

PHILIPS

Super automatic
espresso machine

5000 series

EP5934, EP5930, EP5346
EP5345, EP5340, EP5335
EP5334, EP5333, EP5331
EP5330, EP5045, EP5040
EP5035, EP5034, EP5030

EN USER MANUAL
DA BRUGERVEJLEDNING
DE BENUTZERHANDBUCH
ES MANUAL DEL USUARIO
FR MODE D'EMPLOI
IT MANUALE UTENTE
NL GEBRUIKSAANWIJZING
NO BRUKERHÅNDBOK
PT MANUAL DO UTILIZADOR
FI KÄYTTÖOPAS
SV ANVÄNDARHANDBOK
EL ΕΓΧΕΙΡΙΔΙΟ ΧΡΗΣΗΣ



www.philips.com/coffee-care



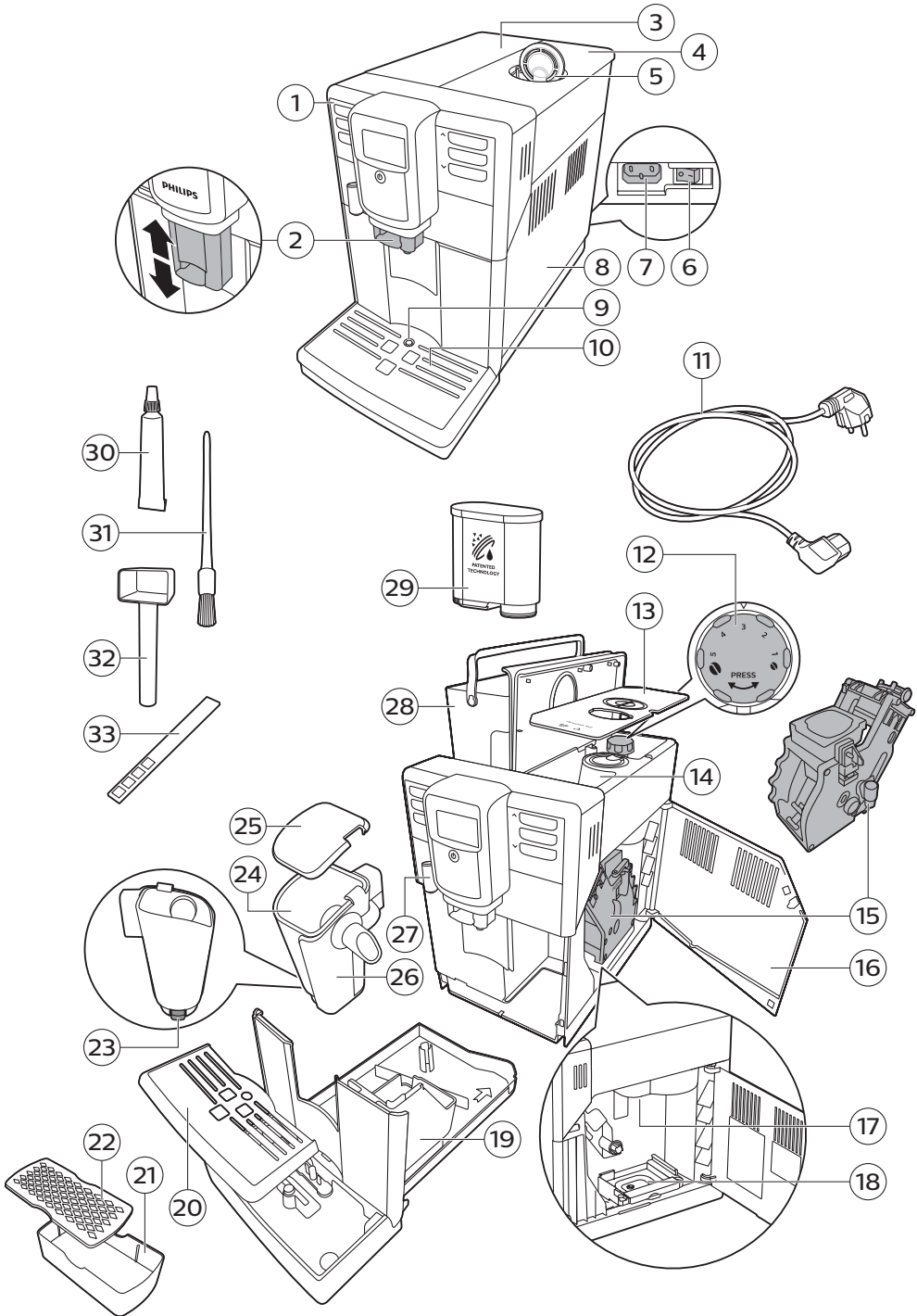

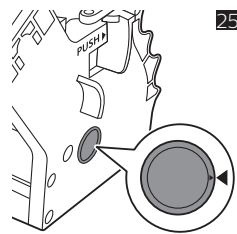
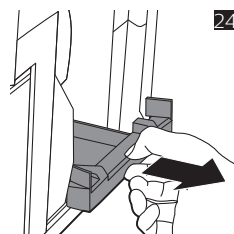
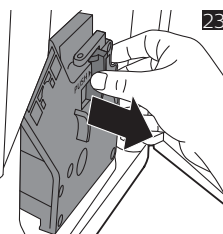
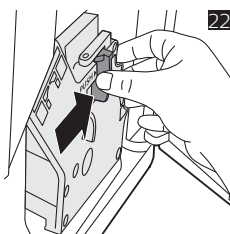
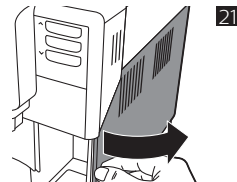
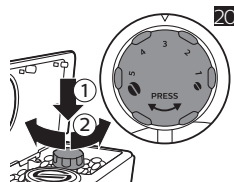
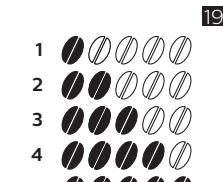
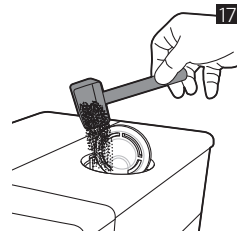
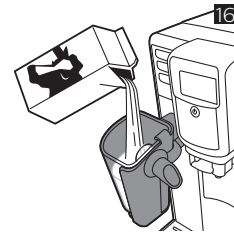
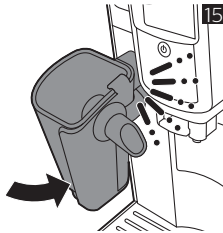
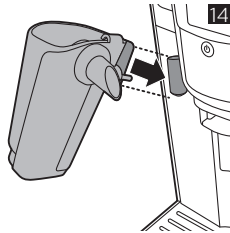
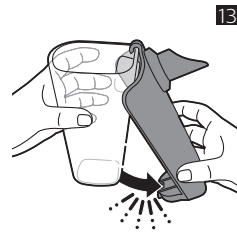
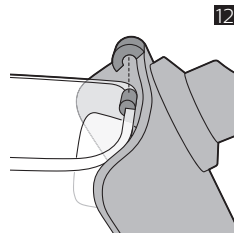
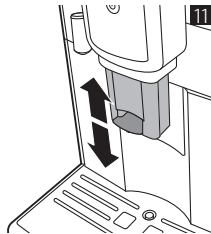
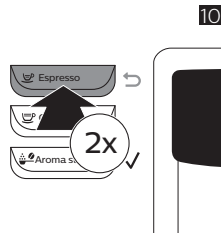
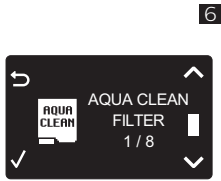
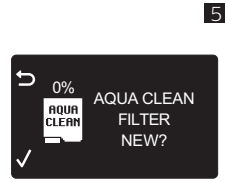
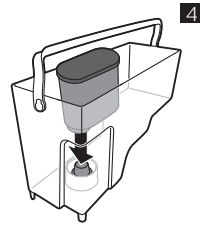
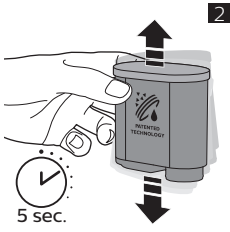

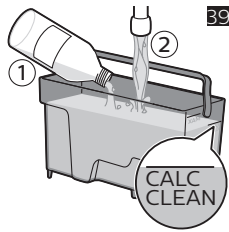
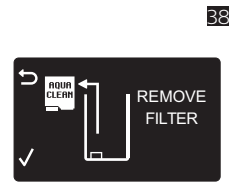
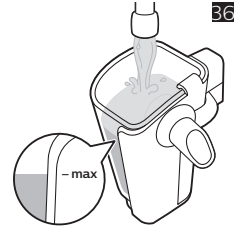
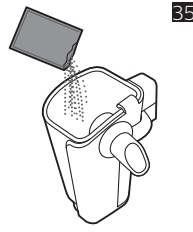
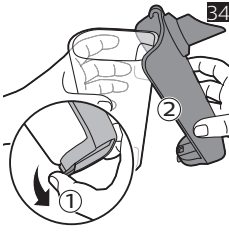
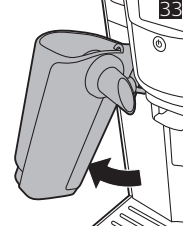
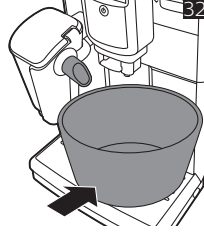
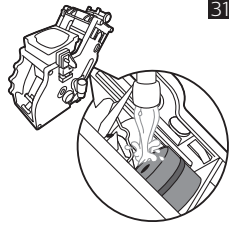
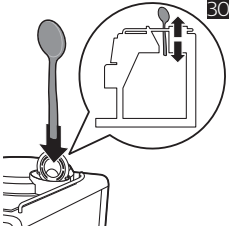
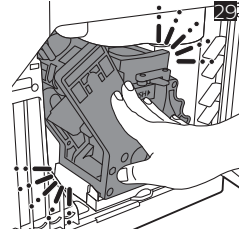
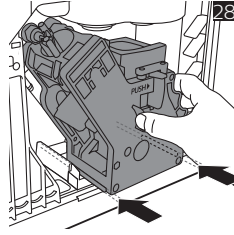
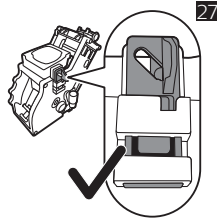
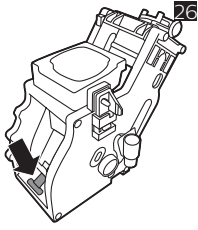

English 8
Dansk 25
Deutsch 42
Español 61
Français 80
Italiano 99
Nederlands 118
Norsk 136
Português 153
Suomi 172
Svenska 190
Ελληνικά 208

Sommario

Panoramica della macchina (Fig. 1)	99
Introduzione	100
Prima installazione	100
Uso del pannello di controllo	100
Filtro AquaClean	101
Misurazione della durezza dell'acqua	102
Preparazione di bevande	103
Personalizzazione delle bevande	104
Regolazione delle impostazioni di macinatura	105
Gestione del gruppo infusore	105
Pulizia e manutenzione	106
Pulizia di LatteGo	108
Procedura di rimozione del calcare	109
Icone di avvertenza e codici di errore	110
Ordinazione degli accessori	111
Risoluzione dei problemi	112
Specifiche tecniche	116

Panoramica della macchina (Fig. 1)

1	Pannello di controllo	18	Cassetto residui di caffè
2	Beccuccio di erogazione del caffè regolabile	19	Contenitore fondi di caffè
3	Coperchio del serbatoio d'acqua	20	Coperchio vasca raccogliocce
4	Coperchio del contenitore caffè in grani	21	Vassoio di supporto per espresso
5	Coperchio dello scomparto del caffè premacinato	22	Coperchio di supporto per espresso
6	Interruttore principale	23	Pulsante di rilascio del recipiente del latte LatteGo
7	Presa per filo	24	Recipiente del latte LatteGo
8	Sportello di manutenzione	25	Coperchio di stoccaggio LatteGo
9	Indicatore "drip tray full"	26	Struttura di supporto di LatteGo
10	Vasca raccogliocce	27	Erogatore di acqua calda
11	Cavo	28	Serbatoio dell'acqua
12	Manopola di selezione della macinatura	29	Filtro AquaClean
13	Coperchio del contenitore caffè in grani	30	Tubetto del lubrificante
14	Contenitore caffè in grani	31	Spazzolina per la pulizia

100 Italiano

15	Gruppo infusore	32	Misurino
16	Interno dello sportello di servizio con informazioni di contatto	33	Tester della durezza dell'acqua
17	Condotto di uscita del caffè		

Introduzione

Congratulazioni per l'acquisto della macchina per caffè superautomatica Philips! Per trarre il massimo vantaggio dall'assistenza fornita da Philips, registrate il vostro prodotto all'indirizzo

www.philips.com/welcome.

Prima di utilizzare la macchina per la prima volta, leggete attentamente l'opuscolo sulla sicurezza fornito a parte e conservatelo per eventuali riferimenti futuri.

Per consentirvi di ottenere il meglio dalla vostra macchina per caffè, Philips offre supporto completo in 3 modi diversi:

- 1 La guida rapida separata per la prima installazione e il primo utilizzo.
- 2 Il presente manuale dell'utente per informazioni più dettagliate.
- 3 Assistenza e video in linea: eseguite la scansione del codice QR nella prima pagina oppure andate al sito **www.philips.com/coffee-care**

Nota: Questa macchina è stata testata con caffè. Benché accuratamente pulita, potrebbe presentare residui di tale sostanza. In ogni caso garantiamo che la macchina è assolutamente nuova.

Prima installazione

Per predisporre la macchina per il caffè per l'utilizzo, dovete eseguire alcuni semplici passaggi, ad esempio riempire il circuito dell'acqua e attivare il filtro AquaClean. Questi passaggi sono descritti nella guida rapida separata.

Per ottenere un caffè più gustoso, è necessario preparare inizialmente 5 tazze di caffè per consentire l'autoregolazione della macchina.

La macchina è stata impostata per ottenere il miglior gusto dai chicchi di caffè. Vi consigliamo pertanto di non modificare le impostazioni del macinacaffè finché non avete preparato 100-150 tazze (circa 1 mese di utilizzo).

Pulite accuratamente LatteGo prima del primo utilizzo.

La macchina è fornita di un supporto per il caffè espresso, con la doppia funzione di portabicchiere e vassoio antigoccia per raccogliere l'acqua di risciacquo.

Per preparare un ottimo espresso con un strato liscio di crema, la tazza deve essere posizionata a una distanza massima dal beccuccio di 7-8 cm. Quando il supporto per espresso è in uso, la tazza si trova alla giusta distanza dal beccuccio per ottimizzare il processo di erogazione.

Il supporto per caffè espresso deve essere posizionato sotto il beccuccio quando la macchina è in modalità di risciacquo, eliminando così la necessità di svuotare regolarmente il vassoio antigoccia principale.

Uso del pannello di controllo

Di seguito è riportata una panoramica e una descrizione del pannello di controllo della macchina.

Alcuni dei pulsanti svolgono una doppia funzione: se del caso, le icone di navigazione compaiono sul display. Usate i pulsanti accanto a questa icona selezionare o confermare le vostre scelte.

Usate il pulsante MENU per selezionare altre bevande e per cambiare impostazioni, come la durezza dell'acqua e la temperatura del caffè.

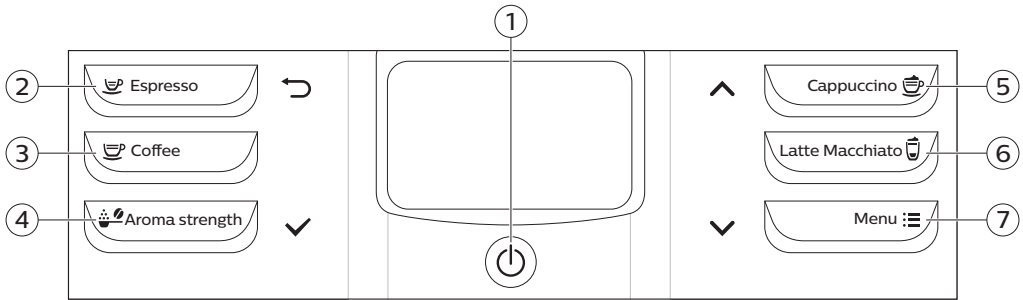

- | | |
|------------------------------------|-------------------------------|
| 1. Pulsante on/off | 5. Pulsante CAPPUCCINO/su (▲) |
| 2. Pulsante ESPRESSO/retro (↶) | 6. Pulsante LATTE MACCHIATO |
| 3. Pulsante COFFEE | 7. Pulsante MENU/giù (▼) |
| 4. Pulsante INTENSITÀ AROMA/OK (✓) | |

Filtro AquaClean

Il filtro AquaClean è progettato per ridurre i depositi di calcare all'interno della macchina da caffè e fornire acqua filtrata per conservare l'aroma e il gusto di ogni tazza di caffè. Se utilizzate la serie di 8 filtri AquaClean, come indicato dalla macchina e nel presente manuale dell'utente, non dovrete eseguire la pulizia anticalcare della macchina prima di aver preparato 5.000 tazze. Ogni filtro consente di preparare fino a 625 tazze, a seconda della varietà di caffè selezionata e della frequenza di risciacquo e pulizia.

Preparazione del filtro AquaClean per l'attivazione

Prima di posizionare il filtro AquaClean nel serbatoio dell'acqua, occorre prepararlo per l'utilizzo:

- 1 Scuotete il filtro per circa 5 secondi (fig. 2).
- 2 Immergete il filtro capovolto in una caraffa di acqua fredda per almeno 30 secondi e attendete la completa fuoriuscita (fig. 3) delle bolle d'aria.
- 3 Spingete il filtro sopra il punto di aggancio del filtro il più in basso (fig. 4) possibile.

Attivazione del filtro AquaClean

Ogni nuovo filtro AquaClean utilizzato deve essere attivato. Con l'attivazione del filtro AquaClean, la macchina monitorerà la capacità del filtro AquaClean e il numero di filtri utilizzati. Ci sono 3 modi per attivare il filtro AquaClean.

1. Attivazione del filtro AquaClean durante la prima installazione

Dopo la prima accensione, la macchina fornisce le indicazioni per eseguire i primi passaggi di installazione, ad esempio riempire il serbatoio e il circuito dell'acqua e attivare il filtro AquaClean. Attenersi alla seguente procedura in "Primo utilizzo" nella Guida di avvio rapido separata.

2. Attivazione del filtro AquaClean quando richiesto

Nota: sostituite il filtro AquaClean non appena la capacità scende a 0% e l'icona del filtro lampeggia velocemente. Sostituite il filtro AquaClean almeno ogni 3 mesi, anche se la macchina non ha ancora indicato la necessità di sostituirlo.

Consiglio: vi consigliamo di acquistare un nuovo filtro quando la capacità scende al 10% e l'icona del filtro inizia a lampeggiare lentamente. In questo modo, potete sostituire il filtro quando la capacità scende a 0%.

- 1 Premete il pulsante MENU, scorrete fino ad AQUACLEAN FILTER e premete il pulsante OK (✓) per confermare.
 - Il display chiede se desiderate attivare un nuovo filtro (fig. 5).
- 2 Premete il pulsante OK (✓) per confermare.
 - Il display aggiorna automaticamente il numero di filtri utilizzati (fig. 6).

Nota: se desiderate sostituire il filtro AquaClean dopo l'utilizzo di 8 filtri, dovete prima effettuare la procedura di rimozione del calcare. Seguite le istruzioni visualizzate sul display.

3. Attivazione del filtro AquaClean in qualunque altro momento

È possibile iniziare a riutilizzare il filtro AquaClean in qualunque momento seguendo le istruzioni riportate di seguito.

- 1 Premete il pulsante MENU, selezionate MENU e premete il pulsante OK per confermare. Scorrete fino a AQUACLEAN FILTER. Premete il pulsante OK per confermare.
 - Il display visualizza il numero di filtri AquaClean che sono stati installati in precedenza da 0 a 8 filtri (fig. 6).
- 2 Selezionate ON sul display e premete il pulsante OK per confermare (fig. 7).
 - Il display aggiorna automaticamente il numero di filtri utilizzati (fig. 8).
 - Sulla schermata di "macchina pronta" compare l'icona AquaClean 100% per indicare che il filtro è stato installato (fig. 9).
- 3 Versate 2 tazze di acqua calda (0,5 l) per completare l'attivazione. Gettate quest'acqua.

Nota: in alcune situazioni la macchina indicherà che è necessario rimuovere il calcare prima di poter installare e attivare un nuovo filtro AquaClean. Ciò perché la macchina deve essere del tutto priva di calcare prima di iniziare a utilizzare il filtro AquaClean. Seguite le istruzioni visualizzate.

Misurazione della durezza dell'acqua

Usate la striscia per la misurazione della durezza dell'acqua fornita in dotazione per impostare la durezza dell'acqua. Premete il pulsante MENU, selezionate MENU e scorrete fino a selezionare la DUREZZA DELL'ACQUA.

- 1 Immergete la striscia per misurare la durezza dell'acqua in acqua corrente per 1 secondo. Attendete quindi 1 minuto.
- 2 Verificate quanti quadratini sono diventati rossi.
- 3 Selezionate l'impostazione di durezza dell'acqua adeguata e premete il pulsante OK (✓) per confermare.

Numero di quadratini rossi:				
Valore da impostare	1	2	3	4

Preparazione di bevande

Potete selezionare una bevanda premendo uno dei relativi pulsanti o selezionando un'altra bevanda nel menu.

- Se volete preparare due tazze, premete il pulsante della bevanda selezionata due volte (fig. 10). La macchina esegue automaticamente due cicli di macinatura di seguito per la bevanda selezionata. È possibile preparare solo due bevande al caffè contemporaneamente.
- Fate scorrere il beccuccio di erogazione verso l'alto o verso il basso per regolarne l'altezza in base al formato della tazza o del bicchiere che state usando (fig. 11).

Preparazione di bevande al caffè

Preparazione del caffè con caffè in grani

- 1 Riempite il serbatoio dell'acqua con acqua corrente e riempite il contenitore del caffè in grani.
- 2 Per preparare un caffè, premete uno dei pulsanti bevande. Per selezionare un altro tipo di caffè, premete il pulsante MENU, selezionate DRINKS, scorrete fino alla bevanda selezionata e premete il pulsante OK (✓).
- 3 Per interrompere l'erogazione di caffè, premete il pulsante OK (✓).

Preparazione di bevande a base di latte

LatteGo è formato da un recipiente del latte, una struttura di supporto e un coperchio di stoccaggio. Per evitare perdite, assicuratevi che la struttura di supporto e il recipiente del latte siano montati correttamente, come indicato di seguito, prima di riempire il recipiente del latte.

- 1 Riempite il serbatoio dell'acqua con acqua corrente e riempite il contenitore del caffè in grani.
- 2 Per assemblare LatteGo, inserite innanzitutto la parte superiore del recipiente del latte sotto il gancio nella parte superiore della struttura di supporto (fig. 12). Premete quindi la parte inferiore del recipiente del latte. Sentirete un clic quando scatta in posizione (fig. 13).

Nota: assicuratevi che il recipiente del latte e la struttura di supporto siano puliti prima di assemblarli, soprattutto le superfici di contatto di queste parti.

- 3 Inclinate leggermente LatteGo e posizionate sul beccuccio (fig. 14) di erogazione dell'acqua calda. Premetelo quindi fino a quando non si blocca in posizione (fig. 15).
- 4 Riempite LatteGo di latte fino al livello indicato sul recipiente per la bevanda che state preparando (fig. 16). Non superate l'indicazione di livello MAX.

Nota: se avete personalizzato le bevande e avete regolato il volume del latte, potrebbe essere necessario riempire il recipiente del latte con più o meno latte di quello indicato per questa bevanda su LatteGo.

Per ottenere risultati ottimali, usate sempre latte proveniente direttamente dal frigorifero.

- 5 Posizionate una tazza sul vassoio antigoccia.
- 6 Per preparare una bevanda al latte, premete uno dei pulsanti bevande. Per selezionare un altro tipo di bevanda a base di latte, premete il pulsante MENU, selezionate DRINKS, scorrete fino alla bevanda desiderata e premete il pulsante OK (✓). Sul display appare un messaggio per ricordarvi di posizionare LatteGo sulla macchina.

Dopo aver erogato bevande di caffè a base di latte, sul display viene indicato che potete pulire LatteGo. Per una migliore igiene, vi consigliamo vivamente di pulire LatteGo dopo ogni utilizzo in lavastoviglie o sotto l'acqua corrente. Se il recipiente del latte non è ancora vuoto o se desiderate preparare un'altra bevanda a base di latte in seguito, potete facilmente conservare LatteGo in frigo. In questo caso, vi consigliamo di utilizzare la funzione QUICK CLEAN di LatteGo prima di conservare il latte. Accedete al MENU per attivare la funzione QUICK CLEAN di LatteGo.

Preparazione del caffè con caffè pre-macinato

- 1 Aprite il coperchio e versate un misurino di caffè pre-macinato nel relativo scomparto (fig. 17). Quindi chiudete il coperchio.
- 2 Posizionate una tazza sotto il beccuccio di erogazione del caffè. Per tazze più piccole potete utilizzare il supporto per espresso.
- 3 Premete il pulsante AROMA STRENGTH (Intensità aroma) e selezionate la funzione caffè premacinato. Premete il pulsante ESPRESSO.

Nota: Con il caffè premacinato è possibile preparare un solo caffè alla volta.

Erogazione di acqua calda

- 1 Se montato, rimuovete LatteGo dalla macchina.
- 2 Premete il pulsante MENU. Selezionate DRINKS, confermate e scorrete il menu per selezionare "HOT WATER".
- 3 Premete il pulsante OK (✓) per confermare. La macchina inizia a erogare acqua calda.
- 4 Per interrompere l'erogazione di acqua calda, premete il pulsante OK (✓).

Personalizzazione delle bevande

Regolazione della quantità di caffè e latte

Potete regolare la quantità della bevanda preparata secondo il vostro gusto e il formato delle tazze. si consiglia di utilizzare tazze di vetro o tazze con bordo rivestito di ceramica.

Regolazione della quantità di caffè

- 1 Per regolare il volume dell'espresso, tenete premuto il pulsante ESPRESSO finché il display visualizza l'icona MEMO (fig. 18).
 - La macchina entra nella fase di programmazione e inizia a preparare la bevanda selezionata.
- 2 Quando la tazza contiene la quantità di espresso desiderata, premete il pulsante OK (✓).
 - Il segno di spunta sul display indica che il pulsante è programmato: a ogni pressione la macchina preparerà il volume impostato di espresso.

Nota: per impostare il volume di caffè, seguite la stessa procedura.

Regolazione del volume di bevande a base di latte

- 1 Per impostare il volume per cappuccino e latte macchiato, inserite dapprima LatteGo e poi aggiungete latte.
- 2 Tenete premuto il pulsante delle bevande a base di latte fino a quando sul display non appare l'icona MEMO. La macchina inizia prima a erogare latte.
- 3 Quando la tazza contiene la quantità di latte desiderata, premete il pulsante OK (✓). La macchina inizia quindi a erogare il caffè.
- 4 Premete di nuovo il pulsante OK per salvare il volume di caffè desiderato.

Nota: se desiderate personalizzare le bevande al latte, potrebbe essere necessario riempire il recipiente del latte con più o meno latte di quello indicato per le bevande su LatteGo.

Regolazione dell'intensità del caffè

- Per modificare l'intensità del caffè, premete il pulsante AROMA STRENGTH.

- Ogni volta che premete il pulsante INTENSITÀ AROMA, la macchina seleziona un'impostazione maggiore di intensità dell'aroma. Sono disponibili 5 intensità, 1 è molto blanda e 5 molto forte. Dopo l'impostazione 5, viene selezionata di nuovo (fig. 19) l'impostazione 1.
- Nota: potete inoltre utilizzare il pulsante AROMA STRENGTH per preparare caffè con caffè premacinato.
- Sul display viene visualizzata l'intensità scelta. dopo aver regolato l'intensità del caffè, il display mostrerà di nuovo il menu principale e salverà l'intensità di aroma scelta quando preparate una tazza di caffè.

Regolazione delle impostazioni di macinatura

Potete regolare le impostazioni di macinatura utilizzando la manopola di selezione della macinatura nel contenitore di caffè in grani. È possibile scegliere tra 5 diverse impostazioni di macinatura. Più bassa è l'impostazione, più forte sarà il caffè.

Nota: potete regolare le impostazioni di macinatura solo quando la macchina macina i chicchi di caffè. Dovete preparare 2 o 3 bevande prima di poter assaporare a pieno la differenza.

Attenzione: non ruotate la manopola di selezione della macinatura più di un livello alla volta per evitare di danneggiare il macinacaffè.

- 1 Posizionate una tazza sotto il beccuccio di erogazione del caffè.
- 2 Aprite il coperchio del contenitore del caffè in grani.
- 3 Premete il pulsante ESPRESSO.
- 4 Quando il macinacaffè entra in funzione, premete la manopola di selezione della macinatura e ruotatela verso sinistra o verso destra (fig. 20).

Gestione del gruppo infusore

Per istruzioni video dettagliate su come rimuovere, inserire e pulire il gruppo infusore, andate al sito www.philips.com/coffee-care.

Rimozione del gruppo infusore dalla macchina

- 1 Spegnete la macchina premendo l'interruttore principale sulla parte posteriore della macchina stessa.
- 2 Rimuovete la vasca raccogliacqua con il contenitore fondi caffè.
- 3 Aprite lo sportello (fig. 21) di manutenzione.
- 4 Premete il pulsante (fig. 22) PUSH e tirate l'impugnatura del gruppo infusore per rimuoverlo dalla macchina (fig. 23).
- 5 Rimuovere il cassetto (fig. 24) dei residui di caffè.

Reinserimento del gruppo infusore

Prima di far scorrere il gruppo infusore nuovamente nella macchina, assicurarsi che sia nella posizione corretta.

- 1 Controllare se la freccia sul cilindro giallo sul lato del gruppo infusore è allineata con la freccia nera ed N (fig. 25).
 - Se non sono allineati, spingere la leva in basso finché non tocca la base del gruppo (fig. 26) infusore.

106 Italiano

- Assicurarsi che il gancio di bloccaggio di colore giallo sull'altro lato del gruppo infusore sia nella posizione corretta.
 - Per posizionare il gancio correttamente, spingetelo verso l'alto fino alla posizione (fig. 27) più alta raggiungibile.
- Rimettere il cassetto dei residui di caffè al suo posto.
- Fate scorrere nuovamente il gruppo infusore nella macchina lungo le guide sui lati (fig. 28) finché non si blocca in posizione con un clic (fig. 29). Non premere il pulsante PUSH (spingi).
- Riposizionare il vassoio antigoccia con il recipiente dei fondi di caffè.

Pulizia e manutenzione

Una pulizia e una manutenzione regolari mantengono la macchina in condizioni ottimali e garantiscono un caffè di ottimo gusto per un lungo periodo di tempo, un flusso costante di caffè e una schiuma di latte eccellente.

Consultate la tabella riportata di seguito per sapere quando e come pulire tutte le parti rimovibili della macchina. Informazioni e istruzioni video più dettagliate sono disponibili all'indirizzo www.philips.com/coffee-care.

Tabella di pulizia

Descrizione parte	Quando pulire	Come pulire
Gruppo infusore	Settimanalmente	Rimuovete il gruppo infusore e sciacquatelo sotto l'acqua corrente. (vedere 'Pulizia del gruppo infusore sotto l'acqua corrente')
	Mensilmente	Pulite il gruppo infusore con le pastiglie (vedere 'Pulizia del gruppo infusore con la pastiglia per la rimozione dei residui grassi del caffè') per la rimozione dei residui grassi del caffè Philips. Andare al sito www.philips.com/coffee-care per istruzioni video dettagliate.
Lubrificazione del gruppo infusore	In base al tipo di utilizzo. Consultate la tabella (vedere 'Lubrificazione del gruppo infusore') di lubrificazione.	Lubrificate il gruppo infusore con lubrificante Philips. Andare al sito www.philips.com/coffee-care per istruzioni video dettagliate.
LatteGo	Dopo l'uso	Sciacquate LatteGo sotto l'acqua corrente o pulitelo in lavastoviglie. Se volete conservare LatteGo con il latte nel frigo, eseguite il programma (vedere 'QUICK CLEAN di LatteGo') QUICK CLEAN.
	Mensilmente	Pulite LatteGo in lavastoviglie o eseguite la procedura di pulizia mensile con il prodotto per la pulizia (vedere 'Pulizia mensile di LatteGo') del circuito latte Philips.

Descrizione parte	Quando pulire	Come pulire
Vassoio antigoccia	Svuotate il vassoio antigoccia non appena compare l'indicatore di "vassoio antigoccia pieno" attraverso il vassoio antigoccia. Pulite il vassoio antigoccia settimanalmente.	Rimuovere il vassoio antigoccia e sciacquarlo sotto l'acqua corrente con un detergente per piatti.
Recipiente fondi di caffè	Svuotate il recipiente dei fondi di caffè quando richiesto dalla macchina. Pulirlo settimanalmente.	Rimuovere il recipiente dei fondi di caffè mentre la macchina è accesa e risciacquarlo sotto l'acqua corrente con un detergente per piatti.
Serbatoio dell'acqua	Settimanalmente.	Sciacquare il serbatoio dell'acqua sotto l'acqua corrente
Imbuto del caffè	Controllare l'imbuto di riempimento del caffè con una frequenza settimanale per verificare che non sia ostruito.	Scollegare la macchina e rimuovere il gruppo infusore. Aprire il coperchio dello scomparto del caffè pre-macinato e inserire il manico del cucchiaino nell'imbuto di riempimento del caffè. Spostate la maniglia in alto e in basso finché il caffè macinato ostruito non cade giù (fig. 30). Andare al sito www.philips.com/coffee-care per istruzioni video dettagliate.
Supporto per espresso	Quotidianamente	Svuotate il supporto per espresso e pulitelo sotto l'acqua corrente o in lavastoviglie.

Suggerimento: nell'ultima pagina del presente manuale dell'utente è disponibile un calendario di pulizia. Scrivere le date in cui è stata eseguita un'azione di pulizia.

Pulizia del gruppo infusore

La pulizia regolare del gruppo infusore impedisce l'ostruzione dei residui di caffè nei circuiti interni. Andate al sito www.philips.com/coffee-care per i video di supporto su come rimuovere, inserire e pulire il gruppo infusore.

Pulizia del gruppo infusore sotto l'acqua corrente

- 1 Rimuovete il gruppo infusore e cassetto dei residui di caffè.
- 2 Sciacquare accuratamente con acqua il cassetto dei residui di caffè e il gruppo infusore. Pulire accuratamente il filtro (fig. 31) superiore del gruppo infusore.
- 3 Lasciate asciugare all'aria il gruppo infusore prima di reinserirlo. non asciugate il gruppo infusore con panni per evitare l'accumulo di fibre al suo interno.

Pulizia del gruppo infusore con la pastiglia per la rimozione dei residui grassi del caffè

Utilizzate solo pastiglie per la rimozione dei residui grassi del caffè Philips Saeco. Seguite le istruzioni riportate nel manuale dell'utente in dotazione con le pastiglie per la rimozione dei residui grassi.

Lubrificazione del gruppo infusore

Lubrificate regolarmente il gruppo infusore per garantire che le parti in movimento scorrano in bene. Consultate la tabella seguente per la frequenza di lubrificazione. Per istruzioni video dettagliate, andate al sito www.philips.com/coffee-care.

Frequenza di utilizzo	Numero di bevande preparate quotidianamente	Frequenza di lubrificazione
Bassa	1-5	Ogni 4 mesi
Normale	6-10	Ogni 2 mesi
Elevata	>10	Ogni mese

Pulizia di LatteGo

Per una pulizia ottimale, smontate LatteGo e pulite tutte le parti in lavastoviglie o sotto acqua corrente tiepida.

QUICK CLEAN di LatteGo

Quando si attiva la funzione QUICK CLEAN di LatteGo, la macchina forza acqua calda attraverso il sistema del latte per pulirlo rapidamente. Utilizzate la funzione QUICK CLEAN di LatteGo se desiderate conservare LatteGo con il latte nel frigo.

Potete selezionare la funzione QUICK CLEAN nel menu nel modo seguente:

- 1 Assicuratevi che LatteGo sia collegato alla macchina.
- 2 Premete il pulsante MENU e selezionate START QUICK CLEAN. Premete il pulsante OK (✓) per confermare.
- 3 Sul display viene indicato di posizionare un recipiente sotto il beccuccio (fig. 32).
- 4 Premete il pulsante OK (✓) per avviare l'erogazione di acqua calda.

Pulizia accurata di LatteGO

- 1 Rimuovete LatteGo dalla macchina (fig. 33).
- 2 Versate eventuale latte rimanente.
- 3 Premete il pulsante di sgancio e rimuovete il recipiente del latte dalla struttura di LatteGo (fig. 34).
- 4 Pulite tutte le parti in lavastoviglie o sotto l'acqua corrente tiepida. Potete anche utilizzare del detergente per piatti.

Pulizia mensile di LatteGo

Per questo ciclo di pulizia utilizzate solo il prodotto per la pulizia del circuito latte Philips.

- 1 Assicuratevi che LatteGo sia montato correttamente.
- 2 Versate il contenuto di una bustina del prodotto per la pulizia del circuito latte in LatteGo (fig. 35). Riempite quindi LatteGo con acqua fino all'indicazione (fig. 36) di livello MAX.
- 3 Inclinate leggermente LatteGo e posizionalo sul beccuccio (fig. 14) di erogazione dell'acqua calda. Premetelo quindi fino a quando non si blocca in posizione (fig. 15).
- 4 Posizionate un recipiente sotto il beccuccio (fig. 32) di erogazione del latte.
- 5 Premete il pulsante MENU, selezionate DRINKS e scorrete fino a MILK FROTH. Premete il pulsante OK (✓) per avviare l'erogazione della soluzione detergente.

- 6 Ripetete il passo 5 fino a svuotare LatteGo.
- 7 Quando LatteGo è vuoto, rimuovetelo dalla macchina.
- 8 Sciacquate LatteGo accuratamente e riempitelo di acqua corrente fino all'indicazione di livello MAX.
- 9 Fate di nuovo clic su LatteGo sulla macchina.
- 10 Rimuovete il recipiente e svuotatelo. Riposizionatelo quindi sotto il beccuccio di erogazione del latte.
- 11 Premete il pulsante MENU e selezionate MILK FROTH nel menu DRINKS per avviare il ciclo di risciacquo di LatteGo.
- 12 Ripetete il passo 11 fino a svuotare LatteGo.
- 13 Ripetete i passaggi da 7 a 11.
- 14 Quando la macchina non eroga più acqua, il ciclo di pulizia è terminato.
- 15 Smontate tutti i componenti e sciacquateli con acqua tiepida.

Procedura di rimozione del calcare

Usate solo un anticalcare Philips. In nessun caso utilizzate una soluzione anticalcare basata su acido solforico, cloridrico, sulfamidico o acetico (aceto) in quanto potrebbe danneggiare il circuito dell'acqua della macchina e non dissolvere correttamente il calcare. Se non si utilizza la soluzione anticalcare Philips, la garanzia verrà invalidata. Anche la mancata decalcificazione della macchina invaliderà la garanzia. Potete acquistare la soluzione anticalcare Philips presso l'Online Shop all'indirizzo

www.philips.com/coffee-care.

- 1 Quando la macchina chiede di eseguire la pulizia anticalcare (fig. 37), premete il pulsante OK (✓) per avviarla. Per avviare la pulizia anticalcare senza che venga chiesto dalla macchina, premete il pulsante MENU, scorrete fino a selezionare START CALC CLEAN e premete il pulsante OK (✓) per confermare.
- 2 Rimuovete il vassoio antigoccia e il recipiente dei fondi di caffè, svuotateli e inseriteli nuovamente nella macchina.
- 3 Rimuovete il serbatoio dell'acqua e svuotatelo.
- 4 Rimuovete LatteGo se presente.
- 5 Sul display viene chiesto di rimuovere il filtro AquaClean dal serbatoio (fig. 38) dell'acqua.
- 6 Posizionate un grande recipiente (da 1,5 L) sotto il beccuccio di erogazione del caffè e del latte.
- 7 Versate l'intera bottiglia di soluzione anticalcare Philips nel serbatoio dell'acqua e quindi riempitelo di acqua fino a raggiungere il livello di CALC CLEAN (fig. 39). Quindi reinsertelo nella macchina e premete OK (✓) per confermare.
- 8 Inizia la prima fase della procedura di pulizia anticalcare. La procedura di rimozione del calcare dura circa 30 minuti e consiste di un ciclo di pulizia anticalcare e di un ciclo di risciacquo.
- 9 Lasciate che la macchina eroghi la soluzione anticalcare fino a che il display non vi avvisa che il serbatoio dell'acqua è vuoto.
- 10 Svuotate il serbatoio dell'acqua, sciacquatelo e quindi riempitelo con acqua dolce fino al livello CALC CLEAN.
- 11 Svuotate il recipiente e riposizionatelo sotto il beccuccio di erogazione del caffè e del latte. Premete OK (✓) per confermare.
- 12 Inizia la seconda fase del ciclo di pulizia anticalcare, ovvero il ciclo di risciacquo, che dura 3 minuti. Il display visualizza l'icona del risciacquo e la durata della fase.
- 13 Attendete che la macchina non eroghi più acqua. La procedura di rimozione del calcare è terminata quando il display visualizza un segno di spunta.
- 14 Per uscire dal ciclo di pulizia anticalcare, premete il pulsante OK (✓). La macchina inizia a riscaldarsi ed esegue un ciclo di risciacquo automatico.

110 Italiano

- 15 Pulite il gruppo di erogazione dopo la rimozione del calcare (vedere 'Pulizia del gruppo infusore sotto l'acqua corrente').
- 16 Posizionate un nuovo filtro AquaClean nel serbatoio d'acqua e riattivate il filtro AquaClean nel menu.

Consiglio: con il filtro AquaClean si riduce la frequenza della pulizia anticalcare.

Cosa fare in caso di interruzione della procedura di rimozione del calcare

Potete uscire dalla procedura di rimozione del calcare premendo il pulsante on/off sul pannello di controllo. Nel caso la procedura di rimozione del calcare si interrompa prima che sia completata, effettuare quanto segue:

- 1 Svotate il serbatoio dell'acqua e lavatelo accuratamente.
- 2 Riempite il serbatoio dell'acqua con acqua fresca fino all'indicazione del livello CALC CLEAN e riaccendete la macchina. La macchina si riscalderà ed eseguirà un ciclo di risciacquo automatico
- 3 Prima di preparare qualsiasi bevanda, eseguite un ciclo di risciacquo manuale. Per eseguire un ciclo di risciacquo manuale, innanzitutto erogate mezzo serbatoio di acqua calda, quindi preparate 2 tazze di caffè pre-macinato senza aggiungere caffè macinato.

Nota: se la procedura non è stata portata a termine, non appena possibile sarà necessario eseguire un'altra procedura di rimozione del calcare.

Icone di avvertenza e codici di errore

Significato delle icone di attenzione



Riempite il serbatoio di acqua fresca fino all'indicazione del livello MAX.



Il gruppo infusore è bloccato dalla polvere di caffè. Pulite il gruppo infusore.



Il contenitore del caffè in grani è vuoto. Inserite chicchi di caffè nel contenitore del caffè in grani.



Inserite il vassoio antigoccia e chiudete lo sportello di pulizia.



Il gruppo infusore non è nella macchina o non è inserito correttamente. Inserite il gruppo infusore.



Se viene visualizzato un errore sul display, consultate la sezione "Significato dei codici di errore" per verificare cosa indica il codice visualizzato e come procedere. Non potete utilizzare la macchina quando il display visualizza questa icona.



Il recipiente dei fondi di caffè è pieno. Controllate che la macchina sia accesa. Rimuovete e svotate il recipiente dei fondi di caffè.



C'è aria nella macchina, disponete una tazzina sotto il beccuccio dell'acqua calda e selezionate OK per avviare la preparazione.

Significato dei codici di errore

Di seguito sono elencati i codici di errore indicanti i problemi che potete risolvere da soli. Istruzioni video sono disponibili all'indirizzo www.philips.com/coffee-care. Se viene visualizzato un altro codice di errore, contattate il Centro Assistenza Clienti Philips del vostro paese. Per dettagli sui contatti, vedete l'opuscolo della garanzia.

Codice di errore	Problema	Possibile soluzione
01	L'imboccatura del caffè è ostruita da caffè macinato o da un oggetto estraneo.	Spegnete la macchina e staccate la spina. Rimuovete il gruppo infusore. Quindi aprite il coperchio dello scomparto del caffè premacinato. Inserite il manico del cucchiaino e spostatelo in alto e in basso finché il caffè macinato ostruito non cade giù (fig. 30). Se un oggetto estraneo blocca l'imboccatura del caffè, rimuovetelo. Andate al sito www.philips.com/coffee-care per istruzioni video dettagliate
03	Il gruppo infusore è sporco o non è ben lubrificato.	Spegnete la macchina con l'interruttore principale. Sciacquate il gruppo infusore sotto l'acqua corrente, lasciatelo asciugare e poi lubrificatelo (vedere 'Lubrificazione del gruppo infusore'). Consultate il capitolo "Pulizia del gruppo infusore" o andate al sito www.philips.com/coffee-care per istruzioni video dettagliate. Accendete e spegnete di nuovo la macchina.
04	Il gruppo infusore non è posizionato correttamente.	Spegnete la macchina con l'interruttore principale. Rimuovete il gruppo infusore e reinseritelo. Assicuratevi che il gruppo infusore sia nella posizione corretta prima di inserirlo. Consultate il capitolo "Gestione del gruppo infusore" o andate al sito www.philips.com/coffee-care per istruzioni video dettagliate. Accendete e spegnete di nuovo la macchina.
05	È presente aria nel circuito dell'acqua.	Riavviate la macchina accendendola e spegnendola di nuovo con l'interruttore principale. Se il problema è risolto, erogate 2-3 tazze di acqua calda. Rimuovete il calcare dalla macchina se non lo avete fatto da lungo tempo.
	Il filtro AquaClean non è stato preparato correttamente prima dell'installazione o è ostruito.	Rimuovete il filtro AquaClean e provate di nuovo a preparare un caffè. Se il problema è risolto, assicuratevi che il filtro AquaClean sia stato preparato correttamente prima di riposizionarlo (vedere 'Preparazione del filtro AquaClean per l'attivazione'). Reinserite il filtro AquaClean nel serbatoio dell'acqua. Se il problema persiste, il filtro è ostruito e deve essere sostituito.
14	La macchina è surriscaldata.	Spegnete la macchina e riaccendetela dopo 30 minuti.

Ordinazione degli accessori

Per pulire e rimuovere il calcare dalla macchina, usate solo i prodotti per la manutenzione Philips. Potete acquistare questi prodotti dal vostro rivenditore locale, presso i centri assistenza autorizzati oppure online all'indirizzo www.shop.philips.com/sevice. Per trovare l'elenco completo delle parti di ricambio online, inserite il numero di modello della macchina. Il numero di modello è riportato all'interno dello sportello di manutenzione.

Prodotti per la manutenzione e numeri dei tipi:

- Soluzione anticalcare CA6700
- Filtro AquaClean CA6903
- Lubrificante gruppo infusore HD5061
- Pastiglie per la rimozione dei residui grassi del caffè CA6704
- Prodotto per la pulizia del circuito latte CA6705
- Kit di manutenzione CA6707

Risoluzione dei problemi

Questo capitolo riassume i problemi più comuni che potrete riscontrare con la macchina. Video di supporto e un elenco completo di domande frequenti sono disponibili all'indirizzo

www.philips.com/coffee-care. Se il problema persiste, contattate il Centro Assistenza Clienti del vostro paese. Per dettagli sui contatti, vedete l'opuscolo della garanzia.

Problema	Causa	Soluzione
Il vassoio antigoccia si riempie velocemente.	Si tratta di un fenomeno del tutto normale. La macchina utilizza acqua per sciacquare il circuito interno e il gruppo infusore. Una parte dell'acqua fluisce attraverso il sistema interno direttamente nel vassoio antigoccia.	Svuotate il vassoio antigoccia quando compare l'indicatore "vassoio antigoccia pieno" attraverso il coperchio del vassoio.
		Posizionate il supporto per espresso sotto l'erogatore per raccogliere l'acqua di risciacquo.
La macchina è in modalità DEMO.	Il pulsante Standby è stato premuto per più di 8 secondi.	Spegnere e riaccendere la macchina con l'interruttore principale sulla parte posteriore della macchina stessa.
Il display visualizza costantemente l'icona "recipiente dei fondi di caffè pieno".	Il recipiente dei fondi di caffè è stato svuotato a macchina spenta. La macchina non rileva che il recipiente dei fondi di caffè è stato svuotato quando la macchina è spenta.	Svuotare sempre il recipiente dei fondi di caffè a macchina accesa. Se il recipiente dei fondi di caffè viene svuotato a macchina spenta, il contatore del ciclo di caffè non si azzererà.
	Il recipiente dei fondi di caffè è stato riposizionato troppo presto. La macchina non rileva che il recipiente dei fondi di caffè è stato svuotato se si riposiziona il recipiente dei fondi di caffè troppo velocemente.	Non riposizionare il recipiente dei fondi di caffè prima che sullo schermo venga visualizzato il messaggio che indica di farlo.
Viene visualizzata l'icona indicante che il recipiente dei fondi di caffè è pieno benché non lo sia.	La macchina non ha azzerato il contatore l'ultima volta che è stato svuotato il recipiente dei fondi di caffè.	Attendete sempre circa 5 secondi quando riposizionate il recipiente dei fondi di caffè. In questo modo il contatore dei fondi di caffè verrà azzerato.

Problema	Causa	Soluzione
		Svuotare sempre il recipiente dei fondi di caffè a macchina accesa. Se il recipiente dei fondi di caffè viene svuotato a macchina spenta, il contatore dei fondi di caffè non si azzererà.
Il recipiente dei fondi di caffè è troppo pieno e non viene visualizzato il messaggio in cui si indica di svuotarlo.	È stato rimosso il vassoio antigoccia senza svuotare il recipiente dei fondi di caffè.	Quando rimuovete il vassoio antigoccia, svuotate anche il recipiente dei fondi di caffè, anche se è quasi vuoto. In questo modo il contatore dei fondi di caffè si reimposterà a zero e ricomincerà a contare correttamente i fondi di caffè.
Impossibile rimuovere il gruppo infusore.	Il gruppo infusore non è nella posizione corretta.	Per reimpostare la macchina: riposizionare il vassoio antigoccia e il recipiente dei fondi di caffè. Chiudere lo sportello di manutenzione, quindi spegnere e riaccendere la macchina. Provare di nuovo a rimuovere il gruppo infusore.
	Il recipiente dei fondi di caffè non è stato rimosso.	Rimuovere il recipiente dei fondi di caffè prima di rimuovere il gruppo infusore.
Impossibile inserire il gruppo infusore.	Il gruppo infusore non è nella posizione corretta.	Per reimpostare la macchina: riposizionare il vassoio antigoccia e il recipiente dei fondi di caffè. Non inserire il gruppo infusore. Chiudere lo sportello di manutenzione e accendere e spegnere la macchina. Posizionare quindi il gruppo infusore nella posizione (vedere 'Reinserimento del gruppo infusore') corretta prima di reinserirlo nella macchina.
	La macchina è ancora nel ciclo di pulizia anticalcare.	Quando è in corso la procedura di rimozione del calcare non è possibile rimuovere il gruppo infusore. Attendere che la procedura di rimozione del calcare termini, quindi rimuovere il gruppo infusore.
Il caffè è acquoso.	Il macinacaffè è impostato su una macinatura grossolana.	Impostare il macinacaffè su un'impostazione più fine (più bassa).
	Il condotto di uscita del caffè è ostruito.	Pulire a fondo il condotto di uscita del caffè con il manico di un cucchiaino. Spegnerla quindi la macchina e riaccenderla nuovamente.
	La macchina sta effettuando la procedura di autoregolazione.	Preparare alcune tazze di caffè.
	Il gruppo infusore è sporco o deve essere lubrificato.	Pulire e lubrificare il gruppo infusore.

Problema	Causa	Soluzione
Il caffè non è abbastanza caldo.	Le tazze utilizzate sono fredde.	Preriscaldare le tazze passandole sotto l'acqua calda.
	La temperatura impostata è troppo bassa. Verificare le impostazioni del menu.	Impostare la temperatura del menu su "high".
Fuoriescono gocce di caffè dal beccuccio di erogazione.	È stato aggiunto latte.	L'aggiunta di latte, caldo o freddo, abbassa sempre in una certa misura la temperatura del caffè.
	Il beccuccio di erogazione del caffè è ostruito.	Pulite il beccuccio di erogazione del caffè e i relativi fori con uno scovolino.
Il caffè non viene erogato o viene erogato lentamente.	Il condotto di uscita del caffè è ostruito	Pulite il condotto di uscita del caffè con l'impugnatura del misurino o con il manico di un cucchiaino. Spegnete e riaccendete nuovamente l'apparecchio.
	Il filtro AquaClean non è stato preparato correttamente per l'installazione o è ostruito.	Rimuovere il filtro AquaClean e riprovare a preparare un caffè. Se il problema è risolto, assicuratevi che il filtro AquaClean sia stato preparato correttamente prima di posizionarlo di nuovo (vedere 'Preparazione del filtro AquaClean per l'attivazione'). Reinserire il filtro preparato. Se il problema persiste, il filtro è ostruito e deve essere sostituito.
Il macinacaffè è impostato su una macinatura troppo fine.	Il macinacaffè è impostato su una macinatura troppo fine.	Impostare il macinacaffè su un'impostazione più grossolana (più elevata).
	Il gruppo infusore è sporco.	Pulire il gruppo infusore.
Il beccuccio di erogazione del caffè è sporco.	Il beccuccio di erogazione del caffè è sporco.	Pulire il beccuccio di erogazione del caffè e i relativi fori con un ago.
	Il circuito della macchina è bloccato dal calcare.	Eseguire la pulizia anticalcare.
Il latte non fa schiuma.	LatteGo è sporco o non è collegato correttamente.	Pulite LatteGo e assicuratevi di averlo montato e collegato correttamente. assicuratevi che il recipiente del latte e la struttura di supporto siano puliti prima di assemblarli, soprattutto le superfici di contatto di queste parti.
	LatteGo non è montato correttamente.	Assicuratevi che il recipiente del latte sia correttamente montato alla struttura di supporto di LatteGo.

Problema	Causa	Soluzione
	Il tipo di latte utilizzato non è adatto a produrre schiuma.	Secondo il tipo di latte, la quantità e la qualità di schiuma prodotte sono diverse. Abbiamo testato i seguenti tipi di latte ottenendo risultati soddisfacenti in termini di schiuma prodotta: latte vaccino parzialmente scremato o intero e latte senza lattosio.
Il caffè provoca schizzi.	La distanza tra la tazza e il beccuccio di erogazione è troppo grande.	Posizionate il supporto per espresso sul vassoio antigoccia, sotto il beccuccio di erogazione.
Il latte provoca schizzi.	Il latte utilizzato non è abbastanza freddo.	Usare latte freddo direttamente dal frigorifero.
	Non è stato messo abbastanza latte in LatteGo.	Mettete altro latte in LatteGo. Potrebbe essere necessario mettere altro latte in LatteGo rispetto a quanto indicato sul recipiente del latte se avete personalizzato le bevande al latte.
La macchina sembra perdere acqua.	La macchina utilizza acqua per sciacquare il circuito interno e il gruppo infusore. Una parte dell'acqua fluisce attraverso il sistema interno direttamente nel vassoio antigoccia. Si tratta di un fenomeno del tutto normale.	Svuotate il vassoio antigoccia quando compare l'indicatore "vassoio antigoccia pieno" attraverso il coperchio del vassoio. Posizionate il supporto per espresso sotto l'erogatore per raccogliere l'acqua di risciacquo.
	Il vassoio antigoccia è troppo pieno e ha traboccato. La macchina sembra perdere acqua.	Svuotate il vassoio antigoccia quando compare l'indicatore "vassoio antigoccia pieno" attraverso il coperchio del vassoio. Posizionate il supporto per espresso sotto l'erogatore per raccogliere l'acqua di risciacquo.
	La macchina non è stata collocata su una superficie orizzontale.	Posizionare la macchina su una superficie orizzontale in modo che l'indicatore "vassoio antigoccia pieno" funzioni correttamente.
Il latte fuoriesce dal recipiente del latte.	LatteGo non è stato montato correttamente.	Assicuratevi che il recipiente del latte sia correttamente montato alla struttura di supporto di LatteGo.
Impossibile attivare il filtro AquaClean e la macchina chiede di eseguire la pulizia anticalcare.	Il filtro non è stato sostituito in tempo utile dopo che l'icona del filtro AquaClean ha iniziato a lampeggiare e la capacità è scesa allo 0%.	Eseguire la pulizia anticalcare, quindi installare il filtro AquaClean.

Problema	Causa	Soluzione
	È stato installato il filtro AquaClean dopo aver fatto circa 25 tazze di caffè (da 100 ml) e non durante l'installazione iniziale. Prima di installare il filtro AquaClean la macchina deve essere del tutto priva di calcare.	Eseguire la pulizia anticalcare, quindi installare un nuovo filtro AquaClean. Dopo la pulizia anticalcare, il contatore dei filtri si reimposta su 0/8. Confermare sempre l'attivazione del filtro nel menu della macchina. Effettuare questa operazione anche dopo la sostituzione del filtro.
Il nuovo filtro dell'acqua non si inserisce.	Si sta tentando di installare un filtro diverso dal filtro AquaClean.	Solo il filtro AquaClean si inserisce nella macchina.
La macchina produce un rumore.	È normale che la macchina produca un rumore durante l'utilizzo.	Se inizia a produrre un tipo di rumore diverso, pulire il gruppo infusore e lubrificarlo (vedere 'Lubrificazione del gruppo infusore').
	Il filtro AquaClean non è stato preparato in modo adeguato e viene aspirata dell'aria nella macchina.	Rimuovete il filtro AquaClean dal serbatoio dell'acqua. Scuotete il filtro per circa 5 secondi. Immergere il filtro capovolto in una caraffa di acqua fredda e attendere la completa fuoriuscita delle bolle d'aria. Riposizionate il filtro AquaClean preparato nel serbatoio dell'acqua.

Specifiche tecniche

Il produttore si riserva il diritto di migliorare le specifiche tecniche del prodotto. Tutte le quantità preimpostate sono approssimative.

Descrizione	Valore
Materiale corpo	Termoplastica
Dimensioni (L x A x P)	221 x 340 x 430 mm
Peso	7,6 kg
Lunghezza cavo di alimentazione	1200 mm
Pannello di controllo	lato anteriore
Dimensioni tazza	fino a 145 mm
Serbatoio dell'acqua	1,8 litri, rimovibile
Capacità contenitore caffè in grani	250 g
Capacità recipiente fondi di caffè	15 fondi
Capacità caraffa del latte	265 ml
Pressione pompa	15 bar
Caldaia	acciaio inox
Dispositivi di sicurezza	fusibile termico
Modalità risparmio energetico	< 1 Wh
Tensione nominale - Potenza nominale - Alimentazione elettrica	Fare riferimento alla piastra dei dati all'interno dello sportello di servizio



www.philips.com/coffee-care



421946043431



>75% recycled paper