

brother®

Benutzerhandbuch

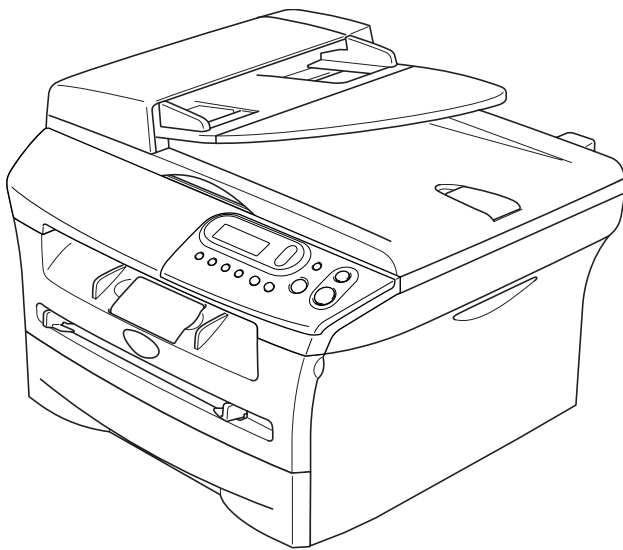

DCP-7010L
DCP-7025

CE

Service-Information

Füllen Sie die folgenden Felder aus, damit Sie im Bedarfsfall (z. B. bei Hotline-Anfragen) jederzeit darauf zurückgreifen können:

Modell: DCP-7010L oder DCP-7025
(Markieren Sie, welches Modell Sie besitzen)

Seriennummer:* _____

Gekauft am: _____

Gekauft bei: _____

* Sie können die Seriennummer des DCP im Display anzeigen lassen (DCP-7010L: Menü, 3, 1 bzw. DCP-7025: Menü, 4, 1).
Bewahren Sie den Kaufbeleg sorgfältig auf als Nachweis für den Kauf des Gerätes bei Diebstahl, Feuerschäden oder Garantieanspruch.

Registrieren Sie Ihr Gerät schnell und bequem online unter

<http://www.brother.com/registration>

Durch die Registrierung des DCP werden Sie als der Eigentümer des Gerätes eingetragen.

Die Registrierung bei Brother kann

- als Nachweis des Kaufdatums dienen, falls Sie den Kaufbeleg nicht mehr besitzen, und
- bei Diebstahl oder Verlust des Gerätes als Kaufbeleg für Versicherungsleistungen dienen.

Zu diesem Handbuch

Das Handbuch wurde unter der Aufsicht von Brother Industries Ltd. erstellt und veröffentlicht. Es enthält die technischen Angaben und Produktinformationen entsprechend dem aktuellen Stand vor der Veröffentlichung.

Der Inhalt des Handbuches und die technischen Daten des Produktes können ohne vorherige Ankündigung geändert werden.

Die Firma Brother behält sich das Recht vor, Änderungen bzgl. der technischen Daten und der herein enthaltenen Materialien vorzunehmen. Brother übernimmt keine Haftung bei offensichtlichen Druck- und Satzfehlern.







Kundeninformation

Besuchen Sie die Brother-Website unter <http://solutions.brother.com>, wo Sie Produktsupport, die aktuellen Treiber und Dienstprogramme sowie Antworten auf häufig gestellte Fragen finden.

Unter <http://www.brother.com> erhalten Sie Informationen, wie Sie mit Ihrer Brother-Niederlassung in Kontakt treten können.

Sicherheitshinweise

Die folgenden Symbole werden in diesem Benutzerhandbuch verwendet:

-  **Gefahrensymbol:** Warnungen und Vorsichtsmaßnahmen zur Vermeidung von Verletzungen.
-  **Gefährliche elektrische Spannung:** Warnt vor der Gefahr von Stromschlag.
-  **Heiße Oberfläche:** Weist auf Teile des Gerätes hin, die heiß sind und daher nicht berührt werden sollen.
-  **Vorsicht:** Vorsichtsmaßnahmen, die beachtet werden müssen, um Schäden am DCP oder an anderen Gegenständen zu vermeiden.
-  **Nicht möglich:** Einstellungen, Geräte und Funktionen, die nicht kompatibel mit dem DCP sind und daher nicht verwendet werden können.
-  **Hinweis:** Hinweise, wie auf eine bestimmte Situation reagiert werden sollte, und hilfreiche Tipps zur beschriebenen Funktion.

Hinweise zur sicheren Verwendung des Gerätes

Bewahren Sie diese Hinweise zum Nachschlagen sorgfältig auf. Beachten Sie diese Hinweise besonders, bevor Sie Wartungs- und Reinigungsarbeiten am DCP vornehmen.

WARNUNG



Im Innern des Gerätes befinden sich unter hoher Spannung stehende Elektroden. Ziehen Sie daher den Netzstecker aus der Steckdose, bevor Sie das Gerät reinigen.

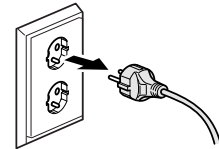

Fassen Sie den Netzstecker nicht mit nassen oder feuchten Händen an, um einen Stromschlag zu vermeiden.

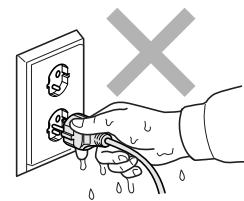

Nach der Verwendung des Gerätes sind Teile im Innern extrem **HEISS!** Berühren Sie daher nicht die in der Abbildung grau schattierten Stellen, um Verletzungen zu vermeiden.

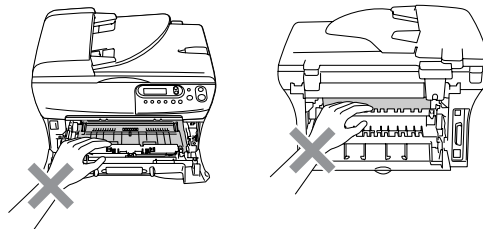

! WARNUNG



An der Fixiereinheit befindet sich ein Warmaufkleber. Ziehen Sie diesen Aufkleber nicht ab und beschädigen Sie ihn nicht.

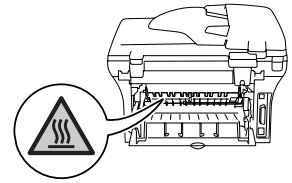

Legen Sie die Hand nicht unter die geöffnete Vorlagenglas-Abdeckung oder unter den angehobenen Gehäusedeckel, um Verletzungen zu vermeiden.

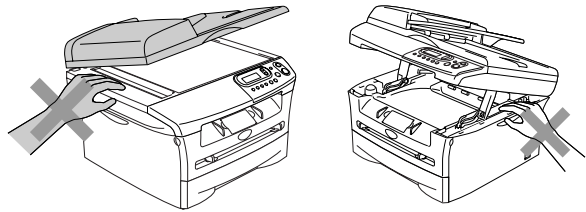

Um Verletzungen zu vermeiden, sollten Sie die in den Abbildungen grau schattierten Bereiche nicht berühren.

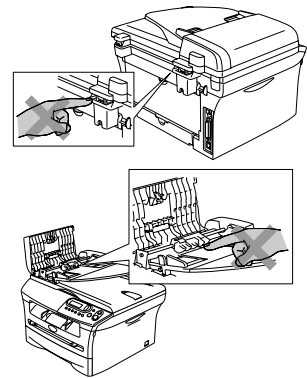

Wenn Sie das DCP transportieren, fassen Sie es seitlich an den Griffen unter dem Vorlagenglas an. Halten Sie es NICHT am Boden.

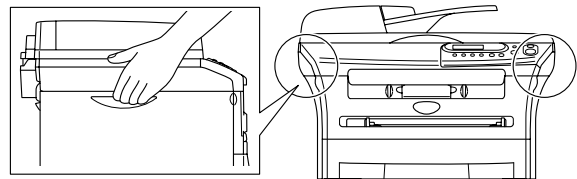

Verwenden Sie keinen Staubsauger, um verstreuten Toner zu beseitigen. Der Toner könnte sich im Staubsauger selbst entzünden und dadurch ein Feuer auslösen. Wischen Sie Tonerstaub nur mit einem trockenen, fusselfreien Tuch ab und entsorgen Sie das Tuch entsprechend den örtlichen Bestimmungen.



Das Innere oder Gehäuse des Geräts KEINESFALLS mit entflammenden Mitteln oder Spray reinigen! Andernfalls besteht Feuer- oder Stromschlaggefahr.

Inhaltsverzeichnis

Teil I - Allgemeines 1

1. Einführung 2

Zur Verwendung dieses Handbuchs.....	2
Standortwahl	3
Tasten und ihre Funktionen	4
Vorlagen einlegen	5
Automatischen Vorlageneinzug verwenden (ADF) (nur DCP-7025)	5
Vorlagenglas verwenden	6
Verwendbares Papier und Druckmedien	7
Empfohlene Papiersorten	7
Hinweise zur Papierauswahl	7
Kapazität der Papierzuführungen	8
Papier einlegen	9
Papier oder andere Druckmedien in die Papierzufuhr einlegen	9
Papier oder andere Medien in die manuelle Zufuhr einlegen	10

2. Inbetriebnahme 11

Geräteeinstellungen	11
Papiersorte	11
Papierformat	11
Signalton	12
Tonersparmodus	12
Energiesparmodus	13
LCD-Kontrast	13
Geräteeinstellungen drucken	14

Teil II - Tischkopierer 15

1. Kopieren 16

Kopien anfertigen	16
Einzelne Kopie anfertigen	16
Mehrere Kopien anfertigen	16
Kopieren abbrechen	16
Speicher-voll-Meldung	17
Kopiertasten verwenden (temporäre Einstellungen)	17
Vergrößern/Verkleinern	18
Kontrast	18
Kopieroptionen	19
Kopierqualität	20
Sortiert kopieren über den Vorlageneinzug (nur DCP-7025)	20
Seitenmontage (2 oder 4 auf 1)	20
Seitenmontage (Poster)	21

2.	Grundeinstellungen zum Kopieren	22
	Grundeinstellungen ändern	22
	Qualität	22
	Kontrast	22
Anhang		23
A.	Software-Funktionen	24
B.	Wichtige Informationen	25
	IEC 60825-1	25
	DCP vom Stromnetz trennen	25
	Funkentstörung	25
	Sicherheitshinweise	26
	Warenzeichen	27
C.	Problemlösung und Wartung	28
	Was tun bei Störungen?	28
	Fehlermeldungen	28
	Dokumentenstau	
	(nur DCP-7025)	30
	Dokumentenstau oben im Einzug	30
	Dokumentenstau im Innern des Einzugs	30
	Papierstau beheben	31
	Papierstau im Inneren des DCP	31
	Papierstau im hinteren Teil des DCP	32
	Papierstau in der Trommeleinheit	34
	Probleme und Abhilfe	35
	Displaysprache wählen	37
	Druckqualität steigern	38
	Trommel reinigen	40
	Verpacken des DCP für einen Transport	42
	Regelmäßige Wartung	43
	Gehäuse des DCP reinigen	43
	Vorlagenglas reinigen	44
	Laserscanner-Fenster reinigen	44
	Koronadraht reinigen	46
	Tonerkassette (TN-2000)	46
	Tonerkassette wechseln	47
	Trommeleinheit (DR-2000)	49
	Trommeleinheit wechseln	50
	Geräteinformationen	51
	Seriennummer anzeigen	51
	Seitenzähler	52
	Restlebensdauer der Trommel anzeigen	53

D. Menü und Funktionen 54

Benutzerfreundliche Bedienung 54
 Menüfunktionen 54
Navigationstasten 54
Funktionstabellen 56

E. Technische Daten 58







Allgemein 58
Druckmedien 59
Kopierer 60
Scanner 60
Drucker 61
Schnittstellen 61
Systemvoraussetzungen 62
Verbrauchsmaterialien 62

Stichwortverzeichnis 63

1. Einführung
2. Inbetriebnahme

Zur Verwendung dieses Handbuches

In diesem Benutzerhandbuch werden spezielle Symbole verwendet, die Sie auf wichtige Hinweise, Warnungen und Tipps aufmerksam machen sollen. Es wurden auch verschiedene Displayanzeigen in den Text eingefügt und Tastennamen durch spezielle Formate hervorgehoben, damit die Anleitungen und Hinweise leicht zu verstehen und auszuführen sind.

Fett	Namen von Tasten des DCP sind in Fettdruck dargestellt
<i>Kursiv</i>	Hebt wichtige Punkte hervor und verweist auf andere Stellen im Benutzerhandbuch
Schrift	Anzeigen, die im Display des DCP erscheinen
	Gefahrensymbol: Warnungen und Vorsichtsmaßnahmen zur Vermeidung von Verletzungen
	Gefährliche elektrische Spannung: Warnt vor der Gefahr von Stromschlag
	Heiße Oberfläche: Weist auf Teile des Gerätes hin, die heiß sind und daher nicht berührt werden sollen.
	Vorsicht: Vorsichtsmaßnahmen, die beachtet werden müssen, um Schäden am DCP oder an anderen Gegenständen zu vermeiden.
	Nicht möglich: Einstellungen, Geräte und Funktionen, die nicht kompatibel mit dem DCP sind und daher nicht verwendet werden können.
	Hinweis: Hinweise, wie auf eine bestimmte Situation reagiert werden sollte und Tipps zur beschriebenen Funktion.



Hinweis

Die Abbildungen in diesem Benutzerhandbuch zeigen das DCP-7025.

Standortwahl

Stellen Sie das DCP auf eine ebene und stabile Fläche, wie z.B. einen Schreibtisch. Der Standort sollte vibrations- und erschütterungsfrei sein. In der Nähe sollte sich eine jederzeit leicht zugängliche, geerdete Netzsteckdose befinden. Achten Sie darauf, dass die Raumtemperatur zwischen 10 °C und 32,5 °C liegt.

! VORSICHT

- Stellen Sie das DCP nicht auf einen Teppich.
- Stellen Sie das DCP nicht in der Nähe von Wärmequellen, wie Heizkörpern, Klimaanlage, Kühlschränken usw., und nicht in der Nähe von Wasserquellen (wie z.B. Waschbecken) oder Chemikalien auf.
- Achten Sie darauf, dass das DCP nicht direkter Sonneneinstrahlung, extremer Hitze, Feuchtigkeit oder Staub ausgesetzt ist.
- Schließen Sie das DCP nicht an Netzsteckdosen mit Schalter oder Zeitschaltuhren an, da durch Stromunterbrechungen eventuell gespeicherte Daten gelöscht werden.
- Achten Sie darauf, dass an derselben Steckdose keine größeren Geräte mit hohem Energieverbrauch angeschlossen sind, die Stromunterbrechungen verursachen können.
- Stellen Sie das DCP nicht in der Nähe von Störungsquellen, wie z.B. Lautsprechern oder der Feststation eines schnurlosen Telefons, auf.

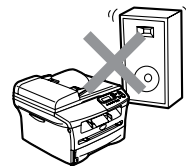
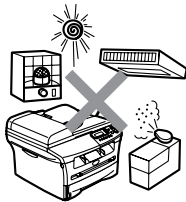

Tasten und ihre Funktionen

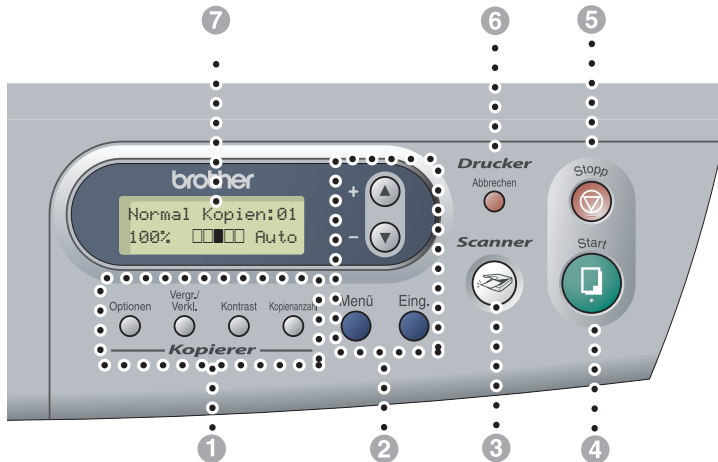

1 Kopiertasten

(temporäre Einstellungen):

Optionen

Zum schnellen Ändern von Kopiereinstellungen für die nächste Kopie.

Vergr./Verkl.

Zum Vergrößern und Verkleinern von Kopien.

Kontrast

Zur Wahl der Kopierqualität entsprechend der Art der zu kopierenden Vorlage.

Kopienanzahl

Zum mehrfachen Kopieren einer Vorlage.

2 Menü-Tasten:

Zum Aufrufen des Funktionsmenüs

▲ oder ▼

Zur Auswahl von Menüs und Optionen innerhalb einer Menüebene und zur Eingabe von Zahlen.

Eing.

Zum Bestätigen einer Auswahl und zum Speichern der im Menü gewählten Einstellungen.

3 Scanner

Zur Verwendung der Scannerfunktionen (siehe Software-Handbuch).

4 Start

Zum Starten eines Kopier- oder Scanvorganges.

5 Stopp

Zum Abbrechen einer Funktion und zum Verlassen des Funktionsmenüs.

6 Druckertaste: Abbrechen

Zum Abbrechen eines Druckvorganges und zum Löschen der Daten im Druckerspeicher.

7 LC-Display (LCD)

Zeigt Funktionen, Bedienungshinweise und Fehlermeldungen an.

Vorlagen einlegen

Automatischen Vorlageneinzug verwenden (ADF) (nur DCP-7025)

Der Vorlageneinzug eignet sich besonders zum Einlesen von mehrseitigen Dokumenten. Es können bis zu 35 Seiten eingelegt werden, die nacheinander automatisch eingezogen werden.

Verwenden Sie Normalpapier (80 g/m²). Fächern Sie den Papierstapel stets gut auf, bevor Sie ihn in den Einzug einlegen.

⊘ Nicht möglich

- Verwenden Sie kein gerolltes, geknicktes, gefaltetes, geklebtes, eingerissenes oder geheftetes Papier.
- Legen Sie keine Karten, Zeitungen oder Stoffe in den Vorlageneinzug, sondern benutzen Sie für solche Dokumente das Vorlagenglas (siehe *Vorlagenglas verwenden* auf Seite 6).
- Achten Sie darauf, dass mit Tinte geschriebene oder gedruckte Dokumente vollkommen getrocknet sind.
- Die Dokumente können zwischen 147,3 und 215,9 mm breit und zwischen 147,3 und 356 mm lang sein.

- 1 Fächern Sie die Seiten gut auf und legen Sie sie dann mit der **einzulesenden Seite nach oben und der Oberkante zuerst** in den Vorlageneinzug ein, bis sie die Einzugsrollen berühren.
- 2 Richten Sie die Papierführungen entsprechend der Dokumentenbreite aus.

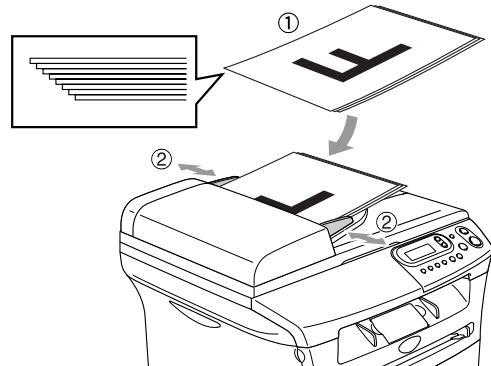

- 3 Klappen Sie den Vorlagenstopper aus.

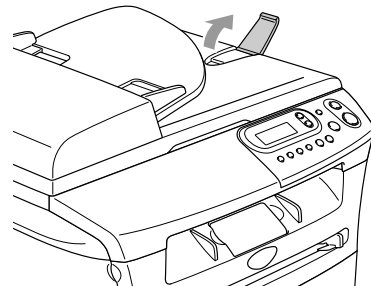

! VORSICHT

- **Ziehen Sie nicht am Dokument**, während es eingezogen wird.
- Liegt ein dickeres Dokument auf dem Vorlagenglas, kann dies den automatischen Vorlageneinzug behindern.

Vorlagenglas verwenden

Vom Vorlagenglas können einzelne Blätter sowie gebundene Dokumente wie z. B. Seiten eines Buches, Broschüren oder kleine Dokumente wie Zeitungsausschnitte kopiert oder gescannt werden. Es können Vorlagen bis zur Größe eines A4/Letter-Blattes (215,9 x 297 mm) eingelegt werden.



Hinweis

Nur DCP-7025:
Zur Verwendung des Vorlagenglases muss der Vorlageneinzug leer sein.

- 1 Öffnen Sie die Vorlagenglas-Abdeckung.
- 2 Legen Sie die Vorlage mit der bedruckten Seite nach unten auf das Vorlagenglas. Zentrieren Sie die Vorlage mit Hilfe der Markierungen an der linken Seite des Vorlagenglases.

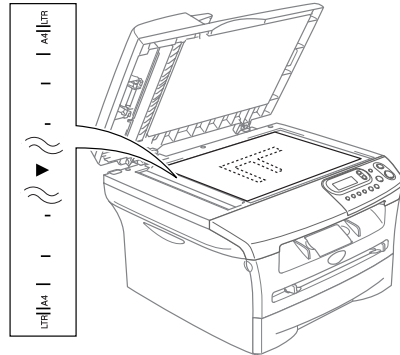

Vorlage mit der einzulesenden Seite nach unten auf das Vorlagenglas legen

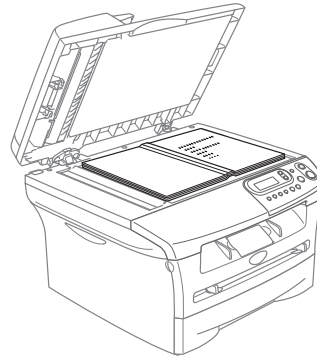

- 3 Schließen Sie die Vorlagenglas-Abdeckung.

VORSICHT

Schließen Sie die Abdeckung vorsichtig und drücken Sie nicht darauf, wenn z. B. ein Buch oder ein dickeres Manuskript auf dem Glas liegt.

Verwendbares Papier und Druckmedien

Empfohlene Papiersorten

Um die bestmögliche Druckqualität zu erhalten, sollten Sie die folgenden Hinweise beachten.

- Verwenden Sie nur Papier, das für Normalpapier-Kopierer geeignet ist.
- Das Papiergewicht sollte zwischen 75 und 90 g/m² liegen.
- Verwenden Sie nur neutrales Papier. Verwenden Sie keine säure- oder laugenhaltige Papiersorten.
- Verwenden Sie nur langfaseriges Papier.
- Der Feuchtigkeitsgehalt des Papiers sollte bei ca. 5 % liegen.
- Verwenden Sie nur Etiketten und Folien, die speziell für Lasergeräte entwickelt wurden.

Hinweise zur Papierauswahl

Bevor Sie eine größere Menge Papier kaufen (insbesondere spezielle Papiersorten oder -größen), sollten Sie testen, ob das Papier geeignet ist.

Damit Sie die besten Druckresultate erhalten, sollten Sie besonders bei Verwendung von Normalpapier und Folien die empfohlenen Papiersorten benutzen. Weitere Informationen zu den Papierspezifikationen erhalten Sie beim Brother Vertriebspartner, bei dem Sie Ihr Gerät gekauft haben.

- Falls bei Verwendung von Spezialpapier Probleme beim Papiereinzug auftreten sollten, versuchen Sie, das Papier über die manuelle Zufuhr einzuziehen.
- Recyclingpapier kann mit dem DCP verwendet werden.

! VORSICHT

Die folgenden Papierarten sollten NICHT verwendet werden, weil dadurch ein Papierstau entstehen und das DCP beschädigt werden kann.

■ Die folgenden Papierarten NICHT verwenden:

- Inkjet-Papier (für Tintenstrahlgeräte)
- beschichtetes Papier
- mit einem Drucker vorbedruckte Blätter
- stark strukturiertes bzw. gehämmertes Papier
- Papiere, die nicht exakt übereinandergelegt werden können
- kurzfaseriges Papier
- Etikettenblätter, von denen bereits Etiketten abgezogen wurden
- beschädigte, gerollte, gebogene, zerknitterte oder ungleichmäßig geformte Blätter

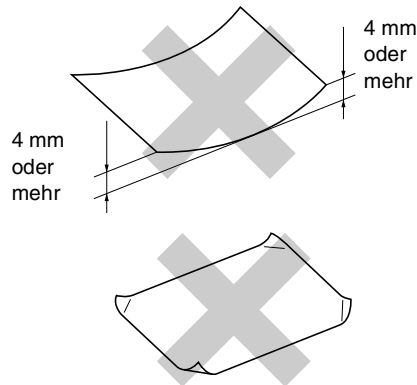

■ Die folgenden Umschläge NICHT verwenden:

- Umschläge mit selbstklebenden Verschlüssen
- ausgebeulte Umschläge
- geprägte Umschläge
- Umschläge mit Klammern
- schlecht gefalzte Umschläge
- innen bedruckte Umschläge

Kapazität der Papierzuführungen

	Papierformat	Papiersorte	Anzahl
Papierkassette	A4, A5, A6, B5, B6, Letter und Executive	Normalpapier, Recyclingpapier	bis zu 250 (80 g/m ²)
		Folien	bis zu 10
Manuelle Zufuhr	Breite: 69,9 - 215,9 mm Länge: 116 - 406,4 mm	Normalpapier, Recyclingpapier, Briefpapier (dickeres Papier), Umschläge, Etiketten und Folien	1

Papier einlegen

Papier oder andere Druckmedien in die Papierzufuhr einlegen

- 1 Ziehen Sie die Papierzufuhr ganz aus dem DCP heraus.

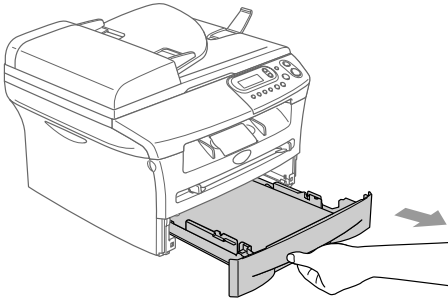

- 2 Stellen Sie die Papierführungen entsprechend der Papiergröße ein. Halten Sie dazu die beiden Teile der jeweiligen Papierführung gedrückt, während Sie die Führung verschieben. Achten Sie darauf, dass die Papierführungen in den Aussparungen einrasten.

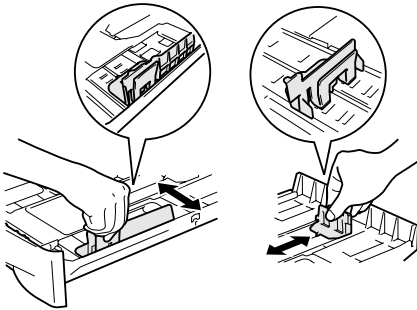

- 3 Fächern Sie das Papier gut auf, um Papierstaus und Fehler beim Einzug zu vermeiden.

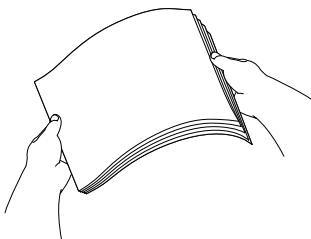

- 4 Legen Sie das Papier in die Papierzufuhr. Achten Sie darauf, dass das Papier flach in der Zufuhr liegt und der Stapel die Markierung für die maximale Stapelhöhe nicht überschreitet.

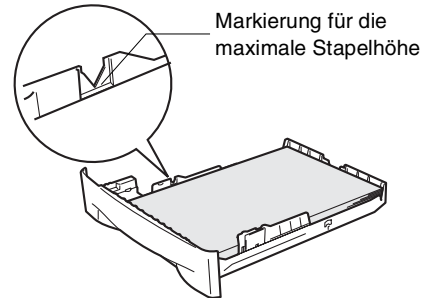

- 5 Schieben Sie die Papierzufuhr fest in das DCP ein und klappen Sie die Papierstütze am Ausgabefach aus, bevor Sie das DCP benutzen.

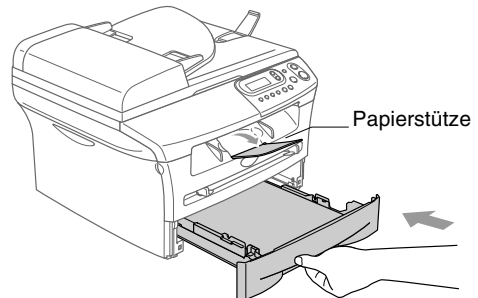

Hinweis

Beachten Sie die folgenden Hinweise zum Einlegen des Papiers in die Papierzufuhr:

- Vergewissern Sie sich, dass das Papier flach in der Zufuhr liegt und der Stapel die Markierung für die maximale Stapelhöhe nicht überschreitet.
- Vergewissern Sie sich, dass die Papierführungen die Papierkanten berühren.
- Die zu bedruckende Seite muss nach unten zeigen.

Papier oder andere Medien in die manuelle Zufuhr einlegen

In die manuelle Zufuhr können Umschläge und besondere Druckmedien einzeln eingelegt werden.

Benutzen Sie die manuelle Zufuhr zum Bedrucken von Umschlägen, Etiketten und dickerem Papier.

- 1 Verschieben Sie die Papierführungen entsprechend der Breite des Papiers.

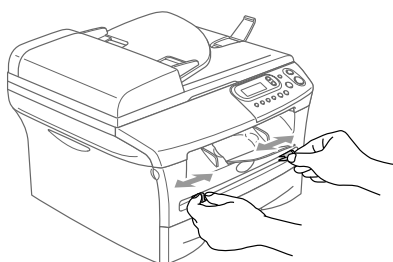

- 2 Schieben Sie das Papier mit beiden Händen gerade, mit der Oberkante zuerst in die manuelle Zufuhr ein, bis es die Papiereinzugsrollen berührt. Halten Sie das Papier in dieser Position, bis es vom DCP ein Stück eingezogen wird. Lassen Sie dann das Papier los.

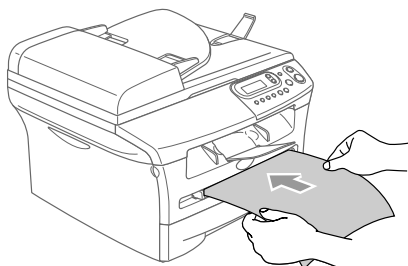

Hinweis

Beachten Sie die folgenden Hinweise zum Einlegen des Papiers in die manuelle Zufuhr:

- Die zu bedruckende Seite des Papiers muss nach oben zeigen.
- Legen Sie das Papier mit der Oberkante zuerst ein und schieben Sie es vorsichtig bis zum Anschlag vor.
- Achten Sie darauf, dass die Papierführungen richtig eingestellt sind und das Papier gerade eingelegt ist. Wenn es nicht richtig eingelegt ist, wird eventuell schief auf das Papier gedruckt oder es kann ein Papierstau entstehen.
- Legen Sie nicht mehr als ein Blatt oder einen Umschlag in die manuelle Zufuhr ein, weil sonst Papierstaus entstehen können.
- Sie können kleinformatige Ausdrücke leichter aus dem Papierausgabefach nehmen, wenn Sie den Gehäusedeckel mit beiden Händen wie in der Abbildung gezeigt anheben.

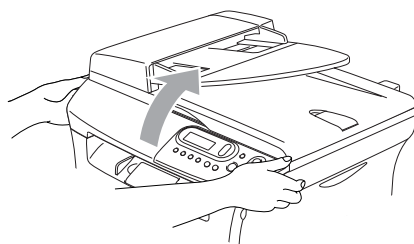

Das DCP kann auch mit geöffnetem Gehäusedeckel weiter verwendet werden. Um den Gehäusedeckel wieder zu schließen, drücken Sie ihn mit beiden Händen nach unten.

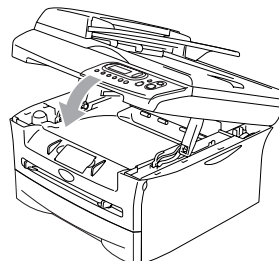

Geräteeinstellungen

Papiersorte

Damit Sie die optimale Druckqualität erhalten, sollte das DCP auf die verwendete Papiersorte eingestellt werden.

- 1 Drücken Sie **Menü**, dann ▲ oder ▼, um 1. Geräteeinstell. zu wählen.

Drücken Sie **Eing.**

- 2 Drücken Sie ▲ oder ▼, um 1. Papiersorte zu wählen.

Geräteeinstell
1. Papiersorte

Drücken Sie **Eing.**

- 3 Drücken Sie ▲ oder ▼, um Normal, Dünnes Papier, Dickes Papier, Dickeres Papier, Folie oder Recyclingpapier.

Drücken Sie **Eing.**

- 4 Drücken Sie **Stopp.**



Hinweis

- Das DCP legt das Papier mit der bedruckten Seite nach unten im Papierausgabefach ab. Bedruckte Folien oder Etiketten sollten Sie sofort aus dem Ausgabefach nehmen, um Papierstaus oder das Verschmieren des Ausdrucks zu vermeiden.
- Folie kann in Schritt 3 nur gewählt werden, wenn A4 oder Letter als Papierformat eingestellt ist.

Papierformat

Zum Kopieren können 7 verschiedene Papierformate verwendet werden: A4, A5, A6, B5, B6, Letter und Executive.

Wenn das Papierformat gewechselt wird, sollten Sie auch die Papierformateinstellung ändern, damit das DCP Kopien automatisch so verkleinern kann, dass sie auf das Papier passen.



Hinweis

Wenn Sie Folie als Papiersorte eingestellt haben, kann nur das Papierformat A4 oder Letter gewählt werden.

- 1 Drücken Sie **Menü**, dann ▲ oder ▼, um 1. Geräteeinstell. zu wählen.

Drücken Sie **Eing.**

- 2 Drücken Sie ▲ oder ▼, um 2. Papierformat zu wählen.

Geräteeinstell
2. Papierformat

Drücken Sie **Eing.**



- 3 Drücken Sie ▲ oder ▼, um Letter, A4, A5, A6, B5, B6 oder Executive zu wählen.

Drücken Sie **Eing.**

- 4 Drücken Sie **Stopp.**

Signalton

Der Signalton ist zu hören, wenn Sie eine Taste drücken oder ein Fehler auftritt. Er kann auf **Leise**, **Normal** oder **Laut** eingestellt oder ganz ausgeschaltet werden (**Aus**). Werkseitig ist der Signalton auf **Normal** gestellt.



- 1 Drücken Sie **Menü**, dann  oder , um 1. Geräteeinstell. zu wählen.

Drücken Sie **Eing.**

- 2 Drücken Sie  oder , um 3. Signalton zu wählen.

```
Geräteeinstell
3.Signalton
```

Drücken Sie **Eing.**

- 3 Drücken Sie  oder , um **Leise**, **Normal**, **Laut** oder **Aus** zu wählen.

Drücken Sie **Eing.**

- 4 Drücken Sie **Stopp**.

Tonersparmodus

Wenn Sie diese Funktion einschalten, wird der Tonerverbrauch reduziert. Der Ausdruck der Dokumente wird dadurch etwas heller. Werkseitig ist diese Funktion ausgeschaltet.

- 1 Drücken Sie **Menü**, dann  oder , um 1. Geräteeinstell. zu wählen.

Drücken Sie **Eing.**



- 2 Drücken Sie  oder , um 4. Sparmodi zu wählen.

```
Geräteeinstell
4.Sparmodi
```

Drücken Sie **Eing.**

- 3 Drücken Sie  oder , um 1. Tonersparmodus zu wählen.

Drücken Sie **Eing.**

- 4 Drücken Sie  oder , um **Ein** (oder **Aus**) zu wählen.



Drücken Sie **Eing.**

- 5 Drücken Sie **Stopp**.

Energiesparmodus

Durch den Energiesparmodus kann der Stromverbrauch in Zeiten, in denen das DCP nicht benutzt wird, verringert werden. Sie können wählen, nach wie vielen Minuten (00 bis 99) das DCP automatisch zum Energiesparmodus umschalten soll. Der Zähler für die Abschaltzeit wird automatisch wieder zurückgesetzt, wenn ein Kopiervorgang gestartet wird oder das DCP vom PC Daten empfängt. Die Abschaltzeit ist werkseitig auf 5 Minuten eingestellt.

Wenn sich der Energiesparmodus eingeschaltet hat, erscheint im Display **Energiesparen**. Wird nun versucht, einen Ausdruck bzw. eine Kopie anzufertigen, benötigt das DCP einen Moment, um die Fixiereinheit aufzuwärmen, bevor es mit dem Druck beginnt.

- 1 Drücken Sie **Menü**, dann  oder , um 1. Geräteeinstell. zu wählen.

- 2 Drücken Sie  oder , um 4. Sparmodi. zu wählen.



```
Geräteeinstell
4. Sparmodi
```

Drücken Sie **Eing.**

- 3 Drücken Sie  oder , um 2. Energiesparen zu wählen.

```
Sparmodi
2. Energiesparen
```

Drücken Sie **Eing.**

- 4 Drücken Sie  oder , um die gewünschte Abschaltzeit (00 bis 99) auszuwählen.

Drücken Sie **Eing.**

- 5 Drücken Sie **Stopp**.





Hinweis

Um den Energiesparmodus ganz auszuschalten, drücken Sie in Schritt 4 die Tasten **Start** und **Optionen** gleichzeitig.

LCD-Kontrast

Sie können den LCD-Kontrast verändern, um die Zeichen im Display dunkler oder heller anzuzeigen zu lassen.

- 1 Drücken Sie **Menü**, dann  oder , um 1. Geräteeinstell. zu wählen.

Drücken Sie **Eing.**

- 2 Drücken Sie  oder , um 5. LCD-Kontrast zu wählen.

```
Geräteeinstell
5. LCD-Kontrast
```

Drücken Sie **Eing.**

- 3 Drücken Sie  oder , um Hell oder Dunkel zu wählen.

Drücken Sie **Eing.**

- 4 Drücken Sie **Stopp**.

Geräteeinstellungen drucken

Sie können eine Liste mit den aktuellen Funktionseinstellungen ausdrucken lassen.

- 1 Drücken Sie **Menü**, dann  oder , um 1.Geräteeinstell. zu wählen.

Drücken Sie **Eing.**

- 2 Drücken Sie  oder , um 6.Geräteeinstell. zu wählen.

```
Geräteeinstell
6.Geräteeinstell
```

Drücken Sie **Eing.**

- 3 Drücken Sie **Start**.



Teil II - Tischkopierer



1. Kopieren
2. Grundeinstellungen zum Kopieren

1

Kopieren

Kopien anfertigen

Mit dem DCP können Sie eine Vorlage bis zu 99-mal kopieren.

Es kann bis zu 2 mm an die rechte und linke Papierkante sowie bis zu 3 mm an die obere und untere Papierkante herangedruckt werden.

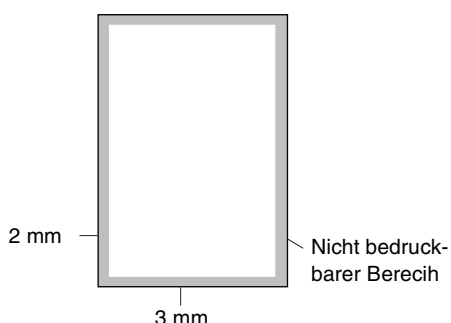

Hinweis

Die oben genannten Bereiche sind beim Erstellen einer einzelnen Kopie bzw. einer 1:1-Kopie auf A4-Papier gültig. Der bedruckbare Bereich ändert sich je nach verwendetem Papierformat.

Einzelne Kopie anfertigen

- 1 Legen Sie das Dokument ein.
- 2 Drücken Sie **Start**.

Mehrere Kopien anfertigen

- 1 Legen Sie das Dokument ein.
- 2 Drücken Sie **Kopienanzahl** so oft, bis die gewünschte Kopienanzahl im Display angezeigt (bis zu 99).

— Oder —

Drücken Sie **Kopienanzahl** und dann oder , um die gewünschte Kopienanzahl auszuwählen.

Wenn Sie oder gedrückt halten, wird schneller durch die Kopienanzahl geblättert.



Hinweis

Nur DCP-7025:

Zum Sortieren von Kopien drücken Sie **Optionen** und dann oder , um **Normal/Sortiert** auszuwählen (siehe *Sortiert kopieren über den Vorlageneinzug* (nur DCP-7025) auf Seite 20).

- 3 Drücken Sie **Start**.

Kopieren abbrechen

Drücken Sie **Stopp**, um den Kopiervorgang abzubrechen.

Speicher-voll-Meldung

Wenn der Speicher beim Kopieren voll wird, zeigt das Display die möglichen Schritte an:

Am DCP-7025:

Wenn die Speicher-voll-Meldung beim Einlesen der ersten Seite erscheint, können Sie **Stopp** drücken, um den Kopiervorgang abubrechen. Warten Sie, bis aktuelle Aufträge abgeschlossen sind und versuchen Sie es dann noch einmal.

Wenn die Meldung beim Einlesen der 2. oder folgender Seiten erscheint, können Sie statt **Stopp** auch **Start** drücken, um die bereits eingelesenen Seiten zu kopieren.

Am DCP-7010L:

Wenn die Speicher-voll-Meldung erscheint, drücken Sie **Stopp**, um den Kopiervorgang abubrechen. Warten Sie, bis gegenwärtig ausgeführte Aufträge abgeschlossen sind, und versuchen Sie es dann noch einmal.

Kopiertasten verwenden (temporäre Einstellungen)

Mit den Kopiertasten können Sie die Einstellungen temporär, das heißt für die nächste Kopie ändern. Sie können verschiedene Einstellungskombinationen wählen.

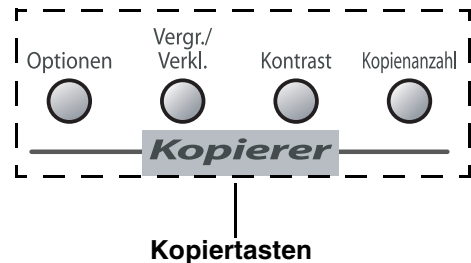

Hinweis

- Die hier gewählten Einstellungen sind temporär und werden eine Minute nach dem Kopiervorgang wieder auf die Grundeinstellungen zurückgesetzt. Wenn Sie die gewählten Einstellungen für weitere Kopien nutzen möchten, starten Sie den nächsten Kopiervorgang vor Ablauf einer Minute.
- Sie können die Qualitäts- und Kontrasteinstellungen, die Sie meistens verwenden, als Grundeinstellungen speichern (siehe *Grundeinstellungen ändern* auf Seite 22).

Vergrößern/Verkleinern

Die folgenden Vergrößerungs-/ Verkleinerungsstufen können gewählt werden:

Drücken Sie 	100%
	104% EXE→LTR
	141% A5→A4
	200%
	Auto (nur DCP-7025 mit ADF)
	Benutz. : 25-400%
	50%
	70% A4→A5
	78% LGL→LTR
	83% LGL→A4
	85% LTR→EXE
	91% Ganze Seite
	94% A4→LTR
	97% LTR→A4

Benutz. : 25-400% ermöglicht die Eingabe eines Wertes zwischen 25 und 400 Prozent.

Auto verkleinert das Dokument automatisch so, dass es auf das eingestellte Papierformat passt. Diese Einstellung kann nur am DCP-7025 gewählt werden und wenn das Dokument in den Vorlageneinzug eingelegt ist.

- 1 Legen Sie das Dokument ein.
- 2 Drücken Sie **Vergr./Verkl.**
- 3 Wählen Sie ▲ oder ▼, die gewünschte Vergrößerungs- bzw. Verkleinerungsstufe aus.

Drücken Sie **Eing.**

— Oder —

Wählen Sie Benutz. : 25-400% und drücken Sie **Eing.**

Wählen Sie dann mit ▲ oder ▼ eine Vergrößerungs- bzw. Verkleinerungsstufe zwischen 25% und 400% aus.

Drücken Sie **Eing.**

- 4 Drücken Sie **Start.**

— Oder —

Wählen Sie mit den Kopiertasten weitere temporäre Einstellungen.



Hinweis

- Wenn Sie ▲ oder ▼ gedrückt halten, wird schneller durch die Vergrößerungs- bzw. Verkleinerungsstufen geblättert.
- Wenn eine Vergrößerungs-/Verkleinerungsstufe gewählt wurde, können die Seitenmontage-Funktionen (2 auf 1 (H), 2 auf 1 (Q), 4 auf 1 (H), 4 auf 1 (Q) oder Poster (3 x 3)) nicht verwendet werden.

Kontrast

Sie können den Kontrast ändern, so dass die Ausdrücke heller bzw. dunkler aussehen.

- 1 Legen Sie das Dokument ein.

- 2 Drücken Sie **Kontrast.**

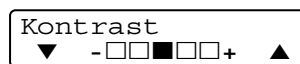

- 3 Drücken Sie ▲, um den Kontrast zu erhöhen.

— Oder —

Drücken Sie ▼, um den Kontrast zu verringern.

Drücken Sie **Eing.**



- 4 Drücken Sie **Start.**

— Oder —

Wählen Sie mit den Kopiertasten weitere temporäre Einstellungen.

Kopieroptionen

Mit der Taste **Optionen** können Sie verschiedene Einstellungen für die nächste Kopie ändern.

Drücken Sie 	Menü  Wählen & Speichern	Optionen  Wählen & Speichern	Seite
	Qualität	Auto Text Foto	20
	Normal/Sortiert (nur DCP-7025)	Normal Sortiert	20
	Seitenmontage	Aus (1 auf 1) 2 auf 1 (H) 2 auf 1 (Q) 4 auf 1 (H) 4 auf 1 (Q) Poster (3 x 3)	20



Hinweis

Die werkseitigen Einstellungen sind fettgedruckt.

Nachdem Sie Einstellungen durch Drücken der Taste **Eing.** geändert haben, zeigt das Display **Temporäre Einst.** Drücken Sie **Start**, um den Kopiervorgang zu starten.

Kopierqualität

Sie können die Kopierqualität entsprechend der Vorlage einstellen. Die werkseitige Einstellung ist **Auto**.

Auto	Für Dokumente mit Text und Grafiken oder Fotos.
Text	Für reine Textdokumente.
Foto	Für Fotos.

- 1 Legen Sie das Dokument ein.
- 2 Drücken Sie **Optionen**, dann ▲ oder ▼, um **Qualität** zu wählen.
Drücken Sie **Eing.**
- 3 Drücken Sie ▲ oder ▼, um **Auto**, **Text** oder **Foto** zu wählen.
Drücken Sie **Eing.**
- 4 Drücken Sie **Start**.

Sortiert kopieren über den Vorlageneinzug (nur DCP-7025)

Beim mehrmaligen Kopieren mehrseitiger Vorlagen, können Sie die Kopien auch sortiert ausgeben lassen:



- 1 Legen Sie das Dokument ein.
- 2 Drücken Sie **Kopienanzahl** so oft, bis die gewünschte Kopienanzahl angezeigt wird (bis zu 99).
- 3 Drücken Sie **Optionen**, dann ▲ oder ▼, um **Normal/Sortiert** zu wählen.
Drücken Sie **Eing.**
- 4 Drücken Sie ▲ oder ▼, um **Sortiert** zu wählen.
Drücken Sie **Eing.**
- 5 Drücken Sie **Start**.

Seitenmontage (2 oder 4 auf 1)

Sie können Papier sparen, indem Sie 2 oder 4 Seiten auf ein Blatt kopieren. Die Seiten können im Querformat oder im Hochformat auf das Blatt gedruckt werden.



Hinweis

- Vergewissern Sie sich, dass als Papierformat **A4** oder **Letter** gewählt und das entsprechende Papierformat eingelegt ist.
- Die Funktionen **2 auf 1** oder **4 auf 1** können nur verwendet werden, wenn **Vergr./Verkl.** auf **100%** eingestellt ist.
- **(H)** bedeutet Hochformat, **(Q)** bedeutet Querformat.

- 1 Legen Sie das Dokument ein.
- 2 Drücken Sie **Kopienanzahl** so oft, bis die gewünschte Kopienanzahl angezeigt wird (bis zu 99).
- 3 Drücken Sie **Optionen**, dann ▲ oder ▼, um **Seitenmontage** zu wählen.
Drücken Sie **Eing.**
- 4 Drücken Sie ▲ oder ▼, um **2 auf 1 (H)**, **2 auf 1 (Q)**, **4 auf 1 (H)** oder **4 auf 1 (Q)** zu wählen.
Drücken Sie **Eing.**
- 5 Drücken Sie **Start**.

Wenn Sie das Vorlagenglas verwenden:

- 6 Nachdem das DCP die Seite eingelesen hat, zeigt das Display:

Nächste Seite?
▲ Ja ▼ Nein

Drücken Sie ▲, um die nächste Seite einzulesen.

- 7 Legen Sie die nächste Seite auf das Vorlagenglas.

Nächste Seite
dann EING.

Drücken Sie **Eing.**

Wiederholen Sie die Schritte 6 und 7 für die restlichen Seiten.

- 8 Nachdem alle Seiten eingelesen wurden, drücken Sie , um die Funktion abzuschließen.

Vorlageneinzug (nur DCP-7025): Legen Sie die Vorlage mit der einzulesenden Seite *nach oben* in der gezeigten Richtung ein:

2 auf 1 (H)

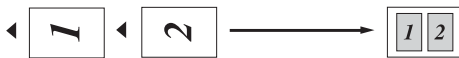

2 auf 1 (Q)

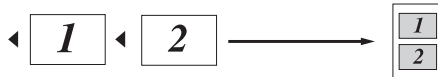

4 auf 1 (H)



4 auf 1 (Q)



Vorlagenglas: Legen Sie die Vorlage mit der einzulesenden Seite *nach unten* in der gezeigten Richtung ein:

2 auf 1 (H)

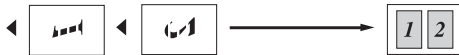

2 auf 1 (Q)

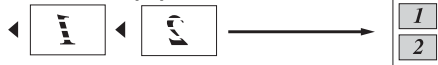

4 auf 1 (H)



4 auf 1 (Q)

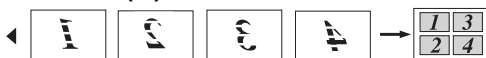





Seitenmontage (Poster)

Sie können ein Poster anfertigen. Dazu druckt das DCP die Vorlage entsprechend vergrößert auf 3 x 3 Seiten aus. Verwenden Sie das Vorlagenglas, wenn Sie ein Poster erstellen möchten.



Hinweis

- Vergewissern Sie sich, dass als Papierformat A4 oder Letter gewählt und das entsprechende Papierformat eingelegt ist.
- Beim Erstellen eines Posters können nicht mehrere Kopien angefertigt werden. Auch die Einstellungen zum Vergrößern/Verkleinern stehen nicht zur Verfügung.

- 1 Legen Sie das Dokument ein.
- 2 Drücken Sie **Optionen**, dann  oder , um **Seitenmontage** zu wählen. Drücken Sie **Eing.**
- 3 Drücken Sie  oder , um **Poster (3 x 3)** zu wählen. Drücken Sie **Eing.**
- 4 Drücken Sie **Start**.
Poster (3x3)

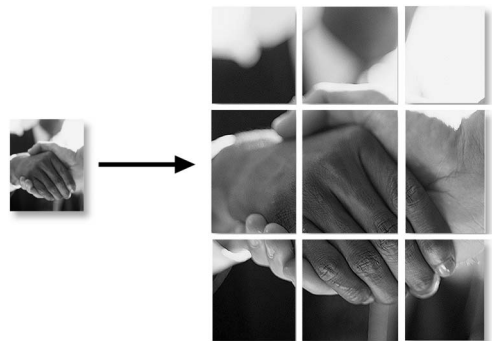

Grundeinstellungen ändern

Sie können die Qualitäts- und Kontrasteinstellungen, die Sie meistens verwenden, als Grundeinstellungen speichern. Diese Grundeinstellungen bleiben wirksam, bis sie wieder im Funktionsmenü geändert werden.

Qualität

- 1 Drücken Sie **Menü**, dann ▲ oder ▼, um 2. Kopie zu wählen.

Drücken Sie **Eing.**

- 2 Drücken Sie ▲ oder ▼, um 1. Qualität zu wählen.

Kopie
1. Qualität

Drücken Sie **Eing.**

- 3 Drücken Sie ▲ oder ▼, um Auto, Text oder Foto zu wählen.

Drücken Sie **Eing.**

- 4 Drücken Sie **Stopp.**

Kontrast

Durch eine höhere Kontrasteinstellung werden die Konturen schärfer und die Kopien sehen insgesamt lebendiger aus.

- 1 Drücken Sie **Menü**, dann ▲ oder ▼, um 2. Kopie zu wählen.

Drücken Sie **Eing.**

- 2 Drücken Sie ▲ oder ▼, um 2. Kontrast zu wählen.

Kopie
2. Kontrast

Drücken Sie **Eing.**

- 3 Drücken Sie ▲ um den Kontrast zu erhöhen.

— **Oder** —

Drücken Sie ▼ um den Kontrast zu verringern.

Drücken Sie **Eing.**

- 4 Drücken Sie **Stopp.**

Anhang

- A Software-Funktionen**
- B Wichtige Informationen**
- C Problemlösung und Wartung**
- D Menü und Funktionen**
- E Technische Daten**

Im Benutzerhandbuch auf der CD-ROM ist ein Software-Handbuch enthalten, in dem alle Funktionen ausführlich erklärt sind, die nach Anschluss des DCP an einen Computer verwendet werden können:

Für Windows®

- Laserdrucker-Funktionen* (siehe *Teil I - Laserdrucker* im Software-Handbuch auf der CD-ROM)
- Scanner-Funktionen (siehe *Teil II - Scanner* im Software-Handbuch auf der CD-ROM)
 - Scanner-Taste des MFC/DCP verwenden (Windows®)
 - ControlCenter2.0 (Windows®)
 - Scannen mit dem WIA- bzw. TWAIN-Treiber (Windows®)
 - ScanSoft® PaperPort® 9.0SE und OmniPage® OCR®

Für Macintosh®

(siehe *Teil IV - MFC/DCP und Macintosh®* im Software-Handbuch auf der CD-ROM)

- Laserdrucker-Funktionen (siehe *Brother Druckertreiber verwenden* im Software-Handbuch auf der CD-ROM)
- Scanner-Funktionen (siehe *Scannen mit einem Apple® Macintosh®* im Software-Handbuch auf der CD-ROM)
 - Scanner-Taste des MFC/DCP verwenden (Mac OS® X 10.2.4 oder neuer mit USB-Anschluss)
 - ControlCenter2.0 (Mac OS® X 10.2.4 oder neuer)
 - Scannen mit dem TWAIN-Treiber
 - Presto!® PageManager®

IEC 60825-1

Das DCP ist ein Laserprodukt der Klasse 1 gemäß den IEC 60825-1 Spezifikationen. In Ländern, in denen es erforderlich ist, ist der folgende Aufkleber am DCP befestigt:



Das DCP ist mit einer Laserdiode der Klasse 3B ausgestattet, die in der Scanner-Einheit unsichtbare Laserstrahlen ausgibt. Daher darf die Scanner-Einheit unter keinen Umständen geöffnet werden.

Laserdiode

Wellenlänge: 770 - 810 nm

Ausgabe: max. 5 mW

Laserklasse: Klasse 3B



WARNUNG

Nehmen Sie nur die in den mitgelieferten Dokumentationen beschriebenen Einstellungen am DCP vor. Einstellungen, Eingriffe und Verwendungsweisen, die nicht in diesen Dokumentationen beschrieben sind, können zum Austreten von gefährlichen Laserstrahlen führen.

DCP vom Stromnetz trennen

Das DCP muss an eine geerdete, jederzeit leicht zugängliche Netzsteckdose angeschlossen werden, damit es schnell vom Netz getrennt werden kann. Um im Notfall die Stromversorgung vollständig zu unterbrechen, muss der Netzstecker gezogen werden.

Funkentstörung

Dieses Produkt entspricht den Richtlinien EN55022 (CISPR-Publikation 22)/Klasse B. Vergewissern Sie sich vor dem Betrieb, dass nur die folgenden Datenkabel verwendet werden:

1. Benutzen Sie für den parallelen Anschluss des DCP nur ein doppelt abgeschirmtes, verdrilltes IEEE 1284-kompatibles Datenkabel, das maximal 2,0 m lang ist.
2. Verwenden Sie für den USB-Anschluss ein USB-Kabel, das maximal 2 m lang ist.

Sicherheitshinweise

- 1 Lesen Sie die folgenden Hinweise aufmerksam durch.
- 2 Bewahren Sie diese Sicherheitshinweise zum Nachschlagen sorgfältig auf.
- 3 Befolgen Sie alle am Gerät angebrachten Warn- und Sicherheitshinweise.
- 4 Ziehen Sie vor Reinigungsarbeiten im Innern des Gerätes den Netzstecker aus der Steckdose. Reinigen Sie das DCP nicht mit flüssigen Reinigungsmitteln oder Sprühreinigern. Verwenden Sie zur Reinigung ein leicht angefeuchtetes Tuch.
- 5 Verwenden Sie das DCP nicht in der Nähe von Wasserquellen, wie Handwaschbecken.
- 6 Stellen Sie das DCP nicht auf instabilen Standflächen auf. Es könnte herunterfallen und beschädigt werden.
- 7 Die Schlitze und Öffnungen im Gehäuse dienen zur Belüftung. Um einen zuverlässigen Betrieb des DCP zu ermöglichen und um die Überhitzung des DCP zu vermeiden, dürfen die Belüftungsschlitze und Öffnungen nicht zugestellt oder durch Vorhänge, Decken, weiche Unterlagen usw. abgedeckt werden. Stellen Sie das DCP nie auf Heizkörpern oder in der Nähe von Wärmequellen auf. Das DCP darf nicht in Einbauschränken oder abgeschlossenen Regalen aufgestellt werden, wenn nicht für ausreichende Belüftung gesorgt ist. Die Luft muss frei um das DCP zirkulieren können.
- 8 Das DCP darf nur an ein Stromnetz angeschlossen werden, das den auf dem Aufkleber angegebenen technischen Daten entspricht. Wenden Sie sich an Ihren Brother Vertriebspartner oder einen Elektriker, falls Sie sich nicht sicher sind, ob Ihr Netzanschluss geeignet ist.
- 9 Schließen Sie das DCP an einer jederzeit leicht zugänglichen, geerdeten Netzsteckdose an, um es im Notfall schnell vom Netz trennen zu können. Verwenden Sie nur das mit dem DCP gelieferte Netzkabel. Deaktivieren Sie auf keinen Fall den Schutzleiter des Steckers, da er eine wichtige Sicherheitsfunktion darstellt.
- 10 Stellen Sie keine Gegenstände auf das Netzkabel. Verlegen Sie das Netzkabel so, dass niemand darauf treten oder darüber stolpern kann.
- 11 Stellen oder legen Sie keine Gegenstände vor das DCP, die die Ausgabe der bedruckten Seiten behindern.
- 12 Berühren Sie die Dokumente nicht während des Ausdrucks. Warten Sie, bis das DCP die Seiten ausgegeben hat, bevor Sie die Seiten entnehmen.
- 13 Unter den folgenden Umständen sollten Sie den Netzstecker ziehen und sich an Ihren Brother-Vertriebspartner wenden:
 - Wenn das Netzkabel durchgescheuert bzw. beschädigt oder der Netzstecker defekt ist.
 - Wenn Flüssigkeit in das Gerät gelangt ist.
 - Wenn das DCP Regen, Wasser oder extremer Feuchtigkeit ausgesetzt wurde.
 - Wenn das DCP nicht mehr richtig arbeitet, obwohl es entsprechend den Anweisungen in den mitgelieferten Dokumentationen bedient wurde. Nehmen Sie nur die in den mitgelieferten Dokumentationen beschriebenen Einstellungen vor. Durch die Änderung anderer Einstellungen können Geräteteile beschädigt und teure Reparaturen notwendig werden.
 - Wenn das DCP heruntergefallen oder das Gehäuse beschädigt ist.
 - Wenn das DCP nicht mehr wie gewohnt arbeitet, so dass Wartungsarbeiten notwendig sind.
- 14 Um das DCP vor Überspannungsspitzen zu sichern, empfehlen wir die Verwendung eines Überspannungsschutzes.
- 15 Beachten Sie die folgenden Hinweise, um Brandgefahr, Stromschlag und die Verletzung von Personen zu vermeiden:
 - Verwenden Sie das DCP nicht in der Nähe von Wasserquellen oder in extrem feuchter Umgebung.
 - Verwenden Sie nur das mit dem DCP gelieferte Netzkabel.

Warenzeichen

Das Brother Logo ist ein eingetragenes Warenzeichen von Brother Industries, Ltd.

Brother ist ein eingetragenes Warenzeichen von Brother Industries, Ltd.

Multi-Function Link ist ein eingetragenes Warenzeichen der Brother International Corporation.

Windows und Microsoft sind eingetragene Warenzeichen von Microsoft in den USA und anderen Ländern.

Macintosh und TrueType sind eingetragene Warenzeichen von Apple Computer, Inc.

PaperPort und OmniPage OCR sind eingetragene Warenzeichen von ScanSoft, Inc.

Presto! PageManager ist ein eingetragenes Warenzeichen von NewSoft Technology Corporation.

Alle Firmen, deren Programmnamen in diesem Handbuch erwähnt sind, haben spezielle Lizenzvereinbarungen für die zu Ihrem Eigentum gehörenden Programme.

Alle anderen im Benutzer- und Software-Handbuch erwähnten Produktnamen und Produktbezeichnungen sind Warenzeichen oder eingetragene Warenzeichen der betreffenden Firmen.

Was tun bei Störungen?

Fehlermeldungen

Sollten einmal Fehler oder Probleme durch Fehlbedienung auftreten, erkennt das Gerät meist selbst die Fehlerursache und zeigt einen entsprechenden Hinweis im Display an. Im Folgenden werden die Fehlermeldungen erklärt und Hinweise zur Abhilfe gegeben.

Sie können die meisten Probleme selbst beheben. Falls Sie weitere Hilfe benötigen, finden Sie auf der Brother-Homepage Antworten auf häufig gestellte Fragen (FAQ) sowie Tipps, um Störungen zu beheben. Besuchen Sie dazu www.brother.de, www.brother.ch oder <http://solutions.brother.com>

Fehlermeldungen		
Fehlermeldung	Mögliche Ursache	Mögliche Abhilfe
Abdeckung offen	Die vordere Abdeckung ist nicht richtig geschlossen.	Schließen Sie die vordere Abdeckung.
Dokument prüfen (nur DCP-7025)	Das Dokument wurde nicht richtig eingelegt bzw. nicht richtig eingezogen. Das aus dem Vorlageneinzug eingezo- gene Dokument ist länger als 90 cm.	Siehe <i>Dokumentenstau (nur DCP-7025)</i> auf Seite 30. Siehe <i>Automatischen Vorlageneinzug verwenden (ADF) (nur DCP-7025)</i> auf Seite 5.
Fehler:Aufwärmen	Die Fixiereinheit ist zu kalt.	Schalten Sie das DCP aus. Überprüfen Sie die Raumtemperatur und versuchen Sie, die Raumtemperatur zu erhöhen bzw. zu verringern. Oder stellen Sie das DCP in einen anderen Raum. Schalten Sie anschließend das DCP wieder ein.
Fixier zu heiß	Die Fixiereinheit ist zu heiß.	
Fehler:Init. (Initialisieren) Fehler:Drucken Fehler:Scannen	Ein mechanisches Problem am DCP.	Schalten Sie das DCP aus und wieder ein. Falls die Fehlermeldung weiter erscheint, warten Sie einige Minuten und versuchen Sie dann noch einmal zu drucken bzw. das Dokument zu kopieren oder zu scannen.
Gerät zu heiß	Im DCP ist es zu warm.	Hören Sie, ob der Lüfter läuft. Wenn ja, vergewissern Sie sich, dass die Belüftungsschlitze nicht verdeckt oder durch davorliegende Gegenstände blockiert sind. Wenn der Lüfter läuft und die Belüftungsschlitze frei sind, lassen Sie das DCP einige Minuten abkühlen, bevor Sie es weiter verwenden. Falls der Lüfter nicht läuft, schalten Sie das DCP aus und wieder ein.
Hinten offen	Die Abdeckung an der Rückseite des DCP ist geöffnet.	Schließen Sie die Abdeckung.
Keine Tonerfass.	Die Tonerkassette ist nicht richtig eingesetzt.	Setzen Sie die Tonerkassette richtig ein.

Fehlermeldungen		
Fehlermeldung	Mögliche Ursache	Mögliche Abhilfe
Kühlphase Bitte warten	Die Trommeleinheit bzw. die Tonerkassette ist zu heiß. Das Gerät unterbricht den Ausdruck und kühlt sich ab. Währenddessen ist der Lüfter zu hören.	Warten Sie bitte ca. 20 Minuten, bis sich das Gerät abgekühlt hat.
Papier prüfen	Es ist kein Papier eingelegt oder das Papier ist nicht richtig eingelegt.	Legen Sie Papier ein und drücken Sie dann Start . — Oder — Entnehmen Sie das Papier, legen Sie es richtig ein, und drücken Sie dann Start .
Restdaten	Es befinden sich noch Druckdaten im Speicher des DCP.	Starten Sie den Ausdruck am Computer erneut.
	Es befinden sich noch Druckdaten im Speicher des DCP. Das Datenkabel wurde abgezogen, während der Computer Druckdaten zum DCP gesendet hat.	Drücken Sie Abbrechen . Dadurch bricht das DCP den Druckauftrag ab und löscht ihn aus dem Druckerspeicher. Starten Sie den Druckvorgang erneut.
Scanner fixiert	Der Vorlagenglas-Scanner ist nicht an seine Grundposition zurückgekehrt.	Schalten Sie das DCP aus und wieder ein.
Speicher voll	Der Speicher des DCP ist voll.	Beim Kopieren: Drücken Sie Stopp und warten Sie, bis die momentan ausgeführte Funktion abgeschlossen ist. Versuchen Sie es dann noch einmal. Beim Drucken: Verringern Sie die Druckauflösung (siehe <i>Auflösung</i> im Software-Handbuch auf der CD-ROM.)
Stau:Hinten	Das Papier hat sich im hinteren Teil des DCP gestaut.	Siehe <i>Papierstau beheben</i> auf Seite 31.
Stau:Innen	Das Papier hat sich im Innern des DCP gestaut.	Siehe <i>Papierstau beheben</i> auf Seite 31.
Stau:Zufuhr	Das Papier hat sich in der Papierzufuhr des DCP gestaut.	Siehe <i>Papierstau beheben</i> auf Seite 31.
Toner bestellen	Wenn diese Anzeige erscheint, ist der Toner fast leer, es kann jedoch noch weiter gedruckt werden.	Kaufen Sie eine neue Tonerkassette.
Toner leer	Es ist keine Trommeleinheit bzw. Tonerkassette eingelegt — Oder — Die Tonerkassette ist leer, so dass nicht weitergedruckt werden kann.	Setzen Sie eine Trommeleinheit inklusive Tonerkassette ein. — Oder — Setzen Sie eine neue Tonerkassette ein, um weiterdrucken zu können (siehe <i>Tonerkassette wechseln</i> auf Seite 47).
Trommel bestell.	Sie sollten nun eine Trommel vorrätig haben.	Bestellen Sie ggf. eine neue Trommel, um sie bei Bedarf (Druckqualitätsprobleme) wechseln zu können.
Trommelfehler	Die Trommeleinheit muss gereinigt werden.	Siehe <i>Koronadraht reinigen</i> auf Seite 46 und <i>Trommel reinigen</i> auf Seite 40.

Dokumentenstau (nur DCP-7025)

Dokumentenstau oben im Einzugs

- 1 Nehmen Sie alle nicht gestauten Seiten des Dokumentes aus dem Vorlageneinzugs.
- 2 Öffnen Sie die Abdeckung des Vorlageneinzugs.
- 3 Ziehen Sie das gestaute Dokument nach links heraus.

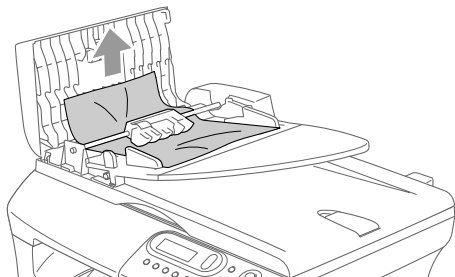

- 4 Schließen Sie wieder die Abdeckung des Vorlageneinzugs.
- 5 Drücken Sie **Stopp**.

Dokumentenstau im Innern des Einzugs

- 1 Nehmen Sie alle nicht gestauten Seiten des Dokumentes aus dem Vorlageneinzugs.
- 2 Öffnen Sie die Vorlagenglas-Abdeckung.
- 3 Ziehen Sie das gestaute Papier nach rechts heraus.

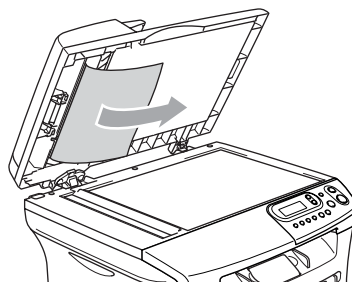

- 4 Schließen Sie wieder die Vorlagenglas-Abdeckung.
- 5 Drücken Sie **Stopp**.
— Oder —
- 1 Ziehen Sie das gestaute Dokument nach rechts heraus.

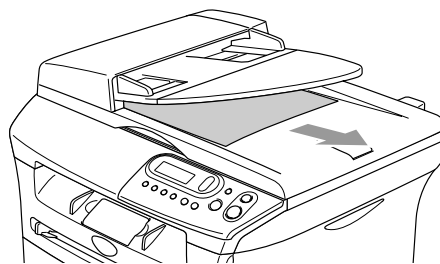

- 2 Drücken Sie **Stopp**.

Papierstau beheben

Um einen Papierstau zu beheben, gehen Sie wie folgt vor:

WARNUNG

Direkt nach dem Betrieb des DCP sind Teile im Innern sehr **heiß**. Deshalb sollten Sie nach dem Öffnen der vorderen Abdeckung und der Abdeckung an der Rückseite des DCP die in den Abbildungen grau schattierten Teile nicht berühren.

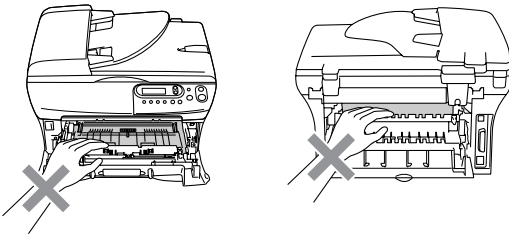

Papierstau im Inneren des DCP

- 1 Ziehen Sie die Papierzufuhr vollständig aus dem DCP heraus.
- 2 Ziehen Sie das Papier nach vorn heraus.

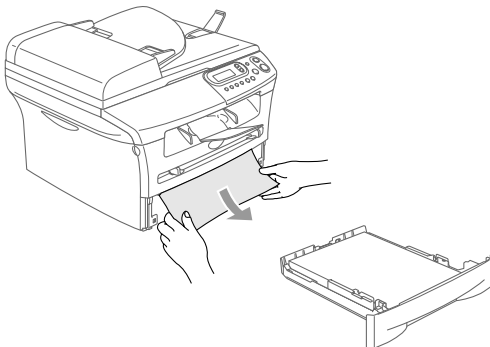

- 3 Öffnen Sie die vordere Abdeckung.

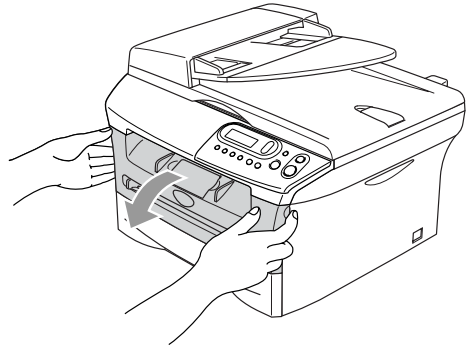

- 4 Nehmen Sie die Trommleinheit heraus. Das Papier wird dadurch mit der Trommleinheit herausgezogen oder es wird gelöst, so dass Sie es per Hand aus dem Papierzufuhr-Fach herausziehen können.

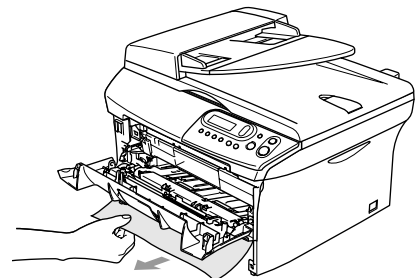
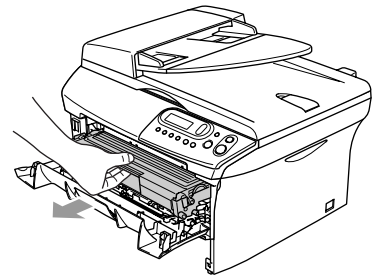

- 5 Falls sich die Trommeleinheit nicht leicht herausnehmen lässt, sollten Sie es nicht mit Gewalt versuchen. Öffnen Sie stattdessen den Gehäusedeckel und ziehen Sie dann das gestaute Papier vorsichtig mit beiden Händen aus der Papierausgabe heraus.

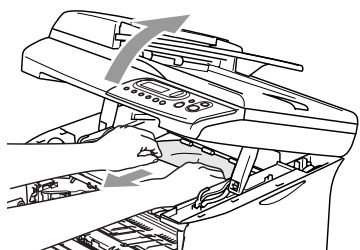

- 6 Schließen Sie den Gehäusedeckel wieder.

! VORSICHT

Berühren Sie die in der Abbildung gezeigten Elektroden nicht, um Schäden am DCP durch statische Aufladung zu vermeiden.

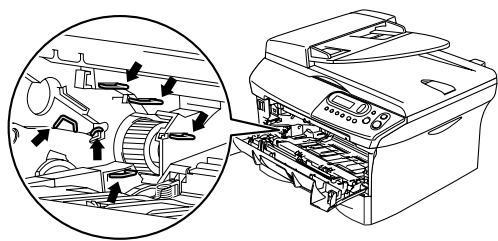

- 7 Setzen Sie die Trommeleinheit wieder ein.

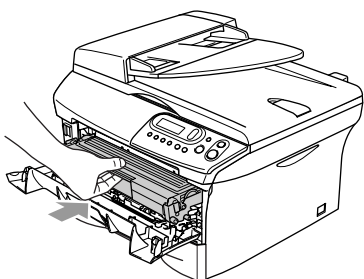

- 8 Schließen Sie die vordere Abdeckung.

- 9 Schieben Sie die Papierzufuhr wieder in das DCP.

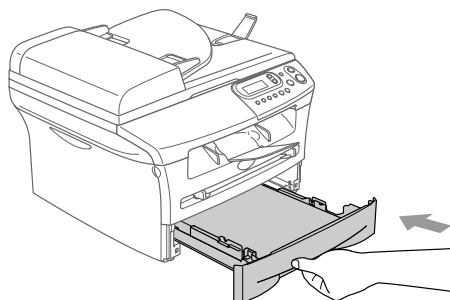

Papierstau im hinteren Teil des DCP

- 1 Öffnen Sie die vordere Abdeckung.

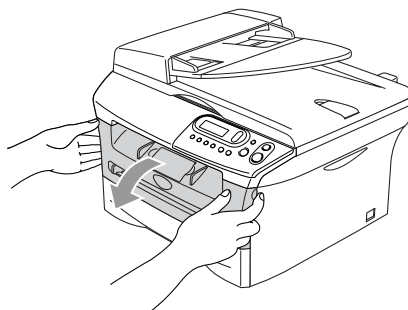

- 2 Ziehen Sie die Trommeleinheit heraus.

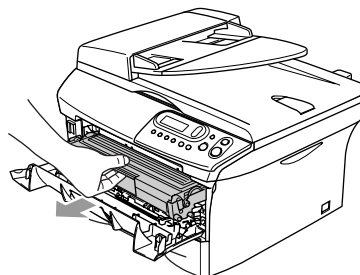

- 3 Öffnen Sie die hintere Abdeckung.

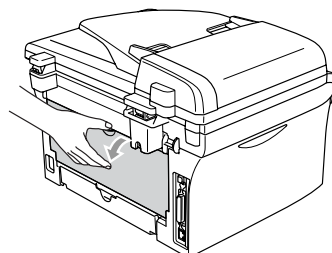

- 4 Ziehen Sie an der Griffflasche, um die kleine Abdeckung zu öffnen.

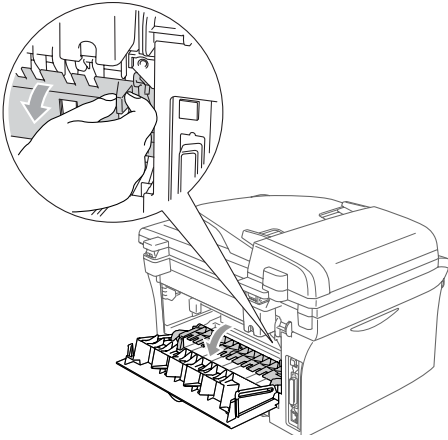

- 5 Ziehen Sie das Papier aus der Fixiereinheit. Falls das Papier nicht leicht herausgezogen werden kann, halten Sie den blauen Hebel gedrückt, während Sie mit der anderen Hand vorsichtig das Papier herausziehen.

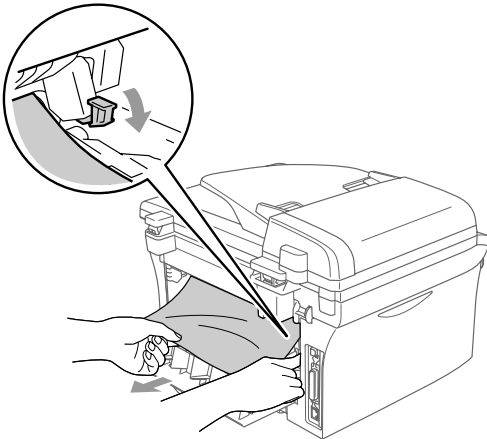

- 6 Schließen Sie die hintere Abdeckung.

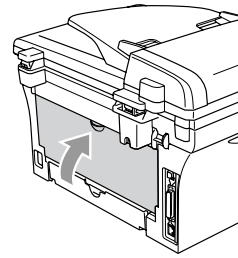

- 7 Setzen Sie die Trommeleinheit wieder in das DCP ein.

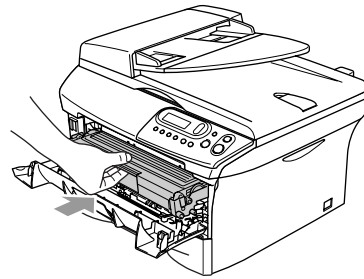

- 8 Schließen Sie die vordere Abdeckung.

Papierstau in der Trommeleinheit

- 1 Öffnen Sie die vordere Abdeckung.

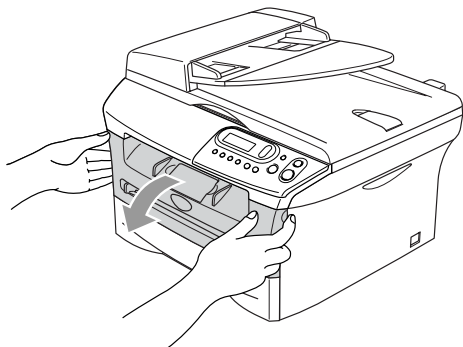

- 2 Ziehen Sie die Trommeleinheit heraus.

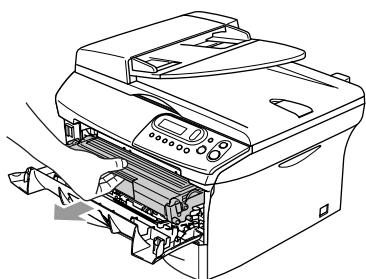

- 3 Halten Sie den Hebel an der linken Seite nach unten gedrückt und nehmen Sie die Tonerkassette aus der Trommeleinheit heraus. Falls sich gestautes Papier in der Trommeleinheit befindet, nehmen Sie dieses heraus.

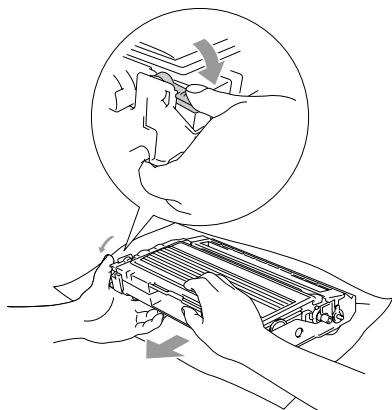

- 4 Setzen Sie die Tonerkassette wieder in die Trommeleinheit ein, so dass sie hörbar einrastet. Wenn die Kassette richtig eingesetzt ist, hebt sich der Entriegelungshebel automatisch an.

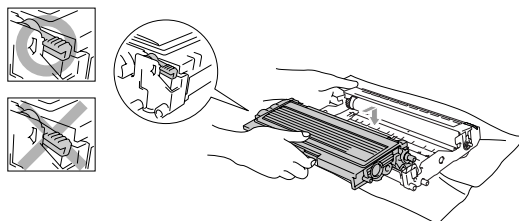

- 5 Setzen Sie die Trommeleinheit wieder in das DCP ein.

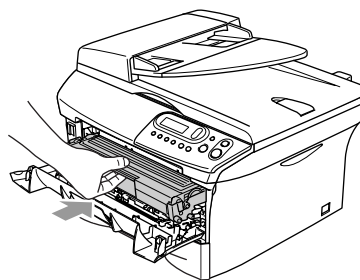

- 6 Schließen Sie die vordere Abdeckung.

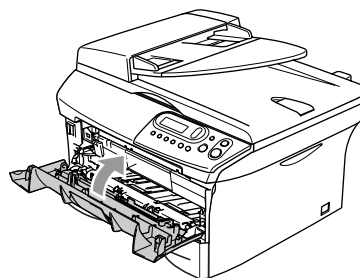

Probleme und Abhilfe

Sollten die Ausdrücke des DCP nicht zufriedenstellend ausfallen, fertigen Sie zuerst eine Kopie an. Ist diese gut, liegt das Problem wahrscheinlich nicht beim DCP. Versuchen Sie, mit Hilfe der folgenden Tabelle den Fehler zu beseitigen.

Auf der Brother-Homepage finden Sie die neusten Informationen und Tipps zu Ihrem DCP. Besuchen Sie unsere Websites www.brother.de, www.brother.ch oder <http://solutions.brother.com>







Problem	Mögliche Abhilfe
Druckqualität	
Schlechte Druckqualität.	Siehe <i>Druckqualität steigern</i> auf Seite 38.
Vertikale schwarze Streifen in den Ausdrucken.	Falls vertikale Streifen oder schwarze Linien in gedruckten Seiten zu sehen sind, ist der Koronadraht in der Trommeleinheit verschmutzt. Reinigen Sie den Koronadraht (siehe <i>Koronadraht reinigen</i> auf Seite 46).
Die Ausdrücke sind gewellt.	Dieses Problem kann bei Verwendung von dünnem oder dickem Papier auftreten. Vergewissern Sie sich, dass Sie die Papiersorte entsprechend dem verwendeten Papier eingestellt haben (siehe <i>Papiersorte</i> auf Seite 11 in diesem Handbuch und <i>Registerkarte „Grundeinstellungen“</i> im Software-Handbuch auf der CD-ROM).
Die Ausdrücke sind mit Toner verschmiert.	Vergewissern Sie sich, dass Sie die Papiersorte entsprechend dem verwendeten Papier eingestellt haben (siehe <i>Papiersorte</i> auf Seite 11 in diesem Handbuch und <i>Registerkarte „Grundeinstellungen“</i> im Software-Handbuch auf der CD-ROM). — Oder — Das Druckmedium ist zu dick bzw. die Oberfläche zu rau (siehe <i>Verwendbares Papier und Druckmedien</i> auf Seite 7).
Die Ausdrücke sind zu hell.	Schalten Sie den Tonersparmodus aus (für Kopien siehe <i>Tonersparmodus</i> auf Seite 12 in diesem Benutzerhandbuch, beim Drucken siehe <i>Registerkarte „Erweitert“</i> im Software-Handbuch auf der CD-ROM).
Kopierqualität	
Vertikale schwarze Streifen oder Punkte in den Kopien.	Falls vertikale Streifen oder schwarze Linien in Kopien zu sehen sind, ist der Scanner oder der Koronadraht in der Trommeleinheit verschmutzt. Reinigen Sie den Scanner (siehe <i>Vorlagenglas reinigen</i> auf Seite 44) und den Koronadraht (siehe <i>Koronadraht reinigen</i> auf Seite 46).
Druckprobleme	
Es wird nicht gedruckt.	Überprüfen Sie die folgenden Punkte: <ul style="list-style-type: none"> • Vergewissern Sie sich, dass der Netzstecker des DCP angeschlossen und das DCP eingeschaltet ist. • Vergewissern Sie sich, dass die Tonerkassette und Trommeleinheit richtig eingelegt sind (siehe <i>Trommeleinheit (DR-2000)</i> auf Seite 49). • Vergewissern Sie sich, dass die Stecker des Datenkabels am Computer und am DCP richtig angeschlossen sind (siehe <i>Installationsanleitung</i>). • Prüfen Sie, ob das Display eine Fehlermeldung zeigt (siehe <i>Fehlermeldungen</i> auf Seite 28). • Vergewissern Sie sich, dass das DCP nicht offline ist. Klicken Sie dazu auf „Start“, dann „Drucker und Faxgeräte“. Klicken Sie dann mit der rechten Maustaste auf „Brother DCP-7010“ bzw. „Brother DCP-7025“ und vergewissern Sie sich, dass „Drucker Offline verwenden“ nicht aktiviert ist.
Das DCP druckt nicht wie erwartet oder druckt falsche Zeichen aus.	Schalten Sie das DCP aus und wieder ein. Vergewissern Sie sich, dass im Anwendungsprogramm die zum Drucken mit dem DCP notwendigen Einstellungen gewählt sind.

Problem	Mögliche Abhilfe
Druckprobleme (Fortsetzung)	
Die ersten Seiten werden korrekt ausgedruckt, auf folgenden Seiten fehlt Text.	Der Computer erkennt nicht das Eingangspuffer-Signal des Druckers. Vergewissern Sie sich, dass das Datenkabel richtig angeschlossen ist (siehe Installationsanleitung).
Das DCP druckt die Seiten nicht vollständig aus. Die Meldung <i>Speicher voll</i> erscheint.	Verringern Sie die Druckauflösung (siehe <i>Registerkarte „Erweitert“</i> im Software-Handbuch auf der CD-ROM). Versuchen Sie, das Dokument weniger komplex zu gestalten und drucken Sie noch einmal. Verringern Sie die Grafikqualität oder die Anzahl der Schriftgrößen im Anwendungsprogramm. Aktivieren Sie den Ganzseitendruck in der Registerkarte „Erweitert“ des Druckertreibers (siehe <i>Geräteoptionen</i> im Software-Handbuch auf der CD-ROM).
Kopf- und Fußzeilen werden auf dem Bildschirm angezeigt, aber nicht ausgedruckt.	Die meisten Laserdrucker können einen bestimmten Bereich am Papierrand nicht bedrucken. Dies sind in der Regel die beiden ersten und letzten Zeilen des Blattes, so dass max. 62 Zeilen auf ein Blatt gedruckt werden können. Stellen Sie den oberen/unteren Rand im Anwendungsprogramm entsprechend ein.
Scanner-Probleme	
Beim Scannen wird ein TWAIN-Fehler angezeigt.	Vergewissern Sie sich, dass der Brother TWAIN-Treiber gewählt ist. In PaperPort® klicken Sie dazu im Menü Datei auf Scannen und wählen Sie dann den Brother TWAIN-Treiber aus.
Software-Probleme	
Die Software kann nicht installiert oder es kann nicht gedruckt werden.	Starten Sie das Programm MFL-Pro Suite reparieren auf der CD-ROM. Es repariert die Software und installiert sie neu.
„2 auf 1“- oder „4 auf 1“-Druck kann nicht ausgeführt werden.	Stellen Sie im Anwendungsprogramm und im Druckertreiber das gleiche Papierformat ein.
Mit Adobe Illustrator kann nicht gedruckt werden.	Verringern Sie die Auflösung (siehe <i>Registerkarte „Erweitert“</i> im Software-Handbuch auf der CD-ROM).
Bei Verwendung von ATM-Fonts fehlen Zeichen im Ausdruck oder Zeichen werden falsch ausgedruckt.	Bei Verwendung von Windows® 98/98SE/Me wählen Sie im Start-Menü Einstellungen , dann Drucker . Wählen Sie dann die Druckereigenschaften des Brother DCP-7010 bzw. DCP-7025. Klicken Sie nun in der Registerkarte Details auf Spool-Einstellungen und wählen Sie RAW als Datenformat aus.
Eine Fehlermeldung, dass nicht auf LPT1 geschrieben werden kann oder LPT1 bereits benutzt wird, erscheint.	<ol style="list-style-type: none"> 1. Vergewissern Sie sich, dass der Netzstecker des DCP eingesteckt, das DCP eingeschaltet und direkt über das bidirektionale parallele Datenkabel (IEEE-1284) an den Computer angeschlossen ist. Es darf kein anderes Peripheriegerät (externes ZIP- oder CD-ROM-Laufwerk, Umschaltbox usw.) dazwischen geschaltet sein. 2. Vergewissern Sie sich, dass im Display des DCP keine Fehlermeldung angezeigt wird. 3. Stellen Sie sicher, dass keine anderen Gerätetreiber, die über den parallelen Anschluss Daten austauschen, beim Systemstart automatisch gestartet werden (wie z.B. Treiber für externes CD-ROM-Laufwerk, Zip-Laufwerke) 4. Wenden Sie sich an Ihren Computer-Händler und stellen Sie sicher, dass die Einstellungen für den parallelen Anschluss im BIOS so gesetzt sind, dass die bidirektionale Kommunikation unterstützt wird (z. B. Parallel Port Mode – ECP)
Eine Fehlermeldung, dass das DCP beschäftigt ist, erscheint.	





Problem	Mögliche Abhilfe
Papierhandhabung	
Das Gerät zieht kein Papier ein und im Display erscheint <i>Papier prüfen</i> oder eine Papierstau-Meldung.	Wenn kein Papier eingelegt ist, legen Sie neues Papier in die Papierzufuhr ein. Wenn Papier eingelegt ist, vergewissern Sie sich, dass es nicht gewellt ist. Wenn das Papier gebogen ist, sollten Sie es glätten. Manchmal hilft es, den Papierstapel herauszunehmen, ihn umzudrehen und wieder einzulegen. Legen Sie einen dünneren Stapel Papier ein und versuchen Sie, noch einmal zu drucken. Vergewissern Sie sich, dass im Druckertreiber nicht die manuelle Zufuhr gewählt ist. Lesen Sie <i>Papierstau beheben</i> auf Seite 31.
Das DCP zieht kein Papier aus der manuellen Zufuhr ein.	Schieben Sie das Papier bis zum Anschlag vor. Legen Sie in die manuelle Zufuhr nur 1 Blatt ein. Vergewissern Sie sich, dass im Druckertreiber die manuelle Zufuhr als Papierquelle gewählt ist.
Wie kann ich Umschläge einziehen?	Umschläge können nur aus der manuellen Zufuhr eingezogen werden. Stellen Sie die Dokumentengröße im Anwendungsprogramm auf die Größe des verwendeten Umschlagformats ein. Diese Einstellung kann normalerweise in den Seiteneinstellungen oder den Dokumenteneinstellungen des Anwendungsprogramms vorgenommen werden. Lesen Sie dazu das Handbuch des Anwendungsprogramms.
Welches Papier bzw. welche Druckmedien können verwendet werden?	Sie können Normalpapier, Recyclingpapier, Umschläge, Folien und Etikettenblätter, die speziell für Laserdrucker entwickelt wurden, verwenden (siehe <i>Verwendbares Papier und Druckmedien</i> auf Seite 7).
Wie kann ein Papierstau behoben werden?	Siehe <i>Papierstau beheben</i> auf Seite 63.
Andere Probleme	
Die Display-Anzeigen erscheinen in der falschen Sprache.	Stellen Sie die Displaysprache ein (siehe <i>Displaysprache wählen</i> auf Seite 37).





Displaysprache wählen

Sie können wählen, in welcher Sprache die Displayanzeigen erscheinen.





- 1 Drücken Sie **Menü**, dann  oder , um 1.Geräteeinstell. zu wählen. Drücken Sie **Eing.**
- 2 Drücken Sie  oder , um 0.Displaysprache zu wählen. Drücken Sie **Eing.**
- 3 Wählen Sie mit  oder  die gewünschte Sprache aus. Drücken Sie **Eing.**
- 4 Drücken Sie **Stopp**.

Druckqualität steigern

Beispiele für schlechte Druckqualität	Empfehlung
 <p>Blasse Bereiche</p>	<p>Überprüfen Sie die Betriebsbedingungen des DCP. Zu hohe Luftfeuchtigkeit, hohe Temperaturen usw. können zu blassen Bereichen im Ausdruck führen (siehe <i>Standortwahl</i> auf Seite 3).</p> <p>Wenn der Ausdruck der gesamten Seite zu hell ist, überprüfen Sie, ob der Toner-sparmodus eingeschaltet ist und schalten ihn gegebenenfalls aus (für Kopien siehe <i>Tonersparmodus</i> auf Seite 12 in diesem Benutzerhandbuch oder beim Drucken siehe <i>Registerkarte „Erweitert“</i> im Software-Handbuch auf der CD-ROM).</p> <p>Reinigen Sie das Laserscanner-Fenster (siehe <i>Laserscanner-Fenster reinigen</i> auf Seite 44) und den Koronadraht der Trommeleinheit (siehe <i>Koronadraht reinigen</i> auf Seite 46). Falls sich dadurch die Druckqualität nicht verbessert, setzen Sie eine neue Trommeleinheit ein (siehe <i>Trommeleinheit (DR-2000)</i> auf Seite 49).</p> <p>Setzen Sie eine neue Tonerkassette ein (siehe <i>Tonerkassette wechseln</i> auf Seite 47).</p>
 <p>Grauer Hintergrund</p>	<p>Verwenden Sie nur geeignetes Papier (siehe <i>Verwendbares Papier und Druckmedien</i> auf Seite 7).</p> <p>Überprüfen Sie die Betriebsbedingungen des DCP. Zu hohe Luftfeuchtigkeit, hohe Temperaturen usw. können die Ursache sein (siehe <i>Standortwahl</i> auf Seite 3).</p> <p>Setzen Sie eine neue Tonerkassette ein (siehe <i>Tonerkassette wechseln</i> auf Seite 47).</p> <p>Reinigen Sie den Koronadraht der Trommeleinheit (siehe <i>Koronadraht reinigen</i> auf Seite 46). Falls sich dadurch die Druckqualität nicht verbessert, setzen Sie eine neue Trommeleinheit ein (siehe <i>Trommeleinheit (DR-2000)</i> auf Seite 49).</p>
 <p>Schatten</p>	<p>Verwenden Sie nur Papier, das den in diesem Handbuch angegebenen Spezifikationen entspricht (siehe <i>Verwendbares Papier und Druckmedien</i> auf Seite 7). Zu raue oder dicke Druckmedien können zu diesem Problem führen.</p> <p>Vergewissern Sie sich, dass im Funktionsmenü des DCP bzw. im Druckertreiber die richtige Papiersorte gewählt ist (siehe <i>Papiersorte</i> auf Seite 11 sowie im Software-Handbuch auf der CD-ROM <i>Registerkarte „Grundeinstellungen“</i>).</p> <p>Setzen Sie eine neue Trommeleinheit ein (siehe <i>Trommeleinheit (DR-2000)</i> auf Seite 49).</p>
 <p>Tonerflecken</p>	<p>Verwenden Sie nur Papier, das den in diesem Handbuch angegebenen Spezifikationen entspricht. Zu raue Druckmedien können zu diesem Problem führen.</p> <p>Reinigen Sie den Koronadraht der Trommeleinheit und die Trommel (siehe <i>Koronadraht reinigen</i> auf Seite 46 und <i>Trommel reinigen</i> auf Seite 40). Falls sich dadurch die Druckqualität nicht verbessert, setzen Sie eine neue Trommeleinheit ein (siehe <i>Trommeleinheit (DR-2000)</i> auf Seite 49).</p>
 <p>Weißer Lücken</p>	<p>Verwenden Sie nur Papier, das den in diesem Handbuch angegebenen Spezifikationen entspricht (siehe <i>Verwendbares Papier und Druckmedien</i> auf Seite 7).</p> <p>Wählen Sie im Funktionsmenü <i>Papiersorte</i> des DCP bzw. im Druckertreiber Dickes Papier oder verwenden Sie dünneres als das momentan eingelegte Papier (siehe <i>Papiersorte</i> auf Seite 11 in diesen Handbuch und siehe <i>Registerkarte „Grundeinstellungen“</i> im Software-Handbuch auf der CD-ROM).</p> <p>Überprüfen Sie die Betriebsbedingungen des DCP. Zu hohe Luftfeuchtigkeit, hohe Temperaturen usw. können weiße Lücken verursachen (siehe <i>Standortwahl</i> auf Seite 3).</p> <p>Reinigen Sie den Koronadraht der Trommeleinheit (siehe <i>Koronadraht reinigen</i> auf Seite 46). Falls sich dadurch die Druckqualität nicht verbessert, setzen Sie eine neue Trommeleinheit ein (siehe <i>Trommeleinheit (DR-2000)</i> auf Seite 49).</p>

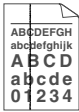
Beispiele für schlechte Druckqualität	Empfehlung
 <p>Alles schwarz</p>	<p>Reinigen Sie den Koronadraht der Trommeleinheit (siehe <i>Koronadraht reinigen</i> auf Seite 46).</p> <p>Falls sich dadurch die Druckqualität nicht verbessert, setzen Sie eine neue Trommeleinheit ein (siehe <i>Trommeleinheit (DR-2000)</i> auf Seite 49).</p>
 <p>Schwarze Tonerflecken auf der Seite</p>	<p>Verwenden Sie nur Papier, das den in diesem Handbuch angegebenen Spezifikationen entspricht (siehe <i>Verwendbares Papier und Druckmedien</i> auf Seite 7).</p> <p>Beim Bedrucken von Etikettenblättern für Laserdrucker, kann sich eventuell ein wenig Etikettenkleber auf der Trommel abgelagert haben. Reinigen Sie die Trommel (siehe <i>Trommel reinigen</i> auf Seite 40).</p> <p>Verwenden Sie kein geheftetes oder geklammertes Papier, weil dadurch die Oberfläche der Trommel zerkratzt wird.</p> <p>Wenn die Trommeleinheit nach dem Auspacken längere Zeit direktem Sonnenlicht oder Raumlicht ausgesetzt war, kann sie dadurch beschädigt worden sein. Die Trommeleinheit ist eventuell beschädigt. Setzen Sie eine neue Trommeleinheit ein (siehe <i>Trommeleinheit (DR-2000)</i> auf Seite 49).</p>
 <p>Weißer horizontale Linien</p>	<p>Verwenden Sie nur Papier, das den in diesem Handbuch angegebenen Spezifikationen entspricht (siehe <i>Verwendbares Papier und Druckmedien</i> auf Seite 7). Zu raue oder dicke Druckmedien können zu diesem Problem führen.</p> <p>Vergewissern Sie sich, dass im Funktionsmenü des DCP bzw. im Druckertreiber die richtige Papiersorte gewählt ist (siehe <i>Papiersorte</i> auf Seite 11 sowie im Software-Handbuch auf der CD-ROM <i>Registerkarte „Grundeinstellungen“</i>).</p> <p>Dieses Problem kann auch auftreten, wenn das DCP längere Zeit nicht benutzt wurde. Es kann sich nach einigen Ausdrucken von selbst beheben.</p> <p>Sie können das Problem eventuell lösen, wenn Sie das Laserscanner-Fenster vorsichtig mit einem sauberen, weichen, fussselfreien und trockenen Tuch reinigen (siehe <i>Laserscanner-Fenster reinigen</i> auf Seite 44).</p> <p>Die Trommeleinheit ist eventuell beschädigt. Setzen Sie eine neue Trommeleinheit ein (siehe <i>Trommeleinheit (DR-2000)</i> auf Seite 49).</p>
 <p>Linien auf der Seite</p>	<p>Reinigen Sie den Koronadraht der Trommeleinheit (siehe <i>Koronadraht reinigen</i> auf Seite 46).</p> <p>Sie können das Problem eventuell lösen, wenn Sie das Laserscanner-Fenster vorsichtig mit einem sauberen, weichen, fussselfreien und trockenen Tuch reinigen (siehe <i>Laserscanner-Fenster reinigen</i> auf Seite 44).</p> <p>Die Trommeleinheit ist eventuell beschädigt. Setzen Sie eine neue Trommeleinheit ein (siehe <i>Trommeleinheit (DR-2000)</i> auf Seite 49).</p>

Beispiele für schlechte Druckqualität	Empfehlung
<div data-bbox="240 299 377 405"> <p>78,5 mm 78,5 mm</p> </div> <p data-bbox="157 415 463 483">Weißer Flecken in schwarzem Text oder Grafiken im Abstand von 78,5 mm</p> <div data-bbox="240 492 377 598"> <p>78,5 mm 78,5 mm</p> </div> <p data-bbox="212 608 404 656">Schwarze Flecken im Abstand von 78,5 mm</p>	<h2 data-bbox="493 285 740 318">Trommel reinigen</h2> <p data-bbox="493 338 1255 415">Es befindet sich eventuell Staub oder Etikettenkleber auf der fotosensitiven Trommeloberfläche, der schwarze oder weiße Flecken in den Ausdrucken verursacht.</p> <p data-bbox="493 421 1255 498">Kopieren Sie ein leeres, weißes Blatt einige Mal (siehe <i>Mehrere Kopien anfertigen</i> auf Seite 16). Wenn dadurch der Fehler nicht behoben ist, reinigen Sie die Trommel wie folgt:</p> <ol data-bbox="493 504 1255 614" style="list-style-type: none"> 1. Nehmen Sie die Trommelleinheit aus dem DCP und dann die Tonerkassette aus der Trommelleinheit heraus (siehe <i>Tonerkassette wechseln</i> auf Seite 47). 2. Halten Sie einen Ausdruck mit den regelmäßigen Flecken vor die Trommelleinheit, um die Stelle auf der Trommel zu ermitteln, an der der Fehler auftrat. <div data-bbox="692 647 1049 840"> </div> <ol data-bbox="493 850 1255 898" style="list-style-type: none"> 3. Drehen Sie dann das schwarze Zahnrad der Trommelleinheit mit der Hand und suchen Sie die verunreinigte Stelle auf der Trommel. <p data-bbox="493 937 1063 966">! Berühren Sie die OPC-Trommel nicht mit den Fingern.</p> <div data-bbox="692 985 1063 1149"> <p data-bbox="740 1149 1022 1168">Oberfläche der OPC-Trommel</p> </div> <ol data-bbox="493 1178 1255 1255" style="list-style-type: none"> 4. Wenn Sie die verunreinigte Stelle auf der Trommel gefunden haben, tupfen Sie den Staub oder Kleber vorsichtig mit einem Wattestäbchen ab, das leicht mit Isopropylalkohol angefeuchtet ist. <p data-bbox="493 1265 1255 1313">! Vermeiden Sie wischende oder scheuernde Bewegung, weil dadurch die fotosensitive Trommel beschädigt werden kann.</p> <div data-bbox="692 1342 1049 1555"> </div> <p data-bbox="493 1574 1255 1632">! Versuchen Sie nicht, die OPC-Trommel mit scharfen oder spitzen Gegenständen wie einem Kugelschreiber zu reinigen.</p> <p data-bbox="493 1671 1255 1719">Wenn die Druckqualität anschließend nicht gut ist, müssen Sie eine neue Trommelleinheit einsetzen (siehe <i>Trommelleinheit (DR-2000)</i> auf Seite 49).</p>

Beispiele für schlechte Druckqualität	Empfehlung
 <p>Schwarze vertikale Linie</p>	<p>Reinigen Sie den Koronadraht der Trommeleinheit (siehe <i>Koronadraht reinigen</i> auf Seite 46).</p> <p>Vergewissern Sie sich, dass der Schieber an der Trommeleinheit in der Grundposition (▲) steht.</p> <p>Die Trommeleinheit ist eventuell beschädigt. Setzen Sie eine neue Trommeleinheit ein (siehe <i>Trommeleinheit (DR-2000)</i> auf Seite 49).</p> <p>Die Tonerkassette ist eventuell beschädigt. Setzen Sie eine neue Tonerkassette ein (siehe <i>Tonerkassette wechseln</i> auf Seite 47).</p> <p>Vergewissern Sie sich, dass kein Stück Papier auf dem Laserscanner-Fester liegt (siehe <i>Laserscanner-Fenster reinigen</i> auf Seite 44).</p> <p>Die Fixiereinheit ist eventuell verschmutzt. Wenden Sie sich an den Brother Vertriebspartner, bei dem Sie das Gerät gekauft haben.</p>
 <p>Weißer senkrechte Linien</p>	<p>Dieses Problem kann eventuell durch Reinigen des Laserscanner-Fensters mit einem trockenen sauberen, weichen, fusselfreien Tuch behoben werden (siehe <i>Laserscanner-Fenster reinigen</i> auf Seite 44).</p> <p>Die Tonerkassette ist eventuell beschädigt. Setzen Sie eine neue Tonerkassette ein (siehe <i>Tonerkassette wechseln</i> auf Seite 47).</p>
 <p>Blatt schief eingezogen</p>	<p>Vergewissern Sie sich, dass das Papier bzw. das Druckmedium richtig eingelegt ist und dass die Papierführungen in der Papierzufuhr nicht zu eng oder zu weit eingestellt sind, sondern locker am Papierstapel anliegen (siehe <i>Papier einlegen</i> auf Seite 9).</p> <p>Wenn Sie die manuelle Zufuhr verwenden, stellen Sie die Papierführungen entsprechend der Breite des Papiers ein (siehe <i>Papier oder andere Medien in die manuelle Zufuhr einlegen</i> auf Seite 10).</p> <p>Die Papierzufuhr ist eventuell zu voll.</p> <p>Prüfen Sie, ob Sie die richtige Sorte Papier verwenden und ob die Papierqualität gut ist (siehe <i>Verwendbares Papier und Druckmedien</i> auf Seite 7).</p>
 <p>Gewelltes oder gebogenes Papier</p>	<p>Prüfen Sie, ob Sie die richtige Sorte Papier verwenden und ob die Papierqualität gut ist (siehe <i>Verwendbares Papier und Druckmedien</i> auf Seite 7). Durch hohe Temperaturen oder hohe Luftfeuchtigkeit kann sich das Papier wellen.</p> <p>Wenn Sie das DCP nicht häufig benutzen, liegt das Papier eventuell schon zu lange in der Kassette. Drehen Sie den Papierstapel um. Fächern Sie den Papierstapel auf und legen Sie ihn in umgekehrter Laufrichtung wieder ein (Unterkante nach vorn).</p>
 <p>Zerknittertes Papier</p>	<p>Vergewissern Sie sich, dass das Papier richtig eingelegt ist.</p> <p>Prüfen Sie, ob Sie die richtige Sorte Papier verwenden und ob die Papierqualität gut ist (siehe <i>Verwendbares Papier und Druckmedien</i> auf Seite 7).</p> <p>Drehen Sie den Papierstapel in der Kassette um (Unterseite nach oben) oder drehen Sie ihn um 180° so, dass die Unterkante nach vorne zeigt.</p>

Verpacken des DCP für einen Transport

Zum Transport des DCP sollten Sie es wieder mit dem Originalmaterial, in dem es geliefert wurde, verpacken. Wenn das Gerät nicht richtig verpackt wird, erlischt der Garantieanspruch.

- 1 Schalten Sie das DCP mit dem Netzschalter aus.
- 2 Ziehen Sie den Netzstecker des DCP aus der Steckdose.
- 3 Trennen Sie das Netzkabel vom DCP.
- 4 Öffnen Sie die vordere Abdeckung.
- 5 Nehmen Sie die Trommeleinheit aus dem DCP heraus. Lassen Sie die Tonerkassette in der Trommeleinheit.
- 6 Legen Sie die Trommeleinheit inklusive der Tonerkassette in den Plastikbeutel und verschließen ihn gut.
- 7 Schließen Sie die vordere Abdeckung.

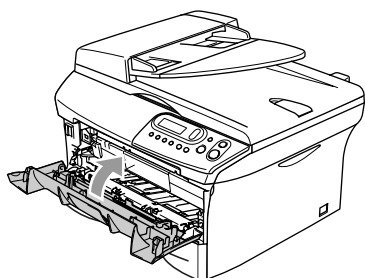

- 8 Packen Sie das DCP zuerst in den Plastikbeutel und dann mit den Originalverpackungsmaterialien in den Originalkarton.

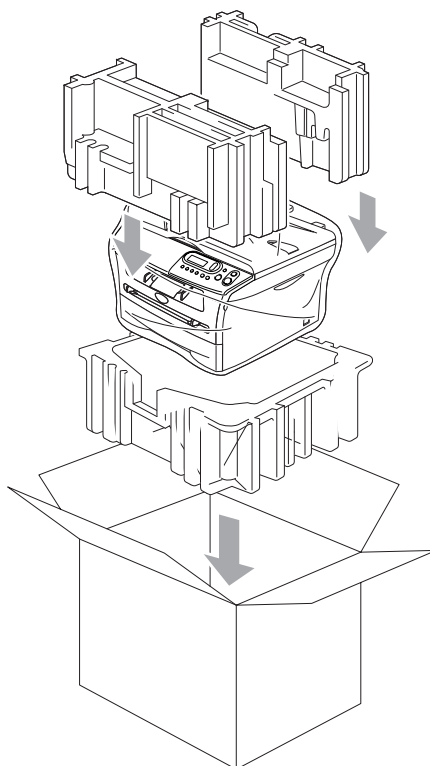

- 9 Legen Sie die Trommeleinheit, das Netzkabel und die gedruckten Materialien wie unten gezeigt in den Karton:

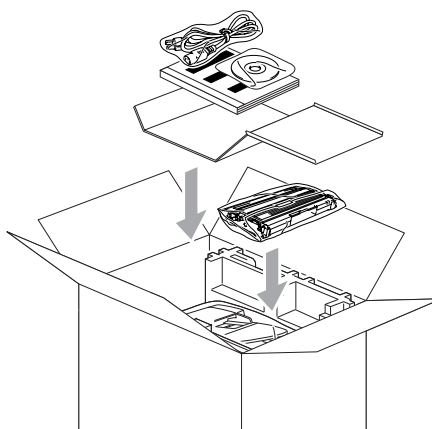

- 10 Schließen Sie den Karton und kleben Sie ihn zu.

Regelmäßige Wartung

! VORSICHT

Gehen Sie vorsichtig mit der Trommeleinheit um, denn sie enthält Toner. Falls Toner auf Ihre Hände oder Kleidung gelangt, sollten Sie ihn sofort mit kaltem Wasser entfernen.

Gehäuse des DCP reinigen

! VORSICHT

- Verwenden Sie nur neutrale Reinigungsmittel. Durch Reinigen des Gerätes mit flüchtigen Reinigungsmitteln wie Verdüner oder Benzin wird das Gehäuse des DCP beschädigt.
- Verwenden Sie keine Reinigungsmittel, die Ammoniak enthalten.
- Verwenden Sie keinen Isopropyl-Alkohol zum Reinigen des Funktionstastensfeldes. Es könnte dadurch reißen.

- 1 Ziehen Sie die Papierzufuhr ganz aus dem DCP.

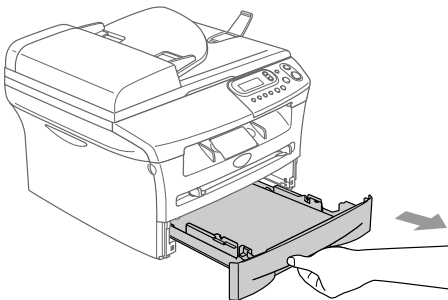

- 2 Wischen Sie das Gehäuse des DCP mit einem weichen Lappen ab, um Staub zu entfernen.

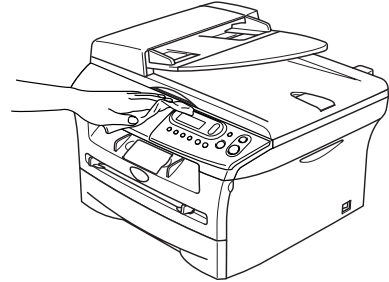

- 3 Nehmen Sie das Papier aus der Papierzufuhr.
- 4 Wischen Sie die Papierzufuhr innen und außen mit einem weichen Lappen ab, um Staub zu entfernen.

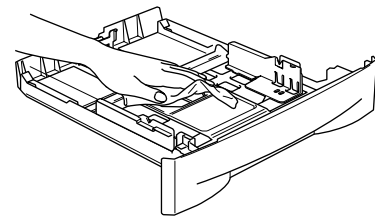

- 5 Legen Sie das Papier wieder ein und schieben Sie die Papierzufuhr in das DCP.

Vorlagenglas reinigen

Ziehen Sie den Netzstecker des DCP. Öffnen Sie die Vorlagenglas-Abdeckung. Reinigen Sie das Vorlagenglas und die weiße Folie an der Unterseite der Vorlagenglas-Abdeckung mit einem fusselfreien, leicht mit Isopropylalkohol angefeuchteten weichen Tuch.

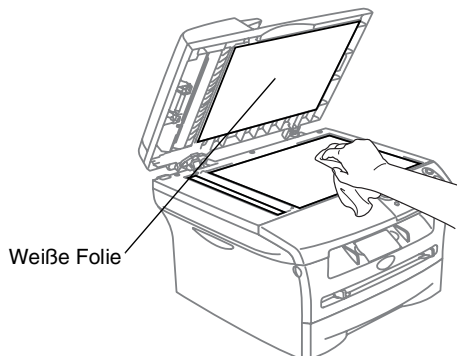

Nur DCP-7025:

Reinigen Sie den Scanner des Vorlageneinzuges. Wischen Sie dazu die weiße Plastikschiene und den Glasstreifen mit einem fusselfreien, leicht mit Isopropylalkohol angefeuchteten weichen Tuch ab.

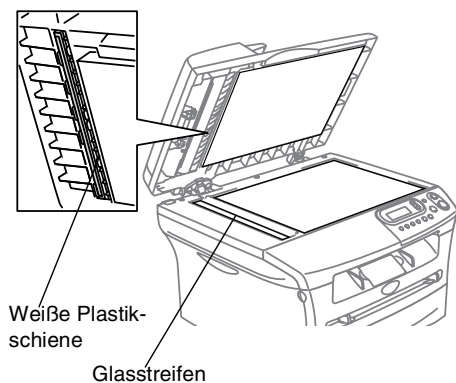

Laserscanner-Fenster reinigen

! VORSICHT

- Verwenden Sie keinen Isopropyl-Alkohol zum Reinigen des Laserscanner-Fensters.
- Berühren Sie das Laserscanner-Fenster nicht mit den Fingern.

- 1 Bevor Sie das Innere des DCP reinigen, schalten Sie es mit dem Netzschalter aus.
- 2 Öffnen Sie die vordere Abdeckung und nehmen Sie die Trommeleinheit aus dem DCP heraus.

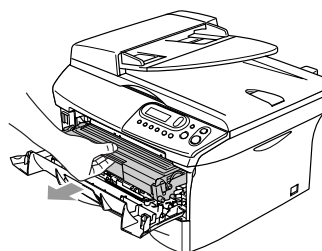

! WARNUNG

Direkt nach dem Betrieb des DCP sind Teile im Innern sehr **heiß**. Deshalb sollten Sie nach dem Öffnen der vorderen Abdeckung die in der Abbildung grau schattierten Teile nicht berühren.

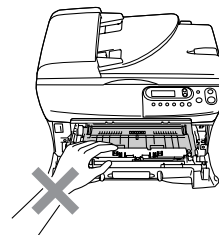

! VORSICHT

Berühren Sie die in der Abbildung gezeigten Elektroden nicht, um Schäden am DCP durch statische Aufladung zu vermeiden.

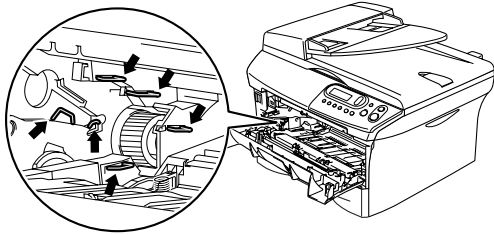

- 3 Reinigen Sie das Laserscanner-Fenster vorsichtig mit einem sauberen und *trockenen* weichen, fusselfreien Tuch. Verwenden Sie keinen Isopropylalkohol.

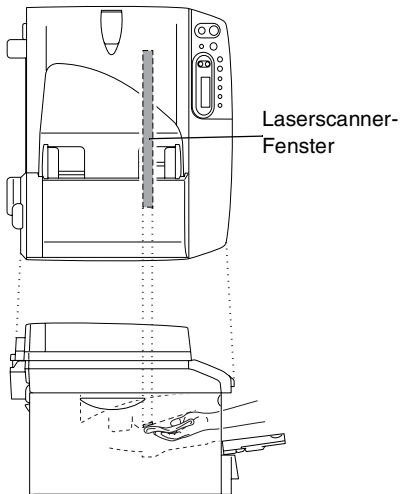

- 4 Setzen Sie die Trommeleinheit wieder in das DCP ein.

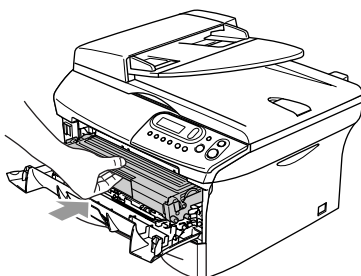

- 5 Schließen Sie die vordere Abdeckung.
- 6 Schalten Sie nun das DCP wieder ein.

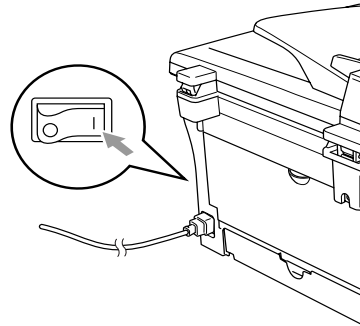

Koronadraht reinigen

Sie sollten die Trommeleinheit auf ein altes Tuch oder ein großes Stück Papier legen, damit die Arbeitsfläche nicht durch Tonerreste aus der Trommeleinheit verschmutzt wird.

- 1 Öffnen Sie die vordere Abdeckung und nehmen Sie die Trommeleinheit aus dem DCP heraus.

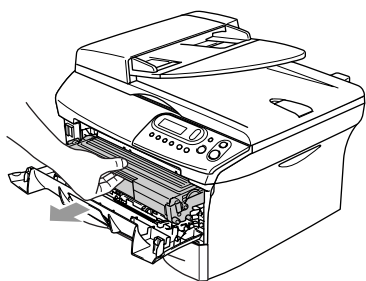

- 2 Reinigen Sie den Koronadraht im Innern der Trommel, indem Sie den blauen Schieber mehrmals vorsichtig ganz nach rechts und links schieben.

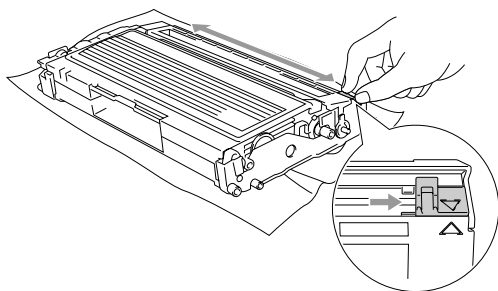

- 3 Bringen Sie den blauen Schieber wieder in die Grundposition (▼), so dass er einrastet.

! VORSICHT

Wenn sich der Schieber nicht in der Grundposition (▼) befindet, erscheinen in gedruckten Seiten senkrechte Streifen.

- 4 Setzen Sie die Trommeleinheit wieder in das DCP ein.
- 5 Schließen Sie die vordere Abdeckung.

Tonerkassette (TN-2000)

Mit der Tonerkassette können 2.500 Seiten gedruckt werden (bei 5 % Deckung). Die genaue Seitenanzahl ist von der Art der gedruckten Dokumente (Standardbriefe, detaillierte Grafiken usw.) abhängig. Wenn der Tonervorrat in der Kassette zu Ende geht, erscheint im Display die Meldung `Toner bestellen`.

Das Gerät wird mit einer Starter-Tonerkassette geliefert, die nach ca. 1.500 Seiten gedruckten Seiten ersetzt werden muss.



Hinweis

Sie sollten eine Tonerkassette kaufen, wenn die Meldung `Toner bestellen` erscheint, damit Sie die Kassette sofort austauschen können, wenn sie leer ist.

Entsorgen Sie die Tonerkassette entsprechend den örtlichen Bestimmungen. Verpacken Sie die Kassette vor der Entsorgung sorgfältig, damit keine Tonerreste verstreut werden.

Wenn die Tonerkassette gewechselt wird, sollten das Laserscanner-Fenster und der Koronadraht der Trommeleinheit gereinigt werden (siehe *Laserscanner-Fenster reinigen* auf Seite 44 und *Koronadraht reinigen* auf Seite 46).

Tonerkassette wechseln

! WARNUNG

Direkt nach dem Betrieb des DCP sind Teile im Innern sehr **heiß**. Deshalb sollten Sie die in der Abbildung grau schattierten Teile nicht berühren.

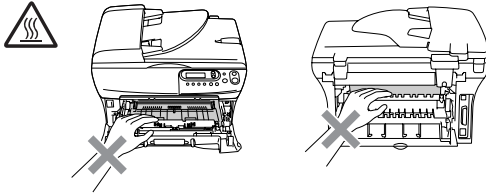

- 1 Öffnen Sie die vordere Abdeckung und nehmen Sie die Trommeleinheit aus dem Gerät heraus.

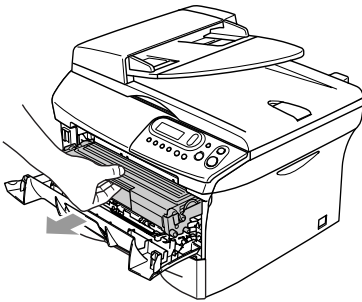

! VORSICHT

Berühren Sie die in der Abbildung gezeigten Elektroden nicht, um Schäden am DCP durch statische Aufladung zu vermeiden.

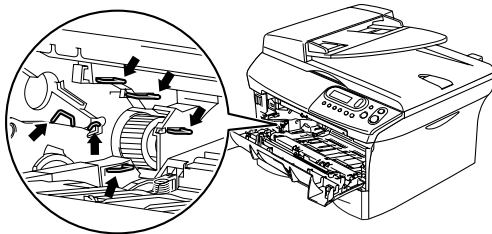

- 2 Halten Sie den blauen Entriegelungshebel an der linken Seite nach unten gedrückt und nehmen Sie die verbrauchte Tonerkassette aus der Trommeleinheit heraus.

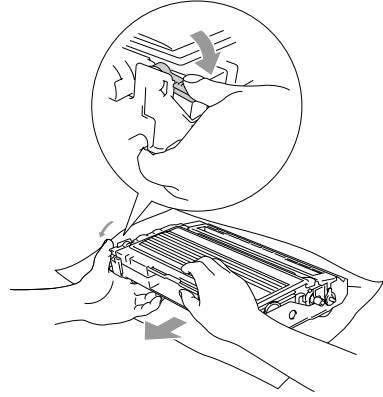

! VORSICHT

- Damit keine Gegenstände durch Tonerreste verschmutzt werden, sollten Sie die Trommeleinheit auf ein Stück Papier oder Tuch legen, das später weggeworfen werden kann.
- Gehen Sie vorsichtig mit der Trommeleinheit um. Falls Toner auf Ihre Hände oder Kleidung gelangt, sollten Sie ihn sofort mit kaltem Wasser entfernen.

- 3 Packen Sie nun die neue Tonerkassette aus. Legen Sie die verbrauchte Tonerkassette in den Aluminiumbeutel und entsorgen Sie sie entsprechend den örtlichen Bestimmungen.

! VORSICHT

- Packen Sie die neue Tonerkassette erst kurz vor dem Einsetzen in das DCP aus. Wenn Sie sie längere Zeit unverpackt liegen lassen, verkürzt sich die Lebensdauer des Toners.
- Verwenden Sie nur die originalen Brother-Tonerkassetten (**TN-2000**), die speziell für optimale Druckqualität entwickelt wurden. Die Verwendung von Verbrauchsmaterial, das nicht den Spezifikationen von Brother entspricht und/oder nicht von gleicher Qualität und Eignung wie das von Brother gelieferte oder freigegebene ist, kann zu Schäden am Gerät und zum Verlust von Gewährleistungsansprüchen führen.

! VORSICHT

Berühren Sie nicht die in der Abbildung gezeigten Bereiche, um eine Beeinträchtigung der Druckqualität zu vermeiden.

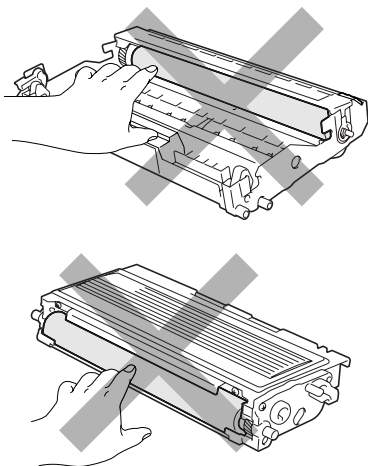

- 4 Halten Sie die Kassette waagrecht mit beiden Händen und schwenken Sie sie vorsichtig 5- bis 6-mal seitlich hin und her, um den Toner in der Kassette gleichmäßig zu verteilen.

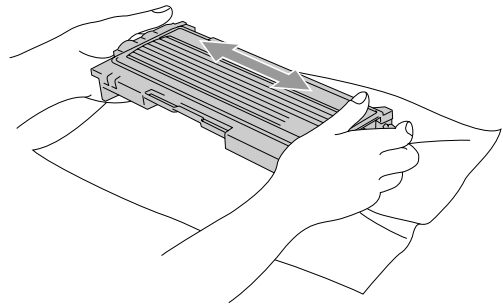

- 5 Ziehen Sie die Schutzabdeckung ab.

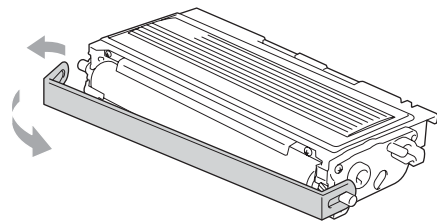

- 6 Setzen Sie die neue Tonerkassette in die Trommeleinheit ein, so dass sie hörbar einrastet. Wenn die Kassette richtig eingesetzt ist, hebt sich der blaue Entriegelungshebel automatisch an.

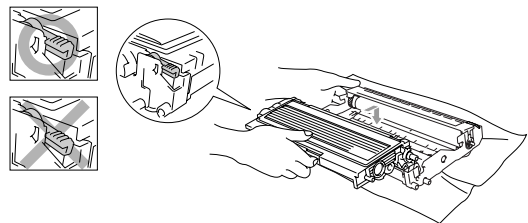

- 7 Reinigen Sie den Koronadraht im Innern der Trommel, indem Sie den blauen Schieber mehrmals vorsichtig ganz nach rechts und links schieben. Bringen Sie den blauen Schieber wieder in die Grundposition (▼), so dass er einrastet.

Wenn sich der Schieber nicht in der Grundposition befindet, erscheinen in den gedruckten Seiten senkrechte Streifen.

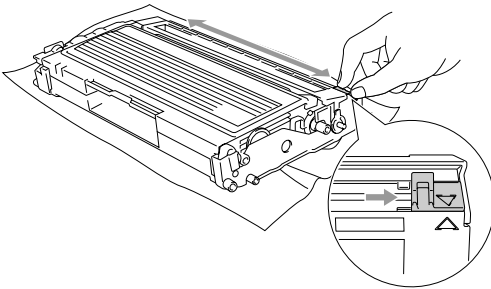

- 8 Setzen Sie die Trommeleinheit wieder in das DCP ein.
- 9 Schließen Sie die vordere Abdeckung.

Trommeleinheit (DR-2000)

Wenn die Anzeige `Trommel bestell.` im Display erscheint, nähert sich die Trommeleinheit ihrem Lebensende. Sie sollten dann eine neue Trommeleinheit kaufen. Diese muss jedoch erst in das Gerät eingesetzt werden, wenn die Druckqualität nicht mehr ausreichend gut ist. In jedem Fall sollte die Trommeleinheit bei merklichem Nachlassen der Druckqualität ausgewechselt werden (auch wenn die Meldung `Trommel bestell.` noch nicht erscheint). Wenn die Trommeleinheit gewechselt wird, sollte das DCP auch gereinigt werden (siehe *Laser-scanner-Fenster reinigen* auf Seite 44).

! VORSICHT

Gehen Sie vorsichtig mit der Trommeleinheit um, denn sie enthält Toner. Falls Toner auf Ihre Hände oder Kleidung gelangt, sollten Sie ihn sofort mit kaltem Wasser entfernen.

Hinweis

Die Trommeleinheit (DR-2000) gehört zu den Verbrauchsmaterialien und sollte ersetzt werden, wenn die Druckqualität nicht mehr zufriedenstellend ist. Unter idealen Bedingungen können mit einer Trommeleinheit ca. 12.000 A4-Seiten gedruckt werden. Die tatsächlich gedruckte Seitenanzahl kann jedoch geringer sein. Die tatsächliche Lebensdauer der Trommeleinheit hängt von vielen Faktoren wie Temperatur, Feuchtigkeit, Art des verwendeten Papiers, Anzahl der Seiten pro Druckauftrag usw. ab. Da sich viele verschiedene, schwer kalkulierbare Faktoren auf die Lebensdauer der Trommel auswirken, kann nicht für eine Mindestanzahl von Seiten pro Trommeleinheit garantiert werden. Bei langfristiger Verwendung des Druckers für Sonderaufträge (z.B. Drucken von Karten u. ä.) kann sich die Lebensdauer der Trommel verkürzen.

Trommeleinheit wechseln

! WARNUNG

Direkt nach dem Betrieb des DCP sind Teile im Innern sehr **heiß**. Deshalb sollten Sie die in der Abbildung grau schattierten Teile nicht berühren.

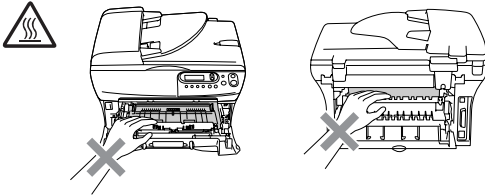

- 1 Öffnen Sie die vordere Abdeckung und nehmen Sie die Trommeleinheit aus dem Gerät heraus.

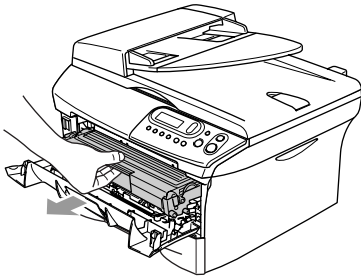

! VORSICHT

Berühren Sie die in der Abbildung gezeigten Elektroden nicht, um Schäden am DCP durch statische Aufladung zu vermeiden.

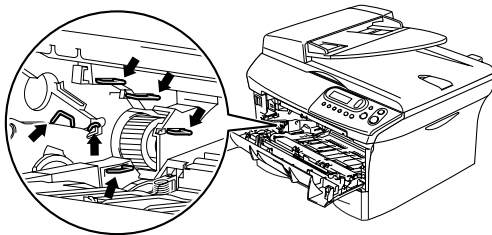

- 2 Halten Sie den blauen Entriegelungshebel an der linken Seite nach unten gedrückt und nehmen Sie die Tonerkassette aus der Trommeleinheit heraus.

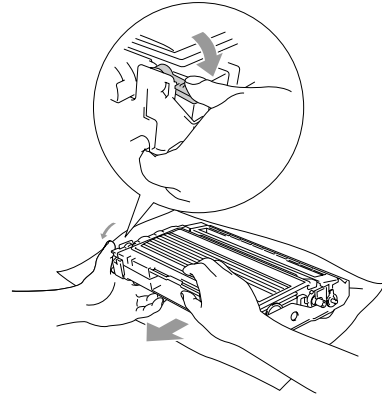

📄 Hinweis

Entsorgen Sie die alte Trommeleinheit entsprechend den örtlichen Bestimmungen. Verpacken Sie die Trommeleinheit vor der Entsorgung sorgfältig, damit keine Tonerreste verstreut werden.

! VORSICHT

Packen Sie die neue Trommeleinheit erst unmittelbar vor der Installation aus. Legen Sie die alte Trommeleinheit in den Plastikbeutel.

- 3 Packen Sie die neue Trommeleinheit aus.
- 4 Setzen Sie die Tonerkassette in die neue Trommeleinheit ein, so dass sie hörbar einrastet. Wenn die Kassette richtig eingesetzt ist, hebt sich der blaue Entriegelungshebel automatisch an.

- 5 Setzen Sie die Trommeleinheit in das DCP ein. Lassen Sie die vordere Abdeckung geöffnet.

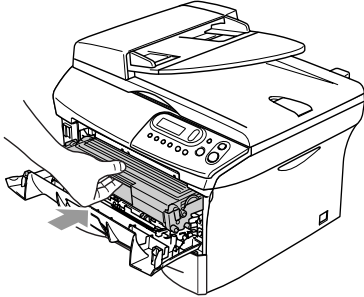

- 6 Drücken Sie bei geöffneter vorderer Abdeckung am Funktionstastenfeld die Taste **Optionen**, um den Trommelzähler zurückzusetzen.

Trommel ersetzt?
▲ Ja ▼ Nein

- 7 Drücken Sie ▲, um zu bestätigen, dass eine neue Trommeleinheit eingesetzt wurde.
- 8 Wenn im Display *Ausgeführt!* erscheint, schließen Sie die vordere Abdeckung,

Geräteinformationen

Seriennummer anzeigen

Sie können sich die Seriennummer Ihres DCP wie folgt im Display anzeigen lassen:

- 1 Drücken Sie **Menü**, dann ▲ oder ▼, um
3. Geräte-Info (DCP-7010L) bzw.
4. Geräte-Info (DCP-7025) zu wählen.

Drücken Sie **Eing.**

- 2 Drücken Sie ▲ oder ▼, um
1. Serien-Nr zu wählen.



Geräte-Info
1. Serien-Nr.

Drücken Sie **Eing.**

- 3 Drücken Sie **Stopp**.

Seitenzähler

Sie können sich die Gesamtzahl aller mit dem DCP gedruckten Seiten sowie die Anzahl der gedruckten Kopien, der gedruckten Seiten (PC-Daten) und der gedruckten Listen anzeigen lassen.



- 1 Drücken Sie **Menü**, dann  oder , um
3.Geräte-Info (DCP-7010L) bzw.
4.Geräte-Info (DCP-7025) zu wählen.

Drücken Sie **Eing.**

- 2 Drücken Sie  oder , um 2.Seitenzähler zu wählen.

```
Geräte-Info
2.Seitenzähler
```

Drücken Sie **Eing.**

- 3 Drücken Sie  oder , um Insgesamt, Liste, Drucken oder Kopie zu wählen.

```
Seitenzähler
Insgesamt :XXXXXX
```

```
Seitenzähler
Liste      :XXXXXX
```



```
Seitenzähler
Drucken   :XXXXXX
```

```
Seitenzähler
Kopie     :XXXXXX
```

- 4 Drücken Sie **Stopp.**

Restlebensdauer der Trommel anzeigen

Sie können sich die Restlebensdauer der Trommelleinheit wie folgt im Display anzeigen lassen:

- 1 Drücken Sie **Menü**, dann  oder , um
3. Geräte-Info (DCP-7010L) bzw.
4. Geräte-Info (DCP-7025) zu wählen.

Drücken Sie **Eing.**

- 2 Drücken Sie  oder , um
3. Trommelleben zu wählen.

Geräte-Info
3. Trommelleben

Drücken Sie **Eing.**

- 3 Drücken Sie **Stopp**.

Benutzerfreundliche Bedienung







Die Funktionen des Gerätes werden entweder durch Tastendruck oder in einem übersichtlichen und leicht zu bedienenden Displaymenü eingestellt.

Menüfunktionen

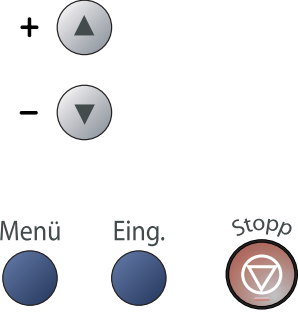
Alle Menüfunktionen werden nach dem gleichen Prinzip eingestellt, so dass Sie schnell mit der Bedienung des Gerätes vertraut sind. Das Display zeigt Ihnen jeweils Schritt für Schritt an, was zu tun ist.

Sie finden eine Übersicht über die Menüs und Funktionen sowie eine kurze Beschreibung der Einstellungsmöglichkeiten in den Funktionstabellen dieses Handbuchs (siehe *Funktionstabellen* auf Seite 56).

Navigationstasten

	
Menü 	Funktionsmenü aufrufen
+  - 	Durch aktuelle Menüebene und Optionen blättern
Eing. 	Einstellung bestätigen Nächste Menüebene aufrufen
	Menü verlassen

Drücken Sie einfach **Menü**, um das Funktionsmenü aufzurufen. Es werden dann nacheinander die verschiedenen Menüs angezeigt.

▲, ▼ dann EING.
1. Geräteeinstell

▲, ▼ dann EING.
2. Kopie

⋮

▲, ▼ dann EING.
3. Geräte-Info

Am DCP-7010L: 3. Geräte-Info
Am DCP-7025: 4. Geräte-Info

Sie können schneller durch jedes Menü blättern, indem Sie auf die Pfeiltaste drücken, die in die gewünschte Richtung zeigt:

▲ oder ▼.

Durch Drücken von **Eing.** kann die jeweils im Display angezeigte Funktion aufgerufen werden.

Es wird dann im Display die nächste Funktionsebene angezeigt.

Drücken Sie ▲ oder ▼, um die gewünschte Einstellung auszuwählen.

Drücken Sie **Eing.**, um die gewählte Einstellung zu speichern. Nachdem eine Einstellung geändert wurde, erscheint im Display **Ausgeführt!**

Funktionstabellen

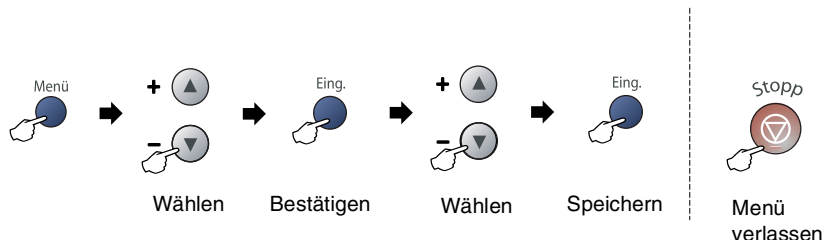

Hauptmenü	Untermenü	Funktionen	Mögliche Einstellungen	Beschreibung	Seite	
1. Geräteeinstell	1. Papiersorte	–	Dünnes Papier Normal Dickes Papier Dickeres Papier Folie Recyclingpapier	Zum Einstellen der Papiersorte entsprechend dem in die Papierzufuhr eingelegten Papier.	11	
	2. Papierformat	–	A4 Letter Executive A5 A6 B5 B6	Zum Einstellen des Papierformats entsprechend dem in die Papierzufuhr eingelegten Papier.	11	
	3. Signalton	–	Laut Normal Leise Aus	Zum Einstellen der Signalton-Lautstärke.	12	
	4. Sparmodi	1. Tonersparmodus	Ein Aus	Ein Aus	Reduziert den Tonerverbrauch.	12
		2. Energiesparen	(0-99) 05 Min	(0-99) 05 Min	Verringert den Energieverbrauch.	13
	5. LCD-Kontrast	–	Hell Dunkel	Hell Dunkel	Zum Einstellen des LCD-Kontrastes.	13
	6. Geräteeinstell				Zum Ausdrucken einer Liste mit Geräteeinstellungen.	14
0. Displaysprache	–	Je nach Land unterschiedlich	Je nach Land unterschiedlich	Zur Auswahl der Displayanzeigensprache.	37	
2. Kopie	1. Qualität	–	Text Auto Foto	Zum Auswählen der Kopierqualität.	22	
	2. Kontrast	–	▼ - □□□□■ + ▲ ▼ - □□□■□ + ▲ ▼ - □□■□□ + ▲ ▼ - □■□□□ + ▲ ▼ - ■□□□□ + ▲	Zum Einstellen des Kopienkontrastes.	22	



Hinweis

Die werkseitigen Einstellungen sind fettgedruckt.

Hauptmenü	Untermenü	Funktionen	Mögliche Einstellungen	Beschreibung	Seite
3. Drucker (DCP-7025)	1. Emulation	–	Auto HP LaserJet BR-Script 3	Zur Auswahl des Emulationsmodus.	siehe Software-Handbuch auf der CD-ROM
	2. Druckoptionen	1. Interne Fonts	–	Druckt eine Liste mit den internen Schriften bzw. eine Konfigurationsliste mit den aktuellen Druckereinstellungen aus.	
		2. Konfiguration	–		
	3. Druckerreset	–	–	Stellt die Druckereinstellungen (Brother PCL-Treiber) auf die werkseitigen Einstellungen zurück.	
3. Geräte-Info (DCP-7010L)	1. Serien-Nr.	–	–	Zeigt die Seriennummer des DCP an.	51
	2. Seitenzähler	–	Insgesamt Kopie Drucken Liste	Zur Anzeige der Seitenanzahl, die vom DCP bisher gedruckt wurde.	52
	3. Trommelleben	–	–	Zur Überprüfung der Restlebensdauer der Trommel.	53
4. Geräte-Info (DCP-7025)	1. Serien-Nr.	–	–	Zeigt die Seriennummer des DCP an.	51
	2. Seitenzähler	–	Insgesamt Kopie Drucken Liste	Zur Anzeige der Seitenanzahl, die vom DCP bisher gedruckt wurde.	52
	3. Trommelleben	–	–	Zur Überprüfung der Restlebensdauer der Trommel.	53



Hinweis

Die werkseitigen Einstellungen sind fettgedruckt.

Allgemein

Dokumentengröße

Vorlagenglas:

Breite: Max. 215,9 mm

Höhe: Max. 297,0 mm

Vorlageneinzug (nur DCP-7025):

Breite: 147,3 mm bis 215,9 mm

Höhe: 147,3 mm bis 356 mm

Vorlageneinzug (ADF)
(nur DCP-7025)

Bis zu 35 Seiten

Papierzufuhr

250 Blatt (80 g/m²)

Druckwerk

Laser

Druckmethode

Elektrografischer Halbleiterlaser

LC-Display

16 Zeichen × 2 Zeilen

Speicher

16 MB (DCP-7010L)

32 MB (DCP-7025)

Netzanschluss

220 - 240 V / 50/60 Hz

Leistungsaufnahme

Beim Kopieren: durchschnittlich 460 Watt

Im Energiesparmodus: durchschnittlich 10 Watt

In Bereitschaft: durchschnittlich 75 Watt

Abmessungen

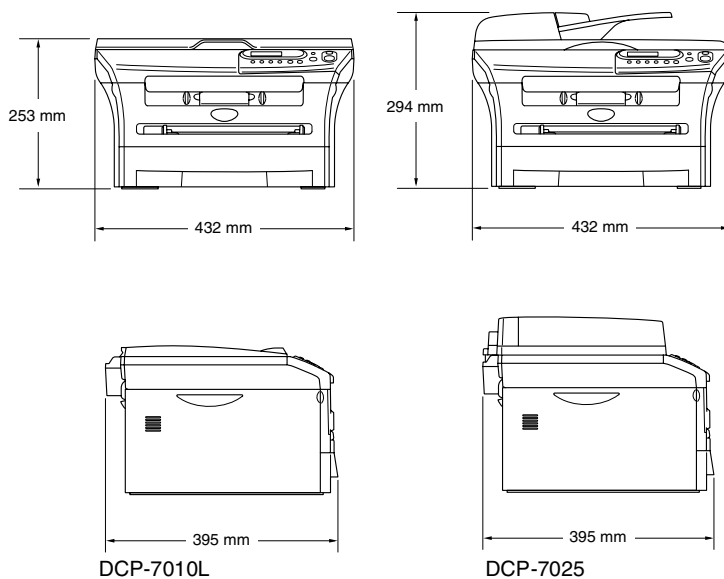

Gewicht

Ohne Trommeleinheit:

DCP-7010L: 8,3 kg

DCP-7025: 9,45 kg

Allgemein (Fortsetzung)

Geräuschpegel	Betrieb: 53 dB A oder weniger Bereitschaft: 30 dB A oder weniger
Temperatur	Betrieb: 10 - 32,5°C Lagerung: 0 - 40°C
Luftfeuchtigkeit	Betrieb: 20 bis 80% (ohne Kondensation) Lagerung: 10 bis 90% (ohne Kondensation)

Druckmedien

Papierzufuhr

Papierkassette

- Papiersorten:
Normalpapier, Recyclingpapier oder Folien
- Papierformat:
A4, A5, A6, B5, B6, Letter und Executive
- Papiergewicht:
60 -105 g/m²
- Fassungsvermögen der Papierzufuhr:
250 Blatt (80 g/m², Normalpapier), 10 Folien

Manuelle Zufuhr

- Papiersorten:
Normalpapier, Recyclingpapier, Folien, Umschläge, Briefpapier (dickeres Papier) oder Etiketten
- Papierformat:
Breite: 69,9 - 215,9 mm
Länge: 116 - 406,4 mm
- Papiergewicht:
60 -161 g/m²
- Fassungsvermögen der manuellen Zufuhr:
1 Blatt

Papierausgabefach

Ca. 100 Blatt A4-Normalpapier
(Ausgabe mit der Druckseite nach unten)



Hinweis

- Es wird empfohlen, bedruckte Etiketten und Folien direkt nach dem Ausdruck von der Papierstütze des Ausgabefaches zu nehmen, um das Verschmieren der Schrift zu vermeiden.
- Weitere Informationen finden Sie unter *Verwendbares Papier und Druckmedien* auf Seite 7.

Kopierer

Mehrfachkopien	Bis zu 99 Am DCP-7025 sortierte Ausgabe möglich
Vergrößern/Verkleinern	Von 25% bis 400% (in 1%-Schritten)
Auflösung	600 x 300 dpi

Scanner

Farbe/Schwarzweiß	Ja
TWAIN-Kompatibilität	Ja (Windows® 98/98SE/Me/2000 Professional/XP und Windows NT® Workstation 4.0) Mac OS® 9.1-9.2/Mac OS® X 10.2.4 oder neuer
WIA-Kompatibilität	Ja (Windows® XP)
Farbtiefe	24 Bit Farbe
Auflösung	Bis zu 9600 x 9600 dpi (interpoliert)* Bis zu 600 x 2400 dpi (optisch) <small>* Unter Windows® XP kann maximal mit 1200 x 1200 dpi gescannt werden. (Zur Verwendung von Auflösungen bis zu 9600 x 9600 dpi verwenden Sie bitte das Brother Dienstprogramm. Lesen Sie dazu das Software-Handbuch auf der CD-ROM.)</small>
Abtastbreite	215,9 mm
Graustufen	256

Drucker

Druckgeschwindigkeit	Bis zu 20 Seiten/Minute* (A4-Papier) * nach Brother-Standard Beinhaltet nicht die Zeit, die zum Papiereinzug notwendig ist.
Erster Ausdruck	Nach weniger als 10 Sekunden
Auflösung	HQ1200 (bis zu 2400 x 600 dpi)*
Emulation	PCL 6 und BR-Script (PostScript®) Level 3 (nur DCP-7025)
Druckertreiber	Brother GDI-Druckertreiber für Windows® 98/98SE/Me/2000 Professional/XP und Windows NT® Workstation 4.0 Brother Laser-Treiber für Mac OS® 9.1-9.2/Mac OS® X 10.2.4 oder neuer
Druckqualität	Normal Tonersparmodus

Schnittstellen

Anschluss	Empfohlene Kabel
Parallel	Verwenden Sie ein abgeschirmtes paralleles, IEEE 1284-kompatibles Datenkabel, das nicht länger als zwei Meter ist.
USB	Verwenden Sie ein USB-2.0-Kabel, das nicht länger als zwei Meter ist.

Die Kabel gehören nicht zum Lieferumfang.



Hinweis

Das DCP hat einen USB 2.0 Full-Speed-Anschluss. Dieser Anschluss ist kompatibel mit USB 2.0 Hi-Speed, überträgt jedoch höchstens 12 Mbits/s. Das DCP kann auch an einen Computer mit USB 1.1-Schnittstelle angeschlossen werden.

Systemvoraussetzungen

Mindestvoraussetzungen						
Computer-Plattform und Betriebssystem-Version		CPU	RAM (Minimum)	RAM (empfohlen)	Freier Speicherplatz auf der Festplatte	
					Für Treiber	Für Anwendungen
Windows®	98, 98SE	Pentium® II oder gleichwertig	32 MB	64 MB	90 MB	130 MB
	ME		64 MB	128 MB		
	NT® Workstation 4.0		128 MB	256 MB	150 MB	220 MB
	2000 Professional					
XP						
Apple® Macintosh®	Mac OS® 9.1-9.2 (nur Drucken und Scannen ¹)	Alle Basismodelle erfüllen die Mindestvoraussetzungen.		64 MB	80 MB	200 MB
	Mac OS® X 10.2.4 oder höher		128 MB	160 MB		
HINWEIS: Alle hier erwähnten eingetragenen Warenzeichen sind Eigentum der entsprechenden Firmen.						
Die jeweils aktuellsten Treiber finden Sie unter www.brother.de , www.brother.ch oder http://solutions.brother.com						

¹ Die Funktionen der Scanner-Taste werden von Mac OS® X 10.2.4 oder höher unterstützt.

Verbrauchsmaterialien

Tonerkassette

Separat auswechselbar;
 Starter-Tonerkassette: 1.500 Seiten*
 Standard-Tonerkassette (TN-2000): 2.500 Seiten*
 *(beim Bedrucken von A4-Papier mit 5 % Deckung)



Hinweis

Die Lebensdauer der Tonerkassette ist von der Art der Druckaufträge abhängig.

Trommleinheit (DR-2000)

Separat auswechselbare Trommleinheit für ca. 12.000 Seiten



Hinweis

Die Lebensdauer der Trommleinheit ist von verschiedenen Faktoren abhängig, wie z. B. von der Temperatur, der Feuchtigkeit, der Papiersorte, dem verwendeten Toner und der Anzahl der Seiten pro Druckauftrag.

Stichwortverzeichnis

A

Abdeckung öffnen	28
Abhilfe bei Störungen	35
ADF	5
Apple® Macintosh® siehe Software-Handbuch (CD-ROM)	
Auflösung	
Drucken	61
Kopieren	20
Scannen	60
Aufstellen des Gerätes	3
Ausdrucken (Geräteeinstellungen)	14
Automatischer Vorlageneinzug	5
Automatisches Verkleinern beim Kopieren	18

B

Bedienungselemente	4
Bedruckbarer Bereich	16
Briefumschläge	8
Bücher kopieren	6

C

ControlCenter2.0 siehe Software-Handbuch (CD-ROM)	
--	--

D

Deutsche Displayanzeige einstellen	37
Display-Meldungen	28
Displaysprache	37
Dokument prüfen	28
Dokumente einlegen	5
Dokumenteneinzug	5
Dokumentenstau	30
Drucken	
Bedruckbarer Bereich	16
Probleme	35, 38
Qualität verbessern	38
Treiber	62
vom PC: siehe Software-Handbuch (CD-ROM)	

Druckertreiber siehe Software-Handbuch (CD-ROM) Systemvoraussetzungen	62
Druckmedien	7, 59
Druckqualität (Problemlösung)	35
Druckqualität steigern	38

E

Einstellungen ausdrucken	14
Empfohlene Papiersorten	7
Energiesparmodus	13
Etiketten	8
Etiketten einlegen	10

F

Fehler:Aufwärmen	28
Fehler:Drucken	28
Fehler:Init.	28
Fehler:Scannen	28
Fehlermeldungen	28
Fixier zu heiß	28
Folien	8, 11
Funktionstabellen	56
Funktionstastenfeld	4

G

Gehäuse reinigen	43
Gerät zu heiß	28
Geräteeinstellungen	11
Geräteeinstellungen drucken	14
Graustufen	60
Grundeinstellungen zum Kopieren	22

H

Hinten öffnen	28
Hotline	i

I

Inbetriebnahme	11
----------------------	----

K

Kapazität der Papierzufuhr	8
Kassette (Papier)	8
Keine Tonerkass.	28
Kontrast	
Kopieren	18, 22
LCD	13
Kopienanzahl-Taste	16
Kopiereinstellungen	19
Kopieren	16
Auflösung	20
einmal	16
Grundeinstellungen	22
Kontrast	18, 22
mehrfach	16
Optionen	19
Qualität	20
sortiert	20
Kopieroptionen	19
Kopierqualität steigern	35
Kopiertasten	17
Koronadraht reinigen	46
Kühlphase	29

L

Laserdrucker	
siehe Software-Handbuch (CD-ROM)	
Laserscanner-Fenster reinigen	44
Lautstärke, Signalton	12
LCD-Kontrast	13
LCD-Meldungen	28
Lebensdauer der Trommel	53

M

Macintosh®	
siehe Software-Handbuch (CD-ROM)	
Manuelle Zufuhr	10
Mehrfachkopien	16
Menüfunktionen	54
Menütabellen	56

N

Navigationstasten	54
-------------------------	----

O

Online-Registrierung	1
Optionen-Taste	19

P

PaperPort®	
siehe Software-Handbuch (CD-ROM)	
Papier einlegen	
manuelle Zufuhr	10
Papierkassette	9
Papier prüfen	29
Papier, verwendbares	7, 59
Papierausgabefach	11, 59
Papierauswahl	7
Papierformat einstellen	11
Papierhandhabung (Problemlösung)	37
Papierkassette	9
Papiersorte einstellen	11
Papiersorten	7
Papierstau	31
Papierzufuhr	8
Paralleler Anschluss	61
Poster erstellen	21
Problemlösung	35
Regelmäßige Wartung	43

Q

Qualität	
Grundeinstellung	22
Kopieren	20

R

Recyclingpapier	8, 11
Regelmäßige Wartung	43
Registrierung des Gerätes	1
Reinigen	
Gehäuse	43
Koronadraht	46
Laserscanner-Fenster	44
Vorlagenglas	44
Restdaten	29

S

Scannen	
siehe Software-Handbuch (CD-ROM)	
Scanner fixiert	29
Scanner-Taste	
siehe Software-Handbuch (CD-ROM)	
Schnittstellen	61
Seitenlayout	20
Seitenmontage	20
Seitenzähler	52
Seriennummer anzeigen	51
Service-Information	i
Sicherheitshinweise	ii, 26
Signalton-Lautstärke	12
Software-Funktionen	24
Software-Probleme	36
Sortiert kopieren	20
Speicher voll	17, 29
Sprache im Display	37
Standortwahl	3
Start-Taste	4
Stau	
Dokumente	30
Papier	31
Stau:Hinten	29
Stau:Innen	29
Stau:Zufuhr	29
Stopp-Taste	4
Störungen und Abhilfe	28
Stromverbrauch	13
Systemvoraussetzungen	62

T

Tastenübersicht	4
Technische Daten	58
Temporäre Einstellungen (Kopieren)	17
TN-2000	46, 47
Toner bestellen	29
Toner leer	29
Tonerkassette	46
Tonerkassette wechseln	47
Tonersparmodus	12
Transport	42

Trommel bestell.	29
Trommeleinheit	49
Trommeleinheit wechseln	49
Trommelfehler	29
Trommellebensdauer anzeigen	53
TWAIN-Fehler	36

U

Umschläge	8
Umschläge einlegen	10
USB-Anschluss	61

V

Verbrauchsmaterialien	62
Vergr./Verkl.-Taste	18
Vergrößern	18
Verkleinern	18
Verpacken des DCP	42
Vorlagen einlegen	5
Vorlageneinzug	5
Vorlagenglas reinigen	44
Vorlagenglas verwenden	6

W

Wartung	28, 43
Wechseln	
Tonerkassette	47
Trommeleinheit	49

Z

Zufuhr (Papier)	8
-----------------	---



EC Declaration of Conformity

Manufacturer

Brother Industries Ltd.

15-1, Naeshiro-cho, Mizuho-ku, Nagoya 467-8561 Japan

Plant

Brother Technology (ShenZhen) Ltd.,

NO6 Gold Garden Ind. Nanling Buji, Longgang, Shenzhen, China

Herewith declare that:

Products description : Laser Printer

Product Name : DCP-7010L

Model Number : DCP-7010

are in conformity with provisions of the Directives applied : Low Voltage Directive 73/23/EEC (as amended by 93/68/EEC) and the Electromagnetic Compatibility Directive 89/336/EEC (as amended by 91/263/EEC and 92/31/EEC and 93/68/EEC).

Harmonized standards applied :

Safety EN60950-1:2001

EMC EN55022:1998 + A1:2000 + A2:2003 Class B
EN55024:1998 + A1:2001 + A2:2003
EN61000-3-2:2000
EN61000-3-3:1995 + A1:2001

Year in which CE marking was first affixed : 2007

Issued by : Brother Industries, Ltd.

Date : 10th January, 2007

Place : Nagoya, Japan

Signature :

Junji Shiota
General Manager
Quality Management Dept.
Printing & Solutions Company

EG-Konformitätserklärung

Hersteller

Brother Industries Ltd.,
15-1, Naeshiro-cho, Mizuho-ku, Nagoya 467-8561, Japan

Werk

Brother Technology (Shenzhen) Ltd.,
NO6 Gold Garden Ind. Nanling Buji, Longgang, Shenzhen, China

bestätigen, dass:

Produktbeschreibung : Laserdrucker
Produktname : DCP-7010L
Modellnummer : DCP-7010

mit den Bestimmungen der folgenden Richtlinien übereinstimmen: Niederspannungsrichtlinie 73/23/EEC (gemäß Änderungen 93/68/EEC) und Elektromagnetische Kompatibilitätsrichtlinie 89/336/EEC (gemäß Änderungen 91/263/EEC und 92/31/EEC und 93/68/EEC).

Erfüllte harmonisierte Normen:

Sicherheit	EN60950-1:2001
EMC	EN55022:1998 + A1:2000 + A2:2003 Klasse B EN55024:1998 + A1:2001 + A2:2003 EN61000-3-2:2000 EN61000-3-3:1995 + A1:2001

Jahr, in dem die CE-Markierung zuerst angebracht wurde: 2007

Herausgegeben von : Brother Industries, Ltd.
Datum : 10. Januar 2007
Ort : Nagoya, Japan

brother[®]