

Canon

PUB. DIF-0133-000A

Caméscope HD

Manuel d'instruction

LEGRIA
HFR56

LEGRIA
HFR57

LEGRIA
HFR506



PAL



HDMI

AVCHD
Progressive



HFR56/R57



Consignes relatives à l'utilisation

AVERTISSEMENT SUR LES DROITS D'AUTEUR :

L'enregistrement non autorisé d'informations protégées par des droits d'auteur peut enfreindre les droits sur la propriété artistique et aller à l'encontre des dispositions de la loi sur les droits d'auteur.

Pour éviter tout risque de choc électrique, ne pas exposer ce produit aux écoulements ni aux aspersion d'eau.

La fiche d'alimentation est utilisée pour déconnecter l'appareil. La fiche d'alimentation doit rester accessible afin de permettre sa déconnexion rapide en cas d'accident.

Lors de l'utilisation de l'adaptateur secteur compact, ne l'enveloppez pas ni ne le recouvrez d'un morceau de tissu, et ne le placez pas dans un espace étroit et confiné.

La plaque d'identification CA-110E est située sur le dessous de l'appareil.

Union européenne et Espace économique européen (Norvège, Islande et Liechtenstein) uniquement.



Ces symboles indiquent que ce produit ne doit pas être mis au rebut avec les ordures ménagères, comme le spécifient la Directive européenne DEEE (2012/19/UE), la Directive européenne relative à l'élimination des piles et des accumulateurs usagés (2006/66/CE) et les lois en vigueur dans votre pays appliquant ces directives.

Si un symbole de toxicité chimique est imprimé sous le symbole illustré ci-dessus conformément à la Directive relative aux piles et aux accumulateurs, il indique la présence d'un métal lourd (Hg = mercure, Cd = cadmium, Pb = plomb) dans la pile ou l'accumulateur à une concentration supérieure au seuil applicable spécifié par la Directive.

Ce produit doit être confié au distributeur à chaque fois que vous achetez un produit neuf similaire, ou à un point de collecte mis en place par les collectivités locales pour le recyclage des Déchets des Équipements Électriques et Électroniques (DEEE). Le traitement inapproprié de ce type de déchet risque d'avoir des répercussions sur l'environnement et la santé humaine, du fait de la présence de substances potentiellement dangereuses généralement associées aux équipements électriques et électroniques.

Votre entière coopération dans le cadre de la mise au rebut correcte de ce produit favorisera une meilleure utilisation des ressources naturelles.

Pour plus d'informations sur le recyclage de ce produit, contactez vos services municipaux, votre éco-organisme ou les autorités locales compétentes, ou consultez le site www.canon-europe.com/weee, ou www.canon-europe.com/battery.

RÉGIONS D'UTILISATION

Le LEGRIA HF R56 et LEGRIA HF R57 sont compatibles (en novembre 2013) avec les règlements sur les signaux radio des régions ci-dessous. Pour en savoir plus sur les autres régions d'utilisation, renseignez-vous auprès des contacts de la liste à la fin de ce manuel d'instructions.

RÉGIONS

Allemagne, Australie, Autriche, Belgique, Bulgarie, Chypre, Danemark, Espagne, Estonie, Finlande, France, Grèce, Hong Kong (RAS), Hongrie, Irlande, Islande, Italie, Lettonie, Liechtenstein, Lituanie, Luxembourg, Malte, Norvège, Nouvelle-Zélande, Pays-Bas, Pologne, Portugal, République Tchèque, Roumanie, Royaume-Uni, Russie, Singapour, Slovaquie, Slovénie, Suède, Suisse



Déclaration sur la directive CE

Par la présente Canon Inc. déclare que l'appareil WM217 est conforme aux exigences essentielles et aux autres dispositions pertinentes de la directive 1999/5/CE.

Veuillez contacter l'adresse suivante pour prendre connaissance de la déclaration de conformité originale :

CANON EUROPA N.V.

Bovenkerkerweg 59, 1185 XB Amstelveen, The Netherlands

CANON INC.

30-2, Shimomaruko 3-chome, Ohta-ku, Tokyo 146-8501, Japan

Modèle

ID0020 : LEGRIA HF R56 / LEGRIA HF R57

Marques de commerce

- Les logos SD, SDHC et SDXC sont des marques de commerce de SD-3C, LLC.
- Microsoft et Windows sont des marques de commerce ou des marques déposées de Microsoft Corporation aux États-Unis et/ou dans les autres pays.
- App Store, iPad, iPhone, iTunes et Mac OS sont des marques de commerce d'Apple Inc., enregistrées aux États-Unis et dans les autres pays.
- HDMI, le logo HDMI et High-Definition Multimedia Interface sont des marques de commerce ou de marques déposées de HDMI Licensing LLC aux États-Unis et dans les autres pays.
- "AVCHD", "AVCHD Progressive" et le logo "AVCHD Progressive" sont des marques de commerce de Panasonic Corporation et de Sony Corporation.
- Fabriqué sous licence de Dolby Laboratories.
"Dolby" et le symbole double D sont des marques de commerce de Dolby Laboratories.
- Google, Android, Google Play, YouTube sont des marques commerciales de Google Inc.
- Facebook est une marque déposée de Facebook, Inc.
- IOS est une marque commerciale ou déposée de Cisco aux États-Unis et dans d'autres pays et est utilisée sous licence.
- Le nom et les repères Twitter sont des marques commerciales de Twitter, Inc.
- Wi-Fi est une marque déposée de Wi-Fi Alliance.
- Wi-Fi Certified, WPA, WPA2, et le logo Wi-Fi Certified sont des marques de commerce de Wi-Fi Alliance.
- WPS, lorsqu'il est utilisé pour les réglages du caméscope, les affichages sur l'écran et dans ce manuel, signifie Wi-Fi Protected Setup.
- Le repère d'identification de réglage protégé Wi-Fi est un repère de Wi-Fi Alliance.
- Les autres noms et produits non mentionnés ci-dessus peuvent être des marques de commerce ou des marques déposées de leurs compagnies respectives.
- Cet appareil intègre la technologie exFAT sous licence de Microsoft.
- "Full HD 1080" fait référence aux caméscopes Canon compatibles avec la vidéo haute définition composée de 1080 pixels verticaux (lignes de balayage).
- This product is licensed under AT&T patents for the MPEG-4 standard and may be used for encoding MPEG-4 compliant video and/or decoding MPEG-4 compliant video that was encoded only (1) for a personal and non-commercial purpose or (2) by a video provider licensed under the AT&T patents to provide MPEG-4 compliant video. No license is granted or implied for any other use for MPEG-4 standard.



Caractéristiques intéressantes et nouvelles fonctions



HF R56/R57

Fonctions Wi-Fi
(📖 122)

Profitez de la liberté Wi-Fi* en utilisant les fonctions Wi-Fi pratiques suivantes.

- Utilisez un smartphone comme télécommande et enregistrez des vidéos à distance (📖 125).
- Vous pouvez raccorder sans fil le caméscope à votre réseau domestique et transférer vos enregistrements sur CANON IMAGE GATEWAY (📖 135). Ceci vous permet même de partager vos vidéos sur YouTube et Facebook. Vous pouvez aussi partager vos vidéos sur YouTube et Facebook directement depuis un dispositif iOS (📖 133).
- Il est plus facile de profiter de vos enregistrements avec votre famille et vos amis en utilisant le navigateur Web ou un smartphone ou un ordinateur pour visualiser les enregistrements du caméscope (📖 131).

* Wi-Fi est une méthode de connexion pour la connexion sans fil d'appareil et est certifiée par Wi-Fi Alliance.

Mode Bébé (📖 63)



Avec le mode bébé, vous ne perdrez pas des moments précieux concernant votre bébé. Les réglages du caméscope sont optimisés pour capturer la beauté de la peau de bébé. Vous pouvez aussi ajouter des cachets à la vidéo pour suivre l'évolution de bébé. Le mode bébé est disponible uniquement pour les séquences vidéo AVCHD.

Enregistrement
AVCHD et MP4
(📖 58)

AVCHD
Progressive



Vous pouvez choisir d'enregistrer des séquences vidéo sous format AVCHD ou MP4. Enregistrez des séquences vidéos en AVCHD et lisez-les avec une qualité fantastique. Ou bien, enregistrez des séquences vidéo en MP4 pour les transférer sur le Web ou des appareils mobiles. En fonction de la qualité vidéo, vous pouvez aussi enregistrer à 50 images par seconde. Avec les séquences vidéos à 50 images par secondes, vous obtenez un niveau de mouvement réaliste qui impressionnera votre public.



Smart AUTO (📖 43)

Smart AUTO choisit automatiquement le meilleur mode de scène en fonction de la scène que vous souhaitez enregistrer. Vous obtenez ainsi chaque fois des enregistrements spectaculaires sans avoir à vous soucier des réglages.



Instantané vidéo (📖 75)

Enregistrez ou capturez de courtes scènes et arrangez-les en clip vidéo, puis lisez-les avec votre musique préférée en fond.

Filtres cinéma (📖 64)



Utilisez des filtres cinéma professionnels pour créer des séquences vidéo uniques avec différents aspects.

Détection de visage (📖 76)



Le caméscope détecte automatiquement les visages des personnes et adapte la mise au point et les autres réglages pour produire de superbes résultats.

Stabilisation de l'image



IS dynamique (📖 155) compense le mouvement du caméscope quand vous enregistrez une séquence vidéo en marchant. IS optimisé (📖 151) produit des images stables quand vous utilisez le zoom sur des sujets éloignés (position téléobjectif maximale). Intelligent IS (📖 44) permet de sélectionner le type de stabilisation d'image en fonction de la situation d'enregistrement.

Lecture de vos enregistrements sur d'autres appareils

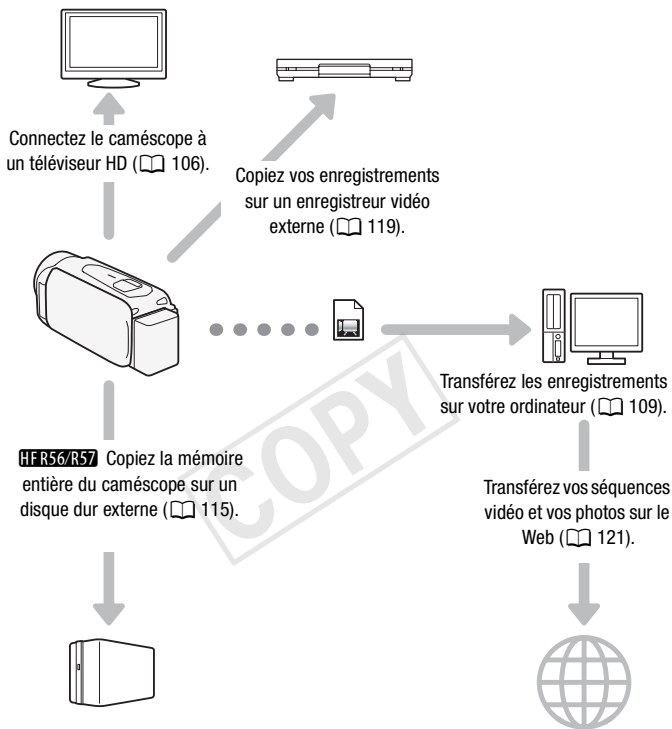

HF R56/R57 Profitez de vos enregistrements en utilisant les fonctions Wi-Fi du caméscope



Utilisez votre dispositif iOS/Android pour commander à distance le caméscope (📖 125).

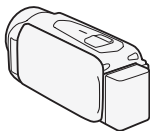

Connectez le caméscope à un point d'accès sur votre réseau principal et partagez vos enregistrements sur CANON iMAGE GATEWAY (📖 135). De là, vous pouvez faire des albums en ligne et profiter de vos enregistrements.



Utilisez le navigateur Web de votre dispositif iOS/Android pour visualiser les enregistrements sur le caméscope (📖 131).



Sauvegardez vos enregistrements sur un iPhone ou un iPad et lisez-les (📖 133).



Après avoir connecté le caméscope à un dispositif iOS ou CANON iMAGE GATEWAY, vous pouvez transférer vos enregistrements sur d'autres sites Web.

Table des matières

■ Introduction

- 5 Caractéristiques intéressantes et nouvelles fonctions
- 13 À propos de ce manuel
- 15 Faites connaissance avec le caméscope**
- 15 Accessoires fournis
- 16 Nom des éléments

■ Préparatifs

- 19 Démarrage**
- 19 Charge de la batterie d'alimentation
- 22 Utilisation d'une carte mémoire**
- 22 Cartes mémoire compatibles et pouvant être utilisées avec le caméscope
- 23 Insertion et retrait d'une carte mémoire
- 25 Premiers réglages**
- 25 Configuration de base
- 27 Changement des fuseaux horaires
- 28 Initialisation de la mémoire
- 30 Opérations de base du caméscope**
- 30 Utilisation de l'écran tactile
- 31 Utilisation des menus
- 35 Modes de fonctionnement

■ Prise de vue et lecture de base

36 Enregistrement de base

- 36 Enregistrer une séquence vidéo
- 40 Prendre des photos
- 42 Mode AUTO
- 45 Utilisation du zoom

47 Lecture de base

- 47 Lecture de la vidéo
- 52 Affichage de photos
- 55 Effacement d'enregistrements

■ Prise de vue avancée

- 58 Sélection du format de film (AVCHD/MP4)
- 58 Sélection de la qualité vidéo
- 60 **HFR56/R57** Sélection de la mémoire (mémoire intégrée/ carte mémoire) pour les enregistrements
- 60 **HFR56/R57** Double enregistrement et relais d'enregistrement
- 61 Mode de prise de vue
- 63 Mode bébé
- 64 Mode cinéma et filtres cinéma
- 66 Modes de scène spéciale
- 68 Mode AE programmé : réglage correspondant à vos besoins
- 69 Décoration : ajout d'une touche personnelle
- 75 Instantané vidéo
- 76 Détection visage et suivi
- 78 Fondus
- 79 Ajustement de l'exposition
- 81 Réglage de la mise au point
- 83 Balance des blancs
- 84 Vitesse séquentielle
- 85 Téléobjectif macro
- 86 Scènes audio
- 87 Utilisation d'un casque d'écoute

■ Lecture et édition avancées

- 89 Capture d'un instantané vidéo et de photos à partir d'une séquence vidéo
- 91 Lecture avec une musique de fond
- 93 Sélection du point de départ de la lecture
- 94 Division de scènes
- 96 Coupage des scènes
- 97 Changement de la vignette d'une scène
- 98 Diaporama de photos
- 99 **HFR56/R57** Copie d'enregistrements sur une carte mémoire

■ Connexions externes





- 102 Prises sur le caméscope**
- 103 Schémas de connexion
- 106 Lecture sur l'écran d'un téléviseur**
- 107 Sauvegarde et partage de vos enregistrements**
- 107 **HFR56/R57** Conversion de séquences vidéo en format MP4
- 109 Sauvegarde d'enregistrements sur un ordinateur
- 115 **HFR56/R57** Sauvegarde de la mémoire : sauvegarde de toute la mémoire sur un disque dur externe
- 119 Copie d'enregistrements sur un enregistreur vidéo externe
- 121 Transfert de séquences vidéo MP4 et de photos sur le Web

■ HFR56/R57 Fonctions Wi-Fi

- 122 Fonctions Wi-Fi du caméscope
- 125 Utilisation d'un dispositif iOS ou Android comme télécommande
- 131 Navigateur distant : visionner les enregistrements avec un navigateur Web sur votre dispositif iOS ou Android
- 133 Sauvegarde des enregistrements et transfert des séquences vidéos sur le Web avec un dispositif iOS
- 135 Partage des enregistrements avec CANON iIMAGE GATEWAY
- 139 Lecture sans fil sur un ordinateur
- 141 Connexion Wi-Fi utilisant un point d'accès
- 145 Visualisation et changement des réglages Wi-Fi

■ Informations additionnelles

148 Annexe : listes des options de menu

- 148 Menu  (Début)
- 149 Menu [ Config. enregistr.]
- 150 Panneaux [ Fonctions princip.] et [Éditer]
- 153 Menus [ Autres réglages]

163 Annexe : icônes et affichages sur l'écran

167 En cas de problème

- 167 Dépannage
- 174 Liste des messages

185 À faire et à ne pas faire

- 185 Précautions de manipulation
- 190 Maintenance/Divers
- 191 Utilisation du caméscope à l'étranger





192 Informations générales

- 192 Accessoires en option
- 195 Caractéristiques
- 199 Tableaux de référence
- 203 Téléchargement des fichiers musicaux et des fichiers d'image (cadres de mélange d'images)
- 205 Index

À propos de ce manuel

Merci d'avoir acheté le Canon LEGRIA HF R56 / LEGRIA HF R57 / LEGRIA HF R506. Veuillez lire ce manuel attentivement avant d'utiliser le caméscope et le conserver à titre de référence future. Si votre caméscope ne fonctionne pas correctement, reportez vous à *Dépannage* (📖 167).

Conventions utilisées dans ce manuel

-  **IMPORTANT** : précautions relatives à l'utilisation du caméscope.
-  **NOTES** : rubriques additionnelles qui complètent les procédures de fonctionnement de base.
-  **À VÉRIFIER** : restrictions ou exigences concernant la fonction décrite.
-  : numéro de la page de référence dans ce manuel.
- **HF R56/R57** : texte qui s'applique uniquement au(x) modèle(s) indiqué(s) par l'icône.
- Les termes suivants sont utilisés dans ce manuel :
Quand il n'est pas spécifié "carte mémoire" ou "mémoire intégrée", le terme "mémoire" fait référence aux deux.
"Scène" fait référence à une séquence vidéo unique à partir du moment où vous appuyez sur la touche **START/STOP** pour démarrer l'enregistrement jusqu'à ce que vous appuyiez de nouveau sur la touche pour arrêter l'enregistrement.
- Les photos présentées dans ce manuel sont des exemples de photos prises avec un appareil fixe. Sauf indication contraire, les illustrations et les icônes de menu se réfèrent au **HF R56**.

AUTO indique qu'une fonction est disponible dans le mode de fonctionnement indiqué et **AUTO** indique que la fonction n'est pas disponible. Les modes de fonctionnement sont divisés en trois groupes suivants. Pour en savoir plus, reportez-vous à *Modes de fonctionnement* (📖 35).

Les crochets [] font référence aux touches de commande et aux options de menu que vous touchez à l'écran et aux autres messages et affichages sur l'écran.

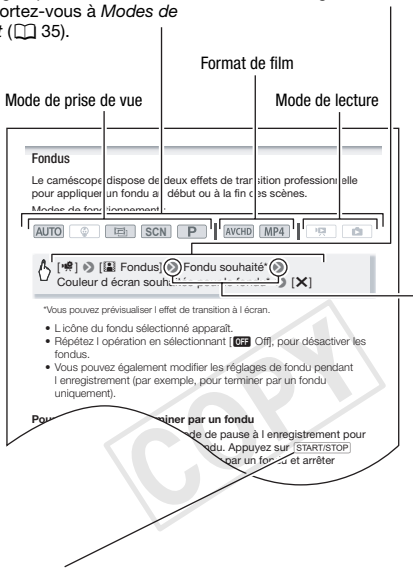

Les noms de la plupart des touches physiques et des commutateurs sur le caméscope sont indiqués sous la forme d'une "touche". Par exemple **START/STOP**.

La flèche ➤ est utilisée pour raccourcir les sélections de menu. Pour en savoir plus sur l'utilisation des menus, reportez-vous à *Utilisation des menus* (📖 31). Pour un résumé de toutes les options de menu disponibles, reportez-vous à l'annexe *Listes des options de menu* (📖 148).

Accessoires fournis

Les accessoires suivants sont fournis avec le caméscope :

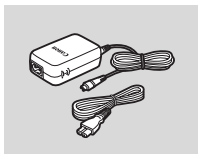

▶ Adaptateur secteur compact
CA-110E (incluant le câble
d'alimentation)

Batterie d'alimentation BP-718 ◀

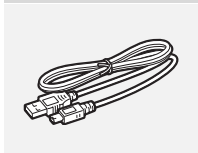

▶ Câble USB IFC-300PCU/S

Câble HDMI haute vitesse
HTC-100/S ◀

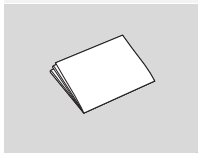
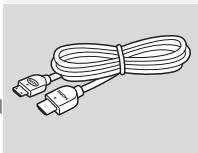

▶ Brochure de démarrage

Guide de démarrage
Transfer Utility LE ◀
(Voir ci-dessous)



Guide de démarrage Transfer Utility LE : ce guide explique comment télécharger le logiciel **Transfer Utility LE** de PIXELA, qui vous permet de sauvegarder vos séquences vidéo AVCHD et de transférer des fichiers musicaux sur une carte mémoire. Pour les détails concernant l'utilisation du logiciel, consultez le 'Guide du logiciel **Transfer Utility LE**' fourni avec le logiciel téléchargé.

NOTES

- Le caméscope risque de produire un bruit de cliquetis s'il est secoué (📖 171).

Nom des éléments

Vue latérale gauche

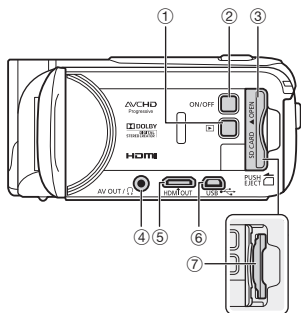

- ① Touche (mode de lecture) (📖 47)
- ② Touche ON/OFF
- ③ Couvercle de la fente de la carte mémoire (📖 23)
- ④ Prise AV OUT (📖 102, 104)/
Prise (casque d'écoute) (📖 87)
- ⑤ Prise HDMI OUT (📖 102, 103)
- ⑥ Prise USB (📖 102, 105)
- ⑦ Logement de la carte mémoire (📖 23)

Vue latérale droite

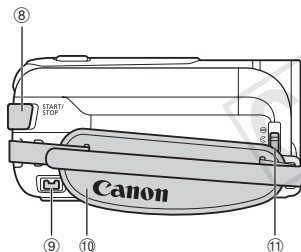

Ajustez la sangle de poignée de façon à pouvoir atteindre le levier de zoom avec votre index et la touche **START/STOP** avec votre pouce.

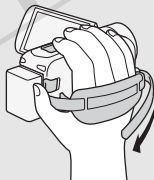

Vue avant

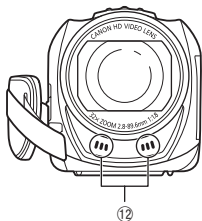

- ⑧ Touche START/STOP (📖 36)
- ⑨ Prise DC IN (📖 19)
- ⑩ Sangle de poignée
- ⑪ Commutateur de bouchon d'objectif

Pour ouvrir le bouchon d'objectif, déplacez le commutateur vers .



- ⑫ Microphone stéréo (📖 151)

Vue de dessus

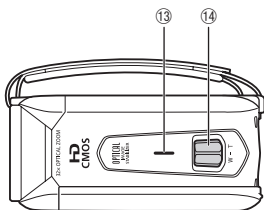

- ⑬ Haut-parleur (📖 50)
- ⑭ Levier de zoom (📖 45)
- ⑮ Indicateur ACCESS (accès mémoire) (📖 36, 40)
- ⑯ **HFR56/R57** Antenne Wi-Fi (📖 124)

Vue arrière

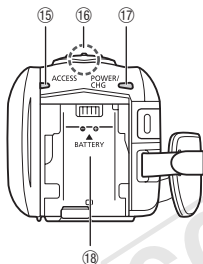

- ⑰ Indicateur POWER/CHG (charge) :
Vert – Marche
Rouge – En cours de chargement (📖 19)
- ⑱ Unité de fixation de la batterie (📖 19)
- ⑲ **Numéro de série**

Vue de dessous

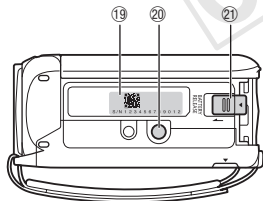

- ⑳ Filetage pour trépied (📖 186)
- ㉑ Commutateur BATTERY RELEASE (📖 20)

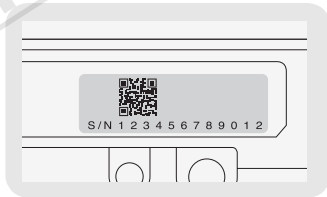
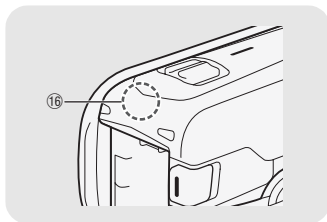

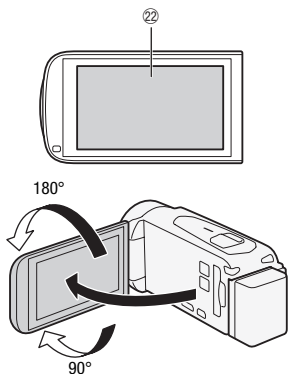

Ouvrez l'écran LCD à 90 degrés. Par défaut, cela mettra le caméscope sous tension. Quand vous ouvrez l'écran LCD pour la première fois, les écrans de configuration initiale apparaissent et vous guident parmi les réglages de base (📖 25). Ajustez la position du panneau LCD conformément aux conditions d'enregistrement.

📘 NOTES

- **À propos de l'écran LCD :** cet écran a été réalisé avec des techniques de très haute précision, avec plus de 99,99 % de pixels actifs conformément aux caractéristiques. Moins de 0,01 % des pixels peuvent occasionnellement avoir un défaut d'allumage ou apparaître en noir, rouge, bleu ou vert. Cela n'a aucun effet sur les images enregistrées et ne constitue pas un mauvais fonctionnement.
- Pour en savoir plus sur l'utilisation de l'écran tactile, reportez-vous à *Précautions de manipulation* (📖 185), *Nettoyage* (📖 190).



Préparatifs

Ce chapitre décrit les opérations de base, telles que l'utilisation du panneau tactile, la navigation dans les menus et les premiers réglages afin de vous aider à mieux connaître votre caméscope.

Démarrage

Charge de la batterie d'alimentation

L'alimentation du caméscope peut se faire soit par une batterie d'alimentation soit par un adaptateur secteur compact.

- 1 Connectez le câble d'alimentation à l'adaptateur secteur compact.
- 2 Branchez le câble d'alimentation dans une prise de courant.
- 3 Connectez l'adaptateur secteur compact à la prise DC IN du caméscope.
- 4 Fixez la batterie d'alimentation sur le caméscope.

Introduisez délicatement la batterie dans l'unité de fixation et faites-la glisser vers le haut jusqu'à ce que vous entendiez un déclic.

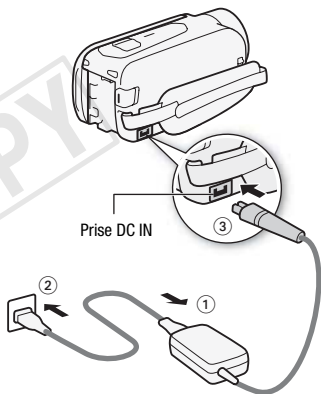

5 La charge démarre quand le caméscope est mis hors tension.

- Lorsque le caméscope est sous tension, l'indicateur vert POWER/CHG s'éteint quand vous mettez le caméscope hors tension. Après un moment, l'indicateur POWER/CHG s'affiche en rouge (charge de la batterie d'alimentation).

L'indicateur rouge POWER/CHG s'éteint quand la batterie d'alimentation est complètement chargée.

- La charge complète de la batterie fournie prend environ 5 heures et 35 minutes.
- Si l'indicateur clignote rapidement, reportez-vous à *Dépannage* (📖 170).

Indicateur POWER/CHG (charge)

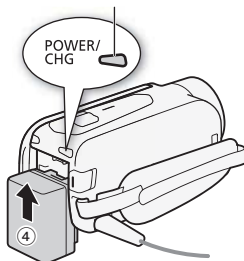

Pour retirer la batterie d'alimentation

- 1 Faites glisser **BATTERY RELEASE** dans la direction de la flèche et maintenez-le pressé.
- 2 Faites glisser la batterie d'alimentation, puis retirez-la.

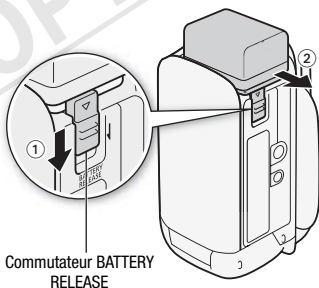



Commutateur BATTERY RELEASE

! IMPORTANT

- Mettez le caméscope hors tension avant de connecter ou déconnecter l'adaptateur secteur compact. Après avoir mis le caméscope hors tension, les données importantes sont mises à jour dans la mémoire. Assurez-vous d'attendre que l'indicateur vert POWER/CHG soit éteint.

- Ne connectez pas à la prise DC IN du caméscope ou à l'adaptateur secteur compact un quelconque appareil électrique dont l'utilisation n'a pas été expressément recommandée avec ce caméscope.
- Pour éviter toute panne de l'appareil ou tout échauffement excessif, ne connectez pas l'adaptateur secteur compact à un convertisseur de tension pour voyage à l'étranger ou à une source d'alimentation spéciale comme celle d'un avion, d'un bateau, d'un onduleur CC-CA, etc.

NOTES



- Nous recommandons de charger la batterie d'alimentation à une température comprise entre 10 °C et 30 °C. Si la température ambiante ou la température de la batterie d'alimentation se trouve en dehors de la plage d'environ 0 °C à 40 °C, la charge ne démarrera pas.
- Si la température ambiante ou la température de la batterie est faible, la charge peut prendre plus longtemps que d'habitude.
- La batterie d'alimentation est chargée uniquement quand le caméscope est éteint.
- Si l'alimentation électrique est coupée lors de la charge de la batterie, attendez que l'indicateur POWER/CHG s'éteigne avant de rétablir l'alimentation.
- Si vous vous souciez de la durée de la batterie, vous pouvez alimenter le caméscope en utilisant l'adaptateur secteur compact de façon à ne pas consommer la batterie.
- Une batterie d'alimentation chargée continue de se décharger naturellement. Par conséquent, chargez-la le jour de l'utilisation ou la veille pour vous garantir une pleine charge.
- Les batteries d'alimentation pour ce caméscope peuvent afficher le temps de charge restant. Lors de la première utilisation d'une batterie d'alimentation, chargez-la complètement et utilisez le caméscope jusqu'à ce que la batterie soit entièrement épuisée. Cela vous assurera que la durée restante d'enregistrement s'affiche avec précision.
- Pour les détails sur la façon de prendre soin de la batterie d'alimentation, reportez-vous à *Batterie d'alimentation* (📖 187). Pour les durées de charge et les durées d'utilisation approximatives, reportez-vous aux *Tableaux de référence* (📖 200).
- Vous pouvez vérifier l'état de charge de la batterie avec le réglage   [Info batterie].
- Nous recommandons que vous prépariez votre batterie d'alimentation pour une durée d'au moins 2 à 3 fois plus longue que celle dont vous pourriez avoir besoin.

Utilisation d'une carte mémoire

Cartes mémoire compatibles et pouvant être utilisées avec le caméscope

Avec ce caméscope, vous pouvez utiliser les types suivants de carte Secure Digital (SD) en vente dans le commerce. Nous recommandons l'utilisation de cartes mémoire de CLASS 4, 6 ou 10*.

En novembre 2013, la fonction d'enregistrement de séquences vidéo a été testée en utilisant les cartes mémoire SD/SDHC/SDXC fabriquées par Panasonic, Toshiba et SanDisk. Pour obtenir les informations les plus récentes sur les cartes mémoire pouvant être utilisées, visitez le site Web de Canon.

Type de carte mémoire :  carte mémoire SD,  carte mémoire SDHC,

 carte mémoire SDXC

Classe de vitesse SD** : CLASS 4 ou supérieure

* Pour enregistrer des séquences vidéo avec une qualité vidéo de 50P ou 35 Mbps, nous recommandons l'utilisation de cartes mémoire de CLASS 6 ou 10.

** Si vous utilisez une carte mémoire SD de CLASS 2 ou sans classification de vitesse, il est possible que vous ne puissiez pas enregistrer de séquences vidéo, selon la carte mémoire utilisée.

IMPORTANT

- Après avoir enregistré, supprimé et édité des scènes de façon répétée (mémoire fragmentée), l'écriture des données sur la mémoire peut prendre plus de temps et l'enregistrement peut s'arrêter. Sauvegardez vos enregistrements et initialisez la mémoire.

NOTES

- **À propos de la classe de vitesse :** la classe de vitesse (Speed Class) est un standard qui indique la vitesse de transfert de données minimum garantie des cartes mémoire. Lorsque vous achetez une nouvelle carte mémoire, vérifiez le logo de la classe de vitesse sur l'emballage.

Cartes mémoire SDXC

Vous pouvez utiliser les cartes mémoire SDXC avec ce caméscope. Lorsque vous utilisez des cartes mémoire avec d'autres périphériques, tels que des enregistreurs numériques, ordinateurs et lecteurs de cartes, **assurez-vous que le périphérique externe est compatible avec les cartes SDXC**. Pour les informations sur la compatibilité, contactez le fabricant de l'ordinateur, du système d'exploitation ou de la carte mémoire.

! IMPORTANT

- Si vous utilisez une carte mémoire SDXC avec un système d'exploitation non compatible SDXC, un message peut vous demander de formater la carte mémoire. Dans ce cas, **annulez l'opération pour éviter toute perte de données**.

Insertion et retrait d'une carte mémoire

Pour utiliser une carte mémoire pour l'enregistrement, mettez le caméscope hors tension et insérez la carte mémoire avant d'effectuer la configuration initiale. Après avoir terminé la configuration initiale, initialisez la carte mémoire (📖 28).

1 Ouvrez l'écran LCD.

Si vous mettez le caméscope sous tension pour la première fois, l'écran de sélection de langue des écrans de configuration initiale s'affiche.

2 Appuyez sur **ON/OFF** pour mettre le caméscope hors tension.

Assurez-vous que l'indicateur POWER/CHG est éteint.

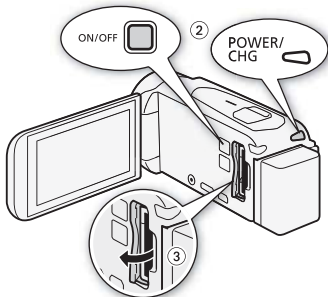

- 3 Ouvrez le couvercle de la fente de la carte mémoire.
- 4 Insérez complètement la carte mémoire avec un angle léger et l'étiquette dirigée vers l'objectif, dans la fente de carte mémoire, jusqu'à ce que vous entendiez un déclic.

La fente de la carte mémoire fait un angle faible vers l'objectif et vous devez faire attention de ne pas endommager la carte mémoire quand vous l'insérez.

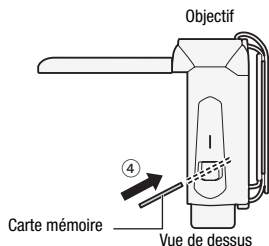

- 5 Refermez le cache du logement de la carte mémoire.

Ne fermez pas le couvercle de force si la carte mémoire n'est pas insérée correctement.

Pour retirer la carte mémoire

Poussez une fois la carte mémoire pour la débloquer. Quand la carte mémoire est éjectée, retirez-la complètement de la fente.

! IMPORTANT

- Les cartes mémoire ont des côtés avant et arrière qui ne sont pas interchangeables. L'insertion d'une carte mémoire dans le mauvais sens peut provoquer un mauvais fonctionnement du caméscope. Assurez vous d'insérer la carte mémoire comme décrit à l'étape 4.

Premiers réglages

Configuration de base

Vous pouvez mettre le caméscope sous et hors tension en ouvrant et en fermant l'écran LCD. Quand vous mettez le caméscope sous tension pour la première fois, vous serez guidé par les écrans de configuration faciles à suivre du caméscope pour configurer les réglages initiaux. Pour les détails sur l'utilisation de l'écran tactile, reportez-vous à *Utilisation de l'écran tactile* (📖 30).

1 Ouvrez l'écran LCD.

- Si vous mettez le caméscope sous tension pour la première fois, l'écran de sélection de langue de l'écran de configuration initiale s'affiche.
- Vous pouvez également appuyer sur **ON/OFF** pour mettre le caméscope sous tension.

2 Touchez la langue à utiliser pour les affichages sur l'écran, puis touchez [▷].

- Il se peut que vous deviez faire défiler l'affichage pour trouver la langue.
- Une fois la langue sélectionnée, l'écran [Format de date] apparaît.

Touchez [▷] après avoir sélectionné une langue



3 Touchez [Y.M.D], [M.D,Y] ou [D.M.Y] pour sélectionner le format de date que vous préférez, puis touchez [▷].

Une fois le format de la date sélectionné, l'écran [Date/heure] apparaît avec le premier champ sélectionné.

4 Touchez le champ que vous souhaitez changer (année, mois, jour, heures ou minutes).

5 Touchez [▲] ou [▼] pour changer le champ si nécessaire.

6 Réglez la date et l'heure corrects en modifiant tous les champs de la même manière.



- Touchez [24H] pour utiliser un affichage sur 24 heures ou laissez la case décochée pour utiliser un affichage sur 12 heures (AM/PM).

7 Touchez [OK], puis [▷].

- Après avoir sélectionné la date et l'heure, l'écran [Format de film] apparaît.

8 Touchez [AVCHD] ou [MP4] pour sélectionner le format de film, puis touchez [▷].

- **HFR56/R57** Après avoir sélectionné le format de film, l'écran [Support pour vidéo] apparaît et vous pouvez sélectionner la mémoire vers laquelle vous souhaitez enregistrer les séquences vidéos.
- **HFR506** Passez à l'étape 11.

9 Touchez [☑] (mémoire intégrée) ou [SD] (carte mémoire), puis touchez [▷].

- Lors de la sélection de la mémoire, vous pouvez vérifier la durée disponible d'enregistrement avec le réglage de la qualité vidéo.
- Après avoir sélectionné la mémoire sur laquelle vous souhaitez enregistrer les séquences vidéos, l'écran [Support pour photos] apparaît.









10 Touchez [☑] (mémoire intégrée) ou [SD] (carte mémoire), puis touchez [▷].

Lors de la sélection de la mémoire, vous pouvez vérifier le nombre de photos pouvant être enregistrées, sur la base du format photo 1920 x 1080.

11 Touchez [OK].

- La configuration de base est terminée. Les réglages que vous avez sélectionnés apparaissent brièvement et le caméscope est prêt à enregistrer.
- Après avoir terminé la configuration de base, vous pouvez fermer l'écran LCD ou appuyer sur [ON/OFF] pour mettre le caméscope hors tension.

NOTES

- Certaines touches, telles que [ZOOM] ou [PHOTO], apparaîtront en anglais quelle que soit la langue sélectionnée.
- Vous pouvez modifier la langue plus tard avec le réglage  ➤  ➤ [Langue ]. Vous pouvez définir la date et l'heure ultérieurement avec le réglage  ➤  ➤ [Date/heure]. Vous pouvez modifier le format de film plus tard avec le réglage  ➤ [Format de film].
HF56/R57 Vous pouvez sélectionner la mémoire pour les photos et les séquences vidéo plus tard avec les réglages  ➤ [Support pour vidéo] et [Support pour photos].
- Si vous n'utilisez pas le caméscope pendant environ 3 mois, la batterie au lithium rechargeable intégrée peut se décharger et le réglage de la date/heure peut être annulé. Dans ce cas, rechargez la batterie au lithium intégrée ( 189). La fois suivante que vous mettez le caméscope sous tension, vous devez de nouveau configurer les réglages initiaux.
- Vous pouvez modifier le réglage  ➤  ➤ [Allumer avec panneau LCD] de manière à pouvoir mettre le caméscope sous et hors tension en appuyant uniquement sur **ON/OFF**.

Changement des fuseaux horaires

Changez le fuseau horaire en fonction de votre localisation. Le réglage par défaut est Paris. De plus, le caméscope peut garder la date et l'heure d'un autre endroit. Ceci est pratique lorsque vous voyagez car vous pouvez régler le caméscope pour correspondre à l'heure de votre résidence ou celle de votre destination.

Modes de fonctionnement :



1 Affichez l'écran [Zone horaire/heure d'été].

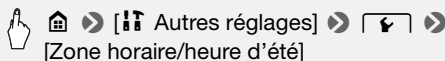

- 2 Touchez [] pour régler le fuseau horaire de votre domicile ou [] pour régler le fuseau horaire de votre destination quand vous voyagez.
- 3 Touchez [] ou [] pour régler le fuseau horaire souhaité. Si nécessaire, touchez [] pour régler l'heure d'été.
- 4 Touchez [] pour fermer le menu.

Initialisation de la mémoire

Initialisez les cartes mémoire lorsque vous les utilisez pour la première fois avec ce caméscope. Vous pouvez initialiser une carte mémoire ou la mémoire intégrée (**HFR56/R57** uniquement) pour effacer de façon permanente tous les enregistrements qu'elle contient.

HFR56/R57 Au moment de l'achat, la mémoire intégrée est préinitialisée et contient des fichiers musicaux à utiliser comme musique de fond et des images à utiliser avec la fonction de mélange d'images (cadres de mélange d'images).

Modes de fonctionnement :



1 Alimentez le caméscope avec l'adaptateur secteur compact.

Ne déconnectez pas l'alimentation électrique et ne mettez pas le caméscope hors tension tant que l'initialisation n'est pas terminée.

2 Initialisez la mémoire.

HFR56/R57

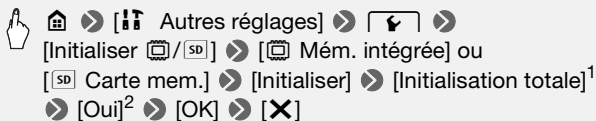

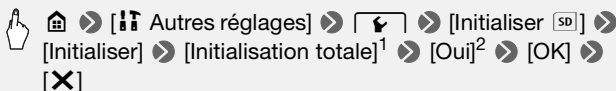

- ¹ Touchez cette option si vous souhaitez effacer physiquement toutes les données, au lieu de simplement effacer la table d'allocation des fichiers de la mémoire.
- ² Si vous sélectionnez l'option [Initialisation totale], vous pouvez toucher [Annuler] pour annuler l'initialisation pendant qu'elle est en cours. Tous les enregistrements seront effacés et la mémoire peut être utilisée sans aucun problème.

! IMPORTANT

- L'initialisation de la mémoire effacera de manière permanente tous les enregistrements. Les enregistrements originaux perdus ne peuvent pas être récupérés. Veillez à effectuer des copies de sauvegarde des enregistrements importants en utilisant un appareil externe (📖 107).
- L'initialisation d'une carte mémoire effacera de façon permanente tous les fichiers musicaux et les images que vous y avez transférés. (HFR56/R57 Les fichiers musicaux et les cadres de mélange d'images préinstallés dans la mémoire intégrée seront restaurés après son initialisation.)

Opérations de base du caméscope

Utilisation de l'écran tactile

Les touches de commande et les éléments de menu qui apparaissent sur l'écran tactile changent dynamiquement en fonction du mode de fonctionnement et de la tâche que vous effectuez. Avec l'interface intuitive de l'écran tactile, vous avez toutes les commandes au bout des doigts.

Toucher

Touchez un élément affiché sur l'écran tactile.

Cette action permet de démarrer la lecture d'une scène dans un écran d'index, de sélectionner un réglage à partir de menus, etc.

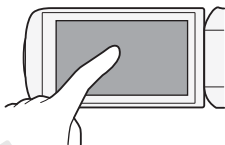

Faire glisser

Tout en touchant l'écran, faites glisser votre doigt de haut en bas ou de gauche à droite à travers l'écran.

Cette action permet de faire défiler des menus, de parcourir les pages de l'écran d'index ou d'ajuster les barres de réglage comme le volume.

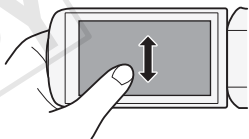

! IMPORTANT

- Les situations suivantes sont susceptibles de ne pas vous permettre d'effectuer vos opérations tactiles correctement.
 - Utiliser vos ongles ou des objets à extrémité dure, comme un stylo à bille.
 - Utiliser l'écran tactile avec les mains mouillées ou gantées.
 - Appuyez fort avec votre doigt.

Utilisation des menus

Beaucoup de fonctions du caméscope peuvent être ajustées à partir des menus dans le menu 🏠 (Début). De plus, vous trouverez utile d'apprendre comment naviguer dans les autres menus car vous pouvez accéder à tout ce que votre caméscope vous offre.

Menu 🏠 (Début)

Le menu 🏠 (Début) est la passerelle pour la plupart des fonctions et des réglages du caméscope.

Modes de fonctionnement :



- 1 Touchez [🏠] en haut à gauche de l'écran pour ouvrir le menu 🏠 (Début).
- 2 Faites glisser votre doigt vers la gauche/droite pour placer le menu souhaité au centre.
- 3 Touchez l'icône du menu souhaité pour l'ouvrir.

Reportez-vous ci-dessous pour une description de chaque menu. Les menus qui apparaissent changent si le caméscope est en mode d'enregistrement ou de lecture.







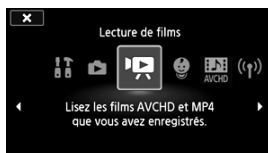







En mode d'enregistrement





En mode de lecture



Menus disponibles



Élément de menu Description	
<p> Autres réglages]</p> <p>Ouvre les menus  Autres réglages], qui vous donnent accès à différents réglages du caméscope.</p>	34, 153
<p> Config. enregistr.] (mode d'enregistrement uniquement)</p> <p>Dans ce menu, vous pouvez sélectionner le format de film, la qualité vidéo, la mémoire utilisée pour l'enregistrement* et l'utilisation du double enregistrement* ou du relais d'enregistrement*.</p>	58 - 61
<p>[Mode prise de vue]** (mode d'enregistrement uniquement)</p> <p>Le caméscope propose plusieurs modes de prise de vue qui offrent les meilleurs réglages pour une variété de scènes.</p>	61
<p> Fonctions princip.] (mode d'enregistrement uniquement)</p> <p>Ce menu contient les fonctions les plus communément utilisées lors des enregistrements, telles que la mise au point et l'exposition. La touche  sur le côté droit de l'écran d'enregistrement vous permet d'ouvrir ce menu directement, sans passer par le menu  (Début).</p>	150
<p> Comm. à dist. + diffusion continue] (mode d'enregistrement uniquement)</p> <p>Utilisez votre smartphone ou votre tablette comme télécommande pour enregistrer avec le caméscope. Vous pouvez aussi diffuser une vidéo du caméscope et l'enregistrer sur le smartphone ou la tablette.</p>	125
<p> Lecture de photos] (mode de lecture uniquement)</p> <p>Commute le caméscope en mode de lecture de photos et ouvre l'écran d'index .</p>	52
<p> Lecture de films] (mode de lecture uniquement)</p> <p>Commute le caméscope en mode de lecture de séquences vidéo et ouvre l'écran d'index .</p>	47
<p> Album bébé] (mode de lecture uniquement)</p> <p>Commute le caméscope en mode de lecture et ouvre l'écran d'index  qui affiche uniquement les scènes que vous avez enregistrées en mode .</p>	47

Élément de menu Description	📖
 Instantané vidéo] (mode de lecture uniquement) Commute le caméscope en mode de lecture de séquences vidéo et ouvre l'écran d'index  qui affiche uniquement les scènes d'instantané vidéo enregistrées au format AVCHD.	47
 Wi-Fi]* (mode de lecture uniquement) Vous permet d'accéder aux différentes fonctions Wi-Fi, telles que le transfert d'enregistrements sur le Web ou la lecture d'enregistrements à l'aide d'un smartphone.	122

* **HFR56/R57** uniquement.

** L'icône illustrée dans le menu  (Début) indique le mode de prise de vue actuellement sélectionné.

Utilisation des menus

La modification de différents réglages du caméscope est très facile à l'aide des menus. Effectuez votre sélection en touchant tout simplement la touche de l'option souhaitée. Lorsqu'ils apparaissent sur l'écran, vous pouvez toucher  pour revenir sur l'écran précédent ou  pour fermer le menu.

Dans certains écrans, il faut faire défiler les options pour trouver celle souhaitée.



Certains écrans donnent des informations supplémentaires sur les options. Dans ce cas, glissez simplement votre doigt vers le haut et le bas le long des colonnes des icônes.

Touchez pour faire défiler vers le haut ou le bas



Faites glisser votre doigt vers le haut ou vers le bas sur la barre de défilement pour afficher le reste du menu

Touchez la touche de commande de la fonction souhaitée

Utilisation des menus [ⓘ] Autres réglages

Reportez-vous aux *Menus [ⓘ] Autres réglages* (📖 153) pour les fonctions disponibles.

Modes de fonctionnement :



* En mode **AUTO**, l'accès aux fonctions est limité.

1 Touchez [🏠] en haut à gauche de l'écran pour ouvrir le menu 🏠 (Début).

2 Glissez votre doigt vers la gauche/droite pour amener [ⓘ] Autres réglages au centre.

3 Touchez l'icône pour ouvrir les menus [ⓘ] Autres réglages].

4 Touchez l'onglet du menu souhaité.

5 Faites glisser votre doigt vers le haut ou le bas pour avoir le réglage à modifier dans la barre de sélection orange.



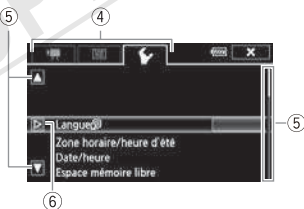

- Vous pouvez aussi utiliser les icônes [▲] et [▼] pour le défilement.
- Vous pouvez toucher n'importe quel élément du menu sur l'écran pour le placer directement dans la barre de sélection.

6 Lorsque l'élément de menu souhaité est dans la barre de sélection, touchez [▶].

7 Touchez l'option souhaitée et touchez [X].



NOTES



- Vous pouvez toucher [X] à tout moment pour fermer le menu.
- Les options du menu non disponibles apparaissent en gris.
- Pour être concis, les références aux réglages dans le menu  (Début) comprennent uniquement l'icône du menu, l'onglet du menu souhaité (pour les réglages dans le menu  Autres réglages]) et le nom du réglage. Par exemple, "le réglage  >  > [Luminosité LCD]".









Modes de fonctionnement

Dans le manuel, les modes de fonctionnement du caméscope sont indiqués avec une barre d'icônes. Les icônes sont partagées en trois zones comme suit.



Les icônes dans la zone **enregistrement** correspondent au mode de prise de vue que vous pouvez sélectionner ( 61).

Les icônes dans la zone **format de film** font référence aux enregistrements AVCHD ou MP4. Pendant l'enregistrement, vous pouvez changer le format de film comme indiqué dans *Sélection du format de film (AVCHD/MP4)* ( 58). Pendant la lecture, utilisez la touche d'écran d'index ( 47) pour basculer entre la lecture des séquences vidéo AVCHD et des séquences vidéos MP4.

Dans la zone **lecture** de la barre des modes de fonctionnement, l'icône  fait référence à la lecture de séquences vidéo ( 47), soit à partir de l'écran d'index [] (toutes les scènes), l'écran d'index [] (uniquement les scènes enregistrées en mode ) ou l'écran d'index [] (uniquement les scènes d'instantanés vidéo enregistrées au format AVCHD). L'icône  réfère à la visualisation de photos à partir de l'écran d'index [] ( 52).

NOTES

- **HFR56/R57** Lorsque vous basculez en mode de lecture, la mémoire sélectionnée pour la lecture reste la même que celle actuellement utilisée pour l'enregistrement.



Prise de vue et lecture de base

Ce chapitre explique comment enregistrer des séquences vidéo et des photos, comment utiliser le mode pratique **AUTO** et d'autres fonctions de base. Pour profiter d'un accès complet aux menus et aux fonctions plus avancées, reportez-vous à *Prise de vue avancée* (📖 58) et *Lecture et édition avancées* (📖 89).

Enregistrement de base

Enregistrer une séquence vidéo

Vous pouvez enregistrer facilement des séquences vidéo avec le caméscope.

Modes de fonctionnement :



À VÉRIFIER

- **Avant de commencer à enregistrer**, faites un test d'enregistrement pour vérifier que le caméscope fonctionne correctement.

1 Ouvrez l'écran LCD pour mettre le caméscope sous tension.

- Vous pouvez aussi appuyer sur **ON/OFF**.
- **HFR56/R57** Par défaut, les séquences vidéo et les photos sont enregistrées dans la mémoire intégrée. Vous pouvez sélectionner la mémoire qui sera utilisée pour l'enregistrement des séquences vidéo (📖 60).
- Par défaut, le caméscope enregistre en mode **AUTO**. Vous pouvez sélectionner un mode de prise de vue différent selon les conditions de prise de vue (📖 61).

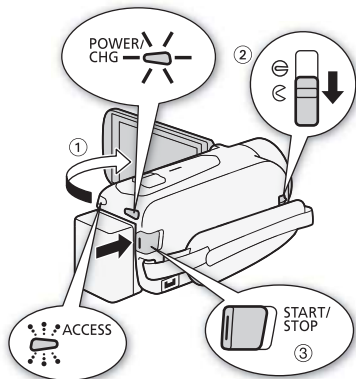

2 Glissez le commutateur de bouchon d'objectif vers le bas.

3 Appuyez sur **START/STOP** pour démarrer l'enregistrement.

- Appuyez sur **START/STOP** pour démarrer l'enregistrement.
- L'indicateur ACCESS (accès à la mémoire) clignote de temps en temps pendant l'enregistrement de la scène.

Enregistrement en veille :

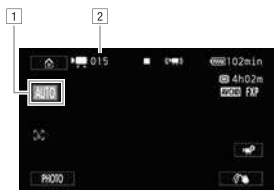

Pendant l'enregistrement :

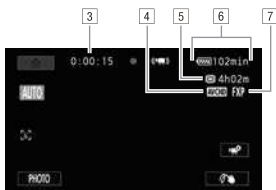

- 1 Mode de prise de vue (📖 61)
- 2 Nombre de scènes enregistrées
- 3 Compteur de scènes (heures : minutes : secondes)
- 4 Format vidéo (📖 58)
- 5 Durée restante d'enregistrement sur la mémoire
- 6 Charge restante de la batterie
- 7 Qualité vidéo (📖 58)

Quand vous avez fini l'enregistrement









- 1 Assurez-vous que l'indicateur ACCESS (accès à la mémoire) est éteint.
- 2 Fermez l'écran LCD pour mettre le caméscope hors tension.
Vous pouvez aussi appuyer sur **(ON/OFF)**.
- 3 Glissez le commutateur de bouchon d'objectif vers le haut.

! IMPORTANT

- Pour protéger l'objectif, gardez le bouchon d'objectif fermé quand vous n'enregistrez pas.
- Prenez les précautions suivantes lorsque l'indicateur ACCESS (accès à la mémoire) est allumé ou clignote. Le non-respect de ces consignes pourrait causer la perte définitive des données ou endommager la carte mémoire.
 - N'ouvrez pas le couvercle du logement de la fente de carte mémoire.
 - Ne déconnectez pas l'alimentation électrique et ne mettez pas le caméscope hors tension.
 - Ne changez pas le mode de fonctionnement du caméscope.

- Assurez-vous de sauvegarder vos enregistrements régulièrement (📖 107), et plus particulièrement après avoir réalisé des enregistrements importants. Canon décline toute responsabilité en cas de toute perte ou corruption de données.

NOTES

- **À propos du mode d'économie d'énergie :** si  ➤  ➤ [Mise hors tension auto] est réglé sur [**ON** On], le caméscope s'éteint automatiquement pour économiser l'énergie lorsqu'il est alimenté par une batterie d'alimentation et laissé sans fonctionnement pendant 3 minutes. Si le cas se présente, remettez le caméscope sous tension.
- Lors d'un enregistrement dans un endroit lumineux, l'écran LCD peut être difficile à voir. Dans ce cas, vous pouvez ajuster le rétroéclairage LCD avec le réglage  ➤  ➤ [Rétroéclairage] ou régler la luminosité de l'écran LCD avec le réglage  ➤  ➤ [Luminosité LCD].
- Si vous prévoyez de faire un enregistrement long alors que le caméscope est installé dans une position fixe, sur un trépied par exemple, vous pouvez enregistrer avec l'écran LCD fermé afin d'économiser la batterie d'alimentation. Dans ce cas, vérifiez que  ➤  ➤ [Allumer avec panneau LCD] est réglé sur [Off].

Prendre des photos

Vous pouvez prendre facilement des photos avec le caméscope. Vous pouvez simultanément prendre des photos pendant l'enregistrement d'une séquence vidéo.

Modes de fonctionnement :







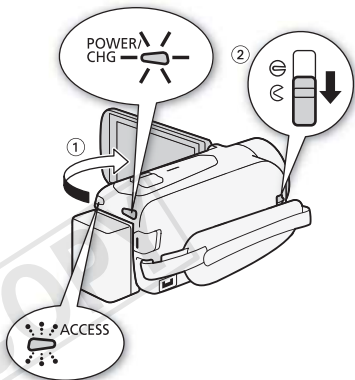

1 Ouvrez l'écran LCD pour mettre le caméscope sous tension.

- Vous pouvez aussi appuyer sur **ON/OFF**.
- **HFR56/R57** Par défaut, les séquences vidéo et les photos sont enregistrées dans la mémoire intégrée. Vous pouvez sélectionner la mémoire qui sera utilisée pour l'enregistrement des photos (📖 60).
- Par défaut, le caméscope enregistre en mode **AUTO**. Vous pouvez sélectionner un mode de prise de vue différent selon les conditions de prise de vue (📖 61).



2 Glissez le commutateur de bouchon d'objectif vers le bas.

3 Toucher [PHOTO] pour prendre une photo.

Une icône verte (⊙) et    (**HFR56/R57** uniquement) ou    apparaissent momentanément sur

l'écran et l'indicateur ACCESS (accès à la mémoire) clignote pendant l'enregistrement de la photo. Cependant, si vous enregistrez une photo pendant qu'un enregistrement vidéo est en cours, ⊙ s'affiche.



Quand vous avez fini de prendre des photos

- 1 Assurez-vous que l'indicateur ACCESS (accès à la mémoire) est éteint.
- 2 Fermez l'écran LCD pour mettre le caméscope hors tension.
Vous pouvez aussi appuyer sur **ON/OFF**.
- 3 Glissez le commutateur de bouchon d'objectif vers le haut.

IMPORTANT

- Les informations dans la section IMPORTANT (📖 38) et la section NOTES (📖 39) dans les pages précédentes s'appliquent aussi aux photos.

NOTES

- Les photos sont enregistrées sous la forme de fichiers JPG. Pour plus de détails sur le nombre de photos pouvant être enregistrées sur une carte mémoire, reportez-vous aux *Tableaux de référence* (📖 200).
- Les photos ne peuvent pas être enregistrées lors du fondu avant ou arrière d'une scène.

Mode AUTO

Le mode **AUTO** est le mode de prise de vue par défaut du caméscope. Avec le mode **AUTO**, vous pouvez enregistrer de superbes séquences vidéo et photos en laissant le caméscope ajuster les réglages nécessaires selon la situation d'enregistrement. En mode **AUTO**, les réglages les plus avancés ne sont pas disponibles, mais vous pouvez utiliser les fonctions suivantes.

- Intelligent IS (📖 44).
- Zoom (📖 45).
- Instantané vidéo (📖 75).
- Décoration (📖 69) pour ajouter une touche personnelle divertissante en utilisant des cachets, des dessins, des images mélangées et plus encore.
- Détection visage et suivi (📖 76) pour obtenir de superbes images des sujets à chaque fois, la mise au point est maintenue même si la personne bouge.
- Fondus (📖 78).
- Scènes audio (📖 86).
- Préenregistrement (📖 151).

Modes de fonctionnement :



Smart AUTO

Dans le mode **AUTO**, le caméscope détecte automatiquement certaines caractéristiques du sujet, de l'arrière-plan, des conditions d'éclairage, etc. Il ajuste alors certains réglages (mise au point, exposition, couleur, stabilisation d'image, qualité de l'image, entre autres), en sélectionnant ainsi les meilleurs réglages pour la scène que vous souhaitez enregistrer. L'icône du mode Smart AUTO change pour l'une des icônes suivantes.



Icônes Smart AUTO

Arrière-plan → (couleur de l'icône)	Lumineux* (gris)	Ciel bleu* (bleu clair)	Couleurs vives* (vert/rouge)	Coucher de soleil (orange)
Sujet ↓				
Personne (stationnaire)				—
Personne (en mouvement)				—
Sujets autres que des personnes, tels que les paysages	AUTO 	AUTO 	AUTO 	
Objets proches				—



Arrière-plan → (couleur de l'icône)	Sombre (bleu foncé)		
	Sujet ↓	Éclairage Spot	Scène de nuit
Personne (stationnaire)		—	—
Personne (en mouvement)		—	—
Sujets autres que des personnes, tels que les paysages	AUTO		
Objets proches		—	—





* L'icône entre parenthèses concerne les conditions de contre-jour.

NOTES

- Sous certaines conditions, il se peut que l'icône Smart AUTO qui apparaît à l'écran ne corresponde pas à la scène actuelle. Particulièrement lors d'une prise de vue sur un fond orange ou bleu, l'icône de coucher de soleil ou de ciel bleu peut apparaître et les couleurs peuvent ne pas paraître naturelles. Dans ce cas, nous recommandons d'enregistrer en mode  ( 68).

Intelligent IS

Intelligent IS permet au caméscope de sélectionner la meilleure option de stabilisation d'image sur la base de la méthode de prise de vue. Pendant le mode  et , l'icône Intelligent IS change pour l'une des icônes suivantes. Dans d'autres modes de prise de vue, vous pouvez régler la stabilisation d'image manuellement ( 155).

Méthode de prise de vue	Icône
La plupart des situations générales, Zoom arrière (zoom vers W) ; suivi de sujets éloignés se déplaçant vers la gauche ou la droite	 (IS dynamique)
Zoom avant (zoom vers T), en position figée ou sur des objets distants	 (IS optimisé)*
Gros plan d'un sujet	 (Macro IS)
Utilisation d'un trépied	 (mode trépied)

* Vous pouvez utiliser le réglage     [Intelligent IS] pour changer si IS optimisé est disponible lorsque Intelligent IS est activé.

Utilisation du zoom

Il existe deux méthodes pour effectuer un zoom avant ou arrière : utilisation du levier de zoom sur le caméscope ou utilisation des commandes du zoom sur l'écran tactile. Dans des modes autres que **AUTO**, vous pouvez sélectionner le type de zoom (optique, avancé ou numérique) avec le réglage [🔍] ➤ [Type zoom] (📖 151). Vous pouvez également modifier la vitesse du zoom avec le réglage [⏸] ➤ [Vitesse zoom] (📖 154).

Modes de fonctionnement :

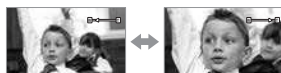

W
Zoom arrière

T
Zoom avant

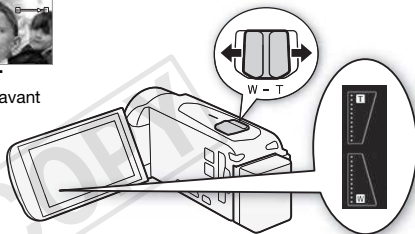

Utilisation du levier de zoom

Déplacez le levier de zoom vers **W** (grand angle) pour faire un zoom arrière. Déplacez-le vers **T** (téléobjectif) pour faire un zoom avant.

Utilisation des commandes de zoom sur l'écran tactile

1 Affichez les commandes de zoom sur l'écran tactile.









- Les commandes de zoom apparaissent sur le côté gauche de l'écran.

2 Touchez les commandes de zoom pour utiliser le zoom.

- Touchez n'importe où à l'intérieur de la zone **W** pour faire un zoom arrière, ou n'importe où à l'intérieur de la zone **T** pour faire un zoom avant. Touchez plus près du centre pour un zoom lent ; touchez plus près des icônes **W/T** pour un zoom plus rapide.
- Quand les commandes de zoom sont affichées, vous pouvez toucher [●] pour démarrer l'enregistrement d'une séquence vidéo. Touchez [■] pour arrêter l'enregistrement. Vous pouvez également toucher [PHOTO] pour enregistrer une photo.

3 Touchez [X] pour masquer les commandes de zoom.

i NOTES

- Restez à une distance d'au moins 1 m du sujet. En grand angle maximum vous pouvez effectuer la mise au point sur un sujet situé à 1 cm. En utilisant le téléobjectif macro (📖 85), vous pouvez effectuer la mise au point sur un sujet situé à 50 cm à la position téléobjectif maximale.
- Quand    [Vitesse zoom] est réglé sur [**VAR** Variable], la vitesse du zoom est plus rapide en mode de veille d'enregistrement que lors de l'enregistrement lui-même, sauf quand le préenregistrement (📖 151) est activé.
- Avec le réglage    [Position zoom au démarrage], vous pouvez demander au caméscope de mémoriser la position du zoom lorsque vous le mettez hors tension, de manière à ce que la position du zoom soit la même à la prochaine mise sous tension du caméscope.



Lecture de base

Lecture de la vidéo

Modes de fonctionnement :



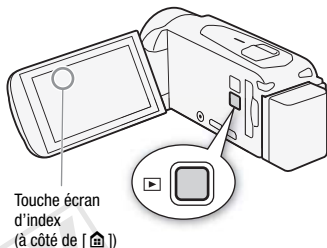

1 Appuyez sur .

- Vous pouvez appuyer sur  de manière répétée pour alterner entre le mode d'enregistrement et le mode de lecture.
- Vous pouvez appuyer sur  quand le caméscope est hors tension pour le mettre directement sous tension en mode de lecture.
- L'écran d'index [, qui contient toutes les scènes que vous avez enregistrées, s'ouvre.



Touche écran d'index (à côté de [])

2 Dans l'écran d'index, recherchez la scène que vous souhaitez lire.

- Pour ouvrir l'écran d'index [, (uniquement les scènes d'instantané vidéo enregistrées au format AVCHD) ou l'écran d'index [, (album bébé contenant uniquement des scènes enregistrées en mode ) :

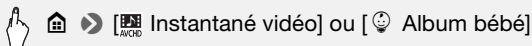

- Pour modifier la mémoire sélectionnée pour la lecture (**HFR56/R57** uniquement) ou le format vidéo des scènes que vous souhaitez lire :

HFR56/R57

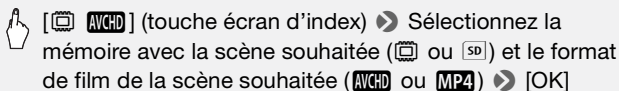



[SD] [AVCHD] (touche écran d'index) ➤ Format de film de la scène souhaitée (AVCHD ou MP4) ➤ [OK]



- 1 Touche écran d'index. Affiche la mémoire actuellement sélectionnée (HFR56/R57 uniquement) et le format de film. Appuyez pour modifier l'écran d'index.
- 2 Faites glisser votre doigt vers la droite/gauche pour aller à la page d'index suivante/précédente.
- 3 Afficher la page d'index suivante/précédente.
- 4 Date d'enregistrement (séquences vidéo AVCHD) ou nom de dossier (séquences vidéo MP4, 161).
- 5 Frise chronologique de scène (séquences vidéo AVCHD, 93).
 Informations sur les scènes (séquences vidéo MP4, 50).

3 Touchez la scène souhaitée pour la lire.

- Le caméscope lit la scène sélectionnée et continue jusqu'à la fin de la dernière scène dans l'écran d'index.
- Touchez l'écran pour afficher les commandes de lecture. Pendant la lecture, les commandes de lecture disparaissent automatiquement après quelques secondes d'inactivité.

Pendant la lecture :

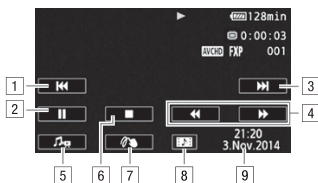

- 1 Sauter au début de la scène. Double-taper pour sauter à la scène précédente.
- 2 Mise en pause de la lecture.
- 3 Sauter au début de la scène suivante.
- 4 Lecture rapide* vers l'avant/l'arrière.
- 5 Afficher les commandes du volume (📖 50) et de la balance du mixage de la musique de fond (📖 91).
- 6 Arrêter la lecture.
- 7 Décoration (📖 69).
- 8 Capturer une scène d'instantané vidéo à partir de cette séquence vidéo (📖 89)
- 9 Date d'enregistrement (pour les séquences vidéo AVCHD) ou la date de début de l'enregistrement (pour les séquences vidéo MP4).

* Touchez plusieurs fois pour augmenter la vitesse de lecture d'environ 5x → 15x → 60x de la vitesse normale.

Pendant une pause de la lecture :

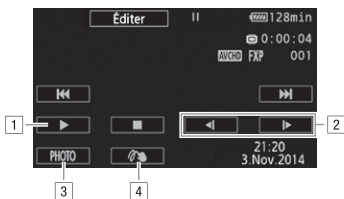

- 1 Reprise de la lecture.
- 2 Lecture au ralenti* vers l'avant/l'arrière.
- 3 Sauvegarder l'image affichée sous la forme d'une photo (📖 90).
- 4 Décoration (📖 69).

* Touchez plusieurs fois pour augmenter la vitesse de lecture à 1/8e → 1/4e de la vitesse normale.

Réglage du volume

- 1 Pendant la lecture, touchez l'écran pour afficher les commandes de lecture.
- 2 Touchez [🎵], touchez [🔊] ou [🔊🔊🔊] pour régler le volume et touchez [↶].

Affichage des informations sur les scènes pour les séquences vidéo MP4







Dans l'écran des informations sur les scènes, vous pouvez vérifier plusieurs détails, y compris la longueur de la scène, la date et l'heure d'enregistrement et la qualité vidéo.

- 1 Dans l'écran d'index [📖] pour les séquences vidéo MP4, touchez [i].
- 2 Touchez la scène souhaitée.
 - L'écran [Info scène] s'affiche.
 - Touchez [◀]/[▶] pour sélectionner la scène précédente/suivante.
- 3 Touchez deux fois [↶] lorsque vous avez terminé.

IMPORTANT

- Prenez les précautions suivantes lorsque l'indicateur ACCESS (accès à la mémoire) est allumé ou clignote. Le non-respect de ces consignes pourrait causer la perte définitive des données.
 - N'ouvrez pas le couvercle du logement de la fente de carte mémoire.
 - Ne déconnectez pas l'alimentation électrique et ne mettez pas le caméscope hors tension.
 - Ne changez pas le mode de fonctionnement du caméscope.
- Il se peut que vous ne puissiez pas lire avec ce caméscope les séquences vidéo enregistrées sur une carte mémoire avec un autre appareil, puis transférées sur une carte mémoire connectée à l'ordinateur.

NOTES

- Vous pouvez lire des scènes d'instantanés vidéo enregistrées au format AVCHD à partir de l'écran d'index [] (toutes les scènes) ou à partir de l'écran d'index [] (uniquement les scènes d'instantané vidéo). Vous pouvez lire les scènes d'instantanés vidéo enregistrées au format MP4 seulement à partir de l'écran d'index [].
- Vous pouvez utiliser le réglage     [Afficher la date/l'heure] si vous souhaitez que la date d'enregistrement s'affiche quand vous lisez des scènes.
- En fonction des conditions d'enregistrement, il est possible que de brefs arrêts dans la lecture de l'image ou du son se produisent entre les scènes.
- Pendant la lecture rapide/au ralenti, vous pouvez noter quelques anomalies dans l'image de lecture (artefacts vidéo en forme de bloc, effet de bande, etc.). Le son n'est pas non plus émis.
- La vitesse indiquée à l'écran est approximative.
- La lecture au ralenti arrière ressemble beaucoup au saut continu d'image arrière.
- Le son ne sera pas émis du haut-parleur intégré lorsque le câble HDMI haute vitesse fourni ou le câble vidéo stéréo STV-250N optionnel est connecté au caméscope.

Affichage de photos

Modes de fonctionnement :



1 Appuyez sur .

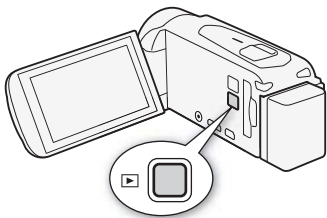

2 Ouvrez l'écran d'index .

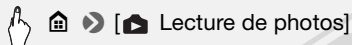

3 **HFR56/R57** Si nécessaire, modifiez la mémoire à partir de laquelle vous souhaitez réaliser la lecture.





- 1 **HFR56/R57** Touche écran d'index. Affiche la mémoire actuellement sélectionnée. Appuyez pour modifier l'écran d'index.
- 2 Faites glisser votre doigt vers la droite/gauche pour aller à la page d'index suivante/précédente.
- 3 Afficher la page d'index suivante/précédente.
- 4 Nom de dossier (📖 161).

4 Recherchez la photo que vous souhaitez lire.

5 Touchez la photo que vous souhaitez voir.

- La photo est affichée en vue d'affichage d'une seule photo.
- Faites glisser votre doigt vers la gauche/droite pour voir les photos une par une.

Pendant l'affichage d'une seule photo :

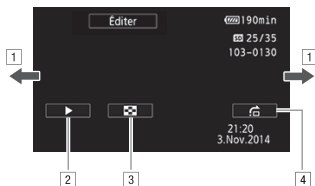

- 1 Faites glisser votre doigt vers la droite/gauche pour aller à la photo suivante/précédente.
- 2 Démarrer un diaporama de vos photos (📖 98).
- 3 Retourner à l'écran d'index [📺].
- 4 Afficher la barre de défilement [Saut de photo]. Faites glisser votre doigt le long de la barre de défilement pour passer facilement et rapidement sur un grand nombre de photos. Touchez [↩] pour revenir sur l'affichage d'une seule photo.

! IMPORTANT

- Prenez les précautions suivantes lorsque l'indicateur ACCESS (accès à la mémoire) est allumé ou clignote. Le non-respect de ces consignes pourrait causer la perte définitive des données.
 - N'ouvrez pas le couvercle du logement de la fente de carte mémoire.
 - Ne déconnectez pas l'alimentation électrique et ne mettez pas le caméscope hors tension.
 - Ne changez pas le mode de fonctionnement du caméscope.
- Il est possible que vous ne puissiez pas afficher correctement les fichiers images suivants avec ce caméscope s'ils ont été enregistrés ou copiés sur une carte mémoire avec un autre appareil.
 - Images enregistrées avec un autre caméscope.
 - Images modifiées sur un ordinateur.
 - Images dont le nom a été modifié.

Effacement d'enregistrements

Vous pouvez effacer les scènes et les photos que vous ne souhaitez pas conserver. Effacer des enregistrements inutiles vous permet également de libérer de l'espace sur la mémoire.

Effacement des enregistrements à partir de l'écran d'index

Modes de fonctionnement :



1 Ouvrez l'écran d'index souhaité (📖 47, 52).

Pour supprimer toutes les scènes/photos enregistrées à une date particulière, faites glisser votre doigt vers la gauche/droite jusqu'à faire apparaître la scène ou la photo que vous souhaitez supprimer.

2 Supprimez les enregistrements.



* Lorsque vous choisissez [Sélectionner], procédez comme suit pour sélectionner les enregistrements individuels que vous souhaitez effacer avant de toucher [Oui].

** Touchez [Arrêter] pour interrompre l'opération pendant qu'elle est en cours. Certaines scènes/photos peuvent être supprimées quand même.

Pour sélectionner les enregistrements individuels

1 Touchez les scènes/photos individuelles que vous souhaitez supprimer.

- Une coche ✓ s'affiche sur les enregistrements que vous avez touchés. Le nombre total des enregistrements sélectionnés s'affiche à côté de l'icône ☑.
- Touchez une photo ou une scène sélectionnée pour faire disparaître la coche. Pour effacer toutes les coches en une seule fois, touchez [Tout désélect.] ➤ [Oui].

2 Après avoir sélectionné tous les enregistrements souhaités, touchez [Exécuter].

Options

[date/nom de dossier] Effacez toutes les scènes/photos enregistrées à une date particulière. Pour les séquences vidéo AVCHD, la date s'affiche sur la touche de commande. Pour les séquences vidéo MP4 et les photos, le nom du dossier* (📖 161) apparaît.

[Sélectionner] Sélectionne les enregistrements individuels à effacer.

[Toutes les scènes] Efface toutes les scènes.

[Toutes les photos] Efface toutes les photos.

* Les quatre derniers chiffres du nom de dossier indiquent la date de création du dossier.

Effacement d'une seule scène

Modes de fonctionnement :



- 1 Effectuez la lecture de la scène souhaitée (📖 47).
- 2 Touchez l'écran et ensuite [||] pour arrêter momentanément la lecture.
- 3 Effacement d'une scène.



[Éditer] ➤ [Effacer] ➤ [Oui] ➤ [OK]

Effacement d'une seule photo

Modes de fonctionnement :



- 1 En mode d'affichage d'une seule photo, sélectionnez la photo que vous souhaitez effacer.
- 2 Touchez l'écran pour afficher les commandes de lecture.
- 3 Effacez la photo.

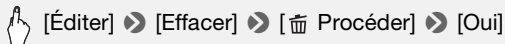

- 4 Faites glisser votre doigt vers la gauche/droite pour sélectionner une autre photo à effacer ou touchez [X].

! IMPORTANT

- Faites attention lors de l'effacement des enregistrements. Une fois effacés, les enregistrements ne peuvent plus être récupérés.
- Enregistrez des copies des enregistrements importants avant de les effacer (📖 109).
- Respectez les précautions suivantes pendant que l'indicateur ACCESS (accès à la mémoire) est allumé ou clignote (pendant que les enregistrements sont supprimés).
 - N'ouvrez pas le couvercle du logement de la fente de carte mémoire.
 - Ne déconnectez pas l'alimentation électrique et ne mettez pas le caméscope hors tension.
 - Ne changez pas le mode de fonctionnement du caméscope.
- Les photos protégées avec d'autres périphériques, puis transférées vers la carte mémoire raccordée à un ordinateur ne peuvent pas être supprimées avec ce caméscope.

i NOTES

- Pour supprimer tous les enregistrements et rendre l'espace de nouveau disponible pour l'enregistrement, vous pouvez également initialiser la mémoire (📖 28).



Prise de vue avancée

Ce chapitre explique les fonctions de prise de vue avancée, tel que les modes de scène spéciale et le mode bébé. Pour en savoir plus sur la prise de vue de base d'une séquence vidéo, reportez-vous à *Prise de vue et lecture de base* (📖 36).

Sélection du format de film (AVCHD/MP4)

Vous pouvez choisir d'enregistrer des séquences vidéo sous format AVCHD ou MP4. Les séquences vidéo AVCHD sont idéales pour la lecture avec une qualité d'image fantastique. Les séquences vidéo MP4 sont versatiles et peuvent facilement être lues sur des smartphones ou transférées sur le Web.

Modes de fonctionnement :



Sélection de la qualité vidéo

Le caméscope offre plusieurs options de qualité vidéo (mesurées par débit binaire*) pour l'enregistrement des séquences vidéo. Pour les séquences vidéo AVCHD, sélectionnez 50P ou MXP pour une meilleure qualité et sélectionnez LP pour des durées d'enregistrement plus longues. De même, pour les séquences vidéo MP4, sélectionnez 35 Mbps ou 24 Mbps pour une meilleure qualité et 4 Mbps pour des durées d'enregistrement plus longues.

* Le débit binaire indique la quantité d'informations enregistrée par seconde de séquence vidéo et affecte aussi la durée d'enregistrement disponible dans la mémoire. Les séquences vidéo avec des débits binaires plus élevés ont une qualité vidéo plus élevée alors que celles avec des débits binaires moins élevés ont des tailles de fichier plus petites, vous permettant d'enregistrer plus longtemps et de transférer plus rapidement.

Modes de fonctionnement :

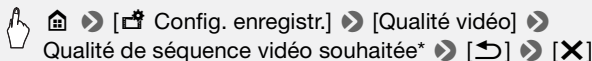

* Vous pouvez visualiser les informations sur la qualité vidéo en utilisant la procédure suivante.

Pour voir les informations sur la qualité vidéo



1 Touchez [i].

Un écran avec la résolution, le débit binaire et la vitesse séquentielle apparaît.

2 Touchez [↩].

NOTES

- Pour plus de détails sur les durées d'enregistrement vidéo approximatives, reportez-vous aux *Tableaux de référence* (📖 199).
- Si vous sélectionnez 50P ou 35 Mbps, les séquences vidéo sont enregistrées à 50 images par seconde, progressive.
- En fonction du dispositif externe utilisé pour la lecture, il se peut que vous ne puissiez pas lire vos enregistrements.
- Les séquences vidéo enregistrées en mode 50P ou MXP ne peuvent pas être sauvegardées sur des disques AVCHD. Utilisez un enregistreur de disque Blu-Ray extérieur compatible avec les spécifications de AVCHD Ver. 2.0 pour copier ces séquences vidéo sur les disques Blu-ray.
- Le caméscope utilise un débit binaire variable (VBR) pour le codage vidéo et la durée réelle de l'enregistrement peut varier en fonction du contenu des scènes.
- Les types suivants des scènes MP4 sont reconnus comme fichiers multiples sur d'autres dispositifs.
 - Scènes dépassant 4 Go
 - Scènes enregistrées à 35 Mbps dépassant les 30 minutes
 - Scènes enregistrées avec une qualité vidéo autre que 35 Mbps dépassant 1 heure
- En fonction du téléviseur, vous risquez de ne pas pouvoir lire les séquences vidéo enregistrées dans 50P ou 35 Mbps.













- Lorsque la qualité vidéo est réglée sur 50P ou 35 Mbps, le double enregistrement, la décoration et les fonds ne sont pas disponibles.
- Lorsque le mode de prise de vue est réglé sur , l'enregistrement en 50P ou 35 Mbps n'est pas disponible. Lorsque le mode de prise de vue est réglé sur , l'enregistrement en 50P n'est pas disponible.

HF R56/R57 Sélection de la mémoire (mémoire intégrée/carte mémoire) pour les enregistrements

Vous pouvez choisir d'enregistrer vos séquences vidéo et vos photos sur la mémoire intégrée ou sur une carte mémoire. Le mémoire par défaut pour enregistrer les deux est la mémoire intégrée.

Modes de fonctionnement :



   [ Config. enregistr.]  [Suppt enregistrement] 
 [Support pour vidéo] ou [Support pour photos] 
 Mémoire souhaité  []  []  [X]

HF R56/R57 Double enregistrement et relais d'enregistrement

Lorsque vous enregistrez, vous pouvez utiliser le double enregistrement pour enregistrer simultanément une séquence vidéo supplémentaire (au format MP4, à une qualité vidéo de 4 Mbps), en plus de la scène principale en cours d'enregistrement. Cette séquence vidéo MP4 supplémentaire est sauvegardée dans la mémoire non sélectionnée pour l'enregistrement en cours. Étant donné que la séquence vidéo obtenue est sous format MP4, le transfert vers un autre dispositif ou sur le Web est idéal.

Sinon, vous pouvez activer la fonction de relais d'enregistrement, de façon à ce que l'enregistrement continue automatiquement sur l'autre mémoire si la mémoire attribuée se remplit complètement pendant l'enregistrement d'une séquence vidéo.

Modes de fonctionnement :



Activez la fonction souhaitée.



NOTES

- Lorsque vous utilisez le relais d'enregistrement, le moment où le caméscope bascule d'une mémoire à l'autre sera marqué par un arrêt momentané dans la scène.
- Le double enregistrement n'est pas disponible dans les cas suivants.
 - Lorsque la qualité vidéo est réglée sur 50P ou 35 Mbps.
 - Lorsque le mode de prise de vue est réglé sur ou .
- Lorsque le double enregistrement est activé, la décoration n'est pas disponible.

Mode de prise de vue

En plus du mode **AUTO**, le caméscope montre un certain nombre de modes de prise de vue qui offrent les meilleurs réglages pour une variété de scènes spéciales et de finalités. Vous pouvez utiliser le mode **P** lorsque vous voulez que le caméscope règle automatiquement l'exposition initiale, mais en vous laissant commander manuellement certains réglages plus avancés.

Modes de fonctionnement :



* Sauf pour le mode .

1 Touchez la touche du mode de prise de vue en haut à gauche de l'écran.

- La touche montre l'icône du mode de prise de vue actuellement sélectionné. Si le mode de prise de vue est réglé sur **AUTO**, la touche affiche l'une des icônes Smart AUTO (📖 43).
- Alternativement, vous pouvez ouvrir l'écran de sélection de mode de prise de vue à partir du menu 🏠 (Début) : 🏠 ➤ [Mode prise de vue].



2 Faites glisser votre doigt vers le haut/bas pour placer le mode de prise de vue souhaité au centre, puis touchez [OK].

- Si vous avez sélectionné [🎬 Cinéma] ou [SCN Scène spéciale], poursuivez la procédure pour sélectionner le filtre cinéma (📖 64) ou le mode de scène spéciale (📖 66).

Options (♦ Valeur par défaut)

[**AUTO** Auto]♦ Laissez le caméscope s'occuper de la plupart des réglages pendant que vous vous concentrez sur la prise de vue. Ce mode est parfait pour les débutants ou pour ceux qui préfèrent ne pas se préoccuper des réglages détaillés du caméscope.

[😊 Bébés] Utilisez le mode 📷 pour enregistrer tous les moments précieux de vos enfants (📖 63).

[🎬 Cinéma] Ce mode donne à vos enregistrements un effet cinéma et utilise des filtres cinéma pour créer des séquences vidéo uniques (📖 64).

[SCN Scène spéciale] Des paysages nocturnes aux scènes de plage, laissez le caméscope sélectionner les meilleurs réglages correspondant à votre situation (📖 66).

[P Prog. expos. auto] Profitez d'un accès complet aux menus, aux réglages et aux fonctions avancées (📖 68).

Mode bébé

Avec les réglages optimisés en mode , la peau de bébé apparaît avec une parfaite clarté. Vous pouvez également ajouter un cachet à la vidéo pour montrer le temps passé depuis la naissance de bébé.

Modes de fonctionnement :











* Même si le format vidéo était réglé sur MP4, il passe automatiquement à AVCHD lorsque vous réglez le mode de prise de vue sur .



Touchez la touche de mode de prise de vue (📖 61) ➤

[ Bébé] ➤ [OK]

NOTES

- En mode , le préenregistrement (📖 151) est activé et ne peut être désactivé. Ainsi, vous ne perdez pas vos précieux moments.
- Vous pouvez lire des enregistrements effectués avec le mode  à partir de l'écran d'index [] ou []. L'album bébé (écran d'index []) est particulièrement pratique car il contient, dans un ordre chronologique, uniquement les scènes enregistrées en mode .
- En mode , le double enregistrement et l'enregistrement en 50P ne sont pas disponibles.
- En mode , les réglages les plus avancés ne sont pas disponibles, mais vous pouvez utiliser les fonctions suivantes.
 - Zoom (📖 45).
 - Décoration (📖 69), y compris de jolis cachets, cachets animés et des cadres de mélange d'images spécialement conçus pour l'enregistrement en mode .



Mode cinéma et filtres cinéma

En mode , le caméscope règle la vitesse séquentielle et plusieurs autres réglages d'image pour donner un air cinématique à vos enregistrements. Dans ce mode, vous pouvez aussi utiliser une variété de filtres de cinéma professionnels pour créer des séquences vidéo uniques avec différentes apparences.

Vous pouvez également ajouter des filtres cinéma lorsque vous convertissez des séquences vidéo en MP4 ( 107).

Modes de fonctionnement :



 Touchez la touche de mode de prise de vue ( 61) ➤
[ Cinéma] ➤ [OK] ➤ Filtre cinéma souhaité ➤ [OK]

- Le filtre cinéma sélectionné s'applique et son numéro s'affiche sur la touche de commande.

Pour modifier le filtre cinéma souhaité

- 1 Touchez la touche [FILTER] (affichant le filtre cinéma actuellement sélectionné).
- 2 Sélectionnez le filtre cinéma souhaité, puis touchez [OK].

Options (♦ Valeur par défaut)

Le caméscope propose 7 filtres de cinéma. Sélectionnez le filtre souhaité tout en prévisualisant l'effet à l'écran.

- [1. Cinéma standard]♦
- [2. Couleurs plus vives]
- [3. Teinte bleutée]
- [4. Nostalgie]
- [5. Sépia]
- [6. Vieux films]
- [7. N&B dramatique]

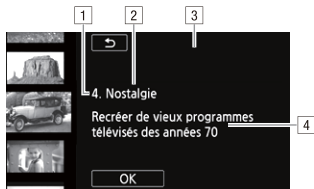

- [1] Numéro de filtre (s'affiche sur la touche de commande)
- [2] Nom de filtre
- [3] Prévisualisation de l'effet à l'écran
- [4] Brève description (aide à l'écran)

i NOTES

- Lorsque le mode de prise de vue est réglé sur , les fonctions suivantes ne sont pas disponibles.
 - Prise de photos
 - Décoration
 - Double enregistrement
 - Enregistrement en 50P ou 35 Mbps
 - Pilotage à domicile, Pilotage durant déplacements (à l'aide d'un smartphone ou d'une tablette pour commander le caméscope à distance).

Modes de scène spéciale

Faire un enregistrement dans une station de ski un jour de grand soleil ou rendre toutes les couleurs d'un coucher de soleil ou d'un feu d'artifice devient aussi facile en choisissant un mode de scène spéciale.

Modes de fonctionnement :



Touchez la touche mode de prise de vue (📖 61) ➤

[SCN Scène spéciale] ➤ [OK] ➤

Mode scène spéciale souhaité ➤ [OK]

Options (♦ Valeur par défaut)

[👤 **Portrait**]♦ Le caméscope utilise une grande ouverture pour obtenir une mise au point plus nette sur le sujet tout en rendant le fond flou.



[🏃 **Sport**] Pour enregistrer des scènes de sports telles que le tennis ou le golf.



[🌃 **Scène de nuit**] Pour enregistrer des paysages de nuit avec moins de bruit.



[❄️ **Neige**] Pour enregistrer dans une station de sports d'hiver très lumineuse sans que le sujet soit sous-exposé.



[🏖️ **Plage**] Pour enregistrer sur une plage ensoleillée sans que le sujet soit sous-exposé.



[🌅 **Coucher de soleil**] Pour enregistrer un coucher de soleil plein de couleurs.



[🕯️ **Basse lumière**] Pour enregistrer dans des situations de faible éclairage.



[📶 **Éclairage spot**] Pour enregistrer des scènes éclairées par des spots.



[🎆 **Feu d'artifice**] Pour enregistrer des feux d'artifice.



i NOTES

- [👤 Portrait]/[🏊 Sport]/[❄️ Neige]/[🏖️ Plage] : la photo peut ne pas paraître lisse durant la lecture.
- [👤 Portrait] : l'effet de flou du fond augmente au fur et à mesure que le zoom approche de la position (T).
- [❄️ Neige]/[🏖️ Plage] : le sujet peut devenir surexposé les jours nuageux ou dans des endroits ombragés. Vérifiez l'image sur l'écran.
- [🕯️ Basse lumière] :
 - Les images en mouvement peuvent laisser une traîne.
 - La qualité de l'image peut ne pas être aussi bonne que dans les autres modes.
 - Les points blancs peuvent apparaître sur l'écran.
 - L'autofocus peut ne pas fonctionner aussi bien que dans d'autres modes. Dans ce cas, faites la mise au point manuellement.

- [ Feu d'artifice] :
 - Pour éviter tout flou du caméscope (flou causé par le mouvement du caméscope), nous conseillons d'utiliser un trépied.

Mode AE programmé : réglage correspondant à vos besoins

Ayez le contrôle total lors de la prise de vue en utilisant le mode de prise de vue AE programmé (AE : exposition automatique). Comme pour les autres modes de prise de vue, le caméscope règle automatiquement la vitesse d'obturation et l'ouverture. Par contre, ce mode vous offre le plus d'adaptabilité en vous permettant d'effectuer d'autres réglages pour accomplir les résultats que vous recherchez.

Modes de fonctionnement :



Touchez la touche de mode de prise de vue ( 61) ➤

[P Prog. expos. auto] ➤ [OK]

COPY

Décoration : ajout d'une touche personnelle

Ajouter un nouveau niveau de plaisir à vos scènes en les décorant. Vous pouvez ajouter facilement des images animées, des cachets et même vos propres dessins à main levée en utilisant simplement le bout du doigt.

Vous pouvez également ajouter des décorations lorsque vous convertissez des séquences vidéo en MP4 (📖 107).

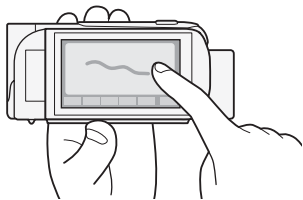

Décoration des scènes pendant l'enregistrement

Modes de fonctionnement :



- 1 Touchez [👉] dans le coin inférieur droit de l'écran pour ouvrir l'écran de décoration.
- 2 Utilisez un outil de la barre d'outils comme expliqué dans les procédures suivantes.
- 3 Appuyez sur [START/STOP] pour enregistrer les séquences vidéo avec vos décorations.

Vous pouvez simultanément ajouter des décorations pendant l'enregistrement d'une scène.

- 4 Touchez [X] pour sortir de l'écran décoration.

NOTES

- [Cachets animés] et les cachets [Date/heure] ou [😊] ne peuvent pas être utilisés en même temps.
- La décoration n'est pas disponible lorsque le double enregistrement est activé ou lorsque la qualité vidéo est réglée sur 50P ou 35 Mbps.

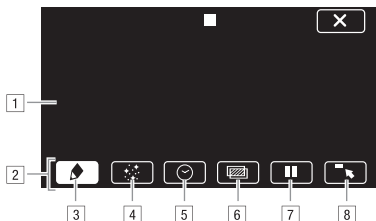

- 1 Toile - La zone dans laquelle vous dessinez et où s'affichent vos décorations en action.
- 2 Barre d'outils.
- 3 [🖋️ Plumes et cachets] Sélectionnez le type de plume ou de cachet, et sa couleur.
- 4 [🌟 Cachets animés] Sélectionnez des cachets animés à ajouter à votre décoration.
- 5 [🕒 Date/heure] ou [💡] (en mode 🕒) Ajoutez la date et/ou l'heure sous la forme d'un sous-titre incrusté dans l'enregistrement. En mode 🕒, ajoutez des cachets pour suivre l'âge de bébé, sa taille et son poids.
- 6 [🖼️] (mélange d'images) Choisissez l'une des 26 images différentes à ajouter sur la toile.
- 7 [⏸️] En mode d'enregistrement : met en pause la vidéo en direct. Touchez de nouveau [▶️⏸️] pour restaurer la vidéo en direct. Vous pouvez ajouter des décorations à l'image gelée et même l'enregistrer.
En mode de lecture : met en pause la lecture. Touchez [▶️] pour reprendre la lecture de la scène.
- 8 [🖱️] Réduit la barre d'outils en haut de l'écran pour afficher presque toute la toile. Touchez [🖱️] pour restaurer la barre d'outils.

Pour utiliser [Plumes et cachets]

Vous pouvez sélectionner la couleur et le type de plume pour vos dessins. Vous pouvez également enregistrer vos dessins et vos cachets sous une toile.

1 Touchez [✎].

L'écran [Plumes et cachets] s'affiche.

2 Touchez la plume ou le cachet souhaité parmi les 6 icônes à gauche.

3 Touchez la touche [🎨] (qui affiche également la couleur actuellement sélectionnée), puis sélectionnez la couleur souhaitée dans la palette [Couleurs].

4 Touchez [OK].

L'écran de décoration principal apparaît.

5 Dessinez librement sur la toile avec le bout du doigt.

- Pour effacer vos dessins à main levée et les cachets : touchez [✎] ➤ [Effacer] ➤ [Oui] ➤ [OK].
- Pour sauvegarder vos dessins à main levée et les cachets : touchez [✎] ➤ [📁 Enregistrer]¹ ou [SD Enregistrer]¹ ➤ [Oui] ➤ [OK]. Pendant la lecture, vous devez mettre la lecture en pause avant d'enregistrer un fichier de toile.
- Pour charger une toile précédemment enregistrée (dessins à main levée et cachets uniquement) de la mémoire : touchez [✎] ➤ [📁 Charger]² ou [SD Charger]² ➤ [Oui] ➤ [OK]. Pendant la lecture, vous devez mettre la lecture en pause avant de charger un fichier de toile précédemment enregistré.

¹ Les cachets et les dessins à main levée sont sauvegardés dans la mémoire intégrée (HFR56/R57 uniquement) ou sur une carte mémoire (HFR506 uniquement).

² Le caméscope applique les derniers cachets et dessins à main levée sauvegardés dans la mémoire intégrée (HFR56/R57 uniquement) ou sur une carte mémoire (HFR506 uniquement).

NOTES

- L'initialisation d'une mémoire effacera toutes les toiles dessinées [Plumes et cachets] et les fichiers d'images que vous avez sauvegardés. (HFR56/R57 Les fichiers musicaux et les cadres de mélange d'images préinstallés dans la mémoire intégrée seront restaurés après son initialisation.)

Pour utiliser [Cachets animés]

Lors de l'enregistrement en mode , vous pouvez utiliser des cachets animés spécialement conçus sur le thème des bébés.

- 1 Touchez [].
L'écran [Cachets animés] s'affiche.
- 2 Touchez l'une des touches de commande, puis touchez [OK].
- 3 Touchez n'importe où sur la toile pour placer le cachet animé sélectionné. Vous pouvez également faire glisser des cachets animés vers un emplacement différent.

Pour utiliser [Date/heure]





- 1 Touchez [].
L'écran [Date/heure] apparaît.
- 2 Touchez [Date] ou [Heure].
Pour retirer un cachet sélectionné, touchez-le de nouveau.
- 3 Touchez [OK].
Le(s) cachet(s) sélectionné(s) s'affiche(nt).
- 4 Vous pouvez toucher n'importe quel cachet et le faire glisser à l'emplacement souhaité.

Pour utiliser les cachets du menu []

Pendant le mode  et à partir de l'album bébé, vous pouvez ajouter des cachets à la vidéo pour suivre la taille, le poids et l'âge de bébé. Vous pouvez suivre les informations de 3 bébés au maximum.

Modes de fonctionnement :



- 1 Touchez [].
 - L'écran avec les cachets pour le mode  apparaît.
- 2 Touchez [ 1], [ 2] ou [ 3] pour sélectionner le bébé souhaité.
Le motif du cachet est légèrement différent pour chaque bébé.

3 Enregistrez les informations du bébé si nécessaire.

- Pour enregistrer la date de naissance du bébé : touchez [👉] à côté de la touche d'âge du bébé. Touchez l'année*/le mois/le jour, touchez [▲]/[▼] pour le modifier, puis touchez [OK]. L'âge actuel du bébé sera calculé et affiché à l'intérieur de la touche d'âge.
- Pour enregistrer la taille ou le poids du bébé : touchez [👉] à côté de la touche de l'élément que vous souhaitez modifier. Touchez [▲]/[▼] pour régler la taille/le poids, puis touchez [OK].
*L'année de naissance peut uniquement être définie à partir de 2012.

4 Touchez l'une des touches pour ajouter le cachet correspondant : [Date] (la date actuelle), [Heure] (l'heure actuelle), l'âge du bébé, sa taille ou son poids.

- Pour retirer un cachet sélectionné, touchez-le de nouveau.

5 Touchez [OK].

- Le(s) cachet(s) sélectionné(s) s'affiche(nt).

6 Vous pouvez toucher n'importe quel cachet et le faire glisser à l'emplacement souhaité.



i NOTES

- Pour le cachet âge, les jours sont affichés pour les 6 jours après la naissance, les semaines sont affichées à partir de 1 semaine, mais moins de 1 mois ; les mois sont affichés à partir de 1 mois, mais moins de 1 an ; les années et les mois sont affichés à partir de 1 an, mais moins de 2 ans ; et enfin seules les années sont affichées à partir de 2 ans.

Pour utiliser le mélange d'images

Cadres de mélange d'images peuvent être combinés avec la vidéo en direct pour des effets spéciaux amusants. Vous pouvez utiliser la fonction de mélange d'images en même temps que des décorations [Plumes et cachets] ou [Cachets animés] supplémentaires.



Les cadres de mélange d'images sont stockés dans la mémoire intégrée (**HFR56/R57** uniquement). Pour utiliser la fonction de mélange d'images pendant l'enregistrement sur une carte mémoire, vous devez au préalable télécharger les fichiers de mélange d'images, raccorder la carte mémoire à l'ordinateur et copier les fichiers sur la carte mémoire (📖 203).

Modes de fonctionnement :



À VÉRIFIER

- **HFR56/R57** Avant d'effectuer cette procédure, vérifiez que la mémoire sélectionnée pour l'enregistrement (📖 60) ou la lecture (📖 47) contient les cadres de mélange d'images.

- 1 Touchez [] pour ouvrir l'écran [Sélectionner image].
- 2 Touchez [+] ou [-] pour sélectionner un cadre de mélange d'images différent.
 - Vous pouvez choisir entre 26 cadres de mélange d'images (ou 20 cadres d'images spécialement conçus, en mode ).
 - **HFR56/R57** Uniquement lors de l'enregistrement/la lecture de scènes sur/depuis une carte mémoire : vous pouvez toucher l'une des icônes de mémoire en bas de l'écran pour lire les cadres de mélange d'images sauvegardés sur une mémoire différente.
- 3 Touchez [OK] pour mélanger l'image sélectionnée avec la vidéo en direct.

Décoration des scènes pendant la lecture

Vous pouvez décorer les scènes quand elles sont en cours de lecture. Les décorations ajoutées pendant la lecture ne sont pas enregistrées avec la scène. Vous pouvez aussi charger et appliquer une toile avec des décorations sauvegardées précédemment.

Modes de fonctionnement :



1 À partir de l'écran d'index (📖 47), lisez la scène que vous souhaitez décorer.

Pour utiliser les décorations variées spécialement conçues pour le mode 😊, lisez une scène de l'album bébé (écran d'index [😊]).

2 Touchez l'écran pour afficher les commandes de lecture.

3 Touchez [👉] pour ouvrir l'écran de décoration.

4 Décorez la scène à l'aide des outils de la barre d'outils, comme expliqué dans la section précédente.

NOTES

- Le mélange d'images ne peut pas être sélectionné pendant l'enregistrement ou la lecture.

Instantané vidéo

Enregistrez une série de courtes scènes. Lorsque vous lisez vos scènes d'instantané vidéo, vous pouvez même les accompagner de votre musique favorite (📖 91) pour créer votre propre clip vidéo musical. Vous serez surpris de l'effet totalement différent que vous pouvez donner à vos scènes en changeant la musique de fond.

Modes de fonctionnement :



1 Activez l'instantané vidéo

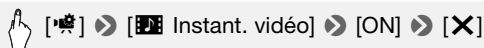





- Touchez [OFF] pour désactiver l'instantané vidéo.
- Un bord bleu apparaît sur l'écran.

2 Appuyez sur .

Le caméscope enregistre pendant quelques secondes (le cadre bleu sert de barre de progression visuelle), puis retourne automatiquement en mode de veille d'enregistrement.

NOTES



- Vous pouvez changer la durée des scènes d'instantanés vidéo avec le réglage     [Durée instantané vidéo].
- Les actions suivantes désactivent l'instantané vidéo.
 - Mettre le caméscope hors tension.
 - Appuyer sur .
 - Changer le format de film (AVCHD/MP4), la qualité vidéo ou la vitesse séquentielle.

Détection visage et suivi





Le caméscope détecte automatiquement les visages des personnes et utilise cette information pour sélectionner les réglages optimaux pour produire des séquences vidéo et des photos de qualité. Vous pouvez utiliser le suivi pour signaler au caméscope de suivre et d'optimiser les réglages pour une autre personne. Vous pouvez aussi utiliser le suivi pour garder la mise au point sur d'autres sujets qui bougent, tels que des animaux ou des véhicules.

Modes de fonctionnement :



- * La fonction détection visage et suivi est toujours activée en modes  et .

À VÉRIFIER

- Lorsque le mode de prise de vue est réglé sur , sélectionnez un mode de scène spéciale autre que [ Scène de nuit], [ Basse lumière] ou [ Feu d'artifice].

- Par défaut, la fonction détection visage et suivi est activée et vous pouvez sauter l'étape 1 dans la procédure suivante. Si la fonction a été mise hors service, réalisez la procédure suivante en commençant par l'étape 1.

1 Activez la détection visage et suivi.

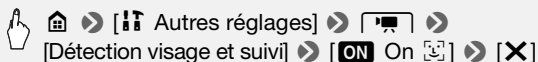

2 Dirigez le caméscope vers un sujet.

S'il y a plus d'une personne à l'image, le caméscope sélectionne automatiquement une personne qu'il détermine comme étant le sujet principal. Le sujet principal est indiqué par un cadre de détection de visage blanc et le caméscope optimise les réglages pour cette personne. Les autres visages ont des cadres gris.

3 Touchez un autre visage sur l'écran tactile pour optimiser les réglages du caméscope pour cette personne.

- Vous pouvez aussi toucher d'autres objets mobiles, ou un animal par exemple.
- Un double cadre blanc apparaît autour du sujet et le suit quand il bouge.
- Touchez [Annuler] pour retirer le cadre et annuler la fonction de suivi.



Sujet principal

i NOTES

- Le caméscope peut détecter par erreur les visages de sujets non humains. Dans ce cas, mettez la détection de visage hors service.
- Quand la détection de visage est activée, la vitesse d'obturation la plus lente utilisée par le caméscope est 1/25e.
- Le fait de toucher n'importe où avec une couleur ou un motif unique dans le sujet permet de le suivre plus facilement. Par contre, s'il y a un autre sujet aux alentours ayant des caractéristiques similaires au sujet sélectionné, le caméscope risque de suivre le mauvais sujet. Touchez de nouveau l'écran pour sélectionner le sujet souhaité.



- Dans certains cas, les visages peuvent ne pas être détectés correctement. Des exemples typiques sont :
 - Des visages extrêmement petits, gros, sombres ou lumineux par rapport au reste de l'image.
 - Des visages tournés de côté, en diagonale ou partiellement cachés.
- La détection de visage ne peut pas être utilisée lorsque la vitesse d'obturation est inférieure à 1/25e, lorsque le zoom numérique est activé à plus de 228x ou lors de l'utilisation d'un smartphone ou d'une tablette pour commander à distance le caméscope.
- Dans certains cas, la fonction de suivi peut ne pas être capable de suivre le sujet. Des exemples typiques sont :
 - Sujets extrêmement petits ou grands par rapport à l'ensemble de l'image.
 - Sujets trop similaires à l'arrière-plan.
 - Sujets ne possédant pas suffisamment de contraste.
 - Sujets en mouvement rapide.
 - Lors d'une prise de vue en intérieur avec insuffisamment de lumière.

Fondus

Le caméscope dispose de deux effets de transition professionnelle pour appliquer un fondu au début ou à la fin des scènes.

Modes de fonctionnement :



 [] ➤ [] Fondus] ➤ Fondu souhaité* ➤
Couleur d'écran souhaitée pour le fondu* ➤ [X]

* Vous pouvez prévisualiser l'effet de transition à l'écran.

- L'icône du fondu sélectionné apparaît.
- Répétez l'opération en sélectionnant [**OFF** Off], pour désactiver les fondus.
- Vous pouvez également modifier les réglages de fondu pendant l'enregistrement (par exemple, pour terminer par un fondu uniquement).

Pour commencer ou terminer par un fondu

Appuyez sur **START/STOP** en mode de pause à l'enregistrement pour démarrer l'enregistrement par un fondu. Appuyez sur **START/STOP** pendant l'enregistrement pour terminer par un fondu et arrêter l'enregistrement.

NOTES

- Lorsque vous appliquez un fondu, pas seulement l'image, mais également le son commence ou se termine par un fondu.
- Les fondus ne peuvent pas être utilisés dans les cas suivants :
 - Lors de l'utilisation du filtre cinéma [Vieux films] en mode .
 - Lors de l'enregistrement de scènes avec des décorations.
 - Lors de l'enregistrement de scènes d'instantanés vidéo.
 - Lorsque le préenregistrement est activé.
 - Lorsque la qualité vidéo est réglée sur 50P ou 35 Mbps.

Ajustement de l'exposition

Le caméscope détermine l'exposition optimale de la scène en fonction de la luminosité moyenne de toute l'image. Pour enregistrer un sujet plus clair ou plus foncé que son entourage, l'exposition automatique obtenue par le caméscope risque de ne pas être la meilleure pour ce sujet spécifique.

Pour corriger ceci, vous pouvez compenser l'exposition pour rendre toute l'image plus claire ou plus sombre, utiliser Touch AE pour signaler au caméscope d'optimiser l'exposition pour un sujet sélectionné ou une combinaison des deux.

Modes de fonctionnement :



À VÉRIFIER

- Lorsque le mode de prise de vue est réglé sur **SCN**, sélectionnez un mode de scène spéciale autre que [ Feu d'artifice].

1 Affichez l'écran de réglage de l'exposition.



Compensation d'exposition

2 Touchez [M].

- L'exposition est verrouillée et la molette de compensation d'exposition s'affiche avec la valeur de compensation réglée à ± 0 .
- Touchez de nouveau [M] pour remettre le caméscope en mode d'exposition automatique.

3 Touchez [◀] ou [▶], ou glissez votre doigt le long de la molette pour compenser l'exposition.

- Valeurs + rendent l'image plus claire ; valeurs - la rendent plus sombre.
- La plage de compensation peut varier en fonction de la luminosité initiale de l'image et certaines valeurs peuvent être grisées.

4 Touchez [X] pour appliquer le mode de prise de vue sélectionné et la valeur de compensation d'exposition.

- Pendant le verrouillage de l'exposition,  et la valeur de compensation d'exposition s'affichent sur l'écran.

Touch AE





2 Touchez un sujet qui apparaît à l'intérieur du cadre .

- Le repère Touch AE () clignote et l'exposition est automatiquement optimisée pour le sujet sélectionné.
- Touchez [M] pour remettre le caméscope en mode d'exposition automatique.

3 Touchez [X] pour appliquer le mode de prise de vue sélectionné et l'exposition réglée.

- L'utilisation de Touch AE verrouille également l'exposition (la molette de compensation d'exposition s'affiche avec la valeur de compensation réglée sur ± 0). Avant de toucher [X], vous pouvez compenser plus l'exposition (étapes 3 et 4 de la procédure précédente).
- Pendant le verrouillage de l'exposition,  et la valeur de compensation d'exposition s'affichent sur l'écran.

NOTES

- Si le mode de prise de vue est changé pendant le verrouillage de l'exposition, le caméscope retourne en mode d'exposition automatique.
- Par défaut, le caméscope corrige les conditions de rétroéclairage. Vous pouvez désactiver la fonction de correction automatique du contre-jour avec le réglage     [Correct.auto rétroéclairage].

Réglage de la mise au point

La mise au point automatique risque de ne pas fonctionner correctement avec les sujets suivants. Dans ce cas, faites la mise au point manuellement.

- Surfaces réfléchissantes
- Sujets avec un faible contraste ou sans lignes verticales
- Sujets en mouvement rapide
- À travers des fenêtres humides
- Scènes de nuit

Modes de fonctionnement :



À VÉRIFIER

- Réglez le zoom avant de démarrer la procédure.

Mise au point manuelle

1 Affichez l'écran de mise au point manuelle.



2 Touchez [MF].

Touchez de nouveau [MF] pour remettre le caméscope en mode de mise au point automatique.

3 Touchez de façon continue [] ou [] pour régler la mise au point.

- La distance focale affichée changera à mesure que vous réglerez la mise au point. La distance de focale sera affichée pendant environ 2 secondes. Vous pouvez changer les unités utilisées pour la distance avec le réglage [Unités affichées].
- Le centre de l'écran est agrandi pour vous aider à faire la mise au point plus facilement. Vous pouvez aussi désactiver cette fonction avec le réglage [Aide à la Mise au point].
- Si vous souhaitez faire la mise au point sur des sujets éloignés tels que des montagnes ou un feu d'artifice, touchez de façon continue jusqu'à ce que la distance focale change sur .

4 Touchez pour verrouiller la mise au point sur la distance sélectionnée.

Pendant la mise au point manuelle, **[MF]** apparaît sur l'écran.

Touch AF

1 Affichez l'écran de mise au point manuelle.



2 Touchez un sujet qui apparaît à l'intérieur du cadre .

- La marque Touch AF () clignote et le caméscope fait automatiquement la mise au point sur le sujet ou le lieu que vous avez touché sur l'écran.
- Touchez de nouveau **[MF]** pour remettre le caméscope en mode de mise au point automatique.
- Si nécessaire, vous pouvez régler en plus la mise au point manuellement (étape 3 de la procédure précédente).

3 Touchez pour verrouiller la mise au point sur la distance sélectionnée.

Pendant la mise au point manuelle, **[MF]** apparaît sur l'écran.

NOTES



- Lorsque vous utilisez et pour régler manuellement la mise au point, vous pouvez toucher un endroit de l'image pour régler automatiquement la mise au point à cet endroit.



Balance des blancs

La fonction de balance des blancs vous aide à reproduire fidèlement les couleurs sous différentes conditions de luminosité de façon à ce que les objets blancs ressortent réellement blancs dans vos enregistrements.

Modes de fonctionnement :



 [] ➤ [WB Balance des blancs] ➤ Option souhaitée*
➤ []

*Lorsque vous sélectionnez [ BB pers.], réglez la balance des blancs personnalisée en procédant comme suit avant de toucher .

Pour régler la balance des blancs personnalisée

Dirigez le caméscope sur un objet blanc, de façon à ce que la partie blanche remplisse tout l'écran, et touchez [Régler BB].

Lorsque le réglage est terminé,  s'arrête de clignoter et disparaît. Le caméscope retient le réglage de balance des blancs personnalisé même si vous le mettez hors tension.

Options Valeur par défaut



[ **Automatique**]  Le caméscope règle automatiquement la balance des blancs pour fournir des couleurs plus naturelles.

[ **Lumière du jour**] Pour enregistrer à l'extérieur.

[ **Lumière tungstène**] Pour enregistrer sous un éclairage tungstène ou un éclairage fluorescent de type tungstène (3 longueurs d'onde).

[ **BB pers.**] Utilisez la balance des blancs personnalisée pour que les sujets blancs apparaissent blancs sous un éclairage de couleur.

NOTES

- **Si vous sélectionnez la balance des blancs personnalisée :**
 - Réglez [] ➤ [Type zoom] sur [**32x** Optique].
 - Recommencez le réglage quand vous changez d'endroit ou quand les conditions d'éclairage ou de prise de vues changent.
 - En fonction de la source lumineuse,  peut continuer à clignoter. Le résultat sera quand même meilleur qu'avec [**AWB** Automatique].
- La balance des blancs personnalisée peut offrir de meilleurs résultats dans les cas suivants :
 - Conditions d'éclairage changeantes
 - Gros-plans
 - Sujets avec une seule couleur (ciel, mer ou forêt)
 - Sous certains éclairages à lampe de mercure, certains types d'éclairage fluorescent et d'éclairage DEL

Vitesse séquentielle

Vous pouvez modifier la vitesse séquentielle (le nombre d'images enregistrées par seconde) des séquences vidéo AVCHD pour changer l'aspect de vos séquences vidéo. Les séquences vidéo MP4 avec une qualité vidéo de 35 Mbps sont enregistrées à 50P alors que celles avec d'autres réglages de qualité vidéo sont enregistrées à 25P et ces vitesses séquentielles ne peuvent pas être modifiées.

Modes de fonctionnement :

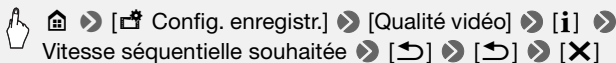

Options Valeur par défaut)

[50i]  50 images par seconde, entrelacées. Vitesse séquentielle standard des signaux de télévision PAL analogiques.

[PF25] Prise de vue à 25 images par seconde progressive*. Utiliser cette vitesse séquentielle donnera à vos enregistrements un aspect cinéma. L'enregistrement en mode  renforce encore plus l'effet.

* Enregistrée comme 50i.

NOTES

- Lorsque la qualité vidéo est réglée sur [Enregistrement 50P] (50P ou 35 Mbps), la vitesse séquentielle est automatiquement réglée sur 50P et ne peut pas être modifiée.

Téléobjectif macro

En utilisant le téléobjectif macro, le caméscope peut effectuer une mise au point à très courte distance (jusqu'à 50 cm du sujet à la position téléobjectif maximale), vous permettant des prises de vue de petits sujets comme des fleurs et des insectes. Cette fonction ajoute également une mise au point douce sur l'arrière-plan, afin que le sujet non seulement semble plus grand, mais qu'il ressorte encore plus.

Modes de fonctionnement :



* En mode **AUTO**, le téléobjectif macro est automatiquement activé quand vous zoomez en avant à la position téléobjectif maximale et que vous rapprochez le caméscope du sujet.

À VÉRIFIER

- Lorsque le mode de prise de vue est réglé sur **[SCN]**, sélectionnez un mode de scène spéciale autre que [ Feu d'artifice].

1 Activez le téléobjectif macro.

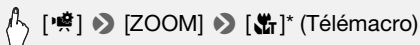

*Touchez de nouveau pour mettre hors service la fonction de téléobjectif macro.



- Le caméscope règle automatiquement le zoom sur le côté téléobjectif.

2 Touchez [●].

- Touchez [■] pour arrêter l'enregistrement.

3 Touchez [X].

NOTES

- L'une des actions suivantes désactive la fonction de téléobjectif macro.
 - Mettre le caméscope hors tension.
 - Appuyer sur .
 - Régler le mode de prise de vue sur le mode **AUTO**, le mode  ou le mode de scène spéciale [ Feu d'artifice] en mode **SCN**.
 - Faire un zoom arrière vers **W** (grand angle).
- Il est impossible de mettre en/hors service le téléobjectif macro pendant l'enregistrement.

Scènes audio

Vous pouvez avoir les réglages audio du microphone intégré optimisés par le caméscope en sélectionnant la scène audio correspondant à votre environnement. Ceci augmente la sensation de "présence".





Modes de fonctionnement :

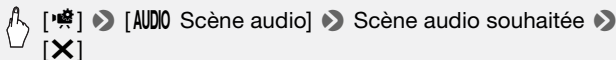





* En mode , la scène audio est toujours réglée sur [ Standard].



Options Valeur par défaut

-  **Standard** Pour enregistrer les situations les plus générales. Le caméscope enregistre avec les réglages standards.
-  **Musique** Pour enregistrer d'une manière vibrante les performances musicales et les chants en intérieur.
-  **Discours** Pour enregistrer les voix humaines et les dialogues.
-  **Forêt et oiseaux** Pour enregistrer les chants d'oiseaux et les scènes en forêt. Le caméscope capture clairement le son dès qu'il se répand.
-  **Réduction de bruit** Pour enregistrer des scènes en réduisant le bruit du vent, le passage des voitures ou tout autre son ambiant similaire. Idéal pour l'enregistrement à la plage ou dans des endroits bruyants.

Utilisation d'un casque d'écoute

Utilisez un casque d'écoute pour la lecture ou pour vérifier le niveau audio pendant l'enregistrement. Le casque d'écoute se connecte à la prise AV OUT/ qui est utilisée à la fois pour le casque d'écoute et pour la sortie audio/vidéo. Avant de connecter le casque d'écoute, suivez la procédure ci-dessous pour changer la fonction de la prise de la sortie AV sur la sortie  (casque d'écoute). Ne connectez pas le casque d'écoute à la prise AV OUT/ si l'icône  n'apparaît pas à l'écran. Le bruit sorti dans ce cas peut être dangereux pour votre ouïe.

Modes de fonctionnement :



1 Changez la fonction de la prise pour la sortie casque.

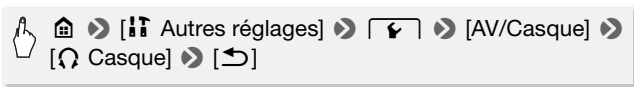

2 Branchez le casque sur la prise AV OUT/.

3 Réglez le volume si nécessaire.



 [Volume] ➤ [] ou []* pour ajuster le volume ➤ []

*Vous pouvez également faire glisser votre doigt le long de la barre [Casque].

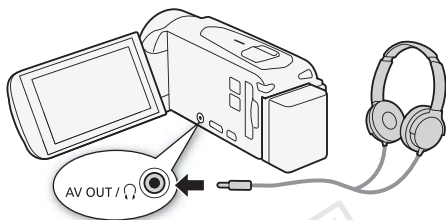
-  s'affiche à l'écran.





Pour régler le volume pendant la lecture

En mode , ainsi qu'en mode  pendant la lecture d'un diaporama, réglez le volume du casque d'écoute de la même façon que vous réglez le volume du haut-parleur ( 50, 98).

IMPORTANT

- Lors de l'utilisation du casque d'écoute, assurez-vous de réduire le volume à un niveau approprié.

NOTES

- Utilisez un casque d'écoute en vente dans le commerce, avec une mini-prise de \varnothing 3,5 mm et un câble d'une longueur de 3 m maximum.
- Même si [AV/Casque] a été réglé sur [ Casque] en mode de lecture, la fonction de la prise AV OUT/ retourne automatiquement sur la sortie AV quand vous mettez le caméscope hors tension.
- **HR56/R57** Il n'y a pas de sortie audio de la prise AV OUT/ lorsque les fonctions Wi-Fi sont utilisées.



Lecture et édition avancées

Vous pouvez, dans ce chapitre, apprendre comment utiliser les fonctions relatives à la lecture et à l'édition, telles que la capture de scènes d'instantanés vidéo et de photos de vos séquences vidéos et la lecture des séquences vidéo avec de la musique de fond.

Capture d'un instantané vidéo et de photos à partir d'une séquence vidéo

Vous pouvez capturer des scènes d'instantané vidéo ou des photos à partir d'une scène enregistrée précédemment. Par exemple, vous pouvez avoir envie d'imprimer les photos à partir d'une séquence vidéo enregistrée lors d'une fête ou créer un petit clip vidéo en utilisant les scènes d'instantané vidéo des meilleurs moments de l'événement.

Capture de scène d'instantané vidéo

Modes de fonctionnement :



- 1 Lisez la scène à partir de laquelle vous souhaitez capturer une scène d'instantané vidéo (📖 47).
- 2 Appuyez sur **START/STOP** pour capturer la scène d'instantané vidéo.
 - Le caméscope capture la scène d'instantané vidéo pendant environ 4 secondes (le cadre bleu sert de barre de progression visuelle), puis change en mode de pause à la lecture.
 - Sinon, vous pouvez toucher l'écran, puis touchez [📷] pour capturer la scène d'instantané vidéo.
- 3 Touchez [■] pour arrêter la lecture.

La nouvelle scène d'instantané vidéo apparaît à la fin de l'écran d'index à la même date d'enregistrement que celle à laquelle la scène originale a été enregistrée.



NOTES

- Vous pouvez changer la durée des scènes d'instantané vidéo que vous capturez sur 2 ou 8 secondes avec le réglage  [Durée instantané vidéo].
- Une scène d'instantané vidéo peut être capturée uniquement pendant la lecture ; elle ne peut pas être capturée pendant le mode de pause à la lecture.
- Une scène d'instantané vidéo ne peut pas être capturée à partir de scènes inférieures à 1 seconde.
- Quand la scène source est elle-même une scène d'instantané vidéo, il se peut que vous ne puissiez pas capturer une scène d'instantané vidéo selon la durée de la scène source et la durée actuellement sélectionnée pour les scènes d'instantané vidéo.
- Quand vous commencez la capture d'une scène d'instantané vidéo à moins de 1 seconde de la fin d'une scène, la scène d'instantané vidéo est capturée à partir du début de la scène suivante.
- Pendant la lecture de scènes d'instantané vidéo capturées à partir d'une séquence vidéo enregistrée précédemment, il se peut qu'il y ait quelques anomalies de l'image/son au point où la lecture passe d'une scène à l'autre.

Capture de photos

Modes de fonctionnement :



- 1 Lisez la scène à partir de laquelle vous souhaitez capturer une photo ( 47).
- 2 Faites une pause à la lecture à l'endroit où vous souhaitez réaliser la capture.
- 3 Touchez [PHOTO].
- 4 Touchez  pour arrêter la lecture.

NOTES

- La taille des photos capturées est de 1920 x 1080.
- Le code de données des photos contiendra la date et l'heure de l'enregistrement de la scène originale.

- Les photos capturées à partir d'une scène avec beaucoup de mouvements peuvent être floues.
- **HFR56/R57** Les photos sont enregistrées sur la mémoire sélectionnée pour l'enregistrement des photos.

Lecture avec une musique de fond

Canon propose au téléchargement 3 plages musicales qui peuvent être utilisées comme musique de fond lors de la lecture de vos séquences vidéo ou d'un diaporama de vos photos. Vous pouvez également mixer l'audio original et la musique de fond, puis régler la balance du mixage à votre convenance.

Modes de fonctionnement :



1 Ouvrez l'écran d'index souhaité (📖 47).



2 Sélectionnez la plage musicale.

👆 🏠 ➤ [🔧 Autres réglages] ➤ [🔊] ➤ [Sélection de musique] ➤ [ON On] ➤ [▲] ou [▼] pour sélectionner la plage musicale souhaitée







- 1 Sélectionner la plage musicale souhaitée.
- 2 Régler la balance de la musique de fond.
- 3 Lecture avec le son original (aucune musique de fond).
- 4 Supprimer la plage musicale sélectionnée.
- 5 Écouter la plage musicale sélectionnée. Touchez de nouveau (■) pour arrêter la lecture.

3 Réglez la balance du mixage entre le son original et la musique de fond.



Touchez [] (plus de son original) ou [] (plus de musique de fond), ou bien faites glisser votre doigt le long de la barre [Balance de la musique] pour régler la balance de la musique de fond à votre convenance.

4 Touchez [, puis touchez une scène pour lancer la lecture avec la musique de fond sélectionnée.

Pour régler la balance de la musique de fond pendant la lecture

- 1 Pendant la lecture, touchez l'écran pour afficher les commandes de lecture.
- 2 Touchez [, touchez [] ou [] pour régler la balance de la musique de fond à votre convenance et touchez [].

Pour supprimer une plage musicale

Dans l'écran [Sélection de musique], touchez [] ou [] pour sélectionner la plage que vous souhaitez supprimer.

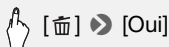

IMPORTANT

- Si vous utilisez dans vos créations vidéo des plages et morceaux musicaux protégés par des droits d'auteur, souvenez-vous que la musique ainsi protégée ne peut être utilisée sans l'autorisation du propriétaire de ces droits, sauf dans les cas où cela est permis par une législation applicable, par exemple pour une utilisation privée. Assurez-vous de suivre les lois en vigueur lors de l'utilisation des fichiers musicaux.

NOTES

- Les fichiers musicaux utilisés pour la musique de fond sont stockés dans la mémoire intégrée (**HFR56/R57** uniquement). Pour lire des enregistrements depuis une carte mémoire avec une musique de fond, vous devez au préalable télécharger les fichiers musicaux ( 203).

- Après avoir téléchargé les fichiers musicaux sur votre ordinateur, utilisez **Transfer Utility LE** pour les transférer sur la carte mémoire contenant les enregistrements que vous souhaitez lire avec une musique de fond. Pour les détails, reportez-vous au 'Guide du logiciel Transfer Utility LE' (fichier PDF).
- Initialiser une carte mémoire effacera de façon permanente tous les fichiers musicaux que vous y avez transférés. (**HFR56/R57** Les fichiers musicaux préinstallés dans la mémoire intégrée seront restaurés après son initialisation.)

Sélection du point de départ de la lecture

Si vous avez une scène très longue, vous pouvez souhaiter démarrer la lecture de la scène à partir d'un certain point. Vous pouvez utiliser la frise chronologique des séquences vidéo (scènes AVCHD uniquement) pour couper la scène en segments à intervalles fixes compris entre 6 secondes et 6 minutes.

Modes de fonctionnement :



- 1 Ouvrez l'écran d'index souhaité pour les séquences vidéo AVCHD (📖 47).
- 2 Affichez l'écran [Chronologie] des scènes.

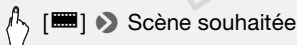

- L'écran [Chronologie] s'affiche. La grande vignette indique la première image de la scène. En dessous, la frise chronologique montre des images de la scène à intervalles fixes.
- 3 Touchez le cadre souhaité sur la frise chronologique pour démarrer la lecture de la scène à partir de ce point.

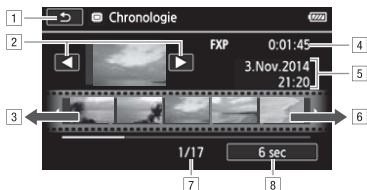

- 1 Touchez deux fois pour retourner à l'écran d'index.
- 2 Scène précédente/suivante.
- 3 Faites glisser votre doigt vers la gauche sur la frise pour afficher les 5 images suivantes.
- 4 Longueur et qualité vidéo de la scène.
- 5 Date et heure d'enregistrement.
- 6 Faites glisser votre doigt vers la droite le long de la frise pour afficher les 5 images précédentes.
- 7 Scène actuelle / Nombre total de scènes.
- 8 Intervalle actuellement sélectionné entre les images.

Pour changer l'intervalle entre les images



Division de scènes

Vous pouvez diviser des scènes AVCHD afin d'en garder les meilleures parties et de supprimer le reste plus tard.

Modes de fonctionnement :



- 1 Effectuez la lecture de la scène souhaitée (📖 47).
- 2 Touchez l'écran et ensuite [||] pour arrêter momentanément la lecture.
- 3 Ouvrez l'écran pour diviser les scènes.



[Éditer] ➤ [Diviser]

4 Amenez la scène à un point précis, si nécessaire.

Les commandes de lecture s'affichent à l'écran (📖 49). Utilisez n'importe quel mode de lecture spécial (lecture rapide, lecture par image avant ou image arrière, etc.)

5 Divisez la scène.



[✂ Diviser] ➤ [Oui]

- La séquence vidéo à partir du point de division jusqu'à la fin de la scène apparaîtra sous la forme d'une nouvelle scène dans l'écran d'index.

NOTES

- Pendant le saut d'image avant/arrière lors de la division de scènes, l'intervalle entre les images est d'environ 0,5 seconde.
- Si la scène ne peut pas être divisée au point où vous avez mis la lecture en pause, avancez/reculez d'une image puis divisez la scène.
- Pendant la lecture d'une scène qui a été divisée, vous pouvez noter quelques anomalies dans l'image ou le son à l'endroit où la scène a été coupée.
- Les scènes d'instantané vidéo et les autres scènes qui sont trop courtes (moins de 3 secondes) ne peuvent pas être divisées.
- Les scènes ne peuvent pas être divisées à moins de 1 seconde du début ou de la fin de la scène.

Coupage des scènes

Vous pouvez couper des scènes MP4 en retirant toute une partie avant ou après un certain point. Ainsi, vous gardez uniquement les moments mémorables à garder pour la postérité.

Modes de fonctionnement :



- 1 Effectuez la lecture de la scène souhaitée (📖 47).
- 2 Touchez l'écran et ensuite [||] pour arrêter momentanément la lecture.
- 3 Ouvrez l'écran pour couper des scènes.



[Éditer] ➤ [Couper]

4 Amenez la scène à un point précis, si nécessaire.

- Le point à partir duquel la séquence vidéo sera coupée est indiqué par le marqueur ⏏.
- Les commandes de lecture s'affichent à l'écran (📖 49). Utilisez n'importe quel mode de lecture spécial (lecture rapide, lecture par image avant ou image arrière, etc.)

5 Coupez la scène.





[Couper] ➤ [Couper le début] ou [Couper la fin] ➤
[Nouv. fichier] ou [Écraser]

- Vous pouvez choisir de couper la partie avant ou après le marqueur ⏏ et d'enregistrer la partie restante de la vidéo comme nouvelle scène (en gardant l'originale) ou de remplacer la scène originale.
- Touchez [Arrêter] pour interrompre l'opération pendant qu'elle est en cours.

NOTES



- Il se peut que vous ne puissiez pas couper les types de scènes suivants.
 - **HFR56/R57** Scènes copiées de la mémoire intégrée vers une carte mémoire SDXC.
 - Scènes enregistrées ou copiées sur une carte mémoire à l'aide d'un autre dispositif.

Changement de la vignette d'une scène

Pour les scènes enregistrées en mode , vous pouvez changer la vignette qui apparaîtra dans l'album bébé (écran d'index []).

Modes de fonctionnement :



- 1 Ouvrez l'écran d'index [] ( 47).
- 2 Effectuez la lecture de la scène souhaitée.
- 3 Lorsque l'image que vous souhaitez utiliser comme vignette de la scène s'affiche, touchez l'écran, puis touchez [] pour mettre la lecture en pause.
- 4 Ouvrez l'écran [Définir vignette].

 [Éditer] ➤ [Définir vignette]

- 5 Amenez la scène à un point précis si nécessaire.

Les commandes de lecture s'affichent à l'écran ( 49). Utilisez n'importe quel mode de lecture spécial (lecture rapide, lecture par image avant ou image arrière, etc.)

- 6 Définissez l'image affichée comme vignette de la scène.

 [Valider] ➤ [Oui]

NOTES



- Seule la vignette de la scène affichée dans l'album bébé (écran d'index []) change.
- Diviser une scène dont la vignette de scène a été changée réinitialisera la vignette de la scène.

Diaporama de photos

Vous pouvez lire un diaporama de toutes les photos et même y ajouter de la musique.

Modes de fonctionnement :





- 1 Ouvrez l'écran d'index [] ( 52).
- 2 Sélectionnez la plage musicale.



  ➤ [] Autres réglages] ➤ [] ➤ [Sélection de musique] ➤ [ON On] ➤ [] or [] pour sélectionner la plage musicale souhaitée ➤ []

- 3 Touchez la photo qui ouvrira le diaporama pour l'afficher en mode d'affichage d'une seule photo.
- 4 Touchez l'écran pour afficher les commandes de lecture, puis touchez [] pour lire le diaporama avec la plage musicale sélectionnée.

Pendant le diaporama de photos

- Touchez l'écran et touchez [] ou [] pour régler le volume.
- Touchez l'écran, puis [] pour arrêter le diaporama.

NOTES

- Vous pouvez modifier l'effet de transition entre les photos avec le réglage  [Transition diaporama].
- Les fichiers musicaux utilisés pour la musique de fond sont stockés dans la mémoire intégrée (**HFR56/R57** uniquement). Pour lire avec une musique de fond un diaporama de photos enregistré sur une carte, vous devez au préalable télécharger les fichiers musicaux ( 203).
- Après avoir téléchargé les fichiers musicaux sur votre ordinateur, utilisez **Transfer Utility LE** pour les transférer sur la carte mémoire contenant les enregistrements que vous souhaitez lire avec une musique de fond. Pour les détails, reportez-vous au 'Guide du logiciel Transfer Utility LE' (fichier PDF).
- Initialiser une carte mémoire effacera de façon permanente tous les fichiers musicaux que vous y avez transférés. (**HFR56/R57** Les fichiers musicaux préinstallés dans la mémoire intégrée seront restaurés après son initialisation.)

HFR56/R57 Copie d'enregistrements sur une carte mémoire

Vous pouvez copier vos enregistrements à partir de la mémoire intégrée sur une carte mémoire.

À VÉRIFIER

- Insérez la carte mémoire sur laquelle vous souhaitez copier les enregistrements dans la fente de carte mémoire et vérifiez qu'elle dispose de suffisamment d'espace libre.

Copie d'enregistrements à partir de l'écran d'index

Modes de fonctionnement :



1 Ouvrez l'écran d'index souhaité dans la mémoire intégrée (47, 52).

Pour copier toutes les scènes/photos enregistrées à une date particulière, faites glisser votre doigt vers la gauche/droite jusqu'à faire apparaître la scène ou la photo que vous souhaitez copier.

2 Copiez les enregistrements.



[Éditer] ➤ [Copier [ SD]] ➤ Option souhaitée* ➤
[Oui]** ➤ [OK]

* Lorsque vous choisissez [Sélectionner], procédez comme suit pour sélectionner les enregistrements individuels que vous souhaitez copier avant de toucher [Oui].

** Touchez [Arrêter] pour interrompre l'opération pendant qu'elle est en cours.

Pour sélectionner les enregistrements individuels

- 1 Touchez les photos/scènes individuelles que vous souhaitez copier.
 - Une coche ✓ s'affiche sur les enregistrements que vous avez touchés. Le nombre total des enregistrements sélectionnés s'affiche à côté de l'icône .
 - Touchez une photo ou une scène sélectionnée pour faire disparaître la coche. Pour effacer toutes les coches en une seule fois, touchez [Tout désélect.] ➤ [Oui].
- 2 Après avoir sélectionné tous les enregistrements souhaités, touchez [Exécuter].

Options

[date/nom de dossier] Copiez toutes les scènes/photos enregistrées à une date particulière. Pour les séquences vidéo AVCHD, la date s'affiche sur la touche de commande. Pour les séquences vidéo MP4 et les photos, le nom du dossier* ( 161) apparaît.

[Sélectionner] Sélectionne les enregistrements individuels à copier.

[Toutes les scènes] Copie toutes les scènes.

[Toutes les photos] Copie toutes les photos.

* Les quatre derniers chiffres du nom de dossier indiquent la date de création du dossier.

Copie d'une seule photo

Modes de fonctionnement :



- 1 En mode d'affichage d'une seule photo, sélectionnez la photo que vous souhaitez copier.
- 2 Touchez l'écran pour afficher les commandes de lecture.
- 3 Copiez la photo.



- 4 Faites glisser votre doigt vers la gauche/droite pour sélectionner une autre photo à copier ou touchez [X].

! IMPORTANT

- Prenez les précautions suivantes lorsque l'indicateur ACCESS (accès à la mémoire) est allumé ou clignote. Le non-respect de ces consignes pourrait causer la perte définitive des données.
 - N'ouvrez pas le couvercle du logement de la fente de carte mémoire.
 - Ne déconnectez pas l'alimentation électrique et ne mettez pas le caméscope hors tension.
 - Ne changez pas le mode de fonctionnement du caméscope.

i NOTES

- Dans les cas suivants, vous ne pourrez pas copier les enregistrements sur la carte mémoire :
 - Si le couvercle de la fente de la carte mémoire est ouvert.
 - Si la languette LOCK sur la carte mémoire est positionnée pour empêcher l'écriture.
 - Si le numérotage des fichiers est au maximum (📖 161).
 - S'il n'y a pas de carte mémoire dans la fente de la carte mémoire.



Connexions externes

Ce chapitre explique comment connecter votre caméscope à un appareil externe tel qu'un téléviseur, un magnétoscope ou un ordinateur.

HFR56/R57 Vous pouvez aussi utiliser les fonctions Wi-Fi pratiques du caméscope (📖 122).

Prises sur le caméscope

Ouvrez l'écran LCD pour accéder aux prises du caméscope.

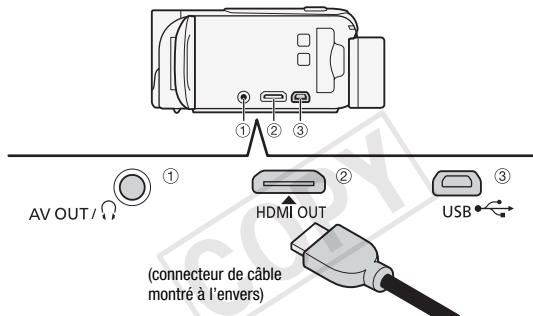

- ① Prise AV OUT/🔊
- ② Prise HDMI OUT*

La prise HDMI OUT offre la grande qualité d'une connexion numérique qui combine les signaux audio et vidéo dans un simple câble pratique. Cette prise est un réceptacle HDMI mini. Lorsque vous utilisez un câble HDMI disponible dans le commerce, vérifiez que le câble HDMI est de Type A à Type C et ne dépasse 3 mètres de long.

- ③ **Prise USB**

Cette prise est un réceptacle AB mini. Vous pouvez utiliser le câble USB fourni pour connecter un ordinateur ou d'autres appareils numériques avec des prises standards A, ou utilisez l'adaptateur USB UA-100 pour connecter le caméscope à un disque dur externe ou à un appareil de stockage similaire avec un câble standard A (**HFR56/R57** uniquement).

* Lors de la connexion du câble HDMI haute vitesse fourni au caméscope, assurez-vous d'aligner les marques de triangle du connecteur du câble et de la prise du caméscope.

Schémas de connexion

Dans les schémas de connexion suivants, le côté gauche montre les prises sur le caméscope et le côté droit montre (comme référence uniquement) un exemple de prises sur un appareil connecté.

Connexion 1

HDMI

Type : numérique • Qualité : haute définition • Sortie uniquement

Faites la connexion à un téléviseur haute-définition (HDTV) avec une prise d'entrée HDMI.

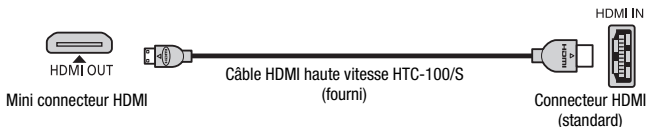

À propos de la connexion HDMI™

La connexion HDMI (High-Definition Multimedia Interface, (1)) est une connexion entièrement numérique pratique qui utilise un seul câble pour le signal vidéo et audio. Quand vous connectez le caméscope à un téléviseur HD muni d'une prise HDMI, vous pouvez profiter des images et du son de lecture avec la meilleure qualité.

- La prise HDMI OUT du caméscope est uniquement pour la sortie. Ne la connectez pas à une prise de sortie HDMI sur un appareil externe, car cela pourrait endommager le caméscope.
- Pendant que le caméscope est connecté à un téléviseur HD en utilisant la connexion (1), il n'y a aucune sortie vidéo par la prise AV OUT/Ω.
- Une opération correcte ne peut pas être garantie lors de la connexion du caméscope à un moniteur DVI.
- En fonction du téléviseur HD, il se peut qu'il ne soit pas possible de lire correctement un contenu vidéo personnel en utilisant la connexion (1). Essayez d'utiliser une connexion (2).

Type : analogique • Qualité : définition standard • Sortie uniquement

Connectez à un téléviseur standard ou un magnétoscope muni de prise d'entrée audio/vidéo. Changez les réglages suivants sur le caméscope :

- [Format TV] en fonction du téléviseur (écran large ou 4:3), si le téléviseur ne peut pas détecter et changer automatiquement le rapport d'aspect
- [AV/Casque] sur [AV Audio-vidéo]



À tous les égards, exactement la même connexion que la connexion 2.

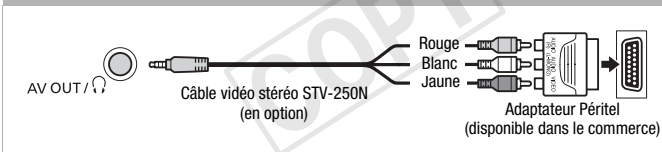

Connectez à un téléviseur standard ou à un magnétoscope muni d'une prise d'entrée Péritel. Nécessite un adaptateur Péritel (disponible dans le commerce).

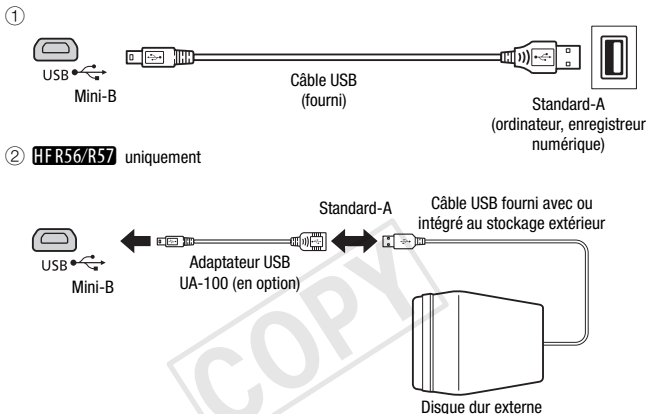

Type : connexion des données numériques • Sortie uniquement

Connectez à un ordinateur pour sauvegarder vos enregistrements sur un enregistreur vidéo numérique compatible pour copier vos enregistrements, ou à un disque dur externe pour sauvegarder facilement une copie parfaite de toute la mémoire (**HFR56/R57** uniquement).

**i** NOTES

- Mettez le caméscope sous tension à l'aide de l'adaptateur secteur compact, raccordez-le ensuite à l'ordinateur à l'aide du câble USB fourni dans les cas suivants.
 - Pour sauvegarder vos enregistrements sur un ordinateur.
 - Pour enregistrer une mémoire sur un disque dur externe (**HFR56/R57** uniquement).
- Le son du haut-parleur intégré est coupé lorsqu'un câble est connecté à la prise HDMI OUT ou à la prise AV OUT / .
- **HFR56/R57** Il n'y a pas de sortie audio et vidéo de la prise HDMI OUT ou de la prise AV OUT /  lorsque les fonctions Wi-Fi sont utilisées.

Lecture sur l'écran d'un téléviseur

Connectez le caméscope à un téléviseur pour profiter de vos enregistrements avec votre famille et vos amis. Une lecture sur un téléviseur HD à l'aide de la prise HDMI OUT permet d'obtenir la meilleure qualité de lecture.

Modes de fonctionnement :



1 Mettez le caméscope et le téléviseur hors tension.

2 Connectez le caméscope au téléviseur.

Reportez-vous à *Schémas de connexion* (📖 103) et sélectionnez la connexion la plus appropriée pour votre téléviseur.



3 Mettez le téléviseur connecté sous tension.

Sur le téléviseur, sélectionnez en tant qu'entrée vidéo, le même terminal auquel vous avez connecté le caméscope. Reportez-vous au mode d'emploi du téléviseur connecté.

4 Mettez le caméscope sous tension et réglez-le sur le mode  ou .

Lisez les séquences vidéo ou les photos souhaitées.

NOTES

- Nous recommandons d'alimenter le caméscope avec l'adaptateur secteur compact.
- Connexion  ou  : lorsque vous lisez vos séquences vidéo 16:9 sur un téléviseur standard avec un rapport d'aspect de 4:3, le téléviseur commute automatiquement en mode écran large s'il est compatible avec le système WSS. Sinon, modifiez manuellement le rapport d'aspect du téléviseur.
- Vous pouvez aussi lire vos séquences vidéo AVCHD directement à partir de la carte mémoire sur un téléviseur HD compatible AVCHD et des enregistreurs numériques munis d'une fente de carte **compatible avec le type de mémoire utilisée***.

* Reportez-vous au manuel d'instructions de l'appareil. En fonction de l'appareil utilisé, il est possible que vous n'obteniez pas une lecture correcte même si l'appareil est compatible AVCHD. Dans ce cas, lisez les enregistrements de la carte mémoire en utilisant le caméscope.

Sauvegarde et partage de vos enregistrements

HFR56/R57 Conversion de séquences vidéo en format MP4

Vous pouvez convertir les séquences vidéo AVCHD en séquences vidéo MP4 ou même convertir des séquences vidéo MP4 en séquences vidéo MP4 plus petites. Ceci est pratique, par exemple, lorsque vous souhaitez transférer les séquences vidéo MP4 sur le Web. La séquence vidéo que vous voulez convertir doit être dans la mémoire intégrée. Après la conversion, la séquence vidéo MP4 obtenue est enregistrée sur la carte mémoire.

Modes de fonctionnement :



- 1 Ouvrez l'écran d'index souhaité dans la mémoire intégrée (📖 47).
- 2 Ouvrez l'écran pour sélectionner les scènes à convertir.

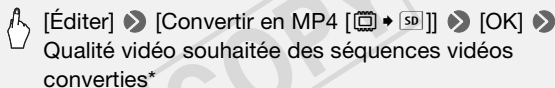

* Avant de sélectionner la qualité vidéo, touchez [Réunir les scènes] pour rassembler les séquences vidéo converties en une seule séquence vidéo.

- 3 Touchez les scènes individuelles que vous souhaitez convertir.
 - Une coche ✓ s'affiche sur les scènes que vous avez touchées. Le nombre total des scènes sélectionnées s'affiche à côté de l'icône .
 - Touchez une scène sélectionnée pour faire disparaître la coche. Pour effacer toutes les coches en une seule fois, touchez [Tout désélect.] ➤ [Oui].
- 4 Après avoir sélectionné toutes les scènes souhaitées, touchez [Exécuter], puis touchez [Suivant].
 - Pour ajouter un filtre cinéma (📖 64): touchez [FILTER 1] et sélectionnez le filtre souhaité. Touchez de nouveau la touche pour désactiver le filtre.
 - Pour ajouter des décorations* (📖 69) : touchez [👉].

- Pour régler le volume (📖 50) ou la balance de la musique de fond (📖 92) : touchez [🎵🔊].

* Lorsqu'un filtre cinéma est appliqué à une séquence vidéo, vous ne pouvez pas ajouter de décorations.

5 Touchez [START] pour convertir les scènes.

Touchez [STOP] pour interrompre l'opération en cours.

6 Touchez [OK].

NOTES

- Lorsque vous convertissez des séquences vidéo, la qualité vidéo que vous choisissez pour les séquences vidéo MP4 dépend de celle de la séquence vidéo d'origine. En fonction des options suivantes, les séquences vidéo dans la mémoire intégrée sont converties, puis copiées dans la carte mémoire.

Séquences vidéo AVCHD :

Qualité vidéo et résolution de la scène d'origine (📺)	Qualité vidéo et résolution de la scène d'origine (📺)		
	24 Mbps (1920x1080)	17 Mbps (1920x1080)	4 Mbps (1280x720)
50P (1920x1080)	–	–	–
MXP (1920x1080)	●	●	●
FXP (1920x1080)	●	●	●
LP (1280x720)	●	●	●

Séquences vidéo MP4 :

Qualité vidéo et résolution de la scène d'origine (📺)	Qualité vidéo et résolution de la scène d'origine (📺)		
	24 Mbps (1920x1080)	17 Mbps (1920x1080)	4 Mbps (1280x720)
35 Mbps (1920 x 1080)	–	–	–
24 Mbps (1920 x 1080)	●	●	●
17 Mbps (1920 x 1080)	●	●	●
4 Mbps (1280 x 720)	–	–	●

- Si vous convertissez les séquences vidéo AVCHD avec une fréquence d'image de 50i, la fréquence d'image de la séquence vidéo MP4 obtenue sera de 25P.

Sauvegarde d'enregistrements sur un ordinateur

Les enregistrements réalisés avec ce caméscope sont enregistrés sur la mémoire intégrée (**HFR56/R57** uniquement) ou sur une carte mémoire. Comme l'espace est limité, assurez-vous de sauvegarder vos enregistrements de façon régulière sur un ordinateur.

Cette section explique comment sauvegarder vos enregistrements sur un ordinateur en utilisant une connexion USB. Utilisez **Transfer Utility LE*** pour les séquences vidéo AVCHD et **ImageBrowser EX**** pour les séquences vidéo MP4.

HFR56/R57 Reportez-vous à *Fonctions Wi-Fi* (📖 122) pour les détails sur la sauvegarde de vos enregistrements sans fil.

* Logiciel pour les séquences vidéo AVCHD, disponible gratuitement sur le site Web de PIXELA.

** Logiciel pour les photos et les séquences vidéo MP4, disponible gratuitement sur le site Web local de Canon.

Sauvegarde de séquences vidéo AVCHD (Windows uniquement)

Avec **Transfer Utility LE**, vous pouvez enregistrer sur votre ordinateur les scènes que vous avez enregistrées. Téléchargez le logiciel et installez-le avant de connecter le caméscope à l'ordinateur pour la première fois. Une connexion Internet est requise pour télécharger le logiciel. Effectuez les procédures suivantes en vous reportant au 'Guide de démarrage Transfer Utility LE'.



À VÉRIFIER

- Avant d'installer le logiciel, assurez-vous que votre ordinateur est connecté à Internet.

Installation

1 Téléchargez le fichier zip du site Web PIXELA.

Visitez le site Web de PIXELA pour télécharger le fichier zip du logiciel.
http://pixela.jp/cetule_dl/

2 Décompressez le fichier zip.

Le fichier zip contient l'installateur (setup.exe) et le guide du logiciel (fichier PDF).

3 Lancez l'installateur pour installer le logiciel.

Pour les détails, reportez-vous au 'Guide du logiciel Transfer Utility LE' (fichier PDF).

Connexion du caméscope à un ordinateur

Modes de fonctionnement :



1 Alimentez le caméscope avec l'adaptateur secteur compact.

2 Caméscope : ouvrez l'écran d'index souhaité pour les séquences vidéo AVCHD (📖 47).

3 Connectez le caméscope à l'ordinateur en utilisant le câble USB fourni.

Connexion ③-①. Reportez-vous à *Schémas de connexion* (📖 105).

4 Caméscope : sélectionnez [Toutes (PC uniq.)].

Caméscope : lorsque la connexion est correctement établie, [Connexion USB] s'affiche sur l'écran.

5 Ordinateur : cliquez sur l'icône illustrée à droite pour ouvrir le logiciel Transfer Utility LE.



6 Utilisez le Transfer Utility LE pour enregistrer vos séquences vidéo AVCHD.

Pour les détails sur l'utilisation du logiciel, reportez-vous au 'Guide du logiciel Transfer Utility LE' (fichier PDF).

Sauvegarde de séquences vidéo MP4 et de photos (Windows / Mac OS)

Avec **ImageBrowser EX**, vous pouvez sauvegarder les séquences vidéo MP4 et les photos sur votre ordinateur, pour les organiser plus aisément. Téléchargez le logiciel et installez-le avant de connecter le caméscope à l'ordinateur pour la première fois. Une connexion Internet est requise pour télécharger le logiciel. Reportez-vous au 'Mode d'Emploi ImageBrowser EX' (fichier PDF) pour toutes les conditions système requises et d'autres informations.

À VÉRIFIER

- Avant d'installer le logiciel, assurez-vous que votre ordinateur est connecté à Internet.

Installation

Assurez-vous d'installer le logiciel même si vous possédez une version différente de **ImageBrowser EX** sur votre ordinateur. La fonction de mise à jour automatique du logiciel peut rendre disponible des fonctions optimisées sur ce caméscope.

Le 'Mode d'Emploi ImageBrowser EX' est aussi installé avec le logiciel.

1 Téléchargez le logiciel sur le site Web local de Canon.

Rendez-vous sur le site Web suivant, cliquez sur votre pays/région et suivez les instructions à l'écran pour télécharger **ImageBrowser EX**.
<http://www.canon.com/icpd>

2 Installez ImageBrowser EX.

Pour les détails sur l'ouverture du pack logiciel et l'exécution du programme d'installation, reportez-vous aux instructions sur le site Web de téléchargement.

3 Suivez les instructions sur l'écran pour sélectionner votre zone (continent), pays/région et langue.

Les options disponibles varient en fonction de votre pays/région.

4 Dans le panneau de l'installateur principal, cliquez sur [Installation rapide].

Pour les utilisateurs Windows, si une boîte de dialogue de contrôle de compte d'utilisateur apparaît, suivez les instructions.

5 Suivez les instructions sur l'écran pour terminer l'installation.

- Pendant le processus d'installation, vous pouvez être invité à installer Microsoft Silverlight. Suivez les instructions.
- **CameraWindow** sera aussi installé.

Pour vérifier que le logiciel a été installé correctement

Vous pouvez vérifier que le logiciel a été installé correctement en recherchant l'icône ImageBrowser EX à l'emplacement suivant.



Windows : le raccourci sera ajouté sur le Bureau.

Mac OS : dans le Dock.

Si vous ne pouvez pas trouver l'icône, vérifiez votre connexion Internet et installez de nouveau le logiciel.

Première connexion à un ordinateur utilisant Windows

La première fois que vous connectez le caméscope à l'ordinateur, vous devez sélectionner le réglage de démarrage automatique de **CameraWindow**.

Connexion du caméscope à un ordinateur

Modes de fonctionnement :



- 1 Alimentez le caméscope avec l'adaptateur secteur compact.
- 2 Ouvrez l'écran d'index [] pour les séquences vidéo MP4 (47) ou [] (52).
- 3 Connectez le caméscope à l'ordinateur en utilisant le câble USB fourni.
 - Connexion -. Reportez-vous à *Schémas de connexion* (105).
 - Caméscope : lorsque la connexion est correctement établie, [Connexion USB] s'affiche sur l'écran.
- 4 Ordinateur : lancez CameraWindow et sauvegardez vos séquences vidéo MP4 et vos photos.
 - Sur les ordinateurs Windows après l'activation du réglage de démarrage automatique et sur les ordinateurs Mac OS, **CameraWindow** se lance automatiquement et l'écran principal s'affiche.
 - Reportez-vous à *Appareils photo autres qu'EOS DIGITAL : Importation d'images avec CameraWindow* dans le 'Mode d'Emploi ImageBrowser EX'. Le fichier PDF est accessible via le menu ? en haut à droite de l'écran principal **ImageBrowser EX**.

IMPORTANT

- **Quand le caméscope est connecté à un ordinateur :**
 - N'ouvrez pas le couvercle de la fente de carte mémoire et ne retirez pas la carte mémoire.
 - N'accédez pas, ne changez pas et ne supprimez pas de dossiers ou de fichiers du caméscope directement à partir de l'ordinateur, car cela pourrait entraîner une perte définitive de données. Lors de la sauvegarde des enregistrements sur un ordinateur, nous vous recommandons d'utiliser **Transfer Utility LE** pour les séquences vidéo AVCHD et **ImageBrowser EX** pour les séquences vidéo MP4 et les photos.

- Prenez les précautions suivantes lorsque l'indicateur ACCESS (accès à la mémoire) est allumé ou clignote. Le non-respect de ces consignes pourrait causer la perte définitive des données.
 - N'ouvrez pas le couvercle du logement de la fente de carte mémoire.
 - Ne déconnectez pas le câble USB.
 - Ne mettez pas le caméscope ou l'ordinateur hors tension.
 - Ne changez pas le mode de fonctionnement du caméscope.
- Si vous souhaitez utiliser les enregistrements sur votre ordinateur, veillez à faire des copies au préalable. Utilisez les copies de vos fichiers et préservez les originaux.

NOTES

- En fonction de l'ordinateur, le logiciel risque de ne pas fonctionner correctement ou vous risquez de ne pas pouvoir lire les séquences vidéo.
- Les types suivants des scènes MP4 sont reconnus comme fichiers multiples sur d'autres dispositifs.
 - Scènes dépassant 4 Go
 - Scènes enregistrées à 35 Mbps dépassant 30 minutes
 - Scènes enregistrées avec une qualité vidéo autre que 35 Mbps dépassant 1 heure
- Sans tenir compte des conditions de charge de la batterie dans le caméscope, Capacité de la batterie dans la zone des détails du caméscope de l'écran principal **CameraWindow** indiquera toujours "Pleine".
- **Utilisateurs de Windows XP et versions ultérieures ou Mac OS X** : votre caméscope est muni du protocole PTP (Picture Transfer Protocol) permettant de transférer des photos (JPEG uniquement) en connectant simplement le caméscope à un ordinateur avec le câble USB fourni sans avoir besoin d'installer **ImageBrowser EX**.

HFR56/R57 Sauvegarde de la mémoire : sauvegarde de toute la mémoire sur un disque dur externe



Vous pouvez sauvegarder facilement toutes les séquences vidéo et les photos que vous avez enregistrées sur un disque dur externe en vente dans le commerce connecté directement au caméscope*. Vous pouvez aussi utiliser le caméscope pour lire vos enregistrements directement à partir du disque dur.

Initialisez le disque dur (📖 118) quand vous l'utilisez pour la première fois avec ce caméscope.

Modes de fonctionnement :



Sauvegarde d'une mémoire sur un disque dur externe

- 1 Alimentez le caméscope avec l'adaptateur secteur compact.
- 2 Appuyez  pour régler le caméscope en mode de lecture.
- 3 Connectez le caméscope au disque dur externe.
 - Si le câble USB fourni avec le disque dur externe a un connecteur standard A, vous devez utiliser l'adaptateur USB UA-100 en option.
 - Connexion -. Reportez-vous à *Schémas de connexion* (📖 105).
- 4 Sauvegardez tout le contenu de la mémoire souhaitée.

 [Sauveg. sur le disque dur] ➤ Mémoire souhaitée ➤
[Oui]* ➤ [OK]

* Touchez [Arrêter] ➤ [Oui] pour interrompre l'opération pendant qu'elle est en cours.

- Après avoir sélectionné la mémoire, vous pouvez vérifier le nom du dossier qui sera créé sur le disque dur. Chaque opération de sauvegarde de la mémoire crée un dossier de sauvegarde de mémoire séparé avec la date (de forme numérique) utilisée comme nom du dossier.

Avant de déconnecter le disque dur externe

Avant de mettre hors tension ou de déconnecter physiquement le disque dur externe, assurez-vous de terminer correctement la connexion avec le caméscope afin d'éviter d'endommager vos fichiers. À partir de l'écran [Disque dur externe] :



[Retirer disque en tte séc.] ➤ [Oui]

! IMPORTANT





- Assurez-vous que le caméscope est alimenté avec l'adaptateur secteur compact avant de sauvegarder une mémoire sur le disque dur. Si l'adaptateur secteur compact est déconnecté, la connexion entre le caméscope et le disque dur se terminera, ce qui pourrait entraîner une corruption des données du disque dur.
- Prenez les précautions suivantes lorsque l'indicateur ACCESS (accès à la mémoire) est allumé ou clignote. Le non-respect de ces consignes pourrait causer la perte définitive des données.
 - N'ouvrez pas le couvercle du logement de la fente de carte mémoire.
 - Ne déconnectez pas le câble USB.

i NOTES

- Vous ne pouvez pas sélectionner à la fois la mémoire intégrée et la carte mémoire pour les sauvegarder simultanément.
- Si vous avez réalisé plusieurs opérations de sauvegarde de la mémoire le même jour (par exemple, si vous avez sauvegardé la mémoire intégrée puis une carte mémoire), les noms de dossier pour les mémoires sauvegardées après la première se termineront par un suffixe numérique (par exemple "-1", "-2").
- Un maximum de 10 dossiers de sauvegarde de mémoire peut être créé pour une date donnée et un maximum de 300 dossiers de sauvegarde de mémoire peut être créé en tout sur un disque dur.
- Si le disque dur externe est partitionné, seule la première partition sera reconnue.
- Vous ne pouvez pas utiliser les types suivants de disque dur externe. Pour obtenir les informations les plus récentes sur les dispositifs pouvant être utilisés, veuillez visiter le site Web de Canon.
 - Les disques durs portables alimentés par USB.
 - Les disques durs avec une capacité de plus de 2 To.



- Lecteurs flash USB ou supports connectés à des lecteurs de carte.

Lecture d'enregistrements précédemment sauvegardés sur le disque dur externe

- 1 **Alimentez le caméscope avec l'adaptateur secteur compact.**
- 2 **Appuyez  pour régler le caméscope en mode de lecture.**
- 3 **Connectez le caméscope au disque dur externe.**
 - Si le câble USB fourni avec le disque dur externe a un connecteur standard A, vous devez utiliser l'adaptateur USB UA-100 en option.
 - Connexion -. Reportez-vous à *Schémas de connexion* ( 105).
- 4 **Touchez [Lire à partir du disque dur] et sélectionnez le dossier de sauvegarde de la mémoire que vous souhaitez lire.**



L'écran d'index apparaît.
- 5 **Touchez un enregistrement pour lancer sa lecture.**

Pour commuter sur un autre dossier de sauvegarde de mémoire, touchez , puis sélectionnez le dossier de sauvegarde de mémoire que vous souhaitez lire. Répétez l'étape 5.
- 6 **Quand vous avez terminé la lecture, assurez-vous de terminer correctement la connexion avec le disque dur externe avant de le déconnecter physiquement.**

  ➤  ➤ [Retirer disque en tte séc.] ➤ [Oui]

Pour supprimer le dossier de sauvegarde de mémoire actuellement affiché

- 1 Supprimez le dossier de sauvegarde de la mémoire.

  ➤ [Autres réglages] ➤  ➤ [Suppr. dossier sauv. mém.] ➤ [Oui] ➤ [OK]

- 2 Terminez de façon sûre la connexion au disque dur externe avant de le déconnecter physiquement.

! IMPORTANT

- Faites attention lors de l'effacement des enregistrements. Une fois effacés, les enregistrements ne peuvent plus être récupérés.
- Respectez les précautions suivantes pendant que l'indicateur d'accès du disque dur externe est allumé ou clignote.
 - Ne déconnectez pas le câble USB.
 - Ne déconnectez pas le caméscope ou le disque dur externe.
 - Ne changez pas le mode de fonctionnement du caméscope.



Initialisation du disque dur externe

1 Alimentez le caméscope avec l'adaptateur secteur compact.

Ne déconnectez pas l'alimentation électrique et ne mettez pas le caméscope hors tension tant que l'initialisation n'est pas terminée.

2 Appuyez pour régler le caméscope en mode de lecture.

3 Connectez le caméscope au disque dur externe.

- Si le câble USB fourni avec le disque dur externe a un connecteur standard A, vous devez utiliser l'adaptateur USB UA-100 en option.
- Connexion -. Reportez-vous à *Schémas de connexion* ( 105).

4 Initialisez le disque dur externe.

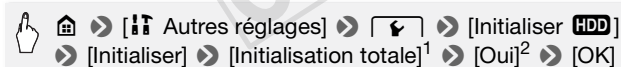

¹ Touchez cette option si vous souhaitez effacer physiquement toutes les données, au lieu de simplement effacer la table d'allocation des fichiers du disque dur. Pour les disques à grande capacité, cette opération peut prendre plusieurs heures.

² Si vous sélectionnez l'option [Initialisation totale], vous pouvez toucher [Annuler]  [OK] pour annuler l'initialisation en cours. Tous les enregistrements seront effacés et le disque dur peut être utilisé sans aucun problème.

5 Terminez de façon sûre la connexion au disque dur externe avant de le déconnecter physiquement.

IMPORTANT

- Initialiser le disque dur externe effacera de façon permanente toutes les données contenues dans le disque dur (y compris vos enregistrements, les données précédentes non sauvegardées avec le caméscope et les partitions). Assurez-vous de copier au préalable les données importantes sur un ordinateur ou un autre appareil.

Copie d'enregistrements sur un enregistreur vidéo externe

En haute définition





Modes de fonctionnement :



Connectez le caméscope à un enregistreur de disque Blu-Ray et à d'autres enregistreurs de vidéo numérique compatibles AVCHD, avec le câble USB fourni, pour faire des copies parfaites de vos séquences vidéo en haute définition. Si l'enregistreur vidéo numérique externe possède une fente de carte mémoire SD*, vous pouvez utiliser la carte mémoire pour copier vos séquences vidéo, sans connecter le caméscope.

* Assurez-vous que le périphérique externe est compatible avec le type de carte mémoire utilisée.

Connexion

- 1 Alimentez le caméscope avec l'adaptateur secteur compact.
- 2 Ouvrez l'écran d'index souhaité ( 47).
- 3 Connectez le caméscope à un enregistreur de vidéo numérique en utilisant le câble USB fourni.
Connexion -. Reportez-vous à *Schémas de connexion* ( 105).
- 4 **HFR56/R57** Caméscope : sélectionnez la mémoire qui contient les scènes à copier.
 - Sélectionnez une option autre que [Toutes (PC uniq.)].
 - Lorsque la connexion est correctement établie, [Connexion USB] s'affiche sur l'écran.

Enregistrement

Les détails varient en fonction de l'appareil utilisé, veuillez alors à vous reporter au mode d'emploi de l'enregistreur vidéo numérique.

En définition standard

Vous pouvez copier vos séquences vidéo en connectant le caméscope à un magnétoscope ou à un enregistreur vidéo numérique muni d'entrées audio/vidéo analogiques. La sortie vidéo est en définition standard, bien que les scènes originales soient en haute définition.

Modes de fonctionnement :



Connexion

Connectez le caméscope au magnétoscope en utilisant la connexion **2** ou **2**. Reportez-vous à *Schémas de connexion* (📖 104).

Enregistrement

- 1 Alimentez le caméscope avec l'adaptateur secteur compact.
- 2 Ouvrez l'écran d'index [**1**] contenant les scènes que vous souhaitez copier (📖 47).
Vérifiez que [**1**] ➤ [**1**] ➤ [AV/Casque] est réglé sur [**AV** Audio-vidéo].
- 3 Enregistreur externe : insérez une cassette ou un disque vierge et réglez l'enregistreur sur le mode de pause à l'enregistrement.
- 4 Caméscope : localisez la scène que vous souhaitez copier et mettez la lecture en pause juste avant la scène souhaitée.
- 5 Caméscope : reprise de la lecture.
Par défaut, la date et l'heure seront incrustées dans le signal vidéo de sortie. Vous pouvez changer ce réglage en utilisant le réglage [**1**] ➤ [**1**] ➤ [Afficher la date/l'heure].
- 6 Enregistreur externe : démarrez l'enregistrement quand la scène que vous souhaitez copier apparaît ; arrêtez l'enregistrement quand elle est terminée.

7 Caméscope : arrêtez la lecture.

NOTES

- Utilisez un enregistreur de disque Blu-Ray externe compatible avec les spécifications d'AVCHD Ver. 2.0 pour copier sur des disques Blu-Ray des séquences vidéo enregistrées en mode 50P ou MXP.

Transfert de séquences vidéo MP4 et de photos sur le Web

Avec **ImageBrowser EX**, vous pouvez également transférer les séquences vidéo MP4 sur YouTube et les photos sur Facebook à partir de l'ordinateur. De plus, vous pouvez utiliser **CANON IMAGE GATEWAY*** pour faire des albums photos et plus encore.

* Il se peut que ce service ne soit pas disponible dans tous les pays ou toutes les régions.

Installation

Installez le logiciel avant de connecter le caméscope à l'ordinateur pour la première fois. Le logiciel est compatible avec les ordinateurs fonctionnant avec les systèmes d'exploitation Windows ou Mac OS. Reportez-vous à *Sauvegarde de séquences vidéo MP4 et de photos (Windows / Mac OS)* (📖 111).

Connexion à un ordinateur et transfert de vos enregistrements

Reportez-vous aux sections associées dans le 'Mode d'emploi ImageBrowser EX' (fichier PDF). Le fichier PDF est accessible via le menu ? en haut à droite de l'écran principal **ImageBrowser EX**.



HFR56/R57 Fonctions Wi-Fi

Ce chapitre contient des informations sur le fonctionnement des fonctions Wi-Fi de votre caméscope, y compris sur les réglages du réseau Wi-Fi nécessaires pour ajouter votre caméscope à un réseau Wi-Fi existant.

Fonctions Wi-Fi du caméscope

Vous pouvez utiliser les fonctions Wi-Fi du caméscope pour la connexion sans fil à des dispositifs Wi-Fi* tels qu'un smartphone ou une tablette et sauvegarder, lire et transférer vos enregistrements. Reportez-vous au *Glossaire* (📖 147) pour connaître la définition de certains des termes les plus fréquemment utilisés dans ce texte.

* Le terme "dispositif iOS" est utilisé dans ce texte pour désigner les iPhones et les iPads compatibles Wi-Fi et le terme "dispositif Android" les smartphones et les tablettes Android compatibles Wi-Fi.

Dispositifs iOS

- Installez l'application CameraAccess plus et utilisez votre iPhone ou iPad comme télécommande pour enregistrer avec le caméscope (📖 125). Vous pouvez même diffuser la vidéo à partir du caméscope et l'enregistrer directement sur votre dispositif iOS.
- En installant l'application Movie Uploader, vous pouvez effectuer vos enregistrements sur votre dispositif iOS et même les transférer sur YouTube ou Facebook (📖 133).
- Utilisez un navigateur Web pour accéder au caméscope et lire les enregistrements sur votre appareil iOS (📖 131).



Movie Uploader



CameraAccess plus

Dispositifs Android

- Installez l'application CameraAccess plus et utilisez votre smartphone ou tablette comme télécommande pour enregistrer avec le caméscope (📖 125). Vous pouvez même diffuser la vidéo à partir du caméscope et l'enregistrer directement sur votre dispositif Android.
- Utilisez un navigateur Web pour accéder au caméscope et lire les enregistrements sur votre appareil Android. Vous pouvez aussi enregistrer une copie sur votre dispositif Android (📖 131).



CameraAccess plus

Ordinateurs et autres dispositifs Wi-Fi

- Sur des ordinateurs avec un récepteur Wi-Fi, utilisez un navigateur Web pour accéder au caméscope et lire les enregistrements sur le dispositif. Vous pouvez aussi enregistrer une copie en local sur l'ordinateur (📖 131).
- Connectez le caméscope à un point d'accès tel qu'un serveur multimédia et lisez vos enregistrements sur des ordinateurs et autres dispositifs connectés au même réseau domestique (📖 139).



CANON iMAGE GATEWAY

- En connectant le caméscope à un point d'accès (réseau domestique) raccordé à Internet, vous pouvez aussi partager des enregistrements sur CANON iMAGE GATEWAY et profiter de nombreux services Web, y compris le transfert d'enregistrements sur Facebook et YouTube (📖 135).



Avant d'utiliser les fonctions Wi-Fi

Selon la fonction, le caméscope se connecte sans fil à un appareil Wi-Fi, tel qu'un smartphone, directement ou à un réseau Wi-Fi via un point d'accès (routeur sans fil)*. Après avoir sélectionné la fonction que vous voulez utiliser, suivez les instructions sur l'écran pour la connexion au caméscope.

* En fonction du fabricant, le point d'accès peut être défini par un autre nom, tel que routeur LAN sans fil ou routeur réseau sans fil.

À propos du standard Wi-Fi du caméscope

Le standard Wi-Fi du caméscope est compatible avec le protocole IEEE 802.11 b/g/n et fonctionne dans la bande 2,4 GHz. En tant que tel, le taux de transfert de données maximum est de 11 Mbps pour IEEE 802.11b, 54 Mbps pour IEEE 802.11g et 150 Mbps pour IEEE 802.11n. Notez que ce sont des valeurs théoriques et que le taux de transfert de données réel peut varier.

! IMPORTANT

- L'utilisation d'un réseau Wi-Fi non protégé peut exposer vos fichiers et vos données à la surveillance de tiers non autorisés. Soyez conscient des risques que vous encourez.

i NOTES

- Lors de l'utilisation des fonctions Wi-Fi du caméscope, ne recouvrez pas la partie arrière du caméscope avec votre main ou un autre objet. L'antenne Wi-Fi est située sur la partie arrière et la recouvrir peut interférer avec les signaux sans fil.
- N'ouvrez pas le couvercle du logement de la fente de carte mémoire pendant une connexion sans fil.
- Lors de l'utilisation des fonctions Wi-Fi, la fonction de mise hors tension automatique du caméscope est désactivée.

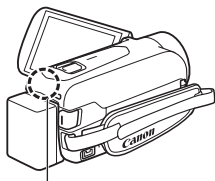

Antenne Wi-Fi

Utilisation d'un dispositif iOS ou Android comme télécommande

En utilisant l'application CameraAccess plus*, vous pouvez visualiser l'image diffusée du caméscope sur votre dispositif iOS/Android même lorsque le caméscope est ailleurs. Vous pouvez utiliser votre dispositif iOS/Android comme télécommande pour démarrer l'enregistrement sur le caméscope et, à l'aide de la fonction Pilotage à domicile, vous pouvez même enregistrer localement sur votre dispositif iOS/Android l'image diffusée.

* L'application CameraAccess plus, fournie par PIXELA, est disponible gratuitement dans App Store (pour les dispositifs iOS) et Google Play™ (pour les smartphones Android).

Modes de fonctionnement :



À VÉRIFIER

- Avant d'effectuer la procédure suivante pour la première fois, téléchargez et installez l'application CameraAccess plus sur votre dispositif iOS/Android. L'application peut être téléchargée gratuitement à partir des sites Web suivants (seulement en anglais).

App Store :

<http://appstore.com/cameraaccessplus>

Google Play™ :

<http://play.google.com/store/apps/details?id=jp.co.pixela.cameraaccessplus>

Diffusion continue via Wi-Fi (Pilotage à domicile)

Avec cette fonction, vous pouvez surveiller l'image diffusée du caméscope lorsqu'il se trouve à un autre endroit dans la portée de connexion Wi-Fi, par exemple dans une autre pièce de la maison. Vous pouvez utiliser votre dispositif iOS/Android pour commander le caméscope et enregistrer l'image diffusée sur le caméscope ou directement sur votre dispositif.

1 Caméscope : activez la fonction [Pilotage à domicile].

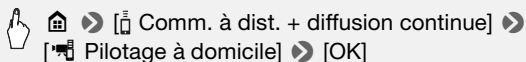

- Le SSID du caméscope (nom du réseau) et le mot de passe apparaissent.
 - Le caméscope sera prêt pour la connexion avec le dispositif iOS/Android.
- 2 **Dispositif iOS/Android : dans l'écran des réglages Wi-Fi, allumez la Wi-Fi et sélectionnez le nom du réseau qui s'affiche sur l'écran du caméscope (étape 1). Si nécessaire, saisissez le mot de passe qui s'affiche sur l'écran du caméscope.**
- Le nom du réseau du caméscope (SSID) doit s'afficher sur la liste des réseaux/points d'accès détectés par l'appareil.
 - Tant que vous ne réinitialisez pas le mot de passe Wi-Fi du caméscope, vous n'avez besoin de saisir le mot de passe qu'à la première connexion de l'appareil.
 - Lorsque la connexion Wi-Fi est correctement établie, [Connecté] s'affiche sur l'écran du caméscope.
- 3 **Dispositif iOS/Android : lancez l'application CameraAccess plus.**
Utilisez les commandes sur l'écran de l'application pour faire fonctionner le caméscope lorsque vous visionnez l'image sur l'appareil.

Quand vous avez fini l'enregistrement

- 1 **Caméscope : touchez [Fin] pour terminer la connexion sans fil et mettre le caméscope hors tension.**
- 2 **Dispositif iOS/Android : fermez l'application CameraAccess plus.**

Diffusion continue via Wi-Fi et Internet (Pilotage durant déplacements)

Avec cette fonction, vous pouvez laisser le caméscope chez vous et surveiller l'image diffusée lorsque vous n'êtes pas chez vous. Vous pouvez même utiliser votre dispositif iOS/Android pour démarrer l'enregistrement sur le caméscope.

En utilisant l'utilitaire Remote Monitoring Checker (pour Windows uniquement), vous pouvez vérifier si le point d'accès et la connexion Internet de votre réseau domestique répondent aux conditions requises pour l'utilisation de la fonction de pilotage durant déplacements*. Pour plus de détails sur ce logiciel et les liens vers la page de téléchargement, visitez le site Web de PIXELA (uniquement en anglais).

<http://pixela.jp/cermc>

* Pour utiliser la fonction de pilotage durant déplacements, un point d'accès compatible avec UPnP (Universal Plug and Play) et une connexion Internet pouvant acquérir des adresses IP globales sont nécessaires.

Préparation du caméscope

1 Activez la fonction [Pilotage durant déplacements].

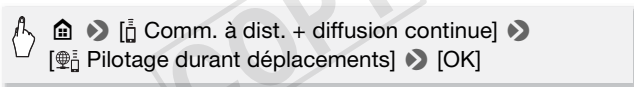

- La première fois que vous activez la fonction, vous devez définir un mot de passe et le port devant être utilisé par cette fonction (étapes 2-4). Si vous avez déjà configuré les réglages pour la fonction Pilotage durant déplacement, passez à l'étape 5.

2 Touchez [OK] pour ouvrir l'écran des réglages.

3 Pour saisir le champ [Mot de passe], touchez [Non configuré].

Saisissez un mot de passe unique pour la fonction Pilotage durant déplacement et touchez [OK].

- Le mot de passe doit contenir entre 4 et 8 caractères. Nous vous recommandons d'utiliser un mot de passe de 8 caractères composé d'un mélange de chiffres et de lettres majuscules/minuscules.
- Pour saisir le mot de passe (et le numéro de port à l'étape suivante), utilisez le clavier virtuel (📖 130).

4 Pour modifier le numéro de port à utiliser, touchez [80]. Saisissez un numéro de port différent et touchez [OK].

Par défaut, le numéro de port est réglé sur 80, mais vous pouvez le modifier si nécessaire.

5 Si nécessaire, configurez une connexion à un point d'accès.

- Si vous avez précédemment configuré et enregistré une connexion à un point d'accès, le caméscope se connecte automatiquement au dernier point d'accès utilisé. Passez à l'étape 6.
- Si aucune connexion au point d'accès n'a été enregistrée dans le caméscope, le message [Sauvegarde du point d'accès] s'affiche sur l'écran. Touchez [OK] pour configurer et enregistrer une nouvelle connexion à un point d'accès (étape 2 dans *Connexion Wi-Fi utilisant un point d'accès* (📖 141)) avant de continuer avec cette procédure.

6 Lorsque la connexion sans fil est établie avec succès, l'identifiant du caméscope s'affiche à l'écran.

Le caméscope sera prêt pour la connexion avec le dispositif iOS/Android.

Connexion du dispositif iOS/Android

Si le dispositif iOS/Android est connecté au même réseau Wi-Fi que le caméscope, CameraAccess plus reconnaîtra l'identifiant du caméscope et l'enregistrera automatiquement. Sinon, vous devez saisir l'identifiant du caméscope manuellement.

Tant que vous ne réinitialisez pas les réglages du caméscope, vous n'avez besoin d'enregistrer l'identifiant du caméscope qu'à la première connexion du dispositif. Plus tard, vous devrez seulement saisir le mot de passe de la fonction de Pilotage durant déplacements (démarrez cette procédure à l'étape 4).

Pour enregistrer l'identifiant du caméscope dans l'application CameraAccess plus

- 1** Si le dispositif iOS/Android se trouve à proximité du caméscope, allumez la Wi-Fi et sélectionnez le même point d'accès que celui auquel est connecté le caméscope (étape 5 de la procédure précédente).

2 Lancez l'application CameraAccess plus et touchez Setting (Réglages), puis Start (Démarrer).

Si le dispositif iOS n'est pas connecté au même point d'accès que le caméscope, saisissez manuellement l'identifiant du caméscope qui s'affiche sur l'écran du caméscope (étape 6 de la procédure précédente).

3 Touchez Finish (Terminer) et fermez l'application CameraAccess plus.

Si nécessaire, déconnectez le dispositif iOS/Android du point d'accès.

Pour utiliser la fonction de Pilotage durant déplacements

4 Lorsque vous êtes en déplacement, lancez l'application CameraAccess plus.

Assurez-vous que le dispositif iOS/Android est connecté à un point d'accès Wi-Fi.

5 Touchez Start (Démarrer) sous Monitor while Out.

6 Saisissez le mot de passe pour la fonction de Pilotage durant déplacements que vous avez défini sur le caméscope (étape 3 de la procédure précédente), puis touchez Connect (Connecter).

Utilisez les commandes sur l'écran de l'application pour faire fonctionner le caméscope lorsque vous visionnez l'image sur l'appareil.

Pour mettre fin au mode Pilotage durant déplacements

Sur le caméscope, touchez [Fin] pour terminer la connexion sans fil et puis, mettez le caméscope hors tension.

Utilisation du clavier virtuel

Lorsque vous avez besoin de saisir un texte pour divers réglages, touchez le champ texte et un clavier virtuel apparaît sur l'écran. L'illustration ci-dessous explique les différentes clés que vous pouvez utiliser.



- 1 Basculer entre lettres et chiffres / caractères spéciaux.
- 2 Modifier la position du curseur.
- 3 Supprimer le caractère à gauche du curseur (retour arrière).
- 4 Verrouillage de majuscules. Lorsque le clavier numérique est affiché, [#%?] passe entre le set 1 et le set 2 des caractères spéciaux.

NOTES

- Pour les détails sur l'application CameraAccess plus, visitez le site Web de PIXELA (en anglais uniquement).
<http://pixela.jp/cecap>
- Cette fonction n'est pas disponible dans les cas suivants.
 - Lorsque la qualité vidéo est 50P.
 - Lorsque le double enregistrement ou le relais d'enregistrement est activé.
- En fonction de la connexion et de la force du signal sans fil, il est possible qu'il y ait des interruptions de l'image de vidéo en direct ou que le temps de réponse soit élevé.
- Si vous montez le caméscope sur le support panoramique de caméra CT-V1 en option, vous pouvez utiliser l'application CameraAccess plus sur votre dispositif iOS/Android comme télécommande pour déplacer le caméscope latéralement (panoramique) en plus de démarrer/arrêter l'enregistrement. Pour les détails, reportez-vous au manuel d'instructions du CT-V1.

Navigateur distant : visionner les enregistrements avec un navigateur Web sur votre dispositif iOS ou Android

Avec la fonction de navigateur distant, vous pouvez utiliser le navigateur Web ou tout autre appareil équipé d'un récepteur Wi-Fi (dispositifs iOS/Android, ordinateurs, etc.) pour accéder au caméscope. Vous pouvez alors lire vos enregistrements avec le navigateur distant et même sauvegarder des copies en local sur votre dispositif*.

* En fonction du dispositif, du LE, du navigateur, du format de film et de la qualité vidéo, vous ne pourrez peut-être pas lire ou télécharger des enregistrements. Pour les détails, veuillez visiter votre site Internet Canon local.

Modes de fonctionnement :



- 1 **Caméscope** : à partir de n'importe quel écran d'index de séquence vidéo, activez le mode de navigation à distance.



- Le SSID du caméscope (nom du réseau) et le mot de passe apparaissent.
 - Le caméscope sera prêt pour la connexion avec le dispositif sans fil.
- 2 **Dispositif iOS/Android** : dans l'écran des réglages Wi-Fi, allumez la Wi-Fi et sélectionnez le nom du réseau qui s'affiche sur l'écran du caméscope (étape 1). Si nécessaire, saisissez le mot de passe qui s'affiche sur l'écran du caméscope.
 - Le nom du réseau du caméscope (SSID) doit s'afficher sur la liste des réseaux/points d'accès détectés par l'appareil.
 - Tant que vous ne réinitialisez pas le mot de passe Wi-Fi du caméscope, vous n'avez besoin de saisir le mot de passe qu'à la première connexion de l'appareil.
 - 3 **Dispositif iOS/Android** : démarrez le navigateur Web.

4 Dispositif iOS/Android : saisissez l'URL qui apparaît sur l'écran du caméscope dans la barre d'adresse du navigateur Web.

- Lorsque la connexion Wi-Fi est correctement établie, l'écran Lecture via navigateur s'affiche.
- L'URL étant toujours le même, il est pratique pour vous de le mettre dans vos favoris.

5 Dispositif iOS/Android : sélectionnez l'enregistrement souhaité dans l'écran d'index et lisez-le.

- Touchez la touche en haut à gauche de l'écran pour changer l'écran d'index affiché. Touchez **AVCHD** (séquences vidéo AVCHD), **MP4** (séquences vidéo MP4) ou  (photos) pour la mémoire souhaitée ( mémoire intégrée ou  carte mémoire).
- Touchez une vignette pour afficher la photo (ou la première image d'une séquence vidéo). Séquences vidéo MP4 uniquement : touchez à nouveau pour lire la séquence vidéo.
- Les séquences vidéo AVCHD ne peuvent pas être lues.
- Touchez  pour retourner à l'écran d'index.
- Appareils autres que les iOS : touchez  pour enregistrer une copie en local de la séquence vidéo/photo sur l'appareil.

Quand vous avez fini

Caméscope : touchez [Fin]  [OK] pour terminer la connexion sans fil et mettre le caméscope hors tension.

NOTES

- Les types suivants des scènes MP4 sont reconnus comme fichiers multiples sur d'autres dispositifs.
 - Scènes dépassant 4 Go
 - Scènes enregistrées à 35 Mbps dépassant les 30 minutes
 - Scènes enregistrées avec une qualité vidéo autre que 35 Mbps dépassant 1 heure

Sauvegarde des enregistrements et transfert des séquences vidéos sur le Web avec un dispositif iOS

En utilisant l'application Movie Uploader*, vous pouvez lire et enregistrer vos séquences vidéo et photos sur un dispositif iOS. Vous pouvez aussi transférer vos séquences vidéo sur YouTube et Facebook, même quand vous êtes éloigné de votre réseau principal.

* L'application Movie Uploader, fournie par PIXELA, est disponible gratuitement dans App Store.

**Non disponible pour les séquences vidéo MP4 enregistrées à 35 Mbps.

Modes de fonctionnement :



À VÉRIFIER

- Avant d'effectuer cette procédure pour la première fois, installez l'application Movie Uploader sur votre dispositif iOS. L'application peut être téléchargée gratuitement à partir du site Web suivant (seulement en anglais).
<http://appstore.com/movieuploader>

1 Caméscope : depuis n'importe quel écran d'index, réglez le caméscope pour la connexion avec le dispositif iOS.



- Le SSID du caméscope (nom du réseau) et le mot de passe apparaissent.
 - Le caméscope sera prêt pour la connexion avec le dispositif iOS.
- #### 2 Dispositif iOS : dans l'écran des réglages Wi-Fi, allumez la Wi-Fi et sélectionnez le nom du réseau qui s'affiche sur l'écran du caméscope (étape 1). Si nécessaire, saisissez le mot de passe qui s'affiche sur l'écran du caméscope.
- Le nom du réseau du caméscope (SSID) doit s'afficher sur la liste des réseaux/points d'accès détectés par l'appareil.
 - Tant que vous ne réinitialisez pas le mot de passe Wi-Fi du caméscope, vous n'avez besoin de saisir le mot de passe qu'à la première connexion de l'appareil.

- Lorsque la connexion Wi-Fi est correctement établie, [Connecté] s'affiche sur l'écran du caméscope.

3 Dispositif iOS : utilisez l'application Movie Uploader app pour transférer les séquences vidéos du caméscope.

- Vous pouvez également lire ou sauvegarder des séquences vidéo et des photos sur le dispositif iOS.
- Seules les séquences vidéo peuvent être transférées sur YouTube.

Quand vous avez fini

Caméscope : touchez [Fin] ➤ [OK] pour terminer la connexion sans fil et mettre le caméscope hors tension.

NOTES

- En fonction de certains facteurs tels que les conditions du réseau sans fil, le transfert des fichiers vidéo peut prendre un certain temps.
- La procédure ci-dessus peut différer en fonction de la version de l'iOS que vous utilisez.
- Pour les détails sur l'application Movie Uploader, visitez le site Web de PIXELA (en anglais uniquement).
<http://www.pixela.co.jp/oem/canon/e/movieuploader/>
- Les types suivants des scènes MP4 sont reconnus comme fichiers multiples sur d'autres dispositifs.
 - Scènes dépassant 4 Go
 - Scènes enregistrées à 35 Mbps dépassant les 30 minutes
 - Scènes enregistrées avec une qualité vidéo autre que 35 Mbps dépassant 1 heure

Partage des enregistrements avec CANON iIMAGE GATEWAY

Une fois inscrit dans CANON iIMAGE GATEWAY*, vous pourrez accéder à divers services Web**. Vous pourrez transférer des séquences vidéo et des photos dans un album en ligne, partager les liens aux albums en ligne sur Twitter, transférer des séquences vidéo sur Facebook et YouTube, envoyer des liens à vos albums en ligne par e-mail à votre famille et vos amis, et plus encore ! Pour utiliser cette fonction, vous aurez besoin d'un point d'accès connecté à Internet.

* La disponibilité diffère d'un endroit à l'autre.

** "Services Web" est utilisé dans ce texte pour désigner plusieurs services Internet compatibles avec CANON iIMAGE GATEWAY.

CANON iIMAGE GATEWAY

CANON iIMAGE GATEWAY est un site Web qui procure divers services relatifs aux photos pour les propriétaires des produits qualifiés Canon.

Une fois l'inscription gratuite en ligne terminée, vous pouvez utiliser les services Web, créer des albums photos en ligne et plus encore. Visitez le site Web de Canon pour les informations sur l'inscription et les pays/régions où vous pouvez utiliser ce service.
<http://canon.com/cig>



Configuration générale requise

- Ordinateur avec **ImageBrowser EX** et **CameraWindow** correctement installés. Pour les détails sur l'installation du logiciel, reportez-vous à *Sauvegarde de séquences vidéo MP4 et de photos (Windows / Mac OS)* (📖 111).
- Activation de l'inscription gratuite en ligne à CANON iIMAGE GATEWAY.
- Réglages de compte pour les services que vous prévoyez d'utiliser (YouTube, Facebook, etc.). Les services disponibles peuvent différer selon les pays/régions.

Réglage des services Web souhaités dans le caméscope

Avec **CameraWindow**, connectez-vous à **CANON iIMAGE GATEWAY** et réglez les services Web que vous voulez utiliser. Reportez-vous au 'Mode d'Emploi CameraWindow' pour les détails sur l'utilisation du logiciel. Le fichier PDF est accessible via le menu ? en haut à droite de l'écran principal **ImageBrowser EX**.

Modes de fonctionnement :



- 1 Caméscope : ouvrez l'écran d'index [] pour les séquences vidéo MP4 (47) ou [] (52).**
- 2 Connectez le caméscope à l'ordinateur en utilisant le câble USB fourni.**
Connexion [3]-1. Reportez-vous à *Schémas de connexion* (105).
- 3 Ordinateur : lancez CameraWindow.**
 - Windows : si la boîte de dialogue d'Exécution automatique apparaît, cliquez sur Download Images from Canon Camera (télécharger des images de l'appareil photo Canon) pour ouvrir l'écran principal.
 - Sur les ordinateurs Windows après l'activation du réglage de démarrage automatique et sur les ordinateurs Mac OS, **CameraWindow** se lance automatiquement et l'écran principal s'affiche.
- 4 Ordinateur : cliquez sur Paramètres de l'appareil photo > Configurer les services Web.**
- 5 Ordinateur : connectez-vous à CANON iIMAGE GATEWAY et terminez le processus de configuration.**
 - Suivez les instructions sur l'écran pour enregistrer les services que vous voulez utiliser. Vous aurez besoin des informations sur le compte (nom d'utilisateur, mot de passe, etc.) pour enregistrer certains services.
 - **CANON iIMAGE GATEWAY** et tous les autres services Web sélectionnés sont réglés dans le caméscope et l'écran de menu **CameraWindow** s'affiche.
- 6 Ordinateur : quittez CameraWindow et terminez la connexion entre le caméscope et l'ordinateur.**

NOTES

- Les services Web disponibles diffèrent en fonction du pays/de la région d'utilisation et peuvent être mis à jour de temps en temps. Pour obtenir les informations les plus récentes sur les services disponibles et les termes d'utilisation, visitez le site Web de CANON iMAGE GATEWAY.
- Si la date réglée dans le caméscope n'est pas correcte, ce dernier ne peut pas se connecter à CANON iMAGE GATEWAY. Assurez-vous que la date est correcte avant d'essayer d'établir la connexion.
- Lorsque le nombre maximum de services Web réglés dans le caméscope est atteint, vous ne pouvez pas en régler davantage. Supprimez les services Web non nécessaires, puis réglez le service Web souhaité.
- Vous ne pouvez pas régler plusieurs comptes de services Web autres qu'e-mail.
- CANON iMAGE GATEWAY, Facebook, Twitter et les notifications par e-mail sont disponibles uniquement pour les séquences vidéo MP4 et les photos lorsque vous utilisez CameraWindow.

Partage de vos enregistrements avec les services Web

Vous pouvez facilement partager vos enregistrements avec votre famille et vos amis avec les services Web.

Modes de fonctionnement :



- 1 Depuis n'importe quel écran d'index, réglez le caméscope pour la connexion avec le service Web.

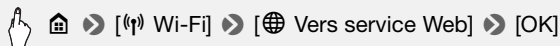

- Si vous avez précédemment configuré et enregistré une connexion à un point d'accès, le caméscope se connecte automatiquement au dernier point d'accès utilisé.
- Si aucune connexion au point d'accès n'a été enregistrée dans le caméscope, le message [Sauvegarde du point d'accès] s'affiche sur l'écran. Touchez [OK] pour configurer et enregistrer une nouvelle connexion à un point d'accès (étape 2 dans *Connexion Wi-Fi utilisant un point d'accès* (📖 141) avant de continuer avec cette procédure.

- Lorsque la connexion sans fil est établie avec succès, l'écran [Vers service Web] apparaît sur l'écran du caméscope.

2 Sélectionnez le service Web souhaité.

Lorsque vous sélectionnez  (e-mail), la liste des adresses email enregistrées s'affiche. Sélectionnez une adresse email à laquelle vous souhaitez envoyer une notification par e-mail.

3 Touchez le type de transfert (séquence vidéo AVCHD, MP4 ou photo) et la mémoire dans laquelle les enregistrements souhaités sont sauvegardés.

4 Touchez la scène ou la(les) photo(s) à transférer.

- Pour le transfert des photos, vous pouvez toucher jusqu'à 10 photos à transférer en une fois. Quand vous avez fini de sélectionner, touchez [Exécuter].
Touchez une photo sélectionnée pour la retirer de la sélection. Pour annuler la sélection, touchez [Tout désélect.] ➤ [Oui].
- Si vous faites un transfert sur YouTube, lisez le contrat de YouTube attentivement et touchez [J'accepte] si vous acceptez.
- Le transfert commence automatiquement.
- Vous pouvez toucher [Arrêter] pour interrompre le transfert sans fil en cours.

5 Touchez [OK].

Vérification de vos transferts avec la bibliothèque CANON iIMAGE GATEWAY

Vous pouvez vérifier les séquences vidéo et les photos que vous avez transférées vers CANON iIMAGE GATEWAY sur l'écran de la bibliothèque et dans les différents albums en ligne. Sur l'écran de la bibliothèque, vous pouvez aussi vérifier les fichiers que vous avez envoyés et les différents réglages pour les services Web. Pour en savoir plus sur CANON iIMAGE GATEWAY, consultez le module Aide (en haut à droite de l'écran).

NOTES

- Pour les séquences vidéo, vous pouvez les transférer une à la fois et pour les photos jusqu'à 10 à la fois. La taille et la longueur maximum des séquences vidéo que vous pouvez transférer varient selon le service Web utilisé.
- En fonction des réglages et des capacités du point d'accès (du routeur sans fil), le transfert des fichiers peut prendre un certain temps.
- Les adresses e-mail doivent être composées de caractères à un seul octet. Seules les adresses e-mail avec 16 caractères ou moins avant le repère @ peuvent être réglées dans le caméscope.

Lecture sans fil sur un ordinateur

Vous pouvez, avec la fonction de serveur multimédia, lire à distance des séquences vidéo et des photos sur votre ordinateur ou tout autre dispositif similaire. Vous aurez besoin d'un point d'accès sur votre réseau principal et d'un logiciel installé sur votre ordinateur qui peut lire les séquences vidéo et les photos à partir d'un serveur multimédia. Nous vous recommandons de connecter l'ordinateur au point d'accès à l'aide d'un câble LAN. Reportez-vous au manuel d'instructions de l'ordinateur, du logiciel et du point d'accès.

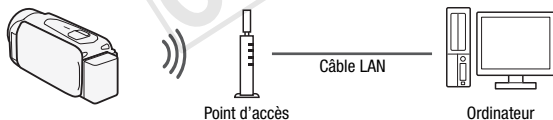

Modes de fonctionnement :



- 1 **Caméscope** : depuis n'importe quel écran d'index, activez la fonction du serveur multimédia.

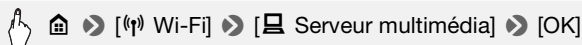

- Si vous avez précédemment configuré et enregistré une connexion à un point d'accès, le caméscope se connecte automatiquement au dernier point d'accès utilisé.
- Si aucune connexion au point d'accès n'a été enregistrée dans le caméscope, le message [Sauvegarde du point d'accès] s'affiche sur l'écran. Touchez [OK] pour configurer et enregistrer une nouvelle connexion à un point d'accès (étape 2 dans *Connexion Wi-Fi utilisant un point d'accès* (📖 141) avant de continuer avec cette procédure.

2 Caméscope : lorsque la connexion sans fil est établie avec succès, [Connecté] s'affiche sur l'écran du caméscope.

Vous pouvez toucher [Voir informations] pour visualiser le SSID du point d'accès, le protocole de connexion et l'adresse IP ainsi que l'adresse MAC du caméscope. Dans l'écran d'informations, vous pouvez également toucher [Modifiez le point de connexion] pour vous connecter à un point d'accès différent.

3 Ordinateur : démarrez votre lecteur multimédia préféré et sélectionnez le nom du modèle de votre caméscope dans la liste des serveurs multimédia.

Démarrez votre logiciel de lecteur multimédia préféré qui peut lire des enregistrements sur le réseau et sélectionnez le nom du modèle du caméscope dans la liste des serveurs multimédia.

4 Ordinateur : sélectionnez le dossier pour la mémoire intégrée du caméscope ou la carte mémoire et lisez les séquences vidéo et les photos.

5 Caméscope : touchez [Fin] ➤ [OK] lorsque vous avez terminé.

NOTES

- En fonction des réglages et des capacités du point d'accès (du routeur sans fil), la lecture peut prendre un certain temps pour démarrer ou ne pas paraître régulière. Pour en savoir plus, reportez-vous à *Dépannage* (📖 173).

Connexion Wi-Fi utilisant un point d'accès

Le caméscope peut se connecter à un réseau Wi-Fi via un routeur sans fil (point d'accès) et même retenir les réglages des quatre points d'accès récemment utilisés.

Configuration générale requise



- Configurez correctement le routeur compatible avec le protocole 802.11b/g/n et est certifié Wi-Fi (comportant le logo indiqué à droite) et le réseau domestique.



Modes de fonctionnement :



1 Ouvrez l'écran [(📶)] Configuration du réseau.

  ➤ [📶 Comm. à dist. + diffusion continue] (mode d'enregistrement) ou [(📶) Wi-Fi] (mode de lecture vidéo, à partir de n'importe quel écran d'index) ➤
[👉 Vérifier/éditer les réglages] ➤ [OK] ➤ [Réglages de connexion point d'accès] ➤ [Non configuré]

2 Touchez la méthode de configuration souhaitée.

Selon la méthode de configuration choisie, la procédure peut être différente. Lisez les descriptions ci-dessous et continuez avec la procédure décrite dans la page correspondante.

Options

[WPS : bouton]* Maintenez tout simplement la touche WPS appuyée sur votre routeur sans fil, puis touchez l'écran de votre caméscope. C'est la méthode de connexion la plus facile si vous utilisez un routeur compatible WPS. Continuez la procédure telle que décrite dans *Configuration Wi-Fi protégée (WPS)* (📖 142).

[WPS : code PIN]* Accédez à l'écran de configuration du point d'accès à l'aide du navigateur Web. Le caméscope vous donne un code PIN, que vous saisissez dans le navigateur. Vous avez besoin d'un routeur compatible WPS et d'un ordinateur ou autre appareil connecté. Continuez la procédure telle que décrite dans *Configuration Wi-Fi protégée (WPS)* (📖 142).

[Rechercher points d'accès] Sélectionnez le point d'accès souhaité à partir d'une liste et saisissez votre mot de passe, en suivant les instructions sur l'écran du caméscope. Continuez la procédure telle que décrite dans *Recherche des points d'accès* (📖 143).

[Configuration manuelle] Saisissez manuellement le nom du point d'accès, le mot de passe et les autres réglages de réseau. Cette méthode est recommandée uniquement pour les utilisateurs expérimentés des réseaux Wi-Fi. Continuez la procédure telle que décrite dans *Réglage manuel* (📖 144).

* WPS, qui veut dire configuration protégée Wi-Fi (Wi-Fi Protected Setup), est un standard qui permet d'effectuer facilement la connexion à un routeur sans fil.

Configuration Wi-Fi protégée (WPS)

Si votre point d'accès est compatible WPS (comportant le logo indiqué à droite), la connexion au caméscope peut être très facile. Si vous ne réussissez pas à connecter le caméscope avec



WPS, essayez la méthode [Rechercher points d'accès]. Reportez-vous aussi au manuel d'instructions du point d'accès (routeur sans fil).

1 Méthode [WPS : bouton]

Maintenez la touche WPS appuyée sur le routeur sans fil.

- Selon le modèle du routeur, la durée nécessaire peut varier.
- Vérifiez que la fonction WPS du routeur est activée.

Méthode [WPS : code PIN]

Utilisez votre navigateur Web pour ouvrir l'écran de configuration WPS du routeur, à partir d'un ordinateur ou d'un appareil similaire connecté au point d'accès. Le code PIN à 8 chiffres apparaît sur l'écran du caméscope, saisissez-le alors sur l'écran de configuration WPS du routeur.

2 En moins de 2 minutes, touchez [OK] sur l'écran du caméscope.

- Le caméscope se connecte au point d'accès.
- Vous pouvez toucher [Arrêter], puis [OK] pour interrompre la fonction Wi-Fi Protected Setup qui est en cours.
- Lorsque la configuration protégée Wi-Fi est terminée, [Configuration effectuée] s'affiche sur l'écran du caméscope.

3 Touchez [OK] pour sauvegarder la configuration.

- Si vous êtes en train d'effectuer une autre procédure, le caméscope se connecte automatiquement au point d'accès. Retournez à la procédure de la fonction que vous utilisiez précédemment : étape 6 dans *Diffusion continue via Wi-Fi et Internet (Piloteage durant déplacements)* (📖 128) ; étape 2 dans *Partage de vos enregistrements avec les services Web* (📖 137) ; étape 2 dans *Lecture sans fil sur un ordinateur* (📖 139).
- Sinon, touchez [↩] ➡ [X] pour fermer le menu.

Recherche des points d'accès

Après avoir touché [Rechercher points d'accès], le caméscope prend quelques secondes pour détecter les points d'accès proches disponibles et affiche le premier. Notez à l'avance le nom du réseau (SSID) et le mot de passe (clé de cryptage) du point d'accès que vous voulez utiliser. (C'est en général le routeur sans fil de votre réseau domestique.)

Pour entrer le texte pour les divers réglages, utilisez le clavier virtuel (📖 130).

1 Sélectionnez le point d'accès souhaité.

- Si le point d'accès souhaité ne s'affiche pas, vous pouvez toucher [▲] ou [▼] pour défiler dans la liste des points d'accès détectés. Vous pouvez aussi toucher [Chercher à nouveau] pour que le caméscope recherche de nouveau les points d'accès.

- Lorsque le nom de réseau (SSID) du point d'accès souhaité s'affiche, touchez [OK].
- 2 Pour saisir le champ [Clé de cryptage], touchez [Non configuré]. Saisissez le mot de passe du point d'accès (clé de cryptage) et touchez [OK].**

Si le point d'accès sélectionné à l'étape 1 n'a pas d'icône [🔒], cette étape n'est pas nécessaire.
 - 3 Touchez [OK] pour sauvegarder la configuration.**
 - Si vous êtes en train d'effectuer une autre procédure, le caméscope se connecte automatiquement au point d'accès. Retournez à la procédure de la fonction que vous utilisiez précédemment : étape 6 dans *Diffusion continue via Wi-Fi et Internet (Pilotage durant déplacements)* (📖 128) ; étape 2 dans *Partage de vos enregistrements avec les services Web* (📖 137) ; étape 2 dans *Lecture sans fil sur un ordinateur* (📖 139).
 - Sinon, touchez [↩] ➤ [X] pour fermer le menu.

Réglage manuel

Effectuez cette procédure pour configurer manuellement les réglages de connexion sans fil. Ceci peut être nécessaire, par exemple, si le nom du réseau du point d'accès (SSID) ne peut pas être détecté à cause de la fonction furtive en cours d'activation. La configuration manuelle est destinée aux utilisateurs expérimentés des réseaux Wi-Fi. Pour entrer le texte pour les divers réglages, utilisez le clavier virtuel (📖 130).

- 1 Dans le champ [SSID], saisissez le SSID (nom du réseau). Touchez [OK], puis touchez [Suivant].**
- 2 Dans le champ [Méthode d'authentification/de cryptage], touchez [OUVERTURE SANS], puis touchez la méthode souhaitée.**

Si vous sélectionnez [OUVERTURE WEP], l'index WEP est 1.
- 3 Dans le champ [Clé de cryptage], saisissez la clé (mot de passe). Touchez [OK], puis touchez [Suivant].**

Si vous avez sélectionné, à l'étape 2, [OUVERTURE SANS], cette étape n'est pas nécessaire.
- 4 Touchez [Auto] ou [Manuel] pour sélectionner comment obtenir l'adresse IP.**

Si vous sélectionnez [Auto], procédez à l'étape 9.

- 5 Pour saisir le champ [Adresse IP], touchez [0.0.0.0]. Touchez le premier écran, puis touchez [▲]/[▼] pour change la valeur. Modifiez les champs restants de la même manière et touchez [OK].
- 6 Saisissez le champ [Masque de sous-réseau] de la même manière et touchez [Suivant].
- 7 Saisissez le champ [Passerelle par défaut] de la même manière et touchez [Suivant].
- 8 Saisissez les champs [Serveur DNS principal] et [Serveur DNS secondaire] de la même manière et touchez [Suivant].
- 9 Touchez [OK] pour sauvegarder la configuration.
 - Si vous êtes en train d'effectuer une autre procédure, le caméscope se connecte automatiquement au point d'accès. Retournez à la procédure de la fonction que vous utilisiez précédemment : étape 6 dans *Diffusion continue via Wi-Fi et Internet (Pilotage durant déplacements)* (📖 128) ; étape 2 dans *Partage de vos enregistrements avec les services Web* (📖 137) ; étape 2 dans *Lecture sans fil sur un ordinateur* (📖 139).
 - Sinon, touchez [↩] ➤ [X] pour fermer le menu.

NOTES

- Les fonctions Wi-Fi disponibles et la méthode de réglage varient en fonction des spécifications et des caractéristiques du réseau Wi-Fi que vous souhaitez utiliser.

Visualisation et changement des réglages Wi-Fi

Vous pouvez revoir et modifier, si nécessaire, les réglages utilisés pour les différentes connexions Wi-Fi et pour la fonction de pilotage durant déplacements.

Modes de fonctionnement :



- 1 Ouvrez l'écran [Vérifier la configuration actuelle].



➤ Comm. à dist. + diffusion continue] (mode d'enregistrement) ou [Wi-Fi] (mode de lecture vidéo, à partir de n'importe quel écran d'index) ➤ [Vérifier/éditer les réglages] ➤ [OK]

Pour visualiser les réglages de la connexion des dispositifs iOS/Android

2 Touchez [Réglages de connexion smartphone].

Le SSID du caméscope et le mot de passe apparaissent.

3 Si nécessaire, changez le nom du réseau du caméscope (SSID) et le mot de passe.



➤ [Éditer] ➤ [OK] ➤ [OK]

- Pour effectuer une nouvelle connexion sans fil, vous devez modifier les réglages Wi-Fi sur le dispositif iOS/Android.

4 Touchez [] de manière répétée pour retourner à l'écran (Début), puis touchez [] pour fermer le menu.



Pour visualiser les réglages de la connexion du point d'accès.

2 Touchez [Réglages de connexion point d'accès].

- Les 4 réglages SSID du point d'accès dans la mémoire du caméscope apparaissent.
- S'il y a des fentes de connexion disponibles, vous pouvez toucher [Non configuré] pour régler un nouveau point d'accès (141).

3 Touchez le SSID du point d'accès dont vous voulez visualiser les réglages.

- Les réglages du point d'accès apparaissent.
- Touchez [] et [] pour visualiser plus d'informations.
- Pour effacer la connexion au point d'accès affichée, touchez [Éditer] ➤ [Effacer] ➤ [Oui].
- Pour changer manuellement les réglages de la connexion au point d'accès affichée, touchez [Éditer] ➤ [Configuration manuelle], puis effectuez la procédure dans *Réglage manuel* (144).
- Touchez [] pour revenir sur l'écran de sélection de point d'accès.

- 4 Touchez [] de manière répétée pour retourner à l'écran  (Début), puis touchez [] pour fermer le menu.



Pour visualiser les réglages pour la fonction Pilotage durant déplacements (mode d'enregistrement uniquement)

- 2 Touchez [Régl. du pilotage durant déplacements].

Le mot de passe et le port à utiliser pour la fonction Pilotage durant déplacement s'affichent.

- 3 Si nécessaire, modifiez les réglages.

Étapes 3 et 4 dans *Diffusion continue via Wi-Fi et Internet (Pilotage durant déplacements)* ( 127).

- 4 Touchez [] de manière répétée pour retourner à l'écran  (Début), puis touchez [] pour fermer le menu.

Glossaire

C'est un glossaire de certains des termes de base utilisés fréquemment dans ce chapitre. La documentation pour votre point d'accès peut aussi contenir un glossaire auquel vous pouvez vous référer.

Point d'accès

Un point d'accès sans fil (WAP) est un dispositif qui permet aux appareils sans fil, tels que votre caméscope, de se connecter à un réseau câblé (y compris Internet) en utilisant le standard Wi-Fi. Dans la plupart des cas, c'est votre routeur sans fil.

Adresse IP

Numéro exclusif affecté à chaque appareil connecté au réseau.

SSID

Service Set Identifier (identifiant du service). C'est simplement le nom public d'un réseau Wi-Fi.

WPS

Wi-Fi Protected Setup. Norme pour un réglage facile et sécurisé des réseaux Wi-Fi créée par Wi-Fi Alliance.



Informations additionnelles

Ce chapitre présente des conseils de dépannage, des messages sur l'écran, des conseils de manipulation et d'entretien, ainsi que d'autres informations.







Annexe : listes des options de menu

Les fonctions disponibles dépendent du mode de fonctionnement du caméscope. Sur l'écran du caméscope, les éléments de menu non disponibles apparaissent en gris. Pour en savoir plus sur la façon de sélectionner une option, reportez-vous à *Utilisation des menus* (📖 31). Pour les détails sur chaque fonction, consultez la page de référence ou les explications figurant à la suite des tableaux. Les options de menu soulignées indiquent les valeurs par défaut.

Menu 🏠 (Début)

Élément de menu	Options de réglage	📖
[🔧 Autres réglages]	Ouvre les menus correspondants.	34, 153
[📷 Config. enregistr.]	Ouvre le menu correspondant.	149
[Mode prise de vue]	[😊 Bébé], [<u>AUTO</u> Auto], [🎬 Cinéma], [SCN Scène spéciale], [P Prog. expos. auto]	61
[🔧 Fonctions princip.]	Ouvre le menu correspondant.	150
[📺 Comm. à dist. + diffusion continue]	[🏠 Pilotage à domicile], [🌐 Pilotage durant déplacements], [🔧 Vérifier/éditer les réglages]	125, 145
[📷 Lecture de photos]	Ouvre l'écran d'index correspondant.	52
[🎬 Lecture de films]	Ouvre l'écran d'index correspondant.	47
[😊 Album bébé]	Ouvre l'écran d'index correspondant.	
[📺 Instantané vidéo]	Ouvre l'écran d'index correspondant.	
[📶 Wi-Fi]	[📺 Movie Uploader], [📺 Lecture via navigateur], [🌐 Vers service Web], [📺 Serveur multimédia], [🔧 Vérifier/éditer les réglages]	122

Menu [Config. enregistr.]

Élément de menu	Options de réglage	
[Format de film]	[AVCHD AVCHD], [MP4 MP4]	58
[Qualité vidéo]	Lorsque [Format de film] est réglé sur [AVCHD AVCHD] : [50P Enregistrement 50P], [MXP Haute qualité], [<u>FXP Standard (Full HD)</u>], [LP Longue durée] Lorsque [Format de film] est réglé sur [MP4 MP4] : [35Mbps Enregistrement 50P], [24Mbps Haute qualité], [<u>17Mbps Standard (Full HD)</u>], [4Mbps Longue durée]	58
HF R56/R57 [Suppt enregistrement]	[Support pour vidéo] [ Mémoire intégrée], [ Carte mémoire]	60
	[Support pour vidéo] [ Mémoire intégrée], [ Carte mémoire]	
HF R56/R57 [Dble/Relais enregistr.]	[OFF Enregistrement standard], [+MP4 Enregistrement double], [ Relais enregistr.]*	60

* L'icône illustrée (  ou  ) dépend de la sélection actuelle pour [Suppt enregistrement].

Panneaux [🔧 Fonctions princip.] et [Éditer]

Panneau [🔧 Fonctions princip.] - Modes d'enregistrement



Touche de commande	Options de réglage/fonction	
[📹 Instant. vidéo]	[ON], [OFF]	75
[AUDIO Scène audio]	[🎵 Standard], [🎧 Musique], [🗣️ Discours], [🌲 Forêt et oiseaux], [🔊 Réduction de bruit]	86
[👉 Décoration]	[🖋️ Plumes et cachets], [🌟 Cachets animés], [🕒 Date/heure] ou [😊] (cachets du mode bébé), [🖼️] (mélange d'images), [⏸️] (mettre en pause la vidéo en direct), [🖱️] (réduire la barre d'outils)	69
[ZOOM]	Commandes de zoom, commande [●]/[■], [🔍] (téléobjectif macro) : bascule entre l'état en service ou <u>hors service</u>	45, 85
[👤 Fondus]	[OFF Off], [F1 Démar. fondu], [F2 Volet] [Écran noir], [Écran blanc]	78
[Type zoom]	[32x Optique], [57x Avancé], [1140x Numérique], (HFR57 uniquement : [2850x Numérique])	–
[📷 IS optimisé]	[ON], [OFF]	–
[🔊 Préenregistrement]	[ON], [OFF]	–
[🎯 Mise au point]	[MF] (mise au point manuelle) : bascule entre l'état en service ou <u>hors service</u> , cadre Touch AF	81
[📄 Exposition]	[M] (exposition manuelle) : bascule entre l'état en service ou <u>hors service</u> , cadre Touch AE	79
[🎤 Niveau micro]	[A] (automatique), [M] (manuel) [Indicateur niveau audio] : bascule entre l'état en service ou <u>hors service</u>	–
[WB Balance des blancs]	[AWB Automatique], [☀️ Lumière du jour], [🌙 Lumière tungstène], [👤 BB pers.]	83

[Type zoom] : le caméscope propose trois types de zoom.

[32x Optique] : pour le zoom optique, le caméscope utilise le rapport d'agrandissement optique de l'objectif.

[57x Avancé] : avec le zoom avancé le rapport d'agrandissement maximal est de 57x. À la position grand angle maximale, l'angle de vue avec le zoom avancé est plus large que l'angle de vue avec le zoom optique.

[1140x Numérique] (HFR57 [2850x Numérique]) : avec le zoom numérique (zone bleu clair sur la barre de zoom), l'image est traitée numériquement, donc plus le rapport de zoom est important, plus la qualité de l'image est détériorée.

- Cette fonction est disponible uniquement lorsque le mode de prise de vue est réglé sur , **[SCN]** ou **[P]**.
- Lorsque le mode de prise de vue est réglé sur **[AUTO]** ou , [Type zoom] se règle automatiquement sur **[32x Optique]**.

[IS optimisé] : avec IS optimisé, vous pouvez rendre la stabilisation d'image encore plus puissante. IS optimisé est plus efficace pour la prise de vue de sujets immobiles distants d'une position statique.

- Cette fonction est disponible uniquement lorsque le mode de prise de vue est réglé sur , **[SCN]** ou **[P]**.

[Préenregistrement] : lorsque cette fonction est activée, le caméscope démarre automatiquement l'enregistrement 3 secondes avant que vous appuyez sur **[START/STOP]**, afin que vous ne ratiez pas une chance de prise de vue importante.

- Lorsque le mode de prise de vue est réglé sur , **[Préenregistrement]** est automatiquement réglé sur [ON] et le préenregistrement ne peut pas être désactivé.
- Le caméscope n'enregistre pas pendant toute la durée des 3 secondes précédant l'activation de la touche **[START/STOP]** si cette touche est activée moins de 3 minutes après la mise en service de la fonction de préenregistrement ou la fin de l'enregistrement précédent.
- Les actions suivantes désactivent la fonction de préenregistrement.
 - Laisser le caméscope sans opération pendant 5 minutes.
 - Modifier le mode de fonctionnement.
 - Activer l'instantané vidéo
 - Toucher l'une des touches de commande **[WB Balance des blancs]** ou **[Fondus]** dans le panneau **[Fonctions princip.]**.
 - Modifier le mode de prise de vue.





[Niveau micro] : vous pouvez régler le niveau d'enregistrement audio du microphone intégré.





[🔊] ➤ [🔊 Niveau micro] ➤ [M] (manuel) ➤
[◀]/[▶] pour régler le niveau audio ➤ [X]

- Touchez [A] pour retourner au réglage automatique du niveau audio. Touchez [Indicateur niveau audio] pour afficher l'indicateur de niveau audio pendant le réglage automatique du niveau audio.
- Réglez le niveau d'enregistrement audio de façon à ce que l'indicateur de niveau audio aille jusqu'à la droite du repère -12 dB (zone en jaune) uniquement de temps en temps.
- Quand l'indicateur de niveau audio atteint le point rouge (0 dB), le son peut être déformé.
- Nous recommandons d'utiliser un casque d'écoute (📖 87) pour contrôler le niveau sonore, lors du réglage du niveau d'enregistrement audio.
- Cette fonction est disponible uniquement lorsque le mode de prise de vue est réglé sur , **SCN** ou **P**.

Panneau [Éditer] - Mode











Touche de commande	Écran d'index	Pause à la lecture	
HFR56/R57 À partir de la mémoire intégrée : [Copier  ➔ ]	<Date/Nom de dossier>, [Sélectionner], [Toutes les scènes]	–	99
HFR56/R57 À partir de la mémoire intégrée : [Convertir en MP4  ➔ ]	[Sélectionner]	–	107
[Effacer]	<Date/Nom de dossier>, [Sélectionner], [Toutes les scènes]	[Cette scène]	55
[Diviser]	–	●	94
[Couper]	–	●	96

Panneau [Éditer] - Mode

Touche de commande	Écran d'index	Affichage d'une seule photo	
HFR56/R57 À partir de la mémoire intégrée : [Copier  → ]	<Date/Nom de dossier>, [Sélectionner], [Toutes les photos]	●	99
[Effacer]		●	55

Menus Autres réglages

Configuration caméra (mode d'enregistrement uniquement)

Élément de menu	Options de réglage	
[Retardateur]	[ON On ], [OFF Off]	–
[Vitesse zoom]	[VAR Variable], [ Vitesse 3], [ Vitesse 2], [ Vitesse 1]	–
[Position zoom au démarrage]	[<u>Ultra grand angle</u>], [Dernière pos. utilisée]	–
[Aide à la Mise au point]	[ON On], [OFF Off]	–
[Détection visage et suivi]	[ON On ], [OFF Off]	76
[Correct.auto rétroéclairage]	[ON On], [OFF Off]	–
[Obturbateur lent auto]	[ON On], [OFF Off]	–
[Réduction scintillement]	[OFF Off], [50Hz 50 Hz], [60Hz 60 Hz]	–
[Stabilisateur image]	[ Dynamique], [ Standard], [OFF Off]	–
[Intelligent IS]	[ Avec IS optimisé], [ Sans IS optimisé]	44
[Durée instantané vidéo]	[2sec 2 sec], [4sec 4 sec], [8sec 8 sec]	75, 89

[Retardateur] : vous pouvez faire démarrer l'enregistrement par le caméscope après un compte à rebours de 10 secondes. Après avoir réglé [Retardateur] sur [**ON** On , appuyez sur **[START/STOP]** pour lancer le compte à rebours et enregistrer la vidéo ou touchez [PHOTO] pour lancer le compte à rebours et prendre une photo.

- Cette fonction est disponible uniquement lorsque le mode de prise de vue est réglé sur .
- Une fois que le compte à rebours a débuté, l'une des actions suivantes annule le retardateur.
 - Appuyer sur **[START/STOP]** lors de l'enregistrement des séquences vidéo.
 - Toucher [PHOTO], pendant l'enregistrement de photos.
 - Mettre le caméscope hors tension.
 - Changer le mode de fonctionnement du caméscope.

[Vitesse zoom] : détermine la vitesse de zoom du levier du zoom.

[VAR Variable] : le levier de zoom fonctionne à vitesse variable. Appuyez légèrement pour un zoom lent ; appuyez plus fort pour des zooms plus rapides.

[> Vitesse 1] à **[>>> Vitesse 3]** : le levier de zoom fonctionne à vitesse constante. Vitesse 1 est la plus lente et Vitesse 3 est la plus rapide.

[Position zoom au démarrage] : vous permet de choisir la position du zoom lorsque vous mettez le caméscope sous tension.

[Ultra grand angle] : la position du zoom sera à la position grand angle maximum.







[Dernière pos. utilisée] : la position du zoom sera celle que vous avez utilisée la fois précédente.

- Lorsque cette fonction est réglée sur [Ultra grand angle] et que vous réglez manuellement la mise au point, celle-ci sera perdue et la mise au point automatique sera activée à la mise sous tension suivante du caméscope.

[Aide à la Mise au point] : lorsque l'aide à la mise au point est activée, l'image au centre de l'écran est agrandie pour vous aider à faire la mise au point manuellement ( 81).

- L'utilisation de l'aide à la mise au point n'affectera pas les enregistrements. Elle s'annule automatiquement après 4 secondes ou quand vous démarrez l'enregistrement.
- Cette fonction est disponible uniquement lorsque le mode de prise de vue est réglé sur , **[SCN]** ou **[P]**.
- Cette fonction est disponible uniquement pour l'enregistrement des séquences vidéo.

[Correct.auto rétroéclairage] : lorsque ce réglage est défini sur [ON On], le caméscope corrige automatiquement les conditions de contre-jour lors de la prise de vue avec une forte source d'éclairage derrière le sujet.

- Cette fonction est disponible uniquement lorsque le mode de prise de vue est réglé sur , **SCN** ou **P**.
- La correction automatique du contre-jour n'est pas disponible dans les cas suivants.
 - En mode , lors de l'utilisation d'un filtre cinéma autre que [Cinéma standard].
 - En mode de scène spéciale **SCN**, lors de l'utilisation de [ Scène de nuit], [ Neige], [ Plage], [ Coucher de soleil] ou [**A** Éclairage spot].

[Obturbateur lent auto] : le caméscope utilise automatiquement la vitesse lente pour obtenir des enregistrements plus lumineux dans les endroits avec un éclairage insuffisant.

- Vitesse d'obturation minimum utilisée : 1/25e ; 1/12e quand la vitesse séquentielle est réglée sur PF25 ou 25P.
- Cette fonction est disponible uniquement lorsque le mode de prise de vue est réglé sur **SCN**.
- Si une traînée apparaît sur l'image, réglez la vitesse lente sur [OFF Off].

[Réduction scintillement] : si l'écran commence à scintiller lors de l'enregistrement d'une séquence vidéo sous éclairage fluorescent, changez le réglage pour réduire l'effet.

- Cette fonction est disponible uniquement lorsque le mode de prise de vue est réglé sur  ou **P**.

[Stabilisateur image] : le stabilisateur d'image réduit le flou du caméscope (flou causé par le mouvement du caméscope). Sélectionnez le mode de stabilisation d'image en fonction des conditions de prise de vue.

[ Dynamique] : compense les tremblements de caméscope, qui peuvent survenir lorsque vous tournez en marchant, et devient plus efficace à proximité de l'extrémité grand angle plein. Disponible uniquement quand [Type zoom] est réglé sur [**32x** Optique].

[ Standard] : compense un faible degré de bougé du caméscope, comme lors d'une prise de vue fixe, et ce mode convient aux prises de vue de scènes d'apparence naturelle.

[OFF Off] : utilisez ce réglage quand le caméscope est monté sur un trépied.

- Cette fonction est disponible uniquement lorsque le mode de prise de vue est réglé sur , **SCN** ou **P**.

- Si le caméscope bouge trop, il se peut que le stabilisateur d'image ne puisse pas compenser complètement le bougé.
- Vous pouvez activer la fonction IS optimisé (📖 151) lorsque vous avez besoin d'une stabilisation d'image plus puissante.

/ Configuration de la lecture

Élément de menu	Options de réglage	
[Sélection de musique]	[OFF Off], [ON On] Quand le réglage est [ON On] - liste des plages musicales, [Balance de la musique] [🔊] ————— [🎵] (Son original/Musique de fond)	91, 98
[Transition diaporama]	[OFF Off], [🔲 Fondu enchaîné], [🔲 Image volet]	–
[Durée instantané vidéo]	[2sec 2 sec], [4sec 4 sec], [8sec 8 sec]	75, 89

- **[Transition diaporama]** : vous pouvez sélectionner l'effet de transition entre les images dans un diaporama (📖 98).

Configuration affichage

Élément de menu	Options de réglage	
[Marques sur l'écran]	[OFF Off], [🔲 Niveau (blanc)], [🔲 Niveau (gris)], [🔲 Grille (blanc)], [🔲 Grille (gris)]	–
[Afficher la date/l'heure]	[ON On], [OFF Off]	–
[Sortir affichages écran]	[ON On], [OFF Off]	–
[Luminosité LCD]	☀️ ————— ☀️	–
[Rétroéclairage]	[H Lumineux], [M Normal], [L Sombre]	–
[Image miroir LCD]	[ON On], [OFF Off]	–
[Statut HDMI]	–	–
[Mode demo]	[ON On], [OFF Off]	–
[Format TV]	[4:3 TV 4:3], [16:9 TV écran large]	–

[Marques sur l'écran] : pendant l'enregistrement, vous pouvez afficher un quadrillage ou une ligne horizontale au milieu de l'écran. Vous pouvez les utiliser comme référence pour vous assurer que votre sujet est bien cadré (verticalement et/ou horizontalement).

- Utiliser les marqueurs sur l'écran n'affectera pas les enregistrements.

[Afficher la date/l'heure] : sélectionnez d'afficher ou non la date et l'heure pendant la lecture.

- Pour les séquences vidéo MP4, seule la date sera affichée.

[Sortir affichages écran] : quand ce réglage est défini sur [**ON** On], les affichages de l'écran du caméscope apparaissent aussi sur l'écran du téléviseur ou du moniteur connecté au caméscope.

[Luminosité LCD] : ajuste la luminosité de l'écran LCD.

- Changer la luminosité de l'écran LCD n'affecte pas la luminosité de vos enregistrements ou la luminosité de l'image de lecture sur un téléviseur.

[Rétroéclairage] : règle l'écran sur un des trois niveaux de luminosité.

- Changer la luminosité de l'écran LCD n'affecte pas la luminosité de vos enregistrements ou la luminosité de l'image de lecture sur un téléviseur.
- En utilisant le réglage [**H** Lumineux], la durée d'utilisation de la batterie diminue.
- Quand l'adaptateur secteur compact est connecté, [Rétroéclairage] change automatiquement sur [**H** Lumineux].

[Image miroir LCD] : lorsque ce réglage est défini sur [**ON** On], cette fonction inverse horizontalement l'image sur l'écran lorsque vous tournez l'écran LCD de 180 degrés vers le sujet. En d'autres mots, l'écran montre une image miroir du sujet.

- Lorsque l'écran LCD est tourné vers le sujet, vous ne pouvez pas décorer la scène.

[Statut HDMI] : affiche un écran sur lequel vous pouvez vérifier le standard du signal de sortie de la prise HDMI OUT.

[Mode demo] : le mode de démonstration montre les principales fonctions du caméscope. Il démarre automatiquement lorsque le caméscope est mis sous tension avec l'adaptateur secteur compact si vous le laissez sous tension en mode d'enregistrement sans carte mémoire pendant plus de 5 minutes.

- Pour annuler le mode de démonstration une fois qu'il a démarré, appuyez sur n'importe quelle touche ou mettez le caméscope hors tension.









[Format TV] : lorsque le caméscope est connecté à un téléviseur avec le câble vidéo STV-250N en option, sélectionnez le réglage en fonction du type de téléviseur auquel sera connecté le caméscope pour afficher l'image dans son intégralité et dans le rapport d'aspect approprié.























[**4:3** TV 4:3] : téléviseurs avec un rapport d'aspect de 4:3.

[**16:9** TV écran large] : téléviseurs avec un rapport d'aspect de 16:9.

- Quand le format TV est réglé sur [**4:3** TV 4:3], pendant la lecture d'une séquence vidéo enregistrée à l'origine avec un rapport d'aspect de 16:9, l'image n'est pas affichée en plein écran.
- Cette fonction n'est pas disponible quand le caméscope est connecté à un téléviseur HD avec le câble HDMI haute vitesse fourni.

Configuration du système

Élément de menu	Options de réglage	
[Langue 	[Česky], [Dansk], [Deutsch], [Ελληνικά], [English], [Español], [Français], [Italiano], [Magyar], [Melayu], [Nederlands], [Norsk], [Polski], [Português], [Română], [Suomi], [Svenska], [Türkçe], [Русский], [Українська], [العربية], [فارسی], [ภาษาไทย], [简体中文], [繁體中文], [한국어], [日本語]	25
[Zone horaire/heure d'été]	[] (fuseau horaire de votre domicile) ou [] (fuseau horaire de votre villégiature) : [Paris], liste des fuseaux horaires du monde [*] (réglage de l'heure d'été) : bascule entre l'état en service ou <u>hors service</u>	27
[Date/heure]	[Date/heure] : – [Format date] : [Y.M.D], [M.D.Y], [D.M.Y] (Y- année, M- mois, D- jour) [24H] : bascule entre la position en service (horloge sur 24 heures) ou <u>hors service</u> (horloge sur 12 heures)	25
[Espace mémoire libre]	HFR56/R57 [] (mémoire intégrée), [] (carte mémoire)	–
[Espace mémoire utilisé]	HFR56/R57 [] (mémoire intégrée), [] (carte mémoire)	–
HFR56/R57 [Infos disque dur externe]*	–	–
[AV/Casque]	[AV Audio-vidéo], [ Casque]	87

Élément de menu	Options de réglage	
[Volume]	[Haut-parleur]  , 	50
	[Casque] :  , 	87
[Bip sonore]	[] Volume haut], [] Volume bas], [ Off]	–
[Bouton contrôle perso.]	Vous pouvez sélectionner l'une des fonctions du panneau [ Fonctions princip.] ( 150) Valeur par défaut : [ Décoration]	–
[Info batterie]	–	–
[Unités affichées]	[ Mètres/grammes], [ Pieds/livres]	–
[Numérotation de fichiers]	[ Effacer], [ Continu]	–
[Mise hors tension auto]	[ On], [ Off]	–
[Allumer avec panneau LCD]	[Activé], [Off]	–
HFR56/R57 [Initialiser  / ] HFR506 [Initialiser ]	HFR56/R57 [ Mém. intégrée], [ Carte mem.] [Initialisation totale] : bascule entre l'état en service ou <u>hors service</u>	28
HFR56/R57 [Initialiser HDD]*	–	118
[Firmware]	–	–
[Afficher logo certification]	–	–
HFR56/R57 [Suppr. dossier sauv. mém.]*	–	117
[Tout réinitialiser]	[Non], [Oui]	–

* Option disponible uniquement après la connexion d'un disque dur externe au caméscope.

[Espace mémoire libre]/[Espace mémoire utilisé] : en mode d'enregistrement, [Espace mémoire libre] affiche un écran d'informations dans lequel vous pouvez vérifier l'espace disponible sur la mémoire, les durées d'enregistrement restantes approximatives (séquences vidéo AVCHD et MP4) et le nombre de photos pouvant être enregistrées. En mode de lecture, [Espace mémoire utilisé] affiche un écran d'informations dans lequel vous pouvez vérifier l'espace utilisé sur la mémoire, la durée d'enregistrement totale (séquences vidéo AVCHD et MP4) et le nombre de photos enregistrées.



- Les chiffres donnés pour la durée d'enregistrement disponible des séquences vidéo et le nombre disponible de photos sont approximatifs et basés sur la qualité de la vidéo actuellement sélectionnée et d'une taille photo de 1920 x 1080.
- Sur l'écran d'information d'une carte mémoire, vous pouvez aussi vérifier sa classe de vitesse.
- **HFR56/R57** L'information [Espace total] affichée pour la mémoire intégrée indique l'espace effectivement utilisable. Il peut être légèrement inférieur à la capacité nominale de la mémoire intégrée telle qu'elle est donnée dans les caractéristiques.

[Infos disque dur externe] : en mode de lecture, quand le caméscope est connecté à un disque dur externe, ce réglage affiche les informations à propos du disque dur.

[Bip sonore] : un bip sonore accompagne certaines opérations telles que la mise sous tension du caméscope, le compte à rebours du retardateur, etc.

- Réglez cette option sur [**OFF** Off] pour désactiver les bips sonores.
- Pendant que le préenregistrement (📖 151) est activé, le caméscope n'émet aucun son d'avertissement.

[Bouton contrôle perso.] : une touche de commande qui joue le rôle de raccourci vers l'une des fonctions du panneau [**F** Fonctions princip.] est affichée en bas à droite de l'écran d'enregistrement. En changeant ce réglage, vous pouvez changer le raccourci, ce qui vous permettra d'accéder rapidement et de façon pratique à l'une des fonctions que vous utilisez fréquemment.

- Lorsque le mode de prise de vue est réglé sur , la fonction est automatiquement réglée sur [ Décoration] et ne peut pas être modifiée.

[Info batterie] : quand vous utilisez une batterie compatible avec Intelligent System, cette option affiche un écran sur lequel vous pouvez vérifier la charge de la batterie (sous la forme d'un pourcentage) et la durée restante d'enregistrement (pendant le mode d'enregistrement) ou de lecture (pendant le mode de lecture).

- Si la batterie d'alimentation est déchargée, les informations sur la batterie n'apparaissent pas.

[Unités affichées] : en mode d'enregistrement, ce réglage sélectionne les unités utilisées pour l'affichage de la distance focale pendant la mise au point manuelle. Il affecte aussi les unités utilisées dans les cachets pour la hauteur et le poids en mode  .

[Numérotation de fichiers] : les séquences vidéo MP4 et les photos sont sauvegardées comme fichiers dans des dossiers, auxquels sont attribués des numéros de fichier consécutifs. Ce réglage détermine quels fichiers sont numérotés.

 Effacer] : les numéros de fichier commenceront à partir de 100-0001 chaque fois que vous enregistrez sur une mémoire initialisée.

 Continu] : la numérotation des fichiers continue à partir du numéro suivant le dernier numéro de fichier enregistré par le caméscope.

- Si la carte mémoire insérée contient déjà un fichier avec un numéro plus important, le nouveau fichier aura un numéro plus élevé que celui du dernier fichier de la carte.
- Nous vous recommandons d'utiliser le réglage  Continu].
- Un dossier peut contenir un maximum de 500 fichiers (séquences vidéo MP4 et photos combinées).
- Les numéros de fichiers sont composés de 7 chiffres, par exemple "101-0107". Le groupe de 3 chiffres avant le tiret correspond au dossier dans lequel est enregistré le fichier et peut aller de 100 à 999. Les 4 chiffres après le tiret forment un identifiant unique pour chaque fichier qui peut aller de 0001 à 9900.
- Les quatre derniers chiffres du nom de dossier indiquent la date de création du dossier.
- Le numéro de fichier et le nom du dossier indiquent également l'endroit où se trouve le fichier sur la carte mémoire. Un enregistrement avec le numéro de fichier 101-0107, réalisé le 3 novembre se trouvera dans le dossier DCIM\101_1103. Si c'est une séquence vidéo MP4, le nom du fichier sera MVI_0107.MP4 ; et si c'est une photo, son nom de fichier sera IMG_0107.JPG.

[Mise hors tension auto] : afin d'économiser l'énergie quand le caméscope est alimenté par une batterie, le caméscope se met automatiquement hors tension si aucune opération n'est effectuée pendant 3 minutes.

- 30 secondes environ avant que le caméscope se mette hors tension, [Mise hors tension automatique] apparaît. Utiliser n'importe quelle commande du caméscope pendant que le message est affiché empêchera le caméscope de se mettre hors tension.

[Allumer avec panneau LCD] : lorsque ce réglage est réglé sur [Activé], l'ouverture de l'écran LCD met le caméscope sous tension et sa fermeture le met hors tension. Réglez sur [Off] pour désactiver cette fonction. Dans tous les cas, vous pouvez encore utiliser **ON/OFF** .

[Firmware] : en mode de lecture, vous pouvez vérifier la version actuelle du micrologiciel du caméscope, qui est le logiciel qui commande le caméscope. Cette option de menu n'est normalement pas disponible.

[Afficher logo certification] : ceci affiche les logos de certification sélectionnés qui s'appliquent à ce caméscope.

- Les logos de certification s'appliquent à l'Australie et la Nouvelle-Zélande uniquement.

[Tout réinitialiser] : réinitialise tous les réglages du caméscope, y compris la date et l'heure et tous les réglages Wi-Fi et les mots de passe.

Annexe : icônes et affichages sur l'écran

Enregistrement de séquences vidéo

Modes **AUTO** et 
(avec la commande de zoom affichée)



- ① Touche de commande [PHOTO] : prenez une photo (📖 40, 90)
- ② Smart AUTO* (📖 43)
- ③ Commandes de zoom (📖 45)
- ④ Nombre total de scènes / Durée totale d'enregistrement
- ⑤ Utilisation de la mémoire (📖 166)
- ⑥ Intelligent IS (📖 44)
- ⑦ Charge restante de la batterie (📖 166)
- ⑧ Touche de commande [●]/[■] : démarrer/arrêter l'enregistrement d'une séquence vidéo (📖 36)
- ⑨ Cadre de détection de visage (📖 76)
- ⑩ Cadre de suivi d'image (📖 76)

* Disponible uniquement en mode







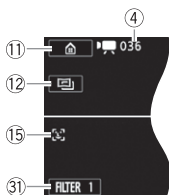
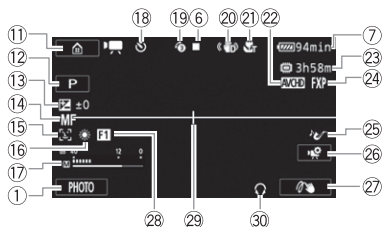

AUTO.

Enregistrement de séquences vidéo

Modes **SCN** et **P**

Mode 



- ① Touche de commande [] : ouvrir le menu  (Début) ([livre 31](#))
- ② Mode de prise de vue ([livre 61](#))
- ③ Exposition ([livre 79](#))
- ④ Mise au point ([livre 81](#))
- ⑤ Détection de visage ([livre 76](#))
- ⑥ Balance des blancs ([livre 83](#))
- ⑦ Indicateur de niveau audio ([livre 151](#))
- ⑧ Pendant l'enregistrement/la lecture :
compteur de scène (heures : minutes : secondes) ; 
Retardateur ([livre 154](#))
- ⑨ Préenregistrement ([livre 151](#))
- ⑩ Stabilisateur d'image ([livre 155](#))
- ⑪ Téléobjectif macro ([livre 85](#))
- ⑫ Format de film ([livre 58](#))
- ⑬ Durée restante d'enregistrement
 Sur la carte mémoire
 Dans la mémoire intégrée*
 Relais d'enregistrement* ([livre 60](#))
- ⑭ Qualité vidéo ([livre 58](#))
- ⑮ Scènes audio ([livre 86](#))
- ⑯ Touche de commande [] : ouvrir le panneau [ Fonctions princip.] ([livre 150](#))
- ⑰ Touche de commande personnalisée ([livre 160](#))
- ⑱ Fondus ([livre 78](#))
- ⑲ Marqueur de niveau ([livre 157](#))
- ⑳ Sortie casque d'écoute ([livre 87](#))
- ㉑ Touche de commande [FILTER 1] : filtres cinéma ([livre 64](#))

* **HFR56/R57** uniquement.

Lecture de séquences vidéo (pendant la lecture)

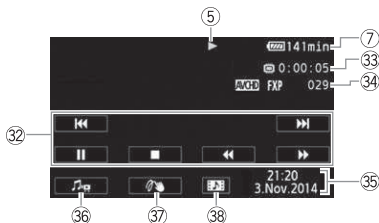

- ③② Touches de commande de la lecture (📖 49)
- ③③ Durée de lecture de scène
- ③④ Numéro de scène
- ③⑤ Date/Heure (📖 157)
- ③⑥ Commandes de volume et de balance de la musique de fond (📖 50, 92)
- ③⑦ Décoration (📖 69)
- ③⑧ Touche de commande [📷] : capturer une scène d'instantané vidéo (📖 89)

Affichage de photos

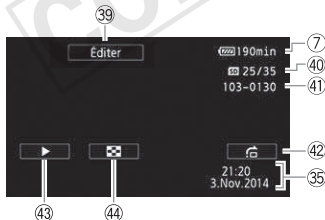

- ③⑨ Touche de commande [Éditer] : ouvrez le panneau Éditer (📖 153)
- ④① Photo actuelle / Nombre total de photos
- ④① Numéro de fichier (📖 161)
- ④② Touche de commande [🏠] : saut de photo (📖 54)
- ④③ Touche de commande [▶] : diaporama (📖 98)
- ④④ Touche de commande [📷] : revenir sur l'écran d'index [🏠] (📖 52)



⑤ Utilisation de la mémoire

- Enregistrement, ■ Attente d'enregistrement, ► Lecture, || Pause de la lecture,
- Lecture rapide, ◀◀ Lecture rapide arrière, |► Lecture au ralenti,
- ◀| Lecture au ralenti arrière, ||► Lecture image par image avant,
- ◀|| Lecture image par image arrière.

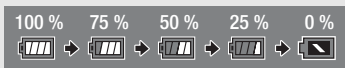

⑦ Charge restante de la batterie

- L'icône donne une estimation approximative de la charge restante, en pourcentage de la pleine charge de la batterie d'alimentation.



- Quand la charge de la batterie devient faible, remplacez ou chargez la batterie. En fonction de la condition du caméscope ou de la batterie, la charge actuelle de la batterie peut ne pas correspondre à l'indication affichée sur l'écran.
- Quand vous fixez une batterie d'alimentation déchargée, le caméscope peut se mettre hors tension sans afficher .
- En fonction des conditions dans lesquelles le caméscope et la batterie d'alimentation sont utilisés, la charge réelle de la batterie peut ne pas être indiquée correctement.
- Vous pouvez vérifier l'état de charge de la batterie avec le réglage  ►  [Info batterie].

②③ Durée d'enregistrement restante

Quand il n'y a plus d'espace libre sur la mémoire, [ Fin] (mémoire intégrée, HFR56/R57 uniquement) ou [ Fin] (carte mémoire) est affiché en rouge et l'enregistrement s'arrête.

Dépannage

Si vous avez un problème avec votre caméscope, reportez-vous à cette section. Parfois, ce que vous considérez comme un dysfonctionnement du caméscope peut être résolu de la façon la plus simple - veuillez lire "À VÉRIFIER EN PREMIER" avant de passer à la section détaillée des problèmes et des solutions. Consultez votre revendeur ou un centre de service après-vente Canon si le problème persiste.

À VÉRIFIER EN PREMIER

Alimentation

- La batterie est-elle chargée ? L'adaptateur secteur compact est-il correctement connecté au caméscope ? (📖 19)

Enregistrement

- Avez-vous mis le caméscope sous tension et l'avez-vous correctement réglé en mode d'enregistrement ? (📖 36, 40) Si vous enregistrez sur une carte mémoire, est-elle correctement insérée dans le caméscope ? (📖 23)

Lecture

- Avez-vous mis le caméscope sous tension et l'avez-vous réglé correctement en mode de lecture ? (📖 47, 52) Si vous lisez des enregistrements d'une carte mémoire, est-ce qu'elle est correctement insérée dans le caméscope ? (📖 23) Est-ce qu'elle contient des enregistrements ?

Source d'alimentation électrique

Le caméscope ne se met pas sous tension ou se met hors tension tout seul.

- La batterie d'alimentation est déchargée. Remplacez ou chargez la batterie d'alimentation.
- Retirez la batterie et insérez-la de nouveau correctement en position.

Impossible de charger la batterie d'alimentation.

- Assurez-vous que le caméscope est hors service de façon à ce que la charge puisse commencer.
- La température de la batterie d'alimentation est en dehors de la plage de charge (approximativement 0 – 40 °C). Retirez la batterie, chauffez-la ou laissez-la refroidir, si nécessaire, et essayez de charger de nouveau.
- Chargez la batterie dans une température se trouvant approximativement entre 0 °C et 40 °C.
- La batterie d'alimentation est défectueuse. Remplacez la batterie d'alimentation.

- Le caméscope ne peut pas communiquer avec la batterie attachée. Les batteries d'alimentation, non recommandées par Canon pour une utilisation avec ce caméscope, ne peuvent pas être chargées avec ce caméscope.
- Si vous utilisez une batterie d'alimentation recommandée par Canon pour ce caméscope, il se peut qu'il y ait un problème avec le caméscope ou la batterie. Consultez un centre de service Canon.

Du bruit peut être entendu à partir de l'adaptateur secteur compact.





- Un léger bruit peut être entendu pendant que l'adaptateur secteur compact est connecté à une prise secteur. Il ne s'agit pas d'un dysfonctionnement.

La batterie d'alimentation se décharge extrêmement vite, même à une température normale.

- La batterie d'alimentation est peut-être en fin de vie. Achetez une nouvelle batterie d'alimentation.

Enregistrement

Appuyer sur START/STOP ne démarre pas l'enregistrement.

- Vous ne pouvez pas enregistrer pendant que le caméscope est en train d'écrire les enregistrements précédents sur la mémoire (pendant que l'indicateur ACCESS (accès à la mémoire) est allumé ou clignote). Attendez que le caméscope ait fini.
- La mémoire est pleine ou contient déjà le nombre maximum de séquences vidéo AVCHD (3999 scènes). Supprimez quelques enregistrements (📖 55) ou initialisez la mémoire (📖 28) pour libérer de l'espace.
- Le numéro de fichier ou de dossier a atteint sa valeur maximum. Sauvegardez vos enregistrements (📖 109), réglez     [Numérotation de fichiers] sur [Effacer] et initialisez la mémoire (📖 28).

Le point où START/STOP a été pressée ne correspond pas au début ou à la fin de l'enregistrement.

- Il y a un léger intervalle entre le moment où vous appuyez sur START/STOP et le démarrage/arrêt réel de l'enregistrement. Il ne s'agit pas d'un dysfonctionnement.

Le caméscope ne fait pas la mise au point.

- La mise au point automatique ne fonctionne pas sur le sujet. Faites la mise au point manuellement (📖 81).
- L'objectif est sale. Nettoyez l'objectif (📖 190).

Quand un sujet passe devant l'objectif, l'image peut apparaître légèrement penchée.

- C'est un phénomène typique des capteurs d'image CMOS. Quand un sujet passe très rapidement devant le caméscope, l'image peut apparaître légèrement voilée. Il ne s'agit pas d'un dysfonctionnement.

Le fait de changer le mode de fonctionnement entre l'enregistrement (●)/attente d'enregistrement(■)/lecture (▶) prend plus de temps que d'habitude.

- Lorsque la mémoire contient un grand nombre de scènes, certaines opérations peuvent prendre plus longtemps que d'ordinaire. Sauvegardez vos enregistrements (📖 109) et initialisez la mémoire (📖 28).

Les séquences vidéo ou les photos ne peuvent pas être enregistrées correctement.

- Cela peut se produire quand des séquences vidéo et des photos sont enregistrées/supprimées au fil du temps. Sauvegardez vos enregistrements (📖 109) et initialisez la mémoire en utilisant l'option [Initialisation totale] (📖 28).

Impossible d'enregistrer une photo pendant l'enregistrement de séquences vidéo.

- Il est impossible de prendre des photos en mode  ou lorsqu'une scène commence ou se termine par un fondu (📖 78).

Le caméscope chauffe après une longue utilisation.

- Le caméscope peut chauffer après une utilisation continue pendant une longue période de temps ; il ne s'agit pas d'un dysfonctionnement. Si le caméscope chauffe inhabituellement ou s'il chauffe après une courte utilisation, il peut s'agir d'un problème. Consultez un centre de service Canon.

Lecture

La suppression de scènes prend plus longtemps que d'habitude.

- Lorsque la mémoire contient un grand nombre de scènes, certaines opérations peuvent prendre plus longtemps que d'ordinaire. Sauvegardez vos enregistrements (📖 109) et initialisez la mémoire (📖 28).

Impossible de capturer une scène d'instantané vidéo à partir d'une séquence vidéo.

- Vous ne pouvez pas capturer des scènes d'instantané vidéo depuis des scènes enregistrées ou éditées à l'aide d'un autre appareil, et ensuite transférées sur une carte mémoire raccordée à l'ordinateur. De plus, vous ne pouvez pas capturer de scènes d'instantanés vidéo provenant de séquences vidéo MP4.
- La mémoire est pleine. Supprimez quelques enregistrements (📖 55) pour libérer de l'espace.

Lors de la lecture de scènes ou de diaporama avec musique de fond, la plage musicale n'est pas lue correctement.

- Cela peut se produire quand vous transférez des fichiers musicaux sur une carte mémoire après avoir enregistré et effacé répétitivement des scènes (mémoire fragmentée). Sauvegardez vos enregistrements (📖 109) et initialisez la carte mémoire en utilisant l'option [Initialisation totale] (📖 28). Puis transférez d'abord les fichiers musicaux et seulement après, transférez les fichiers vidéo.
- Les plages musicales ne sont pas lues correctement si la connexion a été interrompue pendant le transfert des fichiers musicaux sur une carte mémoire. Supprimez ces plages musicales et transférez-les de nouveau.

- Le taux de transfert de la carte mémoire utilisée est trop lent. Utilisez une carte mémoire recommandée (📖 22).

Impossible de diviser des scènes

- La mémoire est pleine. Supprimez quelques enregistrements (📖 55) pour libérer de l'espace.

Impossible de marquer des scènes/photos individuelles avec une coche ✓ sur l'écran d'index

- Vous ne pouvez pas sélectionner plus de 100 scènes/photos individuelles. Sélectionnez l'option [Toutes les scènes] ou [Toutes les photos] plutôt que [Sélectionner].

Indicateurs et affichages sur l'écran

s'allume en rouge.

- La batterie d'alimentation est déchargée. Remplacez ou chargez la batterie d'alimentation.

apparaît sur l'écran.

- Le caméscope ne parvient pas à communiquer avec la batterie et la charge restante n'est donc pas affichée.

s'allume en rouge.

- Une erreur s'est produite au niveau de la carte mémoire. Mettez le caméscope hors tension. Retirez et réinsérez la carte mémoire. Initialisez la carte mémoire si l'affichage ne revient pas à la normale.

et [Fin] s'affichent en rouge à l'écran

- La carte mémoire est pleine. Remplacez la carte mémoire ou supprimez certains enregistrements (📖 55) pour libérer de l'espace sur la carte mémoire.

Même après avoir arrêté l'enregistrement, l'indicateur ACCESS (accès à la mémoire) ne s'éteint pas.

- La scène est en cours d'enregistrement dans la mémoire. Il ne s'agit pas d'un dysfonctionnement.





L'indicateur rouge ON/OFF (CHG) clignote rapidement (un clignotement par intervalle de 0,5 seconde).

- La température de la batterie d'alimentation est en dehors de la plage de charge (approximativement 0 – 40 °C). Retirez la batterie, chauffez-la ou laissez-la refroidir, si nécessaire, et essayez de charger de nouveau.
- Chargez la batterie dans une température se trouvant approximativement entre 0 °C et 40 °C.
- La batterie d'alimentation est endommagée. Utilisez une autre batterie d'alimentation.
- Le chargement s'est arrêté, car l'adaptateur secteur compact ou la batterie d'alimentation est défectueux. Consultez un centre de service Canon.

Un cliquetis se fait entendre du caméscope.

- Si le cliquetis ne se fait pas entendre pendant le mode caméra, il est dû au mouvement de la fixation de l'objectif interne. Il ne s'agit pas d'un dysfonctionnement.

L'écran apparaît trop sombre.

- L'écran LCD a été assombri. Changez le réglage     [Rétroéclairage] sur [Normal] ou [Lumineux].

Les affichages à l'écran apparaissent et disparaissent répétitivement.

- La batterie d'alimentation est déchargée. Remplacez ou chargez la batterie d'alimentation.
- Retirez la batterie et insérez-la de nouveau correctement en position.





Des caractères anormaux apparaissent sur l'écran et le caméscope ne fonctionne pas correctement.

- Déconnectez l'alimentation électrique et reconnectez-la après un court instant.

Du bruit apparaît sur l'écran.

- Tenez le caméscope à l'écart des dispositifs qui émettent un fort champ électromagnétique (téléviseur plasma, téléphone portable, etc.).





Des bandes horizontales apparaissent sur l'écran.

- C'est un phénomène typique des capteurs d'image CMOS lors d'un enregistrement sous certains types de lampes fluorescentes, à mercure ou au sodium. Il ne s'agit pas d'un dysfonctionnement. Pour réduire les symptômes, changez le réglage     [Réduction scintillement].

Le son est déformé ou est enregistré à un niveau faible.

- Lors d'un enregistrement dans un environnement bruyant (tel qu'un feu d'artifice ou un concert), le son peut être déformé ou peut ne pas être enregistré au niveau réel. Réglez le niveau d'enregistrement audio manuellement ( 151).

L'image est correctement affichée, mais il n'y a pas de son qui provient du haut-parleur intégré.

- Le volume du haut-parleur est coupé. Réglez le volume.
- Si le câble HDMI haute vitesse HTC-100/S fourni ou le câble vidéo stéréo STV-250N optionnel est connecté au caméscope, déconnectez-le.
- La prise AV OUT/ est réglé sur la sortie du casque d'écoute. Réglez     [AV/Casque] sur [Audio-vidéo].

Il n'y a pas de son du casque.





- **HFR56/R57** Il n'y a pas de sortie audio de la prise AV OUT/ lorsque les fonctions Wi-Fi sont utilisées.

Carte mémoire et accessoires

Impossible d'insérer la carte mémoire.

- La carte mémoire n'est pas insérée dans le bon sens. Retournez la carte mémoire et insérez-la.

Impossible d'enregistrer sur la carte mémoire.

- La carte mémoire est pleine. Supprimez quelques enregistrements (📖 55) pour libérer de l'espace ou remplacez la carte mémoire.
- Initialisez la carte mémoire (📖 28) lorsque vous l'utilisez pour la première fois avec ce caméscope.
- La languette LOCK sur une carte mémoire sert à la protéger contre un effacement accidentel. Changez la position de la languette LOCK.
- Une carte mémoire compatible doit être utilisée pour pouvoir enregistrer des séquences vidéo sur une carte mémoire (📖 22).
- Les numéros de fichier ont atteint leur valeur maximum. Réglez     [Numérotation de fichiers] sur [Effacer] et insérez une nouvelle carte mémoire.

Connexions avec des périphériques externes

Du bruit apparaît sur l'écran du téléviseur.

- Lors de l'utilisation du caméscope dans une pièce où se trouve un téléviseur, tenez l'adaptateur secteur compact éloigné des câbles d'alimentation ou d'antenne du téléviseur.

La lecture semble correcte sur le caméscope, mais il n'y a pas d'image sur l'écran du téléviseur.

- L'entrée vidéo sur le téléviseur n'est pas réglée sur la prise vidéo à laquelle vous avez raccordé le caméscope. Sélectionnez l'entrée vidéo adéquate.
- Il n'y a pas de sortie vidéo et audio de la prise AV OUT/ lorsque le câble HDMI haute vitesse fourni est connecté. Débranchez le câble.

Le caméscope est raccordé avec le câble HDMI haute vitesse fourni, mais le téléviseur HD n'émet ni image ni son.

- Débranchez le câble HDMI haute vitesse fourni et rebranchez-le ensuite, ou mettez le caméscope hors tension puis de nouveau sous tension.

Il n'y a ni image ni son sur l'écran de télévision.

- **HFR56/R57** Il n'y a pas de sortie vidéo et audio de caméscope lorsque les fonctions Wi-Fi sont utilisées.

L'ordinateur ne reconnaît pas le caméscope même si ce dernier est correctement connecté.

- Déconnectez le câble USB et mettez le caméscope hors tension. Après un court instant, remettez-le sous tension et rétablissez la connexion.
- Connectez le caméscope à une prise USB différente sur l'ordinateur.

Impossible de sauvegarder des séquences vidéo MP4 ou des photos sur votre ordinateur.

- Si la mémoire contient trop de photos ou de films MP4 (Windows – 2500 scènes/photos ou plus, Mac OS – 1000 scènes/photos ou plus), il se peut que vous ne puissiez pas transférer d'enregistrements sur un ordinateur. Essayez d'utiliser un lecteur de carte pour transférer les enregistrements qui se trouvent sur la carte mémoire. **HF56/R57** uniquement : pour transférer les enregistrements vers la mémoire intégrée, copiez-les d'abord sur la carte mémoire (📖 99).

HF56 R57 Fonctions Wi-Fi

Reportez-vous aussi au manuel d'instructions de votre point d'accès et des autres appareils que vous allez utiliser.

Impossible de se connecter au point d'accès.

- Vérifiez que le point d'accès fonctionne correctement.
- La plage de communication effective entre le caméscope et le point d'accès peut varier en fonction de la force du signal sans fil. Essayez d'utiliser le caméscope plus près du point d'accès.
- Les téléphones sans fil, les fours à micro-ondes, les réfrigérateurs et les autres appareils situés dans la ligne de vue entre le point d'accès et le caméscope peuvent interférer avec le signal sans fil. Essayez d'utiliser le caméscope dans un endroit plus éloigné de tels appareils.
- Les réseaux Wi-Fi avec une fonction furtive et qui ne diffusent pas leur nom de réseau (SSID) ne seront pas détectés par le caméscope pendant le réglage du réseau Wi-Fi. Réalisez le réglage manuellement (📖 144) ou désactivez la fonction furtive du point d'accès.





La lecture sans fil sur un ordinateur ou un dispositif similaire n'est pas fluide.

- La lecture peut ne pas être fluide en fonction des réglages et des capacités du point d'accès.
- Connectez l'ordinateur au point d'accès à l'aide d'un câble LAN.
- Retirez tous les objets entre le caméscope et le point d'accès sans fil susceptibles d'interférer avec le signal sans fil.
- Déplacez le caméscope plus près du point d'accès sans fil.
- Désactivez les fonctions sans fil des autres appareils sans fil autres que l'ordinateur ou un dispositif similaire utilisé pour la lecture.
- Commutez le point d'accès sans fil sur IEEE802.11n. Reportez-vous au manuel d'instructions pour les détails.
- Si cela ne résout pas le problème, c'est que ce dernier est causé par un appareil ou certaines conditions uniques de la zone environnante. Utilisez le câble HDMI à haute vitesse fourni pour connecter le caméscope à un téléviseur (📖 106).

La connexion sans fil a été interrompue pendant le transfert de fichiers.

- Des fichiers incomplets peuvent rester à la destination de transfert. Si des fichiers incomplets restent à la destination de transfert, vérifiez le contenu et assurez-vous qu'il n'y a pas de danger de les effacer avant de procéder.
- Sélectionnez [Nouveaux fichiers] et réalisez de nouveau le transfert de fichiers.



Impossible de connecter sans fil un dispositif externe activé par Wi-Fi au caméscope.

- Utilisez le réglage     [Tout réinitialiser] pour réinitialiser le caméscope. Le SSID du caméscope revient sur le réglage par défaut et le mot de passe est modifié. Supprimez les réglages réseau précédents du dispositif externe et essayez de vous connecter au caméscope.

L'écran de navigation à distance n'apparaît pas correctement sur le navigateur Web.

- Le dispositif, le système d'exploitation ou le navigateur Web ne sont peut-être pas pris en charge. Pour les informations les plus récentes sur les systèmes compatibles, veuillez visiter votre site Internet Canon local.
- Activez JavaScript et les cookies dans les réglages de votre navigateur Web. Pour les détails, reportez-vous aux modules d'aide ou à la documentation en ligne du navigateur Web utilisé.

Liste des messages (par ordre alphabétique)

HFR56/R57 Reportez-vous à *Liste des messages pour la connexion à un disque dur externe* ( 180) pour les messages relatifs à un disque dur externe, *Liste des messages pour les fonctions Wi-Fi* ( 181) pour une liste de messages relatifs aux fonctions Wi-Fi générales, et *Liste des messages pour les services Web* ( 184) pour les messages relatifs aux services Web lors de l'utilisation des fonctions Wi-Fi.

Carte mem. Impossible de reconnaître les données

- La carte mémoire contient des scènes enregistrées avec une configuration vidéo non compatible (NTSC). Lisez les enregistrements de la carte mémoire avec l'appareil qui a été utilisé pour les enregistrer.

Carte mem. Le nombre maximal de scènes a été atteint

- La carte mémoire contient déjà le nombre maximum de scènes AVCHD (3999 scènes) ; plus aucune scène ne peut être copiée sur la carte mémoire. Supprimez quelques scènes ( 55) pour libérer de l'espace.

Certaines scènes ne peuvent pas être supprimées

- Les séquences vidéo qui ont été protégées/éditées avec d'autres appareils, puis transférées sur une carte mémoire raccordée à l'ordinateur, ne peuvent pas être supprimées avec ce caméscope.

HFR56/R57 Certaines scènes ont été enregistrées avec un autre appareil et ne peuvent pas être copiées.

- Les scènes qui n'ont pas été enregistrées avec ce caméscope ne peuvent pas être copiées sur la carte mémoire.

Cette photo ne peut pas être affichée

- Il se peut que vous ne puissiez pas afficher des photos prises avec d'autres appareils, ou des fichiers d'image créés ou édités sur un ordinateur, puis transférés sur une carte mémoire raccordée à l'ordinateur.

Charger la batterie

- La batterie d'alimentation est déchargée. Chargez la batterie d'alimentation.

HF R56/R57 Copie impossible

- La taille totale des scènes que vous avez sélectionnées pour la copie dépasse l'espace disponible sur la carte mémoire. Supprimez certains enregistrements sur la carte mémoire (📖 55) ou réduisez le nombre de scènes à copier.
- La carte mémoire contient déjà le nombre maximum de scènes AVCHD (3999 scènes). Supprimez quelques scènes (📖 55) pour libérer de l'espace.

Enregistrement impossible

- Vous ne pouvez pas capturer des scènes d'instantané vidéo depuis des scènes enregistrées ou éditées à l'aide d'un autre appareil, et ensuite transférées sur une carte mémoire raccordée à l'ordinateur.
- Il y a un problème avec la mémoire. Si ce message apparaît souvent sans raison apparente, contactez un centre de service Canon.

HF R56/R57 Enregistrement impossible Impossible accéder à la mémoire intégrée

- Il y a un problème avec la mémoire intégrée. Sauvegardez vos enregistrements (📖 109) et initialisez la mémoire intégrée en utilisant l'option [Initialisation totale] (📖 28). Si le problème persiste, contactez un centre de service Canon.

Enregistrement impossible Vérifier la carte mémoire

- Il y a un problème avec la carte mémoire. Sauvegardez vos enregistrements (📖 109) et initialisez la carte mémoire en utilisant l'option [Initialisation totale] (📖 28). Si le problème persiste, utilisez une carte mémoire différente.

Erreur de nom de fichier

- Le numéro de fichier ou de dossier a atteint sa valeur maximum. Sauvegardez vos enregistrements (📖 109), réglez  [Numérotation de fichiers] sur [Effacer] et initialisez la mémoire (📖 28).

Erreur d'écriture sur la carte mémoire Essayer de récupérer les données?

- Ce message apparaît la prochaine fois que vous mettez le caméscope sous tension si l'alimentation a été coupée accidentellement pendant que le caméscope était en train d'écrire sur la mémoire. Sélectionnez [Oui] pour essayer de récupérer les enregistrements. Si vous insérez une carte mémoire qui contient des scènes enregistrées en utilisant un autre appareil, nous recommandons que vous sélectionniez [Non].

HF R56/R57 Erreur d'écriture sur la mémoire interne Essayer de récupérer les données?

- Ce message apparaît la prochaine fois que vous mettez le caméscope sous tension si l'alimentation a été coupée accidentellement pendant que le caméscope était en train d'écrire sur la mémoire intégrée. Sélectionnez [Oui] pour essayer de récupérer les enregistrements.

HF R56/R57 Erreur relative à la mémoire intégrée

- La mémoire intégrée ne peut pas être lue. Contactez un centre de service Canon.

HF56/R57 Espace disponible insuffisant

- Effacer certains enregistrements de la carte mémoire (📖 55).
- Sélectionnez [Longue durée] (LP ou 4 Mbps) comme qualité vidéo (📖 58).

Il se peut que les enregistrements vidéo sur cette carte mémoire ne soient pas possibles

- Il se peut que vous ne puissiez pas enregistrer de séquences vidéo sur une carte mémoire sans classification de vitesse ou de CLASS 2. Remplacez la carte mémoire par une carte de CLASS 4, 6 ou 10.

HF56/R57 Impossible d'accéder à la mémoire intégrée

- Il y a un problème avec la mémoire intégrée. Contactez un centre de service Canon.

Impossible de charger la toile

- Le fichier de toile, qui a été sauvegardé dans la mémoire, est corrompu.
- Les données de la toile ne peuvent pas être lues depuis des fichiers de toile créés à l'aide d'autres appareils, et ensuite transférés sur une carte mémoire raccordée à l'ordinateur.

Impossible de communiquer avec la batterie Continuer d'utiliser cette batterie?

- Vous avez attaché une batterie d'alimentation qui n'est pas recommandée par Canon pour ce caméscope.
- Si vous utilisez une batterie d'alimentation recommandée par Canon pour ce caméscope, il se peut qu'il y ait un problème avec le caméscope ou la batterie. Consultez un centre de service Canon.

Impossible de convertir la scène

- Vous ne pouvez pas convertir des scènes enregistrées à l'aide d'un autre appareil.

Impossible de convertir les scènes enregistrées à 50P

- Les scènes enregistrées à 50P ne peuvent pas être converties en MP4.

Impossible de couper la scène

- Vous ne pouvez pas couper des scènes qui ont été enregistrées à l'aide d'un autre appareil ou copiées sur une carte mémoire SDXC raccordée à l'ordinateur.

HF56/R57 Impossible de lire les films dans la mémoire intégrée Initialiser uniquement en utilisant le caméscope.

- La mémoire intégrée du caméscope a été initialisée en utilisant un ordinateur. Initialisez la mémoire intégrée avec le caméscope (📖 28).

Impossible de lire les films sur cette carte mémoire

- Les séquences vidéo ne peuvent pas être lues à partir d'une carte mémoire de 64 Mo ou moins. Utilisez une carte mémoire recommandée (📖 22).

Impossible de lire les films sur cette carte mémoire Initialiser uniquement en utilisant le caméscope

- La carte mémoire dans le caméscope a été initialisée en utilisant un ordinateur. Initialisez la carte mémoire avec le caméscope (📖 28).

Impossible de reconnaître les données

- Le caméscope ne peut pas lire des scènes enregistrées en utilisant une configuration vidéo non compatible (NTSC). Lisez les enregistrements avec l'appareil utilisé pour les enregistrer.

Impossible de récupérer les données

- Impossible de récupérer un fichier corrompu. Sauvegardez vos enregistrements (📖 109) et initialisez la mémoire (📖 28).

HF R56/R57 Impossible d'enregistrer des films dans la mémoire intégrée Initialiser uniquement en utilisant le caméscope

- La mémoire intégrée du caméscope a été initialisée en utilisant un ordinateur. Initialisez la mémoire intégrée avec le caméscope (📖 28).

Impossible d'enregistrer des vidéos sur cette carte mémoire

- Les séquences vidéo ne peuvent pas être enregistrées sur une carte mémoire de 64 Mo ou moins. Utilisez une carte mémoire recommandée (📖 22).

Impossible d'enregistrer des vidéos sur cette carte mémoire Initialiser uniquement en utilisant le caméscope

- La carte mémoire dans le caméscope a été initialisée en utilisant un ordinateur. Initialisez la carte mémoire avec le caméscope (📖 28).

Impossible d'enregistrer la toile

- Vous ne pouvez pas sauvegarder vos dessins [Plumes et cachets] dans la mémoire. Sauvegardez vos enregistrements (📖 109) et initialisez la mémoire (📖 28).

Impossible diviser la scène

- La scène ne peut pas être divisée parce que le journal interne de traitement des scènes du caméscope est plein. Supprimez quelques scènes et des photos (📖 55) et essayez de diviser de nouveau la scène.

Initialiser uniquement en utilisant le caméscope

- Il y a un problème avec le système de fichiers qui empêche l'accès à la mémoire sélectionnée. Initialisez la mémoire avec le caméscope (📖 28).

La carte mémoire est pleine

- La carte mémoire est pleine. Supprimez quelques enregistrements (📖 55) pour libérer de l'espace ou remplacez la carte mémoire.

La carte mémoire est protégée en écriture

- La languette LOCK sur une carte mémoire sert à la protéger contre un effacement accidentel. Changez la position de la languette LOCK.

HF R56/R57 La mémoire intégrée est pleine

- La mémoire intégrée est pleine ([📖 Fin] apparaît sur l'écran). Supprimez quelques enregistrements (📖 55) pour libérer de l'espace. Ou bien sauvegardez vos enregistrements (📖 109) et initialisez la mémoire intégrée (📖 28).





Le couvercle de la carte mémoire est ouvert

- Après avoir inséré une carte mémoire, fermez le couvercle de la fente de carte mémoire.

Le nombre maximal de scènes a été atteint

- Le nombre maximum de scènes AVCHD (3999) a été atteint. Supprimez quelques scènes (📖 55) pour libérer de l'espace.



L'écran LCD a été assombri Utilisez le réglage [Rétroéclairage] pour changer la luminosité

- Changez le réglage     [Rétroéclairage] sur [Normal] ou [Lumineux].



Lecture impossible

- Il est possible que vous ne puissiez lire des scènes enregistrées ou éditées avec un autre appareil.
- Il y a un problème avec la mémoire. Si ce message apparaît souvent sans raison apparente, contactez un centre de service Canon.

HF R56/R57 Lecture impossible Impossible accéder à la mémoire intégrée

- Il y a un problème avec la mémoire intégrée. Sauvegardez vos enregistrements ( 109) et initialisez la mémoire intégrée en utilisant l'option [Initialisation totale] ( 28). Si le problème persiste, contactez un centre de service Canon.

Lecture impossible Vérifier la carte mémoire

- Il y a un problème avec la carte mémoire. Sauvegardez vos enregistrements ( 109) et initialisez la carte mémoire en utilisant l'option [Initialisation totale] ( 28). Si le problème persiste, utilisez une carte mémoire différente.

Ne pas débrancher l'alimentation. Ne pas débrancher le câble USB sauf si l'ordinateur est utilisé pour arrêter correctement la connexion.

- Lorsque le caméscope est en mode  et qu'il est connecté à un ordinateur avec le câble USB fourni, il n'est pas possible d'utiliser le caméscope. Déconnecter le câble USB ou la source d'alimentation pendant que ce message apparaît peut entraîner une perte permanente des enregistrements du caméscope. Utilisez la fonction de retrait du périphérique en toute sécurité pour terminer la connexion et déconnectez le câble USB avant d'utiliser le caméscope.

Pas de carte mémoire

- Insérez une carte mémoire compatible dans le caméscope ( 23).
- La carte mémoire n'est peut-être pas insérée correctement. Insérez la carte mémoire complètement dans la fente de la carte mémoire jusqu'à ce que vous entendiez un dé clic.

Pour enregistrer une vidéo sur cette carte mémoire, il est recommandé d'utiliser la qualité vidéo [Longue durée].

- Si vous utilisez une carte mémoire de CLASS 2, il est possible que vous ne puissiez pas enregistrer de séquences vidéo si vous utilisez une option de qualité vidéo autre que LP ou 4 Mbps.

Pour enregistrer une vidéo sur cette carte mémoire, il est recommandé d'utiliser une qualité vidéo autre que [Enregistrement 50P].

- Si vous utilisez une carte mémoire de CLASS 2 ou 4, il est possible que vous ne puissiez pas enregistrer de séquences vidéo si vous utilisez l'option de qualité vidéo 50P ou 35 Mbps.

Récupération des fichiers de la carte mémoire nécessaire. Changer la position du commutateur LOCK sur la carte mémoire.

- Ce message apparaîtra la prochaine fois que vous mettrez le caméscope sous tension si l'alimentation a été coupée accidentellement tandis que le caméscope écrivait sur la carte mémoire et que la position de la languette LOCK a ensuite été changée pour empêcher tout effacement accidentel. Changez la position de la languette LOCK.

Sauvegarder les enregistrements régulièrement

- Ce message peut apparaître lorsque vous mettez le caméscope sous tension. Dans le cas d'un dysfonctionnement, il se peut que des enregistrements soient perdus, sauvegardez-les donc régulièrement.

HFR56/R57 Scène enregistrée avec un autre appareil. Impossible de copier la scène.

- Les scènes qui n'ont pas été enregistrées avec ce caméscope ne peuvent pas être copiées sur la carte mémoire.
- Les scènes éditées avec le logiciel ne peuvent pas être copiées ou divisées.

Scène enregistrée avec un autre appareil. Impossible de diviser la scène.

- Les scènes qui n'ont pas été enregistrées avec ce caméscope ne peuvent pas être divisées avec ce caméscope.
- Les scènes éditées avec le logiciel ne peuvent pas être copiées ou divisées.

Scène enregistrée avec un autre appareil. Impossible de lire la scène.

- Les scènes qui n'ont pas été enregistrées avec ce caméscope ne peuvent pas être lues.

Sélectionner le numéro de scène souhaité

- Un certain nombre de scènes ont la même date d'enregistrement, mais des informations de commande de fichier différentes. Cela peut se produire, par exemple, si vous enregistrez des séquences vidéo dans la zone de la ligne de date internationale. Sélectionnez un nombre pour afficher le groupe de scènes correspondant.

Tâche en cours. Ne pas débrancher la source d'alimentation.

- Le caméscope met à jour la mémoire. Attendez que l'opération soit terminée et ne déconnectez pas l'adaptateur secteur compact et ne retirez pas la batterie d'alimentation.

Trop de photos et de films MP4 Déconnecter le câble USB.

- Déconnecter le câble USB. Essayez d'utiliser un lecteur de carte mémoire ou de diminuer le nombre de photos et de séquences vidéo MP4 sur la carte mémoire à moins de 2500 photos (Windows) ou 1000 photos (Mac OS).
- Si une boîte de dialogue apparaît sur l'écran de l'ordinateur, fermez-la. Déconnectez le câble USB et rétablissez la connexion après un certain temps.

Vérifier la carte mémoire

- Impossible d'accéder à la carte mémoire. Vérifiez la carte mémoire et assurez-vous qu'elle est insérée correctement.
- Une erreur s'est produite au niveau de la carte mémoire. Le caméscope ne peut pas enregistrer ou afficher l'image. Essayez de retirer et de réinsérer la carte mémoire, ou d'utiliser une carte mémoire différente.
- Vous avez inséré une carte MultiMedia (MMC) dans le caméscope. Utilisez une carte mémoire recommandée (📖 22).
- Si **[SD]** s'affiche en rouge après la disparition du message, procédez comme suit : mettez le caméscope hors tension et retirez puis réinsérez la carte mémoire. Si **[SD]** redevient vert, vous pouvez continuer l'enregistrement ou la lecture. Si le problème persiste, sauvegardez vos enregistrements (📖 109) et initialisez la mémoire (📖 28).

Vérifiez si le volet d'objectif est ouvert

- Glissez le commutateur de bouchon d'objectif vers le bas.

Vitesse d'écriture insuffisante sur la carte mémoire. L'enregistrement a été arrêté.

- Le taux de transfert des données était trop élevé pour la carte mémoire utilisée et l'enregistrement a été interrompu. Remplacez la carte mémoire par une carte de CLASS 4, 6 ou 10 (CLASS 6 ou 10 lors de l'enregistrement de séquences vidéo avec une qualité vidéo de 50P ou 35 Mbps).
- Après avoir enregistré, supprimé et édité des scènes de façon répétée (mémoire fragmentée), l'écriture des données sur la mémoire peut prendre plus de temps et l'enregistrement peut s'arrêter. Sauvegardez vos enregistrements (📖 109) et initialisez la mémoire (📖 28).

HF R56 R57 Liste des messages pour la connexion à un disque dur externe

Efface rapidement tous les fichiers et supprime les partitions du disque dur externe.

Initialiser ?

- Si vous initialisez le disque dur, toutes les données qu'il contient seront perdues, y compris les partitions. Si nécessaire, faites une copie de sauvegarde et initialisez le disque dur avec le caméscope.

Erreur d'écriture sur le disque dur externe

- Ce message apparaîtra la prochaine fois que vous mettez le caméscope sous tension si l'alimentation a été coupée accidentellement alors que le caméscope était en cours d'écriture sur le disque dur externe. Sélectionnez **[Oui]** pour essayer de récupérer les enregistrements.

Reportez-vous aussi au manuel d'instructions de votre routeur sans fil et des autres appareils que vous allez utiliser.

Another user is already controlling the camcorder. Try again later.

(Un autre utilisateur contrôle déjà le caméscope. Réessayez plus tard).

- Ce message apparaît sur l'écran du dispositif Wi-Fi. Plusieurs dispositifs Wi-Fi tentent de se connecter au caméscope. Vérifiez qu'un seul dispositif Wi-Fi tente de se connecter, puis touchez Retry.

Aucun point d'accès trouvé

- Impossible de trouver le point d'accès réglé dans le caméscope.
- Les téléphones sans fil, les fours à micro-ondes, les réfrigérateurs et les autres appareils peuvent interférer avec le signal sans fil. Essayez d'utiliser le caméscope dans un endroit plus éloigné de tels appareils.
- Assurez-vous d'utiliser le SSID du point d'accès pour les réglages Wi-Fi du caméscope.
- Si le point d'accès utilise un filtrage d'adresse MAC, entrez l'adresse MAC du caméscope dans l'écran de configuration du point d'accès.

Conflit d'adresses IP

- Changez l'adresse IP du caméscope pour éviter tout conflit avec des appareils connectés au même réseau. Alternativement, changez l'adresse IP du dispositif en conflit.

Connexion Wi-Fi terminée

- Les téléphones sans fil, les fours à micro-ondes, les réfrigérateurs et les autres appareils peuvent interférer avec le signal sans fil. Essayez d'utiliser le caméscope dans un endroit plus éloigné de tels appareils.
- Le caméscope peut ne pas être capable de se connecter au point d'accès si trop d'appareils sont en cours d'accès. Après un court instant, établissez de nouveau la connexion.

Erreur de Wi-Fi. Clé de cryptage incorrecte.

- La clé de cryptage (mot de passe) est sensible aux majuscules, alors assurez-vous de la saisir correctement.

Erreur de Wi-Fi. Méthode d'authentification incorrecte.

- Assurez-vous que le caméscope et le point d'accès sont correctement configurés.
- Assurez-vous que le caméscope et le point d'accès utilisent la même méthode de cryptage/authentification et la même clé de cryptage.
- Si le point d'accès utilise un filtrage d'adresse MAC, entrez l'adresse MAC du caméscope dans l'écran de configuration du point d'accès.

Erreur de Wi-Fi. Méthode de cryptage incorrecte.

- Assurez-vous que le caméscope et le point d'accès utilisent la même méthode de cryptage/authentification.
- Si le point d'accès utilise un filtrage d'adresse MAC, entrez l'adresse MAC du caméscope dans l'écran de configuration du point d'accès.

Impossible d'accéder aux fichiers de configuration

- Mettez le caméscope hors tension. Après un court instant, mettez-le de nouveau sous tension. Si le problème persiste, contactez un centre de service Canon.





Impossible d'authentifier le Wi-Fi

- Assurez-vous que le caméscope et le point d'accès utilisent la même méthode de cryptage/authentification et la même clé de cryptage.
- Si le point d'accès utilise un filtrage d'adresse MAC, entrez l'adresse MAC du caméscope dans l'écran de configuration du point d'accès.

Impossible de se connecter

- Les téléphones sans fil, les fours à micro-ondes, les réfrigérateurs et les autres appareils peuvent interférer avec le signal sans fil. Essayez d'utiliser le caméscope dans un endroit plus éloigné de tels appareils.

Impossible de se connecter au serveur

- Le caméscope n'a pas pu se connecter au serveur externe utilisé pour la fonction de pilotage durant déplacements. Assurez-vous que le point d'accès est correctement connecté à Internet.
- Vérifiez que     [Date/heure] est réglé sur la date et l'heure correctes.

Impossible d'effectuer la configuration WPS

- Mettez le caméscope et le point d'accès hors tension. Après un court instant, mettez-les de nouveau sous tension et essayez de nouveau. Si le problème persiste, effectuez la configuration à l'aide de l'option [Rechercher points d'accès] ( 143).

Impossible d'effectuer la configuration WPS Tenter à nouveau l'opération.

- Certains routeurs sans fil nécessitent d'appuyer et de maintenir enfoncé le bouton Wi-Fi Protected Setup (WPS). Pour les détails, reportez-vous au manuel d'instructions de votre point d'accès.
- Assurez-vous de toucher [OK] sur l'écran du caméscope dans les deux minutes qui suivent l'activation du signal Wi-Fi Protected Setup sur le point d'accès, soit en appuyant sur le bouton, soit en entrant le code PIN.

Impossible d'obtenir une adresse IP

- Si vous n'utilisez pas de serveur DHCP, connectez-vous à l'aide de l'option [Configuration manuelle] et saisissez l'adresse IP avec l'option [Manuel] ( 144).
- Mettez le serveur DHCP sous tension. S'il est déjà sous tension, assurez-vous qu'il fonctionne correctement.
- Assurez-vous que la plage d'adresses pour le serveur DHCP est suffisante.
- Si vous n'utilisez pas le serveur DNS, réglez l'adresse DNS sur [0.0.0.0].
- Réglez l'adresse IP du serveur DNS dans le caméscope.
- Mettez le serveur DNS sous tension. S'il est déjà sous tension, assurez-vous qu'il fonctionne correctement.
- Assurez-vous que l'adresse IP du serveur DNS et le nom pour cette adresse sont correctement configurés.
- Si vous utilisez un routeur-passerelle sans fil, assurez-vous que tous les appareils dans le réseau, y compris le caméscope, sont configurés avec les adresses de passerelle correctes.

La communication sans fil ne fonctionne pas correctement.

- Les téléphones sans fil, les fours à micro-ondes, les réfrigérateurs et les autres appareils peuvent interférer avec le signal sans fil. Essayez d'utiliser le caméscope dans un endroit plus éloigné de tels appareils.
- Mettez le caméscope et le point d'accès hors tension. Après un court instant, mettez-les de nouveau sous tension et réalisez de nouveau le réglage réseau Wi-Fi. Si le problème persiste, contactez un centre de service Canon.

Le couvercle de la carte mémoire est ouvert

- Le cache de la carte mémoire est ouvert pendant l'accès à la carte mémoire. Arrêtez la fonction Wi-Fi en cours d'utilisation et interrompez la connexion Wi-Fi.

Le point d'accès n'est pas compatible avec UPnP

- Aucun routeur sans fil compatible avec UPnP (Universal Plug and Play) n'a pu être trouvé sur le réseau Wi-Fi. Utilisez un routeur sans fil compatible avec UPnP. Si vous utilisez un routeur sans fil compatible avec UPnP, assurez-vous d'activer le protocole UPnP.

Numéro de port invalide. Ajustez le réglage à nouveau.

- Le numéro de port saisi ne peut pas être utilisé. Dans les réglages de la fonction de pilotage durant déplacements (📖 127), modifiez le numéro de port pour passer à un port qui n'entre pas en conflit avec d'autres dispositifs.

Plusieurs points d'accès détectés. Tenter à nouveau l'opération.

- Il y a plusieurs points d'accès qui envoient un signal WPS en même temps. Essayez de nouveau l'opération plus tard ou effectuez la configuration avec l'option [WPS : code PIN] ou [Rechercher points d'accès] (📖 141).

Liste des messages pour les services Web

Connecter à un ordinateur et utiliser le logiciel dédié pour configurer Ce service n'est peut-être pas dispo dans votre région

- Pour utiliser les services Web, configurez dans l'ordinateur les réglages sauvegardés dans CANON iIMAGE GATEWAY. Installez ImageBrowser EX et CameraWindow dans votre ordinateur et configurez les réglages utilisant CANON iIMAGE GATEWAY.

Connecter à un ordinateur et utiliser le logiciel dédié pour reconfigurer

- Une erreur s'est produite lors de la connexion au serveur CANON iIMAGE GATEWAY. Vérifiez les réglages sauvegardés dans CANON iIMAGE GATEWAY et réglez-les de nouveau dans le caméscope.

Durée max. vidéo: X min

- Vous avez tenté d'envoyer une séquence vidéo dont la longueur dépasse le maximum permis par le service Web (la longueur maximale diffère en fonction du service Web). Raccourcissez la séquence vidéo et essayez d'envoyer de nouveau.

Envoi de l'image impossible

- Vous avez tenté d'envoyer un type d'enregistrement ou un fichier dont la taille n'est pas acceptée par le service Web sélectionné. Vérifiez l'enregistrement avant l'envoi.

Espace insuff. sur serveur

- Vous avez dépassé la quantité de données que vous pouvez sauvegarder sur le serveur CANON iIMAGE GATEWAY. Supprimez quelques données pour libérer de l'espace.

Réessayer

- Une erreur s'est produite lors de la connexion au serveur CANON iIMAGE GATEWAY ou bien le serveur ne répond pas temporairement. Arrêtez la connexion Wi-Fi et essayez de nouveau.

Serveur occupé Réessayer plus tard

- Le serveur CANON iIMAGE GATEWAY est occupé à cause d'un grand nombre d'utilisateurs essayant de se connecter au serveur. Arrêtez la connexion Wi-Fi et essayez de nouveau.

Vérifier paramètres réseau

- Les réglages du réseau dans le caméscope ne sont pas correctement configurés. Vérifiez le point de connexion, SSID et d'autres réglages réseau.

Précautions de manipulation

Caméscope

Veillez à respecter les précautions suivantes pour garantir une performance optimale.

- **Sauvegardez vos enregistrements périodiquement.** Assurez-vous de transférer vos enregistrements sur un appareil externe, comme un ordinateur ou un enregistreur vidéo numérique (📖 107), et sauvegardez-les régulièrement. Cette opération permettra de protéger vos enregistrements importants en cas d'endommagement et de libérer davantage d'espace sur la mémoire. Canon ne peut être tenu responsable d'éventuelles pertes de données.
- Ne portez pas le caméscope en le tenant par l'écran LCD. Faites attention quand vous fermez l'écran LCD.
- **Manipulez l'écran tactile avec précaution.** N'appliquez pas une force excessive et n'utilisez pas un stylo ou un objet pointu similaire pour toucher l'écran tactile. Cela pourrait endommager la surface de l'écran tactile.
- Ne tenez pas le caméscope dans la même position pendant une longue durée au risque de provoquer des brûlures de contact à basse température. Même si le caméscope ne paraît pas chaud au toucher, le contact prolongé avec une partie du corps peut provoquer des rougeurs ou des cloques. L'utilisation d'un trépied est recommandée pour les personnes avec des problèmes de circulation ou une peau très sensible ou lors de l'utilisation du caméscope dans des endroits très chauds.
- Ne laissez pas le caméscope dans un endroit soumis à des températures élevées (comme dans une voiture garée en plein soleil), ou à une forte humidité.
- Ne laissez pas le caméscope à proximité de champs électromagnétiques forts tels que les téléviseurs ou les écrans plasma.
- **HF R56/R57** N'utilisez pas les fonctions Wi-Fi du caméscope dans les hôpitaux, les cliniques médicales ou dans un avion. En plus, ne les utilisez pas près d'un équipement médical ou d'appareils électroniques sensibles, car cela peut affecter leurs performances. Dans le cas d'un stimulateur cardiaque, laissez le caméscope au moins à 22 cm de l'appareil.

- **HFR56/R57** Les fonctions Wi-Fi du caméscope peuvent être sujettes à des interférences d'appareils tels qu'un téléphone sans fil ou les fours à micro-ondes. Rester à l'écart autant que possible de ces appareils ou utiliser les fonctions Wi-Fi du caméscope à un moment différent de la journée peut réduire une telle interférence.
- Ne dirigez pas le caméscope vers une source lumineuse intense, par exemple le soleil par un jour ensoleillé ou une source lumineuse artificielle intense, sous peine d'endommager le capteur d'image ou les pièces internes du caméscope.
- N'utilisez pas et ne rangez pas le caméscope dans un endroit poussiéreux ou sableux. Le caméscope n'est pas étanche – évitez également l'eau, la boue ou le sel. Si l'une des matières ci-dessus pénètre dans le caméscope, cela pourrait endommager le caméscope et/ou l'objectif.
- Faites attention à l'émission de chaleur des appareils d'éclairage.
- Ne démontez pas le caméscope. Si le caméscope ne fonctionne pas correctement, consultez un membre du personnel de service qualifié.
- Manipulez le caméscope avec précaution. Ne soumettez pas le caméscope à des chocs ou à des vibrations, car cela pourrait l'endommager.
- Lorsque vous installez le caméscope sur un trépied, assurez-vous que la vis de fixation du trépied fait moins de 5,5 mm. Utiliser d'autres trépieds peut endommager le caméscope.



- **Lors de l'enregistrement de séquences vidéo, essayez d'obtenir des images calmes et stables.** Un mouvement excessif du caméscope pendant la prise de vue et l'utilisation intensive de zooms rapides et de panoramiques peut produire des scènes qui vacillent. Dans des cas extrêmes, la lecture de telles scènes peut entraîner des vertiges induits par les images. Si vous souffrez d'une telle réaction, arrêtez immédiatement la lecture et reposez-vous si nécessaire.

Stockage longue durée

Si vous n'avez pas l'intention d'utiliser le caméscope pendant une période prolongée, rangez-le dans un endroit sans poussière, avec une faible humidité et une température inférieure à 30 °C.

Batterie d'alimentation

DANGER !

Manipulez la batterie avec précaution.

- Tenez-la éloignée du feu (ou elle risque d'exploser).
- N'exposez pas la batterie d'alimentation à des températures supérieures à 60 °C. Ne la laissez pas près d'un appareil de chauffage ou dans une voiture quand il fait chaud.
- N'essayez pas de la démonter ou de la modifier.
- Ne la laissez pas tomber et ne la soumettez à des chocs.
- Ne la mouillez pas.

- Des prises sales peuvent entraîner un mauvais contact entre la batterie et le caméscope. Essuyez les prises avec un chiffon doux.

Stockage longue durée

- Rangez les batteries d'alimentation dans un endroit où la température est inférieure à 30 °C.
- Pour prolonger la durée de vie de la batterie, déchargez-la complètement avant de la ranger.
- Chargez et déchargez complètement toutes vos batteries d'alimentation au moins une fois par an.

Charge restante de la batterie

Quand vous utilisez une batterie d'alimentation qui est compatible avec Intelligent System, si la durée restante de la batterie affichée n'est pas correcte, chargez complètement la batterie. Cependant, il se peut que la durée correcte ne soit pas affichée après un grand nombre d'utilisations répétées, si une batterie d'alimentation complètement chargée est laissée inutilisée ou si une batterie d'alimentation est utilisée en continu à haute température. Utilisez la durée affichée sur l'écran comme une approximation.

Carte mémoire

- Nous recommandons de sauvegarder vos enregistrements de la carte mémoire sur votre ordinateur. Les données peuvent être endommagées ou perdues à cause d'un défaut de la carte mémoire ou une exposition à de l'électricité statique. Canon ne peut être tenu responsable de toute perte ou corruption de données.
- Ne touchez pas, n'exposez pas les bornes à la poussière ou aux saletés.
- N'utilisez pas la carte mémoire dans un endroit sujet à un fort champ magnétique.
- Ne laissez pas la carte mémoire dans un endroit sujet à une forte humidité ou à de hautes températures.
- Ne démontez pas, ne tordez pas, ne laissez pas tomber et ne soumettez pas les cartes mémoire à des chocs et ne les exposez pas non plus à l'eau.
- Vérifiez la direction avant d'insérer la carte mémoire. Ne la forcez pas sous peine d'endommager la carte mémoire ou le caméscope.
- Ne collez pas d'étiquettes ou d'autocollants sur la carte mémoire.
- Les cartes mémoire Secure Digital (SD) ont un commutateur physique qui empêche l'écriture sur la carte de façon à ce que vous puissiez éviter tout effacement accidentel du contenu de la carte. Pour protéger la carte mémoire en écriture, réglez le commutateur sur la position LOCK.

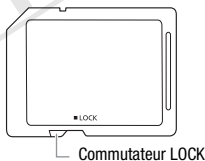

Batterie au lithium rechargeable intégrée

Le caméscope intègre une batterie au lithium rechargeable permettant de conserver la date, l'heure et les autres réglages. La batterie au lithium intégrée est rechargée quand vous utilisez le caméscope ; cependant, elle se décharge complètement si vous n'utilisez pas votre caméscope pendant environ 3 mois.

Pour recharger la batterie au lithium intégrée : connectez l'adaptateur secteur compact au caméscope et laissez-le connecté avec le caméscope hors tension. La batterie au lithium intégrée sera entièrement chargée au bout de 24 heures environ.

Mise au rebut

Lorsque vous supprimez des séquences vidéo ou initialisez la mémoire, seule la table d'allocation des fichiers change, les données enregistrées ne sont pas effacées physiquement. Quand vous souhaitez mettre au rebut le caméscope ou une carte mémoire, ou le/la donner à une autre personne, initialisez la mémoire interne du caméscope (**HF R56/R57** uniquement) ou la carte mémoire en utilisant l'option [Initialisation totale] (📖 28). Remplissez-la avec des enregistrements sans importance et initialisez-la de nouveau en utilisant la même option. Grâce à cette opération, la récupération des enregistrements originaux devient très difficile.

Nettoyage

Boîtier du caméscope

- Utilisez un chiffon doux et sec pour nettoyer le boîtier du caméscope. N'utilisez jamais de chiffons traités chimiquement ou de solvants volatils tels que des diluants à peinture.

Objectif

- Si la surface de l'objectif est sale, l'autofocus peut ne pas fonctionner correctement.
- Éliminez la poussière et toute saleté à l'aide d'une brosse soufflante de type non aérosol.
- Utilisez un chiffon doux pour le nettoyage des objectifs et essuyez légèrement l'objectif. N'utilisez jamais de serviette en papier.

Écran tactile LCD

- Nettoyez l'écran tactile LCD avec un chiffon de nettoyage optique propre.
- De la condensation d'humidité peut se former sur la surface de l'écran quand la température change brutalement. Essuyez-la avec un chiffon doux et sec.

Condensation

Faire passer brusquement le caméscope d'une pièce chaude à une pièce froide et vice-versa peut entraîner la formation de condensation à l'intérieur du caméscope. Arrêtez d'utiliser le caméscope si de la condensation a été détectée. Le fait de continuer d'utiliser le caméscope peut l'endommager.

La condensation peut se former dans les cas suivants :

- Quand le caméscope est déplacé rapidement d'un endroit froid dans un endroit chaud
- Quand le caméscope est laissé dans une pièce humide
- Quand une pièce froide est chauffée rapidement

Pour éviter la condensation

- N'exposez pas le caméscope à des changements de température soudains ou extrêmes.
- Retirez la carte mémoire et la batterie d'alimentation. Puis, placez le caméscope dans un sac en plastique étanche et laissez-le s'acclimater graduellement aux changements de température avant de le retirer du sac.

Lorsque de la condensation est détectée

La durée précise pour que l'humidité s'évapore varie en fonction de l'endroit et des conditions atmosphériques. De façon générale, attendez 2 heures avant de recommencer à utiliser le caméscope.

Utilisation du caméscope à l'étranger

Sources d'alimentation

Vous pouvez utiliser l'adaptateur secteur compact pour alimenter le caméscope et pour charger les batteries d'alimentation dans n'importe quel pays avec une alimentation comprise entre 100 et 240 V CA, 50/60 Hz. Consultez un centre de service après-vente Canon pour plus d'informations sur les adaptateurs de fiche pour une utilisation à l'étranger.

Lecture sur l'écran d'un téléviseur

Vous pouvez lire vos enregistrements uniquement sur des téléviseurs compatibles avec le système PAL/SECAM ou les diffusions TV numériques de 50 Hz. Ils sont utilisés dans les régions/pays suivants :

Europe : toute l'Europe et la Russie. **Amériques** : uniquement en Argentine, au Brésil, en Uruguay et dans les territoires français (Guyane française, Guadeloupe, Martinique, etc.). **Asie** : la plupart de l'Asie (sauf le Japon, les Philippines, la Corée du Sud, Taïwan et Myanmar). **Afrique** : toute l'Afrique et toutes les îles africaines. **Australie/Océanie** : Australie, Nouvelle-Zélande, Papoua Nouvelle-Guinée ; la plupart des îles du Pacifique (sauf pour Micronésie, Samoa, Tonga et les territoires des États-Unis comme Guam et Samoa Américain).

Accessoires en option

Les accessoires optionnels suivants sont compatibles avec ce caméscope, mais leur disponibilité peut varier d'une région à une autre. Les accessoires sélectionnés sont décrits plus en détail dans les pages suivantes.

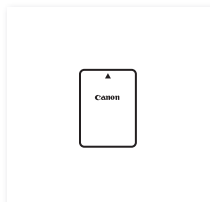

Batterie d'alimentation
BP-718, BP-727

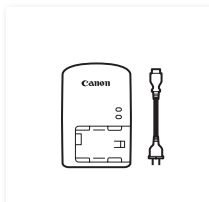

Chargeur de batterie CG-700

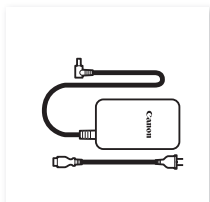

Adaptateur secteur compact
CA-110E

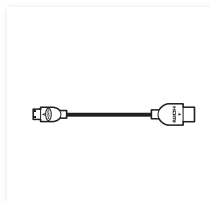

Câble HDMI haute vitesse
HTC-100

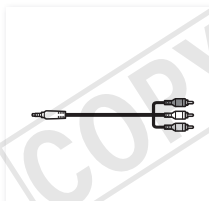

Câble vidéo stéréo
STV-250N

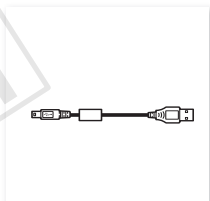

Câble USB
IFC-400PCU

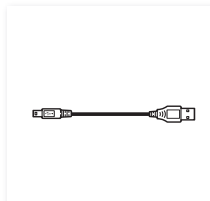

Adaptateur USB
UA-100*

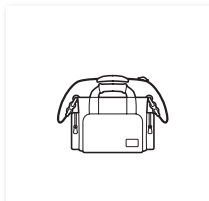

Étui de transport souple
SC-2000

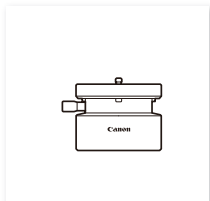

Support panoramique de
caméra CT-V1

* Cet accessoire est utilisé pour une fonction uniquement disponible sur le **HFR56/R57**.

Il est recommandé d'utiliser des accessoires Canon d'origine.

Ce produit est conçu pour atteindre une excellente performance lorsqu'il est utilisé avec des accessoires Canon d'origine. Canon ne peut être tenu responsable de tout dégât causé à ce produit et/ou de tout accident, tel qu'un incendie, provoqué par le dysfonctionnement d'accessoires qui ne sont pas des accessoires d'origine Canon (par exemple une fuite et/ou l'explosion d'une batterie d'alimentation). Veuillez noter que cette garantie ne s'applique pas aux réparations consécutives à des défaillances d'accessoires qui ne sont pas des accessoires d'origine Canon, même si vous pouvez demander ce type de réparation à vos frais.

Batteries

Si vous avez besoin d'une batterie d'alimentation supplémentaire, sélectionnez l'un des modèles suivants : BP-718 ou BP-727.

Lorsque vous utilisez des batteries d'alimentation qui portent la marque Intelligent System, le caméscope communique avec la batterie et affiche la charge restante (précision à une minute près). Vous pouvez uniquement utiliser et charger ces batteries d'alimentation avec les caméscopes et les chargeurs compatibles avec Intelligent System.

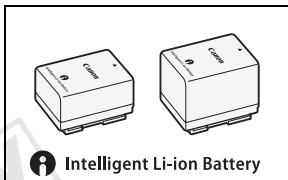

Chargeur de batterie CG-700

Utilisez le chargeur de batterie pour charger les batteries d'alimentation.

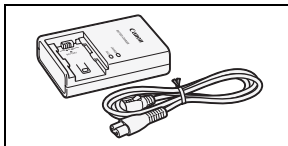

Adaptateur USB UA-100

HFR56/R57 Vous permet de connecter au caméscope un disque dur externe ou un dispositif de stockage similaire avec un câble standard A. Après cela, vous pouvez sauvegarder une mémoire entière sur le dispositif. Vérifiez en avance le câble USB fourni avec votre disque dur extérieur.

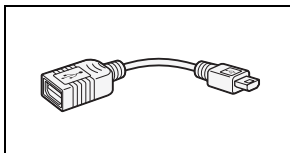

Étui de transport souple SC-2000

Un sac pour caméscope pratique avec des compartiments matelassés et beaucoup d'espace pour les accessoires.



Cette marque identifie un accessoire vidéo Canon garanti d'origine. Quand vous utilisez un équipement vidéo Canon, nous vous recommandons d'utiliser des accessoires de marque Canon ou des produits portant la même marque.



Caractéristiques

LEGRIA HF R56 / LEGRIA HF R57 / LEGRIA HF R506

♦ — Les valeurs données sont des chiffres approximatifs.

Système

• Système d'enregistrement

Séquences vidéo : AVCHD* Vidéo : MPEG-4 AVC/H.264 ;

Audio : Dolby Digital 2ch

MP4 Vidéo : MPEG-4 AVC/H.264 ;

Audio : MPEG-4 AAC-LC (2ch)

Photos : DCF (Design rule for Camera File system), compatible avec Exif** Ver. 2.3

Compression d'image : JPEG

* Compatible avec les spécification de AVCHD ver. 2.0.

** Ce caméscope prend en charge le format Exif 2.3 (aussi appelé "Exif Print"). Exif Print est un standard permettant d'améliorer les communications entre les caméscopes et les imprimantes. En effectuant une connexion à une imprimante compatible avec Exif Print, les données d'image du caméscope au moment de la prise de vue sont utilisées et optimisées, permettant une impression de grande qualité.

• Configuration du signal vidéo

AVCHD, MP4

• Support d'enregistrement

- **HF R56/R57** Mémoire intégrée : 8 Go

- Carte mémoire SD, SDHC (SD High Capacity) ou SDXC (SD eXtended Capacity) (non fournie)

• Durée d'enregistrement maximum ♦

HF R56/R57 Mémoire intégrée de 8 Go

Séquences vidéo AVCHD :

50P : 35 min

MXP : 40 min

FXP : 1 h

LP : 3 h

Séquences vidéo MP4 :

35 Mbps : 30 min

24 Mbps : 40 min

17 Mbps : 1 h

4 Mbps : 4 h 20 min

Carte mémoire de 16 Go en vente dans le commerce

Séquences vidéo AVCHD :

50P : 1 h 15 min

MXP : 1 h 25 min

FXP : 2 h 5 min

LP : 6 h 5 min

Séquences vidéo MP4 :

35 Mbps : 1 h

24 Mbps : 1 h 25 min

17 Mbps : 2 h 5 min

4 Mbps : 8 h 40 min

- **Capteur d'image**
CMOS de type 1/4,85, 3 280 000 pixels ♦
Nombre de pixels effectifs : 2 070 000 pixels ♦ (1920 x 1080)
Quand le zoom avancé est activé :
1920 x 1080 (grand angle), 1280 x 720 (position téléobjectif maximale)
- **Écran tactile LCD**
7,51 cm (3 pouces), écran large, TFT couleur, 230 000 points ♦, fonctionnement tactile
- **Microphone** : microphone stéréo à électret
- **Objectif**
f=2,8-89,6 mm, F/1,8-4,5, zoom optique 32x, zoom avancé 57x
35 mm équivalent : 38,5 – 1.232 mm ♦
32,5 – 1.723 mm ♦ (quand le zoom avancé est activé)
- **Configuration de l'objectif** : 10 éléments en 7 groupes (1 élément asphérique)
- **Système AF**
Autofocus (TTL) ou mise au point manuelle
- **Distance minimum de mise au point**
1 m ; 50 cm avec le téléobjectif macro à la position téléobjectif maximale ; 1 cm à la position grand angle maximale
- **Balance des blancs**
Réglages de balance des blancs automatique, de balance des blancs personnalisée ou de balance des blancs préréglée : Lumière du jour, Lumière tungstène
- **Éclairage minimal**
0,4 lx (mode de scène spécial [Basse lumière], vitesse d'obturation à 1/2e)
4 lx (mode de prise de vue [Prog. expos. auto], vitesse d'obturation lente automatique [On], vitesse d'obturation à 1/25e)
- **Éclairage recommandé** : plus de 100 lx
- **Stabilisation d'image** : stabilisateur d'image par décalage optique
- **Taille des enregistrements vidéo**
Séquences vidéo AVCHD :
50P, MXP, FXP : 1920 x 1080 pixels ; **LP** : 1440 x 1080 pixels
Séquences vidéo MP4 :
35 Mbps, 24 Mbps, 17 Mbps : 1920 x 1080 pixels ; **4 Mbps** : 1280 x 720 pixels
- **Taille des photos**
1920 x 1080 pixels
1280 x 720 pixels (lors de l'enregistrement de séquences vidéo MP4 à 4 Mbps)
1920 x 1080 pixels (photos capturées d'une séquence vidéo)

Prises

- **Prise AV OUT** / 

Mini-prise de \varnothing 3,5 mm ; sortie uniquement (prise à double usage également utilisée pour la sortie du casque d'écoute stéréo)

Vidéo : 1 Vc-c / 75 Ω asymétrique

Audio : -10 dBV (charge de 47 k Ω) / 3 k Ω ou moins

- **Prise USB** : mini-AB, Hi-Speed USB ; sortie uniquement
- **Prise HDMI OUT** : Mini connecteur HDMI ; sortie uniquement

Wi-Fi (uniquement)

- **Standard**

Conforme avec le protocole IEEE 802.11b/g/n ; configuration Wi-Fi protégée (WPS, méthodes de connexion : touche WPS, code PIN)

- **Fréquence** : 2,4 GHz
- **Canaux pris en charge** : 1 - 13
- **Méthodes de cryptage** : WEP-64/WEP-128, TKIP/AES

Alimentation/Autres

- **Alimentation (nominale)**

3,6 V CC (batterie), 5,3 V CC (adaptateur secteur compact)

- **Consommation électrique** [♦] (mode FXP, AF en service, luminosité normale de l'écran LCD)
3,0 W
- **Températures de fonctionnement** [♦] : 0 – 40 °C
- **Dimensions** [♦] [L x H x P] (en excluant la sangle de poignée)
53 x 57 x 116 mm
- **Poids** [♦] (boîtier du caméscope uniquement)
235 g

Adaptateur secteur compact CA-110E

- **Alimentation** : 100 – 240 V CA, 50/60 Hz
- **Sortie nominale / consommation** : 5,3 V CC, 1,5 A / 17 VA (100 V) – 23 VA (240 V)
- **Températures de fonctionnement** [♦] : 0 – 40 °C
- **Dimensions** [♦] : 49 x 27 x 79 mm
- **Poids** [♦] : 110 g

Batterie d'alimentation BP-718

- **Type de batterie**
Batterie aux ions de lithium rechargeable
- **Tension nominale** : 3,6 V CC
- **Températures de fonctionnement** ♦ : 0 – 40 °C
- **Capacité de la batterie** : 1.840 mAh (typique) ; 6,5 Wh / 1.790 mAh (minimum)
- **Dimensions** ♦ : 30,3 x 24,9 x 40,1 mm
- **Poids** ♦ : 42 g

COPY

Le poids et les dimensions sont approximatifs. Sauf erreur et omission.
Les informations contenues dans ce manuel ont été contrôlées en décembre 2013. Sujettes à des modifications sans préavis.

Tableaux de référence

Durée d'enregistrement approximative

♦ Valeur par défaut

Pour les séquences vidéo AVCHD :

Qualité vidéo et résolution →	50P	MXP	FXP	LP
Mémoire ↓	(1920 x 1080)			(1440 x 1080)
Carte mémoire de 8 Go/ HFR56/R57 Mémoire intégrée*	35 min	40 min	1 h	3 h
Carte mémoire de 16 Go	1 h 15 min	1 h 25 min	2 h 5 min	6 h 5 min
Carte mémoire de 32 Go	2 h 30 min	2 h 55 min	4 h 10 min	12 h 15 min**
Carte mémoire de 64 Go	5 h 5 min	5 h 55 min	8 h 20 min	24 h 30 min**

Pour les séquences vidéo MP4 :

Qualité vidéo et résolution →	35 Mbps	24 Mbps	17 Mbps	4 Mbps
Mémoire ↓	(1920 x 1080)			(1280 x 1080)
Carte mémoire de 8 Go/ HFR56/R57 Mémoire intégrée*	30 min	40 min	1 h	4 h 20 min
Carte mémoire de 16 Go	1 h	1 h 25 min	2 h 5 min	8 h 40 min
Carte mémoire de 32 Go	2 h	2 h 55 min	4 h 10 min	17 h 20 min**
Carte mémoire de 64 Go	4 h	5 h 55 min	8 h 20 min	34 h 45 min**

* **HFR56/R57** La mémoire intégrée contient des fichiers musicaux et des fichiers d'image (cadres de mélange d'images), la durée réelle de l'enregistrement peut donc être plus courte que les valeurs indiquées.

** Une simple scène peut être enregistrée en continu pendant 12 heures ; à ce moment-là, le caméscope s'arrête pendant 3 secondes environ avant de reprendre l'enregistrement.

Nombre de photos approximatif pouvant être enregistrées sur une carte mémoire de 1 Go

Le nombre réel de photos qui peuvent être enregistrées varie en fonction du sujet et des conditions de prise de vue.

Format photo	Nombre de photos
1920x1080	660
1280x720*	1490

* Photos enregistrées lorsque le format vidéo est réglé sur MP4 et la qualité vidéo sur 4 Mbps.

Durées approximatives de chargement

Les durées de charge données dans le tableau suivant sont approximatives et varient en fonction des conditions de charge et de la charge initiale de la batterie d'alimentation.

Batterie d'alimentation→	BP-718	BP-727
Conditions de charge↓		
En utilisant le caméscope	335 min	465 min
En utilisant le chargeur de batterie CG-700	220 min	315 min

Durées d'utilisation approximatives avec une batterie d'alimentation totalement chargée

Les durées d'enregistrement et de lecture données dans les tableaux suivants sont approximatives et peuvent varier selon la qualité vidéo et la charge, ainsi que les conditions de lecture et d'enregistrement. La durée d'utilisation réelle de la batterie d'alimentation peut diminuer lors d'un enregistrement dans un environnement froid, lors de l'utilisation d'un réglage d'écran plus lumineux, etc.

HF R56/R57 Enregistrement de séquences vidéo AVCHD en utilisant la mémoire intégrée

Batterie d'alimentation	Qualité vidéo	Enregistrement (maximum)	Enregistrement (typique)*	Lecture
BP-718	50P	105 min	60 min	160 min
	MXP	115 min	65 min	170 min
	FXP	115 min	65 min	175 min
	LP	115 min	65 min	175 min
BP-727	50P	160 min	90 min	250 min
	MXP	170 min	100 min	260 min
	FXP	175 min	100 min	265 min
	LP	175 min	100 min	270 min

Enregistrement de séquences vidéo AVCHD en utilisant une carte mémoire

Batterie d'alimentation	Qualité vidéo	Enregistrement (maximum)	Enregistrement (typique)*	Lecture
BP-718	50P	105 min	60 min	160 min
	MXP	115 min	65 min	170 min
	FXP	115 min	65 min	175 min
	LP	115 min	65 min	175 min
BP-727	50P	160 min	90 min	245 min
	MXP	170 min	100 min	260 min
	FXP	175 min	100 min	265 min
	LP	180 min	100 min	270 min

* Durée d'enregistrement approximative avec des opérations répétées telles que la mise en marche/arrêt, l'utilisation du zoom et la mise en/hors service.

HF56/R57 Enregistrement de séquences vidéo MP4 en utilisant la mémoire intégrée

Batterie d'alimentation	Qualité vidéo	Enregistrement (maximum)	Enregistrement (typique)*	Lecture
BP-718	35 Mbps	105 min	60 min	165 min
	24 Mbps	120 min	70 min	175 min
	17 Mbps	120 min	70 min	175 min
	4 Mbps	130 min	70 min	185 min
BP-727	35 Mbps	160 min	95 min	250 min
	24 Mbps	185 min	105 min	265 min
	17 Mbps	190 min	105 min	270 min
	4 Mbps	195 min	110 min	280 min

Enregistrement de séquences vidéo MP4 en utilisant une carte mémoire

Batterie d'alimentation	Qualité vidéo	Enregistrement (maximum)	Enregistrement (typique)*	Lecture
BP-718	35 Mbps	105 min	60 min	160 min
	24 Mbps	120 min	70 min	175 min
	17 Mbps	125 min	70 min	175 min
	4 Mbps	130 min	70 min	185 min
BP-727	35 Mbps	160 min	95 min	250 min
	24 Mbps	185 min	105 min	265 min
	17 Mbps	190 min	105 min	270 min
	4 Mbps	200 min	110 min	285 min

* Durée d'enregistrement approximative avec des opérations répétées telles que la mise en marche/arrêt, l'utilisation du zoom et la mise en/hors service.

Téléchargement des fichiers musicaux et des fichiers d'image (cadres de mélange d'images)

Canon propose au téléchargement des fichiers musicaux à utiliser comme musique de fond et des fichiers d'image (cadres de mélange d'images) pour la fonction de mélange d'images. Accédez au site Web suivant, cliquez sur votre pays/région et suivez les instructions sur l'écran pour télécharger les fichiers.

<http://www.canon.com/icpd/>

À propos des fichiers musicaux

Les spécifications des fichiers musicaux compatibles avec le caméscope sont les suivantes :

Codage audio : PCM linéaire

Échantillonnage audio : 48 kHz, 16 bits, 2 canaux

Longueur minimum : 1 seconde

Type de fichier : WAV

- **HFR56/R57** 3 fichiers musicaux sont préinstallés dans la mémoire intégrée dans le dossier suivant.
CANON\MY_MUSIC
- Pour lire les enregistrements à partir de la carte mémoire avec une musique de fond, utilisez **Transfer Utility LE** pour transférer les fichiers musicaux de votre ordinateur vers le dossier suivant de la carte mémoire contenant les enregistrements.
CANON\PRIVATE\MY_MUSIC
- Le caméscope peut reconnaître les fichiers musicaux portant les noms MUSIC_01.WAV à MUSIC_99.WAV.

À propos des fichiers d'image pour la fonction de mélange d'images

- **HFR56/R57** Des fichiers d'image sont préinstallés dans la mémoire intégrée dans les dossiers suivants.
Cadres de mélange d'images pouvant être utilisés uniquement en mode  :
CANON\MY_PICT\BABY
Cadres de mélange d'images pouvant être utilisés uniquement dans les autres modes :
CANON\MY_PICT

- Pour utiliser la fonction de mélange d'images pendant l'enregistrement sur une carte mémoire, copiez les fichiers d'image de votre ordinateur dans les dossiers suivants de la carte mémoire, selon le mode de prise de vue que vous souhaitez utiliser.

Cadres de mélange d'images pouvant être utilisés uniquement en mode



CANON\PRIVATE\MY_PICT\BABY

Cadres de mélange d'images pouvant être utilisés uniquement dans les autres modes :

CANON\PRIVATE\MY_PICT

- Le caméscope peut reconnaître les fichiers d'image portant les noms MIX_01.JPG à MIX_99.JPG.

COPY

Index

A

- À l'étranger, utilisation du caméscope 191
- Album bébé 47

B

- Balance des blancs 83
- Basse lumière (mode scène spéciale) 67
- Batterie d'alimentation
 - Charge 19
 - Indicateur de charge restante 166
 - Informations sur la batterie 161, 166
- Batterie de sauvegarde intégrée ... 189
- Bébé (mode de prise de vue) 63
- Bip sonore 160

C

- Cadres de mélange d'image (télécharger) 203
- CameraAccess plus* 125
- CANON iIMAGE GATEWAY* 121, 135
- Capture de photos/scènes d'instantané vidéo à partir d'une séquence vidéo 89
- Carte mémoire 22, 188
- Casque d'écoute 87
- Cinéma (mode de prise de vue) ... 64
- Commande à distance + diffusion continue* 125
- Condensation 190
- Connexions à des appareils externes 103
- Conversion/Redimensionnement des séquences vidéo 107
- Copie des enregistrements sur une carte mémoire* 99

- Correction de contre-jour automatique 155
- Coucher de soleil (mode scène spéciale) 67
- Coupage des scènes 96

D

- Date et heure 25
- Décoration 69
- Dépannage 167
- Désactivation des bips sonores ... 160
- Détection de visage 76
- Diaporama 98
- Division de scènes 94
- Double enregistrement 60
- Durée d'enregistrement 199

E

- Éclairage spot (mode scène spéciale) 67
- Économie d'énergie (mode éco) ... 39
- Écran tactile LCD 30
- Effacement d'enregistrements 55
- Enregistrement
 - Photos 40
 - Séquences vidéo 36
- Enregistrement 50P 58
- Exposition 79

F

- Facebook 121, 133, 135
- Feu d'artifice (mode scène spéciale) 67
- Fichiers musicaux (télécharger) 203
- Filtres cinéma 64
- Fonctions Wi-Fi* 122
- Fondus 78
- Format de film (AVCHD/MP4) 58
- Frise chronologique 93

* HFR56/R57 uniquement.

G	
Grand angle	45
I	
Icônes sur l'écran	163
ImageBrowser EX (télécharger)	111
Initialisation de la mémoire	28
Instantané vidéo	75
Intelligent IS	44
IS optimisé	151
L	
Lecture	
Photos	52
Séquences vidéo	47
Luminosité de l'écran LCD	157
M	
Maintenance	190
Marqueurs	157
Mélange d'images	74
Menu Début	31, 148
Menus Autres réglages	34, 153
Messages d'erreur	174
Mise au point	81
Mode AUTO	42
Mode de prise de vue	61
Modification de la vignette de la scène	97
Movie Uploader*	133
Musique de fond	91
N	
Navigateur distant*	131
Neige (mode scène spéciale)	66
Niveau d'enregistrement audio	151
Nom de dossier	161
Numéro de série	17
Numérotation des fichiers	161
O	
Obturbateur lent automatique	155
P	
P (programme exposition automatique, mode de prise de vue)	68
Panneau Éditer	152
Panneau Fonctions principales	150
Pilotage à domicile*	126
Pilotage durant déplacements*	127
Plage (mode scène spéciale)	67
Portrait (mode scène spéciale)	66
Préenregistrement	151
Prise AV OUT/□	87, 102, 104
Prise HDMI OUT	102, 103
Prise USB	102, 105
Q	
Qualité vidéo	58
R	
Rapport d'aspect d'un téléviseur connecté (format TV)	158
Réduction scintillement	155
Réinitialisation de tous les réglages du caméscope	162
Relais d'enregistrement*	60
Retardateur	154
S	
Sauvegarde de la mémoire*	115
Sauvegarde des enregistrements	107
Enregistreurs vidéo extérieurs	119
Transfert vers un ordinateur	109
Scène (mode de prise de vue)	66
Scène de nuit (mode scène spéciale)	66
SCN (mode de prise de vue de scène spéciale)	66
Sélection de la mémoire*	
pour la lecture	47
pour l'enregistrement	60

* HFR56/R57 uniquement.

Sélection scène audio	86	Trépied	186
Smart AUTO	43	U	
Sport (mode scène spéciale)	66	Utilisation de l'écran tactile	30
Stabilisateur d'image	155	V	
T		Volume	50
Tableaux de référence (durées de chargement, d'utilisation et d'enregistrement, etc.)	199	Y	
Téléobjectif	45	YouTube	121, 133, 135
Téléobjectif macro	85	Z	
Touch AE	80	Zone horaire/heure d'été	27
Touch AF	82	Zoom	45
Touche de mode de prise de vue	61	Type de zoom	151
Transfer Utility LE (télécharger) ...	110	Vitesse du zoom	154
Transfert d'enregistrements sur le Web	121, 133, 135	Zoom avancé	151

COPY

* HFR56/R57 uniquement.

BELGIQUEwww.canon.be**Canon Belgium NV/SA**

Berkenlaan 3, 1831 Diegem (Machelen) ☎ (02) 722 0411

DEUTSCHLANDwww.canon.de**Canon Deutschland GmbH**

Europark Fichtenhain A10, D-47807 Krefeld

☎ Canon Helpdesk: 069 29993680

FRANCEwww.canon.fr**Canon France SAS, Canon Communication & Image**

17, Quai du Président Paul Doumer, 92414 Courbevoie CEDEX

☎ (01) 41 30 15 15

ITALIAwww.canon.it**Canon Italia SpA, Consumer Imaging Marketing**

Via Milano 8, San Donato Milanese, 20097 Milano

☎ (02) 824 81 📠 (02) 824 84 600

Supporto Clienti: 848 800 519 🌐 www.canon.it/Support/**LUXEMBOURG**www.canon.lu**Canon Luxembourg SA**

Rue des joncs, 21, L-1818 Howald ☎ (352) 48 47 961

ÖSTERREICHwww.canon.at**Canon Austria GmbH**

Oberlaaer Straße 233, A-1100 Wien ☎ 0810 0810 09 (zum Ortstarif)

SUISSE/SCHWEIZwww.canon.ch**Canon (Schweiz) AG**

Industriestrasse 12, CH-8305 Dietlikon ☎ 0848 833 838

КАЗАХСТАНwww.canon.kz**Представительство Canon CEE GmbH в Алматы**пр. Аль Фараби 5, БЦ "Нурлы тау", блок секция 1 «А»,
комната № 503, 050059 Алматы

☎ +7 (7272) 77 77 95 📠 +7 (7272) 77 77 95 / добавочный 102

РОССИЯwww.canon.ru**ООО "Канон Ру" в Москве**

109028, Москва, Серебряническая наб, 29, этаж 8

Бизнес-центр "Серебряный Город"

☎ +7 (495) 2585600 📠 +7 (495) 2585601 ✉ info@canon.ru**ООО "Канон Ру" в Санкт-Петербурге**

191186, Санкт-Петербург, Волынский переулок, 3А, литер А,

Бизнес-центр "Северная Столица"

☎ +7 (812) 4495500 📠 +7 (812) 4495511 ✉ spb.info@canon.ru**УКРАЇНА**www.canon.ua**Представництво Canon CEE GmbH в Києві**

вул. Мечникова, 2 (Літера А), 20 поверх, 01023 Київ

☎ +380 (44) 4902595 📠 +380 (44) 4902598 ✉ post@canon.ua

Pour toute assistance concernant le logiciel de PIXELA, veuillez appeler le support technique
PIXELA (reportez-vous au dos de la couverture du Guide de démarrage du logiciel de PIXELA).