

# DELIZIO

NON SOLO CAFFÈ

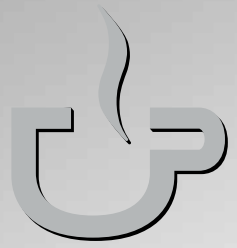

## Comfort II

Kapselmaschine für Kaffee  
und Tee mit Abstellautomatik  
und Kapselauswurf

## Bedienungsanleitung

**ENERGY  
SAVE  
CONCEPT**

Einzigartiges energieoptimiertes Gesamtkonzept mit ultimativ minimiertem Stromverbrauch im Standby-Modus, Energieverbrauch <math><0,3\text{ W}</math>  
Appareil unique en son genre avec consommation énergétique optimisée et minime en mode veille. Consommation énergétique <math><0,3\text{ W}</math>  
Apparecchio unico nel suo genere con consumo energetico ottimizzato e minimo in modalità stand by. Consumo energetico: <math><0,3\text{ W}</math>

## Gratulation!

Mit dieser **DELIZIO**-Kapselmaschine mit **Energiespar-Modus** haben Sie ein Qualitätsprodukt erworben, welches mit grösster Sorgfalt hergestellt wurde. Es wird Ihnen bei richtiger Pflege während Jahren gute Dienste erweisen.

Vor der ersten Inbetriebnahme bitten wir Sie jedoch, die vorliegende Bedienungsanleitung gut durchzulesen und vor allem die Sicherheitshinweise genau zu beachten.

**Personen, die mit der Bedienungsanleitung nicht vertraut sind, dürfen das Gerät nicht benutzen.**

## Inhaltsverzeichnis

	Seite		Seite
<b>Sicherheitshinweise</b>	<b>2</b>	<b>Reinigung</b>	<b>16</b>
Hinweise zu dieser Anleitung	3	<b>Entkalkung / Wartung</b>	<b>18</b>
Auspacken	3	<b>Aufbewahrung / Entsorgung</b>	<b>19</b>
<b>Übersicht der Geräte- und Bedienteile</b>	<b>4</b>	<b>Störungen und deren Behebung</b>	<b>20</b>
<b>Kurzanleitung</b>	<b>6</b>	<b>Technische Daten</b>	<b>21</b>
<b>Inbetriebnahme</b>	<b>8</b>	<b>Index</b>	<b>22</b>
– Vor der ersten Inbetriebnahme	8		
– Verwendungszweck	8		
– Aufstellen / Anschliessen	9		
– Wassertank füllen / nachfüllen	10		
– Maschine in Betrieb nehmen / Vorheizen	11		
– Maschine / Leitungen spülen	11		
– Kaffee oder Tee zubereiten	12		
– Nach der Kaffee-/Teezubereitung	13		
– Energiespar-Modus	13		
– Wassermenge programmieren	14		
– Energiespar-Modus ein-/ausschalten	14		
– Kapselbehälter und Abtropfschale leeren	15		



Bitte nehmen Sie sich etwas Zeit und lesen Sie diese Hinweise aufmerksam durch, bevor Sie Ihr Gerät an das Netz anschliessen. Sie enthalten wichtige Sicherheits- und Betriebshinweise.

- Bedienungsanleitung vollständig durchlesen
- **Gerät darf nur mit DELIZIO-Kapseln betrieben werden, da sonst Geräteschäden die Folge sind**
- Gerät niemals in Wasser oder andere Flüssigkeiten tauchen: Gefahr durch Stromschlag
- Das Gerät darf nur an einer geerdeten Steckdose (230 V) mit einer Absicherung von mindestens 10 A betrieben werden
- **Eine sichere Trennung vom Netz ist nur gewährleistet, wenn der Netzstecker aus der Steckdose gezogen ist**
- Den Netzstecker unbedingt aus der Steckdose ziehen:
  - vor jeder Umplatzierung des Gerätes
  - vor jeder Reinigung oder Wartung
  - vor längerem Nichtgebrauch
- Das Netzkabel darf nie über Ecken oder Kanten herunterhängen oder gar eingeklemmt werden: Gefahr durch Stromschlag
- Zur Vermeidung von Gefahren darf ein beschädigtes Netzkabel nur von der Servicestelle ersetzt werden
- Netzstecker/-kabel und Gerät nicht mit feuchten oder nassen Händen berühren. Immer am Stecker und nicht am Kabel ziehen
- Ist ein Verlängerungskabel nötig, darauf achten, dass dieses für das Gerät geeignet ist (3-polig mit Erde und 1.5 mm<sup>2</sup> Ader-Querschnitt). Darauf achten, dass das Kabel nicht zur Stolperfalle wird
- Wir empfehlen, das Gerät über einen FI-Schutzschalter anzuschliessen. Im Zweifelsfalle fragen Sie eine Fachperson
- Gerät während des Betriebs nie verschieben: Verbrühungsgefahr!
- Gerät nie ohne Wasser betreiben
- Während des Betriebs werden verschiedene Gehäuseteile wie Brühereinheit sehr heiss: Nicht berühren!
- Das austretende Wasser ist heiss: Verbrühungsgefahr

- Bedienhebel nicht betätigen, solange das Gerät noch unter Druck steht und die Kaffee-/Teeausgabe nicht beendet ist: Verbrühungsgefahr!
- Gerät nicht verwenden bei:
  - Gerätestörung
  - beschädigtem Netzkabel
  - wenn das Gerät heruntergefallen ist oder wenn sonstige Beschädigungen vorliegen
 In solchen Fällen das Gerät sofort durch die Servicestelle überprüfen und reparieren lassen
- Bei der Wahl des Anwendungsortes müssen folgende Punkte berücksichtigt werden:
  - Gerät auf eine trockene, stabile und ebene Standfläche und nicht direkt unter eine Steckdose stellen. Mindestabstand von 60 cm zu Spülbecken und Wasserhähnen einhalten
  - Stellen Sie das Gerät nicht auf entflammbare, schmelzbare Vorrichtungen und Küchenvorbauten
  - Gerät und Netzkabel nicht auf heisse Oberflächen oder in der Nähe von offenen Flammen abstellen. Mindestabstand von 50 cm einhalten
  - Gerät nicht abdecken
  - Darauf achten, dass Kinder keine Gelegenheit erhalten, mit dem Gerät zu spielen
  - Nur in trockenen Räumen verwenden
  - Kabel nicht herunterhängen lassen: Stolpergefahr!
- Das Gerät ist nur für den Gebrauch im Haushalt bestimmt
- Gerät vor der Reinigung / Wartung vollständig abkühlen lassen und Netzstecker aus der Steckdose ziehen
- Gerät nicht bei Temperaturen unter 5 °C lagern (z.B. in Caravan), um Schäden am Gerät durch gefrierendes Wasser zu vermeiden
- Die Verwendung von Ersatz-/Zubehörteilen, die nicht vom Hersteller empfohlen werden, können zu Schäden am Gerät oder der Einrichtung führen
- Personen, einschliesslich Kinder, die aufgrund ihrer physischen, sensorischen oder geistigen Fähigkeiten oder ihrer Unerfahrenheit oder Unkenntnis nicht in der Lage sind, das Gerät sicher zu benutzen, dürfen das Gerät nicht ohne Aufsicht oder Anweisung durch eine verantwortliche Person benutzen

Diese Bedienungsanleitung kann nicht jeden denkbaren Einsatz berücksichtigen. Für weitere Informationen oder bei Problemen, die in dieser Bedienungsanleitung nicht oder nicht ausführlich genug behandelt werden, wenden Sie sich bitte an die Verkaufs- oder Servicestelle.

**Bewahren Sie diese Bedienungsanleitung sorgfältig auf und geben Sie diese allenfalls an Nachbenutzer weiter.**

## Auspacken

– **DELIZIO Comfort II Kapselmaschine aus der Verpackung nehmen**

– **Bitte überprüfen Sie nach dem Auspacken, ob folgende Teile vorhanden sind:**

1. Kapselmaschine DELIZIO Comfort II
2. Abtropfgitter
3. Netzkabel

**Hinweis:**  
DELIZIO-Kaffee-/Teekapseln sind nicht im Lieferumfang enthalten

– **Kontrollieren Sie, ob die Netzspannung (230 V) mit der Gerätespannung übereinstimmt (siehe Leistungsschild)**

– **Vernichten Sie sämtliche Plastikbeutel**, denn diese könnten für Kinder zu einem gefährlichen Spielzeug werden!

**Tipp:**  
Bewahren Sie die Verpackung für spätere Transporte auf (z.B. für Umzüge, Service usw.).

**Hinweis:**  
**Restwassermenge im Wassertank**  
Zur Gewährleistung einer optimalen Funktion wurde diese Kapselmaschine werkseitig mit Wasser geteet.

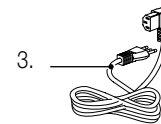
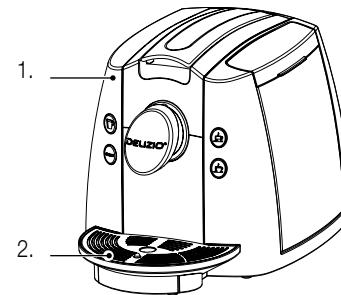

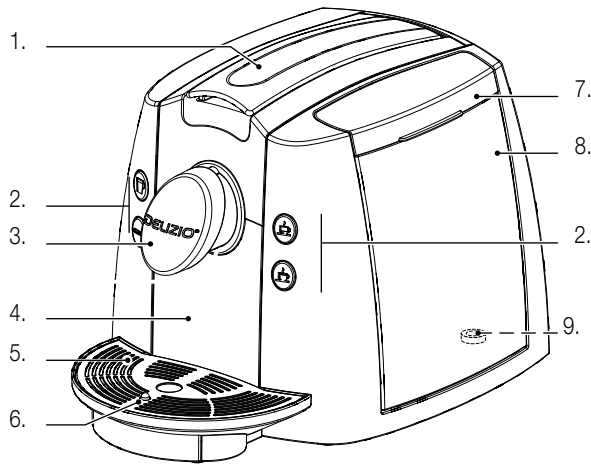

**Maschine (Vorderseite):**

1. **Bedienhebel** zum Laden der Kapseln
2. **Bedientasten mit Kontrollanzeigen** (siehe Seite 5)
3. **Auslauf (für Kaffee, Tee und Heisswasser)**
4. **Abtropfschale mit Kapselbehälter** (abnehmbar)
5. **Abtropfgitter** (abnehmbar)
6. **Anzeige «Abtropfschale voll»**
7. **Abdeckung Wassertank** (zum Befüllen abnehmbar)
8. **Wassertank** (nach oben weg ziehen)
9. **Wassertankventil** (in Tank)

**Maschine (Rückseite):**

10. **Netzanschlussbuchse**
11. **Hauptschalter** mit Anzeigelampe

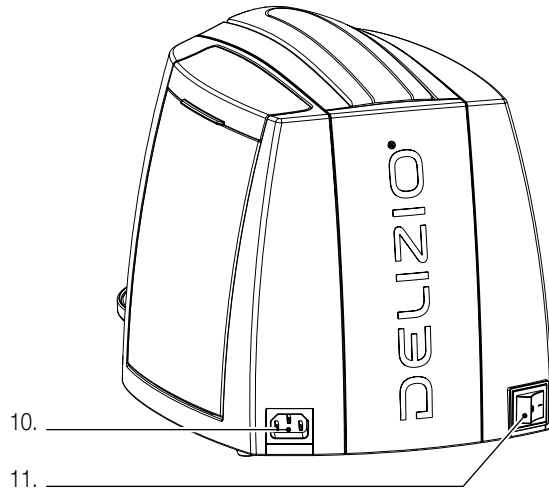

**Bedientasten mit Kontrollanzeigen:**

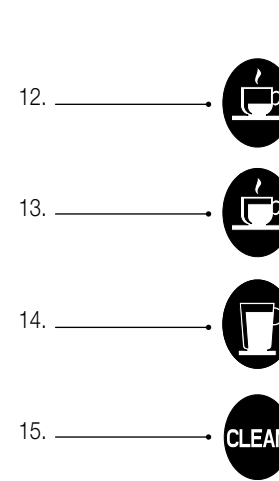

12. **Espressoausgabe** Ausgabe von Espresso. Siehe Seiten 12, 13  
Aufheizen = blinkt weiss  
Bereit = leuchtet weiss
13. **Kaffeeausgabe** Ausgabe von Kaffee. Siehe Seiten 12, 13  
Aufheizen = blinkt weiss  
Bereit = leuchtet weiss
14. **Teeausgabe** Ausgabe von Tee. Siehe Seiten 12, 13  
Aufheizen = blinkt weiss  
Bereit = leuchtet weiss
15. **Reinigung** Zum Spülen und Reinigen der Leitungen. Verhindert eine Geschmacksbeeinflussung beim Wechsel von Kaffee- zu Teeausgabe (oder umgekehrt). Vor dem Wechsel Taste drücken. Siehe Seiten 12, 13  
Bereit = leuchtet weiss  
Energiespar-Modus = langsames an- und abschwelendes Leuchten

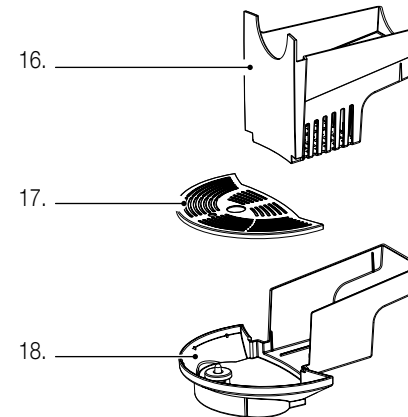

16. **Kapselbehälter** (wird in Abtropfschale eingeschoben)
17. **Abtropfgitter**
18. **Abtropfschale** mit Anzeige «Abtropfschale voll»

Diese Kurzanleitung beinhaltet nur die wichtigsten Bedienungsschritte. Aus Sicherheitsgründen empfehlen wir Ihnen die detaillierte Bedienungsanleitung (s. nächste Seite) zu lesen, in der alle wichtigen Funktionen beschrieben sind. Beachten Sie auch die Sicherheitsvorschriften auf den Seiten 2 und 8.

## 1. Aufstellen

- Gerät auf eine trockene, stabile und ebene Standfläche und nicht direkt unter eine Steckdose stellen. Nur in trockenen Räumen verwenden
- Kabel nicht herunterhängen lassen (Stolpergefahr!), einklemmen oder in die Nähe von heißen Herdplatten legen
- Abtropfgitter auf Abtropfschale einlegen und kontrollieren, ob die Abtropfschale mit Kapselbehälter ganz eingeschoben ist

## 2. Wassertank füllen

- Deckel von Wassertank abnehmen
- Den Wassertank an der Griffkante (Wassertank-Innenseite) nach oben aus dem Gerät ziehen

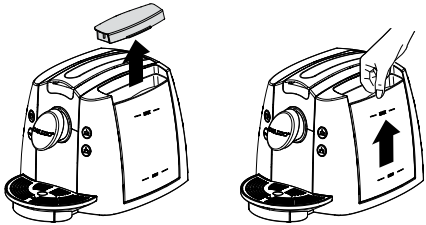

- **Wassertank** bis zur «MAX»-Markierung mit kaltem Wasser auffüllen (max. 1.1 Liter). Hinweise zum Wasser beachten (siehe Seite 10)
- Wassertank wieder von oben aufsetzen und festdrücken
- Deckel wieder auflegen

## 3. Inbetriebnahme / Vorheizen

- Das Gerät durch **Einstecken des Netzsteckers in eine geerdete Steckdose** anschliessen
- Mit **Hauptschalter** (Geräterückseite) Gerät einschalten (Kontrolllampe leuchtet)

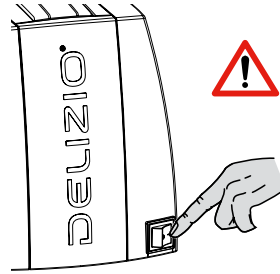

- Nach dem Einschalten der Maschine blinken die drei **Kaffee- und Teeausgabebasten** (☉ ☽ ☿) weiss und zeigen so den Aufheizvorgang an. Die **CLEAN-Taste** (☼) leuchtet bereits weiss
- Sobald der Aufheizvorgang abgeschlossen ist (Dauer ca. 1 Min.), leuchten die **Kaffee- und Teeausgabebasten** sowie die **CLEAN-Taste** (☼). Die Maschine ist jetzt für die Getränkezubereitung bereit

### Hinweis:

- Nach dem Auffüllen des Wassertanks muss vor der nächsten Kaffee-/Teeausgabe die **CLEAN-Taste** (☼) betätigt werden, bis Wasser aus dem Auslauf fliesst

## 4. Maschine / Leitungen spülen

Vor der ersten Inbetriebnahme, nach längerem Stillstand (z.B. nach Ferien) und beim Wechsel zwischen Tee- und Kaffeekapseln muss die Maschine gespült werden. Durch diesen kurzen Vorgang werden die internen Leitungen durchgespült.

- Maschine durch Drücken des **Hauptschalters** (Rückseite) **einschalten** (die integrierte Kontrolllampe leuchtet auf)
- Eine leere, **grosse Tasse unter den Kaffee-/Tee-Heisswasserauslauf** stellen.

### Hinweis:

Überprüfen, ob keine Kapsel im Kapselschacht eingelegt ist

- **Taste CLEAN** (☼) **drücken** (die Pumpe schaltet ein und fördert Wasser durch den Wasserkreislauf)
- Die Maschine ist gespült, sobald die Pumpe wieder aufhört (automatisch nach 15 Sekunden bzw. nachdem ca. 50 ml Wasser durch die Maschine geflossen ist). Der Vorgang kann jederzeit durch erneutes Drücken der Taste **CLEAN** (☼) unterbrochen werden.

**Achtung:** Das austretende Wasser ist heiss! Verbrühungsgefahr!



## 5. Kaffee oder Tee zubereiten

- **Tasse unter den Auslauf** stellen
- Bedienhebel bis zum Anschlag nach hinten schwenken und **Kapsel in den Kapselschacht** legen
- **Bedienhebel** wieder ganz **nach vorne schwenken** (die Kapsel wird dabei in die Brühposition gebracht)

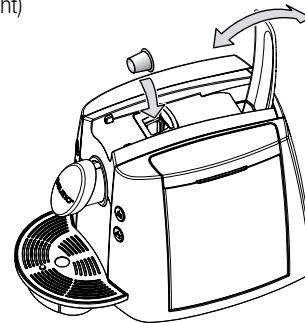

- Eine der drei **Tasten für Espresso-/Kaffee-/Teeausgabe drücken**, um die Kaffee-/Teeausgabe zu starten. Die gedrückte Taste leuchtet während des ganzen Brühvorgangs (die anderen Tasten sind dunkel)

**Hinweis:** Aus Sicherheitsgründen können die Ausgabe-Tasten nur **bei geschlossenem Bedienhebel bedient werden**

- Für erneute Kaffee-/Teeausgabe Vorgang mit neuer Kapsel wiederholen
- Erfolgt keine weitere Ausgabe, Bedienhebel ganz öffnen und dann wieder schliessen (die gebrauchte Kapsel fällt in den Kapselbehälter)

## 6. Energiespar-Modus

Bei Nichtgebrauch der Maschine wird nach einer Minute der Energiespar-Modus aktiviert. Im Energiespar-Modus fällt die Leistungsaufnahme des Gerätes auf 0.3 Watt zurück.

Der Energiespar-Modus wird durch ein langsames an- und abschwelliges Leuchten der **CLEAN-Taste** (☼) angezeigt.

**Durch Betätigen des Bedienhebels oder durch Drücken der CLEAN-Taste** (☼) **oder Ausgabebaste**, nimmt die Maschine den Bereitschaftsmodus wieder auf. Sobald die Tasten wieder dauernd leuchten, kann die Kaffee-/Teeausgabe erfolgen (siehe Seite 11).

## 7. Verschiedenes

- Reinigung; siehe Seite 16, 17
- Entkalkung; siehe Seite 18



## Vor der ersten Inbetriebnahme

Bitte beachten Sie, dass unsachgemässer Umgang mit Strom tödlich sein kann. Bitte lesen Sie daher die Sicherheitshinweise auf Seite 2 und die nachfolgenden Sicherheitsmassnahmen:

- Vorsicht beim Umgang mit heissem Wasser: Verbrühungsgefahr
- Gerät nicht mit leerem Wassertank betreiben
- Die Gerätereinigung darf nur nach Ziehen des Netzsteckers aus der Steckdose erfolgen
- Gerät nur in trockenen Räumen verwenden

Vor dem ersten Gebrauch den Wassertank mit warmem Wasser gründlich ab-/auswaschen. Die Kapselmaschine darf nur mit einem angefeuchteten Tuch abgewischt werden (s. a. «Reinigung», Seite 16).

### Hinweise:

- Die internen Leitungen müssen vor der ersten Inbetriebnahme ebenfalls gereinigt werden
- Diese Reinigung erfolgt, indem Sie den Wassertank füllen, eine grosse Tasse unter den Kaffeeauslauf stellen und die CLEAN-Taste  drücken. Die Leitungen werden so gründlich durchgespült (Details siehe Maschine/Leitungen spülen auf Seite 11)

## Verwendungszweck

Mit der Kapselmaschine **DELIZIO Comfort II** können auf einfache Art und Weise gute Espresso, Kaffees und Tees zubereitet werden.

Die Zubereitung erfolgt mit den praktischen, umweltverträglichen und sauberen **DELIZIO-Kapseln**.

Unter [www.delizio.ch](http://www.delizio.ch) finden Sie immer die neuesten Infos zum **DELIZIO-Kapselsystem**.

Die Kapselmaschine ist nur für den Gebrauch im Haushalt bestimmt.

### Hinweis:

- Kapseln anderer Hersteller können nicht verwendet werden, da sie zur Beschädigung der Kapselmaschine führen



## 1. Aufstellen / Anschliessen

Bei der Wahl des Anwendungsortes müssen folgende Punkte berücksichtigt werden:

- Gerät auf eine trockene, stabile und ebene Standfläche und nicht direkt unter eine Steckdose stellen. Nur in trockenen Räumen verwenden
- Gerät nicht auf heisse Oberflächen oder in der Nähe von offenen Flammen abstellen. Mindestabstand von 50 cm einhalten
- Mindestabstand von 60 cm zu Spülbecken / Wasserhähnen einhalten
- Ist ein Verlängerungskabel nötig, darauf achten, dass dieses für das Gerät geeignet ist (3-polig mit Erde und mindestens 1.0 mm<sup>2</sup> Ader-Querschnitt) und dass es nicht zur Stolperfalle wird

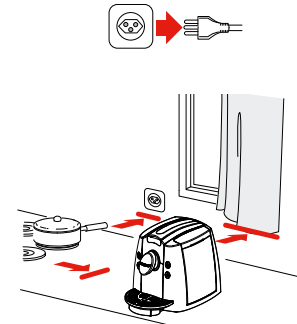

- Schutzfolie von Abtropfgitter abziehen und Gitter auf Abtropfschale einlegen

- Netzkabel in die Netzanschlussbuchse auf der Rückseite der Maschine einstecken (fest drücken!)

### Hinweise:

- Netzkabel nicht herunterhängen lassen (Stolpergefahr)
- Netzkabel nie über Ecken oder Kanten herunterhängen lassen oder gar einklemmen (Stromschlaggefahr) und nicht auf heisse Oberflächen legen
- Netzstecker aus der Steckdose ziehen bei Umplatzierung, Reinigung, Wartung oder längerem Nichtgebrauch (z.B. während Ferien)
- Eine sichere Trennung vom Netz ist nur gewährleistet, wenn der Netzstecker aus der Steckdose gezogen wird





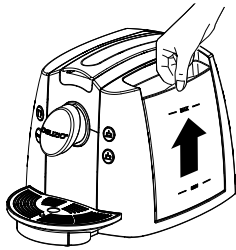
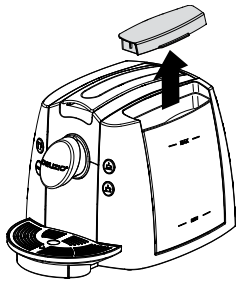

## 2. Wassertank füllen / nachfüllen

Der Wassertank kann auf zwei Arten gefüllt werden: Direkt an der Maschine mit z.B. einem Krug oder durch Abnehmen des Tanks.



### Befüllen *ohne* Entnahme des Tanks

- Maschine ausschalten
- Deckel von Wassertank abnehmen
- Wassertank bis zur «MAX»-Markierung mit kaltem Wasser auffüllen (max. 1.1 Liter)
- Deckel wieder auflegen

### Befüllen *mit* Entnahme des Tanks

- Maschine ausschalten
- Deckel von Wassertank abnehmen
- Den Wassertank an der Griffkante (Wassertank Innenseite) nach oben aus dem Gerät ziehen
- Wassertank bis zur «MAX»-Markierung mit kaltem Wasser auffüllen (max. 1.1 Liter)
- Wassertank wieder von oben aufsetzen und festdrücken
- Deckel wieder auflegen

### Hinweise:

- Wenn der Wassertank leer war, ist die Pumpe bei Betätigung der Kaffee-/Teeausgabetasten oder der CLEAN-Taste  anfangs laut. Dies stellt keinen Fehler dar
- Nach dem Auffüllen des Wassertanks muss vor der nächsten Kaffee-/Teeausgabe die CLEAN-Taste  betätigt werden, bis Wasser aus dem Auslauf fließt

### Hinweise zum Wasser:

- Es wird empfohlen, das Wasser täglich zu wechseln
- Kein destilliertes Wasser verwenden
- Verwenden Sie **NUR** kaltes Leitungswasser
- **Empfehlung:** Wasser, das mit einem handelsüblichen Wasserfilter enthärtet wurde, kann verwendet werden. Die Wasserhärte wird dadurch verringert.

**Wichtig:** Die Filterpatronen müssen regelmässig gewechselt werden (siehe Anleitung von Wasserfilter), da sonst Schäden an der Maschine auftreten können (es besteht dann kein Garantieanspruch)

### Hinweis zur Pumpe:



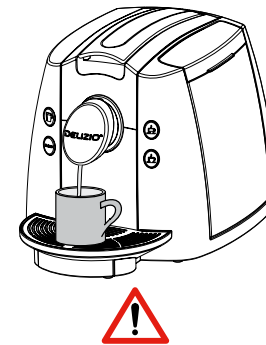
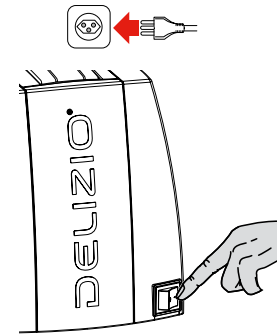

- Bei leerem Wassertank wird die Pumpe sehr laut. Dies stellt keinen Fehler dar. Durch Drücken der Kaffee- und Teeausgabetasten stoppt die Pumpe sofort
- Bei nicht Drücken der Kaffee-/Teeausgabetaste, stoppt die Pumpe aus Sicherheitsgründen zeitverzögert von selber (nach ca. 120 Sek.)



## 3. Maschine in Betrieb nehmen / Vorheizen

- Das Gerät durch **Einstecken des Netzsteckers** in eine geerdete Steckdose anschliessen
- Vor dem Einschalten des Hauptschalters kontrollieren, ob
  - der Gerätestecker auf der Rückseite ganz eingesteckt ist
  - der Bedienhebel geschlossen ist
  - der Wassertank gefüllt und
  - der Wassertank richtig fixiert ist, da sonst Wasser auslaufen kann
  - die Abtropfschale mit dem Kapselbehälter ganz eingeschoben ist

- Maschine durch Drücken des Hauptschalters (Rückseite) einschalten (die integrierte Kontrolllampe leuchtet auf)

- Nach dem Einschalten der Maschine blinken die drei **Kaffee- und Teeausgabetasten**    weiss und zeigen so den Aufheizvorgang an. Die CLEAN-Taste  leuchtet bereits weiss



- Sobald der Aufheizvorgang abgeschlossen ist (Dauer ca. 1 Min.), leuchten die **Kaffee- und Teeausgabetasten** dauernd weiss. Die Maschine ist jetzt betriebsbereit

## 4. Maschine / Leitungen spülen

Vor der ersten Inbetriebnahme, nach längerem Stillstand (z.B. nach Ferien) und beim Wechsel zwischen Tee- und Kaffee-Kapseln muss die Maschine gespült werden. Durch diesen kurzen Vorgang wird der interne Wasserkreislauf durchgespült und gereinigt.

- Maschine durch Drücken des Hauptschalters (Rückseite) einschalten (die integrierte Kontrolllampe leuchtet auf)
- Eine leere, grosse Tasse unter den Kaffee-/Tee-/Heisswasserauslauf stellen.

**Hinweis:** Überprüfen, ob keine Kapsel im Kapselschacht eingelegt ist und Bedienhebel wieder schliessen

- Taste CLEAN  drücken (die Pumpe schaltet ein und fördert Wasser durch den Wasserkreislauf)
- Die Maschine ist gespült, sobald die Pumpe wieder aufhört (automatisch nach 15 Sekunden bzw. nachdem ca. 50 ml Wasser durch die Maschine geflossen ist). Der Vorgang kann jederzeit durch erneutes Drücken der Taste CLEAN  unterbrochen werden.

**Achtung:** Das austretende Wasser ist heiss! Verbrühungsgefahr!

## 5. Kaffee oder Tee zubereiten

Für die Kaffee- oder Teezubereitung benötigen Sie **DELIZIO-Kapseln**. Es stehen verschiedene Kaffeesorten (auch koffeinfrei) und Tee zur Verfügung. Pro Tasse wird jeweils eine Kapsel benötigt.

Vor der allerersten Kaffee-/Teezubereitung oder nach längeren Pausen (z.B. nach den Ferien) müssen die internen Leitungen gereinigt und gespült werden (s. vorheriger Abschnitt auf Seite 11).

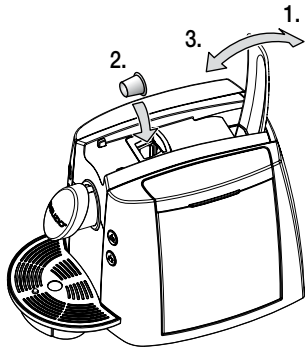
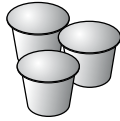

– **Vor der Zubereitung prüfen, ob sich genügend Wasser im Tank befindet**

- 1. Bedienhebel** bis zum Anschlag nach hinten schwenken
- 2. DELIZIO-Kapsel** in den Kapselschacht legen; die Kapsel rutscht in die richtige Position.

**Hinweis: Kapseln anderer Hersteller können nicht verwendet werden, da sie zur Beschädigung der Maschine führen**

- 3. Bedienhebel** ganz nach vorne schwenken, um die Kapsel in die Brühposition zu bringen (die Kapselfolie wird bei diesem Vorgang «durchgestochen»)

– **Tasse unter den Auslauf stellen**

– Die DELIZIO Comfort II Kapselmaschine verfügt über eine programmierbare Abstellautomatik.

Die Maschine wird mit einer **Werkseinstellung** ausgeliefert. Diese ist wie folgt:

- Kleine Tasse, z.B. für einen Espresso (Inhalt 50 ml)
- Mittlere Tasse, z.B. für einen Kaffee (Inhalt 100 ml)
- Grosse Tasse, z.B. für einen Tee (Inhalt 160 ml)

Programmierung der Wassermenge (siehe Seite 14).

– Eine der drei **Tasten für Espresso-/Kaffee-/Teeausgabe drücken**, um die Kaffee-/Teeausgabe zu starten. Die Pumpe fördert nun heisses Wasser in die Kapsel und der Kaffee/Tee fließt in die Tasse.

Die gedrückte Taste leuchtet (oder blinkt beim Aufheizvorgang) während des ganzen Brühvorgangs. Die anderen Tasten sind nicht beleuchtet

– Die **Ausgabe stoppt nach Erreichen der programmierten Kaffee-/Teemenge** automatisch. Durch erneutes Drücken der gewählten Ausgabetaste Kaffee-/Teeausgabe kann der Vorgang jederzeit **beendet werden**

**Hinweis:** Aus Sicherheitsgründen können die Ausgabe-Tasten nur **bei geschlossenem Bedienhebel bedient werden**. Falls Sie bei der Ausgabe von Kaffee auf Tee wechseln (oder umgekehrt), bitte zuerst die Leitungen spülen (s. Seite 11), um eine Geschmacksbeeinflussung zu vermeiden



### Tipp:

– Verwenden Sie für Espresso dickwandige, vorgewärmte Tassen, damit der Espresso nicht zu schnell abkühlt. Die Tassen können zum Vorwärmen mit heissem Wasser ausgespült und erwärmt werden

## 6. Nach der Kaffee-/Teezubereitung

Nach der Kaffee-/Teezubereitung wird die gebrauchte Kapsel wie folgt aus dem Kapselschacht geworfen:

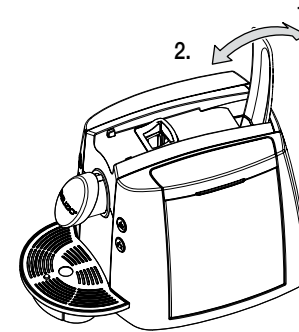

- 1. Bedienhebel** bis zum Anschlag nach hinten schwenken (die Kapsel fällt in den Kapselbehälter).

**Hinweise:** Ist die Kapsel länger im Kapselschacht, kann sie haften bleiben. In diesem Fall Bedienhebel öffnen und schliessen. Falls die Kapsel immer noch haftet, diese mit dem Finger leicht nach unten stossen.

In den Kapselbehälter passen ca. 10 gebrauchte Kapseln; Kapselbehälter regelmässig leeren.

2. Wünschen Sie einen weiteren Kaffee/Tee, neue Kapsel einlegen und gewünschte Kaffee-/Teeausgabetaste drücken (siehe Seite 12).

## 7. Energiespar-Modus

Bei Nichtgebrauch der Maschine wird nach einer Minute der Energiespar-Modus aktiviert. Im Energiespar-Modus fällt die Leistungsaufnahme des Gerätes auf 0.3 Watt zurück.

Der Energiespar-Modus wird durch ein langsames an- und abschwelendes Leuchten der CLEAN-Taste angezeigt.

**Durch Betätigen des Bedienhebels oder durch Drücken der CLEAN-Taste oder Ausgabetaste**, nimmt die Maschine den Bereitschaftsmodus wieder auf. Sobald die Tasten wieder dauernd leuchten, kann die Kaffeeausgabe erfolgen (siehe Seite 12).



– Bei längerem Nichtgebrauch (z.B. Ferien) zusätzlich Wassertank entleeren und Netzstecker aus der Steckdose ziehen



Tasten für  
Programmierung

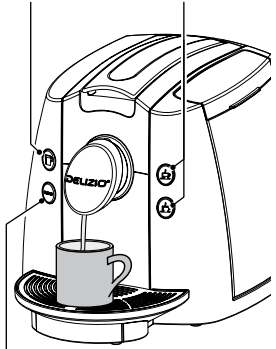

Programmierung auf  
Werkseinstellung  
zurücksetzen

## 7. Wassermenge programmieren

Mit der **DELIZIO Comfort II** Kapselmaschine kann die Wassermenge für jede der drei Kaffee-/Teeausgabe-Tasten programmiert und so den Gewohnheiten angepasst werden.

### Programmierung:

- Halten Sie die zu programmierende Taste (z.B. für Espresso) so lange gedrückt, bis diese schnell zu blinken beginnt (ca. 3 Sekunden). Der Brühvorgang wird gestartet
- Sobald die gewünschte Menge in der Tasse ist, blinkende Taste erneut drücken. Die Ausgabe stoppt, die Wassermenge ist programmiert und alle Tasten leuchten

### Programmier-Bereich

- ☉ Kleine Tasse (min. 30 ml - max. 70 ml)
- ☉ Mittlere Tasse (min. 60 ml - max. 140 ml)
- ☉ Grosse Tasse (min. 100 ml - max. 220 ml)

### Programmierungen auf Werkseinstellung zurücksetzen:

- Halten Sie die CLEAN-Taste  solange gedrückt, bis alle Tasten wieder leuchten (ca. 5 Sekunden)
- Sobald alle Tasten aufleuchten, sind alle Programmierungen wieder auf die Werkseinstellungen zurückgestellt. Falls die Kaffee-/Teeausgabe-Tasten langsam blinken, zeigt dies den Aufheizvorgang an

### Werkseinstellungen

- ☉ Kleine Tasse, 50 ml
- ☉ Mittlere Tasse, 100 ml
- ☉ Grosse Tasse, 160 ml
- ☉ CLEAN, 15 Sekunden Standard-Einstellung (nicht programmierbar)
- Energiespar-Modus Ein

### Hinweis:

- Wenn während der Kaffee-/Tee-Ausgabe der Wassertank leer wird, stoppt die Maschine die Kaffee-/Tee-Ausgabe nach kurzer Zeit automatisch

## 8. Energiespar-Modus ein-/ausschalten

Werden beim Einschalten der Maschine die beiden Tasten (Espresso und Kaffee) gemeinsam gedrückt, wird der Modus umgeschaltet.

Nach erfolgreichem Umschalten blinkt entweder die Espresso-Taste (Standby-Modus Aus) oder die Kaffee-Taste (Standby-Modus Ein) nach dem Loslassen der Tasten funktioniert die Maschine normal.

## 9. Kapselbehälter und Abtropfschale leeren

Der Kapselbehälter fasst ca. 10 Kapseln und die Abtropfschale ca. 2 dl Wasser. Aus hygienischen Gründen wird empfohlen, den Kapselbehälter und die Abtropfschale täglich zu leeren.

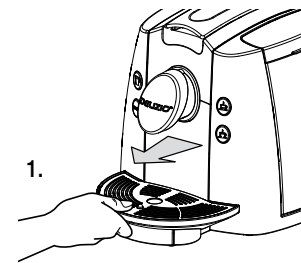

1.

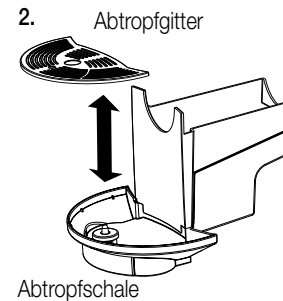

2. Abtropfgitter

Abtropfschale

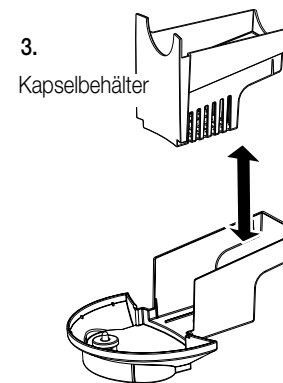

3.

Kapselbehälter

1. Abtropfschale festhalten und durch leichtes Anheben nach aussen ziehen

2. Abtropfgitter abnehmen

3. Kapselbehälter aus der Abtropfschale nach oben abziehen

– Nach dem Entleeren / Reinigen in umgekehrter Reihenfolge wieder zusammensetzen und bis zum Anschlag in die Maschine einsetzen

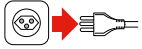

### Kapselmaschine

- Ziehen Sie vor jeder Reinigung des Gerätes den Netzstecker aus der Steckdose
- Maschine niemals ins Wasser tauchen oder unter fließendem Wasser reinigen

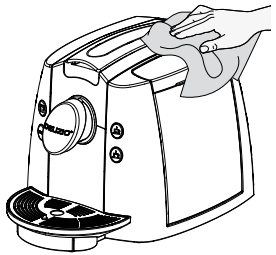

- Maschine mit feuchtem Tuch reinigen und danach trocknen lassen



- Keine scheuernden Reinigungs- oder Reinigungshilfsmittel verwenden

### Abtropfgitter, -schale und Kapselbehälter

Abtropfgitter, -schale und Kapselbehälter mit lauwarmem Wasser und einem handelsüblichen Reinigungsmittel reinigen. **Nicht in den Geschirrspüler geben!**

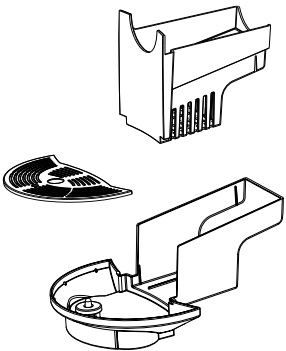

### Wassertank

Wassertank und Deckel mit lauwarmem Wasser und einem handelsüblichen Reinigungsmittel reinigen. **Nicht in den Geschirrspüler geben!**

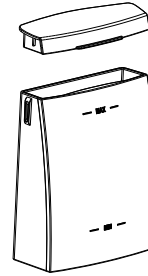

Unser Trinkwasser ist je nach Region teilweise sehr kalkhaltig. Die Kalkpartikel aus dem Wasser bleiben daher als Rückstände in der Maschine zurück und können z.B. Leitungen verstopfen oder andere Schäden verursachen. Um dies zu vermeiden, **muss die Maschine entweder nach spätestens 300 bis 400 Kaffee-/Teezubereitungen, bei stark verringerter Wasserausgabe oder spätestens nach 1–2 Monaten entkalkt werden.**

Um Schäden durch falsche Entkalkung zu verhindern, sind die nachfolgenden Schritte unbedingt einzuhalten.

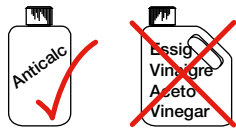

#### Wichtig:

- Die Maschine darf **niemals mit Essig entkalkt werden**, da sie sonst Schaden nimmt und der Kaffee-/Tee nach Essig schmeckt!
- Schäden, die durch Verkalkung bzw. nicht durchgeführte Entkalkung entstehen, sind **von der Garantie ausgeschlossen**
- Vorsicht im Umgang **mit heissem Wasser**
- **Sicherheitsvorschriften** des Entkalker-Herstellers beachten

1. **Empfehlung:** Nehmen Sie ein handelsübliches Entkalkungsmittel (Flüssigentkalker) und mischen dieses nach Angaben des Herstellers mit Wasser. Gemisch in Wassertank füllen
2. Kontrollieren, ob sich **keine Kapsel** im Kapselhalter befindet
3. Für die austretende Entkalkungsflüssigkeit und die Kalkrückstände ein **grosses Gefäss unter den Auslauf** stellen
4. Maschine mit Hauptschalter einschalten (die Kaffee-/Tee-Ausgabe-Tasten blinken)
5. **Sobald die Ausgabetasten leuchten, die Ausgabetaste**  **«kleine Tasse» betätigen. Warten bis die Ausgabe beendet ist.**  
**Achtung:** Die austretende Entkalkungsflüssigkeit ist heiss! Verbrühungsgefahr!



6. **Maschine mit dem Hauptschalter ausschalten** und Entkalker 5 Minuten einwirken lassen
7. Maschine mit Hauptschalter **wieder einschalten**
8. **Vorgang wiederholen**, bis der Wassertank leer ist
9. **Wassertank gut ausspülen** und wieder mit Wasser füllen. Tank in Maschine setzen
10. Anschliessend **Taste für Kaffee-/Teeausgabe**  **drücken.** Taste erneut drücken, bis Wassertank leer ist

#### Hinweis:

- Spezialentkalker mit Farbindikator müssen gemäss Herstellervorschriften angewendet werden

- Bei Nichtgebrauch das Gerät ausschalten und den Netzstecker aus der Steckdose ziehen
- Bewahren Sie die Kapselmaschine an einem trockenen, staubfreien und für Kinder unzugänglichen Ort auf
- Die Lagertemperatur darf 5 °C nicht unterschreiten (z.B. in Caravan), um im Geräteinnern Schäden durch gefrierendes Wasser zu vermeiden

#### Hinweis:

- Bei längerem Nichtgebrauch das Gerät spülen und den Bedienhebel öffnen

## Entsorgung



- Ausgediente Geräte bei einer Verkaufsstelle zur kostenlosen, fachgerechten Entsorgung abgeben
- Geräte mit gefährlichem Defekt sofort entsorgen und sicherstellen, dass sie nicht mehr verwendet werden können
- Geräte nicht mit dem Hauskehricht entsorgen (Umweltschutz!)



Reparaturen am Gerät dürfen nur durch die Servicestelle durchgeführt werden. Durch nicht fachgerechte Reparaturen und nicht verwenden von Original-Ersatzteilen, können Gefahren für den Benutzer entstehen.

Bei unfachgerechten Reparaturen kann keine Haftung für eventuelle Schäden übernommen werden. In diesem Fall erlischt auch der Garantieanspruch.

Falls Sie eine Störung mit Hilfe der folgenden Übersicht nicht selber beheben können, wenden Sie sich an die nächste Verkaufsstelle.

**Wichtig:** Bei Störungen, defektem Gerät oder Verdacht auf Defekt nach einem Sturz sofort Netzstecker ziehen.

Störung	mögliche Ursache	Fehlerbehebung	Seite
Es kommt wenig/kein Kaffee/Tee mehr heraus	- Wassertank leer	- Wassertank füllen	10
	- Pumpe defekt	- An Servicestelle wenden	
	- Kapsel nicht (ganz) aufgestochen	- Neue Kapsel verwenden / an Servicestelle wenden	
	- Bedienhebel offen	- Bedienhebel bis zum Anschlag schließen	
	- Gerät verkalkt	- Gerät entkalken	
Keine Espresso-, Kaffee- oder Teeausgabe möglich	- Wassertank nicht richtig eingesetzt	- Wassertank richtig einsetzen	10
	- Pumpe defekt	- An Servicestelle wenden	
Der Espresso/Kaffee/Tee ist kalt	- Heizsystem defekt	- An Servicestelle wenden	
Pumpe ist sehr laut	- Wassertank leer	- Wassertank füllen	10
	- Wassertank nicht richtig eingesetzt	- Wassertank richtig einsetzen	
Wasser tropft <i>dauernd</i> aus der Brüheinheit	- Gerät verkalkt	- Gerät entkalken	18
Einzelne Wassertropfen treten besonders beim Aufheizen aus der Brüheinheit		- Der Austritt einzelner Tropfen ist normal und stellt keinen Defekt dar	
Espresso/Kaffee/Tee hat einen sauren Geschmack	- Maschine wurde nach dem Entkalken nicht genügend ausgespült	- Maschine erneut spülen	18
	- Kaffeeverfalldatum abgelaufen	- Neue Kapsel verwenden	
Alle Ausgabe-Tasten blinken sehr schnell	- Elektronikfehler	- An Servicestelle wenden	
Programmierte Tassenmenge stimmt nicht	- Wassertank leer	- Kapsel auswerfen - Wassertank füllen und CLEAN-Taste drücken	10
	- Programmierung verändert	- Neue Programmierung vornehmen	
Maschine stoppt selber	- Wassertank leer	- Aus Sicherheitsgründen stoppt die Kaffee-/Tee-Ausgabe zeitverzögert von selber	
CLEAN-Taste mit langsam ab- und anschließendem Leuchten	- Kein Fehler Gerät befindet sich im Energiespar-Modus	- Bedienhebel oder eine der Ausgabetaasten betätigen	13

Nennspannung		230 Volt / 50 Hz
Nennleistung		max. 1000 Watt
Energiespar-Modus		0.3 Watt
Masse Grundgerät (Breite x Tiefe x Höhe)		ca. 250 x 380 x 260 mm
Länge Netzkabel		max. 1.50 m
Gewicht	(ohne Wasser)	ca. 5.65 kg
Inhalt Wassertank		max. 1.1 l
Materialien	Gehäuse / Wassertank	Kunststoff
Funkentstört		Nach EU-Norm
Zulassung / Konformität		S+ , CE / RoHS

Im Interesse der technischen Weiterentwicklung sind Konstruktions- oder Ausführungsänderungen am Gerät vorbehalten.



	Seite		Seite
<b>A</b> ufbewahrung	19	<b>M</b> aschine spülen	11
Aufheizen	11	Maschine in Betrieb nehmen	8
Auspacken	3		
Ausschalten	13	<b>N</b> ach der Kaffeezubereitung	13
Aufstellen der Maschine	9		
		<b>R</b> einigung	16
<b>E</b> nergiespar-Modus	13	<b>S</b> icherheitsvorschriften	2
Energiespar-Modus Ein-/Aus	14	Spülen; Maschine spülen	11
Entkalkung	18	Störungen und deren Behebung	20
Entsorgung	19		
		<b>T</b> echnische Daten	21
<b>F</b> ehlerbehebung	20	<b>Ü</b> bersicht der Geräte- und Bedienteile	4
		<b>V</b> erwendungszweck	8
<b>G</b> erät einschalten	11	Vorheizen	11
		Vor der ersten Inbetriebnahme	8
<b>H</b> auptschalter	11	<b>W</b> asser	10
Hinweise zur Anleitung	3	Wassermenge programmieren	14
		Wassertank füllen	10
<b>I</b> nbetriebnahme	8	Wartung	18
<b>K</b> affee-/Teezubereitung	12		
Kapseln	12		
Kapsel einlegen	12		
Kapselbehälter leeren	15		
Kurzanleitung	6		

# Garantie

---

**DELIZIO** übernimmt während **zwei Jahren** seit Kaufabschluss die Garantie für Mängelfreiheit und Funktionsfähigkeit des von Ihnen erworbenen Gegenstandes.

**DELIZIO** kann die Garantieleistung wahlweise durch kostenlose Reparatur, gleichwertigen Ersatz oder durch Rückerstattung des Kaufpreises erbringen. Weitere Ansprüche sind ausgeschlossen.

**DELIZIO** garantiert während **fünf Jahren** den Service. Reparatur- oder pflegebedürftige Geräte werden in jeder Verkaufsstelle entgegengenommen.

Nicht unter die Garantie fallen normale Abnutzung sowie die Folgen unsachgemässer Behandlung oder Beschädigung durch den Käufer oder Drittpersonen sowie Mängel, die auf äussere Umstände zurückzuführen sind. Die Garantieverpflichtung erlischt bei Reparaturen durch nicht **DELIZIO**-autorisierte Servicestellen. Garantieschein oder Kaufnachweis (Kassabon, Rechnung) bitte sorgfältig aufbewahren. Bei Fehlen desselben wird jeder Garantieanspruch hinfällig.