



D

MIO STAR

Caruso Digital Kaffeevollautomat

Bedienungsanleitung; Seite 1



Art.-Nr. 7173.545





Kaffeevollautomat Caruso Digital

1

Gratulation!

Mit diesem Kaffeevollautomat haben Sie ein Qualitätsprodukt erworben, welches mit grösster Sorgfalt hergestellt wurde. Es wird Ihnen bei richtiger Pflege während Jahren gute Dienste erweisen.

Vor der ersten Inbetriebnahme bitten wir Sie jedoch, die vorliegende Bedienungsanleitung gut durchzulesen und vor allem die Sicherheitshinweise genau zu beachten.

Personen, die mit der Bedienungsanleitung nicht vertraut sind, dürfen das Gerät nicht benutzen.

Deutsch

Inhalt

	Seite		Seite
Sicherheitshinweise	2	Reinigung / Wartung	19
Hinweise zur Anleitung	3	– 8.1 Brüheinheit	21
Auspacken	3	Entkalkung	22
Übersicht der Geräte- und Bedienteile	4/5	Übersicht der Anzeige-Symbole	24
Kurzanleitung	6/7	Störungen und deren Behebung	26
Maschine in Betrieb nehmen	8	Entsorgung	27
– Vor der ersten Inbetriebnahme	8	Technische Daten	27
– Verwendungszweck	8		
– Maschine aufstellen / Anschliessen	9		
– Vorbereitende Arbeiten	9		
– Erstinbetriebnahme	10		
Einstellungen	12		
– Mahlwerkeinstellungen	12		
– Einstellung Kaffeemenge in der Tasse	13		
– Einstellung Kaffeeauslauf	13		
– Einstellung der Kaffeepulvermenge (= Stärke)	14		
– Sleep Modus	14		
Ausgabe Kaffee	14		
Heisswasserausgabe	16		
Dampfausgabe / Zubereitung von Cappuccino	18		



2 Sicherheitshinweise

Deutsch



Die unter Strom stehenden Teile dürfen keinesfalls mit Wasser in Berührung kommen: Kurzschlussgefahr! Der Dampf und das heisse Wasser können Verbrennungen verursachen! Den Dampf- oder Heisswasserstrahl keinesfalls auf Körperteile richten. Die Düse für die Dampf-/Heisswasserausgabe vorsichtig berühren: Verbrennungsgefahr!

Sachgemässer Gebrauch

Dieser Kaffeevollautomat ist ausschliesslich für den Betrieb in Haushalten vorgesehen. Technische Änderungen und unsachgemässer Gebrauch sind wegen der damit verbundenen Risiken verboten! Die Maschine ist nicht dazu bestimmt, von Personen (einschliesslich Kindern) mit eingeschränkten körperlichen oder geistigen Fähigkeiten oder einer Beeinträchtigung der Sinnesorgane bzw. von Personen ohne ausreichende Erfahrung oder Kompetenz verwendet zu werden, es sei denn, sie werden von einer Person überwacht, die für ihre Sicherheit verantwortlich ist oder sie werden im Gebrauch der Maschine geschult.

Stromversorgung

Der Kaffeevollautomat darf nur an eine geeignete Steckdose angeschlossen werden. Die Spannung muss mit derjenigen übereinstimmen, die auf dem Typenschild des Geräts angegeben ist.

Netzkabel

Der Kaffeevollautomat darf keinesfalls mit defektem Netzkabel betrieben werden.

Bei Schäden am Netzkabel muss dieses vom MIGROS-Service ausgetauscht werden. Das Versorgungskabel darf nicht in Ecken, über scharfe Kanten oder auf sehr heissen Gegenständen verlegt werden. Es sollte vor Öl geschützt werden.

Der Kaffeevollautomat darf nicht am Kabel getragen oder gezogen werden. Der Stecker darf nicht durch Ziehen am Kabel herausgezogen werden. Er sollte nicht mit nassen Händen berührt werden.

Der freie Fall des Netzkabels von Tischen oder Regalen sollte vermieden werden.

Schutz anderer Personen

Kinder beaufsichtigen, damit sie nicht mit der Maschine spielen. Kinder können die Gefahrensituationen, die durch Haushaltgeräte entstehen können, nicht abschätzen. Die für die Verpackung der Maschine benutzten Materialien sollten nicht in Reichweite von Kindern aufbewahrt werden.

Verbrennungsgefahr

Den Heisswasser- oder Dampfstrahl keinesfalls auf sich selbst oder auf andere Personen richten: Verbrennungsgefahr!

Stets die entsprechenden Griffe benutzen.

Standort

Der Kaffeevollautomat sollte an einem sicheren Ort aufgestellt werden, an dem nicht die Gefahr des Umkippens oder der Verletzung von Personen besteht.

Es besteht die Möglichkeit des Austritts von heissem Wasser oder Dampf: Verbrennungsgefahr!

Die Maschine sollte Temperaturen von unter 0 °C nicht ausgesetzt werden. Es besteht die Gefahr, dass die Maschine durch gefrierendes Wasser beschädigt wird. Der Kaffeevollautomat darf nicht im Freien betrieben werden.

Die Maschine nicht auf heissen Flächen oder in der Nähe von offenem Feuer aufstellen, da das Gehäuse schmelzen oder auf andere Art beschädigt werden könnte.

Reinigung

Bevor die Maschine gereinigt wird, muss sie mit der Taste EIN/AUS ausgeschaltet und dann erst der Stecker gezogen werden. Darüber hinaus abwarten, bis die Maschine abgekühlt ist.

Die Maschine keinesfalls ins Wasser tauchen!

Der Versuch von Eingriffen im Inneren der Maschine ist strengstens verboten. Wasser, das einige Tage lang im Wassertank verblieben ist, darf nicht für Lebensmittelzwecke genutzt oder getrunken werden. Den Tank reinigen und mit frischem Trinkwasser füllen.

Raumbedarf für den Betrieb und die Wartung

Für einen korrekten und einwandfreien Betrieb des Kaffeevollautomaten sollten folgende Empfehlungen berücksichtigt werden:

- Eine ebene, wasserunempfindliche Auflagefläche auswählen.
- Der Raum sollte ausreichend beleuchtet und hygienisch unbedenklich sein und die Steckdose muss leicht zugänglich sein.
- Gemäss den Angaben in der Abbildung einen Mindestabstand von den Maschinenwänden berücksichtigen (siehe auch Seite 9).

Aufbewahrung der Maschine

Wird die Maschine für längere Zeit nicht benutzt, so ist diese auszuschalten und der Stecker ist aus der Steckdose zu ziehen. Die Maschine an einem trockenen und für Kinder unzugänglichen Ort aufbewahren. Vor Staub und Schmutz schützen.

Reparaturen / Wartungsarbeiten

Die Maschine bei Störungen, Defekten oder dem Verdacht auf Defekte nach einem Sturz nicht verwenden und unverzüglich den Netzstecker ziehen. Eine defekte Maschine keinesfalls in Betrieb setzen.

Eingriffe und Reparaturen dürfen ausschliesslich vom MIGROS-Service vorgenommen werden.

Im Falle von nicht fachgerecht ausgeführten Eingriffen wird jede Haftung für eventuelle Schäden abgelehnt.

Brandschutz

Im Fall eines Brandes einen Kohlendioxidlöscher (CO₂) verwenden. Keinesfalls sind Wasser- oder Pulverlöscher einzusetzen.



Hinweise zu dieser Anleitung

Diese Bedienungsanleitung kann nicht jeden denkbaren Einsatz berücksichtigen. Für weitere Informationen oder bei Problemen, die in dieser Bedienungsanleitung nicht oder nicht ausführlich genug behandelt werden, wenden Sie sich bitte an die M-Infoline (Telefonnummer auf der Rückseite dieser Anleitung).

Bewahren Sie diese Bedienungsanleitung sorgfältig auf und geben Sie diese allenfalls an Nachbenutzer weiter.

Auspacken

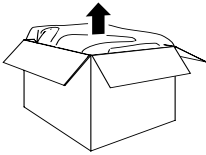

– Maschine aus der Verpackung nehmen

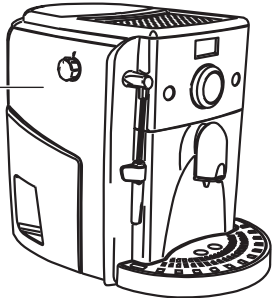

– Bitte überprüfen Sie nach dem Auspacken, ob folgende Teile vorhanden sind:

1.

1. Kaffeemaschine
2. Schlüssel für Mahlgradeinstellung
3. Netzkabel



2.

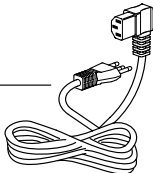

3.

– Kontrollieren Sie, ob die Netzspannung (230 V) mit der Gerätespannung übereinstimmt (siehe Leistungsschild)

– Vernichten Sie sämtliche Plastikbeutel, denn diese könnten für Kinder zu einem gefährlichen Spielzeug werden!

Tip:

– Bewahren Sie die Verpackung für spätere Transporte auf (z.B. für Umzüge, Service usw.).



4 Übersicht der Geräte- und Bedienteile

Deutsch

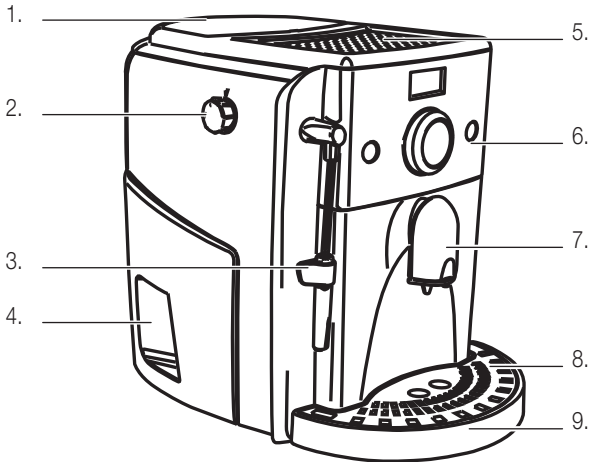

Maschine:

1. **Bohnenbehälter** mit Einstellung von Kaffee-Mahlgrad
2. **Drehknopf Dampf/Heisswasser**
3. **Dampf/Heisswasser-Düse** mit Pannarello
4. **Wassertank**
5. **Tassenabstellfläche**
6. **Bedienteil**
7. **Kaffeeauslauf** (höhenverstellbar)
8. **Abtropfstro** (abnehmbar)
9. **Abtropfschale** (abnehmbar)

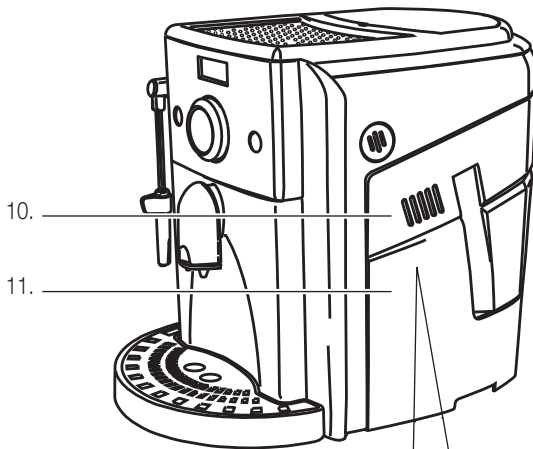

10. **Servicetüre**
11. **Restwasserbehälter** mit eingesetztem **Kaffeesatzbehälter** (herausnehmbar)



12. **Brüheinheit** (herausnehmbar)
13. **Kaffeesatzbehälter** (abnehmbar)



Übersicht der Geräte- und Bedienteile

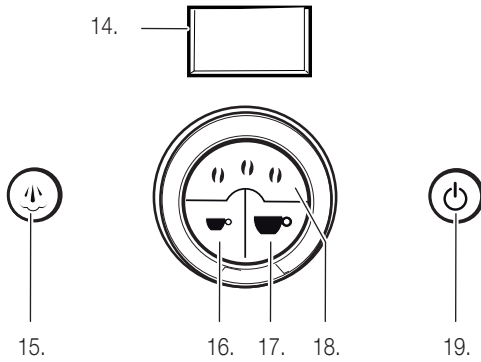

Bedienteil:

- 14. Dreifarbige LCD-Anzeige
 - **Grün:** Betriebsbereit
 - **Orange:** Aufheizen, Kaffee oder Wasser nachfüllen
 - **Rot:** Wartung nötig (z.B. Kaffeesatz ausleeren)
 - Übersicht der Symbole auf Seite 24
- 15. Dampf-Taste
- 16. Kaffeeausgabe «Espresso»
- 17. Kaffeeausgabe «Grosser Kaffee»
- 18. Kaffeestärke (3 Stufen)
- 19. Ein-/Aus-Taste

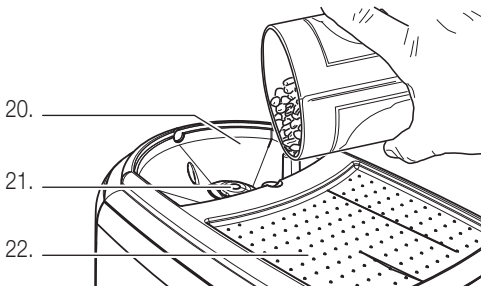

Bohnenbehälter:

- 20. Bohenschacht
- 21. Öffnung zum Einstellen des Mahlgrades (Schlüssel Pos. 23. verwenden)
- 22. Tassenabstellfläche

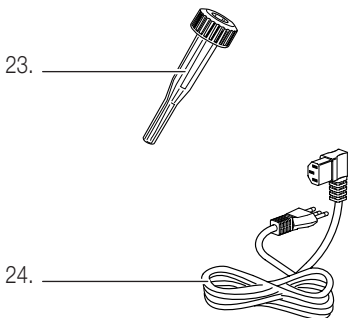

Zubehör:

- 23. Schlüssel für Einstellung des Mahlgrades
- 24. Netzkabel (3-polig)



6 Kurzanleitung

Diese Kurzanleitung beinhaltet nur die wichtigsten Bedienungsschritte. Aus Sicherheitsgründen empfehlen wir Ihnen, die detaillierte Bedienungsanleitung zu lesen, in der alle wichtigen Funktionen beschrieben sind. Beachten Sie auch die Sicherheitsvorschriften auf den Seiten 2 und 8.

1. Aufstellen

- Kaffeemaschine auf eine trockene, stabile, ebene und wasserunempfindliche Standfläche in der Nähe eines Stromanschlusses stellen (nicht direkt davor stellen)
- Nur in trockenen Räumen verwenden
- Verwenden Sie nur einwandfreie Verlängerungskabel (3 Pol / 1.5 mm²)
- Kabel nicht herunterhängen lassen: Stolpergefahr!
- 20 cm Mindestabstand zu Wänden usw. einhalten

2. Wassertank füllen

Für die Kaffeemaschine darf **nur unbehandeltes, frisches und kaltes Leitungswasser** verwendet werden.

- Transparenten Wassertank mit Deckel abnehmen
- Behälter ausspülen und mit Leitungswasser befüllen (max. 1.7 l)

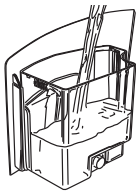

Wichtig: Maschine zum Befüllen nie unter einen Wasserhahn stellen (Stromschlaggefahr!)

- Wassertank und Abdeckung wieder einsetzen

3. Kaffeebohnen einfüllen

- Aromaschutzdeckel des Kaffeebohnenbehälters abnehmen
- Kaffeebohnen (ca. 230 g) einfüllen und Deckel wieder aufsetzen

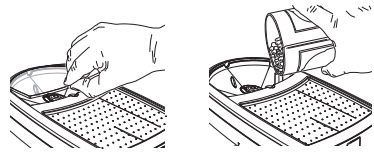



Wichtig: Keinen gemahlener oder löslichen (Instant-) Kaffee oder anderes Material in den Bohnenbehälter einfüllen, da die Maschine sonst Schaden nimmt!

4. Stromanschluss

- Netzstecker in die Steckdose (230 V / 50 Hz) stecken

5. Maschine in Betrieb nehmen

- Ein-/Aus-Taste (19) drücken 
-  In der Anzeige erscheint das rote Symbol und zeigt damit an, dass eine Entlüftung des Systems vorgenommen werden muss.

Hinweis: leuchtet das Symbol orangefarbig, muss der Wassertank aufgefüllt werden

- Um das System zu entlüften, einen Behälter unter die Dampfdüse (Pannarello) stellen

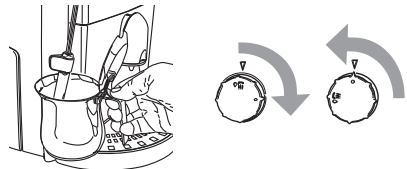

- Den Drehknopf (auf der linken Seite) im Uhrzeigersinn drehen und warten. Aus dem Pannarello fließt eine eingestellte Menge Wasser aus.

Wichtig: Das Rohr der Düse wird bei diesem Vorgang sehr heiß: Vorsicht, Verbrennungsgefahr!



-  Sobald das orange Symbol erscheint, muss der Drehknopf wieder geschlossen werden (im Gegenuhrzeigersinn drehen). Die Entlüftung des Wasserkreislaufs ist jetzt abgeschlossen

i Hinweis: Vor der ersten Inbetriebnahme, nach einem längeren Maschinenstillstand (z.B. nach Ferien) oder wenn der Wassertank voll-



Kurzanleitung

ständig geleert wurde, sollte das Wassersystem entlüftet werden.

-  Anschliessend wird mit dem orangen Symbol die Aufheizphase angezeigt. Stellen Sie ein Gefäss unter den Kaffeeauslauf
- Nach der Aufheizphase führt die Maschine eine automatische Spülung der internen Systeme durch und es fliesst etwas Wasser aus dem Kaffeeauslauf
-  Während der Spülung wird das orange Symbol angezeigt
-  Nach der Spülung leuchtet das grüne Symbol auf. Die Maschine ist jetzt betriebsbereit und es kann ein Kaffee ausgegeben werden (s. Seite 14)

6. Kaffeeauslauf einstellen

- Leere Tasse unter Kaffeeauslauf stellen
- Kaffeeauslauf entsprechend der Tassengrösse einstellen

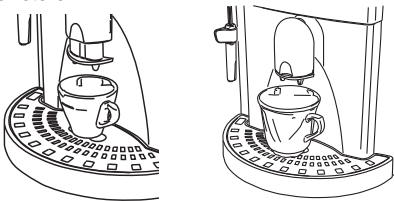

7. Kaffee oder Espresso?

Die Kaffeemaschine braut den Kaffee vollautomatisch.

-  Sobald das grüne Symbol dauernd leuchtet, ist die Maschine betriebsbereit
- **Drücken Sie eine der zwei Tassentasten** für die Kaffeeausgabe:
 - Linke Taste für Espresso (kleiner Tasseninhalt)
 - Rechte Taste für Kaffee (grosser Tasseninhalt)



- Sobald die Taste gedrückt wird, mahlt die Kaffeemühle eine Portion Kaffee

-   In der Anzeige erscheint eines der beiden Symbole
- Der frisch gemahlene Kaffee wird automatisch in die Brüheinheit gegeben und mit heissem Wasser vorgebrüht
- Anschliessend wird heisses Wasser in die Brüheinheit gepumpt und der Kaffee fliesst in die Tasse
- Nach dem Brühvorgang wird der Kaffeesatz in den Kaffeesatzbehälter gegeben und der gesamte Vorgang ist abgeschlossen
- Für weitere Tassen erneut **eine der zwei Tassentasten** drücken

Wichtig:

- Die Kaffeezubereitung darf nicht unterbrochen werden (z.B. Strom unterbrechen oder Servicetüre öffnen), da sonst Funktionsstörungen die Folge sein können

Zwei Tassen Kaffee ausgeben:

- Tassentaste 2x nacheinander drücken

Kaffeemenge (= Tassengrösse) programmieren:

- Siehe Seite 13

Kaffeepulvermenge (= Kaffeestärke):

- Durch wiederholtes Drücken der Kaffeebohnen-taste (18) Kaffeestärke in 3 Stufen einstellen

Mahlgrad ändern:

- Siehe Seite 12

Sicherheits- und Energiespartipp:

Bei Abwesenheit und während der Nacht immer den Netzstecker ziehen

8. Reinigung / Entkalken

Maschine regelmässig reinigen und entkalken (siehe Seite 19 folgend).



8 Inbetriebnahme

Deutsch



Vor der ersten Inbetriebnahme

Bitte beachten Sie, dass unsachgemässer Umgang mit Strom tödlich sein kann. Bitte lesen Sie daher die Sicherheitshinweise auf Seite 2 und die nachfolgenden Sicherheitsmassnahmen:

- Vorsicht beim Umgang mit heissem Wasser und Dampf: Verbrühungsgefahr
- Einige Teile (Kaffeeauslauf, Brüheinheit, Dampfdüse etc.) werden während des Gebrauchs heiss: Verbrennungsgefahr
- Gerät nicht mit leerem Wassertank betreiben
- Die Reinigung darf nur nach Ziehen des Netzsteckers erfolgen
- Gerät nur in trockenen Räumen verwenden

Vor dem Verlassen des Werks wurde Ihr Kaffeevollautomat mit Kaffee getestet. Obwohl die Maschine anschliessend gründlich gereinigt wurde, ist es möglich, dass kleine Kaffeerückstände im Gerät zurückbleiben. Die Maschine ist jedoch absolut fabrikneu.

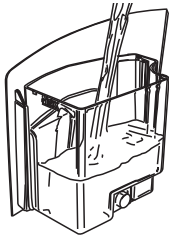

Vor dem ersten Gebrauch den Wassertank mit warmem Wasser gründlich ab-/auswaschen. Die Kaffeemaschine darf nur mit einem angefeuchteten Tuch abgewischt werden (s. a. «Reinigung», Seite 19).

Hinweis:

- Die internen Leitungen müssen vor der ersten Inbetriebnahme ebenfalls gereinigt werden. Diese Reinigung erfolgt, indem Sie 5 bis 6 Tassen ausgeben (nicht konsumieren). Die Leitungen werden so gründlich durchgespült

Verwendungszweck

Mit dem Kaffeevollautomat Mio Star «Caruso Digital» können auf einfache Art und Weise gute Espressos, Kaffees, Cappuccinos und Tees zubereitet werden.

Das Gerät ist nur für den Gebrauch im Haushalt bestimmt.

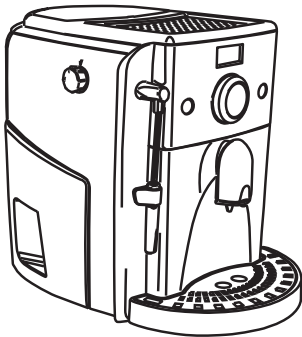



1. Aufstellen / Anschliessen

Bei der Wahl des Anwendungsortes müssen folgende Punkte berücksichtigt werden:

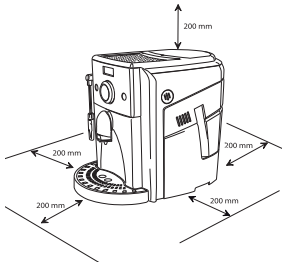
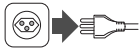

– Netzstecker ziehen

- Gerät auf eine trockene, stabile, ebene und wasserunempfindliche Standfläche und nicht direkt unter eine Steckdose stellen. Nur in trockenen Räumen verwenden
- Gerät nicht auf heiße Oberflächen oder in der Nähe von offenen Flammen abstellen. Mindestabstand von 50 cm einhalten
- Mindestabstand von 60 cm zu Spülbecken / Wasserhähnen einhalten
- Ist ein Verlängerungskabel nötig, darauf achten, dass dieses für das Gerät geeignet ist (3-polig mit Erde und 1.5 mm² Ader-Querschnitt) und dass es nicht zur Stolperfalle wird

Hinweise:

- Netzkabel nicht herunterhängen lassen (Stolpergefahr)
- Netzkabel nie über Ecken oder Kanten herunterhängen lassen oder gar einklemmen (Stromschlaggefahr) und nicht auf heiße Oberflächen legen

2. Vorbereitende Arbeiten

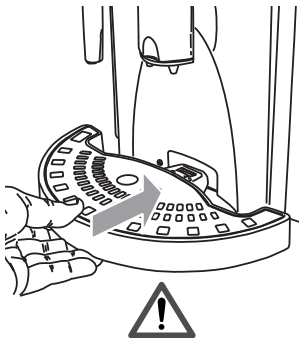

- Die Abtropfschale mit dem Rost aus der Verpackung nehmen
- Die Abtropfschale in die entsprechende Aufnahme auf der Maschine einsetzen
- Bevor der Stecker in die Steckdose eingesteckt wird, sicherstellen, dass alle auf Seite 2 aufgeführten Vorgänge ausgeführt wurden

i **Wichtiger Hinweis:** Der Inhalt des Kapitels auf Seite 24 sollte gelesen werden. Dort wird ausführlich die Bedeutung aller Anzeigen der Maschine auf der LCD-Anzeige erläutert.



10 Inbetriebnahme

Deutsch

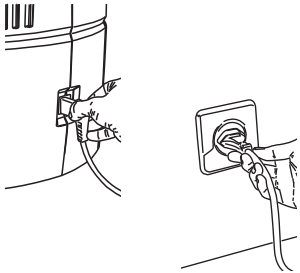
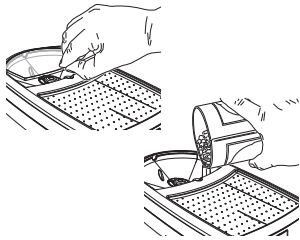
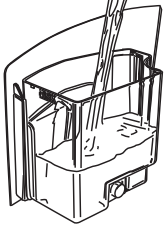

3. Erstinbetriebnahme

- Den Wassertank leicht anheben und aus seiner Aufnahme herausnehmen

- Den Tank ausspülen und mit frischem Wasser füllen. Es wird empfohlen, den Wassertank nicht übermässig aufzufüllen. Den Tank wieder in seine Aufnahme einsetzen

! In den Tank (4) darf ausschliesslich frisches Trinkwasser ohne Kohlensäure eingefüllt werden. Heisses Wasser oder andere Flüssigkeiten können den Tank oder die Maschine beschädigen. Die Maschine darf ohne Wasser keinesfalls in Betrieb gesetzt werden: sicherstellen, dass im Tank eine ausreichende Menge Wasser vorhanden ist.

- Den Deckel des Bohnenbehälters (1) abnehmen
- Die Kaffeebohnen einfüllen

! In den Behälter (1) dürfen ausschliesslich Kaffeebohnen eingefüllt werden. Gemahlener Kaffee, Instantkaffee oder andere Gegenstände verursachen Schäden an der Maschine.

- Den Deckel wieder auf den Bohnenbehälter (1) aufsetzen
- Den Stecker in die Steckdose auf der Rückseite der Maschine einstecken
- Den Stecker am anderen Ende des Kabels in eine Wandsteckdose mit geeigneter Spannung einstecken



Inbetriebnahme



- Um die Maschine einzuschalten, muss lediglich die Ein-/Aus-Taste (19) gedrückt werden



- Erscheint in der Anzeige das rote Symbol, muss eine Entlüftung des Systems vorgenommen werden.
Hinweis: leuchtet das Symbol orangefarbig, muss der Wassertank aufgefüllt werden

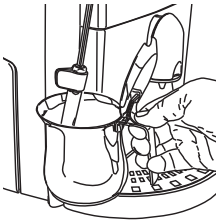

- Um das System zu entlüften, einen Behälter unter die Dampfdüse (Pannarello) stellen

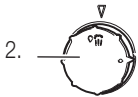

- Den Drehknopf (auf der linken Seite) im Uhrzeigersinn drehen und warten. Aus dem Pannarello fließt eine eingestellte Menge Wasser aus.
Wichtig: Das Rohr der Düse wird bei diesem Vorgang sehr heiss: Vorsicht, Verbrennungsgefahr!



- Sobald das nebenstehende, orange Symbol erscheint, muss der Drehknopf wieder geschlossen werden (im Gegenuhrzeigersinn drehen). Die Entlüftung des Wasserkreislaufs ist jetzt abgeschlossen

i Hinweis: Vor der ersten Inbetriebnahme, nach einem längeren Maschinenstillstand (z.B. nach Ferien) oder wenn der Wassertank vollständig geleert wurde, sollte das Wassersystem entlüftet werden



- Mit dem orangenen Symbol wird die Aufheizphase angezeigt. Stellen Sie ein Gefäß unter den Kaffeeausfluss



- Nach der Aufheizphase führt die Maschine eine automatische Spülung der internen Systeme durch und es fließt etwas Wasser aus dem Kaffeeausfluss. Während der Spülung wird das orange Symbol angezeigt

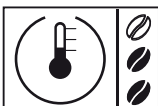

- Nach der Spülung leuchtet das nebenstehende, grüne Symbol auf. Die Maschine ist jetzt betriebsbereit und es kann Kaffee ausgegeben werden



4. Einstellungen

Mit dieser Maschine können Sie einige Einstellungen vornehmen, mit denen Sie den Betrieb optimieren können.

4.1 Mahlwerkeinstellungen

i Kaffee ist ein Naturprodukt und seine Eigenschaften können je nach Herkunft und Mischung unterschiedlich sein. Das Gerät ist mit einem Selbsteinstellungssystem ausgestattet, mit dem Bohnen aller handelsüblichen Kaffeesorten verwendet werden können (keine karamellisierten Sorten).

Aus diesem Grunde wird empfohlen, einige Kaffees auszugeben, bevor das Mahlwerk eingestellt wird.

! Achtung! Der Drehknopf für die Mahlgradeinstellung darf nur dann gedreht werden, wenn sich das Mahlwerk in Betrieb befindet. Keinen gemahlene Kaffee und/oder Instantkaffee in den Bohnenbehälter einfüllen.

! Es dürfen ausschliesslich Kaffeebohnen in diesen Behälter eingefüllt werden. Das Mahlwerk enthält Teile, die sich bewegen und daher eine Gefahr darstellen können. Die Einführung der Finger und/oder anderer Gegenstände ist verboten. Vor Eingriffen im Inneren des Bohnenbehälters sollten stets der Hauptschalter ausgeschaltet und der Stecker von der Steckdose abgenommen werden. Während sich das Mahlwerk in Betrieb befindet, sollte kein Bohnenkaffee eingefüllt werden.

- Auf der Maschine ist eine Einstellung des Mahlgrades in gewissem Umfange möglich, um diesen an den verwendeten Kaffee anzupassen
- Die Einstellung erfolgt über den Bolzen im Bohnenbehälter. Dieser darf ausschliesslich mit dem mitgelieferten Schlüssel gedrückt und gedreht werden
- Den Bolzen drücken und jeweils nur um eine Position drehen, und 2 bis 3 Kaffees zubereiten. Lediglich auf diese Weise ist die Änderung des Mahlgrades zu bemerken
- Die Markierungen im Inneren des Bohnenbehälters geben den eingestellten Mahlgrad an:
 - grobe Mahlung
 - mittlere Mahlung
 - feine Mahlung

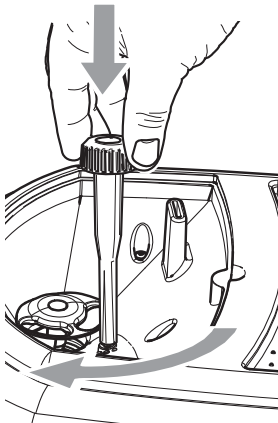



4.2 Einstellung Kaffeemenge in der Tasse

Bei dieser Maschine kann die ausgegebene Kaffeemenge je nach Ihrem Geschmack und/oder der Tassengröße eingestellt werden.



Bei jedem Druck der Taste (16) oder (17) gibt die Maschine eine programmierte und je nach Taste unterschiedliche Kaffeemenge aus. Diese Menge kann nach Belieben frei programmiert werden. Jeder Taste kann eine Kaffeeausgabe zugeordnet werden. Diese erfolgt unabhängig.



Im Beispiel wird die Programmierung der Taste (16) beschrieben, die in der Regel dem Espresso zugeordnet wird.

- Eine Tasse unter den Auslauf stellen
- Die Taste (16) gedrückt halten. Während dieser Phase wird in der Anzeige das nebenstehende, grüne Symbol angezeigt
- Sobald die gewünschte Kaffeemenge in die Tasse ausgegeben wurde, die Taste (16) loslassen

Nun ist die Taste (16) programmiert. Bei jedem Druck gibt die Maschine die soeben programmierte Menge aus. Die Programmierung der Taste (17) erfolgt gleich wie oben beschrieben.

4.3 Einstellung Kaffeeauslauf

Der Auslauf kann in der Höhe eingestellt werden, um ihn an die Abmessungen der verwendeten Tassen anzupassen.

Für diese Einstellung wird der Auslauf von Hand nach oben oder nach unten geschoben.

Folgende Positionen werden empfohlen:

- für kleine Tassen;

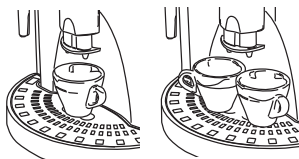

- für grosse Tassen

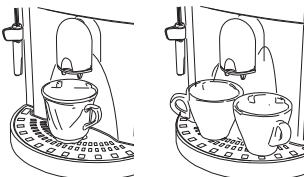



14 Inbetriebnahme

Deutsch

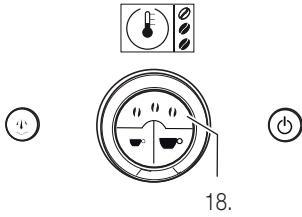

4.4 Einstellung der Kaffeepulvermenge (= Kaffeestärke)

- Durch mehrmaliges Drücken der Taste (18) kann die Menge des zu mahlenden Kaffees eingestellt werden (und somit die Geschmacksintensität). Drei Stufen sind möglich: schwach, mittel oder stark. Die gewählte Stufe wird in der Anzeige mit Kaffeebohnen angezeigt

4.5 Sleep Modus

Die Maschine verfügt über eine Energiesparfunktion.

- Nach einem gewissen Zeitraum nach der letzten Benutzung schaltet die Maschine automatisch ab
- Um die Maschine erneut einzuschalten, muss lediglich die Ein-/Aus-Taste (19) gedrückt werden. In diesem Falle führt die Maschine die Spülung nur dann aus, wenn der Durchlauferhitzer abgekühlt ist

5. Ausgabe Kaffee

! Hinweis: Sollte die Maschine keinen Kaffee ausgeben, so ist zu überprüfen, ob der Wassertank Wasser enthält.

i Vor der Ausgabe des Kaffees prüfen, ob das nebenstehende, grüne Symbol aufleuchtet.

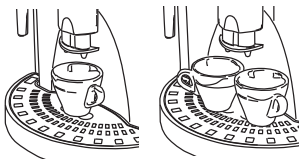

- 1 oder 2 Tassen unter die Ausgabedüse stellen; der Kaffeeauslauf kann in der Höhe an die verwendeten Tassen angepasst werden



- Für die Ausgabe eines Espresso muss die Taste (16), für einen grossen Kaffee die Taste (17) gedrückt und nachfolgend losgelassen werden
- Anschliessend startet der Ausgabezyklus: für die Ausgabe von einem Kaffee wird die Taste nur ein Mal gedrückt. Für die Ausgabe von zwei Kaffees wird die Taste zwei Mal nacheinander gedrückt



- Anschliessend wird der Ausgabezyklus gestartet:
 - für die Ausgabe von 1 Tasse Kaffee wird auf dem Display eines der beiden grünen Symbole angezeigt

oder



- für die Ausgabe von 2 Tassen Kaffee wird eines der beiden grünen Symbole angezeigt

i In dieser Betriebsart sorgt die Maschine automatisch für das Mahlen und Dosieren der richtigen Kaffeemenge. Die Zubereitung zweier Kaffees erfordert zwei Mahlzyklen und zwei Ausgabezyklen, die automatisch von der Maschine gesteuert werden.

- Nach dem Vorbrühzyklus beginnt der Kaffee aus der Ausgabedüse zu fließen
- Die Kaffeeausgabe wird automatisch beendet, wenn die eingestellte Menge erreicht ist. Die Kaffeeausgabe kann jedoch auch durch Druck der vorher gedrückten Taste abgebrochen werden

i Die Maschine ist für die Ausgabe eines echten italienischen Espresso eingestellt. Durch diese Eigenschaft können die Ausgabezeiten leicht verlängert werden, um ein intensives Aroma des Kaffees zu gewährleisten.



6. Heisswasserausgabe

 **Achtung:** Zu Beginn der Ausgabe kann es zu Heisswasserspritzern kommen. **Verbrennungsgefahr!** Die Heisswasserdüse kann hohe Temperaturen erreichen: direkte Berührung vermeiden.

- Vor der Ausgabe von Heisswasser überprüfen, ob das grüne Symbol angezeigt wird

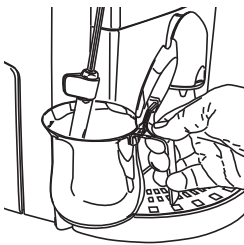
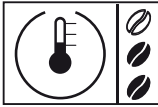

Wenn die Maschine für die Kaffeeausgabe bereit ist, ist wie folgt vorzugehen:

- Eine Tasse und/oder ein anderes Gefäß unter die Heisswasser-/Dampfdüse stellen

- Den Drehknopf (2) im Uhrzeigersinn öffnen

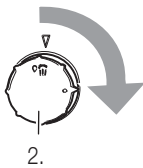

- In der Anzeige wird das grüne Symbol angezeigt



- Die gewünschte Heisswassermenge ausgeben. Um die Ausgabe des Heisswassers abubrechen, wird der Drehknopf (2) im Gegenuhrzeigersinn gedreht. Die Maschine schaltet auf Normalbetrieb um



Hinweis:

i In manchen Fällen besteht die Möglichkeit, dass bei der Öffnung des Hahns (2) kein heisses Wasser ausgegeben und das orange Symbol angezeigt wird.



- Abwarten bis die Aufheizphase abgeschlossen ist und das grüne Symbol angezeigt wird. Dann Heisswasser über Pannarello ausgeben





Verbrennungsgefahr! Zu Beginn der Ausgabe kann es zu Heisswasserspritzern kommen. Die Ausgabedüse kann hohe Temperaturen erreichen: direkte Berührung vermeiden.



- Ist die Maschine für die Ausgabe von Kaffee bereit, die Taste (15) drücken. Die Maschine muss aufgeheizt werden. In dieser Phase wird das orange Symbol angezeigt
- Sobald die Maschine für die Dampfabgabe bereit ist, leuchtet das grüne Symbol

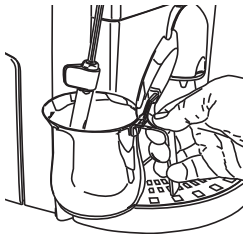

- Einen Behälter unter die Dampfduüse (Pannarello) stellen und den Drehknopf (2) «Heisswasser/Dampf» für kurze Zeit öffnen, um das Restwasser aus der Dampfduüse (Pannarello) abzulassen. Nach kurzer Zeit tritt dann nur noch Dampf aus
- Den Drehknopf (2) schliessen
- Den Behälter, der für die Cappuccino-Zubereitung benutzt werden soll, zu 1/3 mit kalter Milch füllen

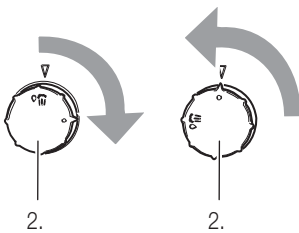

i Für die Zubereitung eines optimalen Cappuccinos sollte die verwendete Milch kalt sein.

- Die Dampfduüse (Pannarello) in die zu erhaltende Milch tauchen und den Drehknopf (2) öffnen. Das Gefäss mit langsamen Drehbewegungen von unten nach oben bewegen, damit die Schaumbildung gleichmässig erfolgt
 - Nachdem der Dampf für den gewünschten Zeitraum benutzt wurde, den Drehknopf (2) schliessen
 - Auf dieselbe Weise können auch andere Flüssigkeiten erhitzt werden
- Nach der Benutzung wird die Dampfduüse (Pannarello) gemäss der Beschreibung im Kapitel «Reinigung und Wartung» gereinigt.

i Nach dem Aufschäumen der Milch den Kaffee ausgeben. Die Taste (15) drücken:

Die Maschine führt automatisch die Vorgänge aus, um sich wieder auf die Ausgabetemperatur des Kaffees zu bringen.

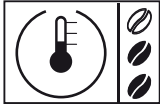

i Wird die Maschine nicht benutzt, schaltet sie automatisch auf die Temperatur für die Ausgabe von Kaffee um, um Energie zu sparen (in der Anzeige erscheint das nebenstehende, grüne Symbol).

8. Reinigung und Wartung

Allgemeine Reinigung

- Die Wartung und die Reinigung dürfen nur dann durchgeführt werden, wenn die Maschine vom Stromnetz abgenommen wurde und abgekühlt ist
 - Die Maschine darf nicht in Wasser getaucht werden. Teile der Maschine dürfen nicht in der Spülmaschine gereinigt werden
 - Für die Reinigung dürfen keine spitzen Gegenstände oder chemisch aggressive Produkte (Lösungsmittel) verwendet werden
 - Für die Reinigung des Geräts sollte ein weiches, leicht mit Wasser getränktes Tuch verwendet werden
 - Die Vorrichtung und deren Bestandteile nicht unter Verwendung einer Mikrowelle oder eines herkömmlichen Backofens trocknen
 - Den äusseren Bereich des Pannarellos täglich nach dem Erhitzen von Milch abnehmen und mit frischem Wasser waschen
 - Die Dampfdüse muss wöchentlich gereinigt werden. Dazu wie folgt vorgehen:
 - den äusseren Teil des Pannarellos (für die regelmässige Reinigung) entfernen;
 - den oberen Bereich des Pannarellos von der Dampfdüse abziehen;
 - den oberen Bereich des Pannarellos mit frischem Trinkwasser waschen;
 - die Dampfdüse mit einem feuchten Tuch reinigen und eventuelle Milchreste entfernen;
 - den oberen Bereich der Dampfdüse wieder anbringen (sicherstellen, dass diese vollständig eingesetzt ist).
- Den äusseren Bereich des Pannarellos wieder montieren.

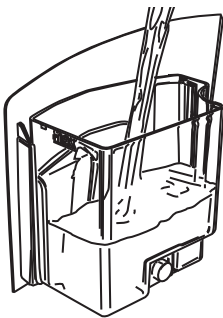
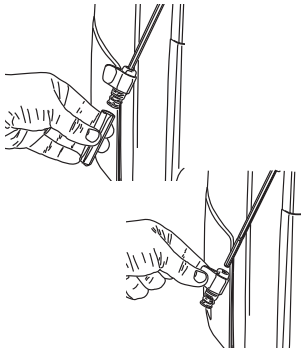

- Es wird empfohlen, den Wassertank **täglich** zu reinigen:
 - den Wasserfilter im Inneren des Tanks herausnehmen und mit fließendem Trinkwasser reinigen
 - den Filter wieder in seine Aufnahme einsetzen, indem er leicht ange-drückt und gedreht wird
 - den Wassertank mit frischem Trinkwasser füllen

Fortsetzung ...



20 Reinigung / Wartung

Deutsch

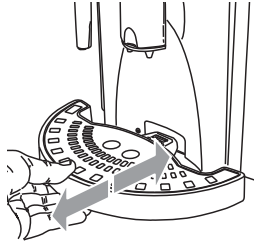

- Die Abtropfschale **täglich** entleeren und reinigen

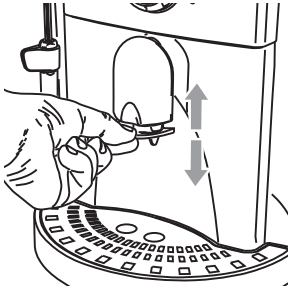

- Der Auslauf sollte **wöchentlich** abgenommen und mit lauwarmem Wasser gereinigt werden. Für die Abnahme wird er nach unten gezogen. Nach der Reinigung wird er wieder in seine Aufnahme eingesteckt

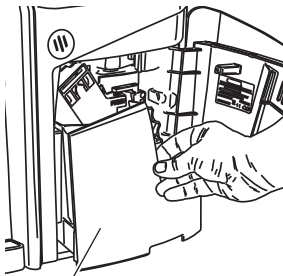

- Den Service-Bereich reinigen. Wir empfehlen, die folgenden Vorrichtungen **täglich** zu leeren und zu reinigen:
 - den Restwasserbehälter (11.)
 - Kaffeesatzbehälter (13.)

11. 13.

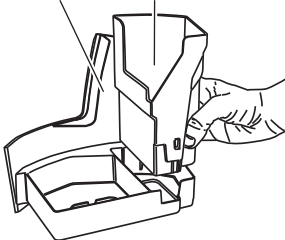

Hinweis:

- Die Maschine erkennt das Entleeren der Restwasser- und Kaffeesatzbehälter **nur**, wenn vorgängig das Symbol «Kaffeesatzbehälter leeren» aufgeleuchtet hat (das Symbol leuchtet jeweils nach einer bestimmten Anzahl Tassen)
- Es ist daher möglich, dass das Symbol «Kaffeesatzbehälter leeren» schon nach wenigen Tassen wieder aufgeleuchtet. In diesem Fall Behälter erneut entleeren



8.1 Brüheinheit

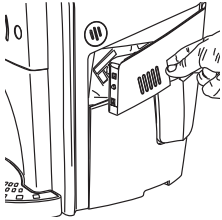

- Die Brüheinheit (12) muss immer dann gereinigt werden, wenn der Bohnenbehälter nachgefüllt wird, zumindest aber einmal pro Woche
- Die Kaffeemaschine ausschalten, indem die Taste (18) gedrückt wird, und den Stecker von der Steckdose abziehen
- Die Servicetüre öffnen (10). Den Restwasserbehälter (11) mit dem Kaffeesatzbehälter (13) herausnehmen

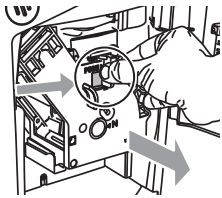
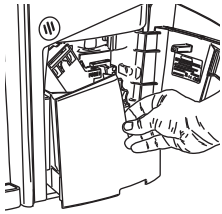

- Die Brüheinheit (12) herausnehmen, indem sie am entsprechenden Griff gehalten und die Taste «PUSH» gedrückt wird. Die Brüheinheit darf ausschliesslich mit lauwarmem Wasser ohne Reinigungsmittel gereinigt werden

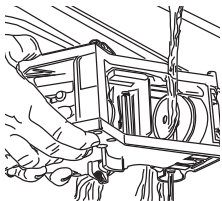

- Die Brüheinheit mit lauwarmem Wasser reinigen. Den oberen Filter sorgfältig reinigen
- Alle Teile der Brüheinheit sorgfältig waschen und trocknen
- Den Innenbereich der Maschine sorgfältig reinigen

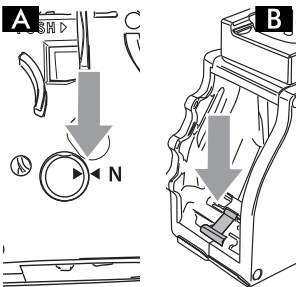

- Überprüfen, ob die beiden Pfeile gegenüberliegen (A.)
- Überprüfen, ob der Hebel die Basis der Brüheinheit berührt. Die Taste «PUSH» drücken, um sicherzustellen, dass sich die Brüheinheit in der korrekten Position befindet (B.)



22 Reinigung / Wartung / Entkalkung

Deutsch

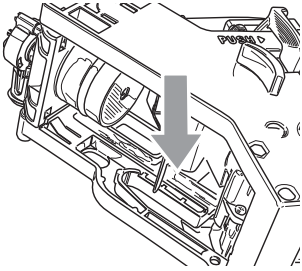

- Die Brüheinheit wieder in den entsprechenden Bereich einsetzen, bis sie einrastet. Dabei NICHT die Taste «PUSH» drücken
- Den Kaffeesatzbehälter und die Abtropfschale einsetzen. Die Service-türe schliessen

9. Entkalkung

Die Kalkablagerung ist eine natürliche Folge des Gerätebetriebs. Die Entkalkung ist nach jeweils 1–2 Monaten und/oder dann erforderlich, wenn eine Verminderung der Wasserdurchlaufmenge beobachtet wird.

- Die Anzeige zeigt vor jeder Ausgabe mit dem orangen Symbol an, wenn die Entkalkung erforderlich ist
- Während des normalen Betriebs wird die nötige Entkalkung mit einem «▲» angezeigt (unten links)



i Mio Star Reinigungs- und Entkalkungsset

Damit Sie lange Freude an Ihrem Gerät haben, gibt es in Ihrer MIGROS eine Pflegeserie, die speziell für Haushaltsgeräte entwickelt wurde. Sie haben die Wahl zwischen verschiedenen Entkalkungs- und Reinigungslösungen, die für Kaffeemaschinen, Wasserkocher, Luftbefeuchter oder auch für Thermoskannen verwendet werden können.

Gerne wird Sie das MIGROS Verkaufspersonal beraten.

Wichtig:

- Maschine **niemals mit Essig entkalken**, da sie sonst Schaden nimmt!
- **Regelmässige Entkalkung schützt Ihre Maschine vor teuren Reparaturen. Schäden, die auf Unterlassung der notwendigen Entkalkung, oder durch Nichtbeachtung dieser Anleitung entstehen, sind von der Garantie ausgeschlossen**



Entkalkung

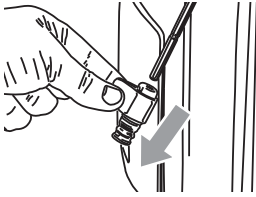

- Vor der Entkalkung muss der Pannarello von der Dampfdüse entfernt werden, wie im Kapitel «Reinigung und Wartung» beschrieben

- Die Ein-/Aus-Taste (19) drücken, um die Maschine einzuschalten. **Warten, bis die Maschine die Spül- und Aufheizphase beendet hat**

- Den Entkalker (z.B. Mio Star) gemäss den Angaben auf der Verpackung des Produkts mit Wasser mischen und den Wassertank damit füllen. Den Tank in die Maschine einsetzen

- Einen Behälter unter die Dampfdüse (3) stellen



- In Intervallen (jeweils eine Tasse) den gesamten Inhalt des Wassertanks entnehmen, indem der Drehknopf Dampf (2) im Uhrzeigersinn gedreht wird. Um die Ausgabe zu stoppen, wird der Drehknopf Dampf (2) im Gegenuhrzeigersinn gedreht

- Während der einzelnen Intervalle muss der Entkalker ca. 10–15 Minuten lang einwirken. Hierfür wird die Maschine über die Ein-/Aus-Taste (19) ausgeschaltet. Den Behälter leeren

- Diese Vorgänge werden wiederholt, bis sich kein Entkalker mehr im Inneren des Tanks befindet

- Nach Abschluss des Durchlaufs des Entkalkers den Wassertank spülen und mit frischem Trinkwasser füllen

- Die Ein-/Aus-Taste (19) drücken, um die Maschine einzuschalten

- Den Inhalt des Wassertanks komplett ablassen, indem der Drehknopf Dampf (2) im Uhrzeigersinn gedreht wird. Um die Ausgabe zu stoppen, wird der Drehknopf Dampf (2) im Gegenuhrzeigersinn gedreht

- Die Dampf-Taste (15) 6 Sekunden lang drücken, um die Anzeige für die Entkalkung auszuschalten

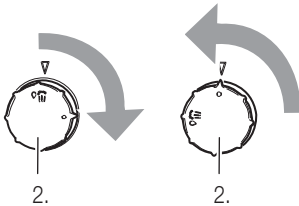













Nach Abschluss der Entkalkung muss der Pannarello wieder auf der Dampfdüse eingesetzt werden, wie im Kapitel «Reinigung und Wartung» beschrieben.

i Sollten andere als die empfohlenen Produkte verwendet werden, so sollten in jedem Falle die Hinweise des Herstellers auf der Verpackung des Entkalkers beachtet werden.

24 Übersicht der Anzeige-Symbole

Deutsch

Symbol	Farbe: Rot	Orange	Grün
		Maschine in Aufheizphase für die Ausgabe von Kaffee und heissem Wasser.	
	Den Wassertank auffüllen und das System entlüften.	Den Wassertank füllen.	
		Maschine in der Spülphase. Abwarten, bis die Maschine den Vorgang beendet.	
		Den Kaffeebohnenbehälter nachfüllen und den Ausgabezyklus erneut starten.	
			Maschine bereit für die Ausgabe von Kaffee und/oder heißem Wasser.
			Die Maschine gibt einen Espresso aus.
			Die Maschine gibt 2 Espresso aus.
			Die Maschine gibt einen Kaffee aus.
			Die Maschine gibt 2 Kaffee aus.
			Die Maschine gibt heisses Wasser aus.
		Maschine befindet sich in der Aufheizphase für die Ausgabe von Dampf.	
			Maschine ist bereit für die Ausgabe von Dampf und Kaffee.



Übersicht der Anzeige-Symbole

25

Symbol	Farbe: Rot	Orange	Grün
		Die Maschine muss entkalkt werden.	
			Das Dreieck unten links weist den Benutzer darauf hin, dass die Maschine entkalkt werden muss.
	Den Kaffeesatzbehälter einsetzen.		
	Die Brühgruppe einsetzen.	Die Brühgruppe funktioniert nicht korrekt.	
	Die Servicetür schliessen.		
		Den Drehknopf Heisswasser/Dampf wieder in die korrekte Position drehen.	
		Den Kaffeesatzbehälter und die Abtropfschale leeren.	
			Maschine befindet sich in der Programmierphase.
	Die Maschine ausschalten und nach 30 Sek. wieder einschalten. Diesen Vorgang 2 oder 3 Mal ausführen. Schaltet sich die Maschine NICHT ein, den MIGROS-Service rufen.		

Deutsch



26 Störungen und deren Behebung

Deutsch

Probleme	Ursachen	Abhilfen
Die Maschine schaltet sich nicht ein	Die Maschine ist nicht an das Stromnetz angeschlossen	Die Maschine an das Stromnetz anschliessen
Der Kaffee ist nicht heiss genug	Die Tassen sind kalt	Die Tassen mit heissem Wasser vorwärmen
Es erfolgt keine Ausgabe von Heisswasser oder Dampf	Die Austrittsöffnung des Dampfrohres ist verstopft	Die Öffnung des Dampfrohrs mit einer Nadel reinigen. Vor der Ausführung dieses Vorgangs sicherstellen, dass die Maschine ausgeschaltet und abgekühlt ist
	Pannarello verschmutzt	Den Pannarello reinigen
Der Kaffee hat wenig Crema	Die Kaffeemischung ist nicht geeignet, der Kaffee ist nicht röstfrisch, das Kaffeepulver wurde zu grob gemahlen	Die Kaffeemischung wechseln oder den Mahlgrad wie auf Seite 12 beschrieben einstellen
Die Maschine benötigt zu lange Aufwärmzeiten oder die Wassermenge, die aus dem Rohr kommt, ist begrenzt	Das Maschinensystem ist verkalkt	Die Maschine entkalken
Die Brüheinheit kann nicht herausgenommen werden	Die Brüheinheit befindet sich nicht in der richtigen Ausgangsposition	Die Maschine einschalten. Kaffeesatzbehälter und Restwasserbehälter einsetzen und Servicetüre schliessen. Die Brüheinheit kehrt automatisch in die Ausgangsposition zurück
	Kaffeesatzbehälter eingesetzt	Den Kaffeesatzbehälter vor der Brüheinheit aus der Maschine herausnehmen
Es wird kein Kaffee ausgegeben	Wasser fehlt	Den Wassertank auffüllen und das System erneut entlüften (s. Seite 11)
	Brüheinheit verschmutzt	Die Brüheinheit reinigen (s. Seite 19)
	System nicht entlüftet	Das System entlüften (s. Seite 11)
	Auslauf verschmutzt	Den Kaffeeauslauf reinigen
Der Kaffee wird langsam ausgegeben	Der Kaffee ist zu fein gemahlen	Die Kaffeemischung wechseln oder den Mahlgrad wie auf Seite 12 beschrieben einstellen
	System nicht entlüftet	Das System entlüften (s. Seite 11)
	Brüheinheit verschmutzt	Die Brüheinheit reinigen (s. Seite 21)
Der Kaffee tritt neben dem Kaffeeauslauf aus	Der Auslauf ist verstopft	Den Auslauf und dessen Ausgaböffnungen reinigen Seite 20

Bei Störungen, die nicht in der oben aufgeführten Tabelle behandelt werden oder in Fällen, in denen die empfohlenen Vorgehensweisen das Problem nicht beheben, wenden Sie sich bitte an den MIGROS-Service.





Entsorgung



- Ausgediente Geräte bei einer Verkaufsstelle zur kostenlosen, fachgerechten Entsorgung abgeben
- Geräte mit gefährlichem Defekt sofort entsorgen und sicherstellen, dass sie nicht mehr verwendet werden können
- Geräte nicht mit dem Hauskehricht entsorgen (Umweltschutz!)

Technische Daten

Nennspannung		230 Volt / 50 Hz
Nennleistung		1400 Watt
Abmessungen		ca. 370 x 370 x 480 mm (L x H x T)
Kabellänge		ca. 1.2 m
Gewicht	- Maschine	ca. 9 kg
Material	- Gehäuse	Kunststoff
	- Brühinheit	Kunststoff
Anzeigeelemente		LCD-Anzeige
Kaffeebohnenmenge		ca. 230 g Kaffeebohnen
Wassertank		ca. 1.7 l Wasser
Funkentstört		nach EU-Norm
Zulassung		CE / S+
Produkte-Garantie		2 Jahre
Zubehör (im Preis inbegriffen)		Schlüssel für Mahlgradeinstellung und Netzkabel

Im Interesse der technischen Weiterentwicklung sind Konstruktions- oder Ausführungsänderungen am Gerät vorbehalten.







Garantie



2 JAHRE GARANTIE
2 ANS DE GARANTIE
2 ANNI DI GARANZIA

Die MIGROS übernimmt während zwei Jahren seit Kaufabschluss die Garantie für Mängelfreiheit und Funktionsfähigkeit des von Ihnen erworbenen Gegenstandes.

Die MIGROS kann die Garantieleistung wahlweise durch kostenlose Reparatur, gleichwertigen Ersatz oder durch Rückerstattung des Kaufpreises erbringen. Weitere Ansprüche sind ausgeschlossen.

Nicht unter die Garantie fallen normale Abnutzung sowie die Folgen unsachgemässer Behandlung oder Beschädigung durch den Käufer oder Drittpersonen sowie Mängel, die auf äussere Umstände zurückzuführen sind.

Die Garantieverpflichtung erlischt bei Reparaturen durch nicht MIGROS-autorisierte Servicestellen. Garantieschein oder Kaufnachweis (Kassabon, Rechnung) bitte sorgfältig aufbewahren. Bei Fehlen desselben wird jeder Garantieanspruch hinfällig.

MIGROS

Service

Reparatur- oder pflegebedürftige Geräte werden in jeder Verkaufsstelle entgegengenommen.



M-INFOLINE
0848 84 0848
www.migros.ch

Haben Sie weitere Fragen? Die M-Infoline hilft Ihnen gerne weiter unter der Tel.-Nr.: 0848 84 0848 von Montag bis Freitag 08.00 – 18.30 Uhr
(8 Rp./Min. von 08.00 – 17.00 Uhr,
4 Rp./Min. von 17.00 – 18.30 Uhr).
E-Mail: m-infoline@mgb.ch