



TOSHIBA

**C303*
C353*
Series**



REGZA

Sommaire

MISE EN ROUTE

Consignes de sécurité – Quelques conseils de sécurité à connaître et autres mesures à respecter	4
Installation et informations importantes	5
La télécommande – guide en image	6
Connexion d'un équipement externe – guide pour la connexion d'un équipement externe à l'arrière du téléviseur	7
Connexion d'un ordinateur – connexion d'un ordinateur à l'arrière du téléviseur	8
Connexion REGZA-LINK – connexion d'un appareil REGZA-LINK Toshiba	9
Commandes et connexions d'entrée – mise en marche du téléviseur, mode de veille, utilisation des commandes, prise pour casque d'écoute, connexion d'un équipement aux prises d'entrée latérales	10

REGLAGE DU TELEVISEUR

NUMERIQUE – Réglage initial du téléviseur numérique	11
NUMERIQUE – recherche automatique, arrêt analogique	12
NUMERIQUE – attribution de programmes, réglage manuelle	13
ANALOGIQUE – réglage du mode analogique pour la première fois, langue, pays	14
ANALOGIQUE – réglage manuelle, système de diffusion	15
ANALOGIQUE – recherche automatique	16
ANALOGIQUE – saut de chaîne, tri des positions de programme	17

COMMANDES ET FONCTIONS

Commandes générales – changement de position de programme	18
Transmissions stéréo et bilingues – diffusions stéréo/mono ou en deux langues	18
Affichage de l'heure (analogique seulement)	18
Commandes du son – volume, son coupé, graves/aigus/balance	18
Commandes du son – super basses, ampli de basses, bilingue (analogique seulement), égalisation du son®	19
Effet sonore SRS WOW™ – SRS 3D, FOCUS et TruBass	19
Grand écran	20
Commandes de l'image – position de l'image (analogique seulement), rétroéclairage	22
Commandes de l'image – préférences d'image (contraste, lumière, couleur, teinte, définition), étirage du noir, réduction du bruit MPEG (MPEG NR), réduction numérique du bruit (DNR)	23
Commandes de l'image – température des couleurs, gestion de la couleur 3D, réglage des couleurs de base	24
Commandes de l'image – rétroéclairage dynamique, mode cinéma, format automatique (grand écran), 4:3 étiré	25
Commandes de l'image – écran bleu, ajustement du panneau latéral, arrêt sur image	26
Verrouillage panneau – désactiver les touches sur le téléviseur	26
NUMERIQUE – programmeur	27
Minuteur de mise en veille	27
NUMERIQUE – informations à l'écran et guide des programmes	28
Réglages NUMERIQUES – contrôle parental (définition du code PIN, mode)	29
Réglages NUMERIQUES – programmes favoris, bloqués, cryptés	30
Réglages NUMERIQUES – langue audio, sortie audio, sous-titrage, mise à jour TV, interface commune	31
Réglages NUMERIQUES – mise à niveau du logiciel (version, mise à jour automatique, recherche de nouveau logiciel)	32
Réglages de l'ordinateur – position de l'image, phase de l'horloge, horloge d'échantillonnage, raz	33
Commandes REGZA-LINK – informations générales, sélection de la source d'entrée	34
Menus REGZA-LINK – activer REGZA-LINK	35
Menus REGZA-LINK – commutation auto des entrées TV, extinction automatique, arrêt système auto, préférence haut-parleurs	36
Sélection d'entrée et connexions AV – prises d'entrée et de sortie pour les équipements connectés, synchronisation labiale	37

SERVICES TEXTE

Texte ANALOGIQUE – configuration, informations d'ordre général, modes Auto. et LISTE	39
Texte ANALOGIQUE – touches de commande	40

RESOLUTION DES PROBLEMES

Questions et réponses – réponses à certaines des questions les plus courantes y compris accord fin manuel et système de couleur	41
--	----

INFORMATIONS

Notes – à conserver	44
Informations – information de signal	45
Spécifications et accessoires – informations techniques concernant le téléviseur et les accessoires fournis	46

Consignes de Sécurité

Cet appareil a été conçu et fabriqué conformément aux normes internationales de sécurité. Toutefois, comme tout appareil électrique, il convient de respecter certaines consignes afin d'assurer un fonctionnement optimal en toute sécurité. Veuillez lire attentivement ce qui suit pour votre propre sécurité. Il s'agit de remarques d'ordre général s'appliquant à tous les appareils électroniques grand public : il est donc possible que certaines ne concernent pas le produit que vous venez d'acquérir.

Ventilation

Prévoyez un espace de plus de 10 cm tout autour du téléviseur pour permettre une ventilation adéquate et éviter ainsi toute surchauffe susceptible d'endommager l'appareil. Évitez également les endroits poussiéreux.

Chaleur excessive

Votre téléviseur risque d'être endommagé par la lumière directe du soleil ou par la chaleur d'un radiateur. Évitez les endroits trop chauds ou humides. Placez-le dans une pièce dont la température ne descend pas en dessous de 5°C et ne dépasse pas 35°C.

Alimentation secteur

L'alimentation secteur requise pour cet appareil est 220-240 v CA 50/60Hz. Ne le raccordez jamais à une source de courant continu ou toute autre source d'alimentation électrique. ASSUREZ-VOUS que le cordon d'alimentation n'est pas coincé sous l'appareil. NE COUPEZ PAS la fiche secteur : elle contient un filtre antiparasites spécial dont le retrait affectera le fonctionnement du téléviseur.

EN CAS DE DOUTE, CONSULTEZ UN ELECTRICIEN QUALIFIE.

Conseils

LISEZ le mode d'emploi avant de mettre l'appareil en marche.

ASSUREZ-VOUS que tous les branchements électriques, y compris la fiche secteur, les rallonges et les interconnexions entre les différents appareils sont corrects et conformes aux instructions du fabricant. Eteignez et débranchez l'appareil avant de faire ou de modifier un branchement.

CONSULTEZ votre revendeur en cas de doute sur l'installation, le fonctionnement ou la sécurité de votre appareil.

FAITES ATTENTION aux panneaux ou aux portes en verre de l'appareil.

N'ENLEVEZ AUCUN CACHE FIXE SOUS PEINE D'ELECTROCUTION.

LA PRISE DE SECTEUR EST UTILISÉE COMME DISPOSITIF DE DÉCONNEXION ET DEVAIT PAR CONSÉQUENT ÊTRE FACILE À MANIER.

Mises en garde

N'OBSTRUEZ PAS les ouvertures de ventilation de l'appareil, par exemple par des joumaux, nappes, rideaux, etc. Une surchauffe endommagera l'équipement et réduira sa durée de vie.

NE LAISSEZ PAS l'appareil exposé à des gouttes ou éclaboussures et n'y placez pas de récipients remplis de liquides, comme des vases.

NE PLACEZ PAS d'objets chauds ou de sources de flammes nues, comme des bougies ou des veilleuses, sur l'appareil ou à proximité immédiate. Les températures élevées peuvent faire fondre le plastique et provoquer des incendies.

N'UTILISEZ PAS de supports de fortune et ne fixez JAMAIS de pieds avec des vis à bois. Pour garantir une sécurité totale, utilisez toujours le support, les consoles ou les pieds agréés par le fabricant, avec les fixations fournies conformément aux instructions.

NE LAISSEZ PAS votre appareil branché sans surveillance à moins qu'il ne soit spécialement conçu pour un fonctionnement sans surveillance ou qu'il dispose d'un mode de veille. Débranchez l'appareil à la prise de courant et assurez-vous que tous les membres de votre famille savent le faire. Des mesures particulières seront éventuellement nécessaires pour les personnes handicapées.

N'UTILISEZ PAS votre équipement si vous avez le moindre doute quant à son bon fonctionnement, ou s'il présente un dommage quelconque. Eteignez-le, débranchez-le et consultez votre revendeur.

AVERTISSEMENT – une pression sonore excessive en provenance d'écouteurs ou d'un casque peut entraîner une perte auditive.

NE LAISSEZ PERSONNE, surtout des enfants, pousser ou frapper l'écran, enfoncer des objets dans les trous, les fentes ou tout orifice du boîtier.

NE CHERCHEZ JAMAIS à deviner quoi que ce soit et ne prenez aucun risque avec des appareils électriques – prudence est mère de sûreté.

Installation et informations importantes

Où l'installer

Placez le téléviseur à l'abri de la lumière directe du soleil et des éclairages puissants. Un éclairage doux et indirect est recommandé pour un meilleur confort de visualisation. Utilisez des rideaux ou des stores pour empêcher que la lumière du soleil n'éclaire directement l'écran.

Placez le téléviseur sur une base solide ; la surface de support doit être plane et stable. **Le téléviseur doit être fixé au mur au moyen d'une attache solide et du crochet situé à l'arrière du support, ou fixé à la base en utilisant la sangle de fixation située en dessous du support de dessus de table, afin de l'empêcher de basculer vers l'avant.**

Les écrans d'affichage à cristaux liquides sont fabriqués au moyen d'une technologie de précision extrêmement avancée. Toutefois, il peut arriver que certaines parties de l'écran soient dépourvues d'éléments d'image ou présentent des points lumineux. Ceci ne doit pas être considéré comme un signe de mauvais fonctionnement.

Assurez-vous que le téléviseur soit placé dans une position dans laquelle il ne peut pas être poussé ou heurté par des objets, car la pression risquerait de casser ou d'endommager l'écran, et que de petits objets ne peuvent pas être insérés dans les fentes ou les ouvertures de l'enceinte.

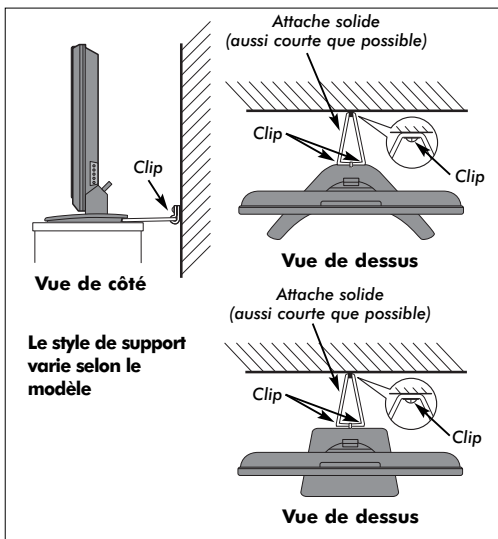

Français

Veillez prendre note

CLAUSE D'EXCLUSION

Toshiba ne pourra en aucun cas être tenu responsable de toute perte et/ou tout dommage du produit causés par :

- i) un incendie ;
- ii) un tremblement de terre ;
- iii) un dommage accidentel ;
- iv) une mauvaise utilisation délibérée ;
- v) une utilisation du produit dans des conditions anormales ;
- vi) une perte et/ou un dommage causés au produit alors qu'il était en possession d'un tiers ;
- vii) tout dommage ou toute perte résultant du non-respect et/ou de la mauvaise application des instructions figurant dans le manuel de l'utilisateur ;
- viii) toute perte ou tout dommage résultant directement de la mauvaise utilisation ou d'un défaut de fonctionnement du produit lorsqu'il est utilisé simultanément avec un appareil associé.

Par ailleurs, Toshiba ne pourra en aucun cas être tenu responsable de toute perte et/ou tout dommage consécutifs, notamment mais non limitativement, les pertes de profit, les interruptions d'activité, la perte de données enregistrées, résultant du fonctionnement normal ou d'une mauvaise utilisation du produit.

NOTE : Utilisez des supports muraux et socles Toshiba agréés lorsque ceux-ci sont disponibles. L'utilisation d'un support mural ou d'un socle d'une autre marque invalidera la certification BEAB du produit. L'appareil sera alors utilisé aux risques et périls du consommateur.

Si des images stationnaires produites par des diffusions 4:3, le télétexte, des logos d'identification de chaîne, des affichages informatiques, des jeux vidéo, des menus à l'écran, etc., sont affichées sur l'écran de télévision pendant un certain temps, elles risquent de marquer l'écran et il est vivement conseillé de baisser la luminosité ainsi que le contraste.

La Télécommande

Votre télécommande d'un coup d'oeil

Français

Mode REGZA-LINK ou DVD :
 appuyez sur pour PAUSE
 appuyez sur pour EJECTION
 appuyez sur pour SAUT ARRIERE
 appuyez sur pour SAUT AVANT
 appuyez sur pour LECTURE
 appuyez sur pour ARRET
 appuyez sur pour RETOUR RAPIDE
 appuyez sur pour AVANCE RAPIDE

En mode TV:
 Arrêt sur image
 Réception stéréo/bilingue
 SUBTITLE Sous-titres numériques
 Affichage analogique de l'heure
Quand vous utilisez le Guide des programmes :
 - 24 heures
 + 24 heures
 - 1 page
 + 1 page

Insertion des piles et portée de la télécommande

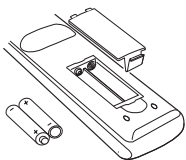

Retirez le cache arrière pour ouvrir le compartiment des piles et assurez-vous de bien respecter les polarités. Des types de piles appropriés pour cette télécommande sont AAA, IEC R03 1,5 V.

N'associez pas une pile usée ancienne avec une nouvelle pile et ne mélangez pas des types de piles différents. Retirez les piles déchargées immédiatement pour éviter que de l'acide ne s'écoule dans le compartiment des piles. Jetez les piles dans une zone de mise au rebut prévue à cet effet. **Avertissement :** les piles ne doivent pas être exposées à des sources de chaleur excessive, telles que la lumière directe du soleil, les flammes, etc.

La performance de la télécommande se détériore au-delà d'une distance de 5 m ou hors d'un angle de 30 degrés par rapport au centre du téléviseur. Si la plage de fonctionnement se réduit, il peut être nécessaire de remplacer les piles.

Connexion de l'équipement externe

Avant de connecter un équipement externe, débranchez toutes les connexions au secteur. Si il n'y a pas d'interrupteur, débranchez les fiches des prises murales.

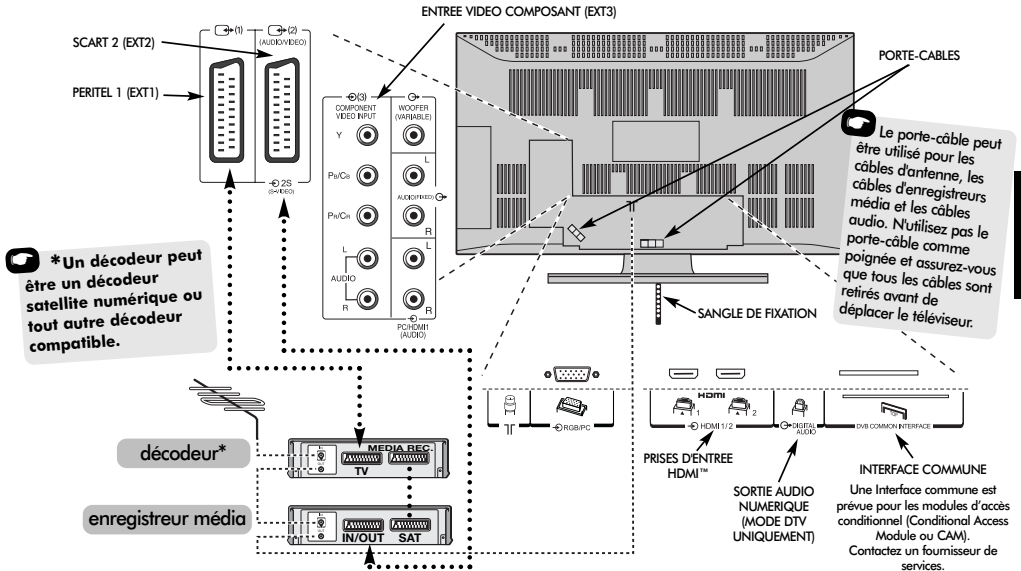

Français

Câbles d'antenne :

Raccordez l'antenne à la prise située à l'arrière du téléviseur. Si vous utilisez un décodeur* et/ou un enregistreur média, il est nécessaire de raccorder le câble d'antenne d'abord au décodeur et/ou à l'enregistreur média, puis au téléviseur.

Câbles péritel :

Raccordez la prise IN/OUT de l'enregistreur média au téléviseur. Raccordez la prise TV du décodeur au téléviseur. Raccordez la prise SAT de l'enregistreur média à la prise MEDIA REC. du décodeur.

Avant de démarrer la Recherche automatique, mettez votre décodeur et votre enregistreur média en mode Veille.

Les prises phono à côté des prises ENTRÉE VIDEO COMPOSANT acceptent des signaux audio L et R.

Une sortie audio externe fixe permet en outre de connecter une chaîne haute-fidélité compatible.

La prise de sortie audio numérique permet de connecter un système Surround Sound adéquat. **NOTE : cette sortie est toujours active.**

HDMI™ (Interface Multimédia Haute Définition) est destinée à être utilisée avec un lecteur de DVD, un décodeur ou un équipement électrique avec une sortie numérique audio et vidéo.

REGZA-LINK fonctionnera uniquement au moyen de la HDMI lors de l'utilisation d'autres appareils Toshiba dotés de la fonctionnalité REGZA-LINK.

REMARQUE : Il est recommandé d'utiliser un câble HDMI comportant le logo HDMI (HDMI). Lorsque d'autres appareils sont connectés à ce téléviseur, si la connexion accepte les signaux 1080p, un câble de Catégorie 2 sera nécessaire. Un câble HDMI/DVI conventionnel peut ne pas fonctionner correctement dans ce mode. Il est recommandé que le câble DVI ou le câble de l'adaptateur DVI/HDMI ne dépasse pas 2 mètres de long.

REMARQUE : Bien que ce téléviseur puisse être connecté à un équipement HDMI, il peut arriver que certains équipements ne fonctionnent pas correctement.

Vous pouvez connecter un grand nombre d'appareils à l'arrière du téléviseur. Reportez-vous toujours au manuel d'utilisation correspondant à chaque appareil.

Nous vous recommandons d'utiliser Péritel 1 pour un décodeur et Péritel 2 pour un enregistreur média.

Si vous branchez un appareil S-VIDEO, sélectionnez l'entrée correspondante pour EXT2. Voir page 37.

Si le téléviseur commute automatiquement sur la chaîne de l'appareil externe, appuyez sur la touche de position de programme souhaitée pour repasser en affichage normal. Pour passer à la chaîne de l'appareil externe, appuyez sur \odot pour sélectionner DTV, EXT1, EXT2, EXT3C, HDMI1, HDMI2, PC ou ATV.

HDMI, le logo HDMI et High-Definition Multimedia Interface sont des marques de fabrique ou des marques déposées de HDMI Licensing, LLC.

Connexion d'un ordinateur

Avant de connecter un équipement externe, débranchez toutes les connexions au secteur. S'il n'y a pas d'interrupteur, débranchez les fiches des prises murales.

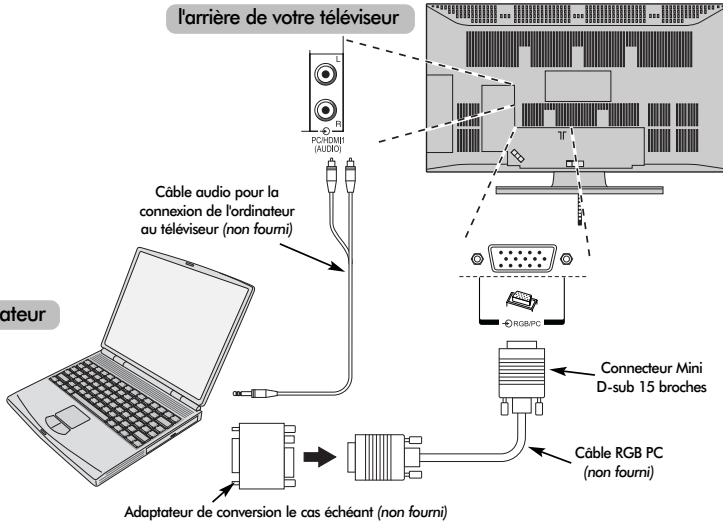

Connectez le câble d'ordinateur de l'ordinateur à la borne PC à l'arrière du téléviseur.

Connectez le câble audio à la prise PC/HDMI Audio à l'arrière du téléviseur. Sélectionnez **PC** dans les options **PC/HDMI audio** du menu **Connexions AV** dans le menu **RÉGLAGES**.

Appuyez sur la touche **↻** pour sélectionner le mode PC.

REMARQUE :

Certains types d'ordinateurs ne peuvent pas être connectés à ce téléviseur.

Un adaptateur n'est pas nécessaire pour les ordinateurs pourvus d'une borne mini D-sub à 15 broches compatible DOS/V.

Il est possible qu'une bande apparaisse aux bords de l'écran ou qu'une partie de l'image soit obscurcie du fait de la mise à l'échelle effectuée par le téléviseur. Ceci est tout à fait normal.

Un fois le mode Entrée PC sélectionné certaines des fonctions du téléviseur ne seront plus disponibles, par exemple **Rég. Manuel** dans le menu des **RÉGLAGES** et **Couleur**, **Teinte**, **DNR** et **Profondeur de noir** dans le menu **Réglage image**.

Les signaux suivants pourront s'afficher :

- VGA: 640 x 480/60 Hz (VESA)
- VGA: 640 x 480/75 Hz (VESA)
- SVGA: 800 x 600/60 Hz (VESA)
- SVGA: 800 x 600/75 Hz (VESA)
- XGA: 1024 x 768/60 Hz (VESA)
- XGA: 1024 x 768/70 Hz (VESA)
- XGA: 1024 x 768/75 Hz (VESA)
- WXGA: 1280 x 768/60 Hz (VESA)
- WXGA: 1280 x 768/60 Hz (VESA) – Blocage réduit
- WXGA: 1280 x 768/75 Hz (VESA)
- WXGA: 1360 x 768/60Hz (VESA)
- SXGA: 1280 x 1024/60 Hz (VESA)
- SXGA: 1280 x 1024/75 Hz (VESA)

IMPORTANT : Il se peut que les signaux de certains PC connectés ne s'affichent pas correctement.

En cas de connexion d'un PC via HDMI, les signaux suivants seront acceptés (voir page 21) :

- 1080i 50/60Hz
- 1080p 50/60Hz
- 720p 50/60Hz

Connexion REGZA-LINK

Les fonctions élémentaires des appareils audio/vidéo connectés peuvent être commandées à l'aide de la télécommande du téléviseur si un périphérique compatible REGZA-LINK est connecté.

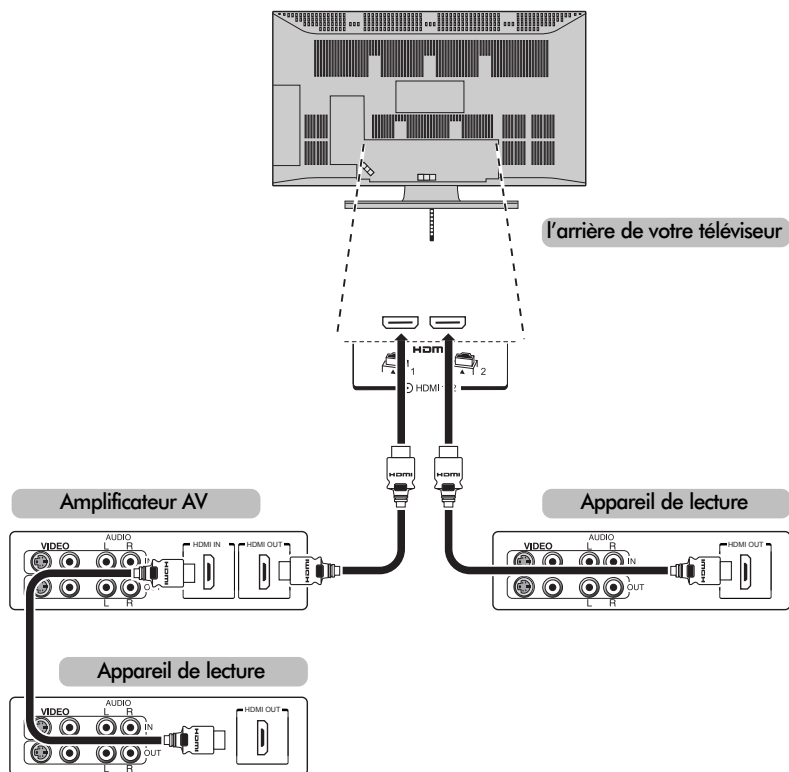

REMARQUE : Pour un bon fonctionnement, il est recommandé de connecter tous les appareils audio/vidéo au moyen de câbles HDMI frappés du logo HDMI (**HDMI**). Si plusieurs appareils sont connectés, la fonction REGZA-LINK peut ne pas fonctionner correctement.

Après avoir connecté l'appareil, utilisez les menus REGZA-LINK pour configurer les options désirées. L'appareil connecté doit également être configuré. Pour obtenir de plus amples informations, veuillez consulter le mode d'emploi de chaque appareil connecté.

REMARQUE : La fonction REGZA-LINK utilise la Technologie CEC telle que réglementée par la norme HDMI. Cette fonction est exclusive aux modèles équipés du système REGZA-LINK de Toshiba. Toshiba décline toutefois toute responsabilité en matière de bon fonctionnement. Veuillez consulter les manuels d'utilisation de chaque appareil pour en savoir plus sur la compatibilité.

Commandes et connexions d'entrée

Il est possible de connecter un grand nombre d'équipements externes différents aux prises d'entrée sur le côté du téléviseur.

Tous les réglages nécessaires du téléviseur se font par la télécommande. Les touches à l'avant de l'appareil peuvent toutefois être utilisées pour certaines fonctions.

Français

VERT – Veille active (**numérique seulement**)
VERT – Minuterie (**analogique seulement**)
(LED 2)

ROUGE – Veille
VERT – Alimentation
(LED 1)

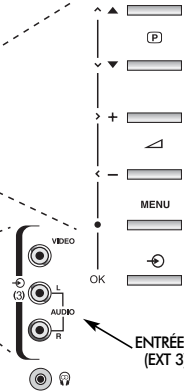
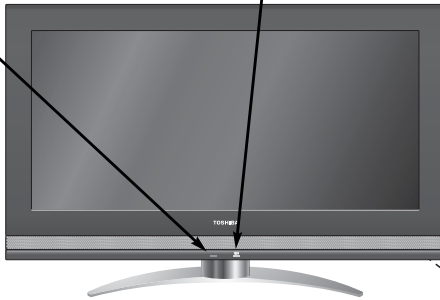

Vielle 

 **Entrée 3** (sur le côté) a la **priorité sur EXT3** (à l'arrière) en cas d'utilisation simultanée des deux connexions.





Mise en marche



Si le voyant rouge ne s'allume pas, vérifiez que la prise de courant du téléviseur est bien branchée sur le secteur. Si vous n'obtenez pas d'image, appuyez sur la touche  de la télécommande et patientez quelques instants.





Pour mettre le téléviseur en mode veille, appuyez sur la touche  de la télécommande. L'indicateur VERT de veille active s'allumera (voir la section 'Mise à niveau du logiciel') à côté de l'indicateur ROUGE pendant quelques instants avant de s'éteindre. Pour regarder la télévision appuyez à nouveau sur . L'image peut prendre quelques instants avant de s'afficher.

Utilisation de la télécommande



Appuyez sur la touche **MENU** de la télécommande pour afficher les menus.



En mode **numérique**, la barre de menu située en haut des écrans contient trois sujets différents distingués par des symboles. Quand un symbole est sélectionné à l'aide de la touche  ou  de la télécommande, les options correspondantes sont affichées en dessous.





En mode **analogique**, le menu apparaît sous la forme d'une liste de cinq sujets. Quand un symbole est sélectionné à l'aide de la touche  ou  de la télécommande, les options correspondantes s'affichent en dessous.

Pour accéder aux options, appuyez sur les touches  et  de la télécommande pour descendre dans la liste, et appuyez sur **OK**,  ou  pour sélectionner votre choix. Suivez les instructions à l'écran. Les fonctions de chaque menu sont décrites en détail dans ce manuel.

Utilisation des commandes et des connexions

Pour modifier le volume, appuyez sur   .

Pour modifier la position de programme, appuyez sur  .

Appuyez sur **MENU** et , ,  ou  pour accéder aux options du son et de l'image.

Appuyez deux fois sur **MENU** pour valider et sortir.

Lors du branchement d'un équipement audio sur **EXT3**, raccordez sa sortie aux prises phono du téléviseur.

Pour sélectionner l'Entrée, appuyez sur  jusqu'à ce que le symbole **EXT3** apparaisse, comme décrit page 37. Le téléviseur détectera automatiquement le type de signal.

Pour plus de détails, référez-vous toujours au mode d'emploi de l'appareil à brancher.

Veillez noter : l'insertion de la fiche du casque d'écoute coupera le son des haut-parleurs.

Réglage initial du téléviseur numérique

Avant d'allumer le téléviseur, mettez votre décodeur et votre enregistreur média en mode **veille** s'ils sont connectés et vérifiez que l'antenne est branchée. Pour configurer le téléviseur, utilisez les touches de la télécommande comme indiqué à la page 6.

- 1 Appuyez sur la touche . L'écran **LOCAL OPTIONS** s'affiche. Cet écran s'affiche la première fois que le téléviseur est allumé et à chaque fois qu'il est réinitialisé.

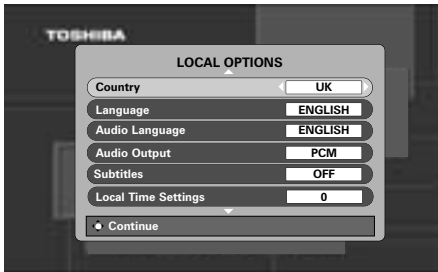

- 2 A l'aide de la touche , mettez **Country**, en surbrillance, puis utilisez ou pour sélectionner. Le téléviseur cherchera maintenant les chaînes pour votre pays.
- 3 Appuyez sur pour mettre **Language** en surbrillance, puis ou pour sélectionner.
- 4 Appuyez sur **OK** pour commencer à faire les réglages.

L'écran **DTV RECHERCHE AUTOMATIQUE** s'affiche et le téléviseur commence à rechercher toutes les chaînes disponibles. La barre de progression se déplace le long de la ligne.

Vous devez laisser le téléviseur mener la recherche jusqu'à son terme.

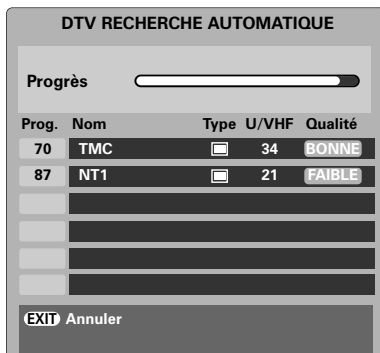

Une fois la recherche terminée, le téléviseur sélectionnera automatiquement la position de programme 1.

L'écran **DTV RECHERCHE AUTOMATIQUE** affiche le nombre total de services détectés.

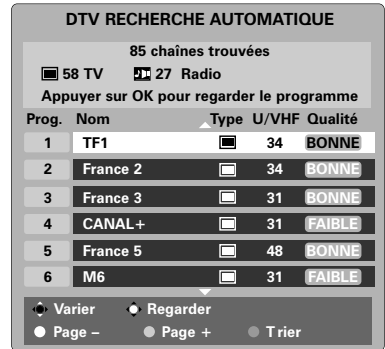

- 5 Utilisez ou pour vous déplacer dans la liste afin de sélectionner un programme puis appuyez sur **OK** pour le visualiser.

REMARQUE : L'heure va être automatiquement programmée par la transmission mais vous pouvez l'avancer ou la retarder d'un maximum de 3 heures en utilisant la fonction de **Réglage heure locale**.

Numérique – recherche automatique

REMARQUE : Quand de nouveaux services sont diffusés, il est nécessaire de régler à nouveau le téléviseur pour pouvoir y accéder.

Recherche automatique

La **Recherche automatique** effectuée à nouveau les réglages du téléviseur et peut être utilisée pour mettre à jour la liste des chaînes. **Il est conseillé d'exécuter régulièrement une Recherche automatique pour s'assurer que tous les nouveaux services sont ajoutés.** Tous les programmes et réglages courants, i.e. les programmes favoris et bloqués, seront alors perdus.

- 1 Appuyez sur **MENU**. Le **MENU REGLAGE** s'affiche. Sélectionnez **Recherche automatique** à l'aide de la touche **▼**. Appuyez sur **OK**.
- 2 Un écran s'affiche pour vous prévenir que les programmes et réglages numériques existants vont être effacés. Appuyez sur **OK** pour continuer la **Recherche automatique**.

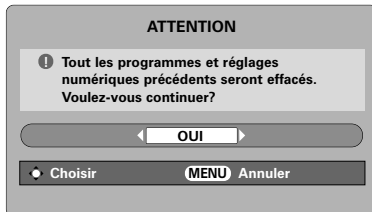

La recherche commencera pour toutes les chaînes disponibles.

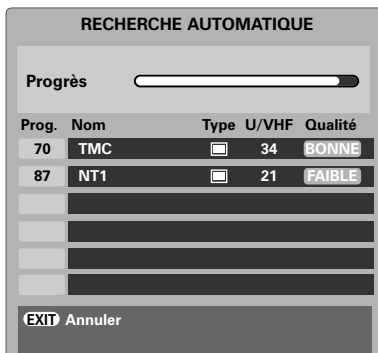

Vous devez laisser le téléviseur mener la recherche jusqu'à son terme.

Quand la recherche est terminée, l'écran **RECHERCHE AUTOMATIQUE** indique le nombre total de services détectés.



- 3 Utilisez **▼** ou **▲** pour vous déplacer dans la liste afin de sélectionner un programme puis appuyez sur **OK** pour le visualiser.

Arrêt analogique

Ce téléviseur est un appareil **numérique** conçu pour permettre l'utilisation de services **numériques** et **analogiques**. Cependant, pendant la durée de vie de ce téléviseur, il est plus que probable que les services **analogiques** seront suspendus pour permettre davantage de services **numériques**.

Cet arrêt se déroulera en plusieurs étapes, qui seront annoncées dans votre région bien à l'avance. Il est recommandé de régler à nouveau le téléviseur lors de chaque étape pour s'assurer que les services **numériques** nouveaux et existants puissent être visualisés sans perturbation (voir aussi la section 'Réglage automatique').

Numérique – attribution de programmes, recherche manuelle

REMARQUE : Quand le téléviseur est éteint, le mode utilisé est automatiquement sélectionné quand le téléviseur est remis en marche.

Attribution de programmes

L'ordre des chaînes peut être modifié en fonction des préférences personnelles.

- 1 Appuyez sur **MENU** pour afficher le **MENU REGLAGE**.
- 2 Descendez dans la liste à l'aide de la touche ▼ puis sélectionnez **Programmes**. Appuyez sur **OK**.

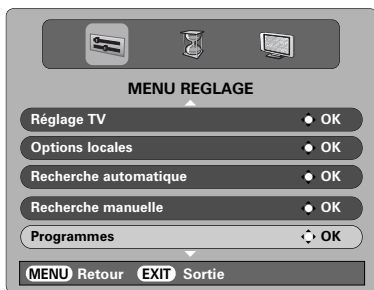

- 3 La liste des chaînes étant indiquée, utilisez ▼ ou ▲ pour mettre en surbrillance la chaîne que vous souhaitez déplacer, et appuyez sur ►.

La chaîne sélectionnée sera déplacée vers la droite de l'écran.

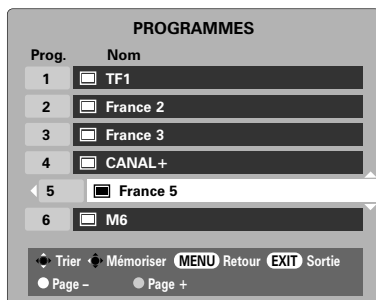

- 4 Utilisez les touches ▼ ou ▲ pour vous déplacer dans la liste jusqu'à votre position préférée. Les autres chaînes se déplaceront en conséquence pour faire de la place.
- 5 Appuyez sur ◀ pour mémoriser votre changement. Répétez cette opération si nécessaire, puis appuyez sur **EXIT**.

Recherche manuelle

Cette fonction est destinée aux techniciens ou vous pouvez l'utiliser pour saisir directement des chaînes si vous connaissez le canal multiplex.

- 1 Sélectionnez **Recherche manuelle** dans le **MENU REGLAGE** puis appuyez sur **OK**.
- 2 Entrez le numéro multiplex à l'aide des touches numériques puis appuyez sur **OK**. Le téléviseur effectue ensuite une recherche automatique de ce multiplex.

Une fois le multiplex trouvé, tous les canaux ne figurant pas dans la liste des programmes sont ajoutés et les informations de programme en haut de l'écran sont mises à jour.

- 3 Répétez en fonction des besoins. Appuyez sur **EXIT** pour terminer.

Réglage du mode **analogique** pour la première fois

La fonction **Réglage rapide** permet de régler tous les canaux **analogiques** actuellement disponibles dans la région. Appuyez sur la touche **A/D** pour régler le téléviseur en mode **ATV**.

- 1 Sélectionnez le mode **ATV**. L'écran **Rég. Rapide** s'affiche.



- 2 Sélectionnez votre **Langage** à l'aide des touches ◀ ou ▶, puis appuyez sur **OK**.
- 3 Ensuite, appuyez sur ◀ ou ▶ pour sélectionner votre **Pays**, puis sur **OK**.
- 4 Pour lancer le **Recherche automatique**, appuyez sur **OK**.

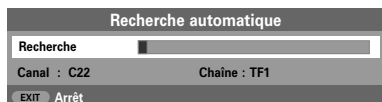

- 5 La recherche commencera pour toutes les chaînes disponibles. Le point se déplace le long de la ligne pour indiquer la progression de la recherche.

Vous devez laisser le téléviseur mener la recherche jusqu'à son terme.

Une fois la recherche terminée, le téléviseur sélectionne automatiquement la position de programme 1 et l'écran **Recherche manuelle** s'affiche.



- 6 Utilisez ▼ ou ▲ pour vous déplacer dans la liste afin de sélectionner un programme puis appuyez sur **EXIT** pour le visualiser.

L'ordre des chaînes peut être modifié à l'aide de l'écran **Recherche manuelle** (voir la section **analogique** 'Tri des positions de programme').

Analogique – recherche manuelle

Le téléviseur peut être réglé manuellement à l'aide de la **Recherche manuelle**, quand par exemple il est impossible de raccorder un enregistreur média/décodeur à l'aide d'un câble Péritel, ou pour régler une chaîne sur un autre **Système**.

Utilisez ◀ et ▶ pour naviguer sur l'écran et sélectionner l'une des options relatives à la Recherche manuelle.

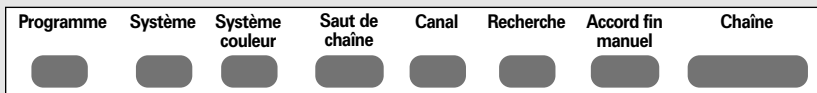

Programme: La touche numérique à enfoncer sur la télécommande.

Système: Spécifique à certaines zones.

Système couleur: Réglée en usine sur Auto, et ne devrait être modifiée que si vous avez des problèmes, c'est-à-dire entrée NTSC depuis la source externe.

Saut de chaîne: signifie que la mémoire est vide ou que la fonction de saut de chaîne est activée. Voir page 17.

Canal: Le numéro du canal sur lequel une chaîne est diffusée.

Recherche: Recherche d'un signal par balayage.

Accord fin manuel: Utilisé uniquement en cas de parasites/signal faible. Voir page 41.

Chaîne: Identification de la chaîne. Utilisez les touches ▲ ou ▼ et ◀ ou ▶ pour entrer jusqu'à sept caractères.

Pour affecter une position de programme du téléviseur à un décodeur et un enregistreur média : mettez le décodeur sous tension, insérez une cassette préenregistrée dans l'enregistreur média et appuyez sur la touche **LECTURE** avant de procéder à une recherche manuelle.

- Appuyez sur la touche **MENU** et sélectionnez le menu **RÉGLAGES** à l'aide des touches ◀ ou ▶. En utilisant ▼, mettez **Recherche manuelle** en surbrillance et appuyez sur **OK** pour valider.



- Utilisez ▲ ou ▼ pour mettre en surbrillance la position de programme requise (suggestion : utilisez 0 pour un enregistreur média).



Différents numéros de Canal peuvent s'afficher

- Appuyez sur **OK** pour sélectionner. Si le programme est bloqué, il vous faudra annuler **Saut de chaîne** avant de mémoriser.



- Appuyez sur ▶ pour sélectionner **Système** et utilisez ▲ ou ▼ pour faire les modifications nécessaires.

- Appuyez ensuite sur ▶ pour sélectionner **Recherche**.

- Utilisez ▲ ou ▼ pour lancer la recherche. Le symbole de recherche clignotera.



- Chaque signal apparaîtra à l'écran. S'il ne s'agit pas de votre enregistreur média, appuyez à nouveau sur ▲ ou ▼ pour relancer la recherche.

Analogique – recherche manuelle suite, recherche automatique

- 8** Lorsque le signal de votre enregistreur média est localisé, appuyez sur ► pour sélectionner **Chaîne**. A l'aide des touches ▲, ▼, ◀ et ▶, entrez les caractères requis, par ex. **MAG**.



- 9** Appuyez sur **OK** pour mémoriser.
- 10** Répétez l'opération pour chaque **position de programme** que vous souhaitez régler, ou appuyez sur **MENU** pour retourner à la liste de canaux et sélectionner le numéro suivant.
- 11** Appuyez sur **EXIT** pour sortir.
- 12** Pour identifier un équipement extérieur par son nom, par exemple DVD sur EXT2, appuyez sur ↻ pour sélectionner 2, puis sélectionnez **Rég. Manuel** dans le menu des **RÉGLAGES**.
- 13** Appuyez sur ► pour sélectionner **Etiquette**, puis à l'aide des touches ▲, ▼, ◀ et ▶, tapez les caractères requis.



VEUILLEZ NOTER Ce téléviseur est équipé d'une fonction de mémorisation directe de chaînes lorsque le numéro de chaîne est connu. Sélectionnez l'écran **Recherche manuelle** à l'**Étape 3**. Entrez le **Numéro du programme**, le **Système**, puis **C** pour les chaînes standard (terrestres) ou **S** pour les chaînes câblées et le numéro de **Canal**. Appuyez sur **OK** pour sauvegarder.

Utilisation de la recherche automatique

- 1** Pour régler le téléviseur à l'aide de la **Recherche automatique**, appuyez sur **MENU** et, avec les touches ◀ ou ▶, sélectionnez le menu **RÉGLAGES**.



- 2** Appuyez sur ▼ pour mettre **Langage** en surbrillance, puis ◀ ou ▶ pour sélectionner.
- 3** A l'aide de la touche ▼, mettez **Pays**, en surbrillance, puis utilisez ◀ ou ▶ pour sélectionner. Le téléviseur cherchera maintenant les chaînes pour votre pays.
- 4** Appuyez sur ▼ pour mettre **Recherche automatique** en surbrillance, puis appuyez sur **OK**.

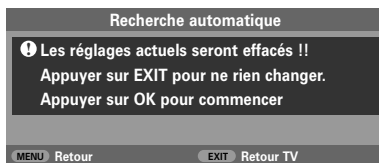

- 5** Pour lancer le **Recherche automatique**, appuyez sur **OK**.

Vous devez laisser le téléviseur mener la recherche jusqu'à son terme.

A l'issue de la recherche, le téléviseur repassera automatiquement à la position de programme 1. Si l'image n'est pas suffisamment nette, vous pouvez modifier l'ordre des chaînes (voir la section 'Tri des positions de programme').

Analogique – saut de chaîne, tri des positions de programme

Saut de chaîne

Pour empêcher la visualisation de certains programmes, vous pouvez effacer la position de programme. Prenez soin de dissimuler la télécommande car les chaînes bloquées continuent d'être accessibles par les touches numériques. Les programmes continueront d'être accessibles par les touches du téléviseur, à l'exception des chaînes bloquées.

- 1 Sélectionnez **Recherche manuelle** dans le menu **RÉGLAGES**.



- 2 Utilisez les touches ▲ ou ▼ pour mettre en surbrillance la position de programme que vous souhaitez bloquer et appuyez sur **OK** pour sélectionner.
- 3 Appuyez sur ▶ pour sélectionner **Saut de chaîne**.
- 4 Utilisez ▲ ou ▼ pour mettre en marche **Saut de chaîne**. Appuyez sur **OK**.

Le symbole  affiché à l'écran indique que la position de programme est bloquée.



- 5 Appuyez sur **MENU** et répétez depuis l'**Etape 2** ou appuyez sur **EXIT** pour sortir.

Chaque position de programme doit être sélectionnée **séparément**. Pour désactiver le **Saut de chaîne**, répétez la procédure pour chaque position.

Les chaînes bloquées **ne peuvent pas** être sélectionnées à l'aide des touches **P▲** et **P▼** ou par les touches du téléviseur, mais sont **toujours** accessibles par les touches numériques de la télécommande.

Tri des positions de programme

Il est possible de déplacer et de mémoriser les chaînes aux positions de programme de votre choix.

- 1 Sélectionnez **Recherche manuelle** dans le menu **RÉGLAGES**.
- 2 La liste des chaînes étant indiquée, utilisez ▼ ou ▲ pour mettre en surbrillance la chaîne que vous souhaitez déplacer, et appuyez sur ▶.

La chaîne sélectionnée sera déplacée vers la droite de l'écran.



- 3 Utilisez les touches ▼ ou ▲ pour vous déplacer dans la liste jusqu'à votre position préférée. Les autres chaînes se déplaceront en conséquence pour faire de la place.
- 4 Appuyez sur ◀ pour mémoriser votre changement.

Répétez cette opération si nécessaire, puis appuyez sur **EXIT**.

Réglages généraux, transmissions stéréo/bilingues, affichage de l'heure, réglages du son

Sélection d'une position de programme

Pour sélectionner une position de programme, utilisez les touches numériques de la télécommande.

Vous pouvez également sélectionner une position de programme à l'aide des touches **P** \wedge et **P** \vee .

Pour revenir à la position de programme précédente, appuyez sur \leftarrow .

Pour afficher des informations à l'écran comme la position du programme, les chaînes ou le signal stéréo/mono, appuyez sur $\left[\text{I} \right]$. Appuyez à nouveau pour annuler.

Transmissions stéréo et bilingues

Chaque fois que vous changez de chaîne, les mots **Stéréo** ou **Db. Langage** s'afficheront à l'écran pendant quelques secondes en cas de transmission d'émissions stéréo ou bilingues. Si l'émission n'est pas en stéréo, le mot **Mono** apparaîtra.

Stéréo... Appuyez sur $\text{O} \text{I} / \text{I} \text{O}$ pour sélectionner **Stéréo** ou **Mono**.

Bilingue... Les transmissions bilingues sont rares. Le cas échéant, les mots **Db. Langage** s'afficheront à l'écran. Choisissez le numéro de programme requis et, si les mots **Db. Langage** apparaissent, appuyez alors sur $\text{O} \text{I} / \text{I} \text{O}$ pour sélectionner **Langue 1**, **Langue 2** ou **Mono**.

Affichage de l'heure – analogique seulement

La fonction d'affichage de l'heure permet de voir l'heure actuelle (le service texte) sur l'écran de télévision.

Lorsque vous regardez une émission, appuyez sur $\text{O} \text{I} / \text{I} \text{O}$ pour faire apparaître l'heure (diffusée par la chaîne de télévision). L'heure restera affichée pendant 5 secondes.

Réglages du son

Volume

Appuyez sur les touches $\triangle -$ ou $\triangle +$ pour régler le volume.

Son coupé

Appuyez sur la touche \times pour couper le son. Appuyez une seconde fois pour remettre le son.

Réglages graves, aigus, balance

Les commandes de son sont accessibles en mode **numérique** et **analogique**, comme la plupart des fonctions du téléviseur.

- 1 En mode **numérique**, appuyez sur **MENU** et, à l'aide de la touche ∇ , mettez **Réglage TV** en surbrillance avant d'appuyer sur **OK**.
- 2 Utilisez \leftarrow ou \rightarrow pour sélectionner **SON**.
- 3 En mode **analogique**, appuyez sur **MENU** et sur \leftarrow ou \rightarrow pour sélectionner **SON**.



- 4 Appuyez sur la touche ∇ pour mettre en surbrillance **Graves**, **Aigus** ou **Balance** et sur les touches \leftarrow ou \rightarrow pour modifier la position de réglage.

Réglages du son suite, effet sonore SRS WOW™, bilingue, égalisation du son®

Super basses

La fonction **Super basses** amplifie le son sur les haut-parleurs du téléviseur. La différence ne sera perceptible qu'en présence de niveaux de basse puissants.

- 1 Dans le menu **SON**, appuyez sur ▼ pour mettre en surbrillance **Super basses**. Utilisez ◀ ou ▶ pour sélectionner **Marche**.
- 2 Appuyez ensuite sur ▼ pour mettre en surbrillance **Niveau Super basses** et utilisez ◀ ou ▶ pour régler le niveau à votre convenance.

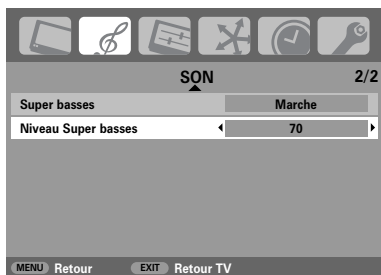

Lorsqu'un Super Woofer actif est branché sur la connexion Woofer Out à l'arrière du téléviseur, sélectionnez l'option **Connexions AV** dans le menu de **RÉGLAGES**, puis appuyez sur ▼ pour mettre en valeur **Ampli basses** et sélectionnez **Externe** à l'aide de ◀ ou ▶. (Voir section 'Sélection d'entrée et Connexions AV').

Effet sonore SRS WOW™

SRS WOW™ est une palette d'effets sonores qui utilisent des signaux stéréo diffusés pour améliorer la qualité acoustique des haut-parleurs du téléviseur. Lors de la réception d'un son mono, seule la fonction **Trubass** est disponible.

SRS 3D produit un son très riche, **FOCUS** concentre le son et donne l'impression qu'il est émis du centre du téléviseur, **TruBass** amplifie la plage de fréquences inférieure des graves.

- 1 Appuyez sur **MENU** puis sélectionnez le menu **SON**.
- 2 Avec les touches ▲ ou ▼, mettez en surbrillance **WOW** puis appuyez sur **OK**.



- 3 Appuyez sur ▼ pour mettre **SRS 3D** en surbrillance puis sur ◀ ou ▶ pour sélectionner **Marche** ou **Arrêt**.
- 4 Appuyez ensuite sur ▼ pour mettre **FOCUS** en surbrillance puis sur ◀ ou ▶ pour sélectionner **Marche** ou **Arrêt**.
- 5 Mettez **TruBass** en surbrillance puis utilisez ◀ ou ▶ pour sélectionner **Arrêt**, **Faible** ou **Fort** en fonction de vos préférences.

A NOTER : Ces effets ne sont pas rendus si vous utilisez un casque d'écoute.

Bilingue – analogique seulement

Si une émission ou un film est transmis avec une piste sonore dans plusieurs langues, la fonction **Db. Langage** permet de passer d'une langue à l'autre.

- 1 Appuyez sur la touche **MENU** et sélectionnez le menu **SON**.
- 2 Utilisez la touche ▼ pour mettre **Db. Langage** en surbrillance puis appuyez sur ◀ ou ▶ pour choisir **Langue 1** ou **Langue 2**.

Egalisation du son®

La fonction **Egalisation du son** limite les niveaux de son des haut-parleurs du téléviseur et prévient les changements de volume extrêmes qui peuvent se produire lorsqu'on change de chaîne ou pendant une interruption publicitaire.

- 1 Appuyez sur **MENU** puis sélectionnez le menu **SON** menu.
- 2 Utilisez les touches ▲ ou ▼ pour mettre en surbrillance **Egalisation du son** puis appuyez sur ◀ ou ▶ pour sélectionner **Marche** ou **Arrêt**.

SRS (●) **WOW** **SRS** and (●) symbol are trademarks of SRS Labs, Inc. **WOW** technology is incorporated under license from SRS Labs, Inc.

Représentation grand écran

En fonction du type d'émission diffusé, les programmes peuvent être affichés en plusieurs formats. Appuyez sur la touche  à plusieurs reprises pour choisir entre **Plein écran**, **Cinéma2**, **Zoom2**, **4:3**, **Cinéma1**, **Zoom1**, **Sous-titre** et **14:9**.

CINÉMA1

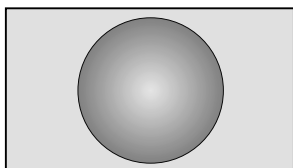

Ce format étire horizontalement et verticalement une image 4:3 pour remplir l'écran. Bien que les proportions correctes soient maintenues au centre de l'écran, des déformations peuvent se produire.

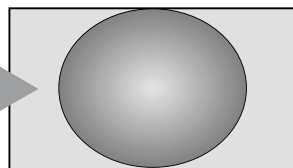

CINÉMA2

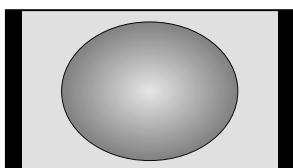

Lors de la réception d'un signal à bandes latérales noires, ce format étire horizontalement et verticalement l'image pour remplir l'écran. Bien que les proportions correctes soient maintenues au centre de l'écran, des déformations peuvent se produire.

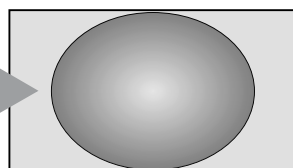

ZOOM1

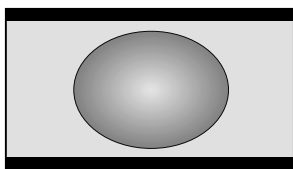

Lorsque vous regardez des films/cassettes vidéo en format "boîte aux lettres", ce réglage éliminera ou réduira les bandes noires en haut et en bas de l'écran en agrandissant et en sélectionnant l'image sans la déformer.

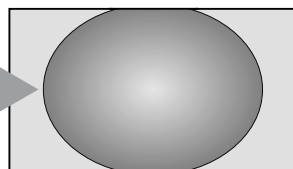

ZOOM2

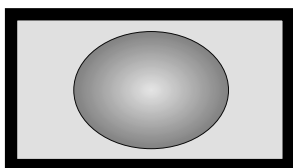

Avec les films ou vidéocassettes produisant un encadrement noir, ce format supprime ou réduit les bandes sur tous les côtés de l'écran en effectuant un zoom avant centré sur l'image, sans créer de déformation.

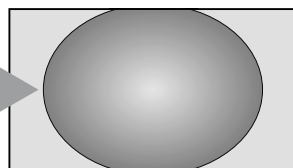

SOUS-TITRE

Lorsque des sous-titres sont inclus dans une émission diffusée en format boîte aux lettres, ce réglage fera monter l'image pour garantir que tout le texte est affiché.

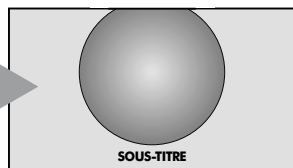

Représentation grand écran suite

14:9

Utilisez ce réglage lorsque vous regardez une émission en format 14:9.

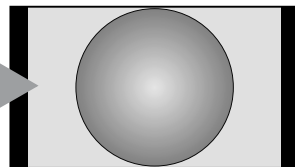

PLEIN ÉCRAN

Utilisez ce réglage lorsque vous regardez une émission d'un lecteur de disque numérique vidéo grand écran, une cassette vidéo grand écran ou une émission 16:9 (lorsqu'elles sont disponibles). En raison de la gamme de formats grand écran (16:9, 14:9, 20:9 etc.) vous verrez peut-être apparaître des bandes noires en haut et en bas de l'écran.

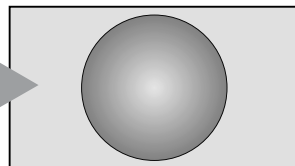

4:3

Utilisez ce réglage pour voir une émission en format 4:3 véritable.

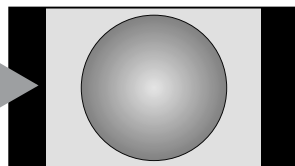

PC

En cas d'utilisation d'un PC connecté via HDMI, ce paramètre affichera l'image sans surbalayage, c.-à-d. WYSIWYG.

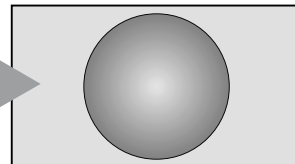

Appuyez sur la touche **F1** pour faire apparaître la liste de tous les formats grand écran. Utilisez **▲** ou **▼** bas pour mettre en surbrillance le format souhaité et appuyez sur **OK** pour valider votre choix.

Si le PC est connecté via HDMI, il pourra être sélectionné à partir de la liste des formats grand écran.

PC
Plein écran
Cinéma2
Zoom2
4:3
Cinéma1
Zoom1
Sous-titre
14:9

Français

Réglages de l'image

La plupart des commandes et des réglages d'image sont disponibles en mode **numérique** et **analogique**. Pour accéder aux menus souhaités en mode **numérique** : appuyez sur **MENU** puis, à l'aide de la touche **▼**, sélectionnez **Réglage TV**. Appuyez sur **OK** puis sur **◀** ou **▶** pour sélectionner le menu souhaité.
REMARQUE : les réglages non disponibles en mode **numérique** apparaîtront en grisé. Pour accéder aux menus souhaités en mode **analogique**, appuyez sur **MENU** et utilisez **◀** ou **▶** pour sélectionner le menu souhaité.

Position d'image – analogique seulement

La position de l'image peut être ajustée en fonction de vos préférences personnelles ; cette fonction peut être particulièrement utile pour les entrées externes.

- 1 Dans le menu **RÉGLAGES**, appuyez sur la touche **▼** jusqu'à ce que la fonction **Position d'image** soit en surbrillance.

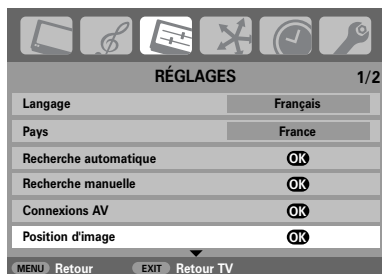

- 2 Appuyez sur **OK** pour voir les options disponibles pour le format d'image sélectionné.
- 3 Appuyez sur **▲** et **▼** pour sélectionner une option, puis sur **◀** ou **▶** pour ajuster les réglages.

Les options varient en fonction du format grand écran choisi et de l'équipement éventuellement raccordé.

En format **Zoom2** :

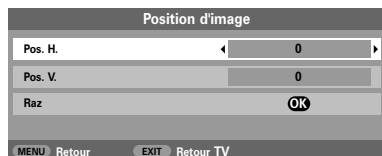

Pour revenir aux préréglages en usine, sélectionnez **Raz** dans le menu **Position d'image** et appuyez sur **OK**.

Rétroéclairage

L'ajustement du **Profondeur de noir** peut améliorer la clarté de l'écran.

- 1 Dans le menu **IMAGE**, appuyez sur la touche **▼** pour mettre **Réglage image** en surbrillance puis appuyez sur **OK**.



- 2 Dans le menu **Réglage image**, appuyez sur **▼** pour sélectionner **Profondeur de noir**.
- 3 Appuyez sur **◀** ou **▶** pour ajuster.

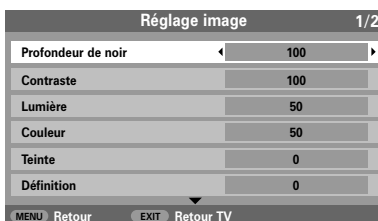

Réglages de l'image suite

Préférences d'affichage



Ce téléviseur vous permet de personnaliser le style de l'image. Appuyez sur la touche  pour afficher les différents styles disponibles.

Image 1 à 3 correspondent à des options pré-réglées qui affectent de nombreux réglages/fonctions du téléviseur.

Image M permet de mémoriser vos propres réglages comme suit :

- 1 Sélectionnez **Réglage image** dans le menu **IMAGE**.

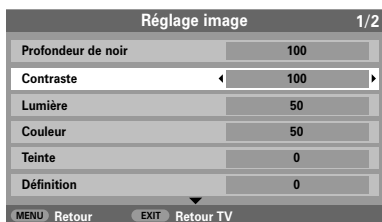



- 2 Utilisez les touches  ou  pour régler le **Contraste**, la **Lumière**, la **Couleur**, la **Teinte** et la **Définition**.

Étirage du noir

Profondeur du noir accentue l'intensité des zones foncées de l'image, ce qui améliore la définition.

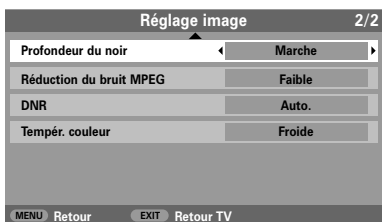
- 1 Dans le menu **Réglage image**, appuyez sur la touche  jusqu'à ce que la fonction **Profondeur du noir** soit en surbrillance.



- 2 Appuyez sur  ou  pour sélectionner **Marche** ou **Arrêt**. L'effet dépendra de la diffusion et se remarquera davantage sur les couleurs foncées.

MPEG NR – Réduction du bruit

Quand vous regardez un DVD, la compression peut parfois entraîner la distorsion ou la pixelisation de certains mots ou composants de l'image. La fonction **Réduction du bruit MPEG** permet de réduire cet effet en "adoucissant" les bords.

- 1 Sélectionnez **Réduction du bruit MPEG** dans le menu **Réglage image**.

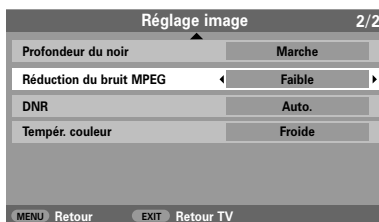



- 2 Utilisez les touches  ou  pour choisir le réglage vous convenant.

DNR – Réduction numérique du bruit

La fonction **DNR** vous permet "d'adoucir" la représentation à l'écran d'un signal faible afin de réduire l'effet de bruit.

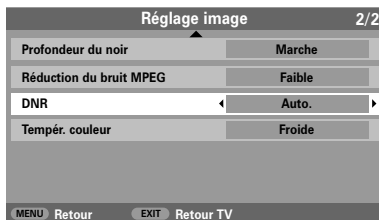
- 1 Sélectionnez **DNR** dans le menu **Réglage image**.



- 2 Ajustez avec les touches  ou . Vous ne remarquerez pas toujours de différences (pour obtenir les meilleurs résultats, utilisez des réglages inférieurs car la qualité de l'image pourrait être affectée si le réglage est trop fort).

Réglages de l'image suite

Température des couleurs

L'option **Tempér. couleur** permet d'augmenter le caractère "chaud" ou "froid" d'une image en renforçant la teinte rouge ou la teinte bleue.

- 1 Dans le menu **Réglage image**, appuyez sur la touche ▼ jusqu'à ce que la fonction **Tempér. couleur** soit en surbrillance.

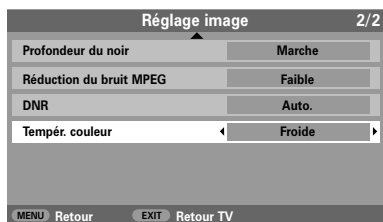

- 2 Appuyez sur ◀ ou ▶ pour choisir **Froide**, **Normale** ou **Chaud** selon vos préférences.

Gestion de la couleur 3D

La sélection de la **Gestion de la couleur 3D** rend disponible la fonction de "Réglage des couleurs de base".

- 1 Dans le menu **IMAGE**, appuyez sur la touche ▼ pour sélectionner **Gestion de la couleur 3D**.



- 2 Appuyez sur ◀ ou ▶ pour sélectionner **Marche** ou **Arrêt**.

Réglage des couleurs de base

La fonction de **Réglage des couleurs de base** permet le réglage des couleurs individuelles selon vos préférences. Elle peut s'avérer utile en cas d'utilisation d'une source externe.

- 1 Dans le menu **Réglage image**, appuyez sur ▼ pour sélectionner **Réglage des couleurs de base** puis appuyez sur **OK**.

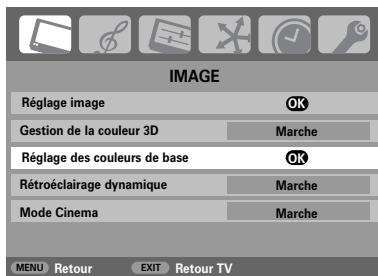

- 2 Appuyez sur ▲ et ▼ pour sélectionner une option, puis sur ◀ ou ▶ pour ajuster les réglages.



Pour revenir aux préreglages en usine, sélectionnez **Raz** et appuyez sur **OK**.

Réglages de l'image suite

Rétroéclairage dynamique

La fonction de **Rétroéclairage dynamique** permet d'optimiser automatiquement le niveau de contraste des scènes sombres.

- 1 Dans le menu **IMAGE**, appuyez sur la touche ▼ pour sélectionner **Rétroéclairage dynamique**.



- 2 Appuyez sur ◀ ou ▶ pour sélectionnez **Marche** ou **Arrêt**.

Mode cinéma

Si le film ou l'émission diffusés présente des lignes ou des bords irréguliers, la fonction **Mode Cinema** peut aider à corriger le problème en lissant l'image.

- 1 Dans le menu **IMAGE**, appuyez sur la touche ▼ pour sélectionner **Mode Cinema**.



- 2 Appuyez sur ◀ ou ▶ pour sélectionnez **Marche** ou **Arrêt**.

NOTE : Ce mode pourra ne pas fonctionner correctement en cas de lecture d'un DVD avec des sous-titres.

Format automatique (Grand écran)

Si ce téléviseur reçoit une image en format grand écran véritable, et que la fonction **Format auto.** est **activée**, l'émission sera automatiquement affichée en format grand écran, indépendamment des réglages précédents du téléviseur.

- 1 Appuyez sur **MENU** et sur ◀ ou ▶ pour sélectionner le menu **FUNCTION**.



- 2 Appuyez sur ▼ pour mettre **Format auto** en surbrillance puis sur ◀ ou ▶ pour sélectionner **Marche** ou **Arrêt**.

4:3 étiré

Lorsque l'option **4:3 étiré** est activée, le système de modification de la taille transforme les émissions de format 4:3 en images plein écran..

- 1 Dans le menu **FUNCTION**, appuyez sur ▼ jusqu'à ce que **4:3 étiré** latéral soit mis en surbrillance.



- 2 Appuyez sur ◀ ou ▶ pour sélectionner **Marche** ou **Arrêt**.

Réglages de l'image suite, blocage du clavier

Ecran bleu

Lorsque vous sélectionnez **Écran bleu**, l'écran deviendra bleu et le son sera coupé si aucun signal n'est reçu.

- 1 Dans le menu **FONCTION**, appuyez sur ▼ jusqu'à ce que **Écran bleu** latéral soit mis en surbrillance.



- 2 Appuyez sur ◀ ou ▶ pour sélectionner **Marche** ou **Arrêt**.

Ajustement du panneau latéral

La fonction de **côte de l'écran latéral** éclaircit ou fonce la bande de chaque côté de l'écran en format 4:3 ou 14:9. Ceci permettra d'éviter une image rémanente de la bande et peut également rendre plus confortables les conditions de visualisation dans des conditions de lumière vive ou très sombre.

- 1 Dans le menu **FONCTION**, appuyez sur ▼ jusqu'à ce que **côte de l'écran** latéral soit mis en surbrillance.



- 2 Appuyez sur ◀ ou ▶ pour ajuster.

Arrêt sur image

Cette fonction permet d'immobiliser une image à l'écran.

- 1 Appuyez sur ⏸ pour faire un arrêt sur image. Appuyez à nouveau sur ⏸ pour annuler.

Blocage du clavier

La fonction **Blocage clavier** vous permet de désactiver les touches du téléviseur. Toutes les touches de la télécommande continueront de fonctionner normalement.

- 1 Dans le menu **FONCTION**, sélectionnez **Bloc. clavier** et choisissez **Arrêt** ou **Marche** à l'aide des touches ◀ ou ▶.



Lorsque le **Blocage clavier** est en **marche**, un rappel apparaîtra à l'écran si vous tentez d'utiliser les touches du téléviseur. **Si vous appuyez sur la touche de veille, le téléviseur s'éteindra et ne pourra être rallumé qu'en utilisant la télécommande.**

Minuteries

Programmateur – numérique uniquement

Cette fonction permet de programmer le téléviseur pour qu'il se règle sur une chaîne spécifique à une heure choisie. Elle peut être utilisée pour visualiser une émission donnée ou pour visualiser une série en réglant le mode sur "quotidien" ou "hebdomadaire".

- 1 Appuyez sur **MENU** et sur ◀ ou ▶ pour sélectionner le **MENU PROGRAMMATION**.

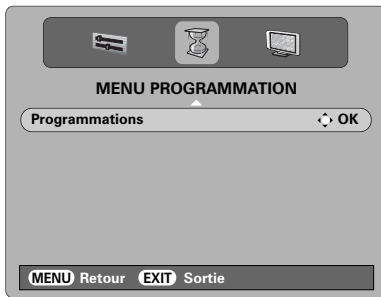

- 2 Utilisez ▼ pour sélectionner **Programmations** puis appuyez sur **OK**.
- 3 Appuyez sur ▼ pour sélectionner la première émission à programmer, puis sur **OK**. Le menu **REGLER LA PROGRAMMATION** s'affiche alors à l'écran.
- 4 Appuyez sur ▲ et ▼ pour parcourir la liste et ajoutez les détails de l'émission à programmer à l'aide des touches ◀ et ▶.

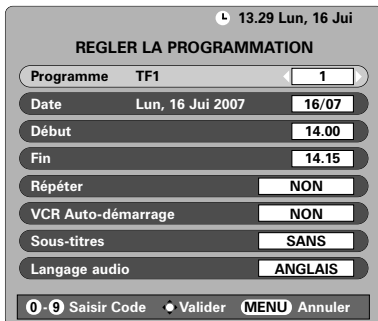

- 5 Une fois tous les détails saisis, appuyez sur **OK** pour mémoriser la programmation.

VCR Auto-démarrage : Si votre enregistreur média Toshiba est compatible avec une connexion AV, le réglage de cette option à **OUI** a pour effet de démarrer/arrêter automatiquement l'enregistrement.

REMARQUE : Quand une émission programmée est sur le point de commencer, un écran d'information s'affiche pour vous donner la possibilité de visualiser ou d'annuler l'émission. Les menus et les autres chaînes ne seront pas disponibles pendant l'émission programmée, sauf si le programmeur est annulé.

Minuterie de mise en veille

Le téléviseur peut être réglé pour s'éteindre automatiquement après un certain temps.

- 1 Appuyez sur la touche **MENU** puis ◀ ou ▶ pour sélectionner le menu **MINUTERIE**.



- 2 Appuyez sur ▼ pour sélectionner la **Minuterie arrêt**. Utilisez les touches numériques pour taper l'heure souhaitée. Par exemple, pour éteindre le téléviseur dans une heure et demie, tapez 01:30, ou appuyez sur ◀ ou ▶ pour augmenter/diminuer l'heure en incréments de 10 minutes.
- 3 Appuyez sur **EXIT** pour terminer.

Numérique – informations à l'écran et guide des programmes

En mode **numérique**, les informations à l'écran et le guide des programmes donnent accès aux détails des émissions pour toutes les chaînes disponibles.

Informations

- 1 La touche **i+** permet d'afficher les informations. L'écran d'information apparaît avec les détails de la chaîne et de l'émission visualisée.



- 2 Pour consulter les détails d'une autre chaîne disponible, appuyez sur **▲** ou **▼** pour parcourir la liste des chaînes. Quand la chaîne est sélectionnée, les détails de l'émission en cours s'affichent.
- 3 La touche **JAUNE** permet d'activer "En cours", qui affiche les détails des émissions commencées sur les autres chaînes.
- 4 Pour enregistrer l'émission suivante, le guide d'information étant affiché à l'écran, appuyez sur **►**. L'option **Regarder** en bas de l'écran devient **Enregistrer**. Appuyez sur **OK**. L'écran **REGLER LA PROGRAMMATION** s'affiche ensuite à l'écran.



- 5 Les détails de l'émission ont été ajoutés à l'écran. Appuyez sur **OK**.

Guide

- 1 La touche **GUIDE** permet d'afficher le guide à l'écran, avec les détails de la chaîne et de l'émission visualisée en surbrillance. Il peut prendre quelques instants pour s'afficher.



- 2 Appuyez sur **◀** ou **▶** pour afficher des informations sur d'autres émissions listées pour la chaîne sélectionnée.
- 3 Pour consulter les détails des autres chaînes disponibles, appuyez sur **▲** et **▼** pour parcourir la liste des chaînes. Quand la chaîne est sélectionnée, les détails de l'émission en cours de diffusion s'affichent. Appuyez ensuite sur **◀** ou **▶**.
- 4 Pour obtenir des informations sur une émission en surbrillance, appuyez sur **i+**. Pour régler le programmeur pour cette émission, appuyez sur la touche **BLEUE** pour afficher le menu **PROGRAMMATIONS**.
REMARQUE : L'enregistrement peut être défini à partir de l'écran d'information ou du guide. Pour que l'enregistrement soit possible, l'enregistreur média doit être compatible avec les connexions AV.
- 5 Appuyez sur **▶▶** pour avancer le **Guide** de 24 heures ou appuyez sur **◀◀** pour revenir en arrière. Appuyez sur **▶▶** ou **◀◀** pour avancer ou reculer le **Guide** d'une page.

Réglages numériques – contrôle parental

Pour empêcher la visualisation de films ou d'émissions inappropriés, il est possible de bloquer des chaînes ou des menus. Une fois bloqués, ils peuvent seulement être accédés en tapant un code PIN en mode **numérique**.

Définition du code PIN

- 1 Appuyez sur **MENU** et ► pour sélectionner **AUTRE MENU**.



- 2 Appuyez sur ▼ pour sélectionner **Contrôle parental** puis appuyez sur **OK**.
- 3 Appuyez sur ▼ pour mettre **Changer code PIN** en surbrillance puis appuyez sur **OK**.

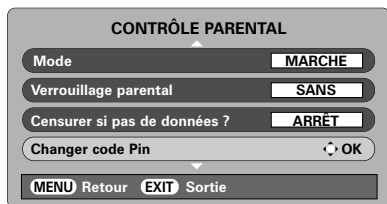

- 4 A l'aide des touches numériques, entrez un nombre à quatre chiffres. L'écran vous demande ensuite de confirmer le code PIN en entrant à nouveau les chiffres.

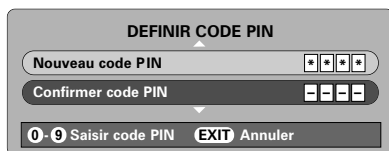

- 5 Le code PIN est à présent paramétré. Pour l'activer, réglez le téléviseur en mode de veille.

Mode

Cette option permet de bloquer divers menus afin d'empêcher les réglages du téléviseur d'être changés ou effacés.

- 1 Dans le menu **CONTRÔLE PARENTAL**, appuyez sur ▼ pour sélectionner **Mode**.



- 2 A l'aide des touches ◀ et ▶, choisissez **MARCHÉ**, **VERROU MENU**, **VERROU INST.** ou **ARRÊT**.

Quand des menus bloqués sont sélectionnés, ils deviennent seulement disponibles après la saisie du code PIN.

REMARQUE :

Verrouillage parental – A l'aide des touches ◀ et ▶, choisissez **SANS**, **PG**, **10**, **12**, **16**, **18** et **TOTAL**.

Réglages numériques – programmes favoris, bloqués, cryptés

Sélection des programmes favoris

L'option **Programmes favoris** permet de créer une liste des chaînes numériques le plus souvent regardées. Il est possible de créer quatre listes, qui peuvent chacune contenir un assortiment de chaînes de télévision, texte et radio.

- 1 Dans **AUTRE MENU**, appuyez sur ▼ pour sélectionner **Programmes favoris et verrouillés**.

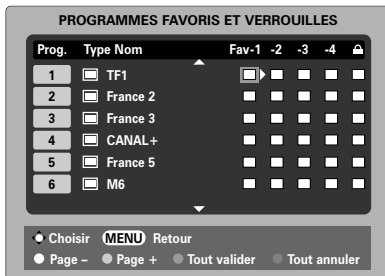

- 2 Parcourez la liste des chaînes à l'aide des touches ▲ et ▼ puis appuyez sur **OK** pour sélectionner les chaînes souhaitées. Les cases correspondantes sont alors cochées.
- 3 Appuyez sur ► pour sélectionner la liste -2. Suivez la même procédure pour faire votre sélection. Une fois tous les programmes favoris sélectionnés, appuyez sur **MENU** pour revenir à **AUTRE MENU**.
- 4 Utilisez ▼ pour mettre en surbrillance **Favoris** et ◀ ou ▶ pour choisir **TOUS PROG.**, **TV**, **RADIO**, **FAV-1** ou **FAV-2**. Le nombre de favoris disponibles dépend du nombre de listes créées.



- 5 Appuyez sur **EXIT**. Les touches **P▲**, **P▼** limiteront maintenant l'accès aux chaînes de la **Favori liste 1** quand **FAV-1** est sélectionné.

Blocage de programmes

La fonction de **Verrouillé Programme** empêche la visualisation de certaines chaînes numériques, qui peuvent ensuite être accédées en entrant le code PIN.

- 1 Dans **AUTRE MENU**, appuyez sur ▼ pour sélectionner **Programmes favoris et verrouillés**.
- 2 Appuyez sur ► à plusieurs reprises pour sélectionner la liste **Verrouillé Programme**.
- 3 Parcourez la liste des chaînes à l'aide des touches ▲ et ▼ et appuyez sur **OK** pour sélectionner les chaînes souhaitées. Un cadenas apparaît alors dans les cases correspondantes.

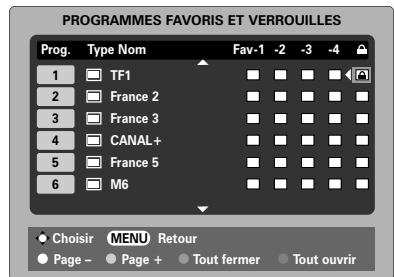

- 4 Appuyez sur **EXIT** pour régler le téléviseur en mode veille.
- 5 Lorsque le téléviseur est rallumé et que l'une des chaînes de la liste des **Verrouillé Programme** est sélectionnée, le code PIN doit être saisi avant de pouvoir y accéder.

Programmes cryptés

Sélectionner **Programmes cryptés** permet de lister toutes les émissions cryptées dans la liste des programmes, même si elles ne peuvent pas être sélectionnées.

- 1 Dans **AUTRE MENU**, appuyez sur ▲ ou ▼ pour sélectionner **Programmes cryptés**.
- 2 Utilisez ◀ ou ▶ pour sélectionner **MARCHE** ou **ARRÊT**.

REMARQUE : Les CAM (modules d'accès conditionnel) sont disponibles auprès de fournisseurs de service (voir la section 'Interface commune').

Réglages numériques – langue audio, sortie audio, sous-titres, mise à jour TV, interface commune

Langues audio

Cette fonction permet de regarder une émission ou un film avec des langues au choix pour la bande sonore, sous réserve qu'elles soient diffusées.

- 1 Dans le **MENU REGLAGE**, appuyez sur ▼ pour sélectionner **Options locales**.
- 2 Appuyez sur **OK** puis sur ▲ ou ▼ pour mettre **Langue audio** en surbrillance.

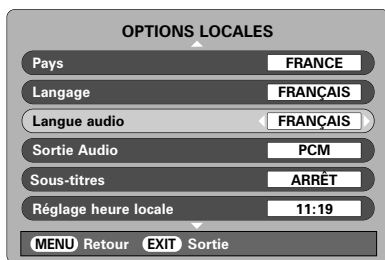

- 3 Utilisez ◀ ou ▶ pour sélectionner une option.

REMARQUE : Si plusieurs bandes sonores sont disponibles, utilisez ◯/Ⅱ pour en choisir une.

Sortie Audio (optique)

Lorsqu'un amplificateur de son surround est connecté à la sortie optique audio numérique (Sony/Philips Digital Interface Format [S/PDIF]) à l'arrière du téléviseur, les options suivantes peuvent être sélectionnées.

PCM : Ce mode permet d'utiliser un format PCM sur la prise de sortie audio numérique.

BITSTREAM : Ce mode permet d'utiliser un format audio (p. ex. Dolby Digital) sur la prise de sortie audio numérique à la condition que le signal soit émis. Il coupe automatiquement les haut-parleurs.

- 1 Dans le menu **OPTIONS LOCALES**, appuyez sur ▼ pour sélectionner **Sortie Audio**.
- 2 Utilisez ◀ ou ▶ pour sélectionner **PCM** ou **Bitstream**.

Sous-titres

Cette fonction affiche les sous-titres en bas de l'écran dans la langue sélectionnée, sous réserve qu'ils soient diffusés.

- 1 Dans le menu **Options locales**, appuyez sur ▼ pour sélectionner **Sous-titres**.
- 2 Utilisez ◀ ou ▶ pour sélectionner une option.

Mise à jour TV

La fonction **Mise à jour TV** permet d'effacer toutes les chaînes et réglages **numérique** mémorisés. Le téléviseur reprend ses paramètres définis en usine puis procède à un réglage automatique.

- 1 Appuyez sur **MENU** puis sur ▼ jusqu'à ce que **Mise à jour TV** apparaisse en surbrillance.
- 2 Appuyez sur **OK**. Un écran s'affiche pour vous prévenir que tous les réglages **numériques** vont être perdus. Appuyez sur **OK** pour continuer.

L'écran de **LOCAL OPTIONS** s'affiche. Appuyez sur **OK** pour continuer. Le téléviseur commence alors son réglage automatique.

Interface commune

Le connecteur d'interface commune, situé à l'arrière du téléviseur, permet de d'insérer un CAM (module d'accès conditionnel) et une carte. Ceux-ci peuvent être obtenus auprès d'un fournisseur de service et permettent de visualiser des émissions disponibles avec un abonnement. Pour obtenir des compléments d'information, veuillez contacter un fournisseur de service.

- 1 Insérez le CAM et la carte dans le connecteur d'interface commune en suivant les instructions accompagnant le CAM. Un message s'affiche à l'écran pour confirmer que le CAM est chargé.
- 2 Dans **AUTRE MENU**, appuyez sur ▲ ou ▼ pour sélectionner **Slots interface commune**.
- 3 Les détails du CAM devraient maintenant être disponibles. Appuyez sur **OK** pour le sélectionner.

Réglages numériques – mise à niveau du logiciel

Version

Cette fonction permet de vérifier la version du logiciel installé.

- 1 Dans **AUTRE MENU**, appuyez sur ▲ ou ▼ pour sélectionner **Mise à jour logiciel**. Appuyez sur **OK**.



- 2 Appuyez sur ▲ ou ▼ pour sélectionner **Version**. Utilisez ◀ ou ▶ pour sélectionner la version. Une fois le logiciel mis à jour, un choix de deux versions est disponible.



Mise à jour automatique

Si l'option **Mise à jour automatique** est sélectionnée, le logiciel est automatiquement mis à jour quand une nouvelle version est disponible, sous réserve que le téléviseur soit allumé ou en veille. Si le téléviseur est allumé, un message s'affiche à l'écran pour indiquer que le logiciel est en train d'être téléchargé.

- 1 Dans le menu **MISE A JOUR LOGICIEL**, appuyez sur ▲ ou ▼ pour sélectionner **Mise à jour automatique**.
- 2 Utilisez ◀ ou ▶ pour sélectionner **MARCHE** ou **ARRÊT**.

Recherche de nouveau logiciel

Les mises à niveau logicielles peuvent éventuellement être recherchées manuellement à l'aide de la fonction **Recherche nouveau logiciel**.

- 1 Dans le menu **MISE À JOUR LOGICIEL**, appuyez sur ▲ ou ▼ pour sélectionner **Recherche nouveau logiciel**.



- 2 Appuyez sur **OK**. Le téléviseur commence automatiquement à rechercher une mise à niveau logicielle. La barre de progression se déplace le long de la ligne.

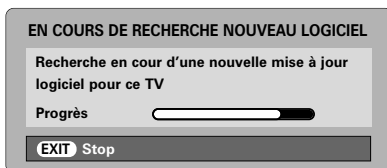

Si une mise à niveau est trouvée, le téléviseur commence automatiquement à télécharger. Sinon, un écran s'affiche pour indiquer qu'il n'y a pas de mise à niveau disponible.

AUCUNE MISE A JOUR DISPONIBLE

! Aucune mise à jour disponible actuellement

• Continuer





Réglages de l'ordinateur – position d'image, phase de l'horloge, horloge d'échantillonnage, raz

Position d'image

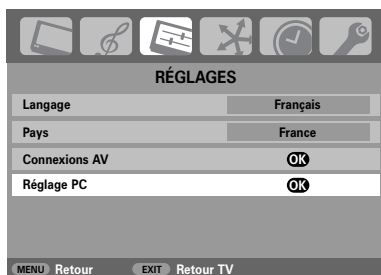
Connectez le PC (conformément aux instructions de la section 'Connexion d'un ordinateur') et assurez-vous qu'une image s'affiche sur l'écran du téléviseur. Vous pouvez alors régler sa position selon vos préférences.

- 1 Appuyez sur  pour sélectionner **PC**, puis sélectionnez **Réglage PC** dans le menu des **RÉGLAGES**.





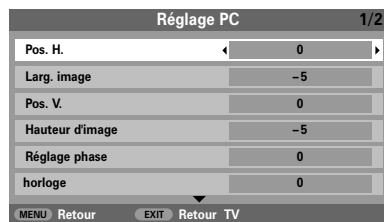

- 2 Appuyez sur **OK**. Appuyez sur  et  pour sélectionner une option, puis sur  ou  pour ajuster les réglages.





Phase de l'horloge

La **Réglage phase** adapte le signal de l'ordinateur à l'affichage à cristaux liquides. Cet ajustement permet d'effacer les bandes horizontales et le flou de l'image.

- 1 Dans le menu **RÉGLAGES**, appuyez sur  jusqu'à ce que **Réglage PC** soit mis en surbrillance.
- 2 Appuyez sur **OK** pour sélectionner, puis sur  pour mettre en surbrillance **Réglage phase**.
- 3 Utilisez les touches  ou  pour ajuster jusqu'à ce que l'image soit claire.

Horloge d'échantillonnage

L'ajustement de **horloge** permet de modifier le nombre d'impulsions par balayage, ce qui effacera les lignes verticales sur l'écran.

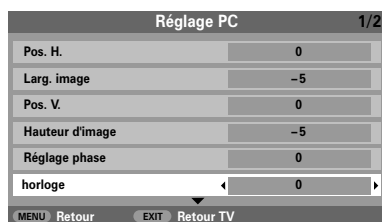

- 1 Dans le menu **RÉGLAGES**, appuyez sur  jusqu'à ce que **Réglage PC** soit mis en surbrillance.
- 2 Appuyez sur **OK** pour sélectionner, puis sur  pour mettre en surbrillance **horloge**.



- 3 Utilisez les touches  ou  pour ajuster jusqu'à ce que l'image soit claire

Raz

Pour revenir aux **préréglages en usine**.

- 1 Dans le menu **RÉGLAGES**, appuyez sur  jusqu'à ce que **Réglage PC** soit mis en surbrillance.
- 2 Appuyez sur **OK** pour sélectionner, puis sur  pour mettre en surbrillance **Raz**.
- 3 Appuyez sur **OK**.

NOTE : Aucune de ces fonctions n'est disponible si le PC est connecté via HDMI.

Commandes REGZA-LINK

Cette fonction utilise la technologie CEC (Consumer Electronics Control) et permet de commander les appareils compatibles REGZA-LINK Toshiba depuis la télécommande du téléviseur. **Remarque : les produits Toshiba ne sont à l'heure actuelle pas tous compatibles REGZA-LINK.**

Commande des appareils REGZA-LINK



Le mode REGZA-LINK sur la télécommande du téléviseur permet de commander le périphérique de lecture REGZA-LINK connecté.



Pour commander la source d'entrée REGZA-LINK, sélectionnez tout d'abord l'appareil à l'aide de la sélection de la source d'entrée REGZA-LINK, puis sur la télécommande passez en mode REGZA-LINK et appuyez sur les boutons désirés.

Les fonctions disponibles dépendent de l'appareil connecté. Les touches de la télécommande peuvent ne pas être toutes actives. Veuillez consulter le mode d'emploi de chaque appareil connecté.

Les fonctions du téléviseur pouvant être commandées par l'appareil connecté sont les suivantes : Veille, Volume, Chaîne, Son coupé, Informations d'affichage, Touches numériques et Chaîne précédente.

Sélection de la source d'entrée REGZA-LINK

Lorsqu'un appareil utilisant la technologie CEC est connecté, l'icône REGZA-LINK s'affichera dans la liste des sources d'entrée, permettant une sélection des appareils individuels.

- 1 Appuyez sur  et une liste montrant les modes et tous les appareils externes mémorisés s'affichera à l'écran.
- 2 Utilisez la touche  ou  pour mettre en surbrillance une source d'entrée, puis appuyez sur **OK** pour la sélectionner.

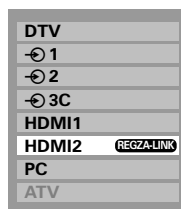

REMARQUE : Lorsque le téléviseur est mis en marche, le logo REGZA-LINK prendra quelques minutes avant d'apparaître dans la liste ; lorsqu'un câble HDMI est débranché, il faudra quelques minutes pour que le logo disparaisse.

REMARQUE : Si le câble HDMI d'un appareil connecté est remplacé ou les réglages d'un appareil HDMI sont modifiés, il sera peut-être nécessaire de redéfinir sur **Marche** la fonction **Activé REGZA-LINK** dans le menu de configuration REGZA-LINK.

Les fonctions suivantes dépendent de l'appareil connecté. Pour obtenir de plus amples informations sur le fonctionnement, veuillez consulter le mode d'emploi de tous les appareils connectés.

Commandes REGZA-LINK suite,

Menus REGZA-LINK

En activant la fonction **Activé REGZA-LINK** dans le menu de configuration **REGZA-LINK**, des fonctions REGZA-LINK individuelles peuvent alors être activées.

Lecture immédiate REGZA-LINK

Lorsque l'appareil connecté est mis en marche, REGZA-LINK détectera automatiquement le téléviseur au moyen de la sélection de la source d'entrée. Si le téléviseur est en mode veille, il sera allumé automatiquement. Cette fonction est sélectionnée dans le menu de configuration **REGZA-LINK**.

REMARQUE : Même si l'appareil affiche un menu, le téléviseur peut indiquer automatiquement la source d'entrée.

REMARQUE : Cette fonction dépend de l'appareil connecté et des réglages du téléviseur.

Mise en veille des systèmes REGZA-LINK

Cette fonction commute automatiquement les appareils connectés en mode veille lorsque le téléviseur passe en mode veille et, inversement, le téléviseur est commuté en mode veille lorsque les appareils connectés passent en mode veille. Cette fonction est sélectionnée dans le menu de configuration REGZA-LINK.

REMARQUE : Cette fonction dépend de l'appareil connecté et des réglages du téléviseur.

Commande audio des systèmes REGZA-LINK

La fonction Préférence Haut-parleurs vous permet, à l'aide de la télécommande du téléviseur, de régler le volume ou de couper le son des haut-parleurs raccordés au téléviseur à travers un amplificateur AV.

Veillez vous assurer que l'amplificateur AV et l'appareil REGZA-LINK connectés sont sélectionnés dans la sélection de la source d'entrée et que la fonction **Préférences Haut Parleur** est définie sur **Ampli** dans le menu de configuration **REGZA-LINK**.

REMARQUE : Lorsque l'Amplificateur AV est mis en marche, sa source d'entrée est modifiée ou le volume est réglé, le son sortira des haut-parleurs de l'Amplificateur AV même si **Haut-parleur TV** a été sélectionné. Eteignez puis rallumez le téléviseur pour que le son sorte des haut-parleurs du téléviseur.

La fonction complète peut ne pas fonctionner et dépend de l'Amplificateur utilisé.

Activer REGZA-LINK

Lorsque la fonction **Activé REGZA-LINK** est définie sur **Marche**, elle permet d'activer les fonctions suivantes en sélectionnant **Marche**.

- 1 Appuyez sur **MENU** et sur la touche ◀ ou ▶ pour sélectionner le menu **REGZA-LINK**.



- 2 Appuyez sur la touche ▼ pour mettre en surbrillance **Activé REGZA-LINK**, puis sur la touche ◀ ou ▶ pour sélectionner **Marche** ou **Arrêt**.

Commutation auto des entrées TV

La fonction **sélection source auto** permet au téléviseur de commuter automatiquement sur l'entrée HDMI correspondante lorsqu'un appareil HDMI connecté passe en lecture vidéo ou audio.

- 1 Dans le menu **REGZA-LINK**, appuyez sur ▼ pour mettre en surbrillance **sélection source auto**.



- 2 Appuyez sur la touche ◀ ou ▶ pour sélectionner **Marche** ou **Arrêt**.

Extinction automatique

La fonction **Extinction automatique TV** permet d'allumer ou d'éteindre automatiquement le téléviseur lorsqu'un appareil REGZA-LINK est allumé ou éteint.

- 1 Dans le menu **REGZA-LINK**, appuyez sur ▼ pour mettre en surbrillance **Extinction automatique**.



- 2 Appuyez sur la touche ◀ ou ▶ pour sélectionner **Marche** ou **Arrêt**.

Arrêt système auto

Lorsque la fonction **Arrêt système auto** est activée, à sa mise en veille, le téléviseur mettra automatiquement en veille tous les appareils REGZA-LINK connectés.

- 1 Dans le menu **REGZA-LINK**, appuyez sur ▼ pour mettre en surbrillance **Arrêt système auto**.
- 2 Appuyez sur la touche ◀ ou ▶ pour sélectionner **Marche** ou **Arrêt**.

Préférence haut-parleurs

Cette fonction permet de définir la sortie audio préférée sur les haut-parleurs du téléviseur ou les haut-parleurs de l'amplificateur AV. L'option Amplificateur AV vous permet, à l'aide de la télécommande du téléviseur, de régler ou de couper le volume du son. Cette fonction sera estompée si un Amplificateur AV compatible REGZA-LINK n'est pas connecté.

- 1 Dans le menu **REGZA-LINK**, appuyez sur ▼ pour mettre en surbrillance **Préférences Haut Parleur**.



- 2 Appuyez sur la touche ◀ ou ▶ pour sélectionner **Haut-parleur TV**, **Ampli** or **Arrêt**.

Sélection des entrées et Connexions AV

Définition des prises ENTREE et SORTIE permettant au téléviseur de reconnaître les appareils qui lui sont raccordés. Voir page 7 pour le schéma des connexions recommandées.

La plupart des enregistreur média et décodeurs envoient un signal par le câble PériTel pour commuter le téléviseur sur la prise d'Entrée correcte.



Vous pouvez également appuyer à plusieurs reprises sur la touche  (sélection de la source externe) jusqu'à ce que l'image provenant de l'appareil raccordé au téléviseur apparaisse.

Cette touche doit obligatoirement être utilisée pour tout appareil raccordé via l'ENTREE VIDEO COMPOSANT (EXT3C).

Un **S** sur l'affichage, par exemple  **2S (EXT 2S)** indique que l'entrée est prévue pour un signal S-Video.

Sélection des entrées

Utilisez cette fonction si le téléviseur ne commute pas automatiquement.

- 1 Si vous appuyez à tout moment sur la touche , une liste s'affichera à l'écran avec les modes et tous les équipements externes mémorisés. Faites votre sélection à l'aide des touches  et , puis appuyez sur la touche **OK**.

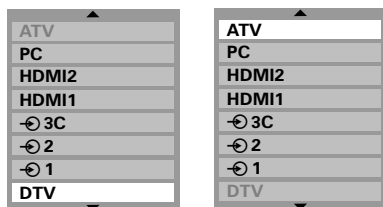

NOTE : Quand **ATV** ne peut pas être sélectionné en mode **numérique**, **DTV** ne peut pas être sélectionné en mode **analogique**. Pour alterner entre **DTV** et **ATV**, appuyez sur le bouton **A/D**.

HDMI™ affiche un équipement connecté à l'Entrée HDMI à l'arrière du téléviseur.



PC illustre un ordinateur connecté à l'entrée RGB/PC à l'arrière du téléviseur.

Sélection du signal d'ENTREE

Elle spécifie le type de signal allant vers les prises PériTel 2 (EXT2) à l'arrière du téléviseur. Veuillez vous référer aux instructions des fabricants pour les équipements raccordés.

- 1 Dans le menu **RÉGLAGES**, appuyez sur la touche  jusqu'à ce que la fonction **Connexions AV** soit en surbrillance, puis appuyez sur **OK**.



- 2 Avec  ou , sélectionnez soit **AV** ou **S-VIDEO** comme entrée requise pour **EXT2**.

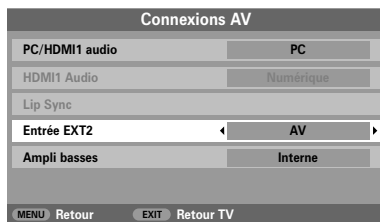

Si vous obtenez une image en noir et blanc, essayez l'autre position.

Sélection des entrées et Connexions AV suite

Audio PC

Pour recevoir du son d'un PC connecté au téléviseur, branchez le câble audio à l'arrière du téléviseur (reportez-vous au chapitre 'Connexion d'un ordinateur'), puis utilisez les réglages **PC/HDMI1 audio**.

- 1 Dans le menu **RÉGLAGES**, appuyez sur la touche ▼ jusqu'à ce que la fonction **Connexions AV** soit en surbrillance, puis appuyez sur **OK**.

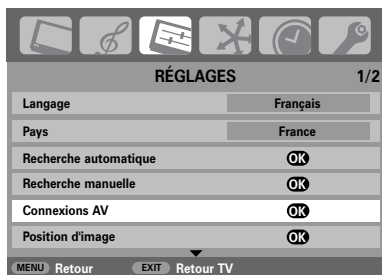

- 2 Mettez en surbrillance **PC/HDMI1 audio** puis appuyez sur ► pour sélectionner l'option **PC**.

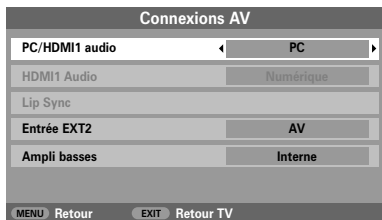

A NOTER : La sélection de l'option **PC** met automatiquement HDMI sur 'numérique'.

La conformité EIA/CEA-861-D couvre la transmission de signaux vidéo numériques non compressés avec protection du contenu numérique large bande, qui est en cours de normalisation pour la réception des signaux vidéo haute définition. Cette technologie étant en pleine évolution, il est possible que certains appareils ne fonctionnent pas correctement avec le téléviseur.

HDMI, le logo HDMI et High-Definition Multimedia Interface sont des marques de fabrique ou des marques déposées de HDMI Licensing, LLC.

Audio HDMI1

Si la source HDMI connectée n'est pas compatible avec l'audio numérique, branchez le câble audio sur **PC/HDMI1 Audio** à l'arrière du téléviseur (reportez-vous au chapitre 'Connexion d'un ordinateur'), puis utilisez les réglages **HDMI1 Audio**.

- 1 Dans le menu **Connexions AV**, appuyez sur ▼ pour mettre en surbrillance **PC/HDMI1 audio** et appuyez sur ► pour sélectionner **HDMI1**.
- 2 Mettez ensuite en surbrillance **HDMI1 Audio** et appuyez sur ◀ ou ► pour sélectionner **Auto.**, **Numérique** ou **Analogique**.

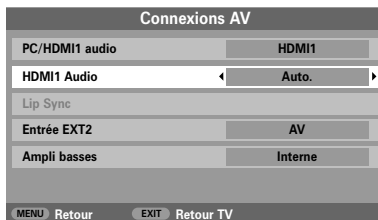

En l'absence de son, sélectionnez l'autre réglage.

A NOTER : L'entrée HDMI1 supporte le son numérique et analogique, l'entrée HDMI2 le son numérique seulement.

Certains formats de disques DVD pourront ne pas convenir à ce téléviseur (les formats 32/44.1/48kHz et 16/20/24 bits sont acceptables).

Latence de Synchronisation Labiale

Lip Sync peut synchroniser le son et l'image. Cette fonction est disponible uniquement lorsqu'un appareil compatible Synchronisation Labiale est connecté via HDMI

- 1 Dans le menu **Connexions AV**, appuyez sur ▼ pour mettre en surbrillance **Lip Sync**.
- 2 A l'aide de la touche ◀ ou ►, sélectionnez **Marche** ou **Arrêt**.

Texte analogique – configuration, généralités, modes Auto. et LISTE

Ce téléviseur est équipé d'une mémoire texte multi-pages dont le chargement nécessite un certain temps. Il offre deux **modes** de visualisation du texte – **Auto** affichera **Fasttext**, si celui-ci est disponible. **LISTE** gardera en mémoire vos quatre pages préférées.

Selection des Modes

Le réglage des caractères du télétexte sera sélectionné automatiquement par la sélection de la langue dans le menu **RÉGLAGES**.

- 1 Sélectionnez **Télétexte** dans le menu **FONCTION**.
- 2 A l'aide des touches ◀ ou ▶ choisissez **Auto.** ou **LISTE**, puis appuyez sur **EXIT**.

Informations texte

La touche **TEXT**:

Pour afficher les services de texte, appuyez sur **TEXT**. Appuyez une nouvelle fois sur cette touche pour afficher texte en surimpression sur une émission de télévision normale, et une troisième fois pour repasser à l'écran normal. Il n'est pas possible de changer de chaîne jusqu'à ce que l'option télétexte soit désactivée.

La première page qui s'affiche est la page *initiale*.

Vous pouvez accéder à une page de texte quelconque en tapant le numéro de page à 3 chiffres à l'aide des touches numériques, en appuyant sur les touches de couleur ou en appuyant sur **P** ^ pour avancer à la page suivante et sur **P** v pour revenir à la page précédente.

Les sous-titres sont disponibles à la page 888.

Sous-pages

Les sous-pages éventuelles seront automatiquement chargées en mémoire sans changer la page affichée à l'écran.

Pour accéder aux sous-pages, appuyez sur [E] puis utilisez les touches **P** ^ et **P** v pour les visualiser. Une barre contenant des chiffres apparaîtra sur le côté de l'écran.

Le numéro de la sous-page que vous visualisez apparaîtra en surbrillance et, à mesure que le téléviseur charge les sous-pages supplémentaires, les numéros changeront de couleur pour indiquer que ces pages ont bien été chargées.

Ces sous-pages resteront disponibles jusqu'à la sélection d'une nouvelle page, ou en mode télévision normal, jusqu'au prochain changement de chaîne.

Naviguer dans les pages en mode Auto.

Si **Fasttext** est disponible, vous verrez apparaître quatre titres en couleur au bas de l'écran.

Pour accéder à l'une des quatre rubriques indiquées, appuyez sur la touche de couleur de la télécommande.

Pour de plus amples informations sur votre (vos) système(s) de texte, consultez la page d'index texte de la chaîne de télévision concernée ou demandez conseil à votre revendeur Toshiba le plus proche.

Naviguer dans les pages en mode LISTE

Les quatre choix de couleur au bas de l'écran sont les numéros 100, 200, 300 et 400 (programmés dans la mémoire du téléviseur). Pour visualiser ces pages, appuyez sur la touche de couleur correspondante.

Pour modifier ces pages mémorisées, appuyez sur la touche de couleur souhaitée et tapez le numéro à 3 chiffres. Ce numéro apparaîtra alors dans le coin supérieur gauche de l'écran dans la case colorée.

Appuyez sur **OK** pour mémoriser. Les barres au bas de l'écran clignoteront alors en blanc. **Chaque fois que vous appuierez sur OK, les quatre numéros de page apparaissant au bas de l'écran seront mémorisés et remplaceront les numéros précédents.**

Si vous n'appuyez pas sur **OK**, la sélection sera perdue lorsque vous désactiverez texte.

Vous pouvez parfaitement visualiser d'autres pages en tapant leurs numéros à 3 chiffres respectifs – mais n'appuyez pas sur **OK** sous peine de mémoriser ces pages.

Texte analogique – touches de commande

Vous trouverez ci-dessous un guide des fonctions des touches Télétex de la télécommande.



Pour afficher la page d'index/première :

Appuyez sur  pour accéder à la page d'index ou la première page. La page affichée dépendra du fournisseur de services.

TEXT

Pour afficher une page texte :

Appuyez sur **TEXT** pour afficher la fonction télétex. Appuyez sur cette touche à nouveau pour superposer le texte sur une image normale diffusée. Appuyez encore pour revenir en mode de télévision normal. Il n'est pas possible de modifier les chaînes avant d'être revenu dans ce mode.



Pour accéder à des sous-pages :

Utilisez les touches **P**  et **P**  pour visualiser les sous-pages éventuelles.





Pour révéler du texte caché :

Appuyez sur la touche  pour découvrir les réponses aux quiz jeux-concours et les pages de blagues.



Pour figer une page utile :

Il est parfois nécessaire de figer une page de texte. Appuyez sur la touche  pour faire apparaître le symbole  dans le coin supérieur gauche de l'écran. La page reste figée tant que vous ne rappuyez pas sur cette touche.





Pour agrandir la taille de l'affichage texte :





Appuyez sur la touche  une seule fois pour agrandir la moitié supérieure de la page, appuyez une nouvelle fois pour agrandir la moitié inférieure. Appuyez une troisième fois pour repasser au format standard.



Pour sélectionner une page tout en regardant un programme de télévision :

Tapez le numéro de la page puis appuyez sur /  : une image normale s'affichera. Le téléviseur indiquera que la page a été localisée en affichant le numéro de la page en haut de l'écran. Appuyez sur **TEXT** pour visualiser cette page.

Pour afficher des flashes d'information :

Sélectionnez la page des flashes pour le service texte particulier (consultez la page d'index du service texte). Appuyez sur / . Les flashes s'afficheront au fur et à mesure de leur transmission. Appuyez à nouveau sur /  pour annuler les flashes.

Vous devez désactiver la page des flashes avant de changer de chaîne.



Rappel : Vous devez désactiver le texte pour pouvoir changer de chaîne – appuyez deux fois sur la touche TEXT.

Questions-Réponses

Vous trouverez ci-dessous les réponses aux questions les plus fréquentes.
Pour plus de renseignements, veuillez visiter le site : www.toshiba.co.uk

Q Il n'y a pas d'image ni de son

R Vérifiez que le téléviseur n'est pas en mode veille.
Vérifiez la fiche secteur et toutes les connexions au secteur.

Q Il y a bien une image, mais il y a peu ou pas de couleur

R Lorsque vous utilisez une source **externe**, par exemple une cassette vidéo de mauvaise qualité, il est parfois possible d'améliorer la reproduction des couleurs. La couleur est réglée en usine sur **Auto**, de façon à ce que le téléviseur affiche automatiquement le meilleur système de couleurs.

Pour vérifier que le meilleur système de couleurs a été sélectionné :

1 En laissant la source externe en lecture, sélectionnez **Rég. Manuel** dans le menu **RÉGLAGES**.



2 A l'aide des touches **▲** or **▼**, choisissez **Auto.**, **PAL**, **SECAM**, **NTSC 4.43** ou **3.58**.

Q La cassette vidéo / le DVD n'apparaissent pas à l'écran

R Assurez-vous que le magnétoscope ou le lecteur DVD sont bien raccordés au téléviseur (voir schéma des connexions page 7), puis sélectionnez l'entrée correcte à l'aide de la touche **↻**.

Q L'image vidéo est bonne, mais il n'y a pas de son

R Vérifiez toutes les connexions des câbles.

Q Il y a une image mais pas de son

R Vérifiez que le volume n'a pas été baissé ou que la touche de coupure du son n'a pas été activée.

Q Pourquoi l'image du magnétoscope VCR/lecteur de DVD est-elle en noir et blanc ?

R Vérifiez que vous avez sélectionné la bonne **entrée** – **S-VIDEO** ou **AV** (voir la page 37, **Connexions AV**).

Q Quelles sont les autres causes de mauvaise image analogique ?

R Les parasites ou un signal faible. Essayez une autre chaîne. Un **Accord fin manuel** peut améliorer la qualité de l'image.

- 1** Sélectionnez le menu **Recherche manuelle**. Mettez la chaîne en surbrillance et appuyez sur **OK**. Appuyez sur **▶** pour sélectionner **Accord fin manuel**.
- 2** Utilisez les touches **▲** ou **▼** pour clarifier l'image et le son. Appuyez sur **OK** puis sur **EXIT** pour sortir.



Q Pourquoi les commandes du téléviseur ne fonctionnent-elles pas ?

R Vérifiez que la fonction de **Blocage du clavier** n'est pas activée.

Q La télécommande ne fonctionne pas

R Vérifiez que le commutateur latéral de la télécommande est dans la position **TV**. Vérifiez que les piles sont chargées et correctement insérées.

Q Un message s'affiche en permanence à l'écran

R Appuyez sur la touche **i+** pour le faire disparaître.

Questions-Réponses suite

Français

Q Pourquoi le menu principal DTV n'est-il pas disponible ?

R Un autre mode est sélectionné. Appuyez sur **A/D** pour sélectionner **DTV**.

Q Pourquoi certains menus sont-ils bloqués ?

R **VERROUILLAGE MENU** a été activé (voir la page 'Contrôle parental').

Q Pourquoi la chaîne numérique est-elle bloquée ?

R La chaîne a été sélectionnée dans **Verrouillé Programme** (voir la section 'Réglages numériques').

Q Pourquoi seulement certaines chaînes numériques peuvent-elles être regardées ?

R Une liste de **Programmes favoris** a été sélectionnée (voir la section 'Programmes favoris'). Réglez cette option sur **TOUS PROG.** ou changez les chaînes à l'aide des touches numériques.

Q Pourquoi certaines chaînes numériques avec abonnement ne sont-elles pas disponibles ?

R Votre abonnement doit être renouvelé. Veuillez contacter votre fournisseur de service.

Q Pourquoi la bande sonore est-elle en français alors qu'une autre langue audio a été sélectionnée ?

R L'émission est seulement diffusée avec une bande sonore en français.

Q Le son est incorrect ou il n'y a pas de son en mode DTV.

R Appuyez sur **OD/II** pour vérifier si l'option **Malentendants** est activée.

Q Que peut-on faire quand on a oublié le code PIN ?

R Utilisez le code PIN passe-partout 1276 puis changez-le en un code de votre choix. Assurez-vous que personne d'autre ne peut utiliser le PIN passe-partout en rangeant le Manuel utilisateur.

Q Pourquoi y a-t-il des bandes verticales sur l'écran en mode PC ?

R L'**horloge** peut nécessiter un ajustement. Sélectionnez **Réglage PC** à partir du menu **RÉGLAGES**, mettez en surbrillance **horloge** et ajustez jusqu'à la disparition des lignes.

Q Pourquoi y a-t-il des bandes horizontales et/ou des images floues sur l'écran en mode PC ?

R La **Réglage phase** peut nécessiter un ajustement. Sélectionnez **Réglage PC** à partir du menu **RÉGLAGES**, mettez en surbrillance **Réglage phase** et ajustez jusqu'à ce que l'image soit claire.

Q Pourquoi les sous-titres numériques ne s'affichent-ils pas à l'écran alors qu'ils ont été sélectionnés ?

R Les sous-titres ne sont pas actuellement diffusés par l'organisme de radiodiffusion.

Q Pourquoi n'y a-t-il pas de service de texte numérique ?

R L'émission numérique regardée ne diffuse pas de texte **numérique**. Essayez une autre émission.

Q Le texte analogique ne fonctionne pas correctement

R Le texte nécessite un signal de diffusion puissant, normalement obtenu par une antenne sur le toit ou dans le grenier. Vérifiez l'antenne si le texte est illisible ou brouillé. Consultez la page d'index principal du service texte et sélectionnez le Guide de l'utilisateur. Vous y trouverez une description plus ou moins détaillée des principes de fonctionnement du texte. Pour de plus amples renseignements concernant l'utilisation du texte, reportez-vous au chapitre consacré au texte.

Q Pourquoi les quatre numéros en couleur sont-ils visibles mais pas le texte ?

R La fonction texte a été sélectionnée pendant la visualisation d'une source extérieure comme un DVD ou une vidéo. Aucun texte ne s'affichera à l'écran ou une boîte peut apparaître pour indiquer qu'aucune information n'est disponible. Sélectionnez un canal de diffusion et appuyez sur **TEXT** pour y accéder.

Q Pourquoi n'y a-t-il pas de sous-pages de texte analogiques ?

R Le service sélectionné n'en diffuse pas, ou elles n'ont pas encore été chargées. Appuyez sur la touche  pour y accéder. (Voir le chapitre consacré au texte).

Q Pourquoi l'indicateur VERT de veille active met-il parfois plus longtemps à s'éteindre ?

R En mode veille, la veille active du téléviseur recherche automatiquement toutes les chaînes pouvant être téléchargées, sous réserve que le **Mise à jour automatique** soit **MARCHE**. Le temps nécessaire peut varier.

Q Pourquoi les LED sur la façade du téléviseur clignotent-elles ?

R Veuillez consulter le tableau ci-dessous.

Indication de la LED		Etat	Solution
LED-2	LED-1		
Eteinte	Verte (allumée en continu)	Le téléviseur fonctionne correctement	
Eteinte	Rouge (allumée en continu)	Veille avec Alimentation	
Verte (allumée en continu)	Rouge (allumée en continu)	Mode défini sur Veille active*	
Eteinte	Verte (allumée en continu)	Arrêt programmable*	
Verte (allumée en continu)	Rouge (allumée en continu)	Minuterie Marche**	
Eteinte	ROUGE clignote cycle de 0,5 seconde	Détection protection alimentation	Eteindre le téléviseur et débrancher le cordon d'alimentation.
Eteinte	Rouge clignote cycle de 1 seconde	Dysfonctionnement de la ligne OMNIBUS	Rebrancher le cordon d'alimentation et allumer le téléviseur.
Eteinte	Clignote 2 fois toutes les 2 secondes	Dysfonctionnement (erreur d'initialisation)	

* Numérique uniquement.

** Analogique uniquement.

Q Il y a un problème avec la couleur lors de la lecture d'une source NTSC

R Connectez la source par le biais d'une prise péritel, et mettez en lecture. Sélectionnez **Reg. Manuel** dans le menu **RÉGLAGES**.

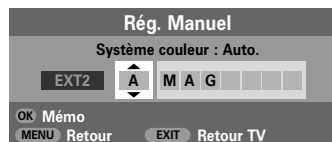

1 Réglez la Couleur sur **Auto.** et quittez le menu.

2 Sélectionnez le menu **Réglage image** et réglez la teinte.

Q Pourquoi le système REGZA-LINK ne fonctionne-t-il pas ?

R Si les réglages de l'appareil REGZA-LINK connecté sont modifiés, l'appareil peut ne pas fonctionner correctement avec le téléviseur. Un remplacement du câble HDMI peut résoudre le problème. Dans le cas contraire, éteignez le téléviseur, débranchez le câble d'alimentation de la prise secteur, puis rebranchez et allumez le téléviseur.

Q Pourquoi n'y a-t-il pas de son ou d'image en mode HDMI ?

R Certains appareils HDMI plus anciens peuvent ne pas fonctionner correctement avec les tous derniers téléviseurs HDMI, en raison de l'adoption d'une nouvelle norme. Essayez de définir la fonction Latence de **Lip Sync** sur **Arrêt**.

Notes

A conserver

Français

Nettoyage de l'écran et du boîtier...

Après avoir débranché l'appareil, nettoyez l'écran et le boîtier à l'aide d'un chiffon sec et doux. Nous recommandons de **ne pas utiliser** de produits d'entretien pour meubles ou de solvants de marque déposée sur l'écran ou le boîtier, cela pouvant endommager l'appareil.

Mise au rebut...

Les informations suivantes concernent uniquement les États membres de l'Union européenne :

Ce symbole indique que ce produit ne peut pas être traité comme une simple ordure ménagère. En s'assurant que ce produit est correctement éliminé, vous contribuerez à éviter des conséquences potentielles nuisibles pour l'environnement et la santé, qui pourraient être autrement causées par une évacuation inappropriée de ce produit. Pour obtenir des compléments d'information sur le recyclage de ce produit, veuillez contacter votre bureau municipal, votre service local d'élimination des ordures ménagères ou le magasin où vous avez acheté le produit.



Information

Avant de connecter un équipement externe, débranchez toutes les connexions au secteur. S'il n'y a pas d'interrupteur, débranchez les fiches des prises murales.

Connexion d'un ordinateur

Information de signal pour le connecteur Mini D-sub à 15 broches

N° de broche	Nom du signal	N° de broche	Nom du signal
1	R	9	NC
2	G	10	Terre
3	B	11	NC
4	NC (non connectée)	12	NC
5	NC	13	H-sync
6	Terre	14	V-sync
7	Terre	15	NC
8	Terre		

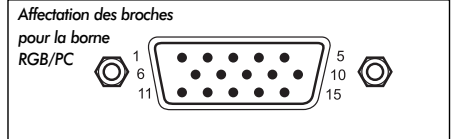

Français

Connecter un DVD/STB via HDMI

Signaux vidéo acceptables via les bornes HDMI

H. Actif	V. Actif	I/P	Fréquence H (kHz)	Fréquence V (Hz)	Fréquence pixel (MHz)
720	576	Prog	31.250	50.000	27.000
1280	720	Prog	37.500	50.000	74.250
1920	1080	Int	28.125	50.000	74.250
640	480	Prog	31.469	59.940	25.175
720	480	Prog	31.469	59.940	27.000
1280	720	Prog	44.955	59.940	74.176
1920	1080	Int	33.716	59.940	74.176
640	480	Prog	31.500	60.000	25.200
720	480	Prog	31.500	60.000	27.027
1280	720	Prog	45.000	60.000	74.250
1920	1080	Int	33.750	60.000	74.250
1920	1080	Prog	26.975	23.976	74.176
1920	1080	Prog	27.000	24.000	74.250
1920	1080	Prog	56.250	50.000	148.500
1920	1080	Prog	67.433	59.940	148.352
1920	1080	Prog	67.500	60.000	148.500

Int = Entrelacé ; Prog = Progressif

Spécifications et accessoires

Français

Systèmes de radiodiffusion/ chaînes DVB-T

Royaume-Uni	UHF	21-68
France	VHF 05-10 (VHF 01-05) UHF 21-69	
Allemagne	VHF 05-12 UHF 21-69	
Autriche	VHF 05-12 UHF 21-69	
Suisse	VHF 05-12 UHF 21-69	
Italie	VHF 05-12 (D,E,F,G,H,H1,H2) UHF 21-69	
Espagne	UHF 21-69	
Pays bas	VHF 05-12 UHF 21-69	
Suède	VHF 05-12 UHF 21-69	
Finlande	VHF 05-12 UHF 21-69	
Grèce	VHF 05-12 UHF 21-69	

Systèmes de radiodiffusion/ chaînes

PAL-I	UHF UK21-UK69
PAL-B/G	UHF E21-E69 VHF E2-E12, S1-S41
SECAM-L	UHF F21-F69 VHF F1-F10, B-Q
SECAM-D/K	UHF R21-R69 VHF R1-R12

Entrée vidéo PAL, SECAM, NTSC 3.58/4.43

Connexions externes

EXT1	Entrée/Sortie	Péritel 21 broches	RGB, A/V
EXT2	Entrée/Sortie	Péritel 21 broches	A/V, S-Vidéo sortie sélectionnable
EXT3	Entrée	Jacks audio Jacks audio	Y, P _B /C _B , P _R /C _R A/V
EXT3	Entrée (latérale)	Jack audio Jacks audio	Vidéo Audio L + R
HDMI 1/2	Entrée	HDMI™ (1080p, LIP SYNC)	
PC	Entrée	Mini D-sub 15 broches	Signal analogue RGB
PC/HDMI1	Audio	Jacks audio	Audio L + R
Sortie audio numérique (S/PDIF)	Optique		
Sortie vers Ampli de Basses Actif	Jack audio		
Sortie audio Fixe	Jacks audio		Audio L + R

Stéréo

Nicam
Système à 2 porteuses

Taille visible écran (approx.)	Modèle	32	80 cm
		37	94 cm
		42	107 cm

Format 16 : 9

Sortie son (distorsion de 10%) Principale 10 W + 10 W

Consommation (approx.)	Modèle	32	164 W
		37	178 W
		42	188 W

Vielle (approx.)	Modèle	32	0.9 W
		37	0.9 W
		42	0.9 W

Dimensions (approx.)	Modèle	32	60 cm (H)	80 cm (L)	29 cm (p)
		37	67 cm (H)	92 cm (L)	29 cm (p)
		42	73 cm (H)	103 cm (L)	34 cm (p)
	<i>(La dimension en hauteur inclut le support)</i>				

Poids (approx.)	Modèle	32	18 kg
		37	22 kg
		42	27,5 kg

Prise casque 3,5 mm stéréo

Accessoires

1 télécommande
2 piles
(AAA, IEC R03 – 1,5 V)

DVB est une marque déposée du DVB Project



Imprimé sur du papier recyclé.
100 % sans chlore.

© Toshiba Information Systems (U.K.) Limited

Tous droits réservés.
Toute reproduction, même partielle, strictement interdite sans autorisation écrite préalable.

Toshiba Information Systems (U.K.) Limited

Consumer Products Division,
European Service Centre,
Admiralty Way, Camberley,
Surrey, GU15 3DT, Royaume-Uni

Caractéristiques techniques susceptibles de modifications sans préavis.
Conception : Zushi Illustration & Visualisation, Bristol, Royaume-Uni.





Printed on recycled paper. 100% Chlorine free.

VX1A00060300