

HP
Photosmart
945
Digitalkamera
mit
HP Instant
Share



Benutzer-
handbuch



Warenzeichen und Copyright-Informationen

© 2003 Copyright Hewlett-Packard Development Company, LP
Reproduktion, Anpassung oder Übersetzung nur nach vorheriger
schriftlicher Genehmigung bzw. nur im Rahmen der geltenden Copy-
right-Bestimmungen.

Änderungen vorbehalten. Hewlett-Packard übernimmt keine Haftung
für Fehler in dieser Dokumentation oder für Folgeschäden, die auf die
Bereitstellung, Leistung oder Verwendung dieses Materials zurückzu-
führen sind.

Microsoft® und Windows® sind eingetragene Warenzeichen der
Microsoft Corporation.

Apple®, Macintosh® und Mac® sind eingetragene Warenzeichen
von Apple Computer, Inc.

MultiMediaCard™ ist ein Warenzeichen der Infineon Technologies
AG.

Das SD Logo ist ein Warenzeichen.



Inhaltsverzeichnis

Kapitel 1:

| | |
|---------------------------------------|----------|
| Erste Schritte | 9 |
| Kamerateile | 10 |
| Einrichten | 15 |
| Objektivkappenband befestigen | 15 |
| Trageriemen befestigen | 16 |
| Batterien einsetzen | 16 |
| Speicherkarte einsetzen | 18 |
| Kamera einschalten | 18 |
| Informationen zur Statusanzeige | 19 |
| Sprache auswählen | 19 |
| Datum und Zeit einstellen | 20 |
| Dioptrienkontrolle anpassen | 21 |
| Software installieren | 21 |
| Windows | 21 |
| Macintosh | 22 |

Kapitel 2:

| | |
|--|-----------|
| Bilder und Videoclips aufnehmen | 25 |
| Anzeigen verwenden | 25 |
| Focusmarkierungen verwenden | 28 |
| Focussperre verwenden | 29 |
| Einzelbilder aufnehmen | 30 |
| Audio zu Einzelbildern aufnehmen | 31 |
| Videoclips aufnehmen | 32 |
| Zoom verwenden | 33 |
| Optischer Zoom | 33 |
| Digital-Zoom | 34 |
| Ausklappbaren Blitz verwenden | 36 |
| Modus "Selbstausröser" verwenden | 38 |
| Modus "Burst" verwenden | 40 |
| Focuseinstellungen verwenden | 41 |

| | |
|--|-----|
| Focus – Suchpriorität | .42 |
| Hinweise zur Verwendung des manuellen Focus | .43 |
| Belichtungsmodus einstellen | .43 |
| Freigabepriorität von zwei Sekunden | .45 |
| Störungsunterdrückung für lange Belichtungen | .46 |
| Menü “Aufnahme” verwenden | .46 |
| Hilfe zu Menüoptionen | .47 |
| EV-Belichtungskompensation | .48 |
| Weißabgleich | .49 |
| Manueller Weißabgleich | .51 |
| AE-Belichtungsmessung | .52 |
| ISO-Empfindlichkeit | .54 |
| Digitaler Blitz | .55 |
| Farbe | .57 |
| Auflösung | .58 |
| Komprimierung | .60 |
| Sättigung | .61 |
| Schärfe | .62 |
| Kontrast | .63 |
| Einrichten | .64 |

Kapitel 3:

| | |
|------------------------------|------------|
| Bilder anzeigen | .65 |
| Wiedergabe verwenden | .65 |
| Bildübersicht | .67 |
| Ausrichtungssensor | .67 |
| Bilder zum Drucken auswählen | .68 |
| Menü “Wiedergabe” verwenden | .69 |
| Audio abspielen/aufnehmen | .72 |
| Abspielen | .72 |
| Audio aufnehmen | .72 |
| Löschen | .73 |
| Vergrößern | .74 |
| Bildinfo | .75 |
| Einrichten | .76 |

| | |
|--|------------|
| Kapitel 4: | |
| HP Instant Share verwenden | 77 |
| Menü "Gemeinsam" mit der Kamera konfigurieren | 78 |
| Menü "Gemeinsam" verwenden | 81 |
| Bilder für HP Instant Share Ziele auswählen | 82 |
| Informationen zum E-Mail-Versand mit HP Instant Share | 84 |
| Kapitel 5: | |
| Bilder entladen, drucken und anzeigen | 85 |
| Bilder auf einen Computer entladen | 85 |
| Bilder direkt von der Kamera drucken | 87 |
| Bilder auf einem Fernsehgerät anzeigen | 89 |
| Kapitel 6: | |
| Menü "Einrichten" verwenden | 91 |
| Kameratöne | 92 |
| Eye-Start | 93 |
| Focus-Hilfslicht | 93 |
| LCD-Helligkeit | 94 |
| Bildanzeige | 95 |
| Automatisches Ausschalten | 95 |
| Datum & Zeit | 96 |
| USB-Konfiguration | 97 |
| TV-Konfiguration | 98 |
| Sprache | 99 |
| Beibehaltene Einstellungen | 99 |
| Einstellungen zurücksetzen | 100 |
| Kapitel 7: | |
| Fehlerbehebung und Support | 101 |
| Kamera zurücksetzen | 101 |
| Probleme und Lösungen | 102 |
| Fehlermeldungen auf der Bildanzeige der Kamera | 115 |
| Fehlermeldungen auf dem Computer | 125 |
| Selbstdiagnosetest der Kamera | 128 |
| Unterstützung | 129 |

| | |
|--|-----|
| HP Website für behindertengerechte Produkte . . . | 129 |
| HP Photosmart Website | 129 |
| Support-Verlauf | 129 |
| Telefon-Support in den Vereinigten Staaten . . . | 132 |
| Telefon-Support in Europa, im Nahen Osten und in Afrika | 132 |
| Sonstiger Telefon-Support weltweit | 134 |

Anhang A:

Batterien und

Kamerazubehör 137

| | |
|--|-----|
| Umgang mit Batterien | 137 |
| Batterieanzeige | 138 |
| Aufladbare Batterien | 140 |
| Batterielebensdauer verlängern | 141 |
| Aktivierung des Energiesparmodus | 142 |
| Kamerazubehör erwerben | 142 |

Anhang B:

HP Kamera-Dockingstation 145

| | |
|---|-----|
| Erste Schritte | 145 |
| Leuchten und Tasten an der HP Kamera- Dockingstation | 147 |
| Bilder über die HP Kamera-Dockingstation auf einen Computer entladen | 148 |
| Bilder über die Kamera-Dockingstation drucken . . . | 149 |
| Bilder über die HP Kamera-Dockingstation auf einem Fernsehgerät anzeigen | 151 |

Anhang C:

Spezifikationen 153

| | |
|-----------------------------------|-----|
| Speicherkartenkapazität | 160 |
|-----------------------------------|-----|

Kapitel 1: Erste Schritte

Herzlichen Glückwunsch zum Kauf Ihrer neuen Digitalkamera! Diese Digitalkamera bietet zahlreiche Funktionen, die Ihnen eine völlig neue Art des Fotografierens ermöglichen. Zu diesen Funktionen zählen beispielsweise **HP Instant Share™**, direkter Druck, manuelle und automatische Steuerung, das Anzeigen von Hilfeinformationen auf der LCD-Anzeige der Kamera sowie eine optionale HP Kamera-Dockingstation.

Mit **HP Instant Share** können Sie direkt mit Ihrer Kamera die Bilder auswählen, die beim nächsten Verbinden der Kamera mit dem Computer an die von Ihnen gewünschten Ziele (beispielsweise E-Mail-Adressen oder Online-Alben) versendet werden sollen. Ihre Freunde und Familienangehörigen können problemlos Bilder per E-Mail empfangen und ansehen, ohne dass Sie ihnen große Dateianhänge senden müssen. Dank der Funktion für direktes Drucken können Sie einfach Bilder in der Kamera markieren, die dann automatisch gedruckt werden, wenn Sie die Kamera das nächste Mal mit einem HP Photosmart Drucker bzw. mit bestimmten HP Druckern verbinden. Hierzu benötigen Sie keinen Computer.

Für noch mehr Komfort wird der Kauf einer HP Photosmart 8881 Kamera-Dockingstation empfohlen. Diese ermöglicht das einfache Übertragen von Bildern auf einen Computer, das Senden von Bildern an einen Drucker oder ein Fernsehgerät sowie das Aufladen der Kamerabatterien. Außerdem können Sie Ihre Kamera in der HP Kamera-Dockingstation bequem aufbewahren.

HINWEIS Im Lieferumfang Ihrer Kamera ist ein Einsatz für die HP Kamera-Dockingstation enthalten. Bewahren Sie diesen Einsatz auf, da Sie ihn benötigen, wenn Sie Ihre Kamera zusammen mit der optionalen HP 8881 Kamera-Docking-Station verwenden möchten. Informationen zur Verwendung der HP Kamera-Dockingstation finden Sie auf Seite 145.







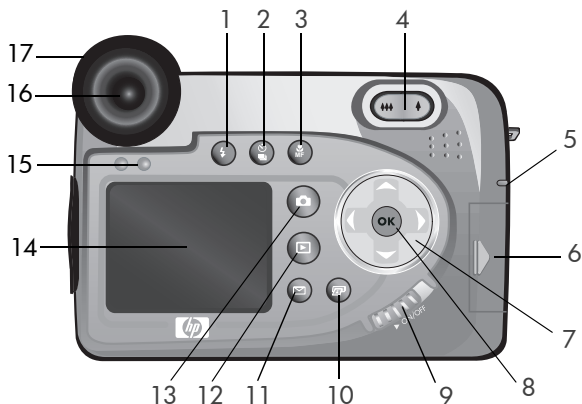







Kamerateile

HINWEIS Weitere Informationen zu diesen Teilen finden Sie auf den nach den Teilennamen in Klammern genannten Seiten.



| # | Bezeichnung | Beschreibung |
|---|----------------------------|---|
| 1 | Taste Blitz (Seite 36) | Ermöglicht das Auswählen verschiedener Blitzeinstellungen (diese Taste funktioniert nur bei aufgeklapptem Blitz). |

| # | Bezeichnung | Beschreibung |
|---|---|--|
| 2 | Taste  Selbstauslöser/Burst (Seiten 38, 40) | Ermöglicht das Umschalten zwischen den Einstellungen NORMAL , SELBSTAUSLÖSER , SELBSTAUSLÖSER - 2 FOTOS und BURST . |
| 3 | Taste  Focus (Seite 41) | Ermöglicht das Auswählen der Focuseinstellungen NORMAL , MAKRO , UNENDLICH und MANUELL . |
| 4 | Zoom-Hebel mit den Funktionen  Verkleinern und  Vergrößern (Seite 33) | Bewegt das Objektiv in die Positionen für Weitwinkel und Teleobjektiv. |
| 5 | Leuchte "Netz/Speicher" (Seite 18) | <ul style="list-style-type: none"> ● Leuchtet grün – Die Kamera ist eingeschaltet. ● Leuchtet bernsteinfarben – Die Kamera schreibt Daten auf die Speicherkarte. ● Blinkt grün – Die Kamera ist ausgeschaltet, und die Batterien werden geladen. ● Blinkt rot – Die Stromversorgung ist unzureichend, und die Kamera wird ausgeschaltet. ● Aus – Die Kamera ist ausgeschaltet. |
| 6 | Klappe des Speicherkartenfachs (Seite 18) | Ermöglicht das Einsetzen/Entfernen der Speicherkarte. |
| 7 |  Steuertaste mit den Tasten   und  | Ermöglicht das Blättern in Menüs und Bildern auf der Bildanzeige. |

| # | Bezeichnung | Beschreibung |
|----|--|--|
| 8 | Taste OK (Seiten 46, 69) | Ermöglicht das Anzeigen der Menüs Aufnahme und Wiedergabe sowie die Auswahl von Menüoptionen auf der Bildanzeige. |
| 9 |  Taste ON/ OFF (Seite 18) | Dient zum Ein- und Ausschalten der Kamera. |
| 10 |  Taste HP Instant Share (Seite 77) | Aktiviert/deaktiviert das Menü Gemeinsam auf der Bildanzeige. |
| 11 | Taste  Dru- cken (Seite 68) | Ermöglicht das Auswählen von Bildern für den Druck. |
| 12 |  Taste Wieder- gabe (Seite 65) | Aktiviert/deaktiviert das Menü Wieder- gabe auf der Bildanzeige. |
| 13 |  Taste Vor- schau (Seite 25) | Schaltet die Vorschau auf der Bildan- zeige aus und ein. |
| 14 | Bildanzeige (Seite 25) | Ermöglicht das Erfassen von Bildern und Videoclips mit Hilfe der Vorschau , das Anzeigen von Aufnahmen im Modus Wiedergabe sowie das Anzeigen aller Menüs. |
| 15 | Eye Start-Sensor (Seiten 25, 93) | Schaltet das Mikrodisplay im Sucher ein, wenn Sie durch den Sucher blicken. |
| 16 | Sucher mit Mikro- display (Seite 25) | Ermöglicht das Erfassen des Motivs für ein Bild oder einen Videoclip. |
| 17 | Dioptrienkon- trolle (Seite 21) | Stellt den Focus des Mikrodisplays ein. (Diese Einstellung hat KEINE Auswirkungen auf den Focus aufgenommener Bilder oder Videoclips.) |

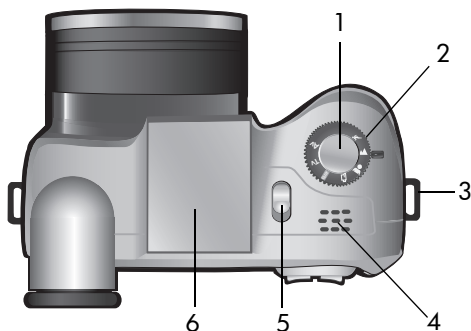

| # | Bezeichnung | Beschreibung |
|---|---|--|
| 1 | Auslöser (Seiten 30, 31, 32) | Nimmt ein Bild und Audio auf bzw. startet/stoppt die Aufnahme eines Videoclips. |
| 2 | Wahlschalter (Seiten 32, 43) | Ermöglicht das Auswählen des Videomodus bzw. verschiedener Belichtungsmodi für Einzelbilder. |
| 3 | Befestigung für Trageriemen (Seite 16) | Ermöglicht das Befestigen eines Trageriemens (eine Befestigung auf jeder Seite der Kamera). |
| 4 | Lautsprecher | Ermöglicht das Abspielen von Kamera-tönen und Audioclips. |
| 5 | ⚡ Entriegelung für ausklappbaren Blitz (Seite 36) | Entriegelt den ausklappbaren Blitz. Der Blitz ist in eingeklapptem Zustand auf BLITZ AUS  eingestellt. |
| 6 | Ausklappbarer Blitz (Seite 36) | Bietet zusätzliches Licht zum Optimieren von Aufnahmen. |

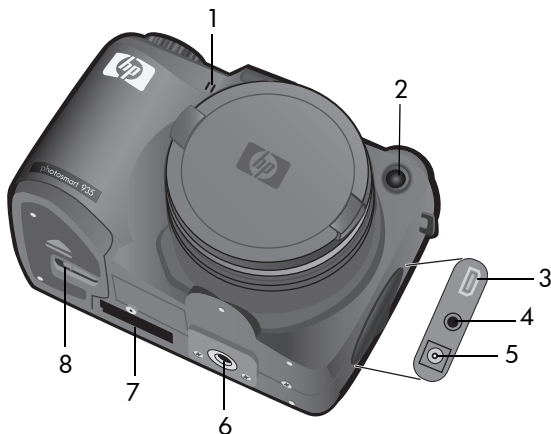

| # | Bezeichnung | Beschreibung |
|---|---|--|
| 1 | Mikrofon (Seite 31) | Nimmt Audioclips auf. |
| 2 | Selbstauslöser-/Focus-Hilfslicht (Seiten 38, 93) | <ul style="list-style-type: none"> ● Blinkt rot – Der Selbstauslöser ist aktiviert. ● Leuchtet rot – Das Hilfslicht wird bei geringer Beleuchtung kurz aktiviert, um den Autofocus zu unterstützen. |
| 3 | USB-Anschluss (Seiten 85, 87) | Ermöglicht das Verbinden der Kamera mit einem USB-fähigen Computer oder Drucker. |
| 4 | TV-Anschluss (Seite 89) | Ermöglicht das Anschließen eines optionalen Audio-/Videokabels zum Verbinden der Kamera mit einem Fernsehgerät. |

| # | Bezeichnung | Beschreibung |
|---|---|--|
| 5 | Netzteilanschluss (Seite 142) | Ermöglicht das Anschließen eines optionalen HP Netzadapters, mit dem die Kamera ohne Batterien betrieben werden kann. Mit dem HP Netzadapter können auch die optionalen wiederaufladbaren Batterien aufgeladen werden. |
| 6 | Stativhalterung | Ermöglicht das Befestigen der Kamera auf einem Stativ. |
| 7 | Anschluss für HP Kamera-Dockingstation (Seite 142) | Ermöglicht das Verbinden der Kamera mit der optionalen HP 8881 Kamera-Dockingstation. |
| 8 | Batterieklappe (Seite 16) | Ermöglicht das Einsetzen und Entfernen der Batterien. |

Einrichten

Objektivkappenband befestigen

- 1 Platzieren Sie die Kamera so, dass deren Vorderseite zu Ihnen weist. Führen Sie die kleine Schlaufe des Sicherungsbandes der Objektivabdeckung durch die Trageriemenbefestigung auf der rechten Kameraseite.
- 2 Führen Sie die große Schlaufe des Sicherungsbandes der Objektivabdeckung durch die kleine Schlaufe, und ziehen Sie die große Schlaufe zu.



- 3 Führen Sie die große Schlaufe durch die Befestigung des Sicherungsbandes.
- 4 Ziehen Sie die große Schlaufe über die Seiten der Objektivkappe und anschließend unter diese (siehe Abbildung). Ziehen Sie die Schlaufe zu.



Trageriemen befestigen

Führen Sie ein Ende des Trageriemens durch eine der Befestigungen an der Kamera. Sichern Sie dieses Ende des Trageriemens anschließend mit dem Kunststoffstreifen.

Wiederholen Sie diese beiden Schritte mit dem anderen Ende des Trageriemens.

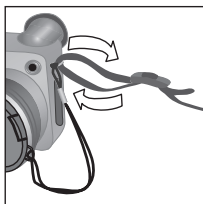

Batterien einsetzen

- 1 Platzieren Sie die Kamera so, dass deren Vorderseite zu Ihnen weist. Öffnen Sie die Batterieklappe auf der Unterseite der Kamera, indem Sie die Verriegelung in die Position „entriegelt“ schieben (☐) und die Klappe zu sich ziehen.



- 2 Setzen Sie die Batterien gemäß den Anweisungen auf der Innenseite der Batterieklappe ein.
- 3 Schließen Sie die Batterieklappe, indem Sie diese in Richtung der Kamerarückseite drücken und die Verriegelung in die Position „verriegelt“ () schieben.



HINWEIS Digitalkameras weisen einen erheblich höheren Batterieverbrauch auf als normale Kameras. Die Batterielebensdauer wird bei Digitalkameras nicht wie bei normalen Kameras in Jahren, sondern eher in Minuten und Stunden angegeben. Die Batterielebensdauer variiert je nach Häufigkeit der verwendeten Modi ganz erheblich. Die Batterielebensdauer variiert außerdem je nach den verwendeten Batterien. Informationen zum Verbessern der Batterieleistung finden Sie im Abschnitt **Umgang mit Batterien** auf Seite 137.

HINWEIS Wenn Sie aufladbare Batterien verwenden, können Sie diese mit Hilfe der optionalen HP Photosmart 8881 Kamera-Dockingstation oder mit dem optionalen HP Netzteil in der Kamera aufladen. Weitere Informationen zu optionalem Zubehör finden Sie im Abschnitt **Kamerazubehör erwerben** auf Seite 142.

Speicherkarte einsetzen

- 1 Schalten Sie die Kamera aus, und platzieren Sie diese so, dass die Kamerarückseite zu Ihnen weist. Öffnen Sie die Klappe des Speicherkartenfachs, indem Sie diese nach rechts schieben.
- 2 Setzen Sie die Speicherkarte in die Kamera ein, und achten Sie darauf, dass diese einrastet.
- 3 Schließen Sie die Klappe des Speicherkartenfachs.

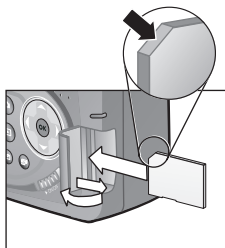

Wenn Sie die Speicherkarte entfernen möchten, schalten Sie die Kamera aus, und öffnen Sie das Batterie-/Speicherkartenfach. Drücken Sie anschließend die Speicherkarte leicht in die Kamera, so dass diese aus dem Steckplatz herausspringt.

Kamera einschalten

Schalten Sie die Kamera ein, indem Sie den Schalter ► ON/OFF nach rechts schieben und dann loslassen.

Das Objektiv wird ausgefahren, die Bildanzeige wird kurz eingeschaltet, und die Leuchte "Netz/Speicher" leuchtet grün.

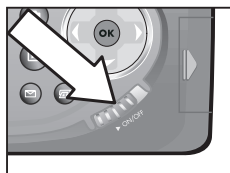

HINWEIS Blinkt die Leuchte "Netz/Speicher" rot, sind die Batterien beinahe leer, und die Kamera wird in Kürze ausgeschaltet. Tauschen Sie die Batterien aus, laden Sie diese auf, oder verwenden Sie ein optionales HP Netzteil.

Informationen zur Statusanzeige

Wenn Sie die Kamera einschalten, erscheinen auf der Bildanzeige kurz das HP Logo und die Statusanzeige.



Der Hauptteil der Statusanzeige besteht aus Informationen zur Anzahl verbleibender Bilder, zum Ladezustand der Batterien und zu den aktuellen Einstellungen für **Blitz**, **Auflösung** und **Komprimierung**. Alle nicht standardmäßigen Einstellungen im Menü **Aufnahme** werden im oberen Teil der Statusanzeige als Symbole angezeigt (die Standardeinstellungen im Menü **Aufnahme** verfügen nicht über Symbole).



Die Statusanzeige erscheint außerdem jedes Mal dann für einige Sekunden, wenn Sie die Taste **Blitz**, **Selbstausslöser/Burst** oder **Focus** drücken, bzw. wenn Sie den Blitz aus- oder einklappen.

Sprache auswählen

Beim ersten Einschalten der Kamera erscheint die folgende Anzeige, die Sie zum Auswählen einer Sprache auffordert.

- 1 Blättern Sie mit Hilfe der Tasten   an der **Steuertaste**  zur gewünschten Sprache.
- 2 Drücken Sie die Taste **OK**, um die hervorgehobene Sprache auszuwählen.

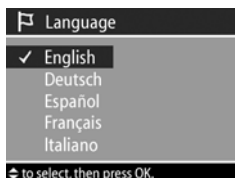

HINWEIS Wenn Sie die Sprache später ändern möchten, können Sie dazu das Menü **Einrichten** verwenden. Siehe hierzu auch den Abschnitt **Kapitel 6: Menü "Einrichten" verwenden** auf Seite 91.

Datum und Zeit einstellen

Die Kamera verfügt über eine Uhr, die Datum und Uhrzeit aufgenommener Bilder aufzeichnet. Diese Informationen erscheinen nicht im Bild selbst, sondern sie werden in den Bildeigenschaften festgehalten, die Sie in der Anzeige für **Bildinformationen** (Seite 75) im Menü **Wiedergabe** (Seite 69) oder über Ihren Computer abrufen können. Beim ersten Einschalten der Kamera erscheint nach dem Auswählen der Sprache die folgende Anzeige.

- 1 Ändern Sie den Wert im hervorgehobenen Bereich mit Hilfe der Tasten ▲ ▼.
- 2 Drücken Sie die Tasten ◀ und ▶, um zu anderen Optionen zu blättern.
- 3 Wiederholen Sie die Schritte 1 und 2, bis Datum, Zeit und das Datums-/Zeitformat korrekt eingestellt sind.



HINWEIS MM = Monat, TT= Tag und JJJJ = Jahr.

- 4 Drücken Sie die Taste OK, wenn Sie die korrekten Werte eingegeben haben. Die Bildanzeige erlischt.

HINWEIS Wenn Sie diese Einstellung später ändern möchten, können Sie dazu das Menü **Einrichten** verwenden. Siehe hierzu auch den Abschnitt **Kapitel 6: Menü "Einrichten"** verwenden auf Seite 91.

Dioptrienkontrolle anpassen

Die gummierte Sichtöffnung des Suchers verfügt über eine Dioptrienkontrolle, mit der Sie den Focus des Mikrodisplays einstellen können. Blicken Sie durch den Sucher, und drehen Sie die Dioptrienkontrolle, bis die eingeblendeten Informationen (beispielsweise die Anzahl verbleibender Bilder, die **Komprimierung** und die **Auflösung**) im Mikrodisplay scharf zu sehen sind. Die Dioptrienkontrolle hat jedoch KEINE Auswirkungen auf die von Ihnen aufgenommenen Bilder oder Videoclips.

Software installieren

HINWEIS Eine Kopie dieses Benutzerhandbuchs (in mehreren Sprachen) befindet sich auf der CD des HP Foto- und Bildbearbeitungsprogramms. In der Datei `\docs\Readme` auf der CD finden Sie Informationen zum Speicherort des Handbuchs.

Ihre Kamera ermöglicht das Entladen von Bildern aus der Kamera sowie das Anzeigen, Drucken und Versenden von Bildern per E-Mail. Außerdem können Sie mit Hilfe der Software das Menü **Gemeinsam** Ihrer Kamera konfigurieren.

Windows

HINWEIS Die Komponente **HP Instant Share** des HP Foto- und Bildbearbeitungsprogramms funktioniert auf Ihrem Windows Computer nur dann korrekt, wenn mindestens Internet Explorer 5.01 (Windows 2000 oder XP) bzw. Internet Explorer 5.01 Service Pack 2 (Windows 98, 98 SE oder Me) installiert ist.

- 1 Beenden Sie alle laufenden Programme, und deaktivieren Sie vorübergehend die eventuell aktive Virenschutzsoftware.

- 2 Legen Sie die CD-ROM mit dem HP Foto- und Bildbearbeitungsprogramm in das CD-ROM-Laufwerk Ihres Computers ein. Die Installation wird automatisch gestartet.

HINWEIS Erscheint das Installationsfenster nicht, klicken Sie nacheinander auf **Start** und **Ausführen**, geben Sie den Befehl **X:\Setup.exe** ein (hierbei steht **X** für den Buchstaben Ihres CD-Laufwerks), und klicken Sie dann auf **OK**.

- 3 Befolgen Sie die angezeigten Anweisungen zum Installieren der Software.

Möglicherweise enthält Ihre Windows CD Bonussoftware anderer Hersteller. So installieren Sie die Bonussoftware:

- 1 Klicken Sie auf **Start** und **Ausführen**, geben Sie den Befehl **X:\Bonus\Setup.exe** ein (hierbei steht **X** für den Buchstaben Ihres CD-Laufwerks), und klicken Sie auf **OK**.
- 2 Befolgen Sie die angezeigten Anweisungen zum Installieren der Software.

Macintosh

- 1 Beenden Sie alle laufenden Programme, und deaktivieren Sie vorübergehend die eventuell aktive Virenschutzsoftware.
- 2 Legen Sie die CD-ROM mit dem HP Foto- und Bildbearbeitungsprogramm in das CD-ROM-Laufwerk Ihres Computers ein.
- 3 Doppelklicken Sie auf dem Desktop auf das CD-Symbol.
- 4 Doppelklicken Sie auf das Symbol des Installationsprogramms, und befolgen Sie die angezeigten Anweisungen.

HINWEIS Bevor Sie Bilder von der Kamera auf einen Macintosh Computer entladen können, müssen Sie die Option **USB-Konfiguration** im Menü **Einrichten** der Kamera auf **Laufwerk** einstellen. Informationen hierzu finden Sie in den Abschnitten **Kapitel 6: Menü "Einrichten"** verwenden auf Seite 91 und **USB-Konfiguration** auf Seite 97.

Möglicherweise enthält Ihre Macintosh CD Bonussoftware anderer Hersteller. So installieren Sie die Bonussoftware:

- 1** Doppelklicken Sie auf das Symbol des Ordners **Bonus**.
- 2** Doppelklicken Sie auf das Symbol des Installationsprogramms der Bonussoftware.
- 3** Befolgen Sie die angezeigten Anweisungen zum Installieren der Software.

Kapitel 2: Bilder und Videoclips aufnehmen

Anzeigen verwenden

Ihre Kamera verfügt über zwei Anzeigen: das **Mikrodisplay** und die **Bildanzeige**. In diesem Handbuch wird die jeweils verwendete Anzeige als „aktive Anzeige“ bezeichnet:

| Mikrodisplay (Sucher) | Bildanzeige |
|---|--|
| <p>Ermöglicht das Erfassen von Bildern und Videoclips mit Hilfe der Vorschau sowie das Anzeigen der Menüs Aufnahme und Einrichten.</p> <p>Sie können die Vorschau aktivieren, indem Sie durch den Sucher blicken. Der Eye Start-Sensor unter dem Sucher erkennt Ihr Auge und schaltet das Mikrodisplay automatisch ein. Verwenden Sie die Dioptrienkontrolle, um den Focus im Mikrodisplay einzustellen (siehe Seite 21).</p> | <p>Ermöglicht das Erfassen von Bildern und Videoclips mit Hilfe der Vorschau, das Anzeigen von Bildern und Videoclips in der Wiedergabe sowie das Anzeigen aller Menüs.</p> <p>Sie können die Vorschau durch Drücken der Taste Vorschau  aktivieren.</p> |







HINWEIS Bei Verwendung der Bildanzeige ist der Stromverbrauch wesentlich größer. Wenn Sie Batteriestrom sparen möchten, verwenden Sie stattdessen das Mikrodisplay.

HINWEIS Wird das Mikrodisplay nicht automatisch aktiviert, wenn Sie durch den Sucher blicken, müssen Sie möglicherweise die Einstellung der Option **Eye-Start** im Menü **Einrichten** ändern. Siehe hierzu auch den Abschnitt **Eye-Start** auf Seite 93.

In der nachfolgenden Tabelle werden die in der **Vorschau** auf der aktiven Anzeige dargestellten Informationen beschrieben. Hierbei wird davon ausgegangen, dass die Standardeinstellungen der Kamera verwendet werden. Wenn Sie andere Kameraeinstellungen ändern, werden auch für diese Einstellungen Symbole angezeigt.



| # | Sym-bol | Beschreibung |
|---|---------------------|--|
| 1 | 12 oder 01:18 | Verbleibende Anzahl von Bildern bzw. verbleibende Aufnahmezeit für Videoclips (je nach verbleibendem Speicherplatz auf der Speicherkarte). |
| 2 | ★★ | Komprimierung (standardmäßig ★★ oder Besser). |
| 3 | 5 MP | Auflösung (standardmäßig 5 MP). |

| # | Sym- bol | Beschreibung |
|---|--|---|
| 4 |  | Wenn Sie den Auslöser zum Aufnehmen eines Bilds halb herunterdrücken und die Kamera dabei erkennt, dass das Bild aufgrund der erforderlichen langen Belichtungszeit wahrscheinlich verschwommen sein wird, erscheint ein Handsymbol. Verwenden Sie in diesem Fall den Blitz (siehe den Abschnitt Ausklappbaren Blitz verwenden auf Seite 36) oder ein Stativ. |
| 5 | 1/2 F12.4 | Belichtungszeit und Blendenstufe. Diese Informationen erscheinen, wenn Sie den Auslöser zum Aufnehmen eines Bilds halb herunterdrücken. |
| 6 |  oder  | <ul style="list-style-type: none"> ● Ladezustand der Batterien bei Batteriebetrieb (siehe Batterieanzeige auf Seite 138). ● Netzteilsymbol bei Verwendung des optionalen HP Netzteils oder der HP Kamera-Dockingstation. |
| 7 |  oder A  | <ul style="list-style-type: none"> ● BLITZ AUS, wenn der Blitz eingeklappt ist. ● AUTO-BLITZ (Standardeinstellung bei ausgeklapptem Blitz). |
| 8 |  | Focusmarkierungen (siehe hierzu den folgenden Abschnitt). |

Focusmarkierungen verwenden

Die beiden Markierungen in der Mitte der aktiven Anzeige zeigen den Focusbereich für das aufzunehmende Bild bzw. für den aufzunehmenden Videoclip. Wenn Sie den **Auslöser** halb herunterdrücken, ermittelt und sperrt die Kamera den Focus anhand dieses Bereichs.

HINWEIS Bei geringer Beleuchtung kann das Focus-Hilfslicht auf der Kameravorderseite (siehe Seite 14) kurz aufleuchten, um die Ermittlung des Focus zu unterstützen. Wenn Sie das Focus-Hilfslicht in einer bestimmten Situation nicht verwenden möchten, können Sie dieses im Menü **Einrichten** deaktivieren (siehe **Focus-Hilfslicht** auf Seite 93).

Die Focusmarkierungen werden in Grün angezeigt, wenn sich der Bereich innerhalb dieser Markierungen im Focus befindet und die Kamera den Focus einstellen kann. Ist dies nicht möglich, erscheinen die Focusmarkierungen in Rot.

- Wenn die Focusmarkierungen in Rot erscheinen, lassen Sie den **Auslöser** los, erfassen Sie das Motiv für Ihr Bild/Ihren Videoclip erneut, und drücken Sie den **Auslöser** erneut halb herunter. Werden die Focusmarkierungen auch nach mehreren Versuchen noch in Rot angezeigt, reicht der Kontrast im Focusbereich möglicherweise nicht aus. Versuchen Sie, mit Hilfe der **Focussperre** den Focus an einem Objekt einzustellen, das etwa gleich weit entfernt ist, aber sich in einem Bereich mit besserem Kontrast befindet. Zeigen Sie danach mit der Kamera auf das Objekt, das Sie ursprünglich fotografieren wollten (siehe **Focussperre verwenden** auf Seite 29).
- Leuchten die Focusmarkierungen rot und blinkt das Symbol **MAKRO**  in der aktiven Anzeige, liegt einer der folgenden Fälle vor:

- Die Kamera ist auf den Focusbereich **NORMAL** eingestellt, erkennt jedoch, dass sich das Objekt näher an der Kamera befindet.
- Die Kamera ist auf den Bereich **MAKRO** (Nahbereich) eingestellt, erkennt jedoch, dass sich das Objekt weiter entfernt befindet. Wenn die Kamera den Focus nicht ermitteln kann, nimmt diese kein Bild auf.

HINWEIS Haben Sie die Einstellung **MANUELLER FOCUS** ausgewählt, erscheinen keine Focusmarkierungen (siehe **Focusseinstellungen verwenden** auf Seite 41).

Focussperr verwenden

Die **Focussperr** ermöglicht das Einstellen eines Focus mit Hilfe eines Objekts, das sich nicht im Mittelpunkt der Szene befindet. Außerdem können Sie mit Hilfe der **Focussperr** bewegte Objekte schneller aufnehmen, indem Sie den Focus bereits vorher auf den Bereich einstellen, in dem sich das bewegte Objekt später befinden wird. Darüber hinaus können Sie mit der **Focussperr** den Focus auch bei geringem Umgebungslicht/geringem Kontrast einstellen.

- 1** Erfassen Sie mit den Focusmarkierungen im Sucher das Motiv für Ihr Bild.
- 2** Drücken Sie den **Auslöser** halb herunter, um Belichtung und Focus zu sperren.
- 3** Halten Sie den **Auslöser** halb gedrückt, während Sie Ihr Motiv zur korrekten Positionierung erneut erfassen oder einstellen.
- 4** Drücken Sie den **Auslöser** ganz herunter, um das Bild aufzunehmen.

Einzelbilder aufnehmen

Bei eingeschalteter Kamera können Sie unabhängig von der aktiven Anzeige nahezu immer ein Bild aufnehmen.

1 Drehen Sie den Wahlschalter in die Stellung **AUTO** oder in die Stellung eines anderen Belichtungsmodus (siehe **Belichtungsmodus einstellen** auf Seite 43).

2 Klappen Sie den Blitz aus (siehe Seite 36).

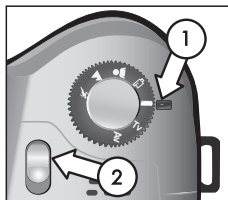

3 Erfassen Sie mit der aktiven Anzeige das Motiv für Ihr Bild.

4 Halten Sie die Kamera ruhig (insbesondere beim Zoomen), und drücken Sie den **Auslöser** halb herunter. Die Kamera ermittelt und sperrt den Focus und die Belichtung (wenn die Kamera den Focus ermitteln konnte, werden die Focusmarkierungen in Grün angezeigt, siehe Seite 28). Erscheint in der aktiven Anzeige ein Handsymbol (☞), sollten Sie den Blitz oder ein Stativ verwenden, da das aufgenommene Bild ansonsten möglicherweise verschwommen ist.

5 Drücken Sie den **Auslöser** ganz herunter, um das Bild aufzunehmen. Wenn die Kamera das Bild aufnimmt, ist ein Klicken zu hören.

Das aufgenommene Bild erscheint für einige Sekunden auf der aktiven Anzeige. Diese Funktion wird als **Bildansicht** bezeichnet. Sie können das Bild während der **Bildansicht** löschen, indem Sie die Taste **OK** drücken. Sie können die **Bildansicht** bei Bedarf im Menü **Einrichten** deaktivieren (siehe **Bildanzeige** auf Seite 95).

Wenn Sie die aufgenommenen Bilder betrachten möchten, drücken Sie die Taste **Wiedergabe**  (siehe **Wiedergabe verwenden** auf Seite 65).

HINWEIS Wenn Sie den **Auslöser** nach dem Aufnehmen eines Bilds nur halb loslassen, behält die Kamera die Einstellungen für Focus und Belichtung des vorherigen Bilds bei. Sie können den **Auslöser** nun erneut ganz herunterdrücken, um ein weiteres Bild mit den Focus- und Belichtungseinstellungen des vorherigen Bilds aufzunehmen. Auf diese Weise können Sie eine ganze Bildserie mit der gleichen Focus- und Belichtungseinstellung aufnehmen. Diese Funktion ist besonders dann hilfreich, wenn Sie Bilder in schneller Folge oder Panoramas aufnehmen.

Audio zu Einzelbildern aufnehmen

Es gibt zwei Möglichkeiten, Audioclips an Einzelbilder anzuhängen:

- Aufnehmen von Ton, während Sie das Bild erfassen (siehe Erläuterungen in diesem Abschnitt).
- Späteres Hinzufügen eines Audiokommentars (oder erneutes Aufnehmen der Audiodaten, die beim Erfassen des Bildes aufgenommen wurden). Detaillierte Anweisungen hierzu finden Sie im Abschnitt **Audio abspielen/aufnehmen** auf Seite 72.

HINWEIS Die in diesem Abschnitt beschriebene Vorgehensweise kann in den Modi **Selbstauslöser** und **Burst** nicht verwendet werden.

- 1 Drücken Sie den **Auslöser** ganz herunter, um das Bild aufzunehmen.
- 2 Halten Sie den **Auslöser** weiterhin gedrückt, um den Audioclip aufzunehmen. Während der Aufnahme erscheinen in der aktiven Anzeige ein Mikrofonsymbol (🎤) und ein Audiozähler.

- 3 Wenn Sie die Aufnahme stoppen möchten, lassen Sie den **Auslöser** los. Andernfalls nimmt die Kamera maximal 60 Sekunden bzw. bis die Speicherkarte voll ist Audiodaten auf (je nachdem, was zuerst eintritt).

Wenn Sie Audioclips abspielen, löschen oder neu aufnehmen möchten, verwenden Sie die Option **Audio aufnehmen** im Menü **Wiedergabe** (siehe Menü **“Wiedergabe”** verwenden auf Seite 69).

Videoclips aufnehmen

- 1 Drehen Sie den **Wahlschalter** in die Stellung **Video** .
- 2 Erfassen Sie mit der aktiven Anzeige das Motiv für Ihr Video.
- 3 Drücken Sie den **Auslöser** halb herunter, um den Focus zu ermitteln und zu sperren. (Die Belichtung wird während der Aufnahme fortlaufend ermittelt und angepasst.)
- 4 Drücken Sie zum Starten der Videoaufnahme den **Auslöser** ganz herunter, und lassen Sie diesen dann los. Auf der aktiven Anzeige erscheinen ein Zähler und das Symbol **AUFN.**
- 5 Drücken Sie zum Stoppen der Video-Aufnahme den **Auslöser** erneut ganz herunter. Andernfalls stoppt die Kamera die Aufnahme bei Erreichen der maximalen Videocliplänge (1 Minute) bzw. wenn die Speicherkarte voll ist. (Die maximale Videocliplänge kann je nach Zusammensetzung der Szene variieren.)

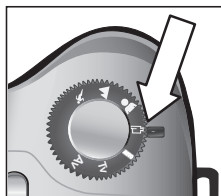

Nach dem Stoppen der Aufnahme erscheinen das erste Bild des Videoclips und die Meldung **IN BEARBEITUNG...** auf der aktiven Anzeige. Sie können den Videoclip während der Verarbeitung durch Drücken der Taste **OK** löschen. Sie können aufgenommene Videoclips im Modus **Wiedergabe** abspielen. Siehe hierzu auch den Abschnitt **Abspielen** auf Seite 72.

HINWEIS Wenn Sie den Zoom verwenden, werden im Audioteil eines Videoclips auch die Motorgeräusche des optischen Zooms aufgenommen. Aus diesem Grund wird empfohlen, den Zoom bei Videoaufnahmen nicht zu verwenden, um die Audioqualität zu verbessern.

Zoom verwenden

HINWEIS Je mehr Sie das Motiv vergrößern, desto mehr wirken sich selbst kleinste Kamerabewegungen ("Kamerazittern") aus. Daher müssen Sie die Kamera insbesondere bei Verwendung des vollen Tele-Zooms (8-fach) absolut ruhig halten, damit Bilder nicht verschwommen aufgenommen werden. Erscheint in der aktiven Anzeige ein Handsymbol (☞), sollten Sie die Kamera auf ein Stativ montieren oder auf eine stabile Unterlage stellen, da das aufgenommene Bild ansonsten möglicherweise verschwommen ist.

Optischer Zoom

Der optische Zoom funktioniert wie bei einer herkömmlichen Filmkamera. Dabei werden die physischen Komponenten der Linse so verschoben, dass das Bildmotiv näher zu liegen scheint.



Drücken Sie die Tasten **Verkleinern**  und **Vergrößern**  am **Zoom-Hebel**, um das Objektiv zwischen den Einstellungen “Weitwinkel” (1-fach) und “Teleobjektiv” (8-fach) hin- und herzubewegen.

Wenn Sie eine der Zoom-Tasten drücken,  erscheint am unteren Rand der aktiven Anzeige eine Zoom-Skala. Ein weißer Balken in der Mitte der Skala trennt die Bereiche für optischen und digitalen Zoom. Die Zoom-Skala wird beim Aufnehmen von Videoclips nicht angezeigt.

HINWEIS Ist der Focus der Kamera auf **MAKRO** eingestellt, steht nur ein 3,5-facher Zoom zur Verfügung. Die Zoom-Skala sieht daher im Modus “Makro” anders aus (der weiße Balken in der Mitte der Skala ist breiter).

Digital-Zoom

Im Gegensatz zum optischen Zoom verwendet der Digital-Zoom keine beweglichen Linsenkomponenten. Die Kamera schneidet das Bild so zu, dass das Motiv 1,2- bis 7-Mal größer erscheint.

HINWEIS Während der Aufnahme eines Videoclips können Sie den Digital-Zoom nicht verwenden.

1 Drücken Sie die Taste **Vergrößern** , um den maximalen optischen Zoom einzustellen. Lassen Sie dann die Taste los.

2 Drücken Sie die Taste **Vergrößern**

⬆ erneut, bis auf der aktiven Anzeige die gewünschte Größe erscheint. Der Aufnahmebereich wird durch einen gelben Rahmen gekennzeichnet. Die auf der linken Seite angezeigte **Auflösung**



verringert sich bei Verwendung des Digital-Zooms. Beispielsweise wird der Wert **2.9** anstelle des Werts **5 MP** angezeigt. Dies bedeutet, dass das Bild mit einer Auflösung von 2,9 Megapixel aufgenommen wird.

3 Zeigt der gelbe Rahmen die gewünschte Größe an, drücken Sie den **Auslöser**, um das Bild aufzunehmen.

Wenn Sie den Digital-Zoom ausschalten und zum optischen Zoom zurückkehren möchten, halten Sie die Taste **Verkleinern** ⬆ gedrückt, bis der Digital-Zoom stoppt. Lassen Sie die Zoom-Taste los, und drücken Sie diese erneut.

HINWEIS Der Digital-Zoom reduziert die Auflösung von Bildern. Folglich neigt das Bild zu einer stärkeren Rasterung als bei Aufnahmen mit optischem Zoom. Wenn Sie ein Bild nur per E-Mail senden oder auf eine Website hochladen möchten, ist diese geringere Auflösung kaum feststellbar. In Situationen, in denen jedoch höchste Qualität erforderlich ist (z. B. beim Drucken), müssen Sie die Verwendung des Digital-Zooms einschränken.

Ausklappbaren Blitz verwenden

HINWEIS Der Blitz steht während der Aufnahme von Video-clips nicht zur Verfügung.

Der Blitz ist ausgeschaltet und funktioniert erst dann, wenn Sie ihn manuell durch Betätigen der **Entriegelung** ⚡ auf der Oberseite der Kamera aktivieren. Ist der Blitz ausgeklappt, wird dieser automatisch geladen und auf **AUTO-BLITZ** eingestellt.

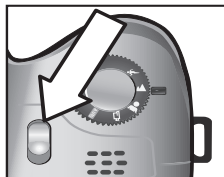



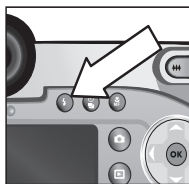

Wenn Sie die Blitzeinstellung ändern möchten, drücken Sie die **Blitztaste** ⚡ auf der Rückseite der Kamera, bis die gewünschte Einstellung auf der aktiven Anzeige erscheint. In der folgenden Tabelle werden die verschiedenen Blitzeinstellungen erläutert.



HINWEIS Wenn Sie die Blitzeinstellung ändern, behält die Kamera diese Einstellung bis zur nächsten Änderung bzw. bis zum Ausschalten der Kamera bei.



| Sym-bol | Einstellung | Beschreibung |
|-----------|--|---|
| A ⚡ | AUTOM. BLITZ | Die Kamera misst die Lichtverhältnisse und aktiviert den Blitz bei Bedarf. |
| A ⚡ 👁️ | AUTOM./ ROTE- AUGEN- AUTOM. | Die Kamera ermittelt die Belichtung und verwendet bei Bedarf den Blitz mit Rote-Augen-Automatik (für weitere Informationen zur Rote-Augen-Automatik siehe den nachfolgenden Hinweis). |

| Symbol | Einstellung | Beschreibung |
|---|---|--|
|  | BLITZ EIN | Der Blitz wird bei jeder Aufnahme verwendet. Befindet sich hinter dem gewünschten Objekt eine Lichtquelle, können Sie mit dieser Einstellung die Beleuchtung vor dem Objekt erhöhen. Dies wird auch als "Aufhellblitz" bezeichnet. |
|  | BLITZ EIN/ ROTE- AUGEN- AUTOM. | Die Kamera verwendet den Blitz mit Rote-Augen-Automatik unabhängig von den Lichtverhältnissen (für weitere Informationen zur Rote-Augen-Automatik siehe den nachfolgenden Hinweis). |
|  | NACHT | Die Kamera löst bei Bedarf den Blitz aus, um Objekte im Vordergrund aufzuhellen. Anschließend setzt die Kamera die Belichtung so fort, als ob der Blitz nicht ausgelöst wurde. Auf diese Weise werden auch Objekte im Hintergrund erfasst. |
|  | NACHT MIT GEGENBLITZ | Die Kamera löst den Blitz bei Bedarf (unter Verwendung der Rote-Augen-Automatik) aus, um Objekte im Vordergrund aufzuhellen. Anschließend wird die Belichtung wie beim Aufnehmen eines Bilds ohne Blitz fortgesetzt, um auch den Bildhintergrund zu erfassen (für weitere Informationen zur Rote-Augen-Automatik siehe den nachfolgenden Hinweis). |

Wenn Sie den Blitz ausschalten möchten, drücken Sie den ausklappbaren Blitz hinein, bis dieser einrastet. Ist der Blitz ausgeschaltet, erscheint das Symbol **BLITZ AUS**  am oberen Rand der Vorschau.

HINWEIS Das Phänomen der roten Augen wird durch Blitzlicht verursacht, das von den Augen einer Person oder eines Tieres reflektiert wird. Auf diese Weise erscheinen Augen auf Bildern manchmal rot. Wenn Sie den Blitz mit **Rote-Augen-Automatik verwenden**, löst die Kamera den Blitz doppelt aus und minimiert so den Rote-Augen-Effekt, wenn Sie Bilder von Personen oder Tieren aufnehmen. Das Aufnehmen eines Bilds mit **Rote-Augen-Automatik** dauert länger, da die Aufnahme bis zum zweiten Blitz verzögert wird. Stellen Sie daher sicher, dass die aufgenommenen Personen oder Tiere auf den zweiten Blitz warten.

Modus "Selbstausslöser" verwenden

- 1 Befestigen Sie die Kamera auf einem Stativ, oder stellen Sie diese auf eine stabile Unterlage.
- 2 Drücken Sie die Taste **Selbstausslöser/Burst** (), bis in der aktiven Anzeige die Meldung **SELBSTAUSLÖSER**  bzw. **SELBSTAUSLÖSER - 2 FOTOS**  erscheint.
- 3 Erfassen Sie das Objekt mit der aktiven Anzeige.

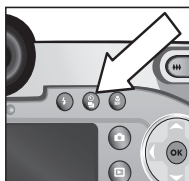



4 Die nächsten Schritte hängen von Ihrem Motiv ab.

| | |
|-----------------|--|
| Einzel- bild | <p>1 Drücken Sie den Auslöser halb herunter, um die Focussperre zu aktivieren (die Kamera ermittelt und sperrt Focus und Belichtung). Die Kamera behält diese Einstellungen bis zum Erfassen des Bildes bei.</p> <p>2 Drücken Sie den Auslöser ganz herunter. Auf der aktiven Anzeige erscheint ein Countdown von 10 Sekunden, und die Selbstauslöserleuchte auf der Kamera-vorderseite blinkt 10 Sekunden, bevor ein Bild aufgenommen wird. Wenn Sie die Einstellung SELBSTAUSLÖSER - 2 FOTOS verwenden, blinkt die Leuchte des Selbstauslösers erneut für einige Sekunden, bis das zweite Bild aufgenommen wird.</p> <p>HINWEIS Wenn Sie den Auslöser sofort ganz herunterdrücken, ohne die Focussperre zu aktivieren, ermittelt und sperrt die Kamera Focus und Belichtung erst kurz vor dem Ende des 10-Sekunden-Countdowns. Dies ist besonders dann hilfreich, wenn Objekte oder Personen innerhalb des Countdowns von zehn Sekunden zum Motiv hinzukommen.</p> <p>Bei Verwendung des Selbstauslösers können Sie keine Audiodaten aufnehmen. Sie können jedoch später einen Audioclip hinzufügen (siehe Seite 72).</p> |
| Video- clip | <p>1 Drehen Sie den Wahlschalter in die Stellung Video .</p> <p>2 Wenn Sie die Aufnahme starten möchten, drücken Sie den Auslöser, und lassen Sie diesen wieder los. Auf der aktiven Anzeige erscheint ein Countdown von 10 Sekunden. Nach Ablauf dieses Countdowns wird das Video aufgenommen.</p> <p>3 Wenn Sie die Aufnahme des Videoclips stoppen möchten, drücken Sie den Auslöser erneut, oder warten Sie, bis die Aufnahme automatisch beendet wird (siehe Seite 32)</p> |

Modus "Burst" verwenden

Der Modus "Burst" ermöglicht das Aufnehmen mehrerer Bilder in Folge mit der größtmöglichen Geschwindigkeit. Diese Funktion steht für Videoclips nicht zur Verfügung.

- 1 Drücken Sie die Taste **Selbstausröser/Burst** , bis die Option **BURST**  auf der aktiven Anzeige erscheint.
- 2 Erfassen Sie das Motiv, drücken Sie den **Auslöser** ganz herunter, und halten Sie diesen gedrückt.
- 3 Die Kamera nimmt so schnell wie möglich Einzelbilder auf (in der Regel zwischen vier und sechs Bildern), bis der Speicher voll ist oder bis Sie den **Auslöser** loslassen (je nachdem, was zuerst eintritt).

Bei Aufnahmen im Modus "Burst" wird die Bildanzeige nicht deaktiviert. Nach dem Aufnehmen der Bilder erscheinen diese nacheinander auf der Bildanzeige. Wenn Sie die Option **Bildansicht** deaktiviert haben (Seite 95), bleibt die Bildanzeige während dem Speichern der Bilder ausgeschaltet. Anschließend erscheint wieder die **Vorschau**.

HINWEIS Sie können den Blitz im Modus **Burst** verwenden. Dies führt jedoch zu einer Verlangsamung der Aufnahmegeschwindigkeit. Wenn Sie die Bilder mit der größtmöglichen Geschwindigkeit aufnehmen möchten, schalten Sie den Blitz aus. Wenn Sie eine dunkle Szene aufnehmen möchten, berücksichtigen Sie das Kamerazittern (stabilisieren Sie die Kamera in diesem Fall mit einem Stativ).

Focuseinstellungen verwenden

Die Taste Focus  ermöglicht das Umschalten zwischen den Focuseinstellungen der Kamera.

In der folgenden Tabelle werden die Focuseinstellungen der Kamera erläutert.

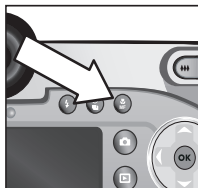

| Sym- bol | Einstellung | Beschreibung |
|---|------------------------|--|
| Kein | NORMAL | Verwenden Sie diese Einstellung, wenn Sie Objekte aufnehmen möchten, die weiter als 0,8 m von der Kamera entfernt sind. Der Autofocus ist auf einen Bereich von 0,8 m bis unendlich begrenzt. Dies ist die Standardeinstellung. |
|  | MAKRO | Verwenden Sie diese Einstellung, wenn Sie Objekte aufnehmen möchten, die weniger als 0,8 m von der Kamera entfernt sind. In diesem Modus nimmt die Kamera nur dann ein Bild auf, wenn diese den Focus ermitteln konnte. (Ist dies nicht der Fall, erscheinen die Focusmarkierungen in der aktiven Anzeige in Rot, und eine Fehlermeldung wird angezeigt). Der Autofocus ist auf einen Bereich zwischen 0,1 und 0,8 m eingestellt. Die Zoom-Position kann in einem Bereich zwischen Weitwinkel und 3,5-fach gewählt werden. |
| ∞ | UNEND- LICH | Verwenden Sie diese Einstellung, wenn Sie Bilder von entfernten Objekten und Landschaften aufnehmen möchten. Der Focusbereich ist auf einen kleinen Abschnitt nahe unendlich begrenzt. |

| Symbol | Einstellung | Beschreibung |
|--------|-----------------|---|
| MF | MANUELLER FOCUS | Ermöglicht das manuelle Auswählen einer Einstellung aus dem gesamten Focusbereich. Stellen Sie den Focus mit Hilfe der Tasten ▲ ▼ ein. Sie können den Focus ermitteln, indem Sie das Bild in der aktiven Anzeige und die Skala auf der rechten Seite der aktiven Anzeige beobachten. Weitere Informationen finden Sie im Abschnitt Hinweise zur Verwendung des manuellen Focus auf Seite 43. |

Focus – Suchpriorität

Ist die Kamera auf den Focusmodus **NORMAL** oder **MAKRO** eingestellt, wird der Focus ab der letzten Focusposition ermittelt. Sie können dies jedoch durch Drücken der Tasten ▲ ▼ ändern. Diese Funktion ist besonders dann hilfreich, wenn sich mehrere Objekte in unterschiedlichen Abständen im Focusbereich befinden.

- Wenn Sie die Taste ▲ gedrückt halten und gleichzeitig den **Auslöser** halb herunterdrücken, sucht die Kamera ab der weitesten Position nach dem Focus (im Modus **NORMAL** unendlich und im Modus **MAKRO** 0,8 m). Auf diese Weise stellt die Kamera den Focus eher auf ein Objekt im Hintergrund ein.
- Wenn Sie die Taste ▼ gedrückt halten und gleichzeitig den **Auslöser** halb herunterdrücken, sucht die Kamera ab der nächsten Position nach dem Focus (im Modus **NORMAL** 0,8 m und im Modus **MAKRO** 0,1 m). Auf diese Weise stellt die Kamera den Focus eher auf ein Objekt im Vordergrund ein.

Hinweise zur Verwendung des manuellen Focus

- Passen Sie zunächst die Dioptrieneinstellung an, bevor Sie den Focus manuell über das Mikrodisplay einstellen (siehe hierzu auch Seite 21).
- Wenn Sie die optimale Focusposition ermitteln möchten, stellen Sie den Focus so ein, dass das Bild in der aktiven Anzeige mit korrektem Focus angezeigt wird. Drücken Sie in dieser Position die Taste ▲, bis das Bild verschwimmt. Drücken Sie anschließend die Taste ▼, bis das Bild verschwimmt. Stellen Sie dann den Focus in der Mitte zwischen den Positionen ein, an denen das Bild verschwimmt.
- Wenn Sie den Focus für eine Reihe von Bildern sperren möchten, lassen Sie die Kamera mit der Einstellung NORMAL den optimalen Focus ermitteln. Stellen Sie dann den Modus MANUELLER FOCUS ein. Der Focus wird anschließend für diesen Abstand gesperrt, bis Sie diesen manuell anpassen oder eine andere Focuseinstellung verwenden.



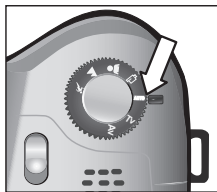

Belichtungsmodus einstellen

Der Wahlschalter ermöglicht das Auswählen eines von sechs Belichtungsmodi für Einzelbilder. (Der siebte Modus Video  wird auf Seite 32 erläutert.)

Die Einstellung für den Belichtungsmodus legt fest, wie die Kamera Blendenstufe und Belichtungszeit für eine bestimmte Helligkeit auswählt.



Wenn Sie den Belichtungsmodus ändern möchten, bringen Sie den **Wahlschalter** in die gewünschte Stellung. In der folgenden Tabelle werden die Belichtungseinstellungen der Kamera erläutert.

| Sym- bol | Einstellung | Beschreibung |
|--|-----------------|---|
|  | AUTO | Die Kamera wählt Blende und Belichtungszeit automatisch. |
|  | ACTION | Die Kamera wählt eine kürzere Belichtungszeit und eine höhere ISO-Empfindlichkeit aus, um bewegte Szenen besser aufzunehmen. Ist die Kamera auf diese Option eingestellt, ist die Option ISO-Empfindlichkeit im Menü Aufnahme abgeblendet. Dieser Modus verfügt außerdem über eine "Freigabepriorität von zwei Sekunden" (siehe Seite 45). |
|  | LAND- SCHAFT | Die Kamera wählt eine kleinere Blende und eine geringere ISO-Empfindlichkeit aus, um mehr Tiefenschärfe und Qualität zu erzielen. Ist die Kamera auf diese Option eingestellt, ist die Option ISO-Empfindlichkeit im Menü Aufnahme abgeblendet. |
|  | PORTRAIT | Die Kamera wählt eine größere Blende aus, damit der Hintergrund verschwommener dargestellt wird. |
|  | VIDEO | Die Kamera nimmt Videoclips auf (siehe Videoclips aufnehmen auf Seite 32) |

| Sym- bol | Einstellung | Beschreibung |
|-------------|----------------------|---|
| Tv | AUSLÖSER- VORWAHL | Ermöglicht in der Vorschau die Auswahl der Belichtungszeit mit Hilfe der Tasten ◀ ▶. Hierbei wählt die Kamera die entsprechende Blendeneinstellung aus. Auf diese Weise können Sie über die Belichtungszeit besondere Effekte erzielen (beispielsweise das Verwischen von fließendem Wasser in einem Fluss). |
| Av | BLENDEN- VORWAHL | Ermöglicht das Einstellen der (Blendenstufe) in der Vorschau mit Hilfe der Tasten ◀ ▶. Hierbei wählt die Kamera die entsprechende Belichtungszeit aus. Auf diese Weise können Sie die Feldtiefe kontrollieren (um beispielsweise den Hintergrund zu verwischen). |

Freigabepriorität von zwei Sekunden

Ist der Belichtungsmodus auf **ACTION** eingestellt, können Sie mehrere Bilder in schneller Folge aufnehmen, ohne dass die Kamera Focus und Belichtung für jedes Bild neu ermitteln muss. Wenn Sie den **Auslöser** innerhalb von zwei Sekunden nach dem Aufnehmen eines Bilds loslassen und wieder ganz herunterdrücken, nimmt die Kamera das nächste Bild mit den gleichen Focus- und Belichtungseinstellungen auf.

Störungsunterdrückung für lange Belichtungen

Bei langen Belichtungen führt die Kamera automatisch bei geschlossener Blende eine zweite Belichtung durch, um Störungen (körniges Aussehen) im Bild zu reduzieren. In diesem Fall scheint die Belichtung doppelt so lange wie erwartet zu dauern. So bleibt die aktive Anzeige beispielsweise bei einer Belichtungsdauer von einer Sekunde zwei Sekunden lang dunkel, bis die Belichtung zur Störungsbeseitigung abgeschlossen ist. Bei langen Belichtungen können Sie daher möglicherweise nicht sehr viele Aufnahmen hintereinander machen.

Menü "Aufnahme" verwenden

Das Menü **Aufnahme** ermöglicht das Ändern verschiedener Kameraeinstellungen, die die Qualität aufgenommener Bilder und Videoclips beeinflussen. Hierzu zählen beispielsweise Belichtung, Farbe und Auflösung.



- 1 Wenn Sie das Menü **Aufnahme** anzeigen möchten, drücken Sie die Taste **Vorschau**  und anschließend die Taste **OK**. Wurde die Bildanzeige bereits ausgeschaltet, drücken Sie einfach die Taste **OK**.

Anzeige 1

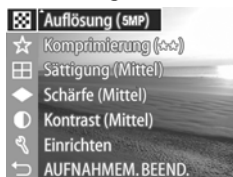

Anzeige 2



- 2 Blättern Sie mit Hilfe der Tasten   durch die Optionen im Menü **Aufnahme**.

- 3 Drücken Sie entweder die Taste **OK**, um eine hervorgehobene Option auszuwählen und deren Untermenü anzuzeigen, oder verwenden Sie die Tasten **◀ ▶**, um die Einstellung der hervorgehobenen Option zu ändern, ohne das Untermenü zu öffnen.
- 4 In einem Untermenü können Sie mit den Tasten **▲ ▼** und der Taste **OK** die Einstellung für die Menüoption **Aufnahme** ändern.
- 5 Wenn Sie das Menü **Aufnahme** beenden möchten, wählen Sie die Option **↶ AUFNAHMEN. BEENDEN** aus, und drücken Sie die Taste **OK**.

HINWEIS Einige Einstellungen im Menü **Aufnahme** werden abgeblendet, wenn die Kamera auf den Modus **VIDEO** eingestellt ist. Diese Einstellungen stehen beim Aufnehmen von Videoclips nicht zur Verfügung.

Hilfe zu Menüoptionen

Die jeweils letzte Option in den Untermenüs der Option **Aufnahme** lautet **Hilfe...** Die Option **Hilfe...** bietet Informationen zum betreffenden Untermenü der Option **Aufnahme** und deren Einstellungen.

Drücken Sie beispielsweise die Taste **OK**, wenn die Option **Hilfe...** im Untermenü **AE-Belichtungsmessung** hervorgehoben wird. In diesem Fall erscheint der gezeigte Hilfetext zur Option **AE-Belichtungsmessung**.

Blättern Sie mit Hilfe der Tasten **▼ ▲** durch die Hilfeinformationen. Wenn Sie die Hilfe schließen und zum Untermenü des Menüs **Aufnahme** zurückkehren möchten, drücken Sie die Taste **OK**.

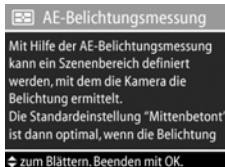

EV-Belichtungskompensation

Bei problematischen Lichtverhältnissen können Sie die **EV-Belichtungskompensation** verwenden, um die automatischen Belichtungseinstellungen der Kamera außer Kraft zu setzen.

Die **EV-Belichtungskompensation** erweist sich bei Szenen als hilfreich, die viele helle Objekte (wie z. B. ein weißes Haus im Schnee) oder viele dunkle Objekte enthalten (wie z. B. eine schwarze Katze vor einem dunklen Hintergrund). Szenen mit vielen hellen oder vielen dunklen Objekten werden ohne EV-Belichtungskompensation möglicherweise in Graustufen aufgenommen. Erhöhen Sie bei einer Szene mit vielen hellen Objekten die EV-Belichtungskompensation auf eine positive Zahl, um ein brillanteres Ergebnis zu erzielen. Reduzieren Sie bei vielen dunklen Objekten die EV-Belichtungskompensation, um die Szene nach Schwarz zu verdunkeln.

- 1 Wählen Sie im Menü **Aufnahme** (Seite 46) die Option **EV-Belichtungskompens.** aus.
- 2 Ändern Sie im Menü **EV-Belichtungskompensation** mit Hilfe der Tasten ◀ ▶ die EV-Einstellung in Schritten von 0.33 von -3.0 bis +3.0. Die neuen Einstellungen werden auf die **Vorschau** im Hintergrund des Menüs angewendet. Auf diese Weise können Sie die Auswirkungen der jeweiligen Einstellung auf das Bild sehen.
- 3 Drücken Sie die Taste **OK**, um die Einstellung zu speichern und zum Menü **Aufnahme** zurückzukehren.



Ist nicht der Standardwert 0 (Null) eingestellt, erscheint der Wert in der **Vorschau** neben dem Symbol .

Die neue Einstellung bleibt bis zur nächsten Änderung bzw. bis zum Ausschalten der Kamera aktiv (dies gilt nicht, wenn die Option **EV-Belichtungskompens.** im Menü **Beibehaltene Einstellungen** ausgewählt wurde, siehe Seite 99).





Weißabgleich

Unterschiedliche Lichtverhältnisse produzieren unterschiedliche Farben. Sonnenlicht ist beispielsweise eher blau, während Kunstlicht in Innenräumen eher gelb ist. Bei Szenen, die durch eine einzige Farbe dominiert werden, ist möglicherweise eine Anpassung des Weißabgleichs erforderlich, damit die Kamera die Farben präziser reproduzieren kann und um sicherzustellen, dass weiße Flächen im späteren Bild auch wirklich weiß sind. Darüber hinaus können Sie den Weißabgleich anpassen, um spezielle Effekte zu erzielen. Die Einstellungen **Sonne** oder **Kunstlicht** verleihen Bildern ein wärmeres Aussehen, während mit der Einstellung **Schatten** Bilder von Sonnenuntergängen noch orangefarbener erscheinen.

- 1 Wählen Sie im Menü **Aufnahme** (Seite 46) die Option **Weißabgleich** aus.
- 2 Verwenden Sie im Menü **Weißabgleich** die Tasten **▲ ▼**, um eine Einstellung hervorzuheben. Die neuen Einstellungen werden auf die **Vorschau** im Hintergrund des Menüs angewendet. Auf diese Weise können Sie die Auswirkungen der jeweiligen Einstellung auf das Bild sehen.
- 3 Drücken Sie die Taste **OK**, um die Einstellung zu speichern und zum Menü **Aufnahme** zurückzukehren.



In der folgenden Tabelle werden die einzelnen Einstellungen detailliert erläutert.

| Sym- bol | Einstellung | Beschreibung |
|--|-----------------------|---|
| Kein | Autom. | Die Kamera ermittelt automatisch die Beleuchtung der Szene automatisch und nimmt bei Bedarf Korrekturen vor. Dies ist die Standardeinstellung. |
|  | Sonne | Die Kamera gleicht die Farben in der Aufnahme an, dass die Aufnahme draußen im Sonnenlicht oder bei bewölktem Himmel und hellem Licht gemacht wird. |
|  | Schatten | Die Kamera gleicht die Farben in der Aufnahme an, dass die Aufnahme draußen im Schatten, in der Dämmerung oder bei bewölktem Himmel gemacht wird. |
|  | Kunstlicht | Die Kamera gleicht die Farben in der Aufnahme an, dass die Aufnahme bei (oft im Haushalt verwendeten) Kunst- oder Halogenlicht gemacht wird. |
|  | Fluoreszierend | Die Kamera gleicht die Farben in der Aufnahme an, dass die Aufnahme bei fluoreszierendem Licht gemacht wird. |
|  | Manuell | Die Kamera berechnet einen individuellen Weißabgleich auf der Grundlage des Motivs (siehe hierzu auch die nachfolgenden Informationen). |

Wenn Sie nicht den Standardwert (**Autom.**) einstellen, erscheint das Symbol für die Einstellung (siehe Tabelle weiter oben) am oberen Rand der **Vorschau**.

Die neue Einstellung bleibt bis zur nächsten Änderung bzw. bis zum Ausschalten der Kamera aktiv (dies gilt nicht, wenn die Option **Weißabgleich** im Menü **Beibehaltene Einstellungen** ausgewählt wurde, siehe Seite 99).

Manueller Weißabgleich

Wenn Sie die Option **Manuell** ausgewählt haben, erscheint die Anzeige **Manueller Weißabgleich**. Im **Vorschaubereich** der Anzeige erscheint die Farbauswahl des zuletzt durchgeführten **manuellen Weißabgleichs**.



HINWEIS Wenn Sie die vorherige Einstellung für den **manuellen Weißabgleich** wiederherstellen möchten, drücken Sie einfach im Menü **Manueller Weißabgleich** die Taste **OK**, ohne den **Auslöser** zu drücken.

So ändern Sie die Einstellung des **manuellen Weißabgleichs**:

- 1 Richten Sie die Kamera auf ein weißes oder graues Objekt (beispielsweise auf ein Blatt Papier). Achten Sie darauf, dass der Bereich innerhalb der Focusmarkierungen auf dieses Objekt gerichtet ist.
- 2 Drücken Sie den **Auslöser** (die Kamera nimmt kein Bild auf). Anschließend berechnet die Kamera einen neuen Wert für den **Weißabgleich** auf der Basis des Bereichs innerhalb der Focusmarkierungen. Während der Berechnung erscheint die Meldung **IN BEARBEITUNG...** auf der Anzeige. Nach Abschluss der Berechnung wird der Farbton in der **Vorschau** an die neue Einstellung des **manuellen Weißabgleichs** angepasst, und die Meldung **WEISSABGLEICH EINGESTELLT** erscheint.

- 3 Wiederholen Sie bei Bedarf die Schritte 1 und 2, bis Sie die gewünschte Einstellung für den **manuellen Weißabgleich** erhalten.
- 4 Sind Sie mit der **manuellen** Einstellung zufrieden, drücken Sie die Taste **OK**, um die Anzeige **Manueller Weißabgleich** zu schließen und zum Menü **Aufnahme** zurückzukehren.

AE-Belichtungsmessung

Diese Einstellung dient zum Angeben des Bereichs einer Szene, den die Kamera zum Berechnen der Belichtung verwendet.

- 1 Wählen Sie im Menü **Aufnahme** (Seite 46) die Option **AE-Belicht.mess.** aus.

- 2 Verwenden Sie im Menü **AE-Belichtungsmessung** die Tasten **▲ ▼**, um eine Einstellung hervorzuheben.

- 3 Drücken Sie die Taste **OK**, um die Einstellung zu speichern und zum Menü **Aufnahme** zurückzukehren.

In der folgenden Tabelle werden die einzelnen Einstellungen detailliert erläutert.

| Sym- bol | Einstel- lung | Beschreibung |
|--|------------------|---|
|  | Mittel | Die Kamera verwendet die gesamte Szene zur Messung und Berechnung der Belichtung. Verwenden Sie diese Einstellung, wenn alle Elemente des Bildes bei der Berechnung der Belichtung gleichmäßig belichtet werden sollen. |

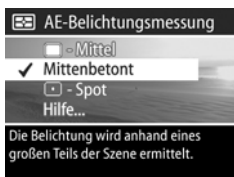

| Sym- bol | Einstel- lung | Beschreibung |
|---|---------------------------|---|
| Kein | Mitten- betont | Die Kamera verwendet einen großen Bereich in der Mitte der Szene, um die Belichtung zu messen und zu berechnen. Diese Einstellung empfiehlt sich, wenn sich das zu erfassende Objekt in der Mitte des Sucherrahmens befindet. Die Belichtung basiert dann mehr auf dem Objekt als auf dessen Umgebung. Dies ist die Standardeinstellung. |
|  | Spot | Die Kamera verwendet einen kleinen Bereich in der Mitte der Szene, um die Belichtung zu messen und zu berechnen. Dies erweist sich bisweilen bei hintergrundbeleuchteten Szenen als hilfreich oder empfiehlt sich, wenn das Objekt im Vergleich zum Rest der Szene sehr dunkel oder sehr hell ist. Wenn Sie diese Einstellung verwenden, positionieren Sie das Motiv in der Mitte des Suchers, und drücken Sie dann den Auslöser halb herunter, um Belichtung und Focus in der Mitte zu sperren. Stellen Sie nun die Szene wie gewünscht zusammen. |

Wenn Sie nicht die Standardeinstellung **Mittenbetont** verwenden, erscheint das Symbol der jeweiligen Einstellung (siehe Tabelle weiter oben) in der **Vorschau**.

Die neue Einstellung bleibt bis zur nächsten Änderung bzw. bis zum Ausschalten der Kamera aktiv (dies gilt nicht, wenn die Option **AE-Belicht.mess.** im Menü **Beibehaltene Einstellungen** ausgewählt wurde, siehe Seite 99).

ISO-Empfindlichkeit

Die Einstellung „ISO-Empfindlichkeit“ dient zum Anpassen der Empfindlichkeit der Kamera in Bezug auf Licht. Ist die **ISO-Empfindlichkeit** auf **Autom.** eingestellt, wählt die Kamera die optimale ISO-Empfindlichkeit für die Szene aus.

HINWEIS Wenn die Kamera auf den Modus **ACTION**, **LANDSCHAFT** oder **VIDEO** eingestellt ist, wird die **ISO-Empfindlichkeit** stets auf **Autom.** eingestellt, und die ISO-Option im Menü **Aufnahme** wird abgeblendet.

Niedrigere ISO-Empfindlichkeiten sorgen für eine optimale Bildqualität mit den geringsten Störeinstreuungen oder der geringsten Körnung. Wenn Sie ein Bild bei schlechten Lichtverhältnissen ohne Blitz bei **ISO 100** aufnehmen, empfiehlt sich möglicherweise die Verwendung eines Stativs. Im Gegensatz dazu ermöglichen höhere ISO-Werte kürzere Belichtungszeiten. Verwenden Sie daher eine höhere ISO-Empfindlichkeit, wenn Sie Bilder in dunklen Bereichen oder Bilder von bewegten Objekten aufnehmen. Bei höheren ISO-Werten weisen die aufgenommenen Bilder jedoch mehr Störungen („Rauschen“) auf, so dass sich die Qualität verschlechtern kann.

1 Wählen Sie im Menü **Aufnahme** (Seite 46) die Option **ISO-Empfindl.** aus.

2 Verwenden Sie im Menü **ISO-Empfindlichkeit** die Tasten **▲ ▼**, um eine Einstellung hervorzuheben.

3 Drücken Sie die Taste **OK**, um die Einstellung zu speichern und zum Menü **Aufnahme** zurückzukehren.

Ist nicht der Standardwert **Autom.** ausgewählt, erscheint der Wert der Einstellung in der **Vorschau**.

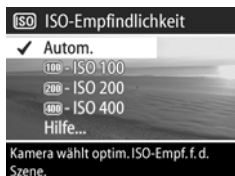

Die neue Einstellung bleibt bis zur nächsten Änderung bzw. bis zum Ausschalten der Kamera aktiv (dies gilt nicht, wenn die Option **ISO-Empfindl.** im Menü **Beibehaltene Einstellungen** ausgewählt wurde, siehe Seite 99).

Digitaler Blitz

Diese Einstellung regelt das Verhältnis von hellen und dunklen Bildbereichen. Hierbei werden feine Kontraste erhalten und zu starke Kontraste abgemildert. Einige Bildbereiche werden aufgehellt, andere bleiben unverändert. Nachfolgend finden Sie ein Beispiel dafür, wie der **digitale Blitz** ein Bild verbessern kann:

Ohne digitalen Blitz

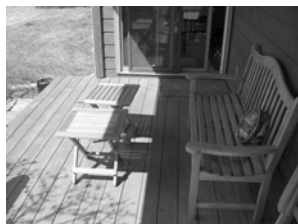

Mit digitalem Blitz



Der **digitale Blitz** ist in folgenden Situationen hilfreich:

- Außenaufnahmen mit einer Mischung aus Sonne und Schatten
- Bewölkung, die Lücken mit gleißendem Sonnenlicht aufweist
- Innenaufnahmen mit Blitz (um den Blitzeffekt abzumildern oder zu eliminieren)
- Szenen mit Hintergrundbeleuchtung, in denen das Motiv zu weit vom Blitz entfernt ist

HINWEIS Sie können den **digitalen Blitz** auch zusammen mit dem normalen Blitz verwenden. Der Einsatz als Blitzerersatz wird jedoch nicht empfohlen. Im Gegensatz zum normalen Blitz wirkt sich der **digitale Blitz** nicht auf die Belichtungseinstellungen aus. Daher können helle Bildbereiche Störungen aufweisen. Innen- oder Nachtaufnahmen können verschwommen sein, wenn diese ohne den normalen Blitz bzw. ohne ein Stativ gemacht wurden.

1 Wählen Sie im Menü **Aufnahme** (Seite 46) die Option **Digitaler Blitz** aus.

2 Verwenden Sie im Menü **Digitaler Blitz** die Tasten ▲ ▼, um eine Einstellung hervorzuheben.

3 Drücken Sie die Taste **OK**, um die Einstellung zu speichern und zum Menü **Aufnahme** zurückzukehren.



In der folgenden Tabelle werden die einzelnen Einstellungen detailliert erläutert.

| Sym- bol | Einstel- lung | Beschreibung |
|--|------------------|---|
| Kein | Aus | Die Kamera verarbeitet das Bild ganz normal. Dies ist die Standardeinstellung. |
|  | Gering | Diese Einstellung eignet sich für die meisten Szenen, die eine Mischung aus Sonne und Schatten enthalten sowie für Bilder, die mit normalem Blitz aufgenommen wurden. |

| Sym- bol | Einstel- lung | Beschreibung |
|-------------|------------------|--|
| | Hoch | Diese Einstellung ist bei starker Hintergrundbeleuchtung hilfreich und ermöglicht auch dramatische Effekte. Diese Einstellung hat erhebliche Auswirkungen und eignet sich in der Regel nur dann, wenn Sie Fotos maximal im Format 12,7x17,8 cm drucken, da dunkle Bildbereiche Störungen aufweisen können. |

Wenn Sie nicht den Standardwert (**Aus**) einstellen, erscheint das Symbol für die Einstellung (siehe Tabelle weiter oben) in der **Vorschau**.

Die neue Einstellung bleibt bis zur nächsten Änderung bzw. bis zum Ausschalten der Kamera aktiv (dies gilt nicht, wenn die Option **Digitaler Blitz** im Menü **Beibehaltene Einstellungen** ausgewählt wurde, siehe Seite 99).

Farbe

Diese Einstellung ermöglicht das Einstellen der Farbe, in der das Bild aufgenommen wird. Wenn Sie die Option **Farbe** auf **Sepia** einstellen, werden Ihre Bilder in Brauntönen aufgenommen und erscheinen somit als "antike" Fotografie.

HINWEIS Wenn Sie ein Bild mit der Einstellung **Schwarzweiß** oder **Sepia** aufgenommen haben, können Sie dieses später nicht mehr in **Vollfarben** umwandeln.

- 1 Wählen Sie im Menü **Aufnahme** (Seite 46) die Option **Farbe** aus.

- 2 Verwenden Sie im Menü **Farbe** die Tasten **▲ ▼**, um eine Einstellung hervorzuheben. Die neue Einstellung wird auf die Vorschau im Hintergrund des Menüs angewendet. Auf diese Weise können Sie die Auswirkungen der jeweiligen Einstellung auf das Bild sehen.



- 3 Drücken Sie die Taste **OK**, um die Einstellung zu speichern und zum Menü **Aufnahme** zurückzukehren.

Die neue Einstellung bleibt gültig, bis Sie den Wert erneut ändern oder die Kamera ausschalten. Die Einstellung **Farbe** wird beim Ausschalten der Kamera auf den Standardwert (**Vollfarben**) zurückgesetzt (dies gilt nicht, wenn Sie die Option **Farbe** im Menü **Beibehaltene Einstellungen** ausgewählt haben, siehe Seite 99).

Auflösung

Diese Einstellung ermöglicht das Definieren der Auflösung (Pixel-Anzahl), mit der Ihre Bilder aufgenommen werden.

- 1 Wählen Sie im Menü **Aufnahme** (Seite 46) die Option **Auflösung** aus.
- 2 Verwenden Sie im Menü **Auflösung** die Tasten **▲ ▼**, um eine Einstellung hervorzuheben.
- 3 Drücken Sie die Taste **OK**, um die Einstellung zu speichern und zum Menü **Aufnahme** zurückzukehren.

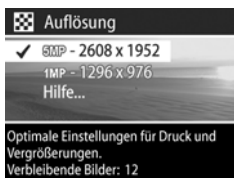

In der folgenden Tabelle werden die einzelnen Einstellungen detailliert erläutert.

| Symbol | Einstellung | Beschreibung |
|--------|-------------|---|
| 5MP | 2608 x 1952 | Das Bild wird mit voller Größe (2608x1952 Pixel) aufgenommen. Dies ist die Standardeinstellung und gleichzeitig die optimale Einstellung, wenn Sie Ihre Bilder drucken möchten. |
| 1MP | 1296 x 976 | Das Bild wird mit einem Viertel der vollen Größe (1296x976 Pixel) aufgenommen. Diese Einstellung ist besonders dann nützlich, wenn Sie Bilder per E-Mail versenden oder ins Internet hochladen möchten. |

Der Wert **Verbleibende Bilder** am unteren Rand der Anzeige wird beim Hervorheben einer anderen Einstellung angepasst. Im Abschnitt **Speicherkartenkapazität** auf Seite 160 finden Sie weitere Informationen darüber, wie die **Auflösung** die Anzahl der Bilder beeinflusst, die auf Ihrer Speicherkarte Platz finden.

Das Symbol der neuen Einstellung (siehe Tabelle weiter oben) erscheint in der **Vorschau**. Die neue Einstellung bleibt erhalten, bis diese wieder geändert wird. (Dies gilt auch dann, wenn Sie die Kamera ausschalten.)

HINWEIS Wenn Sie den Digital-Zoom verwenden, ändert sich die Auflösung beim Vergrößern. Siehe hierzu den Abschnitt **Digital-Zoom** auf Seite 34.

Komprimierung

Diese Einstellung definiert den Anteil der JPEG-Komprimierung Ihrer Bilder.

- 1 Wählen Sie im Menü **Aufnahme** (Seite 46) die Option **Komprimierung** aus.
- 2 Verwenden Sie im Menü **Komprimierung** die Tasten **▲ ▼**, um eine Einstellung hervorzuheben.
- 3 Drücken Sie die Taste **OK**, um die Einstellung zu speichern und zum Menü **Aufnahme** zurückzukehren.



In der folgenden Tabelle werden die einzelnen Einstellungen detailliert erläutert.

| Sym- bol | Einstel- lung | Beschreibung |
|-------------|------------------|---|
| ★★★ | Optimal | Diese Einstellung erzeugt die höchstmögliche Qualität und benötigt am meisten Speicherplatz. Diese Einstellung wird empfohlen, wenn Sie Bilder vergrößern oder in Formaten über 18x24 cm drucken möchten. |
| ★★ | Besser | Diese Option erzeugt hochwertige Bilder und erfordert weniger Speicherplatz als die Option Optimal . Dies ist die Standardeinstellung. Verwenden Sie diese Einstellung, wenn Sie Bilder in Formaten von bis zu 18x24 cm drucken möchten. |
| ★ | Gut | Dies ist die Einstellung für effiziente Speichernutzung. Diese Einstellung eignet sich, wenn Sie die aufgenommenen Bilder per E-Mail versenden oder ins Internet hochladen möchten. |

Der Wert **Verbleibende Bilder** am unteren Rand der Anzeige wird beim Hervorheben einer anderen Einstellung angepasst. Im Abschnitt **Speicherkartenkapazität** auf Seite 160 finden Sie weitere Informationen darüber, wie die **Komprimierung** die Anzahl der Bilder beeinflusst, die auf Ihrer Speicherkarte Platz finden.

Das Symbol der neuen Einstellung (siehe Tabelle weiter oben) erscheint in der **Vorschau**. Die neue Einstellung bleibt erhalten, bis diese wieder geändert wird. (Dies gilt auch dann, wenn Sie die Kamera ausschalten.)

Sättigung

Diese Einstellung dient zum Festlegen der Farbsättigung auf Ihren Bildern.

- 1 Wählen Sie im Menü **Aufnahme** (Seite 46) die Option **Sättigung** aus.
- 2 Verwenden Sie im Menü **Sättigung** die Tasten **▲ ▼**, um eine Einstellung hervorzuheben. Die neuen Einstellungen werden auf die **Vorschau** im Hintergrund des Menüs angewendet. Auf diese Weise können Sie die Auswirkungen der jeweiligen Einstellung auf das Bild sehen.
- 3 Drücken Sie die Taste **OK**, um die Einstellung zu speichern und zum Menü **Aufnahme** zurückzukehren.

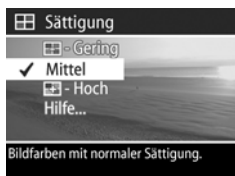

In der folgenden Tabelle werden die einzelnen Einstellungen detailliert erläutert.

| Sym- bol | Einstel- lung | Beschreibung |
|---|------------------|--|
|  | Gering | Dämpft Farben, um dem Motiv einen weiche- res, „natürlicheres“ Aussehen zu verleihen. |



| Symbol | Einstellung | Beschreibung |
|--|-------------|--|
| Kein | Mittel | Die Farben werden mit normaler Sättigung dargestellt. Dies ist die Standardeinstellung. |
|  | Hoch | Sorgt für lebendigere Farben in einer Szene. Bei Außenaufnahmen dient eine höhere Sättigung dazu, den Himmel blauer oder Sonnenuntergänge orangefarbener erscheinen zu lassen. |

Wenn Sie nicht den Standardwert (**Mittel**) einstellen, erscheint das Symbol für die Einstellung (siehe Tabelle weiter oben) in der **Vorschau**.

Die neue Einstellung bleibt erhalten, bis diese wieder geändert wird. (Dies gilt auch dann, wenn Sie die Kamera ausschalten.)



Schärfe

Diese Option ermöglicht das Einstellen der Kantenschärfe für Ihre Bilder.

- 1 Wählen Sie im Menü **Aufnahme** (Seite 46) die Option **Schärfe** aus.
- 2 Verwenden Sie im Menü **Schärfe** die Tasten  , um eine Einstellung hervorzuheben. Die neuen Einstellungen werden auf die **Vorschau** im Hintergrund des Menüs angewendet. Auf diese Weise können Sie die Auswirkungen der jeweiligen Einstellung auf das Bild sehen.
- 3 Drücken Sie die Taste **OK**, um die Einstellung zu speichern und zum Menü **Aufnahme** zurückzukehren.



In der folgenden Tabelle werden die einzelnen Einstellungen detailliert erläutert.



| Symbol | Einstellung | Beschreibung |
|---|---------------|--|
|  | Gering | Kanten werden weicher und mit weniger Störungen dargestellt. Sie können diese Einstellung für Portraitaufnahmen mit weichen, natürlicheren Kanten verwenden. |
| Kein | Mittel | Kanten werden mit normaler Schärfe dargestellt. |
|  | Hoch | Die Kanten werden betonter dargestellt. Diese Einstellung kann bei Landschaftsaufnahmen hilfreich sein. Die Bilder enthalten jedoch mehr Störungen. |

Wenn Sie nicht den Standardwert (**Mittel**) einstellen, erscheint das Symbol für die Einstellung (siehe Tabelle weiter oben) in der **Vorschau**.

Die neue Einstellung bleibt erhalten, bis diese wieder geändert wird. (Dies gilt auch dann, wenn Sie die Kamera ausschalten.)

Kontrast



Mit Hilfe dieser Option können Sie den Kontrast zwischen dunklen und hellen Bildfarben definieren. Dies umfasst auch die Detailtiefe in hellen und dunklen Bildbereichen.

- 1 Wählen Sie im Menü **Aufnahme** (Seite 46) die Option **Kontrast** aus.
- 2 Verwenden Sie im Menü **Kontrast** die Tasten  , um eine Einstellung hervorzuheben.



3 Drücken Sie die Taste **OK**, um die Einstellung zu speichern und zum Menü **Aufnahme** zurückzukehren.

In der folgenden Tabelle werden die einzelnen Einstellungen detailliert erläutert.

| Sym-bol | Einstel-lung | Beschreibung |
|--|---------------|--|
|  | Gering | Bilder werden mit weniger Kontrast aufgenommen: Helle und dunkle Farben unterscheiden sich weniger deutlich, und helle bzw. dunkle Bereiche weisen mehr Details auf. |
| Kein | Mittel | Bilder werden mit normalem Kontrast aufgenommen. Dies ist die Standardeinstellung. |
|  | Hoch | Bilder werden mit mehr Kontrast aufgenommen: Helle und dunkle Farben unterscheiden sich deutlicher, und helle bzw. dunkle Bereiche weisen weniger Details auf. |

Wenn Sie nicht den Standardwert (**Mittel**) einstellen, erscheint das Symbol für die Einstellung (siehe Tabelle weiter oben) in der **Vorschau**.

Die neue Einstellung bleibt erhalten, bis diese wieder geändert wird. (Dies gilt auch dann, wenn Sie die Kamera ausschalten.)

Einrichten

Drücken Sie die Taste **OK**, wenn die Option **Einrichten** im Menü **Aufnahme** hervorgehoben ist, erscheint das Menü **Einrichten**. Siehe hierzu auch **Kapitel 6: Menü "Einrichten"** verwenden auf Seite 91.





Kapitel 3:

Bilder anzeigen

Mit Hilfe der Funktion **Wiedergabe** können Sie mit Ihrer Kamera aufgenommene Bilder und Videoclips abspielen. Das Menü **Wiedergabe** ermöglicht außerdem das Hinzufügen, Ändern oder Löschen von Bildern oder Videoclips, das Vergrößern von Einzelbildern sowie das Anzeigen der Einstellungen, die zum Aufnehmen eines Bilds oder Videoclips verwendet wurden.

HINWEIS Wenn Sie Bilder im Modus **Wiedergabe** anzeigen, können Sie mit Hilfe der Taste **Drucken**  Bilder auswählen, die automatisch gedruckt werden sollen, wenn Sie die Kamera das nächste Mal mit einem Drucker oder Computer verbinden. Siehe hierzu auch den Abschnitt **Bilder zum Drucken auswählen** auf Seite 68.

Wiedergabe verwenden



- 1 Drücken Sie die Taste **Wiedergabe** , um den Modus **Wiedergabe** zu aktivieren. Das/der zuletzt aufgenommene oder angezeigte Bild/Videoclip erscheint auf der Bildanzeige.
- 2 Drücken Sie die Tasten  , um durch Ihre Bilder und Videoclips zu blättern. Halten Sie die Taste  oder  gedrückt, um schneller zu blättern.



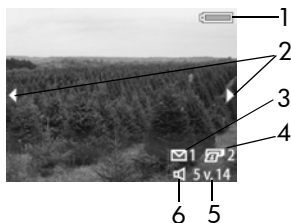

HINWEIS Bei Videoclips wird jeweils nur das erste Bild angezeigt. Sie erkennen dies am Symbol **Video** . Sie können mit Hilfe der Option **Abspielen** im Menü **Wiedergabe** Video- oder Audiodclips abspielen. Siehe hierzu auch den Abschnitt **Menü "Wiedergabe"** verwenden auf Seite 69.

3 Wenn Sie die Bildanzeige nach dem Anzeigen von Bildern und Videoclips ausschalten möchten, drücken Sie die Taste **Wiedergabe**  erneut.



Während der **Wiedergabe** werden auch einige Informationen zum jeweiligen Bild oder Videoclip angezeigt. In der folgenden Tabelle werden die verschiedenen Informationen erläutert.



| # | Symbol | Beschreibung |
|---|---|--|
| 1 |  oder  | <ul style="list-style-type: none"> • Ladezustand (das angezeigte Symbol variiert je nach Ladezustand der Kamerabatterien). • Netzadaptersymbol bei Verwendung des optionalen HP Netzadapters oder der HP Kamera-Dockingstation |
| 2 |  | Wird bei Aktivierung des Modus Wiedergabe für einige Sekunden angezeigt, um Sie darauf hinzuweisen, dass Sie durch alle Bilder/Videoclips blättern können. |

| # | Symbol | Beschreibung |
|---|--|--|
| 3 |  1 | Zeigt an, dass dieses Bild ausgewählt wurde, um mit HP Instant Share an ein Ziel versendet zu werden (siehe Kapitel 4: HP Instant Share verwenden auf Seite 77). |
| 4 |  2 | Zeigt an, dass dieses Bild zum Drucken von zwei Kopien ausgewählt wurde (siehe Seite 68). |
| 5 | 5 v. 14 | Zeigt die Nummer des aktuellen Bilds sowie die Anzahl der Bilder/Videoclips auf der Speicherkarte an. |
| 6 |  oder  | <ul style="list-style-type: none"> • Zeigt an, dass zu diesem Bild ein Audioclip verfügbar ist. • Zeigt an, dass es sich um einen Videoclip handelt. |

Bildübersicht

Wenn Sie beim Anzeigen des letzten Bilds die Taste  drücken, erscheint eine Anzeige mit der Anzahl der aufgenommenen Bilder, der Anzahl verbleibender Bilder und mit Zählern für die Bilder, die für **HP Instant Share** bzw. zum Drucken ausgewählt wurden. Sie können im Modus **Wiedergabe** jederzeit auf diese Anzeige zugreifen, indem Sie eine der Tasten   drücken.

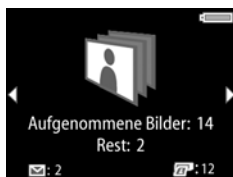

Ausrichtungssensor





Eine elektromechanische Vorrichtung in der Kamera erkennt, ob die Kamera beim Aufnehmen eines Bilds senkrecht oder waagrecht gehalten wird. Aufgrund der von diesem Sensor übermittelten Position wird das aufgenommene Bild beim Speichern automatisch gedreht.

Bilder zum Drucken auswählen

Mit Hilfe der Taste **Drucken**  auf der Rückseite der Kamera können Sie festlegen, wie viele Kopien eines Einzelbilds automatisch gedruckt werden sollen, wenn Sie die Kamera das nächste Mal mit Ihrem Computer oder mit bestimmten HP Druckern verbinden.

HINWEIS Sie können die Taste **Drucken**  immer dann verwenden, wenn auf der Bildanzeige ein Einzelbild erscheint (beispielsweise im Modus **Wiedergabe**). Sie können diese Taste auch dann drücken, wenn Sie auf das Menü **Wiedergabe** oder **Gemeinsam** zugreifen.

So wählen Sie ein Einzelbild für den Direktdruck aus:





- 1 Drücken Sie die Taste **Drucken** .
- 2 Verwenden Sie die Tasten  und , um die Anzahl der zu druckenden Kopien auszuwählen. Sie können maximal **99** Kopien auswählen. Das Druckersymbol  erscheint mit der Anzahl der zu druckenden Kopien in der rechten unteren Ecke des jeweiligen Bilds.





Wenn Sie die Kamera das nächste Mal mit Ihrem Computer oder mit einem Drucker verbinden, werden die ausgewählten Bilder automatisch gedruckt (siehe **Bilder direkt von der Kamera drucken** auf Seite 87.)

Menü "Wiedergabe" verwenden

Das Menü **Wiedergabe** ermöglicht das Abspielen und Aufnehmen von Audioclips, das Abspielen von Videoclips, das Löschen von Bildern, Audio- und Videoclips, das Formatieren der Speicherkarte, das Vergrößern eines Bilds auf der Bildanzeige und das Anzeigen aller Aufnahmeeinstellungen eines Bilds. Über dieses Menü können Sie auch auf das Menü **Einrichten** zugreifen, um bestimmte Kameraeinstellungen zu ändern.

- 1 Wenn Sie das Menü **Wiedergabe** aufrufen möchten, drücken Sie die Taste **OK**, wenn sich die Kamera im Modus **Wiedergabe** befindet. Wenn sich die Kamera nicht im Modus **Wiedergabe** befindet, drücken Sie erst die Taste **Wiedergabe**  und anschließend die Taste **OK**.
- 2 Blättern Sie mit Hilfe der Tasten  und  zum gewünschten Bild/Videoclip.
- 3 Heben Sie mit Hilfe der Tasten  und  die Menüoptionen auf der linken Seite der Bildanzeige hervor.
- 4 Wählen Sie eine hervorgehobene Option durch Drücken der Taste **OK** aus. Die einzelnen Optionen im Menü **Wiedergabe** werden weiter hinten in diesem Abschnitt erläutert.



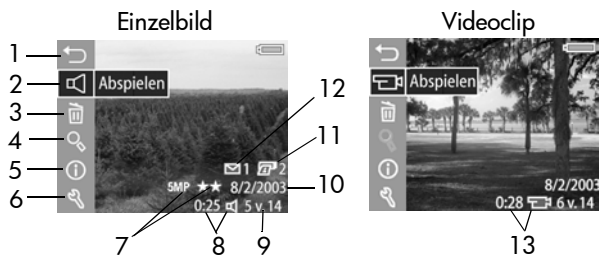

HINWEIS Ist eine Option im Menü **Wiedergabe** hervorgehoben, können Sie mit Hilfe der Tasten  und  zu anderen Bildern und Videoclips blättern. Dies ist besonders dann hilfreich, wenn Sie eine Aktion (beispielsweise Löschen) auf mehrere Bilder/Videoclips anwenden möchten.

- 5 Wenn Sie das Menü **Wiedergabe** beenden und zur Bildanzeige im Modus **Wiedergabe** zurückkehren möchten, heben Sie die Option  **WIEDERGABE BEENDEN** hervor, und drücken Sie die Taste **OK**.

In der nachfolgenden Tabelle werden alle Optionen im Menü **Wiedergabe** aufgeführt. Außerdem werden die Informationen erläutert, die bei Anzeige des Menüs **Wiedergabe** in der rechten unteren Ecke eines Bilds erscheinen.



| # | Symbol | Beschreibung |
|---|------------------|--|
| 1 | | Beendet das Menü Wiedergabe . |
| 2 | oder oder | <ul style="list-style-type: none"> • Spielt den zum Bild gehörenden Audioclip ab (siehe Abspielen auf Seite 72). • Nimmt einen Audioclip zu diesem Bild auf (siehe Audio aufnehmen auf Seite 72). • Spielt diesen Videoclip ab (siehe Abspielen auf Seite 72). |
| 3 | | Zeigt ein Untermenü an, über das Sie dieses Bild/diesen Videoclip, nur den zum Bild gehörenden Audioclip bzw. alle Bilder/Videoclips löschen können. Außerdem können Sie die Speicherkarte formatieren (siehe Löschen auf Seite 73). |
| 4 | | Vergrößert das Bild auf der Bildanzeige (diese Option steht bei Videoclips nicht zur Verfügung, siehe Vergrößern auf Seite 74). |
| 5 | | Ermöglicht das Anzeigen aller Aufnahmeeinstellungen eines Bilds (siehe Bildinfo auf Seite 75). |

| # | Symbol | Beschreibung |
|----|---|--|
| 6 |  | Zeigt das Menü Einrichten an, in dem Sie verschiedene Voreinstellungen der Kamera festlegen können (siehe Kapitel 6: Menü "Einrichten" verwenden auf Seite 91). |
| 7 | 5 MP ★★ | Zeigt die Auflösung (z. B. 5 MP) und die Komprimierung (z. B. zwei Sternchen für Besser) des Bilds an. Bei einem Videoclip ist diese Anzeige leer (siehe Auflösung auf Seite 58 und Komprimierung auf Seite 60). |
| 8 | 0:25  | Sichtbar, wenn zu diesem Bild ein Audioclip verfügbar ist. Die Länge des Audioclips wird links neben dem Symbol angezeigt. |
| 9 | 5 v. 14 | Zeigt die Nummer des aktuellen Bilds sowie die Anzahl der Bilder/Videoclips auf der Speicherkarte an. |
| 10 | Datum | Zeigt das Aufnahmedatum des Bilds. |
| 11 |  2 | Zeigt an, dass das Bild zum Drucken von zwei Kopien ausgewählt wurde (siehe Bilder zum Drucken auswählen auf Seite 68). |
| 12 |  1 | Zeigt an, dass dieses Bild ausgewählt wurde, um mit HP Instant Share an ein Ziel versendet zu werden (siehe Kapitel 4: HP Instant Share verwenden auf Seite 77). |
| 13 | 0:28  | Sichtbar, wenn es sich um einen Videoclip handelt. Die Länge des Videoclips wird links neben dem Symbol angezeigt. |

Audio abspielen/aufnehmen

Die erste Option im Menü **Wiedergabe** (Seite 69), lautet entweder **Abspielen** oder **Audio aufnehmen** (je nachdem, ob ein Einzelbild oder ein Videoclip angezeigt wird).

Abspielen

Diese Option im Menü **Wiedergabe** erscheint, wenn Folgendes angezeigt wird:

- ein Einzelbild mit Audioclip
- ein Videoclip



Heben Sie die Option **Abspielen** hervor, und drücken Sie die Taste **OK**, um den Audio- oder Videoclip abzuspielen. Sie können die Audiolautstärke durch Drücken der Tasten **▲ ▼** während der Audio- oder Videowiedergabe ändern. Wenn Sie das Abspielen des Clips stoppen möchten, drücken Sie die Taste **OK**.

Audio aufnehmen

Diese Option erscheint dann im Menü **Wiedergabe**, wenn ein Einzelbild ohne Audioclip angezeigt wird. So nehmen Sie einen Audioclip zum Bild auf:

- 1 Heben Sie die Option **Audio aufnehmen** hervor, und drücken Sie die Taste **OK**. Die Audioaufnahme startet direkt nach Auswahl dieser Menüoption. Während der Aufnahme werden ein Mikrofonsymbol  und ein Audiozähler angezeigt.

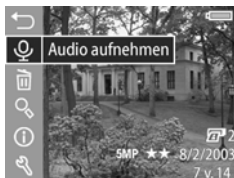

- 2 Wenn Sie die Aufnahme stoppen möchten, drücken Sie erneut die Taste **OK**. Andernfalls nimmt die Kamera maximal 60 Sekunden bzw. bis die Speicherkarte voll ist Audio-daten auf (je nachdem, was zuerst eintritt).

Löschen

- 1 Heben Sie im Menü **Wiedergabe** (Seite 69) die Option **Löschen** hervor, und drücken Sie die Taste **OK**.
- 2 Verwenden Sie im Untermenü **Löschen** die Tasten **▲ ▼**, um die gewünschte Option hervorzuheben. Drücken Sie anschließend die Taste „**OK**“. Folgende Optionen sind verfügbar:

- **Abbrechen** – Kehrt zum Menü **Wiedergabe** zurück, ohne etwas zu löschen.
- **Dieses Bild** – Löscht das aktuelle Bild/den aktuellen Videoclip.
- **Nur Audio** – Löscht nur den Audioclip des aktuellen Bilds. Das Bild selbst bleibt erhalten.
- **Alle Bilder** – Löscht alle Bilder/Videoclips auf der Speicherkarte.
- **Speicher. formatieren** – Löscht alle Bilder/Videoclips und Dateien von der Speicherkarte und formatiert diese anschließend.

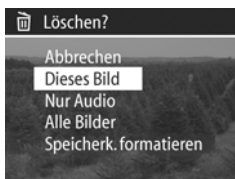

HINWEIS Eine regelmäßige Formatierung der Speicherkarte stellt sicher, dass sämtliche Daten aus dem Speicher entfernt werden. Ansonsten könnten verbleibende Datenreste dazu führen, dass die Kamera Bilder blockiert bzw. langsam oder fehlerhaft speichert.

Vergößern

HINWEIS Handelt es sich beim angezeigten Bild um das erste Bild eines Videoclips, ist die Menüoption **Vergößern** abgeblendet.

Sie können die Option **Vergößern** verwenden, wenn Sie das aktuelle Bild von nahem betrachten möchten. Diese Option beeinflusst nur die Wiedergabe in der Bildanzeige. Das Bild selbst wird nicht verändert.

1 Heben Sie im Menü **Wiedergabe** (Seite 69) die Option **Vergößern** hervor, und drücken Sie die Taste **OK**. Das aktuelle Bild wird automatisch auf der Bildanzeige vergrößert. Hierbei wird das Bild zentriert.

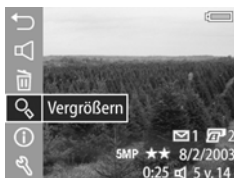

2 Sie können das vergrößerte Bild durch Drücken der Tasten **▲ ▼** und **◀ ▶** verschieben.



3 Drücken Sie die Taste **Verkleinern** **◆◆◆**, um die Vergrößerung zu verringern. Drücken Sie die Taste **Vergößern** **◆**, um eine bis zu 150-fache Vergrößerung zu erreichen. Bei jedem Drücken einer **Zoom-Taste** erscheint in der rechten oberen Ecke der Bildanzeige kurz eine Skala.

4 Drücken Sie die Taste **OK**, um das vergrößerte Bild zu schließen und zum Menü **Wiedergabe** zurückzukehren.

Bildinfo

Diese Option ermöglicht das Anzeigen der Einstellungen, mit denen das aktuelle Bild aufgenommen wurde.

- 1 Heben Sie im Menü **Wiedergabe** (Seite 69) die Option **Bildinfo** hervor, und drücken Sie die Taste **OK**.
- 2 Verwenden Sie die Tasten **◀ ▶**, um zu den Informationen anderer Bilder zu blättern.
- 3 Drücken Sie die Taste **OK**, um zum Menü **Wiedergabe** zurückzukehren.

HINWEIS Die Informationen in den letzten drei Zeilen in der rechten unteren Bildecke entsprechen den Informationen, die angezeigt werden, wenn Sie das Bild über das Menü **Wiedergabe** (Seite 69) auswählen.

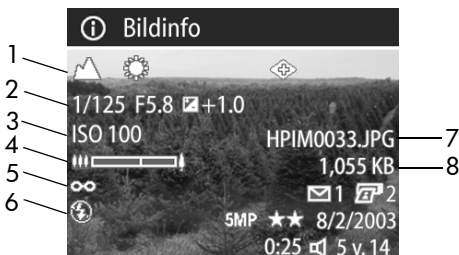

| # | Beschreibung |
|---|--|
| 1 | Einstellungen für Einzelbilder (diese Zeile bleibt bei Video-clips leer): <ul style="list-style-type: none">• Vom Standard abweichende Belichtungseinstellungen (ACTION, LANDSCHAFT, PORTRAIT, AUSLÖSERVORWAHL oder BLENDEVORWAHL).• Vom Standard abweichende Einstellungen im Menü Aufnahme (Rest der oberen Zeile). |

| # | Beschreibung |
|---|---|
| 2 | Einstellungen für Einzelbilder (diese Zeile bleibt bei Videoclips leer): <ul style="list-style-type: none"> ● Belichtungszeit. ● Blendenstufe. ● EV-Belichtungskompensation (sofern nicht die Standardeinstellung 0). |
| 3 | Verwendete ISO-Empfindlichkeit (100, 200 oder 400). Bei Videoclips erfolgt keine Anzeige. |
| 4 | Zoom-Position des Objektivs bei der Aufnahme des Bilds (keine Anzeige bei Videoclips). |
| 5 | Vom Standard abweichende Focuseinstellung (MAKRO , UNENDLICH oder MANUELL). Bei einem Videoclip oder bei Verwendung der Einstellung NORMAL erfolgt keine Anzeige. |
| 6 | Verwendete Blitzeinstellung (AUTO , BLITZ AUS , BLITZ EIN , BLITZ EIN MIT ROTE-AUGEN-AUTOMATIK , NACHT oder NACHT MIT GEGENBLITZ). Bei Videoclips erfolgt keine Anzeige. |
| 7 | Dateiname des Bilds auf der Speicherkarte. |
| 8 | Dateigröße des Bilds auf der Speicherkarte. |

Einrichten

Wenn Sie die Taste **OK** drücken, wenn die Option **Einrichten** im Menü **Wiedergabe** hervorgehoben ist, erscheint das Menü **Einrichten**. Siehe hierzu auch **Kapitel 6: Menü "Einrichten" verwenden** auf Seite 91.

Kapitel 4: HP Instant Share verwenden

Diese Kamera verfügt über eine neue Technologie namens **HP Instant Share**. Mit Hilfe dieser Funktion können Sie Bilder bequem mit Ihrer Kamera auswählen, um diese automatisch an verschiedene Ziele zu senden, wenn Sie die Kamera das nächste Mal an Ihren Computer anschließen. Sie können beispielsweise mit der Kamera Bilder auswählen, die dann automatisch an bestimmte E-Mail-Adressen (einschließlich Gruppenlisten), Online-Alben und an andere Online-Dienste gesendet werden, wenn Sie die Kamera mit Ihrem Computer verbinden.

HINWEIS Die verfügbaren Online-Dienste können je nach Region variieren.

Wenn Sie mit Ihrer Digitalkamera ein Bild aufgenommen haben, ist die Verwendung von **HP Instant Share** ein Kinderspiel!

- 1 Konfigurieren Sie das Menü **Einrichten** gemäß den Anweisungen im nächsten Abschnitt auf Seite 78.
- 2 Verwenden Sie das Menü **Gemeinsam**, um Bilder in Ihrer Kamera für bestimmte **HP Instant Share** Ziele auszuwählen. Lesen Sie hierzu zunächst die Abschnitte **Menü "Gemeinsam" verwenden** auf Seite 81 und **Bilder für HP Instant Share Ziele auswählen** auf Seite 82.



- 3 Schließen Sie die Kamera an Ihren Computer an, und entladen Sie die Bilder gemäß den Anweisungen im Abschnitt **Bilder auf einen Computer entladen** auf Seite 85. Sobald die Bilder auf Ihren Computer entladen sind, werden diese automatisch an die jeweiligen **HP Instant Share** Ziele gesendet.



HINWEIS Unter der Adresse www.hp.com/go/instantshare erhalten Sie nähere Informationen zur Funktionsweise von **HP Instant Share**.

Menü "Gemeinsam" mit der Kamera konfigurieren

Damit Sie das Menü **HP Instant Share** verwenden können, müssen Sie zunächst das Menü **Einrichten** Ihrer Kamera konfigurieren. Im Folgenden finden Sie die zugehörigen Arbeitsschritte.

HINWEIS Für diese Arbeitsschritte benötigen Sie bei Verwendung eines Windows Computers eine Internet-Verbindung. Stellen Sie außerdem sicher, dass die Speicherkarte in der Kamera nicht gesperrt ist und dass diese über ausreichend Speicherplatz verfügt.

- 1 Stellen Sie sicher, dass das **HP Foto- und Bildbearbeitungsprogramm** auf Ihrem Computer installiert ist (siehe Seite 21).
- 2 Schalten Sie die Kamera ein, und drücken Sie die Taste **HP Instant Share (Gemeinsam)**  auf der Rückseite der Kamera.
- 3 Das Symbol **Gemeinsam** erscheint in der Bildanzeige.
 - Wenn Sie zum ersten Mal Ziele in das Menü **Gemeinsam** einfügen, steht nur eine Menüoption zur Verfügung (**Dieses Menü anpassen...** ). Drücken Sie die Taste **OK**, um diese Menüoption auszuwählen.

- Wenn Sie bereits Ziele in das Menü **Gemeinsam** eingefügt haben, blättern Sie mit Hilfe der Taste  zum Ende der Liste mit Zielen im Menü **Gemeinsam**, heben Sie die Option **Dieses Menü anpassen...**  hervor, und drücken Sie dann die Taste **OK**.

Wenn Sie die Option **Dieses**

Menü anpassen...  ausgewählt haben, erscheint auf der Bildanzeige eine Meldung, die Sie auffordert, die Kamera mit Ihrem Computer zu verbinden.

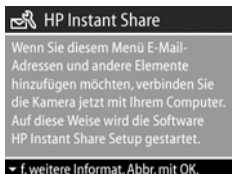

HINWEIS Ist auf Ihrem Computer Windows XP installiert, werden Sie beim Anschließen der Kamera an den Computer (nächster Schritt) durch ein Dialogfeld dazu aufgefordert, **das Programm auszuwählen, das bei dieser Aktion gestartet werden soll**. Klicken Sie einfach auf **Abbrechen**, um dieses Dialogfeld zu schließen.

- 4 Verbinden Sie die Kamera über ein USB-Kabel oder mit Hilfe der optionalen HP 8881 Kamera-Dockingstation mit Ihrem Computer. (Wenn Sie die HP Kamera-Dockingstation verwenden, drücken Sie nach dem Einsetzen der Kamera die Taste **Speichern/Drucken**  an der HP-Kamera-Dockingstation.) Auf diese Weise wird auf Ihrem Computer der Assistent zum Einrichten des Kameramenüs "Gemeinsam" gestartet.
- 5 Klicken Sie im ersten Fenster des Assistenten entweder auf **Abrufen aus der Kamera** (Windows) oder auf **Weiter** (Macintosh Computer).
- 6 Das Fenster **Menü "Gemeinsam" ändern** erscheint:
 - Prüfen Sie unter Windows, ob das Symbol **HP Instant Share E-Mail** oberhalb der Schaltfläche **Hinzufügen...** erscheint. Klicken Sie anschließend auf die Schaltfläche

Hinzufügen... Wenn Sie zum ersten Mal Ziele in das Menü **Gemeinsam** einfügen, werden Sie aufgefordert, sich bei HP Passport anzumelden. HP Passport ermöglicht das Einrichten eines sicheren Kontos für Ihre über **HP Instant Share Services** gemeinsam genutzten Bilder. Wenn Sie diese Anzeige zum ersten Mal sehen, müssen Sie sich als neuer Benutzer registrieren lassen. Befolgen Sie die angezeigten Anweisungen, um sich registrieren zu lassen.

- Wenn Sie einen Macintosh Computer verwenden, klicken Sie auf die Schaltfläche **Hinzufügen...**, und fügen Sie die gewünschten E-Mail-Adressen und Websites hinzu. Fahren Sie dann mit Schritt 7 fort.

7 Melden Sie sich nach erfolgreicher Registrierung bei HP Passport an. Anschließend erscheint die Anzeige **HP Instant Share E-Mail einrichten**. Hier können Sie einzelne E-Mail-Adressen eingeben, Verteilerlisten für Gruppen erstellen und festlegen, wie diese im Menü **Gemeinsam** der Kamera erscheinen sollen. Sie können außerdem einen Betreff und einen Text für alle E-Mail-Mitteilungen eingeben, die an diese Adresse oder an eine Verteilerliste gesendet werden. Klicken Sie nach Ausfüllen des Formulars auf **Weiter**. Klicken Sie im angezeigten Bestätigungsfenster auf **Fertig stellen**.

8 Die von Ihnen für die neuen E-Mail-Adressen oder Verteilerlisten vergebenen Namen erscheinen nun in der Anzeige **Menü "Gemeinsam" ändern** (im Bereich **Aktuelles Menü "Gemeinsam"**). Wenn Sie weitere E-Mail-Adressen oder Verteilerlisten in das Menü **Gemeinsam** der Kamera einfügen möchten, wiederholen Sie die Schritte 4-6 (Windows) bzw. 4-5 (Macintosh). Wenn Sie einen Windows Computer verwenden, müssen Sie sich nicht erneut bei HP Passport anmelden.



HINWEIS Sie können maximal 34 **HP Instant Share** Ziele (einzelne E-Mail-Adressen oder Verteilerlisten für Gruppen) für das Menü **Gemeinsam** Ihrer Kamera definieren.

- 9 Wählen Sie in der Anzeige Menü **“Gemeinsam“** ändern weitere **HP Instant Share** Ziele aus, die Sie dem Menü **Gemeinsam** Ihrer Kamera hinzufügen möchten. Füllen Sie die Formulare für diese weiteren Ziele aus. Klicken Sie nach Ausfüllen der jeweiligen Formulare auf **Weiter**. Klicken Sie im angezeigten Bestätigungsfenster auf **Fertig stellen**.
- 10 Klicken Sie nach Hinzufügen aller **HP Instant Share** Ziele auf einem Windows Computer auf **In Kamera speichern** oder auf einem Macintosh Computer auf **Weiter**. Die neuen Ziele werden dann in der Kamera im Menü **Gemeinsam** gespeichert. Wenn vom Computer bestätigt wurde, dass die Ziele gespeichert wurden, trennen Sie die Kamera vom Computer.

Menü **“Gemeinsam“** verwenden





Nach dem Konfigurieren des Menüs **Gemeinsam** auf der Kamera (siehe Seite 78) können Sie das Menü **Gemeinsam** verwenden. Wenn Sie die Taste **Gemeinsam**  der Kamera drücken, erscheint das zuletzt aufgenommene oder zuletzt angezeigte Bild in der Bildanzeige. Darüber hinaus erscheint das Menü **Gemeinsam** auf der rechten Seite der Anzeige. In der folgenden Tabelle werden die einzelnen Optionen im Menü **Gemeinsam** erläutert, die in der folgenden Beispieldarstellung **Gemeinsam** dargestellt sind.



| # | Sym-bol | Beschreibung |
|---|---|---|
| 1 | ✓ | Für das aktuelle Bild ausgewählte Optionen werden durch ein Häkchen gekennzeichnet. (Sie können für ein Bild mehrere Optionen auswählen.) |
| 2 |  | E-Mail-Ziele, die im Beispielenü Gemeinsam konfiguriert wurden. |
| 3 |  | Eine eingerichtete Website. Für andere Ziele werden ggf. andere Symbole angezeigt. |
| 4 |  | Dieses Menü anpassen... – Ermöglicht das Hinzufügen weiterer E-Mail-Adressen und anderer HP Instant Share Ziele zum Menü Gemeinsam . (Siehe hierzu den Abschnitt Menü "Gemeinsam" mit der Kamera konfigurieren auf Seite 78.) |

Bilder für HP Instant Share Ziele auswählen

HINWEIS Für jedes Einzelbild können Sie eine beliebige Anzahl von **HP Instant Share** Zielen auswählen. Sie können jedoch keine **HP Instant Share** Ziele für Videoclips auswählen.

- 1 Schalten Sie die Kamera ein, und drücken Sie die Taste **Gemeinsam** .
- 2 Blättern Sie mit Hilfe der Tasten   zu einem Bild, für das Sie ein **HP Instant Share** Ziel auswählen möchten.
- 3 Blättern Sie mit Hilfe der Tasten   im Menü **Gemeinsam** zum gewünschten Ziel, beispielsweise zu einer E-Mail-Adresse.

- 4 Drücken Sie die Taste **OK**, um das Ziel auszuwählen. Daraufhin erscheint ein Häkchen ✓ oberhalb des jeweiligen Ziels im Menü **Gemeinsam**. Wenn Sie die Auswahl eines Ziels aufheben möchten, drücken Sie erneut die Taste **OK**.
- 5 Wiederholen Sie die Schritte 3 und 4, um weitere **HP Instant Share** Ziele für das jeweilige Bild auszuwählen.
- 6 Blättern Sie mit Hilfe der Tasten ◀ ▶ zu weiteren Bildern, und wiederholen Sie die Schritte 3 bis 5, um diesen Bildern ebenfalls **HP Instant Share** Ziele zuzuweisen. Sie können auch mit den Tasten ◀ ▶ zu anderen Bildern blättern, um sich deren Ziele anzeigen zu lassen.
- 7 Wenn Sie alle **HP Instant Share** Ziele für Ihre Bilder ausgewählt haben, drücken Sie erneut die Taste **Gemeinsam** , um das Menü **Gemeinsam** zu verlassen.
- 8 Schließen Sie die Kamera an Ihren Computer an, und entladen Sie die Bilder gemäß den Anweisungen im Abschnitt **Bilder auf einen Computer entladen** auf Seite 85. Sobald die Bilder auf Ihren Computer entladen sind, werden diese automatisch an die jeweiligen **HP Instant Share** Ziele gesendet.

Informationen zum E-Mail-Versand mit HP Instant Share

Der E-Mail-Versand über HP Instant Share erfolgt bei Windows und Macintosh Computern auf unterschiedliche Weise.

| | |
|------------------|---|
| Windows | Bilder werden nicht als Anhänge versendet. Stattdessen wird an jede im Menü Gemeinsam ausgewählte E-Mail-Adresse eine Nachricht versandt. Diese Nachricht enthält Miniaturansichten der für die jeweilige Adresse ausgewählten Bilder sowie einen Link zu einer Web-Seite, auf der der Empfänger die Bilder betrachten kann. Über diese Web-Seite kann der Empfänger Ihnen antworten, die Bilder drucken, auf dem eigenen Computer speichern oder weiterleiten und vieles mehr. Auf diese Weise können Empfänger mit unterschiedlichen E-Mail-Programmen Ihre Bilder auch ohne langwieriges Öffnen von E-Mail-Anhängen betrachten. |
| Macintosh | Bilder werden über das Standard-E-Mail-Programm auf Ihrem Computer direkt an die Empfänger versandt. Wenn Sie ausgewählte Bilder an ein HP Instant Share E-Mail-Ziel versenden möchten, müssen Sie über eine aktive Internet-Verbindung verfügen. |

Kapitel 5: Bilder entladen, drucken und anzeigen

Bilder auf einen Computer ent- laden

HINWEIS Zum Entladen können Sie auch die optionale HP 8881 Kamera-Dockingstation verwenden. Siehe hierzu auch den Abschnitt **Anhang B: HP Kamera-Dockingstation** auf Seite 145.

1 Stellen Sie Folgendes sicher:

- Das HP Foto- und Bildbearbeitungsprogramm ist auf Ihrem Computer installiert (siehe **Software installieren** auf Seite 21).
- Wenn Sie einen Macintosh Computer verwenden, ist die **USB-Konfiguration** der Kamera im Menü **Einrichten auf Laufwerk** eingestellt (siehe **USB-Konfiguration** auf Seite 97.)

2 Schalten Sie die Kamera aus.

3 Im Lieferumfang Ihrer Kamera ist ein spezielles USB-Kabel enthalten, mit dem Sie die Kamera an einen Computer anschließen können. Verbinden Sie das größere Ende des USB-Kabels mit dem Computer.

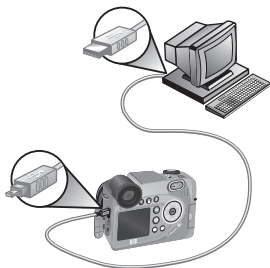

- 4 Öffnen Sie die Gummiklappe an der Seite der Kamera, und verbinden Sie das kleine Ende des USB-Kabels mit dem USB-Anschluss der Kamera.

HINWEIS Ist auf Ihrem Computer Windows XP installiert, werden Sie beim Einschalten der Kamera (nächster Schritt) durch ein Dialogfeld dazu aufgefordert, **das Programm auszuwählen, das bei dieser Aktion gestartet werden soll**. Klicken Sie einfach auf **Abbrechen**, um dieses Dialogfeld zu schließen.

- 5 Schalten Sie die Kamera ein. Auf Ihrem Computer wird das HP Kamera-Entladeprogramm gestartet. Wenn Sie die Software so eingestellt haben, dass Bilder automatisch entladen werden, beginnt das Entladen automatisch. Klicken Sie andernfalls in der **Willkommen-Anzeige** auf die Option **Entladen starten**. Die Bilder werden auf den Computer entladen. Anschließend werden alle zum Drucken (Seite 68) oder zum Versand an **HP Instant Share** Ziele ausgewählten Bilder (Seite 77) verarbeitet.
- 6 Erscheint am Computerbildschirm die Meldung **Fertig**, können Sie die Verbindung zwischen Kamera und Computer trennen.

HINWEIS Wenn Sie unter Windows Me, 2000 oder XP Bilder ohne das HP Foto- und Bildbearbeitungsprogramm entladen möchten, ändern Sie die Einstellung der **USB-Konfiguration** im Menü **Einrichten** in **Laufwerk**. (Siehe hierzu den Abschnitt **USB-Konfiguration** auf Seite 97.) Auf diese Weise wird die Kamera vom Computer als weiteres Laufwerk erkannt, so dass Sie die Bilddateien von der Kamera auf die Festplatte Ihres Computers kopieren können. Sie können HP Instant Share jedoch nur dann nutzen, wenn die HP Software auf Ihrem Computer installiert ist.

HINWEIS Sie können die Bilder auch mit Hilfe eines Speicherkarten-Lesegeräts oder eines Speicherkarten-Steckplatzes an einem HP Photosmart Drucker entladen. Informationen hierzu finden Sie im Handbuch Ihres Druckers.

Bilder direkt von der Kamera drucken

HINWEIS Zum Entladen können Sie auch die optionale HP 8881 Kamera-Dockingstation verwenden. Siehe hierzu auch den Abschnitt **Anhang B: HP Kamera-Dockingstation** auf Seite 145.

Sie können die Kamera direkt an einen HP Photosmart Drucker oder an einen anderen HP Drucker anschließen, der auf der Vorderseite über einen USB-Anschluss verfügt. Nach dem Anschließen können Sie entweder alle Bilder oder nur die mit Hilfe der Kamerataste **Drucken**  ausgewählten Bilder drucken (siehe **Bilder zum Drucken auswählen** auf Seite 68).



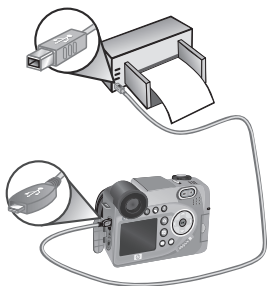

- 1 Stellen Sie sicher, dass der Drucker eingeschaltet und mit dem Computer verbunden ist. Am Drucker dürfen keine Leuchten blinken, und es dürfen keine Fehlermeldungen zum Drucker angezeigt werden. Legen Sie bei Bedarf Papier in den Drucker ein.
- 2 Im Lieferumfang Ihrer Kamera ist ein spezielles USB-Kabel enthalten, mit dem Sie die Kamera direkt an einen Drucker anschließen können. Verbinden Sie das quadratische Ende des USB-Kabels mit der Kamera.

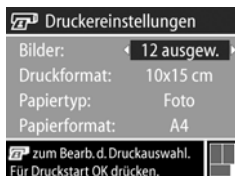

3 Öffnen Sie die Gummiklappe an der Seite der Kamera, und verbinden Sie das kleine Ende des USB-Kabels mit dem USB-Anschluss der Kamera.

4 Ist die Kamera mit dem Drucker verbunden, erscheint auf dem Display der Kamera das Menü **Druckereinstellungen**. Wenn Sie bereits Bilder mit Hilfe der Kamerataste **Drucken**  zum Drucken ausgewählt haben, erscheint die



Anzahl der ausgewählten Bilder. Andernfalls erscheint die Meldung **Bilder: ALLE**. Wenn Sie Bilder zum Drucken auswählen oder die Bildauswahl ändern möchten, drücken Sie die Taste **Drucken**, blättern Sie mit Hilfe der Tasten   durch die Bilder, und stellen Sie mit Hilfe der Tasten   die Kopienanzahl je Bild ein. Wenn Sie die Bildauswahl abgeschlossen haben, drücken Sie erneut die Taste **Drucken**, um zum Menü **Druckereinstellungen** zurückzukehren.

5 Entsprechen alle Einstellungen im Menü **Druckereinstellungen** Ihren Vorstellungen, drücken Sie an der Kamera die Taste **OK**, um mit dem Drucken zu beginnen. Wenn Sie die Einstellungen im Menü **Druckereinstellungen** ändern möchten, verwenden Sie die Pfeiltasten an der Kamera, und befolgen Sie die angezeigten Anweisungen, um mit dem Drucken zu beginnen.

HINWEIS In der rechten unteren Ecke des Menüs **Druckereinstellungen** erscheint die Vorschau des für den Druck verwendeten Seitenlayouts. Diese Vorschau wird beim Ändern der Einstellungen für die Optionen **Druckformat** und **Papierformat** angepasst.

Bilder auf einem Fernsehgerät anzeigen

Die in Ihrer Kamera gespeicherten Bilder können sehr einfach in Form einer Diashow auf nahezu jedem Fernsehgerät angezeigt werden.

HINWEIS Zum Entladen können Sie auch die optionale HP 8881 Kamera-Dockingstation verwenden. Siehe hierzu auch den Abschnitt **Anhang B: HP Kamera-Dockingstation** auf Seite 145.

- 1** Wenn Sie die Kamera direkt an ein Fernsehgerät anschließen möchten, benötigen Sie ein spezielles Audio/Video-Kabel. Dieses Kabel ist im Kit für die HP 8881 Kamera-Dockingstation enthalten oder kann separat erworben werden (siehe hierzu den Abschnitt **Kamerazubehör erwerben** auf Seite 142).
- 2** Ihre Kamera sendet entweder ein NTSC- oder ein PAL-Videosignal an das Fernsehgerät. Das NTSC-Format wird vor allem in Nordamerika und Japan verwendet, während das PAL-Format hauptsächlich in Europa verbreitet ist. Die entsprechende Einstellung wird beim Auswählen der Kamerasprache definiert. Wenn Sie die aktuelle Einstellung überprüfen oder das VideosignalfORMAT ändern möchten, lassen Sie sich im Menü **Einrichtung** die Einstellung **TV-Konfiguration** anzeigen. Siehe hierzu auch den Abschnitt **TV-Konfiguration** auf Seite 98.
- 3** Ihre Kamera gibt das TV-Signal aus (wie ein Videorecorder oder ein Camcorder). Folglich müssen Sie das Fernsehgerät so einstellen, dass es Videosignale von einer externen Videoquelle (Ihrer Kamera) anstatt von einer Antenne oder einem Kabelanschluss empfängt. Die diesbezüglichen Anweisungen finden Sie im Handbuch zu Ihrem Fernsehgerät.

- 4 Schalten Sie die Kamera ein. Verbinden Sie dann das A/V-Kabel mit dem A/V-Eingang des Fernsehgeräts und anschließend mit dem TV-Anschluss Ihrer Kamera. Typischerweise wird der gelbe Stecker des Kabels mit dem Videoeingang und der rote Stecker mit dem Audioeingang des Fernsehgeräts verbunden.

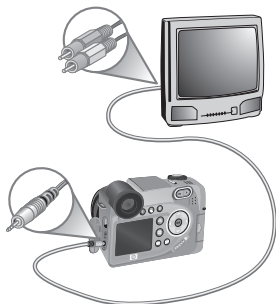

Nach Anschließen der Kamera startet diese eine Diashow mit allen gespeicherten Bildern. Hierbei wird jeweils der zu einem Bild verfügbare Audio- und Videoclip angespielt. Anschließend wird zum nächsten Bild gewechselt. Mit Hilfe der Tasten ◀ ▶ können Sie auch manuell durch die Bilder blättern.

Beim Anzeigen von Bildern auf einem Fernsehgerät können Sie Bilder mit Hilfe der Taste **Drucken**  zum späteren Drucken markieren.

HINWEIS Ist die Kamera mit einem Fernsehgerät verbunden, wird die Bildanzeige der Kamera ausgeschaltet. Ist die Kamera mit dem Fernsehgerät verbunden, können Sie dennoch auf die Menüs **Wiedergabe** und **Gemeinsam** zugreifen, da diese Menüs auf dem Fernsehbildschirm angezeigt werden.

Kapitel 6: Menü "Einrichten" verwenden

Das Menü **Einrichten** ermöglicht das Anpassen verschiedener Kameraeinstellungen, wie beispielsweise Kameratöne, Datum und Uhrzeit sowie die Konfiguration der USB- oder TV-Verbindung.



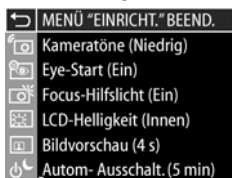

- 1 Wenn Sie das Menü **Einrichten** anzeigen möchten, öffnen Sie entweder das Menü **Aufnahme** (Seite 46) oder das Menü **Wiedergabe** (Seite 69). Wählen Sie anschließend die Option **Einrichten**  aus.

Anzeige 1



Anzeige 2



- 2 Blättern Sie mit Hilfe der Tasten   durch die Optionen im Menü **Einrichten**.
- 3 Drücken Sie entweder die Taste **OK**, um eine hervorgehobene Option auszuwählen und deren Untermenü anzuzeigen, oder verwenden Sie die Tasten  , um die Einstellung der hervorgehobenen Option zu ändern, ohne das Untermenü zu öffnen.

- 4 In einem Untermenü können Sie mit den Tasten ▲ ▼ und der Taste OK die Einstellung der jeweiligen Option im Menü **Einrichten** ändern.
- 5 Wenn Sie das Menü **Einrichten** schließen und zum Menü **Aufnahme** bzw. zum Menü **Wiedergabe** zurückkehren möchten, heben Sie die Option ↶ MENÜ "EINRICHT." BEEND. hervor, und drücken Sie die Taste OK.

Kameratöne

Kameratöne sind Signaltöne, die die Kamera beim Einschalten, beim Drücken einer Taste und beim Aufnehmen eines Bildes ausgibt. Die zu einem Bild oder einem Videoclip aufgenommenen Audiodaten sind jedoch keine Kameratöne.

- 1 Wählen Sie im Menü **Einrichten** (Seite 91) die Option **Kameratöne** aus.
- 2 Heben Sie im Untermenü **Kameratöne** die gewünschte Lautstärke hervor.
- 3 Drücken Sie die Taste OK, um die Einstellung zu speichern und zum Menü **Einrichten** zurückzukehren.



Die Standardeinstellung der **Kameratöne** lautet **Niedrig** (leise).

HINWEIS Die Lautstärke der Kameratöne wird nicht von der Lautstärkeneinstellung der Option **Abspielen** im Menü **Wiedergabe** beeinflusst.

Eye-Start

Das Mikrodisplay wird standardmäßig immer dann aktiviert, wenn Sie sich mit dem Auge dem Sucher nähern. Wenn Sie die Einstellung für den Eye Start-Sensor auf **Aus** setzen, wird das Mikrodisplay immer dann aktiviert, wenn die Bildanzeige ausgeschaltet wird (Sie können mit Hilfe der Taste **Vorschau**  zwischen den beiden Anzeigen hin- und herschalten).

- 1 Wählen Sie im Menü **Einrichten** (Seite 91) die Option **Eye Start** aus.
- 2 Heben Sie im Untermenü **Eye Start** die Option **Ein** (Standard) oder **Aus** hervor.
- 3 Drücken Sie die Taste **OK**, um die Einstellung zu speichern und zum Menü **Einrichten** zurückzukehren.

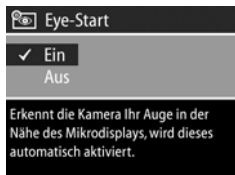

HINWEIS Wenn Sie Batterien sparen möchten, empfiehlt HP, die Einstellung **Eye Start** auf „Ein“ zu belassen.

Focus-Hilfslicht

Bei geringer Beleuchtung verwendet die Kamera das rote Focus-Hilfslicht auf der Kameravorderseite, um den Focus zu ermitteln. Mit dieser Einstellung können Sie das Focus-Hilfslicht deaktivieren (beispielsweise dann, wenn Sie das Motiv nicht durch das Focus-Hilfslicht ablenken möchten).

- 1 Wählen Sie im Menü **Einrichten** (Seite 91) die Option **Focus-Hilfslicht** aus.
- 2 Heben Sie im Untermenü **Focus-Hilfslicht** die Option **Autom.** oder **Aus** hervor.
- 3 Drücken Sie die Taste **OK**, um die Einstellung zu speichern und zum Menü **Einrichten** zurückzukehren.

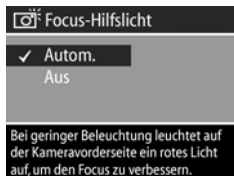

HINWEIS HP empfiehlt, die Einstellung **Autom.** beizubehalten, da das Deaktivieren des Focus-Hilfslichts das korrekte Einstellen des Focus bei geringer Beleuchtung möglicherweise verhindert.

LCD-Helligkeit

Diese Einstellung ermöglicht das Anpassen der Helligkeit der Bildanzeige. Die Bildanzeige ist standardmäßig für Innenaufnahmen optimiert. Sie können mit Hilfe dieser Einstellung die Helligkeit und den Kontrast der Bildanzeige für die Verwendung im Freien optimieren.

HINWEIS Wenn Sie die Einstellung **Außen** verwenden, kann das Bild beim späteren Betrachten drinnen überbelichtet erscheinen.

- 1 Wählen Sie im Menü **Einrichten** (Seite 91) die Option **LCD-Helligkeit** aus.
- 2 Wählen Sie im Untermenü **LCD-Helligkeit** die Option **Innen** oder **Außen** aus.
- 3 Drücken Sie die Taste **OK**, um die Einstellung zu speichern und zum Menü **Einrichten** zurückzukehren.

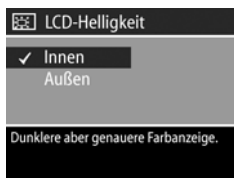

Bildanzeige

Nach dem Aufnehmen eines Bilds oder Videoclips erscheint dieses/dieser für einige Sekunden auf der aktiven Anzeige. Mit dieser Einstellung können Sie festlegen, wie lange ein Bild/ Videoclip nach dem Aufnehmen angezeigt wird.

- 1 Wählen Sie im Menü **Einrichten** (Seite 91) die Option **Bildansicht** aus.

- 2 Heben Sie im Untermenü **Bildansicht** eine der vier verfügbaren Optionen hervor.

- 3 Drücken Sie die Taste **OK**, um die Einstellung zu speichern und zum Menü **Einrichten** zurückzukehren.

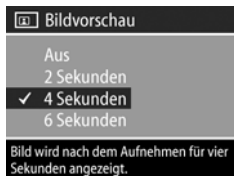

Automatisches Ausschalten

Mit Hilfe dieser Einstellung können Sie festlegen, wann (oder ob) die Kamera nach einer Phase der Inaktivität ausgeschaltet wird, um Energie zu sparen.

- 1 Wählen Sie im Menü **Einrichten** (Seite 91) die Option **Autom. Ausschalten** aus.

- 2 Heben Sie im Untermenü **Autom. Ausschalten** eine der vier verfügbaren Optionen hervor.

- 3 Drücken Sie die Taste **OK**, um die Einstellung zu speichern und zum Menü **Einrichten** zurückzukehren.

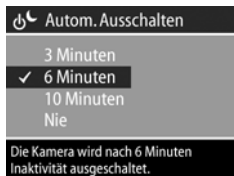

Unabhängig von Ihrer Einstellung deaktiviert die Kamera nach 60 Sekunden das Mikrodisplay und die Bildanzeige. Befindet sich die Kamera in diesem Wartezustand, müssen Sie nur eine Taste drücken, damit die Kamera wieder in den ursprünglichen Zustand zurückkehrt. Die Wartezeit von 60 Sekunden ist in der im Untermenü gewählten Zeit enthalten.

Datum & Zeit

Diese Option ermöglicht das Einstellen des aktuellen Datums/der aktuellen Uhrzeit sowie das Festlegen des Datums-/Zeitformats der Kamera. Diese Werte werden in der Regel beim ersten Einrichten der Kamera eingestellt. Sie müssen Datum und Uhrzeit jedoch eventuell anpassen, wenn Sie in eine andere Zeitzone reisen oder wenn die Einstellungen für Datum und Zeit falsch sind.

- 1 Wählen Sie im Menü **Einrichten** (Seite 91) die Option **Datum & Zeit** aus.
- 2 Passen Sie im Untermenü **Datum & Zeit** den Wert der hervorgehobenen Auswahl mit Hilfe der Tasten ▲ ▼ an.
- 3 Drücken Sie die Tasten ◀ ▶, um zu einer anderen Auswahl zu wechseln.
- 4 Wiederholen Sie die Schritte 2 und 3, bis Datum, Zeit und das Datums-/Zeitformat korrekt eingestellt sind.
- 5 Drücken Sie die Taste **OK**, um die Einstellung zu speichern und zum Menü **Einrichten** zurückzukehren.



USB-Konfiguration

Diese Einstellung legt fest, wie die Kamera beim Anschließen an einen Computer erkannt wird.

- 1 Wählen Sie im Menü **Einrichten** (Seite 91) die Option **USB-Konfiguration** aus.
- 2 Heben Sie im Untermenü **USB-Konfiguration** eine der verfügbaren Optionen hervor:

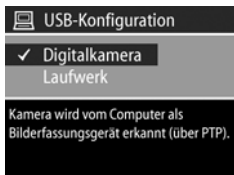

- **Digitalkamera** – Der Computer erkennt die Kamera als Digitalkamera gemäß dem Standardprotokoll PTP (Picture Transfer Protocol). Dies ist die Standardeinstellung der Kamera.
- **Laufwerk** – Der Computer erkennt die Kamera als Laufwerk gemäß dem Standard MSDC (Mass Storage Device Class).

Anhand der folgenden Tabelle können Sie die erforderliche USB-Konfigurationseinstellung für Ihren Computer bestimmen:

| HP Foto- und Bildbearbeitungsprogramm: | Windows | Macintosh |
|--|----------------------|------------------------------------|
| Auf Ihrem Computer installiert | Digitalkamera | Laufwerk |
| Nicht auf Ihrem Computer installiert | Laufwerk | Digitalkamera (OSX-Systeme) |

- 3 Drücken Sie die Taste **OK**, um die Einstellung zu speichern und zum Menü **Einrichten** zurückzukehren.

TV-Konfiguration

Über diese Option wird das Format des Videosignals zum Anzeigen von Kamerabildern auf einem Fernsehgerät eingestellt, das über ein optionales Audio-/Videokabel oder über die HP 8881 Kamera-Dockingstation mit der Kamera verbunden ist.

Die Standardeinstellung variiert je nach der Sprache, die Sie beim ersten Einschalten der Kamera ausgewählt haben.

1 Wählen Sie im Menü **Einrichten** (Seite 91) die Option **TV-Konfiguration** aus.

2 Heben Sie im Untermenü **TV-Konfiguration** eine der beiden Optionen hervor:

- **NTSC** – wird hauptsächlich in Nordamerika und Japan verwendet.
- **PAL** – wird hauptsächlich in Europa verwendet.

3 Drücken Sie die Taste **OK**, um die Einstellung zu speichern und zum Menü **Einrichten** zurückzukehren.



Wenn Sie das optionale Audio-/Videokabel verwenden, finden Sie weitere Informationen zum Anschließen der Kamera an ein Fernsehgerät unter **Bilder auf einem Fernsehgerät anzeigen** auf Seite 89. Wenn Sie die HP 8881 Kamera-Dockingstation verwenden, finden Sie weitere Informationen zum Anschließen der Kamera an ein Fernsehgerät unter **Bilder über die HP Kamera-Dockingstation auf einem Fernsehgerät anzeigen** auf Seite 151.

Sprache

Diese Einstellung ermöglicht das Anpassen der Sprache für die Bedienerchnittstelle der Kamera (beispielsweise für den Text in Menüs).

- 1 Wählen Sie im Menü **Einrichten** (Seite 91) die Option **Sprache** aus.
- 2 Heben Sie im Untermenü **Sprache** die gewünschte Sprache hervor.
- 3 Drücken Sie die Taste **OK**, um die Einstellung zu speichern und zum Menü **Einrichten** zurückzukehren.



Beibehaltene Einstellungen

Diese Einstellung ermöglicht das Speichern von Kameraeinstellungen, die ansonsten beim Ausschalten der Kamera wieder auf ihre Standardwerte zurückgesetzt würden.

- 1 Wählen Sie im Menü **Einrichten** (Seite 91) die Option **beibehaltene Einstellungen** aus.
- 2 Verwenden Sie im Untermenü **Beibehaltene Einstellungen** die Tasten **▲ ▼**, um eine Einstellung hervorzuheben. Verwenden Sie anschließend die Tasten **◀ ▶** um eine Auswahl zu markieren bzw. um die Markierung aufzuheben.
- 3 Drücken Sie die Taste **OK**, um die Einstellungen zu speichern und zum Menü **Einrichten** zurückzukehren.

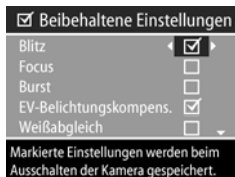

HINWEIS Die gespeicherte Einstellung für die Funktion **Blitz** wird vorübergehend ignoriert, wenn sich die Kamera im Videomodus befindet oder wenn der Blitz eingeklappt ist.

HINWEIS Alle Menüoptionen im Menü **Aufnahme**, die nicht in dieser Anzeige enthalten sind, behalten beim Aus- und Einschalten der Kamera die von Ihnen geänderten Einstellungen bei.

Einstellungen zurücksetzen

Diese Option ermöglicht das Zurücksetzen der Kamera auf die werkseitigen Standardeinstellungen.

- 1 Wählen Sie im Menü **Einrichten** (Seite 91) die Option **Zurückges. Einstellungen** aus.
- 2 Heben Sie im Untermenü **Zurückges. Einstellungen** eine der beiden Optionen hervor:

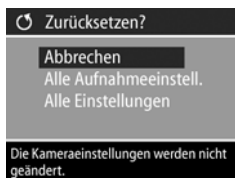

- **Abbrechen** – Schließt das Menü, ohne Änderungen vorzunehmen.
 - **Alle Aufnahmeeinstell.** – setzt die Menüoptionen **Blitz**, **Focus**, **Selbstauslöser/Burst** und **Aufnahme** auf die werkseitigen Standardeinstellungen zurück. Ist der Blitz eingeklappt oder befindet sich die Kamera im Videomodus, wird die Option **Blitz** auf **AUTOM. BLITZ** gesetzt, wenn Sie den Blitz das nächste Mal verwenden. Die Markierungen der Einstellungen im Untermenü **Beibehaltene Einstellungen** bleiben erhalten.
 - **Alle Einstellungen** – setzt die Aufnahmeeinstellungen (siehe oben) sowie die Einstellungen im Menü **Einrichten** zurück. Hiervon ausgenommen sind die Optionen **Datum & Zeit**, **Sprache**, **TV-Konfiguration** und **USB-Konfiguration**. Die Markierungen der Einstellungen im Untermenü **Beibehaltene Einstellungen** werden aufgehoben.
- 3 Drücken Sie die Taste **OK**, um die Einstellung zu speichern und zum Menü **Einrichten** zurückzukehren.

Kapitel 7: Fehlerbehebung und Support

In diesem Kapitel werden folgende Themen behandelt:

- Kamera zurücksetzen
- Mögliche Probleme, Ursachen und Lösungen
- Fehlermeldungen auf der Kameraanzeige
- Fehlermeldungen am Computerbildschirm
- Selbstdiagnose der Kamera
- Unterstützung von HP anfordern



Kamera zurücksetzen

Reagiert Ihre Kamera nicht auf Tastendruck, können Sie diese wie folgt zurücksetzen:

- 1** Öffnen Sie das Batteriefach auf der Unterseite der Kamera, und entfernen Sie alle vier Batterien.
- 2** Setzen Sie die Batterien frühestens nach 10 Sekunden wieder ein.
- 3** Setzen Sie die Batterien wieder ein, und schließen Sie die Klappe des Batteriefachs.
- 4** Schalten Sie die Kamera wieder ein. Möglicherweise werden Sie zur erneuten Eingabe von Datum und Uhrzeit aufgefordert.

Probleme und Lösungen

| Problem | Mögliche Ursache | Lösung |
|---|--|--|
| Die Kamera lässt sich nicht einschalten. | Die Batterien funktionieren nicht korrekt, sind leer, falsch installiert oder fehlen. | <ul style="list-style-type: none">● Die Batterien sind möglicherweise zu stark entladen oder sogar leer. Setzen Sie neue oder aufgeladene Batterien ein.● Stellen Sie sicher, dass die Batterien korrekt eingesetzt wurden (Seite 16).● Verwenden Sie keine normalen Alkali-Batterien. Verwenden Sie für optimale Leistung Foto-Lithium- oder aufladbare NiMH-Batterien. Wenn Sie Alkali-Batterien verwenden müssen, bevorzugen Sie die Ausführungen "Ultra" oder "Premium". |
| | Wenn Sie ein Netzteil verwenden, ist die Kamera nicht an diesen angeschlossen, oder es besteht keine Verbindung zwischen Netzteil und Netzsteckdose. | Stellen Sie sicher, dass das HP Netzteil mit der Kamera und mit einer funktionierenden Netzsteckdose verbunden ist. |
| | Das HP Netzteil funktioniert nicht richtig. | Stellen Sie sicher, dass das HP Netzteil nicht beschädigt und dass er mit einer funktionierenden Netzsteckdose verbunden ist. |

| Problem | Mögliche Ursache | Lösung |
|--|---|---|
| Die Kamera lässt sich nicht einschalten. (Fortsetzung) | Die Kamera funktioniert nicht mehr. | Setzen Sie die Kamera durch Entfernen und erneutes Einsetzen der Batterien zurück (Seite 101). |
| Das Mikrodisplay im Sucher wird nicht aktiviert, wenn Sie sich mit dem Auge dem Sucher nähern. | Der Eye Start-Sensor kann nicht erkennen, dass Sie durch den Sucher blicken (dies kann insbesondere dann auftreten, wenn Sie eine Brille tragen). | Setzen Sie die Einstellung Eye Start im Menü Einrichten auf Aus (Seite 93). Anschließend ist entweder die Bildanzeige oder das Mikrodisplay immer aktiv (Sie können durch Drücken der Taste Vorschau  zwischen den Anzeigen hin- und herschalten). |
| | Der Eye Start-Sensor wurde deaktiviert. | <ul style="list-style-type: none"> ● Drücken Sie die Taste Vorschau , um das Mikrodisplay manuell zu aktivieren. ● Setzen Sie die Einstellung Eye Start im Menü Einrichten auf Ein (Seite 93) |
| Die Leuchte "Netz/Speicher" blinkt wie beim Aufladen der Batterien, ohne dass sich Batterien in der Kamera befinden. | Die Kamera erkennt nicht, dass keine Batterien installiert sind. | Es ist keine Aktion von Ihrer Seite erforderlich. Das Blinken ist harmlos und hört innerhalb von 5 bis 30 Minuten auf. |





| Problem | Mögliche Ursache | Lösung |
|--|--|---|
| Die Batterieanzeige schwankt häufig. | Verschiedene Betriebsmodi verbrauchen unterschiedlich viel Batterie-strom. | Ausführliche Informationen hierzu finden Sie unter Batterie-anzeige auf Seite 138. |
| Die Batterien müssen häufig ausgetauscht werden. | Bei intensiver Nutzung der Bildanzeige für die Vorschau oder der Videoaufnahme, des Blitzes und der Zoomfunktionen verbraucht die Kamera vergleichsweise viel Strom. | <ul style="list-style-type: none"> ● Verwenden Sie nach Möglichkeit das Mikrodisplay anstelle der Bildanzeige. Dies gilt insbesondere dann, wenn Sie Alkali-Batterien verwenden. ● Verwenden Sie den Zoom nur wenn nötig. ● Verwenden Sie die Einstellung AUTOM. BLITZ anstelle der Einstellung BLITZ EIN. ● Betreiben Sie die Kamera mit einem HP Netzteil, wenn Sie die Bildanzeige für längere Zeit verwenden. |
| | Die Kamera funktioniert mit normalen Alkali-Batterien nicht gut. | Verwenden Sie keine normalen Alkali-Batterien. Verwenden Sie für optimale Leistung Foto-Lithium- oder aufladbare NiMH-Batterien. Wenn Sie Alkali-Batterien verwenden müssen, bevorzugen Sie die Ausführungen "Ultra" oder "Premium" (Seite 137). |

| Problem | Mögliche Ursache | Lösung |
|---|--|--|
| Die Batterien müssen häufig ausgetauscht werden. (Fortsetzung) | Die verwendeten NiMH-Batterien wurden nicht richtig aufgeladen. | Neue oder mehrere Monate nicht verwendete NiMH-Batterien erreichen ihre optimale Kapazität erst, nachdem sie vier bis fünf Mal vollständig geladen und entladen wurden (Seite 140). |
| | NiMH-Batterien haben sich von allein entladen, da diese längere Zeit nicht benutzt wurden. | NiMH-Batterien entladen sich von allein, wenn sich diese nicht in der Kamera befinden. Wenn Sie Ihre Batterien daher für eine Woche oder länger nicht verwenden, wird empfohlen, diese anschließend erneut zu laden (Seite 140). |
| Die Kamera-batterien werden nicht geladen. | Sie haben keine aufladbaren Batterien eingesetzt. | Installieren Sie NiMH-Batterien. Lithium- und Alkali-Batterien können nicht aufgeladen werden (Seite 137). |
| | Die Batterien sind bereits geladen. | Die Batterien werden nicht geladen, wenn diese erst kürzlich aufgeladen wurden. Versuchen Sie, die Batterien aufzuladen, wenn Sie diese eine Zeit lang verwendet haben. |

| Problem | Mögliche Ursache | Lösung |
|---|---|---|
| Die Kamera-batterien werden nicht geladen. (Fortsetzung) | Das Laden kann nicht beginnen, da die Batteriespannung zu gering ist. | Die Kamera lädt keine Batterien auf, die durch das Aufladen beschädigt oder überlastet werden könnten. Nehmen Sie die Batterien aus der Kamera, laden Sie diese in einem externen Ladegerät auf, und setzen Sie die Batterien wieder in die Kamera ein. Besteht das Problem weiterhin, ist wahrscheinlich mindestens eine Batterie fehlerhaft. Erwerben Sie neue NiMH-Batterien, und versuchen Sie es erneut. |
| | Sie verwenden das falsche Netzteil. | Verwenden Sie nur das von HP für diese Kamera freigegebene Netzteil (Seite 143). |
| | Die Batterien sind beschädigt oder fehlerhaft. | Die Leistung von NiMH-Batterien lässt im Laufe der Zeit nach, und die Batterien können Fehlfunktionen aufweisen. Erkennt die Kamera ein Batterieproblem, wird das Aufladen nicht gestartet, oder der Ladevorgang wird vorzeitig abgebrochen. Erwerben Sie neue Batterien. |
| | Die Batterien wurden nicht richtig eingesetzt. | Stellen Sie sicher, dass die Batterien korrekt eingesetzt wurden (Seite 16). |



| Problem | Mögliche Ursache | Lösung |
|---|---|--|
| Die Kamera reagiert nicht auf Tastendruck. | Die Kamera ist ausgeschaltet oder wurde heruntergefahren. | Schalten Sie die Kamera ein. |
| | Die Kamera ist mit einem Computer verbunden. | Die meisten Kameratasten reagieren nicht, wenn die Kamera an einen Computer angeschlossen wird. Mit den übrigen Tasten können Sie in diesem Fall lediglich die Bildanzeige ein- und unter besonderen Umständen auch ausschalten. |
| | Die Batterien sind leer. | Tauschen Sie die Batterien aus, oder laden Sie diese auf. |
| | Die Kamera funktioniert nicht mehr. | Setzen Sie die Kamera durch Entfernen und erneutes Einsetzen der Batterien zurück (Seite 101). |
| Zwischen dem Drücken des Auslösers und dem Aufnehmen des Bilds tritt eine lange Verzögerung auf. | Die Kamera muss den Focus und die Belichtung einstellen. | Verwenden Sie die Focussperre (Seite 28.) |

| Problem | Mögliche Ursache | Lösung |
|---|--|---|
| Zwischen dem Drücken des Auslösers und dem Aufnehmen des Bilds tritt eine lange Verzögerung auf. (Fortsetzung) | Die Szene ist dunkel, und die Kamera belichtet das Bild länger. | <ul style="list-style-type: none"> ● Verwenden Sie den Blitz. ● Wenn der Blitzeinsatz nicht möglich ist, verwenden Sie ein Stativ, um die Kamera bei längerer Belichtung zu stabilisieren. ● Stellen Sie sicher, dass das Focus-Hilfslicht auf Autom. (Seite 93) eingestellt ist. |
| | Die Kamera verwendet eine Blitzeinstellung mit Rote-Augen-Automatik . | Das Aufnehmen eines Bilds mit Rote-Augen-Automatik kann länger dauern. Die Aufnahme wird aufgrund des zweiten Blitzes verzögert. Stellen Sie daher sicher, dass die aufgenommenen Personen auf den zweiten Blitz warten. |
| Die Kamera nimmt beim Drücken des Auslösers kein Bild auf. | Sie haben den Auslöser nicht ganz herunter gedrückt. | Drücken Sie den Auslöser ganz herunter. |
| | Die Speicherkarte ist nicht installiert. | Setzen Sie eine Speicherkarte ein. |
| | Die Speicherkarte ist voll. | Entladen Sie Bilder von der Kamera auf den Computer, und löschen Sie alle Bilder von der Speicherkarte. Sie können die Karte auch durch eine neue Karte ersetzen. |
| | Die Speicherkarte ist gesperrt. | Heben Sie die Sperre mit Hilfe der Verriegelung an der Speicherkarte auf. |

| Problem | Mögliche Ursache | Lösung |
|--|---|---|
| Die Kamera nimmt beim Drücken des Auslösers kein Bild auf. (Fortsetzung) | Der Blitz wird aufgeladen. | Warten Sie mit dem Aufnehmen des nächsten Bilds, bis der Blitz aufgeladen ist. |
| | Die Kamera verwendet die Focuseinstellung MAKRO  , und kann erst dann ein Bild aufnehmen, wenn der Focus ermittelt wurde. | <ul style="list-style-type: none"> • Stellen Sie den Focus erneut ein (verwenden Sie ggf. die Focus Sperre, Seite 29). • Stellen Sie sicher, dass sich das Motiv im Makrobereich (Nahbereich) befindet (Seite 41). |
| | Die Kamera speichert noch das zuvor aufgenommene Bild. | Warten Sie mit dem Aufnehmen des Bilds einige Sekunden, bis die Kamera das vorherige Bild verarbeitet hat. |
| Das Bild ist unscharf. | Die Lichtverhältnisse reichen nicht aus, und der Blitz ist auf BLITZ AUS  eingestellt. | Bei geringem Umgebungslicht ist eine längere Belichtungszeit erforderlich. Stabilisieren Sie die Kamera mit einem Stativ, verbessern Sie die Beleuchtung, oder klappen Sie den Blitz aus, und ändern Sie die Blitzeinstellung in BLITZ EIN  (Seite 36). |
| | Die Kamera wurde nicht auf den korrekten Focus für die Szene eingestellt. | Stellen Sie die Kamera auf den Focus MAKRO  , NORMAL oder UNENDLICH ∞ ein, und nehmen Sie das Bild erneut auf (Seite 41). |

| Problem | Mögliche Ursache | Lösung |
|---|---|---|
| Das Bild ist unscharf. (Fortsetzung) | Die Kamera wurde während der Aufnahme bewegt. | Halten Sie die Kamera beim Drücken des Auslösers ruhig, oder verwenden Sie ein Stativ. Prüfen Sie, ob in der aktiven Anzeige das Symbol  erscheint. (In diesem Fall ist es nahezu unmöglich, die Kamera ruhig zu halten. Verwenden Sie ein Stativ.) |
| | Die Kamera hat den Focus am falschen Objekt eingestellt bzw. konnte den Focus gar nicht einstellen. | <ul style="list-style-type: none"> ● Stellen Sie vor dem Aufnehmen des Bilds sicher, dass die Focusmarkierungen in Grün angezeigt werden (Seite 28). ● Verwenden Sie die Focussperre (Seite 28). ● Verwenden Sie die Suchpriorität des Focus (Seite 42). |
| | Die Dioptrienkontrolle ist falsch eingestellt und lässt das Bild im Mikrodisplay verschwommen erscheinen. | Passen Sie die Dioptrienkontrolle so an, dass eingeblendete Informationen schärfer dargestellt werden (Seite 21). Dies betrifft nur den Focus des Mikrodisplays, nicht den Focus der Bildanzeige. Der Focus des aufgenommenen Bilds wird nicht beeinflusst. |

| Problem | Mögliche Ursache | Lösung |
|-----------------------|---|--|
| Das Bild ist zu hell. | Der Blitz hat das Objekt zu stark beleuchtet. | <ul style="list-style-type: none"> ● Schalten Sie den Blitz aus (Seite 36). ● Entfernen Sie sich etwas vom Motiv, und erfassen Sie dieses mit Hilfe des Zooms neu. ● Verwenden Sie den digitalen Blitz (Seite 55). |
| | Eine andere natürliche oder künstliche Lichtquelle war zu hell. | <ul style="list-style-type: none"> ● Versuchen Sie, das Bild aus einem anderen Winkel aufzunehmen. ● Halten Sie die Kamera an einem sonnigen Tag nicht in Richtung einer hellen Lichtquelle oder einer reflektierenden Fläche. ● Verringern Sie die EV-Belichtungskompensation (Seite 48). |
| | Die Szene enthielt viele dunkle Objekte, beispielsweise einen schwarzen Hund auf einer schwarzen Couch. | Verringern Sie die EV-Belichtungskompensation (Seite 48). |
| | Die Bildanzeige wurde für Außenaufnahmen angepasst, so dass Bilder zu hell angezeigt werden. | Ändern Sie die Einstellung LCD-Helligkeit im Menü Einrichten in Innen , um die Bildhelligkeit der Bildanzeige anzupassen. |

| Problem | Mögliche Ursache | Lösung |
|--------------------------------|---|--|
| Das Bild ist zu dunkel. | Die Beleuchtung war nicht ausreichend. | <ul style="list-style-type: none"> ● Warten Sie, bis sich die Lichtverhältnisse verbessern. ● Fügen Sie indirekte Beleuchtung hinzu. ● Verwenden Sie den ausklappbaren Blitz (Seite 36). ● Passen Sie die EV-Belichtungskompensation an (Seite 48). ● Verwenden Sie den digitalen Blitz (Seite 55). |
| | Der Blitz war aktiviert, aber das Objekt war zu weit weg. | <ul style="list-style-type: none"> ● Stellen Sie sicher, dass sich das Motiv im Arbeitsbereich des Blitzes befindet (siehe Anhang C: Spezifikationen auf Seite 153). Ist dies der Fall, verwenden Sie die Einstellung BLITZ AUS  (Seite 36). Diese Einstellung erfordert jedoch eine längere Belichtung (verwenden Sie ggf. ein Stativ). ● Verwenden Sie den digitalen Blitz (Seite 55). |
| | Hinter dem Objekt befindet sich eine Lichtquelle. | <ul style="list-style-type: none"> ● Verwenden Sie die Einstellung BLITZ EIN  (Seite 36), um das Motiv aufzuhellen. ● Erhöhen Sie die EV-Belichtungskompensation (Seite 48). ● Verwenden Sie den digitalen Blitz (Seite 55). |

| Problem | Mögliche Ursache | Lösung |
|--|---|--|
| Das Bild ist zu dunkel. (Fortsetzung) | Die Szene enthält viele helle Objekte, beispielsweise einen weißen Hund im Schnee. | Erhöhen Sie die EV-Belichtungskompensation (siehe Seite 48). |
| Obwohl die Kamera mit dem Fernsehgerät verbunden ist, werden keine Bilder angezeigt. | Das Audiokabel wurde mit dem Videokabel vertauscht. | Vertauschen Sie auf der Rückseite des Fernsehgeräts das Audio- mit dem Videokabel (den roten und den gelben Stecker am Kabel von der HP Kamera-Dockingstation zum Fernsehgerät). |
| | Die Kamera ist auf das falsche TV-Format eingestellt. | Verwenden Sie die jeweils andere Einstellung der Option TV-Konfiguration (Seite 98). |
| | Das Fernsehgerät ist nicht auf den korrekten Empfangsmodus eingestellt. | Lesen Sie im Handbuch des Fernsehgeräts nach, wie Sie dieses auf Videoempfang bzw. auf ein Eingangssignal einstellen können. |
| Das falsche Datum/die falsche Uhrzeit wird angezeigt. | Datum und/oder Uhrzeit wurden falsch eingestellt, oder Sie befinden sich in einer anderen Zeitzone. | Setzen Sie Datum und Uhrzeit mit Hilfe der Option Datum & Zeit im Menü Einrichten zurück (Seite 96). |

| Problem | Mögliche Ursache | Lösung |
|---|---|--|
| <p>Die Kamera reagiert beim Anzeigen von Bildern sehr langsam.</p> | <p>Eine Speicherkarte mit geringer Übertragungsgeschwindigkeit bzw. zu viele Bilder auf der Speicherkarte können das Blättern durch Bilder, das Vergrößern, das Löschen etc. verzögern.</p> | <ul style="list-style-type: none"> ● Führen Sie den Selbstdiagnosetest der Kamera aus (Seite 128), um die Übertragungsgeschwindigkeit der Speicherkarte zu testen. ● Tipps zu Speicherkarten finden Sie im Abschnitt zu Speicherkarten auf Seite 155. |



Fehlermeldungen auf der Bildanzeige der Kamera

| Meldung | Mögliche Ursache | Lösung |
|--|--|---|
| Die Batterien sind leer. Kamera wird heruntergefahren. | Die Batterieladung reicht für den weiteren Betrieb nicht aus. | Tauschen Sie die Batterien aus, laden Sie diese auf oder verwenden Sie das optionale HP Netzteil. |
| Batterien sind defekt. | Mindestens eine Batterie ist kurzgeschlossen oder überladen. | Erwerben Sie neue Batterien. |
| Akkus können nicht aufgeladen werden | Mögliche Ursachen: Beim Laden ist ein Fehler aufgetreten, beim Laden wurde die Stromversorgung unterbrochen, Sie verwenden das falsche Netzteil, die Batterien bzw. Akkus sind defekt, oder es sind keine Batterien in der Kamera enthalten. | Laden Sie die Batterien bzw. Akkus mehrmals auf. Besteht das Problem weiterhin, erwerben Sie neue Batterien, und versuchen Sie es erneut. |

| Meldung | Mögliche Ursache | Lösung |
|---|---|--|
| KARTE NICHT UNTERSTÜTZT | Die Karte im Steckplatz ist keine Speicherkarte oder eine nicht unterstützte Speicherkarte. | Stellen Sie sicher, dass die Speicherkarte mit Ihrer Kamera kompatibel ist. (Siehe hierzu den Abschnitt Anhang C: Spezifikationen auf Seite 153.) |
| KEINE KARTE IN DER KAMERA | In der Kamera befindet sich keine Speicherkarte. | Setzen Sie eine Speicherkarte ein. |
| KARTE NICHT FORMATIERT Karte formatieren mit OK | Die Speicherkarte muss formatiert werden. | Formatieren Sie die Speicherkarte (nehmen Sie die Speicherkarte aus der Kamera, wenn diese nicht formatiert werden soll). |
| FALSCHES KARTENFORMAT Karte formatieren mit OK | Die Speicherkarte ist für ein anderes Gerät, beispielsweise für einen MP3-Player, formatiert. | Formatieren Sie die Speicherkarte neu (nehmen Sie die Speicherkarte aus der Kamera, wenn diese nicht neu formatiert werden soll). |
| Formatieren nicht möglich | Die Speicherkarte ist beschädigt. | Tauschen Sie die Speicherkarte aus. |
| KARTE GESPERRT | Die Speicherkarte ist gesperrt. | Heben Sie die Sperre mit Hilfe der Verriegelung an der Speicherkarte auf. |

| Meldung | Mögliche Ursache | Lösung |
|---------------------------|--|--|
| KARTE VOLL | Die Kapazität der Speicherkarte reicht zum Speichern weiterer Bilder nicht aus. | Entladen Sie Bilder von der Speicherkarte auf Ihren Computer, und löschen Sie alle Bilder von der Speicherkarte (Seite 73). Sie können die Speicherkarte auch gegen neue Speicherkarte austauschen. |
| KARTE NICHT LESBAR | Die Kamera kann die Speicherkarte nicht einlesen. Möglicherweise ist die Speicherkarte beschädigt, oder das Speicherkartenformat wird nicht unterstützt. | <ul style="list-style-type: none"> ● Schalten Sie die Kamera aus und wieder ein. ● Stellen Sie sicher, dass die Speicherkarte mit Ihrer Kamera kompatibel ist (siehe Seite 155). Wird das Kartenformat unterstützt, formatieren Sie die Speicherkarte (siehe Seite 73). Kann die Speicherkarte nicht formatiert werden, ist diese möglicherweise beschädigt. Tauschen Sie die Speicherkarte aus. |
| IN BEARBEITUNG... | Die Kamera verarbeitet Daten, beispielsweise wird noch das zuvor aufgenommene Bild gespeichert. | Warten Sie mit dem Aufnehmen des Bilds bzw. mit dem Drücken einer Taste einige Sekunden, bis die Kamera das vorherige Bild verarbeitet hat. |

| Meldung | Mögliche Ursache | Lösung |
|---|--|--|
| BLITZ WIRD GELADEN... | Die Kamera lädt den Blitz auf. | Bei geringem Ladezustand der Batterien bzw. bei dunklen Szenen dauert das Laden des Blitzes länger. Erscheint diese Meldung häufiger, müssen Sie die Batterien eventuell austauschen oder aufladen. |
| FOCUS ZU WEIT ENTFERNT und Leuchte  blinkt | Die Focuserfernung liegt außerhalb des Bereichs, der im Modus MAKRO erfasst werden kann. | <ul style="list-style-type: none"> • Stellen Sie die Kamera auf den Focusmodus NORMAL ein. • Treten Sie näher an das Motiv heran (beachten Sie hierbei den Bereich für den Modus MAKRO , siehe Seite 41). |
| FOCUS ZU NAH | Die Focuserfernung ist geringer als der Abstand, der im Modus MAKRO erfasst werden kann. | Entfernen Sie sich etwas vom Motiv (beachten Sie dabei den Bereich, der im Modus MAKRO  erfasst werden kann, siehe Seite 41). |
| Blinkend  | Die Focuserfernung ist geringer als der Abstand, den die Kamera ohne Aktivierung des Modus MAKRO erfassen kann. | Stellen Sie die Kamera auf den Modus MAKRO  ein, oder entfernen Sie sich etwas vom Motiv. |

| Meldung | Mögliche Ursache | Lösung |
|--|--|--|
| FOCUSEINSTELLUNG NICHT MÖGL. | Die Kamera kann den Focus im Modus MAKRO nicht ermitteln. Möglicherweise reicht der Kontrast nicht aus. | <ul style="list-style-type: none"> ● Verwenden Sie die Focussperre (Seite 28). Richten Sie die Kamera auf einen Teil der Szene mit mehr Beleuchtung. ● Stellen Sie sicher, dass sich die Kamera innerhalb des für den Modus MAKRO  zulässigen Bereichs befindet (Seite 41). |
| LICHT ZU SCHWACH – FOCUEINSTELLUNG NICHT MÖGL. | Die Szene ist zu dunkel, und die Kamera kann den Focus nicht einstellen. | <ul style="list-style-type: none"> ● Fügen Sie eine externe Lichtquelle hinzu. ● Verwenden Sie die Focussperre (Seite 28). Richten Sie die Kamera auf einen Teil der Szene mit mehr Beleuchtung. ● Stellen Sie sicher, dass das Focus-Hilfslicht auf Autom. (Seite 93) eingestellt ist. |
|  (Warnung vor Kamerazittern) | Das Licht reicht nicht aus, und das Bild wird aufgrund der langen Belichtung sehr wahrscheinlich verwackeln. | Verwenden Sie den Blitz (Seite 36) oder ein Stativ. |

| Meldung | Mögliche Ursache | Lösung |
|---|--|---|
| FEHLER BEIM SPEICHERN DES BILDS | Die Speicherkarte ist halb gesperrt oder wurde entfernt, bevor die Kamera den Schreibvorgang zur Karte beendet hatte. | <ul style="list-style-type: none"> ● Prüfen Sie, ob sich die Verriegelung auf der Seite der Speicherkarte vollständig in der entriegelten Position befindet. ● Warten Sie stets, bis die Leuchte „Netz/Speicher“ wieder grün leuchtet, bevor Sie die Karte aus der Kamera herausnehmen. |
| Blendenstufe und Belichtungszeit erscheinen in der Vorschau in Rot | Die Kamera befindet sich für die gewählte Blendenstufe/ Belichtungszeit nicht im richtigen Bereich. | <ul style="list-style-type: none"> ● Wählen Sie eine andere Blende aus, wenn Sie den Belichtungsmodus Blendenvorwahl verwenden. ● Wählen Sie eine andere Belichtungszeit aus, wenn Sie den Belichtungsmodus Auslöservorwahl verwenden. |
| Bild kann nicht angezeigt werden | Möglicherweise wurde ein Bild mit einer anderen Kamera aufgenommen, oder ein Bild wurde beschädigt, weil die Kamera nicht ordnungsgemäß ausgeschaltet wurde. | <ul style="list-style-type: none"> ● Möglicherweise können Sie das Bild dennoch verwenden. Entladen Sie das Bild auf Ihren Computer, und öffnen Sie es mit der HP Software. ● Entfernen Sie die Speicherkarte nicht, wenn die Kamera eingeschaltet ist. |

| Meldung | Mögliche Ursache | Lösung |
|--|--|---|
| In der Kamera ist ein Fehler aufgetreten. | Möglicherweise liegt ein Problem mit der Kamerafirmware vor. | Schalten Sie die Kamera aus und wieder ein. Besteht das Problem weiterhin, setzen Sie die Kamera zurück (siehe Seite 101). Besteht das Problem weiterhin, notieren Sie den Fehlercode, und wenden Sie sich an den HP Support (siehe Seite 129). |
| Unbekanntes USB-Gerät | Die Kamera ist mit einem USB-Gerät verbunden, das nicht erkannt wurde. | Stellen Sie sicher, dass die Kamera mit einem unterstützten Drucker oder Computer verbunden ist. |
| Kommunikation mit Drucker nicht möglich | Die Kamera ist nicht mit dem Drucker verbunden. | <ul style="list-style-type: none"> ● Stellen Sie sicher, dass der Drucker eingeschaltet ist. ● Stellen Sie sicher, dass der Drucker ordnungsgemäß mit der Kamera bzw. mit der optionalen HP 8881 Kamera-Dockingstation verbunden ist. Besteht das Problem weiterhin, schalten Sie die Kamera aus, und trennen Sie die Verbindung. Schalten Sie den Drucker aus und wieder ein. Verbinden Sie die Kamera erneut mit dem Drucker, und schalten Sie diese ein. |

| Meldung | Mögliche Ursache | Lösung |
|---|---|---|
| Drucker nicht unterstützt | Der Drucker wird nicht unterstützt. | Verbinden Sie die Kamera mit einem unterstützten Drucker, beispielsweise mit einem HP Photosmart Drucker oder einem anderen HP Drucker mit USB-Anschluss im vorderen Bedienfeld. Sie können die Kamera auch mit einem Computer verbinden und über diesen drucken. |
| Fotoeinzug aktiviert | Das ausgewählte Papierformat kann mit dem Fotoeinzug des Druckers nicht verwendet werden. | Deaktivieren Sie den Fotoeinzug, oder ändern Sie das Papierformat. |
| Druckerabdeckung offen | Der Drucker ist offen. | Schließen Sie die obere Abdeckung des Druckers. |
| Falsche oder fehlende Druckpatrone | Sie verwenden die falsche Druckpatrone, oder die Druckpatrone fehlt. | Setzen Sie eine neue Druckpatrone ein, schalten Sie den Drucker aus und wieder ein. |
| Papierstau im Drucker oder Druckpatronenhalter eingeklemmt | Im Drucker liegt ein Papierstau vor, oder der Druckpatronenhalter ist eingeklemmt. | Schalten Sie den Drucker aus. Beheben Sie den Papierstau, und schalten Sie den Drucker wieder ein. |

| Meldung | Mögliche Ursache | Lösung |
|--|--|---|
| Kein Papier im Drucker | Der Papiereinzug des Druckers ist leer. | Legen Sie Papier in den Drucker ein, und drücken Sie danach die Taste OK oder Fortsetzen an Ihrem Drucker. |
| Druckformat ist größer als gewähltes Papierformat. | Das Druckformat ist zu groß für das Papierformat. | Drücken Sie an der Kamera die Taste OK , um zum Menü Druckereinstellungen zurückzukehren. Wählen Sie ein Druckformat aus, das dem Papierformat entspricht. |
| Gewähltes Papierformat ist zu groß für den Drucker. | Das gewählte Papierformat ist größer als das größte vom Drucker unterstützte Papierformat. | Drücken Sie an der Kamera die Taste OK , um zum Menü Druckereinstellungen zurückzukehren. Wählen Sie ein vom Drucker unterstütztes Papierformat aus. |
| Randloser Druck wird nur auf Fotopapier unterstützt. | Sie haben versucht, ein randloses Bild auf Normalpapier zu drucken. | Legen Sie Fotopapier in den Drucker ein, oder drücken Sie an der Kamera die Taste OK , um zum Menü Druckerinstellungen zurückzukehren. Wählen Sie dort ein kleineres Druckformat aus. |

| Meldung | Mögliche Ursache | Lösung |
|---|--|---|
| Randloser Druck wird von diesem Drucker nicht unterstützt. | Dieser Drucker unterstützt keinen randlosen Druck. | Drücken Sie an der Kamera die Taste OK , um zum Menü Druckereinstellungen zurückzukehren. Wählen Sie ein kleineres Druckformat aus. |
| Druck abgebrochen | Der Druckauftrag wurde abgebrochen. | Drücken Sie an der Kamera die Taste OK . Senden Sie den Druckauftrag erneut. |

Fehlermeldungen auf dem Computer

| Meldung | Mögliche Ursache | Lösung |
|---|--|---|
| Verbindung zwischen Bilderfassungsgerät und Computer fehlgeschlagen | Möglicherweise ist die Kamera über einen USB-Hub mit dem Computer verbunden. | Versuchen Sie, die Kamera direkt mit dem Computer zu verbinden, oder trennen Sie die Verbindung zu anderen Geräten am Hub. |
| Die Software kann die Informationen zum Menü "Gemeinsam" nicht aus der Kamera abrufen. | Bei der Einrichtung von HP Instant Share muss der Computer Dateien auf die Speicherkarte schreiben. Die Speicherkarte ist jedoch entweder nicht vorhanden, voll oder gesperrt. | Setzen Sie entweder eine Speicherkarte ein, geben Sie auf der Speicherkarte Speicherplatz frei, oder heben Sie die Sperrung der Speicherkarte mit Hilfe ihrer Verriegelung auf. |
| Der Computer erkennt die angeschlossene Kamera nicht. | Die Kamera ist ausgeschaltet. | Schalten Sie die Kamera ein. |

| Meldung | Mögliche Ursache | Lösung |
|---|--|---|
| Der Computer erkennt die angeschlossene Kamera nicht (Fortsetzung) | Die Kamera funktioniert nicht korrekt. | Verbinden Sie die Kamera direkt mit einem HP Photosmart Drucker bzw. mit einem HP Drucker, der im vorderen Bedienfeld über einen USB-Anschluss verfügt. Drucken Sie anschließend ein Bild. Auf diese Weise können Sie prüfen, ob Bild, Speicherkarte, USB-Verbindung und USB-Kabel korrekt funktionieren. |
| | Das Kabel ist nicht korrekt angeschlossen. | Stellen Sie sicher, dass das Kabel korrekt mit Computer und Kamera verbunden ist. |
| | Die Kamera wurde im Untermenü USB-Konfiguration des Menüs Einrichten auf Digitalkamera eingestellt, wird vom Computer jedoch nicht als solche erkannt. | Ändern Sie die Einstellung der Option USB-Konfiguration im Menü Einrichten in Laufwerk (Seite 97.) Auf diese Weise wird die Kamera vom Computer als weiteres Laufwerk erkannt, so dass Sie die Bilddateien von der Kamera auf die Festplatte Ihres Computers kopieren können. |

| Meldung | Mögliche Ursache | Lösung |
|---|---|---|
| Der Computer erkennt die angeschlossene Kamera nicht (Fortsetzung) | Die Kamera ist über einen USB-Hub mit dem Computer verbunden, und dieser USB-Hub ist nicht mit der Kamera kompatibel. | Verbinden Sie die Kamera direkt mit dem USB-Anschluss des Computers. |
| | Sie verwenden die HP 8881 Kamera-Dockingstation und haben nicht die Taste Speichern/Drucken gedrückt. | Drücken Sie die Taste Speichern/Drucken an der HP Kamera-Dockingstation. |
| | Die Speicherkarte ist gesperrt. | Heben Sie die Sperre mit Hilfe der Verriegelung an der Speicherkarte auf. |
| | Die USB-Verbindung ist fehlgeschlagen. | Starten Sie den Computer neu. |

Selbstdiagnosetest der Kamera

Wenn Sie glauben, dass die Kamera defekt ist oder Fehlfunktionen aufweist, steht Ihnen ein Diagnoseprogramm (bestehend aus 11 verschiedenen Tests) zur Verfügung. Sie können dieses Programm direkt in der Kamera ausführen, um die Ursache eines Problems zu ermitteln. Folgende Kamerafunktionen werden getestet: Blitz, LEDs (Leuchten), Tasten, Vorschau, LCD-Farbe, Mikrodisplay, Audiowiedergabe, Audioaufnahme, Speicherkarte und SDRAM.

HINWEIS Dieser Test steht nur in englischer Sprache zur Verfügung.

- 1 Schalten Sie die Kamera aus.
- 2 Halten Sie die Taste **Blitz** auf der Kamerarückseite gedrückt.
- 3 Schalten Sie die Kamera bei gedrückter Taste **Blitz** ein. Eine blaue Anzeige mit dem Titel **CAMERA SELF-DIAGNOSTICS** (Kamera-Selbstdiagnose) erscheint auf der Bildanzeige.
- 4 Befolgen Sie die angezeigten einfachen Anweisungen, um die Tests auszuführen. Einige Test informieren Sie darüber, ob die Kamera in Ordnung ist oder nicht. Bei anderen Tests werden bestimmte Kamerafunktionen aktiviert, und Sie müssen prüfen, ob diese korrekt ausgeführt wurden. Schlägt ein Test fehl, notieren Sie dieses, damit Sie den HP Support darüber informieren können. Für die Ausführung aller Tests sind nur wenige Minuten erforderlich.
- 5 Wenn Sie das Diagnoseprogramm beenden möchten, schalten Sie die Kamera einfach aus.

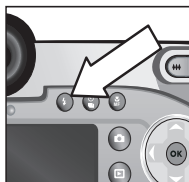

Unterstützung

Dieser Abschnitt enthält Support-Informationen für Ihre Digitalkamera. Hierzu zählen Informationen zur Support-Website, eine Erläuterung zum Support-Verlauf und eine Liste mit Support-Rufnummern.

HP Website für behindertengerechte Produkte

Kunden mit Behinderungen erhalten unter der Adresse www.hp.com/hpinfo/community/accessibility/prodserv zusätzliche Unterstützung.

HP Photosmart Website

Unter den Adressen www.photosmart.hp.com und www.hp.com/photosmart erhalten Sie folgende Informationen:

- Tipps zur effizienten und kreativen Verwendung Ihrer Kamera
- Treiber-Updates und Software für Ihre HP Digitalkamera
- Informationen zur Produktregistrierung
- Informationen zum Abonnieren von Newslettern, Treiber- und Software-Updates und Support-Mitteilungen

Support-Verlauf

Der HP Support verläuft am effizientesten, wenn Sie die folgenden Schritte in der angegebenen Reihenfolge ausführen:

- 1 Lesen Sie im Benutzerhandbuch den Abschnitt zur Fehlerbehebung ab Seite 102.

- 2** Besuchen Sie die Website der HP Kundenunterstützung, und informieren Sie sich dort über Support-Möglichkeiten. Wenn Sie über einen Internet-Zugang verfügen, können Sie umfassende Informationen zu Ihrer Digitalkamera abrufen. Besuchen Sie die HP Website für Produktunterstützung, Treiber und Software-Updates unter www.hp.com/support.

Die Kundenunterstützung steht in folgenden Sprachen zur Verfügung: Niederländisch, Englisch, Französisch, Deutsch, Italienisch, Portugiesisch, Spanisch, Schwedisch, traditionelles und vereinfachtes Chinesisch, Japanisch und Koreanisch. (Support-Informationen für Dänemark, Finnland und Norwegen stehen nur in englischer Sprache zur Verfügung.)

- 3** Nutzen Sie den HP e-Support. Wenn Sie über einen Internet-Zugang verfügen, können Sie unter folgender Adresse per E-Mail Kontakt zu HP aufnehmen: www.hp.com/support. Hier erhalten Sie eine persönliche Antwort von einem Mitarbeiter der HP Kundenunterstützung. E-Mail-Support ist in den auf der Website genannten Sprachen verfügbar.
- 4** Wenden Sie sich an Ihren HP Fachhändler. Liegt bei Ihrer Digitalkamera ein Hardwarefehler vor, bringen Sie diese zu Ihrem HP Fachhändler. Der Service ist innerhalb des Gewährleistungszeitraums Ihrer Digitalkamera kostenlos.
- 5** Wenden Sie sich telefonisch an die HP Kundenunterstützung. Auf der folgenden Website erhalten Sie Informationen zu den Bedingungen für Telefon-Support in Ihrem Land/Ihrer Region: www.hp.com/support. Da wir unsere Informationen zu Telefon-Support ständig weiter verbessern, wird empfohlen, sich regelmäßig auf der HP Website über unser Angebot zu informieren. Lässt sich das Problem mit den zuvor genannten Optionen nicht beheben,

begeben Sie sich zum Standort Ihres Computers und Ihrer Kamera, und rufen Sie HP an. Halten Sie für die reibungslose Service-Abwicklung folgende Informationen bereit:

- Modellnummer der Digitalkamera (an der Vorderseite der Kamera)
- Seriennummer der Digitalkamera (auf der Kameraunterseite)
- Betriebssystem des Computers
- Softwareversion der Digitalkamera (auf dem Etikett der Kamera-CD)
- Wortlaut der Meldungen, die beim Auftreten des Problems angezeigt werden

Änderungen der Bedingungen für HP Telefon-Support bleiben vorbehalten.

Sofern nicht anders angegeben, ist der Telefon-Support für den genannten Zeitraum kostenlos.

| Standorte | Zeitraum für kostenlosen Telefon-Support |
|----------------------------|--|
| Afrika | 30 Tage |
| Asiatisch-pazifischer Raum | 1 Jahr |
| Kanada | 1 Jahr |
| Europa | 1 Jahr |
| Lateinamerika | 1 Jahr |
| Naher Osten | 30 Tage |
| Vereinigte Staaten | 1 Jahr |

Telefon-Support in den Vereinigten Staaten

Der Support ist auch nach Ablauf der Gewährleistung verfügbar.

Im Gewährleistungszeitraum ist der Telefon-Support kostenlos. Rufnummer (800) 474-6836.

In den Vereinigten Staaten ist Telefon-Support rund um die Uhr in englischer und spanischer Sprache verfügbar (Änderungen der Geschäftszeiten bleiben vorbehalten).

Rufen Sie nach Ablauf der Gewährleistung die Nummer (800) 474-6836 an. Die Gebühren betragen 25 Dollar pro Fall und werden über Ihre Kreditkarte abgerechnet. Wenn Sie glauben, dass Ihr HP Produkt gewartet werden muss, wenden Sie sich an die HP Kundenunterstützung. Hier erfahren Sie, ob eine Wartung erforderlich ist.

Telefon-Support in Europa, im Nahen Osten und in Afrika

Änderungen der Rufnummern und Richtlinien der HP Kundenunterstützung vorbehalten. Auf der folgenden Website erhalten Sie Informationen zu den Bedingungen für Telefon-Support in Ihrem Land/Ihrer Region: www.hp.com/support.

Ägypten +20 02 532 5222

Algerien +213 (0) 61 56 45 43

Bahrain +973 800 728

Belgien 070 300 005 (Niederländisch)
070 300 004 (Französisch)

Dänemark +45 70202845

Deutschland +49 (0)180 5652 180 (Euro 0,12/min)
Finnland +358 (0)203 66 767
Frankreich +33 (0) 892 6960 22 (Euro 0,34/Min.)
Griechenland +30 10 60 73 603
Irland 1890 923902
Israel +972 (0) 9 830 4848
Italien 848 800 871
Luxemburg 900 40 006 (Französisch)
900 40 007 (Deutsch)
Marokko +212 224 04747
Niederlande 0900 2020 165 (Euro 0,10/Min.)
Norwegen +47 815 62 070
Österreich +43 (0)0820 87 4417
Polen +48 22 865 98 00
Portugal 808 201 492
Rumänien +40 1 315 44 42
Russische Föderation +7 095 797 3520 (Moskau)
+7 812 346 7997 (St. Petersburg)
Saudi-Arabien +966,800,897 14440
Schweden +46 (0) 77 120 4765
Schweiz 0848 672 672 (Deutsch, Französisch, Italienisch –
zu Hauptzeiten 0,08 CHF/zu Nebenzeiten 0,04 CHF)
Slowakei +421 2 6820 8080
Spanien 902 010 059

Südafrika 086 000 1030 (innerhalb RSA)
+27-11 258 9301 (außerhalb RSA)

Tschechische Republik +42 (0)2 6130 7310

Türkei +90 216 579 71 71

Tunesien +216 1 891 222

Ukraine +7 (380 44) 490-3520

Ungarn +36 (0)1 382 1111

Vereinigte Arabische Emirate 800 4910

Vereinigtes Königreich 44 (0)870 010 4320

Sonstiger Telefon-Support weltweit

Änderungen der Rufnummern und Richtlinien der HP Kundenunterstützung vorbehalten. Auf der folgenden Website erhalten Sie Informationen zu den Bedingungen für Telefon-Support in Ihrem Land/Ihrer Region: www.hp.com/support.

Argentinien +54 0 810 555 5520

Australien +61 (3) 8877 8000 (oder lokal (03) 8877 8000)

Brasilien +55 (11) 3747 7799 (Großraum São Paulo)
+55 0800 157751 (außerhalb des Großraums
São Paulo)

Chile +56,800 22 5547 (Geschäftskunden)
+56,800,360,999 (Privatkunden)

China +86 (21) 3881 4518

Guatemala +502 1 800 999 5105

Hongkong SAR +852 3002 8555

Indien 1 600 112267 oder +91 11 682 6035
(Hindi und Englisch)

Indonesien +62 (21) 350 3408

Japan 0570 000 511 (in Japan)
+81 3 3335 9800 (außerhalb von Japan)

Kanada +1,905,206 4663 (im Gewährleistungszeitraum)
+1,877,621 4722 (nach Ablauf der Gewährleistung)

Kolumbien +57 9 800 114 726

Malaysia +60 1 800 805 405

Mexiko +52 58 9922 (Mexiko Stadt)
+52 01 800 472 6684 (außerhalb von Mexiko Stadt)

Mittelamerika und Karibik +1 800 711 2884

Neuseeland+64 (9) 356 6640

Peru +51 0 800 10111

Philippinen +63 (2) 8673551

Puerto Rico +1 877 2320 589

Republik Korea +82 (2) 3270 0700 (Seoul)
0 80-999-0700 (außerhalb von Seoul)

Singapur +65 6272 5300

Taiwan +886 0 800 010055

Thailand +66 (2) 661 4000

Venezuela +58 0 800 4746 8368

Vereinigte Staaten +1 (800) 474-6836

Vietnam +84 (0) 8 823 4530

Anhang A: Batterien und Kamerazubehör

Umgang mit Batterien

Ihre Kamera benötigt vier Mignonzellen. Verwenden Sie für optimale Leistung Foto-Lithium- oder aufladbare NiMH-Batterien. Wenn Sie Alkali-Batterien verwenden müssen, bevorzugen Sie die hochwertigen Ausführungen "Ultra" oder "Premium" anstelle normaler Alkali-Batterien.

Die folgende Tabelle enthält eine Übersicht zur Leistung verschiedener Batterien in verschiedenen Nutzungsszenarien.





| Nutzungsart | Alkali | Foto-Lithium | NiMH |
|--|--------|--------------|------|
| Wirtschaftlich (mehr als 30 Bilder pro Monat) | Gering | Ok | Gut |
| Wirtschaftlich (weniger als 30 Bilder pro Monat) | Ok | Gut | Ok |
| Häufiger Blitzeinsatz, viele Bilder | Gering | Gut | Gut |
| Häufige Videoaufnahmen | Gering | Gut | Gut |
| Häufige Verwendung der Vorschau | Gering | Gut | Gut |
| Längste Haltbarkeit aller Batterien | Gering | Gut | Ok |
| Geringe Temperaturen/Einsatz im Winter | Gering | Gut | Ok |
| Unregelmäßige Nutzung (ohne Kamera-Dockingstation) | Ok | Gut | Ok |

| Nutzungsart | Alkali | Foto-Lithium | NiMH |
|---|--------|--------------|------|
| Unregelmäßige Nutzung (mit Kamera-Dockingstation) | Ok | Gut | Gut |
| Batterien aufladen | Nein | Nein | Ja |

HINWEIS Wenn Sie Ihre Kamera für einen längeren Zeitraum (länger als einen Monat) nicht benötigen, wird dringend empfohlen, die Batterien aus der Kamera zu nehmen.

Batterieanzeige

In der Statusanzeige, in der **Vorschau**, im Modus **Wiedergabe** und bei Anschluss an einen Computer oder Drucker können folgende Symbole für den Ladezustand der Batterien angezeigt werden.

| Symbol | Beschreibung |
|---|---|
|  | Der Ladezustand der Batterien liegt zwischen 65 % und 100 %. |
|  | Der Ladezustand der Batterien liegt zwischen 35 % und 65 %. |
|  | Der Ladezustand der Batterien liegt zwischen 10 % und 35 %. |
|  | Der Ladezustand der Batterien beträgt weniger als 10 %. Die Kamera wird in Kürze ausgeschaltet. Die Vorschau wird deaktiviert. |
|  Blinkend | Die Batterien sind leer. Die Kamera wird heruntergefahren. |

| Symbol | Beschreibung |
|---|---|
|  | Die Kamera wird über den Netzadapter betrieben (mit vollen oder nicht aufladbaren Batterien). |
| Animierte Ladeanzeige | Die Kamera wird über den Netzadapter betrieben, und die Batterien werden geladen. |

HINWEIS Die Batterieanzeige ist am genauesten, wenn Sie die Kamera bereits einige Minuten verwenden. Ist die Kamera ausgeschaltet, können sich die Batterien regenerieren, so dass die erste Anzeige nicht den tatsächlichen Ladezustand wiedergibt.

Sie werden eventuell feststellen, dass die Ladezustandsanzeige beim gleichen Batteriesatz variiert. Dieses Phänomen tritt auf, weil bestimmte Betriebsmodi, wie beispielweise **Vorschau** und Videoaufnahme, wesentlich mehr Strom verbrauchen als andere Betriebsmodi. Daher wird ein geringer Ladezustand angezeigt, weil die verfügbare Betriebszeit in diesen Modi kürzer ist. Wenn Sie in einen Modus mit geringerem Stromverbrauch wechseln (beispielsweise **Wiedergabe**), wird eventuell ein höherer Ladestatus angezeigt, da sich die Betriebszeit in diesem Modus verlängert.

HINWEIS Werden die Batterien aus der Kamera entfernt, bleiben die Einstellungen für Datum und Uhrzeit für ca. zehn Minuten erhalten. Werden die Batterien länger aus der Kamera entfernt, wird die Uhr auf das Datum/die Uhrzeit der letzten Nutzung der Kamera eingestellt. Möglicherweise werden Sie zum Aktualisieren von Datum und Uhrzeit aufgefordert.

Aufladbare Batterien

Nickel-Metallhydrid-Batterien (NiMH) können mit einem Ladegerät aufgeladen werden. NiMH-Batterien können auch in der Kamera aufgeladen werden, sofern diese ausgeschaltet und mit einem optionalen HP Netzadapter oder mit einer HP 8881 Kamera-Dockingstation verbunden ist.

Beim Aufladen der Batterien blinkt die Leuchte "Netz/Speicher" auf der Kamerarückseite grün. Die Batterien können mit Hilfe des optionalen HP Netzadapters oder der HP Kamera-Dockingstation innerhalb von 15 Stunden vollständig aufgeladen werden.

Beachten Sie bei der Verwendung von NiMH-Batterien Folgendes:

- Achten Sie beim ersten Einsatz von NiMH-Batterien darauf, dass diese vor dem Verwenden der Kamera vollständig geladen sind.
- Möglicherweise werden Sie feststellen, dass die Kapazität der NiMH-Batterien bei den ersten Nutzungszyklen geringer als erwartet ausfällt. Wenn Sie die Batterien vier oder fünf Mal vollständig aufgeladen und entladen (verbraucht) haben, erzielen Sie optimale Batterieleistung. Sie können die Kamera während dieser "Konditionierungsphase" ganz normal verwenden, um die Batterien zu entladen.
- Laden Sie stets alle NiMH-Batterien gleichzeitig auf. Eine Batterie mit geringem Ladezustand reduziert die Lebensdauer aller Batterien in der Kamera.
- NiMH-Batterien entladen sich bei Nichtgebrauch. Hierbei spielt es keine Rolle, ob sich die Batterien in der Kamera befinden oder nicht. Liegt das letzte Aufladen mehr als zwei Wochen zurück, laden Sie die Batterien vor dem

erneuten Gebrauch auf. Auch wenn Sie Ihre Batterien nicht verwenden, sollten Sie diese alle sechs Monate aufladen, um deren Lebensdauer zu verlängern.

Batterielebensdauer verlängern

- Schränken Sie den Gebrauch der **Vorschau** auf der Bildanzeige und der Videofunktionen ein. Dies gilt insbesondere dann, wenn Sie Alkali-Batterien verwenden.
- Erfassen Sie Motive nach Möglichkeit mit dem Mikrodisplay und nicht mit der Bildanzeige. Lassen Sie die Bildanzeige möglichst ausgeschaltet.
- Stellen Sie sicher, dass die Einstellung **Eye Start** auf **Ein** gesetzt ist (Seite 93).
- Verwenden Sie den Zoom nur wenn nötig.
- Verwenden Sie die Einstellung **AUTOM. BLITZ** anstelle der Einstellung **BLITZ EIN** (Seite 36).
- Setzen Sie die Option **Autom. Ausschalten** im Menü **Einrichten** nicht auf **Nie** (Seite 95).
- Vermeiden Sie häufiges Ein- und Ausschalten. Wenn Sie davon ausgehen, dass Sie innerhalb von fünf Minuten mehr als ein Bild aufnehmen, schalten Sie die Kamera nicht nach jeder Aufnahme aus, sondern lassen Sie diese eingeschaltet. Auf diese Weise vermeiden Sie, dass das Objektiv häufig aus- und eingefahren wird.
- Verwenden Sie den optionalen HP Netzadapter oder die HP 8881 Kamera-Dockingstation, wenn die Kamera längere Zeit eingeschaltet bleibt bzw. wenn Sie Bilder auf Ihren Computer entladen oder drucken.

Aktivierung des Energiesparmodus

Die aktive Anzeige wird nach 60 Sekunden ohne Aktivität automatisch ausgeschaltet, um Strom zu sparen. Befindet sich die Kamera in diesem Wartezustand, müssen Sie nur eine Taste drücken, damit die Kamera wieder in den ursprünglichen Zustand zurückkehrt. Wenn Sie im Wartezustand keine Taste drücken, wird die Kamera nach der im Menü **Autom. Ausschalten** eingestellten Zeit (Seite 95) ausgeschaltet, sofern diese nicht mit einem Computer, Drucker oder Fernsehgerät verbunden ist.

Kamerazubehör erwerben

Das folgende Zubehör für Ihre Kamera erhalten Sie bei Ihrem Händler oder online unter www.hpshopping.com.

- **HP Photosmart 8881 Kamera-Dockingstation**
(C8881A, Option Nr. A2L in den USA und in Kanada, Option Nr. 002 in allen anderen Ländern), einschließlich:
 - HP Kamera-Station
 - Vier aufladbare NiMH-Batterien
 - Audio-/Videokabel
 - USB-Kabel zum Anschließen an einen Computer oder Drucker
 - 6,6 V Netzteil
- **HP Photosmart Digital Camera Deluxe Starter Kit**
(C8889A Nr. A2L in den USA und in Kanada, C8884B Nr. UUS für Kontinentaleuropa, C8884B Nr. ABU für das Vereinigte Königreich, C8889A Nr. ABG für Australien und C8889A Nr. AB1 für Korea), einschließlich:
 - Batterie-Schnellladegerät (mit 6,6V Netzteil und Autoadapter) – lädt Batterien in zwei bis vier Stunden auf
 - Vier aufladbare NiMH-Batterien
 - SD Speicherkarte mit 32 MB
 - Aufklappbare gepolsterte Kameratasche

- **HP Photosmart Digital Camera Starter Kit**
(Y1789B Nr. A2L in den USA und in Kanada, Nr. UUS für Kontinentaleuropa, Nr. ABU für das Vereinigte Königreich, Nr. ABG für Australien und Nr. AB1 für Korea), einschließlich:
 - Batterie-Schnellladegerät (mit 6,6V Netzteil) – lädt Batterien in zwei bis vier Stunden auf
 - Vier aufladbare NiMH-Batterien
 - Aufklappbare gepolsterte Kameratasche
- **HP Photosmart 6,6V Netzteil**
(C8875A, Option Nr. 001 für USA und Kanada, Nr. 002 für Europa, Australien, Neuseeland und Korea)
HP unterstützt nur HP Netzteile und anderes Zubehör, das ausdrücklich von HP freigegeben wurde.
- **HP Photosmart SD Speicherkarten**
(weitere Informationen zu unterstützten Speicherkarten finden Sie unter **Speicher** auf Seite 155)
 - 32 MB SD Speicherkarte (C8895A)
 - 64 MB SD Speicherkarte (C8896A)
 - 128 MB SD Speicherkarte (C8897A)

Zum Zeitpunkt der Drucklegung dieses Handbuchs hat HP Speicherkarten mit einer Kapazität von 256 MB und 512 MB vorgestellt. Diese Speicherkarten erhalten Sie dort, wo Sie auch die zuvor genannten Speicherkarten erwerben können.
- **SD/CF Speicherkartenadapter**(C8885A, nur in den USA unter www.hpshopping.com erhältlich)
- **Gepolsterte HP Photosmart Kameratasche** (C8906A)

- **HP Audio/Video-Zubehörkabel**
für den Anschluss an ein Fernseh-
gerät

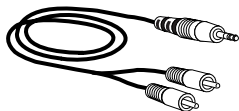

HINWEIS Sie können jedes Audio-
kabel mit Y-Adapter und Dual-RCA-Steckern an einem
Ende und einem 3,175 mm Mini-Stereostecker am ande-
ren Ende verwenden. Außerdem benötigen Sie einen
Adapterstecker (3,175 mm) für den Anschluss (2,38 mm)
an Ihrer Kamera.

Anhang B: HP Kamera-Docking- station

Erste Schritte





Die optionale HP Photosmart 8881 Kamera-Dockingstation ermöglicht das Entladen von Bildern auf Ihren Computer, das direkte Drucken auf einem Drucker und das Anzeigen von Bildern und Videoclips auf einem Fernsehgerät. Wenn Sie in Ihrer Kamera aufladbare Batterien verwenden (im Lieferumfang der HP Kamera-Dockingstation enthalten), werden diese immer dann aufgeladen, wenn sich die Kamera in der HP Kamera-Dockingstation befindet.

- 1 Befolgen Sie die Anweisungen auf dem im Lieferumfang der HP Kamera-Dockingstation enthaltenen Setup-Poster. Diese Schritte umfassen Folgendes:
 - Befestigen des im Lieferumfang der Kamera enthaltenen Einsatzes auf der Oberseite der HP Kamera-Dockingstation.
 - Einsetzen aufladbarer NiMH-Batterien in die Kamera.
 - Anschließen des Netzteils an die HP Kamera-Dockingstation.
 - Verbinden der HP Kamera-Dockingstation mit einem Computer, Drucker oder einem Fernsehgerät.

HINWEIS Achten Sie beim ersten Einsatz aufladbarer Batterien darauf, dass diese vor dem Verwenden der Kamera vollständig geladen sind. Das Laden der Batterien kann bis zu 15 Stunden dauern.

Die HP Kamera-Dockingstation verfügt auf der Rückseite über vier Anschlüsse:



| Sym-bol | Beschreibung |
|---|--|
|  | Netzteilanschluss |
|  | Anschluss für ein Fernsehgerät |
|  | Anschluss für USB-fähige HP DeskJet und Photosmart Drucker |
|  | Anschluss für Ihren Computer |

Die Anschlüsse für Drucker und Computer sind durch eine verschiebbare Abdeckung geschützt, die verhindert, dass Sie beide Anschlüsse gleichzeitig verwenden (die HP Kamera-Dockingstation kann nicht als USB-Hub verwendet werden).

HINWEIS Die HP Kamera-Dockingstation funktioniert nur bei Verwendung eines Netzteils. Verwenden Sie **NUR** das HP Netzteil und die im Lieferumfang der HP Kamera-Dockingstation enthaltenen Kabel.

- 2 Bevor Sie die Kamera in die HP Kamera-Dockingstation einsetzen, entfernen Sie den Gummistopfen von der Kameraunterseite. Ziehen Sie außerdem alle Kabel von der Kamera ab.
- 3 Setzen Sie die Kamera so in die HP Kamera-Dockingstation ein, dass die hintere Seite der Kamera zur Vorderseite der HP Kamera-Dockingstation zeigt.



Leuchten und Tasten an der HP Kamera-Dockingstation

Die HP Kamera-Dockingstation verfügt in der Nähe der oberen Vorderseite über eine Leuchte, die den Ladezustand der Batterien anzeigt. Status und Bedeutung der Leuchte:

- **Ein** – Die Kamera befindet sich in der HP Kamera-Dockingstation, diese wird mit Strom versorgt, und die Batterien sind vollständig geladen (oder nicht aufladbar).
- **Blinkt** – Die Kamera befindet sich in der HP Kamera-Dockingstation und diese lädt die Kamerabatterien auf.
- **Aus** – Die HP Kamera-Dockingstation wird nicht mit Strom versorgt, oder es wurde keine Kamera eingesetzt.

Zwei Tasten auf der Vorderseite der HP Kamera-Dockingstation aktivieren die Verbindungen zu den durch Symbole angegebenen Geräten:

- Die Taste **Speichern/Drucken**  aktiviert die Verbindung zum Computer oder Drucker (je nachdem, welches Gerät angeschlossen ist). Blinkt die Leuchte, besteht eine aktive

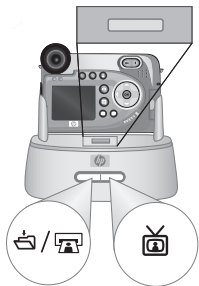

Verbindung zwischen der Kamera und dem Computer/Drucker.

- Die Taste TV  aktiviert die Verbindung zu einem Fernsehgerät und startet eine Diashow mit den in der Kamera gespeicherten Bildern. Leuchtet die LED dieser Taste, ist die HP Kamera-Dockingstation mit dem Fernsehgerät verbunden. Blinkt die Leuchte, wird ein Audio-/Videosignal an das Fernsehgerät gesendet.

Bilder über die HP Kamera-Dockingstation auf einen Computer entladen

1 Stellen Sie Folgendes sicher:



- Der im Lieferumfang der Kamera enthaltene Einsatz wird auf der Oberseite der HP Kamera-Dockingstation befestigt (siehe das im Lieferumfang der HP Kamera-Dockingstation enthaltene Setup-Poster).
- Die HP Kamera-Dockingstation wird über das USB-Kabel mit Ihrem Computer verbunden, und das Netzkabel wird an der HP Kamera-Dockingstation angeschlossen (siehe das im Lieferumfang der HP Kamera-Dockingstation enthaltene Setup-Poster).
- Das HP Foto- und Bildbearbeitungsprogramm ist auf Ihrem Computer installiert (siehe **Software installieren** auf Seite 21).
- Wenn Sie einen Macintosh Computer verwenden, ist die **USB-Konfiguration** der Kamera im Menü **Einrichten auf Laufwerk** eingestellt (siehe **USB-Konfiguration** auf Seite 97.)

2 Setzen Sie die Kamera in die HP Kamera-Dockingstation ein. Die Kamera wird automatisch eingeschaltet.





- 3 Drücken Sie die Taste **Speichern/Drucken**  an der HP Kamera-Dockingstation. Auf Ihrem Computer wird das HP Kamera-Entladeprogramm gestartet. Wenn Sie die Software so eingestellt haben, dass Bilder automatisch entladen werden, beginnt das Entladen automatisch. Klicken Sie andernfalls in der **Willkommen-Anzeige** auf die Option **Entladen starten**. Die Bilder werden auf den Computer entladen. Anschließend werden alle zum Drucken (Seite 68) oder zum Versand an **HP Instant Share** Ziele ausgewählten Bilder (Seite 77) verarbeitet.
- 4 Erscheint am Computerbildschirm die Meldung **Fertig**, wurden Ihre Bilder entladen und verarbeitet. Sie können die Kamera nun aus der HP Kamera-Dockingstation nehmen oder diese dort lassen, um die Batterien aufzuladen.

Bilder über die Kamera-Dockingstation drucken

- 1 Stellen Sie Folgendes sicher:
 - Der im Lieferumfang der Kamera enthaltene Einsatz wird auf der Oberseite der HP Kamera-Dockingstation befestigt (siehe das im Lieferumfang der HP Kamera-Dockingstation enthaltene Setup-Poster).
 - Die HP Kamera-Dockingstation wird über das USB-Kabel mit Ihrem Drucker verbunden, und das Netzkabel wird an der HP Kamera-Dockingstation angeschlossen (siehe das im Lieferumfang der HP Kamera-Dockingstation enthaltene Setup-Poster).
 - Schalten Sie den Drucker ein, und legen Sie Papier ein.
- 2 Setzen Sie die Kamera in die HP Kamera-Dockingstation ein. Die Kamera wird automatisch eingeschaltet.

- 3 Drücken Sie an der HP Kamera-Dockingstation die Taste **Speichern/Drucken** . An der Kamera erscheint das Menü **Druckereinstellungen**. Wenn Sie bereits Bilder mit Hilfe der Kamerataste **Drucken**  zum Drucken





ausgewählt haben, erscheint die Anzahl der ausgewählten Bilder im Menü **Druckereinstellungen**. Andernfalls erscheint die Meldung **Bilder: ALLE**. Wenn Sie Bilder zum Drucken auswählen oder die Bildauswahl ändern möchten, drücken Sie die Taste **Drucken**, blättern Sie mit Hilfe der Tasten   durch die Bilder, und stellen Sie mit Hilfe der Tasten   die Kopienanzahl je Bild ein. Wenn Sie die Bildauswahl abgeschlossen haben, drücken Sie erneut die Taste **Drucken**, um zum Menü **Druckereinstellungen** zurückzukehren.

- 4 Entsprechen alle Einstellungen im Menü **Druckereinstellungen** Ihren Vorstellungen, drücken Sie an der Kamera die Taste **OK**, um mit dem Drucken zu beginnen. Wenn Sie die Einstellungen im Menü **Druckereinstellungen** ändern möchten, verwenden Sie die Pfeiltasten an der Kamera, und befolgen Sie die angezeigten Anweisungen, um mit dem Drucken zu beginnen.

HINWEIS In der rechten unteren Ecke des Menüs **Druckereinstellungen** erscheint die Vorschau des für den Druck verwendeten Seitenlayouts. Diese Vorschau wird beim Ändern der Einstellungen für die Optionen **Druckformat** und **Papierformat** angepasst.

Bilder über die HP Kamera-Dockingstation auf einem Fernsehgerät anzeigen

- 1 Stellen Sie Folgendes sicher:
 - Der im Lieferumfang der Kamera enthaltene Einsatz wird auf der Oberseite der HP Kamera-Dockingstation befestigt (siehe das im Lieferumfang der HP Kamera-Dockingstation enthaltene Setup-Poster).
 - Die HP Kamera-Dockingstation wird über das Audio-/Videokabel mit Ihrem Fernsehgerät verbunden, und das Netzkabel wird an der HP Kamera-Dockingstation angeschlossen (siehe das im Lieferumfang der HP Kamera-Dockingstation enthaltene Setup-Poster).
- 2 Ihre Kamera sendet entweder ein NTSC- oder ein PAL-Videosignal an das Fernsehgerät. Das NTSC-Format wird vor allem in Nordamerika und Japan verwendet, während das PAL-Format hauptsächlich in Europa verbreitet ist. Die entsprechende Einstellung wird beim Auswählen der Kamerasprache definiert. Wenn Sie die aktuelle Einstellung überprüfen oder das VideosignalfORMAT ändern möchten, lassen Sie sich im Menü **Einrichtung** die Einstellung **TV-Konfiguration** anzeigen (Seite 98).
- 3 Ihre Kamera gibt das TV-Signal aus (wie ein Videorecorder oder ein Camcorder). Folglich müssen Sie das Fernsehgerät so einstellen, dass es Videosignale von einer externen Videoquelle (Ihrer Kamera) anstatt von einer Antenne oder einem Kabelanschluss empfängt. Die diesbezüglichen Anweisungen finden Sie im Handbuch zu Ihrem Fernsehgerät.
- 4 Setzen Sie die Kamera in die HP Kamera-Dockingstation ein. Die Kamera wird automatisch eingeschaltet.

- 5 Drücken Sie an der HP Kamera-Dockingstation die Taste TV . Nach Anschließen der Kamera startet diese eine Diashow mit allen gespeicherten Bildern. Hierbei wird jeweils der zu einem Bild verfügbare Audio- und Videoclip abgespielt. Anschließend wird zum nächsten Bild gewechselt. Mit Hilfe der Kameratasten ◀ ▶ können Sie manuell durch die Bilder blättern. Wenn Sie die Diashow beenden möchten, drücken Sie erneut die Taste TV .

HINWEIS Wenn Sie die Kamera mit einem Fernsehgerät verbinden, wird die Bildanzeige deaktiviert. Sie können die Menüs **Wiedergabe** und **Gemeinsam** jedoch weiterhin nutzen, da diese am Fernsehgerät angezeigt werden.

Anhang C: Spezifikationen

| Merkmal | Beschreibung |
|------------------------------------|--|
| Auflösung | Einzelbilder: <ul style="list-style-type: none">• 5,26 MP (2668x1970) effektive Pixel• 5,08 MP (2608x1952) effektive Pixel Videoclips: <ul style="list-style-type: none">• 288x208 effektive Pixel |
| Sensor | CCD-Chip mit 9,04 mm Diagonale (1/1,8", Format 4:3) |
| Farbtiefe | 36 Bit (12 Bit x 3 Farben) |
| Objektiv | Brennweite: <ul style="list-style-type: none">• Weitwinkel: 7,6 mm• Teleobjektiv: 61 mm Blendenstufe: <ul style="list-style-type: none">• Weitwinkel: f/2.8 und f/11.3• Teleobjektiv: f/3.1 und f/12.4 |
| Objektivgewinde | 55 mm Durchmesser für optionale Objektive und Filter (separater Objektivadapter erforderlich, siehe den im Lieferumfang der Kamera enthaltenen Tiffen Katalog). |
| Sucher | VGA-Farbsucher mit sequenziellem Mikrodisplay, 1/4-Zoom und Dioptrienkontrolle |
| Eye Start-Sensor für Sucher | <ul style="list-style-type: none">• Mindestabstand zur Aktivierung: 30 mm• Maximalabstand zur Aktivierung: 55 mm• Maximalabstand zur Deaktivierung: 70 mm |
| Zoom | 8-fach optisch, 7-fach digital |

| Merkmal | Beschreibung | | | | | | | | | | | | |
|--------------------|--|-----------------|----------------|----------------|----------------|------------|-------|-------|-------|--------------|-------|-------|-------|
| Focus | <ul style="list-style-type: none"> ● TTL-Autofocus ● Weitwinkel: 0,1 m bis unendlich ● Teleobjektiv: 0,9 m bis unendlich ● Focuseinstellungen NORMAL (Standard), MAKRO, UNENDLICH, MANUELLER FOCUS | | | | | | | | | | | | |
| Belichtungszeit | 1/2000 bis 16 Sekunden | | | | | | | | | | | | |
| Stativhalterung | Ja | | | | | | | | | | | | |
| Integrierter Blitz | Integrierte Blitzbaugruppe, Aufladung in drei Sekunden | | | | | | | | | | | | |
| Blitzentfernungen | <p>Zoom</p> <table border="1"> <thead> <tr> <th><u>Position</u></th> <th><u>ISO 100</u></th> <th><u>ISO 200</u></th> <th><u>ISO 400</u></th> </tr> </thead> <tbody> <tr> <td>Weitwinkel</td> <td>2,4 m</td> <td>3,4 m</td> <td>4,8 m</td> </tr> <tr> <td>Teleobjektiv</td> <td>2,2 m</td> <td>3,0 m</td> <td>4,4 m</td> </tr> </tbody> </table> | <u>Position</u> | <u>ISO 100</u> | <u>ISO 200</u> | <u>ISO 400</u> | Weitwinkel | 2,4 m | 3,4 m | 4,8 m | Teleobjektiv | 2,2 m | 3,0 m | 4,4 m |
| <u>Position</u> | <u>ISO 100</u> | <u>ISO 200</u> | <u>ISO 400</u> | | | | | | | | | | |
| Weitwinkel | 2,4 m | 3,4 m | 4,8 m | | | | | | | | | | |
| Teleobjektiv | 2,2 m | 3,0 m | 4,4 m | | | | | | | | | | |
| Externer Blitz | Nein | | | | | | | | | | | | |
| Blitzeinstellungen | Blitz aus, Autom. Blitz, Autom. mit Rote-Augen-Automatik, Blitz ein, Blitz ein mit Rote-Augen-Automatik, Nacht, Nacht mit Gegenblitz | | | | | | | | | | | | |
| Bildanzeige | 2" Farb-LED-Anzeige mit Hintergrundbeleuchtung, Polysilikon-TFT-Anzeige mit 557x234 Bildpunkten (130.338 Bildpunkte) | | | | | | | | | | | | |

| Merkmal | Beschreibung |
|----------|---|
| Speicher | <ul style="list-style-type: none"> ● Speicherkartensteckplatz ● Eine SD Speicherkarte mit 32 MB ist im Lieferumfang enthalten. ● Diese Kamera unterstützt sowohl Secure Digital (SD) als auch bestimmte MultiMediaCard™ (MMC) Speicherkarten. Es werden nur MMC Speicherkarten unterstützt, die mit der MultiMediaCard™ Spezifikation vom Januar 2000 kompatibel sind. Kompatible MMC-Speicherkarten tragen das  MultiMediaCard™ Logo. ● SD Speicherkarten werden empfohlen, da diese schnellere Lese- und Schreibzugriffe als MMC Speicherkarten ermöglichen. ● Diese Kamera unterstützt theoretisch Speicherkarten mit einer Kapazität von bis zu 2 GB, obwohl HP bisher nur Speicherkarten mit einer Kapazität von 512 MB getestet hat. Speicherkarten mit einer Kapazität von 1 GB und 2 GB sind derzeit noch nicht verfügbar. Karten mit einer Speicherkapazität von mehr als 2 GB werden nicht unterstützt. Eine Speicherkarte mit hoher Speicherkapazität allein beeinflusst die Kameraleistung nicht. Eine große Anzahl von Dateien (mehr als 300) verlängert jedoch die Einschaltzeit der Kamera. ● Die Anzahl speicherbarer Bilder variiert je nach eingestellter Bildqualität (siehe Speicherkartenkapazität auf Seite 160). |

| Merkmal | Beschreibung |
|---------------------------------|--|
| Aufnahmeoptionen | <ul style="list-style-type: none"> ● Einzelbild (Standard) ● Selbstausröser – Einzelbild oder Videoclip wird mit einer Verzögerung von zehn Sekunden aufgenommen. ● Selbstausröser - 2 Fotos – Einzelbild wird mit einer Verzögerung von zehn Sekunden aufgenommen. Nach weiteren drei Sekunden wird ein zweites Bild aufgenommen. ● Burst – Die Kamera nimmt Bilder auf, bis der Speicher voll ist (in der Regel vier bis sechs Bilder) ● Video – 15 Bilder pro Sekunde (einschließlich Audio), Maximallänge 1 Minute. |
| Audioaufnahme | <p>Bei Einzelbildern:</p> <ul style="list-style-type: none"> • EXIF 2.2 mit einer Mindestabtastrate von 22,05 KHz. • Sie können beim Aufnehmen eines Bilds maximal 60 Sekunden Audio aufnehmen. Halten Sie hierzu nach dem Aufnehmen des Bilds den Ausröser gedrückt (in den Modi Burst und Selbstausröser nicht verfügbar). • Audiokommentare (maximal 60 Sekunden) können über das Menü Wiedergabe einem Bild hinzugefügt werden. <p>Bei Videoclips:</p> <ul style="list-style-type: none"> • Audio wird bei Videoaufnahme automatisch aufgenommen • MPEG1 Level-1 mit einer Mindestabtastrate von 22,05 KHz • Bilineare Hochrechnung auf 44,1 KHz |
| Belichtungseinstellungen | Autom. (Standard), Action , Landschaft , Portrait , Blendenvorwahl , Ausröservorwahl , Video |

| Merkmal | Beschreibung |
|---|---|
| Belichtungs- kompensation | Manuelle Einstellung von -3.0 bis +3.0 EV (Exposure Value, Belichtungswert) in Schritten von 1/3 EV. |
| Einstellungen für den Weiß- abgleich | Auto (Standard), Sonne, Schatten, Tungsten, Fluoreszierend, Manuell |
| AE-Belich- tungsein- stellungen | Mittel, Mittenbetont (Standard), Spot |
| Einstellungen für die ISO- Empfindlichkeit | Autom. (Standard), 100, 200, 400 |
| Digitaler Blitz | Aus (Standard), Gering, Hoch |
| Farbein- stellungen | Vollfarbe (Standard), Schwarzweiß, Sepia |
| Auflösungsein- stellungen | <ul style="list-style-type: none"> ● 5 MP – 2608x1952 (Standard) ● 1MP – 1296x976 |
| Komprimie- rungseinstel- lungen | <p>★★★ – Optimal</p> <p>★★ – Besser (Standard)</p> <p>★ – Gut</p> |
| Sättigungsein- stellungen | Gering, Mittel (Standard), Hoch |
| Schärfeeinstel- lungen | Gering, Mittel (Standard), Hoch |
| Kontrastein- stellungen | Gering, Mittel (Standard), Hoch |
| Vergrößerung bei Wieder- gabe | Vergrößert ein Einzelbild auf der Bildanzeige um den Faktor 150. |

| Merkmal | Beschreibung |
|-----------------------------|---|
| Druckoptionen | Die Taste Drucken  ermöglicht das Auswählen automatisch zu druckender Bilder mit der Kamera (bis zu 99 Kopien je Bild). Diese Bilder werden gedruckt, wenn die Kamera mit einem Computer oder mit bestimmten HP Druckern verbunden wird. |
| Komprimierungsformat | <ul style="list-style-type: none"> ● JPEG (EXIF) bei Einzelbildern ● MPEG1 für Videoclips |
| Schnittstellen | <ul style="list-style-type: none"> ● USB-Mini-AB-Eingang für USB-Verbindung zu einem Computer (A zu Mini-B) oder zu bestimmten Druckern (Mini-A zu B, jeder HP Photosmart Drucker oder andere HP Drucker mit USB-Anschluss auf der Vorderseite) ● A/V-Fernsehausgang (2,5mm Stereostecker) ● Gleichstromeingang, 5,9 bis 6,6 VDC bei 2000 mA ● HP Photosmart 8881 Kamera-Dockingstation |
| Ausrichtungssensor | Ja |
| Standards | <ul style="list-style-type: none"> ● PTP-Transfer (15740) ● MSDC-Transfer ● NTSC/PAL ● JPEG ● MPEG1 ● DPOF1.1 ● EXIF 2.2 ● DCF 1.0 |

| Merkmal | Beschreibung |
|--------------------------------|--|
| Stromversorgung | <p>Die Kamera hat maximal einen gleichbleibenden Stromverbrauch von 8 W (1300 mA bei 6,2 VDC)</p> <p>Mögliche Stromquellen:</p> <ul style="list-style-type: none"> ● Vier Mignonzellen (vier nicht aufladbare Mignonzellen im Lieferumfang enthalten) oder optionales HP Netzteil. Verwenden Sie Foto-Lithium-, "Ultra"- oder "Premium"-Alkali-Batterien bzw. wiederaufladbare NiMH-Batterien. NiMH-Batterien können mit Hilfe des optionalen HP Netzadapters oder mit einer HP Kamera-Dockingstation in der Kamera aufgeladen werden. ● Optionales HP Netzteil (siehe Kamerazubehör erwerben auf Seite 142 für Teilenummern der verschiedenen Regionen): <ul style="list-style-type: none"> • Eingang: 100 bis 240 VAC • Ausgang: 5,9 bis 6,6 VDC bei 2000 mA ● Optionale HP Photosmart 8881 Kamera-Dockingstation (siehe Kamerazubehör erwerben auf Seite 142 für Teilenummern der verschiedenen Regionen): <p>Aufladung in der Kamera mit optionalem HP Netzadapter oder HP Kamera-Dockingstation (100 % in 15 Stunden).</p> <p>Automatische erweiterte EnergiEVERWALTUNG</p> |
| Außenmaße des Gehäuses: | <p>115 mm (L) x 85 mm (B) x 85 mm (H) (Maße bei ausgeschalteter Kamera und mit eingeklapptem Blitz)</p> |
| Gewicht | <p>300 g ohne Batterien</p> |

| Merkmal | Beschreibung |
|-------------------|--|
| Temperaturbereich | In Betrieb: 5 bis 45 °C bei 15 bis 85 % relativer Luftfeuchtigkeit Aufbewahrung: -30 bis 65 °C bei 15 bis 90 % relativer Luftfeuchtigkeit |
| Gewährleistung | Einjährige HP Exchange Gewährleistung |

Speicherkartenkapazität

Die folgende Tabelle enthält die ungefähre Anzahl von Einzelbildern, die auf einer SD-Speicherkarte mit einer Kapazität von 32 MB gespeichert werden können, wenn die Kamera auf verschiedene **Auflösungen** und **Komprimierungen** eingestellt wird. Siehe hierzu die Optionen im Menü **Aufnahme** (siehe Seite 58).

HINWEIS Die Größe der Einzelbilder und die Anzahl der aufnehmbaren Bilder variiert je nach den gewählten Motiven.

| | 5MP - 2608x1952 Auflösung | 1 MP - 1136 x 976 Auflösung |
|---------------------------------|------------------------------|--------------------------------|
| ★★★ - Optimale Komprimierung | 11 Bilder (je 2,6 MB) | 23 Bilder (je 1,25 MB) |
| ★★ - Bessere Komprimierung | 23 Bilder (je 1,25 MB) | 48 Bilder (je 600 KB) |
| ★ - Gute Kom- primierung | 48 Bilder (je 600 KB) | 96 Bilder (je 300 KB) |

Index

A

- Abspielen von Video- und Audioclips 72
- AE-Belichtungsmessung, einstellen 52
- Aktive Anzeige, verwenden 25
- Alkali-Batterien 137
- Anschlüsse
 - Audio/Video (TV) 89
 - Beschreibung 14, 15
 - HP Kamera-Dockingstation 146
- Anschlüsse, Beschreibung 15
- Anzahl der Bilder auf der Speicherkarte 26, 59, 61, 67, 160
- Anzeige, Batterie 138
- Anzeigen, Mikrodisplay oder Bildanzeige verwenden 25
- Arbeitsbereich des Blitzes 154
- Audio/Video (TV)
 - Anschluss 89
 - Kabel 144
- Audioclips
 - Abspielen 72
 - Aufnehmen 31, 72
 - Löschen 73
- Aufladbare Batterien 140
- Auflösung, einstellen 58
- Aufnahmen
 - Audioclips 31, 72
 - Videoclips 32

- Ausklappbarer Blitz
 - Beschreibung 13
 - verwenden 36
 - Auslöser
 - Belichtung und Focus sperren 28
 - Beschreibung 13
 - Ausrichtungssensor 67
 - Automatische Belichtung außer Kraft setzen 43
 - Av, Blendenvorwahl 45
- ## B
- Band an Objektivabdeckung befestigen 15
 - Batterien
 - Anzeige 138
 - aufladbar 140
 - Installieren 16
 - Klappe an der Kamera 15
 - Lebensdauer verlängern 141
 - zu verwendende Arten 137
 - Beibehaltene Einstellungen 99
 - Belichtungskompensation, Einstellung 48
 - Belichtungsmodus
 - Auswahl 13
 - Einstellen 43
 - Bereich
 - Belichtungskompensation 157
 - Blendenstufe 153
 - Blitz 154
 - Focus 154
 - Focuseinstellungen 41

- Bereiche für die Belichtungszeit 154
- Bessere Komprimierung 60
- Bildansicht verwenden 95
- Bildanzeige
 - Beschreibung 12
 - Helligkeit ändern 94
 - Statusanzeige 19
 - Taste "Vorschau" 12
 - verwenden 25
- Bilder
 - Abdunkeln 48
 - Anzahl auf der Speicherkarte 59, 61, 160
 - Anzahl verbleibende 26, 67
 - Aufhellen 48
 - Auflösung einstellen 58
 - Aufnahmen von Audioclips 31
 - Belichtungsmessung (AE), einstellen 52
 - Belichtungsmodus, einstellen 43
 - Bildinfo in der Wiedergabe 75
 - Digitaler Blitz, Einstellung 55
 - Einzelbilder aufnehmen 30
 - Empfindlichkeit (ISO) einstellen 54
 - Entladen mit Hilfe der HP Kamera-Dockingstation 148
 - Farbeinstellungen 57
 - Farbton 51
 - gemeinsam nutzen 77
 - Kamera auf Computer entladen 85
 - Komprimierungseinstellung 60
 - Kontrasteinstellungen 63
 - Löschen 73
 - mit Selbstauslöser aufnehmen 38
 - Sättigungseinstellungen 61
 - Schärfeeinstellung 62
 - Vergrößern 74
 - Weißabgleich einstellen 49
 - zu dunkel/zu hell 48
- Bilder abdunkeln 48
- Bilder anzeigen 65
- Bilder aufhellen 48
- Bilder auswählen
 - für direkten Druck 68
 - für HP Instant Share Ziele 82
- Bilder entladen
 - Kamera auf Computer 85
 - Verwenden der HP Kamera-Dockingstation 148
- Bilder gemeinsam nutzen 77
- Bilder überbelichten 48
- Bilder und Videoclips am Fernsehgerät anzeigen 90
- Bilder unterbelichten 48
- Bilder vergrößern 74
- Bildfarbe, Einstellung 57
- Bildfarben kalibrieren 51
- Bildinfo, verwenden 75
- Blende, Einstellen 45
- Blendenstufe, einstellen 45
- Blendenvorwahl (Av), Einstellung 45
- Blinkende Leuchten an der Kamera 11, 14
- Blitz
 - Ausklappbarer Blitz, Beschreibung 13
 - Einstellungen 36

- Entfernung 154
 - Taste 10
 - verwenden 36
 - Blitz Aus 37
 - Bonussoftware 22, 23
 - Burst
 - Taste 11
 - verwenden 40
- C**
- Computer
 - HP Kamera-Dockingstation verbinden mit 146
 - Verbinden der Kamera mit 85
- D**
- Dateien
 - Auflösung einstellen 59
 - Auswirkung der Auflösung auf die Größe 59
 - Auswirkung der Komprimierung auf die Größe 61
 - Auswirkung des Digital-Zooms auf die Größe 35
 - Löschen von der Speicherkarte 73
 - Datum und Zeit, Einstellung 20, 96
 - Diagnosetest 128
 - Diashow, am Fernsehgerät anzeigen 90
 - Digital-Zoom 34
 - Dioptrienkontrolle 12, 21
 - Direkter Druck
 - Bilder auswählen 68
 - Bilder direkt von der Kamera an einen Drucker oder Computer senden 87
 - Bilder über die HP Kamera-Dockingstation drucken 149
 - Drucken von Bildern
 - Bilder für direkten Druck markieren 68
 - HP Instant Share verwenden 77
 - Verwenden der HP Kamera-Dockingstation 149
 - Drucker
 - HP Kamera-Dockingstation verbinden mit 146
- E**
- Ein-/Ausschalten
 - Bildanzeige 25
 - HP Instant Share 78
 - Kameratöne 92
 - Mikrodisplay im Sucher 25
 - Stromversorgung 18
 - Wiedergabe 65
 - Einstellung "Digitaler Blitz" 55
 - Einstellung "Portrait" 44
 - Einstellung "Video" 44
 - Einstellung „Action“ 44
 - Freigabepriorität von zwei Sekunden 45
 - Einstellung „Automatisches Ausschalten“ 95
 - Einstellung „Landschaft“ 44
 - Einstellungen
 - beibehalten 99
 - zurücksetzen 100
 - Einstellungen zurücksetzen 100
 - Einzelbilder, aufnehmen 30

Eye-Start

Einstellen 93

Sensorposition 12

F

Fehler beheben 101

Fehlermeldungen

auf dem Computer 125

auf der Kamera 115

Fernsehgerät

Anschluss an der Kamera 14

HP Kamera-Dockingstation

verbinden mit 146, 151

Kabel zum Anschluss der

Kamera 144

Konfigurationseinstellung 98

Taste an der HP Kamera-

Dockingstation 147

Verbinden der Kamera mit 89

Focus

Bereich 154

Einstellung "Makro" 41

Einstellung "Normal" 41

Einstellung "Unendlich" 41

Einstellungen 41

Focuseinstellung "Manuell" 42

Kamerazittern 33

Manuelle Focuseinstellung 43

Markierungen, verwenden 28

Sperren 29

Suchpriorität 42

Taste 11

Focus-Hilfslicht 14

Einstellen 93

Foto-Lithium-Batterien 137

G

Gute Komprimierung 60

H

Hilfe durch die Kundenunter-
stützung 129

Hilfe zu Optionen im Menü

"Aufnahme" 47

HP Instant Share

Anpassen des Menüs

"Gemeinsam" 78

Beschreibung 9, 77

Bilder für HP Instant Share

Ziele auswählen 82

Ein-/Ausschalten 78

Menü "Gemeinsam"

verwenden 81

Taste "Gemeinsam" 12, 78

HP Kamera-Dockingstation

Anschließen 145

Anschluss an der Kamera 15

Anzeigen auf einem Fernseh-
gerät 151

Beschreibung 9

Bilder entladen 148

Drucken von 149

Einsatz 10, 145

Erwerben 142

Tasten 147

HP Netzteil

Anschluss an der Kamera 15

Erwerben 143

HP Websites 129

I

- Installieren
 - Batterien 16
 - Sicherungsband für Objektivabdeckung 15
 - Software 21, 22
 - Speicherkarte 18
 - Trageriemen 16
- ISO-Empfindlichkeit, einstellen 54

K

- Kamera
 - Ein-/Ausschalten 18
 - Selbstdiagnosetest 128
 - Spezifikationen 153
 - zurücksetzen 101
- Kamera zurücksetzen 101
- Kameratöne, Einstellungen 92
- Kamerazubehör 142
- Komprimierung, einstellen 60
- Komprimierungsformat 158
- Kontrasteinstellungen 63
- Kundenunterstützung 129

L

- lange Belichtungen, Störungsunterdrückung 46
- Laufwerk, verbinden als 97
- Lautsprecher, Beschreibung 13
- LCD-Helligkeit
 - Einstellen 94
- LEDs (Leuchten) an der Kamera
 - Focus-Hilfslicht 14, 93
 - Netz/Speicher 11
 - Selbstausröser 14
- Leuchte "Netz/Speicher", Beschreibung 11

Löschen

- Bilder und Videoclips von der Speicherkarte 73
- nur Audio 73
- während der Bildansicht 30

M

- Macintosh Computer
 - Anschließen 85, 148
 - Bonussoftware 23
 - Software installieren 22
 - USB-Einstellung der Kamera 97
- Makrofokus, Einstellung 41
- Manuelle Focuseinstellung 42, 43
- Manueller Weißabgleich, einstellen 51
- Markierungen in der Vorschau 28
- Meldungen
 - auf dem Computer 125
 - auf der Kamera 115
- Menü "Aufnahme"
 - Hilfe zu Menüoptionen 47
 - verwenden 46
- Menü "Einrichten", verwenden 91
- Menü "Gemeinsam"
 - Anpassen 78
 - Beschreibung 81
 - Bilder für HP Instant Share Ziele auswählen 82
 - konfigurieren 78
 - verwenden 81
- Menü "Wiedergabe", verwenden 69

Menüs

- Aufnahme 46
- Einrichten 91
- Gemeinsam 81
- Wiedergabe 69

Mignonzellen 137

Mikrodisplay im Sucher

- Dioptrienkontrolle 21
- Position 12
- verwenden 25

Mikrofon, Beschreibung 14

N

Netzteil

- Anschluss an der Kamera 15
- Erwerben 143
- HP Teilenummer 159

Netzteil, HP

- Anschluss an der Kamera 15
- Erwerben 143

NiMH-Akkus 137

Normal-Focus, Einstellung 41

O

Online-Hilfe zu Optionen im Menü "Aufnahme" 47

Optimale Komprimierung 60

Optischer Zoom 33

P

Pfeile auf der Steuertaste 11

Probleme, beheben 101

Produktunterstützung 129

R

Rote-Augen-Automatik, Beschreibung 38

S

Sättigungseinstellungen 61

Schärfe, Einstellung 62

Selbstauslöser

Leuchte 14

Taste 11

verwenden 38

Sicherungsband für Objektiv- abdeckung

Befestigen 15

Software installieren 21, 22

Speicherkarte

Auflösungseinstellung,

Auswirkungen 59

Bildkapazität 59, 61, 160

Erwerben 143

Installieren 18

Klappe 11

Komprimierungseinstellung,

Auswirkungen 61

Löschen von Bildern, nur

Audio oder Videoclips 73

Unterstützte Typen und

Größen 155

Verbleibende Bilder 26, 67

Speicherkarte formatieren 73

Speicherleuchte 11

Spezifikationen 153

Sprache

Auswählen beim ersten

Starten 19

Einstellung ändern 99

Stativhalterung, Beschreibung

15

Statusanzeige 19

Steuertaste mit Pfeilen, Beschrei- bung 11

- Störungsunterdrückung, lange Belichtungen 46
- Stromversorgung
 - Ein-/Ausschalten 18
 - Einstellung „Automatisches Ausschalten“ 95
 - Leuchte 11
 - Spezifikationen 159
 - Symbole für Batterieladestände 138
- Sucher, Beschreibung 12
- Sucher, Mikrodisplay
 - Dioptrienkontrolle 21
 - verwenden 25
- T**
- Taste „Gemeinsam“ 12, 78
- Taste „OK“, Beschreibung 12
- Taste „Wiedergabe“, Beschreibung 12
- Taste „Drucken“
 - verwenden 68
- Taste Drucken
 - Beschreibung 12
- Taste ON/OFF, Beschreibung 12
- Tasten
 - an der HP Kamera-Dockingstation 147
 - auf der Kamera 10
- technischer Support 129
- Töne der Kamera 92
- Trageriemen
 - An der Kamera befestigen 16
 - Befestigung an der Kamera 13
- Tv, Zeitvorwahl 45

- U**
- Unendlicher Focus 41
- Unterstützung für Benutzer 129
- USB
 - Anschluss an der Kamera 14
 - Anschluss an HP Kamera-Dockingstation 146
 - Konfigurationseinstellung 97
- V**
- Verbindungen
 - mit einem Computer 85
 - mit einem USB-Massenspeichergerät (Mass Storage Device Class, MSDC) 97
 - mit Fernsehgerät 89
 - mit HP Kamera-Dockingstation 145
- Verbleibende Bilder, Anzahl 26, 67
- Verbleibender Speicherplatz auf der Speicherkarte 26, 67
- Vergrößern von Bildern 74
- Verkleinern und Vergrößern, Funktionen 11
- Videoclips
 - Abspielen 72
 - Aufnehmen 32
 - Löschen 73
- Vorschau
 - Beschreibung 26
 - Taste 12

W

- Wahlschalter 13
- Websites für HP 129
- Weißabgleich, Einstellung 49
- Wiedergabe
 - Taste "Wiedergabe" 12
 - verwenden 65
- Windows Computer
 - Anschließen 85, 148
 - Bonussoftware 22
 - Software installieren 21

Z

- Zeit und Datum, Einstellung 20, 96
- Zeitvorwahl (Tv), Einstellung 45
- Zoom
 - digital 34
 - optisch 33
 - Spezifikationen 153
 - Zoom-Hebel, Beschreibung 11
- Zubehör für die Kamera 142