

Electrolux Floor Care and Small Appliances AB  
105 45 Stockholm  
www.electrolux.com

**The Thoughtful Design Innovator.**

Do you remember the last time you opened a gift that made you say “Oh! How did you know? That’s exactly what I wanted!” That’s the kind of feeling that the designers at Electrolux seek to evoke in everyone who chooses or uses one of our products. We devote time, knowledge, and a great deal of thought to anticipating and creating the kind of appliances that our customers really need and want.

This kind of thoughtful care means innovating with insight. Not design for design’s sake, but design for the user’s sake. For us, thoughtful design means making appliances easier to use and tasks more enjoyable to perform, freeing our customers to experience that ultimate 21st century luxury, ease of mind. Our aim is to make this ease of mind more available to more people in more parts of their everyday lives, all over the world. So when we say we’re thinking of you, you know we mean just that.

**Electrolux. Thinking of you.**

Share more of our thinking at [www.electrolux.com](http://www.electrolux.com)

**CE** This product conforms to the Low Voltage Directive 2006/95/EC, EMC Directive 89/336/EEC with amendments 92/31/EEC, 93/68/EEC and the CE marking Directive 93/68/EEC.

*Thinking of you*  
 **Electrolux**

*Thinking of you*

 **Electrolux**



USER MANUAL  
ENERGICA ZS203, ZS204

GB

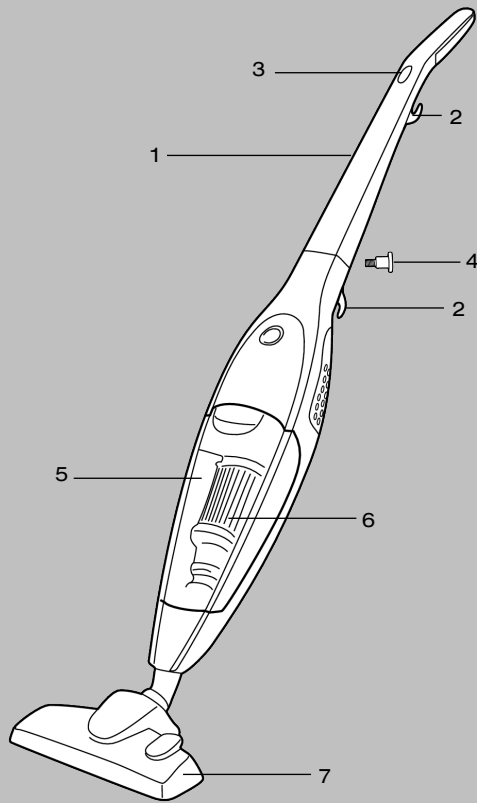

### Features / Accessories

1. Upper stick
2. Cable holder
3. Power regulation
4. Locking screw
5. Dust container
6. HEPA filter
7. Carpet/hard floor nozzle
8. Extension tube
9. Parquet nozzle\*
10. Turbo nozzle\*
11. Hose\*
12. Crevice tool\*
13. Dusting brush\*
14. Shoulder strap\*

\* = Certain models only.

D

### Funktionen/Zubehör

1. Oberes Stabelement
2. Kabelhalter
3. Leistungsregulierung
4. Feststellschraube
5. Staubbehälter
6. HEPA-Filter
7. Umschaltbare Kombi-Bodendüse
8. Verlängerungsrohr
9. Parkettbürste\*
10. Turbodüse\*
11. Schlauch\*
12. Fugendüse\*
13. Staubbürste\*
14. Schulterriemen\*

\* = Nur bestimmte Modelle.

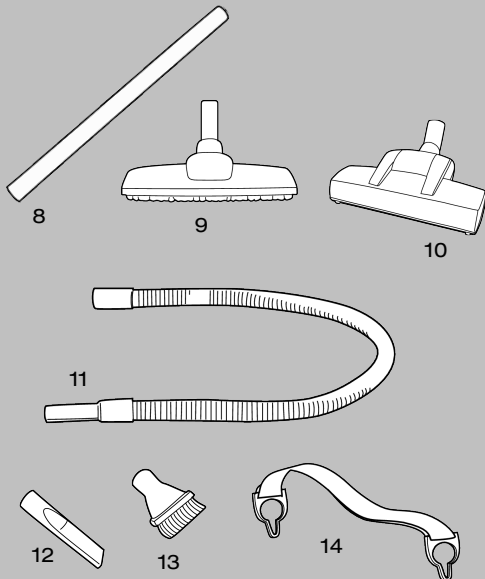

**Funzionalità/accessori**

1. Bastone superiore
2. Supporto del cavo
3. Regolazione di potenza
4. Vite di bloccaggio
5. Contenitore della polvere
6. Filtro HEPA
7. Bocchetta per tappeti/pavimenti duri
8. Tubo estensibile
9. Bocchetta per parquet\*
10. Bocchetta Turbo\*
11. Flessibile\*
12. Attrezzo per fessure\*
13. Spazzola per la polvere\*
14. Tracolla\*

\* Solo per alcuni modelli.

**Fonctions / Accessoires**

1. Manche
2. Support de câble
3. Réglage de la puissance
4. Vis de blocage du manche
5. Bac à poussière
6. Filtre HEPA
7. Suceur pour tapis/sols durs
8. Tube rigide
9. Brosse pour parquets, sols durs\*
10. Turbobrosse\*
11. Flexible\*
12. Suceur long pour fentes\*
13. Brosse meubles\*
14. Bandoulière\*

\* = Suivant les modèles.

GB

### Safety precautions

This vacuum cleaner should only be used for normal vacuuming in a domestic environment.

This appliance is not intended for use by persons (including children) with reduced physical, sensory or mental capabilities, or lack of experience and knowledge, unless they have been given supervision or instruction concerning use of the appliance by a person responsible for their safety.

Children should be supervised to ensure that they do not play with the appliance.

### Never vacuum:

- In wet areas.
- Close to flammable gases etc.
- Without the HEPA filter to avoid damaging the cleaner.
- When housing shows visible signs of damage.

### Never vacuum:

- Sharp objects.
- Water or other Liquids
- Hot or cold cinders, lit cigarette butts, etc.
- Fine dust, for example from plaster, concrete, flour, hot or cold ashes.

The above may cause serious damage to the motor – damage which is not covered by the warranty.

### Electrical safety precautions

- Regularly check that the cable is not damaged. Never use the vacuum cleaner if the cable is damaged.
- If the supply cord is damaged, it must be replaced by Electrolux service agent or similarly qualified person in order to avoid a hazard.
- Damage to the machine's cable is not covered by the warranty.
- Never pull or lift the vacuum cleaner by the cable.
- Disconnect the plug from the mains before cleaning or maintenance of the vacuum cleaner.
- All servicing and repairs must be carried out by an authorised Electrolux service centre.
- Be sure to keep the vacuum cleaner in a dry place.

D

### Sicherheitsvorkehrungen

Der Staubsauger darf nur für normales Staubsaugen im Haushalt verwendet werden.

Personen (einschließlich Kindern) mit eingeschränkten körperlichen, sensorischen oder geistigen Fähigkeiten oder mit fehlender Erfahrung und Kenntnissen dürfen dieses Gerät nur unter Aufsicht oder nach Anleitung durch eine für ihre Sicherheit verantwortliche Person benutzen.

Kinder müssen beaufsichtigt werden, um zu gewährleisten, dass diese mit dem Gerät nicht spielen.

### Niemals staubsaugen:

- In nassen Bereichen.
- In der Nähe von brennbaren Gasen etc.
- Ohne HEPA-Filter, da hierbei die Gefahr einer Beschädigung des Staubsaugers besteht.
- Wenn das Gehäuse sichtbare Schäden aufweist.

### Niemals staubsaugen:

- Scharfkantige Gegenstände.
- Wasser oder andere Flüssigkeiten
- Heiße oder kalte Asche, brennende Zigarettenkippen etc.
- Feine Stäube (z. B. Gips-, Beton-, Mehl- oder Aschenstaub)

Oben Genanntes kann den Motor ernsthaft beschädigen – Solche Schäden werden durch die Garantie nicht abgedeckt.

### Elektrische Sicherheitsvorkehrungen

- Regelmäßig Kabel auf Schäden prüfen. Staubsauger niemals benutzen, wenn das Netzkabel beschädigt ist.
- Wenn das Netzkabel beschädigt ist, muss es zur Unfallvermeidung vom Electrolux Kundendienst oder von einer entsprechend qualifizierten Person ausgetauscht werden.
- Schäden am Kabel des Geräts sind nicht von der Garantie abgedeckt.
- Den Staubsauger niemals am Kabel ziehen oder hochheben.
- Vor dem Reinigen oder der Durchführung von Servicearbeiten am Staubsauger den Netzstecker aus der Steckdose ziehen.

**I****! Norme di sicurezza**

Questo aspirapolvere deve essere utilizzato esclusivamente per la normale pulizia domestica.

L'apparecchio non è destinato ad essere utilizzato da persone, compresi i bambini, con ridotte capacità fisiche, mentali o sensoriali o con esperienza e/o competenze insufficienti, a meno che non siano sotto la supervisione di una persona responsabile della loro sicurezza o non vengano da essa istruite sull'utilizzo dell'apparecchio.

Tenere i bambini sotto supervisione per evitare che giochino con l'apparecchio.

**! Non aspirare mai:**

- In aree bagnate.
- In prossimità di gas infiammabili e così via.
- Senza il filtro HEPA, per evitare di danneggiare l'aspirapolvere.
- Quando l'involucro mostra segni visibili di danneggiamento.

**! Non aspirare mai:**

- Oggetti taglienti.
- Acqua o altri liquidi.
- Cenere calda o fredda, mozziconi accesi di sigarette e così via.
- Polvere fine di intonaco, calcestruzzo, farina o cenere (ad esempio).

Questo tipo di materiali può causare seri danni al motore. Questa evenienza non è coperta dalla garanzia.

**! Norme di sicurezza elettrica**

- Verificare periodicamente che il cavo non sia danneggiato. Non utilizzare l'aspirapolvere se il cavo è danneggiato.
- Se il cavo di alimentazione è danneggiato, deve essere sostituito da un agente dell'assistenza Electrolux o da una persona egualmente qualificata per evitare rischi.
- Il danneggiamento del cavo della macchina non è coperto dalla garanzia.
- Non tirare o sollevare mai l'aspirapolvere per il cavo.
- Staccare la spina dall'alimentazione di rete prima della pulizia o della manutenzione dell'aspirapolvere.

**F****! Précautions de sécurité**

Cet aspirateur doit être uniquement utilisé pour aspirer dans un environnement domestique normal.

Cet appareil n'est pas destiné à être utilisé par des personnes (y compris des enfants) dont les capacités physiques, sensorielles ou mentales sont diminuées, ou qui ne disposent pas des connaissances ou de l'expérience nécessaires, à moins qu'elles n'aient été formées et encadrées pour l'utilisation de cet appareil par une personne responsable de leur sécurité.

Les enfants doivent être surveillés afin qu'ils ne puissent pas jouer avec cet appareil.

**! Ne jamais aspirer :**

- dans les endroits humides ;
- à proximité de gaz inflammables, etc. ;
- sans utiliser de filtre HEPA, afin de ne pas endommager l'aspirateur ;
- lorsque le corps de l'aspirateur est visiblement endommagé.

**! Ne jamais aspirer :**

- des objets pointus ;
- de l'eau ou d'autres liquides ;
- des cendres chaudes ou refroidies, des mégots de cigarettes incandescents, etc. ;
- des particules de poussière très fines issues entre autres du plâtre, du béton, de la farine ou de cendres.

Les éléments susmentionnés peuvent provoquer de graves dommages au moteur.

La garantie ne prend pas en charge ce type de dommages.

**! Précautions en matière de sécurité électrique**

- Vérifier régulièrement que le câble n'est pas endommagé. Ne jamais utiliser l'aspirateur si le câble est endommagé.
- Si le cordon d'alimentation est endommagé, il doit être remplacé par Electrolux, l'un de ses réparateurs ou toute autre personne dûment qualifiée afin d'éviter tout danger.
- Les dommages portés au câble de l'appareil ne sont pas couverts par la garantie.
- Ne jamais tirer ni soulever l'aspirateur par le câble.

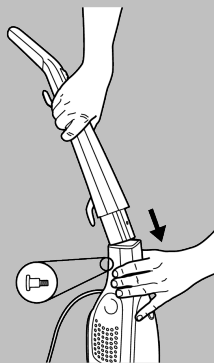

1

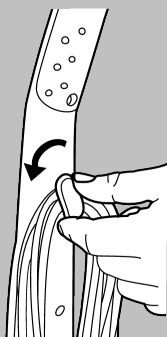

2

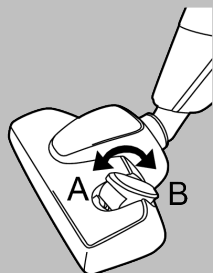

3

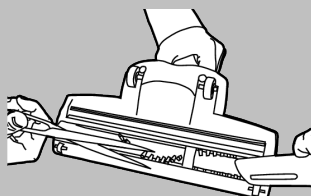

4

GB

### Unpacking and assembly (1)

- Check that all parts are in the box.
- Carefully insert the upper stick into the lower main body (1a). Make sure that the cable does not jam.
- Secure the upper stick by tightening the locking screw (1b).
- Fit the floor nozzle towards the vacuum cleaner.

### Starting to vacuum clean (2)

- Release the cable by rotating the upper cable holder (2), and plug the cable. Start the cleaner by pressing the On-off button.
- Adjust suction power by using the power regulation on the handle.

### Floor nozzles (3)

#### Carpet / Hard floor nozzle

Carpets: Use with the lever in position (3A).

Hard floors: Use with the lever in position (3B).

#### Parquet nozzle\*:

Use for wooden floors.

#### Using the Turbo nozzle\*

The rotating brush is driven by the airflow. Use the Turbo nozzle for deep cleaning of carpets.

- Do not use the Turbo nozzle on skin rugs, carpets with long fringes or with a pile depth exceeding 15 mm.
- To avoid damaging the carpet, do not keep the nozzle stationary whilst the brush is rotating.
- Do not pass the nozzle across electric cables, and be sure to switch off the vacuum cleaner immediately after use.

### Cleaning the Turbo nozzle (4)

Disconnect the nozzle from the vacuum cleaner and remove entangled threads from the brush, etc. by snipping them away with scissors.

D

- Alle Wartungs- und Reparaturarbeiten dürfen nur vom autorisierten Electrolux-Kundendienst durchgeführt werden.
- Bewahren Sie den Staubsauger immer an einem trockenen Ort auf.

### Auspacken und Zusammenbau (1)

- Vollständigkeit des notwendigen Verpackungsinhalts überprüfen.
- Oberes Stabelement vorsichtig in das Geräte-Unterteil einsetzen (1a). Darauf achten, dass das Kabel nicht eingeklemmt wird.
- Oberes Stabelement durch Anziehen der Feststellschraube sichern (1b).
- Bodendüse am Staubsauger anbringen.

### Staubsaugen (2)

- Kabel durch Drehen des oberen Kabelhalters (2) freigeben und an Netzsteckdose anschließen. Staubsauger durch Drücken des Ein-/Ausschalters einschalten.
- Saugleistung durch Einstellen der Leistungsregler am Griff anpassen.

### Bodendüsen (3)

#### Umschaltbare Kombi-Bodendüse

Teppiche: Mit dem Hebel in Stellung (3A) verwenden.

Hartböden: Mit dem Hebel in Stellung (3B) verwenden.

#### Parkettbürste\*:

Für Holzböden verwenden.

#### Verwendung der Turbodüse\*

Die rotierende Bürste wird vom Luftstrom angetrieben. Turbodüse zur Intensivreinigung von Teppichbelägen verwenden.

- Turbodüse nicht auf Fellvorlegern, Teppichen mit langen Fransen oder mit Gesamthöhe über 15 mm verwenden.
- Lassen Sie die rotierende Bürste nicht zu lange an einer Stelle stehen, um Schäden am Teppich zu vermeiden.
- Mit der Düse nicht über elektrische Kabel fahren und Staubsauger unmittelbar nach der Verwendung ausschalten.

### Reinigung der Turbobürste (4)

Düse vom Staubsaugerrohr entfernen und in der Bürste verwickelte Fäden etc. zum Entfernen mit einer Schere durchschneiden.

## I

- Qualsiasi intervento di manutenzione e riparazione deve essere eseguito presso un centro di assistenza autorizzato Electrolux.
- Conservare l'aspirapolvere in un ambiente asciutto.

### Disimballaggio e montaggio (1)

- Controllare che nella confezione siano presenti tutti i componenti.
- Inserire con attenzione il bastone superiore nel corpo principale inferiore (1a). Assicurarsi che il cavo non si inceppi.
- Fissare il bastone superiore serrando la vite di bloccaggio (1b).
- Inserire la bocchetta per pavimenti sull'aspirapolvere.

### Avvio della pulizia (2)

- Rilasciare il cavo ruotando il supporto superiore (2) e collegare il cavo alla presa. Avviare l'aspirapolvere premendo il pulsante ON-OFF.
- Regolare la potenza di aspirazione utilizzando l'apposita regolazione sull'impugnatura.

### Bocchette per pavimenti (3)

#### Bocchetta per tappeti/pavimenti duri

Tappeti: utilizzare con la leva in posizione (3A).

Pavimenti duri: utilizzare con la leva in posizione (3B).

#### Bocchetta per parquet\*:

utilizzare per pavimenti in legno.

#### Uso della bocchetta Turbo\*

La spazzola ruota grazie al flusso d'aria. Utilizzare la bocchetta Turbo per la pulizia profonda dei tappeti.

- Non utilizzare la bocchetta Turbo su rivestimenti in pelle, tappeti con frange lunghe o con profondità di tessitura superiore a 15 mm.
- Per evitare di danneggiare il tappeto, non tenere ferma la bocchetta mentre la spazzola ruota.
- Non passare la bocchetta su cavi elettrici e spegnere l'aspirapolvere subito dopo l'uso.

### Pulizia della bocchetta Turbo (4)

Scollegare la bocchetta dall'aspirapolvere e rimuovere i fili e gli altri oggetti impigliati nella spazzola, tagliandoli con le forbici.

## F

- Débrancher la prise avant de nettoyer ou d'entretenir votre aspirateur.
- Toutes les révisions et réparations doivent être effectuées par le personnel d'un Centre Service Agréé Electrolux.
- S'assurer de ranger l'aspirateur dans un endroit sec.

### Déballage et assemblage (1)

- Vérifier que tous les éléments sont présents dans l'emballage.
- Insérer avec précaution le manche dans le corps de l'aspirateur (1a). Vérifier que le câble n'est pas emmêlé.
- Ajuster le manche en serrant la vis de blocage (1b).
- Mettre en place le suceur pour sols dans l'aspirateur.

### Mise en marche de l'aspirateur (2)

- Libérer le câble en faisant tourner le support supérieur (2), puis brancher le câble. Mettre l'aspirateur en marche en appuyant sur le bouton marche/arrêt.
- Régler la puissance d'aspiration à l'aide du réglage de la puissance sur la poignée.

### Suceurs pour sols (3)

#### Suceur pour tapis/sols durs

Tapis: Utiliser avec le levier en position (3A).

Sols durs: Utiliser avec le levier en position (3B).

#### Brosse pour parquets, sols durs\* :

Utiliser pour les parquets en bois.

#### Utilisation de la turbobrosse\*

La brosse rotative est activée par le flux d'air. Utiliser la turbobrosse pour nettoyer les tapis en profondeur.

- Ne pas utiliser la turbobrosse sur les tapis en peau, les tapis avec de longues franges ou les tapis dont l'épaisseur dépasse 15 mm.
- Pour éviter d'abîmer le tapis, ne pas le garder immobile pendant que la brosse tourne.
- Ne pas passer la turbobrosse sur les câbles électriques et veiller à arrêter l'aspirateur immédiatement après utilisation.

### Nettoyage de la turbobrosse (4)

Retirer la turbobrosse de l'aspirateur, puis retirer les fils, etc. de la brosse en les coupant avec des ciseaux.



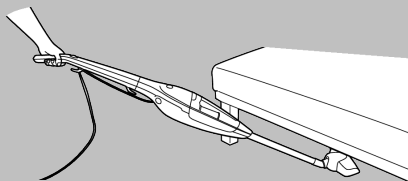

5

GB

### Using the Extension tube :

Connect the nozzle to the extension tube (5) for cleaning under beds & furniture

### Hose & Accessories \*

Remove the floor nozzle and secure the shoulder strap\* around the nozzle connection and the upper stick, as shown on the image (6).

Fasten the hose towards the nozzle connection and connect the accessories\*.

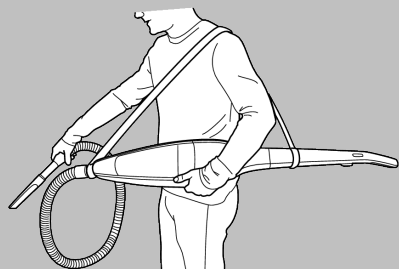

6

### Emptying the dust container:

- Open the latch to release the dust container. Take out the filter holder and empty the dust container (7).



### Cleaning the washable HEPA filter

If the suction power is poor, it is probable that the HEPA filter needs to be cleaned:

- Open the latch to release the dust container from the vacuum cleaner body.
- Remove the HEPA filter by rotating it anti-clockwise from the filter holder (8). Clean the filter by removing coarse debris and dirt. Then clean the filter under luke warm water, and leave to dry before re-inserting it.
- The dust container has a safety device so that it can not be closed without the HEPA filter in place.
- Please replace the HEPA filter if it is damaged or can not be cleaned properly. The filter is available as a spare part.



7

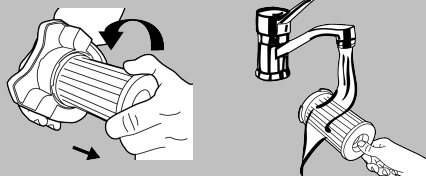

8

D

### Verwendung des Verlängerungsrohrs:

Düse zum Reinigen unter Betten oder Möbelstücken auf Verlängerungsdüse (5) aufsetzen.

### Schlauch und Zubehör \*

Bodendüse abnehmen und Schulterriemen\* um Düsenanschluss und oberes Stabelement befestigen, wie in der Abbildung gezeigt (6).

Schlauch an Düsenanschluss anbringen und Zubehör anschließen\*.

### Entleeren des Staubbehälters:

- Verriegelung öffnen, um Staubbehälter freizugeben. Filterhalter herausnehmen und Staubbehälter entleeren (7).



### Reinigung des auswaschbaren HEPA-Filters

Bei schwacher Saugleistung muss vermutlich der HEPA-Filter gereinigt werden:

- Verriegelung öffnen, um Staubbehälter von Staubsaugergehäuse entfernen zu können.
- HEPA-Filter gegen den Uhrzeigersinn von der Filterhalterung abschrauben und abnehmen (8). Filter durch Entfernen von groben Partikeln und Verschmutzungen reinigen. Anschließend den Filter unter lauwarmem Wasser reinigen und trocknen lassen, bevor er erneut eingesetzt wird.
- Eine Sicherheitseinrichtung verhindert, dass der Staubbehälter ohne eingesetzten HEPA-Filter geschlossen werden kann.
- Bitte den HEPA-Filter austauschen, wenn dieser beschädigt ist oder nicht ordnungsgemäß gereinigt werden kann. Der Filter ist als Ersatzteil erhältlich.

**Uso del tubo estensibile:**

Collegare la bocchetta al tubo estensibile (5) per la pulizia sotto letti e mobili.

**Flessibile e accessori \***

Rimuovere la bocchetta per pavimenti e fissare la tracolla \* intorno al collegamento della bocchetta e al bastone superiore, come illustrato nell'immagine (6).

Fissare il flessibile sul collegamento della bocchetta e collegare gli accessori\*.

**Svuotamento del contenitore della polvere:**

- Aprire il fermo per rilasciare il contenitore della polvere. Estrarre il supporto del filtro e svuotare il contenitore della polvere (7).

**Pulizia del filtro lavabile HEPA**

Se la potenza di aspirazione è insufficiente, è probabile che il filtro HEPA debba essere pulito:

- Aprire il fermo per rilasciare il contenitore della polvere dal corpo dell'aspirapolvere.
- Rimuovere il filtro HEPA ruotandolo in senso antiorario ed estraendolo dal relativo supporto (8). Pulire il filtro rimuovendo residui grossolani e polvere. Quindi, lavare il filtro con acqua tiepida e lasciarlo asciugare prima di reinserirlo nell'apparecchio.
- Il contenitore della polvere è dotato di un dispositivo di sicurezza che ne impedisce la chiusura in assenza del filtro HEPA.
- Sostituire il filtro HEPA se risulta danneggiato o impossibile da pulire accuratamente. Il filtro è disponibile come parte di ricambio.

**Utilisation du tube rigide :**

Fixer la brosse au tube rigide (5) pour aspirer sous les lits et les meubles.

**Flexible et accessoires \***

Retirer le suceur pour sols et ajuster la bandoulière\* autour de la connexion du suceur et du manche, comme indiqué sur l'illustration (6).

Adapter le flexible à la connexion du suceur et connecter les accessoires.\*

**Comment vider le bac à poussière**

- Ouvrir le loquet pour libérer le bac à poussière. Retirer le support filtre et vider le bac à poussière (7).

**Nettoyage du filtre lavable HEPA**

En cas de réduction de la puissance d'aspiration, il se peut que le filtre HEPA doive être lavé.

- Ouvrir le loquet pour libérer le bac à poussière du corps de l'aspirateur.
- Retirer le filtre HEPA en le faisant tourner dans le sens inverse des aiguilles d'une montre par rapport au support filtre (8). Nettoyer le filtre en retirant les grosses particules et la poussière. Ensuite, rincer le filtre à l'eau tiède du robinet et le laisser sécher avant de le remettre en place.
- Un dispositif de sécurité est intégré au bac à poussière afin d'empêcher sa fermeture en l'absence de filtre HEPA.
- Remplacer le filtre HEPA s'il est endommagé ou s'il est impossible de le nettoyer correctement. Les filtres figurent parmi les pièces de rechange disponibles.

## Troubleshooting

### The vacuum cleaner does not start

- Check that the cable is connected to the mains.
- Check that the plug and cable are not damaged.
- Check for a blown fuse.

### Poor suction or the vacuum cleaner stops

- Is the dust container full?
- Is the nozzle or air channel blocked?
- Is the HEPA filter blocked or needs to be cleaned?

### If water has entered the vacuum cleaner

It will be necessary to replace the motor at an authorised Electrolux service centre. Damage to the motor caused by the penetration of water is not covered by the warranty.

## Customer Information

Electrolux decline all responsibility for all damages arising from any improper use of the appliance or in cases of tampering with the appliance. This product is designed with the environment in mind. All plastic parts are marked for recycling purposes. For further details see our website:

<http://www.electrolux.co.uk/>

For repairs or accessories, contact the Electrolux Group Floorcare Helpline on 08445 614 614.

If you have any comments on the cleaner or the Instructions for Use booklet please contact us on 08445 614 614.

For Customer Care please call 08445 614614. Calls to this number will be charged at 5p per minute at all times from a BT Landline.

*If you can not find HEPA filter or accessories to your Electrolux vacuum cleaner, please visit our website at [www.electrolux.com](http://www.electrolux.com).*

## Fehlersuche

### Der Staubsauger startet nicht

- Prüfen, ob das Netzkabel an die Netzsteckdose angeschlossen ist.
- Prüfen, ob der Stecker und das Kabel nicht beschädigt sind.
- Prüfen, ob eine Sicherung durchgebrannt ist.

### Schwache Saugleistung oder Staubsauger stoppt

- Ist der Staubbehälter voll?
- Ist die Düse oder der Luftkanal verstopft?
- Ist der HEPA-Filter verstopft oder muss dieser gereinigt werden?

### Falls Wasser oder andere Flüssigkeiten in den Staubsauger eingedrungen sind.

Es ist notwendig, den Motor in einem autorisierten Electrolux-Servicezentrum auszutauschen. Schäden am Motor, die durch eingedrungenes Wasser oder andere Flüssigkeiten verursacht wurden, sind nicht durch die Garantie abgedeckt.

## Verbraucher-Information

Electrolux übernimmt keine Verantwortung für Schäden, die durch den unsachgemäßen Einsatz oder unbefugten Eingriff in den Staubsauger entstehen.

Dieses Produkt wurde mit Rücksicht auf die Umwelt hergestellt. Alle Plastikteile sind für Recyclingzwecke markiert.

*Falls Sie den HEPA-Filter und Zubehörteile für Ihren Electrolux Staubsauger nicht finden, besuchen Sie unsere Website [www.electrolux.com](http://www.electrolux.com).*

## I

### Ricerca ed eliminazione dei guasti

#### L'aspirapolvere non si accende

- Controllare che il cavo sia collegato all'alimentazione di rete.
- Controllare che la spina e il cavo non siano danneggiati.
- Controllare che non vi sia un fusibile bruciato.

#### L'aspirazione è insufficiente oppure l'aspirapolvere si spegne

- Il contenitore della polvere è pieno?
- La bocchetta o il condotto dell'aria è intasato?
- Il filtro HEPA è intasato o deve essere pulito?

#### Se si è verificata un'infiltrazione d'acqua nell'aspirapolvere

Sarà necessario far sostituire il motore presso un centro di assistenza autorizzato Electrolux. I danni al motore causati dall'infiltrazione d'acqua non sono coperti dalla garanzia.

### Informazioni per l'utente

Electrolux declina ogni responsabilità per tutti i danni derivanti da uso improprio o da manomissione dell'apparecchio.

Questo prodotto è progettato nel rispetto dell'ambiente. Tutte le parti in plastica sono riciclabili.

*Per informazioni su dove trovare il filtro HEPA o gli accessori dell'aspirapolvere Electrolux in uso, visitare il sito Web Electrolux all'indirizzo [www.electrolux.com](http://www.electrolux.com).*

## F

### Gestion des pannes

#### L'aspirateur ne se met pas en marche. Vérifier :

- que le câble est branché ;
- que la prise et le câble ne sont pas endommagés ;
- qu'aucun fusible n'a sauté.

#### Aspiration médiocre ou l'aspirateur s'arrête.

##### Vérifier :

- que le bac à poussière n'est pas plein ;
- que le suceur ou le conduit d'air n'est pas bloqué ;
- que le filtre HEPA ne sont pas bouchés ou qu'il n'est pas sale.

#### De l'eau ou des liquides ont été aspirés

Le moteur doit être remplacé par un Centre Service Agréé Electrolux. Les dommages portés au moteur par l'entrée d'eau ou de liquides ne sont pas couverts par la garantie.

### Informations consommateur

Electrolux décline toute responsabilité pour les dommages consécutifs à une utilisation incorrecte de l'appareil ou en cas de modification de l'appareil.

Ce produit a été conçu dans un souci de respect de l'environnement. Tous les éléments en plastique sont marqués à des fins de recyclage.

Les produits en bombe aérosol peuvent être inflammables. Ne pas vaporiser de tels produits à proximité ou sur l'aspirateur.

*Si vous éprouvez des difficultés à trouver des sacs à poussière ou des filtres pour votre aspirateur Electrolux, visitez notre site Web à l'adresse suivante : [www.electrolux.com](http://www.electrolux.com).*

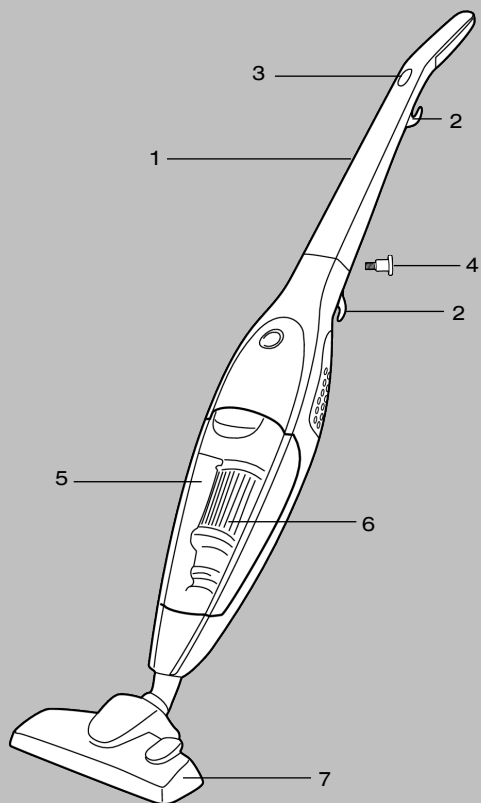
**E****Funciones / Accesorios**

1. Mango superior
2. Soporte para el cable
3. Regulación de la potencia
4. Tornillo de cierre
5. Contenedor para polvo
6. Filtro HEPA
7. Boquilla para alfombras, moquetas y suelos duros

\*= Sólo en algunos modelos.

**P****Acessórios/Funções**

1. Vara superior
2. Suporte do cabo
3. Regulação de potência
4. Parafuso de bloqueio
5. Compartimento de pó
6. Filtro HEPA
7. Bocal para tapete/piso duro
8. Tubo de extensão
9. Bocal para soalho\*
10. Bocal turbo\*
11. Mangueira\*
12. Acessório para fendas\*
13. Escova do pó\*
14. Correia para o ombro\*

\* = Apenas determinados modelos.

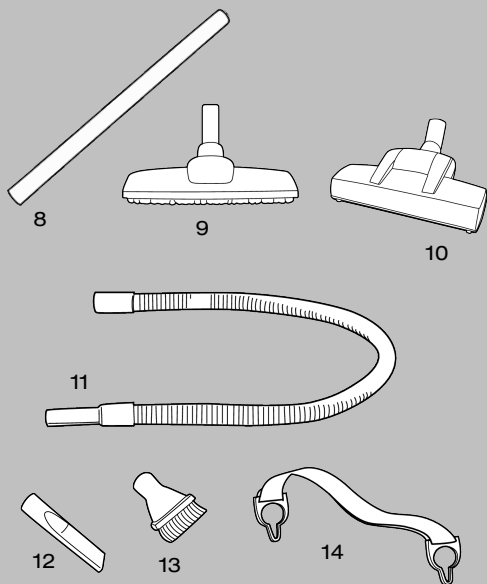



**E****Precauciones de seguridad**

Esta aspiradora sólo debe utilizarse para aspirar de forma normal en entornos domésticos.

Este electrodoméstico no está indicado para que lo utilicen personas (incluidos niños) con discapacidades físicas, sensoriales o mentales o que no cuenten con experiencia o conocimientos, a menos que lo hagan bajo supervisión o según las instrucciones de una persona responsable de su seguridad.

Se deberá controlar que los niños no jueguen con este electrodoméstico.

**Nunca pase la aspiradora:**

- En zonas mojadas.
- Cerca de gases inflamables, etc.
- Sin el filtro HEPA, para evitar daños en la aspiradora.
- Cuando la carcasa presente daños visibles.

**Nunca pase la aspiradora:**

- Sobre objetos cortantes o afilados.
- Sobre agua u otros líquidos
- Sobre cenizas candentes o frías, colillas de cigarrillos encendidas, etc.
- Sobre polvo fino, como yeso, cemento, harina, cenizas, etc.

Estas materias podrían ocasionar graves daños en el motor (este tipo de daños no está cubierto por la garantía).

**Precauciones de seguridad eléctrica**

- Compruebe periódicamente que el cable no esté dañado. Bajo ninguna circunstancia utilice la aspiradora si el cable no está en perfectas condiciones.
- Si el cable de alimentación no está en perfectas condiciones, debe ser sustituido por Electrolux, por su servicio de asistencia o por personal cualificado, para evitar peligros.
- La garantía no cubre los daños ocasionados en el cable del aparato.
- Nunca utilice el cable para tirar de la aspiradora o levantarla.
- Desconecte el enchufe de la toma de corriente antes de limpiar o de realizar cualquier tarea de mantenimiento en la aspiradora.

**P****Precauções de segurança**

Este aspirador apenas deverá ser utilizado por adultos para aspirar normalmente num ambiente doméstico.

Este aparelho não se destina a ser utilizado por pessoas (incluindo crianças) com deficiências físicas, sensitivas ou mentais ou com falta de experiência e conhecimentos, a menos que sejam supervisionadas ou instruídas no que se refere à utilização do aparelho por uma pessoa responsável pela sua segurança.

As crianças deverão ser supervisionadas de modo a garantir que não brincam com o aparelho.

**Nunca aspire:**

- Em áreas molhadas.
- Perto de gases inflamáveis, etc.
- Sem o filtro HEPA de modo a evitar danificar o aspirador.
- Quando a caixa apresenta sinais visíveis de danos.

**Nunca aspire:**

- Objectos pontiagudos.
- Água ou outros líquidos
- Cinzas quentes ou frias, pontas de cigarros acesas, etc.
- Pó fino, como, por exemplo, de gesso, cimento, farinha ou cinzas quentes e frias.

As situações acima mencionadas poderão causar sérios danos ao motor, os quais não estão cobertos pela garantia.

**Precauções de segurança a nível eléctrico**

- Verifique regularmente se o cabo não se encontra danificado. Nunca utilize o aspirador se o cabo estiver danificado.
- Se o cabo de alimentação estiver danificado, deverá ser substituído pelo representante da assistência técnica da Electrolux ou por uma pessoa com habilitações semelhantes, de modo a evitar possíveis riscos.
- A garantia não cobre os danos ao cabo da máquina.
- Nunca puxe nem levante o aspirador pelo cabo.
- Desligue a ficha da corrente antes de limpar ou fazer a manutenção do aspirador.





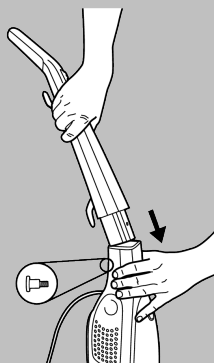

1

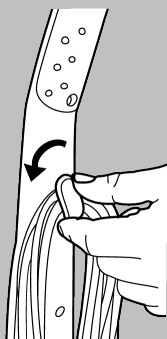

2

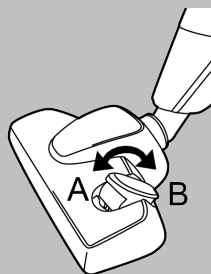

3

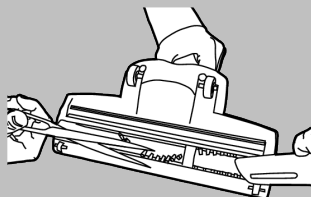

4

E

- Cualquier tipo de reparación debe realizarla un centro técnico autorizado de Electrolux.
- Guarde siempre la aspiradora en un lugar seco.

### Desembalaje y montaje (1)

- Compruebe que en la caja se suministran todas las piezas.
- Inserte con cuidado el mango superior en la carcasa principal inferior (1a). Asegúrese de que el cable no se atasca.
- Asegure el mango superior ajustando el tornillo de cierre (1b).
- Ajuste la boquilla para suelos hacia la aspiradora.

### Comenzar a aspirar (2)

- Suelte el cable girando el soporte del cable superior (2) e enchúfelo a la toma de corriente. Encienda la aspiradora pulsado el botón de encendido y apagado (on/off).
- Ajuste la potencia de succión mediante la regulación de la potencia del mango.

### Boquillas para suelos (3)

**Boquilla para alfombras, moquetas y suelos duros**

Alfombras y moquetas: Utilice la aspiradora con la palanca en posición (3A).

Suelos duros: Utilice la aspiradora con la palanca en posición (3B).

**Boquilla para parquet\*:**

Utilícela para suelos de madera.

**Uso de la boquilla turbo\***

El cepillo giratorio se acciona por el flujo de aire. Utilice la boquilla turbo para la limpieza en profundidad de alfombras y moquetas.

- No utilice la boquilla turbo en alfombras de piel, alfombras con flecos largos o alfombras con un grosor superior a 15 mm.
- Para evitar que se deteriore la alfombra, no mantenga la boquilla fija mientras gira el cepillo.
- No pase la boquilla sobre cables de alimentación eléctrica y asegúrese de apagar la aspiradora inmediatamente después de terminar de usarla.

### Limpeza de la boquilla turbo (4)

Desconecte la boquilla de la aspiradora y retire los hilos u otras fibras enredadas en el cepillo, etc. cortándolos con tijeras.

P

- Qualquer serviço ou reparação deverá ser executado por um centro de assistência Electrolux autorizado.
- Certifique-se de que guarda o aspirador num local seco.

### Desembalar e montar (1)

- Verifique se todas as peças estão na caixa.
- Insira cuidadosamente a vara superior no corpo principal inferior (1a). Certifique-se de que o cabo não fica preso.
- Fixe a vara superior apertando o parafuso de bloqueio (1b).
- Encaixe o bocal de piso no aspirador.

### Começar a aspirar (2)

- Solte o cabo rodando o suporte do cabo superior (2) e ligue o cabo. Ligue o aspirador premindo o botão ligar/desligar.
- Ajuste o poder de sucção utilizando a regulação de potência na pega.

### Bocais de piso (3)

**Bocal para tapete/piso duro**

Tapetes: Utilize com a alavanca na posição (3A).

Pisos duros: Utilize com a alavanca na posição (3B).

**Bocal para soalho\*:**

Utilize para pisos em madeira.

**Utilizar o bocal turbo\***

A escova rotativa é accionada pelo fluxo de ar. Utilize o bocal turbo para uma limpeza profunda dos tapetes.

- Não utilize o bocal turbo em tapetes de pele, tapetes com franjas compridas ou tapetes com uma espessura superior a 15 mm.
- Para evitar danificar o tapete, não mantenha o bocal parado enquanto a escova está a rodar.
- Não passe o bocal por cima de cabos eléctricos e certifique-se de que desliga o aspirador imediatamente depois de o utilizar.

### Limpar o bocal turbo (4)

Desligue o bocal do aspirador e remova da escova fios que possam estar presos, etc., cortando-os com uma tesoura.



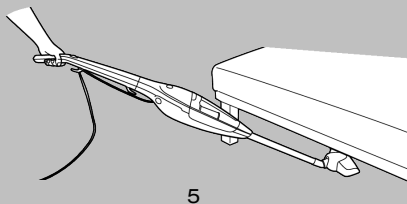

5

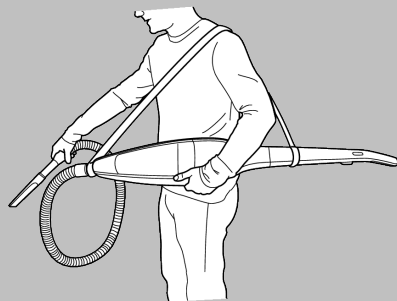

6

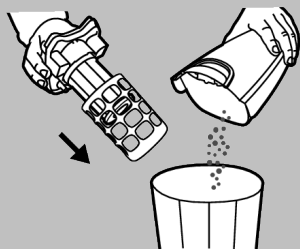

7

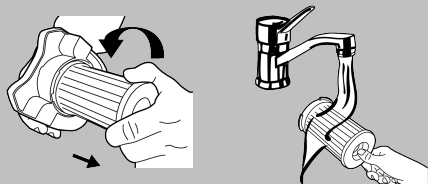

8

E

### Uso del tubo alargador:

Conecte la boquilla al tubo alargador (5) para limpiar bajo camas y muebles.

### Tubo flexible y accesorios \*

Retire la boquilla para suelos y coloque la banda para colgar del hombro\* alrededor de la conexión de la boquilla y el mango superior, tal y como se muestra en la imagen (6).

Ajústelos hacia la conexión de la boquilla y conecte los accesorios\*.

### Limpieza del depósito de polvo:

- Abra el pestillo para sacar el depósito de polvo. Saque el soporte del filtro y vacíe el depósito de polvo (7).



### Limpieza del filtro HEPA lavable

Si la potencia de succión se reduce, es probable que el filtro HEPA tenga que limpiarse:

- Abra el pestillo para sacar el contenedor de polvo de la carcasa de la aspiradora.
- Extraiga el filtro HEPA girándolo hacia la izquierda desde el soporte del filtro (8). Limpie el filtro retirando los escombros y la suciedad más visible. Limpie el filtro con agua templada y déjelo secar antes de volver a insertarlo.
- El depósito de polvo dispone de un dispositivo de seguridad, de modo que no puede cerrarse si no se encuentra colocado en su sitio el filtro HEPA.
- Sustituya el filtro HEPA si presenta daños o no puede limpiarse correctamente. El filtro se encuentra disponible como pieza de repuesto.

P

### Utilizar o tubo de extensão:

Ligue o bocal ao tubo de extensão (5) para limpar debaixo de camas e móveis

### Mangueira e Acessórios \*

Retire o bocal de piso e fixe a correia para o ombro\* à volta da ligação do bocal e da vara superior, conforme ilustrado na imagem (6). Aperte o bocal em direção à ligação do bocal e ligue os acessórios\*.

### Esvaziar o compartimento do pó:

- Abra a tampa para libertar o compartimento do pó. Retire o suporte do filtro e esvazie o compartimento do pó (7).



### Limpar o filtro HEPA lavável

Se o poder de sucção for reduzido, é provável que seja necessário limpar o filtro HEPA:

- Abra a tampa para libertar o compartimento do pó do corpo do aspirador.
- Retire o filtro HEPA do suporte do filtro (8) rodando-o no sentido contrário ao dos ponteiros do relógio. Limpe o filtro removendo a sujidade e os detritos mais espessos. Em seguida, limpe o filtro debaixo de água morna e deixe secar antes de o inserir novamente.
- O compartimento do pó tem um dispositivo de segurança de modo a que não possa ser fechado sem o filtro HEPA no devido lugar.
- Substitua o filtro HEPA se estiver danificado ou se não puder ser limpo correctamente. O filtro está disponível como peça de substituição.



## E

### Solución de problemas

#### La aspiradora no se pone en funcionamiento.

- Compruebe que el cable de alimentación esté correctamente enchufado en la toma de corriente.
- Verifique que el enchufe y los cables no estén dañados.
- Observe si se ha fundido algún fusible.

#### La potencia de succión es muy débil o la aspiradora se detiene

- Compruebe si el depósito del polvo está lleno.
- Compruebe si el canal de aire o la boquilla se ha bloqueado.
- Compruebe si el filtro HEPA está bloqueado o es necesario limpiarlo.

#### Ha entrado agua en la aspiradora

En este caso es necesario cambiar el motor en un centro técnico autorizado de Electrolux. Los daños en el motor causados por la entrada de agua no están cubiertos por la garantía.

### Información al consumidor

Electrolux no se hace responsable de los daños que pudieran derivarse del uso incorrecto del aparato o de haber realizado manipulaciones.

Este producto ha sido diseñado para respetar el medio ambiente. Todos los componentes de plástico llevan el distintivo de reciclaje.

*Si no encuentra accesorios ni filtros HEPA para la aspiradora de Electrolux, visite nuestro sitio web en [www.electrolux.com](http://www.electrolux.com).*

## P

### Resolução de problemas

#### O aspirador não arranca

- Verifique se o cabo está ligado à corrente.
- Verifique se a ficha e o cabo não estão danificados.
- Verifique se há algum fusível queimado.

#### Sucção reduzida ou o aspirador pára:

- O compartimento do pó está cheio?
- O bocal ou o canal do ar estão obstruídos?
- O filtro HEPA está obstruído ou necessita de ser limpo?

#### Se tiver entrado água no aspirador

Será necessário proceder à substituição do motor num centro de assistência Electrolux autorizado. Os danos causados no motor pela entrada de água não estão cobertos pela garantia.

### Informação ao consumidor

A Electrolux recusa qualquer responsabilidade por danos decorrentes de um uso impróprio ou de modificações ilícitas efectuadas ao aparelho.

Este produto foi concebido a pensar no ambiente. Todas as peças de plástico estão marcadas para fins de reciclagem.

*Se não conseguir encontrar filtros HEPA ou acessórios para o seu aspirador Electrolux, visite o nosso site em [www.electrolux.com](http://www.electrolux.com).*



**English:**

The symbol  on the product or on its packaging indicates that this product may not be treated as household waste. Instead it shall be handed over to the applicable collection point for the recycling of electrical and electronic equipment. By ensuring this product is disposed of correctly, you will help prevent potential negative consequences for the environment and human health, which could otherwise be caused by inappropriate waste handling of this product. For more detailed information about recycling of this product, please contact your local city office, your household waste disposal service or the shop where you purchased the product.

**Deutsch:**

Das Symbol  auf dem Produkt oder seiner Verpackung weist darauf hin, dass dieses Produkt nicht als normaler Haushaltsabfall zu behandeln ist, sondern an einem Sammelpunkt für das Recycling von elektrischen und elektronischen Geräten abgegeben werden muss. Durch Ihren Beitrag zum korrekten Entsorgen dieses Produkts schützen Sie die Umwelt und die Gesundheit Ihrer Mitmenschen. Umwelt und Gesundheit werden durch falsches Entsorgen gefährdet. Weitere Informationen über das Recycling dieses Produkts erhalten Sie von Ihrem Rathaus, Ihrer Müllabfuhr oder dem Geschäft, in dem Sie das Produkt gekauft haben.

**Español:**

El símbolo  en el producto o en su embalaje indica que este producto no se puede tratar como desperdicios normales del hogar. Este producto se debe entregar al punto de recolección de equipos eléctricos y electrónicos para reciclaje. Al asegurarse de que este producto se deseche correctamente, usted ayudará a evitar posibles consecuencias negativas para el ambiente y la salud pública, lo cual podría ocurrir si este producto no se manipula de forma adecuada. Para obtener información más detallada sobre el reciclaje de este producto, póngase en contacto con la administración de su ciudad, con su servicio de desechos del hogar o con la tienda donde compró el producto.

**Italiano:**

Il simbolo  sul prodotto o sulla confezione indica che il prodotto non deve essere considerato come un normale rifiuto domestico, ma deve essere portato nel punto di raccolta appropriato per il riciclaggio di apparecchiature elettriche ed elettroniche. Provvedendo a smaltire questo prodotto in modo appropriato, si contribuisce a evitare potenziali conseguenze negative per l'ambiente e per la salute, che potrebbero derivare da uno smaltimento inadeguato del prodotto. Per informazioni più dettagliate sul riciclaggio di questo prodotto, contattare l'ufficio comunale, il servizio locale di smaltimento rifiuti o il negozio in cui è stato acquistato il prodotto.

**France :**

Le symbole  sur le produit ou son emballage indique que ce produit ne peut être traité comme déchet ménager. Il doit être remis au point de collecte dédié à cet effet (collecte et recyclage du matériel électrique et électronique). En procédant à la mise au rebut de l'appareil dans les règles de l'art, nous préservons l'environnement et notre sécurité, s'assurant ainsi que les déchets seront traités dans des conditions optimum. Pour obtenir plus de détails sur le recyclage de ce produit, veuillez prendre contact avec les services de votre commune ou le magasin où vous avez effectué l'achat.

**Portugues:**

O símbolo  no produto ou na embalagem indica que este produto não pode ser tratado como lixo doméstico. Em vez disso, deve ser entregue ao centro de recolha selectiva para a reciclagem de equipamento eléctrico e electrónico. Ao garantir uma eliminação adequada deste produto, irá ajudar a evitar eventuais consequências negativas para o meio ambiente e para a saúde pública, que, de outra forma, poderiam ser provocadas por um tratamento incorrecto do produto. Para obter informações mais pormenorizadas sobre a reciclagem deste produto, contacte os serviços municipalizados locais, o centro de recolha selectiva da sua área de residência ou o estabelecimento onde adquiriu o produto.

