



**Soundbar mit DVD-
Player, Radio, iPod-
Dock und
HDMI-Anschluss**



SB-DVD 1

Bedienungsanleitung
Manuel d'utilisation
Istruzioni di uso

Das Vorwort

Diese Bedienungsanleitung hilft Ihnen beim

- bestimmungsgemäßen und
- sicheren

Gebrauch Ihres Gerätes.

Die Zielgruppe dieser Bedienungsanleitung

Die Gebrauchsanleitung richtet sich an jede Person, die das Gerät

- aufstellt,
- bedient,
- reinigt
- oder entsorgt.

Alle Marken- und Produktnamen sind Warenzeichen oder eingetragene Warenzeichen der jeweiligen Hersteller.



Warnung!

Das Gerät arbeitet mit unsichtbarem Laserlicht. Vorsicht, Laserstrahlung im Inneren des Gerätes. Zur Vermeidung von Strahlungsschäden darf das Gehäuse nur von qualifiziertem Fachpersonal geöffnet werden. Informationsetikett auf der Geräterückseite.

Die Gestaltungsmerkmale dieser Bedienungsanleitung

Verschiedene Elemente der Gebrauchsanleitung sind mit festgelegten Gestaltungsmerkmalen versehen. So können sie leicht feststellen, ob es sich um

normalen Text,

- Aufzählungen oder
- Handlungsschritte

handelt.



HDMI, das HDMI-Logo und die High-Definition Multimedia Schnittstelle sind Markenzeichen der HDMI licensing LLC.



“DVD Video” ist ein Markenzeichen der DVD Format/Logo Licensing Corporation.



Hergestellt mit Genehmigung der Dolby Laboratories. “Dolby”, “Pro Logic”, „Dolby Digital und das Doppel-D-Symbol sind Markenzeichen der Dolby Laboratories.

Inhaltsverzeichnis

Sicherheit und Aufstellen des Geräts	5
Sicherheit.....	5
Umgang mit Batterien.....	6
Aufstellen des Geräts	7
Die Beschreibung des Geräts	9
Der Lieferumfang.....	9
Welche Disks Sie verwenden können	9
Die besonderen Eigenschaften.....	10
Die iPhone/iPod-Features.....	11
Die Geräteübersicht.....	12
Die Funktionen der Fernbedienung	14
Wie Sie das Gerät zum Betrieb vorbereiten	16
Der Video-Anschluss zur DVD-Wiedergabe	17
Der Audio-Anschluss	18
Wie Sie eine externe Tonquelle anschließen	19
Wie Sie Musik über externe Geräte wiedergeben	19
Antennenanschluss	19
Wie Sie einen Kopfhörer benutzen	20
Wie Sie das Netzkabel anschließen	20
USB-Anschluss.....	21
Wie Sie Batterien in die Fernbedienung einlegen.....	21
Wie Sie die Fernbedienung verwenden.....	22
Welche iPhones/iPods Sie andocken können	22

Wie Sie allgemeine Gerätefunktionen bedienen	24
Gerät ein- und ausschalten	24
Wie Sie die Quelle einstellen.....	24
Wie Sie die Lautstärke regeln	24
Wie Sie die Soundeffekte einstellen.....	24
Wie Sie die Stummschaltung einschalten	25
Wie Sie die Uhrzeit einstellen.....	25
Wie Sie das Gerät konfigurieren (Setup)	26
ALLGEMEIN.....	27
AUDIO SETUP	27
Die Video-Einstellungen	28
Vorzugseinstellungen	29
KI.SICHERUNG (Sperrfunktion)	30
PASSWORT Setup	31
Grundeinstellungen verwenden	31
Beispielbare Discs	32
Wie Sie das Gerät bedienen	35
Die Disc einlegen und wiedergeben.....	35
CD wiedergeben.....	35
Funktionen der Disc-Wiedergabe	36
Die Wiederholfunktion	37
Die programmierte Wiedergabe	38
Die interaktiven Funktionstasten	39
MP3-Steuerungen	40

Wie Sie das Gerät über den Dateimanager bedienen ..	42
Allgemeine Navigation	42
Wiedergabe eines Titels.....	43
Wie Sie das Gerät bei JPEG-CDs bedienen.....	44
Wie Sie die USB-Funktion bedienen.....	45
Speichermedium verbinden	45
Wiedergabe von USB.....	45
Wie Sie Ihren iPod verwenden.....	46
Einschalten.....	46
Ausschalten.....	46
Wie Sie Ihren iPod über das Menü bedienen.....	46
Videowiedergabe	46
Wie Sie das Radio bedienen	47
Wie Sie einen Sender einstellen	47
Wie Sie Sender speichern.....	47

Wie Sie das Gerät reinigen	49
Wie Sie Fehler beseitigen.....	50
Technische Daten	53
Wie Sie das Gerät entsorgen.....	54

iPod is a trademark of Apple Computer, Inc., registered in the U.S. and other countries.

“Made for iPod”, “Made for iPhone” mean that an electronic accessory has been designed to connect specifically to iPod, iPhone respectively, and has been certified by the developer to meet Apple performance standards. Apple is not responsible for the operation of this device or its compliance with safety and regulatory standards.

Please note that the use of this accessory with iPod, iPhone may affect wireless performance.

Sicherheit und Aufstellen des Geräts

Lesen Sie bitte alle Sicherheitshinweise sorgfältig durch und bewahren Sie diese für spätere Fragen auf. Befolgen Sie immer alle Warnungen und Hinweise in dieser Bedienungsanleitung und auf der Rückseite des Geräts.



Sicherheit

Vorsicht!

- Das Gerät darf nur an eine Netzspannung von 230 V~, 50 Hz angeschlossen werden. Versuchen Sie niemals, das Gerät mit einer anderen Spannung zu betreiben.
- Wenn das Gerät defekt ist bzw. wenn das Gerät sonstige Schäden aufweist, darf es nicht in Betrieb genommen werden.
- Beim Abziehen des Netzsteckers von der Steckdose am Stecker ziehen - nicht am Kabel.
- Um Feuergefahr und die Gefahr eines elektrischen Schlages zu vermeiden, setzen Sie das Gerät weder Regen noch sonstiger Feuchtigkeit aus.
- Vermeiden Sie den Kontakt des Gerätes mit Wasser oder Feuchtigkeit.
- Nehmen Sie das Gerät nicht in der Nähe von Badewannen, Swimmingpools oder spritzendem Wasser in Betrieb.
- Stellen Sie keine Behälter mit Flüssigkeit, z.B. Blumenvasen, auf das Gerät. Diese könnten umfallen, und die auslaufende Flüssigkeit kann zu erheblicher Beschädigung bzw. zum Risiko eines elektrischen Schlages führen.
- Sollten Fremdkörper oder Flüssigkeit in das Gerät gelangen, ziehen Sie sofort den Netzstecker aus der Steckdose. Lassen Sie das Gerät von qualifiziertem Fachpersonal überprüfen, bevor Sie es wieder in Betrieb nehmen. Andernfalls besteht die Gefahr eines elektrischen Schlags.
- Öffnen Sie nicht das Gehäuse. Andernfalls besteht die Gefahr eines elektrischen Schlags.
- Versuchen Sie niemals ein defektes Gerät selbst zu reparieren. Wenden Sie sich immer an eine unserer Kundendienststellen.
- Öffnen Sie das Gerät auf keinen Fall – dies darf nur der Fachmann.
- Fremdkörper, z.B. Nadeln, Münzen, etc., dürfen nicht in das Innere des Gerätes fallen.
- Wenn Sie das Gerät transportieren, entfernen Sie die Disk aus dem Laufwerk, um Beschädigungen am Gerät zu vermeiden.
- Es dürfen keine offenen Brandquellen, wie z.B. brennende Kerzen auf das Gerät gestellt werden.
- Lassen Sie Kinder niemals unbeaufsichtigt dieses Gerät benutzen.

- Überlassen Sie Wartungsarbeiten stets qualifiziertem Fachpersonal. Andernfalls gefährden Sie sich und andere.
- Ziehen Sie den Stecker aus der Steckdose, falls Sie das Gerät über einen längeren Zeitraum nicht benutzen. Ziehen Sie nur am Netzstecker.
- Verlegen Sie das Netzkabel so, dass niemand darüber stolpern kann.
- Stellen Sie sicher, dass das Netzkabel oder der Stecker immer leicht zugänglich sind, sodass Sie das Gerät schnell von der Stromversorgung trennen können! Die Steckdose sollte möglichst nah am Gerät sein.
- Zur Netzverbindung Netzstecker vollständig in die Steckdose stecken.
- Verwenden Sie einen geeigneten, leicht zugänglichen Netzanschluss und vermeiden Sie die Verwendung von Mehrfachsteckdosen!
- Netzstecker nicht mit nassen Händen anfassen, Gefahr eines elektrischen Schlages!
- Bei Störungen oder Rauch- und Geruchsbildung aus dem Gehäuse sofort Netzstecker aus der Steckdose ziehen!
- Ziehen Sie vor Ausbruch eines Gewitters den Netzstecker aus der Steckdose.
- Wenn das Gerät längere Zeit nicht benutzt wird, z.B. vor Antritt einer längeren Reise, ziehen Sie den Netzstecker aus der Steckdose.
- Wenn das Gerät längere Zeit nicht betrieben wird, entnehmen Sie alle Batterien, da diese auslaufen und das Gerät beschädigen können.
- Hören Sie Musik nicht mit großer Lautstärke. Dies kann zu bleibenden Gehörschäden führen.

Umgang mit Batterien

- Achten Sie darauf, dass Batterien nicht in die Hände von Kindern gelangen. Kinder könnten Batterien in den Mund nehmen und verschlucken. Dies kann zu ernsthaften Gesundheitsschäden führen. In diesem Fall sofort einen Arzt aufsuchen!
 - Normale Batterien dürfen nicht geladen, erhitzt oder ins offene Feuer geworfen werden (**Explosionsgefahr!**).
 - Tauschen Sie schwächer werdende Batterien rechtzeitig aus.
 - Tauschen Sie immer alle Batterien gleichzeitig aus und verwenden Sie Batterien des gleichen Typs.
- Vorsicht!**
- Ausgelaufene oder beschädigte Batterien können bei Berührung mit der Haut Verätzungen verursachen. Benutzen Sie in diesem Fall geeignete Schutzhandschuhe. Reinigen Sie das Batteriefach mit einem trockenen Tuch.
 - Normale Batterien dürfen nicht geladen, erhitzt oder ins offene Feuer geworfen werden (**Explosionsgefahr!**).

Wichtiger Hinweis zur Entsorgung

Batterien können Giftstoffe enthalten, die die Gesundheit und die Umwelt schädigen.

- Das Produkt enthält Batterien, die der Europäischen Richtlinie 2006/66/EG unterliegen. Diese dürfen nicht mit dem normalen Hausmüll entsorgt werden.
- Bitte informieren Sie sich über die örtlichen Bestimmungen zu gesonderten Entsorgung von Batterien, da durch die korrekte Entsorgung Umwelt und Menschen vor möglichen negativen Folgen geschützt werden.



Aufstellen des Geräts

- Stellen Sie das Gerät auf einen festen, sicheren und horizontalen Untergrund. Sorgen Sie für gute Belüftung.
- Stellen Sie das Gerät nicht auf weiche Oberflächen wie Teppiche, Decken oder in der Nähe von Gardinen und Wandbehängen auf. Die Lüftungsöffnungen könnten verdeckt werden. Die notwendige Luftzirkulation kann dadurch unterbrochen werden. Dies könnte möglicherweise zu einem Gerätebrand führen.
- Die Lüftungsschlitze müssen stets frei bleiben. Sie dürfen nicht durch Gardinen, Decken oder Zeitungen verdeckt werden. Das Gerät benötigt an allen Seiten einen Lüftungsabstand von mindestens 10 cm.
- Stellen Sie das Gerät nicht in der Nähe von Wärmequellen wie Heizkörpern auf oder in der Nähe von offenem Feuer oder heißen Oberflächen. Vermeiden Sie direkte Sonneneinstrahlungen und Orte mit außergewöhnlich viel Staub. Dies gilt für das Gerät, die Fernbedienung und Batterien.
- Beachten Sie, dass die Gerätefüße u.U. farbige Abdrücke auf bestimmten Möbelloberflächen hinterlassen könnten. Verwenden Sie einen Schutz zwischen Ihren Möbeln und dem Gerät.
- Der Standort darf nicht in Räumen mit hoher Luftfeuchtigkeit, z.B. Küche oder Sauna, gewählt werden, da Niederschläge von Kondenswasser zur Beschädigung des Gerätes führen können. Das Gerät ist für die Verwendung in trockener Umgebung und in gemäßigttem Klima vorgesehen und darf nicht Tropf- oder Spritzwasser ausgesetzt werden.
- Sie dürfen das Gerät nur in waagerechter Position betreiben.
- Halten Sie das Gerät von Geräten fern, die starke Magnetfelder erzeugen.
- Bei Verwendung von Energiesparlampen in unmittelbarer Nähe kann ggf. die Funktion des Gerätes beeinträchtigt werden.

- Stellen Sie keine schweren Gegenstände auf das Gerät. **MAXIMAL: 25 kg**
- Wenn Sie das Gerät von einer kalten in eine warme Umgebung bringen, kann sich im Inneren des Geräts Feuchtigkeit niederschlagen. Warten Sie in diesem Fall etwa eine Stunde, bevor Sie ihn es Betrieb nehmen.
- Zu hohe Lautstärke, besonders bei Kopfhörern, kann zu Gehörschäden führen.
- Das Gerät nicht in einem geschlossenen und in der prallen Sonne geparkten Wagen liegen lassen, da sich sonst das Gehäuse verformen kann.

Fernbedienung:

- Wenn das Gerät längere Zeit nicht betrieben wird, entnehmen Sie alle Batterien, da diese auslaufen und Gerät beschädigen können.



Der Player verwendet einen unsichtbaren Laserstrahl. Dieser kann Ihre Augen bei falscher Handhabung verletzen. Schauen Sie niemals in das geöffnete CD-Fach.

- Dieses Gerät wurde als Laser-Gerät der Klasse 2 (CLASS 2 LASER) eingestuft. Der entsprechende Aufkleber (CLASS 2 LASER PRODUCT) befindet sich auf der Rückseite des Gerätes.



Die Beschreibung des Geräts

Der Lieferumfang

Bitte stellen Sie sicher, dass alle nachfolgend aufgeführten Zubehörteile vorhanden sind:

- Soundbar,
- iPod®-Adapter,
- eine Fernbedienung mit Batterie,
- 1 AV-Adapterkabel,
- 1 Video-Komponenten-Kabel,
- UKW-Wurfantenne
- diese Bedienungsanleitung.

Welche Disks Sie verwenden können

Das Gerät ist mit DVD-, CD-, CD-R, CD/RW-, MP3-CD, MPEG4- und JPEG-Disks kompatibel. Sie können alle hier erwähnten Disks mit diesem Gerät ohne Adapter abspielen. Um eine Funktionsstörung zu vermeiden, dürfen Sie keine 8 cm Disks verwenden.



Disk-Größe 12 cm
Single side, single layer/single side double layer
PAL/NTSC DVD-Disk, Spielzeit 135 min./240 min.



Disk-Größe 12 cm
CDs, Spielzeit 74 min. max.



Disk-Größe 12 cm CDs
Spielzeit 74 min. max.

Sie dürfen nur die genannten Disks in dieses Gerät einlegen. Dadurch vermeiden Sie Beschädigungen des DVD-Players.

➔ Wenn Sie das Gerät transportieren, entfernen Sie die Disk aus dem Laufwerk.

Damit vermeiden Sie Beschädigungen am DVD-Player.

Die besonderen Eigenschaften

- **Multifunktions-Player:**
Je nach Art der eingelegten Disk (DVD-, CD-, CD-R, CD/RW-, MP3-CD, MPEG4- und JPEG) haben Sie verschiedene Bedienungsmöglichkeiten.
- **Überragende Klangqualität:**
Das Gerät gibt DVDs, CDs, MP3-CDs, MPEG4-CDs und CD-R, CD/RWs mit einem hervorragendem Klang wieder.

Dolby Digital:

- Wenn das Gerät mit einem Dolby Digital-Decoder oder einem Verstärker mit eingebauten Dolby Digital-Decoder verbunden wird, können Sie entsprechende DVDs mit Dolby Digital Surroundklang wiedergeben.

MPEG-4:

- MPEG-4 ist ein Codierverfahren für Filme, die bei hoher Komprimierung eine hohe Bildqualität ermöglichen. Der DVD-Player kann ISO MPEG-4-Filme wiedergeben.
- JPEG: Der Player gibt Bilder mit bis zu 3840 x 3840 Pixel wieder.
- MP3-Format:
Der DVD-Player kann auch MP3-CDs wiedergeben.
- max. Datenbitrate MP3: 320 kBit/s

- **Resume-Funktion:**
Mit der Funktion können Sie eine Disk (DVD oder CD) zu einem späteren Zeitpunkt genau an der Stelle weitersehen bzw. -hören, an der die Wiedergabe unterbrochen wurde.
- **Standbild:**
Der DVD-Player verfügt durch digitale Technik über ein brillantes und störungsfreies Standbild.
- **Zoom-Funktion:**
Die Zoom-Funktion erlaubt bei laufender Wiedergabe die Vergrößerung des Bildes.
- **Selbstgebrannte CDs müssen „finalisiert“ sein.**
Beachten Sie dazu die Hinweise im Handbuch Ihres CD-Recorders.
- Der CD-Player kann einzelne Titel oder eine ganze CD automatisch wiederholen.
- Sie können die Anlage bequem mit der Fernbedienung bedienen.
- Das Gerät besitzt einen hochauflösenden HDMI-Anschluss.
- Das Gerät verfügt über einen USB-Anschluss. Zum Betrieb des Gerätes benötigen Sie ein USB-Speichermedium. Die Fotos, Videos oder Musikfiles müssen sich auf der Speicherkarte befinden.
- Das Gerät verfügt über verschiedene Audio- und Videoanschlüsse:
- SCART, HDMI, YPbPr, Video out, AUDIO OUT
- AUX IN 1,2, OPTICAL IN

- Der Player kann bis zu 20 Titel in einer programmierbaren Reihenfolge oder mit der Zufall-Funktion abspielen.
- Das Radio empfängt auf den Frequenzen UKW 87,5–108 MHz.
- Sie können bei der Klangwiedergabe im UKW-Bereich zwischen Mono und Stereo wählen.
- Sie können das Gerät an die Hausantenne anschließen.
- Das Gerät ist für den Heimgebrauch entwickelt.

Die iPhone/iPod-Features

- Das Gerät bietet Ihnen die ideale Plattform zum Andocken Ihres iPod® und Musikhören über die Lautsprecher.
- Haben Sie Ihren iPod® angedockt erfolgt die Wiedergabe über die Lautsprecher.
- Mit der mitgelieferten Fernbedienung können Sie Ihren angedockten iPod® bedienen.
- Ein angedockter iPod® wird bei bestehender Netzverbindung geladen.
- Sie können Videos Ihres iPhones oder iPods wiedergeben.

Die Geräteübersicht

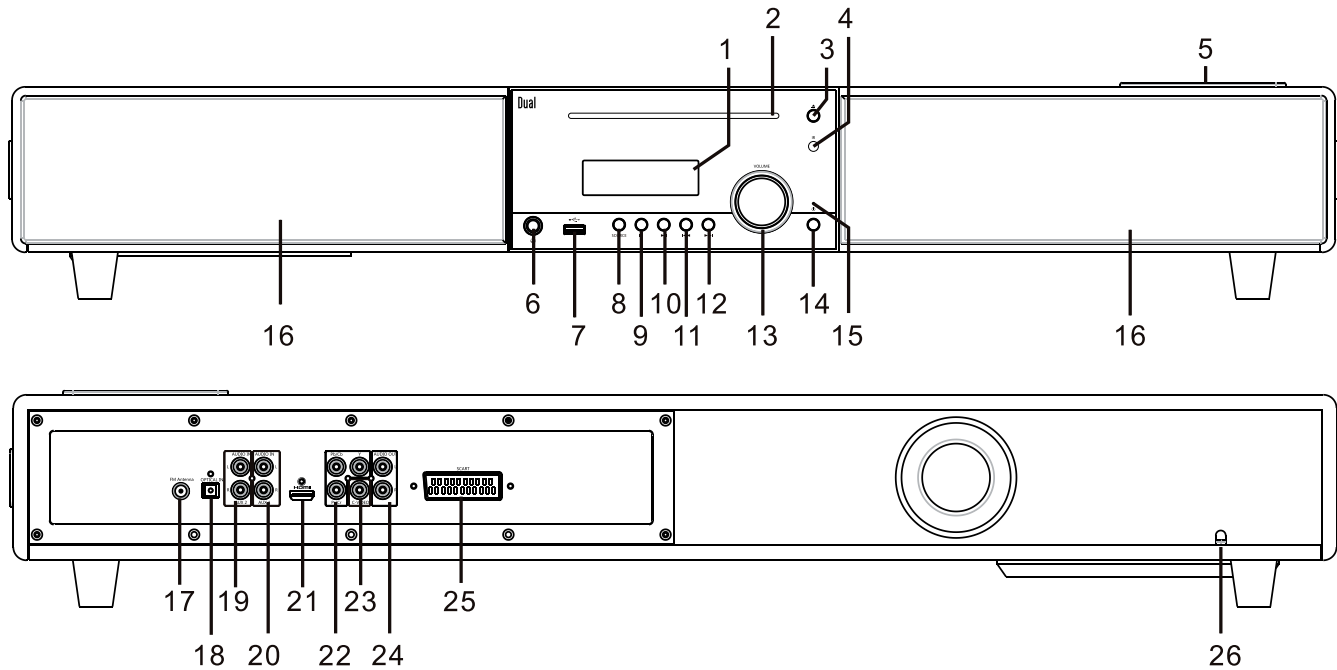

1	DISPLAY	Displayinformationen
2		Disk-Fach
3	OPEN/CLOSE	Disk-Fach öffnen, schließen
4	IR	Fernbedienungssensor
5		iPod/iPhone-Dock
6	PHONES	Kopfhöreranschluss
7	USB	USB-Anschluss
8	SOURCE	Betriebsartwahlschalter DISK, USB, OPTICAL, TUNER, iPod/iPhone, AUX1, AUX2
9	STOP DVD USB	Wiedergabe STOP, zwischen DVD/USB wählen
10	PLAY/PAUSE	PLAY/PAUSE
11	⏮ , ⏪	SKIP, Schnellrücklauf
12	⏩ , ⏭	SKIP, Schnellvorlauf
13	VOLUME	Lautstärkereglern
14	STANDBY	Gerät ein-/ausschalten, Standby

15		Standby-LED
16		Lautsprecher
17	FM ANT	Anschluss UKW-Antenne
18	OPTICAL-IN	Buchse Audioeingang digitaloptisch
19	AUX 2	Audioeingang stereo, Cinch
20	AUX 1	Audioeingang stereo, Cinch
21	HDMI	Anschluss HDMI, Video/Audio
22	Y Pb Pr	Video-Komponenten-Ausgang
23	VIDEO OUT	Buchse Videoanschluss
24	AUDIO OUT	Buchse Audioausgang L, R
25	SCART	Scartbuchse (Bild und Ton) zum Anschluss eines Fernsehgerätes oder Videorecorders
26	AC~	Netzanschluss
-		Typenschild (Rückseite)

Die Funktionen der Fernbedienung

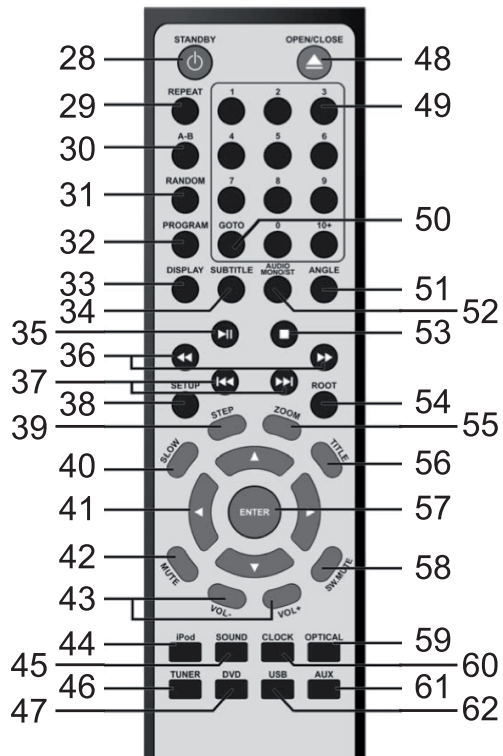

Pos	Bezeichnung
28	⏻: Ein-/Ausschalten des Gerätes
29	REPEAT: Titel, Kapitel, Album oder gesamte Disc wiederholen (Disk, iPod, USB-Modus)
30	A-B: Abschnitt festlegen und ständig wiederholen (Disk, USB-Modus)
31	RANDOM: Zufallswiedergabe (Disk, iPod, USB-Modus)
32	PROGRAM: Titel programmieren (Disk, USB-Modus); PRESET-Radiosender speichern (UKW)
33	DISPLAY: Informationen einblenden (Spielzeit, Titelnummer, etc.), im Disk-, USB-Modus
34	SUBTITLE: DVD-Untertitel, Untertitelsprache wählen
35	▶II: Starten der Wiedergabe, Pause
36	◀ ▶: Schneller Rücklauf, Vorlauf, (Disk, iPod, USB-Modus)
37	◀ ▶: Zum vorherigen, nächsten Titel, Kapitel springen, (Disk, iPod, USB-Modus)
38	UKW: manuelle Frequenzeinstellung
39	UKW: manuelle Senderwahl PRESET
38	SETUP: Setup-Menü öffnen, schließen
39	STEP: Video schrittweise (Bild-für-Bild) wiedergeben

Pos Bezeichnung

- 40 SLOW: Video in Zeitlupe vor- bzw. rückwärts wiedergeben
- 41 ▼ ▲ ◀ ▶ Cursortasten: in den Menüs navigieren
- 42 MUTE: Ton ein-/ausschalten
- 43 - VOL +: Lautstärke einstellen
- 44 iPod: Umschalten zu iPod/iPhone-Wiedergabe
- 45 SOUND: Klangeinstellung Equalizer
- 46 TUNER: Umschalten zu Radio-Betrieb
- 47 DVD: Umschalten zu Disk-Betrieb (DVD, CD)
- 48 ▲ OPEN/CLOSE:
Disc-Fach öffnen/schließen
- 49 Zifferntasten (1 – 10, +10)
- 50 GOTO: Sprungfunktion
- 51 ANGLE: Verschiedene Blickwinkel bei Wiedergabe einer DVD wählen
- 52 AUDIO MONO/STEREO: Audio-Umschaltung mono/stereo
- 53 ■ STOP: Wiedergabe unterbrechen bzw. beenden (Fortsetzen (Resume) mit ▶||)

Pos Bezeichnung

- 54 ROOT: DVD/iPod-Menü öffnen
- 55 ZOOM: Bildausschnitt vergrößern, verkleinern (DVD, USB)
- 56 TITLE: Menü (PlayBackControl) einer Video-CD aktivieren, deaktivieren
- 57 ENTER: Eingaben bestätigen
- 58 SW.MUTE: Subwoofer stummschalten
- 59 OPTICAL: Audiowiedergabe zu optischem Eingangssignal umschalten
- 60 CLOCK: Uhrzeit einstellen (in Standby), Uhrzeit einblenden
- 61 AUX: Umschalten zur Wiedergabe externer Quelle AUX 1 bzw. AUX 2
- 62 USB: Umschalten zu USB-Betrieb

Wie Sie das Gerät zum Betrieb vorbereiten



Achtung!

Bevor Sie das Gerät an ein TV-Gerät oder eine Stereo-/Surround-Anlage anschließen, müssen Sie zunächst alle Geräte ausschalten und die jeweiligen Netzstecker aus den Steckdosen ziehen. Andernfalls können Sie das Gerät beschädigen.

- Lesen Sie vor dem Anschließen die Anleitungen des jeweiligen Geräteherstellers. Stellen Sie stets **nur einen** der gezeigten Video- bzw. Audio-Anschlüsse her.
- Abhängig von der Ausstattung Ihres Fernsehgerätes haben Sie mehrere Anschlussmöglichkeiten (nicht alle Kabel sind im Lieferumfang enthalten).

Hinweis:

Das Geräteschild auf der Rück- oder Unterseite des Geräts enthält Angaben zum Gerät und seiner Stromversorgung.

Vergewissern Sie sich vor dem Herstellen oder Ändern von Verbindungen, dass alle Geräte vom Stromnetz getrennt sind.

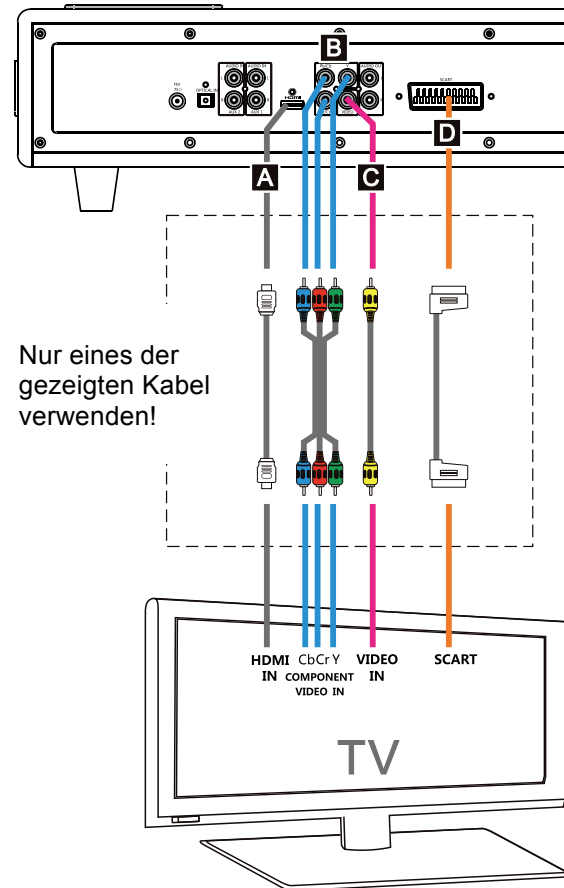

Der Video-Anschluss zur DVD-Wiedergabe

TV-Gerät mit HDMI-Eingang (A)

Verfügt Ihr TV-Gerät über einen HDMI-Eingang, sollten Sie das Gerät per HDMI anschließen. Dieser Anschluss bietet beste Bild- und Tonqualität. (Kabel nicht im Lieferumfang enthalten).

- ➔ Verbinden Sie die HDMI-Buchse 21 des Gerätes mit der HDMI-Eingangsbuchse des TV. Informationen hierzu entnehmen Sie bitte der Bedienungsanleitung Ihres Fernsehgerätes.
- ➔ Stellen Sie den Eingang des Fernsehers (AV, INPUT) auf HDMI (siehe Bedienungsanleitung des Fernsehers).
- ➔ Wählen Sie die korrekte Auflösung im HDMI-Setup

Anmerkung: sollte der Bildschirm schwarz bleiben, verbinden Sie zuerst das SCART-Kabel. Stellen Sie dann im HDMI-Setup die korrekte Einstellung her.

Anschluss per Komponentensignal (B)

Für eine optimale Bildqualität mit Komponentenausgangssignal können Sie das Gerät über den Komponenten-Anschluss an Ihr Fernsehgerät oder an Ihren Beamer (Projektor) anschließen.

Dazu benötigen Sie ein Komponenten-Kabel, welches im sich im Lieferumfang befindet.

- ➔ Verbinden Sie die Anschlüsse YPbPr 22 mit dem Fernseher über die Kabel wie abgebildet.
- ➔ Stellen Sie im VIDEO-Setup COMPONENT auf Pr/Cr Pb/Cb Y oder RGB ein (siehe Seite 28).
- ➔ Stellen Sie den Eingang des Fernsehers (AV, INPUT) auf Komponentensignal YUV (oder YPbPc) (siehe Bedienungsanleitung des Fernsehers).

TV-Gerät mit SCART-Eingang (D)

Verfügt Ihr TV-Gerät über einen SCART-Eingang, können Sie das Gerät dort anschließen. (Kabel nicht im Lieferumfang enthalten).

TV-Gerät ohne SCART-Eingang

Wenn Ihr TV-Gerät keinen SCART-Eingang besitzt oder dieser bereits belegt ist, verbinden Sie das Gerät mit einem Video-Kabel (C).

Anschluss des Gerätes über einen Video-Rekorder oder andere Geräte

Ist an Ihrem TV-Gerät ein Video-Rekorder (VCR), Decoder oder ein SAT-Receiver angeschlossen, können Sie das Gerät auch an eines dieser Geräte anschließen.

Der Video-Rekorder, Decoder oder Sat-Receiver sollte über mindestens zwei SCART-Anschlüsse verfügen.

Der Anschluss über die Decoder-/Receiver-Box ist dann sinnvoll, wenn Ihr TV-Gerät über keinen freien SCART-Eingang verfügt und Sie das Gerät sonst über einen Video-Anschluss betreiben müssten.

Hinweis:

Einige DVDs sind mit Kopierschutz-Verfahren ausgestattet. Wenn Sie diese DVDs über einen Video-Rekorder abspielen, können Bildstörungen auftreten.

Der Audio-Anschluss

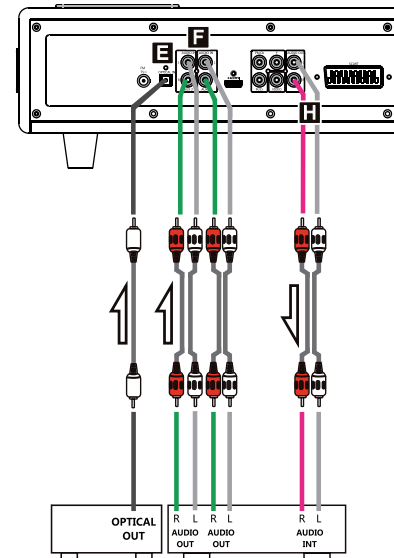

Audiowiedergabe des TV-Geräts (F)

- ➔ Stellen Sie die Audio-Verbindung (F) über die Anschlüsse 19, 20 AUX (Cinch) her. Damit können Sie den Ton des TVs oder eines anderen Gerätes über die Soundbar wiedergeben.
- ➔ Wählen Sie durch Drücken der Taste AUX 61 den jeweiligen Eingang AUX1 bzw. AUX2.

Audiowiedergabe über Stereo-Anlage (H)

Neben der Audio-Wiedergabe über die Soundbar können Sie den Zweikanal-Analog-Stereoton auch über eine angeschlossene Stereo-/Surround-Anlage wiedergeben lassen (H).

Audiowiedergabe über OPTICAL IN (E)

Bei modernen Anlagen mit einem digitalen Ausgang können Sie das Gerät über den digital-optischen Eingang 18 anschließen (E). (Kabel nicht im Lieferumfang enthalten).

- ➔ Wählen Sie durch Drücken der Taste OPTICAL 59 den Eingang aus, um den Ton wiederzugeben.

Wie Sie eine externe Tonquelle anschließen

Sie können den Ton eines externen Gerätes (z. B. CD-Player, DVD-Player, AV-Receiver, iPod oder andere MP3-Player) über die Lautsprecher dieses Gerätes wiedergeben.

- ➔ Verbinden Sie den Audioausgang Ihres externen Gerätes über ein Audiokabel (stereo Cinch) mit dem AUX IN-Anschluss 19, 20 auf der Geräterückseite.
- ➔ Wählen Sie die Quelle AUX1 bzw. AUX2.

Wie Sie Musik über externe Geräte wiedergeben

Sie können den Ton des Gerätes an externen Geräten (z. B. AV-Receiver (AMP), Tapes) wiedergeben.

- ➔ Schließen Sie ein Audiokabel (stereo Cinch) des Audioausgangs AUDIO OUTPUT 24 auf der Geräterückseite an Ihr externes Gerät an.
- ➔ Verbinden Sie das Audiokabel mit einem Audio-Eingang stereo (z.B. Verstärker).
- ➔ Stellen Sie die Lautstärke an beiden Geräten ein.

Antennenanschluss

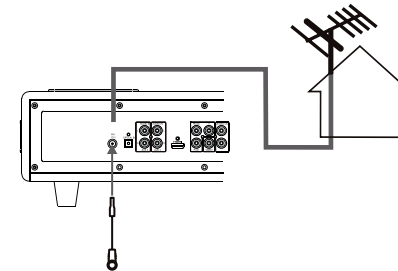

Die Anzahl und Qualität der zu empfangenden Sender hängt von den Empfangsverhältnissen am Aufstellort ab.

- ➔ Zum Anschluss an die Hausantenne ein 75 Ohm Koaxialkabel als Verbindung zur Antennenbuchse ANT 17 einstecken.

Mit der beigelegten UKW-Wurfantenne kann ein brauchbarer Empfang erzielt werden. Diese Antenne muss in voller Länge auf den günstigsten Empfang ausgerichtet werden. Bei schlechtem Empfang raten wir auf MONO zu schalten.

- ➔ Schließen Sie die UKW-Antenne an den UKW-Anschluss ANT 17 auf der Rückseite an.
- ➔ Verlegen Sie die gesamte Kabellänge der Wurfantenne am Aufstellort, um einen optimalen Empfang von UKW-Sendern herzustellen. Bei schlechtem Empfang verändern Sie die Position bzw. Verlegung der Wurfantenne, bis sich der Empfang verbessert.

Wie Sie einen Kopfhörer benutzen



Gehörschäden!

Hören Sie Discs oder Radio nicht mit großer Lautstärke über Kopfhörer. Dies kann zu bleibenden Gehörschäden führen. Regeln Sie vor der Verwendung von Kopfhörern die Gerätelautstärke auf minimale Lautstärke.

Wenn Sie einen Kopfhörer (nicht im Lieferumfang) anschließen, sind die Lautsprecher stumm geschaltet.

- ➔ Verwenden Sie nur Kopfhörer mit 6,35 Millimeter Klinkenstecker.

- ➔ Stecken Sie den Stecker des Kopfhörers in die Kopfhörer-Buchse 6 des Geräts.

Die Klangwiedergabe erfolgt jetzt ausschließlich über den Kopfhörer.

- ➔ Wenn Sie wieder über die Lautsprecher hören möchten, ziehen Sie den Stecker des Kopfhörers aus der Kopfhörer-Buchse des Geräts.

Wie Sie das Netzkabel anschließen

- ➔ Stecken Sie den Netzstecker AC~ 26 in die Netzsteckdose.

Hinweis:

Ziehen Sie bei Nichtverwendung den Stecker aus der Steckdose. Ziehen Sie am Netzstecker und nicht am Kabel. Ziehen Sie vor Ausbruch eines Gewitters den Netzstecker. Wenn das Gerät längere Zeit nicht benutzt wird, z.B. vor Antritt einer längeren Reise, ziehen Sie den Netzstecker.

- ➔ Zur Netzverbindung Netzstecker vollständig in die Steckdose stecken.

Vorsicht!

Netzanschluss erst nach Fertigstellung sämtlicher Anschlüsse herstellen! Beachten Sie die Angaben auf dem Typenschild.

Wenn das Gerät an die Netzspannung angeschlossen ist, sind aufgrund der Standby-Funktion Teile des Gerätes in Betrieb. Um das Gerät ganz auszuschalten, muss der Netzstecker gezogen werden.

USB-Anschluss

Hinweis

Das Gerät unterstützt nicht den Anschluss von USB-Medien über USB-Verlängerungskabel.

Nicht zu direktem Anschluss an PCs geeignet!

- Es werden Geräte der USB Version 1.1 und 2.0 unterstützt.

Aufgrund der Vielzahl verschiedener Modelle an USB-Sticks bzw. Speicherkarten kann nicht garantiert werden, dass jedes Modell unterstützt wird.

Lesen Sie vor der Verwendung des USB-Anschlusses die Anleitung des USB-Geräteherstellers.

Hinweis:

Beim Anschließen von USB-Speichermedien kann es vorkommen, dass das Gerät oder das Medium durch statische Aufladung „einfriert“. Führen Sie dann einen Reset durch.

- ➔ Schließen Sie das Medium an den USB-Anschluss 7 an. Drücken Sie die Taste USB 62 der Fernbedienung, um die Betriebsart zu aktivieren.

Wie Sie Batterien in die Fernbedienung einlegen

- ➔ Schieben Sie den Batteriefachdeckel an der Rückseite der Fernbedienung auf.
- ➔ Legen Sie zwei Batterien der Größe „AAA“ (Micro), 1,5 V, unter Beachtung der vorgegebenen Polarität in das Batteriefach ein.

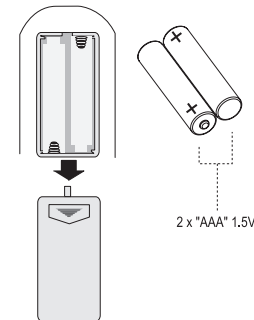

- ➔ Schließen Sie den Batteriefachdeckel wieder sorgfältig, bis der Deckel einrastet.
- Wechseln Sie schwächer werdende Batterien rechtzeitig aus.
- Wechseln Sie immer beide Batterien gleichzeitig aus und verwenden Sie Batterien des gleichen Typs.
- Auslaufende Batterien können Beschädigungen an der Fernbedienung verursachen. Wenn das Gerät

längere Zeit nicht benutzt wird, nehmen Sie die Batterien aus der Fernbedienung.

- Die Batterien gehören nicht in Kinderhände. Das Verschlucken von Batterien kann zu ernsthaften Gesundheitsschäden führen.

Wichtiger Hinweis zur Entsorgung:

Batterien können Giftstoffe enthalten, die die Umwelt schädigen.

- ➔ Entsorgen Sie die Batterien deshalb unbedingt entsprechend der geltenden gesetzlichen Bestimmungen. Werfen Sie die Batterien niemals in den normalen Hausmüll.

Wie Sie die Fernbedienung verwenden

Mit der Infrarot-Fernbedienung können Sie die wichtigsten Funktionen der Anlage bequem vom Sitzplatz aus bedienen. Die Beschreibung der Bedienung erfolgt in der Regel anhand der Tasten der Fernbedienung. Bei Bedienung des Gerätes mit der Fernbedienung ist folgendes zu beachten:

- Die Fernbedienung (Sender) auf den Empfänger 4 richten.
- Es muss Sichtverbindung zwischen Sender und Empfänger gewährleistet sein.

- Nimmt die Reichweite der Fernbedienung ab, sollten die Batterien gegen neue ausgetauscht werden.
- Die maximale Reichweite beträgt ungefähr 6 Meter frontal vor dem Gerät.

Welche iPhones/iPods Sie andocken können

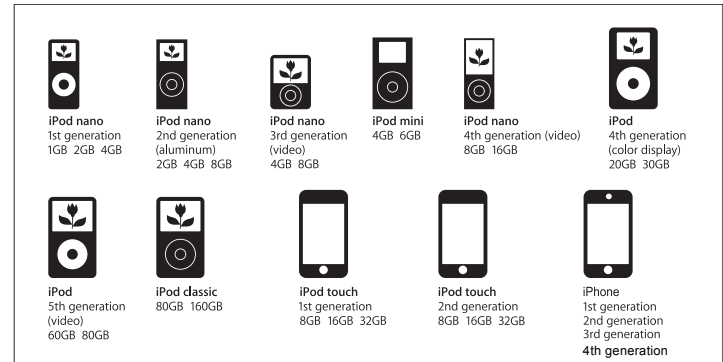

Wie Sie Ihren iPod andocken

Das Gerät wird mit verschiedenen iPod-Adaptern geliefert. Diese dienen dazu, die unterschiedlichen iPod-Modelle sicher andocken zu können.

#9: iPod video (30GB)

- iPod classic (80GB, 120GB)
- #10 iPod video (60GB, 80GB)
iPod classic (160GB)
- #12 iPhone (4GB, 8GB, 16GB)
- #15 iPhone 3G (8GB, 16GB)
iPhone 3GS (16GB, 32GB)
- #19 iPhone 4 (16GB, 32GB)

Wie Sie den Adapter einsetzen und den iPod andocken

- Wählen Sie gemäß der Adapter-Übersicht den passenden Adapter aus. Die Bezeichnungen stehen auf der Unterseite der Adapter.
- Sie können auch den Adapter einsetzen, der Ihrem iPod beigelegt ist.

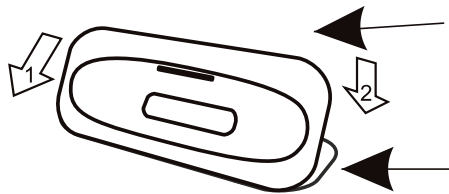

- Setzen Sie den Adapter vorne an (1) und drücken Sie den Adapter vorsichtig in das Dock 5 bis der Adapter mit einem Klick einrastet (2). Prüfen Sie den korrekten Sitz.
- Nehmen Sie Ihren iPod aus der Schutzhülle bzw. Tasche und setzen Sie Ihren iPod vorsichtig in den Adapter ein.
- Entfernen Sie den iPod aus dem Adapter, indem Sie den iPod vorsichtig nach oben anheben.

Wie die Akkus des iPod geladen werden

Sobald Sie Ihren iPod angedockt haben, werden die Akkus bei bestehendem Netzanschluss aufgeladen.

Hinweis:

Bei Verwendung eines iPod oder anderen MP3-Players, der nicht über die Dockingstation angeschlossen wird, erfolgt keine automatische Akku-Aufladung.



Wie Sie allgemeine Gerätefunktionen bedienen

Gerät ein- und ausschalten

Das Gerät ist an Ihr Fernsehgerät und die weiteren Komponenten Ihrer Stereo- oder Surround-Anlage angeschlossen.

- Schalten Sie Ihr TV-Gerät ein.
- Schalten Sie das TV-Gerät in den jeweiligen AV-Modus. Je nach Video-Anschluss kann der Betriebsmodus z.B. HDMI, SCART, Component oder Video heißen.

Das Gerät befindet sich nach dem Einstecken des Netzkabels automatisch im Standby-Betrieb. Die Standby-LED 15 leuchtet

- Einschalten: Taste  14, 28 drücken. Die Standby-LED 15 erlischt. Die letzte Betriebsart ist aktiv.
- Ausschalten: Taste  14, 28 erneut drücken. Die Standby-LED 15 leuchtet.
- Wenn Sie den DVD-Player längere Zeit nicht benutzen, ziehen Sie den Netzstecker aus der Steckdose.

Bei eingestecktem Netzkabel ist das Gerät immer im Standby-Betrieb.

Wie Sie die Quelle einstellen

- Drücken Sie die Taste SOURCE 8 wiederholt, um die Quelle DISC, USB, SPDIF, TUNER, IPOD/IPHONE, AUX1 oder AUX 2 einzustellen.
- Sie können alternativ die jeweilige Taste der Fernbedienung drücken, 44, ...47, 59, ... 62.

Die jeweilige Quelle erscheint oben im Display:

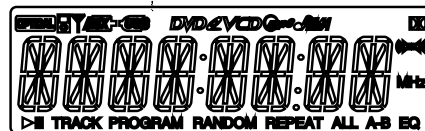

Wie Sie die Lautstärke regeln

- Drücken Sie die Tasten –VOL+ 43, um die Lautstärke einzustellen.
- Drehen Sie VOLUME 13 am Gerät. Im Uhrzeigersinn, um die Lautstärke zu erhöhen.

Wie Sie die Soundeffekte einstellen

- Drücken Sie die Taste SOUND 45 der Fernbedienung wiederholt, um durch die Equalizer-Effekte ROCK, POP, CLASSIC, JAZZ, FLAT zu schalten.

Wie Sie die Stummschaltung einschalten

- Sie können den Ton mit einem Tastendruck auf die Taste MUTE 42 stumm schalten.

Wie Sie die Uhrzeit einstellen

Sie können in Standby die Uhrzeit einstellen:

- Drücken Sie CLOCK 60 und halten Sie die Taste gedrückt, die Stunden blinken.
- Stellen Sie mit –VOL+ 43 die Stunden ein und bestätigen Sie mit CLOCK 60. Die Minuten blinken.
- Stellen Sie mit –VOL+ 43 die Minuten ein und bestätigen Sie mit CLOCK 60. Die Uhrzeit ist eingestellt.
- Drücken Sie CLOCK 60 im Betrieb, um die Uhrzeit einzublenden.

Wie Sie das Gerät konfigurieren (Setup)

→ Nachdem Sie das Gerät angeschlossen haben, schalten Sie es im Modus **DVD** ein.

Der Startbildschirm erscheint.

Bevor Sie einen DVD-Film oder eine andere Disc in das Gerät einlegen, sollten Sie die folgenden Einstellungen vornehmen:

→ Drücken Sie die Taste **SETUP 38**.

Auf dem Bildschirm wird das Setup-Menü angezeigt.

Das Hauptmenü hat folgende Bedeutung:

- ALLGEMEINES SETUP MENÜ [1]
 - AUDIO-Setup [2]
 - VIDEO-Setup [3]
 - VORZUGSEINSTELLUNGEN [4]
 - PASSWORT [5]
- Wählen Sie die Hauptmenüs mit den Cursortasten ◀, ▶.
- Wählen Sie das Untermenü mit den Cursortasten ▲, ▼ aus. Die gewählte Einstellung ist jetzt mit einem Balken hinterlegt.
- Aktivieren Sie die Einstellung eines Untermenüs mit ▶.
- Verändern Sie die Einstellung des Untermenüs mit den Cursortasten ▲, ▼.
- Drücken Sie die Taste **ENTER 57**, um ihre Einstellung zu bestätigen.
- Wenn Sie aus einem Untermenü zurück in das Hauptmenü gelangen möchten, drücken Sie die Taste ◀.
- Wenn Sie das Setup-Menü verlassen möchten, drücken erneut die Taste **SETUP 38**.

ALLGEMEIN

TV BILDSCHIRM

➔ Wählen Sie das Menü „TV BILDSCHIRM“.

Es stehen drei Einstellungen zur Verfügung:

4:3 PAN SCAN:

Bei diesem Bildformat wird eine Breitbildaufzeichnung so verändert, dass der wichtigste Teil des Bildes immer in der Mitte eines 4:3-Bildes angezeigt wird. Der linke und rechte Rand wird abgeschnitten, nur die Bildmitte von Filmen im 16:9 Format wird angezeigt.

4:3 LETTER BOX: Hier wird das Breitbildformat vollständig dargestellt. Dabei ist das Bild verkleinert. Oben und unten sehen Sie schwarze Ränder auf dem Bildschirm.

16:9:

Wird auch Kinoformat genannt. Falls Sie das Gerät mit einem Breitbildschirm verbinden, ist das die richtige Einstellung.

OSD Sprache (Menü-Sprache)

Bei diesem Menüpunkt können Sie zwischen verschiedenen Sprachen für die Menüs des Geräts wählen.

➔ Wählen Sie das Menü „OSD Sprache“

- ➔ Wechseln Sie in das Untermenü und wählen Sie mit den Cursortasten die gewünschte Sprache aus.
- ➔ Bestätigen Sie mit ENTER 57.

Bildschirmschoner

Der Bildschirmschoner dient dem Schutz des Bildschirms. Er wird nach ca. 5 Minuten automatisch aktiviert, wenn sich das Gerät im Stopp-Modus befindet, oder wenn sich das Bild mehr als eine Minute nicht verändert.

- ➔ Wählen Sie das Menü „BILDS.SCHONER“.
- ➔ Wählen Sie mit den Cursortasten zwischen „Ein“ bei gewünschter Anzeige, bzw. „Aus“, wenn Sie diese Funktion nicht wünschen.

AUDIO SETUP

Im Audio-Setup stellen Sie die Tonausgabe des Gerätes ein.

Analog Audio

Downmix

- L/R: Mehrkanalton wird auf Zweikanalmodus ausgegeben. Die Lautsprecher sind im L/R-Downmix-Modus.
- Stereo: Stereowiedergabe von Mehrkanalton.

FRONT SPEAKER

- Tonverstärkung Frontlautsprecher: Einstellung LARGE oder SMALL.

Dolby Digital

Hier können Sie die analogen Audioausgänge konfigurieren.

Dual Mono

Hier können Sie die Downmix-Tonwiedergabe des analogen Audioausganges einstellen.

- Einstellungen: „STEREO“, „MONO L“, „MONO R“.

3D-Verarbeitung

- Hallmodus (zur Anpassung des Klangs an die Räumlichkeiten und zur Erzeugung von 3D-Sound-Effekten: Aus, Konzertsaal, Wohnzimmer, Halle, Badezimmer, Höhle, Arena, Kirche)

HDCD

- Dies ist eine Filteroption zur Anpassung einer HDCD. Wenn Sie eine HDCD hören, können Sie die Abtastfrequenz einstellen.

Filter: AUS, 44.1KHz, 88.2KHz

Die Video-Einstellungen

COMPONENT (Video Ausgang)

Hier können Sie zwischen Y Pr/Cr Pb/Cb oder RGB auswählen, wenn Sie Ihr Gerät per Komponentenkabel angeschlossen haben.

TV MODE (Fernsehmodus)

Hier können Sie zwischen

- Progressiv (Vollbild) nur bei YUV-Anschluss und
- Interlaced (Halbbild) bei SCART-Anschluss umschalten.

Hinweis:

Das TV-Gerät muss die Progressiv-Darstellung unterstützen, ansonsten kann es zu Bildstörungen kommen.

Bildeinstellung

Stellen Sie die Bilddarstellung wie Schärfe, Helligkeit, Kontrast, Gamma, Farbton, Sättigung (Farbstärke) und Luma Verzögerung ein.

- ➔ Wählen Sie Einstellung mit den Cursortasten aus.
- ➔ Wechseln Sie mit ► in das Untermenü.
- ➔ Stellen die Werte in den verschiedenen Stufen mit den Cursortasten ◀, ▶ schrittweise ein.
- ➔ Bestätigen Sie mit ENTER 57.

HDMI SETUP

HDMI:

- ➔ Wählen Sie die Einstellung **AUTO**.

RESOLUTION

- ➔ Wählen Sie für die Bildübertragung über den HDMI-Ausgang die Auflösung des TV-Gerätes aus.

Diese Einstellung steht nur zur Verfügung, wenn der HDMI-Ausgang eingeschaltet wurde.

- Auto – voreingestellt
- 480p/576p.
- 720p – für TV-Geräte, die Bilder mit 720 Zeilen im Progressive Modus (Vollbilder) darstellen können.

- 1080i - für TV-Geräte, die Bilder mit 1080 Zeilen im Interlaced Modus (Zeilensprungverfahren) darstellen können.
 - 1080p - für TV-Geräte, die Bilder mit 1080 Zeilen im Progressive Modus darstellen können.
- ➔ Stellen Sie mit den Cursortasten die gewünschte Auflösung/Frequenz ein und bestätigen Sie mit ENTER 57.

Hinweis

Beachten Sie die Hinweise in der Bedienungsanleitung Ihres Fernsehgerätes.

Vorzugseinstellungen

- ➔ Entnehmen Sie zuerst die eingelegte Disc.

TV TYP

Hier können Sie zwischen PAL, NTSC und Auto umschalten.

- ➔ Wählen Sie „TV Typ“ mit den Cursortasten aus.
- ➔ Wechseln Sie mit der Cursortaste in das Untermenü.
- ➔ Wählen Sie „PAL“ oder „Auto.“ für den europäischen Raum und bestätigen Sie mit ENTER 57.

AUDIO

Die Sprache für Ton

Mit dieser Funktion stellen Sie die Audio-Sprache ein.

- ➔ Wechseln Sie in das Untermenü und wählen Sie mit den Cursortasten die gewünschte Sprache aus.

Die Sprache für die Untertitel (Untertitel)

Mit dieser Funktion stellen Sie die Sprache für das Untertitel-Menü ein.

- ➔ Wechseln Sie in das Untermenü und wählen Sie mit den Cursortasten die gewünschte Sprache aus.

Die Sprache für das DVD-Menü

Mit dieser Funktion stellen Sie die Sprache für das Disc-Menü der DVD ein.

- ➔ Wechseln Sie mit der Cursortaste in das Untermenü und wählen Sie mit den Cursortasten die gewünschte Sprache aus.

KI.SICHERUNG (Sperrfunktion)

Sollte eine DVD mit einem solchem Schutz ausgestattet sein, können Sie hier den Grad (Level) der Kindersicherung einstellen. Vorher muss das Kennwort eingegeben werden.

Vor der Änderung müssen Sie das Kennwort eingeben. Level 1 ist uneingeschränkt für Kinder geeignet und Level 8 ist nur für Erwachsene geeignet.

Übersicht Kindersicherung

Einstellung	Bedeutung*
1 Ki.sicher	Für Kinder uneingeschränkt geeignet.
2 G	Für Kinder unter Aufsicht geeignet.
3 PG	Für Kinder unter Aufsicht von Erwachsenen geeignet.
4 PG 13	Für Kinder bis 13 Jahre unter Aufsicht von Erwachsenen geeignet.
5 PGR	Für Jugendliche bis 17 Jahre unter Aufsicht von Erwachsenen wird empfohlen.
6 R	Für Jugendliche bis 17 Jahre; Aufsicht durch Erwachsene wird dringend empfohlen.
7 NC 17	Für Jugendliche über 17 Jahren
8 Erwachs.	Nur für Erwachsene

- Wählen Sie „KI.SICHERUNG“.
- Drücken Sie ENTER. Jetzt erscheint „Kennwort eingeben“.
- Geben Sie das Kennwort **1 2 3 4** ein und drücken Sie ENTER. „Richtiges Kennwort“ erscheint.
- Drücken Sie ENTER erneut, um die Kindersicherung zu öffnen.
- Wählen Sie dann die gewünschte Einstellung mit der Taste ▼.
- Drücken Sie anschließend ENTER 57.

* Wir weisen ausdrücklich darauf hin, dass die Bedeutung/Definition der einzelnen Grade (Level) lediglich eine Empfehlung des Herstellers darstellt. Die Vorschläge erheben nicht den Anspruch uneingeschränkter Gültigkeit.

PASSWORT Setup

- Sie können die Passworteingabe ein- bzw. ausschalten. Wählen Sie dazu PASSWORD MODUS.
- Werkseitig ist die Nummer **1 2 3 4** vergeben. Gehen Sie zum Ändern des Kennwortes folgendermaßen vor:
- Wählen Sie das Untermenü „PASSWORD ÄNDERN“.
 - Drücken Sie die Taste ENTER. Jetzt erscheint „ALTES PASSWORT“.

- Geben Sie das Kennwort 1234 ein und drücken Sie ENTER. „NEUES PASSWORT“ erscheint.
- Geben Sie das Kennwort ein und bestätigen Sie mit ENTER.
- „PW BESTÄTIGEN“ erscheint.

Hinweis:

Falls Sie das Kennwort falsch eingegeben haben, wiederholen Sie Ihre Eingabe.

Hinweis:

Das neue Kennwort unbedingt an einem sicheren Ort notieren.

Grundeinstellungen verwenden

Hier können Sie das Gerät auf die werkseitigen Einstellungen zurücksetzen.

- Wählen Sie das Untermenü mit den Cursortasten aus.
- Drücken Sie ENTER 57.
- Das Gerät ist nun in den Auslieferungszustand zurückgesetzt.

Bespielbare Discs

Bedingt durch die Qualitätsunterschiede der Medien sowie Eigenheiten der Aufnahme kann es vorkommen, dass einzelne selbst aufgenommene DVD-R, DVD+R, DVD-RW, DVD+RW bzw. CD-R und CD-RW mit Audio-Daten nicht gelesen werden können. In solchen Fällen liegt keine Fehlfunktion des Gerätes vor. Ursache hierfür sind fehlerhafte Software-Einstellungen oder aber der verwendete Rohling. Falls derartige Fehler auftreten, sollten Sie den Kundendienst Ihres CD-Brenner- bzw. Brennersoftware-Herstellers kontaktieren oder entsprechende Informationen – z.B. im Internet – suchen.

Wenn Sie Datenträger anfertigen, beachten Sie die gesetzlichen Grundlagen und stoßen Sie nicht gegen die Urheberrechte Dritter.

Bei der Wiedergabe von MP3-CDs können einzelne Titel übersprungen oder nicht korrekt wiedergegeben werden. Dies kann an der jeweiligen Disc-Konfiguration, der Encoder-Software oder aber an der für die Aufnahme verwendeten Hardware liegen.

Allgemeine Hinweise zu CDs

Das Gerät sortiert die Titel nach Namen in alphabetischer Reihenfolge. Wenn Sie eine andere

Reihenfolge bevorzugen sollten, ändern Sie den Namen des Titels und stellen Sie eine Nummer vor den Namen.

Hinweis:

Halten Sie das CD-Fach immer geschlossen, damit sich kein Staub auf der Laseroptik ansammelt.

Keine anderen Erweiterungen, wie z.B. *.doc, *.txt, *.pdf usw. benutzen. Nicht abgespielt werden können u.a. Musikdateien mit der Endung *.WMA, *.AAC, *.DLF, *.M3U und *.PLS.

Bei fehlerhaften Titeln/Files wird die Wiedergabe beim nächsten Titel/File fortgesetzt.

Es ist von Vorteil beim Brennen der CD mit niedriger Geschwindigkeit zu brennen und die CD als Single-Session und finalisiert anzulegen.

Merkmale der DVD

DVD erkennen Sie am Logo auf dem Label. Je nach Inhalt der DVD sind die Discs mit einem oder mehreren Titeln versehen. Jeder Titel kann einen oder mehrere Kapitel enthalten. Einfach und komfortabel können Titel und Kapitel gewählt werden.

Bei vielen DVD werden die Tonspuren in mehreren Sprachen bespielt. Sie können die gewünschte Sprache wählen. Viele DVD werden zudem vom Hersteller mit Untertiteln in mehreren Sprachen bespielt. Sie können

die Einblendung der Untertitel aus verschiedenen Sprachen wählen.

- Ihr DVD Player ist für Regionalcode 2 freigegeben.
- DVDs mit einem anderen Regionalcode können nicht wiedergegeben werden.

Merkmale der VCD

VCD (Video-CD) erkennen Sie am Logo auf dem Label. Je nach Inhalt der VCD/S-VCD sind die Discs mit einem oder mehreren Titeln bespielt. VCD sind wie Audio-CDs mit einer Titelstruktur aufgezeichnet.

PBC (Play Back Control)

VCD können mit dem PBC-System (Play Back Control) zur Titel-Navigation erstellt sein. PBC schaltet zwischen der Playlistenstruktur (dem Menü auf der VCD) oder der manuellen Auswahl durch den Benutzer um. PBC ist nach dem Einlesen der VCD aktiviert. Die Funktion gestattet eine interaktive Wiedergabe der VCD unter Befolgung des Menüs am Bildschirm des Fernsehgerätes.

Merkmale der MP3

MP3 steht für MPEG-1 Audio Layer 3.

Durch diese Formate wird es möglich, Audio-Dateien nahezu in CD-Qualität auf einem Computer oder einem Speichermedium abzuspeichern.

Standardmäßig werden MP3-Dateien mit einer Bitrate von 128 kbps encodiert. Grundsätzlich gilt: Je höher die Bitrate einer Datei ist, desto besser ist die Klangqualität.

Im Internet sind die meisten MP3-Files mit 128 bzw. 192 kbps encodiert. 128 kbps wird schon als CD-Qualität eingestuft.

MP3-Dateien können aus dem Internet herunter geladen und dann auf CD-ROM gebrannt werden.

Im MP3-Betrieb sind die Begriffe „Album“ und „Titel“ ausschlaggebend. „Album“ entspricht dem Ordner am PC, „Titel“ der Datei am PC oder einem CD-DA-Titel.

Es ist zu beachten, dass der Download von MP3-Dateien und Musik aus dem Internet genehmigt werden muss.

Merkmale der JPEG-/Picture-CD

JPEG steht für Joint Picture Experts Group. Das Verfahren wurde zum Komprimieren von Bilddateien entworfen.

Auf einer JPEG-CD können die Dateien in Ordnern (Directories) zusammengefasst sein. Diese Struktur ähnelt der einer MP3-CD. JPEG-CDs enthalten nur Daten im komprimierten JPEG-Format. Dies sind meist Daten von Digital-Kameras oder stammen von Bildbearbeitungsprogrammen.

Die Daten (Bilder) können einzeln oder in einer Diashow der Reihe nach angezeigt werden.

Merkmale der Audio-CD

Audio-CDs enthalten nur Tonaufnahmen. Sie können – wie gewohnt – über eine Audio-Anlage wiedergegeben werden. Die einzelnen Titel sind aneinander gereiht abgelegt. Es sind keine Gliederungen (Ordner) vorgesehen.

Wie Sie das Gerät bedienen

Wenn Funktionen bei einem Medium nicht zur Verfügung stehen, wird Ihnen beim Druck auf die entsprechende Taste das Sperrsymbol angezeigt.

Die Disc einlegen und wiedergeben

- ➔ Drücken Sie die Taste OPEN/CLOSE 3, 48, um die Disc auszuwerfen.
- ➔ Schieben Sie eine Disc mit der beschrifteten Seite nach oben in das Disc-Fach 2. Die Disc wird automatisch eingezogen.

Im Display wird nun „LOADING“ und auf dem Bildschirm „Laden ...“ angezeigt. Die Wiedergabe startet bei manchen Discs automatisch. Wenn sich keine Discs im Laufwerk befindet, zeigt das Display „NO DISC“ an.

- ➔ Um die Wiedergabe manuell zu starten drücken Sie die Taste ▶ || 10, 35.

Bei einer DVD wird anschließend „DVD“ im Display angezeigt, bei einer Musik-CD wird „CD“ angezeigt.

- ➔ Wenn das Menü einer DVD auf dem TV-Schirm angezeigt wird, wählen Sie mit den Cursorstasten ▲, ▼, ◀, ▶ den gewünschten Menü-Punkt aus.
- ➔ Drücken Sie dann die Taste ENTER 57.

Die Wiedergabe des gewählten Menü-Punktes wird gestartet.

Hinweis:

Die Möglichkeit MP3/MPEG4-CDs wiederzugeben hängt von der Qualität der Disc, der Bitrate, der Einhaltung des jeweiligen Standards und der Verzeichnisstruktur auf der CD ab. Es kann in Einzelfällen vorkommen, dass der DVD-Player diese Dateien nicht wiedergeben kann. Überprüfen Sie in diesem Falle die Einstellung Ihres Brennprogramms auf dem Computer, ändern Sie die Verzeichnisstruktur auf der CD oder verwenden Sie einen anderen CD-Rohling.

CD wiedergeben

- ➔ Schieben Sie eine CD in das Disc-Fach 2.

Das Gerät liest die CD und zeigt die entsprechende Information auf dem Bildschirm an. Der erste Titel wird automatisch wiedergegeben.

- ➔ Bei Titelnummern >10 (z.B. Titel 15) drücken Sie zuerst die Zifferntaste +10 und dann die Zifferntaste 5.
- ➔ Mit der Taste +10 können Sie 10 Titel vorspringen.

Funktionen der Disc-Wiedergabe

Die Wiedergabe unterbrechen (Resume)

- ➔ Drücken Sie die Taste ■ 53, um die Wiedergabe anzuhalten.

Die Wiedergabe wird unterbrochen. Bei DVDs wird der Hinweis „Weiter: Taste PLAY drücken“ auf dem Bildschirm angezeigt.

- ➔ Drücken Sie ▶ II 35 und die Wiedergabe wird an der Stelle fortgesetzt.
- ➔ Drücken Sie die ■ -Taste 53 zweimal hintereinander, um die Wiedergabe vollständig anzuhalten.

Hinweis: Bei einigen Discs können Sie die erneute Wiedergabe der DVD/CD (Resume-Play) nicht ausführen.

Der Kapitalsprung/Suchfunktionen

Kapitalsprung (⏪, ⏩)

- ➔ Drücken Sie die Taste ⏪ oder ⏩ 37, um zum vorhergehenden bzw. folgenden Kapitel (DVD) oder Titel (CD) zu springen.

Suchlauf (⏪, ⏩)

Mit diesen Tasten können Sie den Suchlauf vor- bzw. rückwärts mit unterschiedlichen Geschwindigkeiten (2x, 4x, 8x, 16x, 32x) betätigen.

- ➔ Drücken Sie ⏪ (bzw. ⏩) 36. Der Vorlauf beginnt, die Geschwindigkeit wird eingeblendet.
- ➔ Wiederholtes Drücken erhöht jeweils die Wiedergabegeschwindigkeit (2x ... 32x).
- ➔ Drücken Sie die ▶ II 35, um die Wiedergabe mit einfacher Geschwindigkeit fortzusetzen.

Zeitlupe (SLOW)

DVD/VCD

Mit diesen Tasten können Sie den langsamen Vorlauf (SLOW) mit verschiedenen Geschwindigkeiten wählen.

- ➔ Drücken Sie die SLOW-Taste 40, der langsame Vorlauf beginnt.
- ➔ Drücken Sie die Taste wiederholt, bis die Zeitlupe mit der gewünschten Geschwindigkeit (1/2, 1/4, ... 1/16) ausgeführt wird.
- ➔ Drücken Sie ▶ II 35, um die Wiedergabe mit der normalen Geschwindigkeit fortzusetzen.

Pause

DVD/VCD/CD

- ➔ Drücken Sie die Taste ▶ II 35, um die Wiedergabe zu unterbrechen bzw. wieder fortzusetzen.

Pause/Step

DVD/SVCD/VCD

- ➔ Drücken Sie die STEP-Taste 39, um ein Standbild zu erhalten.
- ➔ Drücken Sie die STEP-Taste 39 erneut, um die Wiedergabe im Einzelbildmodus fortzusetzen oder drücken Sie ► II, um die Wiedergabe mit der normalen Geschwindigkeit fortzusetzen.

GOTO: Suchen

DVD/VCD/CD

Sie können hier die Titel-, Kapitelnummer oder Spielzeit suchen und direkt anwählen.

- ➔ Drücken Sie die Taste GOTO 50 ggf. mehrmals, um das jeweilige Eingabefeld zu aktivieren.
- ➔ Tragen Sie die Titel-/Kapitelnummer bzw. Spielzeit, die Sie direkt anwählen möchten, mit den Zifferntasten ein.
- ➔ Bestätigen Sie mit ENTER 57, die Wiedergabe startet von der gewählten Position.

Die Wiederholfunktion

Sie können zwischen verschiedenen Wiederholfunktionen wählen. Die verfügbaren Varianten sind jedoch vom Typ der Disc abhängig:

- DVD: Kapitel, Titel, AUS
- VCD: alle Titel, einzelne Titel
- Musik-CD: alle Titel, einzelne Titel.
- MP3-CD: alle Titel, einzelne Titel, Ordner

Titel/Kapitel/A-B wiederholen (DVD)

- ➔ Drücken Sie die Taste REPEAT 29 wiederholt, um durch die einzelnen Funktionen zu schalten.
- ➔ Drücken Sie die Taste A-B 30, um den Startpunkt der Wiedergabe festzulegen und drücken Sie die Taste A-B 30 am Endpunkt erneut.
- ➔ Zum Ausschalten die Taste A-B 30 erneut drücken.

Wiederholfunktion der Musik-CD

- ➔ Falls Sie die Wiederholfunktion ausführen möchten, wählen Sie zunächst den gewünschten Titel mit ◀◀ bzw. ▶▶ aus.
- ➔ Drücken Sie wiederholt REPEAT 29, um durch die einzelnen Funktionen zu schalten.

Die programmierte Wiedergabe

DVD/SVCD/VCD/CD

- Drücken Sie nach dem Einlegen der Disc die Taste PROGRAM 32.

Das Menü zur Programmierung wird auf dem Bildschirm angezeigt.

- Geben Sie den gewünschten Titel der DVD mit den Zifferntasten ein.
- Wählen Sie mit den Cursortasten das Kapitel.
- Geben Sie die Kapitelnummer mit den Zifferntasten ein.

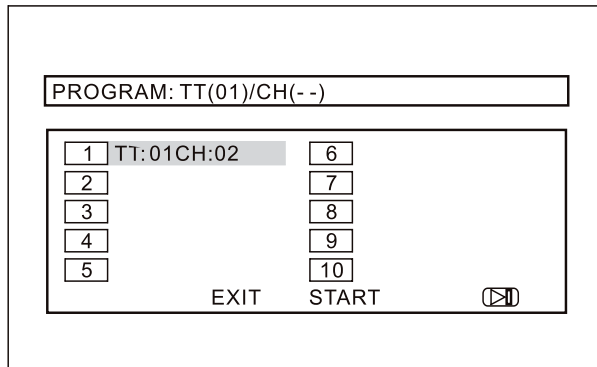

- Wiederholen Sie diese Eingabe mehrfach, bis alle von Ihnen gewünschten Titel bzw. Kapitel eingespeichert sind. Max. 20 können gespeichert werden.
- Um zu den Titeln 11 – 20 zu gelangen, markieren Sie das Symbol ▶| und drücken Sie ENTER.
- Sie können mit den Cursortasten ◀, ▶ bzw. ▲, ▼ zwischen den Speicherplätzen wechseln
- Wenn Sie die Programmierung starten möchten, markieren Sie mit den Cursortasten „START“ und drücken Sie ENTER 57.
- Zum Löschen der letzten Eingabe markieren Sie den Speicherplatz und wiederholen Sie die Eingabe.
- Zum Löschen aller Eingaben wählen Sie „EXIT“ und drücken Sie ENTER 57.

Die programmierten Titel werden jetzt nacheinander abgespielt.

- Drücken Sie während der Wiedergabe ■ 53, um die Wiedergabe im Programmier-Modus zu beenden.

Die interaktiven Funktionstasten

Untertitel (DVD)

Auf einer DVD können Untertitel aus verschiedenen Sprachen eingespeichert sein. Sie können unabhängig von der Grundeinstellung im SETUP-Menü eine andere Sprache für die Untertitel auswählen. Diese Möglichkeit muss aber auf der jeweiligen DVD verfügbar sein.

- Drücken Sie während der Wiedergabe mehrmals die Taste SUBTITLE 34, bis die gewünschte Untertitel-Einstellung angezeigt wird.

Root-Menü

- Drücken Sie die Taste ROOT 54.

Auf dem Bildschirm wird das DVD-Menü angezeigt.

- Wählen Sie den gewünschten Titel mit den Cursortasten aus.
- Bestätigen Sie Ihre Eingabe mit ENTER 57.

Language (DVD)

Einige Discs sind mit verschiedenen Filmsprachen aufgezeichnet. Sie können während der Wiedergabe zwischen den verschiedenen Sprachen wählen.

- Drücken Sie mehrmals auf die Taste AUDIO 52, bis die gewünschte Auswahl angezeigt wird.

Audio Mode (Audio- und MP3-CD)

Bei Audio- und MP3-CDs können Sie während der Wiedergabe zwischen den Einstellungen „links“, „rechts“, „Mix“ und „Stereo“ für die Audiokanäle wählen.

- Drücken so oft auf die Taste AUDIO 52, bis die gewünschte Auswahl angezeigt wird.

Vergrößern (Zoom)

- Um einen Bildausschnitt zu vergrößern, drücken Sie die Taste ZOOM 55 während der Wiedergabe.
- Wählen Sie den Bildausschnitt mit den Cursortasten ◀, ▶ bzw. ▲, ▼ aus.
- Drücken Sie mehrmals ZOOM, bis die gewünschte Vergrößerung eingestellt ist. (2, 3, 4, ½, 1/3, ¼ Aus).
- Wenn Sie diese Funktion beenden möchten, drücken Sie mehrfach ZOOM 55, bis die ursprüngliche Größe auf dem Bildschirm angezeigt wird.

Angle (Kamera-Blickwinkel)

Einige DVDs enthalten Szenen, die bereits bei der Produktion aus verschiedenen Kamerablickwinkeln aufgenommen wurden.

- ➔ Drücken Sie während der Wiedergabe einer solchen Disc die Taste ANGLE 51, um die Anzahl der verfügbaren Kamera-Blickwinkel anzuzeigen.
- ➔ Drücken Sie ANGLE 51 erneut, um zum nächsten Kamerablickwinkel zu wechseln.

OSD Information

- ➔ Drücken Sie die Taste DISPLAY 33, um Informationen zu der gespielten Disc zu erhalten.

Diese Informationen sind von Disc zu Disc unterschiedlich und können z.B. folgende Informationen enthalten:

- Titel, Kapitel, Spieldauer, Restspielzeit
- Audio-/Untertitelerstellungen.

MP3-Steuerungen

Wiedergabe des Titels eines Verzeichnisses.

Drücken Sie ▲ ▼, um den Ordner auszuwählen, und anschließend ENTER, um auf den Ordner zuzugreifen.

Anmerkung: Falls ein Untermenü vorhanden ist, müssen Sie die folgende Operation wiederholen, um auf den untergeordneten Ordner zuzugreifen.

Drücken Sie ▲ ▼, um den gewünschten Titel in der Verzeichnisstruktur auszuwählen, und drücken Sie anschließend ENTER, um die Wiedergabe zu starten. ▶ erscheint auf dem Bildschirm, und das Gerät gibt alle Titel des Ordners wieder, bevor er automatisch anhält.

Auswahl der Titel über Tasten 0 - 9

Drücken Sie im STOP-Modus auf die numerische Taste, die der Nummer des gewünschten Titels entspricht. Der Player wechselt zu diesem Titel. Drücken Sie nun auf ENTER, um ihn wiederzugeben.

Titel >10:

Drücken Sie wiederholt die Taste +10. In der Oberen Zeile werden die Zehnerstellen durchgeschaltet. Mit einer der Tasten 0 – 9 kann die zugehörige Einerstelle eingegeben werden.

Andere Funktionen

Während der Wiedergabe einer MP3-Disk können die Funktionen Mute (Ton aus), Audiomodus, Pause / Step, Vorheriger / Nächster Titel und Vorwärts / Rückwärts verwendet werden.

Gehen Sie genauso vor wie bei der Steuerung einer CD.

Titel programmieren

- Drücken Sie die Taste PROGRAM 32, um Titel zu Ihrer Liste hinzuzufügen.

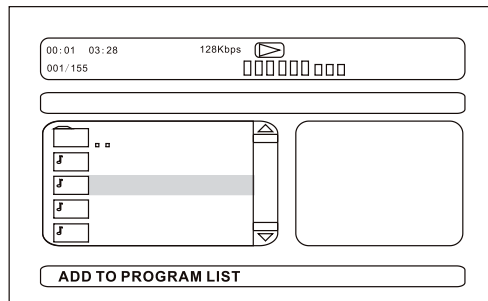

- Wählen Sie mit den Cursorstasten das Album sowie den Titel aus.
- Speichern Sie den Titel mit der Taste PROGRAM 32.
- Mit der Taste ROOT 54 können Sie die Programmierung einblenden.

- Zum Löschen einzelner Titel markieren Sie diesen in der Liste und drücken Sie PROGRAM 32.

Zufallswiedergabe

Drücken Sie die Taste RANDOM 31, um die zufällige Wiedergabe von Titeln einzuschalten.

Wie Sie das Gerät über den Dateimanager bedienen

Viele Funktionen können über den Dateimanager bedient werden.

Bei einer MP3-CD sieht der Dateimanager z.B. folgendermaßen aus:

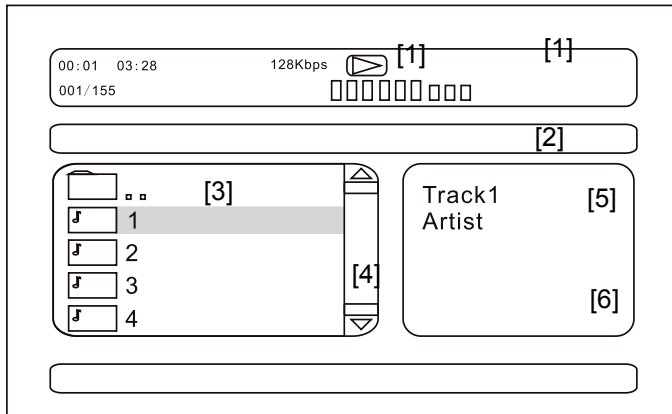

Nachdem die Disc geladen wurde, erscheint der Dateimanager auf dem Bildschirm.

- Die aktuelle Titelinformation (Titelnummer, Spielzeit) sowie der Status (Play, Stop) werden in der Titelzeile [1] angezeigt.
- Bei [2] erscheinen Informationen zum aktuellen Verzeichnis.
- Die Verzeichnisstruktur der Disc (Interpret, Album, Titel) wird bei [3] angezeigt.
- Der Scrollbalken [4] dient der Übersicht.
- Bei [5] erscheint der Interpret sowie die Titeldname.
- Im Fenster [6] erscheint bei Picture-CDs die Vorschau.

Allgemeine Navigation

- ➔ Drücken Sie ▲, ▼, um sich in den Verzeichnissen nach oben/unten zu bewegen.
- ➔ Mit ENTER öffnen Sie ein Verzeichnis.

Wiedergabe eines Titels

- Wählen Sie den gewünschten Titel mit ▲, ▼ und drücken Sie anschließend ▶ || 35 bzw. ENTER 57.

Andere Funktionen

Während der Wiedergabe einer Disc können die Funktionen Mute (Ton aus), ▶ ||, ⏮, ⏪ / ⏩, ⏭, ■ verwendet werden.

Gehen Sie genauso vor wie bei der Disc-Wiedergabe.

Rückkehr zur Verzeichnisstruktur

- Markieren Sie „...“ und drücken Sie ENTER 57, um in der Verzeichnisstruktur das übergeordnete Verzeichnis zu markieren.
- Drücken Sie ROOT 54, um zwischen den verschiedenen Ansichten wie Dateimanager, Programmierte Wiedergabeliste und der Wiedergabe zu wechseln.
- Die Taste ROOT 54 blendet auch die Ordner ein bzw. aus.

Wie Sie das Gerät bei JPEG-CDs bedienen

Dieser Player kann sowohl Picture CDs Ihres Fotogeschäfts, als auch selbstgebrannte Discs mit JPEG-Dateien abspielen.

Hinweis:

Je nach Dateigröße eines JPEG-Bildes kann das Laden mehrere Sekunden dauern.

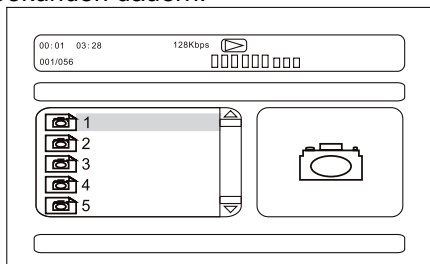

Wiedergabe

Die Wiedergabe startet automatisch, sobald Sie eine Disc in das Gerät legen.

In einigen Fällen erscheint der Datei-Manager. Wie Sie den Dateimanager benutzen erfahren Sie auf S. 42.

- ➔ Wählen Sie ein Bild mit ▲, ▼ und drücken Sie ENTER 57, um das Bild anzuzeigen. Die Diashow startet.

- ➔ Drücken Sie ZOOM 55, um das Bild zu vergrößern und ◀, ▶ bzw. ▲, ▼, um im vergrößerten Bild zu navigieren. Die Diashowfunktion stoppt, wenn Sie ZOOM 55 drücken.

Pause

- ➔ Drücken Sie ▶ || 35, um die Wiedergabe anzuhalten bzw. fortzusetzen.

Nächstes/Vorheriges

- ➔ Sie können zum vorigen, nächsten Bild springen, indem Sie ◀▶ 37 drücken.

Drehen

Sie können angezeigte Bilder drehen und kippen:

- ➔ Während der Wiedergabe oder Pause drücken Sie ◀, ▶ bzw. ▲, ▼, um das Bild zu drehen oder zu kippen.

Überblendeffekte

- ➔ Drücken Sie während der Diashow die Taste PROGRAM 32, um verschiedene Übergänge zu wählen.

Zurück

- ➔ Drücken Sie ■ 47, um zur Übersicht zurückzukehren.
- ➔ Drücken Sie ROOT 54, um das Hauptmenü einzublenden.

Wie Sie die USB-Funktion bedienen

Aufgrund der Vielzahl verschiedener Modelle an USB-Medien kann nicht garantiert werden, dass jedes Modell unterstützt wird.

Speichermedium verbinden

- Gerät einschalten.
- USB-Medium mit dem USB-Anschluss 7 verbinden.
- Drücken Sie die Taste USB 62 der Fernbedienung oder SOURCE 8 wiederholt.
- Die Daten werden eingelesen.

Warten Sie mit der Bedienung, bis der Inhalt komplett eingelesen wurde, um sicherzustellen, dass alle benötigten Informationen vom Speichermedium gelesen wurden.

Hinweis:

Je nach Größe des verbundenen Mediums kann der Einlesevorgang länger als 1 Minute dauern.

- Der Dateimanager erscheint, siehe S. 42.

Speichermedium entnehmen

- Schalten Sie zu einer anderen Quelle.
- Entfernen Sie das USB-Medium durch Abziehen vom USB-Anschluss 7.

Wiedergabe von USB



Die Wiedergabe startet automatisch, zum manuellen Starten der Wiedergabe ► II 48 drücken. Die Wiedergabe der Dateien oder Bilder erfolgt im Wesentlichen wie unter „Wie Sie das Gerät bedienen“ bzw. „Wie Sie das Gerät über den Dateimanager bedienen“ beschrieben.

Wie Sie Ihren iPod verwenden





Einschalten

- ➔ Docken Sie Ihr iPhone/Ihren iPod an, siehe S. 23.
- ➔ Schalten Sie das Gerät mit der Taste  28 ein.
- ➔ Drücken Sie die Taste SOURCE 8 wiederholt, um zur Quelle iPod zu schalten. Oder drücken Sie die Taste iPod 44.

Die Wiedergabe beginnt automatisch.

- ➔ Drücken Sie die Taste   35, um die Wiedergabe zu unterbrechen.

Titelwahl/Suchlauf

- ➔ Drücken Sie kurz die Tasten   37, um zum nächsten/vorigen Titel zu springen.
- ➔ Drücken Sie die Tasten   36 und halten Sie sie gedrückt, um einen schnellen Suchlauf zu starten.

Ausschalten





- ➔ Drücken Sie die POWER-Taste  28. Das Gerät schaltet die Wiedergabe ab und den iPod in STANDBY.

Hinweis:

Während der iPod angedockt ist, werden die Akkus bei bestehender Netzverbindung geladen.

Wie Sie Ihren iPod über das Menü bedienen

Mit folgenden Tasten der Fernbedienung steuern und bedienen Sie Ihren angedockten iPod:

- ROOT 54: zurück, bzw. Navigation iPod öffnen
- , , ,  41: Navigation im iPod-Menü
- ENTER 57: Auswahl bestätigen, öffnen

Die Bedienung erfolgt sinngemäß wie über die iPod-Steuerungstasten. Lesen Sie ggf. in der Bedienungsanleitung Ihres iPod nach.

- ➔ Die Einstellung der Lautstärke erfolgt allerdings über – VOL+ 43.

Videowiedergabe

- ➔ Verbinden Sie den Videoanschluss 23 und stellen Sie am TV-Gerät auf AV.

Wie Sie das Radio bedienen

Hinweis:

Das Gerät empfängt auf der Frequenz UKW 87,5–108 MHz.

- Um das Radio einzuschalten, drücken Sie die Funktionstaste TUNER 46 der Fernbedienung oder SOURCE 8 am Gerät wiederholt.
- Richten Sie die Wurfantenne aus, um den Empfang zu verbessern. Wir empfehlen den Anschluss an eine Hausantenne.

Hinweis:

In der Regel werden UKW-Sender im Stereo-Ton empfangen. Wenn der UKW Empfang in Stereoqualität gestört ist, können Sie mit der Taste MONO/STEREO 52 auf mono stellen. Dadurch wird der Empfang rauschärmer.

Wie Sie einen Sender einstellen

Manuelle Senderwahl

- Drücken Sie die Tasten « (bzw. ») 36 kurz, dies verändert die Empfangsfrequenz schrittweise nach oben bzw. nach unten. Die Frequenz wird in 0,05 MHz-Schritten (= Feineinstellung) verändert. Damit können Sie auch schwache Sender einstellen, deren Frequenz Ihnen bekannt ist.

Sendersuchlauf

Langes Drücken der Taste « (bzw. ») 36 (ca. 1 Sekunde), startet den Suchlauf. Der automatische Suchlauf findet nur Sender mit einem starken Signal. Schwache Sender können nur manuell eingestellt werden.

Erneutes Drücken der Taste « (bzw. ») 36 (ca. 1 Sekunde), setzt den Suchlauf fort. Während des Suchlaufs ist der Tuner stumm geschaltet.

Wie Sie Sender speichern

Der Programm-Speicher kann 20 Stationen im FM-Bereich (UKW) speichern.

Hinweis:

Die gespeicherten Sender bleiben auch bei Stromausfall erhalten.

Automatischer Sendersuchlauf mit Speicherung

- Drücken und gedrückt Halten der Taste PROGRAM 32 startet den automatischen Suchlauf.

Der automatische Suchlauf findet nur Sender mit einem starken Signal. Schwache Sender können nur manuell eingestellt werden.

- Während des Suchlaufs ist der Tuner stumm geschaltet.

Das Frequenzband wird nach verfügbaren Sendern durchsucht, wird ein Sender gefunden erfolgt eine automatische Speicherung. Danach beginnt die Wiedergabe des zuerst gefundenen Senders.

- ➔ Drücken Sie die Taste ◀ (bzw. ▶) 36 erneut, um den Vorgang abubrechen.

Speicherplatz manuell zuweisen

- ➔ Sender suchen oder manuell eingeben.
- ➔ Taste PROGRAM 32 kurz drücken.
- ➔ Mit Taste ◀ oder ▶ 37 den Speicherplatz wählen.
- ➔ Drücken Sie die Taste PROGRAM 32 erneut, um den Sender auf den eingestellten Speicherplatz zu speichern.

Anwählen der programmierten Stationen

- ➔ Sie können durch Drücken der Taste ◀◀ oder ▶▶ 37 die gespeicherten Programmplätze durchschalten.
- ➔ Sie können die Programmplätze mit den Zifferntasten wählen. Bei Programmplätzen >10 (z.B. 15) drücken Sie zuerst die Zifferntaste +10 und dann die Zifferntaste 5.

Das Display zeigt den jeweils eingestellten Kanal und dessen Speicherplatz an.

Wie Sie das Gerät reinigen

Stromschlag!

Um die Gefahr eines elektrischen Schlags zu vermeiden, dürfen Sie das Gerät nicht mit einem nassen Tuch oder unter fließendem Wasser reinigen. Netzstecker vor Reinigung ziehen!

Verwenden Sie zum Reinigen des Gehäuses nur ein weiches mit Wasser angefeuchtetes Tuch. Sie dürfen keine Scheuerschwämme, Scheuerpulver und Lösungsmittel wie Alkohol oder Benzin verwenden.

- Gerät vor hoher Luftfeuchtigkeit schützen.

Wie Sie Discs handhaben

- Halten Sie die Disc immer an ihren Rändern fest.
- Vermeiden Sie Fingerabdrücke, Schmutz und Kratzer. Diese können Störungen und Sprünge bei der Wiedergabe verursachen.
- Schreiben Sie nicht auf die Discs.
- Benutzen Sie weder Reinigungsspray noch Lösungsmittel.
- Lassen Sie die Disc nicht fallen und biegen Sie diese nicht.
- Legen Sie gleichzeitig nur eine Disc in das Laufwerk.

- Schließen Sie das Laufwerk nur, wenn die Disc richtig in das Disc-Fach eingelegt ist.
- Bewahren Sie Discs immer einzeln in ihrer Hülle auf.

Wie Sie Discs reinigen können

- Wischen Sie die Disc mit einem weichen, mit Wasser befeuchteten Tuch ab.
- Wischen Sie vom Mittelpunkt zum Rand der Disc.



Kreisende Bewegungen beim Reinigen verursachen Kratzer. Diese können zu Fehlern bei der Wiedergabe führen.

Wie Sie Fehler beseitigen

Wenn das Gerät nicht wie vorgesehen funktioniert, überprüfen Sie es anhand der folgenden Tabelle.

In manchen Fällen ist die Störung auf eine andere Komponente zurückzuführen. Überprüfen Sie daher bei einer Störung auch die angeschlossene Komponenten oder andere elektrische Geräte.

Wenn Sie die Störung auch nach den beschriebenen Überprüfungen nicht beheben können, nehmen Sie bitte Kontakt mit dem Hersteller auf.

Reset-Hinweis:

In seltenen Fällen kann es passieren, dass die Software des Gerätes „einfriert“ und das Gerät nicht mehr auf eine Bedienung reagiert.

In diesem Falle gehen Sie bitte wie folgt vor:

- Gerät ausschalten
- Netzstecker aus der Steckdose ziehen
- Kurze Zeit warten
- Netzstecker in die Steckdose stecken
- Gerät einschalten.

Der Systemspeicher wird zurückgesetzt und das Gerät ist wieder betriebsbereit.

Symptom	Mögliche Ursache/Abhilfe
Gerät lässt sich nicht einschalten.	Das Gerät wird nicht mit Strom versorgt. Schließen Sie das Netzkabel richtig an die Netzsteckdose an. Evtl. funktioniert die Steckdose nicht.
Es ist kein Ton zu hören.	Erhöhen Sie die Lautstärke. Entfernen Sie die den Kopfhörer-Stecker.
Es ist ein Störgeräusch zu hören.	In der Nähe des Geräts sendet ein Mobiltelefon oder ein anderes Gerät störende Radiowellen aus. Entfernen Sie das Mobiltelefon aus der Umgebung des Geräts.

Die Fernbedienung funktioniert nicht

Symptom	Mögliche Ursache/Abhilfe
Keine Fernbedienung möglich	Die Fernbedienung befindet sich zu weit vom Gerät entfernt. Die maximale Entfernung darf sechs Meter betragen. Gehen Sie mit der Fernbedienung näher an das Gerät. Der Winkel zum IR-Sensor ist zu groß. Der Winkel darf höchstens 45° betragen. Halten Sie die Fernbedienung so vor das Gerät, dass der Winkel kleiner ist als 45°. Die Batterien sind erschöpft. Ersetzen Sie die Batterien durch neue.

Probleme mit der Wiedergabe

Symptom	Mögliche Ursache/Abhilfe
Disc wird ausgeworfen.	Disc ist verschmutzt oder verzogen. Reinigen Sie die Disc wie im Kapitel „Wie Sie Discs reinigen können“ beschrieben bzw. ersetzen Sie die Disc durch eine fehlerfreie.
Keine Wiedergabe möglich	Sie haben die Disc nicht korrekt in das Disc-Fach gelegt. Legen Sie die Disc richtig ein. Der Länder-Code stimmt nicht mit diesem Gerät überein. Spielen Sie nur Discs mit dem Ländercode „2“ ab. Sie haben die Disc falsch herum eingelegt. Legen Sie die Disc mit der beschrifteten Seite nach oben in das Disc-Fach.
Keine Wiedergabe von MPEG4-CDs möglich	Überprüfen Sie die Einstellung Ihres Brennprogramms auf dem Computer, ändern Sie die Verzeichnisstruktur auf der CD oder verwenden Sie einen anderen CD-Rohling für den Brennvorgang.

Probleme mit der USB-Wiedergabe

Symptom	Mögliche Ursache/Abhilfe
Keine Wiedergabe möglich.	Überprüfen Sie, ob Video-, Bild-/Sounddateien auf dem USB-Medium sind. Ggf. Medium entfernen, neu formatieren, Daten speichern und wieder einstecken. Evtl. anderes Bildformat testen. Evtl. anderes Videoformat testen. Hinweis: Es können nicht alle Videoformate wiedergegeben werden!

Probleme bei der Tonwiedergabe

Symptom	Mögliche Ursache/Abhilfe
Kein Audiosignal oder Verzerrungen	Die Disc ist verschmutzt. Reinigen Sie die Disc wie im Kapitel „Wie sie die Disc reinigen können“ beschrieben. Die Anschlussstecker sind nicht fest genug in die Buchsen eingeschoben, oder sind falsch angeschlossen. Schließen sie die Stecker richtig an. Der Anschlussstecker oder die Buchse ist verschmutzt. Reinigen Sie diese. Das Gerät wurde in den „Pause“-Modus geschaltet. Drücken Sie die „▶ “-Taste. Falsche Bedienung des Stereo-Verstärkers. Überprüfen Sie den Eingangswahlschalter.

Probleme bei der Bildwiedergabe

Symptom	Mögliche Ursache/Abhilfe
Das „Sperrsymbol“ wird am Bildschirm angezeigt.	Die gewählte Funktion ist bei der Disc nicht möglich. Der Bedienungsschritt ist bei diesem Gerät nicht möglich.
Die Einstellwerte wurden zurückgesetzt.	Bei einem Stromausfall oder durch Herausziehen des Netzkabels werden die Einstellwerte zurückgesetzt.
Kein Bild, bzw. Bild zu dunkel.	Die Einstellwerte für das TV-Gerät sind falsch. Überprüfen Sie die Anschlüsse und die Einstellung der Video-Ausgänge im SETUP.
Die Abbildung ist verzerrt, bzw. passt nicht zum Bildschirmformat	Die Einstellungen im TV-Setup für das Bildseitenverhältnis ist falsch. Stellen Sie das richtige Bildformat ein.
Nach Aufnahme auf einem Videorecorder treten Bildstörungen auf.	Dieses Gerät besitzt einen Kopierschutz. Bei Discs, die mit einem Kopierschutz versehen sind, verhindert dieses System eine störungsfreie Wiedergabe.

Probleme mit dem iPhone/iPod-Dock

Symptom	Mögliche Ursache/Abhilfe
iPhone/iPod kann nicht mit den Gerätetasten bedient werden.	iPhone/iPod ist nicht korrekt angedockt, ggf. neu andocken. Software veraltet. Software über iTunes aktualisieren. iPhone/iPod ist im Status „locked“. Prüfen, ob sich iPhone/iPod außerhalb korrekt bedienen lässt. Ggf. Hersteller-Anleitung lesen.
iPhone/iPod lässt sich nicht andocken.	iPhone/iPod nochmals entfernen und neu einsetzen.
iPhone/iPod wird nicht geladen.	iPhone/iPod ist nicht korrekt angedockt. Adapter prüfen, ggf. neu andocken. iPhone/iPod ist im Status „locked“. Prüfen, ob sich iPhone/iPod außerhalb korrekt bedienen lässt. Ggf. Hersteller-Anleitung lesen.
Es ist kein Ton zu hören.	Erhöhen Sie die Lautstärke. Schalten Sie die Wiedergabe am iPhone/iPod ein. Prüfen Sie das Dock.

Technische Daten

Abmessungen (Breite x Höhe x Tiefe):	800 mm x 130 mm x 360 mm
Gewicht:	9,3 kg
Spannungsversorgung:	230 V~, 50 Hz
Leistungsaufnahme:	80 Watt während des Betriebs < 2,0 Watt im Standby
Ausgangsleistung	2 x 20 W, Subwoofer 40 W
Umgebungsbedingungen:	+5 °C bis +35 °C 5 % bis 90 % relative Luftfeuchte (nicht kondensierend)
Bildsystem:	NTSC/PAL
Regionalcode:	Region 2
Unterstützte Discs:	DVD – 12 cm Dmr. CD – 12 cm Dmr. CD, CD-R, CD-RW, DVD, DVD-R, DVD-RW, DVD+R, DVD+RW, JPEG- CD, MPEG4, Picture-CD
Signalausgänge:	Video: 1 V pp (75 Ohm) Audio: 2 V rms (1 KHz, 0 dB) DAC 24 bit/96 KHz
HDMI-Ausgang	480p/576p, 720p, 1080i, 1080p, 50/60 Hz
Frequenzgänge:	DVD (Audio) – 4 Hz bis 22 KHz (48 KHz und 96 KHz Abtastrate) CD Audio – 20 Hz bis 20 KHz
Laser:	655 nm Wellenlänge, Klasse 1
UKW:	87,5 – 108 MHz

DVD-Player Spezifikationen

Dieses Produkt beinhaltet urheberrechtlich geschützte Technologien. Diese sind durch verschiedene U.S. Patente und weitere intellektuellem Eigentumsrechte von Macrovision Corporation und anderen Rechteinhabern geschützt. Die Anwendung dieser urheberrechtlich geschützten Technologien bedarf der Genehmigung der Macrovision Corporation. Diese bezieht sich, ohne anders lautende Genehmigung der Macrovision Corporation, ausschließlich auf die private und anderweitig begrenzte Nutzung. Eine Rekonstruktion der Technik sowie Demontage ist untersagt.

- Technische Änderungen und Irrtümer vorbehalten. Die Abmessungen sind ungefähre Werte.
- Richtlinien und Nomen: Dieses Produkt entspricht der Niederspannungsrichtlinie (2006/95/EC, 1275/2008/CE), der EMV-Richtlinie (2004/108/EC)
- und der CE-Kennzeichenrichtlinie.



Regional Code



Wie Sie den Hersteller erreichen

DGC GmbH
Graf-Zeppelin-Straße 7
D-86899 Landsberg
www.dual.de

Entsorgungshinweise

Entsorgung der Verpackung

Ihr neues Gerät wurde auf dem Weg zu Ihnen durch die Verpackung geschützt. Alle eingesetzten Materialien sind umweltverträglich und wieder verwertbar. Bitte helfen Sie mit und entsorgen Sie die Verpackung umweltgerecht. Über aktuelle Entsorgungswege informieren Sie sich bei Ihrem Händler oder über Ihre kommunale Entsorgungseinrichtung.



Erstickungsgefahr!

Verpackung und deren Teile nicht Kindern überlassen.

Erstickungsgefahr durch Folien und anderen Verpackungsmaterialien.

Wie Sie das Gerät entsorgen

Altgeräte sind kein wertloser Abfall. Durch umweltgerechte Entsorgung können wertvolle Rohstoffe wieder gewonnen werden. Erkundigen Sie sich in Ihrer Stadt- oder Gemeindeverwaltung nach Möglichkeiten einer umwelt- und sachgerechten Entsorgung des Gerätes.



Dieses Gerät ist entsprechend der Richtlinie 2002/96/EG über Elektro- und Elektronik-Altgeräte (WEEE) gekennzeichnet.

Dieses Produkt darf am Ende seiner Lebensdauer nicht über den normalen Haushaltsabfall entsorgt werden, sondern muss an einem Sammelpunkt für das Recycling von elektrischen und elektronischen Geräten abgegeben werden. Das Symbol auf dem Produkt, der Gebrauchsanleitung oder der Verpackung weist darauf hin. Die Werkstoffe sind gemäß ihrer Kennzeichnung wiederverwertbar. Mit der Wiederverwendung, der stofflichen Verwertung oder anderen Formen der Verwertung von Altgeräten leisten Sie einen wichtigen Beitrag zum Schutze unserer Umwelt.



Lebensgefahr!

Bei ausgedienten Geräten Netzstecker ziehen. Netzkabel durchtrennen und mit dem Stecker entfernen.