



VAC & STEAM™



1977N

ISTRUZIONI IMPORTANTI PER LA SICUREZZA

LEGGI TUTTE LE ISTRUZIONI PRIMA DI UTILIZZARE IL TUO APPARECCHIO.

Quando usi un dispositivo elettrico, devi seguire sempre le precauzioni di base, incluse le seguenti:

AVVERTENZA

**PER RIDURRE RISCHIO DI INCENDI,
FOLGORAZIONI O INFORTUNI:**

- » Questo apparecchio può essere usato da bambini a partire dagli 8 anni e da persone con capacità fisiche, sensoriali o mentali ridotte, oppure senza esperienza o pratica, purché vengano sorvegliati o istruiti sull'utilizzo sicuro dell'apparecchio e comprendano i relativi pericoli. La pulizia e la manutenzione non devono essere eseguite da bambini senza supervisione.
- » I bambini devono essere sorvegliati per assicurarsi che non giochino con l'apparecchio.
- » Se il cavo di alimentazione appare danneggiato, deve essere sostituito dal produttore, da un suo tecnico di assistenza o da una persona altrettanto qualificata, per evitare rischi.
- » Tieni lontani capelli, indumenti svolazzanti, dita e qualsiasi parte del corpo dalle aperture e dalle parti in movimento dell'apparecchio e dei suoi accessori.
 - » Non lasciare incustodito l'apparecchio mentre è collegato.
 - » Staccarlo dalla presa elettrica quando non è in uso e prima di eseguirne la manutenzione.
 - » Non lasciare che venga utilizzato come giocattolo.
 - » Utilizzare solo come descritto nella guida per l'utente.
 - » Usare solo gli accessori consigliati dal produttore.
 - » Non utilizzare se il cavo o la spina sono danneggiati.
 - » Non immergere in acqua o liquidi.
 - » Se l'apparecchio non funziona nel modo previsto o stato lasciato cadere, danneggiato, lasciato all'aperto, o è caduto in acqua; non cercare di farlo funzionare e portalo a un centro di assistenza.
 - » Non tirarlo né trascinarlo tenendolo per il cavo, non utilizzare il cavo come maniglia, non chiudere lo sportello sul cavo o non tirare il cavo intorno a spigoli vivi o angoli.
 - » Non far passare l'apparecchio sul cavo.
 - » Tieni lontano il cavo dalle superfici riscaldate.
 - » Non staccare la spina tirando il cavo.
 - » Per staccare la spina, afferra la spina, non il cavo.
- » Non maneggiare la spina o l'apparecchio con le mani bagnate.
- » Non inserire oggetti nelle aperture.
- » Non usare se qualsiasi apertura è bloccata; tieni libere le aperture da polvere, lanugine, capelli, e da qualsiasi oggetto che potrebbe ridurre il flusso d'aria.
- » Spegnerne tutti i comandi prima di staccare la spina.
- » Fare ulteriore attenzione durante la pulizia delle scale.
- » Non utilizzarlo per aspirare liquidi infiammabili o combustibili, ad esempio petrolio, e non usarlo in aree dove potrebbero essere presenti.
- » Non aspirare materiale tossico (candeggina, ammoniaca, disgregante, ecc.).
- » Non utilizzare l'apparecchio in uno spazio confinato saturo di vapori rilasciati da vernici a base oleosa, solventi per vernici o da alcuni prodotti antitarre, polveri infiammabili o altri vapori esplosivi o tossici.
- » Non aspirare oggetti duri o taglienti come vetri, chiodi, viti, monete, ecc.
- » Uso solo su superfici asciutte e al coperto.
- » Tenere l'apparecchio su una superficie piana.
- » Non aspirare nulla che sia acceso o emetta fumo, come sigarette, fiammiferi o ceneri calde.
- » Non usare senza sacchetto per la polvere o filtri installati.
- » Non usare all'aperto o su superfici bagnate
- » Questo apparecchio è dotato di doppio isolamento. Utilizza solo parti di ricambio identiche.
- » Non lasciar funzionare la macchina nello stesso punto se l'impugnatura non è completamente verticale.
- » Il dispositivo non deve essere utilizzato se è caduto e riporta segni visibili di danni o perdite.
- » Tenere il dispositivo lontano dalla portata dei bambini quando è alimentato o si sta raffreddando.
- » Le superfici della base possono diventare calde durante l'utilizzo.
- » Non dirigere il vapore verso persone, animali o apparecchiature con componenti elettrici.
- » Non utilizzare su pelle, mobili lucidati a cera o pavimenti, tessuti sintetici, velluto o altri materiali delicati e sensibili al vapore.

AVVERTENZA

**COLLEGARLO SEMPRE A UNA PRESA ELETTRICA
CORRETTAMENTE DOTATA DI MESSA A TERRA.**

AVVERTENZA

**NON DIRIGERE GETTI DI LIQUIDO O VAPORE
VERSO APPARECCHIATURE CONTENENTI
COMPONENTI ELETTRICI.**

AVVERTENZA

**LA SUPERFICIE POTREBBE ESSERE CALDA.
EVITARE IL CONTATTO.**



**QUESTO SIMBOLO SIGNIFICA
AVVERTENZA: PERICOLO DI SCOTTATURE**

CONSERVA QUESTE ISTRUZIONI

UTILIZZARE SOLO CON ALIMENTAZIONE A 220-240 VOLT C.A. 50-60 HZ.

Questo modello è solo per l'utilizzo domestico.

Grazie per avere acquistato questo lavapavimenti BISSELL per pavimenti rigidi

Siamo lieti che tu abbia acquistato un lavapavimenti BISSELL per pavimenti rigidi. La progettazione e la costruzione di questo sistema per la pulizia della casa, completo e ad alta tecnologia, integra tutto ciò che sappiamo sulla cura dei pavimenti.

Il tuo lavapavimenti BISSELL per pavimenti rigidi è stato costruito con cura ed è supportato da una garanzia limitata di due anni. Viene inoltre supportato da un reparto di Assistenza clienti competente e dedicato, quindi potrai ricevere un'assistenza rapida e premurosa per qualsiasi problema.

Nel 1876, il mio bisnonno inventò la spazzatrice per pavimenti. Oggi BISSELL è leader globale nella progettazione, nella costruzione e nell'assistenza di prodotti di alta qualità per la pulizia della casa, come questo lavapavimenti BISSELL per pavimenti rigidi.

Grazie ancora da tutti noi di BISSELL.

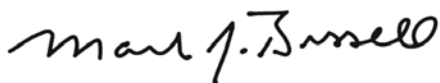

Mark J. Bissell
Presidente e Amministratore delegato

Istruzioni per la sicurezza . . .	101
Vista del prodotto	103
Assemblaggio	104
Funzionamento.	105-106
Manutenzione e cura. . .	107-109
Garanzia	110
Servizio consumatori	110

Vista del prodotto

- 1 Levetta per vapore
- 2 Easy Touch Digital Controls - LO/Hi Steam & Vac On/Off
- 3 Molletta per il cavo
- 4 Impugnatura
- 5 Caraffa dell'acqua
- 6 Cavo di alimentazione da 7,5 m
- 7 Serbatoio dell'acqua con apertura per riempimento rapido
- 8 Filtro aspirazione
- 9 Sistema Drop-IT
- 10 Fondo del contenitore per svuotamento dello sporco
- 11 Panni in microfibra
- 12 Quick Release Pad Tray
- 13 Filtro dell'acqua
- 14 Dischi profumati
- 15 Ugello di aspirazione

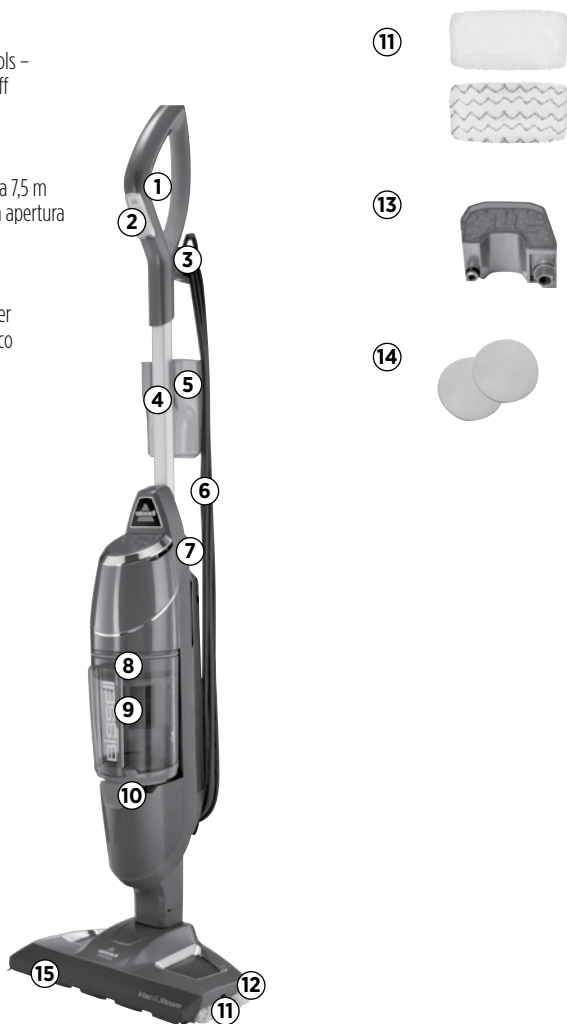

AVVERTENZA

Le pellicole in plastica possono essere pericolose. Per evitare il pericolo di soffocamento, tenerle lontane da neonati e bambini.

AVVERTENZA

Non collegare il lavapavimenti fino a quando non hai acquisito familiarità con tutte le istruzioni e le procedure operative.

AVVERTENZA

Per ridurre il rischio di incendi, folgorazioni o infortuni, spegni l'apparecchio e stacca la spina dalla presa elettrica prima di eseguire operazioni di manutenzione.

Assemblaggio

Il tuo lavapavimenti per pavimenti rigidi si monta in modo rapido e facile, senza richiedere nessun attrezzo.

Assamblaggio dei tuo Vac & Steam™

Inserisci il corpo motore nella base fino a quando non senti scattare la linguetta di bloccaggio. Inserisci l'impugnatura nel corpo motore dell'unità fino a quando non senti scattare la linguetta di bloccaggio.



Caratteristiche speciali

Easy Touch Digital Controls

I comandi di accensione sensibili al tocco sono situati sulla parte anteriore dell'impugnatura. Le impostazioni comprendono:

(HI) - Vapore alto Usare per pavimenti robusti o sporco difficile. Per attivare il vapore, premerlo una volta. Premerlo di nuovo per spegnere il vapore. Può essere utilizzato insieme alla funzione di aspirazione o separatamente, solo come spazzolone a vapore.

(LO) - Vapore basso Usare per pavimenti delicati o per le pulizie leggere di ogni giorno. Per attivare il vapore, premerlo una volta. Premerlo di nuovo per spegnere il vapore. Può essere utilizzato insieme alla funzione di aspirazione o separatamente, solo come spazzolone a vapore.

NOTA: Seleziona prima un'impostazione vapore e quindi tieni premuta la levetta manuale per produrre vapore.

(VAC) - Interruttore aspirazione On/off. Può essere utilizzato insieme alla funzione vapore o separatamente, solo come scopa aspirante.

NOTA: Tutte le impostazioni possono essere utilizzate da sole o insieme all'impostazione di aspirazione.

Panni in microfibra

I panni riutilizzabili in microfibra sono lavabili in lavatrice e utilizzabili in pratica su tutti i pavimenti rigidi. Il panno in microfibra bianco è ideale per l'uso quotidiano su pavimenti delicati come pavimenti in legno incollato e laminato. Il panno a strisce grigie e bianche può essere utilizzato per pulire pavimenti con sporco difficile e per le macchie più resistenti.

⚠ AVVERTENZA

Non collegare il lavapavimenti fino a quando non hai acquisito familiarità con tutte le istruzioni e le procedure operative.

⚠ AVVERTENZA

Esercita la massima attenzione quando usi l'apparecchio Vac & Steam™ su pavimenti in legno. L'applicazione prolungata del vapore sulla stessa area aumenta il rischio di danni al trattamento superficiale dei pavimenti in legno.

Prova il lavapavimenti a vapore in un'area nascosta prima di passarlo su un'area più ampia. Il lavapavimenti a vapore genera vapore caldo, quindi è necessario che sposti continuamente l'unità mentre tieni premuta la levetta del vapore. Non è necessario tenere sempre premuta la levetta.

Il passaggio continuo e la luce solare diretta consumano il trattamento superficiale dei pavimenti in legno, rendendoli più soggetti ai danni causati dal vapore. Consulta il proprio fornitore di trattamenti per pavimenti in legno prima di utilizzare il lavapavimenti a vapore.

⚠ AVVERTENZA

L'apparecchio non raccoglie gessetti, biglie e altri oggetti grandi.

Suggerimento

» Non cercare di utilizzare il lavapavimenti a vapore impostato su vapore quando il serbatoio dell'acqua è vuoto. Potresti sentire una serie di colpi, che segnala l'assenza d'acqua.

⚠ AVVERTENZA

Assicurati di spegnere la modalità aspirazione se trovi del liquido sul pavimento.

Funzionamento

Preparazione

Il panno potrebbe essere già applicato al contenitore sul piede dell'unità. In caso contrario, segui il punto 1 di seguito.

Per i panni in microfibra, segui questi passaggi:

1. Applica il panno.

- Premi con il piede sul contenitore del panno e staccalo dall'unità.
- Alcune unità potrebbero essere dotate di dischi profumatori. Aggiungi il disco profumatore nella tasca di rete del panno di pulizia. Usa il disco intero per un profumo fresco intenso o taglialo a metà per una profumazione più leggera.
- Avvolgi il panno intorno al fondo del contenitore, assicurandoti che la cucitura grigia sia nella parte anteriore e la linguetta di rilascio si trovi sul retro.
- Appoggia di nuovo il contenitore del panno sul pavimento e appoggiaci sopra l'unità. Scatterà in posizione.

2. Riempi il serbatoio dell'acqua.

a. Sul retro dell'unità, apri l'apertura Easy Fill del serbatoio dell'acqua e utilizza il bicchiere dell'acqua fornito per riempire il serbatoio dell'acqua. Non riempire eccessivamente, altrimenti l'acqua potrebbe fuoriuscire dal serbatoio. Per ottenere risultati migliori, l'acqua dovrebbe essere a temperatura ambiente.

b. Chiudi l'apertura Easy Fill.

c. Il serbatoio dell'acqua ha una capacità di 384 ml e dura circa 15 minuti in funzione della quantità di vapore usata durante la pulizia.

3. Tira e ruota in senso orario l'avvolgicavo Quick Release per svolgere completamente il cavo di alimentazione e inseriscilo in una presa, come descritto nelle Istruzioni importanti per la sicurezza a pagina 101.

NOTA: Durante il primo utilizzo del Vac & Steam™, o durante il primo utilizzo dopo aver riempito il serbatoio, la pompa potrebbe emettere una serie di colpi. Questo è normale e potrebbe durare fino a 30 secondi.

Suggerimento

» Si consiglia l'uso di acqua distillata per prolungare la vita del lavapavimenti per pavimenti rigidi.

Panno in microfibra

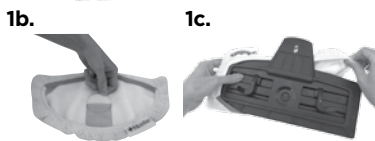

⚠ AVVERTENZA

Non azionare l'apparecchio con filtri umidi o bagnati, o senza filtri installati.

⚠ AVVERTENZA

Quando il lavapavimenti a vapore è in uso, le piastre colorate sulla base possono diventare calde. Non toccarle mentre sono calde.

⚠ AVVERTENZA

Non mettere mai prodotti anticalcare, a base d'alcol o detersivi nel lavapavimenti a vapore, in quanto potrebbero danneggiarlo o comprometterne la sicurezza d'uso.

Funzionamento

Pulizia dei pavimenti rigidi Aspirazione e panno per vapore

Il lavapavimenti per pavimenti rigidi può essere impiegato contemporaneamente o separatamente come aspirapolvere e spazzolone a vapore. Per ottenere risultati migliori e risparmiare tempo, utilizza l'aspirazione potente per ripulire il pavimento dalla polvere e dai detriti piccoli mentre passi il panno a vapore.

Il tuo lavapavimenti per pavimenti rigidi è stato progettato per la pulizia di pavimenti rigidi, come i pavimenti in piastrelle di ceramica, vinile, marmo, pietra e parquet incollato. L'uso sui pavimenti trattati a cera o su alcuni pavimenti non trattati a cera potrebbe ridurre la lucentezza. Il lavapavimenti per pavimenti rigidi non deve essere utilizzato su pavimenti in legno flottanti. Per ottenere i risultati migliori, provalo in un'area nascosta e leggi le istruzioni di pulizia fornite dal produttore del pavimento.

1. Riempi l'unità con acqua, quindi collega l'unità e attendi 30 secondi perché si riscaldi. Scegli il livello di vapore per pulire il pavimento:
HI (per pavimenti robusti o macchie difficili)
o **LO** (per pavimenti delicati o per le pulizie di ogni giorno).

2. Premi la levetta del vapore sulla parte inferiore dell'impugnatura per azionare il vapore.

3. Premi in basso l'interruttore **VAC** per accendere l'aspiratore ciclonico.

4. Inizia a pulire spostando lentamente l'unità sulla superficie del pavimento e premendo la levetta del vapore sulla parte inferiore dell'impugnatura. Durante la pulizia a vapore, è normale che il pavimento si inumidisca.

5. Quando il lavapavimenti per pavimenti rigidi smette di produrre vapore, spegni l'unità (funzioni vapore e aspirazione) e scollegala dalla presa di corrente. Apri l'apertura Easy Fill del serbatoio dell'acqua e utilizza il bicchiere dell'acqua per aggiungere altra acqua al serbatoio. Per ottenere risultati migliori, l'acqua dovrebbe essere a temperatura ambiente. Quindi chiudi l'apertura Easy Fill, accendi nuovamente l'unità e continua a pulire.

NOTA: Per assicurarti di igienizzare un'area del tuo pavimento, utilizza i panni in microfibra e passa lentamente e regolarmente avanti e indietro il lavapavimenti a vapore per almeno tre volte sull'area, utilizzando un'emissione continua di vapore. Per ottenere i risultati migliori, rimuovi il panno e lavalò dopo l'uso.

AVVERTENZA

Per ridurre il rischio di incendi, folgorazioni o infortuni, spegni l'apparecchio e stacca la spina polarizzata dalla presa elettrica prima di eseguire operazioni di manutenzione o controlli per la risoluzione dei problemi.

1.



2.



Manutenzione e cura

Rimozione di tutti i panni di pulizia

1. Stacca il lavapavimenti per pavimenti rigidi dalla presa elettrica.
2. Premi con il piede sul contenitore del panno e staccalo dall'unità.
3. Rimuovi con attenzione il panno dal piano di fissaggio utilizzando la levetta Quick Release. Il panno e il piano di fissaggio possono essere caldi.
4. Appoggia di nuovo il contenitore del panno sul pavimento e appoggiaci sopra l'unità. Scatterà in posizione.
5. Il panno in microfibra può essere lavato in lavatrice con acqua calda. Utilizza solo detersivi liquidi. Non utilizzare ammorbidenti o candeggina. Per ottenere i migliori risultati, lascia asciugare all'aria.

AVVERTENZA

Per ridurre il rischio di incendi, folgorazioni o infortuni, spegni l'apparecchio e stacca la spina polarizzata dalla presa elettrica prima di eseguire operazioni di manutenzione o controlli per la risoluzione dei problemi.

ATTENZIONE

Il lavapavimenti tenuto in posizione verticale con un panno bagnato potrebbe lasciare dei segni bianchi sul pavimento. Per rimuovere i segni bianchi, pulisci con aceto.



Svuotamento del serbatoio dello sporco

Il serbatoio dello sporco deve essere svuotato quando la sporcizia raggiunge la linea 'Full' sul lato del serbatoio.

1. Stacca il lavapavimenti per pavimenti rigidi dalla presa elettrica.
2. Rimuovi il serbatoio dello sporco Easy Empty dall'unità spostando il pulsante di bloccaggio sulla parte anteriore dell'unità, sulla sinistra.
3. Il serbatoio dello sporco ha un sistema Drop-IT integrato per un facile svuotamento dei detriti.
 - a. Individua l'asta colorata nel centro del filtro del vuoto, attaccata alla parte superiore del serbatoio dello sporco
 - b. Spingi l'asta in alto e bloccala in posizione ruotandola
 - c. Spingi in basso sulla leva per spingere a forza i detriti attaccati
 - d. Al termine, ruota l'asta colorata in senso antiorario e spingila in basso per riportarla nella posizione originale
4. Monta il serbatoio dello sporco Easy Empty sulla base di aspirazione e premi il pulsante di bloccaggio sulla destra fino a quando non è centrato sulla parte anteriore dell'unità.



NOTA: Il serbatoio dello sporco può essere lavato in acqua calda con un detersivo delicato. Assicurati che sia completamente asciutto prima di rimontarlo.

Manutenzione e cura

Pulizia o sostituzione del filtro di aspirazione

Un punto essenziale per ottimizzare le prestazioni è avere un filtro pulito. La pulizia del filtro dopo ogni utilizzo consente all'aspirapolvere di funzionare con le massime prestazioni.

Per pulire il filtro:

1. Spegni l'unità e staccala dalla presa di corrente.
2. Rimuovi il contenitore dello sporco dall'unità, come indicato in precedenza.
3. Rimuovi il filtro e battilo decisamente contro l'interno di un contenitore per rifiuti, in modo da rimuovere tutta la sporcizia visibile.
4. Rimonta il filtro nel contenitore dello sporco e applica il contenitore dello sporco alla base dell'unità. Fai scorrere la leva sulla destra per bloccarla.

NOTA:

Dopo un utilizzo pesante, puoi pulire il filtro pieghettato lavandolo delicatamente a mano.

Protezione termica

L'aspirapolvere contiene una protezione termica interna per proteggerlo dal surriscaldamento. Quando la protezione termica si attiva, il motore dell'aspirapolvere smette di funzionare. Se questo accade:

1. Spegni l'apparecchio e staccalo dalla presa elettrica.
2. Svuota il contenitore dello sporco, controlla i filtri e i passaggi dell'aria per verificare che non ci sia sporcizia accumulata.
3. La protezione termica si riavvia automaticamente dopo circa 2 ore. Se la protezione termica non si reimposta.

Sostituzione del filtro dell'acqua

Consigliamo di riempire l'unità solo con acqua distillata. Controlla periodicamente il filtro dell'acqua. Quando i granuli verdi diventano blu, cambia il filtro dell'acqua.

Se il filtro non viene cambiato nel momento corretto, i depositi di calcare potrebbero accumularsi sul riscaldatore, causando danni o riducendo le prestazioni.

Per sostituire il filtro:

1. Usando le impugnature sui lati del filtro, estrai il filtro dall'unità.
2. Spingi saldamente il filtro nella macchina fino a quando non è a filo.

⚠ AVVERTENZA

Per ridurre il rischio di incendi, folgorazioni o infortuni, spegni l'apparecchio e stacca la spina polarizzata dalla presa elettrica prima di eseguire operazioni di manutenzione o controlli per la risoluzione dei problemi.



⚠ AVVERTENZA

Per ridurre il rischio di incendi, folgorazioni o infortuni, spegni l'apparecchio e stacca la spina polarizzata dalla presa elettrica prima di eseguire operazioni di manutenzione o controlli per la risoluzione dei problemi.

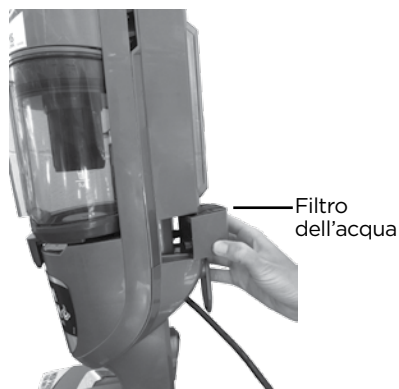

Manutenzione e cura

Pulizia del tubo flessibile

1. Afferra l'estremità inferiore del tubo flessibile ed estrai la parte inferiore dal corpo motore.
2. Separa il tubo nelle due parti.
3. Lava il tubo flessibile e aspetta che asciughi.
4. Allinea la parte superiore del tubo flessibile alle scanalature sull'apertura per il tubo flessibile dell'unità.
5. Torci il tubo flessibile verso il basso per inserire la parte inferiore del tubo nell'unità.
6. Assicurati che il tubo flessibile si inserisca completamente nell'unità.



AVVERTENZA

Per ridurre il rischio di incendi, folgorazioni o infortuni, spegni l'apparecchio e stacca la spina polarizzata dalla presa elettrica prima di eseguire operazioni di manutenzione o controlli per la risoluzione dei problemi.

1.



3.



5.

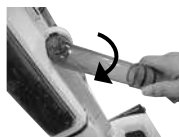

6.



Pulizia del piede dell'unità

1. Per pulire il piede e le setole, spingi il bottone di rilascio sul retro del giunto girevole e tira il piede per staccarlo dall'apparecchio.
2. Lava il fondo del piede e le setole con acqua fredda.
3. Verifica che l'ugello del vapore non sia intasato. Per pulirlo, fai scorrere dell'acqua sull'ugello del vapore.

NOTA: Assicurati che il piede e le setole siano asciutti prima di attaccare il piede all'apparecchio.

4. Per rimontare il piede sull'apparecchio: appoggia il piede sul pavimento, spingi l'apparecchio nel piede fino a quando lo scatto non indica che è correttamente connesso.

2.



Garanzia per i consumatori

Questa Garanzia si applica solo al di fuori degli USA e del Canada. È offerta da BISSELL International Trading Company BV ("BISSELL").

Questa Garanzia è offerta da BISSELL. Ti concede diritti specifici. È offerta in aggiunta ai tuoi diritti di legge. In base alla legge hai anche altri diritti che possono variare da un paese all'altro. Per conoscere i tuoi diritti di legge e i relativi rimedi contattando il servizio locale di assistenza ai consumatori. Nulla di questa Garanzia sostituisce o sminuisce alcuno dei diritti o dei rimedi garantiti per legge. Se ti servono informazioni aggiuntive riguardo a questa Garanzia o devi porre domande riguardo a quanto è coperto, contatta l'Assistenza consumatori BISSELL o il tuo distributore di zona.

Questa Garanzia viene offerta all'acquirente originale del prodotto nuovo e non è trasferibile. Per le richieste di intervento in base a questa Garanzia devi essere in grado di dimostrare la data d'acquisto.

Garanzia limitata di due anni dalla data di acquisto da parte dell'acquirente originale

Qualora non si verificano le *ECCEZIONI ED ESCLUSIONI identificate di seguito, BISSELL riparerà o sostituirà (con componenti o prodotti nuovi o ricondizionati), a discrezione di BISSELL e senza alcun addebito, qualsiasi prodotto o componente difettoso o malfunzionante.

BISSELL raccomanda di conservare l'imballaggio originale e la prova della data d'acquisto per tutta la durata del periodo di Garanzia, qualora se ne presenti la necessità, per richiedere di interventi in Garanzia nel periodo. La conservazione dell'imballaggio originale aiuterà in qualsiasi riconfezionamento e trasporto eventualmente necessari, ma non è vincolante per la Garanzia.

Se il prodotto viene sostituito in Garanzia da BISSELL, il nuovo articolo godrà di questa Garanzia fino al resto della sua durata (calcolato dalla data dell'acquisto originale). Il periodo di questa Garanzia non sarà esteso, indipendentemente dal fatto che il prodotto sia riparato o sostituito.

*ECCEZIONI ED ESCLUSIONI DAI TERMINI DELLA GARANZIA

Questa Garanzia si applica ai prodotti per uso domestico personale e non commerciale, o a scopo di noleggio. I componenti consumabili come filtri, cinghie e cuscinetti di feltro, che devono essere sostituiti o riparati di volta in volta dall'utente, non sono coperti da questa Garanzia.

Questa Garanzia non si applica a nessun difetto derivante da normale usura e logoramento. Danni o malfunzionamenti causati dall'utente o da qualsiasi terza parte a seguito di incidente, negligenza, abuso, trascuratezza, o qualsiasi altro utilizzo non conforme alla Guida per l'utente, non è coperto da questa Garanzia.

Qualsiasi riparazione (o tentata riparazione) non autorizzata potrebbe invalidare questa Garanzia, qualora il danno sia stato causato da tale riparazione/tentata riparazione.

La rimozione o la manomissione della Targhetta identificativa del prodotto, o qualsiasi operazione che la renda illeggibile, rende non valida questa Garanzia.

SALVO COME STABILITO DI SEGUITO, BISSELL E I SUOI DISTRIBUTORI NON SARANNO RESPONSABILI DI QUALSIASI PERDITA O DANNO NON PREVEDIBILE O DI DANNI ACCIDENTALI O CONSEGUENTI DI QUALSIASI NATURA CONNESSI ALL'UTILIZZO DI QUESTO PRODOTTO INCLUSI, SENZA LIMITAZIONI, LA PERDITA DI PROFITTO, LA PERDITA DI AFFARI, L'INTERRUZIONE DELL'ATTIVITÀ AZIENDALE, LA PERDITA DI OPPORTUNITÀ, STRESS, DISAGI O FRUSTRAZIONI. SALVO COME STABILITO DI SEGUITO, LA RESPONSABILITÀ DI BISSELL NON POTRÀ SUPERARE IL PREZZO D'ACQUISTO DEL PRODOTTO.

BISSELL NON ESCLUDE NÉ LIMITA IN NESSUN MODO LA PROPRIA RESPONSABILITÀ IN CASO DI (A) MORTE O LESIONI PERSONALI CAUSATE DALLA NOSTRA NEGLIGENZA O DALLA NEGLIGENZA DEI NOSTRI DIPENDENTI, NOSTRI AGENTI O SUBAPPALTATORI; (B) FRODE O TRAVISAMENTO FRAUDOLENTO; (C) QUALSIASI ALTRA CAUSA CHE NON POSSA ESSERE ESCLUSA O LIMITATA PER LEGGE.

Servizio consumatori

Qualora il tuo prodotto BISSELL dovesse richiedere assistenza o per qualsiasi richiesta di intervento in base alla nostra garanzia limitata, contattaci come segue:

Sito web:

www.BISSELL.com

E-mail:

Customers.Bitco@bissell.com

Per iscritto:

BISSELL International Trading Company B.V.
Stadhouderskade 55
1072 AB Amsterdam
Olanda

Visita il sito web di BISSELL: www.BISSELL.com

Quando contatti BISSELL, tieni a portata di mano il codice dell'apparecchio di pulizia.

Registra qui il codice del modello: _____ Registra qui la data d'acquisto: _____

NOTA: Conserva la ricevuta di vendita originale. Costituisce una prova della data d'acquisto in caso di richiesta di intervento in Garanzia. Per i dettagli, leggi la Garanzia.



©2016 BISSELL Homecare, Inc
Grand Rapids, Michigan
Tutti i diritti riservati. Stampato in Cina
Codice parte 160-9926 12/16 Rev C
Visita il nostro sito web all'indirizzo: www.BISSELL.com