

Nikon

APPAREIL PHOTO NUMÉRIQUE

COOLPIX A900

Manuel de référence

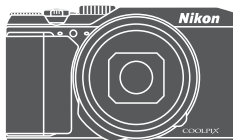

Recherche rapide

-
- Lisez ce manuel attentivement avant d'utiliser l'appareil photo.
 - Pour utiliser correctement l'appareil photo, veuillez lire la section « Pour votre sécurité » (page viii).
 - Après avoir lu ce manuel, rangez-le dans un endroit facilement accessible pour vous y référer ultérieurement.

Fr

Recherche rapide

Vous pouvez revenir sur cette page en appuyant ou en cliquant sur  en bas à droite de n'importe quelle page.

Rubriques principales

Pour les utilisateurs de périphériques mobiles.....	iii
Introduction.....	v
Table des matières.....	xi
Descriptif de l'appareil photo.....	1
Préparation de la prise de vue.....	8
Notions fondamentales de prise de vue et de visualisation	20
Fonctions de prise de vue.....	27
Fonctions de visualisation	70
Vidéos.....	82
Connexion de l'appareil photo à un téléviseur, un ordinateur ou une imprimante	96
Utilisation du menu.....	106
Notes techniques	154

Rubriques courantes



Pour votre sécurité



Avantages de
SnapBridge



Conseils pour
le réglage de
l'exposition



Rafale



Édition d'images
(images fixes)



Fonctions ne
pouvant pas être
utilisées
simultanément



Dépannage



Index



SnapBridge

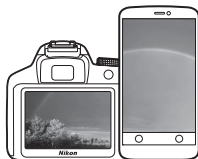

Vos images connectées au monde.

Bienvenue sur SnapBridge, la nouvelle famille de services Nikon qui vous permettra d'enrichir votre expérience en matière d'image. SnapBridge facilite la communication entre votre appareil photo et votre périphérique mobile compatible, grâce à l'association de la technologie *Bluetooth*® Low Energy (BLE) et d'une appli dédiée. Les histoires que vous racontez avec votre appareil photo et vos objectifs Nikon sont transférées automatiquement vers le périphérique au fur et à mesure de la prise de vue. Vous pouvez même les envoyer sans effort vers des services de stockage sur le cloud, auxquels tous vos dispositifs peuvent accéder. Vous pouvez ainsi partager votre enthousiasme à tout moment et en tout lieu.

Pour commencer, téléchargez l'appli SnapBridge !

Tirez parti des avantages offerts par l'appli SnapBridge en la téléchargeant dès maintenant sur votre périphérique mobile. Une fois que vous avez effectué quelques étapes simples, cette appli connecte vos appareils photo Nikon avec un iPhone®, iPad® et/ou iPod touch® compatibles ou avec des périphériques mobiles exécutant le système d'exploitation Android™. Cette appli est disponible gratuitement sur le site Web suivant (<http://snapbridge.nikon.com>), dans l'App Store® d'Apple et dans Google Play™.

Pour obtenir les dernières informations sur SnapBridge, consultez le site Web Nikon de votre pays (📖vi).



Voici un aperçu de l'expérience fascinante offerte par SnapBridge en matière d'image...



Transfert automatique des images de l'appareil photo vers le périphérique mobile grâce à la connexion permanente entre les deux dispositifs : le partage des photos en ligne devient plus simple que jamais

NIKON IMAGE SPACE



Transfert des photos et des vignettes vers le service cloud de NIKON IMAGE SPACE

Une gamme de services qui enrichit votre vie photographique, notamment :

- Commande à distance de l'appareil photo
- Impression de deux types d'informations de crédits (à savoir copyright, légendes, texte et logos) sur les images
- Mise à jour automatique de la date, de l'heure et des données de position de l'appareil photo
- Réception des mises à jour du firmware (microprogramme) de l'appareil photo





Introduction

À lire impérativement

Nous vous remercions d'avoir acheté l'appareil photo numérique Nikon COOLPIX A900.

Symboles et conventions utilisées dans ce manuel

- Appuyez ou cliquez sur  en bas à droite de chaque page pour afficher « Recherche rapide » ( ii).
- Symboles

Symbole	Description
	Cette icône indique les mesures de précaution et les informations à lire avant d'utiliser l'appareil photo.
	Cette icône signale les remarques et informations à lire avant d'utiliser l'appareil photo.
	Cette icône indique d'autres pages contenant des informations importantes.

- Les cartes mémoire SD, SDHC, et SDXC sont appelées « cartes mémoire » dans le présent manuel.
- Le réglage au moment de l'achat est appelé « réglage par défaut ».
- Les noms des rubriques de menu affichées sur l'écran de l'appareil photo et les noms des commandes ou les messages affichés sur l'écran d'un ordinateur s'affichent en caractères gras.
- Dans ce manuel, les images sont parfois omises dans les exemples d'écran afin que les indicateurs d'écran soient plus clairement visibles.



Informations et recommandations

Formation permanente

Dans le cadre de l'engagement de Nikon pour la « Formation permanente » envers ses produits, des informations techniques et éducatives, constamment mises à jour, sont disponibles sur les sites suivants :

- Aux États-Unis : <http://www.nikonusa.com/>
- En Europe : <http://www.europe-nikon.com/support/>
- En Asie, en Océanie, au Moyen-Orient et en Afrique : <http://www.nikon-asia.com/>

Consultez régulièrement ces sites pour vous tenir informé des dernières informations produit, des astuces, des réponses aux forums de questions et des conseils d'ordre général sur la photographie numérique et la photographie argentique. Des informations supplémentaires sont aussi disponibles auprès de votre représentant Nikon. Consultez le site Web ci-dessous pour savoir où vous adresser : <http://imaging.nikon.com/>

N'utilisez que des accessoires électroniques de marque Nikon

Les appareils photo Nikon COOLPIX ont été conçus selon les normes les plus strictes et comprennent des circuits électroniques complexes. Seuls les accessoires électroniques de marque Nikon (y compris les chargeurs d'accumulateur, les accumulateurs, les adaptateurs secteur, et câbles USB) certifiés par Nikon et compatibles avec cet appareil photo numérique Nikon sont construits et prouvés être utilisables dans les conditions d'usage et de sécurité des circuits électroniques de ces appareils.

L'UTILISATION D'ACCESSOIRES ÉLECTRONIQUES DE MARQUES AUTRES QUE NIKON PEUT PROVOQUER UN DYSFONCTIONNEMENT DE VOTRE APPAREIL PHOTO ET ENTRAÎNER L'ANNULATION DE VOTRE GARANTIE NIKON.

L'utilisation d'accumulateurs Li-ion tiers ne portant pas le sceau holographique Nikon peut affecter le fonctionnement de l'appareil photo ou provoquer la surchauffe, la casse ou la fuite des accumulateurs, ou un incendie.

Sceau holographique : identifie un produit Nikon authentique.



Pour en savoir plus sur les accessoires de marque Nikon, renseignez-vous auprès d'un revendeur agréé Nikon.

Avant de prendre des photos importantes

Avant tout événement photographique important (comme un mariage ou un voyage), faites des essais avec votre appareil photo pour vous assurer qu'il fonctionne normalement. Nikon ne pourra être tenu responsable de tous dommages ou pertes de profit provenant d'un dysfonctionnement de l'appareil photo.



À propos des manuels

- Aucune partie des manuels accompagnant ce produit ne peut être reproduite, transmise, transcrite, stockée sur un système d'extraction ou traduite dans une langue quelconque, quels qu'en soient la forme ou les moyens, sans accord écrit préalable de Nikon.
- Les illustrations et le contenu de l'écran présentés dans ce manuel peuvent différer de ceux de votre produit.
- Nikon se réserve le droit de modifier à tout moment les caractéristiques du matériel et du logiciel décrites dans ces manuels sans avis préalable.
- Nikon ne peut être tenu responsable des dommages provenant de l'utilisation de ce produit.
- Nous avons apporté le plus grand soin dans la rédaction de ces manuels pour qu'ils soient précis et complets. Si, cependant, vous veniez à remarquer des erreurs ou des omissions, nous vous serions reconnaissants de les signaler à votre représentant Nikon (adresse fournie séparément).

Se conformer aux mentions relatives au droit d'auteur

En vertu de la loi sur le droit d'auteur, les photographies ou les enregistrements des œuvres protégées par le droit d'auteur, réalisés par l'appareil photo, ne peuvent pas être utilisés sans l'autorisation du détenteur du droit d'auteur. Des exceptions sont prévues pour l'usage personnel, mais notez que même l'usage personnel peut être limité dans le cas de photographies ou d'enregistrements d'expositions ou de spectacles.

Élimination des périphériques de stockage des données

Veillez noter que supprimer des images ou formater des périphériques de stockage des données tels que des cartes mémoire ou la mémoire interne de l'appareil photo n'efface pas l'intégralité des données images d'origine. Des logiciels vendus dans le commerce permettent de récupérer des fichiers effacés sur des périphériques usagés, ce qui peut conduire à une utilisation malveillante des données images personnelles. Il incombe à l'utilisateur d'assurer la protection de ses données personnelles.

Avant de jeter un périphérique de stockage des données ou de le céder à quelqu'un d'autre, formatez les réglages de l'appareil photo dans **Réinitialisation** (📖 112) dans le menu Configuration. Après avoir formaté les réglages de l'appareil photo, effacez toutes les données à l'aide d'un logiciel de suppression vendu dans le commerce, ou formatez le périphérique dans **Formater la mémoire** ou **Formater la carte** dans le menu Configuration (📖 107), puis remplissez-le entièrement avec des images ne contenant aucune information privée (des photos d'un ciel sans nuages, par exemple). La destruction matérielle des cartes mémoire devra être effectuée avec le plus grand soin, afin d'éviter toute blessure ou tout dommage matériel.

Marquage de conformité

Suivez la procédure ci-dessous pour afficher certains des marquages de conformité auxquels l'appareil photo est conforme.

Appuyez sur la commande **MENU** → icône de menu **Y** → Marquage de conformité → **OK**



Pour votre sécurité

Afin d'éviter de provoquer des dommages matériels ou de vous blesser ou de blesser un tiers, lisez intégralement « Pour votre sécurité » avant d'utiliser ce produit.

Conservez ces consignes de sécurité dans un endroit facilement accessible à tous ceux qui pourraient se servir de ce produit.



DANGER

le non-respect des consignes indiquées par cette icône expose à un danger de mort ou à de graves blessures.



AVERTISSEMENT

le non-respect des consignes indiquées par cette icône peut vous exposer à un danger de mort ou à de graves blessures.



ATTENTION

le non-respect des consignes indiquées par cette icône peut vous exposer à des blessures ou provoquer des dommages matériels.



AVERTISSEMENT

- N'utilisez pas ce produit en marchant ou en conduisant un véhicule motorisé. Vous risquez sinon de provoquer des accidents ou d'autres blessures.
- Ne démontez pas ou ne modifiez pas ce produit. Ne touchez pas les composants internes qui sont exposés suite à une chute ou à un autre accident. Le non-respect de ces consignes peut provoquer un choc électrique ou d'autres blessures.
- Si vous observez des anomalies provenant du produit comme de la fumée, de la chaleur ou des odeurs inhabituelles, retirez immédiatement l'accumulateur ou débranchez immédiatement la source d'alimentation. Continuer d'utiliser le matériel risque de provoquer un incendie, des brûlures ou d'autres blessures.
- Gardez votre matériel au sec. Ne le manipulez pas avec les mains mouillées. Ne manipulez pas la prise avec les mains mouillées. Le non-respect de ces consignes peut provoquer un incendie ou un choc électrique.
- Ne laissez pas votre peau en contact prolongé avec ce produit lorsqu'il est sous tension ou lorsqu'il est branché. Le non-respect de cette consigne peut provoquer des brûlures superficielles.
- N'utilisez pas ce produit en présence de poussières ou de gaz inflammables comme du propane, de l'essence ou des aérosols. Le non-respect de cette consigne peut provoquer une explosion ou un incendie.
- Ne pointez pas le flash en direction du conducteur d'un véhicule motorisé. Vous risquez sinon de provoquer un accident.



- Conservez ce produit hors de portée des enfants. Le non-respect de cette consigne peut provoquer des blessures ou le dysfonctionnement du produit. En outre, notez que les petites pièces présentent un risque d'étouffement. Si jamais un enfant avalait une pièce de ce produit, consultez immédiatement un médecin.
- N'enroulez pas la dragonne autour de votre cou. Vous risquez sinon de provoquer des accidents.
- N'utilisez pas des accumulateurs, des chargeurs, des adaptateurs secteur ou des câbles USB qui ne sont pas conçus spécifiquement pour ce produit. Lorsque vous utilisez des accumulateurs, des chargeurs, des adaptateurs secteur et des câbles USB conçus spécifiquement pour ce produit, ne faites pas les actions suivantes :
 - Endommager, modifier, plier les cordons ou les câbles, tirer énergiquement dessus, les placer sous des objets lourds ou les exposer à la chaleur ou aux flammes.
 - Utiliser le produit avec des convertisseurs ou des adaptateurs de voyage conçus pour convertir d'une tension à une autre ou avec des onduleurs.Le non-respect de ces consignes peut provoquer un incendie ou un choc électrique.
- Ne manipulez pas la prise lorsque vous chargez le produit ou lorsque vous utilisez l'adaptateur secteur pendant un orage. Le non-respect de cette consigne peut provoquer un choc électrique.
- Ne manipulez pas le matériel à mains nues dans des lieux exposés à des températures extrêmement basses ou élevées. Le non-respect de cette consigne peut provoquer des brûlures ou des engelures.



ATTENTION

- Ne pointez pas l'objectif en direction du soleil ou d'autres sources très lumineuses. La lumière focalisée par l'objectif peut provoquer un incendie ou endommager les composants internes du produit. Lorsque vous photographiez un sujet à contre-jour, veillez à garder toujours le soleil à l'extérieur du cadre.
- Mettez ce produit hors tension lorsque son utilisation est interdite. Désactivez les fonctionnalités sans fil lorsque l'utilisation de matériel sans fil est interdite. Les radiofréquences émises par ce produit peuvent interférer avec le matériel à bord des avions ou dans les hôpitaux ou autres infrastructures médicales.
- Retirez l'accumulateur et débranchez l'adaptateur secteur si vous ne prévoyez pas d'utiliser ce produit avant longtemps. Le non-respect de cette consigne peut provoquer un incendie ou le dysfonctionnement du produit.
- Ne touchez pas les pièces mobiles de cet objectif ou d'autres pièces mobiles. Le non-respect de cette consigne peut provoquer des blessures.
- Ne déclenchez pas le flash lorsqu'il est en contact avec la peau ou avec des objets ou lorsqu'il est à proximité de ceux-ci. Le non-respect de cette consigne peut provoquer des brûlures ou un incendie.



- Ne laissez pas ce produit exposé à des températures excessivement chaudes pendant une période prolongée, comme dans une voiture fermée ou en plein soleil. Le non-respect de cette consigne peut provoquer un incendie ou le dysfonctionnement du produit.



DANGER pour les accumulateurs

- Manipulez correctement les accumulateurs. Le non-respect des consignes suivantes peut provoquer la fuite, la surchauffe, la casse ou l'inflammation des accumulateurs :
 - Utilisez uniquement des accumulateurs agréés pour ce produit.
 - N'exposez pas les accumulateurs aux flammes ni à une chaleur excessive.
 - Ne les démontez pas.
 - Ne court-circuitez pas les contacts en les touchant avec des colliers, des épingles à cheveux ou autres objets métalliques.
 - N'exposez pas les accumulateurs ou les produits dans lesquels ils sont insérés à des chocs physiques importants.
- N'essayez pas de recharger des accumulateurs EN-EL12 à l'aide de chargeurs/d'appareils photo qui ne sont pas conçus spécifiquement pour cela. Le non-respect de cette consigne peut provoquer la fuite, la surchauffe, la casse ou l'inflammation des accumulateurs.
- Si du liquide provenant des accumulateurs entre en contact avec les yeux, rincez-les abondamment à l'eau claire et consultez immédiatement un médecin. Si vous attendez trop longtemps, vous risquez d'avoir des lésions oculaires.



AVERTISSEMENT pour les accumulateurs

- Conservez les accumulateurs hors de portée des enfants. Si jamais un enfant avalait un accumulateur, consultez immédiatement un médecin.
- N'immergez pas ce produit dans l'eau et ne l'exposez pas à la pluie. Le non-respect de cette consigne peut provoquer un incendie ou le dysfonctionnement du produit. Séchez immédiatement le produit avec une serviette ou un objet similaire s'il est mouillé.
- Cessez immédiatement toute utilisation si vous remarquez une quelconque modification des accumulateurs, comme une décoloration ou une déformation. Arrêtez de recharger les accumulateurs EN-EL12 s'ils ne se rechargent pas pendant la durée indiquée. Le non-respect de cette consigne peut provoquer la fuite, la surchauffe, la casse ou l'inflammation des accumulateurs.
- Avant de les jeter, protégez les contacts des accumulateurs avec du ruban adhésif. Les accumulateurs risquent de surchauffer, de se casser ou de prendre feu si des objets métalliques touchent leurs contacts. Recyclez ou jetez les accumulateurs en respectant les réglementations locales en vigueur.
- Si du liquide provenant d'accumulateurs entre en contact avec la peau ou les vêtements, rincez immédiatement et abondamment à l'eau claire les parties touchées. Le non-respect de cette consigne peut provoquer des irritations cutanées.



Table des matières

Recherche rapide	ii
Rubriques principales	ii
Rubriques courantes	ii
Pour les utilisateurs de périphériques mobiles	iii
Introduction	v
À lire impérativement	v
Symboles et conventions utilisées dans ce manuel	v
Informations et recommandations	vi
Pour votre sécurité	viii
Descriptif de l'appareil photo	1
Boîtier de l'appareil photo	2
Moniteur	4
Pour la prise de vue	4
Pour la visualisation	6
Préparation de la prise de vue	8
Fixation de la dragonne de l'appareil photo	9
Insertion de l'accumulateur et de la carte mémoire	10
Retrait de l'accumulateur ou de la carte mémoire	10
Cartes mémoire et mémoire interne	10
Chargement de l'accumulateur	11
Modification de l'inclinaison du moniteur	13
Configuration de l'appareil photo	14
Configuration via un smartphone ou une tablette	14
Configuration via les menus de l'appareil photo	16
Avantages de SnapBridge	18
Notions fondamentales de prise de vue et de visualisation	20
Prise de vue d'images	21
Utilisation du flash	23
Enregistrement de vidéos	23
Visualisation d'images	24
Suppression d'images	25
Écran de sélection des images pour la suppression	26



Fonctions de prise de vue	27
Sélection d'un mode de prise de vue.....	28
Mode  (auto).....	29
Mode Scène (prise de vue adaptée aux conditions de prise de vue).....	30
Conseils et remarques concernant le mode Scène.....	31
Utilisation de l'option Maquillage.....	37
Prise de vue avec la fonction Panoramique simplifié.....	38
Visualisation avec la fonction Panoramique simplifié.....	40
Prise de vue avec la fonction Portrait optimisé (amélioration des visages humains lors de la prise de vue).....	41
Mode Créativité (application d'effets lors de la prise de vue).....	45
Modes P , S , A , et M (réglage de l'exposition pour la prise de vue).....	47
Conseils pour le réglage de l'exposition.....	48
Plage de contrôle de la vitesse d'obturation (modes P , S , A , et M).....	50
Réglage des fonctions de prise de vue avec le sélecteur multidirectionnel.....	51
Mode de flash.....	52
Retardateur.....	55
Mode macro (prise de photos en gros plan).....	56
Utilisation du curseur créatif.....	57
Correction d'exposition (réglage de la luminosité).....	59
Utilisation du zoom.....	60
Mise au point.....	62
Déclencheur.....	62
Utilisation de la fonction AF sur le sujet principal.....	62
Utilisation de la détection des visages.....	63
Sujets non adaptés pour l'autofocus.....	64
Mémorisation de la mise au point.....	65
Réglages par défaut (flash, retardateur, et mode macro).....	66
Fonctions ne pouvant pas être utilisées simultanément lors de la prise de vue.....	68
<hr/>	
Fonctions de visualisation	70
Fonction loupe.....	71
Visualisation par planche d'images/Affichage en mode calendrier.....	72
Mode Classement par date.....	73
Visualisation et suppression d'images d'une séquence.....	74
Visualisation des images d'une séquence.....	74
Suppression des images d'une séquence.....	75
Édition d'images (images fixes).....	76
Effets rapides : changement de teinte ou d'atmosphère.....	76
Retouche rapide : amélioration du contraste et de la saturation.....	77
D-Lighting: amélioration de la luminosité et du contraste.....	77



Correction des yeux rouges : correction de l'effet « yeux rouges » lors de la prise de vue avec le flash.....	78
Retouche glamour : amélioration des visages humains.....	78
Mini-photo : réduction de la taille d'une image.....	80
Par recadrage : création d'une copie recadrée.....	81
Vidéos.....	82
Notions fondamentales d'enregistrement et de lecture de vidéos.....	83
Prise d'images fixes pendant l'enregistrement de vidéos.....	86
Prise de vidéos accélérées.....	87
Enregistrement de vidéos Super accéléré.....	89
Mode Diaporama de clips (combinaison de clips vidéo pour créer des vidéos de courte durée).....	90
Opérations pendant la lecture d'une vidéo.....	93
Édition de vidéos.....	94
Extraction de la séquence souhaitée d'une vidéo uniquement.....	94
Enregistrement d'une vue extraite d'une vidéo en tant qu'image fixe.....	95
Connexion de l'appareil photo à un téléviseur, un ordinateur ou une imprimante.....	96
Utilisation d'images.....	97
Affichage des images sur un téléviseur.....	98
Impression d'images sans utiliser d'ordinateur.....	99
Connexion de l'appareil photo à une imprimante.....	99
Impression d'images individuelles.....	100
Impression de plusieurs images.....	101
Transfert d'images vers l'ordinateur (ViewNX-i).....	103
Installation de ViewNX-i.....	103
Transfert d'images vers l'ordinateur.....	103
Utilisation du menu.....	106
Opérations de menu.....	107
Écran de sélection des images.....	109
Listes de menus.....	110
Menu Prise de vue.....	110
Menu Vidéo.....	110
Menu Visualisation.....	111
Menu Réseau.....	111
Menu Configuration.....	112
Menu Prise de vue (options de prise de vue courantes).....	113
Qualité d'image.....	113
Taille d'image.....	114



Menu Prise de vue (Mode P, S, A ou M)	115
Balance des blancs (réglage des teintes)	115
Mesure	117
Prise de vue en continu	118
Sensibilité	120
Mode de zones AF	121
Mode autofocus	124
Aperçu de l'exposition M	124
Menu Vidéo	125
Options vidéo	125
Mode de zones AF	129
Mode autofocus	130
VR vidéo	131
Réduction bruit du vent	132
Cadence de prise de vue	132
Menu Visualisation	133
Marquer pour le transfert	133
Diaporama	134
Protéger	135
Rotation image	135
Fonction Copier (copie entre la carte mémoire et la mémoire interne)	136
Affichage séquences	137
Menu Réseau	138
Utilisation du clavier de saisie de texte	139
Menu Configuration	140
Fuseau horaire et date	140
Réglages du moniteur	142
Timbre dateur	144
VR photo	145
Assistance AF	146
Zoom numérique	146
Réglages du son	147
Extinction auto	147
Formatage de la carte/Formater la mémoire	148
Langue/Language	148
Légende des images	149
Informations de copyright	150
Données de position	151
Charge par ordinateur	152
Réinitialisation	153
Marquage de conformité	153
Version firmware	153



Notes techniques	154
Remarques	155
Remarques concernant les fonctions de communication sans fil	157
Entretien du produit.....	159
Appareil photo	159
Accumulateur.....	160
Adaptateur de charge.....	161
Cartes mémoire.....	162
Nettoyage et stockage	163
Nettoyage	163
Stockage.....	163
Messages d'erreur	164
Dépannage	167
Noms des fichiers	175
Accessoires optionnels.....	176
Fiche technique	177
Cartes mémoire approuvées.....	180
Informations sur les marques commerciales.....	181
Index	183



Descriptif de l'appareil photo

Boîtier de l'appareil photo2

Moniteur4



Boîtier de l'appareil photo

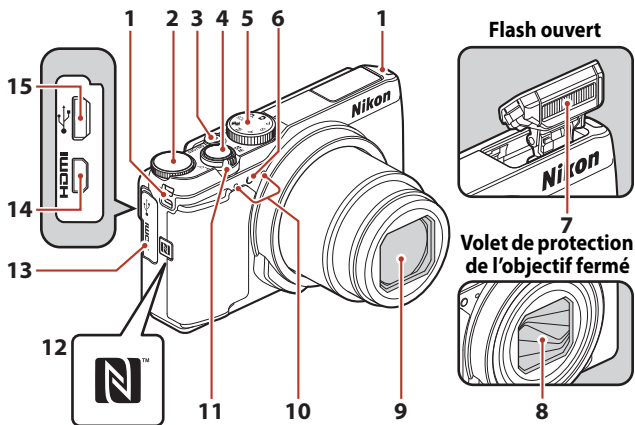

1	Ceillet pour dragonne.....	9		Commande de zoom.....	22, 60
2	Molette de commande.....	47		W : grand-angle.....	22, 60
3	Commutateur marche-arrêt/témoin de mise sous tension.....	14		T : téléobjectif.....	22, 60
4	Déclencheur.....	22, 62	11	: visualisation par planche d'images.....	72
5	Sélecteur de mode.....	21, 28		: fonction loupe.....	71
6	Témoin du retardateur.....	55	12	N-Mark (antenne NFC).....	15
	Illuminateur d'assistance AF.....	112, 146	13	Volet des connecteurs.....	11, 97
7	Flash.....	23, 51, 52	14	Connecteur HDMI micro (Type D).....	97
8	Volet de protection de l'objectif		15	Connecteur micro-USB.....	11, 97
9	Objectif				
10	Microphone (stéréo).....	83			



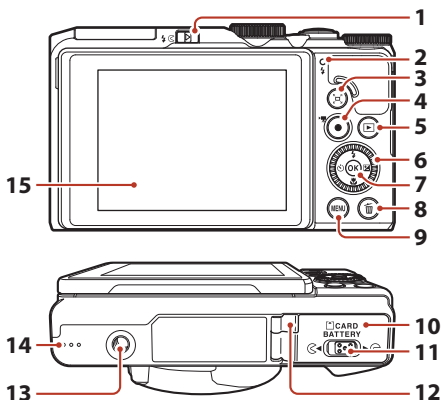

1	Commande (ouverture du flash)	8	Commande (effacer)..... 25
2	Témoin de charge..... 11	9	Commande MENU (menu).....107
3	Témoin du flash..... 52	10	Volet du logement pour accumulateur/ carte mémoire 10
4	Bouton (retour au zoom initial) 61	11	Levier de verrouillage..... 10
5	Commande (enregistrement vidéo)..... 23, 83	12	Cache du connecteur d'alimentation (pour adaptateur secteur en option)
6	Commande (visualisation) 24	13	Filetage pour fixation sur trépied
7	Sélecteur rotatif (sélecteur multidirectionnel)*..... 47, 51, 107	14	Haut-parleur
	Commande (appliquer la sélection) 107	15	Moniteur..... 4, 13

* Également appelé « sélecteur multidirectionnel » dans ce manuel.



Moniteur

Les informations affichées sur l'écran de prise de vue ou de visualisation change en fonction des réglages de l'appareil photo et de l'état d'utilisation.

Par défaut, les informations s'affichent à la première mise sous tension de l'appareil photo et lorsque vous l'utilisez, et disparaissent au bout de quelques secondes (lorsque l'option **Infos photos** est définie sur **Infos auto** dans **Réglages du moniteur** (📖 142)).

Pour la prise de vue

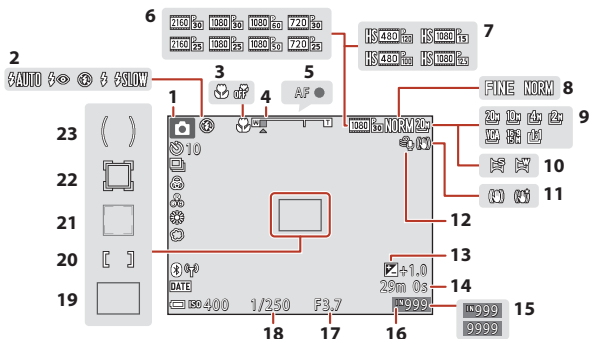

1	Mode de prise de vue.....	28	14	Durée d'enregistrement de la vidéo restante	83, 84
2	Mode de flash.....	51, 52	15	Nombre de vues restantes (images fixes)	21, 113
3	Mode macro.....	51, 56	16	Indicateur de mémoire interne.....	21
4	Indicateur de zoom.....	22, 60	17	Ouverture.....	47
5	Indicateur de mise au point.....	22	18	Vitesse d'obturation.....	47
6	Options vidéo (vidéos à vitesse normale)	110, 125	19	Zone de mise au point (AF sur le sujet principal).....	62, 110, 121
7	Options vidéo (vidéos HS)	110, 126	20	Zone de mise au point (manuelle ou zone centrale).....	110, 121
8	Qualité d'image	110, 113	21	Zone de mise au point (détection des visages, détection des animaux domestiques)	110, 121
9	Taille d'image	110, 114	22	Zone de mise au point (suivi du sujet)	110, 121
10	Panoramique simplifié	30, 38	23	Zone pondérée centrale	110, 117
11	Icône Réduction vibration	110, 112, 131, 145			
12	Réduction bruit du vent.....	110, 132			
13	Valeur de correction d'exposition	57, 59			



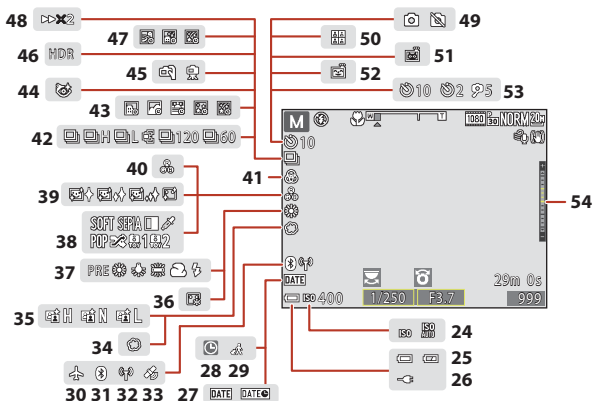

24	Sensibilité	110, 120	39	Maquillage.....	41
25	Indicateur du niveau de charge de l'accumulateur.....	21	40	Teinte	41, 57
26	Indicateur de connexion de l'adaptateur de charge		41	Saturation.....	41, 57
27	Timbre dateur	112, 144	42	Mode de prise de vue en continu	35, 110, 118
28	Indicateur « Date non programmée »	140, 168	43	Vidéo accélérée	30, 87
29	Icône Destination	140	44	Icône Sélect. yeux ouverts.....	43
30	Mode avion		45	À main levée/Trépied.....	32
31	Indicateur de communication Bluetooth.....	iii	46	Contre-jour (HDR)	34
32	Indicateur de communication Wi-Fi.....	iii	47	Surimpression lumières	36
33	Données de position		48	Vitesse de lecture	
34	Flou.....	41	49	Capture d'images fixes (pendant l'enregistrement de vidéos)	86
35	D-Lighting actif.....	57	50	Mosaïque portrait	42
36	Fond de teint.....	41	51	Déclenchement auto.....	35, 51, 55
37	Mode Balance des blancs.....	110, 115	52	Détecteur de sourire	44, 51
38	Effets spéciaux.....	91	53	Indicateur du retardateur	51, 55
			54	Indicateur d'exposition	49



Pour la visualisation

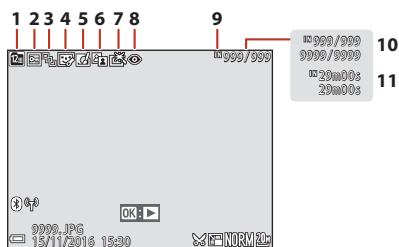

- | | | | |
|----------|--|-----------|--|
| 1 | Icône Classement par date 73 | 7 | Icône Retouche rapide.....77, 111 |
| 2 | Icône Protéger 111, 135 | 8 | Correction des yeux rouges.....78, 111 |
| 3 | Affichage séquences (lorsque l'option
Chaque image est sélectionnée)
..... 111, 137 | 9 | Indicateur de mémoire interne.....21 |
| 4 | Icône Retouche glamour78, 111 | 10 | Numéro de la photo actuelle/
nombre total de photos |
| 5 | Icône Effets rapides.....76, 111 | 11 | Durée de la vidéo ou durée de lecture
éoulée |
| 6 | Icône D-Lighting77, 111 | | |



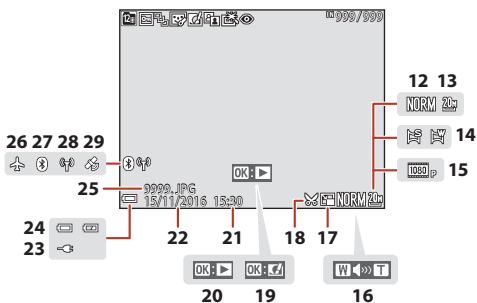

- | | | | | | |
|-----------|--|-----------|--|---|-----|
| 12 | Qualité d'image..... | 110, 113 | 21 | Heure d'enregistrement | |
| 13 | Taille d'image..... | 110, 114 | 22 | Date d'enregistrement | |
| 14 | Panoramique simplifié..... | 30, 38 | 23 | Indicateur de connexion de l'adaptateur de charge | |
| 15 | Options vidéo..... | 110, 125 | 24 | Indicateur du niveau de charge de l'accumulateur..... | 21 |
| 16 | Indicateur de volume..... | 93 | 25 | Numéro et type de fichier..... | 175 |
| 17 | Icône Mini-photo..... | 80, 111 | 26 | Mode avion | |
| 18 | Icône Par recadrage..... | 71, 81 | 27 | Indicateur de communication Bluetooth..... | iii |
| 19 | Repère Effets rapides | | | | |
| | Repère de visualisation du panoramique simplifié | | | | |
| 20 | Repère de lecture d'une séquence | | | | |
| | Repère de lecture d'une vidéo | | | | |
| | | 28 | Indicateur de communication Wi-Fi..... | iii | |
| | | 29 | Indicateur de données de position enregistrées | | |



Préparation de la prise de vue

Fixation de la dragonne de l'appareil photo.....	9
Insertion de l'accumulateur et de la carte mémoire	10
Chargement de l'accumulateur	11
Modification de l'inclinaison du moniteur.....	13
Configuration de l'appareil photo	14



Fixation de la dragonne de l'appareil photo

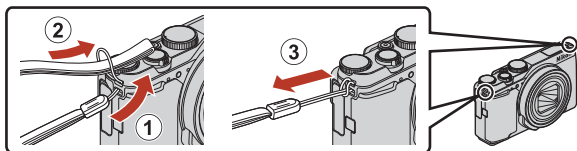

- La dragonne de l'appareil photo peut être attachée sur l'œillet du côté (gauche et droit) du boîtier de l'appareil photo.



Insertion de l'accumulateur et de la carte mémoire

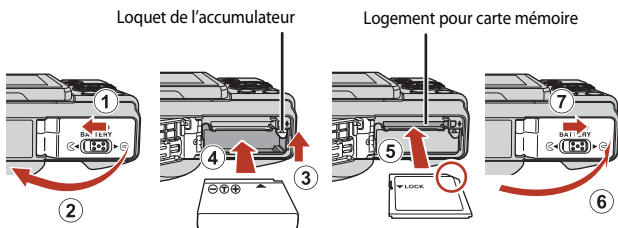

- Orientez correctement les bornes positive et négative de l'accumulateur, déplacez le loquet orange de l'accumulateur (③), puis insérez complètement l'accumulateur (④).
- Faites glisser la carte mémoire jusqu'à ce qu'elle se verrouille en émettant un dé clic (⑤).
- Veillez à ne pas insérer l'accumulateur ou la carte mémoire à l'envers ou vers l'arrière, car cela pourrait provoquer un dysfonctionnement.

✓ **Formatage d'une carte mémoire**

Lors de la première insertion dans cet appareil photo d'une carte mémoire utilisée dans un autre appareil, veuillez à la formater avec cet appareil.

- **Notez que le formatage d'une carte mémoire efface définitivement toutes les images et les autres données qu'elle contient.** Veillez à faire des copies d'une image que vous souhaitez conserver avant de formater la carte mémoire.
- Insérez la carte dans l'appareil photo, appuyez sur la commande **MENU**, puis sélectionnez **Formatage de la carte** dans le menu Configuration (📖107).

Retrait de l'accumulateur ou de la carte mémoire

Mettez l'appareil photo hors tension et vérifiez que le témoin de mise sous tension et l'écran sont éteints, puis ouvrez le volet du logement pour accumulateur/carte mémoire.

- Poussez le loquet de l'accumulateur pour l'éjecter.
- Poussez doucement la carte mémoire dans l'appareil photo pour l'éjecter partiellement.
- Soyez vigilant lorsque vous manipulez l'appareil photo, l'accumulateur et la carte mémoire immédiatement après avoir utilisé l'appareil photo, car ils peuvent être chauds.

Cartes mémoire et mémoire interne

Les données de l'appareil photo, y compris les images et les vidéos, peuvent être enregistrées soit sur une carte mémoire, soit dans la mémoire interne de l'appareil photo. Pour utiliser la mémoire interne de l'appareil photo, retirez la carte mémoire.



Chargement de l'accumulateur

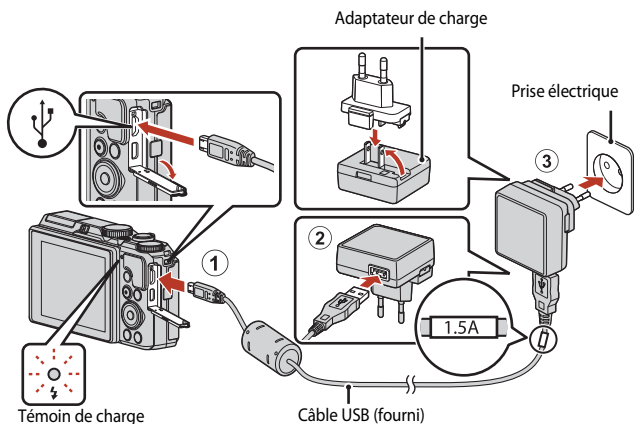

Si un adaptateur de prise secteur* est fourni avec votre appareil photo, branchez-le sur l'adaptateur de charge. Une fois qu'ils sont connectés, toute tentative de retrait forcé de l'adaptateur de prise secteur pourrait endommager le produit.

* La forme de l'adaptateur de prise secteur varie selon le pays ou la région où a été acheté l'appareil photo.

Cette étape peut être omise si l'adaptateur de prise secteur est fixé en permanence à l'adaptateur de charge.

- L'appareil photo commence à se charger lorsqu'il est connecté à une prise électrique et que l'accumulateur est inséré, comme indiqué sur l'illustration. Le témoin de charge clignote lentement en vert lorsque l'accumulateur est en cours de charge.
- Lorsque la charge est terminée, le témoin de charge s'éteint. Débranchez l'adaptateur de charge de la prise électrique, et débranchez le câble USB. Environ 2 heures et 20 minutes sont requises pour charger un accumulateur entièrement déchargé.
- L'accumulateur ne peut pas être chargé lorsque le témoin de charge clignote rapidement en vert, probablement pour l'une des raisons suivantes.
 - La température ambiante n'est pas appropriée pour le chargement.
 - Le câble USB ou l'adaptateur de charge n'est pas connecté correctement.
 - L'accumulateur est endommagé.



Remarques concernant le câble USB

- N'utilisez pas un câble USB autre que l'UC-E21. L'utilisation d'un câble USB autre que l'UC-E21 peut provoquer une surchauffe, un incendie ou l'électrocution.
- Vérifiez la forme des fiches et qu'elles sont orientées correctement et n'introduisez pas ou ne les retirez pas en biais.

Remarques concernant la charge de l'accumulateur

- L'appareil photo peut être utilisé lorsque l'accumulateur est en cours de charge, mais le temps de charge augmente. Le témoin de charge s'éteint pendant l'utilisation de l'appareil photo.
- En aucun cas, n'utilisez un adaptateur secteur d'un modèle ou d'une marque différents de l'adaptateur de charge EH-73P, et n'utilisez pas un adaptateur secteur USB ou un chargeur d'accumulateur pour téléphone mobile disponible dans le commerce. Le non-respect de cette consigne de sécurité pourrait entraîner une surchauffe ou endommager l'appareil photo.



Modification de l'inclinaison du moniteur

Vous pouvez régler l'orientation et l'inclinaison du moniteur.

Pour la prise de vue norma



Lors de la prise d'autoportraits

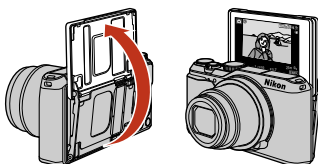

Lors de la prise de vue en position basse

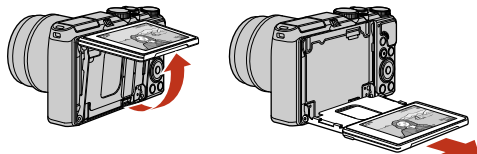

Lors de la prise de vue en position haute

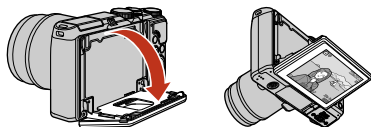

✓ Remarques concernant le moniteur

- Ne forcez pas lorsque vous modifiez l'inclinaison du moniteur. Déplacez-le lentement dans sa plage réglable afin de ne pas endommager la connexion.
- Ne touchez pas la zone située à l'arrière du moniteur. Vous risquez sinon de provoquer un dysfonctionnement du produit.

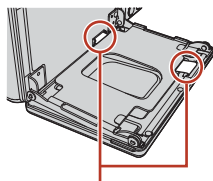

Faites particulièrement attention à ne pas entrer en contact avec ces zones.



Configuration de l'appareil photo

Configuration via un smartphone ou une tablette

- Avant d'aller plus loin, installez l'appli SnapBridge (📖iii) et activez le Bluetooth et le Wi-Fi sur votre smartphone ou tablette (ci-dessous dénommé « périphérique mobile »).
- Les écrans du périphérique mobile et de l'appareil photo illustrés dans le présent manuel peuvent différer de ceux des produits réels.



1 Mettez l'appareil photo sous tension.

- Servez-vous du sélecteur multidirectionnel pour sélectionner et modifier les réglages.

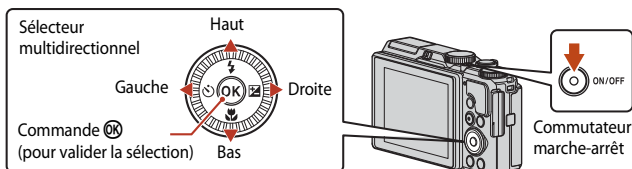

- Une boîte de dialogue de sélection de la langue s'affiche. Appuyez sur ▲ ou ▼ du sélecteur multidirectionnel pour mettre en surbrillance une langue et appuyez sur le bouton OK pour valider votre choix.
- Vous pouvez changer de langue à tout moment à l'aide de l'option **Langue/Language** du menu Configuration.
- Le commutateur marche-arrêt est activé quelques secondes après l'insertion de l'accumulateur. Patientez quelques secondes avant d'appuyer sur le commutateur marche-arrêt.

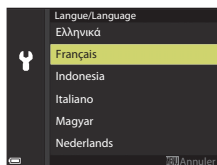

2 Appuyez sur le bouton OK lorsque la boîte de dialogue illustrée à droite s'affiche.

- Si vous ne souhaitez pas utiliser un périphérique mobile pour configurer l'appareil photo, appuyez sur la commande **MENU** (📖16).



3 Associez (c'est-à-dire, établissez une liaison Bluetooth entre) l'appareil photo et le périphérique mobile.

• Périphériques Android compatibles NFC

Après avoir vérifié que la technologie NFC est activée sur le périphérique mobile, placez le logo **N** (N-Mark) de l'appareil photo sur l'antenne NFC du périphérique pour lancer l'appli SnapBridge.

- Si le site de téléchargement de SnapBridge s'affiche, téléchargez et installez l'appli avant d'effectuer à nouveau les étapes ci-dessus.

• Périphériques iOS et Android non compatibles NFC

Appuyez sur la commande **OK** de l'appareil photo.

L'appareil photo attend une connexion ; lancez l'appli SnapBridge sur le périphérique mobile et suivez les instructions à l'écran pour toucher le nom de l'appareil photo que vous souhaitez associer.

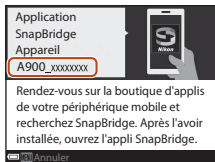
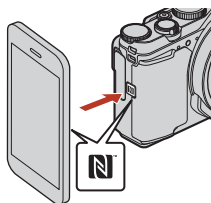

4 Vérifiez le code d'authentification.

- Après avoir vérifié que le même code d'authentification à 6 chiffres est affiché sur l'appareil photo et le périphérique mobile, suivez les étapes ci-dessous pour effectuer l'association (notez que le code peut ne pas s'afficher dans certaines versions d'iOS, mais que vous devez néanmoins suivre les étapes ci-dessous même si le code ne s'affiche pas).

- Sur l'appareil photo, appuyez sur le bouton **OK**.
- Sur le périphérique mobile, touchez **Pairing (Association d'appareils)** (le nom du bouton varie selon le périphérique mobile).

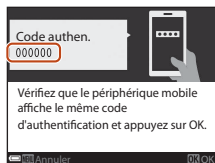

5 Appuyez sur le bouton **OK** lorsque la boîte de dialogue illustrée à droite s'affiche.

- Lorsqu'une connexion constante entre l'appareil photo et le périphérique mobile est établie, la boîte de dialogue illustrée à droite s'affiche.
- Si l'appareil photo affiche **Connexion impossible.**, appuyez sur le bouton **OK** pour revenir à l'étape 3. Pour annuler les réglages d'association, appuyez sur la commande **MENU**.



6 Suivez les instructions à l'écran pour terminer le processus de configuration.

- Pour enregistrer les données de position avec les photos, sélectionnez **Oui** lorsque vous y êtes invité et activez les fonctionnalités relatives aux données de position à la fois dans l'appli SnapBridge et sur le périphérique mobile (pour en savoir plus, reportez-vous à la documentation fournie avec le périphérique mobile).
- Vous pouvez également synchroniser l'horloge de l'appareil photo avec l'heure indiquée par le périphérique mobile en sélectionnant **Oui** lorsque vous y êtes invité et en activant la synchronisation dans l'appli SnapBridge. Si vous sélectionnez **Non**, réglez l'horloge de l'appareil photo via les menus comme décrit à l'étape 2 de la page 17.
- La configuration est terminée lorsque l'appareil photo revient à l'écran de prise de vue.
- Reportez-vous à la page 18 pour en savoir plus sur l'utilisation de SnapBridge.

Configuration via les menus de l'appareil photo

L'horloge de l'appareil photo peut être réglée manuellement.

1 Mettez l'appareil photo sous tension (14).

- Une boîte de dialogue de sélection de la langue s'affiche. Appuyez sur **▲** ou **▼** du sélecteur multidirectionnel pour sélectionner une langue et appuyez sur le bouton **OK** pour valider votre choix.
- Vous pouvez changer de langue à tout moment à l'aide de l'option **Langue/Language** du menu Configuration.
- Le commutateur marche-arrêt est activé quelques secondes après l'insertion de l'accumulateur. Patientez quelques secondes avant d'appuyer sur le commutateur marche-arrêt.

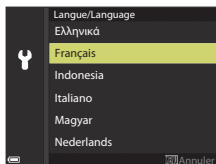

2 Appuyez sur la commande MENU lorsque la boîte de dialogue illustrée à droite s'affiche.

- Sélectionnez **Oui** lorsque vous êtes invité à régler l'horloge de l'appareil photo.

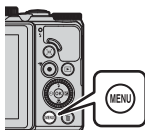

3 Mettez en surbrillance votre fuseau horaire et appuyez sur le bouton OK.

- Pour activer l'heure d'été, appuyez sur ▲; ☀ s'affiche en haut de la carte. Appuyez sur ▼ pour désactiver l'heure d'été.

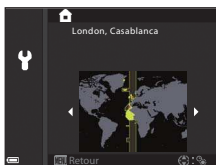

4 Appuyez sur ▲ ou ▼ pour choisir le format de la date et appuyez sur le bouton OK.

5 Saisissez la date et l'heure actuelles et appuyez sur le bouton OK.

- Appuyez sur ◀ ou ▶ pour mettre en surbrillance les éléments et appuyez sur ▲ ou ▼ pour les modifier.
- Appuyez sur le bouton OK pour régler l'horloge.

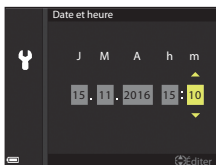

6 Lorsque vous y êtes invité, appuyez sur ▲ ou ▼ pour mettre en surbrillance **Oui** et appuyez sur le bouton OK.

- L'appareil photo revient à l'écran de prise de vue une fois la configuration terminée.

Remise à l'heure de l'horloge

L'option **Fuseau horaire et date** du menu Configuration permet de choisir le fuseau horaire et de régler l'horloge de l'appareil photo.

L'heure d'été peut être activée ou désactivée dans le menu **Fuseau horaire**.



Avantages de SnapBridge

L'appli SnapBridge peut être utilisée pour une variété de tâches une fois que l'appareil photo a été associé à votre périphérique mobile.



Transfert automatique

Avec les réglages par défaut, les images sont transférées automatiquement vers le périphérique mobile au fur et à mesure de la prise de vue.

- Rapprochez le périphérique mobile de l'appareil photo et lancez l'appli SnapBridge.

Option	Description
Désactivation du transfert automatique	Vous pouvez désactiver le téléchargement automatique à l'aide de l'option Options d'envoi auto. > Images fixes dans le menu Réseau de l'appareil photo (📖107).
Options de transfert	Utilisez l'option Options d'envoi auto. > Transférer (photos) dans le menu Réseaux de l'appareil photo pour choisir les types d'images qui sont téléchargées automatiquement.
Sélection des images à transférer	Vous pouvez utiliser cette option pour transférer automatiquement les images sélectionnées qui n'ont pas été transférées pendant la prise de vue. <ul style="list-style-type: none">• Utilisez l'option Marquer pour le transfert du menu Visualisation de l'appareil photo (📖107) pour sélectionner les images.• La connexion constante garantit que le transfert se poursuivra même une fois l'appareil photo éteint.
Modification de la taille des images à transférer	Utilisez l'appli SnapBridge pour choisir la taille à laquelle les images sont copiées vers le périphérique mobile. La taille par défaut est de 2 millions de pixels.
Intégration des infos photo	Utilisez l'appli SnapBridge pour choisir les informations imprimées sur les photos copiées sur le périphérique mobile. Vous pouvez saisir au préalable les légendes et les informations de copyright via le menu Configuration de l'appareil photo. Vous pouvez aussi imprimer le texte saisi dans l'appli SnapBridge.

✓ Remarques concernant le téléchargement automatique

Il n'est pas possible de télécharger des vidéos à l'aide des options **Options d'envoi auto.** ou **Marquer pour le transfert.** Pour télécharger des vidéos sur un périphérique mobile, utilisez l'application SnapBridge.



Réseaux sans fil

Option	Description
Association d'appareils	Pour associer l'appareil photo à un périphérique mobile (par exemple, à un nouveau périphérique ou si vous n'aviez pas choisi d'effectuer l'association lors de la configuration), sélectionnez Conn. au périph. mobile dans le menu Réseau de l'appareil photo et suivez les instructions de la page 14, en commençant par l'étape 2. L'appareil photo peut être associé à cinq périphériques mobiles maximum, mais ne peut se connecter qu'à un périphérique à la fois.
Transfert des images en Wi-Fi	Une connexion Wi-Fi est recommandée pour le transfert des volumes importants. Suivez les instructions à l'écran dans l'appli SnapBridge pour sélectionner une connexion Wi-Fi. <ul style="list-style-type: none">• L'élément Wi-Fi > Type de connexion Wi-Fi du menu Réseau de l'appareil photo comporte les options Authentif./chiffrement et Mot de passe. L'option par défaut de Authentif./chiffrement est WPA2-PSK-AES.

Cas où l'usage des périphériques sans fil est interdit

Dans les cas où l'usage des périphériques sans fil est interdit, désactivez les fonctionnalités sans fil dans le menu Réseau de l'appareil photo en sélectionnant **Activé** pour **Mode avion**. Cette action interrompra temporairement la connexion constante avec le périphérique mobile, mais la connexion sera rétablie automatiquement lorsque vous désactiverez le mode avion.

Autres options de l'appli SnapBridge

Option	Description
Prise de vue à distance	Utilisez le périphérique mobile pour déclencher l'appareil photo. Avant d'effectuer une prise de vue à distance, mettez l'appareil photo sous tension.
Affichage des images sur l'appareil photo	Utilisez le périphérique mobile pour afficher et télécharger les images de l'appareil photo. Cette option est disponible même lorsque l'appareil photo est hors tension.

- Reportez-vous à l'aide en ligne de l'appli SnapBridge pour en savoir plus.





Notions fondamentales de prise de vue et de visualisation

Prise de vue d'images.....	21
Visualisation d'images.....	24
Suppression d'images.....	25





Prise de vue d'images

Le mode  (auto) est utilisé ici comme exemple. Le mode  (auto) vous permet de procéder à la prise de vue générale dans un grand nombre de conditions de prise de vue.

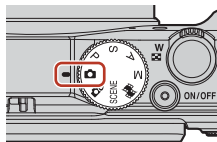
1 Positionnez le sélecteur de mode sur .



- Indicateur du niveau de charge de l'accumulateur
 -  : niveau de charge de l'accumulateur élevé.
 -  : niveau de charge de l'accumulateur faible.
- Nombre de vues restantes
 -  s'affiche si aucune carte mémoire n'est insérée dans l'appareil photo, et les images sont enregistrées dans la mémoire interne.

Nombre de vues restantes



Indicateur du niveau de charge de l'accumulateur

2 Tenez l'appareil photo fermement.

- Veillez à ne pas mettre les doigts et d'autres objets sur l'objectif, le flash, l'illuminateur d'assistance AF, le microphone, et le haut-parleur.

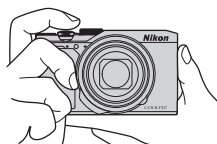

- Pour prendre des photos en orientation portrait (« verticale »), tournez l'appareil photo de façon à ce que le flash se trouve au-dessus de l'objectif.

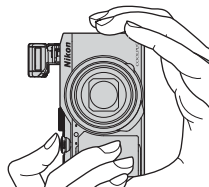

3 Cadrez la photo.

- Actionnez la commande de zoom pour changer la position du zoom.
- Si vous perdez le sujet de vue lors de la prise de vue avec l'objectif en position téléobjectif, appuyez sur le bouton  (retour au zoom initial) pour agrandir temporairement la zone d'image visible et ainsi cadrer le sujet plus facilement.

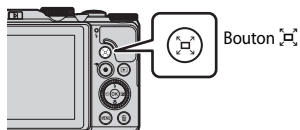
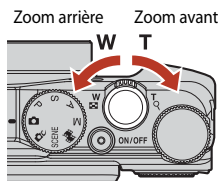

4 Appuyez sur le déclencheur à mi-course.

- Appuyer sur le déclencheur « à mi-course » signifie appuyer et maintenir le déclencheur enfoncé jusqu'à sentir une légère résistance.
- Lorsque la mise au point est effectuée sur le sujet, la zone de mise au point ou l'indicateur de mise au point s'affiche en vert.
- Lors de la prise d'autoportraits ( 13), la zone de mise au point n'est pas affichée.
- Lorsque vous utilisez le zoom numérique, l'appareil photo effectue la mise au point sur le sujet au centre de la vue et la zone de mise au point ne s'affiche pas.
- Si la zone de mise au point ou l'indicateur de mise au point clignote, l'appareil photo ne peut pas effectuer la mise au point. Modifiez la composition et réessayez d'appuyer sur le déclencheur à mi-course.

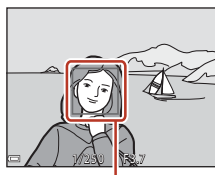
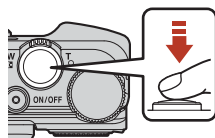

5 Sans lever le doigt, appuyez sur le déclencheur jusqu'en fin de course.





✓ Remarques concernant l'enregistrement des images ou des vidéos

L'indicateur du nombre de vues restantes ou l'indicateur de la durée d'enregistrement restante clignote lorsque des images ou des vidéos sont en cours de sauvegarde. **N'ouvrez pas le volet du logement pour accumulateur/carte mémoire et ne retirez pas l'accumulateur ou la carte mémoire** lorsqu'un indicateur clignote. Vous risquez de perdre des données ou d'endommager l'appareil photo ou la carte mémoire.

✍ Fonction d'extinction automatique

- Si aucune opération n'est effectuée pendant une minute environ, l'écran s'éteint, l'appareil photo passe en mode veille et le témoin de mise sous tension clignote. L'appareil photo s'éteint après être resté en mode veille pendant environ trois minutes.
- Pour sortir l'écran du mode veille, appuyez sur le commutateur marche-arrêt ou sur le déclencheur.

✍ Utilisation d'un trépied

- Dans les situations suivantes, l'utilisation d'un trépied est recommandée pour éviter les effets de bougé d'appareil :
 - Lors de la prise de vue dans des environnements sombres avec le mode de flash réglé sur  (désactivé)
 - Lorsque le zoom est sur une position téléobjectif
- Lorsque vous utilisez un trépied pour stabiliser l'appareil photo lors de la prise de vue, réglez l'option **VR photo** sur **Désactivée** dans le menu configuration ( 107) afin d'éviter des erreurs éventuelles provoquées par cette fonction.



Utilisation du flash

Si vous avez besoin du flash, par exemple dans des endroits sombres ou lorsque le sujet est à contre-jour, appuyez sur la commande  (ouverture du flash) pour ouvrir le flash.

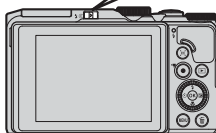
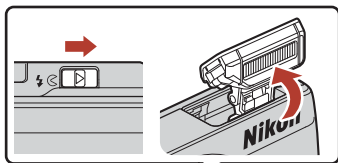
- Lorsque vous n'utilisez pas le flash, poussez-le légèrement pour l'abaisser jusqu'à ce qu'il se verrouille.



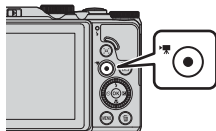

Enregistrement de vidéos

Affichez l'écran de prise de vue et appuyez sur la commande  (enregistrement vidéo) pour commencer à enregistrer une vidéo. Appuyez de nouveau sur  pour mettre fin à l'enregistrement.









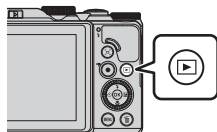

Visualisation d'images

1 Appuyez sur la commande  (visualisation) pour entrer en mode de visualisation.

- Si vous appuyez sur la commande  et la maintenez enfoncée alors que l'appareil photo est éteint, il s'allume en mode de visualisation.



2 Utilisez le sélecteur multidirectionnel pour sélectionner une image à afficher.

- Appuyez sur les touches     et maintenez-les enfoncées pour faire défiler rapidement les images.
- Vous pouvez également sélectionner des images en tournant le sélecteur multidirectionnel.
- Pour lire une vidéo enregistrée, appuyez sur .
- Pour revenir en mode de prise de vue, appuyez sur la commande  ou sur le déclencheur.
- Lorsque   s'affiche en mode de visualisation plein écran, vous pouvez appuyer sur  pour appliquer un effet à l'image.

Affiche l'image précédente



Affiche l'image suivante

- Positionnez la commande de zoom sur **T** () en mode de visualisation plein écran pour effectuer un zoom avant sur l'image.





- En mode de visualisation plein écran, positionnez la commande de zoom sur **W** () pour passer au mode de visualisation par planche d'images et afficher plusieurs images à l'écran.

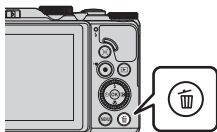

Suppression d'images

- 1** Appuyez sur la commande  (effacer) pour effacer l'image actuellement affichée à l'écran.



- 2** Utilisez les touches ▲▼ du sélecteur multidirectionnel pour sélectionner la méthode de suppression souhaitée et appuyez sur .

- Pour annuler, appuyez sur **MENU**.

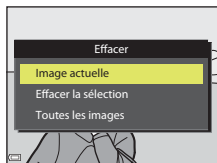

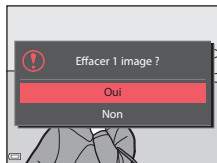

- 3** Sélectionnez **Oui**, puis appuyez sur .

- Une fois effacées, vous ne pouvez pas récupérer les images.



Suppression d'images prises en continu (séquence)

- Les images prises en continu, ou avec la fonction surimpression lumières, mosaïque portrait ou en mode créativité, sont enregistrées sous la forme d'une séquence, et seule une image de la séquence (l'image représentative) s'affiche en mode de visualisation.
- Si vous appuyez sur la commande  alors qu'une image représentative est affichée pour une séquence d'images, toutes les images de la séquence sont effacées.
- Pour effacer des images individuelles dans une séquence, appuyez sur  pour les afficher une par une et appuyez sur .



Suppression de l'image prise en mode de prise de vue

En mode de prise de vue, appuyez sur  pour effacer la dernière image enregistrée.



Écran de sélection des images pour la suppression

1 Utilisez le sélecteur multidirectionnel ◀▶ ou tournez-le pour sélectionner l'image à effacer.

- Positionnez la commande de zoom (📖) sur **T** (🔍) pour passer en mode de visualisation plein écran ou sur **W** (📐) pour passer au mode de visualisation par planche d'images.

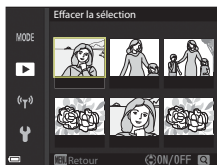

2 Utilisez ▲▼ pour sélectionner **ON** ou **OFF**.

- Lorsque l'option **ON** est sélectionnée, une icône s'affiche sous l'image choisie. Répétez les étapes 1 et 2 pour sélectionner d'autres images.

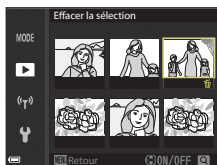

3 Appuyez sur **OK** pour appliquer la sélection d'images.

- Une boîte de dialogue de confirmation s'affiche. Suivre les instructions à l'écran.



Fonctions de prise de vue

Sélection d'un mode de prise de vue	28
Mode  (auto)	29
Mode Scène (prise de vue adaptée aux conditions de prise de vue)	30
Mode Créativité (application d'effets lors de la prise de vue)	45
Modes P , S , A , et M (réglage de l'exposition pour la prise de vue).....	47
Réglage des fonctions de prise de vue avec le sélecteur multidirectionnel	51
Mode de flash.....	52
Retardateur	55
Mode macro (prise de photos en gros plan).....	56
Utilisation du curseur créatif.....	57
Correction d'exposition (réglage de la luminosité)	59
Utilisation du zoom	60
Mise au point	62
Réglages par défaut (flash, retardateur, et mode macro)	66
Fonctions ne pouvant pas être utilisées simultanément lors de la prise de vue.....	68



Sélection d'un mode de prise de vue

Vous pouvez tourner le sélecteur de mode pour aligner le mode de prise de vue souhaité sur le repère de l'appareil photo.

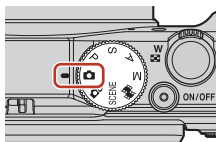

- **Mode  (Auto)**

Sélectionnez ce mode pour procéder à la prise de vue générale dans un grand nombre de conditions de prise de vue.

- **Mode  (Créativité)**

L'appareil photo enregistre quatre images avec des effets et une image sans effets simultanément dans une prise de vue.

- **Modes SCENE (Scène)**

Appuyez sur la commande **MENU** et sélectionnez un mode Scène.

- **Sélecteur automatique** : l'appareil photo reconnaît les conditions de prise de vue lorsque vous cadrez une image, et vous pouvez prendre des photos avec les réglages adaptés à ces conditions.

- **Vidéo accélérée** : l'appareil photo peut prendre automatiquement des images fixes à un intervalle spécifié pour créer des vidéos accélérées (**1080p 60 1080/30p** ou **1080p 25 1080/25p**) d'environ 10 secondes.

- **Surimpression lumières** : l'appareil photo prend automatiquement des sujets en mouvement à des intervalles réguliers, compare chaque image et combine uniquement leurs zones claires, puis les enregistre sous la forme d'une image. Les filés de lumière tels que les flux de phares de voitures ou le mouvement des étoiles sont pris.

- **Vidéo Super accéléré** : à utiliser pour enregistrer des vidéos lorsque vous déplacez l'appareil photo et enregistrer des changements dans le sujet au fur et à mesure que le temps s'écoule. Les vidéos sont enregistrées en accéléré (**1080p 60 1080/30p** ou **1080p 25 1080/25p**).

- **Portrait optimisé** : utilisez Retouche glamour pour améliorer les visages humains pendant la prise de vue et utilisez le détecteur de sourire ou la fonction mosaïque portrait pour prendre des photos.

Outre les modes ci-dessus, vous pouvez sélectionner différents modes Scène.

- **Mode  (Diaporama de clips)**

L'appareil photo crée une vidéo courte d'une durée de 30 secondes maximum (**1080p 60 1080/30p** ou **1080p 25 1080/25p**) en enregistrant et en combinant automatiquement plusieurs clips vidéo d'une durée de plusieurs secondes.

- **Modes P, S, A, et M**

Ces modes vous permettent de régler avec davantage de précision la vitesse d'obturation et l'ouverture.

Affichage de l'aide

Les descriptions des fonctions sont affichées lorsque vous modifiez le mode de prise de vue ou lorsque l'écran de réglage apparaît.

Appuyez sur le déclencheur à mi-course pour passer rapidement au mode de prise de vue. Vous pouvez afficher ou masquer les descriptions à l'aide de l'option **Affichage de l'aide** dans **Réglages du moniteur** du menu Configuration.





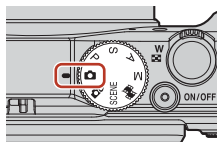

Mode (auto)

Sélectionnez ce mode pour procéder à la prise de vue générale dans un grand nombre de conditions de prise de vue.

- L'appareil photo détecte le sujet principal et effectue la mise au point sur ce dernier (AF sur le sujet principal AF). Lorsqu'il détecte un visage humain, l'appareil photo effectue automatiquement la mise au point en priorité sur ce visage.
- Reportez-vous à « Mise au point » (62) pour plus d'informations.



Fonctions disponibles en mode (auto)

- Mode de flash (52)
- Retardateur (55)
- Mode macro (56)
- Correction d'exposition (59)
- Menu Prise de vue (113)



Mode Scène (prise de vue adaptée aux conditions de prise de vue)

Sélectionnez l'un des modes Scène en fonction des conditions de prise de vue, et vous pouvez prendre des photos avec les réglages adaptés à ces conditions.

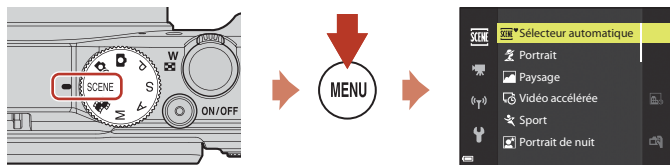

Appuyez sur la commande **MENU** pour afficher le menu Scène et sélectionner l'un des modes Scène suivants à l'aide du sélecteur multidirectionnel.

Sélectionneur automatique (réglage par défaut) (📖31)	Paysage de nuit (📖32) ^{1,2}
Portrait	Gros plan (📖33)
Paysage ^{1,2}	Aliments (📖33)
Vidéo accélérée (📖87) ²	Feux d'artifice (📖33) ^{1,3}
Sport (📖31) ¹	Contre-jour (📖34) ¹
Portrait de nuit (📖32)	Panoramique simplifié (📖38) ¹
Fête/intérieur (📖32) ²	Animaux domestiques (📖35)
Plage ²	Surimpression lumières (📖36) ^{3,4}
Neige ²	Vidéo Super accéléré (📖89)
Coucher de soleil ^{2,3}	Portrait optimisé (📖41)
Aurore/crépuscule ^{1,2,3}	

¹ La mise au point reste mémorisée sur l'infini.

² L'appareil photo effectue la mise au point au centre de la vue.

³ L'utilisation d'un trépied est recommandée en raison de la vitesse d'obturation lente. Définissez l'option **VR photo** (📖145) sur **Désactivée** dans le menu Configuration lorsque vous utilisez un trépied pour stabiliser l'appareil photo pendant la prise de vue.











⁴ Lorsque l'option **Nuit + filés de lumière** est sélectionnée, l'appareil photo effectue la mise au point au centre de la vue. Lorsque l'option **Nuit + filés d'étoiles** ou **Filés d'étoiles** est sélectionnée, la mise au point reste mémorisée sur l'infini.





Conseils et remarques concernant le mode Scène

SCENE → Sélecteur automatique

- Lorsque vous visez le sujet avec l'appareil photo, ce dernier reconnaît automatiquement les conditions de prise de vue et ajuste les réglages de prise de vue en conséquence.

	Portrait (pour prendre des portraits en gros plan d'une ou deux personnes)
	Portrait (pour prendre des portraits d'un grand nombre de personnes, ou pour cadrer des photos avec un large arrière-plan)
	Paysage
	Portrait de nuit (pour prendre des portraits en gros plan d'une ou deux personnes)
	Portrait de nuit (pour prendre des portraits d'un grand nombre de personnes, ou pour cadrer des photos avec un large arrière-plan)
	Paysage de nuit
	Gros plan
	Contre-jour (pour prendre des images de sujets autres que des personnes)
	Contre-jour (pour prendre des images au format portrait)
	Autres conditions de prise de vue









- Dans certaines conditions de prise de vue, l'appareil photo ne sélectionne pas les réglages souhaités. Dans ce cas, choisissez un autre mode de prise de vue (28).
- Si des visages humains sont détectés lorsque la photo est prise, l'appareil photo adoucit les tons chair des visages à l'aide de la fonction Maquillage (37).

SCENE → Sport

- Lorsque vous appuyez sur le déclencheur jusqu'en fin de course, les images sont prises en continu.
- L'appareil photo peut prendre jusqu'à environ 7 images en continu à environ 7 vps (lorsque la qualité d'image est définie sur **Normal** et la taille d'image sur **20M 5184x3888**).
- La cadence de prise de vue avec la prise de vue en continu risque d'être ralentie selon le réglage en cours de qualité d'image, de taille d'image, la carte mémoire utilisée ou les conditions de prise de vue.
- La mise au point, l'exposition et la teinte pour la deuxième image et les suivantes sont fixées sur les valeurs de la première image.









SCENE → Portrait de nuit

- Sur l'écran qui apparaît après avoir sélectionné  **Portrait de nuit**, choisissez  **À main levée** ou  **Trépied**.
-  **À main levée** (réglage par défaut) :
 - Lorsque l'icône  sur l'écran de prise de vue apparaît en vert, appuyez sur le déclencheur jusqu'en fin de course pour prendre une série d'images combinées en une seule image et enregistrées.
 - Une fois que le déclencheur est enfoncé jusqu'en fin de course, tenez l'appareil photo fermement sans bouger jusqu'à ce qu'une image fixe soit affichée. Après avoir pris une image, ne mettez pas l'appareil photo hors tension avant que l'écran n'ait basculé sur l'écran de prise de vue.
 - Si le sujet bouge alors que l'appareil photo prend des photos en continu, l'image risque d'être déformée, chevauchée, ou floue.
 - L'angle de champ (c'est-à-dire la zone d'image visible dans la vue) dans l'image enregistrée est plus étroit que celui sur l'écran de prise de vue.
 - Il se peut que la prise de vue en continu ne soit pas possible dans certaines conditions de prise de vue.
-  **Trépied** :
 - Une image est prise à une vitesse d'obturation lente lorsque vous appuyez sur le déclencheur jusqu'en fin de course.
 - La réduction de la vibration est désactivée indépendamment du réglage **VR photo** (145) du menu Configuration.
- Le flash se déclenche toujours. Ouvrez le flash avant la prise de vue.
- Si des visages humains sont détectés lorsque la photo est prise, l'appareil photo adoucit les tons chair des visages à l'aide de la fonction Maquillage (37).

SCENE → Fête/intérieur

- Tenez fermement l'appareil photo pour éviter les effets de bougé. Définissez l'option **VR photo** (145) sur **Désactivée** dans le menu Configuration lorsque vous utilisez un trépied pour stabiliser l'appareil photo pendant la prise de vue.

SCENE → Paysage de nuit

- Sur l'écran affiché lorsque l'option  **Paysage de nuit** est sélectionnée, choisissez  **À main levée** ou  **Trépied**.
-  **À main levée** (réglage par défaut) :
 - Lorsque l'icône  sur l'écran de prise de vue apparaît en vert, appuyez sur le déclencheur jusqu'en fin de course pour prendre une série d'images combinées en une seule image et enregistrées.
 - Une fois que le déclencheur est enfoncé jusqu'en fin de course, tenez l'appareil photo fermement sans bouger jusqu'à ce qu'une image fixe soit affichée. Après avoir pris une image, ne mettez pas l'appareil photo hors tension avant que l'écran n'ait basculé sur l'écran de prise de vue.
 - L'angle de champ (c'est-à-dire la zone d'image visible dans la vue) dans l'image enregistrée est plus étroit que celui sur l'écran de prise de vue.
 - Il se peut que la prise de vue en continu ne soit pas possible dans certaines conditions de prise de vue.
-  **Trépied** :
 - Une image est prise à une vitesse d'obturation lente lorsque vous appuyez sur le déclencheur jusqu'en fin de course.
 - La réduction de la vibration est désactivée indépendamment du réglage **VR photo** (145) du menu Configuration.



SCENE → 🍷 Gros plan

- Le mode macro (📖56) est activé et l'appareil photo effectue un zoom automatiquement sur la position la plus proche à laquelle il peut effectuer la mise au point.
- Vous pouvez déplacer la zone de mise au point. Appuyez sur **OK**, utilisez les touches ▲▼◀▶ du sélecteur multidirectionnel ou tournez-le pour déplacer la zone de mise au point, et appuyez sur **OK** pour appliquer le réglage.

SCENE → 🍴 Aliments



- Le mode macro (📖56) est activé et l'appareil photo effectue un zoom automatiquement sur la position la plus proche à laquelle il peut effectuer la mise au point.
- Vous pouvez régler les teintes en utilisant les touches ▲▼ du sélecteur multidirectionnel. Le réglage de teinte est enregistré dans la mémoire de l'appareil photo même après sa mise hors tension.
- Vous pouvez déplacer la zone de mise au point. Appuyez sur **OK**, utilisez les touches ▲▼◀▶ du sélecteur multidirectionnel ou tournez-le pour déplacer la zone de mise au point, et appuyez sur **OK** pour appliquer le réglage.



SCENE → 🎆 Feux d'artifice

- La vitesse d'obturation est fixée à 4 secondes.
- La position téléobjectif est limitée à un angle de champ équivalent au format 24 x 36 mm : environ 300 mm.
- La correction d'exposition ne peut pas être utilisée (📖59).



- Sur l'écran qui apparaît lorsque  **Contre-jour** est sélectionné, choisissez **Activé** ou **Désactivé** pour activer ou désactiver la composition HDR (high dynamic range) en fonction des conditions de prise de vue.
- **Désactivé** (réglage par défaut) : le flash se déclenche pour éviter que le sujet en contre-jour soit masqué en zone d'ombre. Prenez des images avec le flash ouvert.
 - Appuyez sur le déclencheur jusqu'en fin de course pour prendre une image.
- **Activé** : à utiliser lorsque vous prenez des photos avec des zones très lumineuses et très sombres dans la même vue.
 - Lorsque le déclencheur est enfoncé jusqu'en fin de course, l'appareil photo prend des images en continu à haute vitesse et enregistre les deux images suivantes.
 - Une image composite non-HDR
 - Une image composite HDR (la perte de détails est réduite dans les hautes lumières et les ombres)
 - Si l'espace mémoire est tout juste suffisant pour enregistrer une image, la seule image enregistrée est celle traitée avec l'effet D-Lighting () au moment de la prise de vue, où les zones sombres de l'image sont corrigées.
 - Une fois que le déclencheur est enfoncé jusqu'en fin de course, tenez l'appareil photo fermement sans bouger jusqu'à ce qu'une image fixe soit affichée. Après avoir pris une image, ne mettez pas l'appareil photo hors tension avant que l'écran n'ait basculé sur l'écran de prise de vue.
 - L'angle de champ (c'est-à-dire la zone d'image visible dans la vue) dans l'image enregistrée est plus étroit que celui sur l'écran de prise de vue.
 - Dans certaines conditions de prise de vue, des zones sombres peuvent apparaître autour de sujets lumineux ou des zones claires autour des sujets sombres.

Remarques concernant l'option HDR

L'utilisation d'un trépied est recommandée. Définissez l'option **VR photo** () du menu Configuration sur **Désactivée** lorsque vous utilisez un pied pour stabiliser l'appareil photo.



SCENE → 🐾 Animaux domestiques

- Lorsque l'appareil photo effectue la mise au point sur un chien ou un chat, il détecte et effectue la mise au point sur son museau. Par défaut, le déclenchement se fait automatiquement une fois que l'appareil photo a détecté un museau de chien ou de chat (déclenchement auto).
- Sur l'écran qui apparaît après avoir sélectionné 🐾 **Animaux domestiques**, choisissez **[S] Vue par vue** ou **[Rafale]**.
 - **[S] Vue par vue** : lorsque l'appareil photo détecte un museau de chien ou de chat, il prend une image.
 - **[Rafale]** : lorsque l'appareil photo détecte un museau de chien ou de chat, il prend trois images en continu.

✓ Déclenchement auto





- Appuyez sur la commande ◀ (📷) du sélecteur multidirectionnel pour modifier le réglage **Déclenchement auto**.
 - **[📷]** : l'appareil photo déclenche automatiquement lorsqu'il détecte un museau de chien ou de chat.
 - **OFF** : le déclenchement ne s'effectue pas automatiquement, même si le museau d'un chien ou d'un chat est détecté. Appuyez sur le déclencheur. L'appareil photo détecte aussi les visages humains lorsque l'option **OFF** est sélectionnée.
- **Déclenchement auto** est défini sur **OFF** une fois que cinq rafales ont été prises.
- La prise de vue est possible également en appuyant sur le déclencheur, indépendamment du réglage **Déclenchement auto**.

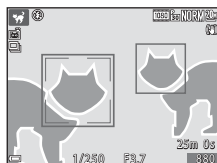

✓ Zone de mise au point



- Lorsque l'appareil photo détecte un visage, ce dernier s'affiche à l'intérieur d'une bordure jaune. Lorsque l'appareil photo effectue la mise au point sur un visage affiché à l'intérieur d'une double bordure (zone de mise au point), cette dernière devient verte. Si aucun visage n'est détecté, l'appareil photo effectue la mise au point sur la zone située au centre de la vue.
- Dans certaines conditions de prise de vue, l'appareil photo risque de ne pas pouvoir détecter le museau de l'animal domestique et d'autres sujets risquent de s'afficher à l'intérieur d'une bordure.





SCENE → Surimpression lumières

- L'appareil photo prend automatiquement des sujets en mouvement à des intervalles réguliers, compare chaque image et combine uniquement leurs zones claires, puis les enregistre sous la forme d'une image. Les filés de lumière tels que les flux de phares de voitures ou le mouvement des étoiles sont pris.
- Sur l'écran qui apparaît après avoir sélectionné  **Surimpression lumières**, choisissez  **Nuit + filés de lumière**,  **Nuit + filés d'étoiles**, ou  **Filés d'étoiles**.

Option	Description
 Nuit + filés de lumière	À utiliser pour prendre le flux de phares de voitures sur un fond de paysage de nuit. <ul style="list-style-type: none">• Vous pouvez tourner la molette de commande pour régler l'intervalle entre les prises de vues. L'intervalle défini devient la vitesse d'obturation. Lorsque 50 images sont prises, l'appareil photo arrête automatiquement la prise de vue.• Toutes les 10 images prises, une image composite avec des filés superposés depuis le début de la prise de vue est enregistrée automatiquement.
 Nuit + filés d'étoiles	À utiliser pour prendre le mouvement des étoiles avec un paysage de nuit dans la vue. <ul style="list-style-type: none">• Les images sont prises à une vitesse d'obturation de 20 secondes toutes les 25 secondes. Lorsque 300 images sont prises, l'appareil photo arrête automatiquement la prise de vue.• Toutes les 30 images prises, une image composite avec des filés superposés depuis le début de la prise de vue est enregistrée automatiquement.
 Filés d'étoiles	À utiliser pour prendre le mouvement des étoiles. <ul style="list-style-type: none">• Les images sont prises à une vitesse d'obturation de 25 secondes toutes les 30 secondes. Lorsque 300 images sont prises, l'appareil photo arrête automatiquement la prise de vue.• Toutes les 30 images prises, une image composite avec des filés superposés depuis le début de la prise de vue est enregistrée automatiquement.

- Il se peut que l'écran s'éteigne pendant l'intervalle de prise de vue. Le témoin de mise sous tension s'allume lorsque l'écran est éteint.
- Pour mettre fin à la prise de vue avant qu'elle se termine automatiquement, appuyez sur .
- Lorsque vous avez obtenu les filés souhaités, terminez la prise de vue. Si vous poursuivez la prise de vue, des détails dans les zones composites peuvent être perdus.
- Les images enregistrées automatiquement pendant la prise de vue et l'image combinée à la fin de la prise de vue sont regroupées dans une séquence, et l'image combinée à la fin de la prise de vue est utilisée comme image représentative (74).

Remarques concernant la fonction Surimpression lumières

- L'appareil photo ne peut pas prendre d'images si l'appareil photo ne contient aucune carte mémoire.
- Ne tournez pas le sélecteur de mode ni insérez une nouvelle carte mémoire tant que la prise de vue n'est pas terminée.
- Utilisez des accumulateurs avec une quantité de charge restante suffisante pour que l'appareil photo ne s'éteigne pas pendant la prise de vue.
- La correction d'exposition ne peut pas être utilisée (59).
- Lorsque vous utilisez  **Nuit + filés d'étoiles** ou  **Filés d'étoiles**, la position téléobjectif est limitée à un angle de champ équivalent au format 24 × 36 mm : environ 300 mm.



Durée restante

Vous pouvez vérifier la durée restante avant l'arrêt automatique de la prise de vue sur l'écran.

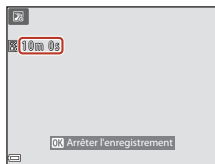

Utilisation de l'option Maquillage

Avec les options **Sélecteur automatique**, **Portrait**, **Portrait de nuit** ou **Portrait optimisé**, si des visages humains sont détectés, l'appareil photo traite l'image pour adoucir les tons chair des visages avant d'enregistrer l'image (jusqu'à trois visages).



Vous pouvez appliquer des fonctions d'édition telles que **Maquillage** à des images enregistrées en utilisant l'option **Retouche glamour** (📖78) même après la prise de vue.



Remarques concernant la fonction Maquillage

- L'enregistrement des images peut prendre plus de temps que prévu après la prise de vue.
- Dans certaines conditions de prise de vue, les résultats de la fonction Maquillage souhaités risquent de ne pas être obtenus, et la fonction peut être appliquée à des zones de l'image ne contenant aucun visage.



Prise de vue avec la fonction Panoramique simplifié

Positionnez le sélecteur de mode sur **SCENE** → commande **MENU** →  Panoramique simplifié → 

- 1** Sélectionnez  **Normal** ou  **Large** comme plage de prise de vue et appuyez sur .

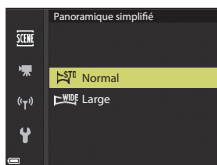



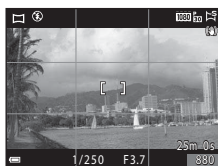

- 2** Cadrez la première portion de la scène du panoramique, puis appuyez sur le déclencheur à mi-course pour régler la mise au point.

- La position de zoom est fixée sur la position grand-angle.
- L'appareil photo effectue la mise au point au centre de la vue.



- 3** Appuyez sur le déclencheur jusqu'en fin de course, et relâchez-le.

-     s'affichent pour indiquer la direction de déplacement de l'appareil photo.

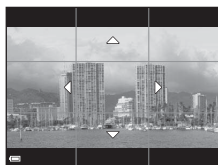

- 4** Déplacez l'appareil photo dans l'une des quatre directions jusqu'à ce que le repère atteigne la fin.

- Lorsque l'appareil photo détecte la direction du panoramique, la prise de vue commence.
- La prise de vue se termine une fois que la plage de prise de vue sélectionnée est capturée.
- La mise au point et l'exposition sont mémorisées jusqu'à la fin de la prise de vue.

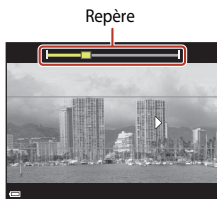

Exemple de déplacement de l'appareil photo

- En utilisant votre corps comme axe de rotation, déplacez l'appareil photo lentement en décrivant un arc de cercle, dans la direction du marquage (△▽◁▷).
- La prise de vue s'arrête si le repère n'a pas atteint la fin au bout d'environ 15 secondes (lorsque l'option **STD Normal** est sélectionnée) ou au bout d'environ 30 secondes (lorsque l'option **WIDE Large** est sélectionnée) après le début de la prise de vue.



Remarques concernant la prise de vue avec la fonction Panoramique simplifié

- La zone d'image dans l'image enregistrée est plus petite que celle observée sur l'écran au moment de la prise de vue.
- Lorsque le mouvement détecté par l'appareil photo est trop rapide ou en présence d'un bougé d'appareil prononcé ou d'un sujet trop uniforme (tel qu'un mur ou dans l'obscurité), une erreur se produit.
- Les images d'un panoramique ne sont pas enregistrées lorsque la prise de vue est interrompue avant d'atteindre la moitié de la plage du panoramique.
- Lorsque la prise de vue dépasse la moitié de la plage du panoramique mais termine avant la fin, la plage qui n'est pas photographiée est enregistrée et affichée sous la forme d'une zone grise.

Taille d'image de la fonction Panoramique simplifié

Il y a quatre tailles d'image différentes (en pixels), comme décrit ci-dessous.

Lorsque l'option **STD Normal** est définie

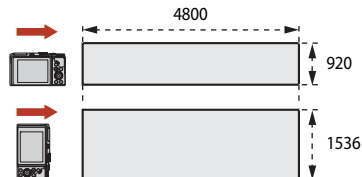

Lorsque l'option **WIDE Large** est définie

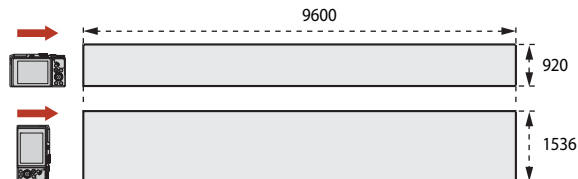

Visualisation avec la fonction Panoramique simplifié

Passer en mode de visualisation (📖24), affichez en mode de visualisation plein écran une image enregistrée avec la fonction Panoramique simplifié, puis appuyez sur **OK** pour faire défiler l'image dans la direction utilisée lors de la prise de vue.

- Tournez le sélecteur multidirectionnel pour faire défiler rapidement vers l'avant ou vers l'arrière.

Les commandes de visualisation sont affichées sur l'écran pendant la visualisation.

Utilisez les touches ◀▶ du sélecteur multidirectionnel pour sélectionner une commande, puis appuyez sur **OK** pour effectuer les opérations suivantes.



Fonction	Icône	Description
Effectuer un retour rapide		Maintenez enfoncé le bouton OK pour faire défiler rapidement en arrière.*
Effectuer une avance rapide		Maintenez enfoncé le bouton OK pour faire défiler rapidement en avant.*
Suspendre la lecture		Suspend la lecture. Les opérations répertoriées ci-dessous peuvent être effectuées lorsque la lecture est interrompue.
		Maintenez enfoncé le bouton OK pour rembobiner.*
		Maintenez enfoncé le bouton OK pour faire défiler.*
	Permet de redémarrer le défilement automatique.	
Arrêter		Permet de revenir en mode de visualisation plein écran.

* Ces opérations peuvent également être effectuées en tournant le sélecteur multidirectionnel.

✓ Remarques concernant les images de la fonction Panoramique simplifié

- Les images ne peuvent pas être éditées sur cet appareil photo.
- Il se peut que cet appareil photo ne puisse pas faire défiler les images de panoramique simplifié prises avec une autre marque ou un autre modèle d'appareil photo numérique ou effectuer un zoom dessus.



✓ Remarque concernant l'impression de photos panoramiques

Les paramètres de l'imprimante peuvent empêcher l'impression d'une vue complète de l'image. En outre, la fonction d'impression peut ne pas être disponible selon l'imprimante.













Prise de vue avec la fonction Portrait optimisé (amélioration des visages humains lors de la prise de vue)

Vous pouvez prendre une photo avec la fonction Retouche glamour pour optimiser les visages humains.

Positionnez le sélecteur de mode sur SCENE → commande MENU →  Portrait optimisé →  → commande MENU

1 Appuyez sur la touche du sélecteur multidirectionnel, appliquez un effet.

- Utilisez les touches  pour sélectionner l'effet souhaité.
- Utilisez les touches   pour sélectionner le niveau d'effet.
- Vous pouvez appliquer plusieurs effets simultanément.
 **Maquillage**,  **Fond de teint**,  **Flou**,
 **Saturation**,  **Luminosité (Exp. +/-)**
- Sélectionnez  **Quitter** pour masquer le curseur.
- Après avoir configuré les effets souhaités, appuyez sur  pour les appliquer.

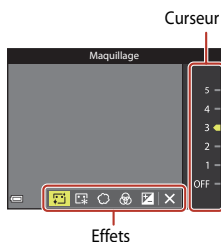





2 Cadrez la photo et appuyez sur le déclencheur.

Remarques concernant la fonction Portrait optimisé

Le niveau d'effet peut être différent entre l'image affichée sur l'écran de prise de vue et l'image enregistrée.

Fonctions disponibles dans Portrait optimisé

- Mosaique portrait ( 42)
- Sélect. yeux ouverts ( 43)
- Détecteur de sourire ( 44)
- Mode de flash ( 52)
- Retardateur ( 55)



Utilisation de la fonction Mosaïque portrait

L'appareil photo peut prendre une série de quatre ou neuf images consécutives et les enregistrer sous forme d'une image à vue unique (une image mosaïque).



Positionnez le sélecteur de mode sur **SCENE** → commande **MENU** → Portrait optimisé → → Mosaïque portrait →

1 Sélectionnez le réglage Mosaïque portrait.

- **Nombre de vues** : Définissez le nombre de vues que l'appareil photo prend automatiquement (nombre de vues prises pour une image compilée). Vous pouvez sélectionner **4** (réglage par défaut) ou **9**.
- **Intervalle** : Définissez la durée de l'intervalle entre chaque vue. Vous pouvez sélectionner **Court**, **Moyen** (réglage par défaut), or **Long**.
- **Son du déclencheur** : Indiquez si vous souhaitez activer ou non le son du déclencheur lors de la prise de vue avec la fonction Mosaïque portrait. Vous pouvez sélectionner **Standard**, **Reflex**, **Magique** (réglage par défaut), ou **Désactivé**. Si vous réglez autre que **Désactivé**, le son du compte à rebours est émis. Le réglage défini pour **Son du déclencheur** sous **Réglages du son** dans le menu Configuration n'est pas appliqué à cette option.
- Une fois les réglages terminés, appuyez sur la commande **MENU** ou sur le déclencheur pour quitter le menu.

2 Utilisez la touche du sélecteur multidirectionnel pour sélectionner Mosaïque portrait, et appuyez sur .

- Une boîte de dialogue de confirmation s'affiche.
- Si vous souhaitez appliquer l'option Retouche glamour lors de la prise de vue, réglez cet effet avant de sélectionner Mosaïque portrait (41).

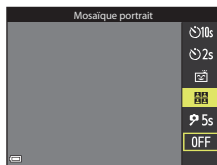

3 Prenez une photo.

- Lorsque vous appuyez sur le déclencheur, un compte à rebours démarre (environ cinq secondes) et le déclenchement s'effectue automatiquement.
- L'appareil photo déclenche automatiquement pour les photos restantes. Un compte à rebours démarre environ trois secondes avant la prise de vue.
- Le nombre de vues est indiqué par  sur le moniteur. Il est affiché en vert pendant la prise de vue et devient blanc après la prise de vue.

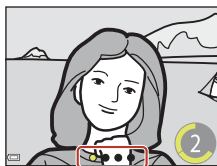

4 Sur l'écran qui s'affiche lorsque l'appareil photo a terminé de prendre le nombre de vues spécifié, sélectionnez **Oui** et appuyez sur .

- L'image mosaïque est enregistrée.
- Chaque photo prise est enregistrée sous forme d'une image individuelle, distincte de l'image mosaïque. Ces images sont regroupées dans une séquence, et une image mosaïque d'une vue est utilisée comme image représentative (74).
- Lorsque l'option **Non** est sélectionnée, l'image mosaïque n'est pas enregistrée.

Remarques concernant la fonction Mosaïque portrait

- Si vous appuyez sur le déclencheur avant que l'appareil photo n'ait pris le nombre de vues spécifié, la prise de vue est annulée et l'image mosaïque n'est pas enregistrée. Les photos prises avant l'annulation de la prise de vue sont enregistrées en tant qu'images individuelles.
- Il se peut que cette fonction ne puisse pas être utilisée avec d'autres fonctions (68).

Utilisation de la fonction **Sélect. yeux ouverts**

L'appareil photo déclenche automatiquement deux fois à chaque prise et enregistre une image dans laquelle les yeux du sujet sont ouverts.

- Si l'appareil photo a enregistré une image dans laquelle les yeux du sujet sont peut-être fermés, la boîte de dialogue ci-contre s'affiche pendant quelques secondes.

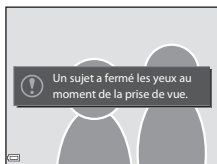

Positionnez le sélecteur de mode sur **SCENE** → commande **MENU** →  Portrait optimisé →  → **Sélect. yeux ouverts** → 

Sélectionnez **Activée** ou **Désactivée** (réglage par défaut) sous **Sélect. yeux ouverts** et appuyez sur .

Remarques concernant la fonction Sélect. yeux ouverts

Il se peut que cette fonction ne puisse pas être utilisée avec d'autres fonctions (68).



Utilisation de la fonction Détecteur de sourire

L'appareil photo déclenche automatiquement lorsqu'un visage souriant est détecté.



Positionnez le sélecteur de mode sur **SCENE** → commande **MENU** →  Portrait optimisé →  → commande **MENU**

Appuyez sur le sélecteur multidirectionnel  pour sélectionner  **Détecteur de sourire**, puis appuyez sur .

- Définissez la fonction Retouche glamour avant de sélectionner le détecteur de sourire ( 41).
- Lorsque vous appuyez sur le déclencheur pour prendre une photo, le détecteur de sourire est désactivé.



Remarques concernant la fonction Détecteur de sourire

- Dans certaines conditions de prise de vue, il se peut que l'appareil photo ne puisse pas détecter de visages ni de sourires ( 63). Vous pouvez aussi appuyer sur le déclencheur pour la prise de vue.
- Il se peut que cette fonction ne puisse pas être utilisée avec d'autres fonctions ( 68).

Lorsque le témoin du retardateur clignote

Lorsque vous utilisez le détecteur de sourire, le témoin du retardateur clignote lorsque l'appareil photo détecte un visage et clignote rapidement juste après le déclenchement.



Mode Créativité (application d'effets lors de la prise de vue)

L'appareil photo enregistre quatre images avec des effets et une image sans effets simultanément dans une prise de vue.

- L'appareil photo effectue la mise au point au centre de la vue.

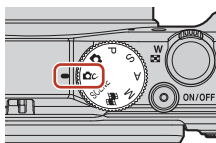

1 Appuyez sur .

- L'écran de sélection des effets s'affiche.

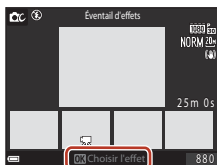

2 Utilisez les touches ▲▼ du sélecteur multidirectionnel pour sélectionner l'effet souhaité.

- Vous pouvez sélectionner **Éventail d'effets**, **Couleur sélective (rouge)**, **Couleur sélective (vert)**, **Couleur sélective (bleu)**, **Rayonnement** (réglage par défaut), **Sérénité**, **Décalage**, **Classique**, ou **Ombre et lumière**.
- L'image sans effets s'affiche en haut de l'écran. Les quatre types d'images avec des effets s'affichent en bas de l'écran.
- Un seul type d'effet peut être appliqué à une vidéo. Utilisez les touches ◀▶ pour sélectionner l'effet souhaité.

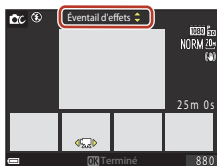





3 Appuyez sur le déclencheur ou sur la commande pour prendre des images.

- Les cinq images enregistrées sont traitées comme une séquence. Une image avec un effet appliqué est utilisée comme l'image représentative (74).



Fonctions disponibles en Mode Créativité

Les fonctions ci-dessous sont disponibles lorsque vous appuyez sur  à l'étape 2 :

- Mode de flash ( 52)
- Retardateur ( 55)
- Mode macro ( 56)
- Correction d'exposition ( 59)



Modes P, S, A, et M (réglage de l'exposition pour la prise de vue)

En modes **P**, **S**, **A**, et **M**, vous pouvez régler l'exposition (combinaison de vitesse d'obturation et d'ouverture) selon les conditions de prise de vue. De même, vous pouvez obtenir davantage de précision lors de la prise de vue en réglant les options du menu Prise de vue (📖107).

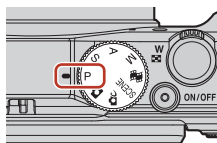

Mode de prise de vue	Description
P Auto programmé	<p>Vous pouvez laisser l'appareil photo régler la vitesse d'obturation et l'ouverture.</p> <ul style="list-style-type: none"> Vous pouvez modifier la combinaison de vitesse d'obturation et d'ouverture en tournant la molette de commande ou le sélecteur multidirectionnel (décalage du programme). Lorsque le décalage du programme est actif, X (symbole de décalage du programme) apparaît en haut à gauche de l'écran. Pour annuler le décalage du programme, tournez la molette de commande ou le sélecteur multidirectionnel dans le sens contraire à celui utilisé pour le définir jusqu'à ce que X disparaisse, changez le mode de prise de vue, ou éteignez l'appareil photo.
S Auto à priorité vitesse	Tournez la molette de commande ou le sélecteur multidirectionnel pour régler la vitesse d'obturation. L'appareil photo détermine automatiquement l'ouverture.
A Auto priorité ouverture	Tournez la molette de commande ou le sélecteur multidirectionnel pour régler l'ouverture. L'appareil photo détermine automatiquement la vitesse d'obturation.
M Manuel	Réglez la vitesse d'obturation et l'ouverture. Tournez la molette de commande pour régler la vitesse d'obturation. Tournez le sélecteur multidirectionnel pour régler l'ouverture.

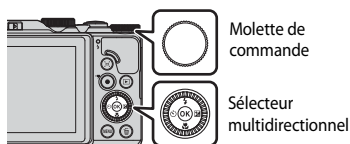

Le décalage du programme est activé.

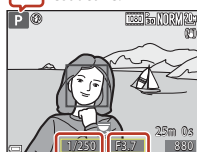

Vitesse d'obturation

Ouverture



Conseils pour le réglage de l'exposition

Le sens de dynamisme et la quantité de flou en arrière-plan des sujets à prendre dépend des combinaisons de vitesse d'obturation et d'ouverture même si l'exposition est identique.

Effet de la vitesse d'obturation

L'appareil photo peut faire apparaître statique un sujet en mouvement à une vitesse d'obturation élevée, ou souligner le mouvement d'un sujet à une vitesse d'obturation lente.



Plus rapide
1/1000 s



Plus lente
1/30 s

Effet de l'ouverture

L'appareil photo peut effectuer une mise au point parfaite des sujets au premier comme en arrière-plan ou obtenir intentionnellement un arrière-plan flou.



Petite ouverture
(ouverture plus grande)
f/3.4



Grande ouverture
(ouverture plus petite)
f/8

Vitesse d'obturation et ouverture

- La plage de contrôle de la vitesse d'obturation varie en fonction de la focale, de l'ouverture ou du réglage de la sensibilité.
- L'ouverture de cet appareil photo change également en fonction de la focale.
- Lorsque vous effectuez un zoom après avoir réglé l'exposition, les combinaisons d'exposition ou l'ouverture peuvent être modifiées.
- Les grandes ouvertures (exprimées par de petites valeurs) permettent l'entrée de plus de lumière dans l'appareil photo, les petites ouvertures (valeurs élevées) en admettent moins. La plus petite valeur représente la plus grande ouverture, et la plus grande valeur représente la plus petite ouverture.



✓ Remarques concernant le réglage de l'exposition

Lorsque le sujet est trop sombre ou trop lumineux, il peut se révéler impossible d'obtenir l'exposition appropriée. Dans de tels cas, l'indicateur de vitesse d'obturation ou l'indicateur d'ouverture se met à clignoter (en modes **P**, **S**, et **A**), ou l'indicateur d'exposition s'affiche en rouge (en mode **M**) lorsque vous appuyez sur le déclencheur à mi-course. Changez le réglage de vitesse d'obturation ou d'ouverture.

Indicateur d'exposition (en mode **M**)

La différence entre la valeur d'exposition réglée et la valeur d'exposition optimale mesurée par l'appareil photo s'affiche dans l'indicateur d'exposition sur l'écran. La différence d'exposition s'affiche en IL (-2 à +2 IL, par incréments de 1/3 IL).

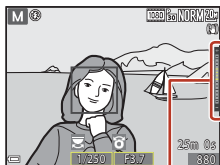

Indicateur d'exposition

✓ Remarques concernant la fonction Sensibilité

Lorsque la fonction **Sensibilité** (📖110) est définie sur **Automatique** (réglage par défaut) ou **Plage fixe auto**, la sensibilité en mode **M** est réglée sur 80 ISO.

Fonctions disponibles en modes **P**, **S**, **A**, et **M**

- Mode de flash (📖51)
- Retardateur (📖51)
- Mode macro (📖51)
- Curseur créatif (📖51)
- Menu Prise de vue (📖107)

📎 Zone de mise au point

La zone de mise au point pour l'autofocus diffère selon le réglage de **Mode de zones AF** (📖110) dans le menu Prise de vue. Lorsque l'option **AF sur le sujet principal** (réglage par défaut) est sélectionnée, l'appareil photo détecte le sujet principal et effectue la mise au point dessus (📖62). Lorsqu'il détecte un visage humain, l'appareil photo effectue automatiquement la mise au point en priorité sur ce visage.



Plage de contrôle de la vitesse d'obturation (modes P, S, A, et M)

La plage de contrôle de la vitesse d'obturation varie en fonction de la focale, de l'ouverture ou du réglage de la sensibilité. De plus, la plage de contrôle change en fonction des réglages de prise de vue en continu suivants.

Réglage		Plage de contrôle (seconde)			
		Mode P	Mode S	Mode A	Mode M
Sensibilité (📖120) ¹	Automatique ²	1/2000–1 s	1/2000–2 s		1/2000–8 s
	80 à 400 ISO ² , 80 à 800 ISO ²		1/2000–4 s		
	ISO 80, 100, 200		1/2000–8 s		
	ISO 400, 800		1/2000–4 s		
	ISO 1600		1/2000–2 s		
	ISO 3200		1/2000–1 s		
Rafale (📖118)	Rafale H, Rafale L	1/2000–1 s			
	Mémoire prédéclench.	1/4000–1/120 s			
	Rafale H : 120 vps				
	Rafale H : 60 vps	1/4000–1/60 s			

¹ Le réglage de la sensibilité est limité en fonction du réglage de prise de vue en continu (📖68).

² En mode M, la sensibilité est fixée sur 80 ISO.



Réglage des fonctions de prise de vue avec le sélecteur multidirectionnel

Lorsque l'écran de prise de vue s'affiche, vous pouvez appuyer sur les touches ▲ (⚡) ◀ (⌚) ▼ (🌸) ▶ (📷) du sélecteur multidirectionnel pour utiliser les fonctions décrites ci-dessous.



- ⚡ **Mode de flash**

Lorsque le flash est ouvert, le mode de flash peut être défini en fonction des conditions de prise de vue.

- ⌚ **Retardateur/Retardateur selfie**

- Retardateur : le déclenchement s'effectue automatiquement au bout de 10 ou 2 secondes.
- Retardateur selfie : l'appareil photo effectue la mise au point en 5 secondes et le déclenchement s'effectue automatiquement.

- 🌸 **Mode macro**

Utilisez le mode macro lorsque vous prenez des photos en gros plan.

- 📷 **Curseur créatif (📷 luminosité (correction d'exposition), 🌈 saturation, 🎨 teinte, et 📷 D-Lighting actif)**

Vous pouvez régler la luminosité de l'ensemble de l'image (correction d'exposition).

En mode Scène **Portrait optimisé**, vous pouvez appliquer l'option Retouche glamour pour améliorer les visages humains.

En mode **P, S, A**, et **M**, vous pouvez régler la luminosité de l'ensemble de l'image, la saturation, la teinte et l'option D-Lighting actif.

Les fonctions pouvant être définies varient selon le mode de prise de vue.



Mode de flash

Lorsque le flash est ouvert, le mode de flash peut être défini en fonction des conditions de prise de vue.

1 Déplacez la commande ⚡⌂ (ouverture du flash) pour ouvrir le flash.

- Lorsque le flash est fermé, son fonctionnement est désactivé et  s'affiche.

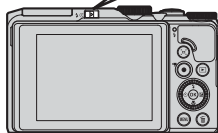
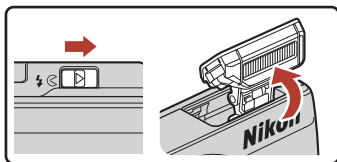

2 Appuyez sur le sélecteur multidirectionnel ▲ (⚡).



3 Sélectionnez le mode de flash souhaité (📖53) et appuyez sur .

- Si vous n'appuyez pas sur  pour appliquer le réglage, la sélection est annulée.

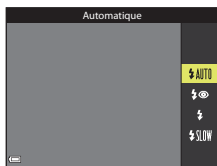

Témoin du flash

- L'état du flash peut être confirmé en appuyant sur le déclencheur à mi-course.
 - Allumé : le flash se déclenche lorsque vous appuyez sur le déclencheur jusqu'en fin de course.
 - Clignotant : le flash est en cours de charge. L'appareil photo ne peut pas prendre de photos.
 - Éteint : le flash ne se déclenche pas lorsqu'une photo est prise.
- Si le niveau de batterie est faible, le moniteur s'éteint lorsque le flash est en cours de charge.

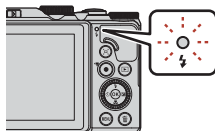

Modes de flash disponibles

AUTO Automatique

Le flash se déclenche lorsque nécessaire, dans des environnements sombres, par exemple.

- L'indicateur du mode de flash s'affiche uniquement immédiatement après le réglage dans l'écran de prise de vue.

Auto atténuation yeux rouges/Atténuat. yeux rouges

Permet d'atténuer l'effet « yeux rouges » provoqué par le flash dans les portraits (📖54).

- Lorsque l'option **Atténuat. yeux rouges** est sélectionnée, le flash se déclenche lors de la prise de vue.

Dosage flash/ambiance/Flash standard

Le flash se déclenche lors de la prise de vue.

SLOW Synchro lente

Convient aux portraits pris le soir et la nuit avec des paysages en arrière-plan. Le flash se déclenche pour éclairer le sujet principal en cas de besoin ; des vitesses d'obturation lentes sont utilisées pour capturer l'arrière-plan de nuit ou dans des environnements sombres.





Remarques concernant l'utilisation du flash

Lorsque vous utilisez le flash en position grand angle, le bord de l'image peut être sombre selon la distance de prise de vue.

Ce phénomène peut être amélioré en réglant légèrement le zoom sur une position téléobjectif.

Réglage du mode de flash

Les modes de flash disponibles varient selon le mode de prise de vue.

Mode de flash		SCENE		P ¹	S ¹	A ¹	M ¹
 AUTO Automatique	✓	2	-	-	-	-	-
Auto atténuation yeux rouges	✓		-	-	-	-	
Atténuat. yeux rouges	-		-	✓	✓	✓	✓
 Dosage flash/ambiance	✓		-	-	-	-	
Flash standard	-		-	✓	✓	✓	✓
 SLOW Synchro lente	✓		-	✓	-	✓	-

¹ Avec les modes de prise de vue **P**, **S**, **A** et **M**, le réglage est enregistré dans la mémoire de l'appareil photo même après sa mise hors tension.

² Disponible selon le réglage. Reportez-vous à « Réglages par défaut (flash, retardateur, et mode macro) » (📖66) pour plus d'informations.





Auto atténuation yeux rouges/Atténuat. yeux rouges

Des pré-éclairs se déclenchent de manière répétée, à une faible intensité, avant le déclenchement du flash principal, ce qui atténue l'effet yeux rouges. Si l'appareil photo détecte des yeux rouges lors de l'enregistrement d'une image, la zone affectée est traitée pour réduire l'effet yeux rouges avant l'enregistrement de l'image.

À considérer lors de la prise de vue :

- En raison du déclenchement des pré-éclairs, il existe un léger décalage entre le moment où vous appuyez sur le déclencheur et celui où l'image est prise.
- L'enregistrement des images peut s'avérer plus long.
- Il est possible que le système d'atténuation des yeux rouges ne produise pas les résultats escomptés dans toutes les situations.
- Dans certains cas, il se peut que le système d'atténuation des yeux rouges soit appliqué inutilement à des zones d'une image. Dans ces cas, choisissez un autre mode de flash et réessayez.



Retardateur

L'appareil photo est équipé d'un retardateur qui déclenche quelques secondes après que vous avez appuyé sur le déclencheur. Définissez l'option **VR photo** (📖 145) sur **Désactivée** dans le menu configuration lorsque vous utilisez un trépied pour stabiliser l'appareil photo pendant la prise de vue.

- 1 Appuyez sur la touche ◀ (🕒) du sélecteur multidirectionnel.



- 2 Sélectionnez le mode retardateur souhaité et appuyez sur OK.

- 🕒10s (10 secondes) : idéal pour des occasions importantes (mariages, par exemple).
- 🕒2s (2 secondes) : permet d'éviter le bougé d'appareil.
- 🕒5s (5 secondes) : idéal pour prendre des autoportraits.
- Si vous n'appuyez pas sur OK pour appliquer le réglage, la sélection est annulée.
- Lorsque le mode de prise de vue est le mode Scène **Animaux domestiques**, 📷 (déclenchement auto) (📖 35) et 🕒5s (retardateur selfie) s'affichent.
- Lorsque le mode de prise de vue est le mode Scène **Portrait optimisé**, 📷 (détecteur de sourire) ou 📷 (mosaïque portrait) peut également être sélectionné (📖 44, 42).



- 3 Cadrez la photo et appuyez sur le déclencheur à mi-course.

- 4 Appuyer sur le déclencheur jusqu'en fin de course.

- Le compte à rebours démarre. Le témoin du retardateur clignote puis reste allumé environ une seconde avant le déclenchement.
- Au moment du déclenchement, le retardateur est défini sur **OFF**.
- Pour arrêter le compte à rebours, appuyez de nouveau sur le déclencheur.

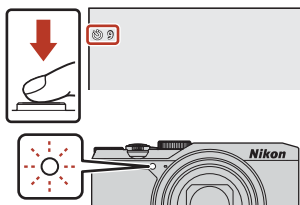

📌 Exposition et mise au point du retardateur

Selon le réglage, le délai pour régler la mise au point et l'exposition est différent.

- 🕒10s / 🕒2s : la mise au point et l'exposition sont définies lorsque vous appuyez sur le déclencheur à mi-course à l'étape 3.
- 🕒5s : la mise au point et l'exposition sont définies juste avant le déclenchement.



Mode macro (prise de photos en gros plan)

Utilisez le mode macro pour prendre des photos en gros plan.

- 1 Appuyez sur la touche ▼ (👉) du sélecteur multidirectionnel.



- 2 Sélectionnez **ON** et appuyez sur **OK**.

- Si vous n'appuyez pas sur **OK** pour appliquer le réglage, la sélection est annulée.



- 3 Déplacez la commande de zoom pour définir le facteur de zoom sur une position où 👉 et l'indicateur de zoom apparaissent en vert.



- Lorsque le facteur de zoom est défini sur une position où l'indicateur de zoom apparaît en vert, l'appareil photo peut effectuer la mise au point sur des sujets se trouvant à une distance d'environ 10 cm de l'objectif.

Lorsque vous positionnez le zoom sur 📏, l'appareil photo peut effectuer la mise au point sur des sujets se trouvant à une distance d'environ 1 cm de l'objectif.

Réglage du Mode macro

- Le réglage risque de ne pas être disponible avec certains modes de prise de vue (📖66).
- La valeur appliquée en mode **P**, **S**, **A**, ou **M** ou en mode Diaporama de clips est enregistrée dans la mémoire de l'appareil photo même après sa mise hors tension.



Utilisation du curseur créatif

Lorsque le mode de prise de vue est défini sur le mode **P**, **S**, **A** ou **M**, vous pouvez régler la luminosité (correction d'exposition), la saturation, la teinte et D-Lighting actif lors de la prise de vue.

- 1** Appuyez sur la touche **▶** (☒) du sélecteur multidirectionnel.



- 2** Utilisez **◀▶** pour sélectionner une option.

- **Teinte** : permet de régler la teinte (rougeâtre/bleuâtre) de l'image globale.
- **Saturation** : permet de régler la saturation de l'image globale.
- **Luminosité (Exp. +/-)** : permet de régler la luminosité de l'image globale.
- **D-Lighting actif** : permet de réduire la perte de détails dans les hautes lumières et les ombres. Sélectionnez **H** (Élevée), **N** (Normale), **L** (Faible) pour le niveau d'effet.

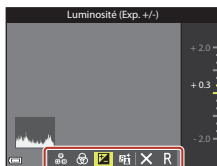

- 3** Appuyez sur **▲▼** pour régler le niveau.

- Vous pouvez prévisualiser les résultats sur l'écran.
- Pour définir une autre option, revenez à l'étape 2.
- Sélectionnez **☒ Quitter** pour masquer le curseur.
- Pour annuler tous les réglages, sélectionnez **R Réinitialiser** et appuyez sur **OK**. Revenez à l'étape 2 et effectuez de nouveau les réglages.

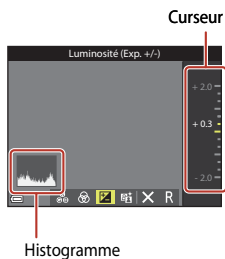

- 4** Une fois les réglages terminés, appuyez sur **OK**.

- Les réglages sont appliqués et l'appareil photo revient à l'écran de prise de vue.



Réglages du curseur créatif

- Il se peut que cette fonction ne puisse pas être utilisée avec d'autres fonctions (📖68).
- Les réglages pour la luminosité (correction d'exposition), la saturation, la teinte et D-Lighting actif sont enregistrés dans la mémoire de l'appareil photo même après sa mise hors tension.
- Lorsque le mode de prise de vue est défini sur **M**, l'option **D-Lighting actif** ne peut pas être utilisée.
- Reportez-vous à « Utilisation de l'histogramme » (📖59) pour plus d'informations.

D-Lighting actif et D-Lighting

- L'option **D-Lighting actif** dans le menu Prise de vue permet de prendre des images en réduisant la perte de détails dans les hautes lumières et règle le ton lors de l'enregistrement d'images.
- L'option **D-Lighting** (📖77) dans le menu Visualisation règle le ton des images enregistrées.





Correction d'exposition (réglage de la luminosité)

Lorsque le mode de prise de vue est défini sur le mode  (auto), le mode Scène, le mode Créativité ou le mode Diaporama de clips, vous pouvez régler la luminosité (correction d'exposition).

- 1 Appuyez sur la touche  du sélecteur multidirectionnel.



- 2 Sélectionnez une valeur de correction et appuyez sur .

- Pour rendre l'image plus lumineuse, sélectionnez une valeur positive (+).
- Pour rendre l'image plus sombre, sélectionnez une valeur négative (-).
- La valeur de correction est appliquée, même si vous n'appuyez pas sur .

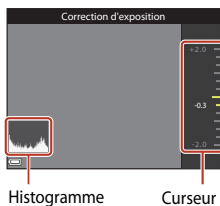

Valeur de correction d'exposition

- Lorsque le mode de prise de vue est **Feux d'artifice**, Ciel nocturne et Filés d'étoiles dans **Vidéo accélérée**, ou **Surimpression lumières** en mode Scène, la correction d'exposition ne peut pas être utilisée.
- Lorsque le mode de prise de vue est le mode Diaporama de clips, la valeur est enregistrée dans la mémoire de l'appareil photo même après sa mise hors tension.
- Lorsque la correction d'exposition est définie en utilisant un flash, la correction est appliquée à la fois à l'exposition de l'arrière-plan et à la sortie du flash.

Utilisation de l'histogramme

Un histogramme est un graphique qui présente la répartition des tons de l'image. Il peut servir de guide lorsque vous utilisez la correction d'exposition et la prise de vue sans flash.

- L'axe horizontal indique la luminosité des pixels, avec les tons sombres à gauche et les tons clairs à droite. L'axe vertical, quant à lui, indique le nombre de pixels.
- Augmentez la valeur de la correction d'exposition pour déplacer la répartition des tons vers la droite, et diminuez-la pour la déplacer vers la gauche.



Utilisation du zoom

Lorsque la commande de zoom est actionnée, la position du zoom change.

- Pour effectuer un zoom avant : positionnez la commande sur **T**.
- Pour effectuer un zoom arrière : positionnez la commande sur **W**.

Lorsque vous allumez l'appareil photo, le zoom se déplace en position grand-angle maximale.

- Tournez la commande de zoom complètement dans un sens ou dans l'autre pour régler le zoom rapidement.
- Un indicateur de zoom s'affiche sur l'écran de prise de vue lorsque la commande de zoom est actionnée.
- Vous pouvez activer le zoom numérique pour agrandir le sujet jusqu'à environ 4x par rapport au facteur de zoom optique maximal, en tournant et maintenant la commande de zoom vers **T** lorsque l'appareil photo est en position de zoom optique maximal.

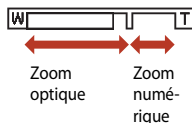
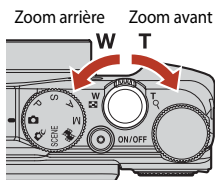

✓ Remarques concernant le grossissement du zoom numérique

Lorsque **Options vidéo** (📖 125) est défini sur **2160 P/30 2160/30p** (4K UHD) ou **2160 P/25 2160/25p** (4K UHD), le grossissement du zoom numérique est limité à environ 2x.

📎 Zoom numérique



L'indicateur de zoom vire au bleu lorsque le zoom numérique est activé et il vire au jaune lorsque vous accentuez davantage encore le grossissement.

- L'indicateur de zoom est bleu : la diminution de la qualité de l'image n'est pas tellement perceptible lorsque vous utilisez le Dynamic Fine Zoom.
- L'indicateur de zoom est jaune : il peut y avoir des cas où la diminution de la qualité de l'image est très perceptible.
- L'indicateur brille en bleu sur une zone plus large lorsque l'image est de taille plus réduite.
- L'indicateur de zoom risque de ne pas devenir bleu lorsque vous utilisez certains réglages de prise de vue en continu ou d'autres réglages.



Utilisation du retour au zoom initial

Si vous perdez le sujet de vue lors de la prise de vue avec l'objectif en position téléobjectif, appuyez sur le bouton  (retour au zoom initial) pour agrandir temporairement la zone d'image visible (angle de champ) et ainsi cadrer le sujet plus facilement.

- Appuyez sur  tout en cadrant le sujet à l'intérieur de la bordure de cadrage de l'écran de prise de vue. Pour modifier la zone visible, déplacez la commande de zoom en appuyant sur le bouton .
- Relâchez  pour revenir à la position de zoom d'origine.
- L'option Retour au zoom initial n'est pas disponible pendant l'enregistrement d'une vidéo.

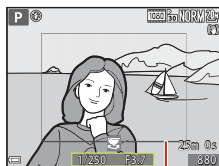
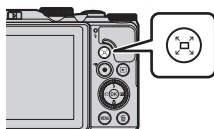

Bordure de cadrage



Mise au point

Déclencheur

Appui à mi-course



Appuyer sur le déclencheur « à mi-course » signifie appuyer et maintenir le déclencheur enfoncé jusqu'à sentir une légère résistance.

- La mise au point et l'exposition (vitesse d'obturation et ouverture) sont réglées lorsque vous appuyez sur le déclencheur à mi-course. La mise au point et l'exposition restent mémorisées tant que le déclencheur est enfoncé à mi-course.
- La zone de mise au point varie selon le mode de prise de vue.

Appui jusqu'en fin de course



Appuyer sur le déclencheur « jusqu'en fin de course » signifie appuyer sur le bouton jusqu'au fond.

- Le déclenchement s'effectue lorsque vous appuyez sur le déclencheur jusqu'en fin de course.
- Ne forcez pas lorsque vous appuyez sur le déclencheur car vous risquez de provoquer un bougé d'appareil et d'obtenir des photos floues. Appuyez sur le déclencheur légèrement.

Utilisation de la fonction AF sur le sujet principal

En mode (auto) ou lorsque **Mode de zones AF** (📖121) en mode **P, S, A** ou **M** est défini sur **AF sur le sujet principal**, l'appareil photo effectue la mise au point comme décrit ci-dessous lorsque vous appuyez sur le déclencheur à mi-course.

- L'appareil photo détecte le sujet principal et effectue la mise au point sur ce dernier. Lorsque la mise au point est effectuée sur le sujet, la zone de mise au point s'affiche en vert. Lorsqu'il détecte un visage humain, l'appareil photo effectue automatiquement la mise au point en priorité sur ce visage.

- Si aucun sujet principal n'est détecté, l'appareil photo sélectionne automatiquement au moins une des neuf zones de mise au point contenant le sujet le plus proche de l'appareil photo. Lorsque la mise au point est effectuée sur le sujet, les zones de mise au point apparaissent en vert.

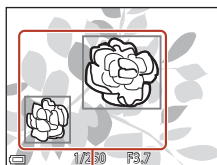

Zones de mise au point

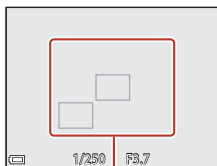

Zones de mise au point



✓ Remarques concernant la fonction AF sur le sujet principal

- En fonction des conditions de prise de vue, le sujet que l'appareil photo considère comme étant le sujet principal peut varier.
- Il se peut que le sujet principal ne soit pas détecté lorsque vous utilisez certains réglages de **Balance des blancs**.
- Il se peut que l'appareil photo ne détecte pas le sujet principal de façon appropriée dans les situations suivantes :
 - Lorsque le sujet est trop sombre ou trop lumineux
 - Lorsque le sujet principal ne présente pas assez de couleurs clairement définies
 - Lorsque la photo est cadrée de telle façon que le sujet principal est sur le bord de l'écran
 - Lorsque le sujet principal est composé d'un modèle qui se répète

Utilisation de la détection des visages

Avec les réglages suivants, l'appareil photo utilise la détection des visages pour effectuer automatiquement la mise au point sur des visages humains.

- **Sélecteur automatique**, Mode Scène **Portrait**, **Portrait de nuit** ou **Portrait optimisé** (📖30)
- Lorsque le **Mode de zones AF** (📖121) est défini sur **Priorité visage**

Si plusieurs visages sont détectés, une double bordure apparaît autour du visage sur lequel l'appareil photo effectue la mise au point, et des bordures simples apparaissent autour des autres visages.

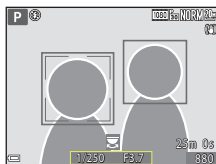

Si vous appuyez sur le déclencheur à mi-course alors qu'aucun visage n'est détecté :

- Lorsque l'option **Sélecteur automatique** est sélectionnée, la zone de mise au point change selon les conditions de prise de vue reconnues par l'appareil photo.
- Avec l'option **Portrait**, **Portrait de nuit**, ou **Portrait optimisé**, l'appareil photo effectue la mise au point au centre de la vue.
- Lorsque le **Mode de zones AF** est défini sur **Priorité visage**, l'appareil photo sélectionne la zone de mise au point contenant le sujet le plus proche de l'appareil photo.

✓ Remarques concernant la détection des visages

- La capacité de l'appareil photo à détecter des visages dépend d'une série de facteurs, notamment l'orientation des visages.
- L'appareil photo ne peut pas détecter de visages dans les situations suivantes :
 - Lorsque les visages sont en partie masqués par des lunettes de soleil ou d'autres objets
 - Lorsque les visages occupent une trop petite ou trop grande partie de la vue

📎 Détection des visages pendant l'enregistrement d'une vidéo

Lorsque l'option **Mode de zones AF** (📖129) dans le menu Vidéo est définie sur **Priorité visage**, l'appareil photo effectue la mise au point sur des visages humains pendant l'enregistrement d'une vidéo.

Si vous appuyez sur la commande **☉** (📷) alors qu'aucun visage n'est détecté, l'appareil photo effectue la mise au point sur la zone située au centre de la vue.



Sujets non adaptés pour l'autofocus

Il se peut que l'appareil photo ne parvienne pas à effectuer la mise au point comme prévu dans les situations suivantes. Dans certains cas rares, il peut arriver que la mise au point ne soit pas effectuée sur le sujet alors que la zone de mise au point ou l'indicateur de mise au point s'affiche en vert :

- Le sujet est très sombre
- Les conditions de prise de vue contiennent des objets de luminosité différente (par exemple, lorsque le sujet est très sombre, car il tourne le dos au soleil)
- Le contraste est inexistant entre le sujet et son environnement (par exemple, le sujet en orientation Portrait porte une chemise blanche et se tient devant un mur blanc)
- Plusieurs objets se situent à des distances différentes de l'appareil photo (par exemple, un animal se trouve dans une cage)
- Les sujets présentant des formes répétitives (stores ou bâtiments avec plusieurs rangées de fenêtres présentant toutes la même forme, etc.)
- Le sujet se déplace rapidement

Dans les situations décrites précédemment, essayez d'appuyer sur le déclencheur à mi-course pour effectuer plusieurs fois la mise au point ou faites la mise au point sur un autre sujet situé à la même distance de l'appareil photo que le sujet réel souhaité, et utilisez la mémorisation de la mise au point (📖65).



Mémorisation de la mise au point

La prise de vue avec mémorisation de la mise au point est recommandée lorsque l'appareil photo n'active pas la zone de mise au point qui contient le sujet souhaité.

1 En mode **P**, **S**, **A**, ou **M**, définissez l'option **Mode de zones AF sur Zone centrale** (📖121).

2 Positionnez le sujet au centre de la vue et appuyez sur le déclencheur à mi-course.

- L'appareil photo effectue la mise au point sur le sujet et la zone de mise au point s'affiche en vert.
- L'exposition est mémorisée également.

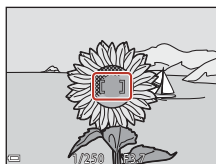

3 Sans lever le doigt, recomposez la photo.

- Assurez-vous que la distance entre l'appareil photo et le sujet ne change pas.



4 Appuyez sur le déclencheur jusqu'en fin de course pour prendre l'image.



Déplacement de la zone de mise au point sur la position souhaitée

En mode de prise de vue **P**, **S**, **A**, ou **M**, la zone de mise au point peut être déplacée à l'aide du sélecteur multidirectionnel en définissant **Mode de zones AF** (📖121) dans le menu Prise de vue sur l'une des options manuelles.











Réglages par défaut (flash, retardateur, et mode macro)

Les réglages par défaut pour chaque mode de prise de vue sont décrits ci-dessous.

	Flash (📖51)	Retardateur (📖51)	Mode macro (📖56)
📷 (auto)	⚡AUTO	OFF	OFF
📷🎨 (mode Créativité)	⚡AUTO	OFF	OFF
SCENE			
📷 (sélecteur automatique)	⚡AUTO ¹	OFF	OFF ²
👤 (portrait)	⚡👁️	OFF	OFF ³
🏞️ (paysage)	🕒 ³	OFF	OFF ³
📷⚡ (vidéo accélérée)	🕒 ³	OFF	OFF ³
🏃 (sport)	🕒 ³	OFF ³	OFF ³
📷🌙 (portrait de nuit)	⚡👁️ ³	OFF	OFF ³
🎉 (fête/intérieur)	⚡👁️ ⁴	OFF	OFF ³
🏖️ (plage)	⚡AUTO	OFF	OFF ³
🌨️ (neige)	⚡AUTO	OFF	OFF ³
🌅 (coucher de soleil)	🕒 ³	OFF	OFF ³
🌅 (aurore/crépuscule)	🕒 ³	OFF	OFF ³
🏞️ (paysage de nuit)	🕒 ³	OFF	OFF ³
📷🔍 (gros plan)	⚡AUTO	OFF	ON ³
🍴 (aliments)	🕒 ³	OFF	ON ³
🎆 (feux d'artifice)	🕒 ³	OFF ³	OFF ³
📷🌞 (contre-jour)	⚡🕒 ⁵	OFF	OFF ³
🏞️ (panoramique simplifié)	🕒 ³	OFF ³	OFF ³
🐕 (animaux domestiques)	🕒 ³	📷 ⁶	OFF
📷🌟 (surimpression lumières)	🕒 ³	🕒2s	OFF ³
📷⚡ (vidéo Super accéléré)	🕒 ³	OFF	OFF
😊 (portrait optimisé)	⚡AUTO ⁷	OFF ⁸	OFF ³
📷📽️ (diaporama de clips)	🕒 ³	OFF	OFF
P, S, A, et M	⚡	OFF	OFF



- 1 Ne peut pas être modifié. L'appareil photo choisit automatiquement le mode de flash approprié pour la scène qu'il a sélectionnée.
- 2 Ne peut pas être modifié. L'appareil photo entre en mode macro lorsque vous sélectionnez .
- 3 Ne peut pas être modifié.
- 4 Peut basculer en synchronisation lente avec mode de flash atténuation des yeux rouges.
- 5 Le flash est fixé sur  (dosage flash/ambiance) lorsque **HDR** est défini sur **Désactivé**, et sur  (désactivé) lorsque **HDR** est défini sur **Activé**.
- 6 Déclenchement auto (35), Retardateur selfie et **OFF** peuvent être définis.
- 7 Ne peut pas être utilisé lorsque l'option **Sélect. yeux ouverts** est définie sur **Activée**.
- 8 Outre le retardateur, les options  (détecteur de sourire) (44) et  (mosaïque portrait) (42) peuvent également être utilisées.



Fonctions ne pouvant pas être utilisées simultanément lors de la prise de vue

Certaines fonctions ne peuvent pas être utilisées avec d'autres réglages de menu.

Fonction restreinte	Option	Description
Mode de flash	Rafale (📖118)	Lorsqu'un autre réglage que Vue par vue est sélectionné, le flash ne peut pas être utilisé.
	Sélect. yeux ouverts (📖43)	Lorsque Sélect. yeux ouverts est défini sur Activée , le flash ne peut pas être utilisé.
Retardateur	Mode de zones AF (📖121)	Lorsque Suivi du sujet est sélectionné, le retardateur ne peut pas être utilisé.
Mode macro	Mode de zones AF (📖121)	Lorsque Suivi du sujet est sélectionné, le mode macro ne peut pas être utilisé.
Qualité d'image	Rafale (📖118)	Lorsque l'option Mémoire prédéclench. , Rafale H : 120 vps ou Rafale H : 60 vps est sélectionnée, le réglage est fixé sur Normal .
Taille d'image	Rafale (📖118)	Taille d'image est définie comme suit selon le réglage de prise de vue en continu : <ul style="list-style-type: none"> • Mémoire prédéclench.: 📷 (taille d'image : 1280 x 960 pixels) • Rafale H : 120 vps: 📷 640x480 • Rafale H : 60 vps: 📷 (taille d'image : 1280 x 960 pixels)
Balance des blancs	Teinte (avec le curseur créatif) (📖57)	Lorsque la teinte est réglée à l'aide du curseur créatif, vous ne pouvez pas définir la Balance des blancs dans le menu Prise de vue. Pour définir la Balance des blancs , sélectionnez R dans l'écran de réglage du curseur créatif pour réinitialiser la luminosité, la saturation, la teinte et D-Lighting actif.
Rafale	Retardateur (📖55)	Si vous utilisez le retardateur lorsque l'option Mémoire prédéclench. est sélectionnée, le réglage est fixé sur Vue par vue .
Sensibilité	Rafale (📖118)	Lorsque l'option Mémoire prédéclench. , Rafale H : 120 vps ou Rafale H : 60 vps est sélectionnée, le réglage de la Sensibilité est spécifié automatiquement en fonction de la luminosité.
Mode de zones AF	Balance des blancs (📖115)	Lorsqu'un réglage autre que Automatique est sélectionné pour Balance des blancs en mode AF sur le sujet principal , l'appareil photo ne détecte pas le sujet principal.



Fonction restreinte	Option	Description
Sélect. yeux ouverts	Détecteur de sourire (📖44)	Lorsque l'option Détecteur de sourire est définie, la fonction Sélect. yeux ouverts ne peut pas être utilisée.
	Mosaïque portrait (📖42)	Lorsque l'option Mosaïque portrait est définie, la fonction Sélect. yeux ouverts ne peut pas être utilisée.
Timbre dateur	Rafale (📖118)	Lorsque l'option Rafale H, Rafale L, Mémoire prédéclench., Rafale H : 120 vps ou Rafale H : 60 vps est sélectionnée, la date et l'heure ne peuvent pas être imprimées sur les images.
VR photo	Mode de flash (📖52)	Lorsque le flash se déclenche alors que l'option Activée (hybride) est sélectionnée, le réglage est fixé sur Activée .
	Retardateur (📖55)	Si vous utilisez le retardateur lorsque l'option Activée (hybride) est sélectionnée, le réglage est fixé sur Activée .
	Rafale (📖118)	Si l'option Rafale est définie sur un autre réglage que Vue par vue lorsque la fonction Activée (hybride) est sélectionnée, le réglage est fixé sur Activée .
	Sensibilité (📖120)	Si l'option Sensibilité est définie sur Plage fixe auto ou 400 ISO ou une valeur supérieure lorsque la fonction Activée (hybride) est sélectionnée, le réglage est fixé sur Activée .
Zoom numérique	Mode de zones AF (📖121)	Lorsque l'option Suivi du sujet est sélectionnée, vous ne pouvez pas utiliser le zoom numérique.

✓ Remarques concernant le zoom numérique

- Selon le mode de prise de vue ou les réglages en cours, le zoom numérique peut ne pas être disponible (📖146).
- Lorsque le zoom numérique est activé, l'appareil photo effectue la mise au point sur la zone au centre de la vue.



Fonctions de visualisation

Fonction loupe.....	71
Visualisation par planche d'imagettes/Affichage en mode calendrier	72
Mode Classement par date	73
Visualisation et suppression d'images d'une séquence	74
Édition d'images (images fixes)	76



Fonction loupe

Positionnez la commande de zoom sur **T** (fonction loupe **Q**) en mode de visualisation plein écran (📖 24) pour effectuer un zoom avant sur l'image.

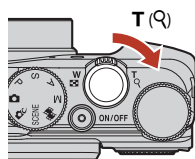

Visualisation
plein écran



Un zoom avant est
effectué sur la photo.

Repère de la position
d'affichage

- Vous pouvez modifier le facteur de zoom en positionnant la commande de zoom sur **W** (📐) ou **T** (Q). Le zoom peut aussi être réglé en tournant la molette de commande.
- Pour visualiser une zone différente de l'image, appuyez sur les touches ▲▼◀▶ du sélecteur multidirectionnel.
- Lorsqu'une image zoomée est affichée, appuyez sur **OK** pour revenir au mode de visualisation plein écran.

Recadrage d'images

Lorsqu'une image zoomée est affichée, appuyez sur **MENU** pour recadrer l'image et inclure uniquement la partie visible puis l'enregistrer dans un fichier distinct (📖 81).



Visualisation par planche d'images/Affichage en mode calendrier

Positionnez la commande de zoom sur **W** (visualisation par planche d'images ) en mode de visualisation plein écran (24) pour afficher les images en tant qu'images.

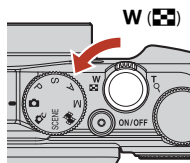





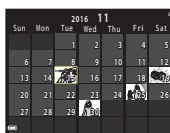

Visualisation plein écran



Visualisation par planche d'images



Affichage en mode calendrier

- Vous pouvez modifier le nombre d'images affichées en positionnant la commande de zoom sur **W** () ou **T** ()
- Lorsque vous utilisez le mode de visualisation par planche d'images, utilisez les touches  du sélecteur multidirectionnel ou tournez-le pour sélectionner une image, puis appuyez sur  pour afficher cette image en mode de visualisation plein écran.
- Lorsque vous utilisez le mode d'affichage calendrier, utilisez les touches  du sélecteur multidirectionnel ou tournez-le pour sélectionner une date, puis appuyez sur  pour afficher les images prises à cette date.

Remarques concernant l'affichage en mode calendrier

Les images prises lorsque la date de l'appareil photo n'est pas définie sont traitées comme des images prises le 1er janvier 2016.



Mode Classement par date

Appuyez sur la commande  (mode de visualisation) → commande MENU → icône de menu MODE →  Classement par date → 

Utilisez les touches ▲▼ du sélecteur multidirectionnel pour sélectionner une date et appuyez sur  pour visualiser les images prises à la date sélectionnée.





- Vous pouvez utiliser les fonctions du menu Visualisation (107) pour les images prises à la date sélectionnée (sauf **Copier**).
- Les opérations suivantes sont disponibles lorsque l'écran de sélection de la date de prise de vue s'affiche.
 - Commande **MENU** : les fonctions répertoriées ci-dessous sont disponibles.

- **Diaporama**

- **Protéger***

* Le même réglage peut être appliqué à toutes les images prises à la date sélectionnée.

- Commande  : supprime toutes les images prises à la date sélectionnée.

Classement par date		
	30/11/2016	[3]
	25/11/2016	[2]
	20/11/2016	[11]
	15/11/2016	[4]

Remarques concernant le mode Classement par date

- Vous pouvez sélectionner les 29 dates les plus récentes. S'il existe des images pour plus de 29 dates, toutes les images enregistrées avant les 29 dates les plus récentes seront combinées sous **Autres**.
- Les 9000 images les plus récentes peuvent être affichées.
- Les images prises lorsque la date de l'appareil photo n'est pas définie sont traitées comme des images prises le 1er janvier 2016.



Visualisation et suppression d'images d'une séquence

Visualisation des images d'une séquence

Les images prises en continu, ou avec la fonction surimpression lumières, mosaïque portrait ou en mode créativité, sont enregistrées sous la forme d'une séquence.

Une image d'une séquence est utilisée comme l'image représentative pour représenter la séquence lorsque vous utilisez le mode de visualisation plein écran ou le mode de visualisation par planche d'images.

Pour afficher chaque image de la séquence individuellement, appuyez sur **OK**.



Après avoir appuyé sur **OK**, les opérations décrites ci-dessous sont disponibles.

- Pour afficher l'image précédente ou suivante, tournez le sélecteur multidirectionnel ou appuyez sur **◀▶**.
- Pour afficher les images qui ne sont pas incluses dans la séquence, appuyez sur **▲** pour revenir à l'affichage de l'image représentative.
- Pour afficher les images d'une séquence sous la forme d'images, ou pour les visualiser dans un diaporama, définissez **Affichage des séquences** sur **Chaque image** dans le menu Visualisation (📖137).



✓ Affichage des séquences

Les images prises avec des appareils photo autres que celui-ci ne peuvent pas être affichées dans une séquence.

📌 Options du menu Visualisation disponibles avec l'affichage séquentiel

- Lorsque vous visualisez les images d'une séquence en mode de visualisation plein écran, appuyez sur **MENU** pour sélectionner les fonctions dans le menu Visualisation (📖107).
- Si vous appuyez sur **MENU** lorsqu'une image représentative est affichée, les réglages suivants peuvent être appliqués à toutes les images de la séquence :
 - Marquer pour le transfert, Protéger, Copier



Suppression des images d'une séquence

Lorsque vous appuyez sur la commande  (effacer) pour des images d'une séquence, les images qui sont effacées varient en fonction du mode d'affichage des séquences.

- Lorsque l'image représentative est affichée :
 - **Image actuelle :** toutes les images de la séquence affichée sont effacées.
 - **Effacer la sélection :** lorsqu'une image représentative est sélectionnée sur l'écran de suppression des images sélectionnées (26), toutes les images de cette séquence sont supprimées.
 - **Toutes les images :** toutes les images de la mémoire interne ou de la carte mémoire sont effacées.
- Lorsque les images d'une séquence sont affichées en mode de visualisation plein écran :
 - **Image actuelle :** l'image en cours d'affichage est supprimée.
 - **Effacer la sélection :** les images sélectionnées dans la séquence sont supprimées.
 - **Toute la séquence :** toutes les images de la séquence affichée sont effacées.



Édition d'images (images fixes)

Avant d'éditer des images

Vous pouvez facilement éditer des images sur cet appareil photo. Les copies éditées sont enregistrées dans des fichiers distincts.

Les copies éditées sont enregistrées avec la même date et heure de prise de vue que la photo d'origine.

Restrictions concernant l'édition d'images

- Vous pouvez éditer une image 10 fois maximum. Une image fixe créée en éditant une vidéo peut être éditée jusqu'à neuf fois.
- Il se peut que vous ne puissiez pas éditer des images d'une certaine taille ou avec certaines fonctions d'édition.

Effets rapides : changement de teinte ou d'atmosphère

Les images peuvent être traitées avec une variété d'effets.

Sélectionnez **Peinture**, **Illustration photo**, **Portrait adouci**, **Portrait (couleur + N&B)**, **Fisheye**, **Filtre étoiles** ou **Effet miniature**.

- 1** Affichez l'image à laquelle vous souhaitez appliquer un effet en mode de visualisation plein écran et appuyez sur **OK**.



- 2** Utilisez les touches ▲▼◀▶ du sélecteur multidirectionnel ou tournez-le pour sélectionner l'effet souhaité et appuyez sur **OK**.

- Positionnez la commande de zoom (📖) sur **T** (🔍) pour passer à la visualisation plein écran ou **W** (📐) pour passer à la visualisation par planche d'imagettes.
- Pour quitter sans enregistrer l'image éditée, appuyez sur la commande **MENU**.

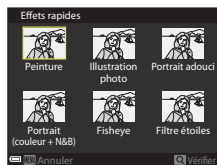



- 3** Sélectionnez **Oui**, puis appuyez sur **OK**.

- Une copie éditée est créée.



Retouche rapide : amélioration du contraste et de la saturation



Appuyez sur  (mode de visualisation) → Sélectionnez une image → commande **MENU**
→ Retouche rapide → 

Utilisez les touches ▲▼ du sélecteur multidirectionnel pour sélectionner le niveau d'effet souhaité et appuyez sur .

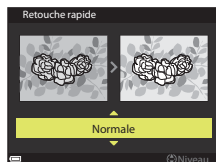
- La version éditée s'affiche à droite.
- Pour quitter sans enregistrer la copie, appuyez sur .



D-Lighting: amélioration de la luminosité et du contraste



Appuyez sur  (mode de visualisation) → Sélectionnez une image → commande **MENU**
→ D-Lighting → 

Utilisez les touches ▲▼ du sélecteur multidirectionnel pour sélectionner **OK** et appuyez sur .

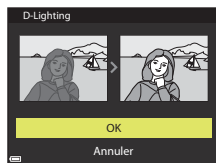
- La version éditée s'affiche à droite.
- Pour quitter sans enregistrer la copie, sélectionnez **Annuler** et appuyez sur .



Correction des yeux rouges : correction de l'effet « yeux rouges » lors de la prise de vue avec le flash

Appuyez sur  (mode de visualisation) → Sélectionnez une image → commande MENU → Correction yeux rouges → 

Prévisualisez le résultat et appuyez sur .

- Pour quitter sans enregistrer la copie, appuyez sur la touche  du sélecteur multidirectionnel.

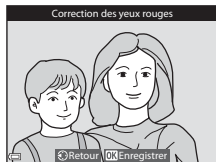





Remarques concernant la Correction yeux rouges

- Vous pouvez appliquer la Correction yeux rouges à des images uniquement lorsque des yeux rouges sont détectés.
- Vous pouvez appliquer la Correction yeux rouges à des animaux domestiques (chiens ou chats) même si leurs yeux ne sont pas rouges.
- Il est possible que la Correction yeux rouges ne produise pas les résultats escomptés sur certaines images.
- Dans des cas rares, il se peut que la Correction yeux rouges soit appliquée inutilement à d'autres zones de l'image.

Retouche glamour : amélioration des visages humains

Appuyez sur  (mode de visualisation) → Sélectionnez une image → commande MENU → Retouche glamour → 

1 Utilisez les touches     du sélecteur multidirectionnel pour sélectionner le visage à retoucher et appuyez sur .

- Si un seul visage est détecté, passez à l'étape 2.

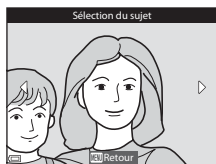

2 Utilisez les touches ◀▶ pour sélectionner l'effet, les touches ▲▼ pour sélectionner le niveau d'effet, et appuyez sur OK.

- Vous pouvez appliquer plusieurs effets simultanément. Réglez ou vérifiez les réglages pour tous les effets avant d'appuyer sur OK.

😊 (affiner le visage), 🎨 (maquillage), 🌈 (fond de teint), 🌞 (atténuation de l'éclat), 😊 (fonction anti-poches), 😊 (agrandir les yeux), 😊 (éclaircir le regard), 😊 (ombre à paupières), 😊 (mascara), 😊 (blanchir les dents), 😊 (rouge à lèvres), 😊 (rougir les joues)

- Appuyez sur la commande MENU pour revenir à l'écran de sélection d'un visage.

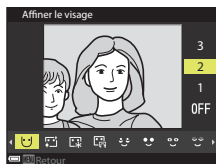

3 Prévisualisez le résultat et appuyez sur OK.

- Pour modifier les réglages, appuyez sur ◀ pour revenir à l'étape 2.
- Pour quitter sans enregistrer l'image éditée, appuyez sur la commande MENU.

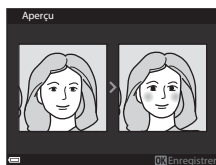

4 Sélectionnez Oui, puis appuyez sur OK.

- Une copie éditée est créée.

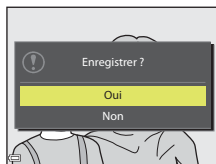



Remarques concernant la fonction Retouche glamour

- Vous pouvez éditer un seul visage à la fois. Pour utiliser la fonction Retouche glamour pour un autre visage, éditez l'image éditée à nouveau.
- Selon l'orientation ou la luminosité des visages, l'appareil photo risque de ne pas pouvoir les détecter de façon précise, ou la fonction Retouche glamour risque de ne pas fonctionner comme prévu.
- Si aucun visage n'est détecté, un avertissement s'affiche et l'écran retourne au menu Visualisation.
- La fonction Retouche glamour est disponible uniquement pour les images prises avec une sensibilité inférieure ou égale à 1600 ISO et dont la taille est supérieure ou égale à 640 x 480.



Mini-photo : réduction de la taille d'une image

Appuyez sur  (mode de visualisation) → Sélectionnez une image → commande **MENU**
→ Mini-photo → 

1 Utilisez les touches ▲▼ du sélecteur multidirectionnel pour sélectionner la taille de copie souhaitée et appuyez sur .

- Lorsque le format de l'image est 16:9, la taille de l'image est fixée sur 640 × 360. Lorsque le format de l'image est 1:1, la taille de l'image est fixée sur 480 × 480. Appuyez sur  pour passer à l'étape 2.

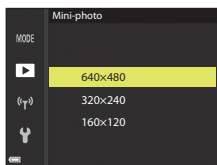

2 Sélectionnez **Oui**, puis appuyez sur .

- Une copie éditée est créée (taux de compression de 1:8 environ).

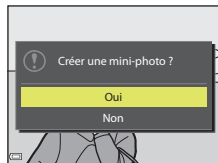

Par recadrage : création d'une copie recadrée

1 Tournez la commande de zoom pour agrandir l'image (📖71).

2 Réglez l'image de façon à ce que seule la partie à conserver soit affichée, puis appuyez sur la commande **MENU** (menu).

- Positionnez la commande de zoom sur **T** (🔍) ou **W** (📐) pour régler le facteur d'agrandissement. Définissez un facteur d'agrandissement auquel **MENU** : 📄 s'affiche.

- Utilisez les touches ▲▼◀▶ du sélecteur multidirectionnel pour faire défiler jusqu'à la partie de l'image à afficher.

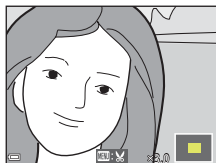

3 Contrôlez l'image et appuyez sur **OK**.

- Pour modifier la partie à conserver, revenez à l'étape 2 en appuyant sur ◀.
- Pour quitter sans enregistrer l'image recadrée, appuyez sur la commande **MENU**.

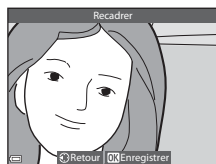

4 Sélectionnez **Oui**, puis appuyez sur **OK**.

- Une copie éditée est créée.

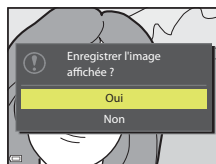

Taille d'image

- Le format (horizontal sur vertical) de la copie recadrée est identique à l'original.
- Lorsque la taille d'image de la copie recadrée est 320 x 240 ou inférieure, l'image s'affiche avec une taille inférieure pendant la visualisation.



Vidéos

Notions fondamentales d'enregistrement et de lecture de vidéos.....	83
Prise d'images fixes pendant l'enregistrement de vidéos	86
Prise de vidéos accélérées	87
Enregistrement de vidéos Super accéléré	89
Mode Diaporama de clips (combinaison de clips vidéo pour créer des vidéos de courte durée)	90
Opérations pendant la lecture d'une vidéo	93
Édition de vidéos.....	94



Notions fondamentales d'enregistrement et de lecture de vidéos

1 Affichez l'écran de prise de vue.

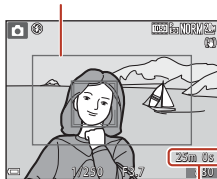

- Vérifiez la durée d'enregistrement de la vidéo restante.
- Nous vous recommandons d'afficher le cadre vidéo qui indique la zone qui sera enregistrée dans une vidéo (📖84).

Cadre vidéo



Durée d'enregistrement de la vidéo restante

2 Appuyez sur la commande (📹) pour démarrer l'enregistrement de la vidéo.

- La zone de mise au point pour l'autofocus diffère selon le réglage de **Mode de zones AF** (📖129). Le réglage par défaut est **Priorité visage**.
- Appuyez sur  pour interrompre l'enregistrement, et appuyez de nouveau sur  pour reprendre l'enregistrement (sauf lorsqu'une option vidéo HS est sélectionnée dans **Options vidéo**). L'enregistrement se termine automatiquement s'il reste interrompu pendant environ cinq minutes.
- Vous pouvez prendre une image fixe en appuyant sur le déclencheur pendant que vous enregistrez une vidéo (📖86).

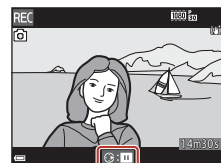
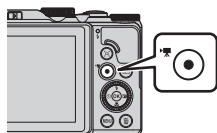

3 Appuyez de nouveau sur la commande (📹) pour mettre fin à l'enregistrement.

4 Sélectionnez une vidéo en mode de visualisation plein écran et appuyez sur pour la lire.

- Une image avec une icône des options vidéo est une vidéo.



Options vidéo



Cadre vidéo

- Définissez **Infos photos** dans **Réglages du moniteur** dans le menu Configuration sur **Cadre vidéo+infos auto** (📖142) pour afficher le cadre vidéo. Vérifiez l'espace d'une vidéo dans un cadre avant l'enregistrement.
- La zone qui est enregistrée dans une vidéo varie en fonction des réglages de **Options vidéo** ou **VR vidéo** dans le menu Vidéo.

Durée d'enregistrement maximale de la vidéo

Les fichiers vidéo individuels doivent avoir une taille maximale de 4 Go ou une durée maximale de 29 minutes, même en cas d'espace libre suffisant sur la carte mémoire pour un enregistrement plus long.

- La durée maximale pour une seule vidéo s'affiche sur l'écran de prise de vue.
- L'enregistrement risque de s'arrêter avant que la limite ne soit atteinte si la température de l'appareil photo augmente.
- La durée réelle d'enregistrement restante peut varier en fonction du contenu de la vidéo, du mouvement du sujet, ou du type de carte mémoire.
- Lors de l'enregistrement de vidéos, il est recommandé d'utiliser des cartes mémoire de classe 6 ou plus (lorsque **Options vidéo** est défini sur **2160 P 2160/30p** (4K UHD) ou **2160 P 2160/25p** (4K UHD), il est recommandé d'utiliser des cartes UHS de classe 3 ou plus) ; l'utilisation de cartes plus lentes peut provoquer l'interruption de l'enregistrement.
- Lorsque vous utilisez la mémoire interne de l'appareil photo, l'enregistrement des vidéos peut prendre un certain temps.
- Lors de l'utilisation de certaines **Options vidéo**, l'enregistrement de la vidéo dans la mémoire interne ou sa copie d'une carte mémoire vers la mémoire interne peut être impossible.

✓ Température de l'appareil photo

- L'appareil photo peut chauffer lors de l'enregistrement de vidéos pendant une période prolongée ou lorsque l'appareil photo est utilisé dans un milieu avec des températures élevées.
- Si l'intérieur de l'appareil photo devient très chaud lors de l'enregistrement de vidéos, l'enregistrement s'arrête automatiquement. La durée restante jusqu'à l'arrêt de l'enregistrement (🕒10s) s'affiche.
Après l'arrêt de l'enregistrement, l'appareil photo s'éteint.
Laissez l'appareil photo éteint jusqu'à ce qu'il ait refroidi.



Remarques concernant l'enregistrement de vidéos

✓ Remarques concernant l'enregistrement des images ou des vidéos

L'indicateur du nombre de vues restantes ou l'indicateur de la durée d'enregistrement restante clignote lorsque des images ou des vidéos sont en cours de sauvegarde. **N'ouvrez pas le volet du logement pour accumulateur/carte mémoire et ne retirez pas l'accumulateur ou la carte mémoire** lorsqu'un indicateur clignote. Vous risquez de perdre des données ou d'endommager l'appareil photo ou la carte mémoire.

✓ Remarques concernant les vidéos enregistrées

- L'indicateur de zoom ne s'affiche pas pendant l'enregistrement d'une vidéo.
- La qualité d'image risque d'être dégradée lorsque vous utilisez le zoom numérique.
- Le son de la commande de zoom, du zoom, de l'autofocus, de la réduction de la vibration et de la commande d'ouverture en cas de changement de luminosité peut être enregistré.
- Les phénomènes suivants peuvent être observés sur l'écran lorsque vous enregistrez des vidéos. Ces phénomènes sont sauvegardés dans les vidéos enregistrées.
 - Un effet de bande peut apparaître sur les images sous certaines lumières de type éclairage fluorescent, à vapeur de mercure ou à vapeur de sodium.
 - Les sujets qui traversent rapidement le cadre (comme un train ou une voiture) peuvent apparaître déformés.
 - Le cadre peut être entièrement déformé lorsque l'appareil photo est déplacé.
 - L'éclairage ou d'autres zones lumineuses peuvent laisser des images résiduelles lorsque l'appareil photo est déplacé.
- Selon la distance qui sépare le sujet de l'appareil photo ou la quantité de zoom appliquée, les sujets présentant des formes répétitives (tissus, fenêtres à croisillons, etc.) peuvent apparaître avec des bandes de couleur lors de l'enregistrement et de la lecture de la vidéo. Ceci se produit lorsque les formes sur le sujet et la disposition du capteur d'image interfèrent l'une avec l'autre ; il ne s'agit pas d'un dysfonctionnement.

✓ Remarques concernant la réduction de vibration pendant l'enregistrement de vidéos

- Lorsque l'option **VR vidéo** (📖131) dans le menu Vidéo est définie sur **Activée (hybride)**, l'angle de champ (c'est-à-dire la zone d'image visible dans la vue) devient plus étroit.
- Lorsque vous utilisez un trépied pour stabiliser l'appareil photo lors de l'enregistrement, réglez l'option **VR vidéo** sur **Désactivée** afin d'éviter des erreurs éventuelles provoquées par cette fonction.

✓ Remarques concernant l'autofocus pendant l'enregistrement de vidéos



L'autofocus peut ne pas fonctionner correctement (📖64). Si cela se produit, effectuez des opérations suivantes :

1. Définissez **Mode de zones AF** sur **Zone centrale** et **Mode autofocus** sur **AF ponctuel** (réglage par défaut) dans le menu Vidéo avant de démarrer l'enregistrement de la vidéo.
2. Cadrez un autre sujet – positionné à la même distance de l'appareil photo que le sujet souhaité – au centre de la vue, appuyez sur la commande ● (📹 enregistrement vidéo) pour démarrer l'enregistrement, puis modifiez la composition.



Prise d'images fixes pendant l'enregistrement de vidéos

Si vous appuyez sur le déclencheur jusqu'en fin de course pendant que vous enregistrez une vidéo, une vue est enregistrée en tant qu'image fixe. L'enregistrement vidéo continue pendant la sauvegarde de l'image fixe.

- Une image fixe peut être prise lorsque  s'affiche sur l'écran. Lorsque  s'affiche, vous ne pouvez pas prendre d'image fixe.
- La taille de l'image fixe prise est déterminée par la taille d'image de la vidéo ( 125).



✓ Remarques concernant la prise d'images fixes pendant l'enregistrement d'une vidéo



- Les images fixes ne peuvent pas être sauvegardées pendant l'enregistrement d'une vidéo dans les situations suivantes :
 - Lorsque l'enregistrement d'une vidéo est interrompu
 - Lorsque la durée de la vidéo restante est inférieure à cinq secondes
 - Lorsque **Options vidéo** ( 125) est défini sur **2160p 2160/30p** (4K UHD) ou **2160p 2160/25p** (4K UHD), **480p 480/30p** ou **480p 480/25p**, ou video HS
- Les vues d'une vidéo enregistrées lors de la prise d'une image fixe risquent de ne pas être lues facilement.
- Les sons émis lors du déclenchement peuvent être audibles dans la vidéo enregistrée lors de la sauvegarde d'une image fixe.
- Si l'appareil photo bouge lors du déclenchement, l'image peut être floue.







Prise de vidéos accélérées

L'appareil photo peut prendre automatiquement des images fixes à un intervalle spécifié pour créer des vidéos accélérées d'environ 10 secondes.

- Lorsque la **Cadence de prise de vue** du menu Vidéo est définie sur **30 vps (30p/60p)**, 300 images sont prises et enregistrées avec **1080/60p 1080/30p**. Lorsqu'il est défini sur **25 vps (25p/50p)**, 250 images sont prises et enregistrées avec **1080/25p 1080/25p**.

Positionnez le sélecteur de mode sur **SCENE** → commande **MENU** →  Vidéo accélérée → 

Type (durée de prise de vue requise)	Intervalle de temps	
	30 vps (30p/60p)	25 vps (25p/50p)
 Paysage urbain (10 min) ¹ (réglage par défaut)	2 s	2,4 s
 Paysage (25 minutes) ¹	5 s	6 s
 Coucher de soleil (50 min) ¹	10 s	12 s
 Ciel nocturne (150 min) ^{2,3}	30 s	36 s
 Filés d'étoiles (150 min) ^{3,4}	30 s	36 s

¹ L'appareil photo effectue la mise au point au centre de la vue.

² À utiliser lors de l'enregistrement du déplacement des étoiles. La mise au point est fixée sur l'infini.

³ La position téléobjectif est limitée à un angle de champ équivalent au format 24 x 36 mm : environ 300 mm.

⁴ Le déplacement des étoiles apparaît sous la forme de lignes de lumière en raison du traitement des images. La mise au point est fixée sur l'infini.

- Utilisez les touches ▲▼ du sélecteur multidirectionnel pour sélectionner un type, et appuyez sur .

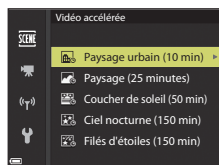

2 Indiquez si vous souhaitez ou non fixer l'exposition (luminosité), puis appuyez sur **OK**. (sauf Ciel nocturne et Filés d'étoiles)

- Lorsque l'option **Mémo. expo. activée** est sélectionnée, l'exposition utilisée pour la première image est utilisée pour toutes les images. En cas de changements de luminosité considérables au crépuscule, l'option **Mémo. expo. désactivée** est recommandée.

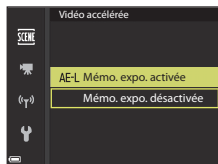

3 Utilisez un trépied pour stabiliser l'appareil photo.

4 Appuyez sur le déclencheur pour prendre la première photo.

- Réglez la correction d'exposition (📖59) avant de déclencher pour la première image. La correction d'exposition ne peut pas être modifiée après la prise de la première image. La mise au point et la teinte sont fixées à la prise de la première image.
- Le déclenchement s'effectue automatiquement pour la deuxième image et les suivantes.
- L'écran peut s'éteindre lorsque l'appareil photo ne prend pas d'images.
- La prise de vue se termine automatiquement lorsque 300 ou 250 images sont prises.
- Appuyez sur **OK** pour mettre fin à la prise de vue avant que la durée de prise de vue requise soit écoulée et créer une vidéo accélérée.
- Le son et les images fixes ne peuvent pas être enregistrés.

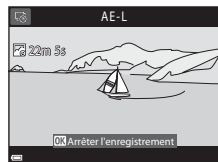



☑ Remarques concernant la fonction Vidéo accélérée

- L'appareil photo ne peut pas prendre d'images si l'appareil photo ne contient aucune carte mémoire. Ne remplacez pas la carte mémoire tant que la prise de vue n'est pas terminée.
- Utilisez un accumulateur entièrement chargé pour éviter que l'appareil photo ne s'éteigne de façon inattendue.
- Vous pouvez enregistrer des vidéos accélérées en appuyant sur **●** (📹).
- Veillez à ne pas déplacer le sélecteur de mode sur un autre réglage tant que la prise de vue n'est pas terminée.
- La réduction de la vibration est désactivée indépendamment du réglage **VR photo** (📖145) du menu Configuration.



Enregistrement de vidéos Super accéléré

L'appareil photo enregistre des vidéos et les sauvegarde en accéléré (**1080 P 60 1080/30p** ou **1080 P 25 1080/25p**). Utilisez cette fonction pour enregistrer une vidéo tout en déplaçant l'appareil photo. L'appareil photo compresse la durée de changements dans le sujet et enregistre la vidéo.



Positionnez le sélecteur de mode sur **SCENE** → commande **MENU** →  Vidéo Super accéléré → 

1 Sélectionnez la vitesse de lecture à l'aide de l'option **Vitesse de lecture**, et appuyez sur .

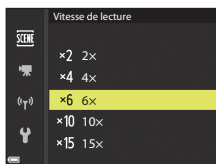
- Avec le réglage par défaut de **6x**, une vidéo enregistrée pendant six minutes est lue comme une vidéo d'une minute.
- Les vidéos ne peuvent pas dépasser une durée d'enregistrement de 29 minutes.



2 Appuyez sur la commande (enregistrement vidéo) pour démarrer l'enregistrement.



- La zone de mise au point pour l'autofocus diffère selon le réglage de **Mode de zones AF** ( 121). Le réglage par défaut est **Priorité visage**.
- Vous pouvez vérifier la durée d'enregistrement et de la durée de lecture sur l'écran.
- Nous vous recommandons d'afficher le cadre vidéo qui indique la zone qui sera enregistrée dans une vidéo ( 142).
- Le son n'est pas enregistré.



Durée d'enregistrement

Durée de lecture

Prise d'images fixes

- Vous pouvez prendre une image fixe (avec une qualité d'image **Normal** et une taille d'image **1536x2048 5184x2920**) si vous appuyez sur le déclencheur avant d'appuyer sur la commande  (enregistrement vidéo).
- Vous pouvez prendre des images fixes en enregistrant des vidéos ( 86).



Mode Diaporama de clips (combinaison de clips vidéo pour créer des vidéos de courte durée)

Vous pouvez créer une vidéo courte (**1080p** ou **1080p**) d'une durée de 30 secondes maximum en enregistrant et en combinant automatiquement plusieurs clips vidéo d'une durée de plusieurs secondes.

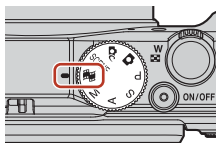

1 Appuyez sur la commande MENU (menu) et configurez les réglages pour enregistrer des vidéos.

- **Nombre de vues** : définissez le nombre de clips vidéo que l'appareil photo enregistre et la durée d'enregistrement pour chaque clip vidéo. Par défaut, l'appareil photo enregistre 15 clips vidéo de 2 secondes chacun pour créer une vidéo courte de 30 secondes.
- **Effets spéciaux** : appliquez différents effets aux vidéos lors de la prise de vue (91). Les effets peuvent être modifiés pour chaque clip vidéo.
- **Musique de fond** : sélectionnez la musique de fond. Positionnez la commande de zoom (2) sur **T** (Q) pour la prévisualiser.
- Une fois les réglages terminés, appuyez sur la commande **MENU** ou sur le déclencheur pour quitter le menu.

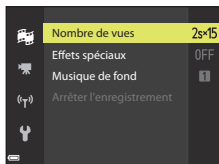

2 Appuyez sur la commande (enregistrement vidéo) pour enregistrer un clip vidéo.

- L'appareil photo arrête l'enregistrement du clip vidéo lorsque le délai spécifié à l'étape 1 s'est écoulé.
- L'enregistrement du clip vidéo peut être suspendu temporairement. Reportez-vous à « Interruption de l'enregistrement d'une vidéo » (92).



3 Vérifiez le clip vidéo enregistré, ou supprimez-le.

- Pour le vérifier, appuyez sur **OK**.
- Pour le supprimer, appuyez sur **Supprimer**. Il est possible de supprimer le dernier clip vidéo enregistré ou tous les clips vidéo.
- Pour continuer à enregistrer des clips vidéo, répétez l'opération de l'étape 2.
- Pour modifier les effets, revenez à l'étape 1.

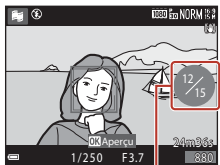





Nombre de clips vidéo enregistrés



4 Enregistrez le diaporama de clips.

- Le diaporama de clips est enregistré lorsque l'appareil photo termine l'enregistrement du nombre spécifié de clips vidéo.
- Pour enregistrer un diaporama de clips avant que l'appareil photo ait terminé l'enregistrement du nombre de clips vidéo spécifié, appuyez sur la commande **MENU** sur l'écran de prise de vue quand un clip vidéo n'est pas en cours d'enregistrement, puis sélectionnez **Arrêter l'enregistrement**.
- Les clips vidéo sont supprimés lors de l'enregistrement d'un diaporama de clips.

Effets spéciaux

Fonction	Description
SOFT Flou	Permet d'adoucir l'image en ajoutant un léger flou à l'image globale.
SEPIA Sépia nostalgique	Permet d'ajouter un ton sépia et de réduire le contraste pour que la photo paraisse ancienne.
 Monochrome contrasté	Permet de transformer l'image en noir et blanc et de lui donner un contraste net.
 Couleur sélective	Permet de créer une image en noir et blanc dans laquelle seule la couleur spécifiée est conservée.
POP Pop	Permet d'augmenter la saturation de la couleur de l'image globale pour créer un aspect lumineux.
 Traitement croisé	Permet de donner à l'image un aspect mystérieux basé sur une couleur spécifique.
 1 Effet app. photo jouet 1	Permet de donner à l'image globale une teinte jaunâtre et fonce la périphérie de l'image.
 2 Effet app. photo jouet 2	Permet de diminuer la saturation de la couleur de l'image globale et fonce la périphérie de l'image.
Désactivés(réglagepardéfaut)	Les effets spéciaux sont désactivés.

- Lorsque l'option **Couleur sélective** ou **Traitement croisé** est sélectionnée, utilisez les touches **▲▼** du sélecteur multidirectionnel pour sélectionner la couleur souhaitée, et appuyez sur **OK** pour l'appliquer. Pour changer la couleur sélectionnée, appuyez de nouveau sur **OK**.



Opérations pendant la lecture d'un clip vidéo

Pour régler le volume, actionnez la commande de zoom pendant la lecture d'un clip vidéo (📖2).

Les commandes de lecture s'affichent sur l'écran.

Les opérations répertoriées ci-dessous peuvent être effectuées en utilisant les touches ◀▶ du sélecteur multidirectionnel pour sélectionner une commande puis en appuyant sur **OK**.



Commandes de lecture

Fonction	Icône	Description	
Effectuer un retour rapide	◀◀	Maintenez la commande OK enfoncée pour rembobiner la vidéo.	
Effectuer une avance rapide	▶▶	Maintenez enfoncé le bouton OK pour faire défiler rapidement la vidéo en avant.	
Suspendre la lecture	⏸	Suspend la lecture. Les opérations répertoriées ci-dessous peuvent être effectuées lorsque la lecture est interrompue.	
		◀◀	Rembobine la vidéo d'une vue. Maintenez la commande OK enfoncée pour rembobiner la vidéo en continu.
		▶▶	Avance la vidéo d'une vue. Maintenez la commande OK enfoncée pour avancer la vidéo en continu.
		▶	Reprend la lecture.
Terminer la lecture	■	Revient à l'écran de prise de vue.	
Terminer l'enregistrement	📷	Enregistre le diaporama de clips à l'aide des clips vidéo enregistrés.	

✓ Remarques concernant l'enregistrement d'un diaporama de clips

- L'appareil photo ne peut pas enregistrer de vidéos s'il ne contient pas de carte mémoire.
- Ne remplacez pas la carte mémoire tant qu'un diaporama de clips n'est pas enregistré.

📷 Interruption de l'enregistrement d'une vidéo

- Une image fixe avec une qualité d'image **Normal** et une taille d'image ^{16:9} 5184x2920 peut être prise en appuyant sur le déclencheur sur l'écran de prise de vue lorsqu'une vidéo n'est pas en cours d'enregistrement.
- Vous pouvez interrompre l'enregistrement d'une vidéo et visualiser des images ou utiliser d'autres modes de prise de vue pour prendre des photos. L'enregistrement vidéo reprend lorsque vous entrez de nouveau en mode 📷 (diaporama de clips).

Fonctions disponibles en mode Diaporama de clips

- Retardateur (📖55)
- Mode macro (📖56)
- Correction d'exposition (📖59)
- Menu Options vidéo (📖107)



Opérations pendant la lecture d'une vidéo

Pour régler le volume, déplacez la commande de zoom pendant la lecture d'une vidéo (📖2).

Tournez le sélecteur multidirectionnel ou la molette de commande pour effectuer une avance ou un retour rapide.

Les commandes de lecture s'affichent sur l'écran.

Les opérations répertoriées ci-dessous peuvent être effectuées en utilisant les touches ◀▶ du sélecteur multidirectionnel pour sélectionner une commande puis en appuyant sur Ⓞ.



Indicateur de volume

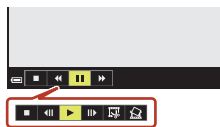

Lorsque la lecture est interrompue

Fonction	Icône	Description	
Effectuer un retour rapide	◀	Maintenez la commande Ⓞ enfoncée pour rembobiner la vidéo.	
Effectuer une avance rapide	▶	Maintenez enfoncé le bouton Ⓞ pour faire défiler rapidement la vidéo en avant.	
Suspendre la lecture	⏸	Suspend la lecture. Les opérations répertoriées ci-dessous peuvent être effectuées lorsque la lecture est interrompue.	
		◀⏮	Rembobine la vidéo d'une vue. Maintenez la commande Ⓞ enfoncée pour rembobiner la vidéo en continu.*
		▶⏭	Avance la vidéo d'une vue. Maintenez la commande Ⓞ enfoncée pour avancer la vidéo en continu.*
		▶	Reprend la lecture.
		📄	Extrait la séquence souhaitée d'une vidéo et l'enregistre dans un fichier distinct.
📄	Extrait une seule vue d'une vidéo et l'enregistre en tant qu'image fixe.		
Arrêter	■	Permet de revenir en mode de visualisation plein écran.	

* La vidéo peut également être avancée ou rembobinée d'une vue en tournant le sélecteur multidirectionnel ou la molette de commande.





Édition de vidéos

Lorsque vous éditez des vidéos, utilisez un accumulateur suffisamment chargé pour éviter que l'appareil photo ne s'éteigne pendant l'édition. Lorsque le niveau de charge de l'accumulateur est , les fonctions d'édition de vidéo sont indisponibles.

Extraction de la séquence souhaitée d'une vidéo uniquement



Vous pouvez sauvegarder la séquence souhaitée d'une vidéo enregistrée dans un fichier distinct.

1 Lisez la vidéo souhaitée et suspendez au point de début de la séquence à extraire (93).

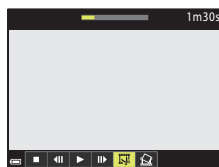
2 Utilisez les touches ◀▶ du sélecteur multidirectionnel pour sélectionner la commande , et appuyez sur .



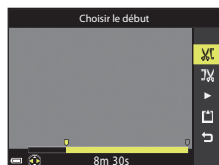

3 Utilisez les touches ▲▼ pour sélectionner  (choisir le début).

- Utilisez les touches ◀▶ ou tournez la molette de commande pour déplacer la position de début.
- Pour annuler l'édition, sélectionnez  (retour), et appuyez sur .



4 Utilisez les touches ▲▼ pour sélectionner  (choisir la fin).

- Utilisez les touches ◀▶ ou tournez la molette de commande pour déplacer la position de fin.
- Pour prévisualiser la partie spécifiée, utilisez ▲▼ pour sélectionner  et appuyez sur . Appuyez de nouveau sur  pour arrêter la prévisualisation.

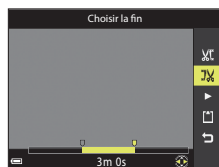

5 Utilisez ▲▼ pour sélectionner (Enregistrer) et appuyez sur .

- Suivez les instructions à l'écran pour enregistrer la vidéo.

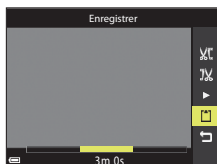







Remarques concernant l'extraction de vidéos

- Une vidéo créée par édition ne peut pas être éditée de nouveau.
- La partie réelle coupée d'une vidéo peut être légèrement différente de la partie sélectionnée à l'aide des repères de début et de fin.
- Les vidéos ne peuvent pas être coupées pour durer moins de deux secondes.

Enregistrement d'une vue extraite d'une vidéo en tant qu'image fixe



La vue souhaitée d'une vidéo enregistrée peut être extraite et enregistrée en tant qu'image fixe.

- Suspendez la lecture d'une vidéo et affichez la vue à extraire (93).
- Utilisez les touches  du sélecteur multidirectionnel pour sélectionner la commande  et appuyez sur .

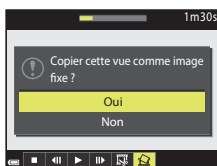
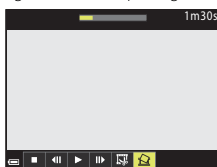
- Sélectionnez **Oui** lorsqu'un écran de confirmation s'affiche, et appuyez sur  pour enregistrer l'image.
- L'image fixe est enregistrée avec la qualité d'image définie sur **Normal**. La taille d'image est déterminée par la taille d'image de la vidéo d'origine (125).



Restrictions concernant l'extraction d'images fixes

Vous ne pouvez pas extraire d'images fixes d'une vidéo enregistrée avec  **480/30p**,  **480/25p**, ou une option vidéo H.



Connexion de l'appareil photo à un téléviseur, un ordinateur ou une imprimante

Utilisation d'images.....	97
Affichage des images sur un téléviseur	98
Impression d'images sans utiliser d'ordinateur	99
Transfert d'images vers l'ordinateur (ViewNX-i)	103



Utilisation d'images

Vous pouvez utiliser non seulement l'appli SnapBridge (📖iii) pour visualiser les images prises, mais aussi connecter l'appareil photo aux périphériques ci-dessous pour utiliser les images de différentes façons.

Affichage des images sur un téléviseur



Vous pouvez afficher les images et les vidéos de l'appareil photo sur un téléviseur.

Méthode de connexion : connectez un câble HDMI vendu dans le commerce à la prise d'entrée HDMI du téléviseur.

Impression d'images sans utiliser d'ordinateur



Si vous connectez l'appareil photo à une imprimante compatible PictBridge, vous pouvez imprimer des images sans utiliser d'ordinateur.

Méthode de connexion : connectez l'appareil photo directement au port USB de l'imprimante à l'aide du câble USB.

Transfert d'images vers l'ordinateur (ViewNX-i)



Vous pouvez transférer des images et des vidéos vers un ordinateur pour les visualiser et les retoucher.

Méthode de connexion : connectez l'appareil photo au port USB de l'ordinateur à l'aide du câble USB.

- Avant la connexion à un ordinateur, installez ViewNX-i sur l'ordinateur.



Remarques concernant la connexion des câbles à l'appareil photo

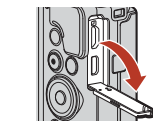

Ouvrez le volet des connecteurs.



Connecteur micro-USB

Connecteur HDMI micro (Type D)

Insérez la prise.

- Veillez à mettre l'appareil photo hors tension avant de brancher ou débrancher les câbles. Vérifiez la forme des fiches et qu'elles sont orientées correctement et n'introduisez pas ou ne les retirez pas en biais.
- Vérifiez que l'accumulateur de l'appareil photo est suffisamment chargé. Si vous utilisez l'adaptateur secteur EH-62F (disponible séparément), vous pouvez alimenter cet appareil photo directement sur le secteur. N'utilisez en aucun cas un adaptateur secteur autre que l'EH-62F. Le non-respect de cette consigne de sécurité pourrait entraîner une surchauffe et endommager l'appareil photo.
- Pour des informations sur les méthodes de connexion et les opérations successives, reportez-vous à la documentation accompagnant le périphérique, en plus de ce document.



Affichage des images sur un téléviseur

1 Mettez l'appareil photo hors tension et connectez-le au téléviseur.

- Vérifiez la forme des fiches et qu'elles sont orientées correctement et n'introduisez pas ou ne les retirez pas en biais.

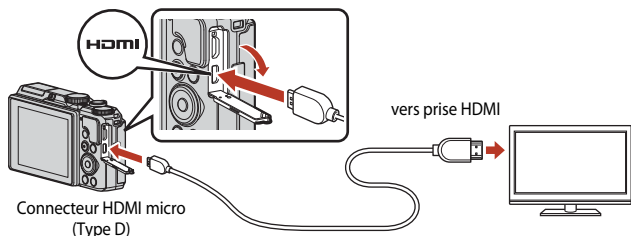

2 Réglez l'entrée du téléviseur sur l'entrée externe.

- Pour plus de détails, reportez-vous à la documentation fournie avec votre téléviseur.

3 Appuyez sur la commande (visualisation) et maintenez-la enfoncée pour allumer l'appareil photo.

- Les images s'affichent sur le téléviseur.
- L'écran de l'appareil photo ne s'allume pas.
- Pour lire des vidéos enregistrées avec **2160p/30p** (4K UHD) ou **2160p/25p** (4K UHD) en qualité 4K UHD, utilisez des câbles TV et HDMI compatibles 4K.

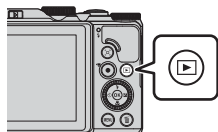

Impression d'images sans utiliser d'ordinateur

Les utilisateurs d'imprimantes compatibles PictBridge peuvent connecter l'appareil photo directement à l'imprimante et imprimer des images sans utiliser d'ordinateur.

Connexion de l'appareil photo à une imprimante

1 Mettez l'imprimante sous tension.

2 Mettez l'appareil photo hors tension et connectez-le à l'imprimante à l'aide du câble USB.

- Vérifiez la forme des fiches et qu'elles sont orientées correctement et n'introduisez pas ou ne les retirez pas en biais.

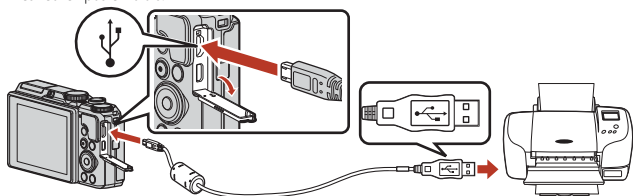

3 L'appareil photo s'allume automatiquement.

- L'écran de démarrage **PictBridge** (1) s'affiche sur l'écran de l'appareil photo, suivi de l'écran **Sélection impression** (2).

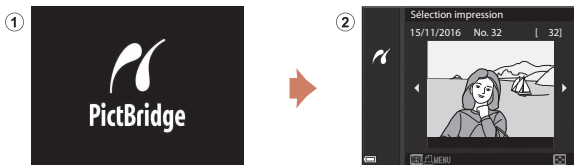

✓ Si l'écran de démarrage PictBridge ne s'affiche pas

Lorsque l'option **Automatique** est sélectionnée pour **Charge par ordinateur** (152), il peut être impossible d'imprimer des images avec une connexion directe entre l'appareil photo et certaines imprimantes.

Si l'écran de démarrage PictBridge ne s'affiche pas après la mise sous tension de l'appareil photo, mettez l'appareil photo hors tension et débranchez le câble USB. Définissez **Charge par ordinateur** sur **Désactivée** et reconnectez l'appareil photo à l'imprimante.



Impression d'images individuelles

1 Utilisez les touches ◀▶ du sélecteur multidirectionnel pour sélectionner l'image souhaitée et appuyez sur **OK**.

- Positionnez la commande de zoom sur **W** (📐) pour passer en mode de visualisation par planche d'images ou sur **T** (📄) pour passer en mode de visualisation plein écran.

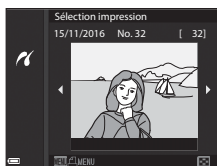

2 Utilisez ▲▼ pour sélectionner **Copies** et appuyez sur **OK**.

- Utilisez ▲▼ pour sélectionner le nombre de copies souhaité (neuf maximum) et appuyez sur **OK**.

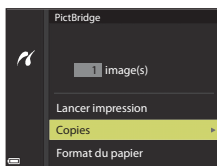

3 Sélectionnez **Format du papier**, puis appuyez sur **OK**.

- Sélectionnez le format de papier souhaité et appuyez sur **OK**.
- Pour imprimer avec le réglage de format papier configuré sur l'imprimante, sélectionnez **Par défaut**.
- Les options de format papier disponibles sur l'appareil photo varient en fonction de l'imprimante que vous utilisez.

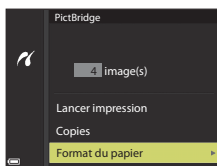

4 Sélectionnez **Lancer impression**, puis appuyez sur **OK**.

- L'impression démarre.

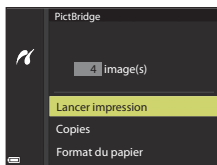

Impression de plusieurs images

- 1 Lorsque l'écran **Sélection impression** s'affiche, appuyez sur la commande **MENU** (menu).

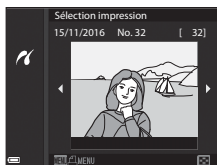

- 2 Utilisez les touches ▲▼ du sélecteur multidirectionnel pour sélectionner **Format du papier** et appuyez sur **OK**.
 - Sélectionnez le format de papier souhaité et appuyez sur **OK**.
 - Pour imprimer avec le réglage de format papier configuré sur l'imprimante, sélectionnez **Par défaut**.
 - Les options de format papier disponibles sur l'appareil photo varient en fonction de l'imprimante que vous utilisez.
 - Pour quitter le menu Impression, appuyez sur **MENU**.

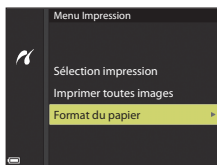

- 3 Sélectionnez **Sélection impression** ou **Imprimer toutes images** et appuyez sur **OK**.

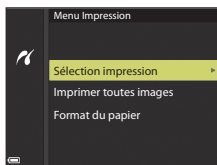

Sélection impression

Sélectionnez les images (jusqu'à 99) et le nombre de copies (jusqu'à 9) par image.

- Utilisez les touches ◀▶ du sélecteur multidirectionnel pour sélectionner les images, et utilisez ▲▼ pour définir le nombre de copies à imprimer.
- Les images sélectionnées pour impression sont indiquées par  suivi du nombre de copies à imprimer. Pour annuler la sélection impression, définissez le nombre de copies sur 0.
- Positionnez la commande de zoom sur **T** (🔍) pour passer en mode de visualisation plein écran ou sur **W** (📄) pour passer en mode de visualisation par planche d'images.
- Une fois les réglages terminés, appuyez sur **OK**. Lorsque l'écran confirmant le nombre de copies à imprimer s'affiche, sélectionnez **Lancer impression** et appuyez sur **OK** pour démarrer l'impression.

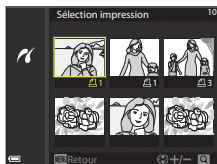

Imprimer toutes images

Une copie de toutes les images enregistrées dans la mémoire interne ou sur la mémoire de la carte est imprimée.

- Lorsque l'écran confirmant le nombre de copies à imprimer s'affiche, sélectionnez **Lancer impression** et appuyez sur **OK** pour démarrer l'impression.



Transfert d'images vers l'ordinateur (ViewNX-i)

Installation de ViewNX-i

ViewNX-i est un logiciel gratuit qui vous permet de transférer des images et des vidéos vers votre ordinateur pour les visualiser et les retoucher.

Pour installer ViewNX-i, téléchargez la dernière version du programme d'installation ViewNX-i du site Web suivant et suivez les instructions à l'écran.

ViewNX-i: <http://downloadcenter.nikonimglib.com>

Pour consulter la configuration système requise et d'autres informations, visitez le site Web Nikon de votre région.

Transfert d'images vers l'ordinateur

1 Préparez une carte mémoire qui contient des images.

Vous pouvez utiliser une des méthodes ci-dessous pour transférer des images de la carte mémoire vers un ordinateur.

- **Lecteur de carte/logement pour carte mémoire SD** : insérez la carte mémoire dans le logement pour carte de votre ordinateur ou le lecteur de carte (disponible dans le commerce) qui est connecté à l'ordinateur.
- **Connexion directe USB** : éteignez l'appareil photo et vérifiez que la carte mémoire est insérée dedans. Connectez l'appareil photo à l'ordinateur à l'aide du câble USB. L'appareil photo s'allume automatiquement. Pour transférer des images enregistrées dans la mémoire interne de l'appareil photo, retirez la carte mémoire de l'appareil photo avant de le connecter à l'ordinateur.

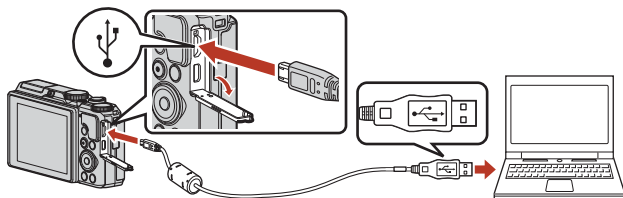

✓ Remarques concernant la connexion de l'appareil photo à un ordinateur

Débranchez tous les autres périphériques alimentés USB de l'ordinateur. La connexion de l'appareil photo et d'autres périphériques alimentés USB simultanément au même ordinateur risque de provoquer un dysfonctionnement de l'appareil photo ou une alimentation excessive de l'ordinateur, ce qui pourrait endommager l'appareil photo ou la carte mémoire.



Si un message vous invitait à choisir un programme s'affiche, sélectionnez Nikon Transfer 2.

- **Lorsque vous utilisez Windows 7**

Si la boîte de dialogue ci-contre s'affiche, suivez la procédure ci-dessous pour sélectionner Nikon Transfer 2.

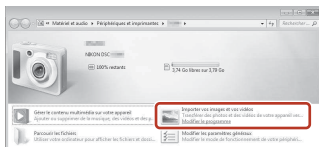

1 Sous **Importer vos images et vos vidéos**, cliquez sur **Modifier le programme**. Une boîte de dialogue de sélection du programme s'affiche ; sélectionnez Nikon Transfer 2, puis cliquez sur **OK**.

2 Double-cliquez sur l'icône Nikon Transfer 2.

- **Lorsque vous utilisez Windows 10 ou Windows 8.1**

Si la boîte de dialogue ci-contre s'affiche, cliquez sur la boîte de dialogue puis sur **Importer le fichier/Nikon Transfer 2**.

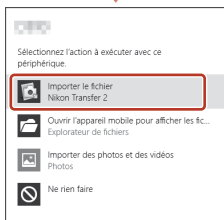

- **Utilisateurs de Mac OS X**

Si Nikon Transfer 2 ne démarre pas automatiquement, lancez l'application **Image Capture** qui est livrée avec Mac pendant que l'appareil photo et votre ordinateur sont connectés, et sélectionnez Nikon Transfer 2 comme application par défaut à ouvrir lorsque l'appareil photo est connecté à votre ordinateur.

Si la carte mémoire contient un grand nombre d'images, l'activation de Nikon Transfer 2 peut prendre du temps. Patientez jusqu'à ce que Nikon Transfer 2 démarre.

Remarques concernant le câble USB

Le fonctionnement n'est pas garanti si l'appareil photo est connecté à l'ordinateur via un concentrateur USB.

Utilisation de ViewNX-i

Consultez l'aide en ligne pour plus d'informations.



2 Une fois que Nikon Transfer 2 a démarré, cliquez sur **Démarrer le transfert**.

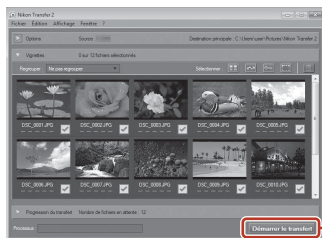

- Le transfert d'images commence. Lorsque le transfert d'images est terminé, ViewNX-i démarre et les images transférées sont affichées.

3 Coupez la connexion.

- Si vous utilisez un lecteur de carte ou un logement pour carte, choisissez l'option appropriée dans le système d'exploitation de l'ordinateur pour éjecter le disque amovible correspondant à la carte mémoire, puis retirez la carte du lecteur ou du logement.
- Si l'appareil photo est connecté à l'ordinateur, mettez l'appareil photo hors tension, puis débranchez le câble USB.







Utilisation du menu

Opérations de menu.....	107
Listes de menus.....	110
Menu Prise de vue (options de prise de vue courantes).....	113
Menu Prise de vue (Mode P , S , A ou M).....	115
Menu Vidéo.....	125
Menu Visualisation.....	133
Menu Réseau.....	138
Menu Configuration.....	140



Opérations de menu

Vous pouvez définir les menus suivants en appuyant sur la commande **MENU** (menu).

-  Menu Prise de vue^{1,2}
-  Menu Vidéo¹
- **MODE** Menu du mode visualisation (mode Classement par date)³
-  Menu Visualisation³
-  Menu Réseau
-  Menu Configuration

¹ Appuyez sur la commande **MENU** lorsque l'écran de prise de vue s'affiche.

² Les icônes de menu et les options de réglage disponibles varient selon le mode de prise de vue.

³ Appuyez sur la commande **MENU** lorsque l'écran de visualisation s'affiche.

1 Appuyez sur la commande **MENU** (menu).

- Le menu s'affiche.

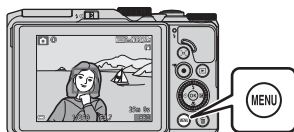

2 Appuyez sur le sélecteur multidirectionnel .

- L'icône de menu actuelle s'affiche en jaune.



Icônes de menu

3 Sélectionnez une icône de menu puis appuyez sur **OK**.

- Vous pouvez sélectionner les options de menu.

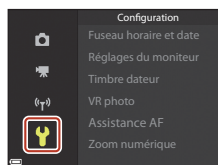

4 Sélectionnez une option de menu et appuyez sur **OK**.

- Certaines options de menu ne peuvent pas être réglées selon le mode de prise de vue actuel ou l'état de l'appareil photo.
- Vous pouvez également sélectionner des éléments en tournant le sélecteur multidirectionnel.

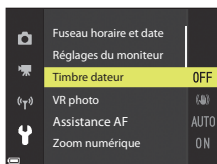

5 Sélectionnez un réglage et appuyez sur **OK**.

- Le réglage sélectionné est appliqué.
- Lorsque vous avez terminé d'utiliser le menu, appuyez sur la commande **MENU**.
- Lorsqu'un menu s'affiche, vous pouvez passer en mode de prise de vue en appuyant sur le déclencheur ou sur la commande **OK** (P/M).

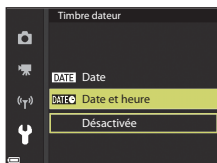

Utilisation de la molette de commande ou du sélecteur multidirectionnel lorsqu'un menu est affiché

Vous pouvez aussi sélectionner une option de menu en tournant la molette de commande ou le sélecteur multidirectionnel lorsqu'un menu ou des options de réglage s'affiche(nt).



Écran de sélection des images

Lorsqu'un écran de sélection des images tel que celui affiché à droite apparaît lorsque vous utilisez le menu de l'appareil photo, suivez les procédures ci-dessous pour sélectionner les images.

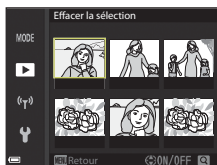

1 Utilisez les touches ◀▶ du sélecteur multidirectionnel ou tournez-le pour sélectionner l'image souhaitée.

- Positionnez la commande de zoom (📖) sur **T** (🔍) pour passer en mode de visualisation plein écran ou sur **W** (📐) pour passer au mode de visualisation par planche d'images.
- Une seule image peut être sélectionnée pour **Rotation image**. Passez à l'étape 3.

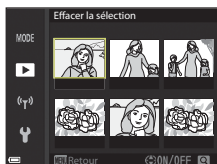

2 Utilisez ▲▼ pour sélectionner **ON** ou **OFF**.

- Lorsque l'option **ON** est sélectionnée, une icône s'affiche sous l'image choisie. Répétez les étapes 1 et 2 pour sélectionner d'autres images.

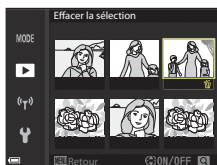

3 Appuyez sur **OK** pour appliquer la sélection d'images.

- Lorsqu'une boîte de dialogue de confirmation s'affiche, suivez les instructions à l'écran.



Listes de menus

Menu Prise de vue

Entrez en mode de prise de vue → commande MENU

Options courantes



Option	Réglage par défaut	
Qualité d'image	Normal	113
Taille d'image	20M 5184×3888	114

Pour les modes P, S, A, et M

Option	Réglage par défaut	
Balance des blancs	Automatique	115
Mesure	Matricielle	117
Rafale	Vue par vue	118
Sensibilité	Automatique	120
Mode de zones AF	AF sur le sujet principal	121
Mode autofocus	Pré-mise au point	124
Aperçu de l'exposition M	Activé	124

Menu Vidéo

Entrez en mode de prise de vue → commande MENU → icône de menu  → 

Option	Réglage par défaut	
Options vidéo	 1080/30p ou  1080/25p	125
Mode de zones AF	Priorité visage	129
Mode autofocus	AF ponctuel	130
VR vidéo	Activée (hybride)	131
Réduction bruit du vent	Désactivée	132



Option	Réglage par défaut	
Cadence de prise de vue	-	132

Menu Visualisation

Appuyez sur la commande  (mode de visualisation) → commande **MENU**

Option	
Marquer pour le transfert ¹	133
Retouche rapide ²	77
D-Lighting ²	77
Correction yeux rouges ²	78
Retouche glamour ²	78
Diaporama	134
Protéger ¹	135
Rotation image ¹	135
Mini-photo ²	80
Copier ¹	136
Affichage séquences	137

¹ Sélectionnez une image sur l'écran de sélection des images. Reportez-vous à « Écran de sélection des images » ( 109) pour plus d'informations.

² Les images éditées sont enregistrées dans des fichiers distincts. Certaines images risquent de ne pas être éditées.

Menu Réseau

Appuyez sur la commande **MENU** → icône de menu  → 

Option	
Mode avion	138
Conn. au périph. mobile	138
Envoyer pdt la prise de vue	138



Option	
Wi-Fi	138
Bluetooth	138
Rétablir régl. par défaut	138

Menu Configuration

Appuyez sur la commande **MENU** → icône de menu  → 

Option	
Fuseau horaire et date	140
Réglages du moniteur	142
Timbre dateur	144
VR photo	145
Assistance AF	146
Zoom numérique	146
Réglages du son	147
Extinction auto	147
Formatage de la carte/Formater la mémoire	148
Langue/Language	148
Légende des images	149
Informations de copyright	150
Données de position	151
Charge par ordinateur	152
Réinitialisation	153
Marquage de conformité	153
Version firmware	153



Menu Prise de vue (options de prise de vue courantes)

Qualité d'image

Entrez en mode de prise de vue* → commande **MENU** → Qualité d'image → 

* La qualité d'image peut être réglée dans d'autres modes de prise de vue que le mode Diaporama de clips. Le réglage est appliqué à d'autres modes de prise de vue également (sauf aux modes Scène **Vidéo accélérée**, **Vidéo Super accéléré**, et **Panoramique simplifié**).

Définissez la qualité d'image (taux de compression) utilisée lorsque vous enregistrez des images. Plus les taux de compression sont faibles, meilleures sont les qualités d'image, mais le nombre d'images pouvant être enregistrées est réduit.

Option	Description
FINE Fine	Image de qualité supérieure à Normal . Taux de compression de 1:4 environ
NORM Normal (réglage par défaut)	Qualité d'image normale, adaptée à la plupart des applications. Taux de compression de 1:8 environ

Remarques concernant la qualité d'image

Il se peut que cette fonction ne puisse pas être utilisée avec d'autres fonctions (68).

Nombre d'images pouvant être enregistrées

- Le nombre approximatif d'images pouvant être enregistrées apparaît sur le moniteur lors de la prise de vue (21).
- Notez qu'en raison de la compression JPEG, le nombre d'images pouvant être enregistrées peut varier de façon importante selon le contenu de l'image, même lorsque vous utilisez des cartes mémoire de même capacité et les mêmes réglages de qualité d'image et de taille d'image. De plus, le nombre d'images pouvant être enregistrées peut varier selon la marque de la carte mémoire.
- Si le nombre de vues restantes est de 10 000 ou plus, l'affichage indique « 9999 ».











Taille d'image

Entrez en mode de prise de vue* → commande MENU → Taille d'image → 

* La taille d'image peut être réglée dans d'autres modes de prise de vue que le mode Diaporama de clips. Le réglage est appliqué à d'autres modes de prise de vue également (sauf aux modes Scène **Vidéo accélérée**, **Vidéo Super accéléré**, et **Panoramique simplifié**).

Définissez la taille d'image (nombre de pixels) utilisée lorsque vous enregistrez des images. Plus l'image est grande, plus grande sera la taille à laquelle elle pourra être imprimée, mais le nombre d'images pouvant être enregistrées est réduit.

Option*	Format (horizontal sur vertical)
 5184×3888 (réglage par défaut)	4:3
 3648×2736	4:3
 2272×1704	4:3
 1600×1200	4:3
 640×480	4:3
 5184×2920	16:9
 3888×3888	1:1

* Les valeurs numériques indiquent le nombre de pixels capturés.
Exemple :  **5184×3888** = environ 20 mégapixels, 5184 × 3888 pixels

Remarques concernant l'impression des images au format 1:1

Modifiez le réglage de l'imprimante sur « Marge » lors de l'impression des images au format 1:1. Certaines imprimantes ne sont pas capables d'imprimer des images au format 1:1.

Remarques concernant la taille d'image

Il se peut que cette fonction ne puisse pas être utilisée avec d'autres fonctions ( 68).







Menu Prise de vue (Mode P, S, A ou M)

- Reportez-vous à « Qualité d'image » (📖113) et « Taille d'image » (📖114) pour plus d'informations sur les options **Qualité d'image** et **Taille d'image**.

Balance des blancs (réglage des teintes)

Positionnez le sélecteur de mode sur **P, S, A** ou **M** → commande **MENU** → icône de menu **P, S, A** ou **M** → Balance des blancs → **OK**

Réglez la balance des blancs en fonction de la source de lumière ou des conditions météorologiques de façon à ce que les couleurs des images correspondent à ce que vous voyez avec vos yeux.

Option	Description
AUTO Automatique (réglage par défaut)	La balance des blancs est réglée automatiquement.
PRE Pré-réglage manuel	À utiliser lorsque les résultats escomptés ne sont pas obtenus avec Automatique, Incandescent , etc. (📖116).
 Ensoleillé	À utiliser sous la lumière directe du soleil.
 Incandescent	À utiliser en cas d'éclairage incandescent.
 Fluorescent	À utiliser en cas d'éclairage fluorescent.
 Nuageux	À utiliser sous un ciel nuageux.
 Flash	À utiliser avec le flash.

Remarques concernant la balance des blancs

- Refermez le flash lorsque la balance des blancs est définie sur un réglage autre que **Automatique** et **Flash** (📖23).
- Il se peut que cette fonction ne puisse pas être utilisée avec d'autres fonctions (📖68).



Utilisation de la fonction Pré-réglage manuel

Suivez la procédure ci-dessous pour mesurer la valeur de balance des blancs sous l'éclairage de la prise de vue.

1 Placez un objet de référence neutre colorimétriquement (blanc ou gris) sous l'éclairage qui sera utilisé lors de la prise de vue.

2 Utilisez les touches ▲▼ du sélecteur multidirectionnel pour sélectionner **Pré-réglage manuel** et appuyez sur **OK**.

- L'objectif s'ouvre à la position de zoom requise pour la mesure.

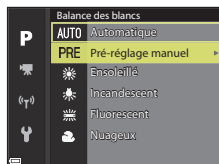

3 Sélectionnez **Mesurer**.

- Pour appliquer la dernière valeur mesurée, sélectionnez **Annuler** et appuyez sur **OK**.



4 Cadrez l'objet de référence blanc ou gris dans la fenêtre de mesure, puis appuyez sur **OK** pour mesurer la valeur.

- Le déclencheur est relâché et la mesure est terminée (aucune image n'est enregistrée).

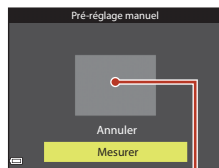

Fenêtre de mesure

✓ Remarques concernant la fonction Pré-réglage manuel

Une valeur de balance des blancs pour l'éclairage du flash ne peut pas être mesurée avec **Pré-réglage manuel**. Lors d'une prise de vue avec le flash, réglez l'option **Balance des blancs** sur **Automatique** ou **Flash**.





Mesure

Positionnez le sélecteur de mode sur **P**, **S**, **A** ou **M** → commande **MENU** → icône de menu **P**, **S**, **A** ou **M** → Mesure → 

Le processus par lequel la luminosité du sujet est mesurée afin de déterminer l'exposition est appelé « mesure ».

Utilisez cette option pour définir la méthode de mesure de l'exposition de l'appareil photo.

Option	Description
 Matricielle (réglage par défaut)	L'appareil photo utilise une zone large de l'écran pour la mesure. Option recommandée pour la prise de vue classique.
 Pondérée centrale	L'appareil photo mesure toute la vue, mais affecte la plus grande pondération au sujet au centre de la vue. Cette mesure est traditionnellement utilisée pour les portraits ; elle préserve les détails d'arrière-plan tout en laissant les conditions d'éclairage au centre de la vue déterminer l'exposition. Cette option peut être utilisée avec la mémorisation de la mise au point ( 65) pour régler la mise au point et l'exposition pour des sujets décentrés.

Remarques concernant la fonction Mesure

- Lorsque le zoom numérique est activé, l'option **Pondérée centrale** ou la mesure spot (lorsque le centre de la vue est mesuré) est sélectionnée selon le facteur de zoom.
- Il se peut que cette fonction ne puisse pas être utilisée avec d'autres fonctions (68).







Affichage sur l'écran de prise de vue

Lorsque l'option **Pondérée centrale** est sélectionnée, le guide de plage de mesure (4) est affiché (sauf lorsque le zoom numérique est utilisé).



Prise de vue en continu

Positionnez le sélecteur de mode sur **P**, **S**, **A** ou **M** → commande **MENU** → icône de menu **P**, **S**, **A** ou **M** → Rafale → 

Option	Description
 Vue par vue (réglage par défaut)	Une image est prise chaque fois que vous appuyez sur le déclencheur.
 Rafale H	Lorsque vous appuyez sur le déclencheur jusqu'en fin de course, les images sont prises en continu. <ul style="list-style-type: none"> L'appareil photo peut prendre jusqu'à environ 7 images en continu à environ 7 vps (lorsque la qualité d'image est définie sur Normal et la taille d'image sur 20M 5184x3888).
 Rafale L	Lorsque vous appuyez sur le déclencheur jusqu'en fin de course, les images sont prises en continu. <ul style="list-style-type: none"> L'appareil photo peut prendre jusqu'à environ 15 images en continu à environ 2,2 vps (lorsque la qualité d'image est définie sur Normal et la taille d'image sur 20M 5184x3888). Si vous maintenez le déclencheur appuyé jusqu'en fin de course, la cadence de prise de vue devient plus lente.
 Mémoire prédéclench.	Lorsque vous appuyez sur le déclencheur à mi-course, la prise de vue avec la mémoire de prédéclenchement commence. Lorsque vous appuyez sur le déclencheur jusqu'en fin de course, l'appareil photo enregistre l'image actuelle ainsi que les images prises immédiatement avant que vous appuyiez sur le bouton ( 119). La prise de vue avec la mémoire de prédéclenchement permet de prendre des moments parfaits. <ul style="list-style-type: none"> L'appareil photo peut prendre jusqu'à environ 25 images en continu à environ 15 vps (y compris un maximum de 5 images prises dans la mémoire de prédéclenchement). La qualité d'image est fixée sur Normal et la taille d'image est fixée sur 1M (1280 x 960 pixels).
 Rafale H : 120 vps	Chaque fois que le déclencheur est enfoncé jusqu'en fin de course, les images sont prises en continu à haute vitesse. <ul style="list-style-type: none"> L'appareil photo peut prendre jusqu'à environ 50 images en continu à environ 120 vps. La qualité d'image est fixée sur Normal et la taille d'image est fixée sur VGA 640x480.
 Rafale H : 60 vps	Chaque fois que le déclencheur est enfoncé jusqu'en fin de course, les images sont prises en continu à haute vitesse. <ul style="list-style-type: none"> L'appareil photo peut prendre jusqu'à environ 25 images en continu à environ 60 vps. La qualité d'image est fixée sur Normal et la taille d'image est fixée sur 1M (1280 x 960 pixels).



✓ Remarques concernant la prise de vue en continu

- La mise au point, l'exposition et la balance des blancs sont mémorisées avec les valeurs de la première image de chaque série.
- L'enregistrement des images peut prendre un certain temps après la prise de vue.
- Lorsque la sensibilité augmente, du bruit peut apparaître sur les photos prises.
- La cadence de prise de vue peut ralentir en fonction de la qualité d'image, de la taille d'image, du type de carte mémoire ou des conditions de prise de vue.
- Lorsque vous utilisez l'option **Mémoire prédéclench.**, **Rafale H : 120 vps** ou **Rafale H : 60 vps**, des bandes ou des variations de luminosité ou des teintes peuvent apparaître sur les images qui ont été prises sous un éclairage qui clignote rapidement à un rythme élevé, comme les éclairages fluorescents, à vapeur de mercure ou à vapeur de sodium.
- Il se peut que cette fonction ne puisse pas être utilisée avec d'autres fonctions (📖68).

📎 Mémoire de prédéclenchement

Lorsque vous appuyez sur le déclencheur à mi-course ou jusqu'en fin de course, les images sont enregistrées comme indiqué ci-dessous.

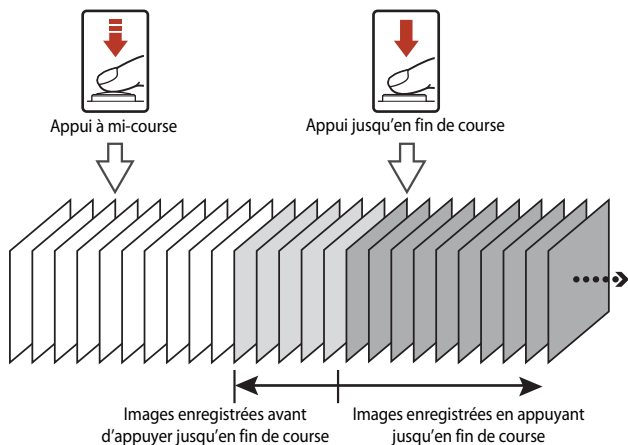

- L'icône de mémoire de prédéclenchement (📎) sur l'écran de prise de vue apparaît en vert lorsque vous appuyez sur le déclencheur à mi-course.



Sensibilité

Positionnez le sélecteur de mode sur **P, S, A** ou **M** → commande **MENU** → icône de menu **P, S, A** ou **M** → Sensibilité → 

Une sensibilité supérieure vous permet de prendre des photos de sujets plus sombres. De plus, même avec des sujets de même luminosité, vous pouvez prendre des images à des vitesses d'obturation plus rapides, et vous pouvez réduire l'effet de flou dû au bougé d'appareil et au mouvement du sujet.

- Lorsque vous définissez une sensibilité supérieure, les images peuvent contenir du bruit.

Option	Description
AUTO Automatique (réglage par défaut)	La sensibilité est sélectionnée automatiquement dans la plage allant de 80 ISO à 1600 ISO.
ISO AUTO Plage fixe auto	La plage dans laquelle l'appareil photo règle automatiquement la sensibilité peut être 80 à 400 ISO ou 80 à 800 ISO .
80, 100, 200, 400, 800, 1600, 3200	La sensibilité est fixée à la valeur spécifiée.

Remarques concernant la fonction Sensibilité

- En mode **M** (manuel), lorsque l'option est définie sur **Automatique, 80 à 400 ISO**, ou **80 à 800 ISO**, la sensibilité est fixée à ISO 80.
- Il se peut que cette fonction ne puisse pas être utilisée avec d'autres fonctions (68).

Affichage de la sensibilité sur l'écran de prise de vue



- Lorsque l'option **Automatique** est sélectionnée, **ISO** s'affiche si la sensibilité augmente.
- Lorsque l'option **Plage fixe auto** est sélectionnée, la valeur maximale pour la sensibilité s'affiche.



Mode de zones AF

Positionnez le sélecteur de mode sur **P**, **S**, **A** ou **M** → commande **MENU** → icône de menu **P**, **S**, **A** ou **M** → Mode de zones AF → **OK**

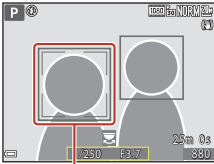
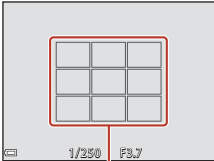
Définissez la façon dont l'appareil photo sélectionne la zone de mise au point pour l'autofocus lors de la prise d'images fixes.

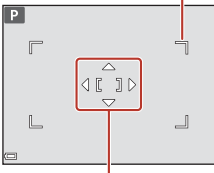
Option	Description
<p> Priorité visage</p>	<p>Lorsque l'appareil photo détecte un visage humain, il effectue la mise au point dessus. Reportez-vous à « Utilisation de la détection des visages » (📖63) pour plus d'informations.</p> <p>Lorsque vous cadrez une composition ne contenant aucun sujet humain ni visage détecté, l'appareil photo sélectionne automatiquement les zones de mise au point (jusqu'à neuf) qui contiennent le sujet le plus proche lorsque vous appuyez sur le déclencheur à mi-course.</p> <div style="display: flex; justify-content: space-around; align-items: center;"> <div data-bbox="671 344 948 555">  </div> <div data-bbox="695 568 902 595"> <p>Zone de mise au point</p> </div> </div> <div style="display: flex; justify-content: space-around; align-items: center;"> <div data-bbox="671 603 948 810">  </div> <div data-bbox="695 826 902 853"> <p>Zone de mise au point</p> </div> </div>
<p> Manuel</p>	<p>Utilisez les touches ▲▼◀▶ du sélecteur multidirectionnel pour déplacer la zone de mise au point à l'endroit souhaité. Pour utiliser le sélecteur multidirectionnel pour configurer le mode de flash ou d'autres réglages, appuyez sur OK. Pour revenir au déplacement de la zone de mise au point, appuyez de nouveau sur OK.</p> <div style="display: flex; justify-content: space-around; align-items: center;"> <div data-bbox="671 954 948 1177">  </div> <div data-bbox="795 874 933 927"> <p>Zone sélectionnable</p> </div> </div> <div style="display: flex; justify-content: space-around; align-items: center;"> <div data-bbox="702 1189 909 1216"> <p>Zone de mise au point</p> </div> </div>

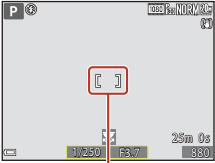
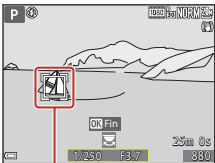
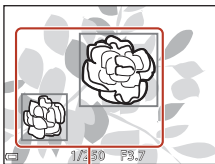

Option	Description
<p>[] Zone centrale</p>	<p>L'appareil photo effectue la mise au point sur le sujet situé au centre de la vue.</p>  <p style="text-align: center;">Zone de mise au point</p>
<p>[] Suivi du sujet</p>	<p>Utilisez cette fonction pour prendre des photos de sujets en mouvement. Enregistrez le sujet sur lequel l'appareil photo effectue la mise au point. La zone de mise au point se déplace automatiquement pour suivre le sujet. Reportez-vous à « Utilisation de la fonction Suivi du sujet » (123) pour plus d'informations.</p>  <p style="text-align: center;">Zone de mise au point</p>
<p>[] AF sur le sujet principal (réglage par défaut)</p>	<p>Lorsque l'appareil photo détecte le sujet principal, il effectue la mise au point sur ce dernier. Reportez-vous à « Utilisation de la fonction AF sur le sujet principal » (62) pour plus d'informations.</p>  <p style="text-align: center;">Zones de mise au point</p>

✓ Remarques concernant la fonction Mode de zones AF

- Lorsque le mode numérique est activé, l'appareil photo effectue la mise au point sur la zone au centre de la vue, indépendamment du réglage **Mode de zones AF**.
- Il se peut que cette fonction ne puisse pas être utilisée avec d'autres fonctions (68).

📎 Mode de zones AF pour l'enregistrement de vidéos

Le mode de zones AF pour l'enregistrement de vidéos peut être défini avec **Mode de zones AF** (129) dans le menu Vidéo.



Utilisation de la fonction Suivi du sujet

Positionnez le sélecteur de mode sur **P**, **S**, **A** ou **M** → commande **MENU** → icône de menu **P**, **S**, **A** ou **M** → Mode de zones AF → **OK** →  Suivi du sujet → **OK** → commande **MENU**

1 Enregistrez un sujet.

- Aligned le sujet à suivre avec la bordure au centre de la vue et appuyez sur **OK**.
- Lorsque le sujet est enregistré, une bordure jaune (zone de mise au point) apparaît autour et l'appareil photo commence à le suivre.
- Si le sujet ne peut pas être enregistré, la bordure apparaît en rouge. Changez la composition et réessayez d'enregistrer le sujet.
- Pour annuler l'enregistrement du sujet, appuyez sur **OK**.
- Si l'appareil photo ne peut plus suivre le sujet enregistré, la zone de mise au point disparaît. Enregistrez de nouveau le sujet.

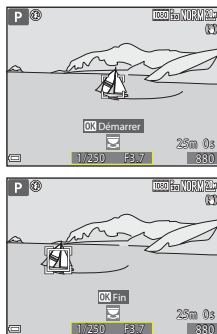

2 Appuyez sur le déclencheur jusqu'en fin de course pour prendre la photo.

- Si le déclencheur est enfoncé alors qu'aucune zone de mise au point n'est affichée, l'appareil photo effectue la mise au point sur le sujet au centre de la vue.

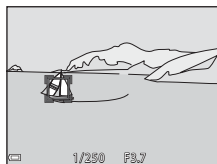

Remarques concernant la fonction Suivi du sujet

- Si vous effectuez des opérations telles qu'un zoom alors que l'appareil photo effectue le suivi du sujet, l'enregistrement est annulé.
- Il se peut que le suivi du sujet ne soit pas possible dans certaines conditions de prise de vue.



Mode autofocus

Positionnez le sélecteur de mode sur **P, S, A** ou **M** → commande **MENU** → icône de menu **P, S, A** ou **M** → Mode autofocus → 

Sélectionnez le mode de mise au point de l'appareil photo lors de la prise d'images fixes.

Option	Description
AF-S AF ponctuel	L'appareil photo n'effectue la mise au point que lorsque le déclencheur est enfoncé à mi-course.
AF-F AF permanent	L'appareil photo effectue toujours la mise au point même si le déclencheur n'est pas enfoncé à mi-course. Le son du mouvement de l'objectif est audible lorsque l'appareil photo effectue la mise au point.
PRE-AF Pré-mise au point (réglage par défaut)	Même si vous n'appuyez pas sur le déclencheur à mi-course, l'appareil photo effectue la mise au point lorsqu'un mouvement du sujet est détecté ou lorsque la composition de l'image cadrée a beaucoup changé.

Remarques concernant la fonction Mode autofocus

Il se peut que cette fonction ne puisse pas être utilisée avec d'autres fonctions (68).

Mode autofocus pour mode Diaporama de clips ou enregistrement de vidéos

Le mode autofocus pour le mode Diaporama de clips ou l'enregistrement de vidéos peut être défini avec **Mode autofocus** (130) dans le menu Vidéo.

Aperçu de l'exposition M

Positionnez le sélecteur de mode sur **P, S, A** ou **M** → commande **MENU** → icône de menu **P, S, A** ou **M** → Aperçu de l'exposition M → 



Indiquez si vous souhaitez refléter ou non la luminosité sur l'écran de prise de vue lorsque l'exposition est modifiée en mode **M** (manuel).



Option	Description
Activé (réglage par défaut)	Permet de refléter la luminosité sur l'écran de prise de vue.
Désactivé	Ne reflète pas la luminosité sur l'écran de prise de vue.



Menu Vidéo











Options vidéo

Entrez en mode de prise de vue → commande MENU → icône de menu  → Options vidéo → 

Sélectionnez l'option vidéo de votre choix pour l'enregistrement. Sélectionnez des options vidéo en vitesse normale pour enregistrer à vitesse normale, ou des options vidéo HS () 126 pour enregistrer au ralenti ou en accéléré. Les options vidéo qui peuvent être sélectionnées varient en fonction du réglage de la **Cadence de prise de vue** () 132).

- Lors de l'enregistrement de vidéos, il est recommandé d'utiliser des cartes mémoire de classe 6 ou plus () 180). Lorsque **Options vidéo** est défini sur  **2160/30p** (4K UHD) ou  **2160/25p** (4K UHD), il est recommandé d'utiliser des cartes UHS de classe 3 ou plus).

Options vidéo en vitesse normale

Option (Taille d'image/Cadence de prise de vue, Format de fichier)	Taille d'image	Format (horizontal sur vertical)	Durée maximale de l'enregistrement (approx.)
 2160/30p  2160/25p (4K UHD)	3840 × 2160	16:9	7 min 8 min
 1080/30p  1080/25p (réglage par défaut)	1920 × 1080	16:9	26 min
 1080/60p  1080/50p	1920 × 1080	16:9	13 min
 720/30p  720/25p	1280 × 720	16:9	29 min
 480/30p  480/25p	640 × 480	4:3	29 min

Remarques concernant l'enregistrement de vidéos



Lorsque l'option Vidéo accélérée ou Vidéo Super accéléré est sélectionnée en mode Scène, l'option vidéo est fixée sur  **1080/30p** ou  **1080/25p**.



Options vidéo HS

Les vidéos enregistrées sont lues en accéléré ou au ralenti.

Reportez-vous à « Enregistrement de vidéos au ralenti et en accéléré (vidéo HS) » (📖128).

Option	Taille d'image Format (horizontal sur vertical)	Description
 HS 480/4x	640 × 480 4:3	Vidéos ralenties quatre fois • Durée maximale de l'enregistrement* : 15 secondes (durée de lecture : 1 minute)
 HS 1080/0,5x	1920 × 1080 16:9	Vidéos accélérées 2x • Durée maximale d'enregistrement* : 2 minutes (durée de lecture : 1 minute)

* Lors de l'enregistrement de vidéos, l'appareil photo peut basculer entre l'enregistrement de vidéos à vitesse normale, au ralenti et en accéléré.

La durée maximale de l'enregistrement indiquée ici fait référence uniquement à la séquence de la vidéo enregistrée au ralenti ou en accéléré.

✓ Remarques concernant les vidéos HS

- Le son n'est pas enregistré.
- La focale, la mise au point, l'exposition et la balance des blancs sont mémorisées lorsque l'enregistrement d'une vidéo commence.



Lecture au ralenti et en accéléré

Enregistrement à vitesse normale :

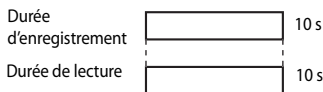

Enregistrement à $\frac{480}{1080}$ HS 480/4x ou $\frac{480}{1080}$ HS 480/4x :

Les vidéos sont enregistrées à 4x leur vitesse normale.

Elles sont lues au ralenti à une vitesse 4x plus lente.

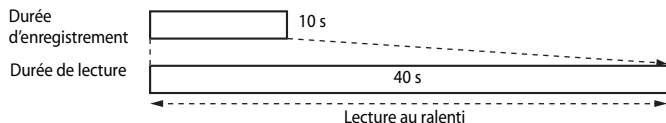

Enregistrement à $\frac{1080}{1080}$ HS 1080/0,5x ou $\frac{1080}{1080}$ HS 1080/0,5x :

Les vidéos sont enregistrées à la moitié de leur vitesse normale.

Elles sont lues en accéléré à une vitesse 2x plus rapide.

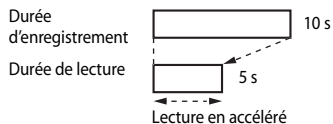

Enregistrement de vidéos au ralenti et en accéléré (vidéo HS)

Entrez en mode de prise de vue → commande MENU → icône de menu  → Options vidéo → OK

Les vidéos enregistrées en utilisant la vidéo HS peuvent être lues au ralenti au quart de leur vitesse normale ou en accéléré à deux fois leur vitesse normale.

1 Utilisez les touches ▲▼ du sélecteur multidirectionnel pour sélectionner une option de vidéo HS (📖126) et appuyez sur OK.

- Après avoir appliqué l'option, appuyez sur la commande MENU pour revenir à l'écran de prise de vue.

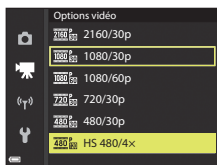

2 Appuyez sur la commande ● (📹 enregistrement vidéo) pour démarrer l'enregistrement.

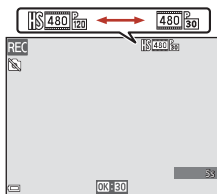

- L'appareil photo bascule entre l'enregistrement de vidéo à vitesse normale et l'enregistrement de vidéo HS chaque fois que vous appuyez sur OK.
- L'icône des Options vidéo change lorsque vous basculez entre l'enregistrement de vidéo HS et l'enregistrement de vidéo à vitesse normale.
- Lorsque la durée maximale de l'enregistrement pour les vidéos HS (📖126) est atteinte, l'appareil photo bascule automatiquement sur l'enregistrement de vidéo à vitesse normale.





3 Appuyez sur la commande ● (📹) pour mettre fin à l'enregistrement.



Mode de zones AF

Entrez en mode de prise de vue → commande **MENU** → icône de menu  → Mode de zones AF → 

Sélectionnez la façon dont l'appareil photo sélectionne la zone de mise au point pour l'autofocus en mode Vidéo Super accéléré, Diaporama de clips ou pendant l'enregistrement de vidéos.

Option	Description
 Priorité visage (réglage par défaut)	Lorsque l'appareil photo détecte un visage humain, il effectue la mise au point dessus. Reportez-vous à « Utilisation de la détection des visages » ( 63) pour plus d'informations.
 Zone centrale	L'appareil photo effectue la mise au point sur le sujet situé au centre de la vue.



Remarques concernant la fonction Mode de zones AF pour l'enregistrement de vidéos

Mode de zones AF est défini pour effectuer la mise au point au centre dans les situations suivantes même lorsque le réglage **Priorité visage** est sélectionné.

- Lorsque l'option **Mode autofocus** dans le menu Vidéo est définie sur **AF ponctuel** et qu'aucun visage n'est détecté avant d'appuyer sur la commande .
- Lorsqu'une option vidéo HS est sélectionnée dans **Options vidéo**.



Mode autofocus

Entrez en mode de prise de vue → commande **MENU** → icône de menu  → Mode autofocus → 

Sélectionnez le mode de mise au point de l'appareil photo en mode Vidéo Super accéléré, Diaporama de clips ou pendant l'enregistrement de vidéos.



Option	Description
AF-S AF ponctuel (réglage par défaut)	Permet de mémoriser la mise au point lorsque l'enregistrement de la vidéo commence. Sélectionnez cette option lorsque la distance entre l'appareil photo et le sujet demeure relativement stable.
AF-F AF permanent	L'appareil photo effectue la mise au point en continu. Ce mode est recommandé lorsque la distance entre l'appareil photo et le sujet change beaucoup pendant l'enregistrement. Le son émis lors de la mise au point de l'appareil photo peut être audible dans la vidéo enregistrée. Utilisez le mode AF ponctuel pour éviter que le son de la mise au point de l'appareil photo interfère avec l'enregistrement.

Remarques concernant la fonction Mode autofocus

- Lorsqu'une option vidéo HS est sélectionnée dans **Options vidéo**, le réglage est fixé sur **AF ponctuel**.
- Il se peut que cette fonction ne puisse pas être utilisée avec d'autres fonctions.





VR vidéo



Entrez en mode de prise de vue → commande **MENU** → icône de menu  → VR vidéo
→ 

Cette option permet de corriger les effets de bougé d'appareil photo en mode diaporama de clips ou pendant l'enregistrement de vidéos.

Réglez l'option sur **Désactivée** lorsque vous utilisez un trépied pour stabiliser l'appareil photo pendant l'enregistrement.



Option	Description
 Activée (hybride) (réglage par défaut)	Permet d'effectuer une correction optique pour le bougé d'appareil à l'aide de la méthode de décentrement. Effectue aussi une VR électronique à l'aide du traitement d'image. L'angle de champ (c'est-à-dire la zone d'image visible dans la vue) devient plus étroit.
 Activée	Permet d'effectuer une correction pour le bougé d'appareil à l'aide de la méthode de décentrement.
Désactivée	La correction n'est pas effectuée.

Remarques concernant la fonction VR vidéo

- Lorsqu'une option vidéo HS  **2160/30p** (4K UHD) ou  **2160/25p** (4K UHD), or est sélectionnée dans **Options vidéo**, le réglage **Activée (hybride)** ne peut pas être sélectionné.
- Lorsque **Super accéléré** est sélectionné, le réglage est fixé sur **Activée (hybride)**.
- Les effets de bougé d'appareil risquent de ne pas être totalement éliminés dans certaines situations.



Réduction bruit du vent

Entrez en mode de prise de vue → commande **MENU** → icône de menu  → Réduction bruit du vent → 



Option	Description
 Activée	Permet d'atténuer le bruit qui est émis lorsque le vent passe sur le microphone pendant l'enregistrement vidéo. D'autres bruits peuvent devenir quasi inaudibles pendant la lecture.
Désactivée (réglage par défaut)	La réduction bruit du vent est désactivée.

Remarques concernant la fonction Réduction bruit du vent

Le réglage est défini sur **Désactivée** dans les situations suivantes :

- Dans les vidéos Super accéléré
- Lorsqu'une option vidéo HS est sélectionnée dans **Options vidéo**.

Cadence de prise de vue

Entrez en mode de prise de vue → commande **MENU** → icône de menu  → Cadence de prise de vue → 

Sélectionnez la cadence de prise utilisée en mode Vidéo accélérée, Vidéo Super accéléré, Diaporama de clips ou pendant l'enregistrement de vidéos. Lorsque vous changez de cadence de prise de vue, les cadences de prise de vue disponibles dans **Options vidéo** ( 125) sont modifiées.



Option	Description
30 vps (30p/60p)	Convient pour la lecture sur un téléviseur à l'aide de la norme NTSC.
25 vps (25p/50p)	Convient pour la lecture sur un téléviseur à l'aide de la norme PAL.



Menu Visualisation

Reportez-vous à « Édition d'images (images fixes) » (📖76) pour plus d'informations sur les fonctions d'édition d'image.

Marquer pour le transfert

Appuyez sur  (mode de visualisation) → commande **MENU** → Marquer pour le transfert → 



Sélectionnez les images dans l'appareil photo que vous souhaitez transférer sur un dispositif intelligent à l'avance avant de les transférer.

Sur l'écran de sélection des images (📖109), sélectionnez ou désélectionnez les images pour la fonction Marquer pour le transfert.

- Les vidéos ne peuvent pas être sélectionnées. Pour télécharger des vidéos sur un périphérique mobile, utilisez l'application SnapBridge.
- Notez que lorsque vous sélectionnez **Réinitialisation** (📖153) dans le menu configuration ou **Rétablir régl. par défaut** (📖138) dans le menu Réseau, les réglages Marquer pour le transfert que vous avez effectués sont annulés.





Diaporama

Appuyez sur  (mode de visualisation) → commande **MENU** → Diaporama → 



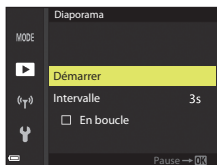

Visualisez des images une par une sous forme de « diaporama » automatique. Lorsque des fichiers vidéo sont lus dans le diaporama, seule la première vue de chaque vidéo s'affiche.

1 Utilisez les touches ▲▼ du sélecteur multidirectionnel pour sélectionner **Démarrer** et appuyez sur .

- Le diaporama démarre.
- Pour changer l'intervalle entre les images, sélectionnez **Intervalle**, appuyez sur , et spécifiez la durée souhaitée avant de sélectionner **Démarrer**.
- Pour que le diaporama se répète automatiquement, sélectionnez l'option **En boucle**, puis appuyez sur  avant de sélectionner **Démarrer**.
- La durée de lecture maximale est d'environ 30 minutes même si l'option **En boucle** est activée.



2 Terminez ou redémarrez le diaporama.

- L'écran illustré à droite s'affiche lorsque vous arrêtez le diaporama ou l'interrompez. Pour quitter le diaporama, sélectionnez  et appuyez sur . Pour reprendre le diaporama, sélectionnez  et appuyez sur .





Opérations pendant la visualisation

- Utilisez les touches ◀▶ du sélecteur multidirectionnel pour afficher l'image précédente/suivante. Appuyez longuement sur les touches ◀▶ pour faire défiler les images rapidement vers l'avant ou vers l'arrière.
- Appuyez sur  pour interrompre ou arrêter le diaporama.





Protéger

Appuyez sur  (mode de visualisation) → commande **MENU** → Protéger → 

L'appareil photo protège les images sélectionnées contre toute suppression accidentelle. Sélectionnez les images à protéger ou annulez la protection sur l'écran de sélection des images (109).



Notez que le formatage de la carte mémoire ou de la mémoire interne de l'appareil photo efface définitivement l'intégralité des données, y compris les fichiers protégés (148).

Rotation image

Appuyez sur  (mode de visualisation) → commande **MENU** → Rotation image → 

Spécifiez l'orientation dans laquelle les images enregistrées sont affichées pendant la visualisation. Une rotation de 90 degrés dans le sens des aiguilles d'une montre ou de 90 degrés dans le sens inverse peut être appliquée aux images fixes.

Les images enregistrées en cadrage vertical peuvent être pivotées de 180 degrés dans l'un ou l'autre sens.

Sélectionnez une image sur l'écran de sélection des images (109). Lorsque l'écran rotation image s'affiche, utilisez les touches   du sélecteur multidirectionnel ou tournez-le pour faire pivoter l'image de 90 degrés.



Rotation de 90 degrés dans le sens anti-horaire





Rotation de 90 degrés dans le sens horaire

Appuyez sur  pour finaliser l'orientation affichée, puis enregistrez les données d'orientation avec l'image.



Fonction Copier (copie entre la carte mémoire et la mémoire interne)

Appuyez sur  (mode de visualisation) → commande **MENU** → Copier → 

Des images peuvent être copiées entre une carte mémoire et la mémoire interne.

- Lorsqu'une carte mémoire vierge est insérée et que l'appareil photo passe en mode de visualisation, **La mémoire ne contient pas d'images.** s'affiche. Lorsque cela se produit, appuyez sur la commande **MENU** pour sélectionner **Copier**.

- 1 Utilisez les touches ▲▼ du sélecteur multidirectionnel pour sélectionner la destination vers laquelle copier les images et appuyez sur .

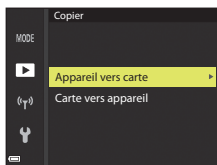

- 2 Choisissez une option de copie, puis appuyez sur .

- Si vous choisissez l'option **Images sélectionnées**, utilisez l'écran de sélection des images pour spécifier les images (109).
- Si vous sélectionnez l'option **Carte vers appareil**, l'option Toutes les images n'est pas disponible.

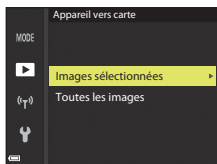

Remarques concernant la copie d'images



- Seuls les fichiers aux formats pouvant être enregistrés par cet appareil photo peuvent être copiés.
- Les photos prises avec un autre modèle d'appareil photo ou modifiées sur un ordinateur risquent de ne pas pouvoir être copiées.

Copie d'images d'une séquence



- Si vous sélectionnez une image représentative d'une séquence dans **Images sélectionnées**, toutes les images de la séquence sont copiées.
- Si vous appuyez sur la commande **MENU** lorsque les images d'une séquence sont affichées, seule l'option de copie **Carte vers appareil** est disponible. Toutes les images de la séquence sont copiées si vous sélectionnez **Séquence actuelle**.



Affichage séquences

Appuyez sur  (mode de visualisation) → commande **MENU** → Affichage séquences
→ 

Sélectionnez la méthode utilisée pour afficher des images dans la séquence (74).

Option	Description
 Chaque image	Permet d'afficher chaque image d'une séquence individuellement.  s'affiche sur l'écran de visualisation.
 Image représent. seule (réglage par défaut)	Seule l'image représentative pour des images d'une séquence s'affiche.



Les réglages s'appliquent à toutes les séquences et sont conservés dans la mémoire de l'appareil photo, même si celui-ci est éteint.



Menu Réseau

Appuyez sur la commande **MENU** → icône de menu  → 

Configurez les réglages de réseau sans fil pour connecter l'appareil photo et un dispositif intelligent.

Option	Description	
Mode avion	Sélectionnez Activé pour désactiver toutes les connexions sans fil.	
Conn. au périph. mobile	À sélectionner lorsque vous associez un dispositif intelligent et l'appareil photo. Ce réglage ne peut pas être sélectionné lorsqu'une connexion sans fil est établie. Reportez-vous à l'étape 2 dans « Configuration via un smartphone ou une tablette » ( 14) pour plus d'informations.	
Options d'envoi auto.	Définissez les conditions pour envoyer automatiquement des images vers un dispositif intelligent.	
Wi-Fi	Type de connexion Wi-Fi	
	SSID* : permet de modifier le SSID. Définissez un SSID alphanumérique comprenant entre 1 et 32 caractères .	
	Authentif./chiffrement : indique si les communications entre l'appareil photo et le dispositif intelligent connecté sont chiffrées ou non. Les communications ne sont pas chiffrées lorsque l'option Open est sélectionnée.	
	Mot de passe* : définissez le mot de passe. Définissez un mot de passe alphanumérique comprenant entre 8 et 36 caractères.	
	Canal : sélectionnez le canal utilisé pour les connexions sans fil.	
	Masque de sous-réseau : utilisez le réglage par défaut (255.255.255.0) dans des conditions normales.	
	Adresse IP serveur DHCP : utilisez le réglage par défaut (192.168.0.10) dans des conditions normales.	
	Paramètres actuels	Permet d'afficher les réglages actuels.
Bluetooth	Connexion au réseau	Sélectionnez Désactiver pour désactiver la communication Bluetooth.
	Périphériques associés	Changez le dispositif intelligent auquel effectuer la connexion, ou supprimez l'association avec le dispositif intelligent.
	Envoyer si éteint	Indiquez si l'appareil photo doit communiquer ou non avec le dispositif intelligent lorsqu'il est éteint ou en mode veille ( 23).
Rétablir régl. par défaut	Permet de rétablir tous les réglages du menu Réseau par défaut. Ce réglage ne peut pas être sélectionné lorsqu'une connexion sans fil est établie.	

* Reportez-vous à « Utilisation du clavier de saisie de texte » ( 139) pour plus d'informations sur la façon de saisir des caractères alphanumériques.



Utilisation du clavier de saisie de texte

Saisie de caractères pour le SSID, Mot de passe, Légende des images, et les Informations de copyright

- Utilisez les touches ▲▼◀▶ du sélecteur multidirectionnel pour sélectionner des caractères alphanumériques. Appuyez sur **OK** pour saisir le caractère sélectionné dans le champ de texte et déplacez le curseur sur l'espace suivant.
- Pour déplacer le curseur dans le champ de texte, sélectionnez ← ou → sur le clavier, et appuyez sur **OK**.
- Pour supprimer un caractère, appuyez sur **Supprimer**.
- Pour appliquer le réglage, sélectionnez ↵ sur le clavier et appuyez sur **OK**.





Saisie de caractères pour Canal, Masque de sous-réseau et Adresse IP du serveur DHCP

- Utilisez les touches ▲▼ du sélecteur multidirectionnel pour définir les nombres. Pour passer au chiffre suivant, appuyez sur ▶ ou sur **OK**. Pour revenir au chiffre précédent, appuyez sur ◀.
- Pour appliquer le réglage, sélectionnez le dernier chiffre et appuyez sur **OK**.





Menu Configuration

Fuseau horaire et date

Appuyez sur la commande **MENU** → icône de menu  → Fuseau horaire et date → 

Réglez l'horloge de l'appareil photo.

Option	Description
Synchro. avec le périph.	Indiquez si le réglage de date et heure doit être synchronisé avec les dispositifs intelligents.
Date et heure	<p>Réglez la date et l'heure si l'option Synchro. avec périphérique est définie sur Désactivée.</p> <ul style="list-style-type: none">• Sélectionnez un champ : appuyez sur les touches ◀▶ du sélecteur multidirectionnel.• Réglez la date et l'heure : appuyez sur ▲▼. La date et l'heure peuvent également être modifiées à l'aide de la molette de commande ou du sélecteur multidirectionnel.• Appliquez le réglage : sélectionnez le réglage du champ des minutes, puis appuyez sur  ou ▶.
Format de la date	Sélectionnez Année/mois/jour , Mois/jour/année , ou Jour/mois/année .
Fuseau horaire	<p>Réglez la date et l'heure si l'option Synchro. avec périphérique est définie sur Désactivée. Réglez le fuseau horaire et l'heure d'été.</p> <ul style="list-style-type: none">• Lorsque l'option Destination () est définie après avoir réglé le fuseau horaire du domicile () , le décalage horaire entre la destination et le fuseau horaire du domicile est calculé automatiquement, et la date et l'heure sont enregistrées pour la région sélectionnée.

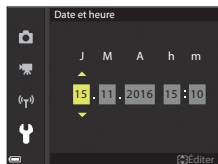

Réglage du fuseau horaire

- 1 Utilisez les touches ▲▼ du sélecteur multidirectionnel pour sélectionner **Fuseau horaire** et appuyez sur .

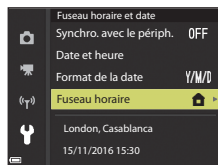



2 Sélectionnez  **Fuseau horaire dom.**
ou  **Destination** et appuyez sur .

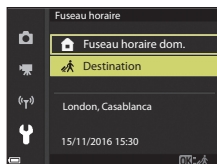

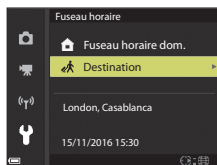

- La date et l'heure affichées sur l'écran ne sont pas les mêmes en fonction du fuseau horaire du domicile ou de la destination sélectionnée.



3 Appuyez sur .



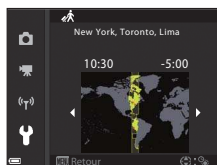

4 Utilisez les touches   pour sélectionner le fuseau horaire.

- Appuyez sur  pour activer la fonction d'heure d'été, et  s'affiche. Appuyez sur  pour désactiver la fonction d'heure d'été.
- Appuyez sur  pour appliquer le fuseau horaire.
- Si l'heure correcte ne s'affiche pas pour le réglage de fuseau horaire du domicile ou de destination, réglez l'heure appropriée dans **Date et heure**.







Réglages du moniteur

Appuyez sur la commande **MENU** → icône de menu  → Réglages du moniteur → 

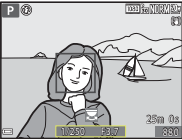
Option	Description
Infos photos	Permet d'afficher ou non les informations sur le moniteur.
Affichage de l'aide	Les descriptions des fonctions sont affichées lorsque vous modifiez le mode de prise de vue ou lorsque l'écran de réglage apparaît. <ul style="list-style-type: none"> • Réglage par défaut : Activé
Affichage des images	Permet d'afficher ou non l'image prise immédiatement après la prise de vue. <ul style="list-style-type: none"> • Réglage par défaut : Activé
Luminosité	Permet de régler la luminosité. <ul style="list-style-type: none"> • Réglage par défaut : 3

Infos photos

	Mode de prise de vue	Mode de visualisation
Afficher les infos		
Infos auto (réglage par défaut)	Les informations s'affichent comme dans Afficher les infos et sont masquées comme dans Masquer les infos si aucune opération n'est effectuée pendant quelques secondes. Les informations s'affichent de nouveau lorsque vous effectuez une opération.	
Masquer les infos		



	Mode de prise de vue	Mode de visualisation
Quadrillage+infos auto	 <p>Outre les informations affichées dans Infos auto, un quadrillage s'affiche pour vous aider à cadrer les photos. Le quadrillage ne s'affiche pas lors de l'enregistrement de vidéos.</p>	 <p>Identique à Infos auto.</p>
Cadre vidéo+infos auto	 <p>Outre les informations affichées dans Infos auto, un cadre s'affiche avant le début de l'enregistrement d'une vidéo. Il représente la zone qui sera prise lors de l'enregistrement de vidéos. Le cadre ne s'affiche pas lors de l'enregistrement de vidéos.</p>	 <p>Identique à Infos auto.</p>





Timbre dateur

Appuyez sur la commande **MENU** → icône de menu  → Timbre dateur → 

La date et l'heure de prise de vue peuvent être imprimées sur les images lors de la prise de vue.



Option	Description
 DATE Date	La date est imprimée sur les images.
 DATE Date et heure	La date et l'heure sont imprimées sur les images.
Désactivée (réglage par défaut)	La date et l'heure ne sont pas imprimées sur les images.

Remarques concernant la fonction Timbre dateur

- La date et l'heure imprimées constituent une partie permanente des données de l'image et ne peuvent pas être supprimées. La date et l'heure ne peuvent pas être imprimées sur les images une fois qu'elles ont été prises.
- La date et l'heure ne peuvent pas être imprimées dans les situations suivantes :
 - Lorsque le mode Scène est défini sur **Sport**, **Portrait de nuit** (lorsqu'il est défini sur **À main levée**), **Paysage de nuit** (lorsqu'il est défini sur **À main levée**), **Contre-jour** (lorsque **HDR** est **Activé**), **Panoramique simplifié** ou **Animaux domestiques** (lorsqu'il est défini sur **Rafale**), **Surimpression lumières**
 - Lors de l'utilisation du mode Créativité
 - Lorsque l'option **Rafale** ( 118) est définie
 - Lors de l'enregistrement de vidéos
 - Lors de la sauvegarde d'images fixes pendant l'enregistrement d'une vidéo
 - Lors de l'extraction d'images fixes d'une vidéo pendant la lecture d'une vidéo
- La date et l'heure imprimées peuvent être difficiles à lire lorsque vous utilisez une image de petite taille.

Impression d'une date de prise de vue sur des Images sans un timbre dateur



Vous pouvez transférer des images vers un ordinateur et utiliser le logiciel ViewNX-i ( 103) pour imprimer la date et l'heure de prise de vue sur les images lorsqu'elles sont imprimées.



VR photo

Appuyez sur la commande **MENU** → icône de menu  → VR photo → 

Sélectionnez le paramètre de réduction de vibration utilisé lors de la prise d'images fixes. Sélectionnez **Désactivée** lorsque vous utilisez un trépied pour stabiliser l'appareil photo pendant la prise de vue.

Option	Description
 * Activée (hybride)	Permet d'effectuer une correction optique pour le bougé d'appareil à l'aide de la méthode de décentrement. Dans les situations suivantes, cette option effectue également une VR électronique à l'aide du traitement d'image. <ul style="list-style-type: none">• Flash : ne se déclenche pas• Vitesse d'obturation : plus lente que 1/30 seconde en position grand-angle maximale et 1/250 seconde en position téléobjectif maximale• Retardateur : OFF• Rafale : Vue par vue• Sensibilité : 200 ISO ou inférieure La durée d'enregistrement de l'image peut être plus longue.
 Activée (réglage par défaut)	Permet d'effectuer une correction pour le bougé d'appareil à l'aide de la méthode de décentrement.
Désactivée	La correction n'est pas effectuée.

Remarques concernant la fonction VR photo

- Après que l'appareil photo est mis sous tension ou passe du mode de visualisation au mode de prise de vue, attendez que l'écran de prise de vue soit prêt avant de prendre des photos.
- Les images sur l'écran peuvent être floues, immédiatement après la prise de vue.
- Il est possible que la fonction Réduction de vibration ne puisse pas totalement éliminer les effets de bougé d'appareil dans certaines situations.
- Lorsque la vitesse d'obturation est extrêmement lente, les images ne peuvent pas être corrigées à l'aide du traitement d'image, même si la fonction **Activée (hybride)** est sélectionnée.





Assistance AF

Appuyez sur la commande **MENU** → icône de menu  → Assistance AF → 

Option	Description
AUTO Automatique (réglage par défaut)	L'illuminateur d'assistance AF s'allume automatiquement lorsque vous appuyez sur le déclencheur dans des environnements sombres. L'illuminateur a une plage d'environ 5,0 m en position grand-angle maximale et d'environ 4,5 m en position téléobjectif maximale. <ul style="list-style-type: none">• Pour certaines zones de mise au point ou certains modes de prise de vue, l'illuminateur d'assistance AF peut rester désactivé.
Désactivée	L'illuminateur d'assistance AF ne s'allume pas.

Zoom numérique

Appuyez sur la commande **MENU** → icône de menu  → Zoom numérique → 



Option	Description
Activée (réglage par défaut)	Le zoom numérique est activé.
 Par recadrage	Le facteur de zoom est limité dans une plage dans laquelle la qualité d'image n'est pas affectée (📖60). <ul style="list-style-type: none">• Le zoom numérique n'est pas disponible lorsque la taille d'image est 20M 5184×3888, 16:9 5184×2920, 1:1 3888×3888.• Ce réglage fonctionne de la même façon que le réglage Activée pendant l'enregistrement de vidéos.
Désactivée	Le zoom numérique est désactivé.

Remarques concernant la fonction Zoom numérique

- L'option Zoom numérique ne peut pas être utilisée dans les modes de prise de vue suivants :
 - **Portrait**, Mode Scène **Portrait de nuit**, **Paysage de nuit**, **Contre-jour** (lorsque l'option **HDR** est définie), **Panoramique simplifié**, **Animaux domestiques**, **Portrait optimisé**
 - Mode Créativité
- La fonction Zoom numérique ne peut pas être utilisée dans d'autres modes de prise de vue, lorsque vous utilisez certains réglages (📖69).



Réglages du son

Appuyez sur la commande **MENU** → icône de menu  → Réglages du son → 

Option	Description
Son des commandes	Lorsque l'option Activé (réglage par défaut) est sélectionnée, l'appareil photo émet un signal sonore lorsque des opérations sont effectuées, deux signaux sonores lorsque l'appareil photo effectue la mise au point sur le sujet, et trois signaux sonores lorsqu'une erreur est détectée. Le son de l'écran d'accueil est également émis. <ul style="list-style-type: none">Les sons sont désactivés lorsque vous utilisez le mode Scène Animaux domestiques.
Son du déclencheur	Lorsque l'option Activé (réglage par défaut) est sélectionnée, le son du déclencheur est émis au moment du déclenchement. <ul style="list-style-type: none">Le son du déclencheur n'est pas émis lors de l'enregistrement de vidéos ni lorsque vous utilisez l'option Panoramique simplifié ou le mode Scène Animaux domestiques.

Extinction auto

Appuyez sur la commande **MENU** → icône de menu  → Extinction auto → 

Définissez le délai avant que l'appareil photo passe en mode veille (23).
Vous pouvez sélectionner **30 s**, **1 min** (réglage par défaut), **5 min**, ou **30 min**.



Réglage de la fonction Extinction auto

Le délai avant le passage de l'appareil photo en mode veille est fixé dans les situations suivantes :

- Lors de la prise de vue avec **Déclenchement auto** : 5 minutes (lorsque l'option Extinction auto est définie sur **30 s** ou sur **1 min**).
- Lors de la prise de vue avec **Détecteur de sourire** : 5 minutes (lorsque l'option Extinction auto est définie sur **30 s** ou sur **1 min**).
- Lorsqu'un menu est affiché : 3 minutes (lorsque l'option Extinction auto est définie sur **30 s** ou sur **1 min**).
- Lorsqu'un câble HDMI est connecté : 30 minutes
- Lors de la connexion avec **Conn. au périph. mobile** : 30 minutes



Formatage de la carte/Formater la mémoire

Appuyez sur la commande **MENU** → icône de menu  → Formatage de la carte/Formater la mémoire → 

Utilisez cette option pour formater la carte mémoire ou la mémoire interne.

Le formatage des cartes mémoire ou de la mémoire interne supprime définitivement toutes les données. Les données supprimées ne peuvent plus être récupérées.

N'oubliez pas d'enregistrer les images importantes sur un ordinateur avant le formatage.

- Ce réglage ne peut pas être sélectionné lorsqu'une connexion sans fil est établie.

Formatage d'une carte mémoire

- Introduisez une carte mémoire dans l'appareil photo.
- Sélectionnez **Formatage de la carte** dans le menu Configuration, puis appuyez sur .



Formatage de la mémoire interne

- Retirez la carte mémoire de l'appareil photo.
- Sélectionnez **Formater la mémoire** dans le menu Configuration, puis appuyez sur .

Pour lancer le formatage, sélectionnez **Formater** sur l'écran qui s'affiche et appuyez sur .

- N'éteignez pas l'appareil photo et n'ouvrez pas le volet du logement pour accumulateur/carte mémoire lors du formatage.



Langue/Language

Appuyez sur la commande **MENU** → icône de menu  → Langue/Language → 

Sélectionnez une langue pour afficher les menus et les messages de l'appareil photo.







Légende des images

Appuyez sur la commande **MENU** → icône de menu  → Légende des images → 

Ajoutez une légende précédemment enregistrée à des images qui seront prises.

Vous pouvez imprimer la légende ajoutée à des images qui seront envoyées à un périphérique mobile à l'aide d'une application (18).

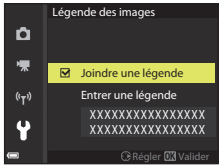
Vous pouvez également vérifier avec des métadonnées ViewNX-i.



Option	Description	
Joindre une légende	<p>Une légende enregistrée à l'aide de l'option Entrer une légende est ajoutée aux images.</p> <ul style="list-style-type: none">Sélectionnez Joindre une légende, appuyez sur , et activez la case à cocher (). Lorsque vous appuyez sur , le réglage est activé et la légende sera ajoutée aux images qui seront prises.	
Entrer une légende	<p>Vous pouvez enregistrer une légende contenant jusqu'à 36 caractères alphanumériques.</p> <ul style="list-style-type: none">Sélectionnez Entrer une légende, appuyez sur , et l'écran de saisie s'affiche. Reportez-vous à « Utilisation du clavier de saisie de texte » (139) pour plus d'informations sur la méthode de saisie.	

Affichage des légendes des images

Les légendes des images ne s'affichent pas même si les images sont visualisées sur l'appareil photo.









Informations de copyright

Appuyez sur la commande **MENU** → icône de menu  → Informations de copyright → 

Ajoutez des informations de copyright précédemment enregistrées à des images qui seront prises.

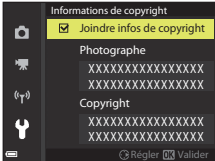
Vous pouvez imprimer les informations de copyright ajoutées à des images qui seront envoyées à un périphérique mobile à l'aide d'une application (18).

Vous pouvez également vérifier avec des métadonnées ViewNX-i.

Option	Description
Joindre infos de copyright	<p>Les informations de copyright enregistrées avec l'option Photographe et Copyright sont ajoutées aux images.</p> <ul style="list-style-type: none">Sélectionnez Joindre infos de copyright, appuyez sur , et activez la case à cocher (). <p>Lorsque vous appuyez sur , le réglage est activé et les informations de copyright seront ajoutées aux images qui seront prises.</p> 
Photographe	<p>Vous pouvez enregistrer un nom d'artiste contenant jusqu'à 36 caractères alphanumériques.</p> <ul style="list-style-type: none">Sélectionnez Photographe, appuyez sur , et l'écran de saisie s'affiche. Reportez-vous à « Utilisation du clavier de saisie de texte » (139) pour plus d'informations sur la méthode de saisie.
Copyright	<p>Vous pouvez enregistrer un nom de titulaire de copyright contenant jusqu'à 54 caractères alphanumériques.</p> <ul style="list-style-type: none">Sélectionnez Copyright, appuyez sur , et l'écran de saisie s'affiche. Reportez-vous à « Utilisation du clavier de saisie de texte » (139) pour plus d'informations sur la méthode de saisie.

Remarques concernant la fonction Informations de copyright



- Pour empêcher l'utilisation illégale de noms d'artistes et de noms de détenteurs de copyright lorsque vous prêtez ou transférez la propriété de l'appareil photo, assurez-vous de désactiver le réglage **Joindre infos de copyright**. De même, veillez à ce que le nom de l'artiste et le nom du titulaire de copyright soient vides.
- Nikon n'est pas responsable en cas de problèmes ou de dommages résultant de l'utilisation des **Informations de copyright**.

Affichage des informations de copyright

Les informations de copyright ne s'affichent pas même si les images sont visualisées sur l'appareil photo.



Données de position



Appuyez sur la commande **MENU** → icône de menu  → Données de position → 

Indiquez si vous souhaitez ou non ajouter des informations sur les lieux de prise de vue aux images que vous prenez.

Option	Description
Charger depuis le périph.	Sélectionnez Oui pour ajouter des informations de position du dispositif intelligent aux images que vous prenez. Activez la fonction d'informations de position de l'application SnapBridge.
Position	Permet d'afficher les informations de position obtenues. <ul style="list-style-type: none">• Les informations ne sont pas mises à jour lorsqu'elles sont affichées. Pour les mettre à jour, sélectionnez Position de nouveau.



Charge par ordinateur

Appuyez sur la commande **MENU** → icône de menu  → Charge par ordinateur → 

Option	Description
AUTO Automatique (réglage par défaut)	Lorsque l'appareil photo est connecté à un ordinateur en cours d'utilisation ()97), l'accumulateur inséré dans l'appareil photo est automatiquement chargé à l'aide de l'alimentation fournie par l'ordinateur.
Désactivée	L'accumulateur inséré dans l'appareil photo n'est pas chargé lorsque l'appareil photo est connecté à un ordinateur.

Remarques concernant la charge avec un ordinateur

- Lorsqu'il est connecté à un ordinateur, l'appareil photo s'allume automatiquement et commence à se charger. La charge de l'accumulateur s'arrête si vous mettez l'appareil photo hors tension.
- Un accumulateur totalement déchargé est rechargé en environ 4 heures. Le temps de charge augmente lorsque des images sont transférées pendant la charge de l'accumulateur.
- L'appareil photo s'éteint automatiquement s'il n'y a aucune communication avec l'ordinateur pendant 30 minutes après la fin de la charge de l'accumulateur.

Lorsque le témoin de charge clignote rapidement en vert

La charge ne peut pas être effectuée, probablement pour l'une des raisons suivantes.

- La température ambiante n'est pas appropriée pour le chargement. Chargez l'accumulateur dans un environnement intérieur dont la température est comprise entre 5 °C et 35 °C.
- Le câble USB n'est pas connecté correctement, ou l'accumulateur est défectueux. Vérifiez que le câble USB est connecté correctement et remplacez l'accumulateur, si nécessaire.
- L'ordinateur est en mode veille et ne fournit pas d'alimentation. Quittez le mode veille.
- L'accumulateur ne peut pas être chargé car l'ordinateur ne peut pas fournir d'alimentation à l'appareil photo en raison des réglages de l'ordinateur ou de ses caractéristiques techniques.



Réinitialisation

Appuyez sur la commande **MENU** → icône de menu  → Réinitialisation → 



Lorsque l'option **Oui** est sélectionnée, les réglages de l'appareil photo sont restaurés à leurs valeurs par défaut.

- Les réglages du menu Réseau par défaut sont rétablis également.
- Certains réglages, tels que **Fuseau horaire et date** ou **Langue/Language**, ne sont pas réinitialisés.
- Ce réglage ne peut pas être sélectionné lorsqu'une connexion sans fil est établie.

Réinitialisation de la numérotation des fichiers

Pour réinitialiser la numérotation des fichiers à « 0001 », supprimez toutes les images enregistrées sur la carte mémoire ou dans la mémoire interne avant de sélectionner **Réinitialisation**.

Marquage de conformité

Appuyez sur la commande **MENU** → icône de menu  → Marquage de conformité → 

Affichez les marquages de conformité auxquels est conforme l'appareil photo.

Version firmware

Appuyez sur la commande **MENU** → icône de menu  → Version firmware → 

Affichez la version actuelle du firmware de l'appareil photo.

- Ce réglage ne peut pas être sélectionné lorsqu'une connexion sans fil est établie.



Notes techniques

Remarques.....	155
Remarques concernant les fonctions de communication sans fil	157
Entretien du produit	159
Appareil photo	159
Accumulateur	160
Adaptateur de charge.....	161
Cartes mémoire.....	162
Nettoyage et stockage	163
Nettoyage.....	163
Stockage	163
Messages d'erreur	164
Dépannage.....	167
Noms des fichiers.....	175
Accessoires optionnels	176
Fiche technique	177
Cartes mémoire approuvées.....	180
Index.....	183



Remarques

Avertissements à l'attention des utilisateurs résidant aux États-Unis

CONSIGNES DE SÉCURITÉ IMPORTANTES- CONSERVEZ CES CONSIGNES.

DANGER – POUR LIMITER LE RISQUE D'INCENDIE OU D'ÉLECTROCUTION, SUIVEZ ATTENTIVEMENT CES CONSIGNES

Pour toute source d'alimentation électrique en dehors des États-Unis, utilisez si nécessaire un adaptateur de prise secteur adapté à la prise de courant locale.

Cet appareil d'alimentation doit être orienté correctement, soit dans une position verticale, soit monté au sol.

Avis de la FCC (Federal Communications Commission) sur les interférences radioélectriques

Cet équipement a été testé et déclaré conforme aux restrictions des périphériques numériques de classe B, conformément à l'article 15 de la réglementation de la FCC. Ces restrictions visent à garantir une protection raisonnable contre les interférences

nuisibles lorsque l'équipement est utilisé dans un environnement résidentiel. Cet équipement génère, utilise et peut émettre des radiofréquences et, s'il n'est pas installé et utilisé conformément au manuel d'instructions, il risque de causer des interférences néfastes avec les communications radio. Il n'y a toutefois aucune garantie que des interférences ne surviendront pas dans une installation donnée. Si cet appareil cause des interférences nuisibles à la réception radio ou télévision, ce qui peut être déterminé en mettant l'appareil sous tension et hors tension, l'utilisateur est invité à tenter de corriger l'interférence au moyen d'une ou de plusieurs des mesures suivantes :

- Réorienter ou déplacer l'antenne de réception.
- Augmenter la distance entre l'appareil et le récepteur.
- Connecter l'appareil à une prise se trouvant sur un circuit différent de celui où est connecté le récepteur.
- Consulter le fournisseur ou un technicien en radio/télévision expérimenté pour obtenir de l'aide.

ATTENTION

Modifications

La FCC impose que l'utilisateur soit averti que toute modification apportée à cet appareil et qui n'a pas été expressément approuvée par Nikon Corporation est de nature à annuler le droit d'utiliser l'appareil.

Câbles d'interface

Utilisez les câbles d'interface vendus ou fournis par Nikon pour votre appareil photo. L'utilisation d'autres câbles peut entraîner un dépassement des limites de la classe B, article 15 du règlement de la FCC.



Avis pour les clients de l'État de Californie

DANGER

La manipulation du câble de ce produit vous expose à du plomb, produit chimique reconnu dans l'État de Californie comme pouvant provoquer des anomalies congénitales ou autres problèmes génétiques.

Lavez-vous les mains après manipulation.

Nikon Inc.,

1300 Walt Whitman Road, Melville, New York 11747-3064, U.S.A.

Tél. : 631-547-4200

Avis pour les clients canadiens

CAN ICES-3 B / NMB-3 B

Avis pour les clients en Europe

ATTENTION

IL Y A UN RISQUE D'EXPLOSION SI L'ACCUMULATEUR EST REMPLACÉ PAR UN AUTRE DE TYPE INCORRECT.

DÉBARRASSEZ-VOUS DES ACCUMULATEURS USAGÉS EN SUIVANT LES CONSIGNES.

Ce symbole indique que le matériel électrique et électronique doit être jeté dans les conteneurs appropriés.

Les mentions suivantes s'appliquent uniquement aux utilisateurs situés dans les pays européens :

- Ce produit doit être jeté dans un point de collecte approprié. Elles ne doivent pas être jetées avec les déchets ménagers.
- Le tri sélectif et le recyclage permettent de préserver les ressources naturelles et d'éviter les conséquences négatives pour la santé humaine et l'environnement, qui peuvent être provoquées par une élimination incorrecte.
- Pour plus d'informations, contactez votre revendeur ou les autorités locales chargées de la gestion des déchets.



Ce symbole sur la batterie indique que la batterie doit être collectée séparément.

Les mentions suivantes s'appliquent uniquement aux utilisateurs situés dans les pays européens :

- Toutes les batteries, qu'elles portent ce symbole ou non, doivent être recueillies séparément dans un point de collecte approprié. Elles ne doivent pas être jetées avec les déchets ménagers.
- Pour plus d'informations, contactez votre revendeur ou les autorités locales chargées de la gestion des déchets.



Avis pour les clients en France

LE PRODUIT ET SON EMBALLAGE RELÈVENT D'UNE CONSIGNE DE TRI



CONSIGNE POUVANT VARIER LOCALEMENT > WWW.CONSIGNESDETRI.FR



Remarques concernant les fonctions de communication sans fil

Restrictions relatives aux appareils sans fil

L'émetteur-récepteur sans fil compris dans ce produit est conforme aux réglementations sans fil du pays dans lequel il est commercialisé et n'est pas destiné à être utilisé dans d'autres pays (les produits achetés au sein de l'UE ou de l'AELE peuvent être utilisés n'importe où dans l'UE et l'AELE). Nikon n'assume aucune responsabilité en cas d'utilisation dans d'autres pays. Les utilisateurs qui ne connaissent pas avec certitude le pays dans lequel leur appareil a été initialement vendu doivent consulter leur centre de SAV Nikon local ou un représentant Nikon agréé. Cette limitation s'applique à l'utilisation sans fil uniquement et non à une quelconque autre utilisation du produit.

Sécurité

Même si l'un des avantages de ce produit est qu'il permet à d'autres de se connecter librement pour l'échange de données sans fil n'importe où dans sa zone de couverture, les situations suivantes peuvent se produire si la sécurité n'est pas activée :

- Vol de données : des tiers malveillants peuvent intercepter des transmissions sans fil pour voler des ID utilisateur, des mots de passe et autres informations personnelles.
- Accès non autorisé : des utilisateurs non autorisés peuvent accéder au réseau et altérer des données ou effectuer d'autres actions malveillantes. Notez qu'en raison de la conception des réseaux sans fil, des attaques spécialisées peuvent donner lieu à un accès non autorisé même si la sécurité est activée. Nikon n'est pas responsable en cas de fuites de données ou d'informations susceptibles de survenir au cours d'un transfert de données.
- N'accédez pas aux réseaux que nous n'êtes pas autorisé à utiliser, même s'ils s'affichent sur votre smartphone ou tablette. Cela pourrait être considéré comme un accès non autorisé. Accédez uniquement aux réseaux que vous êtes autorisé à utiliser.

Gestion des informations personnelles et déni de responsabilité

- Les informations utilisateur enregistrées et configurées sur le produit, y compris les paramètres de connexion à un réseau local sans fil ainsi que d'autres informations personnelles, sont susceptibles d'être modifiées et perdues en raison d'une erreur de fonctionnement, de la présence d'électricité statique, d'un accident, d'un dysfonctionnement, d'une réparation ou de toute autre manipulation. Conservez toujours des copies séparées de vos informations importantes. Nikon n'est responsable d'aucun dommage direct ou indirect, ou encore de la perte de revenus, consécutifs à l'altération ou la perte de contenu qui ne sont pas attribuables à Nikon.
- Avant de vous débarrasser de ce produit ou de le transférer à un autre propriétaire, nous vous recommandons d'utiliser l'option **Réinitialisation** dans le menu Configuration (📖 112) pour supprimer toutes les informations utilisateur enregistrées et configurées avec le produit, notamment les paramètres de connexion réseau local sans fil et les autres informations personnelles.
- Nikon n'est pas responsable en cas de dommages résultant d'une utilisation non autorisée de ce produit par des tiers en cas de vol ou de perte du produit.



Précautions lors de l'exportation ou du transport de ce produit à l'étranger

Ce produit est soumis à la réglementation des États-Unis concernant les exportations (United States Export Administration Regulations) (EAR). L'autorisation du gouvernement des États-Unis n'est pas requise pour l'exportation vers des pays autres que les pays suivants qui, au moment où ce document est rédigé, sont soumis à un embargo ou à des contrôles spéciaux : Cuba, Iran, Corée du Nord, Soudan et Syrie (liste susceptible d'être modifiée).

Avis pour les clients aux États-Unis et au Canada

Federal Communications Commission (FCC) et Industrie Canada (IC)

Déclaration de conformité

Cet appareil est conforme à l'article 15 des normes FCC et aux normes d'exemption de licence RSS d'Industrie Canada. Le fonctionnement est soumis aux deux conditions suivantes : (1) cet appareil ne peut pas engendrer d'interférences et (2) il doit accepter toutes interférences, y compris celles qui peuvent entraver son bon fonctionnement.

Déclaration d'exposition aux HF FCC/IC

Cet émetteur ne doit pas être situé à proximité ou utilisé conjointement avec une autre antenne ou un autre émetteur.

Les données scientifiques actuelles ne font apparaître aucun problème de santé lié à l'utilisation des appareils sans fil de faible puissance. Toutefois, il n'existe aucune preuve que ces appareils sans fil de faible puissance soient absolument sûrs. Les appareils sans fil de faible puissance émettent de l'énergie hautes fréquences (HF) de faible niveau dans la gamme des micro-ondes au cours de leur utilisation. Alors que des niveaux élevés de HF peuvent avoir des effets sur la santé (en chauffant les tissus), l'exposition aux HF de faible puissance qui ne dégagent aucune chaleur ne présente aucun effet négatif connu pour la santé. De nombreuses études menées sur l'exposition aux HF de faible niveau n'ont démontré aucun effet biologique. Certaines études laissent à penser que certains effets biologiques sont possibles, mais ces résultats n'ont pas été corroborés par des recherches supplémentaires.

Le COOLPIX A900, équipé d'un module de réseau sans fil TYPE1FJ (FCC ID:VPYLB1FJ / IC ID:772C-LB1FJ), a été testé et déclaré conforme aux limites d'exposition aux rayonnements FCC/IC définis pour les équipements non commandés et il répond également aux Consignes d'exposition aux hautes fréquences (HF) de la FCC stipulées dans le Supplément C de OET65 et RSS-102 des Règles d'exposition aux hautes fréquences (HF) IC. Veuillez vous reporter au rapport de test SAR qui a été publié sur le site Web de la FCC.

Avis pour les clients en Europe

Déclaration de conformité (Europe)

Par la présente, Nikon Corporation déclare que le COOLPIX A900 est conforme aux exigences essentielles et aux autres dispositions pertinentes de la directive 1999/5/CE. La déclaration de conformité peut être consultée à l'adresse suivante : http://imaging.nikon.com/support/pdf/DoC_A900.pdf.



Entretien du produit

Observez les précautions décrites ci-après en plus des avertissements de la section « Pour votre sécurité » (📖viii-x) lors du stockage ou de l'utilisation de cet appareil.

Appareil photo

N'appliquez pas d'impact fort sur l'appareil photo

L'appareil risque de subir des dysfonctionnements s'il est soumis à de violents chocs ou à de fortes vibrations. En outre, ne touchez pas ou manipulez en douceur l'objectif ou le couvercle de l'objectif.

Gardez l'appareil au sec

L'appareil ne fonctionnera plus après immersion dans l'eau ou exposition à une très forte humidité.

Évitez des changements brusques de température

Les changements brusques de température, comme il peut s'en produire lorsque vous entrez ou sortez d'un local chauffé par temps froid, sont susceptibles de créer de la condensation à l'intérieur de l'appareil. Pour éviter ce problème, rangez votre équipement dans un étui ou dans un sac plastique avant de l'exposer à de brusques changements de température.

Maintenez-le à distance des champs magnétiques puissants

N'utilisez pas et ne stockez pas cet appareil à proximité d'équipements émettant de fortes radiations électromagnétiques ou de forts champs magnétiques. Ceci pourrait entraîner des pertes de données ou le dysfonctionnement de l'appareil photo.

Ne dirigez pas l'objectif vers des sources lumineuses importantes pendant de longues périodes

Évitez de diriger l'objectif vers le soleil ou d'autres sources lumineuses puissantes pendant une période prolongée lors de l'utilisation ou du stockage de l'appareil photo. Une lumière intense peut provoquer la détérioration du capteur d'image, entraînant un effet de flou blanc sur les photographies.

Mettez l'appareil photo hors tension avant de retirer ou de déconnecter la source d'alimentation ou la carte mémoire

Ne retirez pas l'accumulateur lorsque le produit est sous tension ou que des images sont en cours d'enregistrement ou d'effacement. Forcer l'extinction de votre appareil photo dans de telles conditions entraînerait la perte de données ou risquerait d'endommager la mémoire ou les circuits internes.



Remarques concernant le moniteur

- Les moniteurs et les viseurs électroniques sont fabriqués avec une très haute précision ; 99,99 % des pixels au moins sont effectifs et seuls 0,01 % sont absents ou défectueux. Par conséquent, bien que ces affichages puissent comporter des pixels allumés en permanence (blanc, rouge, bleu ou vert) ou au contraire éteints en permanence (noir), ceci ne constitue pas un dysfonctionnement et n'affecte pas les images enregistrées avec votre appareil.
- Les images du moniteur peuvent être difficiles à percevoir sous un éclairage lumineux.
- Ne pas appliquer de pression sur le moniteur, car cela pourrait provoquer des dommages ou un mauvais fonctionnement. Si le moniteur venait à se casser, faites très attention de ne pas vous couper avec le verre et évitez tout contact des cristaux liquides avec la peau, les yeux ou la bouche.

Accumulateur

Précautions d'utilisation

- Il est à noter que l'accumulateur peut devenir chaud après utilisation.
- N'utilisez pas l'accumulateur à des températures ambiantes inférieures à 0 °C ou supérieures à 40 °C car cela pourrait entraîner des dommages ou un dysfonctionnement.
- En cas d'anomalies (chaleur excessive, fumée ou odeur inhabituelle se dégageant de l'accumulateur), arrêtez immédiatement d'utiliser l'appareil photo et contactez votre revendeur ou votre représentant Nikon agréé.
- Après avoir retiré l'accumulateur de l'appareil photo ou du chargeur d'accumulateur en option, mettez l'accumulateur dans un sac en plastique, etc. pour isoler le contact.

Charge de l'accumulateur

Vérifiez le niveau de charge de l'accumulateur avant d'utiliser l'appareil photo. Remplacez ou chargez l'accumulateur si nécessaire.

- Chargez l'accumulateur dans un environnement intérieur dont la température est comprise entre 5 °C et 35 °C avant utilisation.
- Une température élevée de l'accumulateur peut l'empêcher de se charger correctement ou complètement et peut réduire ses performances. L'accumulateur peut devenir chaud lors de l'utilisation; laissez l'accumulateur refroidir avant de le charger.
Lors du chargement de l'accumulateur inséré dans cet appareil photo à l'aide de l'adaptateur de charge ou d'un ordinateur, l'accumulateur n'est pas chargé à des températures de l'accumulateur inférieures à 0 °C ou supérieures à 50 °C.
- Arrêtez la charge lorsque l'accumulateur est entièrement chargé pour ne pas risquer de réduire ses performances.
- La température de l'accumulateur peut augmenter pendant la charge. Toutefois, cela n'est le signe d'aucun dysfonctionnement.

Transport d'accumulateurs de rechange

Si cela est possible, gardez à disposition des accumulateurs de rechange entièrement chargés au moment des grandes occasions photographiques.

Utilisation de l'accumulateur par temps froid

Par temps froid, la capacité des accumulateurs a tendance à diminuer. Si vous utilisez un accumulateur épuisé à basse température, l'appareil ne se met pas sous tension. Gardez un accumulateur de rechange au chaud et intervertissez-les dès que nécessaire. Une fois réchauffé, un accumulateur froid peut retrouver de sa capacité.



Contacts de l'accumulateur

Si les contacts de l'accumulateur sont sales, il se peut que l'appareil photo ne se mette pas en marche. Si les contacts de l'accumulateur sont sales, nettoyez-les avec un chiffon propre et sec avant utilisation.

Charge d'un accumulateur déchargé

La mise sous tension ou hors tension de l'appareil photo alors que l'accumulateur est déchargé peut entraîner une diminution de la durée de vie de l'accumulateur. Chargez l'accumulateur déchargé avant utilisation.

Rangement de l'accumulateur

- Veillez à toujours retirer l'accumulateur de l'appareil photo ou du chargeur d'accumulateur en option lorsqu'il n'est pas utilisé. Des quantités infimes de courant circulent de l'accumulateur inséré dans l'appareil photo, même lorsque vous ne l'utilisez pas. L'accumulateur risque d'être excessivement déchargé et de cesser de fonctionner.
- Rechargez l'accumulateur au moins tous les six mois et déchargez-le entièrement avant de le ranger de nouveau.
- Mettez l'accumulateur dans un sac en plastique, etc. pour isoler le contact et rangez-le dans un endroit frais. L'accumulateur doit être stocké dans un endroit sec avec une température ambiante de 15 °C et 25 °C. Ne pas stocker l'accumulateur dans des endroits très chauds ou très froids.

Durée de vie de l'accumulateur

Une diminution marquée de la durée pendant laquelle un accumulateur entièrement chargé conserve sa charge lorsqu'il est utilisé à température ambiante indique que l'accumulateur a besoin d'être remplacé. Achetez un nouvel accumulateur.

Recyclage des accumulateurs usagés

Remplacez l'accumulateur lorsque vous n'arrivez plus à le recharger. Les accumulateurs usagés sont une ressource précieuse. Recyclez-les en suivant les réglementations locales.

Adaptateur de charge

- L'adaptateur de charge EH-73P est destiné exclusivement à une utilisation avec des appareils compatibles. N'utilisez jamais un appareil d'un autre modèle ou d'une autre marque.
- N'utilisez pas un câble USB autre que l'UC-E21. L'utilisation d'un câble USB autre que l'UC-E21 peut provoquer une surchauffe, un incendie ou l'électrocution.
- En aucun cas, n'utilisez un adaptateur secteur d'un modèle ou d'une marque différents. Utilisez exclusivement l'adaptateur de charge EH-73P et non un adaptateur secteur USB ou un chargeur d'accumulateur pour téléphone mobile disponible dans le commerce. Le non-respect de cette consigne de sécurité pourrait entraîner une surchauffe ou endommager l'appareil photo.
- L'adaptateur de charge EH-73P est compatible avec les prises secteur 100-240 V CA, 50/60 Hz. Pour profiter de l'adaptateur de charge à l'étranger, veillez à utiliser un adaptateur de prise secteur (disponible dans le commerce) le cas échéant. Pour plus d'informations sur les adaptateurs de prise secteur, consultez votre agence de voyage.



Cartes mémoire

Précautions d'utilisation

- N'utilisez que des cartes mémoire Secure Digital (📖180).
- Respectez les consignes décrites dans la documentation qui accompagne votre carte mémoire.
- Ne collez pas d'étiquettes ou d'autocollants sur la carte mémoire.

Formatage

- Ne formatez pas la carte mémoire à l'aide d'un ordinateur.
- Lorsque vous insérez pour la première fois une carte mémoire précédemment utilisée dans un autre appareil, veillez à la formater à l'aide de cet appareil photo. Avant d'utiliser une carte mémoire neuve avec cet appareil photo, il est recommandé de la formater sur celui-ci.
- **Notez que le formatage d'une carte mémoire efface définitivement toutes les images et les autres données qu'elle contient.** Veillez à faire des copies d'une image que vous souhaitez conserver avant de formater la carte mémoire.
- Si le message **Carte non formatée. Formater la carte ?** apparaît lors de la mise sous tension de l'appareil photo, la carte mémoire doit être formatée. Si la carte mémoire contient des données que vous ne souhaitez pas effacer, sélectionnez **Non**. Copiez ces données sur un ordinateur. Pour formater la carte mémoire, sélectionnez **Oui**. La boîte de dialogue de confirmation s'affiche. Pour lancer le formatage, appuyez sur .
- Observez les précautions suivantes lors du formatage, de l'enregistrement et de l'effacement de données de la carte mémoire, ou lors du transfert de données sur un ordinateur. Le non-respect de cette consigne pourrait entraîner la perte de données ou endommager l'appareil photo ou la carte mémoire :
 - N'ouvrez pas le volet du logement pour accumulateur/carte mémoire, ou ne retirez pas/n'insérez pas l'accumulateur ou la carte mémoire.
 - Ne mettez pas l'appareil photo hors tension.
 - Ne déconnectez pas l'adaptateur secteur.



Nettoyage et stockage

Nettoyage

N'utilisez pas d'alcool, de diluants ou d'autres produits chimiques volatils.

Objectif	Évitez de poser vos doigts sur les parties en verre. Pour retirer la poussière ou les peluches, utilisez une soufflette (en général, un petit accessoire qui possède un ballon en caoutchouc à l'une de ses extrémités, sur lequel on appuie pour produire de l'air). Pour retirer les empreintes et autres taches résistantes à la soufflette, nettoyez l'objectif avec un chiffon doux en effectuant un mouvement circulaire du centre vers la périphérie. Si cela ne suffit pas à le nettoyer, utilisez un chiffon légèrement humidifié avec un nettoyant pour objectif que vous trouverez dans le commerce.
Moniteur	Pour retirer la poussière ou les peluches, utilisez une soufflette. Pour retirer les empreintes et autres taches, nettoyez le moniteur avec un chiffon doux et sec en veillant à ne pas exercer de pression.
Boîtier	Utilisez une soufflette pour retirer la poussière, les impuretés ou le sable, puis essuyez délicatement avec un chiffon doux et sec. Après avoir utilisé l'appareil photo à la plage ou dans un autre environnement sablonneux ou poussiéreux, retirez le sable, la poussière ou le sel avec un chiffon sec légèrement humidifié d'eau fraîche, puis essuyez avec soin. Notez que les corps étrangers introduits dans l'appareil photo peuvent provoquer des dommages qui ne sont pas couverts par la garantie.

Stockage

Retirez l'accumulateur si vous envisagez de ne pas utiliser l'appareil pendant une période prolongée. Pour éviter la formation de moisissure, sortez l'appareil photo de l'endroit où il est stocké au moins une fois par mois.

Allumez l'appareil photo et appuyez sur le déclencheur plusieurs fois avant de stocker de nouveau l'appareil photo. Ne rangez pas votre appareil photo dans l'un des emplacements suivants :



- mal aéré ou soumis à une humidité supérieure à 60 %
- exposé à des températures inférieures à -10°C ou supérieures à 50°C
- à proximité d'appareils générant de forts champs électromagnétiques comme des téléviseurs ou des radios

Pour ranger l'accumulateur, suivez les précautions de la section « Accumulateur » (📖160) sous « Entretien du produit » (📖159).



Messages d'erreur









Consultez le tableau ci-dessous si un message d'erreur apparaît.

Affichage	Cause/Solution	
La température de l'accumulateur est élevée. L'appareil photo va s'éteindre.	L'appareil photo s'éteint automatiquement. Attendez que l'appareil photo ou l'accumulateur refroidisse avant de le réutiliser.	-
L'appareil photo va s'éteindre pour éviter la surchauffe.		
La carte mémoire est protégée en écriture.	Le commutateur de protection en écriture est en position de verrouillage. Placez le commutateur en position d'écriture.	-
Cette carte ne peut pas être utilisée.	Une erreur s'est produite lors de l'accès à la carte mémoire. <ul style="list-style-type: none"> • Utilisez une carte mémoire approuvée. • Vérifiez que les contacts sont propres. • Vérifiez que la carte mémoire est correctement insérée. 	10
Cette carte est illisible.		
Carte non formatée. Formater la carte ?	La carte mémoire n'a pas été formatée pour être utilisée dans l'appareil photo. Le formatage efface toutes les données enregistrées sur la carte mémoire. Si vous souhaitez conserver des copies d'une image, sélectionnez Non et enregistrez les copies sur un ordinateur ou un autre support avant de formater la carte mémoire. Sélectionnez Oui et appuyez sur  pour formater la carte mémoire.	10, 162
Mémoire insuffisante.	Effacez des images ou insérez une nouvelle carte mémoire.	10, 25
Enregistrement d'image impossible.	Une erreur s'est produite lors de l'enregistrement de l'image. Insérez une nouvelle carte mémoire ou formatez la carte mémoire ou la mémoire interne.	10, 148
	L'appareil photo n'a plus de numéros de fichier disponibles. Insérez une nouvelle carte mémoire ou formatez la carte mémoire ou la mémoire interne.	10, 148
	L'espace disponible est insuffisant pour enregistrer la copie. Effacez des images de la destination.	25
Impossible de modifier l'image.	Vérifiez que les images peuvent être modifiées.	76, 173



Affichage	Cause/Solution	
L'enregistrement de vidéos est impossible.	Une erreur de temporisation s'est produite lors de l'enregistrement de la vidéo sur la carte mémoire. Sélectionnez une carte mémoire avec une vitesse d'écriture plus rapide.	85, 180
La mémoire ne contient pas d'images.	La mémoire interne ou la carte mémoire ne contient aucune image. <ul style="list-style-type: none"> Retirez la carte mémoire pour visualiser les images de la mémoire interne. Pour copier les images enregistrées dans la mémoire interne de l'appareil photo sur la carte mémoire, appuyez sur la commande MENU pour sélectionner Copier dans le menu Visualisation. 	10 107
Ce fichier ne contient pas de données image.	Le fichier n'a pas été créé ni édité avec cet appareil photo. Le fichier ne peut pas être lu sur cet appareil photo.	-
Impossible de lire ce fichier.	Visualisez le fichier sur l'ordinateur ou le périphérique utilisé pour créer ou modifier ce fichier.	-
Toutes les images sont masquées.	<ul style="list-style-type: none"> Aucune image n'est disponible pour un diaporama, etc. Aucune image ne peut être affichée sur l'écran de sélection des images pour la suppression. 	-
Impossible d'effacer cette image.	L'image est protégée. Désactivez la protection.	135
Relevez le flash.	<ul style="list-style-type: none"> Lorsque le mode Scène est Sélecteur automatique, vous pouvez prendre une image même si le flash est fermé mais le flash ne se déclenche pas. Lorsque le mode Scène est Portrait de nuit ou Contre-jour avec l'option HDR définie sur Désactivé, vous devez ouvrir le flash pour prendre une image. 	31 32, 34
La carte mémoire est absente.	Lors de la prise de clips/intervalle ou lorsque le mode de prise de vue est défini sur le mode diaporama de clips, insérez une carte mémoire.	-
Aucun accès.	L'appareil photo n'a pas reçu le signal de communication du dispositif intelligent. Reconnectez sans fil l'appareil photo et le dispositif intelligent. <ul style="list-style-type: none"> Mettez un dispositif intelligent compatible NFC en contact avec l'appareil photo. Sélectionnez Conn. au périph. mobile dans le menu Réseau. 	15 107
Éteignez l'appareil photo puis rallumez-le.	Si le problème persiste, contactez votre revendeur ou votre représentant Nikon agréé.	-



Affichage	Cause/Solution	
Erreur de communication	Une erreur s'est produite lors de la communication avec l'imprimante. Éteignez l'appareil photo et rebranchez le câble USB.	99
Erreur du système	Une erreur s'est produite dans les circuits internes de l'appareil photo. Éteignez l'appareil photo, retirez et réinsérez l'accumulateur, et allumez l'appareil photo. Si le problème persiste, contactez votre revendeur ou votre représentant Nikon agréé.	167
Erreur d'imprimante : vérifier l'état de l'imprimante.	Après avoir résolu le problème, sélectionnez Reprendre et appuyez sur  pour reprendre l'impression.*	-
Erreur d'imprimante : vérifier le papier.	Chargez le papier au format spécifié, sélectionnez Reprendre et appuyez sur  pour reprendre l'impression.*	-
Erreur d'imprimante : bourrage papier.	Retirez le papier bloqué, sélectionnez Reprendre , et appuyez sur  pour reprendre l'impression.*	-
Erreur d'imprimante : il n'y a plus de papier.	Chargez le papier au format spécifié, sélectionnez Reprendre et appuyez sur  pour reprendre l'impression.*	-
Erreur d'imprimante : vérifier l'encre.	Il y a un problème avec l'encre de l'imprimante. Vérifiez l'encre, puis sélectionnez Reprendre et appuyez sur  pour reprendre l'impression.*	-
Erreur d'imprimante : il n'y a plus d'encre.	Remplacez la cartouche d'encre, puis sélectionnez Reprendre et appuyez sur  pour reprendre l'impression.*	-
Erreur d'imprimante : fichier corrompu.	Il y a un problème avec le fichier d'image à imprimer. Sélectionnez Annuler et appuyez sur  pour annuler l'impression.*	-

* Pour plus de détails, reportez-vous à la documentation de l'imprimante.





Dépannage

Si l'appareil photo ne fonctionne pas correctement, consultez la liste des problèmes courants présentée ci-dessous avant de contacter votre revendeur ou votre représentant Nikon agréé.

Alimentation, affichage, réglages

Problème	Cause/Solution	
L'appareil photo est allumé mais ne répond pas.	<ul style="list-style-type: none">• Attendez que l'enregistrement soit terminé.• Si le problème persiste, mettez l'appareil photo hors tension. Si l'appareil photo ne s'éteint pas, retirez l'accumulateur ou les accumulateurs puis réinsérez-le(s) ou, si vous utilisez un adaptateur secteur, débranchez-le et rebranchez-le. Notez que les données en cours d'enregistrement seront perdues, mais celles qui ont déjà été enregistrées ne seront pas affectées si vous retirez ou débranchez l'alimentation.	-
Impossible d'allumer l'appareil photo.	<ul style="list-style-type: none">• L'accumulateur est déchargé.• Le commutateur marche-arrêt est activé quelques secondes après l'insertion de la batterie. Patientez quelques secondes avant d'appuyer sur le commutateur marche-arrêt.	10, 11, 160 -
L'appareil photo s'éteint sans afficher de message.	<ul style="list-style-type: none">• L'appareil s'éteint automatiquement pour économiser de l'énergie (fonction d'extinction automatique).• L'appareil photo et l'accumulateur peuvent ne pas fonctionner correctement à basse température.• L'intérieur de l'appareil photo est chaud. Laissez l'appareil photo éteint jusqu'à ce qu'il ait refroidi, puis rallumez-le.	23 160 -
Le monitor est vide.	<ul style="list-style-type: none">• L'appareil photo est éteint.• L'accumulateur est déchargé.• L'appareil s'éteint automatiquement pour économiser de l'énergie (fonction d'extinction automatique).• Le témoin du flash clignote pendant que le flash est en cours de charge. Patientez jusqu'à ce que la charge soit terminée.• L'appareil photo est connecté à un téléviseur ou un ordinateur.• La prise de vue de vidéo accélérée est en cours.• L'appareil photo et le dispositif intelligent sont connectés à l'aide d'une connexion Wi-Fi et vous utilisez l'appareil photo avec une télécommande.	14 21 23 52 - - -
L'appareil photo devient chaud.	L'appareil photo peut chauffer lorsque vous l'utilisez pendant longtemps, par exemple pour prendre des vidéos ou envoyer des images, ou lorsque vous l'utilisez dans un environnement avec des températures élevées ; il ne s'agit pas d'un dysfonctionnement.	-





Problème	Cause/Solution	
Impossible de charger l'accumulateur inséré dans l'appareil photo.	<ul style="list-style-type: none"> • Vérifiez toutes les connexions. • Lorsqu'il est connecté à un ordinateur, l'appareil photo risque de ne pas se charger pour l'une des raisons décrites ci-dessous. <ul style="list-style-type: none"> - Désactivée est sélectionné pour Charge par ordinateur dans le menu Configuration. - La charge de l'accumulateur s'arrête si vous mettez l'appareil photo hors tension. - La charge de l'accumulateur est impossible si la langue, la date et l'heure de l'appareil photo n'ont pas été réglées, ou que la date et l'heure ont été réinitialisées une fois que la pile de l'horloge de l'appareil photo était déchargée. Utilisez l'adaptateur de charge pour charger l'accumulateur. - La charge de l'accumulateur risque de s'arrêter si l'ordinateur est en mode veille. - Selon les caractéristiques techniques de l'ordinateur, les réglages, et l'état, la charge de l'accumulateur risque d'être impossible. 	11 107, 112, 152 - 14, 168 - -
Le moniteur n'est pas très lisible.	<ul style="list-style-type: none"> • L'éclairage ambiant est trop lumineux. <ul style="list-style-type: none"> - Déplacez-vous dans un endroit plus sombre. • Réglez la luminosité de l'écran 	- 107, 112, 142
 clignote sur l'écran.	<ul style="list-style-type: none"> • Si vous n'avez pas réglé l'horloge de l'appareil photo, l'indicateur  clignote sur l'écran de prise de vue, et les images et les vidéos enregistrées avant le réglage de l'horloge sont datées « 00/00/0000 00:00 » et « 01/01/2016 00:00 », respectivement. Réglez l'heure et la date correctes dans l'option Fuseau horaire et date du menu Configuration. 	4, 107, 112, 140
La date et l'heure d'enregistrement sont incorrectes.	<ul style="list-style-type: none"> • L'horloge de l'appareil photo n'est pas aussi précise que les montres ou horloges habituelles. Comparez régulièrement l'heure de l'horloge de l'appareil photo avec celle d'une montre ou d'une horloge plus précise et réinitialisez-la, le cas échéant. 	
Aucun indicateur n'apparaît sur l'écran.	Masquer les infos est sélectionné pour Infos photos dans Réglages du moniteur dans le menu Configuration.	4, 107, 112, 142
Timbre dateur n'est pas disponible.	Fuseau horaire et date n'a pas été définie dans le menu Configuration.	4, 107, 112, 140







Problème	Cause/Solution	
La date n'est pas imprimée sur les images même lorsque l'option Timbre dateur est activée.	<ul style="list-style-type: none"> Le mode de prise de vue actuel ne prend pas en charge l'option Timbre dateur. Une fonction qui restreint l'option Timbre dateur est activée. La date ne peut pas être imprimée sur des vidéos. 	4, 107, 112, 144 68 –
L'écran de réglage de la date et de l'heure s'affiche lorsque l'appareil photo est mis sous tension.	<p>La pile de l'horloge est déchargée; tous les réglages ont été réinitialisés sur leurs valeurs par défaut. Reconfigurez les réglages de l'appareil photo.</p> <ul style="list-style-type: none"> La pile de l'horloge interne est utilisée pour alimenter l'horloge de l'appareil photo et conserver certains réglages. Le temps de charge de la pile de l'horloge est d'environ 10 heures lorsque vous insérez les piles dans l'appareil photo ou connectez l'adaptateur secteur (vendu séparément) à l'appareil photo, et la pile de l'horloge fonctionne pendant plusieurs jours même après le retrait de l'accumulateur de l'appareil photo. 	–
Les réglages de l'appareil photo sont réinitialisés.		
L'appareil photo fait du bruit.	Selon le réglage du Mode autofocus ou du mode de prise de vue, il se peut que l'appareil photo émette un son lors de la prise de vue.	28, 107, 110, 124, 130
Impossible de sélectionner un menu.	<ul style="list-style-type: none"> Certaines fonctions ne peuvent pas être utilisées avec d'autres options de menu. Certains menus ne sont pas disponibles lorsque le Wi-Fi est connecté. Mettez l'appareil photo hors tension et mettez fin à la connexion Wi-Fi. 	68 –



Prise de vue

Problème	Cause/Solution	
Impossible de passer au mode de prise de vue.	Déconnectez le câble HDMI ou USB.	97
Impossible de prendre des photos ou d'enregistrer des vidéos.	<ul style="list-style-type: none"> Lorsque l'appareil photo est en mode de visualisation, appuyez sur , le déclencheur ou la commande . Lorsque les menus sont affichés, appuyez sur MENU. Lorsque le mode Scène est défini sur Portrait de nuit ou Contre-jour avec HDR réglé sur Désactivé, ouvrez le flash. Le flash est en cours de charge alors que le témoin du flash clignote. L'appareil photo et le dispositif intelligent sont connectés à l'aide d'une connexion Wi-Fi et vous utilisez l'appareil photo avec une télécommande. L'accumulateur est déchargé. 	2, 24 108 30, 52 52 19 10, 11, 160





Problème	Cause/Solution	
L'appareil photo ne peut pas effectuer la mise au point.	<ul style="list-style-type: none"> Le sujet est trop proche. Reprenez la photo avec le mode Scène Sélecteur automatique ou Gros plan, ou le mode macro. Il est difficile d'effectuer la mise au point sur le sujet. Définissez le réglage Assistance AF du menu Configuration sur Automatique. Mettez l'appareil hors tension, puis sous tension. 	30, 31, 33, 56 64 107, 112, 146 –
Des bandes de couleur apparaissent sur l'écran lors de la prise de vue.	Des bandes de couleur peuvent apparaître lorsque vous photographiez des sujets présentant des formes répétitives (par exemple, des stores) ; cela n'est pas le signe d'un dysfonctionnement. Ces bandes de couleur n'apparaîtront pas sur les photos prises ou les vidéos enregistrées. Cependant, lorsque vous utilisez Rafale H : 120 vps ou HS 480/4x , elles peuvent apparaître sur les photos prises et les vidéos enregistrées.	–
Les images sont floues.	<ul style="list-style-type: none"> Utilisez le flash. Augmentez la valeur de la sensibilité. Activez l'option VR photo lors de la prise d'images fixes. Activez l'option VR vidéo lors de l'enregistrement de vidéos. Utilisez un trépied pour stabiliser l'appareil photo (l'utilisation simultanée du retardateur est plus efficace). 	23, 52 107, 110, 120 107, 110, 112, 131, 145 55
Des taches lumineuses apparaissent sur les images prises avec le flash.	Le flash réfléchit les particules dans l'air. Abaissez le flash, et définissez réglage du mode de flash sur  (désactivé).	52
Le flash ne se déclenche pas.	<ul style="list-style-type: none"> Un mode de prise de vue qui restreint le flash est sélectionné. Une fonction qui restreint le flash est activée. 	66 68
Le zoom numérique ne peut pas être utilisé.	<ul style="list-style-type: none"> Zoom numérique est défini sur Désactivée ou Par recadrage dans le menu Configuration. Lorsque Options vidéo est défini sur  2160/30p (4K UHD) ou  2160/25p (4K UHD), le grossissement du zoom numérique est limité à environ 2x. Le zoom numérique ne peut pas être utilisé avec certains modes de prise de vue ou lorsque vous utilisez certains réglages dans d'autres fonctions. 	107, 112, 146 125, 146 69, 107, 112, 146
Taille d'image n'est pas disponible.	<ul style="list-style-type: none"> Une fonction qui restreint l'option Taille d'image est activée. Lorsque le mode Scène est réglé sur Panoramique simplifié, la taille d'image est fixée. 	68 39



Problème	Cause/Solution	
Aucun son n'est émis lors du déclenchement.	Désactivé est sélectionné pour Son du déclencheur dans Réglages du son dans le menu Configuration. Aucun son n'est émis avec certains réglages et modes de prise de vue, même lorsque Activé est sélectionné.	42, 112, 147
L'illuminateur d'assistance AF ne s'allume pas.	Désactivée est sélectionné pour l'option Assistance AF dans le menu Configuration. L'illuminateur d'assistance AF risque de ne pas s'allumer selon la position de la zone de mise au point ou du mode de prise de vue actuel, même lorsque Automatique est sélectionné.	107, 112, 146
Les images semblent sales.	L'objectif est sale. Nettoyez l'objectif.	163
Les couleurs ne sont pas naturelles.	La balance des blancs ou la teinte n'est pas réglée correctement.	33, 107, 110, 115
Des pixels lumineux espacés de façon aléatoire (« bruit ») apparaissent sur l'image.	Le sujet est sombre, et la vitesse d'obturation est trop lente ou la sensibilité est trop élevée. Le bruit peut être réduit en : <ul style="list-style-type: none"> • utilisant le flash ; • définissant une sensibilité plus faible. 	23, 52 107, 110, 120
Les images sont trop sombres.	<ul style="list-style-type: none"> • La fenêtre du flash est bloquée. • Le sujet est situé hors de portée du flash. • Réglez la correction d'exposition. • Augmentez la sensibilité. <ul style="list-style-type: none"> • Le sujet est en contre-jour. Utilisez le flash ou le mode Scène Contre-jour. 	21 178 57, 59 107, 110, 120 23, 34, 52
Les images sont trop claires.	Réglez la correction d'exposition.	57, 59
Résultats inattendus lorsque le flash est défini sur  (automatique avec atténuation des yeux rouges/ atténuation des yeux rouges).	Utilisez un mode de prise de vue autre que Portrait de nuit , et utilisez une mode de flash autre que  (auto atténuation yeux rouges/atténuat. yeux rouges) et reprenez la photo.	32, 66



Problème	Cause/Solution	
Les tons chair ne sont pas adoucis.	<ul style="list-style-type: none"> Dans certaines conditions de prise de vue, les tons chair des visages risquent de ne pas être adoucis. Pour les images comptant au moins quatre visages, essayez d'utiliser l'effet Maquillage dans Retouche glamour dans le menu Visualisation. 	37 78, 107, 111
L'enregistrement des images prend du temps.	<p>L'enregistrement des images peut s'avérer plus long dans les situations suivantes :</p> <ul style="list-style-type: none"> Lorsque la fonction de réduction du bruit est activée, comme lors de la prise de vue dans un environnement sombre Lorsque le mode de flash est défini sur  (auto atténuation yeux rouges/atténuat. yeux rouges) Lors de prises de vue d'images avec les modes Scènes suivants : <ul style="list-style-type: none"> - À main levée dans Portrait de nuit - À main levée dans Paysage de nuit - HDR défini sur Activé dans Contre-jour - Panoramique simplifié Lorsque la fonction Maquillage est appliquée lors de la prise de vue Lorsque vous utilisez le mode de prise de vue en continu 	– 53 32 32 34 38 37 118
Une bande en forme d'anneau ou de la couleur de l'arc-en-ciel est visible sur l'écran ou les images.	Lorsque vous prenez des photos d'un sujet en contre-jour ou avec une très forte luminosité (soleil, par exemple) dans l'affichage, une bande en forme d'anneaux ou de la couleur de l'arc-en-ciel peut apparaître sur l'image. Changez la position de la source lumineuse ou cadrez l'image en supprimant la source lumineuse de l'affichage, puis reprenez la photo.	–

Visualisation

Problème	Cause/Solution	
Impossible de lire le fichier.	<ul style="list-style-type: none"> Il se peut que cet appareil photo ne puisse pas visualiser d'images enregistrées avec une autre marque ou un autre modèle d'appareil photo numérique. Cet appareil photo ne peut pas lire les vidéos enregistrées avec une autre marque ou un autre modèle d'appareil photo numérique. Il se peut que cet appareil photo ne puisse pas visualiser de données éditées sur un ordinateur. 	–



Problème	Cause/Solution	
Impossible d'effectuer un zoom avant sur l'image.	<ul style="list-style-type: none"> • La fonction loupe ne peut pas être utilisée avec des vidéos. • Il se peut que cet appareil photo ne puisse pas effectuer un zoom avant sur des images prises avec une autre marque ou un autre modèle d'appareil photo numérique. • Lorsque vous effectuez un zoom avant sur une image de petite taille, le facteur de zoom indiqué à l'écran peut différer du facteur de zoom réel de l'image. 	–
Impossible d'éditer l'image.	<ul style="list-style-type: none"> • Certaines images ne peuvent pas être éditées. Les images déjà éditées ne peuvent pas l'être de nouveau. • La carte mémoire ou la mémoire interne ne contient pas suffisamment d'espace libre. • Cet appareil photo ne peut pas éditer des images prises avec d'autres appareils photo. • Les fonctions d'édition utilisées pour des images ne sont pas disponibles pour des vidéos. 	39, 76 – – –
Impossible de faire pivoter l'image.	Cet appareil photo ne peut pas faire pivoter les images prises avec une autre marque ou un autre modèle d'appareil photo numérique.	–
Les images enregistrées sur l'appareil photo ne s'affichent pas sur un smartphone, une tablette ou un ordinateur.	<p>Si le nombre d'images enregistrées sur une carte mémoire insérée dans l'appareil photo excède 10 000, les images capturées par la suite peuvent ne pas s'afficher sur un appareil connecté.</p> <ul style="list-style-type: none"> • Réduisez le nombre d'images enregistrées sur la carte mémoire. Vous pouvez par exemple copier les images à conserver sur un ordinateur. 	–
Les images ne s'affichent pas sur le téléviseur.	<ul style="list-style-type: none"> • Un ordinateur ou une imprimante est connecté à l'appareil photo. • La carte mémoire ne contient aucune image. • Retirez la carte mémoire pour visualiser les images de la mémoire interne. 	– – 10
Nikon Transfer 2 ne démarre pas lorsque l'appareil photo est connecté à un ordinateur.	<ul style="list-style-type: none"> • L'appareil photo est éteint. • L'accumulateur est déchargé. • Le câble USB n'est pas correctement connecté. • L'appareil photo n'est pas reconnu par l'ordinateur. • L'ordinateur n'est pas configuré pour lancer automatiquement Nikon Transfer 2. Pour plus d'informations sur Nikon Transfer 2, reportez-vous au système d'aide de ViewNX-i. 	– 10, 11, 160 97, 103 – –



Problème	Cause/Solution	
L'écran PictBridge ne s'affiche pas lorsque l'appareil photo est connecté à une imprimante.	Avec certaines imprimantes compatibles PictBridge, l'écran PictBridge risque de ne pas s'afficher et il peut être impossible d'imprimer des images lorsque le réglage Automatique est sélectionné pour l'option Charge par ordinateur dans le menu configuration. Définissez Charge par ordinateur sur Désactivée et reconnectez l'appareil photo à l'imprimante.	107, 112, 152
Les images à imprimer ne sont pas affichées.	<ul style="list-style-type: none"> • La carte mémoire ne contient aucune image. • Retirez la carte mémoire pour imprimer les images de la mémoire interne. 	– 10
Impossible de sélectionner un format de papier avec l'appareil photo.	<p>L'appareil photo ne peut pas être utilisé pour sélectionner le format papier dans les situations suivantes, même lorsque vous imprimez depuis une imprimante compatible PictBridge. Utilisez l'imprimante pour sélectionner le format de papier.</p> <ul style="list-style-type: none"> • L'imprimante ne prend pas en charge les formats de papier spécifiés par l'appareil photo. • L'imprimante sélectionne automatiquement le format papier. 	–



Noms des fichiers

Les images ou vidéos se voient attribuer des noms de fichiers comme suit.

Nom de fichier : **DSCN0001.JPG**

(1) (2) (3)

(1) Identificateur	Non affiché sur l'écran de l'appareil photo. <ul style="list-style-type: none">• DSCN : images fixes d'origine, vidéos, images fixes créées avec la fonction d'édition de vidéo• SSCN : copies de mini-photo• RSCN : copies recadrées• FSCN : images créées avec une fonction d'édition d'image autre que le recadrage et la mini-photo, vidéos créées avec une fonction d'édition de vidéo
(2) Numéro de fichier	Attribué automatiquement suivant un ordre croissant, en commençant par « 0001 » et finissant par « 9999 ».
(3) Extension	Indique le format du fichier. <ul style="list-style-type: none">• .JPG : images fixes• .MP4 : vidéos



Accessoires optionnels

Chargeur
d'accumulateur

Chargeur d'accumulateur MH-65

Environ 2 heures et 30 minutes sont requises pour charger un accumulateur entièrement déchargé.

Adaptateur
secteur

Adaptateur secteur EH-62F

(se connecte comme indiqué)

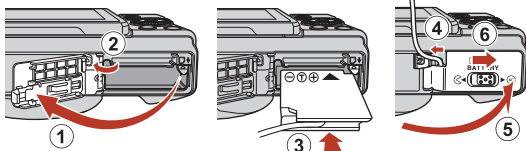

Assurez-vous que le câble du connecteur d'alimentation est correctement inséré dans le logement du connecteur d'alimentation avant d'insérer l'adaptateur secteur dans le logement pour accumulateur. De plus, assurez-vous que le câble du connecteur d'alimentation est correctement inséré dans le logement pour accumulateur avant de fermer le volet du logement pour accumulateur/carte mémoire. Si une partie du câble sort de la rainure, le volet ou le câble peut être endommagé lors de la fermeture du volet.

La disponibilité peut varier selon le pays ou la région.

Visitez notre site Web ou consultez nos brochures pour connaître les informations les plus récentes.



Fiche technique

Appareil photo numérique COOLPIX A900 de Nikon

Type	Appareil photo numérique compact
Nombre de pixels effectifs	20,3 millions (le traitement d'image peut réduire le nombre de pixels effectifs.)
Capteur d'image	Capteur CMOS 1/2,3 pouces ; nombre total de pixels, environ 21,14 millions
Objectif	Objectif NIKKOR avec zoom optique 35x
Focale	4,3–151 mm (angle de champ équivalent au format 24 x 36 mm : 24–840 mm)
Ouverture	f/3,4–6,9
Construction	13 éléments en 11 groupes (4 objectifs ED)
Agrandissement du zoom numérique	Jusqu'à 4x (angle de champ équivalent au format 24 x 36 mm : env. 3360 mm)
Réduction de vibration	Combinaison des fonctions de décentrement et de VR électronique
AF (Autofocus)	AF par détection de contraste
Plage de mise au point	<ul style="list-style-type: none">• [W] : environ 50 cm – ∞, [T] : environ 2,0 m – ∞• Mode macro : environ 1 cm – ∞ (position grand-angle) (toutes les distances sont mesurées du centre de la surface avant de l'objectif)
Sélection de la zone de mise au point	Priorité visage, manuel avec 99 zones de mise au point, zone centrale, suivi du sujet, AF sur le sujet principal
Moniteur	Moniteur ACL TFT grand-angle de 7,5 cm (3 pouces), environ 921k pixels (RVBB), anti-reflet, avec 6 niveaux de réglage de la luminosité, ACL TFT Vari-angle
Couverture de l'image (mode de prise de vue)	Environ 98 % en horizontal et 98 % en vertical (par rapport à l'image réelle)
Couverture de l'image (mode de visualisation)	Environ 100 % en horizontal et 100 % en vertical (par rapport à l'image réelle)
Stockage	
Support	Mémoire interne (environ 44 Mo) Carte mémoire SD/SDHC/SDXC
Système de fichiers	Compatible DCF et Exif 2.3
Formats de fichier	Images fixes : JPEG Vidéos : MP4 (Vidéo : H.264/MPEG-4 AVC, Audio : AAC stéréo)



Taille d'image (pixels)	<ul style="list-style-type: none"> • 20 M 5184x3888 • 10 M 3648x2736 • 4 M 2272x1704 • 2 M 1600x1200 • VGA 640x480 • 16:9 15 M 5184x2920 • 1:1 3888x3888
Sensibilité (sensibilité standard)	<ul style="list-style-type: none"> • 80–1600 ISO • 3200 ISO (disponible lorsque le mode P, S, A ou M est utilisé)
Exposition	
Mode de mesure	Matricielle, pondérée centrale, spot (lorsque le zoom numérique est équivalent à 2x ou supérieur)
Contrôle de l'exposition	Exposition en mode Auto programmé avec décalage du programme, Auto à priorité vitesse, Auto priorité ouverture, manuel et correction d'exposition (–2,0 IL à +2,0 IL, par incrément de 1/3 IL)
Obturbateur	Combinaison d'un obturbateur mécanique et d'un obturbateur électronique CMOS
Vitesse	<ul style="list-style-type: none"> • 1/2000 - 1 s • 1/2000 – 8 s (lorsque la sensibilité est fixée sur 80, 100 ou 200 ISO en mode S, A ou M) • 1/4000 s (vitesse maximale lors de la prise de vue en continu à haute vitesse) • 25 s (Filés d'étoiles en mode Surimpression lumières)
Ouverture	Diaphragme à iris 3 lamelles contrôlé électromagnétiquement
Plage	7 incréments de 1/3 IL (W) (mode A , M)
Retardateur	<ul style="list-style-type: none"> • 10 s, 2 s • 5 s (retardateur selfie)
Flash	
Plage (environ) (Sensibilité : Automatique)	[W] : 0,5–6,0 m [T] : 1,5–3,0 m
Contrôle du flash	Flash automatique TTL avec pré-éclairs pilotes
Interface	
Connecteur USB	Connecteur micro-USB (Ne pas utiliser un câble USB autre que le UC-E21 Câble USB inclus.), USB Hi-Speed <ul style="list-style-type: none"> • Prend en charge Direct Print (PictBridge)
Connecteur de sortie HDMI	Connecteur HDMI micro (Type D)



Wi-Fi (réseau sans fil)	
Normes	IEEE 802.11b/g (protocole de réseau sans fil standard)
Fréquence de fonctionnement	2412–2462 MHz (1-11 canaux)
Authentification	Système ouvert, WPA2-PSK
Bluetooth	
Protocoles de communication	Bluetooth Specification Version 4.1
Langues prises en charge	Arabe, bengali, bulgare, chinois (simplifié et traditionnel), tchèque, danois, néerlandais, anglais, finnois, français, allemand, grec, hindi, hongrois, indonésien, italien, japonais, coréen, marathi, norvégien, perse, polonais, portugais (européen et brésilien), roumain, russe, serbe, espagnol, suédois, tamoul, telugu, thaï, turc, ukrainien, vietnamien
Sources d'alimentation	Un accumulateur Li-ion EN-EL12 (fourni) Adaptateur secteur EH-62F (disponible séparément)
Temps de charge	Environ 2 h 20 min (avec l'adaptateur de charge EH-73P et avec un accumulateur entièrement déchargé)
Autonomie approximative ¹	
Images fixes	Environ 270 photos avec EN-EL12
Vidéo (autonomie réelle de l'accumulateur pour l'enregistrement) ²	Environ 50 min lorsque vous utilisez EN-EL12
Filetage pour fixation sur trépied	1/4 (1222 ISO)
Dimensions (L x H x P)	Environ 113,0 x 66,5 x 39,9 mm (hors parties saillantes)
Poids	Environ 299 g (avec accumulateur et carte mémoire)
Conditions de fonctionnement	
Température	0 °C–40 °C
Humidité	85 % et inférieure (sans condensation)

- Toutes les mesures sont effectuées conformément aux normes ou aux lignes directrices de la CIPA (Camera and Imaging Products Association).

¹ L'autonomie de l'accumulateur ne tient pas compte de l'utilisation de SnapBridge et peut varier selon les conditions d'utilisation, notamment la température, l'intervalle entre les prises de vues et la durée d'affichage des menus et des images.

² Les fichiers vidéo individuels doivent avoir une taille maximale de 4 Go et une durée maximale de 29 minutes. Lorsque **Options vidéo** est défini sur **1080 60p 1080/30p** ou **1080 60p 1080/25p**, les fichiers vidéo individuels doivent avoir une durée maximale d'environ 26 minutes. L'enregistrement risque de s'arrêter avant que cette limite ne soit atteinte si la température de l'appareil photo augmente.



Accumulateur Li-ion EN-EL12

Type	Accumulateur Li-ion rechargeable
Capacité nominale	3,7 V CC, 1050 mAh
Température de fonctionnement	0 °C–40 °C
Dimensions (L × H × P)	Environ 32 × 43,8 × 7,9 mm
Poids	Environ 22,5 g

Adaptateur de charge EH-73P

Entrée nominale	100–240 V CA, 50/60 Hz, MAX 0,14 A
Capacité nominale	5,0 V CC, 1,0 A
Température de fonctionnement	0 °C–40 °C
Dimensions (L × H × P)	Environ 55 × 22 × 54 mm (sans adaptateur de prise secteur)
Poids	Environ 51 g (sans adaptateur de prise secteur)



Les symboles indiqués sur ce produit ont la signification suivante :

~ CA, == CC,  Équipement de classe II (ce produit a été construit avec une double isolation.)

- Nikon ne peut être tenu responsable des erreurs contenues dans ce manuel.
- Nikon se réserve le droit de modifier à tout moment les caractéristiques du matériel et du logiciel décrites dans ce manuel.

Cartes mémoire approuvées

L'appareil photo prend en charge les cartes mémoire SD, SDHC et SDXC, y compris les cartes SDHC et SDXC conformes à UHS-I.

- Lors de l'enregistrement de vidéos, il est recommandé d'utiliser des cartes mémoire de classe 6 ou plus (lorsque **Options vidéo** est défini sur  **2160/30p** (4K UHD) ou  **2160/25p** (4K UHD), il est recommandé d'utiliser des cartes UHS de classe 3 ou plus) ; l'utilisation de cartes plus lentes peut provoquer l'interruption de l'enregistrement.
- Si vous utilisez un lecteur de carte, vérifiez qu'il est compatible avec votre carte.
- Contactez le fabricant pour des informations sur les fonctions, le fonctionnement et les limites d'utilisation.



Informations sur les marques commerciales

- Windows est une marque ou une marque déposée de Microsoft Corporation aux États-Unis et/ou dans d'autres pays.
- La marque et les logos *Bluetooth*® sont des marques déposées appartenant à Bluetooth SIG, Inc. et leur utilisation par Nikon Corporation s'effectue sous licence.
- Apple®, App Store®, les logos Apple, Mac, OS X, iPhone®, iPad®, iPod touch® et iBooks sont des marques commerciales ou des marques déposées de Apple Inc., aux États-Unis et dans d'autres pays.
- Android et Google Play sont des marques commerciales ou des marques déposées de Google Inc. Le robot Android est reproduit ou modifié à partir de travaux créés et partagés par Google, et utilisés conformément aux conditions décrites dans la licence d'attribution Creative Commons 3.0.
- iOS est une marque commerciale ou déposée de Cisco Systems, Inc. aux États-Unis et/ou dans d'autres pays et est utilisée sous licence.
- Adobe, le logo Adobe, et Reader sont des marques commerciales ou déposées de Adobe Systems Incorporated aux États-Unis et/ou dans d'autres pays.
- Les logos SDXC, SDHC et SD sont des marques de SD-3C, LLC.



- PictBridge est une marque commerciale.
- HDMI, le logo HDMI et High-Definition Multimedia Interface sont des marques ou des marques déposées de HDMI Licensing, LLC.

HDMI

- Wi-Fi et le logo Wi-Fi sont des marques de commerce (déposées ou non) de la Wi-Fi Alliance.
- La N-Mark est une marque commerciale ou déposée de NFC Forum, Inc. aux États-Unis et/ou dans d'autres pays.
- Tous les autres noms de marques mentionnés dans ce manuel ou dans les autres documentations fournies avec votre matériel Nikon sont des marques commerciales ou des marques déposées de leurs détenteurs respectifs.



“Made for iPod,” “Made for iPhone,” and “Made for iPad” mean that an electronic accessory has been designed to connect specifically to iPod, iPhone, or iPad, respectively, and has been certified by the developer to meet Apple performance standards. Apple is not responsible for the operation of this device or its compliance with safety and regulatory standards. Please note that the use of this accessory with iPod, iPhone, or iPad may affect wireless performance.

AVC Patent Portfolio License

Ce produit est accordé sous licence conformément à l'AVC Patent Portfolio License pour une utilisation personnelle et non lucrative par un consommateur en vue de (i) encoder des vidéos selon la norme AVC (« vidéo AVC ») et/ou (ii) décoder des vidéos AVC qui ont été encodées par un consommateur dans le cadre d'une activité personnelle et non lucrative et/ou qui ont été obtenues auprès d'un fournisseur de vidéos possédant une licence l'autorisant à fournir des vidéos AVC. Aucune licence n'est accordée effectivement ou implicitement pour tout autre usage. Des informations supplémentaires peuvent être obtenues auprès de MPEG LA, L.L.C. Visitez <http://www.mpegla.com>.

Licence FreeType (FreeType2)

Certaines parties de ce logiciel sont protégées par copyright © 2012 The FreeType Project (<http://www.freetype.org>). Tous droits réservés.

Licence MIT (HarfBuzz)

Certaines parties de ce logiciel sont protégées par copyright © 2016 The HarfBuzz Project (<http://www.freedesktop.org/wiki/Software/HarfBuzz>). Tous droits réservés.





Index

Symboles

- Mode auto 28, 29
- Mode Créativité 28, 45
- SCENE** Mode Scène 28, 30
- A** Mode Auto à priorité ouverture 28, 47
- S** Mode Auto à priorité vitesse 28, 47
- Mode Diaporama de clips 28, 90
- P** Mode Auto programmé 28, 47
- M** Mode manuel 28, 47
- Mode de visualisation 24, 70
- Mode Classement par date 73
- Bouton (retour au zoom initial) 61
- Fonction loupe 24, 71
- W** (Grand-angle) 22, 60
- Affichage par planche d'images 24, 72
- T** (Téléobjectif) 22, 60
- Commande Appliquer la sélection 3, 14
- Commande de visualisation 3, 24
- Commande Effacer 3, 25, 75
- Commande (enregistrement vidéo) 3, 23, 83
- Commande d'ouverture du flash 3, 23, 52
- MENU** Commande Menu 3, 107
- Retardateur 51, 55
- Mode macro 51, 56
- Mode de flash 51, 52
- Curseur créatif 51, 57
- Correction d'exposition 51, 59
- A**
- Accessoires optionnels 176
- Accumulateur 10, 11, 160, 179
- Accumulateur Li-ion rechargeable 10, 11, 160, 180
- Accumulateur rechargeable 10, 11, 160, 180
- Adaptateur de charge 11, 161, 180
- Adaptateur secteur 97, 176
- AF permanent 110, 124, 130
- AF ponctuel 110, 124, 130
- AF sur le sujet principal 62, 122
- Affichage de l'aide 28, 142
- Affichage en mode calendrier 72
- Affichage séquences 111, 137
- Aliments 30, 33
- Animaux domestiques 30, 35
- Aperçu de l'exposition M 110, 124
- Appli SnapBridge iii, 14, 18, 97, 151
- Appui à mi-course 22, 62
- Assistance AF 112, 146
- Association 15, 18, 138
- Atténuat. yeux rouges 53, 54
- Aurore/crépuscule 30
- Auto atténuation yeux rouges 53, 54
- Autofocus 64, 110, 124, 130
- B**
- Balance des blancs 110, 115
- Bluetooth 112, 138
- Bouton retour au zoom initial 61
- C**
- Câble USB 11, 97, 99, 103
- Cadence de prise de vue 111, 132
- Cadre vidéo 143
- Capacité de mémoire 21, 83
- Carte mémoire 10, 162, 180
- Carte mémoire SD 10, 162, 180
- Charge par ordinateur 112, 152
- Charger depuis le périph. 16, 151
- Chargeur d'accumulateur 176
- Commande de zoom 22, 60



Commutateur marche-arrêt.....	2, 3, 14
Conn. au périph. mobile.....	14, 111, 138
Connecteur HDMI micro.....	97, 98
Connecteur micro-USB.....	11, 99, 103
Contre-jour 	30, 34
Copier.....	111, 136
Correction d'exposition.....	51, 59
Correction des yeux rouges.....	78, 111
Coucher de soleil 	30
Curseur créatif.....	51, 57



D

Date et heure.....	14, 112, 140
Décalage horaire.....	140
Déclencheur.....	2, 22, 62
Détecteur de sourire.....	44
Détection des visages.....	37, 63
Diaporama.....	111, 134
D-Lighting.....	77, 111
D-Lighting actif.....	51, 57
Données de position.....	112, 151
Données de prise de vue.....	18
Dosage flash/ambiance.....	53
Durée d'enregistrement de la vidéo restante.....	83, 84
Dynamic Fine Zoom.....	60

E

Écran de sélection des images.....	109
Édition d'images fixes.....	76
Édition de vidéos.....	94
Effacer.....	25, 75
Effets rapides.....	24, 76
Effets spéciaux.....	91
Enregistrement de vidéos.....	23, 83
Extension.....	175
Extinction auto.....	23, 112, 147
Extraction d'images fixes.....	93, 95
Extraction de vidéos.....	94

E

Fête/intérieur 	30, 32
Feux d'artifice 	30, 33
Filés d'étoiles.....	36, 87
Flash.....	23, 52
Flash automatique.....	53
Flash standard.....	53
Focale.....	177
Fonction loupe.....	24, 71
Fonctions ne pouvant pas être utilisées simultanément.....	68
Format du papier.....	100, 101
Formatage.....	148
Formatage de la carte.....	112, 148
Formatage des cartes mémoire.....	10, 112, 148, 162
Formater.....	10, 112, 148
Formater la mémoire.....	112, 148
Formatez la mémoire interne.....	112, 148
Fuseau horaire.....	17, 140
Fuseau horaire et date.....	14, 112, 140

G

Grand-angle.....	22, 60
Gros plan 	30, 33









H

HDR.....	34
Heure d'été.....	17, 141
Histogramme.....	57, 59





I

Identificateur.....	175
Impression.....	99, 100, 101
Impression directe.....	97, 99
Imprimante.....	97, 99
Indicateur de mémoire interne.....	4, 6, 21
Indicateur de mise au point.....	4, 22
Indicateur du niveau de charge de l'accumulateur.....	21
Informations de copyright.....	112, 150



L	
Langue/Language	112, 148
Lecture	83
Lecture d'une vidéo	24, 83, 93
Légende des images	112, 149
Luminosité	112, 142
M	
Maquillage	37, 41, 78
Marche-arrêt	14
Marquage de conformité	112, 153
Marquer pour le transfert	111, 133
Mémoire de prédéclenchement	119
Mémoire interne	10
Mémoire prédéclench.....	118
Mémorisation de la mise au point.....	65
Menu Configuration	112, 140
Menu Prise de vue	107, 110, 113, 115
Menu Réseau.....	107, 138
Menu Vidéo.....	110, 125
Menu Visualisation.....	107, 111
Messages d'erreur	164
Mesure.....	110, 117
Mini-photo.....	80, 111
Mise au point	22, 62, 124, 130
Mode Auto à priorité ouverture.....	47
Mode Auto à priorité vitesse	47
Mode Auto programmé.....	47
Mode autofocus.....	110, 124, 130
Mode avion	111, 138
Mode Classement par date	73
Mode Créativité	28, 45
Mode de flash	51, 52
Mode de prise de vue.....	28
Mode de visualisation.....	24, 70
Mode de zones AF	110, 121, 129
Mode Diaporama de clips.....	28, 90
Mode macro	51, 56
Mode Manuel.....	47
Mode Scène	28, 30
Molette de commande	2, 47
Moniteur.....	4, 13, 163
Mosaïque portrait	42
N	
Neige 	30
Nikon Transfer 2	105
N-Mark (antenne NFC)	15
Nom de fichier	175
Nombre de vues restantes	21, 113
Nuit + fils d'étoiles	36
Nuit + fils de lumière.....	36
O	
Objectif.....	2, 163, 177
Options d'envoi auto.....	111, 138
Options vidéo.....	83, 110, 125
Ordinateur	97, 103
Ouverture	47
Œillet pour dragonne	9
P	
Panoramique	30, 38
Panoramique simplifié 	30, 38
Par recadrage	81
Paysage 	30
Paysage de nuit 	30, 32
Périphérique mobile	iii, 14, 18, 111, 133, 138, 140, 149, 150, 151
Photographe	150
PictBridge	97, 99
Plage 	30
Portrait 	30
Portrait de nuit 	30, 32
Portrait optimisé 	30, 41
Pré-réglage manuel	116
Priorité visage	110, 121, 129
Prise de vue.....	21, 27, 83
Protéger	111, 135



Q		I	
Quadrillage.....	143	Taille d'image.....	110, 114
Qualité d'image.....	110, 113	Teinte.....	33, 51, 57, 115
R		Téléobjectif.....	22, 60
Rafale.....	110, 118	Téléviseur.....	97, 98
Rafale haute vitesse.....	118	Témoin de charge.....	3, 11
Recadrer.....	71	Témoin de mise sous tension.....	2, 3, 23
Réduction bruit du vent.....	110, 132	Témoin du retardateur.....	55
Réduction de vibration.....	110, 112, 131, 145	Temps de charge.....	11, 152, 179
Réglage de l'exposition.....	48	Timbre dateur.....	112, 144
Réglages du moniteur.....	112, 142	V	
Réglages du son.....	112, 147	Version firmware.....	112, 153
Réinitialisation.....	112, 153	Vidéo accélérée 	30, 87
Remarques concernant les fonctions de communication sans fil.....	157	Vidéo HS.....	126, 128
Rétablir régl. par défaut.....	112, 138	Vidéo Super accéléré 	30, 89
Retardateur.....	51, 55	Vidéos au ralenti.....	126, 128
Retardateur selfie.....	51, 55	Vidéos en accéléré.....	126, 128
Retouche glamour.....	78, 111	ViewNX-i.....	97, 103
Retouche rapide.....	77, 111	Visualisation.....	24, 70
Rotation image.....	111, 135	Visualisation par planche d'images.....	24, 72
S		Visualisation plein écran.....	6, 24, 71, 72
Saisie de texte.....	139	Vitesse d'obturation.....	47, 50
Saturation.....	41, 51, 57	Volet des connecteurs.....	2, 11, 97
Sélect. yeux ouverts.....	43	Volume.....	93
Sélecteur automatique 	28, 31	VR photo.....	112, 145
Sélecteur de mode.....	21, 28	VR vidéo.....	110, 131
Sélecteur multidirectionnel.....	3, 51	Vue par vue.....	110, 118
Sélecteur rotatif.....	3, 51	W	
Sensibilité.....	110, 120	Wi-Fi.....	112, 138
Séquence.....	25, 74	Z	
Son des commandes.....	147	Zone de mise au point.....	22, 35, 62, 121
Son du déclencheur.....	147	Zoom.....	22, 60
Sport 	30, 31	Zoom numérique.....	60, 112, 146
Suivi du sujet.....	122, 123	Zoom optique.....	22, 60
Surimpression lumières 	30, 36		
Synchro lente.....	53		
Synchro. avec le périph.....	16, 140		



Il est interdit de reproduire une partie ou l'intégralité de ce manuel sous quelque forme que ce soit (à l'exception d'une brève citation dans un article ou un essai), sans autorisation écrite de NIKON CORPORATION.

NIKON CORPORATION

© 2016 Nikon Corporation



FX6102(13)
6MN67013-02