

BRAUN

Series 7

790 cc



Type 5671



Braun Infolines

Deutsch	4, 11
English	12, 18
Français	19, 25
Español	27, 34
Português	35, 42
Italiano	43, 49
Nederlands	50, 57
Dansk	58, 64
Norsk	65, 71
Svenska	72, 78
Suomi	79, 85
Türkçe	86
Ελληνικά	93, 101

(D)	(A)	00 800 27 28 64 63 00 800 BRAUNINFOLINE
(CH)		08 44 - 88 40 10
(GB)		0800 783 70 10
(IRL)		1 800 509 448
(F)		0 810 309 780
(B)		0 800 14 592
(E)		901 11 61 84
(P)		808 20 00 33
(I)		(02) 6 67 86 23
(NL)		0 800-445 53 88
(DK)		70 15 00 13
(N)		22 63 00 93
(S)		020 - 21 33 21
(FIN)		020 377 877
(TR)		0 212 473 75 85
(HK)		852-25249377 (Audio Supplies Company Ltd.)

Braun GmbH
Frankfurter Straße 145
61476 Kronberg/Germany

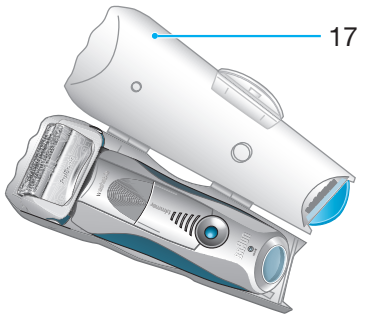
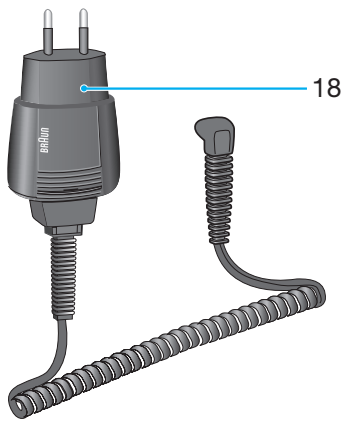
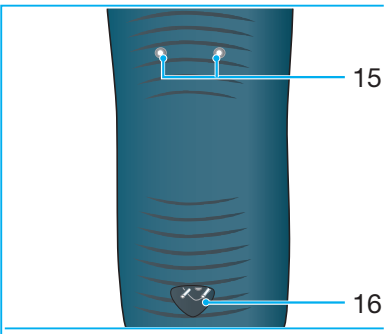
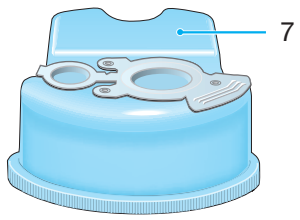
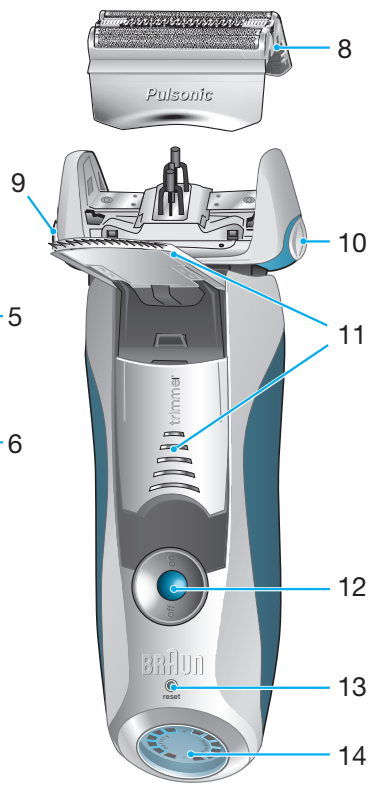
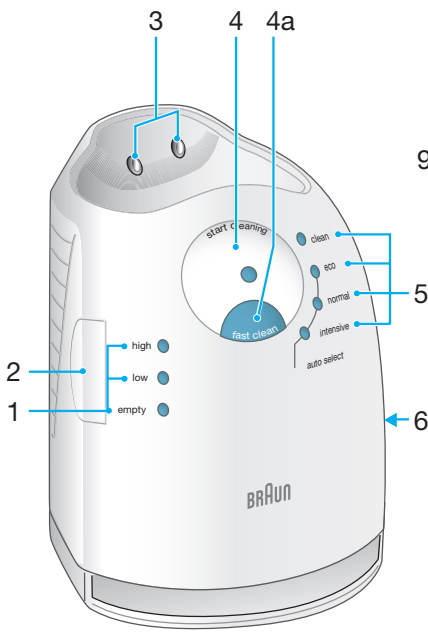

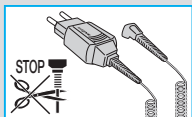

Unsere Produkte werden hergestellt, um höchste Ansprüche an Qualität, Funktionalität und Design zu erfüllen. Wir wünschen Ihnen mit Ihrem Braun Rasierer viel Freude.

Achtung

Ihr Rasierer-System ist mit einem Spezialkabel mit integriertem Netzteil für Sicherheitskleinspannung ausgestattet. Es dürfen weder Teile ausgetauscht noch Veränderungen vorgenommen werden, da sonst Stromschlaggefahr besteht.

Kinder oder Personen mit eingeschränkten physischen, sensorischen oder geistigen Fähigkeiten dürfen dieses Gerät nicht benutzen, es sei denn, sie werden durch eine für ihre Sicherheit zuständige Person beaufsichtigt. Grundsätzlich raten wir aber, das Gerät von Kindern fern zu halten.

Um ein Auslaufen der Reinigungsflüssigkeit zu vermeiden, achten Sie beim Aufstellen der Station auf einen sicheren, waagerechten Stand. Die Station darf mit eingesetzter Kartusche nicht gekippt, nicht heftig bewegt und in keiner Weise transportiert werden.

Die Station sollte weder in Spiegelschränken noch über Heizungen aufbewahrt, noch auf empfindlichen (polierten oder lackierten) Flächen abgestellt werden.

Die Reinigungskartusche enthält leicht entzündliche Flüssigkeit. Von Zündquellen fernhalten, in der Nähe der Station nicht rauchen. Nicht längere Zeit direktem Sonnenlicht aussetzen.

Die Reinigungskartusche nicht neu füllen. Verwenden Sie ausschließlich die original Reinigungskartusche von Braun.

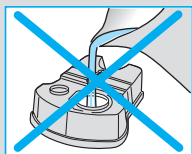
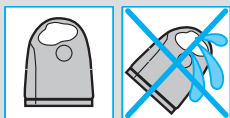

Beschreibung

Clean&Renew Station

- ① Füllstands-Anzeige
- ② Lift-Taste für Kartuschenwechsel
- ③ Kontakte Station – Rasierer
- ④ «start cleaning» Taste
- ④a «fast clean» Taste (Schnellreinigung)
- ⑤ Leuchtdioden der Reinigungsprogramme
- ⑥ Steckerbuchse
- ⑦ Reinigungskartusche

Rasierer

- ⑧ Schersystem
- ⑨ Entriegelungstaste für das Schersystem
- ⑩ «lock» Taste für den Scherkopf

- ⑪ Ausklappbarer Langhaarschneider
- ⑫ Ein-/Ausschalter
- ⑬ Reset-Taste
- ⑭ Rasierer-Display
- ⑮ Kontakte Rasierer – Station
- ⑯ Steckerbuchse (Rasierer)
- ⑰ Reiseetui
- ⑱ Spezialkabel

Vor der Rasur

Vor dem ersten Gebrauch muss der Rasierer mit dem Spezialkabel ⑱ an das Netz angeschlossen werden oder gehen Sie wie folgt vor:

Inbetriebnahme der Clean&Renew Station

- Verbinden Sie die Steckerbuchse der Station ⑥ über das Spezialkabel ⑱ mit dem Netz.
- Drücken Sie die Lift-Taste ②, um das Gehäuse-Oberteil anzuheben.
- Halten Sie die Kartusche ⑦ auf einer ebenen, festen Unterlage.
- Ziehen Sie den Verschluss vorsichtig ab.
- Schieben Sie die Kartusche bis zum Anschlag in das Bodenfach.
- Drücken Sie das Gehäuse-Oberteil langsam nach unten, bis es einrastet.

Die Füllstands-Anzeige ① zeigt, wie viel Reinigungsflüssigkeit in der Kartusche ist:

- «high» ausreichend Flüssigkeit vorhanden
- «low» noch bis zu 7 Reinigungen möglich
- «empty» neue Kartusche erforderlich

Laden und Reinigen des Rasierers

Stellen Sie den Rasierer mit dem Kopf nach unten in die Station (die Kontakte ⑮ auf der Rasierer-Rückseite berühren dann die Kontakte ③ in der Station).

Wenn erforderlich, wird der Rasierer jetzt aufgeladen. Zudem wird der Reinigungsstatus überprüft und eine der vier Leuchtdioden der Reinigungsprogramme ⑤ leuchtet auf:

- «Clean» der Rasierer ist sauber
- «eco» Sparprogramm – nur kurze Reinigung erforderlich
- «normal» normale Reinigung erforderlich
- «intensive» intensive Reinigung erforderlich

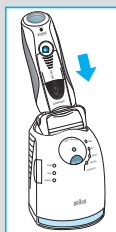
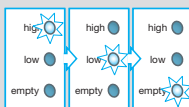
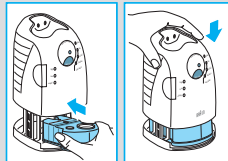
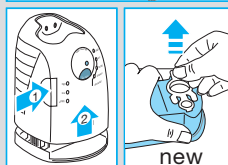
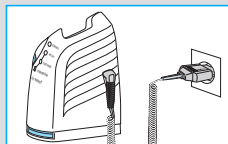

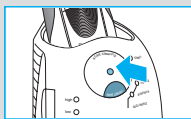

Hat die Station eines der drei Reinigungsprogramme gewählt, wird sie erst beginnen, wenn Sie die «start cleaning» Taste (4) drücken. **Für beste Rasur-Ergebnisse empfehlen wir, nach jeder Rasur zu reinigen.**

Während das Reinigungsprogramm läuft, blinkt die entsprechende Leuchtdiode. Jedes Reinigungsprogramm besteht aus mehreren Zyklen (in denen die Reinigungsflüssigkeit durch den Rasiererkopf gespült wird) und einer Trocknungsphase (durch Erwärmung). Die Gesamt-Reinigungszeit beträgt je nach Programm zwischen 32 und 43 Minuten.

Die Reinigungsprogramme sollten nicht unterbrochen werden. Beachten Sie, dass das Schersystem während des Trocknens heiß und nass sein kann.

Ist das Reinigungsprogramm beendet, leuchtet die blaue «clean»-Diode. Ihr Rasierer ist jetzt sauber und bereit zur Benutzung.

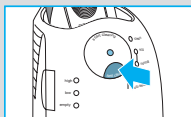

Schnellreinigung

Wenn Sie die «fast clean» Taste (4a) drücken, wird ein Reinigungsvorgang ohne Trocknungsphase gestartet. Dieses Programm dauert nur ca. 25 Sekunden und wird empfohlen, wenn Sie keine Zeit für eines der Komplettprogramme haben. Sollten Sie den Rasierer sofort nach Ablauf dieses Programms entnehmen, wischen Sie den Scherkopf mit einem Tuch ab, da er noch tropfen kann.

Stand-by Betrieb

10 Minuten nach Beendigung des Lade- oder Reinigungsvorgangs schaltet die Station in den Stand-by Betrieb: Die Leuchtdioden an der Station werden ausgeschaltet.

Rasierer-Display



Das Rasierer-Display (14) zeigt auf der linken Seite den Akku-Ladezustand und auf der rechten Seite den Hygiene-Status des Scherkopfes an. Sechs dunkle Segmente werden auf jeder Seite angezeigt, wenn der Rasierer voll geladen und hygienisch sauber ist.

Akku-Segmente:

Während des Ladens oder beim Betrieb des Rasierers blinkt das entsprechende Akku-Segment. Bei Vollladung werden alle sechs

Segmente permanent angezeigt. Die Segmente verschwinden nach und nach mit abnehmender Ladung.

Restkapazitätsanzeige:

Die Restkapazitätsanzeige im roten Rahmen blinkt, wenn die Akku-Ladung unter 20% abgesunken ist. Die verbleibende Ladung reicht dann noch für 2–3 Rasuren.

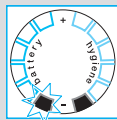

Hygiene-Segmente:

Nach einer Reinigung in der Clean&Renew Station werden alle sechs Hygiene-Segmente angezeigt. Wird der Rasierer benutzt, verschwinden die Hygiene-Segmente nach und nach und werden erst wieder vollständig angezeigt, nachdem der Rasierer in der Clean&Renew Station gereinigt wurde. Je nach Hygiene-Status wählt die Station automatisch das geeignete Reinigungsprogramm. Die Hygiene-Segmente werden jedoch nur dann wieder vollständig angezeigt, wenn der Rasierer in der Clean&Renew Station gereinigt wird, weil der Reinigungsvorgang dort hygienischer ist als unter fließendem Wasser.

Informationen zum Laden

- Voll geladen kann der Rasierer je nach Bartstärke ca. 50 Minuten ohne Netzanschluss betrieben werden.
- Günstige Umgebungstemperatur beim Laden: 5 °C bis 35 °C. Das Gerät nicht längere Zeit Temperaturen über 50 °C aussetzen.

Rasieren

Drücken Sie den Ein-/Ausschalter ⑫, um den Rasierer einzuschalten:

- Der bewegliche Schwingkopf und die flexiblen Scherfolien sorgen automatisch für eine optimale Anpassung an die Gesichtsform.
- Für die Rasur an engen Gesichtspartien (z.B. unter der Nase) schieben Sie die «lock» Taste ⑩ nach hinten, um den Schwingkopf in Winkelstellung zu fixieren.
- Zum kontrollierten Trimmen von Schnauzbart und Haaransatz schieben Sie den ausklappbaren Langhaarschneider («trimmer») nach oben.

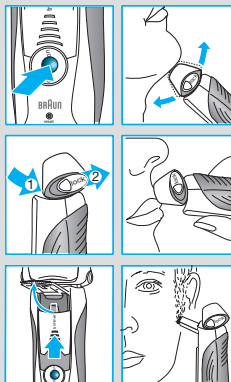

Tipps für eine optimale Rasur

Für optimale Rasier-Ergebnisse empfehlen wir drei einfache Schritte:

1. Rasieren Sie sich immer, bevor Sie Ihr Gesicht waschen.
2. Rasierer stets im rechten Winkel (90°) zur Haut halten.
3. Haut straffen und gegen die Bartwuchsrichtung rasieren.

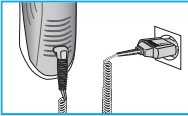

Netzbetrieb

Wenn der Akku leer ist und Sie keine Zeit für das Laden in der Clean&Renew Station haben, kann die Rasur auch direkt über das Spezialkabel vom Netz erfolgen.

Reinigung

Automatische Reinigung

Stellen Sie den Rasierer nach jeder Rasur in die Station und verfahren Sie wie im Abschnitt «Vor der Rasur» beschrieben.

Alle Reinigungs- und Ladefunktionen werden dann automatisch durchgeführt. Bei täglicher Reinigung reicht eine Kartusche für ca. 30 Reinigungsvorgänge.

Aus hygienischen Gründen enthält die Reinigungsflüssigkeit Alkohol, der sich nach dem Öffnen der Kartusche langsam verflüchtigt. Daher sollte eine Kartusche, falls sie nicht täglich verwendet wird, nach ca. 8 Wochen ausgetauscht werden.

Die Reinigungsflüssigkeit enthält ölige Substanzen, die Rückstände auf dem Scherkopf hinterlassen können. Wischen Sie eventuelle Rückstände einfach mit einem weichen Tuch ab.

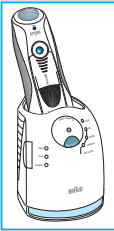

Manuelle Reinigung



Der Scherkopf ist geeignet zur Reinigung unter fließendem Wasser.

Achtung: Der Rasierer ist vom Anschlusskabel zu trennen, bevor der Scherkopf mit Wasser gereinigt wird.

Das Reinigen des Scherkopfs unter fließendem Wasser ist eine alternative Reinigungsmethode, die wir vor allem empfehlen, wenn Sie auf Reisen sind:

- Rasierer einschalten (kabellos) ⑫ und den Scherkopf unter heißes, fließendes Wasser halten. Gelegentlich Flüssigseife (ohne Scheuermittel) benutzen. Schaum vollständig abspülen und den Rasierer noch einige Sekunden laufen lassen.
- Dann den Rasierer ausschalten, die Entriegelungstaste ⑨ drücken, das Schersystem ⑧ abnehmen und trocknen lassen.
- Bei regelmäßiger Nassreinigung sollten Sie wöchentlich einen Tropfen Leichtmaschinenöl auf der Oberfläche des Schersystems verteilen.

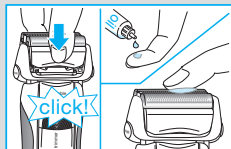
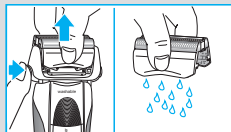
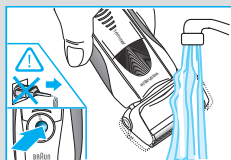

Alternativ können Sie den Rasierer mit der mitgelieferten Bürste reinigen:

- Rasierer ausschalten. Das Schersystem ⑧ abnehmen und ausklopfen. Mit der Bürste die Scherkopf-Innenseite reinigen. Das Schersystem darf nicht mit der Bürste gereinigt werden.

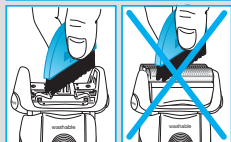
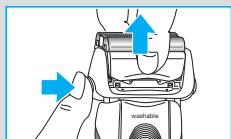

Reinigung des Gehäuses

Von Zeit zu Zeit das Gehäuse des Rasierers und der Station mit einem feuchten Tuch abwischen, insbesondere die Mulde in der Station, in der der Rasierer sitzt.

Kartuschenwechsel

Nach dem Drücken der Lift-Taste ② zum Öffnen des Gehäuses einige Sekunden warten, bevor die gebrauchte Kartusche herausgenommen wird.

Schließen Sie vor dem Entsorgen der gebrauchten Kartusche die Öffnungen mit dem Verschluss der neuen Kartusche, denn die gebrauchte Kartusche enthält verschmutzte Reinigungsflüssigkeit.

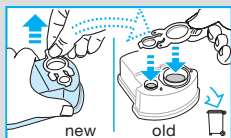

So halten Sie Ihren Rasierer in Bestform



Wechselanzeige für das Schersystem/Reset

Um 100 % der Rasierleistung zu erhalten, wechseln Sie das Schersystem ^⑧, wenn die Wechselanzeige auf dem Display ^⑭ aufleuchtet (nach ca. 18 Monaten) oder wenn es Verschleißerscheinungen zeigt.

Die Wechselanzeige leuchtet noch während der nächsten 7 Rasuren, um Sie an den Schersystemwechsel zu erinnern. Danach erfolgt ein automatisches Reset der Anzeige.

Wenn Sie das Schersystem gewechselt haben, drücken Sie die Reset-Taste ^⑬ mindestens 3 Sekunden lang, um die Wechselanzeige manuell zurückzustellen. Dabei blinkt die Wechselanzeige zunächst noch und erlischt, sobald das Reset abgeschlossen ist. Die Wechselanzeige kann zu jeder Zeit manuell zurückgesetzt werden.

Zubehör

Im Handel oder beim Braun Kundendienst erhältlich:

- **Schersystem 70S**
- **Reinigungskartusche Clean&Renew CCR**

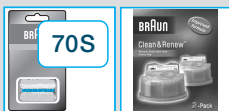
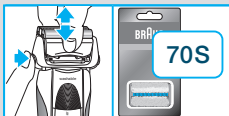

Informationen zum Umweltschutz

Dieses Gerät enthält Akkus. Im Sinne des Umweltschutzes darf dieses Gerät am Ende seiner Lebensdauer nicht mit dem Hausmüll entsorgt werden. Die Entsorgung kann über den Braun Kundendienst oder lokal verfügbare Rückgabe- und Sammelstellen erfolgen.



Die Kartusche kann im Hausmüll entsorgt werden.

Änderungen vorbehalten.

Dieses Gerät entspricht den EU-Richtlinien EMV 2004/108/EG und Niederspannung 2006/95/EC.



Elektrische Angaben siehe Bedruckung auf dem Spezialkabel.

Garantie

Als Hersteller übernehmen wir für dieses Gerät – nach Wahl des Käufers zusätzlich zu den gesetzlichen Gewährleistungsansprüchen gegen den Verkäufer – eine Garantie von 2 Jahren ab Kaufdatum. Innerhalb dieser Garantiezeit beseitigen wir nach unserer Wahl durch Reparatur oder Austausch des Gerätes unentgeltlich alle Mängel, die auf Material- oder Herstellungsfehlern beruhen. Die Garantie kann in allen Ländern in Anspruch genommen werden, in denen dieses Braun Gerät von uns autorisiert verkauft wird.

Von der Garantie sind ausgenommen: Schäden durch unsachgemäßen Gebrauch (Knickstellen an der Scherfolie, Bruch), normaler Verschleiß (z.B. Schersystem) sowie Mängel, die den Wert oder die Gebrauchstauglichkeit des Gerätes nur unerheblich beeinflussen. Bei Eingriffen durch nicht von uns autorisierte Braun Kundendienstpartner sowie bei Verwendung anderer als Original Braun Ersatzteile erlischt die Garantie.

Im Garantiefall senden Sie das Gerät mit Kaufbeleg bitte an einen autorisierten Braun Kundendienstpartner. Die Anschrift für Deutschland können Sie kostenlos unter 00800/27 28 64 63 erfragen.

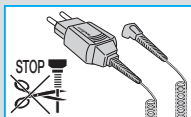

Our products are designed to meet the highest standards of quality, functionality and design. We hope you enjoy your new Braun Shaver.

Warning

Your shaving system is provided with a special cord set, which has an integrated Safety Extra Low Voltage power supply. Do not exchange or tamper with any part of it, otherwise there is risk of an electric shock.

This appliance is not intended for use by children or persons with reduced physical or mental capabilities, unless they are given supervision by a person responsible for their safety. In general, we recommend that you keep the appliance out of reach of children.

To prevent the cleaning fluid from leaking, ensure that the Clean&Renew station is placed on a flat surface. When a cleaning cartridge is installed, do not tip, move suddenly or transport the station in any way as cleaning fluid might spill out of the cartridge. Do not place the station inside a mirror cabinet, nor place it on a polished or lacquered surface.

The cleaning cartridge contains a highly flammable liquid so keep it away from sources of ignition. Do not expose to direct sunlight and cigarette smoking nor store it over a radiator.

Do not refill the cartridge and use only original Braun refill cartridges.

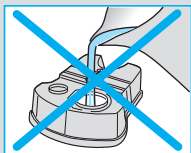

Description

Clean&Renew station

- ① Cleaning fluid display
- ② Lift button for cartridge exchange
- ③ Station-to-shaver contacts
- ④ «start cleaning» button
- ④a «fast clean» button
- ⑤ Cleaning program diodes
- ⑥ Station power socket
- ⑦ Cleaning cartridge

Shaver

- ⑧ Foil & cutter cassette
- ⑨ Cassette release button
- ⑩ Shaver head «lock» switch
- ⑪ Pop-out long hair trimmer
- ⑫ On/off switch
- ⑬ Reset button
- ⑭ Shaver display
- ⑮ Shaver-to-station contacts

- ⑫ Shaver power socket
- ⑬ Travel case
- ⑭ Special cord set

Before shaving

Prior to first use you must connect the shaver to an electrical outlet using the special cord set ⑭ or alternatively proceed as below.

Installing the Clean&Renew station

- Using the special cord set ⑭, connect the station power socket ⑫ to an electrical outlet.
- Press the lift button ② to open the housing.
- Hold the cleaning cartridge ⑦ down on a flat, stable surface (e.g. table).
- Carefully remove the lid from the cartridge.
- Slide the cartridge into the base of the station as far as it will go.
- Slowly close the housing by pushing it down until it locks.

The cleaning fluid display ① will show how much fluid is in the cartridge:

- «high» up to 30 cleaning cycles available
- «low» up to 7 cleaning cycles remaining
- «empty» new cartridge required

Charging and cleaning the shaver

Insert the shaver head down into the cleaning station. (The contacts ⑮ on the back of the shaver will align with the contacts ③ in the cleaning station).

If required, the Clean&Renew station will now charge the shaver. The hygiene status of the shaver will also be analyzed and one of the following cleaning program diodes ⑤ will light up:

- «clean» shaver is clean
- «eco» short economical cleaning required
- «normal» normal level of cleaning required
- «intensive» high intensive cleaning required

If the station selects one of the required cleaning programs, it will not start unless you press the «start cleaning» button ④. **For best shaving results, we recommend cleaning after each shave.**

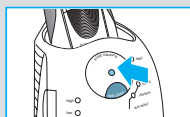
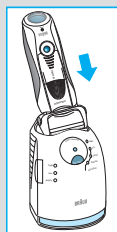
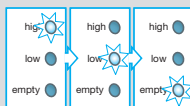
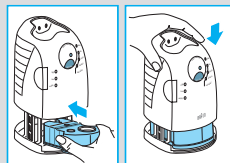
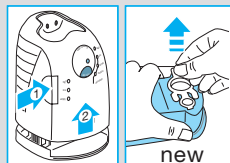
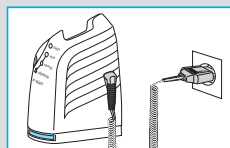

Whilst cleaning is in progress, the respective cleaning program diode will blink. Each cleaning program consists of several cycles, where cleaning fluid is flushed through the shaver head and a heat drying process dries the shaver. Depending on the program selected the total cleaning time will range from 32 to 43 minutes.

The cleaning programs should not be interrupted. Please note that whilst the shaver is drying, the shaving head may be hot and wet. When the program is finished, the blue «clean» diode will light up. Your shaver is now clean and ready for use.

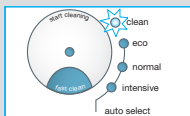

Fast cleaning

Push the «fast clean» button (4a) to activate the fast clean program without drying. This program takes about 25 seconds only and is recommended when you do not have time to wait for one of the automatic cleaning programs. If you remove the shaver just after the program has finished, wipe off the shaver head with a tissue to avoid dripping.

Stand-by mode

10 minutes after completing the charging or cleaning session, the Clean&Renew station switches to the stand-by mode: The diodes of the Clean&Renew station turns off.

Shaver display



The shaver display (14) shows the charge status of the battery on the left, and the hygiene status on the right. (6 dark segments are shown on each side when the battery is fully charged and the shaver is hygienically clean).

Battery segments:

During charging or when using the shaver, the respective battery segments will blink. When fully charged all 6 segments are shown. With decreasing charge the segments gradually disappear.

Low charge indicator:

The low charge segment provided with a red frame blinks to indicate that the charge has dropped below 20%. The remaining capacity is sufficient for 2 to 3 shaves.

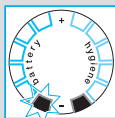

Hygiene segments:

All 6 hygiene segments will appear after the shaver has been cleaned in the Clean&Renew station. When the shaver is being used, the hygiene segments will gradually disappear. Once the shaver is returned to the station, the system will automatically select the appropriate cleaning program and restore the segments to maximum hygiene. Given that rinsing the shaver under tap water is not as hygienic as the cleaning station, the hygiene segments will only restore themselves when the shaver has been cleaned in the Clean&Renew station.

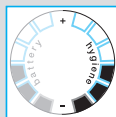

Charging information

- A full charge provides up to 50 minutes of cordless shaving time. This may vary according to your beard growth.
- The best environmental temperature for charging is between 5 °C to 35 °C. Do not expose the shaver to temperatures higher than 50 °C for extended periods of time.

Shaving

Press the on/off switch ⑫ to operate the shaver:

- The pivoting shaver head and floating foils automatically adjust to every contour of your face.
- To shave hard to reach areas (e.g. under the nose) slide the shaver head «lock» switch ⑩ to the back position to lock the pivoting head at an angle.
- To trim sideburns, moustache or beard, slide the pop-out long hair trimmer upwards.

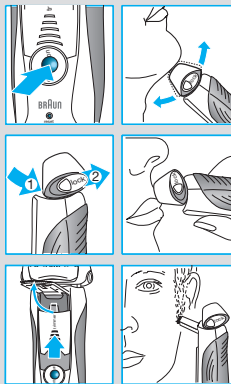

Tips for the perfect shave

For best shaving results, Braun recommends you follow 3 simple steps:

1. Always shave before washing your face.
2. At all times, hold the shaver at right angles (90°) to your skin.
3. Stretch your skin and shave against the direction of your beard growth.



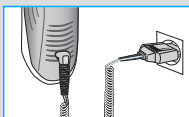

Shaving with the cord

If the shaver has run out of power (discharged), and you do not have the time to recharge it in the Clean&Renew station, you may also shave with the shaver connected to an electrical outlet via the special cord set.

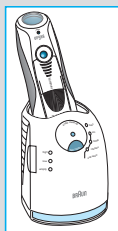

Cleaning

Automatic cleaning

After each shave, return the shaver to the Clean&Renew station and proceed as described above in the section «Before shaving».

All charging and cleaning needs are then automatically taken care of. With daily use, a cleaning cartridge should be sufficient for about 30 cleaning cycles.

The hygienic cleaning cartridge contains alcohol, which once opened will naturally evaporate slowly into the surrounding air. Each cartridge, if not used daily, should be replaced after approximately 8 weeks.

The cleaning cartridge also contains lubricates, which may leave residual marks on the outer foil frame after cleaning. However, these marks can be removed easily by wiping gently with a cloth or soft tissue paper.

Manual cleaning



The shaver head is suitable for cleaning under running tap water.

Warning: Detach the shaver from the power supply before cleaning the shaver head in water.

Rinsing the shaving head under running water is an alternative way to keep the shaver clean, especially when travelling:

- Switch the shaver on (cordless) ⑫ and rinse the shaving head under hot running water. You may use liquid soap without abrasive substances. Rinse off all foam and let the shaver run for a few more seconds.
- Next, switch off the shaver, press the release button ⑨ to remove the foil and cutter cassette ⑧ and let it dry.
- If you regularly clean the shaver under water, then once a week apply a drop of light machine oil on top of the foil and cutter cassette.

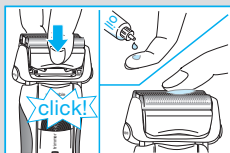
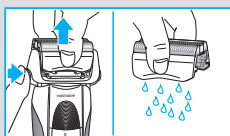
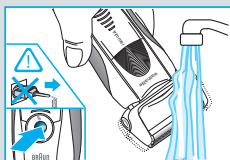

Alternatively, you may clean the shaver using the brush provided:

- Switch off the shaver. Remove the foil and cutter cassette ⑧ and tap it out on a flat surface. Using the brush, clean the inner area of the pivoting head. However, do not clean the cassette with the brush as this may damage it.

Cleaning the housing

From time to time clean the housing of the shaver and the Clean&Renew station with a damp cloth, especially inside the cleaning chamber where the shaver rests.

Replacing the cleaning cartridge

After having pressed the lift button ② to open the housing, wait for a few seconds before removing the used cartridge to avoid any dripping. Before discarding the used cartridge, make sure to close the openings using the lid of the new cartridge, since the used cartridge will contain contaminated cleaning solution.

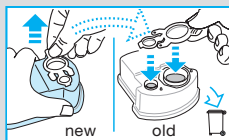
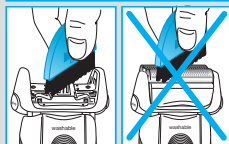
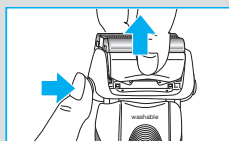

Keeping your shaver in top shape

Replacing the foil and cutter cassette / reset

To maintain 100% shaving performance, replace the foil and cutter cassette ⑧, when the replacement symbol lights up on the shaver display ⑭ (after about 18 months) or when cassette is worn.

The replacement symbol will remind you during the next 7 shaves to replace the foil and cutter cassette. Then the shaver will automatically reset the display.

After you have replaced the foil and cutter cassette, use a ball-pen to push the reset button ⑬ for at least 3 seconds to reset the counter. While doing so, the replacement light blinks and goes off when the reset is complete. The manual reset can be done at any time.



Accessories

Available at your dealer or Braun Service Centres:

- **Foil & cutter cassette** 70S
- **Cleaning cartridge Clean&Renew** CCR

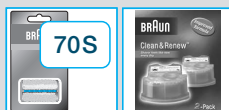

Environmental notice

This product contains rechargeable batteries. In the interest of protecting the environment, please do not dispose of the product in household waste at the end of its useful life. Disposal can take place at a Braun Service Centre or at appropriate collection points provided in your country.



The cleaning cartridge can be disposed with regular household waste.

Subject to change without notice.

This product conforms to the European Directives EMC 2004/108/EC and Low Voltage 2006/95/EC.



For electric specifications, see printing on the special cord set.

Guarantee

We grant 2 years guarantee on the product commencing on the date of purchase. Within the guarantee period we will eliminate, free of charge, any defects in the appliance resulting from faults in materials or workmanship, either by repairing or replacing the complete appliance as we may choose.

This guarantee extends to every country where this appliance is supplied by Braun or its appointed distributor.

This guarantee does not cover: damage due to improper use, normal wear and tear (e.g. foil & cutter cassette) as well as defects that have a negligible effect on the value or operation of the appliance. The guarantee becomes void if repairs are undertaken by unauthorised persons and if original Braun parts are not used.

To obtain service within the guarantee period, hand in or send the complete appliance with your sales receipt to an authorised Braun Customer Service Centre.

For UK only:

This guarantee in no way affects your rights under statutory law.

Nos produits sont conçus pour répondre aux normes les plus élevées de qualité, de fonctionnalité et de design. Nous espérons que vous apprécierez votre nouveau rasoir Braun.

Attention

Votre système de rasage est fourni avec un cordon spécial présentant une alimentation électrique sécurisée à très faible voltage intégrée. Tout échange ou modification vous expose à un risque d'électrocution.

Cet appareil n'est pas destiné à des enfants ou à des personnes aux capacités mentales et physiques réduites à moins qu'elles ne soient sous la surveillance d'un adulte responsable de leur sécurité. Mais de manière générale nous recommandons de maintenir cet appareil hors de portée des enfants.

Pour éviter toute fuite du liquide de nettoyage, veillez à ce que la station Clean&Renew soit posée sur une surface plane. Lorsqu'une cartouche de nettoyage est installée, ne pas basculer, bouger brusquement ou transporter la station d'une quelconque manière, car le liquide de nettoyage pourrait se répandre hors de la cartouche. Ne pas mettre la station dans une armoire de toilette ni sur une surface polie ou vernie.

La cartouche de nettoyage contient des liquides hautement inflammables, gardez-la à l'écart des sources d'ignition. Ne pas l'exposer directement à la lumière du soleil, ne pas fumer à côté et ne pas la poser sur un radiateur.

Ne pas re-remplir la cartouche et utiliser uniquement les cartouches de recharge originales Braun.

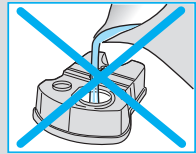
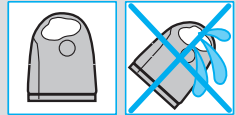
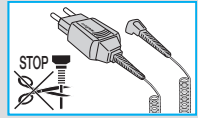

Description

Station Clean&Renew

- ① Indicateur du liquide de nettoyage
- ② Bouton poussoir pour remplacer la cartouche
- ③ Contacts station-rasoir
- ④ Bouton de démarrage du nettoyage
- ④a Bouton de nettoyage rapide
- ⑤ Diodes du programme de nettoyage
- ⑥ Fiche d'alimentation de la station
- ⑦ Cartouche de nettoyage

Rasoir

- ⑧ Cassette Foil & Cutter
- ⑨ Bouton d'éjection de la cassette
- ⑩ Bouton de verrouillage de la tête du rasoir

- ⑪ Tondeuse rétractable pour poils longs
- ⑫ Interrupteur marche/arrêt
- ⑬ Bouton de réinitialisation
- ⑭ Afficheur du rasoir
- ⑮ Contacts rasoir-station
- ⑯ Prise d'alimentation du rasoir
- ⑰ Trousse de voyage
- ⑱ Cordon spécial

Avant le rasage

Avant la première utilisation, vous devez connecter le rasoir à une prise électrique en utilisant le cordon spécial ⑱ ou, en variante, procéder comme suit.

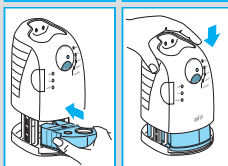
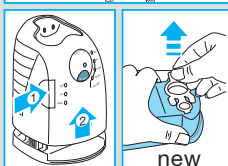
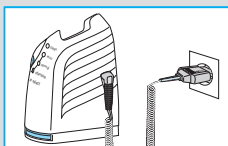

Installation de la station Clean&Renew

- En utilisant le cordon spécial ⑱, connectez la fiche d'alimentation de la station ⑥ à une prise électrique.
- Appuyez sur le bouton curseur ② pour ouvrir le boîtier.
- Posez la cartouche de nettoyage ⑦ à plat sur une surface stable et plane (par exemple une table).
- Retirez délicatement le couvercle de la cartouche.
- Faites glisser la cartouche dans la base de la station aussi loin que possible.
- Fermez doucement le boîtier en le poussant vers le bas jusqu'à ce qu'il se verrouille.

L'indicateur du liquide de nettoyage ① indiquera la quantité de fluide se trouvant dans la cartouche :

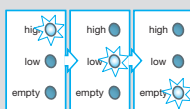

« high » Jusqu'à 30 cycles de nettoyage disponibles

« low » Jusqu'à 7 cycles de nettoyage restants

« empty » Une nouvelle cartouche de nettoyage est nécessaire

Mise en charge et nettoyage du rasoir

Insérez la tête du rasoir dans la station de nettoyage. (Les contacts ⑮ au dos du rasoir s'aligneront avec les contacts ③ de la station de nettoyage).

Si nécessaire, la station Clean&Renew rechargera le rasoir. Le niveau de propreté du rasoir sera également analysé et une des diodes de programme ⑤ de nettoyage suivantes s'allumera :



- « clean » Le rasoir est propre
- « eco » Un rapide nettoyage économique est nécessaire
- « normal » Un nettoyage de niveau normal est nécessaire
- « intensive » Un nettoyage intensif est nécessaire

Si la station sélectionne l'un des programmes de nettoyage requis, elle ne démarrera pas tant que vous n'aurez pas appuyé sur le bouton de démarrage du nettoyage ④. **Pour de meilleurs résultats de rasage, nous recommandons un nettoyage après chaque rasage.**

Pendant la phase de nettoyage, la diode du programme de nettoyage correspondant clignotera. Tous les programmes de nettoyage consistent en plusieurs cycles, lors desquels le liquide de nettoyage lave la tête du rasoir et un processus de chauffage sèche la tête du rasoir. Suivant le programme sélectionné, la durée totale du nettoyage varie entre 32 et 43 minutes.

Le programme de nettoyage ne doit pas être interrompu. Veuillez noter que lorsque le rasoir est en train de sécher, la tête du rasoir peut être chaude et humide.

Lorsque le programme est terminé, la diode bleue « clean » s'allume. Votre rasoir est maintenant propre et prêt à être utilisé.

Nettoyage rapide

Appuyez sur le bouton de nettoyage rapide ④a pour activer le programme de nettoyage rapide sans séchage. Ce programme prend environ 25 secondes seulement et est recommandé si vous n'avez pas le temps d'attendre pour l'un des programmes automatiques de nettoyage. Si vous retirez le rasoir juste après la fin du programme, essuyez la tête du rasoir avec un mouchoir en papier afin d'éviter qu'elle ne goutte.

Mode stand-by

10 minutes après charge complète ou la fin de la session de nettoyage, la station Clean&Renew se met en mode stand-by : les diodes de la station Clean&Renew s'éteignent.

Afficheur du rasoir

L'afficheur du rasoir ⑭ indique le niveau de charge de la batterie sur la gauche, et le niveau de propreté (hygiène) sur la droite. (6 segments noirs sont affichés de chaque côté lorsque la batterie est complètement chargée et le rasoir propre).

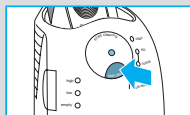
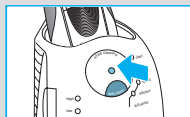

Segments de la batterie :

Pendant le chargement ou lors de l'utilisation du rasoir, les segments de la batterie correspondants clignoteront. En charge complète, les 6 segments sont affichés. Les segments disparaissent graduellement au fur et à mesure du déchargement.

Indicateur de faible charge

Le segment de faible charge encadré en rouge clignote pour indiquer que la charge est en dessous de 20 %. La capacité restante est suffisante pour 2 à 3 rasages.

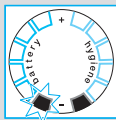

Segments de propreté :

Les 6 segments de propreté apparaissent une fois que le rasoir a été nettoyé dans la station Clean&Renew. Lorsque le rasoir est en cours d'utilisation, les segments disparaissent graduellement. Une fois le rasoir remis dans la station, le système sélectionne automatiquement le programme de nettoyage approprié et rétablit le nombre maximal de segments de propreté. Étant donné que rincer le rasoir sous l'eau du robinet n'est pas aussi hygiénique que dans la station de nettoyage, les segments de propreté se rétablissent uniquement lorsque le rasoir a été nettoyé dans la station Clean&Renew.

Information sur la charge

- Une charge complète permet jusqu'à 50 minutes de temps de rasage sans le cordon. Cela peut varier suivant l'épaisseur de votre barbe.
- La température ambiante idéale pendant la charge est comprise entre 5 °C et 35 °C. Ne pas exposer le rasoir à des températures supérieures à 50 °C pendant une période prolongée.

Rasage

Appuyez sur l'interrupteur marche/arrêt ⁽¹²⁾ pour mettre en marche le rasoir :

- La tête pivotante du rasoir et les lames flottantes s'adaptent automatiquement aux contours de votre visage.
- Pour raser les zones difficiles d'accès (par exemple sous le nez), poussez le bouton de verrouillage ⁽¹⁰⁾ de la tête du rasoir afin de bloquer la tête pivotante en position inclinée.
- Pour tailler les pattes, la moustache ou la barbe, faire sortir la tondeuse rétractable.

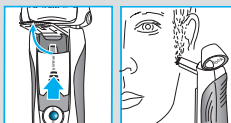
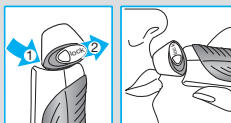
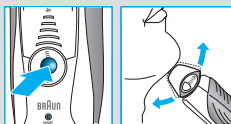

Conseils pour un rasage parfait

Pour un résultat de rasage optimal, Braun vous recommande de suivre ces 3 conseils simples :

1. Rasez-vous toujours avant de vous laver le visage.
2. Tenez toujours le rasoir à angle droit (90°) avec la peau.
3. Tendez votre peau et rasez-vous dans le sens opposé à la pousse du poil.

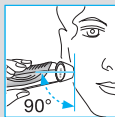

Raccordement du rasoir au secteur

Si le rasoir est à court de batterie (déchargé), et que vous n'avez pas le temps de le recharger dans la station Clean&Renew, vous pouvez aussi utiliser le rasoir branché à une prise de courant via le cordon spécial.

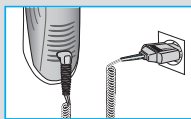

Nettoyage

Nettoyage automatique

Après chaque rasage, remplacez le rasoir dans la station Clean&Renew et procédez comme décrit précédemment dans la rubrique « Avant le rasage ». Toutes les étapes de chargement et de nettoyage nécessaires sont automatiquement prises en charge. Pour un usage quotidien, une cartouche de nettoyage doit suffire pour environ 30 cycles de nettoyage.

La cartouche de nettoyage hygiénique contient de l'alcool, qui, une fois la cartouche ouverte, s'évaporera naturellement et lentement dans l'air. Toute cartouche, si elle n'est pas utilisée quotidiennement, doit être remplacée après environ 8 semaines.

La cartouche nettoiyante contient un lubrifiant qui peut éventuellement laisser quelques traces résiduelles sur la grille même après le nettoyage. Ces quelques traces résiduelles peuvent cependant être enlevées facilement, en essuyant à l'aide d'une lingette de tissu ou de papier.

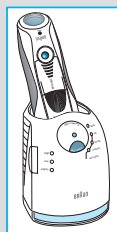

Nettoyage manuel



La tête du rasoir permet un nettoyage sous l'eau courante.

Attention : débranchez le rasoir de l'alimentation électrique avant de nettoyer la tête du rasoir sous l'eau.

Le nettoyage de la tête du rasoir sous l'eau courante est une autre manière de garder le rasoir propre, en particulier en voyage :

- Mettez le rasoir en marche (sans cordon) ⁽¹²⁾ et rincez la tête de rasage sous l'eau courante chaude. Vous pouvez utiliser du savon liquide ne contenant pas de substances abrasives. Rincez toute la mousse et laissez fonctionner le rasoir pendant quelques secondes de plus.

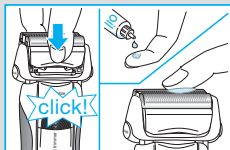
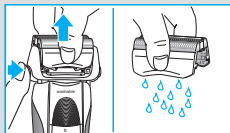
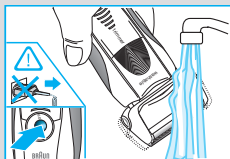

- Ensuite, arrêtez le rasoir, pressez sur le bouton de déblocage ⑨ afin de retirer la cassette Foil & Cutter ⑧ et laissez sécher.
- Si vous nettoyez régulièrement le rasoir sous l'eau, appliquez une fois par semaine une goutte d'huile pour machine à coudre sur la partie supérieure de la cassette.

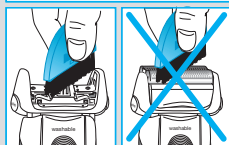
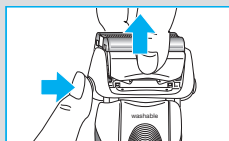

Autre solution, vous pouvez nettoyer le rasoir à sec en utilisant la petite brosse fournie :

- Arrêtez et débranchez le rasoir. Retirez la cassette Foil & Cutter ⑧ et tapotez-la sur une surface plane pour la vider. En utilisant la petite brosse, nettoyez l'intérieur de la tête pivotante. Cependant, ne nettoyez pas la cassette avec la petite brosse, car cela pourrait l'endommager.

Nettoyage du boîtier

De temps en temps, nettoyez le boîtier du rasoir et de la station Clean&Renew avec un chiffon humide, en particulier l'intérieur du bac de nettoyage où repose le rasoir.

Remplacement de la cartouche de nettoyage

Après avoir appuyé sur le bouton curseur ② afin d'ouvrir le boîtier, attendez pendant quelques secondes avant de retirer la cartouche usagée pour éviter qu'elle ne goutte.

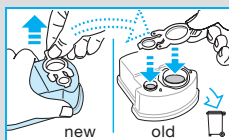

Avant de jeter la cartouche usagée, rebouchez-la en utilisant le couvercle de la nouvelle cartouche, puisque la cartouche usagée contient de la solution de nettoyage polluée.

Entretien de votre rasoir

Remplacement de la cassette Foil & Cutter / réinitialisation

Pour conserver des performances de rasage parfaites, remplacez la cassette Foil & Cutter ⑧ lorsque le symbole de remplacement apparaît sur l'écran du rasoir ⑭ (après environ 18 mois) ou lorsque la cassette sera usée.



Le symbole de remplacement vous rappellera au cours des 7 rasages suivants de remplacer la cassette. Au delà, le rasoir réinitialisera automatiquement son affichage.

Une fois que vous avez remplacé la cassette Foil & Cutter, utilisez un stylo bille pour pousser le bouton « reset » ⑬ pendant au moins 3 secondes afin de réinitialiser le compteur.



À ce moment là, le voyant de remplacement clignote puis s'éteint lorsque la réinitialisation est terminée. La réinitialisation manuelle peut être effectuée à tout moment.

Accessoires

Disponible auprès de votre revendeur ou des centres de services Braun :

- **Cassette Foil & Cutter 70S**
- **Cartouche de nettoyage Clean&Renew CCR**

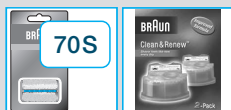

Informations relatives à l'environnement

Ce produit contient des batteries rechargeables. Dans un souci de protection de l'environnement, veuillez ne pas jeter le produit avec les ordures ménagères au terme de son cycle de vie. Vous pouvez remettre ce produit au centre de service Braun ou aux points de collecte dans votre pays.



La cartouche de nettoyage peut être jetée dans la poubelle ménagère.

Susceptible d'être modifié sans préavis.

Cet appareil est conforme aux normes Européennes fixées par les Directives 2004/108/EC et la directive Basse Tension 2006/95/EC.



Pour les spécifications électriques, se référer aux inscriptions sur le bloc d'alimentation.

Garantie

Nous accordons une garantie de 2 ans sur ce produit, à partir de la date d'achat. Pendant la durée de la garantie, Braun prendra gratuitement à sa charge la réparation des vices de fabrication ou de matière en se réservant le droit de décider si certaines pièces doivent être réparées ou si l'appareil lui-même doit être échangé.

Cette garantie s'étend à tous les pays où cet appareil est commercialisé par Braun ou son distributeur exclusif.

Cette garantie ne couvre pas : les dommages occasionnés par une utilisation inadéquate, l'usure normale (par exemple, grille et bloc-couteaux) ainsi que les défauts d'usures qui ont un effet négligeable sur la valeur ou l'utilisation de l'appareil. Cette garantie devient caduque si des réparations ont été effectuées par des personnes non agréées par Braun et si des pièces de rechange ne provenant pas de Braun ont été utilisées.

Pour toute réclamation intervenant pendant la période de garantie, retournez ou rapportez l'appareil ainsi que l'attestation de garantie à votre revendeur ou à un Centre Service Agréé Braun.

Appelez au 08.10.30.97.80 (ou se référez à <http://www.braun.com/global/contact/servicepartners/europe.country.html>) pour connaître le Centre Service Agréé Braun le plus proche de chez vous.

Clause spéciale pour la France

Outre la garantie contractuelle exposée ci-dessus, nos clients bénéficient de la garantie légale des vices cachés prévue aux articles 1641 et suivants du Code civil.

Nuestros productos han sido diseñados para cumplir los más altos estándares de calidad, funcionalidad y diseño. Esperamos que su nueva afeitadora Braun sea de tu entera satisfacción.

Precaución

Esta afeitadora incluye un cable de conexión a la red eléctrica. No cambie o manipule ninguna de sus partes, de otro modo podría correr el riesgo de recibir una descarga eléctrica.

Este aparato no es para uso de niños ni personas con minusvalías físicas o mentales, salvo que se utilicen bajo la supervisión de una persona responsable de su seguridad. En general, recomendamos mantener este aparato fuera del alcance de los niños.

Para evitar filtraciones o escapes de la solución limpiadora del cartucho limpiador, sitúe el centro Clean&Renew sobre una superficie plana y estable. No lo incline, agite o mueva de sitio el centro Clean&Renew cuando el cartucho esté colocado dentro de él. No coloque el centro Clean&Renew dentro de una vitrina de espejos, o deje sobre radiadores, ni sobre superficies pulidas o lacadas. No debe exponerlo a la luz directa del sol.

El líquido del cartucho contiene líquido altamente inflamable. Manténgalo alejado de fuentes de calor, no fume cerca de él, ni lo deje sobre un radiador.

No intente rellenar el líquido del cartucho y utilice recambios originales de Braun.

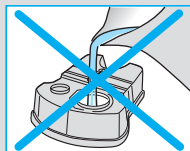
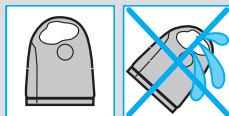
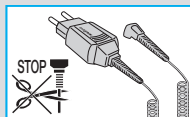

Descripción

Centro Cargador Limpiador Clean&Renew

- ① Pilotos indicadores de nivel de líquido limpiador en el cartucho
- ② Botón de apertura del compartimiento que aloja el cartucho limpiador
- ③ Conectores del centro Clean&Renew con la afeitadora
- ④ Botón de comenzar limpieza («start cleaning»)
- ④a Botón de limpieza rápida («fast clean»)
- ⑤ Pilotos indicadores tipo de limpieza
- ⑥ Clavija de entrada del cable de conexión a la red eléctrica
- ⑦ Cartucho limpiador

Afeitadora

- ⑧ Lámina y bloque de cuchillas
- ⑨ Botón para liberar la lámina y el bloque de cuchillas
- ⑩ Botón para bloquear el movimiento del cabezal («lock»)
- ⑪ Corta-patillas

- 12 Botón de encendido/apagado
- 13 Botón de reinicio («reset»)
- 14 Pantalla digital de la afeitadora
- 15 Conectores de la afeitadora con el centro Clean&Renew
- 16 Clavija de entrada del cable de conexión a la red eléctrica
- 17 Estuche de viaje
- 18 Cable de conexión a la red eléctrica

Antes del afeitado

Antes del primer afeitado debe conectar al afeitadora a la red eléctrica usando el cable de conexión a la red eléctrica 18 o alternativamente proceder como se indica a continuación:

Instalación del Centro Cargador Limpiador Clean&Renew

- Conecte el cable de conexión a la red eléctrica 18 a la clavija de entrada del cable de conexión a la red eléctrica 16, y este a su vez a la red eléctrica.
- Presione el botón de apertura del compartimiento que aloja el cartucho limpiador 2 y ábralo.
- Coloque el cartucho limpiador 7 sobre una superficie plana y estable (por ej. una mesa).
- Extraiga con cuidado la tapa del cartucho.
- Deslice el cartucho horizontalmente hasta que al fondo del compartimiento hasta que ajuste perfectamente.
- Cierre cuidadosamente el compartimiento presionando hacia abajo la parte superior del centro hasta que se haya cerrado.

Los pilotos indicadores de nivel de líquido limpiador en el cartucho 1 mostrarán la cantidad de líquido disponible en el cartucho:

- «high» carga completa de líquido limpiador – hasta 30 limpiezas
- «low» líquido limpiador disponible para más de 7 limpiezas
- «empty» es necesario cambiar el cartucho limpiador

Recarga y limpieza de la afeitadora

Introduzca el cabezal de la afeitadora en el centro Clean&Renew (los conectores de la afeitadora con el centro Clean&Renew 15 se ajustarán al correspondiente conector de enganche del centro Clean&Renew 3).

Si el sistema detecta que es necesario, comenzará a cargar la afeitadora. Por otra

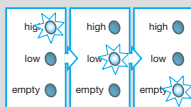
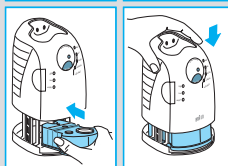
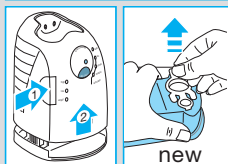
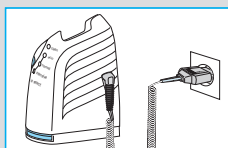

parte, el centro Clean&Renew analizará automáticamente el estado de limpieza de la afeitadora y uno de los cuatro diodos de los que consta el indicador de estado de limpieza (5) se encenderá:

- «clean» la afeitadora está limpia
- «eco» eco(nómico): la afeitadora necesita una limpieza rápida
- «normal» la afeitadora necesita una limpieza normal
- «intensive» la afeitadora necesita una limpieza intensiva

Si el centro Clean&Renew ha seleccionado uno de los tres programas de limpieza, éste no comenzará hasta que se presione el botón de comenzar limpieza («start cleaning») (4).

Recomendamos que se efectúe una limpieza después de cada afeitado.

Mientras se efectúa la limpieza, el piloto correspondiente al programa de limpieza seleccionado parpadeará. Cada limpieza consta de varios ciclos de limpieza, durante los cuales el líquido limpiador actuará en el cabezal, y de una fase de secado. La duración total del proceso de limpieza oscila entre los 32 y 43 minutos.

El proceso de limpieza no debe ser interrumpido. Durante la fase de secado, los componentes de metal de la afeitadora pueden estar calientes. Si además, la afeitadora se extrae antes de que la fase de secado haya finalizado, su sistema electrónico podría resultar dañado.

Una vez terminado el programa de limpieza, el piloto azul «clean», que se encuentra en el indicador de programas de limpieza, se encenderá. La afeitadora estará limpia y lista para su uso.

Limpieza rápida

Presione el botón de limpieza rápida («fast clean») para comenzar el proceso que no incluye proceso de secado. Este proceso dura sólo unos 25 segundos y está recomendado cuando no tiene tiempo para esperar un proceso completo de limpieza. Al retirar la afeitadora al terminar el proceso, limpie el cabezal con un pañuelo para evitar el goteo.

Modo ahorro de energía

10 minutos después de terminar el proceso de carga o limpieza, el centro Clean&Renew pasará a modo de ahorro de energía: los pilotos de centro Clean&Renew se apagarán.

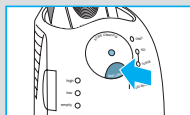
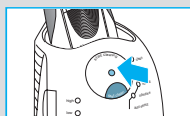

Pantalla Digital de la afeitadora



La pantalla digital de la afeitadora ⁽¹⁴⁾ muestra el nivel de carga de la batería a la izquierda, y el nivel de limpieza a la derecha. (6 pilotos de nivel indican el nivel de carga y de limpieza).

Niveles de carga:

Durante el proceso de carga o de uso de la afeitadora, el respectivo nivel de carga parpadeará. Cuando la batería esté totalmente cargada los 6 niveles de cargas se visualizarán. Conforme la batería pierda carga los niveles de carga irán desapareciendo.

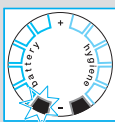

Indicador de batería baja:

Piloto indicador de batería baja (rojo) se iluminará intermitentemente siempre y cuando la capacidad de la batería esté por debajo del 20%. Esto supone que tiene lo suficiente para efectuar 2 o 3 afeitados más.



Nivel de limpieza:

Los 6 niveles de limpieza se visualizarán después de limpiar la afeitadora en el centro Clean&Renew. Cuando la afeitadora se esté utilizando los niveles de limpieza irán desapareciendo. Una vez colocada la afeitadora en el centro Clean&Renew, el sistema seleccionará automáticamente el programa de limpieza adecuado y reestablecerá los niveles de limpieza al máximo. Lavar la afeitadora bajo el agua no es tan higiénico como hacerlo con el centro Clean&Renew, y los niveles de limpieza sólo se reestablecerán cuando la afeitadora se limpie en el centro Clean&Renew.

Información de Carga

- Una carga completa proporcionará más de 50 minutos de afeitado sin cable. Esto dependerá del tipo de barba.
- La temperatura ambiente adecuada para efectuar la carga es de 15 °C a 35 °C. No exponga la afeitadora a temperaturas superiores a 50 °C durante largos periodos de tiempo.

Afeitado

Encienda la afeitadora presionando el botón de encendido/apagado ⑫:

- El cabezal y láminas basculantes se adaptan automáticamente a los contornos de su cara.
- Para afeitarse las zonas de difícil acceso (por ejemplo, debajo de la nariz) active el botón para bloquear el movimiento del cabezal para «lock» ⑩, moviéndolo hacia atrás, hasta el ángulo deseado.
- Para recortar bigotes, barbas y patillas utilice el corta-patillas.

Consejos para un apurado perfecto

Para obtener los mejores resultados, Braun recomienda seguir 3 simples pasos:

1. Recomendamos que se afeite antes de lavarse la cara.
2. Coloque la afeitadora en un ángulo de 90° respecto a la superficie de la cara.
3. Estire la piel y deslice la afeitadora en dirección contraria al crecimiento del pelo.

Afeitado con cable

Si la batería estuviera completamente descargada y no dispone de tiempo para recargarla en el centro Clean&Renew, es posible conectar la afeitadora a la red eléctrica usando el cable de conexión a la red eléctrica.

Limpieza

Limpieza automática

Después de cada afeitado, coloque la afeitadora en el centro Clean&Renew y proceda como se recoge en el apartado «Antes del afeitado».

Toda limpieza y carga de su afeitadora se hace automáticamente. Usándola diariamente, el cartucho de limpieza tiene una vida aproximada de unos 30 ciclos de limpieza.

La solución del cartucho de limpieza contiene alcohol, que una vez abierto, se evapora. Cada cartucho, si no se usa diariamente, deberá ser reemplazado aproximadamente cada 8 semanas.

El líquido limpiador también contiene lubricante, que puede dejar manchas en la lámina después de la limpieza. Estas manchas se pueden eliminar fácilmente pasando delicadamente sobre la lámina un pañuelo.

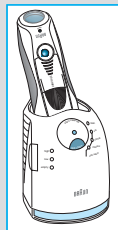
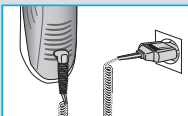
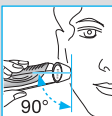
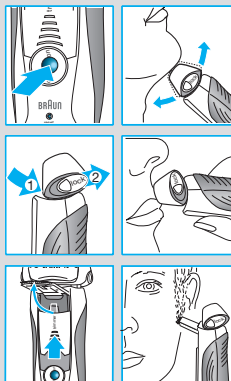

Mantenga su afeitadora en óptimo estado

Reemplazo de la lámina y bloque de cuchillas / reiniciar (reset)

Para lograr un apurado perfecto 100%, sustituya la lámina y bloque de cuchillas ⑧ cuando la luz indicadora de sustitución lo indique en la pantalla digital de la afeitadora ⑭ (una vez cada 18 meses) o cuando esté desgastado por el uso.

El piloto de sustitución se encenderá durante siete afeitados para recordar que es necesario cambiar la lámina y bloque de cuchillas. Después se borrará automáticamente.

Una vez la lámina y bloque de cuchillas han sido cambiadas, con ayuda de un bolígrafo presionar el botón de reinicio ⑬ durante 3 segundos para poner el contador a cero.

Mientras se hace el cambio de la lámina y bloque de cuchillas el piloto de sustitución parpadeará y se apagará cuando se haya finalizado el proceso de sustitución. El reinicio se puede hacer siempre que se desee.



Accesorios

Disponible en servicios técnicos de Braun o en tiendas o distribuidores autorizados Braun:

- Lámina y bloque de cuchillas: 70S
- Cartucho limpiador Clean&Renew: CCR

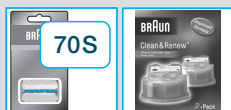

Información medioambiental

Este producto contiene baterías recargables. Para preservar el medio ambiente, no tire este producto a la basura al final de su vida útil. Para reemplazarla puede acudir a un Centro de Asistencia Técnica Braun o a los puntos de recogida habilitados por los ayuntamientos.



El cartucho de líquido limpiador puede ser desechado en el contenedor de basuras habitual.

Sujeto a modificaciones sin previo aviso.

Este producto cumple con las normas de Compatibilidad Electromagnética (CEM) establecidas por la Directiva Europea 2004/108/EC y las Regulaciones para Bajo Voltaje (2006/95/EC).



Las especificaciones eléctricas aparecen impresas en el cable de conexión a la red eléctrica.

Garantía

Braun concede a este producto 2 años de garantía a partir de la fecha de compra. Dentro del periodo de garantía, subsanaremos, sin cargo alguno, cualquier defecto del aparato imputable tanto a los materiales como a la fabricación, ya sea reparando, sustituyendo piezas, o facilitando un aparato nuevo según nuestro criterio.

La garantía no ampara averías por uso indebido, funcionamiento a distinto voltaje del indicado, conexión a un enchufe inadecuado, rotura, desgaste normal (p.ej. la lámina o bloque de cuchillas) por el uso que causen defectos o una disminución en el valor o funcionamiento del producto.

La garantía perderá su efecto en caso de ser efectuadas reparaciones por personas no autorizadas, o si no son utilizados recambios originales de Braun.

La garantía solamente tendrá validez si la fecha de compra es confirmada mediante la factura o el albarán de compra correspondiente.

Esta garantía tiene validez en todos los países donde este producto sea distribuido por Braun o por un distribuidor asignado por Braun.

En caso de reclamación bajo esta garantía, diríjase al Servicio de Asistencia Técnica de Braun más cercano.

Solo para España

Servicio al consumidor: Para localizar a su Servicio Braun más cercano o en el caso de que tenga Vd. alguna duda referente al funcionamiento de este producto, le rogamos contacte con el teléfono de este servicio 901 11 61 84.

Os nossos produtos foram concebidos para ir ao encontro dos mais elevados níveis de qualidade, funcionalidade e design. Esperamos que desfrute da sua nova máquina de barbear Braun.

Importante

O seu aparelho de barbear vem equipado com um cabo de alimentação com um transformador de voltagem extra-baixa muito seguro. Para evitar risco de choque eléctrico, não troque ou manipule nenhuma das partes que compõem o aparelho.

Este aparelho não deve ser usado por crianças ou pessoas com capacidades físicas ou mentais reduzidas, excepto quando estejam sob a supervisão de alguém responsável pela sua segurança. Em geral, recomendamos que mantenha o aparelho fora do alcance de crianças.

Assegure-se que a estação de limpeza Clean&Renew é colocada numa superfície plana para prevenir que o líquido derrame. Quando um cartucho de limpeza se encontra colocado, não incline, mova bruscamente ou transporte de qualquer maneira a estação de limpeza, uma vez que o líquido poderá verter do cartucho. Não coloque a estação de limpeza dentro de um armário de casa-de-banho com espelho, ou em superfícies polidas ou envernizadas.

O cartucho de limpeza contém líquido altamente inflamável, como tal deverá mantê-lo afastado de fontes de ignição. Não exponha o aparelho directamente ao sol ou ao fumo de cigarro e não o coloque sobre um radiador.

Não volte a encher os cartuchos e utilize apenas recargas originais da Braun.

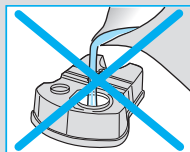
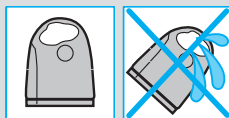
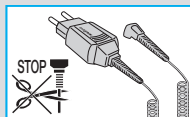

Descrição

Estação de limpeza Clean&Renew

- ① Visor do líquido de limpeza
- ② Alavanca para substituição de cartucho
- ③ Contactos entre estação de limpeza e a máquina de barbear
- ④ Botão início de limpeza («start cleaning»)
- ④a Botão de limpeza rápida («fast clean»)
- ⑤ Diodos do programa de limpeza
- ⑥ Ficha de alimentação da estação de limpeza
- ⑦ Cartucho de limpeza

Máquina de barbear

- ⑧ Cassete da lâmina e desbastador
- ⑨ Botão de abertura da cassete

- ⑩ Botão para fixar («lock») a cabeça de corte
- ⑪ Aparador ejectável para pêlo longo
- ⑫ Botão ligar/desligar
- ⑬ Botão «reset»
- ⑭ Visor da máquina de barbear
- ⑮ Contactos entre máquina de barbear e a estação de limpeza
- ⑯ Ficha de alimentação da máquina de barbear
- ⑰ Caixa de transporte
- ⑱ Cabo de alimentação

Antes de barbear

Antes de utilizar, ligue a máquina de barbear a uma ficha eléctrica utilizando para o efeito o cabo de alimentação ⑱, ou em alternativa, proceda como descrito abaixo.

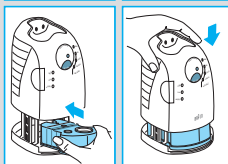
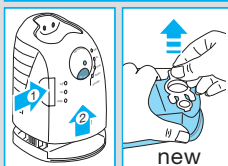
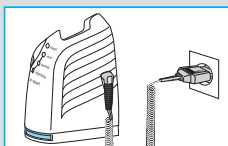

Instalação da estação de limpeza Clean&Renew

- Use o cabo de alimentação ⑱, ligue a ficha de alimentação da estação de limpeza ⑥ a uma ficha eléctrica.
- Pressione a alavanca ② para abrir a estrutura.
- Mantenha o cartucho de limpeza ⑦ seguro numa superfície plana e estável (p.e. mesa).
- Retire cuidadosamente os detritos do cartucho.
- Deslize o cartucho dentro da estação de limpeza até onde conseguir.
- Feche a estrutura com cuidado, empurrando para baixo até trancar.

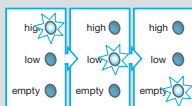

O visor do líquido de limpeza ① mostrará a quantidade de líquido que se encontra no cartucho:

- «high» disponíveis até 30 limpezas
- «low» disponíveis até 7 limpezas
- «empty» colocar um novo cartucho

Carregar e limpar a máquina de barbear

Coloque a cabeça de corte, em baixo, na estação de limpeza. (Os contactos ⑮ que se encontram na parte posterior da máquina de barbear alinhar-se-ão com os contactos ③ da estação de limpeza).



A estação de limpeza Clean&Renew carregará em seguida a máquina de barbear, se necessário. O nível de higiene da máquina de barbear

será analisado e um dos seguintes diodos do programa de limpeza acender-se-á ⑤):

- «clean» A máquina de barbear encontra-se limpa
- «eco» Deve proceder-se a uma limpeza curta e económica.
- «normal» Deve proceder-se a uma limpeza normal
- «intensive» Deve proceder-se a uma limpeza intensiva

Caso a estação de limpeza selecione um dos programas de limpeza exigidos, o mesmo não se iniciará até que pressione o botão iniciar limpeza ④. **Recomenda-se que após cada utilização proceda a uma limpeza, para a manutenção da qualidade dos resultados.**

O diodo do respectivo programa de limpeza piscará, enquanto a limpeza estiver em curso. Cada programa de limpeza consiste em vários ciclos, nos quais o líquido de limpeza é impelido através da cabeça de corte, finalizando com um processo de secagem por calor que secará a máquina de barbear. O tempo total de limpeza varia entre 32 a 43 minutos consoante o programa seleccionado.

Os programas de limpeza não deverão ser interrompidos. Por favor note que enquanto a máquina de barbear estiver a secar, a cabeça de corte poderá estar quente e molhada.

Quando o programa terminar, o diodo azul «clean» (limpo) acenderá. A sua máquina de barbear encontra-se agora limpa e pronta a usar.

Limpeza rápida

Prima o botão limpeza rápida ④a) para activar o programa de limpeza rápida sem secagem. O programa levará apenas 25 segundos e recomenda-se o seu uso quando o utilizador não tiver tempo para proceder a um programa de limpeza automático. Se retirar a máquina de barbear logo após a finalização do programa, limpe a cabeça de corte com um lenço para evitar que pingue.

Modo de espera

A estação de limpeza Clean&Renew muda para modo de espera 10 minutos depois de finalizar de carregar ou limpar: Os diodos da estação de limpeza Clean&Renew desligam-se.

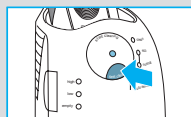
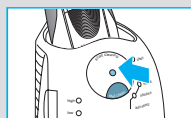

Visor da máquina de barbear



O visor da máquina de barbear ⁽¹⁴⁾ mostra no seu lado esquerdo o nível de carga da bateria, e no seu lado direito o nível de higiene. (Quando a bateria se encontra totalmente carregada, são visualizados 6 sinais escuros em ambos os lados e a máquina de barbear encontra-se limpa.

Indicador do nível da bateria:

O respectivo indicador da bateria pisca durante o carregamento da bateria ou durante o uso da máquina de barbear. Quando a bateria da máquina se encontrar completamente carregada, os 6 sinais do indicador são visualizados. Os sinais do indicador desaparecem gradualmente à medida que a bateria é descarregada.

Indicador de carga baixa:

Quando o indicador de carga se apresenta com um contorno vermelho a piscar, significa que o aparelho tem pouca carga e que a mesma se encontra abaixo dos 20 %. A bateria remanescente é suficiente para 2 a 3 utilizações.

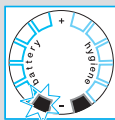

Indicador do nível de higiene:

Todos os 6 sinais do indicador de higiene aparecem quando a máquina de barbear é limpa na estação de limpeza Clean&Renew. Quando a máquina de barbear estiver a ser usada, os sinais do indicador do nível de higiene desaparecem gradualmente. Quando a máquina de barbear for colocada na estação de limpeza, o sistema seleccionará automaticamente o programa de limpeza adequado e restaurará os sinais indicadores para o nível de higiene máximo. Como a lavagem em água corrente não é tão higiénica como a lavagem feita pela estação de limpeza, os sinais indicadores do nível de higiene apenas se restaurarão quando a máquina de barbear for limpa na estação de limpeza Clean&Renew.

Informação sobre o carregamento da bateria

- Um carregamento máximo permite a utilização sem fios até 50 minutos. O tempo é variável em conformidade com o comprimento da barba.
- A temperatura ambiente ideal para o carregamento da bateria é entre os 5 °C e os 35 °C. Não exponha o aparelho a temperaturas acima dos 50 °C por períodos longos de tempo.

Barbear

Carregue no botão ligar/desligar 12 para ligar a máquina de barbear:

- A cabeça de corte pivot e as lâminas oscilantes ajustam-se automaticamente a cada contorno da sua face.
- Para barbear áreas de difícil acesso (p.e. por debaixo do nariz) deslize o botão (fixar) «lock» da cabeça de corte 10 para a posição posterior de forma a fixar a cabeça pivot nesse ângulo.
- Para aparar patilhas, bigode ou barba, deslize o aparador ejectável de pêlo longo para cima.

Dicas para um barbear perfeito

Para otimizar os resultados, a Braun recomenda que siga estes 3 passos simples:

1. Barbeie-se antes de lavar o rosto.
2. Segure sempre a máquina de barbear em ângulos rectos (90°) em direcção à pele.
3. Estique a pele e barbeie-a no sentido contrário ao crescimento do pêlo

Barbear utilizando o cabo de alimentação

Caso não tenha tempo para recarregar a sua máquina de barbear e a mesma se encontrar sem bateria (descarregada), poderá ainda assim utilizá-la, bastando para tal, ligar o cabo de alimentação à corrente eléctrica.

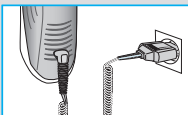
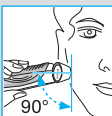
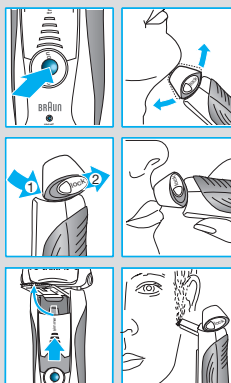

Limpeza

Limpeza automática

Após cada utilização, coloque a máquina de barbear na estação de limpeza Clear&Renew e siga os passos acima descritos na secção «Antes de barbear». Todas as necessidades de recarga e limpeza são automaticamente efectuadas. Com uma utilização diária, um cartucho de limpeza deverá ser suficiente para ciclos de 30 limpezas.

O cartucho de limpeza contém álcool, que uma vez aberto evaporar-se-á no ambiente. Cada cartucho, quando não utilizado diariamente, deverá ser substituído após aproximadamente 8 semanas.

O cartucho de limpeza contém também lubrificantes que poderão deixar resíduos no

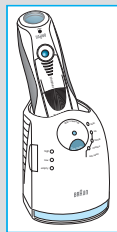

rebordo externo da lâmina após a limpeza. No entanto, estas marcas poderão ser facilmente retiradas, se forem cuidadosamente limpas com um pano ou um lenço de papel suave.

Limpeza manual



A cabeça de corte é adequada para limpeza com água corrente.

Aviso: Desligue o aparelho da tomada eléctrica antes de limpar a cabeça de corte com água.

Poderá enxaguar a cabeça de corte com água corrente, como forma alternativa de manter a máquina de barbear limpa, sobretudo quando se encontrar em viagem.

- Ligue a máquina de barbear (sem o cabo de alimentação) e enxágue a cabeça de corte em água quente. Poderá utilizar um sabonete líquido que não contenha substâncias abrasivas. Enxágue os restos de sabão e deixe a máquina de barbear funcionar por mais alguns segundos.
- Posteriormente, desligue a máquina de barbear, empurre o botão de abertura ⑨ para retirar a cassette da lâmina e desbastador ⑧ e deixe secar.
- Se tem por hábito limpar a máquina de barbear com água, aplique uma vez por semana uma gota de óleo de máquina no cimo da cassette da lâmina e desbastador.

Em alternativa, poderá limpar a máquina de barbear usando a escova fornecida:

- Desligue a máquina de barbear. Retire a cassette da lâmina e desbastador ⑧ e bata contra uma superfície plana. Limpe a área interior da cabeça pivot, utilizando a escova. Contudo, não limpe a cassette com a escova uma vez que a poderá danificar.

Limpar a estrutura

Limpe de vez em quando a estrutura da máquina de barbear e a estação de limpeza Clean&Renew com um pano húmido, sobretudo dentro da câmara de limpeza onde a máquina de barbear é colocada.

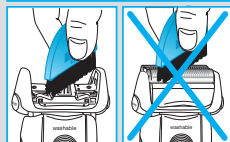
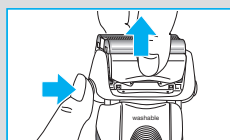
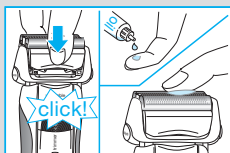
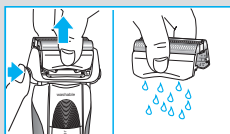
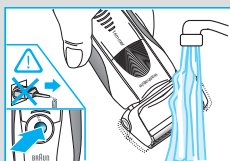

Substituição do cartucho de limpeza

Pressione a alavanca levantar ② para abrir a estrutura, espere alguns segundos antes de retirar o cartucho utilizado para evitar derrames. Antes de deitar fora o cartucho, certifique-se que fecha todas as aberturas, utilizando para o efeito a tampa de um novo cartucho, uma vez que o cartucho usado conterá solução de limpeza contaminada.

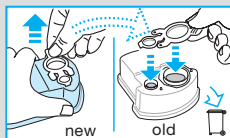

Mantenha a sua máquina de barbear em óptimo estado

Substituição da cassete da lâmina e desbastador / restaurar

Para que a máquina de barbear mantenha um desempenho perfeito, substitua a cassete da lâmina e desbastador ⑧ quando se acender o sinal indicador de substituição no visor da máquina de barbear ⑭ (após 18 meses) ou quando a cassete estive gasta.



O sinal indicador de substituição lembrá-lo-á durante as próximas 7 utilizações que deverá substituir a cassete da lâmina e desbastador. Posteriormente, a máquina de barbear restaurará automaticamente o visor.

Quando substituir a cassete da lâmina e desbastador, utilize uma esferográfica para empurrar o botão «reset» e pressione pelo menos durante 3 segundos para restaurar o contador. Durante este procedimento, a luz de substituição piscará alternadamente até desligar quando estiver totalmente restaurado. É possível restaurar manualmente a qualquer momento.



Acessórios

Disponíveis no seu revendedor ou nos Centros de Venda Braun:

- **Cassete da lâmina e desbastador 70S**
- **Cartucho de limpeza Clean&Renew CCR**

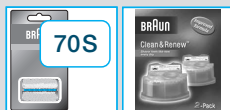

Nota ambiental

Este produto contém baterias recarregáveis. Com o intuito de proteger o ambiente, por favor não deite o produto no lixo doméstico, no final da sua vida útil. Entregue-o num dos Serviços de Assistência Técnica da Braun, ou em locais de recolha específica, à disposição no seu país.



Poderá deitar o cartucho de limpeza no lixo doméstico.

Sujeito a modificações sem aviso prévio.

Este aparelho cumpre com a directiva EMC 2004/108/EC e com a Regulamentação de Baixa Voltagem (2006/95/EC).



Para especificações eléctricas, consulte a informação impressa no cabo de alimentação.

Garantia

Braun concede a este produto 2 anos de garantia a partir da data de compra. Dentro do período de garantia qualquer defeito do aparelho, devido aos materiais ou ao seu fabrico, será reparado, substituindo peças ou trocando por um aparelho novo segundo o nosso critério, sem qualquer custo.

A garantia não cobre avarias por utilização indevida, funcionamento a voltagem diferente da indicada, ligação a uma tomada de corrente eléctrica incorrecta, ruptura, normal utilização e desgaste (ex: rede e bloco de lâminas) por utilização que causem defeitos ou diminuição da qualidade de funcionamento do produto. A garantia perderá o seu efeito no caso de serem efectuadas reparações por pessoas não autorizadas ou se não forem utilizados acessórios originais Braun.

A garantia só é válida se a data de compra fôr confirmada pela apresentação da factura ou documento de compra correspondente.

Esta garantia é válida para todos os países onde este produto seja distribuído por Braun ou por um distribuidor Braun autorizado.

No caso de reclamação ao abrigo de garantia, dirija-se ao Serviço de Assistência Técnica Oficial Braun mais próximo.

Só para Portugal

Apoio ao consumidor: Para localizar o seu Serviço Braun mais próximo o no caso de surgir alguma dúvida relativamente ao funcionamento deste produto, contacte por favor este serviço pelo telefone 808 20 0033.

I nostri prodotti sono studiati per soddisfare i massimi requisiti di qualità, funzionalità e design. Congratulazioni per l'acquisto del vostro nuovo rasoio elettrico Braun.

Attenzione

Il sistema di rasatura viene fornito con un set cavo speciale dotato di alimentatore SELV integrato. Non sostituirlo o manometterlo in alcuna sua parte; pericolo di folgorazione.

Questo elettrodomestico non è progettato per essere utilizzato da bambini o da persone con capacità fisiche o mentali ridotte, senza la supervisione di una persona responsabile della loro sicurezza. In generale, si raccomanda di tenere l'elettrodomestico fuori dalla portata dei bambini.

Per prevenire perdite del liquido di pulizia, ricordarsi sempre di posare il supporto Clean&Renew su una superficie piana. Una volta installata una cartuccia di pulizia, non capovolgere, spostare repentinamente o trasportare in alcun modo il supporto, in caso contrario il liquido di pulizia potrebbe fuoriuscire dalla cartuccia. Non collocare il supporto all'interno di un pensile da bagno, né appoggiarlo su una superficie lucidata o verniciata.

La cartuccia di pulizia contiene un liquido altamente infiammabile; mantenerlo lontano da fiamme aperte. Non esporre alla luce diretta del sole o al fumo di sigaretta e non collocare su un termosifone.

Non ricaricare la cartuccia; utilizzare solo ricariche originali Braun.

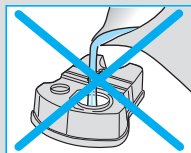
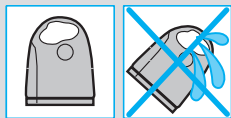
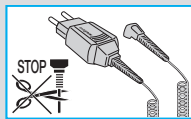

Descrizione

Supporto Clean&Renew

- ① Display liquido di pulizia
- ② Pulsante di espulsione cartuccia
- ③ Contatti supporto/rasoio
- ④ Pulsante avvio pulizia
- ④a Pulsante pulizia rapida
- ⑤ LED programma di pulizia
- ⑥ Presa di alimentazione supporto
- ⑦ Cartuccia di pulizia

Rasoio

- ⑧ Sistema di rasatura a lamina e pettine radente integrato
- ⑨ Pulsante di rilascio sistema di rasatura

- ⑩ Interruttore di blocco testina rasoio
- ⑪ Tagliabasette estensibile
- ⑫ Interruttore accensione/spegnimento
- ⑬ Pulsante di reset
- ⑭ Display rasoio
- ⑮ Contatti rasoio/supporto
- ⑯ Presa elettrica rasoio
- ⑰ Custodia da viaggio
- ⑱ Set cavo speciale

Prima della rasatura

Prima di utilizzare il rasoio per la prima volta è necessario collegarlo a una presa elettrica utilizzando il set cavo speciale ⑱ o, in alternativa, procedere come descritto di seguito.

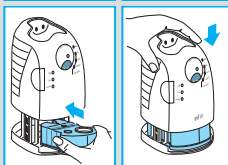
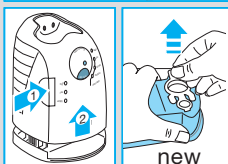
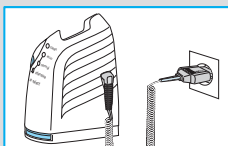

Installazione del supporto Clean&Renew

- Utilizzando il set cavo speciale ⑱, collegare la presa del supporto ⑥ a una presa elettrica.
- Premere il pulsante ② per aprire l'alloggiamento.
- Trattenere la cartuccia di pulizia ⑦ su una superficie piana stabile (es. tavolo).
- Rimuovere delicatamente il coperchio dalla cartuccia.
- Inserire la cartuccia nella base del supporto facendola scorrere fino in fondo.
- Chiudere lentamente l'alloggiamento premendolo verso il basso finché scatta.

Il display del liquido di pulizia ① indica il livello nella cartuccia:

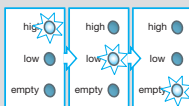

- «high» ancora 30 cicli di pulizia disponibili
- «low» ancora max. 7 cicli di pulizia disponibili
- «empty» sostituire la cartuccia

Carica e pulizia del rasoio

Inserire la testina del rasoio nel supporto con sistema di pulizia (i contatti ⑮ sul retro del rasoio si allineano con i contatti ③ del supporto).



Se necessario, il supporto Clean&Renew ricarica il rasoio. Dopo l'analisi delle condizioni igieniche del rasoio, si accenderà uno dei seguenti LED del programma di pulizia ⑤:



- «clean» il rasoio è pulito
- «eco» è richiesta una breve pulizia
- «normal» è richiesta una pulizia normale
- «intensive» è richiesta una pulizia intensiva

Per avviare il programma di pulizia eventualmente selezionato dal supporto è necessario premere il pulsante di avvio pulizia ④.

Per una rasatura ottimale consigliamo la pulizia dopo ogni uso.

Durante il ciclo di pulizia il LED corrispondente al programma lampeggia. Ciascun programma di pulizia è composto da più cicli in cui prima il liquido viene spinto attraverso la testina del rasoio e quindi il rasoio viene asciugato a caldo. A seconda del programma selezionato, il tempo di pulizia complessivo dura tra 32 e 43 minuti.

I programmi di pulizia non devono essere interrotti. Si prega di ricordare che durante il ciclo di asciugatura del rasoio la testina potrebbe essere molto calda e bagnata.

Una volta completato il programma si accende il LED blu «clean». Ora il rasoio è pulito e pronto per l'uso.

Pulizia veloce

Per attivare il programma di pulizia veloce senza asciugatura premere il pulsante pulizia veloce ④a. Questo programma richiede solo 25 secondi circa ed è consigliabile quando non si ha tempo di aspettare lo svolgimento di uno dei programmi di pulizia automatici. Se si rimuove il rasoio appena terminato il programma, asciugare la testina con un panno per evitare che goccioli.

Modalità di stand-by

10 minuti dopo aver completato la carica o la sessione di pulizia, il supporto Clean&Renew entra in modalità di stand-by: i LED del supporto Clean&Renew si spengono.

Display rasoio

Il display del rasoio ④ indica lo stato di carica della batteria sulla sinistra e lo stato di pulizia (igiene) sulla destra (quando la batteria è completamente carica e il rasoio è pulito vengono visualizzate 6 tacche scure per lato).

Tacche batteria:

Durante la carica o quando si utilizza il rasoio le tacche batteria lampeggiano. A carica completa vengono visualizzati tutti e 6 i segmenti. I segmenti scompaiono gradualmente mano a mano che la carica si esaurisce.

Spia di basso livello carica:

la tacca di basso livello di carica con profilo rosso lampeggia indicando che la carica è scesa sotto al 20%. La carica rimanente basta per 2-3 rasature.

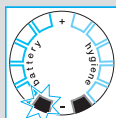
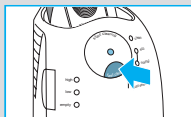
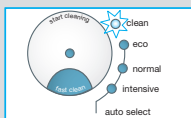
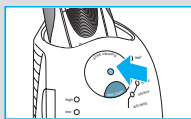



Tacche pulizia:

Dopo che il rasoio è stato trattato nel supporto Clean&Renew appaiono tutte e sei le tacche pulizia. Le tacche pulizia scompaiono gradualmente utilizzando il rasoio. Dopo aver ricollocato il rasoio sul supporto, il sistema seleziona automaticamente il programma di pulizia adeguato e riporta le tacche al massimo livello. Dal momento che risciacquare il rasoio sotto l'acqua è meno igienico della pulizia nel supporto, le tacche si resettano solo quando il rasoio viene pulito nel supporto Clean&Renew.

Informazioni di carica

- Una carica completa garantisce un'autonomia di 50 minuti senza utilizzare il cavo. L'autonomia può variare in funzione della ricrescita della barba.
- La temperatura ambiente migliore per la carica oscilla tra 5°C e 35°C. Non esporre il rasoio a temperature superiori a 50 °C per periodi di tempo prolungati.

Rasatura

Per utilizzare il rasoio premere l'interruttore di accensione/spegnimento ⑫.

- La testina oscillante del rasoio e le lamine flottanti seguono automaticamente ogni curva del viso.
- Per radere zone difficili (es. sotto al naso) scorrere indietro l'interruttore di blocco della testina oscillante ⑩ in modo da fissarla in determinata angolazione.
- Per regolare basette, baffi e barba far scorrere verso l'alto il tagliabasette estensibile.

Consigli per una rasatura perfetta

Per risultati di rasatura ottimali Braun consiglia di seguire 3 semplici passaggi:

1. Radersi sempre prima di lavarsi il viso.
2. Tenere sempre il rasoio ad angolo retto (90°) rispetto alla pelle.
3. Distendere la pelle e radersi in senso contrario a quello di crescita della barba.

Uso del rasoio collegato con il cavo

Se il rasoio ha esaurito la carica (è scarico) e non si ha il tempo di ricaricarlo nel supporto Clean&Renew è possibile radersi collegandolo ad una presa elettrica con il set cavo speciale.

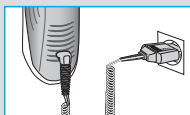
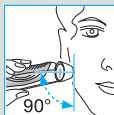
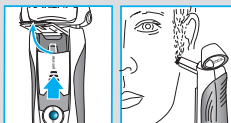
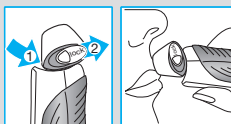
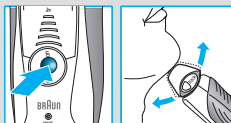

Pulizia automatica

Dopo ogni rasatura, riporre il rasoio sul supporto Clean&Renew e procedere come descritto nella sezione «Prima della rasatura». Tutte le operazioni di carica e pulizia vengono svolte automaticamente. Se utilizzata quotidianamente, una cartuccia dovrebbe essere sufficiente per circa 30 cicli di pulizia.

La cartuccia di pulizia contiene alcol che, una volta esposto all'aria, evapora lentamente nell'atmosfera. Se non utilizzata quotidianamente, la cartuccia deve essere sostituita dopo circa 8 settimane.

La cartuccia di pulizia contiene, tra le altre, sostanze lubrificanti che potrebbero lasciare residui sulla parte esterna della lamina dopo la pulizia. Nell'eventualità, tali residui possono essere facilmente rimossi con l'aiuto di un panno morbido.

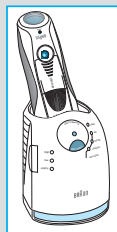

Pulizia manuale



La testina del rasoio può essere lavata sotto acqua corrente.

Attenzione: prima di lavare il rasoio sotto l'acqua corrente, scollegarlo dall'alimentazione elettrica.

Risciacquare la testina di rasatura sotto l'acqua corrente è una valida alternativa per mantenere pulito il rasoio, specialmente in viaggio:

- Accendere il rasoio (scollegato dal cavo) ⑫ e risciacquare la testina sotto acqua calda corrente. È possibile utilizzare sapone liquido esente da sostanze abrasive. Rimuovere tutta la schiuma e lasciare il rasoio in funzione ancora per alcuni secondi.
- Successivamente spegnere il rasoio, premere il pulsante di rilascio ⑨ per rimuovere il sistema di rasatura ⑧ e lasciarlo asciugare.
- Se si pulisce regolarmente il rasoio sotto l'acqua, una volta alla settimana applicare al sistema di rasatura una goccia di olio lubrificante leggero.

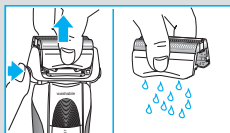
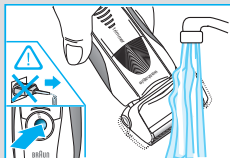

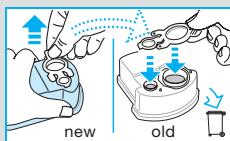
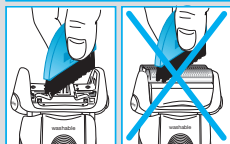
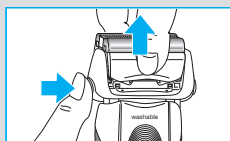

In alternativa, pulire il rasoio con lo spazzolino in dotazione:

- Spegnerlo il rasoio. Rimuovere il sistema di rasatura ⑧ e batterlo leggermente su una superficie piana. Pulire la zona interna della testina oscillante con lo spazzolino. Non utilizzare lo spazzolino sul sistema di rasatura perché potrebbe danneggiarlo.

Pulizia dell'alloggiamento

Pulire regolarmente l'alloggiamento del rasoio e il supporto Clean&Renew con un panno umido, in particolare l'interno della camera di pulizia in cui viene appoggiato il rasoio.

Sostituzione della cartuccia di pulizia

Dopo aver premuto il pulsante ② per aprire l'alloggiamento, per evitare l'eventuale gocciolamento attendere alcuni secondi prima di rimuovere la cartuccia usata.

Dal momento che la cartuccia usata contiene soluzione contaminata, prima di gettarla ricordarsi di chiudere le aperture con il coperchio della cartuccia nuova.

Per mantenere il rasoio in perfette condizioni

Sostituzione del sistema di rasatura / reset

Per mantenere le prestazioni al 100%, sostituire il sistema di rasatura ⑧ quando il simbolo corrispondente si accende sul display del rasoio ⑭ (dopo circa 18 mesi) oppure quando il sistema è usurato.

Nel corso delle 7 rasature successive il simbolo di sostituzione ricorderà di sostituire il sistema di rasatura. Successivamente il rasoio effettuerà il reset automatico del display.

Una volta sostituito il sistema di rasatura, tenere premuto il pulsante di «reset» ⑬ con una penna a sfera per almeno 3 secondi e azzerare il contatore.

La spia di sostituzione lampeggia nel corso di questa operazione e si spegne una volta completato il reset. Il reset manuale può essere effettuato in qualsiasi momento.

Accessori

Disponibili presso il proprio rivenditore o i Centri Assistenza Braun:

- **Sistema di rasatura 70S**
- **Cartuccia di pulizia Clean&Renew CCR**

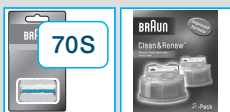

Nota sull'impatto ambientale

Questo prodotto contiene batterie ricaricabili. Al fine di salvaguardare l'ambiente, terminata la vita utile del prodotto si prega di non smaltirlo fra i rifiuti domestici.



Per lo smaltimento rivolgersi a un Centro Assistenza Braun o agli appositi centri di raccolta predisposti a livello nazionale.

La cartuccia di pulizia può essere smaltita con i normali rifiuti domestici.

Con riserva di modifiche senza preavviso.

Questo prodotto è conforme alle normative EMC come stabilito dalla direttiva CE 2004/108 e alla Direttiva Bassa Tensione (CE 2006/95).



Per le specifiche elettriche vedere la stampigliatura sul set cavo speciale.

Garanzia

Braun fornisce una garanzia valevole per la durata di 2 anni dalla data di acquisto.

Nel periodo di garanzia verranno eliminati, gratuitamente, i guasti dell'apparecchio conseguenti a difetti di fabbrica o di materiali, sia riparando il prodotto sia sostituendo, se necessario, l'intero apparecchio.

Tale garanzia non copre: i danni derivanti dall'uso improprio del prodotto, la normale usura (ad esempio di lamina o blocco coltelli) conseguente al funzionamento dello stesso, i difetti che hanno un effetto trascurabile sul valore o sul funzionamento dell'apparecchio.

La garanzia decade se vengono effettuate riparazioni da soggetti non autorizzati o con parti non originali Braun.

Per accedere al servizio durante il periodo di garanzia, è necessario consegnare o far pervenire il prodotto integro, insieme allo scontrino di acquisto, ad un centro di assistenza autorizzato Braun.

Contattare il numero 02/6678623 per avere informazioni sul Centro di assistenza autorizzato Braun più vicino.

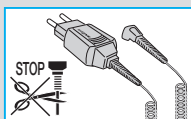

Onze producten zijn ontworpen om te voldoen aan de hoogste eisen van kwaliteit, functionaliteit en design. Wij wensen u veel plezier met uw nieuwe Braun scheerapparaat.

Waarschuwing

Uw scheersysteem is voorzien van een speciaal snoer met een geïntegreerd veiligheids laag voltage aanpassingssysteem. Om deze reden mag u geen enkel onderdeel vervangen of bewerken, om het risico van een elektrische schok te voorkomen.

Dit apparaat is niet bedoeld voor gebruik door kinderen of personen met verminderde fysieke of mentale capaciteiten, tenzij zij het apparaat gebruiken onder toezicht van een persoon verantwoordelijk voor hun veiligheid. Over het algemeen raden wij aan dit apparaat buiten bereik van kinderen te houden.

Om lekken van de reinigingsvloeistof te voorkomen, dient u het Clean&Renew station op een vlakke ondergrond te plaatsen. Indien een reinigingscartridge geplaatst is dient u het station niet te kantelen, plots te bewegen of het station te verplaatsen omdat er anders vloeistof uit de cartridge kan lekken. Plaats het station niet in een badkamerkastje of op een gepolijst of gelakt oppervlak.

De reinigingscartridge bevat een zeer licht ontvlambare vloeistof. Houd deze daarom buiten bereik van ontstekingsbronnen. Niet blootstellen aan direct zonlicht of sigaretten. Niet boven een verwarming bewaren.

De cartridge niet bijvullen. Gebruik alleen originele Braun cartridges.

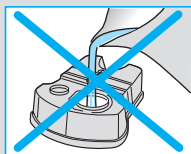
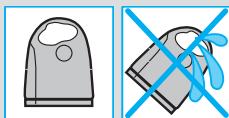

Beschrijving

Clean&Renew station

- ① Reinigingsvloeistof display
- ② Lift knop voor verwisselen cartridge
- ③ Station-naar-scheerapparaat contactpunten
- ④ «start cleaning» knop
- ④a «fast clean» knop
- ⑤ Reinigingsprogramma lampjes
- ⑥ Station snoeringang
- ⑦ Reinigingscartridge

Scheerapparaat

- ⑧ Scheerblad & messenblok cassette
- ⑨ Cassette ontgrendelingsknop
- ⑩ Scheerhoofd «lock» schakelaar
- ⑪ Uitklapbare tondeuse

- ⑫ Aan/uit schakelaar
- ⑬ Reset knop
- ⑭ Scheerapparaat display
- ⑮ Scheerapparaat-naar-station contactpunten
- ⑯ Scheerapparaat snoeringang
- ⑰ Reisetui
- ⑱ Speciaal snoer

Voor het scheren

Voordat u het apparaat voor de eerste keer gaat gebruiken dient u het scheerapparaat aan te sluiten op het lichtnet met het speciale snoer ⑱ of als volgt te werk te gaan.

Het Clean&Renew station installeren

- Gebruik het speciale snoer ⑱, en sluit de station snoeringang ⑥ aan op het lichtnet.
- Druk op de lift knop ② om de behuizing te openen.
- Houd de reinigingscartridge ⑦ plat op een plat, stabiel oppervlak (bijv. tafel).
- Verwijder voorzichtig het deksel van de cartridge.
- Schuif de cartridge zover als mogelijk in het station.
- Sluit de behuizing langzaam door deze naar beneden te duwen tot hij vastklikt.

Het reinigingsvloeistof display ① zal aantonen hoeveel vloeistof zich in de cartridge bevindt:

- «high» tot 30 reinigingscycli mogelijk
- «low» nog voldoende voor ca 7 reinigingscycli
- «empty» nieuwe cartridge nodig

Het scheerapparaat opladen en schoonmaken

Plaats het scheerhoofd in het reinigungsstation. (De contactpunten ⑮ aan de achterkant van het scheerapparaat passen nu op de contactpunten ③ van het reinigungsstation).

Indien nodig, zal het Clean&Renew station het scheerapparaat nu opladen. De hygiëne status van het scheerapparaat zal tevens worden geanalyseerd en één van de volgende reinigungsprogramma lampjes ⑤ zal oplichten:

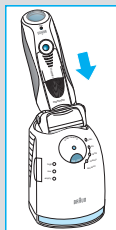
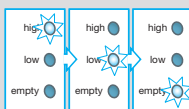
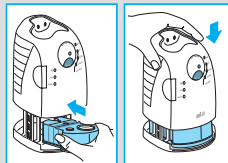
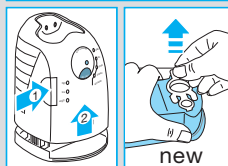
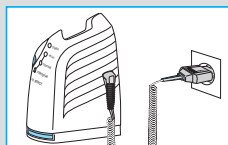



- «clean» scheerapparaat is schoon
- «eco» korte economische reiniging is nodig
- «normal» normale reiniging is nodig
- «intensive» intensieve reiniging is nodig

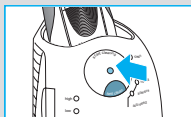

Indien het station één van de reinigingsprogramma's selecteert, zal dit niet starten tot u de «start cleaning» knop ④ indrukt. **Voor de beste scheerresultaten raden wij aan het scheerapparaat na iedere scheerbeurt schoon te maken.**

Tijdens het reinigen, zal het bijbehorende reinigingsprogramma lampje knipperen. Ieder reinigings-programma bestaat uit verschillende cycli, waarbij reinigingsvloeistof door het scheerhoofd wordt gespoeld en een proces waarbij het scheerhoofd wordt gedroogd. Afhankelijk van het geselecteerde programma duurt een totale reinigingscyclus 32 tot 43 minuten.

De reinigingsprogramma's mogen niet worden onderbroken. Let op: tijdens het drogen van het scheerapparaat, kan het scheerhoofd heet en nat zijn.

Wanneer het programma is afgelopen, zal et blauwe «clean» lampje oplichten. Uw scheerapparaat is nu schoon en klaar voor gebruik.



Snel reinigen

Druk op de «fast clean» knop ④a om het snelle reinigingsprogramma zonder drogen te activeren. Dit programma duurt ca 25 seconden en wordt aangeraden als u geen tijd heeft voor één van de automatische reinigingsprogramma's. Veeg het scheerhoofd af met een tissue als u het scheerapparaat na het programma verwijdert uit het station om druppels te voorkomen.

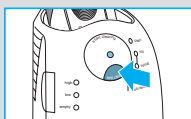

Stand-by functie

10 minuten nadat het oplaad- of reinigings-programma is voltooid, zal het Clean&Renew station overschakelen naar de stand-by functie: De lampjes van het Clean&Renew station zullen doven.

Scheerapparaat display

Het scheerapparaat display ¹⁴ geeft aan de linkerzijde de capaciteit van de accu aan, en aan de rechterzijde de hygiëne status. (6 donkere segmenten aan iedere kant geven aan wanneer de accu volledig is opgeladen en het scheerapparaat hygiënisch schoon is).



Accu segmenten:

Tijdens het opladen en bij gebruik van het scheerapparaat zullen de respectievelijke batterij segmenten knipperen. Wanneer de accu volledig is opgeladen, zullen alle 6 de segmenten worden weergegeven. Bij het afnemen van de capaciteit van de accu zullen de segmenten geleidelijk verdwijnen.

Lage capaciteit indicatielampje:

Het lage capaciteit indicatielampje is voorzien van een rood kader en zal knipperen om aan te geven dat de capaciteit van de accu gedaald is onder de 20 %. De resterende capaciteit is voldoende voor 2 tot 3 scheerbeurten.

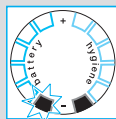

Hygiëne segmenten:

Alle 6 de hygiëne segmenten zullen verschijnen nadat het scheerapparaat is gereinigd in het Clean&Renew station. Bij gebruik van het scheerapparaat zullen de segmenten geleidelijk verdwijnen. Zodra het scheerapparaat weer in het station is geplaatst, zal het systeem automatisch het benodigde reinigingsprogramma selecteren en de segmenten weer instellen op maximale hygiëne. Aangezien het afspoelen van het scheerapparaat onder de kraan niet zo hygiënisch is als het reinigingsstation, zullen de hygiëne segmenten alleen opnieuw worden ingesteld als het scheerapparaat gereinigd is in het Clean&Renew station.

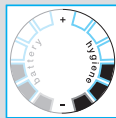

Oplaad informatie

- Een volledig opgeladen accu is voldoende voor ca 50 minuten snoerloos scheren. Dit is afhankelijk van uw baardgroei.
- De beste omgevingstemperatuur voor het opladen ligt tussen 5 °C en 35 °C. Stel het scheerapparaat niet voor langere tijd bloot aan temperaturen hoger dan 50 °C.

Scheren

Druk op de aan/uit schakelaar ⑫ om het scheerapparaat aan te zetten:

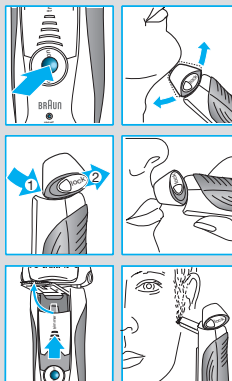

- Het zwenkende scheerhoofd en scheerblad passen zich automatisch aan aan de contouren van uw gezicht.
- Om lastige plekken te scheren (bijv. onder de neus) schuift u de scheerhoofd «lock» schakelaar ⑩ naar achteren om het zwenkende scheerhoofd in een hoek te vergrendelen.
- Om uw bakkebaarden, snor of baard te scheren, schuift u de uitklapbare tondeuse naar boven.

Tips voor een perfect scheerresultaat

Voor de beste resultaten, adviseert Braun de volgende 3 eenvoudige stappen:

1. Scheer u altijd voordat u uw gezicht wast.
2. Houd het scheerapparaat altijd in een rechte hoek van 90° op uw huid.
3. Trek uw huid strak en scheer tegen de haargroeirichting in.



Scheren met het snoer

Als het scheerapparaat leeg is (ontladen) en u geen tijd heeft deze opnieuw op te laden in het Clean&Renew station, kunt u zich tevens scheren met het scheerapparaat aangesloten op het lichtnet (gebruik het speciale bijgeleverde snoer).

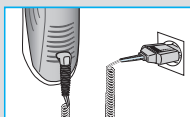

Schoonmaken

Automatisch reinigen

Plaats na iedere scheerbeurt het scheerapparaat terug in het Clean&Renew station en ga te werk zoals beschreven in sectie «Voor het scheren». Al het benodigde opladen en reinigen wordt dan automatisch gedaan. Bij dagelijks gebruik zal een reinigingscartridge voldoende zijn voor ca 30 reinigings-cycli.

De hygiënische reinigingscartridge bevat alcohol die langzaam op een natuurlijke manier zal verdampen wanneer de cartridge geopend is. Elke cartridge dient, indien deze niet dagelijks wordt gebruikt, ongeveer iedere 8 weken vervangen te worden.

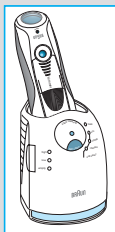

De reinigingscartridge bevat tevens smeermiddelen, die restjes kunnen achterlaten op de buitenkant van het scheerblad. Deze restjes kunnen eenvoudig worden verwijderd door het scheerblad voorzichtig schoon te wrijven met een doek of tissue.

Handmatig reinigen



Het scheerhoofd is geschikt voor het reinigen onder stromend water.

Waarschuwing: Trek altijd het snoer uit het stopcontact en uit het scheerapparaat voordat u het scheerhoofd onder het water houdt.

Het afspoelen van het scheerhoofd onder stromend water is een alternatieve manier om het scheerapparaat schoon te houden, in het bijzonder tijdens het reizen:

- Zet het scheerapparaat aan (snoerloos) ¹² en spoel het scheerhoofd af onder heet stromend water. U mag hierbij vloeibare zeep zonder schurende deeltjes gebruiken. Spoel al het schuim af en laat het scheerapparaat nog een paar seconden aan staan.
- Schakel vervolgens het scheerapparaat uit, druk op de ontgrendelingsknop ⁹ om de scheerblad en messenblok cassette ⁸ te verwijderen en laat deze drogen.
- Indien u het scheerapparaat regelmatig schoonmaakt met water, dient u eenmaal per week een druppel naaimachine olie op de scheerblad en messenblok cassette te druppelen

U kunt het scheerapparaat tevens schoonmaken met het bijgeleverde borsteltje:

- Zet het scheerapparaat uit. Verwijder de scheerblad en messenblok cassette ⁸ en klop deze uit op een vlakke ondergrond. Gebruik het borsteltje om de binnenkant van het scheerhoofd schoon te maken. Gebruik het borsteltje nooit op de cassette aangezien dit het scheerblad kan beschadigen.

De behuizing reinigen

Maak van tijd tot tijd de behuizing van het scheerapparaat en van het Clean&Renew station schoon met een vochtige doek, in het bijzonder binnen in de reinigingskamer waarin u het scheerapparaat plaatst.

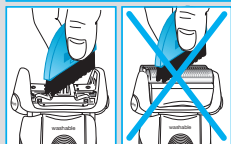
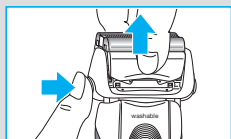
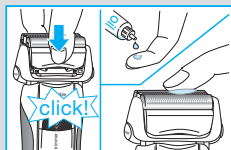
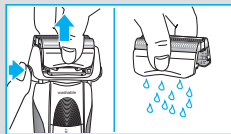
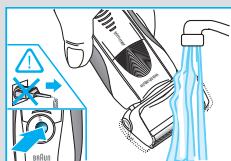

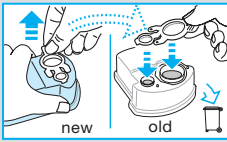

De reinigingscartridge vervangen

Wacht, na het drukken op de lift knop ② om de behuizing te openen, enkele seconden voordat u de gebruikte cartridge verwijdt, om druppelen te voorkomen.

Zorg ervoor dat de openingen in de gebruikte cartridge afgesloten zijn met behulp van het deksel van de nieuwe cartridge voordat u de gebruikte cartridge weggooit. De gebruikte cartridge bevat namelijk verontreinigde reinigingsoplossing.

Uw scheerapparaat in topconditie houden

De scheerblad en messenblok cassette vervangen / reset

Om een 100 % scheerprestatie te houden, dient u de scheerblad en messenblok cassette ⑧ te vervangen wanneer het vervangingssymbool oplicht op het scheerapparaat display ⑭ (na ca 1/2 jaar) of wanneer de cassette versleten is.



Het vervangingssymbool zal u gedurende de volgende 7 scheerbeurten herinneren uw scheerblad en messenblok cassette te vervangen. Hierna zal het scheerapparaat het display automatisch resetten.

Druk nadat u de scheerblad en messenblok cassette heeft vervangen gedurende ten minste 3 seconden met een balpen op de reset knop om de teller te resetten.

Terwijl u dit doet, zal het vervangingslampje knipperen en doven wanneer de reset is voltooid. Een handmatige reset kunt u op elk moment uitvoeren.

Accessoires

Verkrijgbaar bij onderdelenwinkels of Braun Service Centres:

- Scheerblad & messenblok cassette 70S
- Reinigings cartridge Clean&Renew CCR

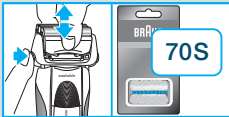

Mededeling ter bescherming van het milieu

Dit product bevat oplaadbare batterijen. Ter bescherming van het milieu mag dit product aan het einde van zijn nuttige levensduur niet met het gewone huisvuil worden weggegooid. Verwijdering kan plaatsvinden bij een Braun Service Centre of bij de bekende verzamelplaatsen.



De reinigingscartridge kunt u bij het gewone huisvuil weggoaien.

Wijzigingen voorbehouden.

Dit produkt voldoet aan de EMC-normen volgens de EG richtlijn 2004/108 en aan de EG laagspannings richtlijn 2006/95.



Voor elektrische specificaties, zie de print op het speciale snoer.

Garantie

Op dit produkt verlenen wij een garantie van 2 jaar geldend vanaf datum van aankoop. Binnen de garantieperiode zullen eventuele fabricagefouten en/of materiaalfouten gratis door ons worden verholpen, hetzij door reparatie, vervanging van onderdelen of omruilen van het apparaat.

Deze garantie is van toepassing in elk land waar dit apparaat wordt geleverd door Braun of een officieel aangestelde vertegenwoordiger van Braun.

Beschadiging ten gevolge van onoordeelkundig gebruik, normale slijtage (bijv. aan scheerblad of messenblok) en gebreken die de werking of waarde van het apparaat niet noemenswaardig beïnvloeden vallen niet onder de garantie. De garantie vervalt bij reparatie door niet door ons erkende service-afdelingen en/of gebruik van niet originele Braun onderdelen.

Om gebruik te maken van onze service binnen de garantieperiode, dient u het complete apparaat met uw aankoopbewijs af te geven of op te sturen naar een geautoriseerd Braun Customer Service Centre.

Bel 0 800 44 55 388 voor een Braun Customer Service Centre bij u in de buurt.

Vores produkter er skabt til at opfylde de højeste krav hvad angår kvalitet, funktionalitet og design. Vi håber, du vil få glæde af din nye barbermaskine fra Braun.

Advarsel

Dit barbersystem er forsynet med et specialkabel med integreret strømforsyning med ekstra lav spænding for større sikkerhed. Du må ikke udskifte eller ændre nogen af dets dele. Ellers risikerer du at få elektrisk stød.

Dette produkt er ikke beregnet til at bruges af børn eller svagelige personer uden overvågning af en person der er ansvarlig for deres sikkerhed. Generelt anbefaler vi at produktet opbevares utilgængeligt for børn.

Sørg for, at Clean&Renew-stationen er placeret på en flad overflade for at forhindre lækage af rengøringsvæske. Når en rengøringspatron er installeret, må stationen ikke vippes, flyttes pludseligt eller transporteres, da rengøringsvæske derved kan løbe ud af patronen. Stationen må ikke placeres i et spejlskab eller på en poleret eller lakeret overflade.

Rengøringspatronen indeholder meget brændbar væske og skal holdes væk fra antændingskilder. Må ikke udsættes for direkte sollys og cigaret-rygning eller opbevares over en radiator.

Patronen må ikke genfyldes. Brug kun originale Braun refill-patroner.

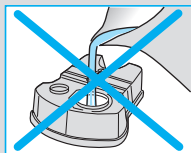
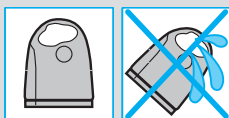
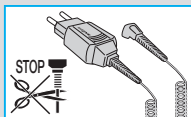

Beskrivelse

Clean&Renew-station

- ① Display for rensesvæske
- ② Løfteknop til udskiftning af patron
- ③ Kontakter fra station til barbermaskine
- ④ Knap for at starte rengøring («start cleaning»)
- ④a Knap for hurtig rengøring («fast clean»)
- ⑤ Dioder til rensesprogram
- ⑥ Stik til station
- ⑦ Rensepatron

Barbermaskine

- ⑧ Kasette til skærebled og lamelkniv
- ⑨ Udløserknop til kasette
- ⑩ Låsekontakt til barberhoved («lock»)
- ⑪ Fremskydelig langhårstrimmer
- ⑫ Start/stop-knap
- ⑬ Nulstil-knap («reset»)
- ⑭ Barbermaskinens display
- ⑮ Kontakter fra station til barbermaskine

- ⑯ Stik til barbermaskine
- ⑰ Rejseetui
- ⑱ Specialledning

Før barbering

Før du tager barbermaskinen i brug, skal du sætte barbermaskinen en stikkontakt ved hjælp af specialledningen ⑱ eller følge nedenstående procedure:

Installere Clean&Renew-station

- Tilslut stationens stik ⑯ til lysnettet via specialledningen ⑱.
- Tryk på løfteknappen ② for at åbne kabinettet.
- Hold rengøringspatronen ⑦ ned mod en flad, stabil overflade (f. eks. et bord).
- Fjern forsigtigt låget fra patronen.
- Lad patronen glide så langt ind i bunden af stationen som muligt.
- Luk kabinettet langsomt ved at trykke ned, til det låser.

Displayet for renevæske ① viser, hvor meget renevæske patronen indeholder:

- «high» op til 30 cyklusser tilbage
- «low» op til 7 cyklusser tilbage
- «empty» patronen skal udskiftes

Oplade og rens barbermaskinen

Sæt barberhovedet i rensstationen. (Kontakterne ⑮ bag på barbermaskinen justeres med kontakterne ③ i rensstationen).

Hvis det, er nødvendigt, vil Clean&Renew-stationen nu oplade barbermaskinen. Barbermaskinens hygiejnestatus analyseres også, og en af følgende rensprogram-dioder ⑤ lyser:

- «clean» barbermaskinen er ren
- «eco» kort økonomisk rensning nødvendig
- «normal» normal rensning nødvendig
- «intensive» intensiv rensning nødvendig

Hvis stationen vælger et af de tre rensprogrammer, starter det ikke, før du trykker på knappen «start cleaning» ⑭. **For at opnå de bedste barberingsresultater anbefaler vi rensning efter hver barbering.**

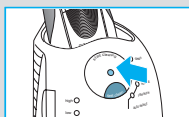
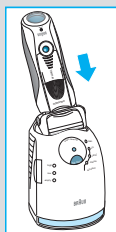
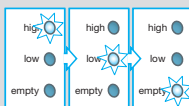
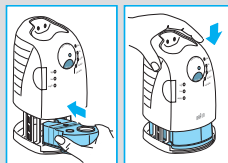
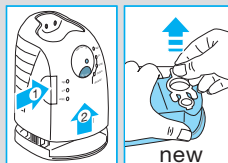
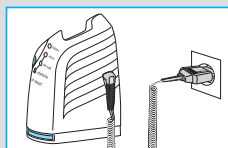

Når renseprogrammet kører, blinker en lysdiode for det respektive renseprogram. Hvert renseprogram består af adskillige cyklusser, hvor renevæsken skyller gennem barberhovedet, og en varmetøringsproces tørrer barbermaskinen. Afhængig af det valgte program varer den totale rensningstid fra 32 til 43 minutter.

Renseprogrammet bør ikke afbrydes.

Bemærk, at mens barbermaskinen tørrer, kan barberhovedet være varmt og vådt.

Når programmet er færdigt, lyser den blå «clean»-diode. Din barbermaskine er nu ren og klar til brug.

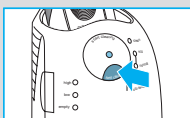
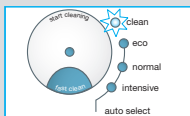

Hurtig rensning

Tryk på knappen «fast clean» (4a) for at aktivere det hurtige rensningsprogram uden tørring. Programmet tager cirka 25 sekunder og anbefales, når du ikke har tid til at vente på et af de automatiske renseprogrammer. Hvis du fjerner barbermaskinen lige efter, at programmet er færdigt, skal du tørre barberhovedet med en renseserviet for at undgå dryp.

Stand-by-tilstand

10 minutter efter at opladnings- eller rensesproceduren er afsluttet, skifter Clean&Renew-stationen til stand-by-tilstand. Dioderne i Clean&Renew-stationen slukker.

Barbermaskinens display

Barbermaskinens display (14) viser batteriets opladningsstatus til venstre og hygiejnestatus til højre. (6 mørke segmenter vises på hver side, når batteriet er fuldt opladet, og barbermaskinen er hygiejnisk ren).



Batterisegmenter:

Under opladning, eller når barbermaskinen er i brug, blinker batterisegmenterne. Når den er fuldt opladet, vises alle 6 segmenter. I takt med at opladningen falder, forsvinder segmenterne gradvist.

Indikator til lavt batteriniveau

Segmentet til lavt batteriniveau, som har en rød ramme, blinker for at vise, at batteriniveauet er faldet til under 20%. Den tilbageværende kapacitet rækker til to-tre barberinger.

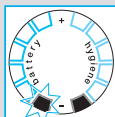

Hygiejnesegmenter:

Alle 6 hygiejnesegmenter vises, efter at barbermaskinen er renset i Clean&Renew-stationen. Når barbermaskinen bruges, forsvinder hygiejnesegmenterne gradvist. Når barbermaskinen sættes i stationen igen, vælger systemet automatisk det relevante rensningsprogram og gendanner segmenterne til maksimal hygiejne. Da det ikke er så hygiejnisk at rengøre barbermaskinen under rindende vand som i rensstationen, bliver hygiejnesegmenterne kun gendannede, når barbermaskinen er renset i Clean&Renew-stationen.

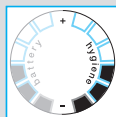

Information om opladning

- En fuld opladning giver op til 50 minutters ledningsfri barberingstid. Dette kan variere afhængig af skægvekst.
- Opladning foregår bedst ved en temperatur mellem 5 °C og 35 °C. Barbermaskinen må ikke udsættes for temperaturer over 50° C i længere perioder.

Barbering

Tryk på start/stop-knappen ¹² for at tænde for barbermaskinen.

- Det svingbare barberhoved og svævende skærebled tilpasser sig automatisk ansigtets konturer.
- For at barbere vanskeligt tilgængelige områder (f. eks. under næsen) skal barberhovedets låsekontakt ¹⁰ skydes til bageste position for at låse det svingbare hoved i en vinkel.
- For at trimme bakkenbarter, overskæg eller skæg skal den fremskydelige langhårstrimmer skydes opad.

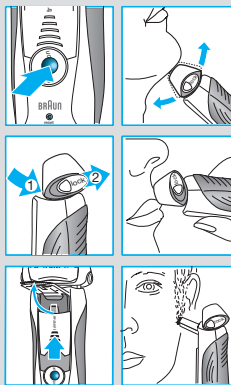

Tips til den perfekte barbering

For at opnå de bedste barberingsresultater anbefaler Braun 3 enkle trin:

1. Barber dig altid, før du vasker dig i ansigtet.
2. Hold altid barbermaskinen i en ret vinkel (90°) mod huden.
3. Stræk huden og barber mod skæggets vokseretning.

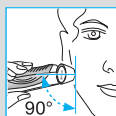

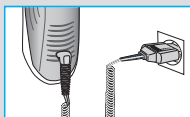

Barbering med ledning

Hvis barbermaskinen er løbet tør for batteri (afladet), og du ikke har tid til at genoplade den i Clean&Renew-stationen, kan du også barbere dig med barbermaskinen tilsluttet lysnettet via specialkablet.

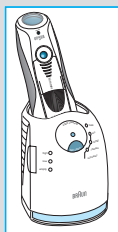

Rengøring

Automatisk rengøring

Placer barbermaskinen i Clean&Renew-stationen efter hver barbering og fortsæt som beskrevet i afsnittet ovenfor «Før barbering». Herefter foregår al opladning og alle rensningsbehov automatisk. Ved daglig brug rækker en rensespatron til omkring 30 rensningscyklusser.

Den hygiejniske rengøringspatron indeholder alkohol, som fordamper langsomt, når den bliver åbnet. Hver patron bør udskiftes ca. hver 8. uge, hvis den ikke bruges dagligt.

Rensespatronen indeholder også glidemidler, som kan efterlade mærker på den ydre skærebordsramme efter rensning. Disse mærker kan imidlertid nemt fjernes ved forsigtig aftørring med en klud eller en blød renseserviet.

Manuel rengøring



Barberhovedet kan rengøres under rindende vand.

Advarsel: Træk stikket ud af stikkontakten, før barberhovedet rengøres i vand.

At skylle barberhovedet under rindende vand er en alternativ måde at holde barbermaskinen ren på, især under rejser:

- Tænd for barbermaskinen (trådløs) ⑫, og skyl barberhovedet under varmt, rindende vand. Der kan anvendes flydende sæbe uden slibemidler. Skyl al skummet væk, og lad barbermaskinen køre i et par sekunder mere.
- Sluk så for barbermaskinen, tryk på udløserknappen ⑨ for at fjerne kassette til skærebånd og lamelkniv ⑧, og lad den tørre.
- Dryp en dråbe let maskinolie på kassetten til skærebånd og lamelkniv, hvis du regelmæssigt rengør din barbermaskine under rindende vand.

Alternativt kan barbermaskinen renses med den medfølgende børste:

- Sluk for barbermaskinen. Tag kassetten til skæreblad og lamelkniv af og bank den mod en flad overflade. Rens derefter indersiden af det bevægelige hoved med børsten. Kassetten må imidlertid ikke renses med børsten, da det kan ødelægge den.

Rengøring af kabinettet

Barbermaskinens kabinet og Clean&Renew-stationen rengøres af og til med en fugtig klud, især inde i rengøringskammeret, hvor barbermaskinen står.

Udskiftning af rensepatron

Tryk på løfteknappen ② for at åbne kabinettet, og vent nogle få sekunder, før den brugte patron fjernes for at undgå dryp.

Kontroller ved hjælp af låget på den nye patron, at åbningerne er lukket til, før den brugte patron kasseres, da den indeholder forurenede rengøringsopløsning.

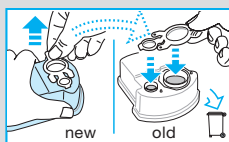
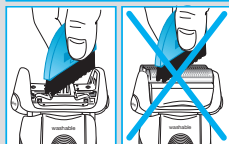
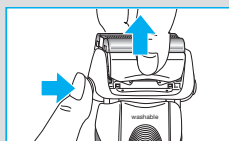

Hold din barbermaskine i topform

Udskifte kassette til skæreblad og lamelkniv / nulstille

For at bevare en optimal barbering bør kassette til skæreblad og lamelkniv ⑧ udskiftes, når udskiftningssymbolet ⑭ lyser (efter ca. 18 måneders brug), eller når kassetten er slidt.

Udskiftningssymbolet minder dig under de næste syv barberinger om at udskifte kassetten til skæreblad og lamelkniv. Derefter nulstiller barbermaskinen automatisk displayet.

Når du har udskiftet kassetten til skæreblad og lamelkniv, trykkes på nulstil-knappen ⑬ med en kuglepen i mindst 3 sekunder for at nulstille tælleren.

Imens blinker udskiftningslyset, som slukker, når nulstillingen er afsluttet. Manuel nulstilling kan til enhver tid foretages.





Tilbehør

Fås hos din forhandler eller Braun Service Centre:

- **Kassette til skæreblad og lamelkniv 70S**
- **Rensepatron Clean&Renew CCR**

Miljømæssige oplysninger

Dette produkt indeholder genopladelige batterier. For at beskytte miljøet bør apparatet efter endt levetid ikke kasseres sammen med husholdningsaffaldet. Bortskaffelse kan ske på et Braun Servicecenter eller passende, lokale opsamlingssteder.



Rengøringspatronen kan kasseres sammen med det almindelige husholdningsaffald.

Kan ændres uden varsel.

Dette produkt er i overensstemmelse med bestemmelserne i EMC Direktiv 2004/108/EC og Lavspændingsdirektivet 2006/95/EC.



Elektriske specifikationer findes på specialkablet.

Garanti

Braun yder 2 års garanti på dette produkt gældende fra købsdatoen. Inden for garantiperioden vil Braun for egen regning afhjælpe fabrikations- og materialefejl efter vort skøn gennem reparation eller ombytning af apparatet. Denne garanti gælder i alle lande, hvor Braun er repræsenteret.

Denne garanti dækker ikke skader opstået ved fejlbetjening, normalt slid (f.eks. skæreblad og lamelkniv) samt fejl, som har ringe effekt på apparatets værdi eller funktionsdygtighed. Garantien bortfalder ved reparationer udført af andre end de af Braun anviste reparatører og hvor originale Braun reservedele ikke er anvendt.

Ved service inden for garantiperioden afleveres eller indsendes hele apparatet sammen med købsbevis til et autoriseret Braun Service Center.

Ring 7015 0013 for oplysning om nærmeste Braun Service Center.

Våre produkter er utviklet for å oppfylle de høyeste standardene for kvalitet, funksjon og design. Vi håper at du vil få stor glede av din nye Braun barbermaskin.

Advarsel

Din barbermaskin har en spesialledning med integrert lavspenningsadapter. Unngå å skifte ut eller fingre med noen av delene på den, ellers kan du bli utsatt for elektrisk støt.

Dette produktet er ikke ment å brukes av barn eller personer med redusert fysisk eller mental kapasitet, med mindre en person ansvarlig for barnets eller den andre personens sikkerhet har kontroll over situasjonen. Generelt anbefaler vi at produktet oppbevares utilgjengelig for barn.

For å sikre at rensevæsken ikke lekker, bør du forsikre deg om at Clean&Renew-stasjonen er plassert på et flatt underlag. Når en patron med rensevæske er installert, må du ikke tippe, flytte brått eller transportere stasjonen på noen måte, da rensevæsken kan renne ut av patronen. Plasser aldri stasjonen inni en speilkommode eller på en polert eller lakkert overflate.

Rensepatronen inneholder en svært brannfarlig væske, så hold den vekk fra antenningsskilder. Ikke utsett den for direkte sollys eller sigarett-røyk. Den må ikke lagres over en radiator.

Fyll ikke opp patronen på nytt. Det eneste du trenger å gjøre er å sette i nye patroner fra Braun.

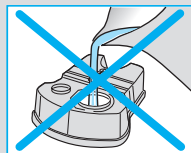
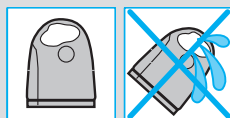
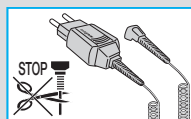

Beskrivelse

Clean&Renew-stasjon

- ① Display for rensevæsken
- ② Løfteknapp for bytte av patron
- ③ Kontaktpunkter mellom stasjon og barbermaskin
- ④ Knapp for start av rengjøring («start cleaning»)
- ④a Knapp for rask rengjøring («fast clean»)
- ⑤ Lamper til renseprogrammet
- ⑥ Stasjonens strømuttak
- ⑦ Rensepatron

Barbermaskin

- ⑧ Skjærebled og lamellkniv-sett
- ⑨ Åpningsknapp for barberingsdelene
- ⑩ Låseknapp til barberhodet («lock»)
- ⑪ Utskyvbar langhårtrimmer
- ⑫ På/av-bryter
- ⑬ Tilbakestillingsknapp («reset»)
- ⑭ Barbermaskinens display
- ⑮ Kontaktpunkter mellom barbermaskin og stasjon

- ⑫ Barbermaskinens strømuttak
- ⑬ Reisebeholder
- ⑭ Spesialledning

Før barbering

Før du bruker barbermaskinen for første gang, må du koble den til et elektrisk strømuttak ved bruk av spesialledningen ⑭, eller gå frem slik det blir forklart under.

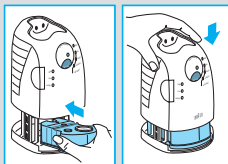
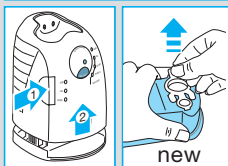
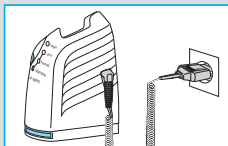

Installering av Clean&Renew-stasjonen

- Bruk spesialledningen ⑭ og koble stasjonens strømkontakt ⑫ til et strømuttak.
- Trykk på løfteknappen ② for å åpne huset.
- Hold rensepatronen ⑦ ned mot en plan, stabil overflate (f.eks. et bord).
- Ta forsiktig lokket av patronen.
- Skyv patronen inn i basen på stasjonen så langt det går.
- Lukk deretter huset sakte ved å skyve det ned til det låses.

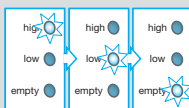

Displayet for rensevæske ① viser hvor mye rensevæske det er i patronen:

- «high» opptil 30 rensesykluser er tilgjengelig
- «low» opptil 7 rensesykluser er igjen
- «empty» patronen må skiftes ut

Lading og rengjøring av barbermaskinen

Sett i barberhodet i rensesstasjonen. (Kontaktene ⑮ bak på barbermaskinen skal være på linje med kontaktene ③ i rensesstasjonen).

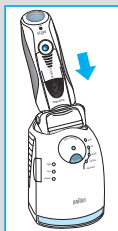

Hvis nødvendig, vil Clean&Renew-stasjonen nå lade opp barbermaskinen. Hygienestatusen til barbermaskinen vil også analyseres, og en av de følgende rengjøringssymbolene ⑤ vil lyse:



- «clean» barbermaskinen er ren
- «eco» en kort, økonomisk rengjøring er påkrevd
- «normal» et normalt rengjøringsnivå er påkrevd
- «intensive» intensiv rengjøring er nødvendig

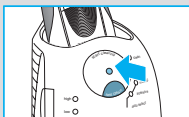

Hvis systemet har valgt én av de tre rengjøringsprogrammene, må du trykke på knappen for start av rengjøring ④ for at rengjøringen skal starte. **For best mulig barberingsresultat, anbefaler vi rengjøring etter hver barbering.**

Under rengjøringen blinker den aktuelle rengjøringslampen. Hvert rengjøringsprogram består av flere sykluser, hvor rensesvæsken skylles gjennom barberingshodet og en varmetørkingsprosess tørker barbermaskinen. Avhengig av det valgte programmet, vil den totale rengjøringstiden variere fra 32 til 43 minutter.

Rengjøringsprogrammene bør ikke avbrytes. Legg merke til at mens barbermaskinen tørker, kan barberingshodet fortsatt være varmt og vått. År programmet er fullført, lyser den blå «clean»-lampen. Barbermaskinen er nå ren og klar til bruk.

Rask rengjøring

Trykk på «fast clean»-knappen (4a) for å aktivere programmet for rask rengjøring uten tørking. Dette programmet tar bare rundt 25 sekunder, og anbefales når du ikke har tid til å vente på et av de automatiske rengjøringsprogrammene. Hvis du fjerner barbermaskinen like etter at programmet er avsluttet, bør du tørke av barberingshodet med tørkepapir for å unngå drypping.

Standby-modus

10 minutter etter at ladingen eller rengjøringen er avsluttet, vil Clean&Renew-stasjonen gå over i standby-modus: Lampene på Clean&Renew-stasjonen blir slått av.

Barbermaskinens display

Barbermaskinens display (14) viser batterinivået på venstre side, og hygienestatusen på høyre side. (6 mørke streker vises på begge sider når batteriet er fullt ladet og barbermaskinen er hygienisk ren).

Batteristreker:

Under lading eller når barbermaskinen er i bruk, vil de respektive batteristrekene blinke. Når batteriet er fullt ladet, vil alle de 6 strekene vises. Når batterinivået blir lavere, vil strekene gradvis forsvinne.

Indikator for lavt batterinivå:

Streken for lavt batterinivå som er utstyrt med en rød flamme vil blinke for å vise at batterinivået er under 20 %. Den gjenværende kapasiteten er nok til 2–3 barberinger.

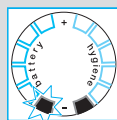
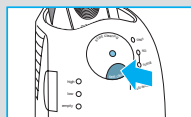



Hygienestreker:

Alle de 6 hygienestrekene vil vises etter at barbermaskinen har blitt rengjort i Clean&Renew-stasjonen. Når barbermaskinen er i bruk, vil hygienestrekene gradvis forsvinne. Når barbermaskinen settes tilbake i stasjonen, vil systemet automatisk velge det rengjøringsprogrammet som passer og strekene vil gå tilbake til maksimal hygiene. Å skylle barbermaskinen under rennende vann er ikke like hygienisk som rengjøringsstasjonen, derfor vil hygienestrekene bare komme tilbake når barbermaskinen har blitt rengjort i Clean&Renew-stasjonen.

Ladeopplysninger

- Når barbermaskinen er fullt ladet, gir den opptil 50 minutters ledningsfri barberingstid. Dette kan variere med skjeggveksten din.
- Den beste ladetemperaturen er mellom 5 °C til 35 °C. Ikke utsett barbermaskinen for temperaturer over 50 °C over lengre tid.

Barbering

Trykk på på/av-knappen ¹² for å slå på barbermaskinen:

- Det svingbare barberingshodet og de bevegelige skjærebladene tilpasser seg til alle konturene i ansiktet ditt.
- For å barbere deg på steder hvor det er vanskelig å komme til (f.eks. under nesen), skyver du låseknappen på barberingshodet ¹⁰ til bakerste posisjon for å låse det svingbare hodet til en fast posisjon.
- For å trimme kinnsjegg, bart eller skjegg, skyver du den utskytbare langhårtrimmeren bakover.

Tips for perfekt barbering

For et best mulig barberingsresultat, anbefaler Braun at du følger 3 enkle trinn:

1. Du bør alltid barbere deg før du vasker ansiktet.
2. Hold barbermaskinen vinkelrett (90 °) mot huden.
3. Strekk huden og barber mot skjeggets vekstretning.

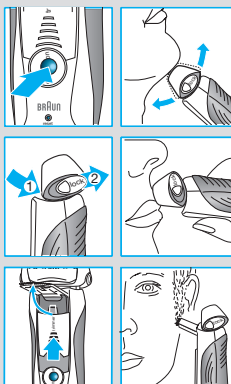

Barbering ved bruk av nettstrøm

Hvis barbermaskinen er helt utladet og du ikke har tid til å lade den i Clean&Renew-stasjonen, kan du barbere deg med barbermaskinen koblet til strømnettet med spesialledningen.

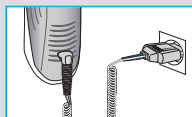

Rengjøring

Automatisk rengjøring

Sett barbermaskinen i Clean&Renew-stasjonen etter hver barbering, og følg beskrivelsen i avsnittet «Før barbering» ovenfor. All nødvendig lading og rengjøring blir automatisk utført. Ved daglig bruk vil en rensepatron rekke til omtrent 30 rengjøringer.

Den hygieniske renseoppløsningen inneholder alkohol som naturlig, straks den er åpnet, sakte vil fordampe i luften. Hvis patronen ikke brukes daglig, bør den byttes ut etter omtrent 8 uker. Rensepatronen inneholder også smøring som kan etterlate merker etter rester på utsiden av skjærebladet etter rengjøringen. Men disse merkene kan enkelt tørkes bort med en myk klut eller et tørkepapir.

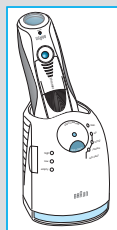

Manuell rengjøring



Barberhodet kan rengjøres under rennende vann.

Advarsel: Koble barbermaskinen fra strømforsyningen før du rengjør barberhodet i vann.

Man kan også rengjøre barberingshodet under rennende vann, særlig når man er ute og reiser:

- Slå på barbermaskinen (uten ledning) ⑫, og rengjør barberhodet under varmt rennende vann. Du kan bruke flytende såpe uten skuremidler. Skyll bort alt skummet, og la barbermaskinen gå i noen sekunder.
- Skru deretter av barbermaskinen, og trykk på frigjøringsknappen ⑨ for å fjerne skjærebladet og lamellkniven og lar dem tørke.
- Hvis du rengjør barbermaskinen under vann regelmessig, bør du påføre en dråpe lett maskinolje på skjærebladet og lamellkniven en gang i uken.

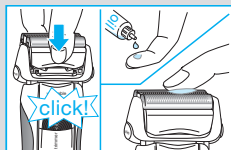
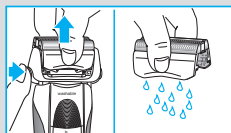
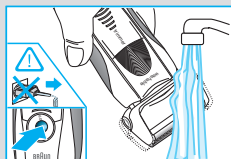

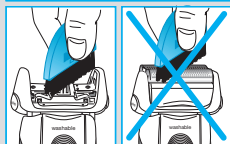
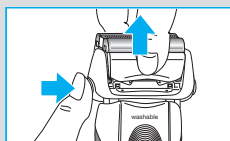

Alternativt kan du rengjøre barbermaskinen med børsten som følger med:

- Slå av barbermaskinen. Ta av skjærebladet og lamellkniven ⑧ og bank dem lett mot en flat overflate. Bruk børsten og rengjør den indre delen av det bevegelige hodet. Ikke rengjør lamellkniven med børsten fordi dette kan skade den.

Rengjøring av huset

Av og til bør du rengjøre huset til barbermaskinen og Clean&Renew-stasjonen med en fuktig klut, særlig inni rengjøringshuset hvor barbermaskinen plasseres.

Bytte rensepatron

Etter at du har trykket på løfteknappen ② for å åpne huset, skal du vente i noen sekunder før du tar ut den brukte patronen for å unngå at den drypper.

Før du kaster den brukte patronen, må du forsikre deg om at åpningene er lukket med lokket fra den nye patronen, fordi den brukte patronen inneholder forurenset rensesveske.

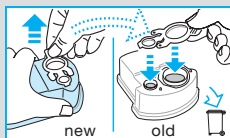

Vedlikehold av barbermaskinen

Bytte ut skjærebladet og lamellkniven/ tilbakestilling

For å opprettholde 100 % barberingsytelse må du skifte ut skjærebladet og lamellkniven når indikatorlampen ⑭ tennes (etter omtrent 18 måneder), eller når delene er slitt.

Utskiftingssymbolet vil minne deg på å skifte ut barberingsdeler ved de neste 7 barberingene. Deretter tilbakestilles displayet automatisk.

Når du har skiftet ut barberingsdeler (skjæreblad og lamellkniv), trykker du inn tilbakestillingsknappen ⑬ i minst tre sekunder med en kulepenn for å tilbakestille telleren. Indikatorlampen blinker mens du gjør dette, og den slukker når tilbakestillingen er fullført. Manuell tilbakestilling kan foretas når som helst.

Tilbehør

Tilgjengelig hos din forhandler eller et Braun servicesenter:

- Skjæreblad og lamellkniv-sett 70S
- Rensepatron Clean&Renew CCR

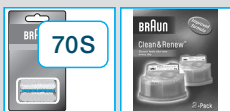

Miljøhensyn

Dette produktet inneholder oppladbare batterier. Av miljømessige hensyn må ikke dette produktet kastes i husholdningsavfallet ved endt levetid. Returner produktet til en forhandler, et Braun Servicesenter eller via en lokal miljøstasjon.



Rensepatronen kan kastes sammen med vanlig husholdningsavfall.

Med forbehold om endringer.

Dette produktet oppfyller kravene i EU-direktivene EMC 2004/108/EC og Low Voltage 2006/95/EC.



Elektriske spesifikasjoner er angitt på spesialledningssettet.

Garanti

Vi gir 2 års garanti på produktet gjeldende fra kjøpsdato.

I garantitiden vil vi gratis rette eventuelle fabrikkasjons- eller materialfeil, enten ved reparasjon eller om vi finner det hensiktsmessig å bytte hele produktet.

Denne garanti er gyldig i alle land der Braun eller Brauns distributør selger produktet.

Denne garantien dekker ikke: skader på grunn av feil bruk, normal slitasje (f.eks. på skjærebled eller lamellkniven) eller skader som har ubetydelig effekt på produktets verdi og virkemåte sitat slutt. Garantien bortfaller dersom reparasjoner utføres av ikke autorisert person eller hvis andre enn originale Braun reservedeler benyttes.

For service i garantitiden skal hele produktet leveres eller sendes sammen med kopi av kjøpskvittering til nærmeste autoriserte Braun Serviceverksted.

Ring 88025503 for å bli henvist til nærmeste autoriserte Braun Serviceverksted.

NB

For varer kjøpt i Norge har kunden garanti i henhold til NEL's Leveringsbetingelser.

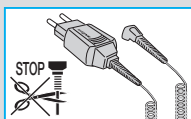

Våra produkter är utformade för att uppfylla högsta krav vad gäller kvalitet, funktionalitet och design. Vi hoppas att du kommer att ha mycket nytta av din nya rakapparat från Braun.

Varning

Ditt raxsystem har en specialsadd med en inbyggd, säker elförsörjning med extra låg spänning. Byt inte ut eller ändra på någon del – du kan få en elektrisk stöt.

Denna produkt är inte menad att användas av barn eller personer med reducerad fysisk eller mental kapacitet utan övervakning av en person som är ansvarig för deras säkerhet. Generellt rekommenderar vi att produkten förvaras utom räckhåll för barn.

För att hindra att rengöringsvätskan läcker ut måste du se till att Clean&Renew-stationen står på en plan yta. När du har installerat en rengöringspatron får du inte tippa eller plötsligt röra eller flytta stationen eftersom rengöringsvätskan då kan rinna ut ur patronen. Clean&Renew-stationen bör inte placeras i spegelskåp eller på polerade eller lackerade ytor.

Rengöringspatronen innehåller ytterst lättantändlig vätska varför den skall förvaras på avstånd från brandkällor. Den bör inte utsättas för direkt solljus eller cigarettrök och inte heller förvaras ovanpå element.

Fyll inte på patronen själv – använd enbart Braun original refillpatroner.

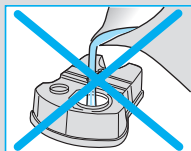
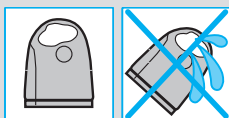

Beskrivning

Clean&Renew-station

- ① Indikator för rengöringsvätska
- ② Lyftknapp för patronbyte
- ③ Stationens kontakter mot rakapparaten
- ④ Knapp för att starta rengöring («start cleaning»)
- ④a Knapp för att starta snabbrengöring («fast clean»)
- ⑤ Dioder för rengöringsprogram
- ⑥ Strömuttag för Clean&Renew-stationen
- ⑦ Rengöringspatron

Rakapparat

- ⑧ Skärblad- & saxhuvudkassett
- ⑨ Kassettfrigöringsknapp
- ⑩ Låsknapp för skärhuvud («lock»)
- ⑪ Utfällbar trimmer för långt hår
- ⑫ På/av-knapp
- ⑬ Återställningsknapp («reset»)
- ⑭ Rakapparatens display
- ⑮ Rakapparatens kontakter mot stationen

- ⑫ Rakapparatus eluttag
- ⑬ Resefodral
- ⑭ Specialsladd

Före rakningen

Innan du börjar raka dig måste rakapparaten anslutas till ett eluttag med specialsladden ⑭ eller gör enligt nedanstående beskrivning.

Installation av Clean&Renew-stationen

- Anslut Clean&Renew-stationen till ett eluttag med specialsladden ⑭.
- Tryck ned lyftknappen ② för att öppna höljet.
- Håll rengöringspatronen ⑦ mot en plan och stabil yta (t.ex. ett bord).
- Ta försiktigt bort locket från patronen.
- Skjut in patronen så långt in i stationens bas som möjligt.
- Stäng försiktigt höljet genom att trycka ned det tills den låses.

Rengöringsvätskeindikatorn ① visar hur mycket vätska som finns i patronen.

- «high» räcker till 30 rengöringar
- «low» räcker till 7 rengöringar
- «empty» ny patron behövs

Laddning och rengöring av rakapparaten

Sätt in rakapparaten med rakhuvudet nedåt i Clean&Renew-stationen. (Kontakterna ⑮ på rakapparatus baksida ansluts till kontakterna ③ på Clean&Renew-stationen).

Clean&Renew-stationen laddar nu upp rakapparaten vid behov. Rakapparatus hygieniska tillstånd analyseras också och en av rengöringsprogrammets följande dioder ⑤ börjar lysa.

- «clean» rakapparaten är ren
- «eco» kort (ekonomisk) rengöring behövs
- «normal» normalrengöring behövs
- «intensive» intensivrengöring behövs

Om stationen väljer ett av de erforderliga rengöringsprogrammen startas det dock inte såvida du inte trycker på «start cleaning» knappen ④. **För bästa resultat rekommenderar vi att apparaten rengörs efter varje rakning.**

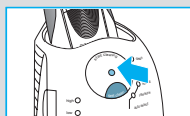
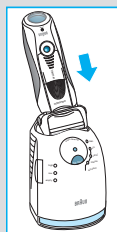
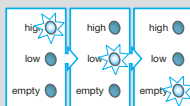
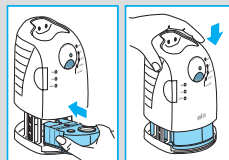
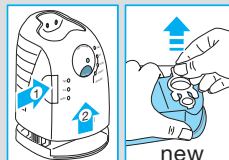
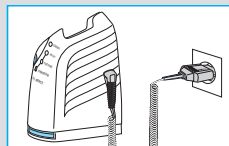

När rengöringen pågår blinkar respektive programdiod. Varje rengöringsprogram består av flera olika moment där rengöringsvätskan spolats genom rakhuvudet och en värmeprocess därefter torkar rakapparaten. Beroende på program kan den totala rengöringstiden variera mellan 32 och 43 minuter.

Rengöringsprogrammen bör inte avbrytas. Observera att rakhuvudet under torkningen kan vara både hett och vått.

När programmet är klart börjar den blåa dioden «clean» lysa. Rakapparaten är nu rengjord och klar att användas.

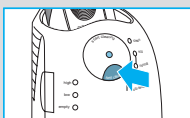
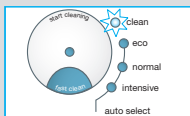

Snabbrengöring

Tryck in knappen «fast clean» (4a) för aktivera snabbrengöringsprogrammet utan torkning. Programmet tar bara 25 sekunder och rekommenderas när du inte har tid att vänta på ett av de automatiska rengöringsprogrammen. Om du tar ut rakapparaten precis när programmet har slutat bör du torka av den med en servett för att undvika dropp.

Viloläge

10 minuter efter att laddning eller rengöring avslutats går Clean&Renew-stationen till viloläge. Lysdioderna i Clean&Renew-stationen släcks.

Rakapparatens display



Rakapparatens display (14) visar batteriets laddningsstatus till vänster och hygienstatus till höger. (6 mörka indikatorer visas på var sida när batteriet är fulladdat och rakapparaten är hygieniskt ren).

Batteriindikatorer:

Under laddning eller vid användning blinkar respektive batteriindikator. Vid fulladdat batteri visas samtliga 6 indikatorer. I och med att laddningen sjunker försvinner indikatorerna successivt.

Indikator för låg batteriladdning

Lågladdningsindikatorn, som är försedd med en röd ram, blinkar och indikerar att batteriladdningen har sjunkit under 20%. Återstående kapacitet räcker till 2 eller 3 rakningar.

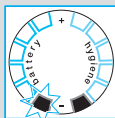

Hygienindikatorer:

Samtliga 6 hygienindikatorer visas efter att rakapparaten har rengjorts i Clean&Renew-stationen. När rakapparaten används försvinner hygienindikatorerna successivt. När rakapparaten återigen har satts i stationen väljer systemet automatiskt lämpligt rengöringsprogram och återställer indikatorerna för att visa bästa hygienstatus. Eftersom rengöring av rakapparaten under rinnande vatten inte är lika hygieniskt som i Clean&Renew-stationen återställs hygienindikatorerna endast när rakapparaten har rengjorts i stationen.

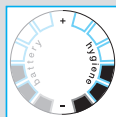

Laddningsinformation

- Ett fulladdat batteri ger upp till 50 minuters sladdlös rakning. Tiden kan emellertid variera på grund av skägglängden.
- Bästa omgivande temperatur vid laddning är mellan 15 °C och 35 °C. Rakapparaten får inte utsättas för temperaturer överstigande 50 °C under längre tid.

Rakning

Tryck in på/av-knappen ⑫ för att sätta igång rakapparaten.

- Det svängbara rakhuvudet och rörliga skärbladen anpassar sig automatiskt till ansiktets olika konturer.
- För att raka svårtillgängliga ställen (t.ex. under näsan) kan man ställa rakhuvudets lås knapp ⑩ i sitt bakersta läge för att låsa huvudet i en viss vinkel.
- För upp den utfällbara trimmern för långt hår för att klippa mustascher ⑪ eller skägg.

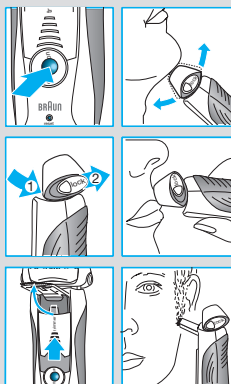

Tips för den perfekta rakningen

För den perfekta rakningen rekommenderar Braun följande 3 enkla steg:

1. Raka dig alltid innan du tvättar ansiktet.
2. Håll alltid rakapparaten i rätt vinkel (90°) mot huden.
3. Sträck ut huden och raka mot skäggets växtriktning.



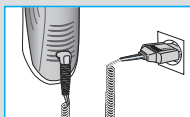

Rakning med sladd

Om rakapparatens batteri är slut (urladdat) och du inte har tid att ladda upp det i Clean&Renew-stationen kan du också raka dig med apparaten ansluten till ett eluttag via specialsladden.

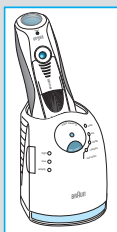

Rengöring

Automatisk rengöring

Efter varje rakning bör du ställa tillbaka rakapparaten i Clean&Renew-stationen och göra enligt beskrivningen i avsnittet «Före rakningen». Laddning och rengöring sker då helt automatiskt. Vid dagligt bruk bör en rengöringspatron räcka till ca 30 rengöringar.

Den hygieniska rengöringspatronen innehåller alkohol som, efter att den har öppnats, långsamt dunstar av. En patron som inte används dagligen bör bytas ut efter ca åtta veckor.

Rengöringspatronen innehåller också smörjmedel som efter rengöring kan lämna rester på den yttre skärbladsramen. Dessa rester kan emellertid lätt avlägsnas med en tygbit eller mjuk servett.

Manuell rengöring



Rakhuvudet går att rengöra under rinnande kranvatten.

Varning: Koppla loss nätsladden från rakapparaten innan den rengörs med vatten.

Rengöring av rakapparaten under rinnande vatten är ett alternativt sätt, i synnerhet på resor.

- Sätt på rakapparaten (utan sladd) ¹² och rengör rakhuvudet under rinnande varmvatten. Flytande tvål utan slipmedel kan användas. Skölj av allt lödder och låt rakapparaten vara igång i ytterligare några sekunder.
- Sätt sedan igång rakapparaten, tryck in frigöringsknappen ⁹ för att ta bort skärblad- och saxkassetten ⁸ och låt torka.
- Rengör rakapparaten regelbundet under rinnande vatten och droppa sedan lite symaskinsolja ovanpå skärblad- och saxkassetten.

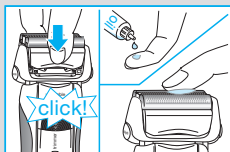
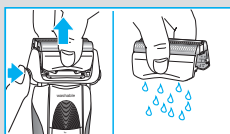
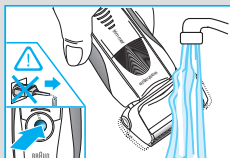

Du kan också rengöra rakapparaten med den bifogade borsten:

- Stäng av rakapparaten. Ta bort skärblad- och saxkassetten ⑧ och slå lätt med den på en plan yta. Rengör det svängbara huvudets inre delar med borsten. Använd emellertid inte borsten för att rengöra själva kassetten då den kan skadas.

Rengöring av höljet

Rengör rakapparatsens hölje och Clean&Renew-stationen med en fuktig trasa då och då, i synnerhet insidan på rengöringskammaren där rakapparaten ligger.

Att byta rengöringspatron

Efter att du tryckt in lyftknappen ② för att öppna höljet bör du vänta några sekunder innan du tar ur patronen för att undvika dropp. Innan du kastar den använda patronen bör du stänga till öppningarna med locket från den nya patronen eftersom den använda patronen innehåller smutsig rengöringsvätska.

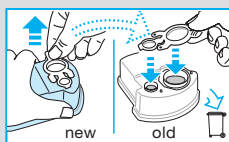
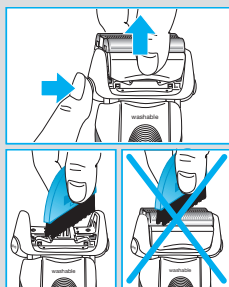

Håll rakapparaten i topptrim

Byta ut skärblad- och saxkassetten / återställa

För att bibehålla en 100% rakning bör du byta ut skärblad- och saxkassetten ⑧ när byt-ut-symbolen på rakapparatsens display ⑭ lyser (efter ca 18 månaders användning) eller när kassetten är utsliten.

Byt-ut-symbolen är till för att påminna dig om att du under de kommande 7 rakningarna bör byta ut skärblad- och saxkassetten. Rakapparaten återställer därpå displayen automatiskt.

Efter att du bytt ut skärblad- och saxkassetten kan du använda en kulspepspenna för att trycka in återställningsknappen ⑬ i minst 3 sekunder för att återställa räknaren.

Återställningslampan blinkar under tiden och släcks när återställningsproceduren är klar. Du kan när som helst återställa rakapparaten manuellt.





Tillbehör

Finns hos din återförsäljare eller hos Brauns servicecentra:

- Skärblad- och saxkassett 70S
- Rengöringskassett Clean&Renew CCR

Skydda miljön

Denna produkt innehåller laddningsbara batterier. Av miljöhänsyn ska produkten inte slängas tillsammans med det vanliga hushållsavfallet när den är uttjänt. Kassera den på ett Braun servicecenter eller en lämplig återvinningsstation i din kommun.



Den använda rengöringspatronen kan kastas i hushållssoporna.

Med förbehåll för eventuella ändringar.

Denna produkt uppfyller bestämmelserna i EU-direktiven 2004/108/EG om elektromagnetisk kompatibilitet (EMC) och 2006/95/EG om lågspännings-utrustning.



För elektriska specifikationer, se texten på specialsladden.

Garanti

Vi garanterar denna produkt för två år från och med inköpsdatum. Under garantitiden kommer vi utan kostnad, att avhjälpa alla brister i apparaten som är hänförliga till fel i material eller utförande, genom att antingen reparera eller byta ut hela apparaten efter eget gottfinnande. Denna garanti gäller i alla länder där denna apparat levereras av Braun eller deras auktoriserade återförsäljare.

Denna garanti gäller inte: skada på grund av felaktig användning, normalt slitage (t.ex. skärblad och saxhuvud) eller skador som har en försumbar effekt på värdet eller apparatens funktion. Garantin upphör att gälla om reparationer utförs av icke behörig person eller om Brauns originaldelar inte används.

För att erhålla service under garantitiden skall den kompletta apparaten lämnas in tillsammans med inköpskvittot, till ett auktoriserat Braun verkstad.

Ring 020-21 3321 för information om närmaste Braun verkstad.

Tuotteemme on suunniteltu täyttämään korkeimmat laatu-, toimivuus- ja muotoiluvaatimukset. Toivottavasti saat iloa ja hyötyä uudesta Braun-parranajokoneestasi.

Varoitus

Parranajojärjestelmän verkkojohto on varustettu matalajännitesovittimella. Sähköiskun vaaran välttämiseksi älä vaihda siihen mitään osia tai tee mitään muutoksia.

Tätä laitetta ei ole tarkoitettu lasten käyttöön.

Tätä laitetta ei ole myöskään tarkoitettu henkilöiden, joilla on alentunut fyysinen tai psyykinen tila, käytettäväksi. Poikkeuksena, jos lapsi tai henkilö on hänen turvallisuudestaan vastaavan henkilön valvonnan alaisena. Suosittelemme, että laitteen tulee olla lasten ulottumattomissa.

Aseta Clean&Renew-huoltokeskus tasaiselle pinnalle puhdistusnesteen vuotojen välttämiseksi. Kun puhdistuskasetti on asennettu, älä kallista, liikuta äkkinäisesti tai kuljeta huoltokeskusta, koska kasetista voi läikkyä puhdistusnestettä. Älä säilytä huoltokeskusta peiliikaapissa äläkä aseta sitä kiillotetuille tai lakatuille pinnoille.

Puhdistuskasetti sisältää herkästi syttyvää nestettä, joten pidä se poissa syttymislähteiden ulottuvilta. Älä altista sitä suoralle auringonvalolle tai tupakansavulle. Älä säilytä patterin päällä.

Älä täytä kasettia uudestaan. Käytä ainoastaan alkuperäistä Braunin puhdistuskasettia.

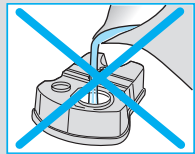
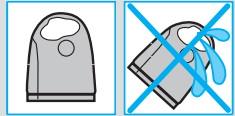

Laitteen osat

Clean&Renew-huoltokeskus

- ① Puhdistusnesteen määrän näyttö
- ② Irrotuspainike kasetin vaihtoa varten
- ③ Huoltokeskuksen liitäntä parranajokoneeseen
- ④ «start cleaning» (aloita puhdistus) -painike
- ④a «fast clean» (nopea puhdistus) -painike
- ⑤ Puhdistusohjelman merkkivalot
- ⑥ Huoltokeskuksen verkkolaitteen liitin
- ⑦ Puhdistuskasetti

Parranajokone

- ⑧ Teräverkon ja leikkurin kasetti
- ⑨ Kasetin vapautuspainike
- ⑩ Ajopään lukituskytkin («lock»)
- ⑪ Ulostyönnettävä pitkien karvojen trimmeri
- ⑫ Virtakytkin
- ⑬ Reset-painike
- ⑭ Parranajokoneen näyttö

- 15 Parranajokoneen liitäntä huoltokeskukseen
- 16 Parranajokoneen verkkolaitteen liitin
- 17 Matkakotelo
- 18 Verkkovojohto

Ennen parranajoa

Kytke parranajokone ennen ensimmäistä käyttökertaa verkkojohdolla 18 verkkovirtaan tai toimi alla kuvatulla tavalla.

Clean&Renew-huoltokeskuksen asentaminen

- Kytke huoltokeskuksen verkkolaitteen liitin 6 verkkojohdolla 18 verkkovirtaan.
- Avaa kotelo painamalla irrotuspainiketta 2.
- Pidä puhdistuskasettia 7 tasaisella pinnalla (esim. pöydällä).
- Irrota kasetin kansi varovasti.
- Työnnä kasetti huoltokeskukseen niin pitkälle kuin se menee.
- Sulje kotelo hitaasti työntämällä sitä alaspäin, kunnes se lukkiutuu.

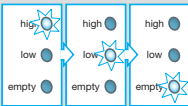
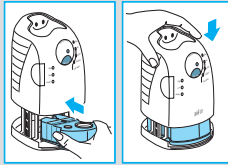
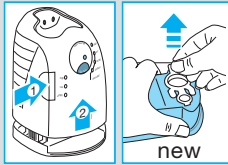
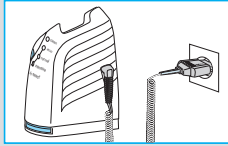

Puhdistusnesteen näyttö 1 osoittaa, kuinka paljon kasetissa on nestettä:

- «high» enintään 30 puhdistuskertaa jäljellä
- «low» enintään 7 puhdistuskertaa jäljellä
- «empty» vaihda uusi kasetti

Parranajokoneen lataaminen ja puhdistaminen

Aseta ajopää huoltokeskukseen. (Parranajokoneen kääntöpuolen liitännät 15 tulevat huoltokeskuksen liitäntöjen 3 kohdalle).

Clean&Renew-huoltokeskus lataa nyt parranajokoneen, jos se on tarpeen. Myös parranajokoneen puhtaustaso analysoidaan, ja yksi seuraavista puhdistusohjelman merkivaloista 5 syttyy:



- «clean» parranajokone on puhdas
- «eco» lyhyt ekopuhdistus on tarpeen
- «normal» normaalipuhdistus on tarpeen
- «intensive» tehopuhdistus on tarpeen

Jos huoltokeskus valitsee puhdistusohjelman, puhdistus alkaa vasta kun painat Start cleaning (aloita puhdistus) -painiketta ④. **Suosittellemme puhdistusta jokaisen parranajon jälkeen parhaan ajotuloksen saavuttamiseksi.**

Puhdistuksen ollessa käynnissä puhdistusohjelmaa vastaava merkkivalo vilkkuu. Jokainen puhdistusohjelma koostuu useista kierroista, joissa puhdistusneste huuhtelee ajopään ja lämpökuivausjakso kuivaa parranajokoneen. Valitusta ohjelmasta riippuen kokonaispuhdistusaika on 32–43 minuuttia.

Puhdistusohjelmaa ei saa keskeyttää. Kun parranajokone kuivuu, ajopää voi olla kuuma ja märkä.

Kun ohjelma on päättynyt, sininen «clean» (puhdas)-merkkivalo syttyy. Parranajokone on nyt puhdas ja käyttövalmis.

Nopea puhdistus

Kun haluat käyttää nopeaa puhdistusohjelmaa ilman kuivausta, paina «fast clean» -painiketta ④a. Ohjelma kestää ainoastaan noin 25 sekuntia. Sen käyttöä suositellaan, kun automaattiselle puhdistusohjelmalle ei ole aikaa. Jos otat parranajokoneen huoltokeskuksesta heti ohjelman päätyttyä, pyyhi ajopää kuivaksi kankaalla.

Stand-by-tila

Clean&Renew-huoltokeskus siirtyy stand-by-tilaan 10 minuuttia latauksen tai puhdistuksen jälkeen: Clean&Renew-huoltokeskuksen merkkivalot sammuvat.

Parranajokoneen näyttö

Parranajokoneen näyttö ⑭ osoittaa akkujen latauksen tilan vasemmalla ja puhtaustason oikealla. (Kummallakin puolella näkyy 6 tummaa segmenttiä, kun akut ovat täysin latautuneet ja parranajokone on puhdas.)

Akkusegmentit:

Latauksen aikana ja parranajokonetta käytettäessä vastaavat akkusegmentit vilkkuvat. Kun akut ovat täysin latautuneet, kaikki 6 segmenttiä ovat näkyvissä. Kun akkujen latauksen taso vähenee, segmentit häviävät asteittain.

Latauksen tyhjenemisen osoitin:

Kun punaisella kehyksellä varustettu latauksen tyhjenemisen segmentti vilkkuu, latauksen taso on tippunut alle 20 %:n. Akuissa riittää virtaa tällöin kahteen tai kolmeen parranajoon.

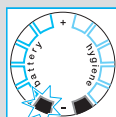
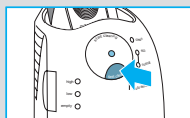
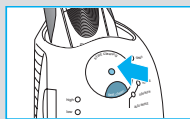



Puhtaustason segmentit:

Kaikki 6 puhtaustason segmenttiä ilmestyy näkyviin, kun parranajokone on puhdistettu Clean&Renew-huoltokeskuksessa. Kun parranajokonetta käytetään, puhtaustason segmentit häviävät asteittain. Kun parranajokone asetetaan takaisin keskukseseen, järjestelmä valitsee automaattisesti sopivan puhdistusohjelman ja palauttaa segmentit, jolloin parranajokone pysyy mahdollisimman puhtaana. Koska parranajokoneen huuhteleminen juoksevassa vedessä ei ole yhtä hygieenistä kuin puhdistus huoltokeskuksessa, puhtaustason segmentit palautuvat ainoastaan, kun parranajokone on puhdistettu Clean&Renew-huoltokeskuksessa.

Tietoa latauksesta

- Kun parranajokone on ladattu täyteen, akussa riittää virtaa jopa 50 minuutin parranajoon. Aika voi vaihdella parrankasvusta riippuen.
- Lataamisen kannalta ympäristön paras lämpötila on 5–35 °C. Älä säilytä laitetta pitkään yli 50 °C:een lämpötilassa.

Ajaminen

Käynnistä laite painamalla virtakytkintä ⁽¹²⁾:

- Kääntyvä ajopää ja jousitetut ajopäät myötäilevät kasvojen muotoja automaattisesti.
- Kun ajat vaikeapääsysisiä alueita (esim. nenän alta), työnnä ajopään lukituskytkin ⁽¹⁰⁾ taka-asentoon, jolloin kääntyvä ajopää lukittuu kulmaan.
- Trimmaa pulisongit, viikset tai parta työntämällä ulostyönnettävä pitkien partakarvojen trimmeri ylöspäin.

Vinkkejä täydelliseen parranajoon

Parhaan ajotuloksen saavuttamiseksi Braun suosittelee seuraavien 3 vinkin noudattamista:

1. Aja parta ennen kasvojen pesua.
2. Pidä parranajokonetta aina suorassa kulmassa (90°) ihoon nähden.
3. Venytä ihoa ja aja parta karvojen kasvusuuntaa vasten.

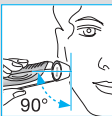
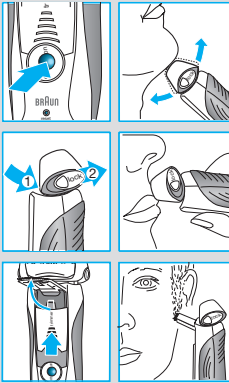

Parranajo verkkojohtoa käyttämällä

Jos parranajokoneen virta on purkautunut eikä sinulla ole aikaa ladata sitä Clean&Renew-huoltokeskuksessa, voit käyttää parranajokonetta myös kytkemällä verkkojohdon verkkovirtaan.

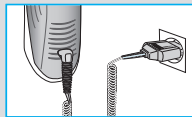

Puhdistaminen

Automaattinen puhdistus

Aseta parranajokone jokaisen ajon jälkeen takaisin Clean&Renew-huoltokeskukseen ja toimi kappaleessa «Ennen parranajoa» kuvatulla tavalla. Lataus ja puhdistus hoituvat automaattisesti. Puhdistuskasetti riittää päivittäisessä käytössä noin 30 puhdistuskertaan. Kasetin puhdistusneste sisältää alkoholia, joka haihtuu luonnostaan ympäröivään ilmaan kasetin avaamisen jälkeen. Jos laitetta ei käytetä päivittäin, kasetti on vaihdettava noin kahdeksan viikon välein.

Puhdistuskasetti sisältää myös voiteluaineita, jotka voivat jättää jälkiä teräverkon kehykseen puhdistuksen jälkeen. Jäljet voidaan kuitenkin poistaa helposti liinalla tai pehmeällä WC-paperilla.

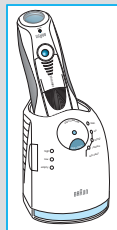

Manuaalinen puhdistus



Ajopään voi puhdistaa juoksevassa vedessä.

Varoitus: Irrota laite virtalähteestä ennen kuin puhdistat ajopään vedellä.

Ajopään huuhtelu juoksevassa vedessä on vaihtoehtoinen tapa puhdistaa parranajokone, erityisesti matkustettaessa:

- Irrota parranajokoneesta virtajohto ja kytke siihen virta ⑫. Huuhtele ajopää kuumalla juoksevalla vedellä. Voit käyttää nestemäistä saippuaa, joka ei sisällä hankaavia aineosia. Huuhtele kaikki vaahto pois ja anna parranajokoneen olla käynnissä muutaman sekunnin ajan.
- Katkaise seuraavaksi parranajokoneesta virta, poista teräverkon ja leikkurin kasetti ⑧ painamalla vapautuspainiketta ⑨ ja anna kuivua.
- Jos puhdistat parranajokoneen säännöllisesti vedellä, voitele teräverkon ja leikkurin kasetti kerran viikossa pisaralla ohutta koneöljyä.

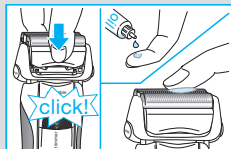
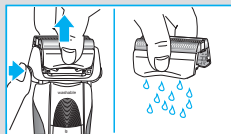
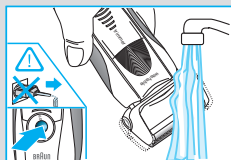

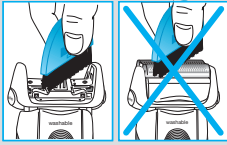
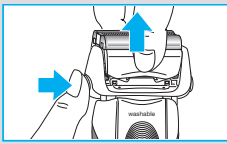

Laitteen voi puhdistaa myös käyttämällä sen mukana toimitettua harjaa:

- Sammuta parranajokoneesta virta. Poista teräverkon ja leikkurin kasetti ⑧ ja kopauta sitä kevyesti tasaista pintaa vasten. Puhdista kääntyvän ajopään sisäosat harjalla. Älä puhdista harjalla kasettia, sillä kasetti voi vahingoittua.

Kotelon puhdistaminen

Puhdista parranajokoneen kotelo ja Clean&Renew-huoltokeskus ajoittain kostealla liinalla, erityisesti syvennys johon parranajokone asetetaan.

Puhdistuskasetin vaihto

Kun olet avannut kotelon painamalla irrotuspainiketta ②, odota muutama sekunti ennen kuin poistat käytetyn kasetin, jotta kasetista ei tipu nestettä.

Ennen kuin hävität käytetyn kasetin, sulje se uuden kasetin kannella. Käytetty kasetti sisältää likaista puhdistusnestettä.

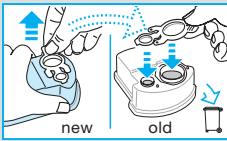

Parranajokoneen pitäminen huippukunnossa

Teräverkon ja leikkurin kasetin vaihtaminen / nollaus

Parhaan mahdollisen ajotuloksen saavuttamiseksi teräverkon ja leikkurin kasetti ⑧ kannattaa vaihtaa vaihdon symbolin syttyessä parranajokoneen näytölle ⑭ (noin 18 kuukauden kuluttua) tai kun kasetti on kulunut.

Vaihdon symboli muistuttaa teräverkon ja leikkurin kasetin vaihdosta seuraavien 7 parranajon aikana. Tämän jälkeen parranajokone nolaa asetuksen automaattisesti.

Voit nolata laskimen vaihdettuasi teräverkon ja leikkurin kasetin painamalla reset-painiketta ⑬ kynällä vähintään 3 sekunnin ajan.

Vaihdon merkkivalo vilkkuu ja sammuu, kun nollaus on suoritettu. Manuaalinen nollaus voidaan tehdä milloin tahansa.

Lisävarusteet

Saatavana jälleenmyyjiltä tai Braun-huoltoliikkeistä:

- **Teräverkon ja leikkurin kasetti 70S**
- **Puhdistuskasetti Clean&Renew CCR**

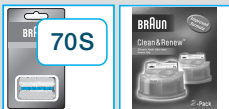
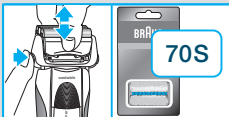

Ympäristöseikkoihin liittyviä tietoja

Tässä laitteessa on ladattavat akut. Ympäristönsuojelullisista syistä tuotetta ei saa hävittää kotitalousjätteen mukana käyttöiän päättyessä. Hävitä tuote viemällä se Braun-huoltoliikkeeseen tai asianmukaiseen keräyspisteeseen.



Puhdistuskasetti voidaan hävittää tavallisen kotitalousjätteen mukana.

Tiedot voivat muuttua ilman ennakoilmoitusta.

Tämä tuote täyttää EU-direktiivin 2004/108/EC mukaiset EMC-vaatimukset sekä matalajännitettä koskevat säännökset (2006/95/EC).



Katso sähkömääräyksiä koskevat tiedot matalajännitesovittimesta.

Takuu

Tälle tuotteelle myönnämme 2 vuoden takuun ostopäivästä lukien Suomessa voimassa olevien alan takuehtojen TE90 mukaan. Takuuaikana korvataan veloituksetta kaikki viat, jotka aiheutuvat materiaaliviasta tai valmistusvirheestä. Korvaus tapahtuu harkintamme mukaan korjaamalla, vaihtamalla viallinen osa tai vaihtamalla koko laite uuteen. Takuu on voimassa kaikkialla maailmassa sillä edellytyksellä, että laitetta myydään ko. maassa Braunin tai virallisen maahantuojaan toimesta.

Takuun piiriin eivät kuulu viat, jotka johtuvat virheellisestä käytöstä tai normaalista kulumisesta (esim. teräverkko tai leikkuuterä). Takuu ei myöskään kata sellaisia vikoja, jotka eivät merkittävästi vaikuta laitteen arvoon tai toimintaan. Takuun voimassaolo lakkaa, jos laitetta korjataan muualla kuin valtuutetussa Braun-huoltoliikkeessä tai jos laitteessa käytetään muita kuin alkuperäisiä varaosia.

Yksilöity ostokuitti riittää takuun voimassaolon osoittamiseksi.

Lisätietoa takuuseen liittyvistä asioista saa asiakaspalvelukeskuksestamme numerosta 020-377 877.

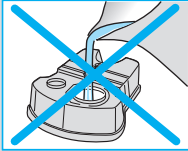
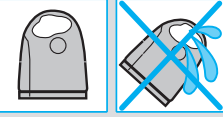
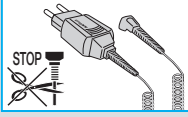

Ürünlerimiz yüksek kalite, fonksiyonellik ve şık dizayn ilkelerine bağlı kalınarak tasarlanmıştır. Yeni Braun tıraş makinenizden memnun kalacağınızı umarız.

Uyarı

Pulsonic tıraş makinenizde ekstra düşük voltaj için güvenlik sağlayan adaptör içeren özel kablo seti vardır. Bu setin hiçbir parçasını değiştirmeyin veya başka amaçlar için kullanmayın aksi taktirde elektrik şoku meydana gelebilir.

Bu aygıt sorumlu bir kişinin gözetiminde olmaksızın çocukların ve fiziksel yada ruhsal engelli kişilerin kullanmasına uygun değildir. Aygıtınızı çocukların ulaşabileceği yerlerden uzak tutmanızı öneririz.

Temizleme sıvısının akmasını önlemek için Temizleme&Yenileme ünitesinin düz bir yüzey üzerinde konumlandırıldığından emin olunuz. Temizleme sıvısı kartuşu takılı iken, üniteyi sallamayınız, ani hareketlerle taşımaktan kaçınınız aksi taktirde kartuştaki sıvı dışarı sızabilir. Üniteyi cilalı ya da lakeli bir zemine koymaktan kaçınınız.

Temizleme&Yenileme sıvısı kartuşu alev alabilir sıvı içermektedir. Üniteyi, radiator/kalorifer gibi ısı kaynaklarının yakınına koymayınız. Direk güneş ışığına maruz bırakmayınız. Ateş kaynaklarına yaklaştırmayınız, Yanında sigara içmeyiniz. Çocukların kolay erişebilecekleri yerlere koymayınız.

Temizleme kartuşu bitince yeniden doldurmayınız. Sadece orjinal Braun temizleme kartuşu kullanınız.

Tanımlar

Temizleme&Yenileme (Clean&Renew) Ünitesi

- ① Temizleme sıvısı göstergesi
- ② Kartuş değişimi için hazne kaldırma düğmesi
- ③ Ünite – Makine bağlantı temas noktası
- ④ «start cleaning» (temizliği başlat) düğmesi
- ④a «fast clean» (hızlı temizlik) düğmesi
- ⑤ Temizlik programı göstergeleri
- ⑥ Ünite şebeke elektriği soketi
- ⑦ Temizleme sıvısı kartuşu

Tıraş Makinesi

- ⑧ Elek & Kesici bıçak kaseti
- ⑨ Kaset çıkartma düğmesi
- ⑩ Tıraş başlığı «lock» (kilit) düğmesi
- ⑪ Uzun tüy düzeltici
- ⑫ Açma/Kapama düğmesi
- ⑬ Reset (sıfırlama) düğmesi
- ⑭ Tıraş makinesi bilgi ekranı

- 15 Tıraş makinesi – Ünite temas noktası
- 16 Tıraş makinesi şebeke elektriği soketi
- 17 Seyahat kabı
- 18 Özel kablo seti

Tıraş olmadan önce

İlk kullanımdan önce tıraş makinenizi özel kablo setini 18 kullanarak elektrik kaynağına bağlayınız ya da aşağıdaki işlemi uygulayınız.

Temizleme&Yenileme Ünitesini kurmak

- Özel kablo setini 18 kullanarak ünitenin güç soketini elektrik kaynağına bağlayınız.
- Kaldırma düğmesine 2 basarak hazneyi yukarı kaldırın.
- Temizleme sıvısı kartuşunu 7 düz ve sabit bir yüzey üzerine koyunuz (örn. Masa).
- Kartuşunun kapağını dikkatlice açınız.
- Kartuşu, daha önce açtığınız temizleme ünitesi haznesine sürünüz.
- Üniteyi kilitleme sesini duyana kadar yavaşça aşağıya doğru iterek hazneyi kapatınız.

Temizleme sıvısı göstergesi 1 kartuşta ne kadar sıvı olduğunu gösterecektir:

- «high» azami 30 temizlik işlemi yapılabilir
- «low» azami 7 temizlik için yeterli sıvı kaldı
- «empty» yeni kartuş ile değiştirin

Tıraş makinesini temizleme ve şarj etmek

Tıraş makinesini temizleme ünitesine tıraş başlığı aşağıda olacak şekilde yerleştirin. (Tıraş makinesinin arka tarafındaki noktalarla 15 temizleme ünitesindeki noktalar 3 birbirleriyle temas edeceklerdir).

Gerekli olduğu taktirde, Temizleme&Yenileme Ünitesi makineyi şarj etmeye başlayacaktır. Makinenin hijyen durumu ünite tarafından analiz edilecek ve uygun olan temizlik programının ışığı 5 yanacaktır:

- «clean» tıraş makinesi temizdir
- «eco» kısa-ekonomik temizlik programı uygulanacaktır
- «normal» normal temizlik programı uygulanacaktır
- «intensive» yoğun temizlik programı uygulanacaktır

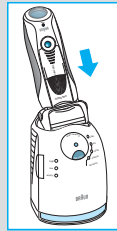
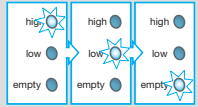
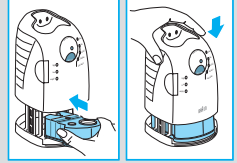
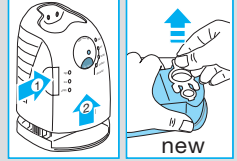
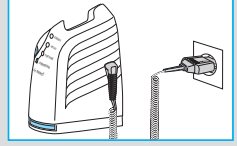

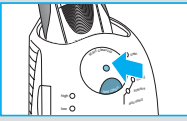

Eğer ünite gerekli programlardan birini seçerse, «start cleaning» (temizliği başlat) ④ düğmesine basmadığınız sürece işleme başlamayacaktır. **En iyi tıraş performansı için her tıraştan sonra temizlik uygulamanızı tavsiye ederiz.**

Temizlik programı uygulamada olduğu müddetçe programa ait göstergeler ışığı yanıp sönecektir. Her temizlik programının, sıvının tıraş başlığına püskürtüldüğü belirli sayıda döngüleri vardır ve sonrasında kurutma işlemi vasıtasıyla tıraş makinesi kurutulur. Seçilen temizlik programına bağlı olarak, toplam temizlik işlemi 32 ile 43 dakika arasında değişen zamanlarda sonlanır.

Temizlik programı yarıda kesilmemelidir. Lütfen, kurutulma işlemi sırasında tıraş makinesinin hala sıcak ve ıslak olabileceğini unutmayınız. Program bittiği zaman, mavi «clean» göstergesi yanmaya başlayacaktır. Artık tıraş makineniz temiz ve kullanıma hazırdır.



Hızlı temizlik

Kurutma işlemi olmayan hızlı bir temizlik işlemi için «fast clean», (hızlı temizlik) düğmesine (4a) basabilirsiniz. Bu program yaklaşık 25 saniye sürer ve sadece otomatik temizlik programlarından birini uygulamaya zamanınız olmadığında kullanılması tavsiye edilir. Eğer bu program biter bitmez tıraş makinesini üniteden çıkartırsanız, damlamayı önlemek için bir bezle başlığı kurulayınız.

Bekleme modu

Şarj ya da temizleme seansının tamamlanmasından 10 dakika sonra Temizleme&Yenileme ünitesi bekleme moduna geçer. Ünite üzerindeki tüm göstergeler söner.

Tıraş Makinesi Bilgi Ekranı

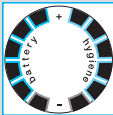

Tıraş makinesi ekranının ⑭ sol tarafında makinenin şarj durumu, sağ tarafında ise hijyen durumu görüntülenir. (Makine tam şarjlı ve hijyenik olarak tamamen temiz olduğunda her iki tarafta 6 adet koyu bölge gözükecektir.)

Pil bölmeleri:

Tıraş makinesini kullanırken veya şarj ederken, ilgili pil bölmeleri yanıp söner. Tam şarjlı olduğunda tüm 6 bölmede ekranda görünür durumda olacaktır. Kullanıldıkça azalan şarj ile beraber, ekranda görülen bölmelerde azalma olarak size kalan şarj oranını gösterecektir.

Düşük şarj göstergesi:

Kırmızı çerçeve ile belirlenmiş düşük şarj bölümü, pil şarjının %20'nin altına düştüğünü gösterir. Bu durum, pilde 2-3 tıraş için yeterli kadar güç kaldığı anlamına gelir.

Hijyen bölmeleri:

Tıraş makinesi Temizleme&Yenileme ünitesinde temizlendikten sonra ekranda 6 hijyen bölümü görünür olacaktır. Tıraş makinesi kullanıldıkça hijyen bölmeleri sırayla kaybolmaya başlayacaktır. Tıraş makinesi temizleme ünitesine yerleştirilince sistem otomatik olarak gerekli temizlik programını seçerek azami hijyeni geri kazandırmak isteyecektir. Musluk altında temizlik, ünitenin yaptığı detaylı temizlik kadar hijyenik olmayacağı için, hijyen bölmeleri sadece Temizleme&Yenileme ünitesinde temizlik işlemi yapıldığı zaman geri gelecektir.

Şarj ile ilgili bilgiler

- Tam bir şarj işlemi yaklaşık 50 dakikalık kablosuz kullanım imkanı sağlayacaktır. Sakal uzunluğunuza göre bu süre değişebilir.
- Şarj için en uygun ortam sıcaklık aralığı 5 °C to 35 °C arasındadır. Tıraş makinenizi uzun süre 50 °C nin üzerindeki sıcaklıklara maruz bırakmayınız.

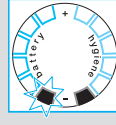

Tıraş olma

Tıraş makinesi çalıştırmak için açma/kapama düğmesine  basınız:

- Oynar tıraş başlığı ve elekler yüzünüzün kıvrımlarına hemen uyum sağlamaya başlayacaktır.
- Tıraş edilmesi zor bölgeleri (örn. Burun altı) tıraş etmek için, başlık üzerindeki «lock» düğmesini geriye iterek başlığı sabitleyebilirsiniz.
- Favori, bıyık ve sakalları düzeltmek için uzun tüy düzelticiyi yukarı doğru sürerek aktif hale getiriniz.

Mükemmel tıraş için ipuçları

En iyi sonuç için, Braun 3 basit noktayı unutmamanızı tavsiye eder:

1. Her zaman yüzünüzü yıkamadan önce tıraş olun.
2. Tıraş makinesini sürekli cildinize 90° açı yapacak şekilde tutun.
3. Tıraş olurken cildinizi gerin ve sakallarınızın uzama yönünün tersine doğru hareket ettirin.

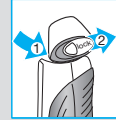
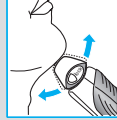

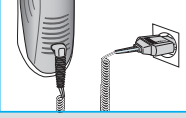

Kabloyu kullanarak tıraş olmak

Eğer tıraş makinenizin pilinin şaşı biterse ve makinenizi Temizleme&Yenileme ünitesinde şarj etmek için vaktiniz yoksa özel kablo setini kullanarak şebeke elektriği ile de tıraş olabilirsiniz.

Temizlik

Otomatik temizlik

Her tıraştan sonra, makineyi Temizleme&Yenileme ünitesine koyun ve «Tıraş olmadan önce» bölümünde anlatılan işlemleri tekrarlayın. Bu sayede tüm şarj ve temizlik gereklilikleri yerine getirilir. Her gün kullanıldığında, temizleme kartuşu 30 temizlik işlemi için yeterli olacaktır. Kartuş içindeki hijyenik temizleme sıvısı bir miktar alkol içermektedir. Bu sebeple açıldıktan sonra belli bir süre içinde buharlaşarak havaya karışacaktır. Kartuş, her gün kullanılsa dahi 8 haftalık aralıklarda değiştirilmelidir. Temizleme sıvısı aynı zamanda temizlik işlemi sonrasında elek çerçevesi üzerinde iz bırakabilecek kayganlaştırıcı da içerir. Tamamen doğal ve zararsız olan bu izler arzu edildiğinde temiz bir bez ya da peçete ile silinebilir.

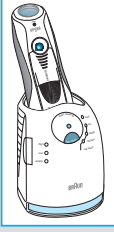

Manual cleaning



Tıraş başlığı musluk altında su ile yıkanmaya uygundur.

Uyarı: Tıraş başlığını su altında yıkamadan önce makinenin prize bağlı olmadığından emin olunuz.

Tıraş başlığını akan su altında yıkamak özellikle seyahat ederken tıraş makinenizi temiz tutmak için alternatif bir yoldur:

- Makineyi kablosuz olarak çalıştırın ⑫ ve başlığı sıcak musluk suyu altında durulayın. Yoğun partiküller içermeyen sıvı sabun da kullanabilirsiniz. Bu durumda köpüklerin tamamen temizlenmesini sağlayın ve makineyi birkaç saniye daha boştaki çalıştırın.
- Daha sonra, makineyi kapatın ve kaset çıkartma düğmesine ⑨ basarak elek bıçak kasetini ⑧ çıkartın ve kurumaya bırakın.
- Eğer tıraş makinenizi sürekli olarak su altında temizliyorsanız, haftada bir elek bıçak kaseti üzerine 1-2 damla ince makine yağı damlatınız.

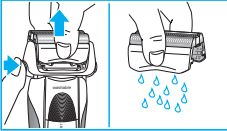
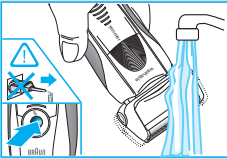

Alternatif olarak tıraş makinenizi birlikte sunulan temizleme fırçasıyla da temizleyebilirsiniz:

- Tıraş makinesini kapatın. Elek bıçak kasetini ⑧ çıkartın ve düz bir yüzeye yavaşça vurarak sakalların dökülmesini sağlayın. Fırçayı kullanarak tıraş başlığının iç haznesini temizleyin ama elek bıçak kasetini kesinlikle fırça ile temizlemeyin, eleklere ve bıçaklara zarar verirsiniz.

Gövdenin temizlenmesi

Zaman zaman, tıraş makinesi gövdesini, Temizleme&Yenileme ünitesini ve özellikle tıraş makinesinin içine yerleştirildiği bölmei nemli bir bez ile siliniz.

Temizleme sıvısı kartuşunu değiştirmek

Kaldırma düğmesine ② basarak kartuş haznesini açtıktan sonra kartuşu çıkarmadan önce birkaç saniye bekleyerek olası damlaların etrafa akmasını engelleyin.

Çeşitli mikrop ve bakteriler içerebileceğinden, kullanılmış kartuşu çöpe atarken, yeni takacağınız kartuşun kapağını kullanarak pislenmiş temizleme sıvısının etrafa akmasını önleyiniz.

Tıraş makinenizi her zaman en üst düzeyde tutmak için

Elek bıçak kasetini değiştirmek

Tıraş performansını her zaman %100 korumak için elek-bıçak kasetini ⑧ ekran üzerinde değiştirme sembolü çıktığında ⑭ veya her 18 ayda bir değiştiriniz.

Değiştirme sembolü sonraki 7 tıraş boyunca size elek-bıçak değişim zamanının geldiğini, hatırlatmak üzere ekranda kalacaktır. Daha sonra makine otomatik olarak ekran görüntüsünü sıfırlar.

Elek-bıçak kasetini değiştirdikten sonra, ince uçlu bir kalem kullanarak sıfırlama düğmesine ⑬ 3 saniye süreyle basarak sistemi sıfırlayınız. Bu işlemi yaptığınızda, değiştirme ışığı yanıp söner ve sıfırlama tamamlanır. Manuel sıfırlama işlemi her zaman yapılabilir.

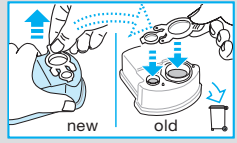
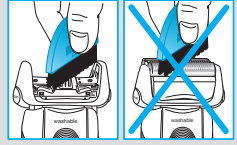
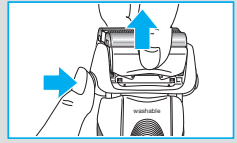



Aksesuarlar

Braun yetkili servislerinde:

- **Elek-Bıçak kaseti 70S**
- **Temizleme kartuşu Clean&Renew CCR**

Çevre ile ilgili uyarılar

Bu ürün şarj edilebilir piller içermektedir. Çevremizi korumak adına, lütfen kullanım ömrünün sonunda makinenizi evsel atıklarla beraber yok etmeyiniz. Yetkili Braun servislerine götürünüz ya da ülke yasalarına göre belirlenmiş toplama merkezlerine bırakınız.



Temizleme sıvısı kartuşu evsel atıklarla beraber yok edilebilir.

Bu bilgiler, bildirim yapılmadan değiştirilebilir.

Özel kablo setinin üzerinde elektrikle ilgili ayrıntılar yer almaktadır. Bakanlıkça tespit ve ilan edilen kullanım ömrü yedi yıldır.

Bakanlıkça tespit ve ilan edilen kullanım ömrü 7 yıldır.

Üretici firma ve CE işareti uygunluk değerlendirme kuruluşu:

Braun GmbH
Frankfurter Straße 145
61476 Kronberg / Germany
☎ (49) 6173 30 0
Fax (49) 6173 30 28 75



P & G Sat. ve Dağ. Ltd. Şti.
Serin Sok. No: 9 34752 İçerenköy/İstanbul
tarafından ithal edilmiştir.

P & G Tüketici Hizmetleri
0 212 473 75 85,
trconsumers@custhelp.com

Τα προϊόντα μας κατασκευάζονται έτσι ώστε να πληρούν τα υψηλότερα πρότυπα ποιότητας, λειτουργικότητας και σχεδιασμού. Ελπίζουμε να ικανοποιηθείτε απόλυτα από την καινούργια σας ξυριστική μηχανή Braun.

Προειδοποίηση

Η συσκευή Pulsonic είναι εφοδιασμένη με ένα ειδικό σετ καλωδίου, το οποίο διαθέτει ενσωματωμένο μετασχηματιστή πολύ χαμηλής τάσης για περισσότερη ασφάλεια. Για τον λόγο αυτό δεν πρέπει να αντικαταστήσετε ή τροποποιήσετε οποιοδήποτε μέρος του. Σε αντίθετη περίπτωση υπάρχει κίνδυνος ηλεκτροπληξίας.

Αυτή η συσκευή δεν προορίζεται για χρήση από παιδιά ή άτομα με μειωμένες σωματικές ή διανοητικές ικανότητες, εκτός αν επιβλέπονται από άτομο υπεύθυνο για την ασφάλειά τους. Γενικά, συνιστούμε να κρατάτε την συσκευή μακριά από παιδιά.

Για να αποφύγετε οποιαδήποτε διαρροή του υγρού καθαρισμού, τοποθετήστε τη συσκευή Clean&Renew σε μία επίπεδη επιφάνεια. Μην γέρνετε ή μετακινείτε ξαφνικά τη συσκευή, με οποιονδήποτε τρόπο, εάν έχει τοποθετηθεί ήδη η κασέτα καθαρισμού. Μην τοποθετείτε τη συσκευή στο ράφι του καθρέφτη σας ή πάνω σε γυαλισμένες επιφάνειες ή επιφάνειες καλυμμένες με βερνίκι.

Η συσκευή καθαρισμού περιέχει εξαιρετικά εύφλεκτο υγρό. Κρατήστε την μακριά από πηγές ανάφλεξης. Μην εκθέτετε τη συσκευή άμεσα σε ηλιακή ακτινοβολία. Μην καπνίζετε κοντά στην συσκευή και μην την τοποθετείτε πάνω σε καλοριφέρ.

Μην ξαναγεμίζετε την παλιά κασέτα με το υγρό καθαρισμού. Χρησιμοποιείτε μόνο γνήσια ανταλλακτικά της Braun.

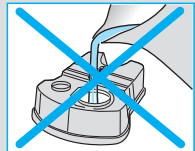
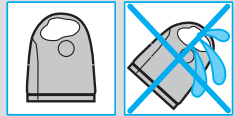
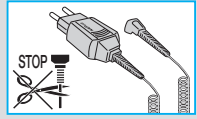

Περιγραφή

Σύστημα Clean&Renew

- ① Οθόνη ένδειξης της κατάστασης του καθαριστικού υγρού
- ② Πλήκτρο αλλαγής της κασέτας καθαρισμού
- ③ Επαφές σύνδεσης του συστήματος καθαρισμού με την ξυριστική μηχανή
- ④ Διακόπτης για την έναρξη του προγράμματος καθαρισμού «start cleaning»
- ④a Πλήκτρο γρήγορου καθαρισμού «fast clean»
- ⑤ Ενδεικτικές λυχνίες προγράμματος καθαρισμού

- ⑥ Υποδοχή καλωδίου του συστήματος καθαρισμού
- ⑦ Κασέτα καθαρισμού

Ξυριστική μηχανή

- ⑧ Κασέτα πλέγματος & μαχαιριού
- ⑨ Πλήκτρο απελευθέρωσης κασέτας πλέγματος & μαχαιριού
- ⑩ Διακόπτης ασφάλισης κεφαλής «lock»
- ⑪ Κόφτης μακρικών τριχών
- ⑫ Διακόπτης λειτουργίας ανοίγμ./κλεισίμ.
- ⑬ Πλήκτρο επαναφοράς
- ⑭ Οθόνη Ξυριστικής μηχανής
- ⑮ Επαφές σύνδεσης της Ξυριστικής μηχανής με το σύστημα καθαρισμού
- ⑯ Υποδοχή καλωδίου της Ξυριστικής μηχανής
- ⑰ Θήκη ταξιδιού
- ⑱ Σετ καλωδίου & μετασχηματιστή

Πριν το ξύρισμα

Πριν την πρώτη χρήση πρέπει να συνδέσετε την Ξυριστική μηχανή σε ηλεκτρική πρίζα χρησιμοποιώντας το ειδικό καλώδιο με τον μετασχηματιστή ⑱ ή εναλλακτικά προχωρήστε όπως φαίνεται παρακάτω.

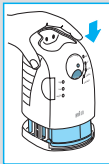
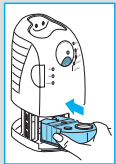
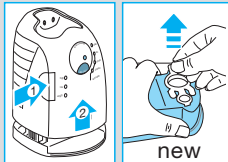
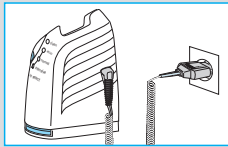

Εγκατάσταση του συστήματος Clean&Renew

- Χρησιμοποιώντας το ειδικό καλώδιο με τον μετασχηματιστή ⑱, συνδέστε το σύστημα καθαρισμού ⑥ σε μία ηλεκτρική πρίζα.
- Πιέστε το πλήκτρο για την αλλαγή της κασέτας καθαρισμού ② για να ανοίξετε το κέλυφος.
- Κρατήστε την κασέτα καθαρισμού ⑦ πάνω σε μια σταθερή επίπεδη επιφάνεια (π.χ. τραπέζι).
- Αφαιρέστε προσεκτικά το καπάκι από την κασέτα με το καθαριστικό υγρό.
- Αφήστε την κασέτα να γλιστρήσει στο εσωτερικό του συστήματος πάνω στην βάση του, μέχρι να τερματίσει.
- Κλείστε αργά το κέλυφος πιέζοντάς το προς τα κάτω μέχρι να ασφαλίσει.

Η Οθόνη ενδείξεων του καθαριστικού υγρού ① θα δείξει την ποσότητα που περιέχεται στην κασέτα:

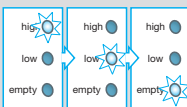

- «high» διαθέσιμο για 30 κύκλους καθαρισμού
- «low» υπόλοιπο για 7 κύκλους καθαρισμού
- «empty» η κασέτα καθαρισμού χρειάζεται αντικατάσταση

Φόρτιση και καθαρισμός της Ξυριστικής μηχανής

Τοποθετήστε την Ξυριστική μηχανή με την κεφαλή προς τα κάτω μέσα στο σύστημα καθαρισμού. (Οι επαφές ⑮ στο πίσω μέρος της Ξυριστικής μηχανής θα ευθυγραμμίζονται με τις επαφές ③ στο σύστημα καθαρισμού).

Εάν χρειαστεί, το σύστημα Clean&Renew θα φορτίσει τώρα την Ξυριστική μηχανή. Η κατάσταση καθαρισμού της Ξυριστικής μηχανής θα ελεγχθεί και θα ανάψει μία από τις ακόλουθες ενδεικτικές λυχνίες προγράμματος καθαρισμού ⑤:

- «clean» η Ξυριστική μηχανή είναι καθαρή
- «eco» απαιτείται σύντομος οικονομικός καθαρισμός
- «normal» απαιτείται φυσιολογικό επίπεδο καθαρισμού
- «intensive» απαιτείται εντατικός καθαρισμός

Εάν το σύστημα επιλέξει ένα από τα απαιτούμενα προγράμματα καθαρισμού, δεν θα ξεκινήσει η λειτουργία του εάν δεν πιέσετε τον διακόπτη για την έναρξη του προγράμματος καθαρισμού «start cleaning» ④. **Για καλύτερα αποτελέσματα, συνιστούμε καθαρισμό μετά από κάθε Ξύρισμα.**

Ενώ ο καθαρισμός βρίσκεται σε εξέλιξη, η αντίστοιχη ενδεικτική λυχνία προγράμματος καθαρισμού θα αναβοσβήνει. Κάθε πρόγραμμα καθαρισμού αποτελείται από διάφορους κύκλους, όπου το υγρό καθαρισμού περνάει μέσα από την κεφαλή Ξυρίσματος και μια διαδικασία θερμού στεγνώματος, στεγνώνει την Ξυριστική μηχανή. Ανάλογα με το πρόγραμμα που έχει επιλεγεί, ο συνολικός χρόνος καθαρισμού κυμαίνεται από 32 έως 43 λεπτά.

Τα προγράμματα καθαρισμού δεν πρέπει να διακοπούν. Προσοχή, ενώ η Ξυριστική στεγνώνει η κεφαλή μπορεί να είναι πολύ ζεστή και υγρή.

Όταν το πρόγραμμα τερματίσει, η μπλε ενδεικτική λυχνία καθαρισμού «clean» θα ανάψει. Η Ξυριστική σας μηχανή είναι τώρα καθαρή και έτοιμη για χρήση.

Γρήγορος καθαρισμός

Πιέστε το πλήκτρο γρήγορου καθαρισμού «fast clean» ④⁹ για να ενεργοποιήσετε το πρόγραμμα γρήγορου καθαρισμού χωρίς στέγνωμα. Αυτό το πρόγραμμα διαρκεί περίπου 25 δευτερόλεπτα μόνο και συνιστάται όταν δεν έχετε χρόνο να περιμένετε για ένα από

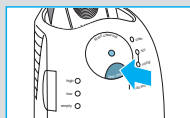
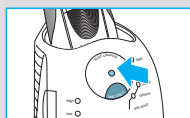
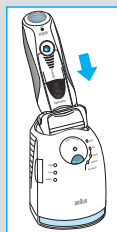

τα αυτόματα προγράμματα καθαρισμού. Εάν αφαιρέσετε την ξυριστική μηχανή αμέσως μόλις το πρόγραμμα έχει τερματίσει, σκουπίστε την κεφαλή με ένα πανί για να αποφύγετε το στάξιμο.

Θέση αναμονής Stand-by

10 λεπτά αφού ολοκληρώσετε την διαδικασία φόρτισης ή καθαρισμού, το σύστημα Clean&Renew θα περάσει στη θέση αναμονής Stand-by: Οι ενδεικτικές λυχνίες του συστήματος Clean&Renew θα σβήσουν.

Οθόνη Ξυριστικής μηχανής



Η οθόνη της ξυριστικής μηχανής ⁽¹⁴⁾ δείχνει την κατάσταση φόρτισης της μπαταρίας στα αριστερά και την κατάσταση καθαρισμού στα δεξιά. (φαίνονται 6 ενδείξεις σε κάθε πλευρά όταν η μπαταρία είναι πλήρως φορτισμένη και η ξυριστική μηχανή είναι καθαρή).

Ενδείξεις μπαταρίας:

Κατά την φόρτιση ή όταν χρησιμοποιείτε την ξυριστική μηχανή, οι αντίστοιχες ενδείξεις της μπαταρίας θα αναβοσβήνουν. Όταν η ξυριστική μηχανή έχει φορτιστεί πλήρως θα εμφανίζονται και οι 6 ενδείξεις. Καθώς θα αποφορτίζεται η ξυριστική μηχανή, οι ενδείξεις θα εξαφανίζονται βαθμιαία.

Ένδειξη χαμηλής φόρτισης:

Η ένδειξη χαμηλής φόρτισης εμφανίζεται με ένα κόκκινο πλαίσιο που αναβοσβήνει και υποδηλώνει ότι η φόρτιση έχει πέσει κάτω από το 20%. Η υπολειπόμενη χωρητικότητα είναι αρκετή για 2 με 3 ξυρίσματα.

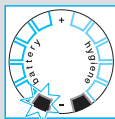

Ενδείξεις καθαρισμού:

Και οι 6 ενδείξεις καθαρισμού θα εμφανιστούν αφού η ξυριστική μηχανή έχει καθαριστεί στο σύστημα καθαρισμού Clean&Renew. Όταν η ξυριστική μηχανή χρησιμοποιείται, οι ενδείξεις καθαρισμού θα εξαφανίζονται βαθμιαία.

Μόλις επανατοποθετήσετε την ξυριστική μηχανή στο σύστημα καθαρισμού, αυτό θα επιλέξει αυτόματα το κατάλληλο πρόγραμμα καθαρισμού και θα επαναφέρει τις ενδείξεις στο μέγιστο. Δεδομένου ότι το πλύσιμο της ξυριστικής μηχανής κάτω από νερό βρύσης δεν είναι τόσο υγιεινό όσο ο καθαρισμός με το σύστημα καθαρισμού, οι ενδείξεις καθαρισμού θα επανέλθουν όταν η ξυριστική μηχανή έχει καθαριστεί στο σύστημα καθαρισμού.

Πληροφορίες σχετικά με την φόρτιση

- Μία πλήρης φόρτιση επαρκεί για 50 λεπτά λειτουργίας χωρίς καλώδιο, ανάλογα με το μέγεθος της τρίχας.
- Η καλύτερη θερμοκρασία περιβάλλοντος για τη φόρτιση είναι 5 °C με 35 °C. Μην εκθέτετε την ξυριστική μηχανή σε θερμοκρασίες υψηλότερες από 50 °C για παρατεταμένα χρονικά διαστήματα.

Ξύρισμα

Πιέστε τον διακόπτη λειτουργίας  για να θέσετε την ξυριστική μηχανή σε λειτουργία:

- Η κινούμενη κεφαλή ξυρίσματος και τα βυθιζόμενα πλέγματα προσαρμόζονται αυτόματα σε κάθε καμπύλη του προσώπου σας.
- Για το ξύρισμα δύσκολων περιοχών (π.χ. κάτω από τη μύτη) σύρετε τον διακόπτη ασφάλισης της κεφαλής  στην πίσω θέση για να ασφαλίσει την κινούμενη κεφαλή σε ορισμένη γωνία.
- Για να περιποιηθείτε τις φαβορίτες, το μουστάκι ή το μούσι, σύρετε προς τα πάνω τον κόφτη για μακριές τρίχες.

Συμβουλές για τέλειο ξύρισμα

Για καλύτερα αποτελέσματα στο ξύρισμα, η Braun συνιστά να ακολουθείτε 3 απλά βήματα:

1. Να ξυρίζετε πάντα πριν πλύνετε το πρόσωπό σας.
2. Να κρατάτε την ξυριστική μηχανή σε ορθή γωνία (90°) προς το δέρμα.
3. Τεντώστε το δέρμα σας και ξυριστείτε με κινήσεις αντίθετες της φοράς των τριχών.

Ξύρισμα με το καλώδιο

Εάν η ξυριστική μηχανή έχει αποφορτιστεί και δεν έχετε χρόνο να την επαναφορτίσετε με το σύστημα Clean&Renew, μπορείτε να ξυριστείτε συνδέοντάς την στην πρίζα με το ειδικό καλώδιο.

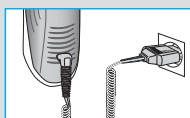
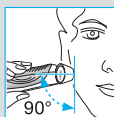
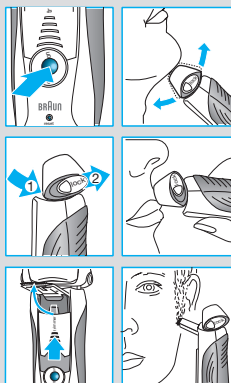

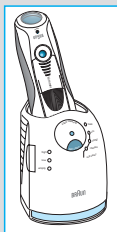

Αυτόματος καθαρισμός

Μετά από κάθε ξύρισμα, βάλτε και πάλι την ξυριστική μηχανή στο σύστημα Clean&Renew, ακολουθώντας τη διαδικασία που περιγράφεται στην παράγραφο «Πριν το ξύρισμα». Όλες οι ανάγκες της ξυριστικής μηχανής, όσον αφορά τη φόρτιση και τον καθαρισμό θα καλυφθούν. Με καθημερινή χρήση η κασέτα με το υγρό καθαρισμού επαρκεί για περίπου 30 κύκλους καθαρισμού. Το υγρό καθαρισμού περιέχει οινόπνευμα και έτσι από τη στιγμή που θα ανοιχτεί, φυσιολογικά θα εξατμιστεί στο περιβάλλον. Κάθε συσκευασία, εάν δεν χρησιμοποιείται καθημερινά, θα πρέπει να αντικατασταθεί μετά από 8 εβδομάδες. Η κασέτα καθαρισμού περιέχει επίσης λιπαντικό υγρό, το οποίο μπορεί να αφήσει σημάδια στο εξωτερικό πλαίσιο του πλέγματος μετά τον καθαρισμό. Παρόλα αυτά, τα σημάδια μπορούν να αφαιρεθούν εύκολα σκουπίζοντάς τα ελαφρά με ένα πανί ή μία μαλακή πετσέτα.

Καθαρισμός με το χέρι



Η κεφαλή ξυρίσματος είναι κατάλληλη για καθαρισμό κάτω από τρεχούμενο νερό βρύσης.

Προειδοποίηση: Αποσυνδέστε την ξυριστική μηχανή από την πρίζα πριν καθαρίσετε την κεφαλή ξυρίσματος με νερό.

Το πλύσιμο της κεφαλής ξυρίσματος κάτω από τρεχούμενο νερό είναι ένας εναλλακτικός τρόπος να κρατήσετε την ξυριστική μηχανή καθαρή, ειδικά όταν ταξιδεύετε:

- Θέστε την ξυριστική μηχανή σε λειτουργία (χωρίς το καλώδιο) ¹² και ξεπλύνετε την κεφαλή ξυρίσματος κάτω από ζεστό τρεχούμενο νερό. Μπορείτε να χρησιμοποιήσετε υγρό σαπούνι χωρίς λειαντικές ουσίες. Ξεπλύνετε τον αφρό και αφήστε τη μηχανή να λειτουργεί για λίγα ακόμα λεπτά.
- Στη συνέχεια, θέστε τη μηχανή εκτός λειτουργίας, πιέστε το πλήκτρο απελευθέρωσης κασέτας πλέγματος & μαχαιριού ⁹ για να απελευθερώσετε την κασέτα ⁸ και αφήστε την να στεγνώσει.
- Εάν καθαρίζετε τακτικά την ξυριστική μηχανή κάτω από νερό, τότε μία φορά την εβδομάδα απλώστε μια σταγόνα λάδι μηχανής στην κορυφή της κασέτας πλέγματος & μαχαιριού.

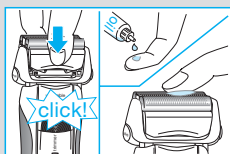
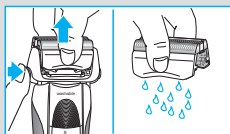
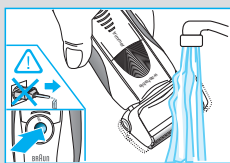

Εναλλακτικά, μπορείτε να καθαρίσετε την ξυριστική μηχανή χρησιμοποιώντας το βουρτσάκι που σας παρέχεται:

- Θέστε την ξυριστική μηχανή εκτός λειτουργίας. Αφαιρέστε την κασέτα πλέγματος & μαχαιριού ⑧ και τινάξτε την πάνω σε μια επίπεδη επιφάνεια. Χρησιμοποιώντας το βουρτσάκι, καθαρίστε το εσωτερικό τμήμα της κινούμενης κεφαλής. Παρόλα αυτά, μην καθαρίζετε την κασέτα με το βουρτσάκι καθώς κάτι τέτοιο μπορεί να την καταστρέψει.

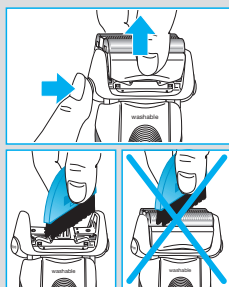

Καθαρισμός του κελύφους

Περιστασιακά καθαρίζετε το κέλυφος της ξυριστικής μηχανής και το σύστημα Clean&Renew με ένα νωπό πανί, ειδικά το εσωτερικό του συστήματος όπου βάζετε την ξυριστική μηχανή.

Αντικατάσταση της κασέτας με το υγρό καθαρισμού

Αφού έχετε πιέσει το πλήκτρο αλλαγής της κασέτας καθαρισμού ② για να ανοίξετε το κέλυφος, περιμένετε μερικά δευτερόλεπτα πριν αφαιρέσετε την χρησιμοποιημένη κασέτα καθαρισμού για να αποφύγετε το στάξιμο. Πριν πετάξετε την χρησιμοποιημένη κασέτα, βεβαιωθείτε ότι την έχετε κλείσει χρησιμοποιώντας το καπάκι της καινούριας, αφού η χρησιμοποιημένη περιέχει μολυσμένο καθαριστικό υγρό.

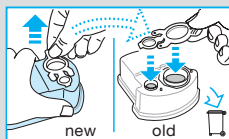

Κρατώντας την ξυριστική μηχανή σε τέλεια κατάσταση

Αντικατάσταση της κασέτας πλέγματος & μαχαιριού / επαναφορά

Για να διατηρήσετε το 100% της απόδοσης της ξυριστικής σας μηχανής, θα πρέπει να αντικαθιστάτε την κασέτα πλέγματος & μαχαιριού ⑧, όταν το σύμβολο αντικατάστασης ανάψει πάνω στην οθόνη της ξυριστικής ⑭ (μετά από περίπου 18 μήνες) ή όταν η κασέτα έχει φθαρεί από τη χρήση.

Το σύμβολο αντικατάστασης θα σας υπενθυμίζει κατά τα επόμενα 7 ξυρίσματα ότι πρέπει να αντικαταστήσετε την κασέτα πλέγματος & μαχαιριού. Στη συνέχεια η ξυριστική θα επαναφέρει αυτόματα την ένδειξη στην οθόνη.





Αφού έχετε αντικαταστήσει την κασέτα πλέγματος & μαχαιριού, χρησιμοποιήστε ένα στυλό για να πατήσετε το πλήκτρο επαναφοράς [ⓑ] για τουλάχιστον 3 δευτερόλεπτα για να επαναφέρετε τον μετρητή.

Ενώ κάνετε αυτή τη διαδικασία, η ενδεικτική λυχνία αντικατάστασης θα αναβοσβήνει και θα σβήσει όταν η επαναφορά έχει ολοκληρωθεί. Η επαναφορά με το χέρι μπορεί να γίνει οποιαδήποτε στιγμή.

Αξεσουάρ / Ανταλλακτικά

Διατίθενται στα σημεία πώλησης προϊόντων Braun ή στα Εξουσιοδοτημένα Κέντρα Service της Braun:

- **Κασέτα πλέγματος & μαχαιριού 70S**
- **Κασέτα καθαρισμού του συστήματος Clean&Renew CCR**

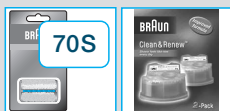

Σημείωση για το περιβάλλον

Αυτό το προϊόν περιέχει επαναφορτιζόμενες μπαταρίες. Για την προστασία του περιβάλλοντος, παρακαλούμε μην πετάξετε το προϊόν σε οικιακά απορρίμματα στο τέλος της χρήσιμης ζωής του. Η απόρριψη του προϊόντος μπορεί να γίνει σε κάποιο Εξουσιοδοτημένο Κέντρο Service της Braun ή σε κατάλληλα σημεία περισυλλογής που παρέχονται στη χώρα σας.



Η κασέτα καθαρισμού μπορεί να απορριφθεί στα οικιακά απορρίμματα.

Υπόκειται σε τροποποίηση χωρίς προειδοποίηση.

Το προϊόν αυτό έχει κατασκευαστεί σύμφωνα με τις Ευρωπαϊκές Οδηγίες EMC 2004/108/ΕΟΚ και Χαμηλών Ηλεκτρικών Τάσεων 2006/95/ΕΟΚ.



Τα ηλεκτρικά χαρακτηριστικά είναι τυπωμένα στο ειδικό σεντ καλωδίου.

Εγγύηση

Παραχωρούμε δύο χρόνια εγγύηση, στο προϊόν, ξεκινώντας από την ημερομηνία αγοράς.

Μέσα στην περίοδο εγγύησης καλύπτουμε, χωρίς χρέωση, οποιαδήποτε ελάττωμα προερχόμενο από κακή κατασκευή ή κακής ποιότητας υλικό, είτε επισκευάζοντας είτε αντικαθιστώντας ολόκληρη τη συσκευή σύμφωνα με την κρίση μας.

Αυτή η εγγύηση ισχύει σε όλες τις χώρες που πωλούνται τα προϊόντα Braun.

Αυτή η εγγύηση δεν καλύπτει: ζημιά που να οφείλεται σε λανθασμένη χρήση, σε φθορά από φυσιολογική χρήση (π.χ. πλέγμα ή μαχαίρι) όπως και ζημιές που έχουν αμελητέα επίδραση στην αξία ή στη χρήση της συσκευής.

Η εγγύηση ακυρώνεται αν έχουν γίνει επισκευές από μη εξουσιοδοτημένα άτομα ή δεν έχουν χρησιμοποιηθεί γνήσια ανταλλακτικά Braun.

Για να επιτύχετε σέρβις μέσα στην περίοδο της εγγύησης, παραδώστε ή στείλτε την συσκευή με την απόδειξη αγοράς σε ένα Εξουσιοδοτημένο Κατάστημα Σέρβις της Braun.

Καλέστε στο 01-9478700 για να πληροφορηθείτε για το πλησιέστερο Εξουσιοδοτημένο Κατάστημα Σέρβις της Braun.