

Benutzerhandbuch - Grundfunktionen

MFC-9140CDN
MFC-9330CDW
MFC-9340CDW

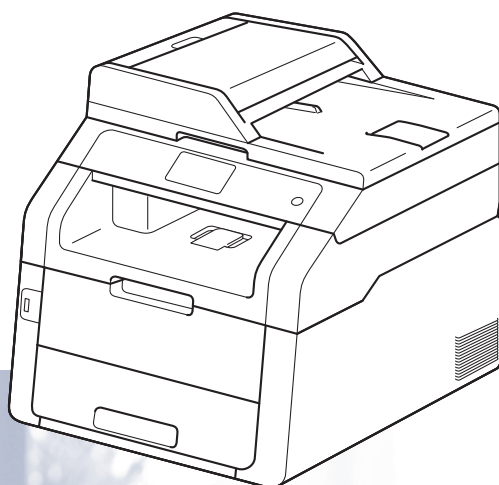

Nicht alle Modelle sind in allen Ländern verfügbar.

Wenn Sie mit dem Kundendienst in Kontakt treten müssen

**Füllen Sie die folgenden Felder aus, damit Sie bei
Bedarf jederzeit darauf zurückgreifen können:**

**Modellnummer: MFC-9140CDN / MFC-9330CDW /
MFC-9340CDW**

(Kennzeichnen Sie Ihre Modellnummer)

Seriennummer: ¹ _____

Gekauft am: _____

Gekauft bei: _____

¹ **Die Seriennummer finden Sie an der Rückseite des
Gerätes. Bewahren Sie das Benutzerhandbuch und
den Kaufbeleg als Nachweis für den Kauf des
Gerätes bei Diebstahl, Feuerschäden oder
Garantieanspruch sorgfältig auf.**

Registrieren Sie Ihr Gerät schnell und bequem online unter

<http://www.brother.com/registration/>

Benutzerhandbücher und wo sie zu finden sind

Welches Handbuch?	Was beinhaltet es?	Wo ist es zu finden?
Produkt-Sicherheitshinweise	Lesen Sie diese Anleitung zuerst. Lesen Sie die Sicherheitshinweise, bevor Sie das Gerät in Betrieb nehmen. In dieser Anleitung finden Sie Hinweise zu Markenzeichen und gesetzlichen Vorschriften.	Gedruckt / Im Karton
Installationsanleitung	Folgen Sie den Anweisungen zur Inbetriebnahme des Gerätes und zur Installation der Treiber und Software entsprechend dem Betriebssystem und der Verbindungsart, die Sie verwenden.	Gedruckt / Im Karton
Benutzerhandbuch - Grundfunktionen	Lernen Sie die Grundfunktionen zum Faxen, Kopieren, Scannen und des Direktdrucks kennen und erfahren Sie, wie die Verbrauchsmaterialien ersetzt werden. Beachten Sie die Hinweise zur Problemlösung.	Gedruckt / Im Karton Für Tschechische Republik, Ungarn, Republik Bulgarien, Republik Polen, Rumänien, Slowakische Republik: PDF-Datei / CD-ROM / Im Karton
Benutzerhandbuch - Erweiterte Funktionen	Lernen Sie die erweiterten Funktionen kennen: Faxen, Kopieren, Sicherheitsfunktionen, das Ausdrucken von Berichten und die Durchführung von regelmäßigen Wartungsarbeiten.	PDF-Datei / CD-ROM / Im Karton
Software-Handbuch	Folgen Sie diesen Anweisungen zum Drucken, Scannen, Scannen im Netzwerk, zur Verwendung des Remote Setups, der PC-Fax-Funktionen und des Dienstprogramms Brother ControlCenter.	HTML-Datei / CD-ROM / Im Karton
Netzwerkhandbuch	Dieses Handbuch enthält nützliche Informationen zu den LAN- und WLAN-Einstellungen sowie zu Sicherheitseinstellungen, die von dem Brother-Geräte verwendet werden. Sie finden hier auch Informationen zu den von Ihrem Gerät unterstützten Protokollen und ausführliche Hinweise zur Problemlösung.	PDF-Datei / CD-ROM / Im Karton
Wi-Fi Direct™ Anleitung (MFC-9330CDW und MFC-9340CDW)	Dieses Handbuch informiert über die Konfiguration und die Verwendung Ihres Brother-Geräts für drahtloses Drucken direkt von einem Mobilgerät, das den Standard Wi-Fi Direct™ unterstützt.	PDF-Datei / Brother Solutions Center ¹

Welches Handbuch?	Was beinhaltet es?	Wo ist es zu finden?
Google Cloud Print Anleitung	Dieses Handbuch enthält nähere Informationen zur Konfiguration des Brother-Geräts mit einem Google-Konto und zur Verwendung der Google Cloud Print-Dienste zum Drucken über das Internet.	PDF-Datei / Brother Solutions Center ¹
Anleitung für Mobildruck und -scan aus Brother iPrint&Scan	Dieses Handbuch enthält nützliche Informationen zum Drucken von Ihrem Mobilgerät und Scannen von Ihrem Brother-Gerät auf Ihr Mobilgerät, wenn es mit einem Wi-Fi-Netzwerk verbunden ist.	PDF-Datei / Brother Solutions Center ¹
Web Connect Anleitung	Dieses Handbuch enthält Details zur Konfiguration und Verwendung Ihres Brother-Gerätes zum Scannen, Laden und Anzeigen von Bildern und Dateien auf bestimmten Websites, die diese Dienste bereitstellen.	PDF-Datei / Brother Solutions Center ¹
AirPrint Anleitung	Das Handbuch umfasst Informationen zur Verwendung von AirPrint zum Druck von OS X v10.7.x, 10.8.x sowie einem iPhone, iPod touch, iPad oder einem anderen iOS-Gerät auf dem Brother-Gerät, ohne dass ein Druckertreiber installiert werden muss.	PDF-Datei / Brother Solutions Center ¹

¹ Besuchen Sie uns unter <http://solutions.brother.com/>.

Inhaltsverzeichnis

(Benutzerhandbuch - Grundfunktionen)

1	Allgemeine Informationen	1
	Zur Verwendung dieses Handbuchs.....	1
	In dieser Dokumentation verwendete Symbole und Konventionen	1
	Zugriff auf Brother-Dienstprogramme (Windows® 8).....	2
	Benutzerhandbuch - Erweiterte Funktionen, Software-Handbuch und Netzwerkhandbuch aufrufen.....	3
	Handbücher ansehen	3
	So greifen Sie auf Benutzerhandbücher für erweiterte Funktionen zu	5
	Zugang zum Brother-Support (Windows®).....	6
	Zugang zum Brother-Support (Macintosh).....	7
	Funktionstastenfeld-Übersicht	8
	Touchscreen-Display	10
	Einstellen des Bereitschaftsbildschirms	14
	Grundlegende Bedienvorgänge.....	15
	Favoriten-Einstellungen	16
	Hinzufügen von Kopieren-Favoriten	16
	Hinzufügen von Fax-Favoriten	17
	Hinzufügen von Scannen-Favoriten	18
	Hinzufügen von Web Connect-Favoriten.....	20
	Ändern der Favoriten.....	21
	Bearbeiten der Favoriten-Namen	22
	Löschen von Favoriten	22
	Aufrufen von Favoriten	22
	Lautstärke-Einstellungen	23
	Klingellautstärke	23
	Signalton-Lautstärke.....	23
	Lautsprecher-Lautstärke.....	24
2	Papier einlegen	25
	Papier oder andere Druckmedien einlegen	25
	Einlegen von Papier in die Papierkassette	25
	Einlegen von Papier in die manuelle Zufuhr.....	27
	Nicht scanbare und nicht bedruckbare Bereiche.....	32
	Papiereinstellungen	33
	Papiergröße.....	33
	Druckmedium	33
	Verwendbare Papiersorten und Druckmedien.....	34
	Empfohlenes Papier und Druckmedien	34
	Papiersorten und -formate.....	34
	Aufbewahren und Verwenden von Spezialpapier.....	36
3	Dokumente einlegen	39
	So legen Sie Dokumente ein	39
	Automatischen Vorlageneinzug (ADF) verwenden.....	39
	Vorlagenglas verwenden	40

4	Fax senden	42
	So senden Sie ein Fax.....	42
	Abbruch beim Senden von Faxdokumenten	43
	Faxen von Dokumenten im Letter-Format über das Vorlagenglas	44
	Abrechnen einer Faxübertragung	44
	Sendebericht	44
5	Fax empfangen	46
	Empfangsmodi.....	46
	Empfangsmodus wählen	46
	Empfangsmodi verwenden	48
	Nur Fax.....	48
	Fax/Tel.....	48
	Manuell	48
	TAD:Anrufbeantw.	48
	Empfangsmodus-Einstellungen	49
	Klingelanzahl	49
	F/T-Rufzeit (nur Fax/Tel-Modus)	49
	Fax-Erkennung	50
	Faxvorschau (nur schwarzweiß).....	51
	So zeigen Sie die Vorschau eines empfangenen Faxdokuments an	51
	Deaktivieren der Faxvorschau	54
6	Verwenden des PC-FAX	55
	So verwenden Sie das PC-FAX.....	55
	PC-Faxempfang (nur für Windows®)	55
	PC-FAX senden.....	56
7	Telefon und externe Geräte	57
	Telefonleitungsservices	57
	Anschlussart einstellen.....	57
	Externen Anrufbeantworter anschließen	58
	Verbindungen	59
	Ansage des externen Anrufbeantworters	59
	Verbindungen mit mehreren Leitungen (Nebenstellenanlage)	60
	Externes Telefon.....	60
	Externes Telefon anschließen	60
	Externes Telefon verwenden	61
	Nur für Fax/Tel-Modus.....	61
	Verwenden eines nicht von Brother stammenden schnurlosen externen Hörers.....	61
	Fernaktivierungs-Codes verwenden	62

8	Rufnummern wählen und speichern	64
	Rufnummer wählen.....	64
	Manuell wählen.....	64
	Wählen über das Adressbuch	64
	Faxwahlwiederholung.....	64
	Rufnummern speichern	65
	Speichern einer Pause	65
	Speichern von Adressbuchnummern	65
	Ändern von Adressbuchnamen oder -nummern.....	66
9	Kopieren	67
	Anfertigen von Kopien	67
	Kopieren abbrechen	67
	Kopieren-Einstellungen	67
	Kopieroptionen	68
10	Drucken von Daten über einen USB-Stick oder eine Digitalkamera, die Massenspeicher unterstützt (für MFC-9330CDW und MFC-9340CDW)	69
	PRN-Datei für den Direktdruck erstellen.....	69
	Daten direkt von einem USB-Stick (USB-Flash-Speicher) oder einer digitalen Kamera drucken, die den Massenspeicher-Standard unterstützt.....	70
	Ändern der Standardeinstellungen für den Direktdruck.....	72
11	So drucken Sie vom Computer aus	73
	Dokument drucken.....	73
12	So scannen Sie auf einen Computer	74
	Vor dem Scanvorgang	74
	Ein Dokument als PDF-Datei mit ControlCenter4 (Windows®) scannen.....	74
	So scannen Sie ein Dokument als PDF-Datei über den Touchscreen	77

A **Regelmäßige Wartung** **79**

Verbrauchsmaterialien ersetzen	79
Austauschen der Tonerkassetten	83
Austauschen der Trommeleinheiten	90
Austauschen der Transfereinheit.....	97
Austauschen des Toner-Abfallbehälters.....	101
Gerät reinigen und überprüfen.....	107
Gehäuse des Gerätes reinigen.....	108
Reinigen der LED-Köpfe.....	109
Vorlagenglas reinigen	110
Reinigen der Koronadrähte	112
Trommeleinheit reinigen	115
Papiereinzugsrollen reinigen	121
Kalibrierung	122
Automatische Registrierung	123
Frequenz (Farbkorrektur)	123

B **Problemlösung** **124**

Das Problem identifizieren.....	124
Fehler- und Wartungsmeldungen	126
Gespeicherte Faxe oder Journal sichern.....	135
Dokumentstau.....	138
Dokumentenstau oben im Vorlageneinzug.....	138
Dokumentenstau unter der Vorlagenglas-Abdeckung.....	138
Kleine Ausdrucke, die sich im Vorlageneinzug gestaut haben, entfernen...	139
Dokumentenstau an der Vorlagenausgabe	139
Papierstau.....	140
Papierstau in der manuellen Zufuhr	140
Das Papier ist in der Papierkassette gestaut.....	140
Das Papier ist im Ausgabefach gestaut.....	141
Papierstau im hinteren Teil des Gerätes	142
Papierstau innen im Gerät.....	144
Papier hat sich unter der Papierkassette gestaut.....	147
Falls Probleme mit Ihrem Gerät auftreten sollten	149
Wählton-Erkennung einstellen.....	161
Telefonleitungsstörung / VoIP	161
Druckqualität verbessern	163
Geräteinformationen	173
Seriennummer prüfen	173
Überprüfen der Firmware-Version	173
Reset-Funktionen	174
Einstellungen des Gerätes zurücksetzen	174

C	Tabellen der Einstellungen und Funktionen	176
	Verwenden der Einstellungstabellen	176
	Tabellen der Einstellungen	177
	Tabelle der Funktionen	202
	Texteingabe	229
D	Technische Daten	230
	Allgemein	230
	Dokumentengröße	232
	Druckmedien	233
	Fax	234
	Kopieren	235
	Scanner	236
	Drucker	237
	Schnittstellen	238
	Netzwerk	239
	Direktdruck-Funktion	240
	Computeranforderungen	241
	Verbrauchsartikel	242
E	Stichwortverzeichnis	243

Inhaltsverzeichnis

(Benutzerhandbuch - Erweiterte Funktionen)

Sie können das Benutzerhandbuch - Erweiterte Funktionen auf der CD-ROM anzeigen.

Das „Benutzerhandbuch - Erweiterte Funktionen“ erklärt die folgenden Funktionen.

1 Allgemeine Einrichtung

Gerätespeicher

Automatische Zeitumstellung

Sparmodi

Display

2 Sicherheitsfunktionen

Benutzersperre 2.0

Einstellsperre

Beschränkungen des Wählvorgangs

3 Fax senden

Zusätzliche Sendeeinstellungen

Zusätzliche Sendevorgänge

Faxabruf

4 Fax empfangen

Speicherempfangsoptionen

Fernabfrage

Zusätzliche Empfangsfunktionen

Faxabruf

5 Rufnummern wählen und speichern

Zusätzliche Wahlfunktionen

Weitere Möglichkeiten, Rufnummern zu speichern

6 Berichte drucken

Faxberichte

Berichte

7 Kopieren

Kopiereinstellungen

A Routinewartung

Gerät überprüfen

Regelmäßig zu ersetzende Teile austauschen

Gerät verpacken und versenden

B Glossar

C Stichwortverzeichnis

Zur Verwendung dieses Handbuches

Danke, dass Sie ein Brother-Gerät gekauft haben. Das Lesen dieses Handbuches hilft Ihnen, die Funktionen dieses Gerätes optimal zu nutzen.

In dieser Dokumentation verwendete Symbole und Konventionen

Die folgenden Symbole und Konventionen werden in dieser Dokumentation verwendet.

⚠️ WARNUNG

WARNUNG weist auf eine potentiell gefährliche Situation hin, die bei Nichtvermeidung zu schweren oder tödlichen Verletzungen führen kann.

WICHTIG

WICHTIG weist auf eine potentiell gefährliche Situation hin, die zu Sachschäden oder zu Funktionsausfall des Gerätes führen kann.

HINWEIS

Hinweise informieren Sie, wie auf eine bestimmte Situation reagiert werden sollte, oder geben Ihnen hilfreiche Tipps zur beschriebenen Funktion.



Die Warnzeichen für elektrische Spannung warnen vor Stromschlaggefahr.



Brandgefahr-Symbole weisen auf die Möglichkeit eines Brands hin.



Das Symbol für heiße Oberflächen weist auf Teile des Gerätes hin, die heiß sind und daher nicht berührt werden sollen.



Verbotssymbole zeigen Aktionen, deren Ausführung zu verhindern ist.

Fett

In Fettschrift dargestellter Text identifiziert die Zifferntasten des Touchpanel oder auf dem Computerbildschirm.

Kursiv

Kursive Schrift hebt wichtige Punkte hervor und verweist auf verwandte Themen.

`Courier New`

Text in Courier-New-Schrift kennzeichnet Anzeigen, die im Touchscreen des Gerätes erscheinen.

Befolgen Sie alle Warnhinweise und Anweisungen, die auf dem Produkt vermerkt sind.

HINWEIS

Die meisten Abbildungen in diesem Benutzerhandbuch zeigen das Modell MFC-9340CDW.

Zugriff auf Brother-Dienstprogramme (Windows® 8)

Wenn Sie einen Tablet-Computer verwenden, auf dem Windows® 8 ausgeführt wird, können Sie Ihre Auswahl entweder durch Tippen auf dem Bildschirm oder durch einen Mausklick vornehmen. Nach der Installation des Druckertreibers wird sowohl auf dem Start-Bildschirm als auch auf dem Desktop  angezeigt.

- 1 Tippen oder klicken Sie entweder im Start-Bildschirm oder auf dem Desktop auf **Brother Utilities**.

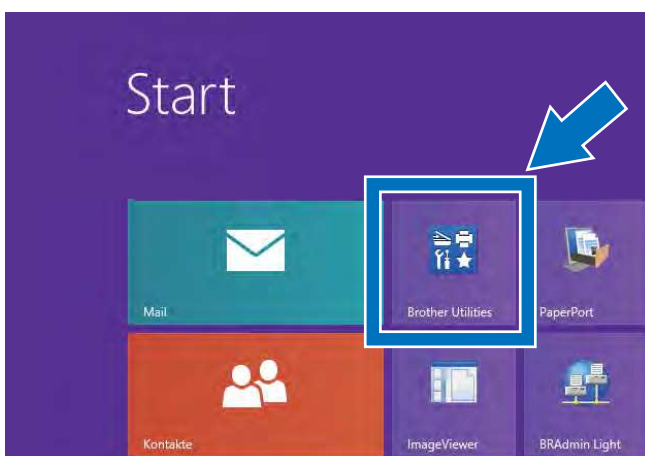

- 2 Wählen Sie Ihr Gerät aus.

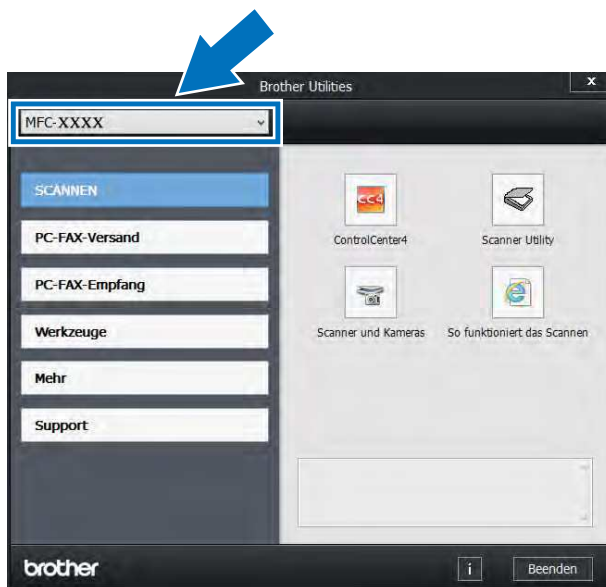

- 3 Wählen Sie die Funktion, die Sie verwenden möchten.

Benutzerhandbuch - Erweiterte Funktionen, Software-Handbuch und Netzwerkhandbuch aufrufen

Dieses Benutzerhandbuch - Grundfunktionen beschreibt nicht alle Funktionen Ihres Gerätes, wie zum Beispiel die Verwendung der erweiterten Fax-, Kopier-, Drucker-, Scanner-, PC-Fax- und Netzwerkfunktionen. Wenn Sie ausführliche Informationen über diese Funktionen erhalten möchten, lesen Sie bitte das **Benutzerhandbuch - Erweiterte Funktionen**, das **Software-Handbuch** im HTML-Format und das **Netzwerkhandbuch** auf der CD-ROM.

Handbücher ansehen

Anzeigen der Dokumentation (Windows®)

(Windows® 7 / Windows Vista® /
Windows® XP / Windows Server® 2008 R2 /
Windows Server® 2008 /
Windows Server® 2003)

Wählen Sie zum Anzeigen der Dokumentation aus dem Menü  (**Start**) die Option **Alle Programme > Brother > MFC-XXXX** (dabei ist XXXX Ihr Modellname) aus den Programmen in der Liste und wählen Sie dann **Handbücher**.

(Windows® 8 / Windows Server® 2012)

Klicken Sie auf  (**Brother Utilities**) und klicken Sie dann auf die Dropdown-Liste und wählen Sie Ihren Modellnamen aus (sofern nicht bereits ausgewählt). Klicken Sie in der linken Navigationsleiste auf **Support** und klicken Sie dann auf **Handbücher**.

Wenn Sie die Software nicht installiert haben, können Sie die Dokumentation auf der CD-ROM finden, indem Sie anhand der folgenden Schritte vorgehen:

- 1 Schalten Sie den Computer ein. Legen Sie die CD-ROM von Brother in das CD-ROM-Laufwerk.

HINWEIS

Wenn der Brother-Bildschirm nicht angezeigt wird, wechseln Sie zu **Computer (Arbeitsplatz)**. (Für Windows® 8: Klicken Sie in der

Symboleiste auf  (Datei-Explorer) und wechseln Sie dann zu **Computer**.) Doppelklicken Sie auf das CD-ROM-Symbol und doppelklicken Sie dann auf **start.exe**.

- 2 Wenn der Bildschirm der Modellbezeichnungen erscheint, klicken Sie auf Ihren Modellnamen.
- 3 Wenn der Sprachauswahl-Bildschirm erscheint, klicken Sie auf Ihre Sprache. Das CD-ROM-Topmenü erscheint.



- 4 Klicken Sie auf **Handbücher**.

- 5 Klicken Sie auf **PDF-/HTML-Dokumente**. Wenn der Länderauswahl-Bildschirm erscheint, wählen Sie Ihr Land aus. Nachdem die Liste der Benutzerhandbücher erscheint, wählen Sie das gewünschte Handbuch aus.

Anzeigen der Dokumentation (Macintosh)

- 1 Schalten Sie Ihren Macintosh ein. Legen Sie die CD-ROM von Brother in das CD-ROM-Laufwerk. Doppelklicken Sie auf das Symbol **BROTHER**. Das folgende Fenster erscheint.



- 2 Doppelklicken Sie auf das Symbol **Handbücher**.
- 3 Wählen Sie gegebenenfalls Ihr Modell und Ihre Sprache aus.
- 4 Klicken Sie auf **Handbücher**.
- 5 Nachdem die Liste der Benutzerhandbücher erscheint, wählen Sie das gewünschte Handbuch aus.

Beschreibung der Scanner-Funktionen

Es gibt verschiedene Möglichkeiten, Vorlagen zu scannen. Hier können Sie Informationen finden:

Software-Handbuch

- *Scannen*
- *ControlCenter*
- *Scannen im Netzwerk*

Kurzanleitungen von Nuance™ PaperPort™ 12SE

(Windows®-Nutzer)

- Die vollständigen Kurzanleitungen von Nuance™ PaperPort™ 12SE können über den Hilfe-Abschnitt der Anwendung Nuance™ PaperPort™ 12SE aufgerufen werden.

Presto! PageManager-Benutzerhandbuch (Macintosh-Nutzer)

HINWEIS

Presto! PageManager muss vor der Verwendung heruntergeladen und installiert werden (weitere Anweisungen: siehe *Zugang zum Brother-Support (Macintosh)* ►► Seite 7.

- Das vollständige Benutzerhandbuch von Presto! PageManager kann über den Abschnitt Hilfe der Presto! PageManager-Anwendung angesehen werden.

Beschreibung der Netzwerkeinrichtung

Das Gerät kann an ein Wireless- (nur MFC-9330CDW und MFC-9340CDW) oder an ein verkabeltes Netzwerk angeschlossen werden.

- Grundlegende Schritte zur Einrichtung des Geräts:
(➤➤Installationsanleitung.)
- Verbindung zu einem Wireless-Access Point oder Router, der das Wi-Fi Protected Setup oder AOSS™ unterstützt:
(➤➤Installationsanleitung.)
- Weitere Informationen zur Netzwerkeinrichtung:
(➤➤Netzwerkhandbuch.)

So greifen Sie auf Benutzerhandbücher für erweiterte Funktionen zu

Sie können diese Handbücher im Brother Solutions Center ansehen und herunterladen unter:

<http://solutions.brother.com/>

Klicken Sie auf der Seite Ihres Modells auf **Handbücher**, um die Dokumentation herunterzuladen.

Wi-Fi Direct™ Anleitung

(MFC-9330CDW und MFC-9340CDW)

Dieses Handbuch umfasst Informationen zur Konfiguration und Verwendung Ihres Brother-Geräts für drahtloses Drucken direkt von einem Mobilgerät, das den Standard Wi-Fi Direct™ unterstützt.

Google Cloud Print Anleitung

Dieses Handbuch umfasst Informationen zur Konfiguration Ihres Brother-Geräts mit einem Google-Konto und zur Verwendung der Google Cloud Print-Dienste zum Drucken über das Internet.

Anleitung für Mobildruck und -scan aus Brother iPrint&Scan

Dieses Handbuch enthält nützliche Informationen zum Drucken von Ihrem Mobilgerät und Scannen von Ihrem Brother-Gerät auf Ihr Mobilgerät, wenn es mit einem Wi-Fi-Netzwerk verbunden ist.

Web Connect Anleitung

Dieses Handbuch umfasst Informationen zur Konfiguration und Verwendung Ihres Brother-Gerätes zum Scannen, Laden und Anzeigen von Bildern und Dateien auf bestimmten Websites, die diese Dienste bereitstellen.

AirPrint Anleitung

Das Handbuch umfasst Informationen zur Verwendung von AirPrint zum Druck von OS X v10.7.x, 10.8.x sowie einem iPhone, iPod touch, iPad oder einem anderen iOS-Gerät auf dem Brother-Gerät, ohne dass ein Druckertreiber installiert werden muss.

Zugang zum Brother-Support (Windows®)

Auf der CD-ROM finden Sie alle Kontaktdaten, die Sie benötigen, wie Web-Support (Brother Solutions Center).

- Klicken Sie auf **Brother-Support** unter **Hauptmenü**. Der Bildschirm für den Brother-Support erscheint.



- Um unsere Website (<http://www.brother.com/>) aufzurufen, klicken Sie auf **Brother-Homepage**.
- Um die neuesten Produkt- und Supportinformationen aufzurufen (<http://solutions.brother.com/>), klicken Sie auf **Brother Solutions Center**.
- Um unsere Website zum original Brother Verbrauchsmaterial zu besuchen (<http://www.brother.com/original/>), klicken Sie auf **Information zum Gerät**.
- Um zum Brother CreativeCenter zu gelangen (<http://www.brother.com/creativecenter/>), wo Sie KOSTENLOSE Fotoprojekte und druckbare Downloads finden, klicken Sie auf **Brother CreativeCenter**.
- Um zum **Hauptmenü** zurückzukehren, klicken Sie auf **Zurück** oder, wenn Sie den Vorgang beendet haben, auf **Beenden**.

Zugang zum Brother-Support (Macintosh)

Auf der CD-ROM finden Sie alle Kontaktdaten, die Sie benötigen, wie Web-Support (Brother Solutions Center).

- Doppelklicken Sie auf das Symbol **Brother-Support**. Wählen Sie bei Bedarf Ihr Modell. Der Bildschirm für den Brother-Support erscheint.



- Um Presto! PageManager herunterzuladen und zu installieren, klicken Sie auf **Presto! PageManager**.
- Um auf die Anwendungswebsite von Brother Web Connect zuzugreifen, klicken Sie auf **Brother Web Connect**.
- Um Ihr Gerät auf der Produktregistrierungsseite von Brother (<http://www.brother.com/registration/>) zu registrieren, klicken Sie auf **Online-Registrierung**.
- Um die neuesten Produkt- und Supportinformationen aufzurufen (<http://solutions.brother.com/>), klicken Sie auf **Brother Solutions Center**.
- Um unsere Website zum original Brother Verbrauchsmaterial zu besuchen (<http://www.brother.com/original/>), klicken Sie auf **Information zum Gerät**.

Funktionstastenfeld-Übersicht

Das MFC-9140CDN, MFC-9330CDW und MFC-9340CDW verfügen über ein Touchscreen-Display und Touchpanel mit 3,7 Zoll (93,4 mm)¹.

¹ Hierbei handelt es sich um ein Touchscreen-Display mit einem elektrostatischen Touchpanel, der nur die Anzeigen darstellt, die verwendet werden können.



HINWEIS

Die Abbildung basiert auf dem MFC-9340CDW

1 3,7 Zoll (93,4-mm) Touchscreen-Display (LCD – Flüssigkristallanzeige)

Dies ist ein Touchscreen-Display. Indem Sie auf Menüs und Optionen drücken, wenn diese auf dem Bildschirm angezeigt werden, können Sie auf diese zugreifen.



2 Touchpanel:

Die Anzeigen des Touchpanel leuchten nur auf, wenn sie verwendet werden können.

■ Zurück

Drücken Sie diese Taste, um zur vorherigen Menüebene zurückzukehren.

■ Hauptmenü

Drücken Sie diese Taste, um zum Hauptbildschirm zurückzukehren. Gemäß den Werkseinstellungen werden das Datum und die Uhrzeit angezeigt, aber Sie können die Standardeinstellung des Hauptbildschirms ändern (siehe *Einstellen des Bereitschaftsbildschirms* ►► Seite 14.)

■ Abbrechen

Drücken Sie diese Taste, um eine Betriebsfunktion abbrechen, wenn diese rot leuchtet.

■ Zifferntasten

Drücken Sie die Ziffern auf dem Touchpanel, um Telefon- und Faxnummern zu wählen oder um die Anzahl der Ausdrucke einzugeben.

3 Ein-/Ausschalten

Drücken Sie , um das Gerät einzuschalten.

Halten Sie  gedrückt, um das Gerät auszuschalten. Das Touchscreen-Display zeigt *Beenden* an und bleibt noch einige Sekunden aktiviert, bevor sie sich ausschaltet.

4 (MFC-9330CDW und MFC-9340CDW)

Die WLAN-Anzeige leuchtet immer, wenn die Netzwerkschnittstelle das WLAN nutzt.

Touchscreen-Display

Sie können unter drei Bildschirmarten für den Hauptbildschirm wählen. Wenn der Hauptbildschirm angezeigt wird, können Sie den angezeigten Bildschirm ändern, indem Sie nach links oder rechts streichen oder ◀ oder ▶ drücken.

Die folgenden Bildschirme zeigen den aktuellen Status des Geräts an, wenn sich das Gerät im Leerlauf befindet.

	<p>Hauptbildschirm</p> <p>Der Hauptbildschirm zeigt das Datum und die Uhrzeit an und bietet Zugriff auf die Fax-, Kopier- und Scan-, Wi-Fi-Setup-, Tonerpegel- und die Einrichtungsbildschirme.</p> <p>Wenn der Hauptbildschirm angezeigt wird, befindet sich das Gerät im Bereitschaftsmodus. Wenn die Funktion Secure Function Lock ¹ aktiviert ist, wird ein Symbol angezeigt.</p> <p>¹ >>Benutzerhandbuch - Erweiterte Funktionen, Benutzersperre 2.0.</p>
	<p>Weiterführender Bildschirm</p> <p>Der weiterführende Bildschirm bietet Zugriff auf zusätzliche Funktionen, wie Sicherer Druck, Web-Favoriten und USB.</p>
	<p>Favoriten-Bildschirme</p> <p>Sie können schnell Favoriten für häufig verwendete Funktionen erstellen, wie z. B. zum Senden eines Faxdokuments, Erstellen einer Kopie, zum Scannen und Web Connect (für weitere Informationen siehe <i>Favoriten-Einstellungen</i> >> Seite 16).</p>

HINWEIS

Streichen ist eine Art der Benutzerbedienung des Touchscreen, die durchgeführt wird, indem Sie mit dem Finger über den Bildschirm streichen, um die nächste Seite bzw. das nächste Element anzuzeigen.

**1 Modi:**

■ Fax

Über diese Option können Sie auf den Faxmodus zugreifen.

■ Kopieren

Über diese Option können Sie auf den Kopiermodus zugreifen.

■ Scannen

Über diese Option können Sie auf den Scanmodus zugreifen.

2 Wireless-Status

(MFC-9330CDW und MFC-9340CDW)

Eine vierstufige Anzeige im Bildschirm des Bereitschaftsmodus zeigt die aktuelle Stärke des Wireless-Signals an, wenn Sie eine Wireless-Verbindung verwenden.



Wenn **WIFI** oben im Bildschirm angezeigt wird, können Sie die WLAN-Einstellungen ganz einfach konfigurieren, indem Sie das Symbol drücken (für weitere Informationen ►► Installationsanleitung).

3 (Toner)

Hier wird die verbleibende Lebensdauer des Toners angezeigt.

Drücken Sie hier, um auf das Menü Toner zuzugreifen.

HINWEIS

Die Anzeige der verbleibenden Tonerlebensdauer variiert je nach dem gedruckten Dokumententyp und der Nutzung durch den Kunden.

4 (Einstell.)

Drücken Sie hier, um auf die Haupteinstellungen zuzugreifen (für weitere Informationen siehe *Einstellungen-Bildschirm* ►► Seite 13).

5 Datum und Uhrzeit

Hier werden Datum und die Uhrzeit angezeigt, die beim Gerät eingestellt sind.

6 Sicherer Druck

Ermöglicht den Zugriff auf das Menü Sicherer Druck.

7 Web

Drücken Sie hier, um eine Verbindung zwischen Ihrem Brother-Gerät und einem Internetdienst herzustellen (für weitere Informationen ►► Web Connect Anleitung).

8 USB

Drücken Sie hier, um auf das Direktdruck- oder das Scan-to-USB-Menü zuzugreifen.

9 Favoriten

Drücken Sie hier, um Favoriten einzurichten.

Mit den Optionen, die Sie als Favoriten festgelegt haben, können Sie schnell ein Dokument kopieren, scannen, per Fax senden und eine Verbindung zu einem Webdienst herstellen.

HINWEIS

- Es sind drei Favoriten-Bildschirme verfügbar. Sie können bis zu sechs Favoriten in jedem Favoriten-Bildschirm einrichten. Insgesamt sind 18 Favoriten verfügbar.
- Streichen Sie nach links oder rechts oder drücken Sie auf ◀ oder ▶, um die anderen Bildschirme der Favoriten anzuzeigen.

10 Neues Fax

Wenn Faxvorschau auf Ein gesetzt ist, können Sie sehen, wie viele neue Faxdokumente Sie im Speicher empfangen haben.



11 Warnsymbol !



Das Warnsymbol ! erscheint bei einer Fehlermeldung oder einer Wartungsmeldung; drücken Sie *Detail*, um die Meldung anzuzeigen und drücken Sie dann , um zum Bereitschaftsmodus zurückzukehren.

Für weitere Details dazu siehe *Fehler- und Wartungsmeldungen* >> Seite 126.

HINWEIS

- Dieses Produkt übernimmt die Schriftart der ARPHIC TECHNOLOGY CO.,LTD.
- MascotCapsule UI Framework und MascotCapsule Tangible, die von HI CORPORATION entwickelt wurden, werden verwendet. MascotCapsule ist ein eingetragenes Warenzeichen der HI CORPORATION in Japan.



Einstellungen-Bildschirm

Der Touchscreen zeigt die

Geräteeinstellungen an, wenn Sie  drücken.

Sie können alle Einstellungen des Geräts über den folgenden Bildschirm überprüfen und aufrufen.

(MFC-9330CDW und MFC-9340CDW)



(MFC-9140CDN)



1 Toner

Hier wird die verbleibende Lebensdauer des Toners angezeigt.

Drücken Sie hier, um auf das Menü Toner zuzugreifen.

2 Empfangsmodus

Hier wird der aktuelle Empfangsmodus angezeigt.

- Fax
- Fax/Tel
- TAD
- Manuell

3 Netzwerk

Drücken Sie hier, um eine Netzwerkverbindung einzurichten.

(MFC-9330CDW und MFC-9340CDW)

Eine vierstufige Anzeige im Bildschirm zeigt die aktuelle Stärke des Wireless-Signals an, wenn Sie eine Wireless-Verbindung verwenden.

4 Datum & Uhrzeit

Hier werden das Datum und die Uhrzeit angezeigt.

Drücken Sie hier, um auf das Menü Datum & Uhrzeit zuzugreifen.

5 Faxvorschau

Hier wird der Faxvorschau-Status angezeigt.

Drücken Sie hier, um die Einstellung für die Faxvorschau anzuzeigen.

6 Alle Einstell.

Drücken Sie hier, um auf das vollständige Einstellungsmenü zuzugreifen.

7 Zufuhreinstell.

(MFC-9330CDW und MFC-9340CDW)

Hier wird das ausgewählte Papierformat angezeigt. Drücken Sie hier, um gegebenenfalls das Papierformat und die Einstellungen für den Papiertyp zu ändern.

8 Wi-Fi Direct

(MFC-9330CDW und MFC-9340CDW)

Drücken Sie hier, um eine Wi-Fi Direct™-Netzwerkverbindung einzurichten.

9 Papierformat (MFC-9140CDN)

Ermöglicht das Überprüfen des aktuellen Papierformats. Außerdem können Sie auf die Papierformat-Einstellung zugreifen.



10 Druckmedium (MFC-9140CDN)

Ermöglicht das Überprüfen der aktuellen Papierart. Außerdem können Sie auf die Papierart-Einstellung zugreifen.

Einstellen des Bereitschaftsbildschirms

Sie können den Bereitschaftsbildschirm auf **Home**, **Mehr**, **Favoriten 1**, **Favoriten 2** oder **Favoriten 3** einstellen.

Wenn sich das Gerät im Leerlauf befindet oder wenn Sie  drücken, kehrt der Touchscreen wieder zu dem Bildschirm zurück, den Sie eingestellt haben.

- 1 Drücken Sie .
- 2 Drücken Sie **Alle Einstell..**
- 3 Streichen Sie nach oben oder unten oder drücken Sie **▲** oder **▼**, um **Geräteeinstell** anzuzeigen.
- 4 Drücken Sie **Geräteeinstell**.
- 5 Streichen Sie nach oben oder unten oder drücken Sie **▲** oder **▼**, um **Tasten-Einstellungen** anzuzeigen, und drücken Sie dann auf die Option.
- 6 Drücken Sie **Einstellungen Home-Taste**.
- 7 Streichen Sie nach oben oder unten oder drücken Sie **▲** oder **▼**, um **Home**, **Mehr**, **Favoriten 1**, **Favoriten 2** oder **Favoriten 3** anzuzeigen.
- 8 Drücken Sie . Das Gerät wechselt in den gewünschten Hauptbildschirm.

Grundlegende Bedienvorgänge

Drücken Sie zur Bedienung mit dem Finger auf den Touchscreen. Für die Anzeige oder den Zugriff auf sämtliche Bildschirmmenüs oder -optionen streichen Sie nach links, rechts, oben, unten oder drücken ◀▶ oder ▲▼, um durch die Menüs und Optionen zu blättern.

WICHTIG

Drücken Sie NIEMALS mit einem spitzen Gegenstand wie einem Stift oder Eingabestift auf den Touchscreen. Dadurch könnte das Gerät beschädigt werden.

Die folgenden Schritte erklären, wie Sie Geräteeinstellungen ändern. In diesem Beispiel wird die Touchscreen-Hintergrundbeleuchtung von Hell in Normal geändert.

- 1 Drücken Sie .
- 2 Drücken Sie Alle Einstell..
- 3 Streichen Sie nach oben oder unten oder drücken Sie ▲ oder ▼, um Geräteeinstell anzuzeigen.



- 4 Drücken Sie Geräteeinstell.

- 5 Streichen Sie nach oben oder unten oder drücken Sie ▲ oder ▼, um LCD-Einstell. anzuzeigen.



- 6 Drücken Sie LCD-Einstell..
- 7 Drücken Sie Beleuchtung.



- 8 Drücken Sie Normal.

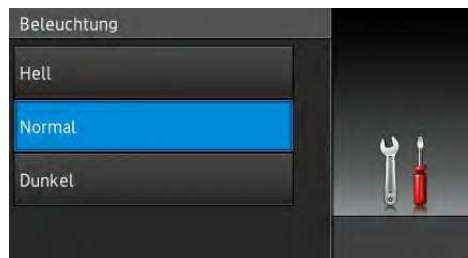

HINWEIS

Drücken Sie , um zur vorherigen Ebene zurückzukehren.

- 9 Drücken Sie .

Favoriten-Einstellungen

Sie können die am häufigsten verwendeten Einstellungen für Faxen, Kopieren, Scannen und Web Connect hinzufügen, indem Sie sie als Favoriten einrichten. Später können Sie sie wieder aufrufen und schnell und problemlos übernehmen. Sie können bis zu 18 Favoriten hinzufügen.

Hinzufügen von Kopieren-Favoriten

Die folgenden Einstellungen können in Kopieren-Favoriten aufgenommen werden:

- Qualität
- Vergrößern/Verkleinern
- Dichte
- Kontrast
- Normal/Sortiert
- Seitenlayout
- Farbe einstellen
- 2-seitige Kopie
- Duplex-Seitenlayout Kopie (MFC-9340CDW)
- Hintergrundfarbe entfernen

- 1 Wenn entweder der Haupt- oder der weiterführende Bildschirm angezeigt wird, streichen Sie nach links oder rechts oder drücken Sie ◀ oder ▶, um den Favoriten-Bildschirm anzuzeigen.
- 2 Drücken Sie  an einer Stelle, an der Sie noch keine Favoriten eingefügt haben.
- 3 Drücken Sie Kopieren.
- 4 Lesen Sie die Informationen auf dem Touchscreen durch und bestätigen Sie sie durch Betätigung von OK.

- 5 Streichen Sie nach oben oder unten oder drücken Sie ▲ oder ▼, um die Voreinstellungen zum Kopieren anzuzeigen, und drücken Sie dann auf die gewünschte Voreinstellung.
- 6 Streichen Sie nach oben oder unten oder drücken Sie ▲ oder ▼, um die verfügbaren Einstellungen anzuzeigen, und drücken Sie dann auf die gewünschte Einstellung.
- 7 Streichen Sie nach oben oder unten oder drücken Sie ▲ oder ▼, um die verfügbaren Optionen der Einstellung anzuzeigen, und drücken Sie dann auf die gewünschte Option. Wiederholen Sie die Schritte 6 und 7, bis Sie alle Einstellungen für diese Favoriten ausgewählt haben.
- 8 Wenn Sie die Änderung der Einstellungen abgeschlossen haben, drücken Sie **Als Favorit speichern**.
- 9 Lesen Sie die angezeigte Liste der ausgewählten Einstellungen, bestätigen Sie sie und drücken Sie dann OK.
- 10 Geben Sie über die Tastatur des Touchscreen einen Namen für die Favoriten ein. (Hilfe zur Eingabe von Buchstaben, siehe *Texteingabe* ►► Seite 229.) Drücken Sie OK.
- 11 Drücken Sie OK, um die Favoriten zu speichern.

Hinzufügen von Fax-Favoriten

Die folgenden Einstellungen können in Fax-Favoriten aufgenommen werden:

- Fauxauflösung
- 2-seitiges Fax (MFC-9340CDW)
- Kontrast
- Direktversand
- Deckblatt Setup
- Übersee-Modus
- Vorlagenglas Scan-Format

- 1 Wenn entweder der Haupt- oder der weiterführende Bildschirm angezeigt wird, streichen Sie nach links oder rechts oder drücken Sie ◀ oder ▶, um den Favoriten-Bildschirm anzuzeigen.
- 2 Drücken Sie  an einer Stelle, an der Sie noch keine Favoriten eingefügt haben.
- 3 Drücken Sie Fax.
- 4 Lesen Sie die Informationen auf dem Touchscreen durch und bestätigen Sie sie durch Betätigung von OK.
- 5 Geben Sie über das Ziffernfeld des Touchpanel, das Adressbuch oder den Anrufverlauf auf dem Touchscreen die Fax- oder Telefonnummer ein. Wenn Sie den Vorgang abgeschlossen haben, gehen Sie zu Schritt 6.

HINWEIS

- Sie können bis zu 20 Ziffern für eine Faxnummer eingeben.
- Wenn die Favoriten zum Rundsenden verwendet werden sollen, drücken Sie *Optionen* und wählen Sie *Rundsenden* in Schritt 7, bevor Sie die Fax- oder Telefonnummer in Schritt 5 eingeben.

- Sie können bis zu 20 Faxnummer eingeben, wenn Sie Favoriten für das Rundsenden einrichten. Die Faxnummern können in jeder Kombination von Gruppennummern aus dem Adressbuch, einzelnen Faxnummern aus dem Adressbuch oder über die manuelle Eingabe eingegeben werden (►► Benutzerhandbuch - Erweiterte Funktionen, *Rundsenden*).
- Wenn Sie eine Faxnummer in Favoriten eingegeben haben, wird sie automatisch zum Adressbuch hinzugefügt. Der Name im Adressbuch ist der Name des Favoriten gefolgt von einer aufsteigenden Nummer.

- 6 Drücken Sie *Optionen*.
- 7 Streichen Sie nach oben oder unten oder drücken Sie ▲ oder ▼, um die verfügbaren Einstellungen anzuzeigen, und drücken Sie dann auf die gewünschte Einstellung.
- 8 Drücken Sie die gewünschte Option.

Wiederholen Sie die Schritte 7 und 8, bis Sie alle Einstellungen für diese Favoriten ausgewählt haben. Drücken Sie OK.
- 9 Wenn Sie die Änderung der Einstellungen abgeschlossen haben, drücken Sie *Als Favorit speichern*.
- 10 Lesen Sie die angezeigte Liste der ausgewählten Einstellungen, bestätigen Sie sie und drücken Sie dann OK.
- 11 Geben Sie über die Tastatur des Touchscreen einen Namen für die Favoriten ein. (Hilfe zur Eingabe von Buchstaben, siehe *Texteingabe* ►► Seite 229.) Drücken Sie OK.
- 12 Drücken Sie OK, um die Favoriten zu speichern.

Hinzufügen von Scannen-Favoriten

Die folgenden Einstellungen können in Scannen-Favoriten aufgenommen werden:

to USB

- 2-seitiger Scan (MFC-9340CDW)
- Scantyp
- Auflösung
- Dateityp
- Vorlagenglas Scan-Format
- Dateiname
- Dateigröße
- Hintergrundfarbe entfernen

an E-Mail-Server (Verfügbar, nachdem IFAX heruntergeladen wurde)

- 2-seitiger Scan (MFC-9340CDW)
- Scantyp
- Auflösung
- Dateityp
- Vorlagenglas Scan-Format
- Dateigröße

to Text / to Datei / to Bild /

to E-Mail

- PC Select

to FTP / to Netzw/SMB

- Profilname

- 1 Wenn entweder der Haupt- oder der weiterführende Bildschirm angezeigt wird, streichen Sie nach links oder rechts oder drücken Sie ◀ oder ▶, um den Favoriten-Bildschirm anzuzeigen.
- 2 Drücken Sie  an einer Stelle, an der Sie noch keine Favoriten eingefügt haben.

- 3 Drücken Sie **Scannen**.
- 4 Streichen Sie nach oben oder unten oder drücken Sie ▲ oder ▼, um den gewünschten Scantyp anzuzeigen, und drücken Sie dann darauf.
- 5 Sie haben die folgenden Möglichkeiten:

- Wenn Sie to USB gedrückt haben, lesen Sie sich die Informationen auf dem Touchscreen durch und drücken dann zur Bestätigung OK. Gehen Sie zu Schritt 6.

- Wenn Sie an E-Mail-Server gedrückt haben, lesen Sie sich die Informationen auf dem Touchscreen durch und drücken dann zur Bestätigung OK. Gehen Sie zu Schritt 6.

- Wenn Sie to Text, to Datei, to Bild oder to E-Mail gedrückt haben, lesen Sie sich die Informationen auf dem Touchscreen durch und drücken dann zur Bestätigung OK. Gehen Sie zu Schritt 7.

- Wenn Sie to FTP oder to Netzw/SMB gedrückt haben, lesen Sie sich die Informationen auf dem Touchscreen durch und drücken dann zur Bestätigung OK.

Streichen Sie nach oben oder unten oder drücken Sie ▲ oder ▼, um den Profilnamen anzuzeigen, und drücken Sie dann darauf.

Drücken Sie OK, um den ausgewählten Profilnamen zu bestätigen. Gehen Sie zu Schritt 13.

HINWEIS

Um einen Favoriten für to Netzw/SMB und to FTP hinzuzufügen, müssen Sie im Vorfeld den Profilnamen hinzugefügt haben.

6 Sie haben die folgenden Möglichkeiten:

- Um eine E-Mail-Adresse manuell einzugeben, drücken Sie **Manuell**. Geben Sie die E-Mail-Adresse über die Tastatur des Touchscreen ein. (Hilfe zur Eingabe von Buchstaben, siehe *Texteingabe* >> Seite 229.)

Drücken Sie **OK**.

- Um eine E-Mail-Adresse über das **Adressbuch** einzugeben, drücken Sie **Adressbuch**. Streichen Sie nach oben oder unten oder drücken Sie **▲** oder **▼**, um die gewünschte E-Mail-Adresse anzuzeigen, und drücken Sie dann darauf.

Drücken Sie **OK**.

Drücken Sie nach dem Überprüfen der eingegebenen E-Mail-Adresse **OK**. Gehen Sie zu Schritt **6**.

HINWEIS

Drücken Sie **Details**, um die eingegebene Liste der Adressen anzuzeigen.

7 Sie haben die folgenden Möglichkeiten:

- Wenn das Gerät über eine USB-Verbindung mit einem Computer verbunden ist:

Drücken Sie **OK**, um zu überprüfen, dass USB als Computernamen ausgewählt ist. Gehen Sie zu Schritt **13**.

- Wenn das Gerät mit einem Netzwerk verbunden ist:

Streichen Sie nach oben oder unten oder drücken Sie **▲** oder **▼**, um den Computernamen anzuzeigen, und drücken Sie dann darauf. Drücken Sie **OK**, um den ausgewählten Computernamen zu bestätigen. Gehen Sie zu Schritt **13**.

8 Drücken Sie **Optionen**.

- 9** Streichen Sie nach oben oder unten oder drücken Sie **▲** oder **▼**, um die verfügbaren Einstellungen anzuzeigen, und drücken Sie dann auf die gewünschte Einstellung.

- 10** Streichen Sie nach oben oder unten oder drücken Sie **▲** oder **▼**, um die verfügbaren Optionen der Einstellung anzuzeigen, und drücken Sie dann auf die gewünschte Option. Wiederholen Sie die Schritte **9** und **10**, bis Sie alle Einstellungen für diese Favoriten ausgewählt haben. Drücken Sie **OK**.

- 11** Überprüfen Sie die ausgewählten Einstellungen:

- Wenn Sie weitere Änderungen vornehmen müssen, kehren Sie zurück zu Schritt **6**.
- Wenn Sie mit den Änderungen zufrieden sind, drücken Sie **Als Favorit speichern**.

- 12** Überprüfen Sie die Einstellungen im Touchscreen, und drücken Sie dann **OK**.

- 13** Geben Sie über die Tastatur des Touchscreen einen Namen für die Favoriten ein. (Hilfe zur Eingabe von Buchstaben, siehe *Texteingabe* >> Seite 229.) Drücken Sie **OK**.

- 14** Lesen Sie die Informationen auf dem Touchscreen durch und drücken Sie dann **OK**, um die Favoriten zu speichern.

Hinzufügen von Web Connect-Favoriten

Die Einstellungen für diese Dienste können in Web Connect-Favoriten aufgenommen werden:

- Picasa Web Albums™
- Google Drive™
- Flickr®
- Facebook
- Evernote
- Dropbox

HINWEIS

- Es kann sein, dass nach der Veröffentlichung dieses Dokuments Web-Dienste vom Provider hinzugefügt wurden und/oder Dienstnamen geändert wurden.
- Um Web Connect-Favoriten hinzuzufügen, benötigen Sie ein Konto bei dem gewünschten Dienst (weitere Informationen >>Web Connect Anleitung).

- 1 Wenn entweder der Haupt- oder der weiterführende Bildschirm angezeigt wird, streichen Sie nach links oder rechts oder drücken Sie ◀ oder ▶, um den Favoriten-Bildschirm anzuzeigen.
- 2 Drücken Sie  an einer Stelle, an der Sie noch keine Favoriten eingefügt haben.
- 3 Drücken Sie Web.
- 4 Wenn Informationen zu den Internetverbindungen angezeigt werden, lesen Sie die Informationen und bestätigen Sie diese durch Drücken von OK.

- 5 Streichen Sie nach links oder rechts oder drücken Sie ◀ oder ▶, um die verfügbaren Dienste anzuzeigen, und drücken Sie dann Ihren gewünschten Dienst.
- 6 Drücken Sie auf Ihr Konto. Wenn das Konto einen PIN-Code erfordert, geben Sie die PIN für das Konto über die Tastatur des Touchscreen ein. Drücken Sie OK.
- 7 Drücken Sie die gewünschte Funktion.

HINWEIS

Die Funktionen, die festgelegt werden können, variieren abhängig vom ausgewählten Dienst.

- 8 Lesen Sie die angezeigte Liste der ausgewählten Funktionen, bestätigen Sie sie und drücken Sie dann OK.
- 9 Drücken Sie OK, um die Favoriten zu speichern.

HINWEIS

Der Favoriten-Name wird automatisch zugewiesen. Wenn Sie die Favoriten-Namen ändern möchten, siehe *Bearbeiten der Favoriten-Namen* >> Seite 22.

Ändern der Favoriten

Sie können die Einstellungen in einem Favoriten ändern.

HINWEIS

Sie können keine Favoriten für Web Connect ändern. Wenn Sie die Favoriten ändern möchten, müssen Sie sie löschen und dann neue Favoriten hinzufügen.

(Für weitere Informationen siehe *Löschen von Favoriten* >> Seite 22 und *Hinzufügen von Web Connect-Favoriten* >> Seite 20.)

- 1 Drücken Sie die gewünschten Favoriten. Die Einstellungen für die gewählten Favoriten werden angezeigt.
- 2 Ändern Sie die Einstellungen für die in Schritt 1 gewählten Favoriten (weitere Informationen, siehe *Favoriten-Einstellungen* >> Seite 16).
- 3 Wenn Sie Ihre Änderungen an den Einstellungen abgeschlossen haben, drücken Sie `Als Favorit speichern`.
- 4 Drücken Sie zur Bestätigung `OK`.
- 5 Sie haben die folgenden Möglichkeiten:
 - Um die Favoriten zu überschreiben, drücken Sie `Ja`. Gehen Sie zu Schritt 7.
 - Wenn Sie die Favoriten überschreiben möchten, drücken Sie `Nein`, um einen neuen Favoriten-Namen einzugeben. Gehen Sie zu Schritt 6.

- 6 Um neue Favoriten zu erstellen, halten Sie `↵` gedrückt, um den aktuellen Namen zu löschen, und geben Sie dann einen neuen Namen über die Tastatur im Touchscreen ein. (Hilfe zur Eingabe von Buchstaben, siehe *Texteingabe* >> Seite 229.)
Drücken Sie `OK`.
- 7 Drücken Sie zur Bestätigung `OK`.

Bearbeiten der Favoriten-Namen

Sie können einen Favoriten-Namen bearbeiten.

- 1 Halten Sie die Favoriten gedrückt, bis das Dialogfeld angezeigt wird.

HINWEIS

Sie können auch , Alle Einstell. und Favoriten-Einstellungen drücken.

- 2 Drücken Sie Favoriten-Name bearbeiten.
- 3 Um den Namen zu bearbeiten, halten Sie  gedrückt, um den aktuellen Namen zu löschen, und geben Sie dann einen neuen Namen über die Tastatur im Touchscreen ein. (Hilfe zur Eingabe von Buchstaben, siehe *Texteingabe* >> Seite 229.) Drücken Sie OK.

Löschen von Favoriten

Sie können Favoriten löschen.

- 1 Halten Sie die Favoriten gedrückt, bis das Dialogfeld angezeigt wird.

HINWEIS

Sie können auch , Alle Einstell. und Favoriten-Einstellungen drücken.

- 2 Drücken Sie Löschen, um die in Schritt 1 ausgewählten Favoriten zu löschen.
- 3 Drücken Sie zur Bestätigung Ja.



Aufrufen von Favoriten

Die Favoriten-Einstellungen werden im Favoriten-Bildschirm angezeigt. Um die Favoriten aufzurufen, drücken Sie einfach auf den Favoriten-Namen.

Lautstärke- Einstellungen



Klingellautstärke

Sie können als Klingellautstärke einen Lautstärkebereich wählen.

- 1 Drücken Sie .
- 2 Drücken Sie **Alle Einstell..**
- 3 Streichen Sie nach oben oder unten oder drücken Sie **▲** oder **▼**, um **Geräteeinstell** anzuzeigen.
- 4 Drücken Sie **Geräteeinstell.**
- 5 Streichen Sie nach oben oder unten oder drücken Sie **▲** oder **▼**, um **Lautstärke** anzuzeigen.
- 6 Drücken Sie **Lautstärke.**
- 7 Drücken Sie **Klingeln.**
- 8 Drücken Sie **Aus, Leise, Normal oder Laut.**
- 9 Drücken Sie .



Signalton-Lautstärke

Wenn der Signalton eingeschaltet wurde, ist er zu hören, wenn Sie eine Taste drücken, ein Fehler auftritt oder ein Fax gesendet bzw. empfangen wurde. Sie können einen Lautstärkebereich wählen.

- 1 Drücken Sie .
- 2 Drücken Sie **Alle Einstell..**
- 3 Streichen Sie nach oben oder unten oder drücken Sie **▲** oder **▼**, um **Geräteeinstell** anzuzeigen.
- 4 Drücken Sie **Geräteeinstell.**
- 5 Streichen Sie nach oben oder unten oder drücken Sie **▲** oder **▼**, um **Lautstärke** anzuzeigen.
- 6 Drücken Sie **Lautstärke.**
- 7 Drücken Sie **Signalton.**
- 8 Drücken Sie **Aus, Leise, Normal oder Laut.**
- 9 Drücken Sie .

Lautsprecher-Lautstärke

Sie können einen Bereich für die Lautsprecherlautstärke wählen.

- 1 Drücken Sie .
- 2 Drücken Sie Alle Einstell..
- 3 Streichen Sie nach oben oder unten oder drücken Sie ▲ oder ▼, um Geräteeinstell anzuzeigen.
- 4 Drücken Sie Geräteeinstell.
- 5 Streichen Sie nach oben oder unten oder drücken Sie ▲ oder ▼, um Lautstärke anzuzeigen.
- 6 Drücken Sie Lautstärke.
- 7 Drücken Sie Lautsprecher.
- 8 Drücken Sie Aus, Leise, Normal oder Laut.
- 9 Drücken Sie .

Papier oder andere Druckmedien einlegen

Das Gerät kann Papier über die Papierkassette oder die manuelle Zufuhr einziehen.

HINWEIS

Wenn Ihr Anwendungsprogramm die Auswahl einer Papiergröße im Druckmenü unterstützt, können Sie diese Auswahl über das Programm vornehmen. Wenn das Anwendungsprogramm dies nicht unterstützt, können Sie die Papiergröße im Druckertreiber oder durch Betätigen der Tasten im Touchscreen einstellen.

Einlegen von Papier in die Papierkassette

Sie können bis zu 250 Blatt in die Papierkassette einlegen. Sie können das Paper bis zur Maximum-Papiermarkierung (▼▼▼) auf der rechten Seite der Papierkassette einlegen (Informationen zu empfohlenem Papier, siehe *Verwendbare Papiersorten und Druckmedien* ►► Seite 34).

Bedrucken von Normalpapier, dünnem Papier oder Recyclingpapier über die Papierkassette

- 1 Ziehen Sie die Papierkassette ganz aus dem Gerät heraus.

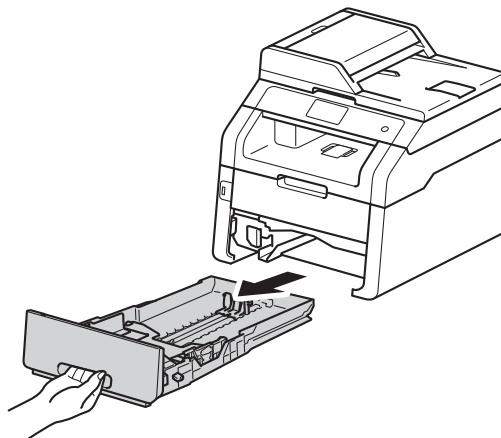

- 2 Halten Sie die grünen Hebel der jeweiligen Papierführung (1) gedrückt und verschieben Sie die Papierführungen entsprechend dem Papierformat, das Sie einlegen möchten. Achten Sie darauf, dass die Papierführungen fest in den Aussparungen einrasten.

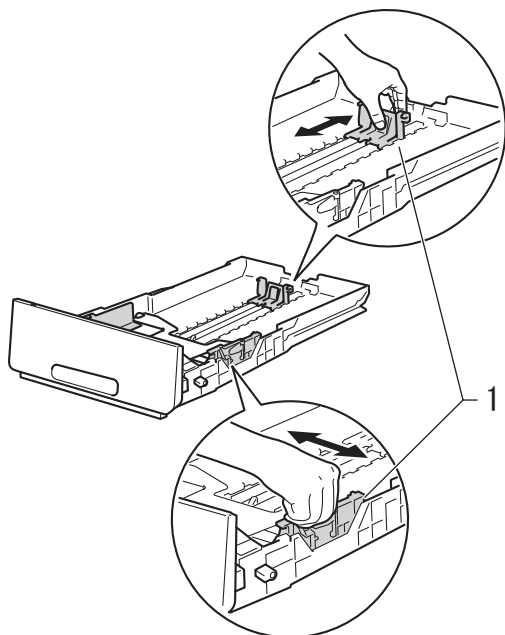

- 3 Fächern Sie den Papierstapel gut auf, um Papierstaus und Fehler beim Einzug zu vermeiden.

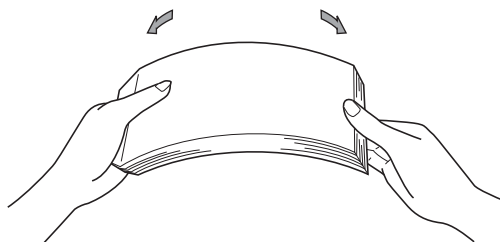

- 4 Legen Sie Papier in die Kassette ein und beachten Sie dabei:

- Das Papier befindet sich unterhalb der Papiermarkierung für die maximale Höhe (▼▼▼) (1), da eine Überfüllung der Papierkassette zu Papierstau führt.
- Die zu bedruckende Seite muss *nach unten* zeigen.
- Die Papierführungen müssen den Papierstapel berühren, damit das Papier ordnungsgemäß eingezogen werden kann.

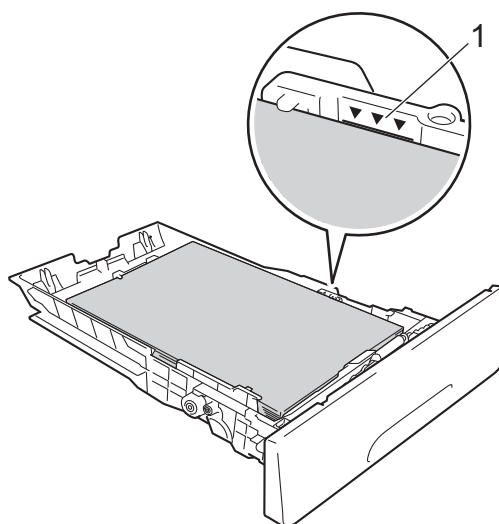

- 5 Schieben Sie die Papierkassette wieder *fest* in das Gerät ein. Vergewissern Sie sich, dass die Kassette vollständig in das Gerät eingesetzt ist.

- 6 Klappen Sie die Papierstütze (1) hoch, damit das Papier nicht aus dem -Papierausgabefach herausfällt, oder nehmen Sie jede Seite sofort nach der Ausgabe aus dem Gerät.

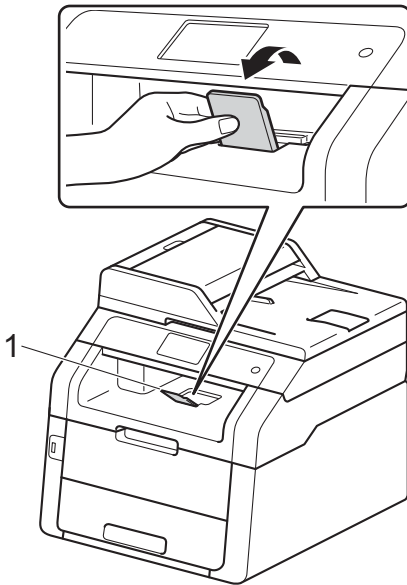

Einlegen von Papier in die manuelle Zufuhr

Sie können Umschläge und besondere Druckmedien nacheinander in diese Zufuhr einlegen. Bedrucken oder kopieren Sie über die manuelle Zufuhr Etiketten, Umschläge, dickes Papier oder Glanzpapier (empfohlenes Papier, siehe *Verwendbare Papiersorten und Druckmedien* >> Seite 34).

HINWEIS

Das Gerät wechselt in den Modus für die manuelle Zufuhr, wenn Sie Papier in die manuelle Zufuhr einlegen.

Bedrucken von Normalpapier, dünnem Papier, Recyclingpapier und Briefpapier über die manuelle Zufuhr

- 1 Klappen Sie die Papierstütze (1) hoch, damit das Papier nicht aus dem -Papierausgabefach herausfällt, oder nehmen Sie jede Seite sofort nach der Ausgabe aus dem Gerät.

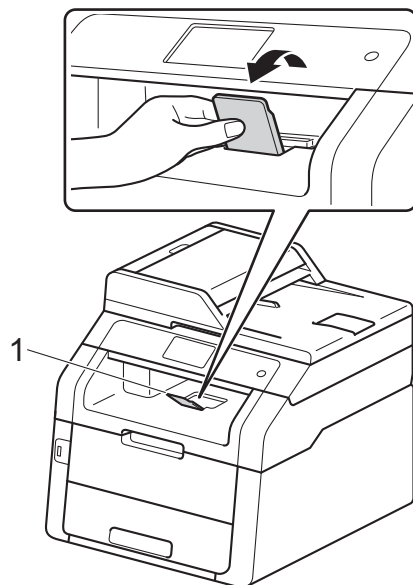

- 2 Öffnen Sie die Abdeckung der manuellen Zufuhr.



- 3 Schieben Sie die Papierführungen der manuellen Zufuhr mit beiden Händen auf die Breite des Papiers, das Sie verwenden werden.

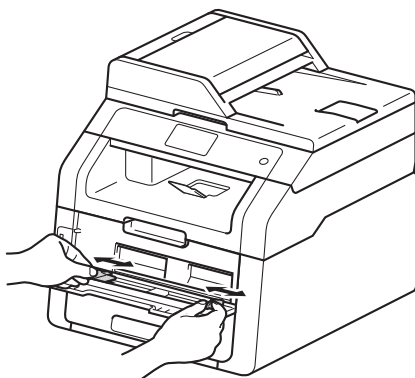

- 4 Schieben Sie mit beiden Händen ein Blatt Papier *fest* in die manuelle Zufuhr, bis die Oberkante des Papiers an den Papiereinzugsrollen anliegt. Drücken Sie das Papier ungefähr zwei Sekunden weiter gegen die Rollen oder bis das Gerät das Papier erfasst und weiter einzieht.

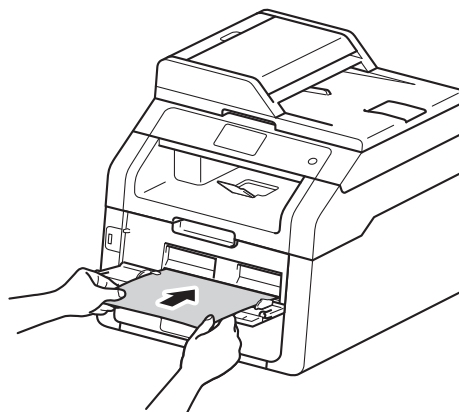

HINWEIS

- Wenn die Fehlermeldung *Stau man. Zuf.* im Touchscreen angezeigt wird, kann das Gerät das Papier nicht erfassen und einziehen. Führen Sie einen Reset des Geräts durch, indem Sie das Papier entfernen und dann auf dem Touchscreen *Start* drücken. Führen Sie das Papier erneut ein und achten Sie darauf, dass Sie es fest gegen die Rollen drücken.
- Legen Sie das Papier mit der zu bedruckenden Seite nach oben in die manuelle Zufuhr.
- Achten Sie darauf, dass das Papier gerade ist und sich in der manuellen Zufuhr in der richtigen Position befindet. Andernfalls wird das Papier möglicherweise nicht korrekt eingezogen, was zu einem verzogenen Ausdruck oder einem Papierstau führen kann.
- Führen Sie niemals mehr als ein Blatt Papier in die manuelle Zufuhr ein, da es zu einem Papierstau kommen kann.

- Um einen kleinen Ausdruck problemlos aus dem Papierausgabefach zu entfernen, heben Sie die Scannerabdeckung mit beiden Händen an, wie in der Abbildung dargestellt.

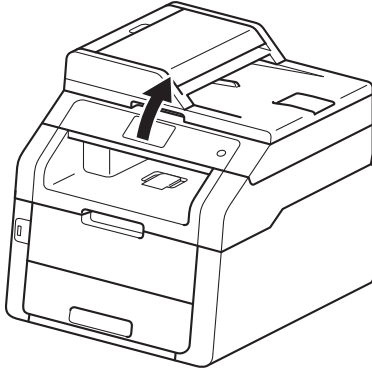

- Sie können das Gerät weiterhin verwenden, während die Scannerabdeckung geöffnet ist. Um die Scannerabdeckung zu schließen, drücken Sie sie mit beiden Händen nach unten.

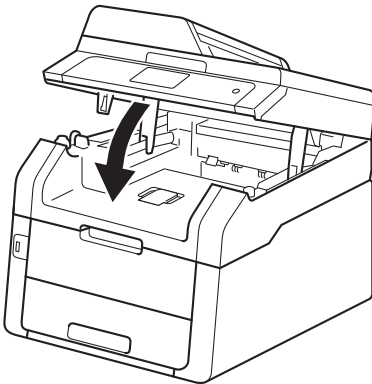

- 5 Wenn der Touchscreen Manuelle Zufuhr anzeigt, kehren Sie zu Schritt 4 zurück, um das nächste Blatt Papier zu laden. Wiederholen Sie den Vorgang für jede zu bedruckende Seite.

Bedrucken von dickem Papier, Etiketten, Umschlägen und Glanzpapier über die manuelle Zufuhr

Wenn die rückwärtige Abdeckung (Papierausgabe mit Druckseite oben) nach unten gezogen wurde, verfügt das Gerät über einen geraden Papierpfad von der manuellen Zufuhr bis zur Rückseite des Geräts. Verwenden Sie diese Papierzufuhr und dieses Ausgabeverfahren, wenn Sie dickes Papier, Etiketten, Umschläge und Glanzpapier bedrucken.

- 1 Öffnen Sie die hintere Abdeckung (Papierausgabe mit Druckseite oben).

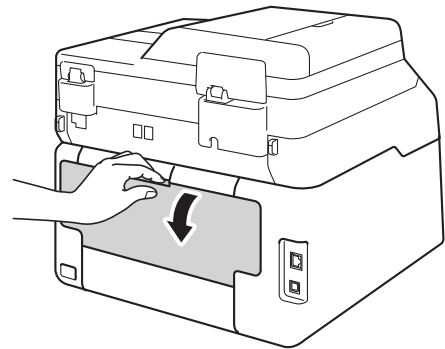

- 2 (Nur zum Drucken von Umschlägen) Ziehen Sie die zwei grauen Hebel, einen auf der linken und einen auf der rechten Seite, nach unten, wie in der Abbildung dargestellt.

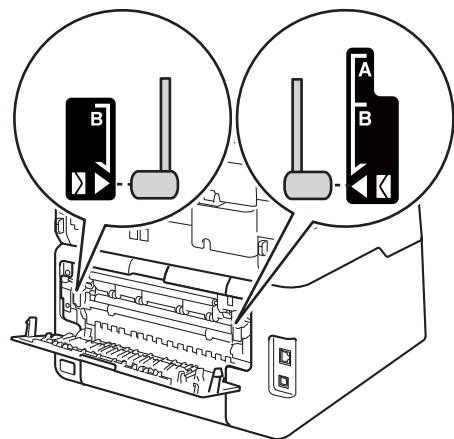

- 3 Öffnen Sie die Abdeckung der manuellen Zufuhr.

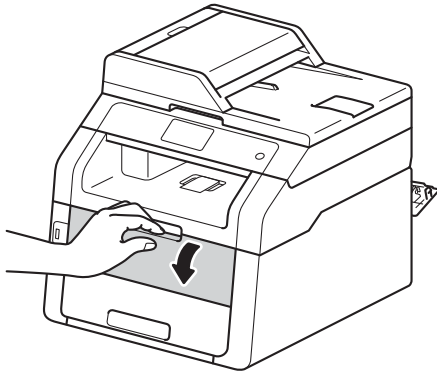

- 4 Schieben Sie die Papierführungen der manuellen Zufuhr mit beiden Händen auf die Breite des Papiers, das Sie verwenden werden.

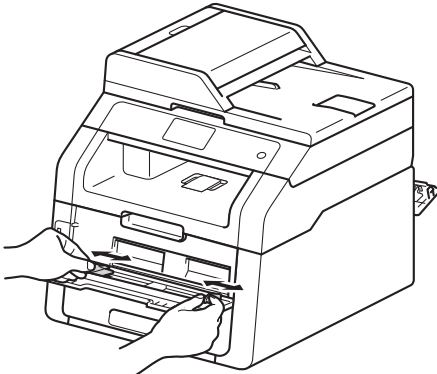

- 5 Schieben Sie mit beiden Händen ein Blatt Papier oder einen Umschlag *fest* in die manuelle Zufuhr, bis die Oberkante des Papiers an den Papiereinzugsrollen anliegt. Drücken Sie das Papier ungefähr zwei Sekunden weiter gegen die Rollen oder bis das Gerät das Papier erfasst und weiter einzieht.

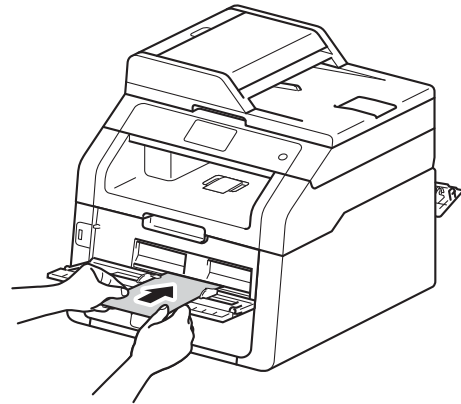
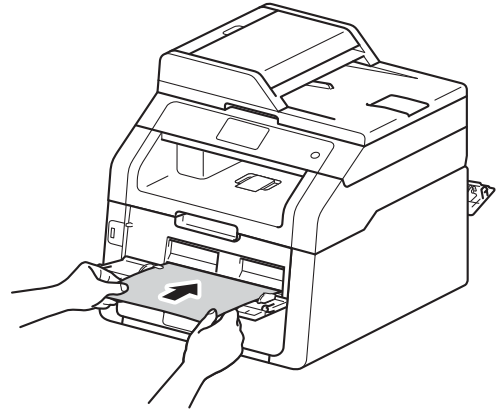

HINWEIS

- Wenn die Fehlermeldung *Stau man. Zuf.* im Touchscreen angezeigt wird, kann das Gerät das Papier oder den Umschlag nicht erfassen und einziehen. Führen Sie einen Reset des Geräts durch, indem Sie das Papier entfernen und dann auf dem Touchscreen *Start* drücken. Führen Sie das Papier oder den Umschlag erneut ein und achten Sie darauf, dass Sie das Material *fest* gegen die Rollen drücken.
- Legen Sie das Papier oder den Umschlag mit der zu bedruckenden Seite nach oben in die manuelle Zufuhr.
- Wenn im Druckertreiber **Etikett** ausgewählt ist, zieht das Gerät das Papier von der manuellen Zufuhr ein, auch wenn **Manuell** nicht als Papierquelle ausgewählt ist.
- Achten Sie darauf, dass das Papier oder der Umschlag gerade ist und sich in der manuellen Zufuhr in der richtigen Position befindet. Andernfalls wird das Papier oder der Umschlag möglicherweise nicht ordnungsgemäß eingezogen, was zu einem verzogenen Ausdruck oder einem Papierstau führen kann.
- Ziehen Sie das Papier oder den Umschlag vollständig heraus, wenn Sie erneut versuchen, das Papier in die manuelle Zufuhr einzulegen.
- Führen Sie niemals mehr als ein Blatt Papier oder einen Umschlag in die manuelle Zufuhr ein, da es zu einem Papierstau kommen kann.

- 6 Senden Sie die Druckdaten zum Gerät.

HINWEIS

Nehmen Sie jede Seite bzw. jeden Umschlag sofort nach dem Bedrucken aus dem Gerät, um einen Papierstau zu vermeiden.

- 7 Wenn der Touchscreen *Manuelle Zufuhr* anzeigt, kehren Sie zu Schritt 5 zurück, um das nächste Blatt Papier zu laden. Wiederholen Sie den Vorgang für jede zu bedruckende Seite.
- 8 (Zum Drucken von Umschlägen) Bringen Sie die zwei grauen Hebel, die Sie in Schritt 2 nach unten gezogen haben, wieder in ihre Ausgangspositionen, wenn Sie den Druckvorgang beendet haben.
- 9 Schließen Sie die rückwärtige Abdeckung (Papierausgabe mit Druckseite oben), bis sie in der geschlossenen Position einrastet.

Nicht scanbare und nicht bedruckbare Bereiche

Die Abbildungen in der Tabelle zeigen die maximal nicht scanbaren und bedruckbaren Bereiche. Diese Bereiche sind von der Papiergröße oder den Einstellungen in der verwendeten Anwendung abhängig.

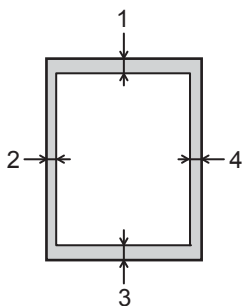

Verwendung	Dokumentengröße	Oben (1) Unten (3)	Links (2) Rechts (4)
Fax (Senden)	Letter	3 mm	4 mm
	A4	3 mm	(Vorlageneinzug) 1 mm (Vorlagenglas) 3 mm
	Legal	3 mm	4 mm
Kopieren *	Letter	4 mm	4 mm
	A4	4 mm	3 mm
	Legal	4 mm	4 mm
Scannen	Letter	3 mm	3 mm
	A4	3 mm	3 mm
	Legal (ADF)	3 mm	3 mm
Drucken	Letter	4,2 mm	4,2 mm
	A4	4,2 mm	4,2 mm
	Legal	4,2 mm	4,2 mm

Papiereinstellungen

Papiergröße

Zum Ausdrucken von Faxdokumenten können die folgenden Papierformate verwendet werden: A4, Letter, Legal oder Folio.

Wenn das Papierformat gewechselt wird, müssen Sie auch die Papierformat-Einstellung ändern, damit das Gerät das Dokument oder ein empfangenes Fax an die Papiergröße anpassen kann.



Sie können folgende Papierformate verwenden.

Zum Kopieren:

A4, Letter, Legal, Executive, A5, A5 L (Lange Kante), A6 und Folio (215,9 mm × 330,2 mm)

Zum Ausdrucken von Faxdokumenten:

A4, Letter, Legal oder Folio (215,9 mm × 330,2 mm)



- 1 Drücken Sie .
- 2 (MFC-9330CDW und MFC-9340CDW) Drücken Sie **Zufuhreinstell..**
- 3 Drücken Sie **Papierformat**.
- 4 Streichen Sie nach oben oder unten oder drücken Sie **▲** oder **▼**, um **A4**, **Letter**, **Legal**, **EXE**, **A5**, **A5 L**, **A6** oder **Folio** anzuzeigen, und drücken Sie auf die gewünschte Option.
- 5 Drücken Sie .

HINWEIS

- Wenn in der Kassette kein passendes Format eingelegt ist, werden empfangene Faxdokumente im Speicher des Geräts abgelegt und **Größe falsch** wird im Touchscreen angezeigt (weitere Informationen siehe **Fehler- und Wartungsmeldungen** ►► Seite 126).
- Wenn die Kassette leer ist und sich empfangene Faxe im Speicher befinden, wird im Touchscreen **Kein Papier** angezeigt. Legen Sie Papier in die leere Zufuhr ein.

Druckmedium

Um die beste Druckqualität zu erhalten, stellen Sie das Gerät auf den verwendeten Papiertyp ein.

- 1 Drücken Sie .
- 2 (MFC-9330CDW und MFC-9340CDW) Drücken Sie **Zufuhreinstell..**
- 3 Drücken Sie **Druckmedium**.
- 4 Streichen Sie nach oben oder unten oder drücken Sie **▲** oder **▼**, um **Dünn**, **Normal**, **Dick**, **Dicker**, **Recyclingpapier** anzuzeigen, und drücken Sie auf die gewünschte Option.
- 5 Drücken Sie .

Verwendbare Papiersorten und Druckmedien

Die Druckqualität kann je nach verwendeter Papiersorte unterschiedlich sein.

Sie können die folgenden Druckmedien verwenden: Normalpapier, dünnes Papier, dickes Papier, dickeres Papier, Briefpapier, Recyclingpapier, Etiketten, Umschläge oder Glanzpapier (siehe *Druckmedien* >> Seite 233).

Damit Sie die besten Resultate erhalten, sollten Sie diese Hinweise beachten:

- Laden Sie NICHT verschiedene Papiersorten gleichzeitig in die Papierkassette, weil dies Einzugsfehler oder Papierstaus verursachen könnte.
- Für einen fehlerfreien Druck müssen Sie die Papiergröße in der Software entsprechend dem eingelegten Papier einstellen.
- Berühren Sie die bedruckte Seite des Papiers nicht direkt nach dem Drucken.
- Bevor Sie eine große Menge Papier kaufen, sollten Sie einige Papiersorten auf ihre Eignung für das Gerät prüfen.
- Verwenden Sie Etiketten, die für die Verwendung in *Laser*-Geräten ausgelegt sind.

Empfohlenes Papier und Druckmedien

Druckmedium	Bezeichnung
Normalpapier	Xerox Premier TCF 80 g/m ²
	Xerox Business 80 g/m ²
Recyclingpapier	Xerox Recycled Supreme 80 g/m ²
Etiketten	Avery Laseretiketten L7163
Umschläge	Antalis River-Serie (DL)
Glanzpapier	Xerox Colotech+ Gloss Coated 120 g/m ²

Papiersorten und -formate

Das Gerät zieht Papier über die installierte Papierkassette oder die manuelle Zufuhr ein.

Die Papierzuführungen werden in diesem Handbuch und im Druckertreiber wie folgt bezeichnet:

Kassette und optionale Zufuhr	Name
Papierkassette	Kassette 1
Manuelle Zufuhr	Manuell

Kapazität der Papierzuführungen

	Papiergröße	Druckmedien	Anzahl Blatt
Papierkassette (Kassette 1)	A4, Letter, Legal, B5 (JIS), Executive, A5, A5 L, A6, Folio ¹	Normalpapier, dünnes Papier und Recyclingpapier	Bis zu 250 (80 g/m ²)
Manuelle Zufuhr	Breite: 76,2 bis 215,9 mm Länge: 116,0 bis 355,6 mm	Normalpapier, dünnes Papier, dickes Papier, dickeres Papier, Briefpapier, Recyclingpapier, Umschläge, Etiketten, Glanzpapier	1 Blatt 1 Umschlag

¹ Das Folio-Format entspricht 215,9 mm × 330,2 mm.

Empfohlene Papierspezifikationen

Papier, das den folgenden Angaben entspricht, ist für dieses Gerät geeignet.

Grundgewicht	75 bis 90 g/m ²
Stärke	80-110 µm
Rauheit	Höher als 20 Sek.
Steifigkeit	90-150 cm ³ /100
Faserrichtung	Schmalbahn
Volumenwiderstand	10e ⁹ -10e ¹¹ Ohm
Oberflächenwiderstand	10e ⁹ -10e ¹² Ohm-cm
Füllstoff	CaCO ₃ (neutral)
Aschegehalt	Unter 23 Gew.-%
Helligkeit	Höher als 80 %
Lichtundurchlässigkeit	Höher als 85 %

- Verwenden Sie Normalpapier, das für Laser-/LED-Geräte geeignet ist, um Kopien zu erstellen.
- Das Papiergewicht sollte zwischen 75 und 90 g/m² liegen.
- Verwenden Sie Schmalbahn-Papier mit einem neutralen pH-Wert und einem Feuchtigkeitsgehalt von ca. 5 %.
- Dieses Gerät kann Recyclingpapier, das der Norm DIN 19309 entspricht, verwenden.

Aufbewahren und Verwenden von Spezialpapier

Das Gerät kann die meisten Arten von Kopier- und Briefpapier bedrucken. Manche Papiereigenschaften können sich jedoch auf die Druckqualität und die Zuverlässigkeit der Papierhandhabung auswirken. Deshalb sollten Sie Papier vor dem Kauf größerer Mengen zuerst testen. Lagern Sie das Papier in der verschlossenen Originalverpackung. Das Papier muss gerade liegen und vor Feuchtigkeit, direkter Sonneneinstrahlung und Hitze geschützt sein.

Einige wichtige Hinweise zur Auswahl des Papiers:

- Verwenden Sie KEIN Inkjet-Papier, weil dadurch Papierstaus und Schäden am Gerät auftreten können.
- Bei vorbedrucktem Papier müssen Farben verwendet werden, die der von der Fixiereinheit erzeugten Temperatur von 200 °C standhalten.
- Bei der Verwendung von Briefpapier, Papier mit rauer Oberfläche, faltigem Papier oder zerknittertem Papier kann die Druckqualität beeinträchtigt werden.

Zu vermeidendes Papier

WICHTIG

Manche Papierarten können Probleme verursachen oder das Gerät beschädigen.

Verwenden Sie NICHT:

- stark strukturiertes Papier
- extrem glattes oder glänzendes Papier
- gebogenes oder gewelltes Papier

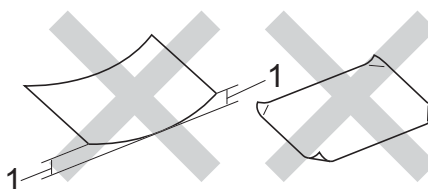

1 Eine Wellung von 2 mm oder mehr kann Papierstaus verursachen.

- beschichtetes oder mit einem chemischen Überzug versehenes Papier
- beschädigtes, zerknittertes oder gefaltetes Papier
- Papier mit einem höheren Gewicht als in diesem Handbuch empfohlen
- geheftetes oder geklammertes Papier
- mit Niedrigtemperatur-Farben oder thermografisch hergestellte Briefköpfe
- mehrlagiges Papier oder Durchschreibepapier
- Inkjet-Papier für Tintenstrahlgeräte

Die oben aufgeführten Papierarten können das Gerät beschädigen. Solche Schäden sind von den Brother Garantie- oder Serviceleistungen ausgeschlossen.

Umschläge

Das Gerät ist so konzipiert, dass es mit den meisten Umschlägen gut funktioniert. Bei einigen Umschlägen können aufgrund der Herstellung allerdings Einzugs- und Druckqualitätsprobleme auftreten. Umschläge sollten über Kanten mit geraden und gut gefalteten Klappen verfügen. Umschläge sollten flach aufliegen und nicht ausbeulen oder extrem dünn sein. Verwenden Sie nur Qualitätsumschläge von einem Anbieter, dem bewusst ist, dass Sie die Umschläge mit einem Laserdrucker verwenden.

Umschläge können nur über die manuelle Zufuhr eingezogen werden.

Sie sollten mit einem Umschlag einen Testdruck durchführen und prüfen, ob Sie das gewünschte Ergebnis erhalten.

Zu vermeidende Umschläge

WICHTIG

Verwenden Sie NICHT:

- Beschädigte, gerollte, gebogene, zerknitterte oder ungewöhnlich geformte Umschläge
- Stark glänzende oder stark strukturierte Umschläge
- Umschläge mit Klammern, Verschlüssen oder Bändern
- Umschläge mit selbstklebenden Verschlüssen
- Ausgebeulte Umschläge
- Schlecht gefaltete Umschläge
- Geprägte Umschläge (mit hochgeprägter Schrift)
- Bereits mit einem Laser oder LED-Drucker bedruckte Umschläge
- innen bedruckte Umschläge
- Umschläge, die nicht exakt übereinandergelegt werden können
- Umschläge aus schwererem Papier als in den Spezifikationen für dieses Gerät angegeben

- Umschläge mit schiefen oder nicht rechteckigen Kanten
- Umschläge mit Fenstern, Aussparungen oder Perforation
- Umschläge mit Klebstoff an der Oberfläche wie unten gezeigt

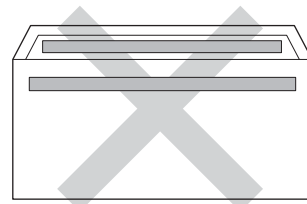

- Umschläge mit doppelter Lasche wie unten gezeigt

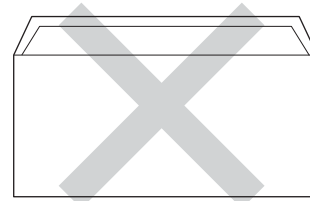

- Umschläge, deren Laschen beim Kauf nicht zugeklappt sind
- Umschläge, deren Kanten wie unten gezeigt gefalzt sind

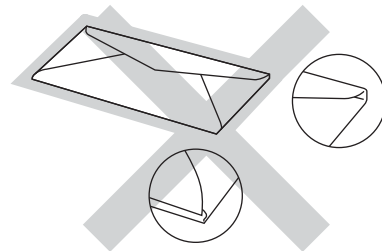

Wenn Sie eine der oben aufgelisteten Umschlagarten verwenden, kann Ihr Gerät beschädigt werden. Solche Schäden sind von den Brother Garantie- oder Serviceleistungen ausgeschlossen.

Gelegentlich können Einzugsprobleme aufgrund von Dicke, Größe und Klappenform der verwendeten Umschläge auftreten.

Etiketten

Die meisten Etiketten, die für Laserdrucker entwickelt wurden, können mit dem Gerät bedruckt werden. Die Etiketten sollten mit Klebstoff auf Acrylbasis hergestellt worden sein, da solche Klebstoffe den hohen Temperaturen in der Fixiereinheit besser standhalten. Der Klebstoff sollte nicht mit Geräteteilen in Berührung kommen, da Etiketten an der Trommeleinheit oder an den Rollen haften und Papierstaus und Druckqualitätsprobleme verursachen könnten. Zwischen den Etiketten darf sich kein Klebstoff befinden. Die Etiketten sollten so angeordnet sein, dass sie das ganze Blatt bedecken. Lücken zwischen den Etiketten können dazu führen, dass sich Etiketten beim Druck ablösen und schwerwiegende Papierstaus oder Druckprobleme verursachen.

Alle mit diesem Gerät verwendeten Etiketten müssen 0,1 Sekunden lang der von der Fixiereinheit erzeugten Temperatur von 200 °C standhalten können.

Etiketten können nur über die manuelle Zufuhr eingezogen werden.

Zu vermeidende Etiketten

Verwenden Sie keine beschädigten, gerollten, gebogenen, zerknitterten oder ungleichmäßig geformten Etiketten.

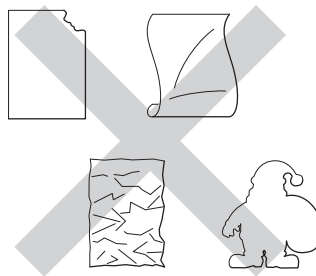

WICHTIG

- Verwenden Sie **KEINE** Etikettenblätter, von denen schon Etiketten abgelöst wurden. Durch freiliegende Trägerfolie kann das Gerät beschädigt werden.
- Verwenden Sie Etikettenblätter **NICHT** mehrmals und verwenden Sie keine Etikettenblätter, von denen schon Etiketten abgelöst wurden.
- Etiketten sollten die in diesem Benutzerhandbuch angeführten Gewichtsangaben nicht überschreiten. Etiketten, deren Gewicht diese Angaben überschreiten, werden eventuell nicht richtig eingezogen oder bedruckt und können das Gerät beschädigen.

So legen Sie Dokumente ein

Sie können zum Faxen, Kopieren und Scannen von Dokumenten den automatischen Vorlageneinzug (ADF) oder das Vorlagenglas verwenden.

Automatischen Vorlageneinzug (ADF) verwenden

Es können bis zu 35 Seiten in den automatischen Vorlageneinzug (ADF) eingelegt werden, die automatisch nacheinander eingezogen werden. Wir empfehlen die Verwendung von Standardpapier 80 g/m²; fächern Sie den Papierstapel stets gut auf, bevor Sie ihn in den Vorlageneinzug einlegen.

Verwendbare Vorlagen

Länge:	147,3 bis 355,6 mm
Breite:	147,3 bis 215,9 mm
Gewicht:	64 bis 90 g/m ²

So legen Sie Dokumente ein

WICHTIG

- Lassen Sie dickere Dokumente NICHT auf dem Vorlagenglas liegen. Dies könnte zu Dokumentenstaus im Vorlageneinzug führen.
- Verwenden Sie KEIN gerolltes, geknicktes, gefaltetes, geklebtes, eingerissenes oder geheftetes Papier.
- Legen Sie KEINE Karten, Zeitungen oder Stoffe in den Vorlageneinzug.
- Um Beschädigungen des Gerätes zu vermeiden, ziehen Sie NICHT am Dokument, während es eingezogen wird.

HINWEIS

- Zum Einlesen von Dokumenten, die nicht für den automatischen Vorlageneinzug (ADF) geeignet sind, lesen Sie *Vorlagenglas verwenden* ►► Seite 40.
- Mehrseitige Dokumente können einfacher mit Hilfe des Vorlageneinzugs eingezogen werden.
- Achten Sie darauf, dass mit Korrekturflüssigkeiten versehene oder mit Tinte geschriebene Dokumente vollkommen getrocknet sind.

- 1 Klappen Sie die Vorlagenstütze (1) des Vorlageneinzuges aus. Klappen Sie die Vorlagenausgabestütze (2) des Vorlageneinzuges aus.

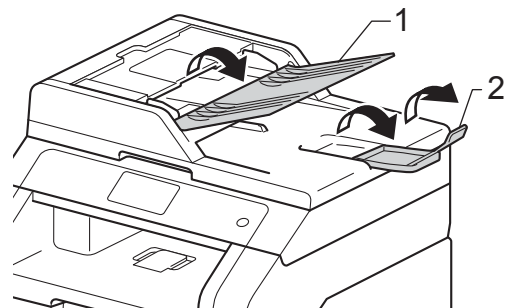

- 2 Fächern Sie die Seiten gut auf.
- 3 Stapeln Sie die Seiten Ihres Dokuments mit der einzulesenden Seite nach oben und der Oberkante zuerst im automatischen Vorlageneinzug (ADF), bis das Touchscreenanzeige ADF bereit anzeigt und die oberste Seite die Zufuhrrollen berührt.

- 4 Richten Sie die Papierführungen (1) entsprechend der Vorlagenbreite aus.

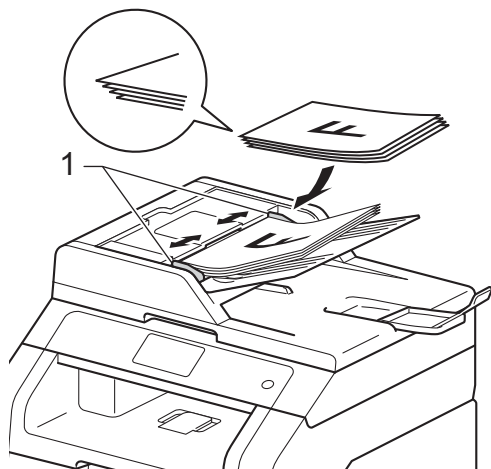

HINWEIS

Zum Einlesen anderen als Standarddokumenten, lesen Sie *Vorlagenglas verwenden* ►► Seite 40.

Vorlagenglas verwenden

Vom Vorlagenglas können Seiten eines Buchs einzeln gefaxt, kopiert oder eingescannt werden.

Verwendbare Vorlagen

Länge:	Bis zu 300,0 mm
Breite:	Bis zu 215,9 mm
Gewicht:	Bis zu 2,0 kg

So legen Sie Dokumente ein

HINWEIS

Zur Verwendung des Vorlagenglases muss der Vorlageneinzug leer sein.

- 1 Öffnen Sie die Vorlagenglas-Abdeckung.

- 2 Legen Sie das Dokument mit Hilfe der Markierungen links und oben mit der einzulesenden Seite *nach unten* in die obere linke Ecke des Vorlagenglases.

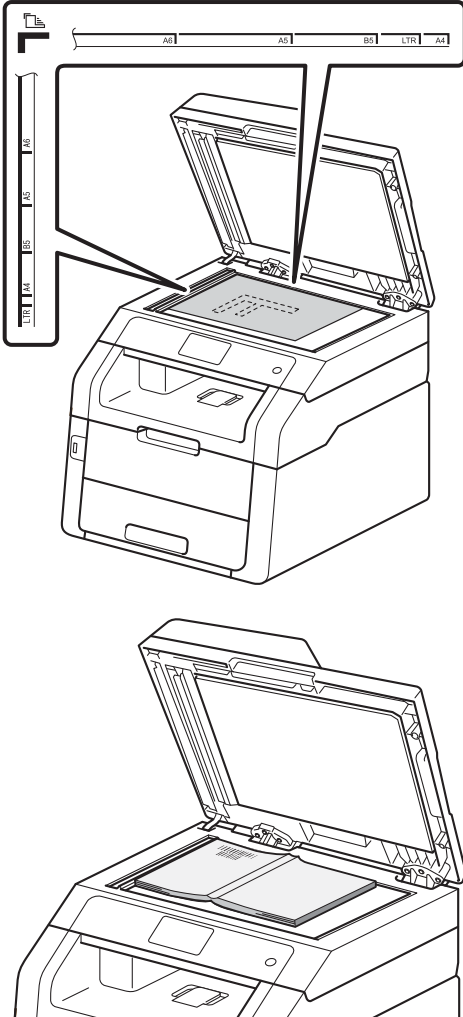

- 3 Schließen Sie die Vorlagenglas-Abdeckung.

WICHTIG

Schließen Sie die Abdeckung vorsichtig und drücken Sie nicht darauf, wenn z. B. ein Buch oder ein dickeres Manuskript auf dem Glas liegt.

4

Fax senden

So senden Sie ein Fax

Die folgenden Schritte zeigen, wie ein Fax gesendet werden kann. Um mehrseitige Dokumente zu senden, verwenden Sie den Vorlageneinzug.

1 Sie haben die folgenden Möglichkeiten, ein Dokument einzulegen:

- Legen Sie das Dokument mit der zu sendenden Seite *nach oben* in den automatischen Vorlageneinzug (ADF) (siehe *Automatischen Vorlageneinzug (ADF) verwenden* >> Seite 39).
- Legen Sie das Dokument mit der einzulesenden Seite *nach unten* auf das Vorlagenglas (siehe *Vorlagenglas verwenden* >> Seite 40).

2 Sie haben die folgenden Möglichkeiten:

- Wenn die Faxvorschau auf **Aus** gesetzt ist, drücken Sie **Fax**.
- Wenn die Faxvorschau auf **Ein** gesetzt ist, drücken Sie **Fax** und **Faxe senden**.



- Der Touchscreen zeigt:



3 Sie können die folgenden Faxsendeoptionen ändern. Drücken Sie **Optionen**. Streichen Sie nach oben oder unten oder drücken Sie **▲** oder **▼**, um durch die Faxoptionen zu blättern. Wenn die gewünschte Einstellung angezeigt wird, drücken Sie diese und wählen Sie die neue Option. Wenn Sie die Änderung der Optionen abgeschlossen haben, drücken Sie **OK**.

HINWEIS

Für die folgenden erweiterten Funktionen und Einstellungen zum Senden von Faxdokumenten, >>>Benutzerhandbuch - Erweiterte Funktionen:*Fax senden*

- 2-seitiges Fax (MFC-9340CDW)
- Kontrast
- Fauxauflösung
- Rundsenden
- Direktversand
- Übersee-Modus
- Zeitwahl
- Stapelübertrag
- Deckbl.-Komm.
- Deckblatt Setup
- Passiver Abruf

4 (MFC-9340CDW)
Sie haben die folgenden Möglichkeiten:

- Um ein 1-seitiges Dokument zu senden, gehen Sie zu Schritt **5**.
- Um ein 2-seitiges Dokument zu senden, wählen Sie das Format zum 2-seitigen Scannen für das 2-seitig bedruckte Dokument wie folgt:

Drücken Sie **Optionen**.

Streichen Sie nach oben oder unten oder drücken Sie **▲** oder **▼**, um 2-seitiges Fax anzuzeigen, und drücken Sie **2-seitiges Fax**.

Drücken Sie **2-seitiger Scan: lange Kante** oder **2-seitiger Scan: kurze Kante**.

Drücken Sie **OK**.

HINWEIS

Sie können beidseitig bedruckte Dokumente aus dem Vorlageneinzug senden.

5 Geben Sie die Faxnummer ein.
Über die Zifferntasten

Über das Adressbuch

- **Adress- buch**

Über den Anrufverlauf

- **Gewählte Nummern**

(Für weitere Informationen siehe *Rufnummer wählen* >> Seite 64.)

6 Drücken Sie **Fax Start**.

Faxen vom automatischen Vorlageneinzug (ADF)

- Das Gerät liest das Dokument ein.

Faxen vom Vorlagenglas

Wenn **Direktversand auf Ein** eingestellt ist, sendet das Gerät das Dokument ohne eine Bestätigung anzuzeigen, ob weitere Seiten gescannt werden sollen.

Wenn **Direktversand auf Aus** gesetzt ist:

- Wenn Sie **Fax Start** gedrückt haben, beginnt das Gerät, die erste Seite einzulesen.

Wenn der Touchscreen **Nächste Seite?** anzeigt, führen Sie einen der folgenden Schritte durch:

- Um eine einzelne Seite zu senden, drücken Sie **Nein**. Das Gerät beginnt, das Dokument zu senden.
- Um mehr als eine Seite zu senden, drücken Sie **Ja** und legen Sie die nächste Seite auf das Vorlagenglas. Drücken Sie **OK**. Das Gerät liest nun die Seite ein. (Wiederholen Sie diesen Schritt für alle folgenden Seiten.)



Abbruch beim Senden von Faxdokumenten

Um das Faxen abubrechen, drücken Sie





Faxen von Dokumenten im Letter-Format über das Vorlagenglas

Zum Faxen von Dokumenten im Format Letter muss die Scangröße des Vorlagenglases auf Letter eingestellt sein, da anderenfalls ein Teil des Dokuments nicht mit übertragen wird.

- 1 Sie haben die folgenden Möglichkeiten:
 - Wenn die Faxvorschau auf Aus gesetzt ist, drücken Sie  (Fax).
 - Wenn die Faxvorschau auf Ein gesetzt ist, drücken Sie  (Fax) und `Faxe` senden.
- 2 Drücken Sie `Optionen`.
- 3 Streichen Sie nach oben oder unten oder drücken Sie `▲` oder `▼`, um Vorlagenglas `Scan-Format` anzuzeigen.
- 4 Drücken Sie `Vorlagenglas Scan-Format`.
- 5 Drücken Sie `Letter`.
- 6 Drücken Sie `OK`.

Abbrechen einer Faxübertragung

Drücken Sie , um den Versand des Faxes abzubrechen. Wenn Sie  drücken, während das Gerät die Faxnummer wählt oder die Vorlage sendet, zeigt der Touchscreen `Job abbrechen?`.

Drücken Sie `Ja`, um den Versand des Faxes abzubrechen.

Sendebericht

Der Sendebereich kann als Beleg, dass ein Fax gesendet wurde, verwendet werden. In diesem Bericht werden der Name des Empfängers oder die Faxnummer, Datum, Uhrzeit und Dauer der Übertragung, die Anzahl der gesendeten Seiten und das Resultat der Übertragung festgehalten.

Es stehen verschiedene Einstellungen für den Sendebereich zur Verfügung:

- `Ein`: Drückt einen Bericht nach jedem Fax, das Sie senden.
- `Ein+Dok`: Drückt einen Bericht nach jedem Fax, das Sie senden. Ein Teil der ersten Seite des Dokumentes wird im Bericht mit ausgedruckt.
- `Aus`: Drückt nur einen Bericht aus, wenn Ihr Fax aufgrund eines Übertragungsfehlers nicht erfolgreich gesendet wurde. `Aus` ist die Werkseinstellung.
- `Aus+Dok`: Drückt nur einen Bericht aus, wenn Ihr Fax aufgrund eines Übertragungsfehlers nicht erfolgreich gesendet wurde. Ein Teil der ersten Seite des Dokumentes wird im Bericht mit ausgedruckt.

- 1 Drücken Sie .
- 2 Drücken Sie `Alle Einstell..`
- 3 Streichen Sie nach oben oder unten oder drücken Sie `▲` oder `▼`, um `Fax` anzuzeigen.
- 4 Drücken Sie `Fax`.
- 5 Streichen Sie nach oben oder unten oder drücken Sie `▲` oder `▼`, um `Berichte` anzuzeigen.
- 6 Drücken Sie `Berichte`.
- 7 Drücken Sie `Sendebereich`.

8 Drücken Sie **Ein**, **Ein+Dok**, **Aus** oder **Aus+Dok**.

9 Drücken Sie .

HINWEIS

- Wenn Sie **Ein+Dok** oder **Aus+Dok** wählen, erscheint das Bild nicht im Sendebericht, wenn der Direktversand auf **Ein** gestellt ist. (►►Benutzerhandbuch - Erweiterte Funktionen, *Direktversand*).
 - Wenn die Übertragung erfolgreich war, wird **OK** im Sendebericht neben **ÜBERTR** ausgegeben.
War die Übertragung nicht erfolgreich, wird **FEHLER** im Sendebericht neben **ÜBERTR** ausgegeben.
-

5

Fax empfangen

Empfangsmodi



Wählen Sie den geeigneten Empfangsmodus je nachdem, welche externen Geräte und Telefondienste Sie verwenden möchten.

Empfangsmodus wählen

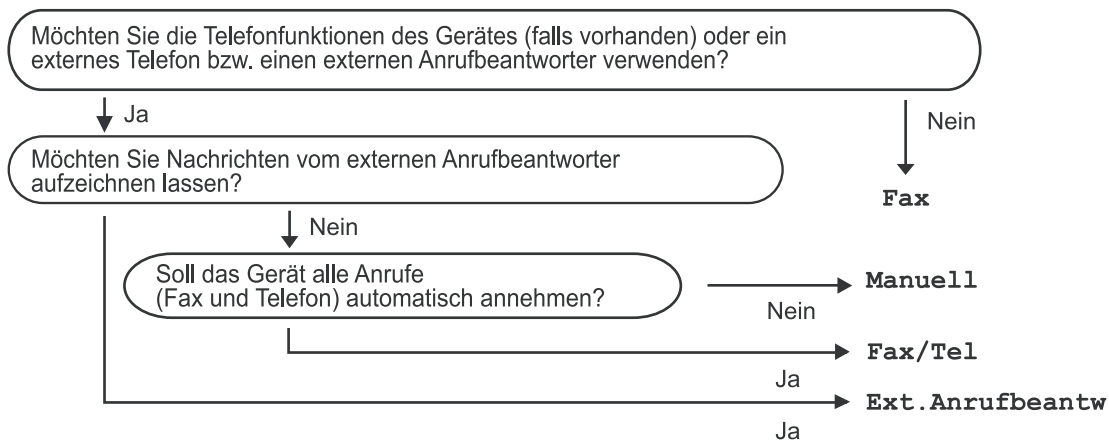
Werkseitig ist das Gerät so eingestellt, dass es automatisch alle Faxe empfängt. Das Schaubild unten hilft Ihnen bei der Auswahl des richtigen Modus. (Weitere Informationen zu den Empfangsmodi finden Sie unter *Empfangsmodi verwenden* >> Seite 48.)



Zum Einstellen des Empfangsmodus gehen Sie wie folgt vor:

- 1 Drücken Sie .
- 2 Drücken Sie `Alle Einstell..`
- 3 Streichen Sie nach oben oder unten oder drücken Sie `▲` oder `▼`, um `Fax` anzuzeigen.
- 4 Drücken Sie `Fax`.
- 5 Streichen Sie nach oben oder unten oder drücken Sie `▲` oder `▼`, um `Empfangseinst.` anzuzeigen.
- 6 Drücken Sie `Empfangseinst..`
- 7 Streichen Sie nach oben oder unten oder drücken Sie `▲` oder `▼`, um `Empfangsmodus` anzuzeigen.
- 8 Drücken Sie `Empfangsmodus`.
- 9 Drücken Sie `Fax`, `Fax/Tel`, `TAD:Anrufbeantw.` oder `Manuell`.
- 10 Drücken Sie .

Empfangsmodi verwenden

Wenn **Fax** oder **Fax/Tel** eingestellt ist, werden Anrufe vom Gerät automatisch angenommen. Für diese Modi können Sie die Anzahl der Klingelzeichen, nach denen das Gerät antwortet, einstellen (siehe **Klingelanzahl** >> Seite 49).

Nur Fax

Wenn **Fax** eingestellt ist, werden alle Anrufe vom Gerät automatisch als Faxanruf angenommen.

Fax/Tel

Im Modus **Fax/Tel** erhalten Sie Unterstützung bei der Verwaltung eingehender Anrufe, indem erkannt wird, ob es sich um einen Fax- oder einen Telefonanruf handelt, die wie folgt behandelt werden:

- Faxe werden automatisch empfangen.
- Bei einem Telefonanruf gibt das Gerät das F/T-Klingeln aus, um Sie ans Telefon zu rufen. Das F/T-Klingeln ist ein schnelles -Doppelklingeln, das von Ihrem Gerät erzeugt wird.

(Siehe auch **F/T-Rufzeit (nur Fax/Tel-Modus)** >> Seite 49 und **Klingelanzahl** >> Seite 49.)

Manuell

Manuell-Modus schaltet alle automatischen Antwortfunktionen aus.

Um ein Fax im **Manuell**-Modus zu empfangen, nehmen Sie den Hörer eines externen Telefons ab. Wenn Sie den Faxton (kurze sich wiederholende Töne) hören, drücken Sie **Fax Start** und drücken Sie dann **Empfangen**, um das Fax zu empfangen. Sie können auch die Fax-Erkennung verwenden, damit Faxe nach Abheben des Hörers automatisch empfangen werden.

(Siehe auch **Fax-Erkennung** >> Seite 50.)

TAD:Anrufbeantw.

Wenn **TAD:Anrufbeantw.** eingestellt ist, verwaltet der externe Anrufbeantworter die ankommenden Anrufe. Wenn ein Anruf ankommt, geschieht Folgendes:

- Faxe werden automatisch empfangen.
- Bei einem Telefonanruf kann der Anrufer eine Nachricht hinterlassen, die vom externen Anrufbeantworter aufgezeichnet wird.



(Für weitere Informationen siehe **Externen Anrufbeantworter anschließen** >> Seite 58.)

Empfangsmodus-Einstellungen

Klingelanzahl

Mit dieser Funktion wird festgelegt, nach wie vielen Klingelzeichen das Gerät einen Anruf im Empfangsmodus **Fax** und **Fax/Tel** automatisch annimmt.

Wenn an Ihr Gerät ein externes Telefon angeschlossen ist, sollten Sie die Klingelanzahl möglichst hoch einstellen (siehe *Fax-Erkennung* ►► Seite 50 und *Externes Telefon verwenden* ►► Seite 61).

- 1 Drücken Sie .
- 2 Drücken Sie **Alle Einstell..**
- 3 Streichen Sie nach oben oder unten oder drücken Sie **▲** oder **▼**, um **Fax** anzuzeigen.
- 4 Drücken Sie **Fax**.
- 5 Streichen Sie nach oben oder unten oder drücken Sie **▲** oder **▼**, um **Empfangseinst. anzuzeigen**.
- 6 Drücken Sie **Empfangseinst..**
- 7 Streichen Sie nach oben oder unten oder drücken Sie **▲** oder **▼**, um **Klingelanzahl anzuzeigen**.
- 8 Drücken Sie **Klingelanzahl**.
- 9 Drücken Sie hier, um die gewünschte Klingelanzahl zu wählen, nach der das Gerät den Anruf entgegennehmen soll.
- 10 Drücken Sie .

F/T-Rufzeit (nur Fax/Tel-Modus)

Bei einem Anruf hören der Anrufer und Sie das normale Klingelzeichen. Wie oft das Klingeln zu hören ist, ist von der eingestellten Klingelanzahl abhängig.

Wenn es sich bei dem Anruf um ein Fax handelt, wird dieses empfangen. Wenn es sich aber um einen Sprachanruf handelt, gibt das Gerät so lang wie in der Einstellung **F/T-Klingeldauer** festgelegt das **F/T-Klingeln** aus (**Pseudo-/Doppelton**). Wenn Sie das **F/T-Klingeln** hören, bedeutet das, dass ein Anrufer in der Leitung ist.

Das **F/T-Klingeln** wird nur vom Gerät erzeugt. Externe Telefone klingeln daher *nicht*, aber der Anruf kann immer noch über ein externes Telefon angenommen werden (für weitere Informationen siehe *Fernaktivierungs-Codes verwenden* ►► Seite 62.)

- 1 Drücken Sie .
- 2 Drücken Sie **Alle Einstell..**
- 3 Streichen Sie nach oben oder unten oder drücken Sie **▲** oder **▼**, um **Fax** anzuzeigen.
- 4 Drücken Sie **Fax**.
- 5 Streichen Sie nach oben oder unten oder drücken Sie **▲** oder **▼**, um **Empfangseinst. anzuzeigen**.
- 6 Drücken Sie **Empfangseinst..**
- 7 Streichen Sie nach oben oder unten oder drücken Sie **▲** oder **▼**, um **F/T Rufzeit anzuzeigen**.
- 8 Drücken Sie **F/T Rufzeit**.
- 9 Drücken Sie, um festzulegen, wie lange das Gerät klingeln soll, nachdem es einen Telefonanruf angenommen hat (20, 30, 40 oder 70 Sekunden).

10 Drücken Sie .

HINWEIS

Auch wenn der Anrufer während des Pseudo-/Doppeltons auflegt, klingelt das Gerät für die festgelegte Zeit weiter.

Fax-Erkennung

Wenn Fax-Erkennung auf **Ein** gesetzt ist:

Das Gerät kann Faxe auch automatisch empfangen, wenn Sie den Anruf angenommen haben. Wenn im Touchscreen **Empfangen** erscheint bzw. am verwendeten Hörer in der Telefonleitung ein Klicken zu hören ist, legen Sie den Hörer auf. Das Fax wird nun automatisch empfangen.

Wenn Fax-Erkennung auf **Aus** gesetzt ist:

Wenn Sie sich in der Nähe des Geräts befinden und einen Faxanruf über ein externes Telefon angenommen haben, drücken Sie **Fax Start** und dann **Empfangen**, um das Fax zu empfangen.

Wenn Sie den Anruf an einem externen Telefon angenommen haben, das sich nicht in der Nähe des Gerätes befindet, können Sie am Telefon den Fernaktivierungs-Code ***51** (siehe *Externes Telefon verwenden* >> Seite 61).

HINWEIS

- Wenn die Einstellung auf **Ein** festgelegt ist, aber das Gerät einen Faxanruf nach Abheben des Hörers eines externen Telefons nicht automatisch übernimmt, geben Sie am Telefon den Fernaktivierungscode ***51** ein.
 - Wenn Sie von einem Computer aus Faxe über dieselbe Telefonleitung versenden und das Gerät diese Übertragung unterbricht, sollten Sie die Fax-Erkennung auf **Aus** stellen.
-



1 Drücken Sie .

2 Drücken Sie **Alle Einstell..**



- 3 Streichen Sie nach oben oder unten oder drücken Sie ▲ oder ▼, um Fax anzuzeigen.
- 4 Drücken Sie Fax.
- 5 Streichen Sie nach oben oder unten oder drücken Sie ▲ oder ▼, um Empfangseinst. anzuzeigen.
- 6 Drücken Sie Empfangseinst..
- 7 Streichen Sie nach oben oder unten oder drücken Sie ▲ oder ▼, um Fax-Erkennung anzuzeigen.
- 8 Drücken Sie Fax-Erkennung.
- 9 Drücken Sie Ein (oder Aus).
- 10 Drücken Sie .

Faxvorschau (nur schwarzweiß)

So zeigen Sie die Vorschau eines empfangenen Faxdokuments an

Sie können empfangene Faxdokumente im Touchscreen anzeigen, indem Sie  (Fax) und dann  (Empfangene Faxe) drücken. Wenn sich das Gerät im Bereitschaftsmodus befindet, wird im Touchscreen eine Popup-Meldung angezeigt, die Sie über neue Faxdokumente informiert.

Konfigurieren der Faxvorschau

- 1 Drücken Sie .
- 2 Drücken Sie  (Faxvorschau).
- 3 Drücken Sie Ein (oder Aus).
- 4 Drücken Sie Ja.
- 5 Im Touchscreen werden Sie darüber informiert, dass künftig eingehende Faxdokumente beim Empfangen nicht gedruckt werden. Drücken Sie Ja.
- 6 Drücken Sie .

HINWEIS

Wenn die Faxvorschau aktiviert ist, wird für die Vorgänge Fax-Weiterleitung und PC-Fax empfangen keine Sicherungskopie der eingegangenen Faxdokumente ausgedruckt, auch wenn der Kontrolldruck auf Ein gesetzt ist.

Verwenden der Faxvorschau

Wenn Sie ein Fax empfangen, wird im Touchscreen eine Popup-Meldung angezeigt. (Zum Beispiel: Neue Faxe: 01 [Vorsch.])

- 1 Drücken Sie *Vorsch.*.
Der Touchscreen zeigt die Faxliste an.

HINWEIS

- Auch wenn die gedruckten Faxdokumente das Empfangsdatum mit der Uhrzeit anzeigen, wenn der Faxempfangsstempel aktiviert ist, zeigt der Fax-Vorschaubildschirm nicht das Datum und die Uhrzeit des Empfangs an.
- Die Faxliste umfasst die alten Faxdokumente sowie das neue Fax. Das neue Fax wird durch eine blaue Markierung neben dem Fax gekennzeichnet.
- Um ein Fax anzuzeigen, dessen Vorschau bereits angezeigt wurde, drücken Sie *Fax* und *Empfangene Faxe*.









- 2 Streichen Sie nach oben oder unten oder drücken Sie ▲ oder ▼, um die gewünschte Faxnummer anzuzeigen.

- 3 Drücken Sie auf das gewünschte Fax.

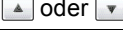
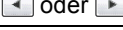
HINWEIS



- Wenn das Fax sehr groß ist, gibt es vor der Anzeige möglicherweise eine Verzögerung.
- Der Touchscreen zeigt die aktuelle Seitenzahl und die Gesamtseiten der Faxnachricht. Wenn die Faxnachricht aus über 99 Seiten besteht, wird die Gesamtseitenzahl als „xx“ angezeigt.

Drücken Sie den Touchscreen oder das Touchpanel, um die folgenden Bedienschritte durchzuführen.



	Beschreibung
	Vergrößern des Faxdokuments.
	Verkleinern des Faxdokuments.
	Vertikal scrollen.
	Horizontal scrollen.
	Das Fax im Uhrzeigersinn drehen.
	Das Fax löschen. Drücken Sie zur Bestätigung <i>Ja</i> .
	Zurück zur vorherigen Seite.
	Zur nächsten Seite.
	Zurück zur Faxliste.
Start	Drucken Sie das Faxdokument aus.

- 4 Drücken Sie .



So drucken Sie ein Faxdokument

- 1 Drücken Sie  (Fax).
- 2 Drücken Sie **Empfangene Faxe**.
- 3 Drücken Sie auf das gewünschte Fax.
- 4 Drücken Sie **Start**.
- 5 Drücken Sie .



So drucken Sie alle Faxdokumente in der Liste

- 1 Drücken Sie  (Fax).
- 2 Drücken Sie **Empfangene Faxe**.
- 3 Drücken Sie **Druck./Lösch..**
- 4 Sie haben die folgenden Möglichkeiten:
 - Drücken Sie **Alles drucken (neue Faxe)**, um alle noch nicht angezeigten Faxdokumente zu drucken.
 - Drücken Sie **Alle drucken (alte Faxe)**, um alle bereits angezeigten Faxdokumente zu drucken.
- 5 Drücken Sie .

So löschen Sie alle Faxdokumente in der Liste

- 1 Drücken Sie  (Fax).
- 2 Drücken Sie **Empfangene Faxe**.
- 3 Drücken Sie **Druck./Lösch..**
- 4 Sie haben die folgenden Möglichkeiten:
 - Drücken Sie **Alles löschen (neue Faxe)**, um alle noch nicht angezeigten Faxdokumente zu löschen.
 - Drücken Sie **Alle löschen (alte Faxe)**, um alle bereits angezeigten Faxdokumente zu löschen.
- 5 Drücken Sie zur Bestätigung **Ja**.
- 6 Drücken Sie .

Deaktivieren der Faxvorschau

- 1 Drücken Sie .
- 2 Drücken Sie  (Faxvorschau).
- 3 Drücken Sie **Aus**.
- 4 Drücken Sie zur Bestätigung **Ja**.
- 5 Wenn Faxdokumente im Speicher abgelegt sind, führen Sie einen der folgenden Schritte durch:
 - Wenn die gespeicherten Faxdokumente nicht gedruckt werden sollen, drücken Sie **Weiter**.
Drücken Sie zur Bestätigung **Ja**. Ihre Faxdokumente werden gelöscht.
 - Um alle gespeicherten Faxdokumente zu drucken, drücken Sie **Alle Faxe vor dem Löschen drucken**.
 - Wenn die Faxvorschau nicht ausgeschaltet werden soll, drücken Sie **ABBRECHEN**.
- 6 Drücken Sie .

So verwenden Sie das PC-FAX

PC-Faxempfang (nur für Windows®)

Wenn Sie die Funktion für den Empfang von PC-Fax einschalten, speichert der MFC die empfangenen Faxdokumente im Speicher und sendet sie automatisch an Ihren Computer. Sie können dann mit Ihrem Computer diese Faxdokumente anzeigen und speichern.

Auch wenn Sie den Computer ausgeschaltet haben (z. B. nachts oder am Wochenende), empfängt der MFC Ihre Faxdokumente und legt sie im Speicher ab. Die Anzahl der empfangenen Faxdokumente, die im Speicher abgelegt wurden, wird im Touchscreen angezeigt.

Wenn Sie Ihren Computer hochfahren und die Software für den Empfang von PC-Fax ausgeführt wird, überträgt Ihr MFC Ihre Faxdokumente automatisch an Ihren Computer.

Um die empfangenen Faxdokumente an den PC zu übertragen, muss die Software zum Empfang von PC-FAX auf Ihrem PC ausgeführt werden.

Folgen Sie den Anweisungen für das von Ihnen verwendete Betriebssystem.

- (Windows® XP, Windows Vista® und Windows® 7)

Wählen Sie aus dem Menü  (**Start**) die Option **Alle Programme > Brother > MFC-XXXX > PC-FAX-Empfang > Empfangen**. (XXXX ist dabei der Name Ihres Modells.)

- (Windows® 8)

Klicken Sie auf  (**Brother Utilities**) und klicken Sie dann auf die Dropdown-Liste und wählen Sie Ihren Modellnamen aus (sofern nicht bereits ausgewählt). Klicken Sie in der linken Navigationsleiste auf **PC-FAX-Empfang** und klicken Sie dann auf **Empfangen**.

Führen Sie auf Ihrem Gerät die folgenden Schritte aus:

- 1 Drücken Sie .
- 2 Drücken Sie **Alle Einstell..**
- 3 Streichen Sie nach oben oder unten oder drücken Sie **▲** oder **▼**, um **Fax** anzuzeigen.
- 4 Drücken Sie **Fax**.
- 5 Streichen Sie nach oben oder unten oder drücken Sie **▲** oder **▼**, um **Empfangseinst. anzuzeigen**.
- 6 Drücken Sie **Empfangseinst..**
- 7 Streichen Sie nach oben oder unten oder drücken Sie **▲** oder **▼**, um **Speicherempf. anzuzeigen**.
- 8 Drücken Sie **Speicherempf..**
- 9 Drücken Sie **PC Faxempfang**.
- 10 Das Touchscreen zeigt eine Erinnerungsmeldung, damit das Programm PC-FAX Receiving auf Ihrem Computer gestartet wird. Wenn Sie das PC-FAX-Empfangsprogramm gestartet haben, drücken Sie **OK**.
Für weitere Informationen zum Starten des PC-FAX-Empfangsprogramms
➤➤Software-Handbuch.

- 11 Streichen Sie nach oben oder unten oder drücken Sie ▲ oder ▼ zur Anzeige von <USB> oder Ihrer Computerbezeichnung, wenn das Gerät zu einem Netzwerk gehört. Drücken Sie <USB> oder Ihre Computerbezeichnung. Drücken Sie OK.
- 12 Drücken Sie **Kontrollldr. : Ein** oder **Kontrollldr. : Aus**.

WICHTIG

Wenn Sie **Kontrollldr. : Ein** wählen, druckt das Gerät das Fax auch an Ihrem Gerät aus, damit Sie über eine Kopie verfügen.

- 13 Drücken Sie .

HINWEIS

- Vor dem Einrichten des Empfangs von PC-Fax müssen Sie die Software MFL-Pro Suite auf Ihrem Computer installieren. Vergewissern Sie sich, dass Ihr Computer angeschlossen und eingeschaltet ist (►► Software-Handbuch).
- Wenn bei Ihrem Gerät eine Störung auftritt und es die Faxdokumente aus dem Speicher nicht drucken kann, können Sie mit dieser Einstellung Ihre Faxdokumente auf einen Computer übertragen (siehe *Gespeicherte Faxe oder Journal sichern* ►► Seite 135).
- PC-Faxempfang wird nicht von Mac OS unterstützt.

PC-FAX senden

Mit der Funktion Brother PC-FAX können Sie mit Ihrem Computer ein Dokument von einer Anwendung als Standard-Faxdokument senden. Sie können eine Datei, die in einem Programm auf Ihrem Computer als PC-FAX erstellt wurde, senden. Sie können auch ein Deckblatt anhängen (für weitere Informationen ►► Software-Handbuch).

So senden Sie ein PC-FAX:

Wenden Sie sich an den Anbieter Ihrer Anwendung, wenn Sie weitere Unterstützung benötigen.

- 1 Wählen Sie in Ihrer Anwendung **Datei** und dann **Drucken**. Das Drucken-Dialogfeld wird angezeigt. (Die Schritte können je nach Anwendung variieren.)
- 2 Wählen Sie **Brother PC-FAX v.3**.
- 3 Klicken Sie auf **OK**. Die Benutzeroberfläche von **Brother PC-FAX** wird angezeigt.
- 4 Geben Sie die Faxnummer des Empfängers über die Tastatur Ihres Computers oder durch Klicken auf das numerische Tastenfeld der Benutzeroberfläche des **Brother PC-FAX** ein. Sie können auch eine gespeicherte Nummer aus dem **Adressbuch** auswählen.
- 5 Klicken Sie auf  wenn Sie die Tastatur Ihres Computers oder das numerische Tastenfeld verwenden.
- 6 Klicken Sie auf **Start**. Ihr Dokument wird an das Brother-Gerät gesendet und dann an den Empfänger gefaxt.

Telefonleitungsservices

Anschlussart einstellen

Für den Betrieb des Gerätes in einer Nebenstellenanlage oder ISDN-Anlage müssen Sie wie folgt die entsprechende Anschlussart wählen. Wenn Ihr Gerät an eine Nebenstellenanlage angeschlossen ist, können Sie auch wählen, ob die Amtsholung jeweils automatisch erfolgen soll oder nur, wenn **R** gedrückt wird.

- 1 Drücken Sie .
- 2 Drücken Sie **Alle** **Einstell..**
- 3 Streichen Sie nach oben oder unten oder drücken Sie **▲** oder **▼**, um **Inbetriebnahme** anzuzeigen.
- 4 Drücken Sie **Inbetriebnahme**.
- 5 Streichen Sie nach oben oder unten oder drücken Sie **▲** oder **▼**, um **Anschlussart** anzuzeigen.
- 6 Drücken Sie **Anschlussart**.
- 7 Drücken Sie **Nebenstelle**, **ISDN** (oder **Normal**).
- 8 Sie haben die folgenden Möglichkeiten:
 - Wenn Sie **ISDN** oder **Normal** gewählt haben, gehen Sie zu Schritt 12.
 - Wenn Sie **Nebenstelle** gewählt haben, gehen Sie zu Schritt 9.
- 9 Drücken Sie **Ein** oder **Immer**.

HINWEIS

- Wenn Sie **Ein** wählen, erhalten Sie durch Drücken der Taste **R** Zugang zur Amtsleitung.
- Wenn Sie **Immer** wählen, erhalten Sie automatisch Zugang zur Amtsleitung, ohne dass die Taste **R** gedrückt werden muss.

10 Sie haben die folgenden Möglichkeiten:

- Wenn Sie die Kennziffer zur Amtsholung ändern möchten, drücken Sie **Amtsholung** und gehen Sie zu Schritt 11.
- Wenn Sie die aktuelle Kennziffer zur Amtsholung nicht ändern möchten, gehen Sie zu Schritt 12.

11 Geben Sie die Kennziffern zur Amtsholung (bis zu 5 Zeichen) mit den Zifferntasten ein. Drücken Sie **OK**.

HINWEIS

Die Ziffern und Symbole 0 bis 9, #, * und ! können verwendet werden. (Sie können ! nicht zusammen mit anderen Ziffern oder Symbolen verwenden.)

12 Drücken Sie .

Nebenstelle und Amtsholung

Ihr Gerät ist werkseitig für die Installation an einem Hauptanschluss eingestellt (Normal). In vielen Büros wird jedoch eine Nebenstellenanlage verwendet. Ihr Gerät kann an die meisten Nebenstellenanlagen angeschlossen werden. Es unterstützt die Flash-Funktion. Die Flash-Funktion wird in den meisten Telefonanlagen zur Amtsholung und zum Weiterleiten von Anrufen (nur Schweiz) verwendet. Drücken Sie zur Verwendung dieser Funktion R.

Externen Anrufbeantworter anschließen

Sie können einen externen Anrufbeantworter zusammen mit Ihrem Gerät anschließen. Wenn der externe Anrufbeantworter einen Anruf annimmt, prüft Ihr Gerät, ob der CNG-Ton (Rufton) eines anderen Faxgerätes zu hören ist. Wenn ein CNG-Ton zu hören ist, übernimmt es den Anruf und empfängt das Fax automatisch. Falls kein CNG-Ton zu hören ist, kann der Anrufer eine Nachricht auf dem externen Anrufbeantworter hinterlassen, und das Display zeigt Telefon.

Der Anrufbeantworter muss den Anruf innerhalb von vier Klingelzeichen annehmen. Wir empfehlen jedoch, den Anrufbeantworter so einzustellen, dass er den Anruf nach zwei Klingelzeichen annimmt. Das Gerät kann die CNG-Töne nicht hören, bevor der Anrufbeantworter den Anruf angenommen hat. Das sendende Gerät sendet die CNG-Töne aber nur acht bis zehn Sekunden lang. Sie sollten die gebührenfreie Statusinfo (Toll Saver) des Anrufbeantworters nicht verwenden, wenn dabei vier Klingelzeichen überschritten werden.

HINWEIS

Wenn Probleme beim Faxempfang auftreten, sollten Sie die Anzahl der Klingelzeichen verringern, nach der der externe Anrufbeantworter antwortet.

Verbindungen

Schließen Sie den externen Anrufbeantworter wie in der folgenden Abbildung gezeigt an.

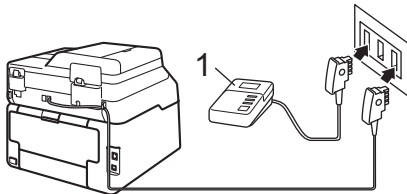

(Für Deutschland und Österreich)

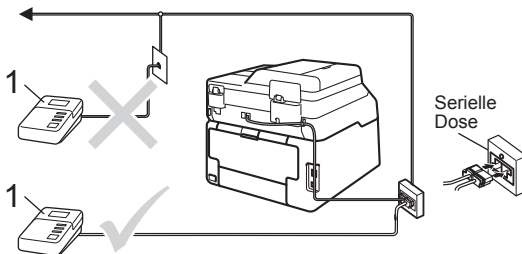

(Für die Schweiz)

1 Anrufbeantworter

- 1 Stellen Sie den externen Anrufbeantworter so ein, dass er Anrufe nach einem bzw. für die Schweiz nach zwei Klingelzeichen annimmt. In der Schweiz ist die Einstellung auf ein Klingelzeichen nicht möglich. (Die Klingelverzögerung-Einstellung des Geräts hat keine Auswirkungen.)
- 2 Nehmen Sie am externen Anrufbeantworter eine Ansage auf.
- 3 Stellen Sie den Anrufbeantworter so ein, dass er zum Annehmen von Anrufen bereit ist.
- 4 Setzen Sie den Empfangsmodus an Ihrem Gerät auf TAD: Anrufbeantw. (siehe *Empfangsmodus wählen* >> Seite 46).

Ansage des externen Anrufbeantworters

- 1 Starten Sie die Aufnahme und beginnen Sie erst nach ca. 5 Sekunden zu sprechen. Dies ermöglicht es dem Gerät später, den Faxton vor Beginn der Ansage zu erkennen.
- 2 Sprechen Sie eine kurze Ansage (bis zu 20 Sekunden) auf.
- 3 Beenden Sie Ihre 20 Sekunden lange Nachricht mit der Angabe des Fernaktivierungs-Codes für Anrufer, die Ihnen ein Fax manuell zusenden möchten. Zum Beispiel: „Sprechen Sie nach dem Piepton oder drücken Sie *51 und Start, um ein Fax zu senden.“

HINWEIS

- Sie müssen die Fernaktivierungs-Codes-Einstellung auf Ein setzen, um den Fernaktivierungscode *51 verwenden zu können (siehe *Fernaktivierungs-Codes verwenden* >> Seite 62).
- Wir empfehlen, die Ansage mit 5 Sekunden Stille zu beginnen, da das Gerät die Faxöne über einer Sprachansage möglicherweise nicht registriert. Sie können versuchen, diese Pause auszulassen, aber wenn das Gerät Probleme beim Faxempfang hat, sollten Sie die Ansage mit der Pause erneut aufzeichnen.

Verbindungen mit mehreren Leitungen (Nebenstellenanlage)

Wir empfehlen, die Firma, die die Nebenstellenanlage installiert hat, Ihr Gerät anschließen zu lassen. Wenn Sie ein Multi-Line-System verwenden, empfehlen wir, den Installateur dieses Systems zu bitten, das Gerät an der letzten Leitung des Systems anzuschließen. Dadurch wird verhindert, dass das Gerät bei jedem Telefonanruf im System aktiviert wird. Wenn alle Anrufe in einer Telefonzentrale angenommen werden, sollte der Empfangsmodus auf `Manuell` eingestellt werden.

Es kann nicht garantiert werden, dass das Gerät unter allen Bedingungen in allen Nebenstellenanlagen korrekt funktioniert. Falls Probleme beim Senden oder Empfangen von Faxen auftreten, wenden Sie sich bitte zuerst an die Firma, die Ihre Nebenstellenanlage installiert hat.

Externes Telefon

HINWEIS

- Zur Verwendung des Fernaktivierungs-codes *51 und des Ferndeaktivierungs-Codes #51 muss die Fernaktivierungscode-Einstellung aktiviert sein (siehe *Fernaktivierungs-Codes verwenden* >> Seite 62).
- Der Ferndeaktivierungs-Code #51 ist nur an schweizerischen Geräten verfügbar.

Externes Telefon anschließen

Sie können ein externes Telefon wie unten gezeigt anschließen.

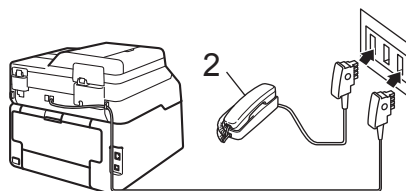

(Für Deutschland und Österreich)

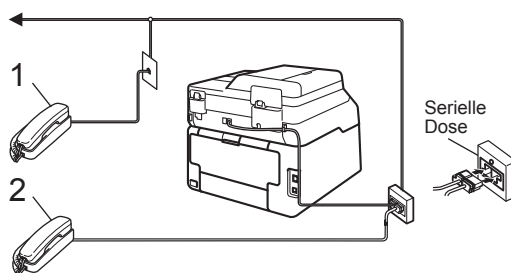

(Für die Schweiz)

- 1 Externes Telefon
- 2 Externes Telefon

Externes Telefon verwenden

Wenn Sie einen Faxanruf über ein externes Telefon, das korrekt angeschlossen ist, angenommen haben, können Sie das Fax mit dem Fernaktivierungs-Code zum Gerät leiten. Wenn Sie den Fernaktivierungscode *51 eingeben, beginnt das Gerät, das Fax zu empfangen.

Wenn Sie einen Anruf annehmen und sich niemand meldet:

Wahrscheinlich wird Ihnen ein Fax manuell gesendet.

Drücken Sie *51 und warten Sie, bis Sie den Faxton hören oder bis der Touchscreen *Empfangen* anzeigt. Legen Sie dann auf.

HINWEIS

Sie können auch die Fax-Erkennung verwenden, damit das Gerät den Anruf automatisch annimmt (siehe *Fax-Erkennung* ►► Seite 50).

Nur für Fax/Tel-Modus

Wenn der Fax/Tel-Modus eingestellt ist, gibt das Gerät bei einem Telefonanruf das F/T-Klingeln aus (schnelles Doppelklingeln), um Sie ans Telefon zu rufen.

Sie können während dieser Zeit den Hörer des externen Telefons abnehmen und am Gerät *Annahme* drücken, um das Gespräch zu führen.

(Nur Schweiz)

An einem externen Telefon müssen Sie den Hörer innerhalb der Zeit des F/T-Klingelns abnehmen und zwischen den schnellen Doppelklingel-Zeichen #51 eingeben. Wenn sich niemand meldet oder falls Ihnen jemand ein Fax senden möchte, können Sie den Anruf wieder zum Gerät zurückleiten, indem Sie *51 eingeben.

Verwenden eines nicht von Brother stammenden schnurlosen externen Hörers

Wenn ein schnurloses externes Telefon anderer Hersteller an derselben Telefonleitung wie das Gerät angeschlossen ist (siehe Seite 60) und Sie das schnurlose Telefon häufig an verschiedenen Stellen ablegen, ist es oft einfacher, den Anruf während der eingestellten Klingelanzahl anzunehmen.

Wenn Sie warten, bis das Gerät den Anruf annimmt, müssen Sie den Hörer des schnurlosen Telefons abheben, dann zum Gerät gehen und dort *Annahme* drücken, um das Gespräch zum schnurlosen Telefon umzuleiten.

Fernaktivierungs-Codes verwenden

Fernaktivierungs-Code

Wenn Sie einen Faxanruf über ein externes Telefon oder eine Nebenstelle angenommen haben, können Sie den Faxempfang aktivieren, indem Sie den Fernaktivierungscode *51 eingeben. Warten Sie, bis der Faxton (Zirpen) zu hören ist und legen Sie dann den Hörer auf (siehe *Fax-Erkennung* ►► Seite 50). Der Anrufer muss Start drücken, um das Fax zu senden.

Wenn Sie einen Faxanruf über ein externes Telefon angenommen haben, können Sie auch veranlassen, dass das Gerät das Fax empfängt, indem Sie Fax Start und dann Empfangen drücken.



Ferndeaktivierungs-Code (nur für die Schweiz)

Wenn Sie einen Sprachanruf erhalten und sich das Gerät im F/T-Modus befindet, gibt es nach der Klingelverzögerung den F/T-Klingelton (schnelles Doppelklingeln) aus. Wenn Sie den Anruf über eine Nebenstelle annehmen, können Sie das F/T-Klingeln durch Betätigen von #51 deaktivieren (stellen Sie sicher, dass Sie die Kombination *zwischen* den Klingeltönen drücken).

Wenn das Gerät einen Telefonanruf angenommen hat und das F/T-Klingeln (schnelles Doppelklingeln) ausgibt, um Sie ans Telefon zu rufen, können Sie den Anruf mit dem externen Telefon annehmen, indem Sie Annahme drücken.



Fernaktivierung einschalten

Sie müssen die Fernaktivierungs-codes-Einstellung auf Ein setzen, um den Fernaktivierungscode und den Ferndeaktivierungs-Code verwenden zu können.

- 1 Drücken Sie .
- 2 Drücken Sie Alle Einstell..
- 3 Streichen Sie nach oben oder unten oder drücken Sie ▲ oder ▼, um Fax anzuzeigen.
- 4 Drücken Sie Fax.
- 5 Streichen Sie nach oben oder unten oder drücken Sie ▲ oder ▼, um Empfangseinst. anzuzeigen.
- 6 Drücken Sie Empfangseinst..
- 7 Streichen Sie nach oben oder unten oder drücken Sie ▲ oder ▼, um Fernakt.-Codes anzuzeigen.
- 8 Drücken Sie Fernakt.-Codes.
- 9 Drücken Sie Fernakt.-Codes.
- 10 Drücken Sie Ein.
- 11 (Nur für die Schweiz)
Wenn Sie den Fernaktivierungscode nicht ändern möchten, drücken Sie .
- 12 Drücken Sie .

Fernaktivierungs-Codes ändern

Der voreingestellte Fernaktivierungscode lautet *51. Der voreingestellte Ferndeaktivierungs-Code lautet #51. Wenn zum Beispiel bei der Fernabfrage Ihres Anrufbeantworters die Verbindung stets unterbrochen wird, sollten Sie die dreistelligen Codes ändern, zum Beispiel ### und 555.

- 1 Drücken Sie .
- 2 Drücken Sie Alle Einstell..
- 3 Streichen Sie nach oben oder unten oder drücken Sie ▲ oder ▼, um Fax anzuzeigen.
- 4 Drücken Sie Fax.
- 5 Streichen Sie nach oben oder unten oder drücken Sie ▲ oder ▼, um Empfangseinst. anzuzeigen.
- 6 Drücken Sie Empfangseinst..
- 7 Streichen Sie nach oben oder unten oder drücken Sie ▲ oder ▼, um Fernakt.-Codes anzuzeigen.
- 8 Drücken Sie Fernakt.-Codes.
- 9 Sie haben die folgenden Möglichkeiten:
 - Wenn Sie den Fernaktivierungs-Code ändern möchten, drücken Sie Fernaktivier.-Code. Geben Sie den neuen Code ein und drücken Sie dann OK.
 - Wenn Sie die Codes nicht ändern möchten, gehen Sie zu Schritt 10.
 - Wenn Sie die Fernaktivierungs-Codes auf Ein oder Aus setzen möchten, drücken Sie Fernakt.-Codes. Drücken Sie Ein oder Aus.
- 10 Drücken Sie .



8

Rufnummern wählen und speichern

Rufnummer wählen

Rufnummern können auf verschiedene Weisen angewählt werden.

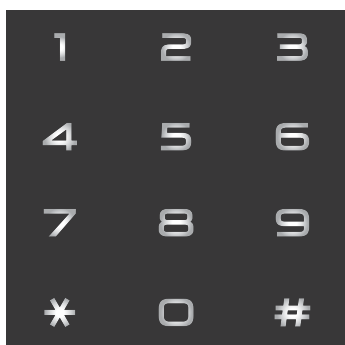

Manuell wählen

- 1 Legen Sie das Dokument ein.
- 2 Sie haben die folgenden Möglichkeiten:
 - Wenn die Faxvorschau auf **Aus** gesetzt ist, drücken Sie  (Fax).
 - Wenn die Faxvorschau auf **Ein** gesetzt ist, drücken Sie  (Fax) und **Faxe** senden.
- 3 Geben Sie alle Stellen der Faxnummer durch Drücken ein.



- 4 Drücken Sie **Fax Start**.

Wählen über das Adressbuch

- 1 Legen Sie das Dokument ein.
- 2 Drücken Sie  (Fax).
- 3 Drücken Sie **Adress-** buch.
- 4 Sie haben die folgenden Möglichkeiten:
 - Streichen Sie nach oben oder unten oder drücken Sie **▲** oder **▼**, um die gewünschte Nummer anzuzeigen.
 - Drücken Sie , geben Sie dann den ersten Buchstaben des Namens ein und drücken Sie **OK**.
- 5 Drücken Sie auf gewünschte die Nummer oder auf den gewünschten Namen.
- 6 Um ein Fax zu senden, drücken Sie **Übernehmen**.
- 7 Drücken Sie **Fax Start**. Das Gerät scannt und sendet das Fax.

Faxwahlwiederholung

Beim automatischen Senden wählt das Gerät einen besetzten Anschluss selbstständig bis zu 3-mal im Abstand von 5 Minuten an.

Wahl-w kann nur verwendet werden, wenn über das Gerät gewählt wurde.

Rufnummern speichern

Sie können beim Gerät folgende Varianten für einen einfachen Wahlvorgang konfigurieren: Adressbuch und Gruppen für Rundsenden-Faxe. Wenn Sie eine Adressbuchnummer wählen, wird die Nummer im Touchscreen angezeigt.

HINWEIS

Die im Speicher abgelegten Nummern des Adressbuchs bleiben auch bei einer Stromunterbrechung erhalten.

Speichern einer Pause

Drücken Sie **PAUSE**, um eine Pause von 3,5-Sekunden zwischen den Nummern einzufügen. Sie können **PAUSE** so oft wie notwendig drücken, um die Pause zu verlängern.

Speichern von Adressbuchnummern

Sie können bis zu 200 Adressen mit einem Namen speichern.

- 1 Drücken Sie  (Fax).
- 2 Drücken Sie **Adressbuch**.
- 3 Drücken Sie **Bearbeiten**.
- 4 Drücken Sie **Neue Adr. hinzufg.**
- 5 Drücken Sie **Name**.
- 6 Geben Sie den Namen über die Tastatur des Touchscreen ein (bis zu 15 Zeichen). (Hilfe zur Eingabe von Buchstaben, siehe *Texteingabe* >> Seite 229.)
Drücken Sie **OK**.
- 7 Drücken Sie **Adresse**.
- 8 Geben Sie die Fax- oder Telefonnummer über die Tastatur des Touchscreen ein (bis zu 20 Stellen).
Drücken Sie **OK**.

HINWEIS

Wenn Sie Internet-Fax heruntergeladen haben:

Wenn Sie eine E-Mail-Adresse speichern möchten, die mit Internet-Fax oder Scan-to-E-Mail-Server verwendet werden soll,

drücken Sie , geben Sie die E-Mail-Adresse ein (siehe *Texteingabe* >> Seite 229) und drücken Sie **OK**.

- 9 Drücken Sie **OK**.
- 10 Sie haben die folgenden Möglichkeiten:
 - Um eine weitere Adressbuchnummer zu speichern, wiederholen Sie die Schritte 3 - 10.
 - Um das Speichern der Nummern zu beenden, drücken Sie .

Ändern von Adressbuchnamen oder -nummern

Sie können einen Adressbuchnamen oder eine -nummer ändern oder löschen, die bereits gespeichert wurden.

Falls die gespeicherte Nummer einen zeitversetzten Sendeauftrag, wie ein zeitversetztes Fax oder eine Fax-Weiterleitungsnummer, enthält, wird diese Nummer auf dem Touchscreen schwach leuchtend angezeigt. Sie können die Nummer nur dann zum Ändern oder Löschen auswählen, wenn Sie den zeitversetzten Sendeauftrag vorher abgebrochen haben (►►Benutzerhandbuch - Erweiterte Funktionen, *Anstehende Aufträge anzeigen und abbrechen*).

- 1 Drücken Sie  (Fax).
- 2 Drücken Sie **Adress- buch**.
- 3 Drücken Sie **Bearbeiten**.
- 4 Sie haben die folgenden Möglichkeiten:
 - Drücken Sie **Ändern**, um die Namen oder Nummern zu bearbeiten. Gehen Sie zu Schritt 5.
 - Drücken Sie **Löschen**, um **Löschen** anzuzeigen. Löschen Sie die Nummern, indem Sie diese drücken, um ein rotes Häkchen anzuzeigen.
Drücken Sie **OK**.
Drücken Sie zur Bestätigung **Ja**. Gehen Sie zu Schritt 9.
- 5 Streichen Sie nach oben oder unten oder drücken Sie **▲** oder **▼**, um die gewünschte Nummer anzuzeigen.
- 6 Drücken Sie die gewünschte Nummer.

- 7 Gehen Sie wie folgt vor:
 - Um den Namen zu ändern, drücken Sie **Name**. Geben Sie den neuen Namen (bis 15 Zeichen) über die Tastatur des Touchscreen ein. (Hilfe zur Eingabe von Buchstaben, siehe *Texteingabe* ►► Seite 229.)
Drücken Sie **OK**.
 - Um die Fax- oder Telefonnummer zu ändern, drücken Sie **Adresse**. Geben Sie die neue Fax- oder Telefonnummer (bis zu 20 Stellen) über die Tastatur des Touchscreen ein.
Drücken Sie **OK**.

HINWEIS

So ändern Sie einen Namen oder eine Nummer, die Sie gespeichert haben:

Um ein Zeichen zu ändern, drücken Sie **◀** oder **▶**, um den Cursor so zu positionieren, dass das falsche Zeichen markiert wird, und drücken Sie dann . Geben Sie das neue Zeichen bzw. die neue Nummer ein.

- 8 Drücken Sie zum Beenden **OK**.
Um eine weitere Adressbuchnummer zu ändern, wiederholen Sie die Schritte 3 - 8.
- 9 Drücken Sie .

Anfertigen von Kopien

Im Folgenden werden die grundlegenden Kopierfunktionen beschrieben.

- 1 Sie haben die folgenden Möglichkeiten, ein Dokument einzulegen:
 - Legen Sie das Dokument mit der zu sendenden Seite *nach oben* in den automatischen Vorlageneinzug (ADF) (siehe *Automatischen Vorlageneinzug (ADF) verwenden* >> Seite 39).
 - Legen Sie das Dokument mit der einzulesenden Seite *nach unten* auf das Vorlagenglas (siehe *Vorlagenglas verwenden* >> Seite 40).
- 2 Drücken Sie die Taste **Kopieren** auf dem Touchscreen.



- Der Touchscreen zeigt



1 Anzahl Kopien

Sie können die Anzahl der Kopien über die Zifferntasten eingeben.

- 3 Für mehrere Kopien geben Sie die zwei-stellige Nummer ein (bis zu 99).
- 4 Drücken Sie **Farbe Start** oder **S/W Start**.

Kopieren abbrechen

Um den Kopiervorgang abbrechen, drücken Sie .

Kopieren-Einstellungen

Sie können mit einer Vielzahl von Einstellungen kopieren, die bereits beim Gerät eingerichtet sind, indem Sie einfach auf diese drücken.

Die folgenden Voreinstellungen sind verfügbar.

- Receipt
- Normal
- 2auf1 (ID)
- 2⇒1
- 2-seitig(1⇒2)
- 2-seitig(2⇒2) (MFC-9340CDW)
- Papier sparen

- 1 Legen Sie das Dokument ein.
- 2 Drücken Sie  (**Kopieren**).
- 3 Streichen Sie nach links oder rechts, um Receipt, Normal, 2auf1 (ID), 2⇒1, 2-seitig(1⇒2), 2-seitig(2⇒2) oder Papier sparen anzuzeigen.
- 4 Geben Sie die Anzahl der gewünschten Kopien ein.

5 Sie haben die folgenden Möglichkeiten:

- Um weitere Einstellungen zu ändern, gehen Sie zu Schritt 6.
- Wenn Sie das Ändern der Einstellungen abgeschlossen haben, gehen Sie zu Schritt 9.

6 Drücken Sie `Optionen`.

7 Streichen Sie nach oben oder unten oder drücken Sie `▲` oder `▼`, um die verfügbaren Einstellungen anzuzeigen, und drücken Sie dann auf die gewünschte Einstellung.

8 Streichen Sie nach oben oder unten oder drücken Sie `▲` oder `▼`, um die verfügbaren Optionen anzuzeigen, und drücken Sie dann die neue Option. Wiederholen Sie die Schritte 7 und 8 für jede gewünschte Einstellung. Wenn Sie die Änderungen an den Einstellungen abgeschlossen haben, drücken Sie `OK`.

HINWEIS

Speichern Sie die Einstellungen als Favoriten, indem Sie `Als Favorit speichern drücken`.

9 Drücken Sie `Farbe Start` oder `S/W Start`.

Kopieroptionen

Sie können die folgenden Kopiereinstellungen ändern. Drücken Sie `Kopieren` und dann `Optionen`. Streichen Sie nach oben oder unten oder drücken Sie `▲` oder `▼`, um durch die Kopiereinstellungen zu blättern. Wenn die gewünschte Einstellung angezeigt wird, drücken Sie diese und wählen Sie die Option. Wenn Sie die Änderung der Optionen abgeschlossen haben, drücken Sie `OK`.

(Benutzerhandbuch - Erweiterte Funktionen)

Für weitere Informationen zum Ändern der folgenden Einstellungen

►► Benutzerhandbuch - Erweiterte Funktionen: *Kopiereinstellungen*:

- Qualität
- Vergrößern/Verkleinern
- Dichte
- Kontrast
- Normal/Sortiert
- Seitenlayout
- 2aufl(ID)
- Farbe einstellen
- 2-seitige Kopie
- Duplex-Seitenlayout Kopie (MFC-9340CDW)
- Hintergrundfarbe entfernen
- Als Favorit speichern

10

Drucken von Daten über einen USB-Stick oder eine Digitalkamera, die Massenspeicher unterstützt (für MFC-9330CDW und MFC-9340CDW)

Mit der Direktdruck-Funktion können Sie Daten ohne Umweg über den Computer ausdrucken. Sie brauchen nur Ihren USB-Stick an den USB-Direktanschluss des Gerätes anzuschließen. Sie können auch direkt eine Kamera anschließen und deren Bilder drucken, wenn an der Kamera der USB-Massenspeichermodus eingestellt ist.

Sie können einen USB-Stick mit folgenden Spezifikationen verwenden:

USB-Klasse	USB-Massenspeicherklasse
USB-Massenspeicherunterklasse	SCSI oder SFF-8070i
Übertragungsprotokoll	Nur Massenübertragung
Format ¹	FAT12/FAT16/FAT32
Sektorgröße	Max. 4.096 Byte
Verschlüsselung	Verschlüsselte Geräte werden nicht unterstützt.

¹ NTFS-Format wird nicht unterstützt.

HINWEIS

- Einige USB-Sticks sind eventuell nicht für Ihr Gerät geeignet.
- Wenn an Ihrer Kamera der PictBridge-Modus eingestellt ist, können Sie keine Daten drucken. Sehen Sie in der mitgelieferten Dokumentation Ihrer Kamera nach, wie vom PictBridge-Modus zum Massenspeichermodus umgeschaltet werden kann.

PRN-Datei für den Direktdruck erstellen

HINWEIS

Die in diesem Kapitel gezeigten Bildschirme können je nach verwendetem Betriebssystem und Anwendungsprogramm von den an Ihrem Computer gezeigten abweichen.

- 1 Klicken Sie in der Menüleiste einer Anwendung auf **Datei** und dann auf **Drucken**.
- 2 Wählen Sie **Brother MFC-XXXX Printer** (1) und aktivieren Sie das Feld **Ausgabe in Datei umleiten** (2). Klicken Sie auf **Drucken**.

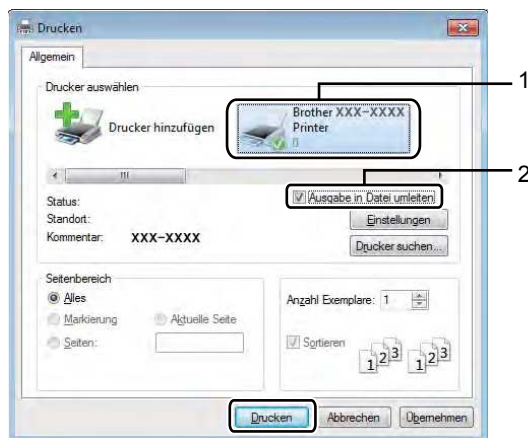

- 3 Wählen Sie den Ordner, in dem die Datei gespeichert werden soll, und geben Sie den Dateinamen ein, wenn Sie dazu aufgefordert werden.

Wenn Sie nur zur Eingabe des Dateinamens aufgefordert werden, können Sie trotzdem den Ordner zum Speichern der Datei festlegen, indem Sie den Verzeichnisnamen eingeben. Zum Beispiel:
C:\Temp\Dateiname.prn

Wenn Sie einen USB-Stick an Ihren Computer angeschlossen haben, können Sie die Datei auch direkt auf dem USB-Stick speichern.

Daten direkt von einem USB-Stick (USB-Flash-Speicher) oder einer digitalen Kamera drucken, die den Massenspeicher-Standard unterstützt

HINWEIS

- Vergewissern Sie sich, dass Ihre Digitalkamera eingeschaltet ist.
 - Sie müssen Ihre digitale Kamera vom PictBridge-Modus zum USB-Massenspeichermodus umschalten.
-

- 1 Schließen Sie den USB-Stick oder die digitale Kamera an den USB-Direktanschluss (1) an der Vorderseite des Gerätes an.
Der Touchscreen zeigt automatisch das USB-Speichermenü, um die beabsichtigte Verwendung der USB-Geräte zu bestätigen.

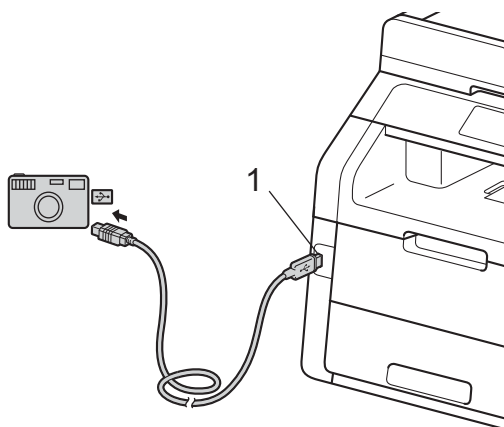
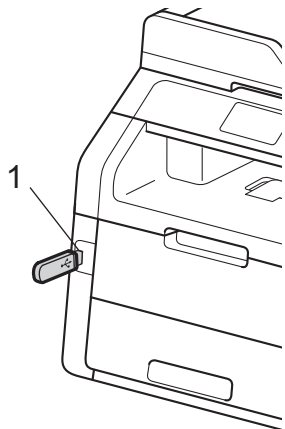

HINWEIS

- Wenn ein Fehler auftritt, wird das USB-Speichermenü nicht auf dem Touchscreen angezeigt.
- Wenn sich das Gerät im Ruhezustandsmodus befindet, zeigt der Touchscreen keine Informationen an, auch wenn Sie den USB-Stick an den USB-Direktanschluss anschließen. Drücken Sie auf den Touchscreen, um das Gerät zu reaktivieren.

- 2 Drücken Sie **Direktdruck**.

HINWEIS

Wenn an Ihrem Gerät für Secure Function Lock die Einstellung **Ein** gewählt wurde, können Sie unter Umständen nicht auf den Direktdruck zugreifen (►►Benutzerhandbuch - Erweiterte Funktionen: *Benutzer wechseln*).

- 3 Streichen Sie nach oben oder unten oder drücken Sie **▲** oder **▼**, um den Ordernamen und den Namen der gewünschten Datei zu wählen.
Wenn Sie den Ordernamen ausgewählt haben, streichen Sie nach oben oder unten oder drücken Sie **▲** oder **▼**, um den Namen der gewünschten Datei zu wählen.

HINWEIS

Wenn Sie einen Index der gespeicherten Dateien drucken möchten, drücken Sie **Indexdruck** auf dem Touchscreen. Drücken Sie **Farbe Start** oder **S/W Start**, um die Daten zu drucken.

- 4 Sie haben die folgenden Möglichkeiten:
 - Drücken Sie **Druckeinstell..**. Gehen Sie zu Schritt 5.
 - Wenn Sie keine der aktuellen Einstellungen ändern möchten, gehen Sie zu Schritt 8.
- 5 Streichen Sie nach oben oder unten oder drücken Sie **▲** oder **▼**, um die gewünschte Einstellung anzuzeigen.

- 6 Drücken Sie die gewünschte Option.

HINWEIS

- Sie können folgende Einstellungen wählen:
 - Druckmedium
 - Papierformat
 - Mehrere Seiten
 - Ausrichtung
 - Duplex
 - Sortieren
 - Druckqualität
 - PDF-Option
- In Abhängigkeit vom Dateityp werden eventuell einige dieser Einstellungen nicht angezeigt.

- 7 Sie haben die folgenden Möglichkeiten:

- Um eine weitere Einstellung zu ändern, wiederholen Sie Schritt 5.
- Wenn Sie keine weiteren Einstellungen ändern möchten, drücken Sie **OK** und gehen Sie zu Schritt 8.

- 8 Geben Sie die Anzahl der zu erstellenden Kopien über das Touchpanel an.
- 9 Drücken Sie **Farbe Start** oder **S/W Start**, um die Daten zu drucken.
- 10 Drücken Sie .

WICHTIG

- Um Schäden am Gerät zu vermeiden, schließen Sie NUR eine digitale Kamera oder einen USB-Stick (USB-Flash-Speicher) am USB-Direktanschluss an.
- Nehmen Sie den USB-Stick oder die digitale Kamera nicht aus dem USB-Direktanschluss, bevor das Gerät den Ausdruck beendet hat.

Ändern der Standardeinstellungen für den Direktdruck

Die Standardeinstellungen für den Direktdruck können geändert werden.

- 1 Schließen Sie den USB-Stick oder die digitale Kamera an den USB-Direktanschluss an der Vorderseite des Gerätes an.
- 2 Drücken Sie **Direktdruck**.
- 3 Drücken Sie **Werkseinstell..**
- 4 Streichen Sie nach oben oder unten oder drücken Sie **▲** oder **▼**, um die gewünschte Einstellung anzuzeigen. Drücken Sie auf die Einstellung.
- 5 Drücken Sie die gewünschte neue Option. Wiederholen Sie die Schritte 4 und 5 für jede Einstellung, die Sie ändern möchten.
- 6 Drücken Sie **OK**.
- 7 Drücken Sie .

Dokument drucken

Das Gerät kann Daten vom Computer empfangen und ausdrucken. Um vom Computer aus drucken zu können, müssen Sie den Druckertreiber installieren.

(Für weitere Informationen zu den Druckertreibereinstellungen
>>Software-Handbuch)

- 1 Installieren Sie den Brother-Druckertreiber von der CD-ROM (>>Installationsanleitung).
- 2 Wählen Sie den Druckbefehl in Ihrem Anwendungsprogramm.
- 3 Wählen Sie die Bezeichnung Ihres Geräts im Dialogfeld **Drucken** und klicken Sie auf **Eigenschaften** (oder **Einstellungen**, abhängig von der verwendeten Software).
- 4 Wählen Sie im Dialogfeld **Eigenschaften** die Einstellungen, die Sie ändern möchten, und klicken Sie dann auf **OK**.
 - **Papiergröße**
 - **Ausrichtung**
 - **Kopien**
 - **Druckmedium**
 - **Druckqualität**
 - **Farbe / Einfarbig**
 - **Dokumentenart**
 - **Mehrseitendruck**
 - **Duplex / Broschüre**
 - **Papierquelle**
- 5 Klicken Sie auf **Drucken**, um den Druckvorgang zu starten.

Vor dem Scanvorgang

Um das Gerät als Scanner zu verwenden, installieren Sie einen Scannertreiber. Wenn das Gerät mit einem Netzwerk verbunden ist, weisen Sie ihm eine TCP/IP-Adresse zu.

- Installieren Sie die Scannertreiber von der CD-ROM (►►Installationsanleitung: *Installieren Sie die MFL-Pro Suite*).
- Konfigurieren Sie die TCP/IP-Adresse des Gerätes, wenn das Scannen im Netzwerk nicht funktioniert (►►Software-Handbuch).

Ein Dokument als PDF-Datei mit ControlCenter4 (Windows®) scannen

(Für Macintosh-Nutzer ►►Software-Handbuch.)

HINWEIS

Die auf Ihrem Computer angezeigten Bildschirme können je nach Modell variieren.

ControlCenter4 ist ein Softwarehilfsprogramm, mit dem Sie schnell und einfach Zugang auf die am häufigsten verwendeten Anwendungen zugreifen können. Das manuelle Aufrufen der einzelnen Programme ist mit ControlCenter4 nicht mehr notwendig. Sie können ControlCenter4 auf Ihrem Computer verwenden.

- 1 Legen Sie das Dokument ein (siehe *So legen Sie Dokumente ein* ►► Seite 39).
- 2 Folgen Sie den Anweisungen für das von Ihnen verwendete Betriebssystem.

- (Windows® XP, Windows Vista® und Windows® 7)

Öffnen Sie ControlCenter4 durch Klicken auf  (**Start**) > **Alle Programme** > **Brother** > **XXX-XXXX** (wobei XXX-XXXX der Name Ihres Modells ist) > **ControlCenter4**. Die Anwendung ControlCenter4 wird geöffnet.

- (Windows® 8)

Klicken Sie auf  (**Brother Utilities**) und klicken Sie dann auf die Dropdown-Liste und wählen Sie Ihren Modellnamen aus (sofern nicht bereits ausgewählt). Klicken Sie in der linken Navigationsleiste auf **SCANNEN** und klicken Sie dann auf **ControlCenter4**. Die Anwendung ControlCenter4 wird geöffnet.

- 3 Wenn der Bildschirm des ControlCenter4-Modus angezeigt wird, wählen Sie den **Erweiterter Modus** und klicken Sie dann auf **OK**.

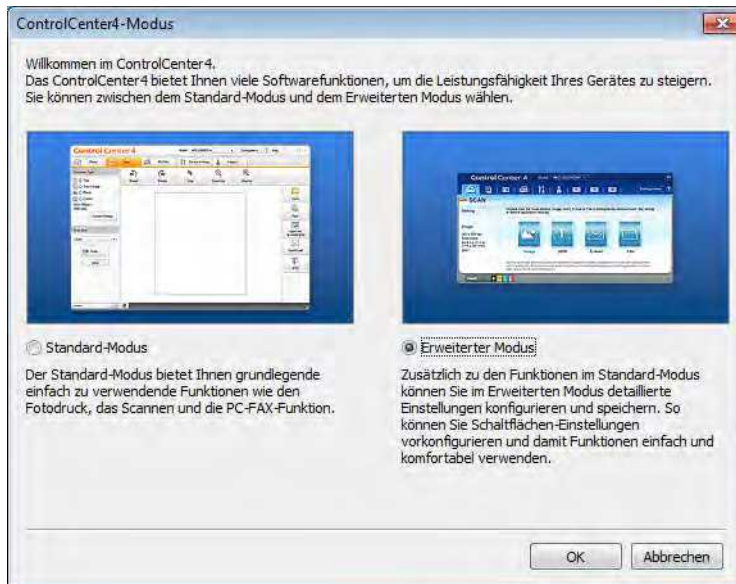

- 4 Stellen Sie sicher, dass das gewünschte Gerät in der Dropdown-Liste **Modell** ausgewählt ist.
- 5 Klicken Sie auf **Datei**.



- 6 Drücken Sie **Scannen**.
Das Gerät startet nun den Scanprozess. Der Ordner, in dem die gescannten Daten gespeichert werden, wird automatisch geöffnet.

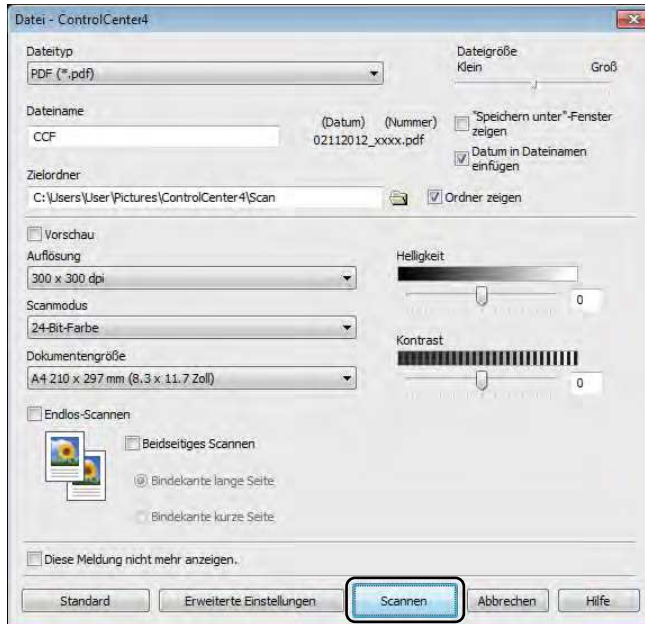

So scannen Sie ein Dokument als PDF-Datei über den Touchscreen

- 1 Legen Sie das Dokument ein (siehe *So legen Sie Dokumente ein* >> Seite 39).
- 2 Drücken Sie **Scannen**.



- 3 Streichen Sie nach links oder rechts, um **to Datei** anzuzeigen.
 wird in der Mitte des Touchscreens blau markiert angezeigt.
- 4 Drücken Sie **OK**.
Wenn das Gerät mit einem Netzwerk verbunden ist, drücken Sie auf den Computernamen. Sie haben die folgenden Möglichkeiten:
 - Wenn Sie die Standardeinstellungen verwenden möchten, gehen Sie zu Schritt 9.
 - Wenn Sie die Standardeinstellungen ändern möchten, gehen Sie zu Schritt 5.
- 5 Drücken Sie **Optionen**.
- 6 Drücken Sie **Über Bedienfeld einstellen**.
Drücken Sie **Ein**.
- 7 Wählen Sie nach Bedarf die Einstellungen für **2-seitiger Scan¹**, **Scantyp**, **Auflösung**, **Dateityp**, **Scangröße** und **Hintergrundfarbe** entfernen.
- 8 Drücken Sie **OK**.
- 9 Drücken Sie **Start**.
Das Gerät startet nun den Scanprozess.

¹ MFC-9340CDW

HINWEIS

Die folgenden Scanmodi sind verfügbar.

- to USB (MFC-9330CDW und MFC-9340CDW)
- to Netzw./SMB (Windows®)
- to FTP
- an E-Mail-Server
- to E-Mail
- to Bild
- to Text
- to Datei
- WS Scan¹ (Web Services Scan)

¹ Nur Windows®-Benutzer (Windows Vista® SP2 oder später, Windows® 7 und Windows® 8)
(►►Software-Handbuch.)

Verbrauchsmaterialien ersetzen

Sie müssen die Verbrauchsartikel austauschen, wenn das Gerät anzeigt, dass die Nutzungsdauer des Verbrauchsartikels vorüber ist. Sie können die folgenden Verbrauchsartikel eigenständig austauschen:

Die Verwendung von Materialien, die nicht von Brother stammen, kann sich auf die Druckqualität, die Hardwareleistung und die Zuverlässigkeit des Geräts auswirken.

HINWEIS

Die Trommeleinheit und die Tonerkassette sind zwei separate Verbrauchsmaterialien. Stellen Sie sicher, dass beide als Baugruppe eingesetzt werden. Wenn die Tonerkassette ohne die Trommeleinheit in das Gerät eingesetzt wird, wird möglicherweise die Meldung **Trommel !** angezeigt.

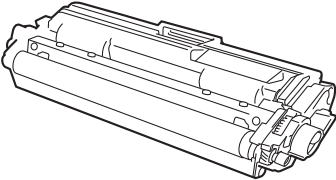
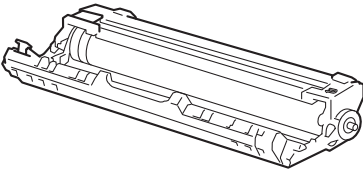
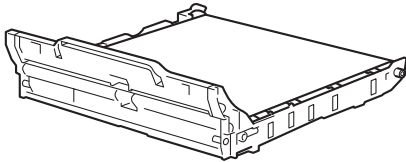
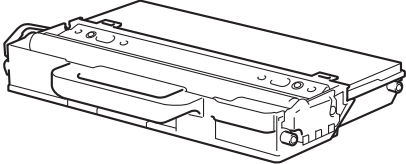
Tonerkassette	Trommeleinheit
<p>Siehe <i>Austauschen der Tonerkassetten</i> >> Seite 83.</p> <p>Modellname: TN-241BK, TN-241C, TN-241M, TN-241Y, TN-245C, TN-245M, TN-245Y</p>	<p>Siehe <i>Austauschen der Trommeleinheiten</i> >> Seite 90.</p> <p>Modellname: DR-241CL (4-teiliges Trommelset) oder DR-241CL-BK, DR-241CL-CMY (Einzeltrommeln)</p>
	
Transfereinheit	Toner-Abfallbehälter
<p>Siehe <i>Austauschen der Transfereinheit</i> >> Seite 97.</p> <p>Modellname: BU-220CL</p>	<p>Siehe <i>Austauschen des Toner-Abfallbehälters</i> >> Seite 101.</p> <p>Modellname: WT-220CL</p>
	

Die Meldungen aus der Tabelle werden im Touchscreen im Bereitschaftsmodus angezeigt. Diese Meldungen fordern Sie rechtzeitig dazu auf, die Verbrauchsartikel zu ersetzen, bevor deren Lebensende erreicht ist. Sie sollten stets Verbrauchsartikel vorrätig haben, damit Sie diese sofort ersetzen können, wenn das Gerät nicht mehr weiterdrucken kann.

Touchscreen-Meldungen	Vorzubereitender Verbrauchsartikel	Ungefähre Lebensdauer	Vorgehensweise	Modellname
Toner bestellen Halten Sie eine neue Tonerkassette bereit.	Tonerkassette BK = Schwarz C = Cyan M = Magenta Y = Gelb	<Schwarz> 2.500 Seiten ^{1 2 5} <Cyan, Magenta, Gelb> 1.400 Seiten ^{1 2 5} 2.200 Seiten ^{1 2 6}	Siehe Seite 83.	TN-241BK ⁵ TN-241C ⁵ TN-241M ⁵ TN-241Y ⁵ TN-245C ⁶ TN-245M ⁶ TN-245Y ⁶
Trommel bestell.X	1 Trommeleinheit X = BK, C, M, Y BK = Schwarz C = Cyan M = Magenta Y = Gelb	15.000 Seiten ^{1 3 4}	Siehe Seite 92.	4 Trommeleinheiten: DR-241CL 1 Trommeleinheit: DR-241CL-BK DR-241CL-CMY
Transfer bestell	Transfereinheit	50.000 Seiten ¹	Siehe Seite 97.	BU-220CL
Tonerabf bestell	Toner-Abfallbehälter	50.000 Seiten ¹	Siehe Seite 101.	WT-220CL

¹ A4- oder Letter-Papierformat (einseitig bedruckt).

² Diese ungefähren Angaben zur Kapazität entsprechen der Norm ISO/IEC 19798.

³ 1 Seite pro Auftrag

⁴ Die Trommellebensdauer ist eine ungefähre Angabe, die je nach Verwendungsweise des Gerätes variieren kann.

⁵ Standard-Tonerkassette

⁶ Jumbo-Tonerkassette

Sie müssen das Gerät regelmäßig reinigen und die Verbrauchsartikel ersetzen, wenn die Meldungen aus der Tabelle im Touchscreen angezeigt werden.

Touchscreen-Meldungen	Auszutauschender Verbrauchsartikel	Ungefähre Lebensdauer	Vorgehensweise	Modellname
Toner ersetzen	Tonerkassette Der Touchscreen zeigt die Farbe der Tonerkassette an, die ausgetauscht werden muss. BK = Schwarz C = Cyan M = Magenta Y = Gelb	<Schwarz> 2.500 Seiten ^{1 2 5} <Cyan, Magenta, Gelb> 1.400 Seiten ^{1 2 5} 2.200 Seiten ^{1 2 6}	Siehe Seite 83.	TN-241BK ⁵ TN-241C ⁵ TN-241M ⁵ TN-241Y ⁵ TN-245C ⁶ TN-245M ⁶ TN-245Y ⁶
Trommel ersetzenX	Trommeleinheit X = BK, C, M, Y BK = Schwarz C = Cyan M = Magenta Y = Gelb	15.000 Seiten ^{1 3 4}	Siehe Seite 92.	4 Trommeleinheiten: DR-241CL 1 Trommeleinheit: DR-241CL-BK DR-241CL-CMY
Trommel Stopp	Trommeleinheit			
Transfereinheit ersetzen	Transfereinheit	50.000 Seiten ¹	Siehe Seite 97.	BU-220CL
Abfalltonerbehälter ersetzen	Toner- Abfallbehälter	50.000 Seiten ¹	Siehe Seite 101.	WT-220CL
Fixier ersetz	Fixiereinheit	50.000 Seiten ¹	Wenden Sie sich an den Brother-Kundendienst oder einen Brother-Händler vor Ort, um eine Ersatz-Fixiereinheit zu beschaffen.	
PZ-Kit ersetz.	Papierzufuhr-Kit	50.000 Seiten ¹	Wenden Sie sich an den Brother Kundenservice oder einen Brother-Händler vor Ort, um ein Ersatz-Papierzufuhr-Kit zu beschaffen.	

¹ A4- oder Letter-Papierformat (einseitig bedruckt).

² Diese ungefähren Angaben zur Kapazität entsprechen der Norm ISO/IEC 19798.

³ 1 Seite pro Auftrag

⁴ Die Trommel Lebensdauer ist eine ungefähre Angabe, die je nach Verwendungsweise des Gerätes variieren kann.

⁵ Standard-Tonerkassette

⁶ Jumbo-Tonerkassette

HINWEIS

- Unter <http://www.brother.com/original/index.html> finden Sie Anweisungen, wie die gebrauchten Verbrauchsmaterialien im Rahmen des Brother-Recycling-Programms zurückgesendet werden können. Wenn Sie sich gegen die Rücksendung der benutzten Teile entscheiden, entsorgen Sie diese gemäß den örtlichen Bestimmungen getrennt vom normalen Hausmüll. Fragen Sie gegebenenfalls bei Ihrem örtlichen Wertstoffhof nach (►►Produkt-Sicherheitshinweise: *Recycling-Informationen gemäß der WEEE-Richtlinie und der Batterierichtlinie*).
 - Sie sollten die Verbrauchsmaterialien auf ein Stück Papier legen, damit die Arbeitsfläche nicht durch versehentlich verstreuten Toner verschmutzt wird.
 - Durch die Verwendung von Papier, das nicht den angegebenen Spezifikationen entspricht, kann sich die Lebensdauer der Verbrauchsmaterialien und Geräteteile verkürzen.
 - Die voraussichtliche Lebensdauer jeder Tonerkassette basiert auf der Norm ISO/IEC 19798. Die Häufigkeit des Austauschs variiert abhängig vom Druckvolumen, dem Deckungsprozentsatz, den verwendeten Medien und dem Ein-/Ausschalten des Geräts.
 - Die Häufigkeit des Austauschs der Verbrauchsartikel mit Ausnahme der Tonerkassetten variiert abhängig vom Druckvolumen, den verwendeten Medien und dem Ein-/Ausschalten des Geräts.
-

Austauschen der Tonerkassetten

Modellname: TN-241BK¹, TN-241C¹, TN-241M¹, TN-241Y¹, TN-245C², TN-245M², TN-245Y²

Die Standard-Tonerkassette kann ca. 2.500 Seiten³ (Schwarz) oder ca. 1.400 Seiten³ (Cyan, Magenta, Gelb) drucken. Die Jumbo-Tonerkassette kann ca. 2.200 Seiten³ (Cyan, Magenta, Gelb) drucken. Die genaue Seitenanzahl ist von der Art der gedruckten Dokumente abhängig.

Wenn die Tonerkassette fast verbraucht ist, wird im Touchscreen `Toner bestellen` angezeigt.

Die Tonerkassetten aus dem Lieferumfang des Geräts müssen nach ca. 1.000 Seiten ausgetauscht werden³.

¹ Standard-Tonerkassette

² Jumbo-Tonerkassette

³ Diese ungefähren Angaben zur Kapazität entsprechen der Norm ISO/IEC 19798.

HINWEIS

- Die Anzeige der verbleibenden Tonerlebensdauer variiert je nach dem gedruckten Dokumententyp und der Nutzung durch den Kunden.
- Sie sollten eine neue Tonerkassette bereit halten, wenn die Warnung `Toner bestellen` erscheint.
- Um Ausdrucke in hoher Qualität zu erhalten, empfehlen wir, dass Sie nur Brother Original-Tonerkassetten verwenden. Zum Kauf von Tonerkassetten wenden Sie sich an Ihren Brother-Kundendienst oder einen Brother-Händler vor Ort.
- Wir empfehlen, beim Wechsel der Tonerkassette auch das Gerät zu reinigen (siehe *Gerät reinigen und überprüfen* >> Seite 107).
- Entpacken Sie die neue Tonerkassette ERST, wenn Sie bereit sind, sie einzusetzen.

Toner fast leer

Wenn der Touchscreen `Toner bestellen` anzeigt, kaufen Sie eine neue Tonerkassette für die Farbe, die im Touchscreen angezeigt wird, und halten Sie sie bereit, bevor die Meldung `Toner ersetzen` angezeigt wird.

Toner ersetzen

Wenn der Touchscreen `Toner ersetzen` anzeigt, hört das Gerät auf zu drucken, bis die Tonerkassette ersetzt wurde.

Der Touchscreen zeigt die Farbe der Tonerkassette an, die ausgetauscht werden muss. (BK=Schwarz, C=Cyan, M=Magenta, Y=Gelb).

Das Einsetzen einer neuen Brother Original-Tonerkassette behebt die Meldung mit dem Toner-ersetzen-Fehler.

Austauschen der Tonerkassetten

- 1 Stellen Sie sicher, dass das Gerät eingeschaltet ist.
- 2 Öffnen Sie die obere Abdeckung, bis sie in der geöffneten Position einrastet.

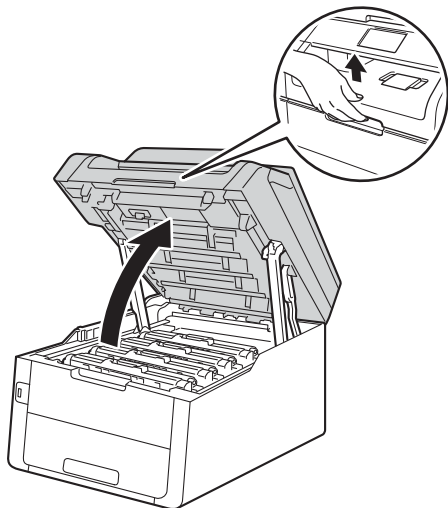

- 3 Entnehmen Sie die Tonerkassette mit der Trommeleinheit für die Farbe, die im Touchscreen angegeben wird.

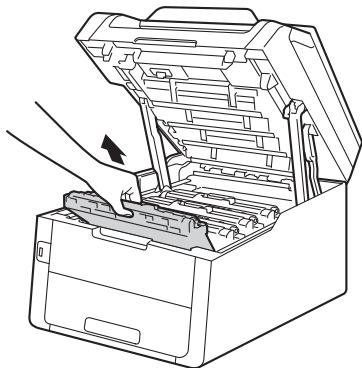

! WARNUNG

⚠ HEISSE GERÄTETEILE

Falls Sie das Gerät gerade benutzt haben, können einige der Innenteile extrem heiß sein. Warten Sie, bis sich das Gerät abgekühlt hat, bevor Sie Teile im Inneren berühren.

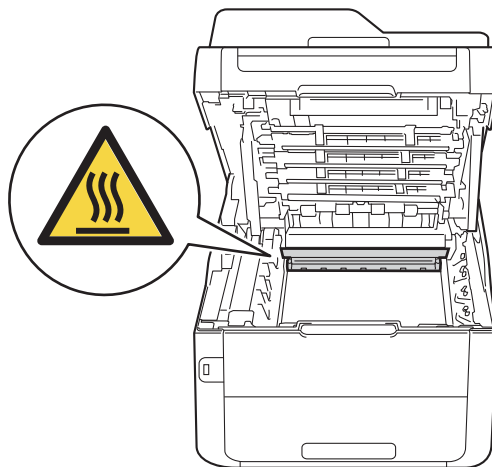

WICHTIG

- Wir empfehlen, die Tonerkassette mit der Trommleinheit auf ein Blatt Papier auf einer sauberen, ebenen Oberfläche zu legen, um Verschmutzungen durch versehentlich verstreuten Toner zu vermeiden.
- Berühren Sie die in der Abbildung gezeigten Elektroden NICHT, um Schäden am Gerät durch statische Elektrizität zu vermeiden.

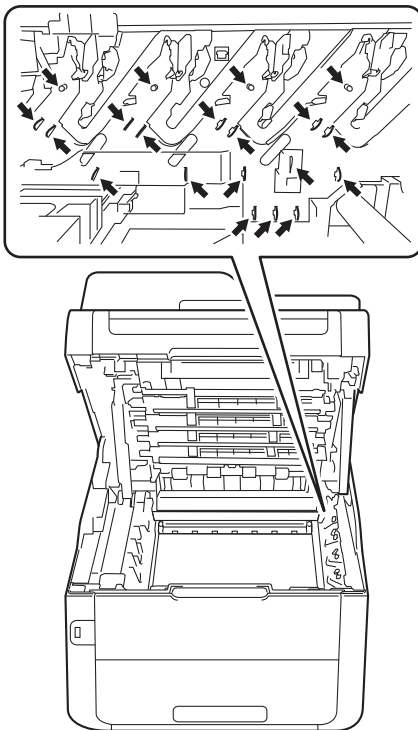

- 4 Drücken Sie den grünen Hebel und nehmen die Tonerkassette aus der Trommleinheit.

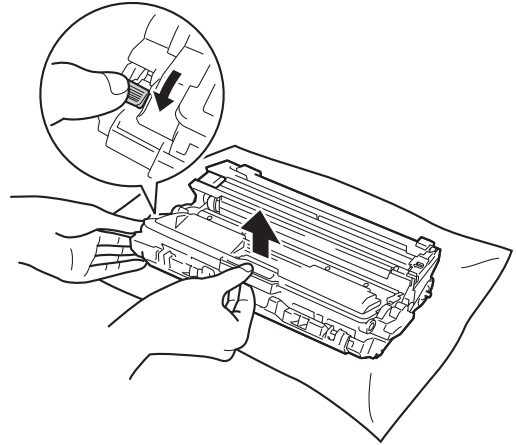

! WARNUNG



- Werfen Sie **KEINESFALLS** eine Tonerkassette oder eine Tonerkassette mit Trommeleinheit in ein Feuer. Sie könnten explodieren und Verletzungen verursachen.
- Verwenden Sie zum Reinigen der Innen- und Außenseite des Geräts **KEINESFALLS** brennbare Substanzen, Sprays oder organische Lösungsmittel/Flüssigkeiten mit Alkohol oder Ammoniak. Anderenfalls besteht Feuer- oder Stromschlaggefahr. Verwenden Sie stattdessen nur ein trockenes, fusselfreies Tuch.

(>>Produkt-Sicherheitshinweise:
Allgemeine Vorsichtsmaßnahmen.)



WICHTIG

- Gehen Sie vorsichtig mit der Tonerkassette um. Wenn Tonerpartikel auf Ihre Hände oder Kleidung gelangen, wischen oder waschen Sie diese mit kaltem Wasser ab.
- Um Druckqualitätsprobleme zu vermeiden, sollten Sie die in den Abbildungen grau schattierten Teile **NICHT** berühren.

<Tonerkassette>

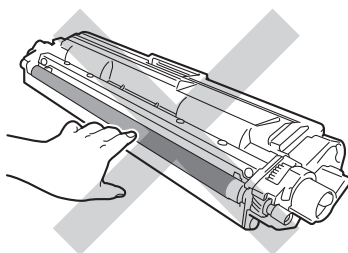

<Trommeleinheit>

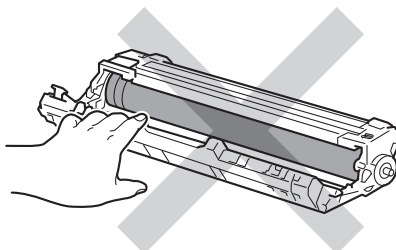
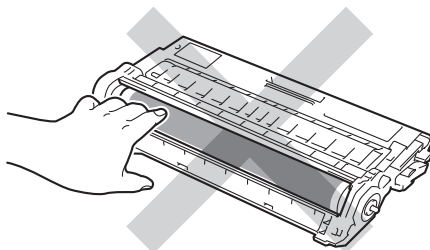

- Wir empfehlen, die Tonerkassette auf ein Stück Papier auf einer sauberen, ebenen, waagerechten und stabilen Oberfläche zu legen, um Verschmutzungen durch versehentlich verstreuten Toner zu vermeiden.

HINWEIS

- Packen Sie die verbrauchte Tonerkassette in einen Beutel und verschließen Sie diesen sorgfältig, damit kein Toner verstreut wird.
- Unter <http://www.brother.com/original/index.html> finden Sie Anweisungen, wie die gebrauchten Verbrauchsmaterialien im Rahmen des Brother-Recycling-Programms zurückgesendet werden können. Wenn Sie sich gegen die Rücksendung der benutzten Teile entscheiden, entsorgen Sie diese gemäß den örtlichen Bestimmungen getrennt vom normalen Hausmüll. Fragen Sie gegebenenfalls bei Ihrem örtlichen Wertstoffhof nach (►►Produkt-Sicherheitshinweise: *Recycling-Informationen gemäß der WEEE-Richtlinie und der Batterierichtlinie*).

- 5 Packen Sie die neue Tonerkassette aus. Halten Sie die Kassette mit beiden Händen gerade und schütteln Sie sie vorsichtig mehrmals nach links und rechts, um den Toner gleichmäßig in der Kassette zu verteilen.

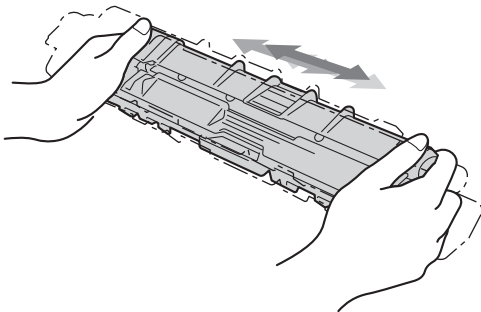
**WICHTIG**

- Entpacken Sie die Tonerkassette erst kurz bevor Sie sie in das Gerät einsetzen. Wenn eine Tonerkassette längere Zeit unverpackt bleibt, wird die Lebensdauer des Toners verkürzt.
- Die unverpackte Trommeleinheit kann durch direktes Sonnenlicht (oder Raumlicht über längere Zeit) beschädigt werden.
- Brother-Geräte wurden für die Verwendung von Toner mit bestimmten Spezifikationen entwickelt und sie liefern die besten Ergebnisse, wenn sie zusammen mit Brother Original-Tonerkassetten benutzt werden. Brother kann nicht für optimale Ergebnisse garantieren, wenn Toner oder Tonerkassetten mit anderen Spezifikationen eingesetzt werden. Brother empfiehlt daher, nur Brother Original-Tonerkassetten mit diesem Gerät zu verwenden und die leeren Tonerkassetten nicht mit Toner anderer Hersteller wieder aufzufüllen. Wenn die Trommeleinheit oder andere Teile des Gerätes beschädigt werden, weil nicht Brother Original-Toner oder Original-Tonerkassetten verwendet wurden, sondern Verbrauchsmaterialien, die nicht kompatibel oder nicht geeignet für dieses Gerät sind, und dadurch Reparaturen notwendig werden, sind diese nicht von der Garantie gedeckt.

- 6 Ziehen Sie die Schutzabdeckung ab.

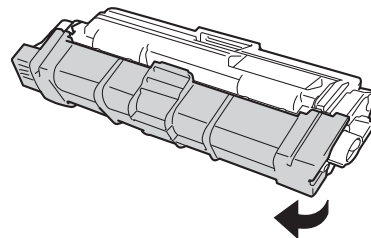

A

WICHTIG

Setzen Sie die neue Tonerkassette unmittelbar nach dem Entfernen der Schutzabdeckung in die Trommeleinheit ein. Um eine Beeinträchtigung der Druckqualität zu vermeiden, sollten Sie die in den Abbildungen grau schattierten Teile NICHT berühren.

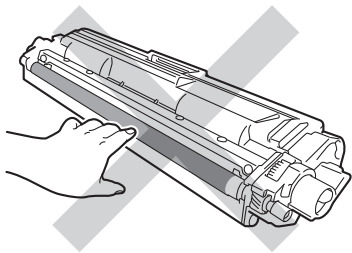

- Die neue Tonerkassette fest in die Trommeleinheit einsetzen, bis ein Klickgeräusch zu hören ist. Wenn Sie die Einheit korrekt einsetzen, hebt sich der grüne Hebel an der Trommeleinheit automatisch.

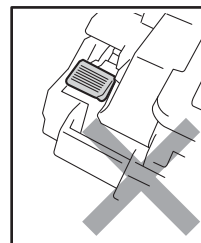
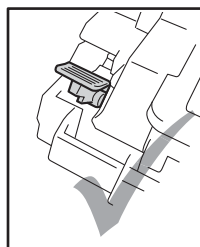
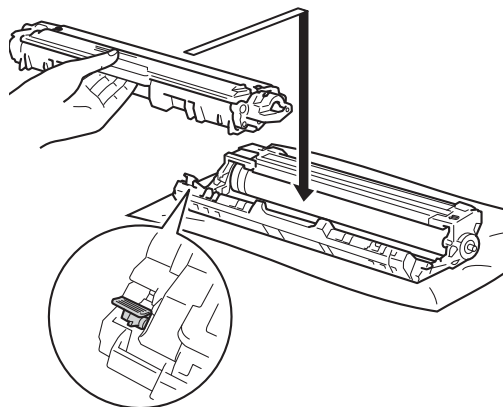

HINWEIS

Stellen Sie sicher, dass Sie die Tonerkassette korrekt einsetzen, da sie sich sonst von der Trommeleinheit löst.

- 8 Reinigen Sie den Koronadraht in der Trommeleinheit, indem Sie den grünen Schieber vorsichtig einige Male von links nach rechts und von rechts nach links bewegen.

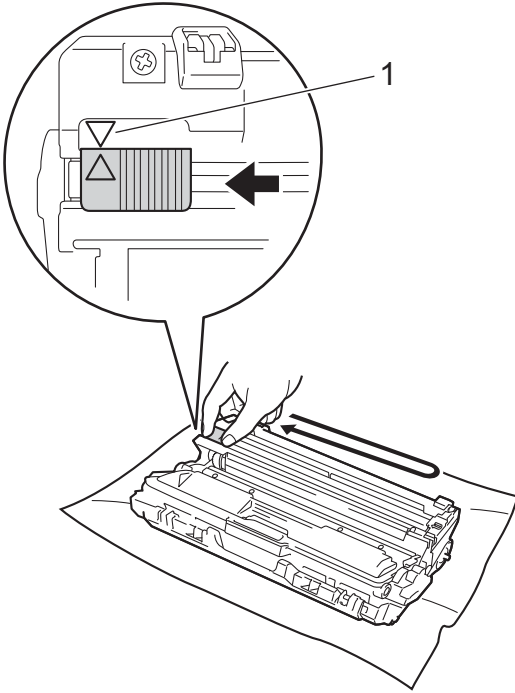

HINWEIS

Bringen Sie den Schieber wieder in die Ausgangsposition (▲) (1) zurück. Der Pfeil an der Lasche muss am Pfeil an der Trommeleinheit ausgerichtet sein. Andernfalls können in den gedruckten Seiten senkrechte Streifen erscheinen.

- 9 Wiederholen Sie Schritt 3 und Schritt 8, um jeden der verbleibenden drei Koronadrähte zu reinigen.

HINWEIS

Um die Koronadrähte zu reinigen, müssen Sie die Tonerkassette nicht aus der Trommeleinheit entnehmen.

- 10 Schieben Sie jede Tonerkassette mit der Trommeleinheit wieder in das Gerät. Stellen Sie sicher, dass Sie die Farbe der Tonerkassette der entsprechenden farbigen Markierung am Gerät zuordnen.

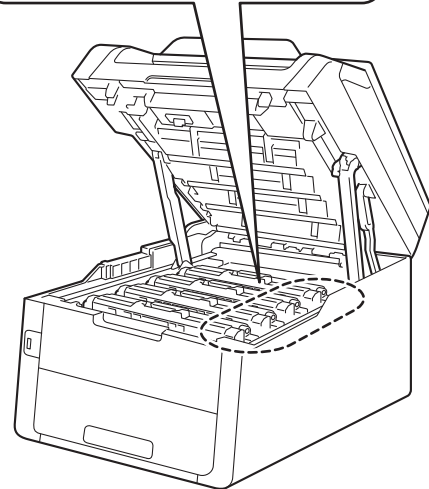
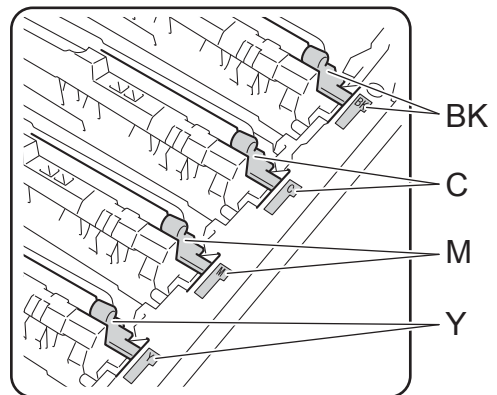
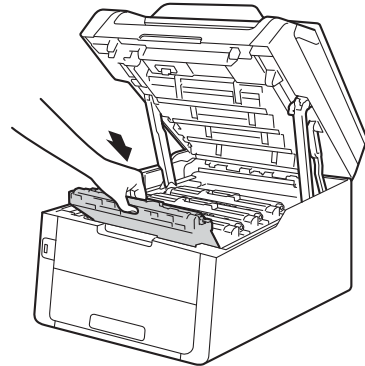

BK=Schwarz, C=Cyan,
M=Magenta, Y=Gelb

- 11 Schließen Sie obere Abdeckung des Geräts.

HINWEIS

Schalten Sie nach dem Ersetzen der Tonerkassette das Gerät NICHT aus und öffnen Sie die vordere Abdeckung NICHT, bevor im Touchscreen die Meldung *Bitte warten.* erlischt und das Gerät wieder zum Bereitschaftsmodus zurückgekehrt ist.

Austauschen der Trommeleinheiten

Modellname: DR-241CL 4 pc. Trommelset oder einzelne Trommeleinheiten DR-241CL-BK, DR-241CL-CMY

Eine neue Trommeleinheit kann bis zu 15.000 Seiten im Format A4 oder Letter einseitig bedrucken.

Das Trommelset DR-241CL enthält vier Trommeleinheiten, eine für Schwarz (DR-241CL-BK) und drei farbige (DR-241CL-CMY).

DR-241CL-BK enthält eine schwarze Trommel. DR-241CL-CMY enthält eine Farbtrommel.

Die Abnutzung der Trommel entsteht durch die allgemeine Verwendung und Drehung der Trommel sowie durch die Interaktion mit Papier, Toner und anderen Materialien im Papierpfad. Bei der Entwicklung dieses Produkts hat sich Brother dazu entschieden, die Anzahl der Drehungen der Trommel als vernünftige Kenngröße für die Lebensdauer der Trommel zu verwenden. Wenn eine Trommel ein werkseitig festgelegtes Drehungslimit erreicht, das dem Nenn-Seitenertrag entspricht, werden Sie im Touchscreen-Display des Produkts darauf hingewiesen, dass die entsprechende Trommel (bzw. Trommeln) ausgetauscht werden muss. Das Produkt funktioniert noch weiter, die Druckqualität wird aber nicht optimal sein.

Da sich die Trommeln in den verschiedenen Betriebsstadien gleichzeitig drehen (unabhängig davon, ob Toner auf die Seite aufgebracht wird) und da Schäden an einer einzelnen Trommeleinheit unwahrscheinlich sind, müssen Sie alle Trommeln gleichzeitig austauschen (außer Sie haben eine Einzeltrommel [DR-241CL-BK für Schwarz und DR-241CL-CMY für Farbe] aus anderen Gründen als dem Erreichen der Nennnutzungsdauer ausgetauscht). Zu Ihrem Komfort vertreibt Brother die Trommeleinheiten als Vierersatz (DR-241CL).

WICHTIG

Verwenden Sie nur Brother Original-Trommeleinheiten und Brother Original-Tonerkassetten, um die besten Ergebnisse zu erhalten. Das Drucken mit Trommeleinheiten oder Tonerkassetten anderer Hersteller kann nicht nur die Druckqualität verringern, sondern auch die Qualität und die Lebensdauer des Gerätes beeinträchtigen. Garantie und Gewährleistung gelten nicht für Probleme, die durch die Verwendung von Trommeleinheiten oder Tonerkassetten anderer Hersteller verursacht wurden.

Trommel!

Die Koronadrähte sind verschmutzt. Reinigen Sie die Koronadrähte in den vier Trommeleinheiten (siehe *Reinigen der Koronadrähte* >> Seite 112).

Wenn Sie die Koronadrähte gereinigt haben und der Fehler `Trommel !` weiterhin im Touchscreen erscheint, dann nähert sich die Trommeleinheit dem Ende ihrer Lebensdauer. Ersetzen Sie die Trommeleinheiten durch einen neuen Satz.

Trommel bestellen X

Wenn sich nur eine bestimmte Trommel dem Ende der Nutzungsdauer nähert, zeigt der Touchscreen die Meldung `Trommel bestell.X`. X zeigt die Farbe der Trommeleinheit, die sich dem Ende der Nutzungsdauer nähert. (BK=Schwarz, C=Cyan, M=Magenta, Y=Gelb). Wir empfehlen, Brother Original-Trommeleinheiten zur Installation bereitzuhalten. Kaufen Sie eine neue Trommeleinheit DR-241CL-BK (für Schwarz) oder DR-241CL-CMY (für die Farbe C, M, Y) oder halten Sie sie bereit, bevor die Meldung `Trommel ersetzenX` angezeigt wird.

Trommel ersetzen X

Wenn nur eine bestimmte Trommel ausgetauscht werden muss, zeigt der Touchscreen die Meldung `Trommel ersetzenX`. X zeigt die Farbe der Trommeleinheit an, die ausgetauscht werden muss. (BK=Schwarz, C=Cyan, M=Magenta, Y=Gelb)

Die Trommeleinheit hat das Ende der geschätzten Lebensdauer überschritten. Ersetzen Sie die Trommeleinheit durch eine neue. Wir empfehlen, eine Brother Original-Trommeleinheit zu installieren.

Wenn Sie die Trommeleinheit durch eine neue austauschen, müssen Sie den Trommelzähler zurücksetzen. Anweisungen dazu finden Sie in der Verpackung der neuen Trommeleinheit.

Trommel-Stopp

Für die Druckqualität kann nicht garantiert werden. Ersetzen Sie die Trommeleinheit durch eine neue. Wir empfehlen, eine Brother Original-Trommeleinheit zu installieren.

Wenn Sie die Trommeleinheit durch eine neue austauschen, müssen Sie den Trommelzähler zurücksetzen. Anweisungen dazu finden Sie in der Verpackung der neuen Trommeleinheit.

Austauschen der Trommeleinheiten

WICHTIG

- Gehen Sie beim Herausnehmen der Trommeleinheit vorsichtig mit ihr um, da sich in ihr Tonerreste befinden können. Wenn Tonerpartikel auf Ihre Hände oder Kleidung gelangen, wischen oder waschen Sie diese mit kaltem Wasser sofort ab.
- Reinigen Sie bei jedem Wechseln der Trommeleinheit das Innere des Gerätes (siehe *Gerät reinigen und überprüfen* >> Seite 107).
- Entpacken Sie die neue Trommeleinheit ERST, wenn Sie bereit sind, sie einzusetzen. Die Trommeleinheit kann durch direktes Sonnenlicht (oder Raumlicht über längere Zeit) beschädigt werden.

- 1 Stellen Sie sicher, dass das Gerät eingeschaltet ist.
- 2 Öffnen Sie die obere Abdeckung, bis sie in der geöffneten Position einrastet.

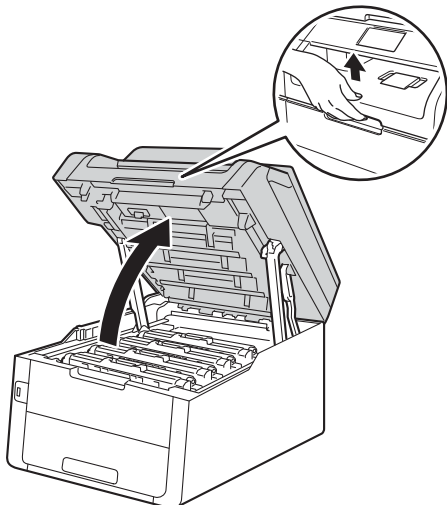

- 3 Entnehmen Sie die Tonerkassette mit der Trommeleinheit für die Farbe, die im Touchscreen angegeben wird.

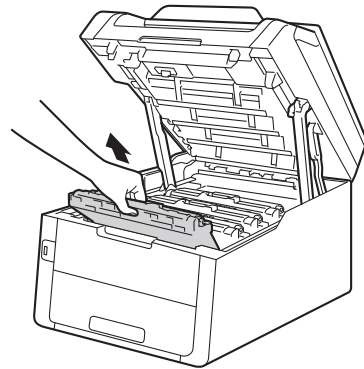

! WARNUNG

⚠ HEISSE GERÄTETEILE

Falls Sie das Gerät gerade benutzt haben, können einige der Innenteile extrem heiß sein. Warten Sie, bis sich das Gerät abgekühlt hat, bevor Sie Teile im Inneren berühren.

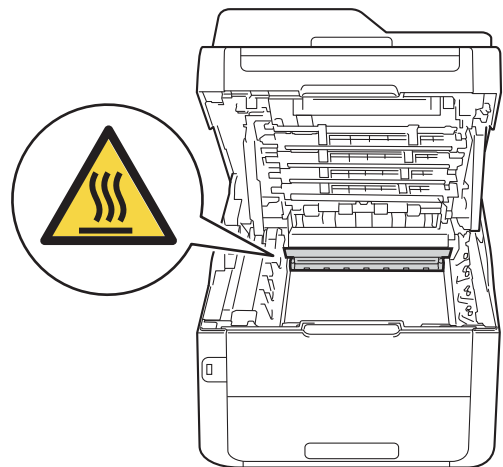

WICHTIG

- Wir empfehlen, die Tonerkassette mit der Trommeleinheit auf ein Blatt Papier auf einer sauberen, ebenen Oberfläche zu legen, um Verschmutzungen durch versehentlich verstreuten Toner zu vermeiden.
- Berühren Sie die in der Abbildung gezeigten Elektroden NICHT, um Schäden am Gerät durch statische Elektrizität zu vermeiden.

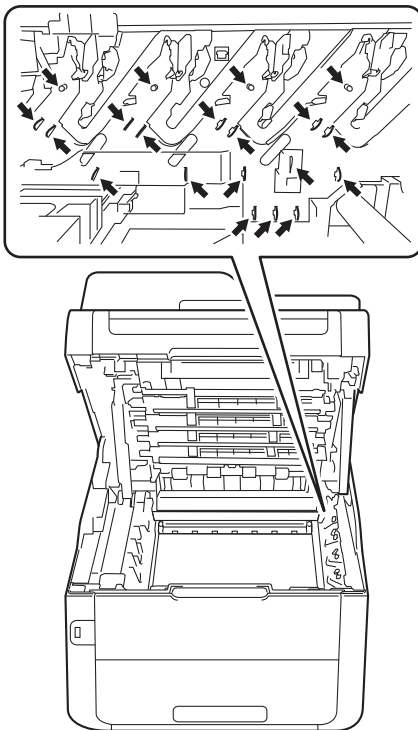

- 4 Drücken Sie den grünen Hebel und nehmen die Tonerkassette aus der Trommeleinheit.

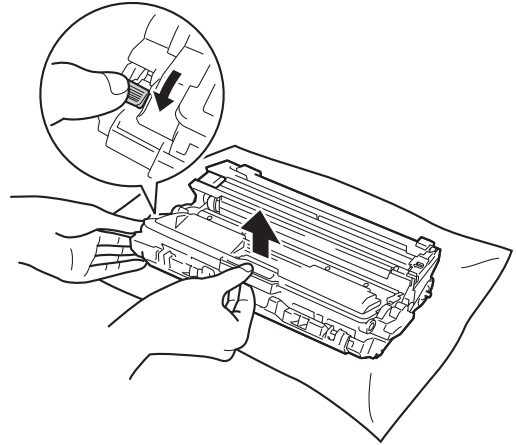

! WARNUNG



- Werfen Sie **KEINESFALLS** eine Tonerkassette oder eine Tonerkassette mit Trommeleinheit in ein Feuer. Sie könnten explodieren und Verletzungen verursachen.
- Verwenden Sie zum Reinigen der Innen- und Außenseite des Geräts **KEINESFALLS** brennbare Substanzen, Sprays oder organische Lösungsmittel/Flüssigkeiten mit Alkohol oder Ammoniak. Anderenfalls besteht Feuer- oder Stromschlaggefahr. Verwenden Sie stattdessen nur ein trockenes, fusselfreies Tuch.

(>>Produkt-Sicherheitshinweise:
Allgemeine Vorsichtsmaßnahmen.)



WICHTIG

- Gehen Sie vorsichtig mit der Tonerkassette um. Wenn Tonerpartikel auf Ihre Hände oder Kleidung gelangen, wischen oder waschen Sie diese mit kaltem Wasser ab.
- Um Druckqualitätsprobleme zu vermeiden, sollten Sie die in den Abbildungen grau schattierten Teile **NICHT** berühren.

<Tonerkassette>

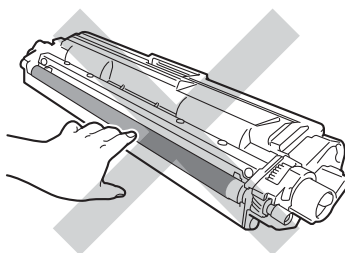

<Trommeleinheit>

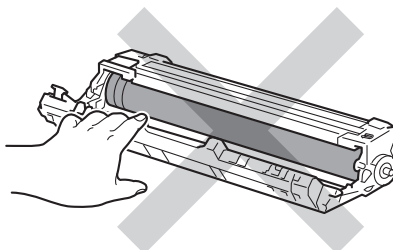
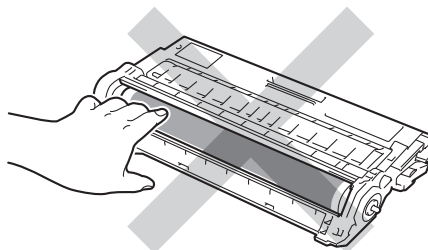

- Wir empfehlen, die Tonerkassette auf ein Stück Papier auf einer sauberen, ebenen, waagerechten und stabilen Oberfläche zu legen, um Verschmutzungen durch versehentlich verstreuten Toner zu vermeiden.

HINWEIS

- Packen Sie die verbrauchte Trommeleinheit in einen Beutel und verschließen Sie diesen fest, damit kein Toner verstreut wird.
- Unter <http://www.brother.com/original/index.html> finden Sie Anweisungen, wie die gebrauchten Verbrauchsmaterialien im Rahmen des Brother-Recycling-Programms zurückgesendet werden können. Wenn Sie sich gegen die Rücksendung der benutzten Teile entscheiden, entsorgen Sie diese gemäß den örtlichen Bestimmungen getrennt vom normalen Hausmüll. Fragen Sie gegebenenfalls bei Ihrem örtlichen Wertstoffhof nach (►►Produkt-Sicherheitshinweise: *Recycling-Informationen gemäß der WEEE-Richtlinie und der Batterierichtlinie*).

- 5 Packen Sie die neue Trommeleinheit aus.
- 6 Ziehen Sie die Schutzabdeckung ab.

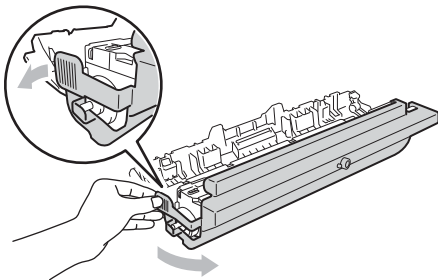

- 7 Die Tonerkassette fest in die neue Trommeleinheit einsetzen, bis ein Klickgeräusch zu hören ist. Wenn Sie die Kassette korrekt einsetzen, hebt sich der grüne Hebel automatisch.

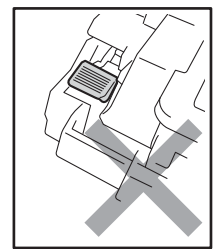
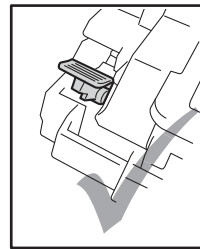
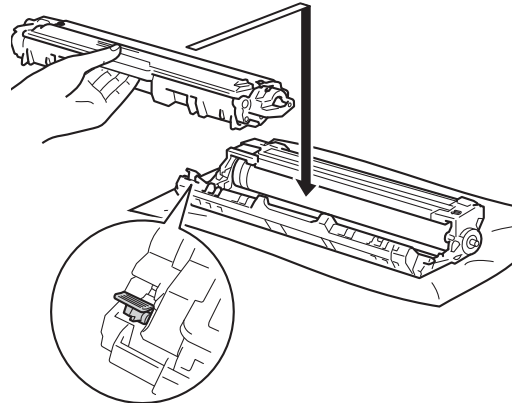
**HINWEIS**

Stellen Sie sicher, dass Sie die Tonerkassette korrekt einsetzen, da sie sich sonst von der Trommeleinheit löst.

- 8 Reinigen Sie den Koronadraht in der Trommeleinheit, indem Sie den grünen Schieber vorsichtig einige Male von links nach rechts und von rechts nach links bewegen.

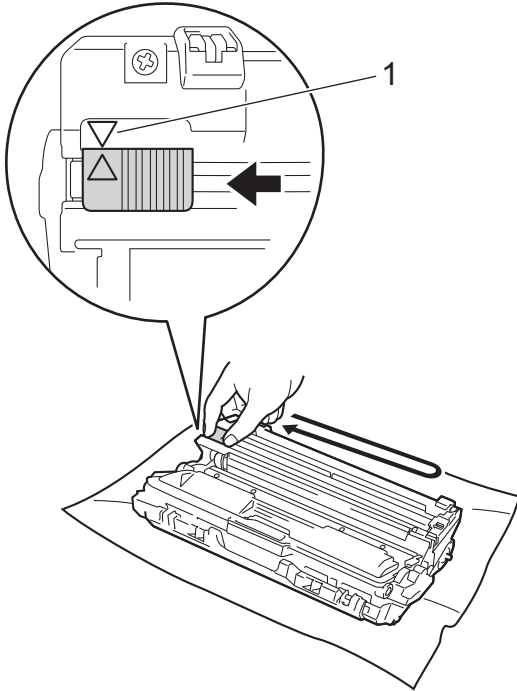

HINWEIS

Bringen Sie den Schieber wieder in die Ausgangsposition (▲) (1) zurück. Der Pfeil an der Lasche muss am Pfeil an der Trommeleinheit ausgerichtet sein. Andernfalls können in den gedruckten Seiten senkrechte Streifen erscheinen.

- 9 Wiederholen Sie Schritt 8 und Schritt 8, um jeden der verbleibenden drei Koronadrähte zu reinigen.

HINWEIS

Um die Koronadrähte zu reinigen, müssen Sie die Tonerkassette nicht aus der Trommeleinheit entnehmen.

- 10 Schieben Sie jede Tonerkassette mit der Trommeleinheit wieder in das Gerät. Stellen Sie sicher, dass Sie die Farbe der Tonerkassette der entsprechenden farbigen Markierung am Gerät zuordnen.

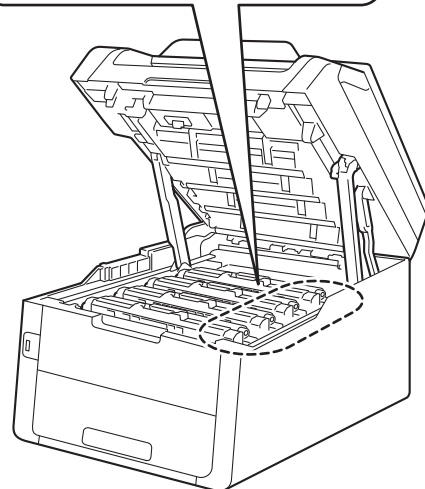
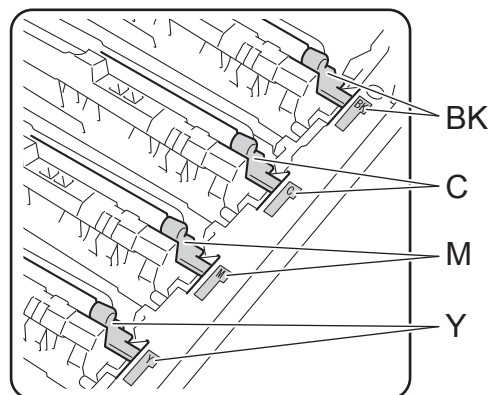
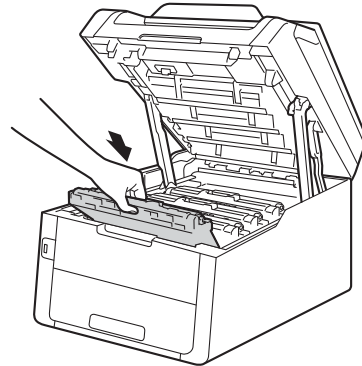

BK=Schwarz, C=Cyan,
M=Magenta, Y=Gelb

- 11 Schließen Sie obere Abdeckung des Geräts.
- 12 Wenn Sie die Trommeleinheit durch eine neue austauschen, müssen Sie den Trommelzähler zurücksetzen. Anweisungen dazu finden Sie in der Verpackung der neuen Trommeleinheit.

Austauschen der Transfereinheit

Modellname: BU-220CL

Eine neue Transfereinheit kann bis zu 50.000 Seiten im Format A4 oder Letter einseitig bedrucken.

Transfereinheit ersetzen

Wenn die Meldung `Transfereinheit ersetzen` im Touchscreen angezeigt wird, müssen Sie die Transfereinheit ersetzen.

Wenn Sie die Transfereinheit durch eine neue austauschen, müssen Sie den Transfereinheitszähler zurücksetzen. Anweisungen dazu finden Sie in der Verpackung der neuen Transfereinheit.

WICHTIG

- Berühren Sie NICHT die Oberfläche der Transfereinheit. Wenn Sie sie berühren, kann sich die Druckqualität verschlechtern.
- Schäden durch eine fehlerhafte Handhabung der Transfereinheit können die Garantie erlöschen lassen.

- 1 Stellen Sie sicher, dass das Gerät eingeschaltet ist.

- 2 Öffnen Sie die obere Abdeckung, bis sie in der geöffneten Position einrastet.

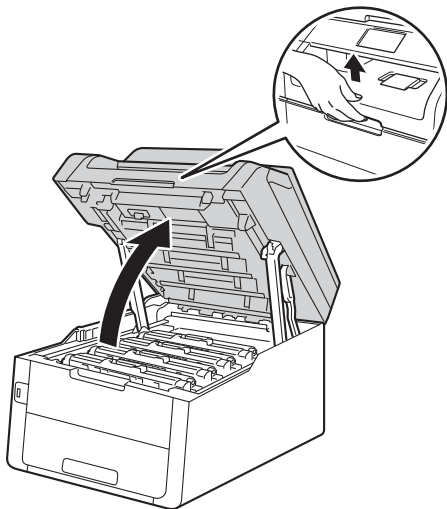

- 3 Entfernen Sie alle Tonerkassetten mit den Trommeleinheiten.

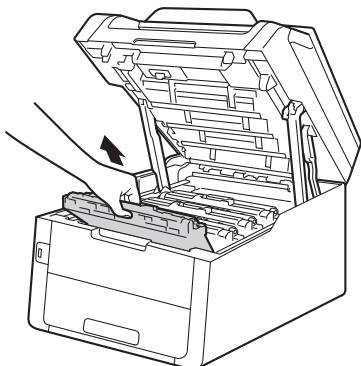

! WARNUNG

⚠ HEISSE GERÄTETEILE

Falls Sie das Gerät gerade benutzt haben, können einige der Innenteile extrem heiß sein. Warten Sie, bis sich das Gerät abgekühlt hat, bevor Sie Teile im Inneren berühren.

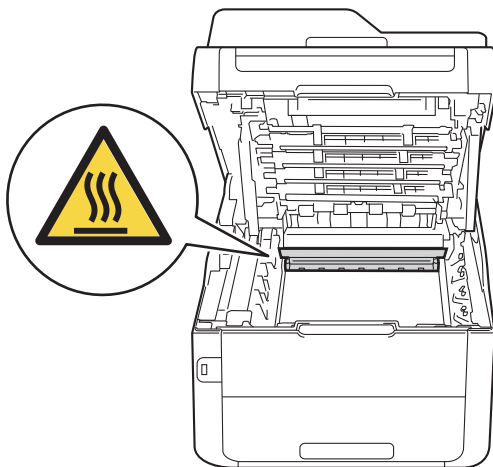

WICHTIG

- Wir empfehlen, die Tonerkassetten mit den Trommleinheiten auf ein Blatt Papier auf einer sauberen, ebenen Oberfläche zu legen, um Verschmutzungen durch versehentlich verstreuten Toner zu vermeiden.
- Berühren Sie die in der Abbildung gezeigten Elektroden NICHT, um Schäden am Gerät durch statische Elektrizität zu vermeiden.

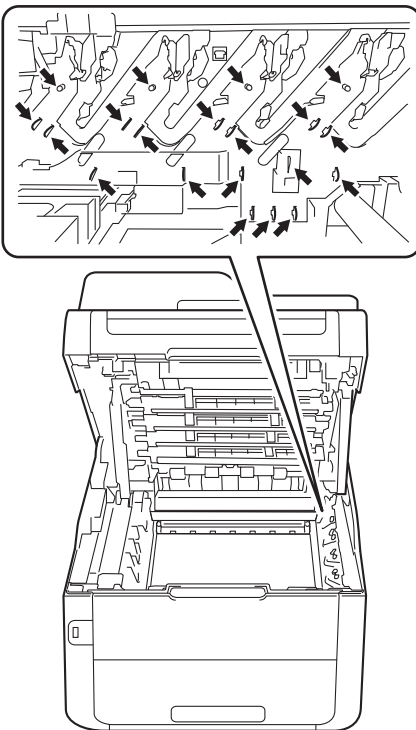

- 4 Halten Sie den grünen Griff der Transfereinheit, heben Sie die Transfereinheit an und ziehen Sie sie dann heraus.

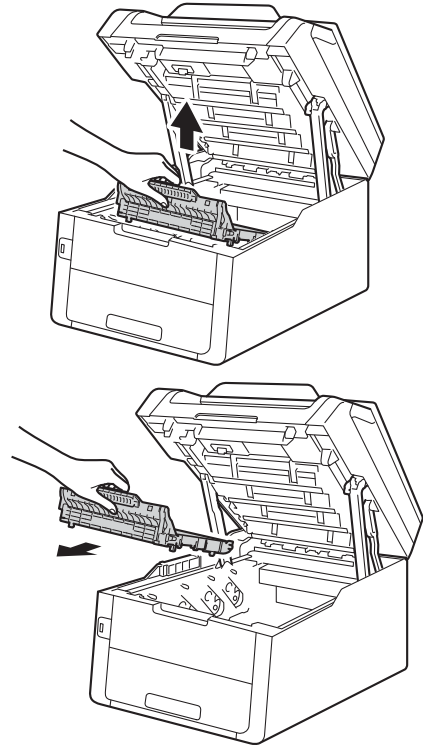

WICHTIG

Um Druckqualitätsprobleme zu vermeiden, sollten Sie die in den Abbildungen grau schattierten Teile NICHT berühren.

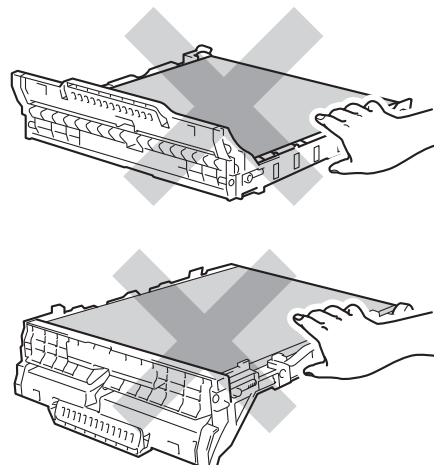

- 5 Entpacken Sie die neue Transfereinheit und setzen Sie die neue Transfereinheit in das Gerät ein.

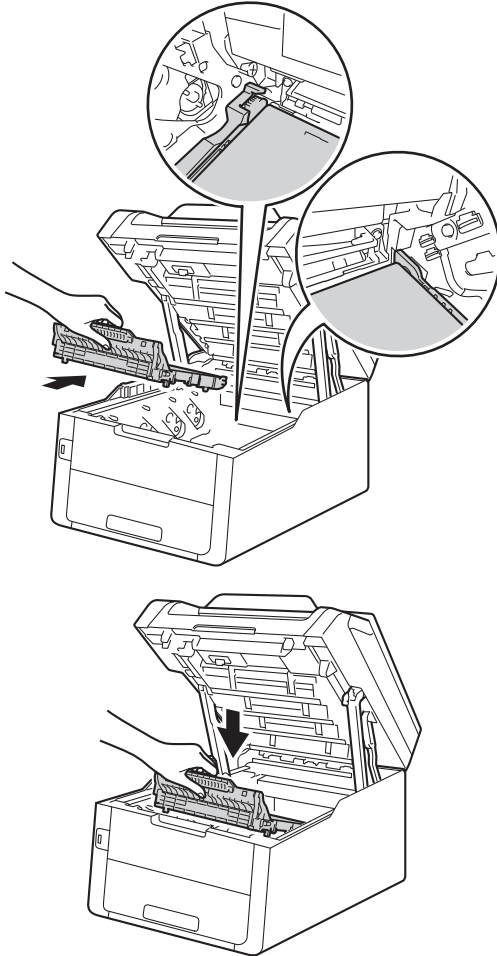

- 6 Schieben Sie jede Tonerkassette mit der Trommelleinheit wieder in das Gerät, stellen Sie dabei sicher, dass die Farben der Tonerkassette mit den entsprechenden Markierungen für die Farbe im Gerät übereinstimmen.

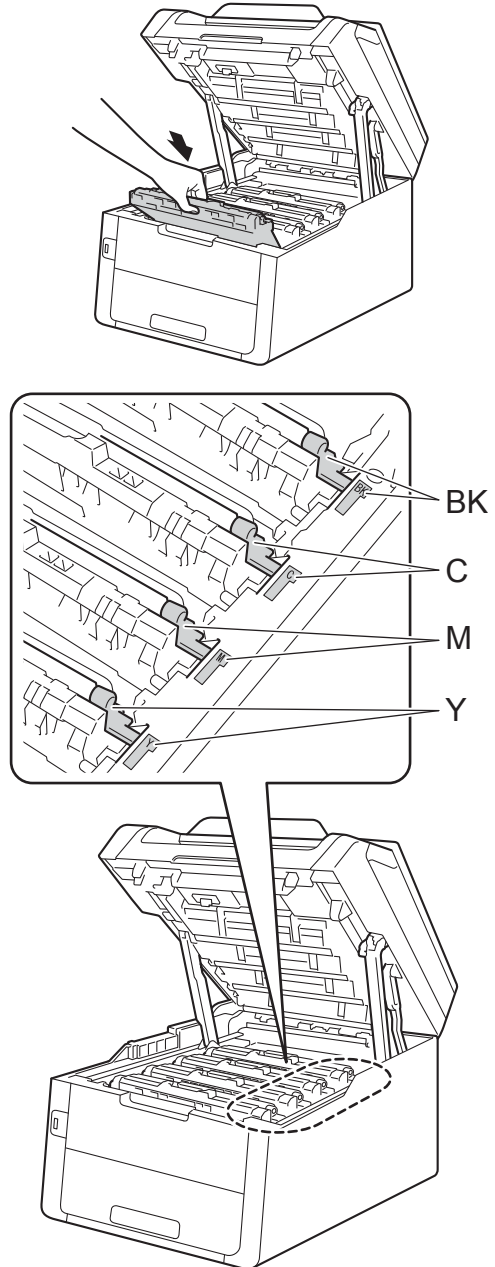

BK=Schwarz, C=Cyan,
M=Magenta, Y=Gelb

- 7 Schließen Sie obere Abdeckung des Geräts.
- 8 Wenn Sie die Transfereinheit durch eine neue austauschen, müssen Sie den Transfereinheitszähler zurücksetzen. Anweisungen dazu finden Sie in der Verpackung der neuen Transfereinheit.

Austauschen des Toner-Abfallbehälters

Modellname: WT-220CL

Die Nutzungsdauer des Toner-Abfallbehälters liegt bei ca. 50.000 Seiten im Format A4 oder Letter, einseitig bedruckt.

Toner-Abfallbehälter bestellen

Wenn der Touchscreen `Tonerabf bestell` anzeigt, bedeutet dies, dass sich der Toner-Abfallbehälter dem Ende seiner Nutzungsdauer nähert. Kaufen Sie einen neuen Toner-Abfallbehälter und halten Sie ihn bereit, bevor die Meldung `Abfalltonerbehälter ersetzen` angezeigt wird.

Toner-Abfallbehälter austauschen

Wenn die Meldung `Abfalltonerbehälter ersetzen` im Touchscreen angezeigt wird, müssen Sie den Toner-Abfallbehälter austauschen.

- 1 Stellen Sie sicher, dass das Gerät eingeschaltet ist.
- 2 Öffnen Sie die obere Abdeckung, bis sie in der geöffneten Position einrastet.

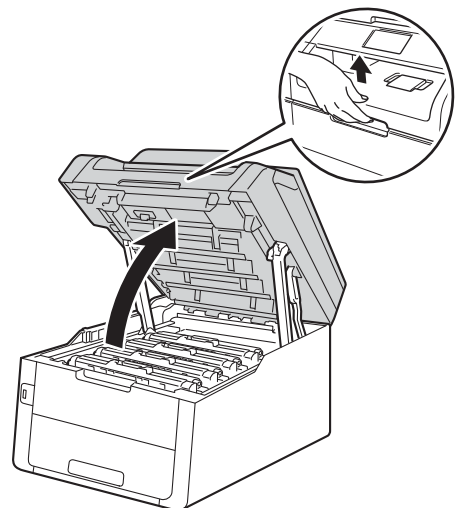

- 3 Entfernen Sie alle Tonerkassetten mit den Trommeleinheiten.

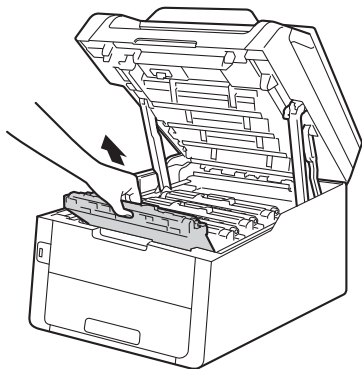

! WARNUNG

! HEISSE GERÄTETEILE

Falls Sie das Gerät gerade benutzt haben, können einige der Innenteile extrem heiß sein. Warten Sie, bis sich das Gerät abgekühlt hat, bevor Sie Teile im Inneren berühren.

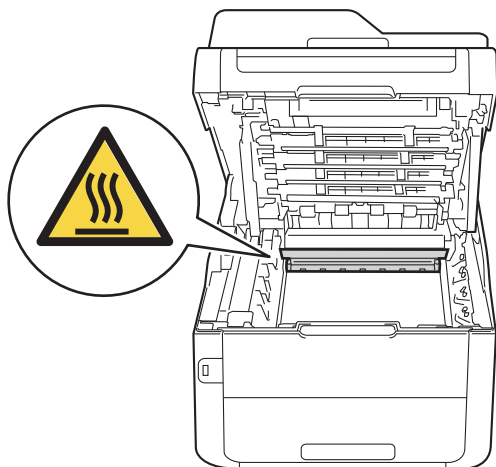

WICHTIG

- Wir empfehlen, die Tonerkassetten mit den Trommeleinheiten auf ein Blatt Papier auf einer sauberen, ebenen Oberfläche zu legen, um Verschmutzungen durch versehentlich verstreuten Toner zu vermeiden.
- Berühren Sie die in der Abbildung gezeigten Elektroden NICHT, um Schäden am Gerät durch statische Elektrizität zu vermeiden.

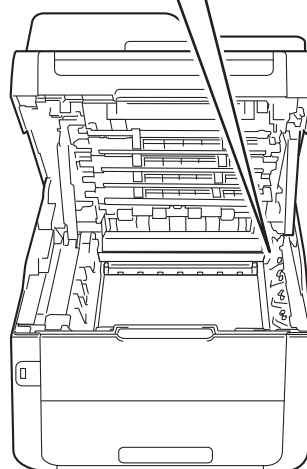
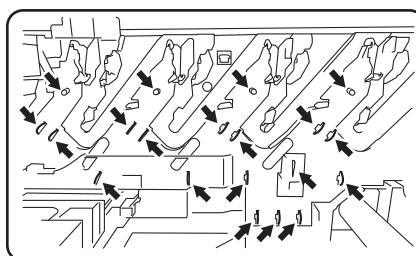

- 4 Halten Sie den grünen Griff der Transfereinheit, heben Sie die Transfereinheit an und ziehen Sie sie dann heraus.

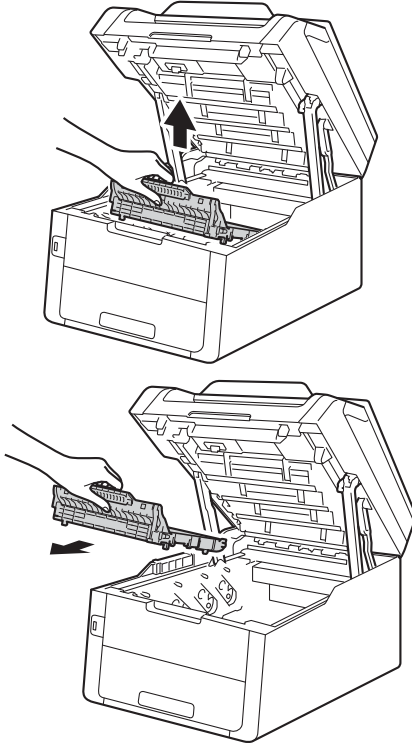

WICHTIG

Um Druckqualitätsprobleme zu vermeiden, sollten Sie die in den Abbildungen grau schattierten Teile NICHT berühren.

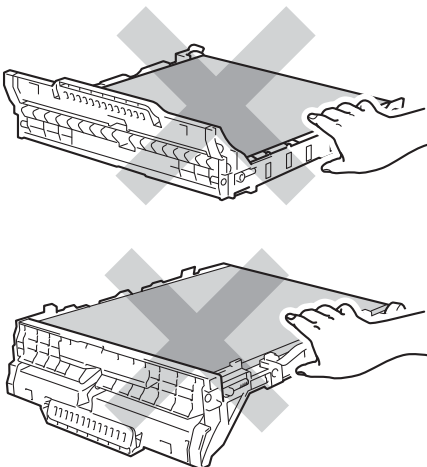

- 5 Entfernen Sie das orangefarbene Verpackungsmaterial und entsorgen Sie es.

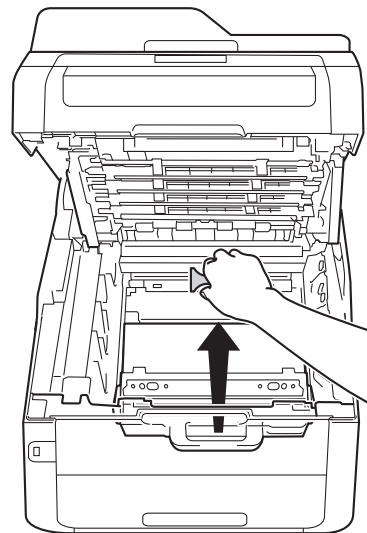
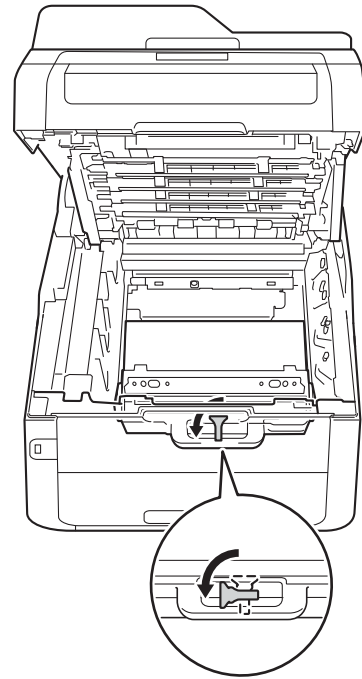

HINWEIS

Dieser Schritt ist nur notwendig, wenn Sie den Toner-Abfallbehälter zum ersten Mal austauschen, und ist beim Ersatz-Toner-Abfallbehälter nicht erforderlich. Das orangefarbene Verpackungselement wurde werkseitig eingesetzt, um das Gerät während des Transports zu schützen.

- 6 Halten Sie den grünen Griff des Toner-Abfallbehälters fest und entnehmen Sie den Toner-Abfallbehälter aus dem Gerät.

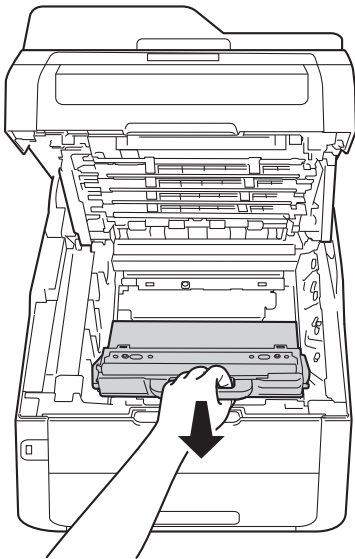

! WARNUNG



- Werfen Sie den Toner-Abfallbehälter NICHT ins Feuer. Sie könnten explodieren und Verletzungen verursachen.
- Verwenden Sie zum Reinigen der Innen- und Außenseite des Geräts KEINESFALLS brennbare Substanzen, Sprays oder organische Lösungsmittel/Flüssigkeiten mit Alkohol oder Ammoniak. Anderenfalls besteht Feuer- oder Stromschlaggefahr. Verwenden Sie stattdessen nur ein trockenes, fusselfreies Tuch.

(>>Produkt-Sicherheitshinweise:
Allgemeine Vorsichtsmaßnahmen.)



WICHTIG

Verwenden Sie den Toner-Abfallbehälter NICHT wieder.

HINWEIS

- Packen Sie den Toner-Abfallbehälter in einen Beutel und verschließen Sie diesen sorgfältig, damit der Toner-Abfallbehälter sich nicht entleert.
- Entsorgen Sie den verwendeten Toner-Abfallbehälter entsprechend den regionalen Vorschriften und trennen Sie ihn vom Hausmüll. Fragen Sie gegebenenfalls bei Ihrem örtlichen Wertstoffhof nach.

- 7 Entpacken Sie den neuen Toner-Abfallbehälter und setzen Sie den neuen Toner-Abfallbehälter in das Gerät ein.

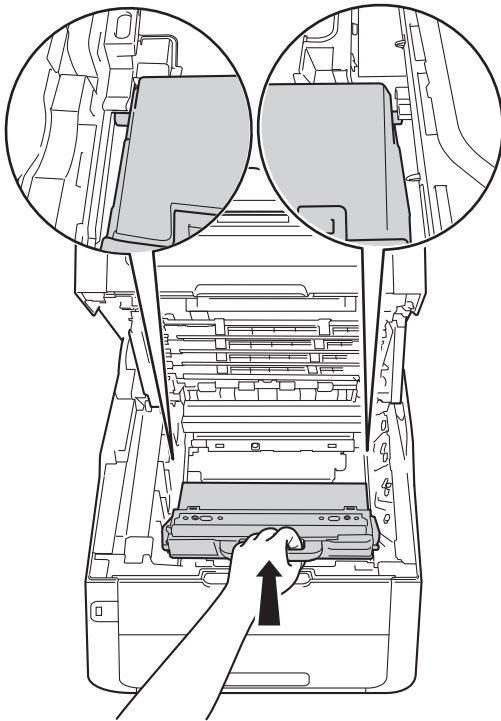

- 8 Setzen Sie die Transfereinheit wieder in das Gerät ein.

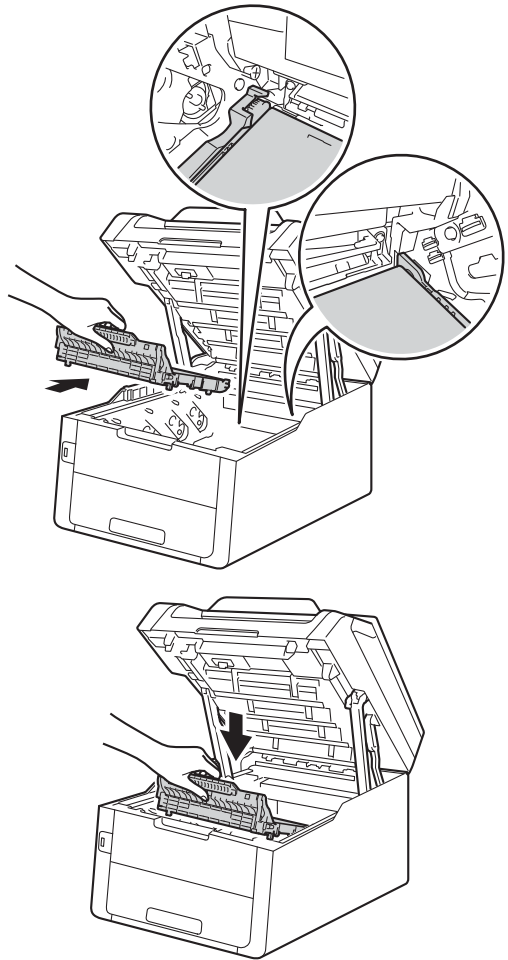

- 9 Schieben Sie jede Tonerkassette mit der Trommleinheit wieder in das Gerät, stellen Sie dabei sicher, dass die Farben der Tonerkassette mit den entsprechenden Markierungen für die Farbe im Gerät übereinstimmen.

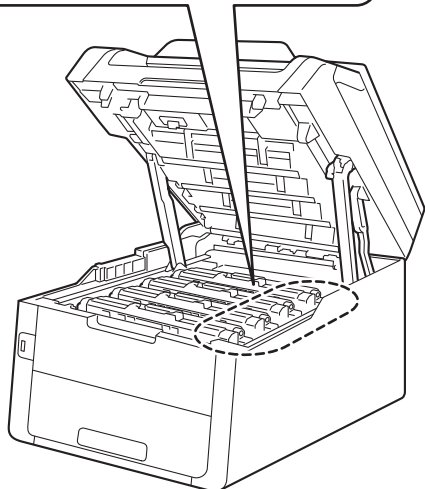
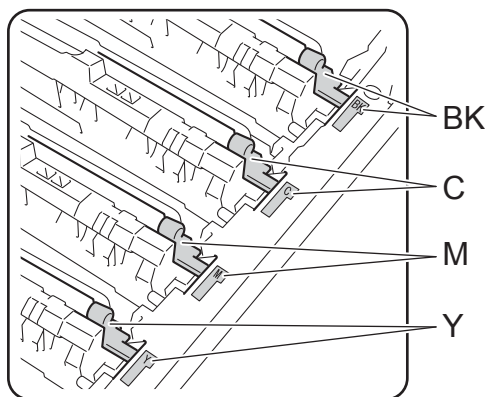
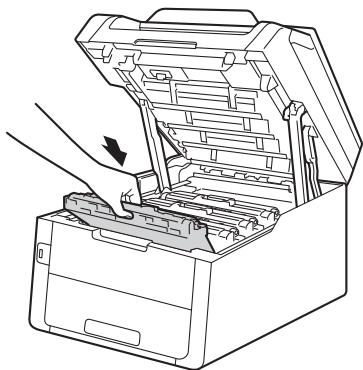

BK=Schwarz, C=Cyan,
M=Magenta, Y=Gelb

- 10 Schließen Sie obere Abdeckung des Geräts.

Gerät reinigen und überprüfen

Reinigen Sie das Gerät innen und außen regelmäßig mit einem trockenen, fusselfreien Tuch. Wenn Sie die Tonerkassette oder die Trommleinheit ersetzen, sollten Sie das Innere des Gerätes reinigen. Falls Ausdrücke mit Toner verschmutzt sind, reinigen Sie das Innere des Gerätes mit einem trockenen, fusselfreien Tuch.

! WARNUNG



- Werfen Sie **KEINESFALLS** eine Tonerkassette oder eine Tonerkassette mit Trommleinheit in ein Feuer. Sie könnten explodieren und Verletzungen verursachen.
- Verwenden Sie zum Reinigen der Innen- und Außenseite des Geräts **KEINESFALLS** brennbare Substanzen, Sprays oder organische Lösungsmittel/Flüssigkeiten mit Alkohol oder Ammoniak. Andernfalls besteht Feuer- oder Stromschlaggefahr. Verwenden Sie stattdessen nur ein trockenes, fusselfreies Tuch.

(>>>Produkt-Sicherheitshinweise:
Allgemeine Vorsichtsmaßnahmen.)



WICHTIG

- Verwenden Sie neutrale Reinigungsmittel. Durch Reinigen des Gerätes mit flüchtigen Reinigungsmitteln wie Verdünner oder Benzin wird das Gehäuse des Gerätes beschädigt.
- Verwenden Sie **KEINE** Reinigungsmaterialien, die Ammoniak enthalten.
- Verwenden Sie **KEINEN** Isopropylalkohol, um Schmutz vom Bedienfeld zu entfernen. Andernfalls kann das Bedienfeld springen.

Gehäuse des Gerätes reinigen

WICHTIG

Verwenden Sie KEINE flüssigen Reinigungsmittel (einschließlich Ethanol).

Reinigen des Touchscreens

- 1 Halten Sie  gedrückt, um das Gerät auszuschalten.
- 2 Reinigen Sie den Touchscreen mit einem *trockenen*, weichen und fusselfreien Tuch.

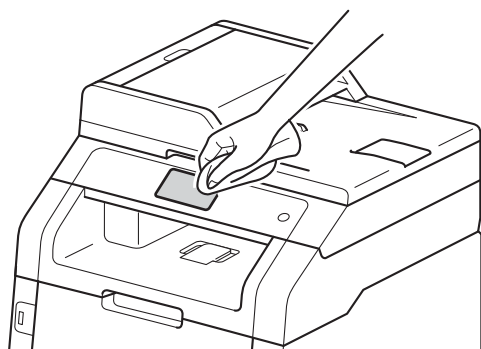

- 3 Schalten Sie das Gerät ein.

Reinigen der Außenseite des Geräts

- 1 Halten Sie  gedrückt, um das Gerät auszuschalten.

- 2 Wischen Sie das Gehäuse des Gerätes mit einem trockenen, fusselfreien Tuch ab, um Staub zu entfernen.

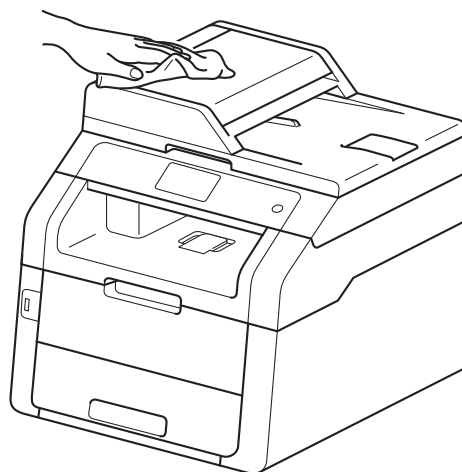

- 3 Ziehen Sie die Papierkassette ganz aus dem Gerät heraus.

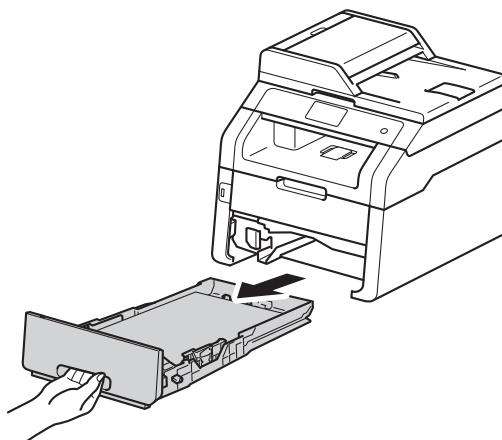

- 4 Wenn Papier in die Papierkassette eingelegt ist, entfernen Sie es.
- 5 Entfernen Sie alle Rückstände aus der Papierkassette.

- 6 Wischen Sie die Papierzufuhr innen und außen mit einem trockenen, fusselfreien Tuch ab, um Staub zu entfernen.

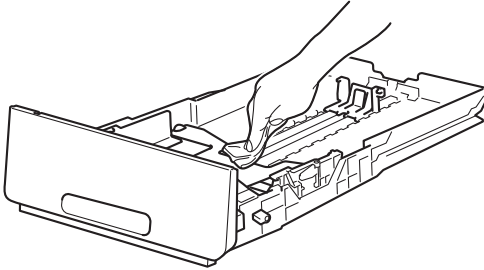

- 7 Legen Sie das Papier wieder ein und schieben Sie die Papierkassette wieder vollständig in das Gerät.
- 8 Schalten Sie das Gerät ein.

Reinigen der LED-Köpfe

Wenn ein Problem mit der Druckqualität auftritt, etwa helle oder verblasste Farben oder weiße Linien oder Streifen auf der Seite, reinigen Sie die LED-Köpfe wie folgt:

WICHTIG

Berühren Sie NICHT die Fenster der LED-Köpfe mit den Fingern.

- 1 Halten Sie  gedrückt, um das Gerät auszuschalten.
- 2 Öffnen Sie die obere Abdeckung, bis sie in der geöffneten Position einrastet.

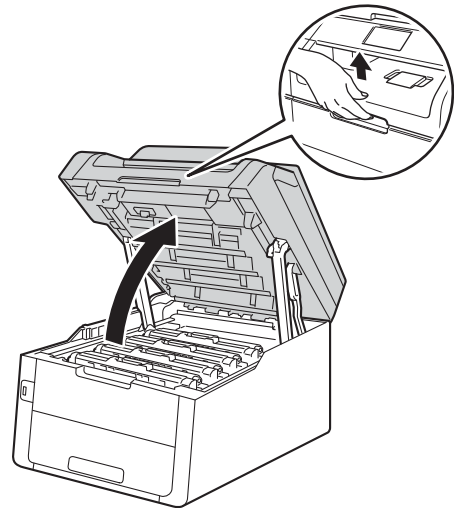

- 3 Wischen Sie die Fenster aller vier LED-Köpfe (1) mit einem trockenen, fuselfreien Tuch ab. Achten Sie darauf, dass Sie die Fenster der LED-Köpfe (1) nicht mit den Fingern berühren.

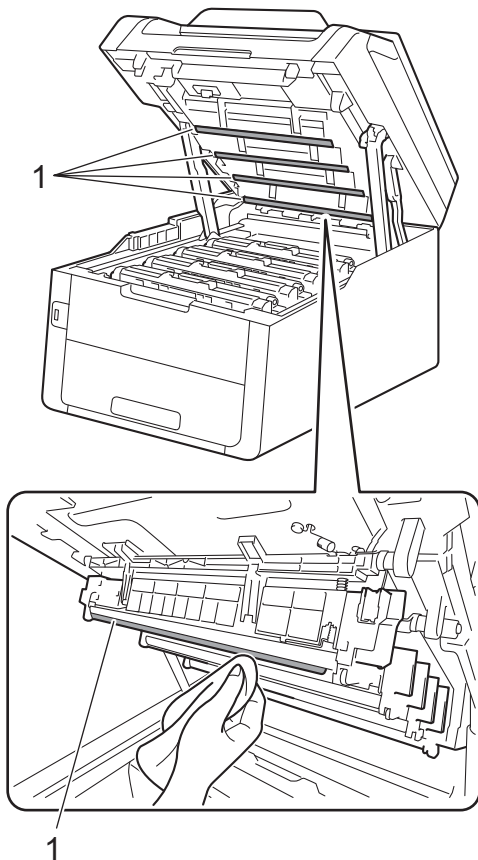

- 4 Schließen Sie obere Abdeckung des Geräts.
- 5 Schalten Sie das Gerät ein.

Vorlagenglas reinigen

- 1 Halten Sie  gedrückt, um das Gerät auszuschalten.
- 2 (MFC-9340CDW)
Klappen Sie die Vorlagenstütze (1) aus und öffnen Sie dann die Abdeckung des Vorlageneinzugs (2).
Reinigen Sie den weißen Streifen (3) und den darunter liegenden Scannerglas-Streifen (4) mit einem weichen, fusselfreien Tuch, das leicht mit Wasser angefeuchtet ist.
Schließen Sie die Abdeckung des Vorlageneinzugs (2) und klappen Sie die Vorlagenstütze (1) zu.

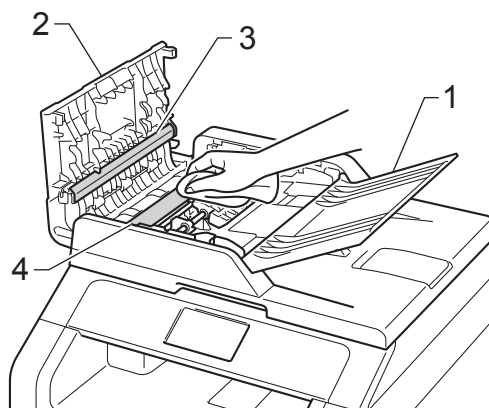

- 3 Öffnen Sie die Vorlagenglas-Abdeckung (1).
Reinigen Sie die weiße Kunststoffoberfläche (2) und das Scannerglas (3) mit einem weichen, fusselfreien Tuch, das leicht mit Wasser angefeuchtet ist.

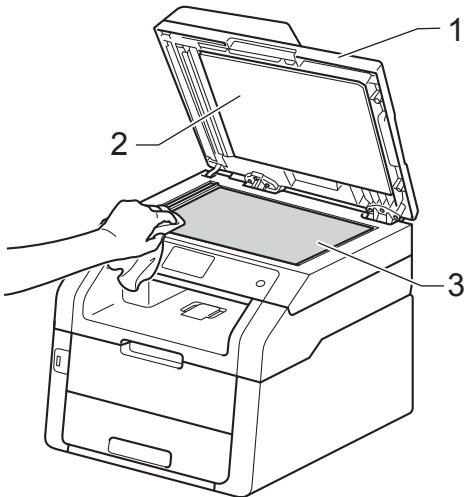

- 4 Reinigen Sie im automatischen Vorlageneinzug (ADF) den weißen Streifen (1) und den darunter liegenden Scannerglas-Streifen (2) mit einem weichen, fusselfreien Tuch, das leicht mit Wasser angefeuchtet ist.

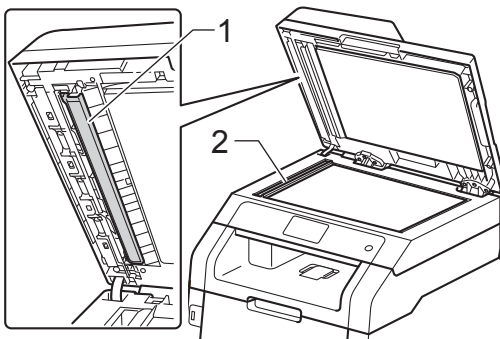

HINWEIS

Zusätzlich zur Reinigung des Scannerglases und des Glasstreifens mit einem weichen, fusselfreien Tuch, das leicht mit Wasser angefeuchtet ist, sollten Sie mit der Fingerspitze über das Glas fahren und fühlen, ob sich noch etwas darauf befindet. Falls Sie Schmutz oder Verunreinigungen fühlen, reinigen Sie die entsprechende Stelle des Glases noch einmal. Eventuell müssen Sie den Reinigungsvorgang drei- bis viermal wiederholen. Zum Testen fertigen Sie nach jedem Reinigungsvorgang eine Kopie an.

- 5 Schließen Sie die Vorlagenglas-Abdeckung.
6 Schalten Sie das Gerät ein.

Reinigen der Koronadrähte

Wenn Druckqualitätsprobleme auftreten sollten oder auf dem Touchscreen **Trommel !** angezeigt wird, reinigen Sie die Koronadrähte wie folgt:

- 1 Öffnen Sie die obere Abdeckung, bis sie in der geöffneten Position einrastet.

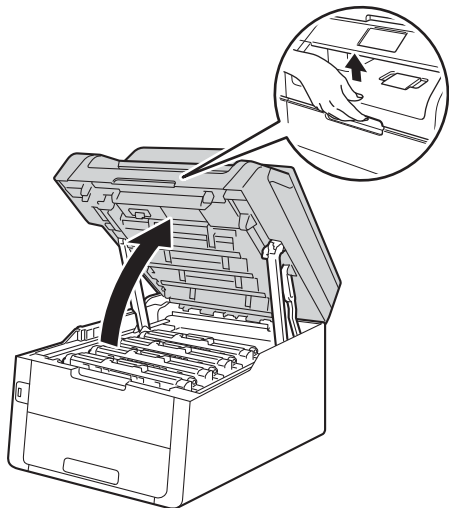

- 2 Entfernen Sie die Tonerkassette mit der Trommeleinheit.

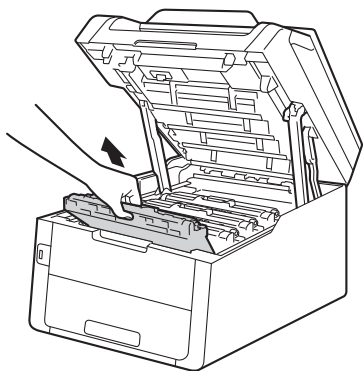

! WARNUNG

HEISSE GERÄTETEILE

Falls Sie das Gerät gerade benutzt haben, können einige der Innenteile extrem heiß sein. Warten Sie, bis sich das Gerät abgekühlt hat, bevor Sie Teile im Inneren berühren.

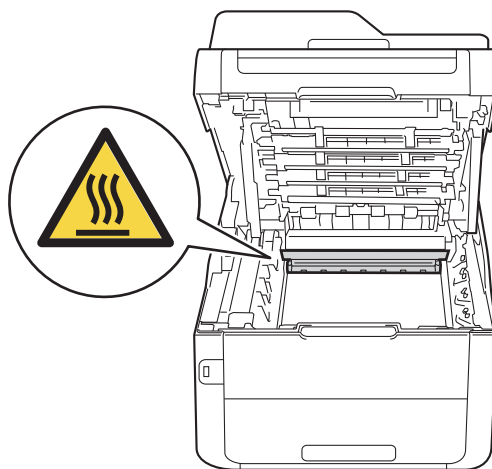

WICHTIG

- Wir empfehlen, die Tonerkassette mit der Trommeleinheit auf ein Blatt Papier auf einer sauberen, ebenen Oberfläche zu legen, um Verschmutzungen durch versehentlich verstreuten Toner zu vermeiden.
- Berühren Sie die in der Abbildung gezeigten Elektroden NICHT, um Schäden am Gerät durch statische Elektrizität zu vermeiden.

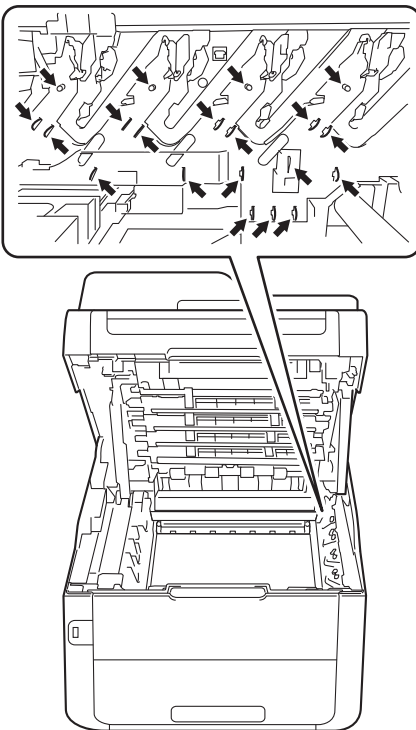

- 3 Reinigen Sie den Koronadraht in der Trommeleinheit, indem Sie den grünen Schieber vorsichtig einige Male von links nach rechts und von rechts nach links bewegen.

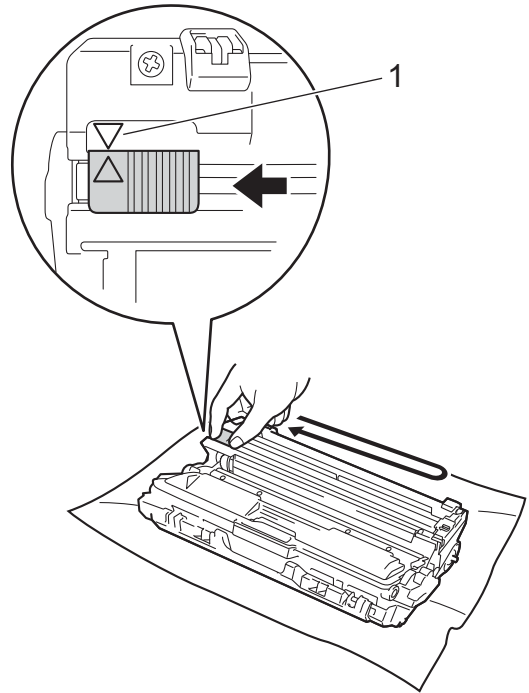
**HINWEIS**

Bringen Sie den Schieber wieder in die Ausgangsposition (▲) (1) zurück. Der Pfeil an der Lasche muss am Pfeil an der Trommeleinheit ausgerichtet sein. Andernfalls können in den gedruckten Seiten senkrechte Streifen erscheinen.

- 4 Schieben Sie die Tonerkassette mit der Trommleinheit wieder in das Gerät. Stellen Sie sicher, dass Sie die Farbe der Tonerkassette der entsprechenden Farbmarkierung am Gerät zuordnen.

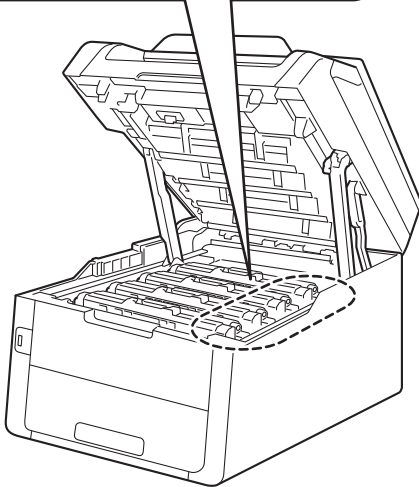
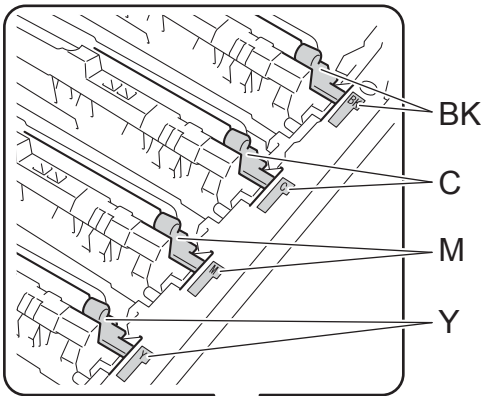
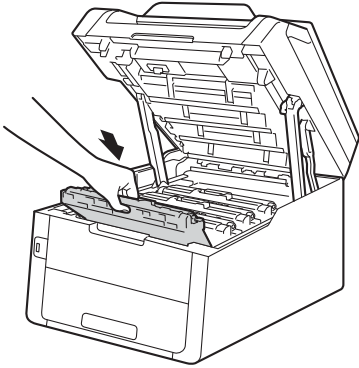

BK=Schwarz, C=Cyan,
M=Magenta, Y=Gelb

- 5 Wiederholen Sie die Schritte 2 - 4, um die drei verbleibenden Koronadrähte zu reinigen.



HINWEIS

Um die Koronadrähte zu reinigen, müssen Sie die Tonerkassette nicht aus der Trommleinheit entnehmen.

- 6 Schließen Sie obere Abdeckung des Geräts.

Trommeleinheit reinigen

Wenn der Ausdruck Punkte in regelmäßigen Abständen von 94 mm aufweist, gehen Sie wie folgt vor, um das Problem zu beheben.

- 1 Vergewissern Sie sich, dass sich das Gerät im Bereitschaftsmodus befindet.
- 2 Drücken Sie .
- 3 Drücken Sie `Alle Einstell..`
- 4 Streichen Sie nach oben oder unten oder drücken Sie `▲` oder `▼`, um `Ausdrucke` anzuzeigen.
- 5 Drücken Sie `Ausdrucke`.
- 6 Streichen Sie nach oben oder unten oder drücken Sie `▲` oder `▼`, um `Trommel-Testdruck` anzuzeigen.
- 7 Drücken Sie `Trommel-Testdruck`.
- 8 Folgende Anzeige erscheint auf dem Gerät:
[OK] drücken.
Drücken Sie `OK`.
- 9 Das Gerät druckt das Blatt zum Test auf Trommelflecken aus. Drücken Sie dann die Taste .
- 10 Halten Sie  gedrückt, um das Gerät auszuschalten.

- 11 Öffnen Sie die obere Abdeckung, bis sie in der geöffneten Position einrastet.

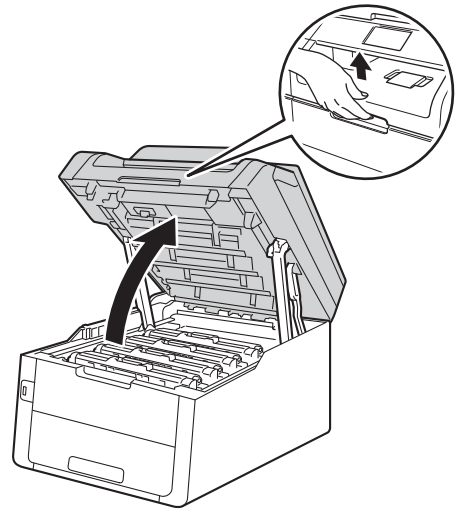

- 12 Die Farbe der gedruckten Punkte entspricht der Farbe der zu reinigenden Trommel. Entfernen Sie die Tonerkassette mit der Trommeleinheit für die Farbe, die das Problem verursacht.

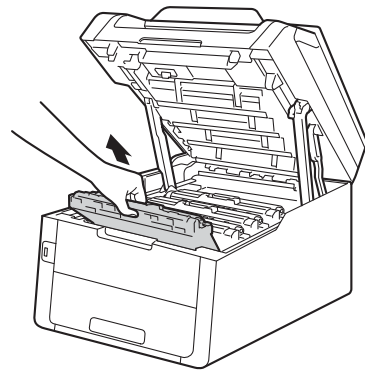

! WARNUNG

HEISSE GERÄTETEILE

Falls Sie das Gerät gerade benutzt haben, können einige der Innenteile extrem heiß sein. Warten Sie, bis sich das Gerät abgekühlt hat, bevor Sie Teile im Inneren berühren.

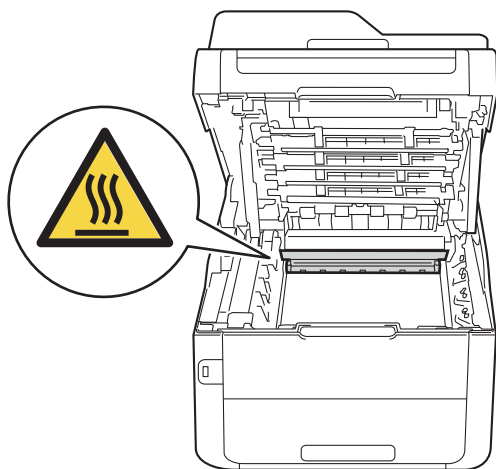

WICHTIG

- Wir empfehlen, die Tonerkassette mit der Trommeleinheit auf ein Blatt Papier auf einer sauberen, ebenen Oberfläche zu legen, um Verschmutzungen durch versehentlich verstreuten Toner zu vermeiden.
- Berühren Sie die in der Abbildung gezeigten Elektroden NICHT, um Schäden am Gerät durch statische Elektrizität zu vermeiden.

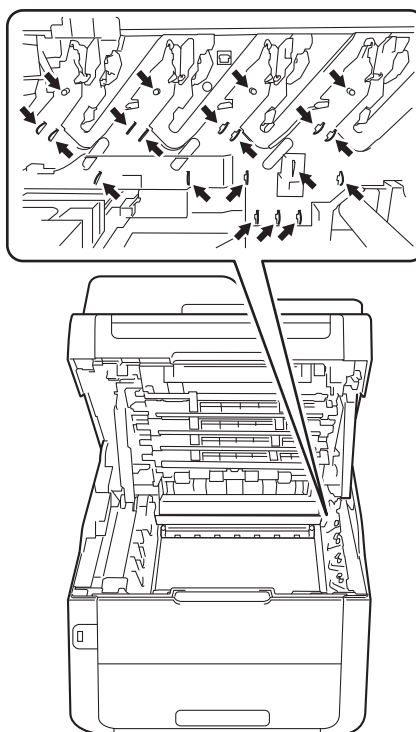

- 13 Drücken Sie den grünen Hebel und nehmen die Tonerkassette aus der Trommeleinheit.

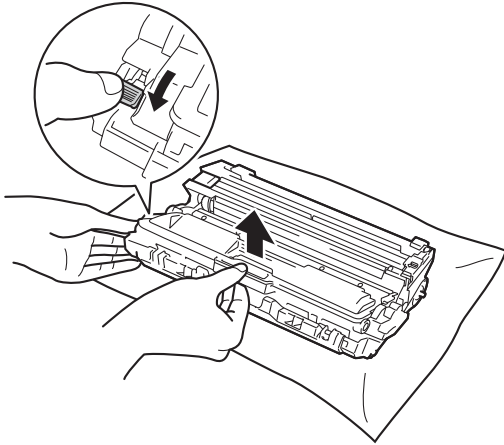

WICHTIG

- Gehen Sie vorsichtig mit der Tonerkassette um. Wenn Tonerpartikel auf Ihre Hände oder Kleidung gelangen, wischen oder waschen Sie diese mit kaltem Wasser ab.
- Um Druckqualitätsprobleme zu vermeiden, sollten Sie die in den Abbildungen grau schattierten Teile NICHT berühren.

<Tonerkassette>

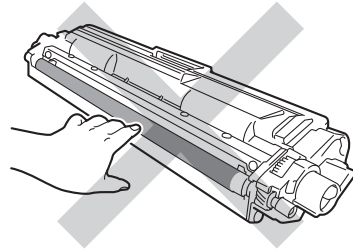

<Trommeleinheit>

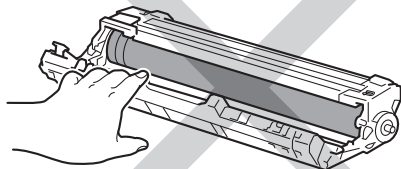
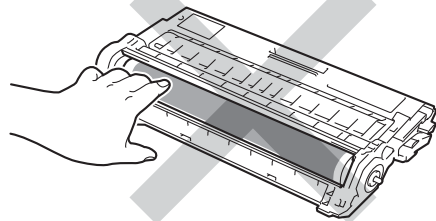

- Wir empfehlen, die Tonerkassette auf ein Stück Papier auf einer sauberen, ebenen, waagerechten und stabilen Oberfläche zu legen, um Verschmutzungen durch versehentlich verstreuten Toner zu vermeiden.

- 14 Drehen Sie die Trommeleinheit wie in der Abbildung gezeigt. Achten Sie darauf, dass sich das Zahnrad der Trommeleinheit (1) links befindet.

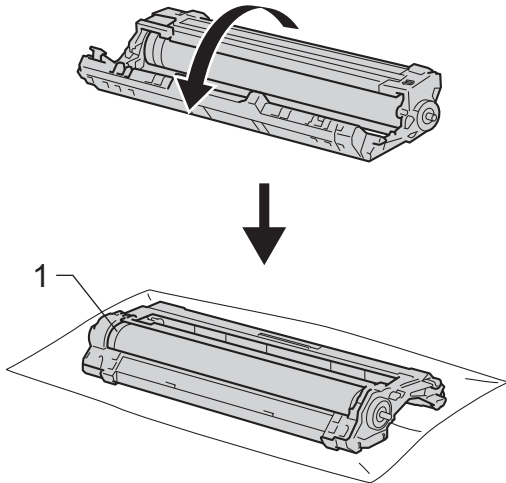

- 15 Lesen Sie die folgenden Informationen zum Blatt für den Test auf Trommelflecken.

■ Position des Flecks:

Auf dem Blatt befinden sich acht nummerierte Spalten. Die Zahl in der Spalte mit dem darin gedruckten Punkt wird verwendet, um die Position des Flecks auf der Trommel zu bestimmen.

- 16 Suchen Sie die Stelle anhand der nummerierten Markierungen neben der Trommelwalze. Zum Beispiel würde ein Punkt in Spalte 2 im Blatt zum Test auf Trommelflecken bedeuten, dass sich eine Verunreinigung im Bereich „2“ der Trommel befindet.

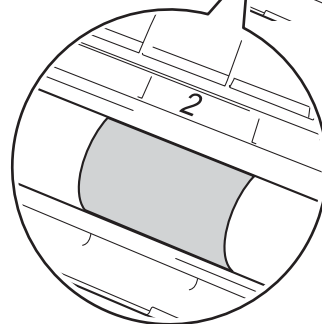
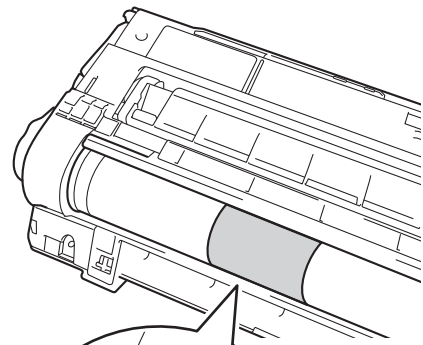
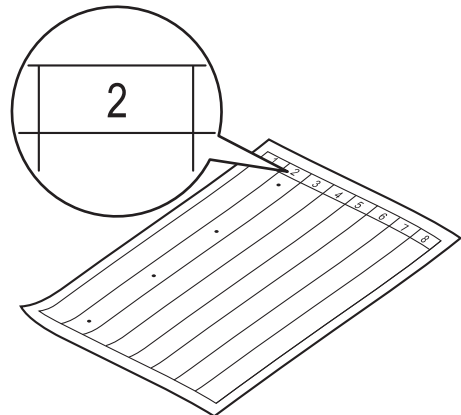

- 17 Drehen Sie den Rand der Trommeleinheit mit der Hand in Ihre Richtung und untersuchen Sie dabei den fehlerhaften Bereich.

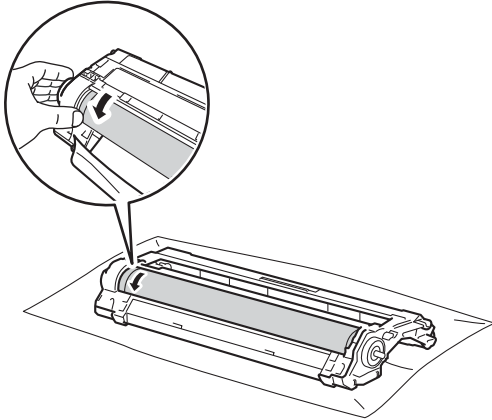

HINWEIS

Berühren Sie NICHT die Oberfläche der Trommel. Um Probleme mit der Druckqualität zu vermeiden, halten Sie die Trommeleinheit an den Kanten fest.

- 18 Wenn Sie die Verunreinigung auf der Trommel gefunden haben, die der Position des Flecks auf dem Blatt zum Test auf Trommelflecken entspricht, wischen Sie die Verunreinigung vorsichtig mit einem Wattestäbchen von der Oberfläche ab der Trommel.

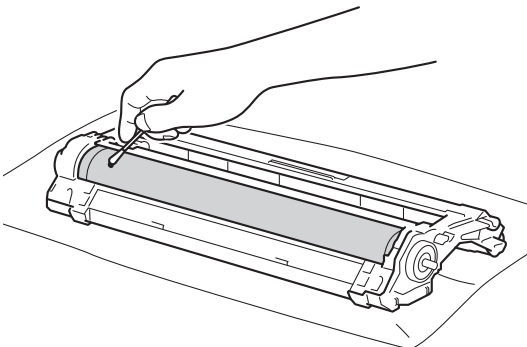

WICHTIG

Reinigen Sie die Oberfläche der lichtempfindlichen Trommel NICHT mit scharfen Gegenständen oder Flüssigkeiten.

- 19 Drehen Sie Trommeleinheit um.
20 Die Tonerkassette fest in die neue Trommeleinheit einsetzen, bis ein Klickgeräusch zu hören ist. Wenn Sie die Kassette korrekt einsetzen, hebt sich der grüne Hebel automatisch.

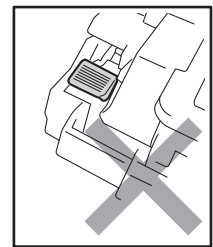
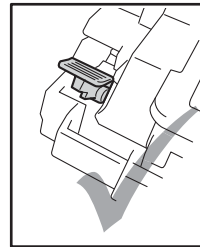
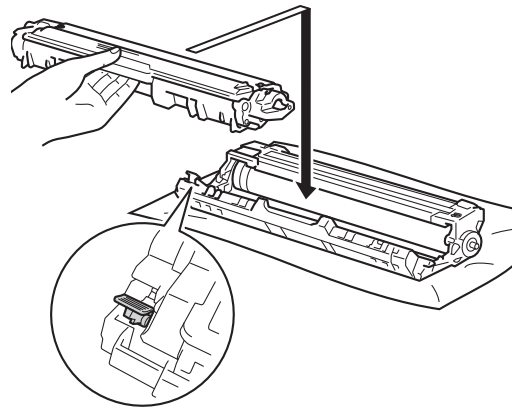

HINWEIS

Stellen Sie sicher, dass Sie die Tonerkassette korrekt einsetzen, da sie sich sonst von der Trommeleinheit löst.

- 21 Schieben Sie die Tonerkassette mit der Trommleinheit wieder in das Gerät. Stellen Sie sicher, dass Sie die Farbe der Tonerkassette der entsprechenden Farbmarkierung am Gerät zuordnen.

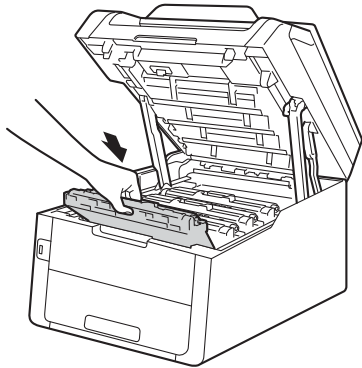

- 22 Schließen Sie obere Abdeckung des Geräts.

- 23 Schalten Sie das Gerät ein und drucken Sie eine Testseite.

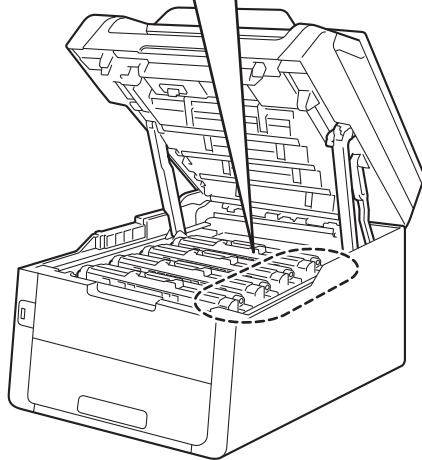
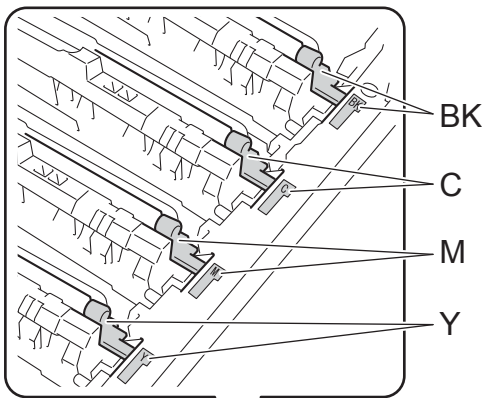

BK=Schwarz, C=Cyan,
M=Magenta, Y=Gelb

Papiereinzugsrollen reinigen

Regelmäßiges Reinigen der Papiereinzugsrolle kann Papierstaus verhindern, indem ein korrekter Papiereinzug sichergestellt wird.

Wenn Probleme beim Papiereinzug auftreten, reinigen Sie die Papiereinzugsrollen wie folgt:

- 1 Halten Sie  gedrückt, um das Gerät auszuschalten.
- 2 Ziehen Sie die Papierkassette ganz aus dem Gerät heraus.

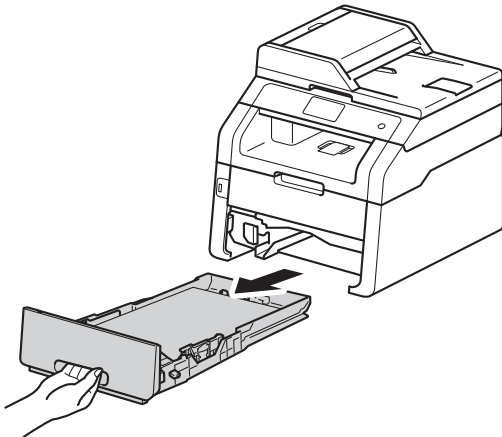

- 3 Wenn Papier in die Papierkassette eingelegt ist, entfernen Sie es.

- 4 Befeuchten Sie ein fusselfreies Tuch mit lauwarmem Wasser, wringen Sie es gut aus und wischen Sie dann das Trennkissen (1) in der Papierzufuhr ab, um Staub zu entfernen.

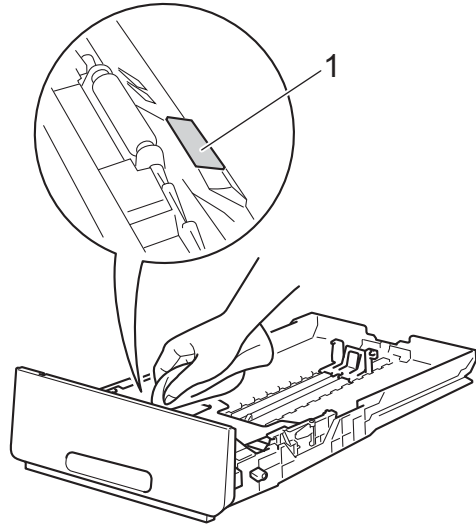

- 5 Wischen Sie die beiden Papiereinzugsrollen (1) im Innern des Gerätes ab, um Staub zu entfernen.

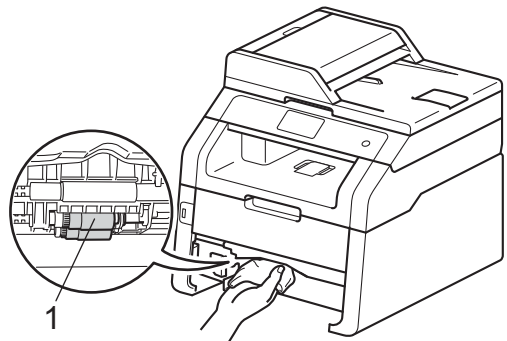



- 6 Setzen Sie die Papierkassette wieder in das Gerät ein.
- 7 Legen Sie das Papier wieder ein und schieben Sie die Papierkassette wieder fest in das Gerät hinein.
- 8 Schalten Sie das Gerät ein.

Kalibrierung

Die Ausgabedichte für jede Farbe kann abhängig von der Geräteumgebung, wie der Temperatur und Luftfeuchtigkeit, variieren. Durch die Kalibrierung können Sie die Farbdichte verbessern.

- 1 Drücken Sie .
- 2 Drücken Sie **Kalibrierung**.
- 3 Drücken Sie **Kalibrieren**.
- 4 Drücken Sie zur Bestätigung **Ja**.
- 5 Folgende Anzeige erscheint auf dem Gerät: *Ausgeführt!*.
- 6 Drücken Sie .

Sie können einen Reset für die Kalibrierungsparameter auf die Werkseinstellungen vornehmen.

- 1 Drücken Sie .
- 2 Drücken Sie **Kalibrierung**.
- 3 Drücken Sie **Zurücksetzen**.
- 4 Drücken Sie zur Bestätigung **Ja**.
- 5 Folgende Anzeige erscheint auf dem Gerät: *Ausgeführt!*.
- 6 Drücken Sie .

HINWEIS

- Wenn eine Fehlermeldung angezeigt wird, drücken Sie **OK** und versuchen Sie es erneut.
(Für weitere Informationen siehe *Fehler- und Wartungsmeldungen* >> Seite 126.)
 - Wenn Sie den Windows®-Druckertreiber verwenden, ruft der Treiber die Kalibrierungsdaten automatisch ab, wenn sowohl **Kalibrationsdaten verwenden** als auch **Gerätedaten automatisch abfragen** ausgewählt sind. Die Standardeinstellungen sind aktiviert (>>Software-Handbuch).
 - Bei Verwendung eines Macintosh-Druckertreibers erhält der Druckertreiber die Kalibrierungsdaten automatisch. Wenn Sie die Kalibrierungsdaten manuell abrufen möchten, müssen Sie die Kalibrierung mit dem **Status Monitor** vornehmen (>>Software-Handbuch).
-



Automatische Registrierung

Wenn Vollfarbenaebereiche oder -bilder Ränder in Cyan, Magenta oder Gelb aufweisen, können Sie mit der Funktion Automatische Registrierung das Problem beheben.

- 1 Drücken Sie .
- 2 Drücken Sie Automatische Registrierung.
- 3 Drücken Sie zur Bestätigung Ja.
- 4 Folgende Anzeige erscheint auf dem Gerät: Ausgeführt!.
- 5 Drücken Sie .

Frequenz (Farbkorrektur)

Sie können festlegen, wie häufig die Farbkorrektur (Farbkalibrierung und automatische Registrierung) durchgeführt wird. Die Standardeinstellung ist Normal. Der Farbkorrekturprozess verbraucht eine gewisse Menge Toner.

- 1 Drücken Sie .
- 2 Drücken Sie Alle Einstell..
- 3 Streichen Sie nach oben oder unten oder drücken Sie ▲ oder ▼, um Drucker anzuzeigen.
- 4 Drücken Sie Drucker.
- 5 Streichen Sie nach oben oder unten oder drücken Sie ▲ oder ▼, um Frequenz anzuzeigen.
- 6 Drücken Sie Frequenz.
- 7 Drücken Sie Normal Leise oder Aus.
- 8 Drücken Sie .

Falls einmal ein Problem auftreten sollte, überprüfen Sie jeden der unten aufgeführten Punkte und befolgen Sie die Tipps zur Problemlösung.

Die meisten Probleme können Sie selbst beheben. Falls Sie weitere Hilfe benötigen, finden Sie im Brother Solutions Center Antworten auf häufig gestellte Fragen (FAQs) sowie Tipps, um Störungen zu beseitigen.

Besuchen Sie uns unter <http://solutions.brother.com/>.

Das Problem identifizieren

Überprüfen Sie zuerst Folgendes:

- Das Netzkabel ist korrekt angeschlossen und das Gerät ist eingeschaltet. Wenn das Gerät sich nicht einschalten lässt, nachdem das Netzkabel angeschlossen wurde, siehe *Sonstige Schwierigkeiten* >> Seite 159.
- Alle Schutzteile wurden entfernt.
- Das Papier ist ordnungsgemäß in die Papierkassette eingelegt.
- Die Schnittstellenkabel sind fest an das Gerät und den Computer angeschlossen bzw. die Drahtlosverbindung ist sowohl beim Gerät als auch beim Computer konfiguriert.
- Touchscreen-Meldungen
(Siehe *Fehler- und Wartungsmeldungen* >> Seite 126.)

Wenn Sie das Problem anhand der oben aufgeführten Schritte nicht beheben konnten, identifizieren Sie Ihr Problem und schlagen Sie dann auf der unten aufgeführten Seite nach.

Papierhandhabung und Druckprobleme:

- *Druckprobleme* >> Seite 149
- *Probleme mit der Papierhandhabung* >> Seite 151
- *Ausdrucken empfangener Faxe* >> Seite 151

Telefon- und Faxprobleme:

- *Telefonleitung oder Anschlüsse* >> Seite 152
- *Ankommende Anrufe* >> Seite 156
- *Faxe empfangen* >> Seite 153
- *Faxdokumente senden* >> Seite 155

Kopierprobleme:

- *Kopierprobleme* >> Seite 156

Scanprobleme:

- *Scanprobleme* >> Seite 157

Software- und Netzwerkprobleme:

- *Software-Probleme* >> Seite 157
- *Netzwerkprobleme* >> Seite 158



Fehler- und Wartungsmeldungen

Wie bei allen hoch entwickelten Produkten können auch bei diesem Gerät Fehler auftreten und es müssen Verbrauchsmaterialien ersetzt werden. In diesem Fall erkennt das Gerät meist selbst den Fehler bzw. die erforderlichen Wartungsarbeiten und zeigt eine entsprechende Meldung an. In der Tabelle sind die häufigsten Fehler- und Wartungsmeldungen aufgelistet.

Sie können die meisten Fehler selbst beheben und normale Wartungsarbeiten selbst durchführen. Falls Sie weitere Hilfe benötigen, finden Sie im Brother Solutions Center Antworten auf häufig gestellte Fragen (FAQs) sowie Tipps, um Störungen zu beseitigen:

Besuchen Sie uns unter <http://solutions.brother.com/>.

Fehlermeldung	Ursache	Abhilfe
Abdeckung offen	Die obere Abdeckung ist nicht richtig geschlossen.	Schließen Sie obere Abdeckung des Geräts.
	Die Abdeckung der Fixiereinheit ist nicht richtig geschlossen oder es befand sich beim Einschalten des Gerätes gestautes Papier im hinteren Teil des Gerätes.	<ul style="list-style-type: none"> ■ Schließen Sie die Abdeckung der Fixiereinheit, die sich innen an der rückwärtigen Abdeckung des Geräts befindet. ■ Vergewissern Sie sich, dass sich kein Papier hinter der Fixiereinheit an der Rückseite des Geräts gestaut hat, schließen Sie dann die Abdeckung der Fixiereinheit und drücken Sie Start (siehe <i>Papierstau im hinteren Teil des Gerätes</i> >> Seite 142).
Abdeckung offen	Die Abdeckung des Vorlageneinzugs ist nicht richtig geschlossen.	Schließen Sie die Abdeckung des Vorlageneinzugs.
Abdeckung offen	Die Abdeckung des Vorlageneinzugs ist geöffnet, während ein Dokument eingelegt wird.	Schließen Sie die Abdeckung des Vorlageneinzugs und drücken Sie dann  .
Abfalltonerbehälter ersetzen	Der Toner-Abfallbehälter muss ausgetauscht werden.	Tauschen Sie den Toner-Abfallbehälter aus (siehe <i>Austauschen des Toner-Abfallbehälters</i> >> Seite 101).
Besetzt	Der angewählte Anschluss ist besetzt oder der Anruf wurde nicht angenommen.	Überprüfen Sie die Nummer und versuchen Sie es noch einmal.
Datei umbenennen	Auf dem USB-Stick befindet sich bereits eine Datei mit demselben Namen wie die Datei, die Sie versuchen zu speichern.	Ändern Sie den Dateinamen der Datei auf dem USB-Stick oder der Datei, die Sie speichern möchten.



Fehlermeldung	Ursache	Abhilfe
Dokument prüfen	Das Dokument wurde nicht richtig eingelegt bzw. nicht richtig eingezogen oder das aus dem automatischen Vorlageneinzug (ADF) eingezogene Dokument ist zu lang.	Siehe <i>Dokumentenstau oben im Vorlageneinzug</i> >> Seite 138 oder <i>Automatischen Vorlageneinzug (ADF) verwenden</i> >> Seite 39.
Duplex deaktiviert	Die hintere Abdeckung des Gerätes ist nicht richtig geschlossen.	Schließen Sie die rückwärtige Abdeckung des Geräts, bis sie in der geschlossenen Position einrastet.
Fehl:ZugriffProt	Das Gerät kann nicht auf die Druckprotokolldatei auf dem Server zugreifen.	Wenden Sie sich an Ihren Administrator, um die Einstellungen Druckprotokoll im Netzwerk speichern zu überprüfen. Für weitere Informationen >>Netzwerkhandbuch: <i>Druckprotokoll im Netzwerk speichern</i>
Fehler: 2-seitiges Format	Die im Druckertreiber festgelegte Papiergröße und das Touchscreen-Menü sind für den automatischen beidseitigen Druck nicht verfügbar.	Drücken Sie  . Wählen Sie ein Papierformat, das vom beidseitigen Druck unterstützt wird. Für den automatischen beidseitigen Druck kann das Papierformat A4 verwendet werden.
	Das Papier in der Papierzufuhr weist nicht das geeignete Format auf und ist für den automatischen beidseitigen Druck nicht verfügbar.	Legen Sie die korrekte Papiergröße in die Papierkassette und stellen Sie die Papiergröße ein (siehe <i>Papiergröße</i> >> Seite 33). Für den automatischen beidseitigen Druck kann das Papierformat A4 verwendet werden.
Fehler:Druck XX	Ein mechanisches Problem am Gerät.	Sie haben die folgenden Möglichkeiten: ■ Halten Sie  gedrückt, um das Gerät auszuschalten, warten Sie einige Minuten und schalten Sie es dann wieder ein (siehe <i>Gespeicherte Faxe oder Journal sichern</i> >> Seite 135). ■ Wenn das Problem weiterhin auftritt, wenden Sie sich an den Brother-Kundendienst, um Unterstützung zu erhalten.
Fehler:Scan	Das Dokument ist für das beidseitige Scannen zu lang.	Drücken Sie  . Verwenden Sie ein passendes Papierformat für den beidseitigen Scanvorgang (siehe <i>Druckmedien</i> >> Seite 233).

Fehlermeldung	Ursache	Abhilfe
Fehler: Scan XX	Ein mechanisches Problem am Gerät.	<ul style="list-style-type: none"> ■ Halten Sie  gedrückt, um das Gerät auszuschalten, und schalten Sie es dann wieder ein (siehe <i>Gespeicherte Faxe oder Journal sichern</i> >> Seite 135). ■ Wenn das Problem weiterhin auftritt, wenden Sie sich an den Brother-Kundendienst, um Unterstützung zu erhalten.
Fixier ersetz	Die Fixiereinheit muss ausgetauscht werden.	Wenden Sie sich an den Brother-Kundendienst oder an einen Brother Service-Partner, um die Fixiereinheit zu ersetzen.
Fixiereinheit-Fehler	Die Temperatur der Fixiereinheit steigt nicht innerhalb der notwendigen Zeit auf die erforderliche Höhe an.	Halten Sie  gedrückt, um das Gerät auszuschalten, warten Sie einige Sekunden und schalten Sie es dann wieder ein. Lassen Sie das Gerät 15 Minuten im Leerlauf eingeschaltet.
	Die Fixiereinheit ist zu heiß.	
Gerät ungeeignet	Ein nicht unterstütztes/verschlüsseltes USB-Gerät oder USB-Stick wurde an die USB-Direktschnittstelle angeschlossen.	Trennen Sie das Gerät von der USB-Direktschnittstelle (siehe Spezifikationen für unterstützte USB-Sticks unter <i>Drucken von Daten über einen USB-Stick oder eine Digitalkamera, die Massenspeicher unterstützt (für MFC-9330CDW und MFC-9340CDW)</i> >> Seite 69).
Gerät ungeeignet Gerät entfernen. Gerät aus- und wieder einschalten.	Ein defektes USB-Gerät oder ein USB-Gerät mit hoher Leistungsaufnahme wurde an die USB-Direktschnittstelle angeschlossen.	Trennen Sie das Gerät von der USB-Direktschnittstelle. Halten Sie  gedrückt, um das Gerät auszuschalten, und schalten Sie es dann wieder ein.
Größe falsch	Das Papier in der Papierzufuhr hat nicht das richtige Format.	Legen Sie die korrekte Papiergröße in die Papierkassette und stellen Sie die Papiergröße ein (siehe <i>Papiergröße</i> >> Seite 33).
Größe überschritten	Die Anzahl der Seiten, die Sie ausdrucken dürfen, wurde überschritten. Der Druckauftrag wird abgebrochen.	Wenden Sie sich an Ihren Administrator, um Ihre Secure Function Lock-Einstellungen zu überprüfen.
Initialis. Touchscreen fehlgeschlagen	Der Touchscreen wurde betätigt, bevor der Einschaltvorgang abgeschlossen war.	Stellen Sie sicher, dass nichts den Touchscreen berührt oder darauf liegt.
	Zwischen dem unteren Teil des Touchscreen und dem Rahmen befinden sich möglicherweise Fremdkörper.	Führen Sie ein Stück festes Papier zwischen dem unteren Teil des Touchscreen und seinem Rahmen ein und schieben Sie es vor und zurück, um die Fremdkörper herauszuschieben.

Fehlermeldung	Ursache	Abhilfe
<p>Kalibrierung fehlgeschlagen.</p>	<p>Kalibrierung fehlgeschlagen.</p>	<p>Drücken Sie OK und versuchen Sie es erneut.</p> <ul style="list-style-type: none"> ■ Halten Sie  gedrückt, um das Gerät auszuschalten. <p>Warten Sie einige Sekunden und schalten Sie dann das Gerät wieder ein.</p> <p>Führen Sie die Kalibrierung für die Farbe über den Touchscreen oder den Druckertreiber aus (siehe <i>Kalibrierung</i> >> Seite 122).</p> <ul style="list-style-type: none"> ■ Setzen Sie eine neue Transfereinheit ein (siehe <i>Austauschen der Transfereinheit</i> >> Seite 97). ■ Wenn das Problem weiterhin besteht, wenden Sie sich an den Brother-Kundendienst oder einen Brother-Händler vor Ort.
<p>Kassettenfehler Tonerkassette wieder einsetzen¹</p> <p>¹ (x) zeigt die Farbe der Tonerkassette an, die das Problem verursacht. (BK)=Schwarz, (Y)=Gelb, (M)=Magenta, (C)=Cyan.</p>	<p>Die Tonerkassette ist nicht richtig eingesetzt.</p>	<p>Entnehmen Sie die Tonerkassette mit der Trommeleinheit für die Farbe, die im Touchscreen angezeigt wird. Entfernen Sie die Tonerkassette und setzen Sie sie wieder in die Trommeleinheit ein. Setzen Sie die Tonerkassette mit der Trommeleinheit wieder in das Gerät ein.</p> <p>Wenn das Problem weiterhin besteht, wenden Sie sich an den Brother-Kundendienst oder einen Brother-Händler vor Ort.</p>
<p>Kein HUB-Support</p>	<p>Ein USB-Hub ist an die USB-Direktschnittstelle angeschlossen.</p>	<p>Trennen Sie das USB-Hub von der USB-Direktschnittstelle.</p>
<p>Kein Papier</p>	<p>Das Gerät enthält in der Papierkassette kein Papier mehr oder das Papier in der Papierkassette ist nicht ordnungsgemäß eingelegt.</p>	<p>Sie haben die folgenden Möglichkeiten:</p> <ul style="list-style-type: none"> ■ Legen Sie Papier in die Papierkassette nach. Stellen Sie sicher, dass die Papierführungen auf das richtige Format eingestellt sind. ■ Entnehmen Sie das Papier und legen Sie es richtig ein. Stellen Sie sicher, dass die Papierführungen auf das richtige Format eingestellt sind.

Fehlermeldung	Ursache	Abhilfe
Kein Toner	Die Tonerkassette oder die Baugruppe aus Tonerkassette und Trommeleinheit ist nicht korrekt installiert.	Entnehmen Sie die Tonerkassette mit der Trommeleinheit für die Farbe, die im Touchscreen angezeigt wird. Entfernen Sie die Tonerkassette aus der Trommeleinheit und setzen Sie die Tonerkassette wieder in die Trommeleinheit ein. Setzen Sie die Tonerkassette mit der Trommeleinheit erneut in das Gerät ein. Tauschen Sie die Tonerkassette aus, wenn das Problem auch weiterhin besteht (siehe <i>Austauschen der Tonerkassetten</i> ►► Seite 83).
Kein Tonerabfall	Der Toner-Abfallbehälter ist nicht richtig eingesetzt.	Setzen Sie den Toner-Abfallbehälter erneut ein (siehe <i>Austauschen des Toner-Abfallbehälters</i> ►► Seite 101).
Keine Berechtigung	Das Drucken von Farbdokumenten wird durch Secure Function Lock 2.0 eingeschränkt. Der Druckauftrag wird abgebrochen.	Wenden Sie sich an Ihren Administrator, um Ihre Secure Function Lock-Einstellungen zu überprüfen.
Keine Transfereinheit	Die Transfereinheit ist nicht richtig installiert.	Setzen Sie die Transfereinheit wieder ein (siehe <i>Austauschen der Transfereinheit</i> ►► Seite 97).
Keine Verbindung	Sie haben einen Faxabruf ausgelöst und das angewählte Gerät ist nicht dafür vorbereitet.	Überprüfen Sie, ob das andere Faxgerät richtig für den Abruf eingestellt ist.
Keine Zufuhr	Die Papierkassette ist nicht eingesetzt oder nicht ordnungsgemäß eingesetzt.	Setzen Sie die Papierkassette erneut ein.
Kleines Papier	Das im Druckertreiber angegebene Papierformat ist zu klein, sodass das Gerät es nicht im Ausgabeschacht für Druckseite nach unten ausgeben kann.	Öffnen Sie die rückwärtige Abdeckung (rückwärtige Ausgabekassette), damit das bedruckte Papier in der rückwärtigen Ausgabekassette ausgegeben werden kann, und drücken Sie dann <i>Start</i> .
Kühlphase Ein wenig warten	Die Trommeleinheit bzw. die Tonerkassette ist zu heiß. Das Gerät unterbricht den Ausdruck und kühlt sich ab. Währenddessen ist der Lüfter zu hören und im Touchscreen wird <i>Kühlphase</i> und <i>Ein wenig warten</i> angezeigt.	Vergewissern Sie sich, dass der Lüfter des Gerätes läuft und dass die Belüftungsschlitze nicht verdeckt oder durch davorliegende Gegenstände blockiert sind. Wenn der Lüfter läuft, stellen Sie sicher, dass die Belüftungsschlitze frei sind. Lassen Sie dann das Gerät eingeschaltet, aber benutzen Sie es einige Minuten nicht. Wenn der Lüfter nicht läuft, ziehen Sie den Netzstecker des Gerätes aus der Steckdose, warten Sie einige Minuten und schließen Sie ihn dann wieder an.

Fehlermeldung	Ursache	Abhilfe
Kurzes Papier	Die Länge des Papiers in der Kassette ist zu kurz, sodass das Gerät es nicht in den Ausgabeschacht für Druckseite nach unten ausgeben kann.	Öffnen Sie die hintere Abdeckung (Papierausgabe mit Druckseite nach oben), damit die bedruckte Seite am Ausgabefach mit der Druckseite nach oben ausgegeben wird. Entnehmen Sie die bedruckten Seiten und drücken Sie dann Start .
Manuelle Zufuhr	Manuell wurde als Papierquelle gewählt, als sich kein Papier in der manuellen Zufuhr befand.	Legen Sie Papier in die manuelle Zufuhr ein (siehe <i>Einlegen von Papier in die manuelle Zufuhr</i> >> Seite 27).
PZ-Kit ersetz.	Das Papierzufuhr-Kit muss ersetzt werden.	Wenden Sie sich an den Brother Kundenservice oder an einen Brother Service-Partner, um das PZ-Kit zu ersetzen.
Registrierung fehlgeschlagen.	Registrierung fehlgeschlagen.	<p>Drücken Sie OK und versuchen es erneut.</p> <ul style="list-style-type: none"> ■ Halten Sie  gedrückt, um das Gerät auszuschalten. Warten Sie einige Sekunden und schalten Sie dann das Gerät wieder ein. Führen Sie die automatische Farbregistrierung über den Touchscreen durch (siehe <i>Automatische Registrierung</i> >> Seite 123). ■ Setzen Sie eine neue Transfereinheit ein (siehe <i>Austauschen der Transfereinheit</i> >> Seite 97). ■ Wenn das Problem weiterhin auftritt, wenden Sie sich an den Brother-Kundendienst.

Fehlermeldung	Ursache	Abhilfe
Speicher voll	Der Speicher des Gerätes ist voll.	<p>Beim Senden von Faxen oder beim Kopieren</p> <p>Sie haben die folgenden Möglichkeiten:</p> <ul style="list-style-type: none"> ■ Drücken Sie <i>Jetzt senden</i>, <i>Teildruck</i> oder <i>Beenden</i>, um die eingelesenen Seiten zu senden oder zu kopieren. ■ Drücken Sie  und warten Sie, bis die anderen momentan ausgeführten Funktionen abgeschlossen sind. Versuchen Sie es dann noch einmal. ■ Löschen Sie die Faxe im Speicher. <p>Lassen Sie die gespeicherten Faxe ausdrucken, um wieder 100 % freie Speicherkapazität zu schaffen. Schalten Sie den Faxspeicher aus, um zu vermeiden, dass weitere Faxdokumente im Speicher abgelegt werden (➤➤Benutzerhandbuch - Erweiterte Funktionen: <i>Fax aus dem Speicher drucken</i> und <i>Faxspeicherung</i>).</p> <p>Beim Drucken</p> <p>Sie haben die folgenden Möglichkeiten:</p> <ul style="list-style-type: none"> ■ Reduzieren Sie die Druckauflösung. (➤➤Software-Handbuch.) ■ Löschen Sie die Faxdokumente im Speicher (siehe Erläuterung oben).
Speicher voll Datensp. f. Sicherer Druck ist voll. STOPP drücken und die zuvor gespeicherten Daten löschen.	Der Speicher des Gerätes ist voll.	Drücken Sie  und löschen Sie die zuvor gespeicherten sicheren Druckdaten.
Stau Duplex	Das Papier hat sich unter der Papierkassette oder der Fixiereinheit gestaut.	Siehe <i>Papier hat sich unter der Papierkassette gestaut</i> ➤➤ Seite 147.
Stau hinten	Das Papier hat sich im hinteren Teil des Gerätes gestaut.	Siehe <i>Papierstau im hinteren Teil des Gerätes</i> ➤➤ Seite 142.
Stau innen	Das Papier hat sich im Inneren des Gerätes gestaut.	Siehe <i>Papierstau innen im Gerät</i> ➤➤ Seite 144.

Fehlermeldung	Ursache	Abhilfe
Stau man. Zuf.	Das Papier hat sich in der manuellen Zufuhr des Gerätes gestaut.	Siehe <i>Papierstau in der manuellen Zufuhr</i> >> Seite 140.
Stau Zufuhr	Das Papier hat sich in der Papierzufuhr des Gerätes gestaut.	Siehe <i>Das Papier ist in der Papierkassette gestaut</i> >> Seite 140.
Toner bestellen	Wenn der Touchscreen <i>Toner bestellen</i> anzeigt, können Sie noch drucken. Das Gerät weist Sie aber darauf hin, dass die Tonerkassette bald das Ende ihrer Nutzungsdauer erreicht hat.	Bestellen Sie jetzt eine neue Tonerkassette für die Farbe, die im Touchscreen angegeben ist, sodass eine Tonerkassette verfügbar ist, wenn der Touchscreen <i>Toner ersetzen</i> anzeigt.
Toner ersetzen ¹ ¹ Der Touchscreen zeigt die Farbe der Tonerkassette an, die ausgetauscht werden muss. BK=Schwarz, C=Cyan, M=Magenta, Y=Gelb	Die Tonerkassette ist verbraucht. Das Gerät stoppt alle Druckvorgänge. Bei verfügbarem Speicherplatz werden Faxdokumente abgespeichert.	Tauschen Sie die Tonerkassette für die Farbe aus, die im Touchscreen angezeigt wird (siehe <i>Austauschen der Tonerkassetten</i> >> Seite 83).
Tonerabf bestell	Der Toner-Abfallbehälter ist fast verbraucht.	Kaufen Sie einen neuen Toner-Abfallbehälter, bevor die Meldung <i>Abfalltonerbehälter ersetzen</i> angezeigt wird.
Tonerfehler	Eine oder mehrere Tonerkassetten sind nicht ordnungsgemäß eingesetzt.	Ziehen Sie die Trommeleinheiten heraus. Entnehmen Sie alle Tonerkassetten und setzen Sie sie dann wieder in die Trommeleinheiten ein.
Transfereinheit ersetzen	Die Transfereinheit muss ausgetauscht werden.	Tauschen Sie die Transfereinheit aus (siehe <i>Austauschen der Transfereinheit</i> >> Seite 97).
Trommel !	Die Koronadrähte der Trommeleinheiten müssen gereinigt werden.	Reinigen Sie die Koronadrähte in den Trommeleinheiten (siehe <i>Reinigen der Koronadrähte</i> >> Seite 112).
	Die Trommeleinheit oder die Tonerkassette mit der Trommeleinheit sind nicht ordnungsgemäß eingesetzt.	Setzen Sie die Tonerkassette in die Trommeleinheit ein, die im Touchscreen angezeigt wird. Setzen Sie dann die Tonerkassette mit der Trommeleinheit wieder in das Gerät ein.
Trommel bestell.x ¹ ¹ (x) zeigt die Farbe der Trommeleinheit an, die sich dem Ende der Nutzungsdauer nähert. (BK)=Schwarz, (Y)=Gelb, (M)=Magenta, (C)=Cyan.	Die Trommeleinheit für die Farbe, die im Touchscreen angezeigt wird, nähert sich dem Ende der Nutzungsdauer.	Bestellen Sie eine neue Trommeleinheit für die Farbe, die im Touchscreen angezeigt wird, bevor die Meldung <i>Trommel ersetzenX</i> angezeigt wird.



Fehlermeldung	Ursache	Abhilfe
Trommel ersetzen ¹ ¹ (x) zeigt die Farbe der Trommeleinheit, die ausgetauscht werden muss. BK=Schwarz, C=Cyan, M=Magenta, Y=Gelb.	Es ist Zeit, die Trommeleinheit zu ersetzen.	Tauschen Sie die Trommeleinheit für die Farbe aus, die im Touchscreen angezeigt wird (siehe <i>Austauschen der Trommeleinheiten</i> ►► Seite 92).
	Der Zähler für die Lebensdauer der Trommeleinheit wurde nach dem Einsetzen einer neuen Trommeleinheit nicht zurückgesetzt.	Setzen Sie den Zähler der Trommeleinheit zurück. (siehe <i>Austauschen der Trommeleinheiten</i> ►► Seite 92).
Trommel Stopp	Es ist Zeit, die Trommeleinheit zu ersetzen.	Tauschen Sie die Trommeleinheit für die Farbe aus, die im Touchscreen angezeigt wird. (siehe <i>Austauschen der Trommeleinheiten</i> ►► Seite 92).
Übertr.-Fehler	Übertragungsfehler wegen Leitungsstörungen.	Versuchen Sie, das Dokument noch einmal zu senden, oder versuchen Sie, das Gerät an einer anderen Telefonleitung anzuschließen. Wenn das Problem weiterhin besteht, bitten Sie Ihre Telefongesellschaft, die Leitung zu überprüfen.
Unterbrechung	Die Gegenstelle hat die Verbindung unterbrochen.	Versuchen Sie noch einmal, das Fax zu senden bzw. zu empfangen.
USB schreibgeschützt	Der Schreibschutz ist mit dem Schalter des USB-Sticks eingeschaltet.	Schalten Sie den Schreibschutz des USB-Sticks aus.
Zu kalt	Die Raumtemperatur ist für den Betrieb des Geräts zu niedrig.	Steigern Sie die Raumtemperatur, damit der Betrieb des Geräts möglich ist.
Zu viele Dateien	Es sind zu viele Dateien auf dem USB-Stick gespeichert.	Löschen Sie die Dateien auf dem USB-Stick, die Sie nicht mehr benötigen.
Zugriff gesperrt	Die Funktion, die Sie verwenden möchten, wird durch Secure Function Lock 2.0 nicht erlaubt.	Wenden Sie sich an Ihren Administrator, um Ihre Secure Function Lock-Einstellungen zu überprüfen.
Zugriffsfehler	Während der Datenverarbeitung wurde das Gerät vom USB-Direktanschluss abgezogen.	Drücken Sie  Schließen Sie das USB-Gerät wieder an und versuchen Sie, mit der Direktdruck-Funktion zu drucken.

Gespeicherte Faxe oder Journal sichern

Wenn das Touchscreen zeigt:

- Fehler:Druck XX
- Fehler:Scan XX

Wir empfehlen, die gespeicherten Faxe zu sichern, indem Sie sie an ein anderes Faxgerät oder an Ihren Computer übertragen (siehe *Faxe zu einem anderen Faxgerät senden* >> Seite 135 oder *Faxe zum PC senden* >> Seite 136).



Sie können auch zunächst nur das Journal übertragen, um zu überprüfen, ob Faxdokumente vorhanden sind, die übertragen werden müssen (siehe *Journal zu einem anderen Faxgerät senden* >> Seite 137).

HINWEIS

Wenn nach der Übertragung der Faxdokumente eine Fehlermeldung im Touchscreen erscheint, ziehen Sie den Netzstecker des Geräts und warten Sie einige Minuten, bevor Sie es wieder anschließen.

Faxe zu einem anderen Faxgerät senden

Der Faxübertragungsmodus kann nur aufgerufen werden, wenn die Absenderkennung eingerichtet ist (>>Installationsanleitung: *Geben Sie die Absenderkennung ein*).

- 1 Drücken Sie , um den Fehler vorübergehend zu unterbrechen.
- 2 Drücken Sie .
- 3 Drücken Sie `Alle Einstell..`
- 4 Streichen Sie nach oben oder unten oder drücken Sie `▲` oder `▼`, um `Wartung` anzuzeigen.
- 5 Drücken Sie `Wartung`.
- 6 Drücken Sie `Datentransfer`.
- 7 Drücken Sie `Faxtransfer`.
- 8 Sie haben die folgenden Möglichkeiten:
 - Wenn im Touchscreen `Keine Daten` angezeigt wird, sind keine Faxe gespeichert. Drücken Sie `Schließen`.
 - Geben Sie die Nummer des Faxgerätes ein, zu dem die gespeicherten Faxe gesendet werden sollen.
- 9 Drücken Sie `Fax Start`.

Faxe zum PC senden

Sie können die im Gerät gespeicherten Faxdokumente an Ihren Computer übertragen.

- 1 Drücken Sie , um den Fehler vorübergehend zu unterbrechen.
- 2 Stellen Sie sicher, dass Sie die **MFL-Pro Suite** installiert haben und schalten Sie dann den **PC-FAX-Empfang** auf dem Computer ein.
Folgen Sie den Anweisungen für das von Ihnen verwendete Betriebssystem.

- (Windows® XP, Windows Vista® und Windows® 7)

Wählen Sie aus dem Menü  (**Start**) die Option **Alle Programme** > **Brother** > **MFC-XXXX** > **PC-FAX-Empfang** > **Empfangen**.
(XXXX ist dabei der Name Ihres Modells.)

- (Windows® 8)

Klicken Sie auf  (**Brother Utilities**) und klicken Sie dann auf die Dropdown-Liste und wählen Sie Ihren Modellnamen aus (sofern nicht bereits ausgewählt).
Klicken Sie in der linken Navigationsleiste auf **PC-FAX-Empfang** und klicken Sie dann auf **Empfangen**.

- 3 Vergewissern Sie sich, dass das Gerät auf **PC Faxempfang** gesetzt ist (siehe *PC-Faxempfang (nur für Windows®)* >> Seite 55).
Wurden Faxdokumente im Gerätespeicher gespeichert und der Empfang von PC-Fax eingeschaltet, erscheint auf dem Touchscreen die Frage, ob Sie die Faxdokumente in Ihren Computer übertragen möchten.



- 4 Sie haben die folgenden Möglichkeiten:

- Um alle Faxdokumente an Ihren Computer zu übertragen, drücken Sie **Ja**. Wenn die Faxvorschau auf **Aus gesetzt** ist, werden Sie gefragt, ob Sicherungskopien ausgedruckt werden sollen.
- Um die Faxe im Speicher des Gerätes zu lassen und nicht zu übertragen, drücken Sie **Nein**.

- 5 Drücken Sie .

Journal zu einem anderen Faxgerät senden

Der Faxübertragungsmodus kann nur aufgerufen werden, wenn die Absenderkennung eingerichtet ist (►►Installationsanleitung: *Geben Sie die Absenderkennung ein*).

- 1 Drücken Sie , um den Fehler vorübergehend zu unterbrechen.
- 2 Drücken Sie .
- 3 Drücken Sie Alle Einstell..
- 4 Streichen Sie nach oben oder unten oder drücken Sie ▲ oder ▼, um *Wartung* anzuzeigen.
- 5 Drücken Sie *Wartung*.
- 6 Drücken Sie *Datentransfer*.
- 7 Drücken Sie *Berichtstransfer*.
- 8 Geben Sie die Nummer des Faxgerätes ein, zu dem das Journal gesendet werden soll.
- 9 Drücken Sie *Fax Start*.

Dokumentstaus

Dokumentenstau oben im Vorlageneinzug

- 1 Nehmen Sie alle nicht gestauten Seiten aus dem automatischen Vorlageneinzug (ADF).
- 2 Öffnen Sie die Abdeckung des Vorlageneinzugs.
- 3 Ziehen Sie das gestaute Dokument nach links heraus.

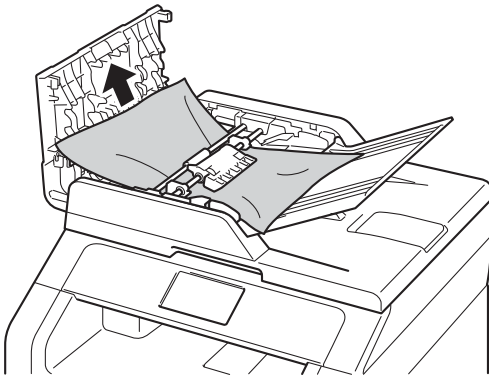

Wenn das Dokument zerreißt bzw. in Stücke geht, vergewissern Sie sich, dass alle kleinen Papierstückchen entfernt werden, um Papierstaus zu vermeiden.

- 4 Schließen Sie die Abdeckung des Vorlageneinzugs.
- 5 Drücken Sie .

Dokumentenstau unter der Vorlagenglas-Abdeckung

- 1 Nehmen Sie alle nicht gestauten Seiten aus dem automatischen Vorlageneinzug (ADF).
- 2 Öffnen Sie die Vorlagenglas-Abdeckung.
- 3 Ziehen Sie das gestaute Dokument nach rechts heraus.

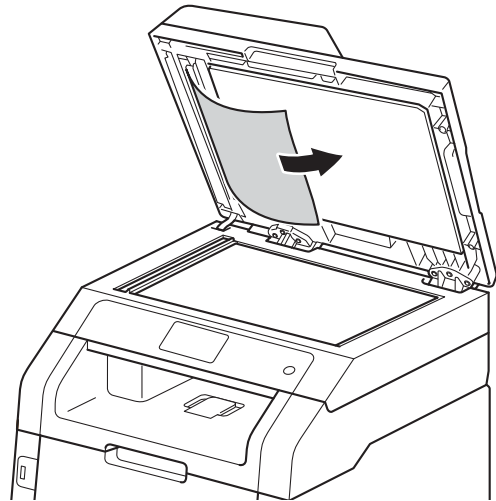



Wenn das Dokument zerreißt bzw. in Stücke geht, vergewissern Sie sich, dass alle kleinen Papierstückchen entfernt werden, um Papierstaus zu vermeiden.

- 4 Schließen Sie die Vorlagenglas-Abdeckung.
- 5 Drücken Sie .

Kleine Ausdrücke, die sich im Vorlageneinzug gestaut haben, entfernen

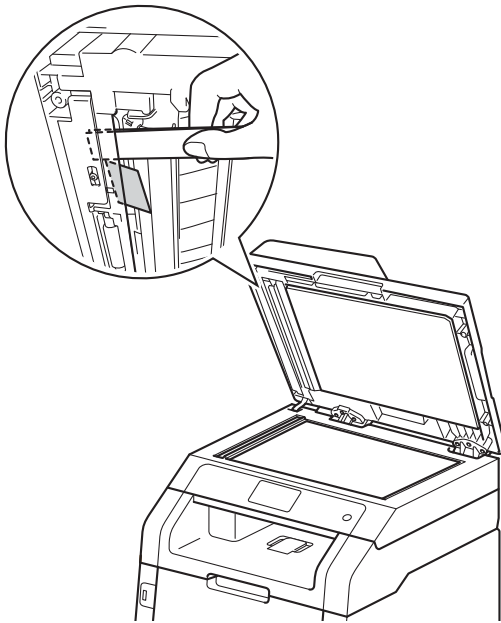
- 1 Öffnen Sie die Vorlagenglas-Abdeckung.
- 2 Schieben Sie ein Stück festes Papier, zum Beispiel ein Stück Pappe, in den Vorlageneinzug, um kleine Papierstücke zu entfernen.



- 3 Schließen Sie die Vorlagenglas-Abdeckung.
- 4 Drücken Sie .

Dokumentenstau an der Vorlagenausgabe

- 1 Nehmen Sie alle nicht gestauten Seiten aus dem automatischen Vorlageneinzug (ADF).
- 2 Ziehen Sie das gestaute Dokument nach rechts heraus.

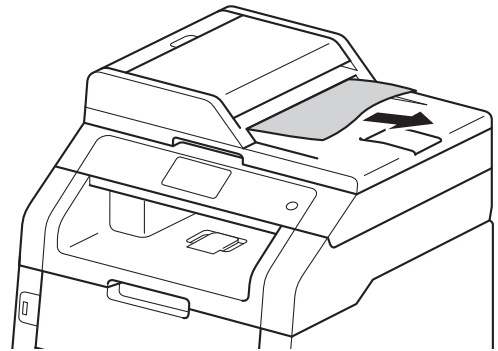

- 3 Drücken Sie .

Papierstaus

Entfernen Sie beim Einlegen von neuem Papier erst das verbleibende Papier aus der Papierkassette und streichen Sie den Stapel glatt. Dies verhindert, dass mehrere Blätter gleichzeitig in das Gerät eingezogen werden und verhindert Papierstaus.

Papierstau in der manuellen Zufuhr

Wenn im Touchscreen *Stau man. Zuf.* erscheint, gehen Sie wie folgt vor:

- 1 Entfernen Sie das gesamte in der manuellen Zufuhr und in den umliegenden Bereichen gestaute Papier.

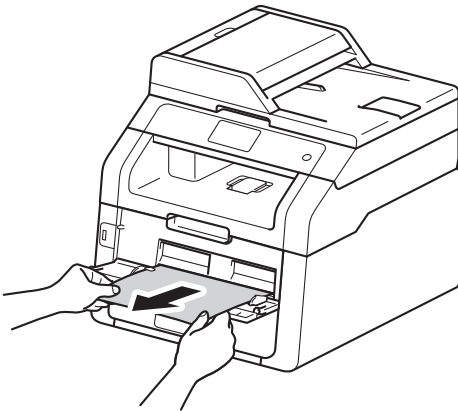

- 2 Drücken Sie *Start*, um den Druckvorgang fortzusetzen.

Das Papier ist in der Papierkassette gestaut

Wenn im Touchscreen *Stau Zufuhr* erscheint, gehen Sie wie folgt vor:

- 1 Ziehen Sie die Papierkassette ganz aus dem Gerät heraus.

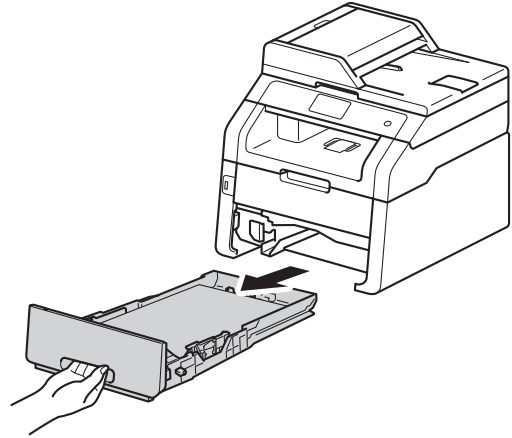

- 2 Ziehen Sie das gestaute Papier langsam mit beiden Händen heraus.

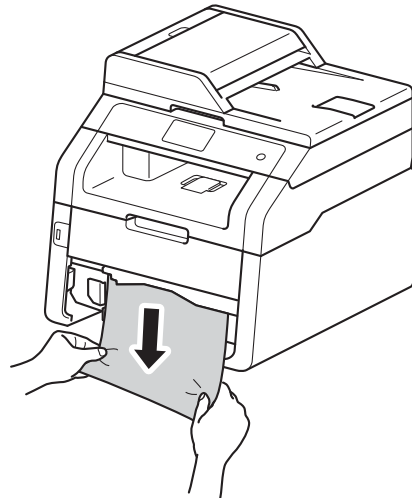

HINWEIS

Durch Herausziehen des gestauten Papiers nach unten lässt sich das Papier leichter entfernen.

- 3 Achten Sie darauf, dass sich der Papierstapel unterhalb der Markierung für die maximale Stapelhöhe (▼▼▼) befindet. Halten Sie den grünen Hebel der jeweiligen Papierführung gedrückt und verschieben Sie die Papierführungen entsprechend dem Papierformat. Achten Sie darauf, dass die Papierführungen fest in den Aussparungen einrasten.
- 4 Schieben Sie die Papierkassette wieder fest in das Gerät ein.

Das Papier ist im Ausgabefach gestaut

Wenn das Papier im Ausgabefach gestaut ist, befolgen Sie diese Schritte:

- 1 Öffnen Sie den Scanner mit beiden Händen.

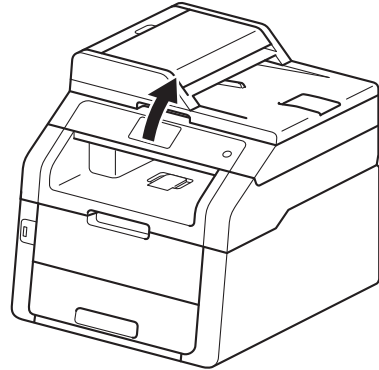

HINWEIS

Wenn die obere Abdeckung geöffnet ist, können Sie den Scanner nicht öffnen.

- 2 Entfernen Sie das Papier.

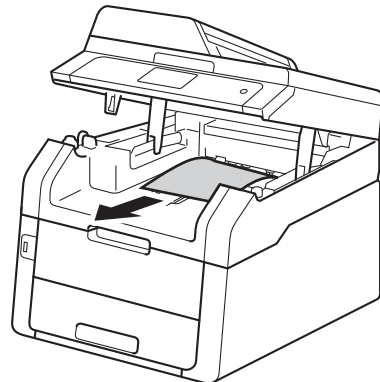

- 3 Drücken Sie den Scanner mit beiden Händen nach unten, um ihn zu schließen.

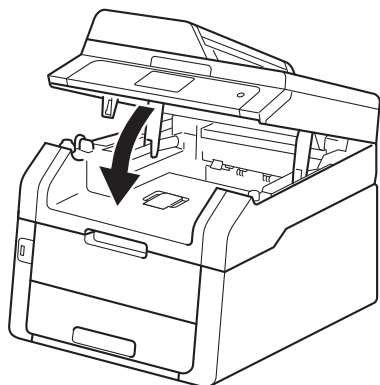

Papierstau im hinteren Teil des Gerätes

Wenn im Touchscreen Stau hinten erscheint, gehen Sie wie folgt vor:

- 1 Lassen Sie das Gerät für 10 Minuten eingeschaltet, damit das interne Gebläse die extrem heißen Teile im Gerät abkühlen kann.
- 2 Öffnen Sie die hintere Abdeckung.

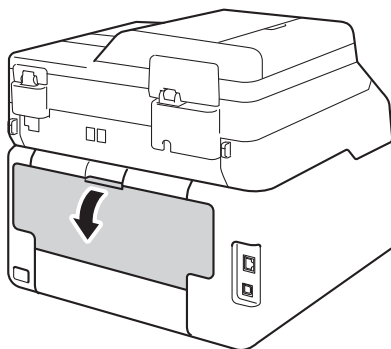

WARNUNG

HEISSE GERÄTETEILE

Falls Sie das Gerät gerade benutzt haben, können einige der Innenteile extrem heiß sein. Warten Sie, bis sich das Gerät abgekühlt hat, bevor Sie Teile im Inneren berühren.

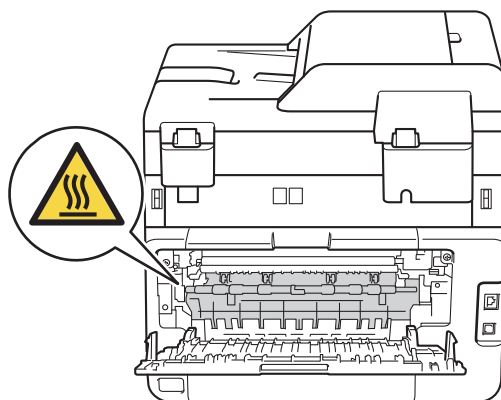

- 3 Ziehen Sie die grünen Hebel an der linken und rechten Seite nach unten und entsperren Sie die Abdeckung der Fixiereinheit (1).

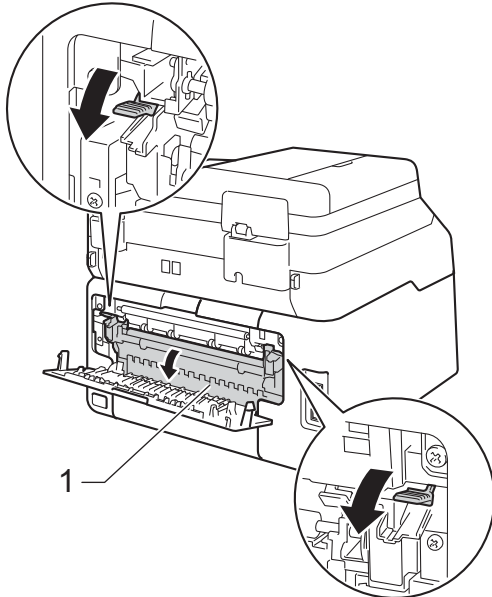

- 5 Schließen Sie die Abdeckung der Fixiereinheit (1). Stellen Sie sicher, dass die grünen Hebel an der linken und rechten Seite einrasten.

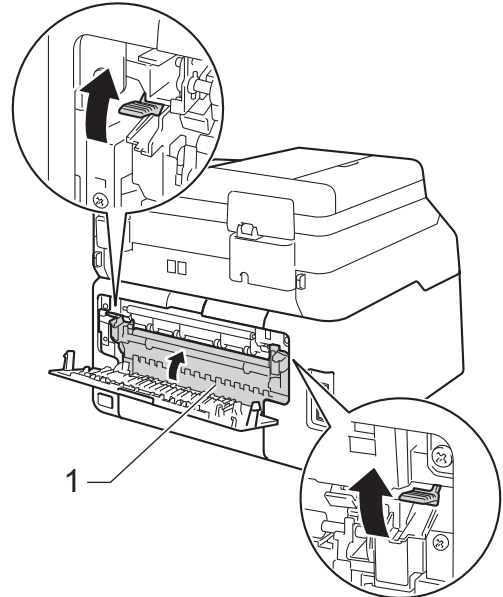

- 4 Ziehen Sie das gestaute Papier vorsichtig mit beiden Händen aus der Fixiereinheit.

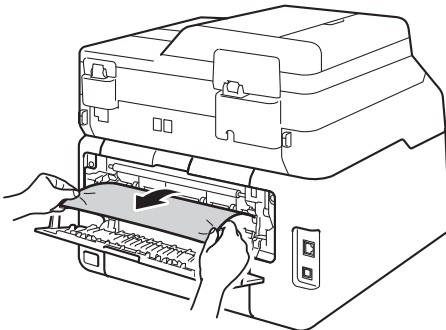

- 6 Schließen Sie die rückwärtige Abdeckung, bis sie in der geschlossenen Position einrastet.

Papierstau innen im Gerät

Wenn im Touchscreen *Stau innen* erscheint, gehen Sie wie folgt vor:

- 1 Lassen Sie das Gerät für 10 Minuten eingeschaltet, damit das interne Gebläse die extrem heißen Teile im Gerät abkühlen kann.
- 2 Öffnen Sie die obere Abdeckung, bis sie in der geöffneten Position einrastet.

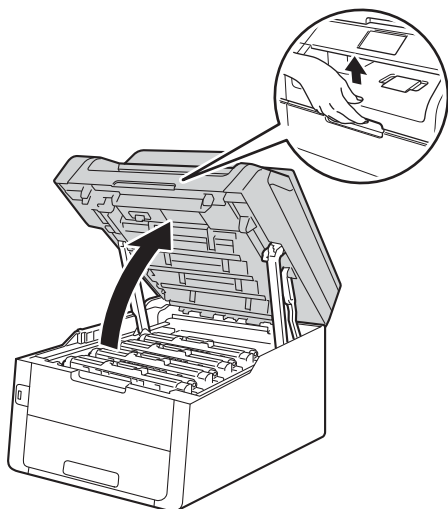

- 3 Entfernen Sie alle Tonerkassetten mit den Trommeleinheiten.

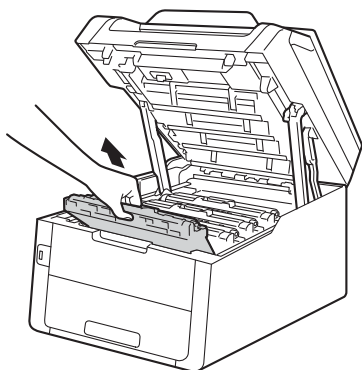

! WARNUNG

HEISSE GERÄTETEILE

Falls Sie das Gerät gerade benutzt haben, können einige der Innenteile extrem heiß sein. Warten Sie, bis sich das Gerät abgekühlt hat, bevor Sie Teile im Inneren berühren.

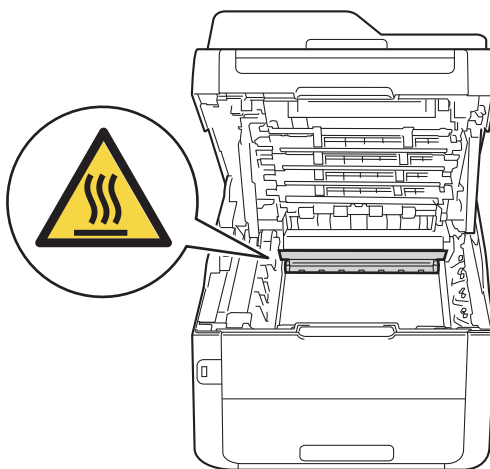

WICHTIG

- Wir empfehlen, die Tonerkassetten mit den Trommeleinheiten auf ein Blatt Papier auf einer sauberen, ebenen Oberfläche zu legen, um Verschmutzungen durch versehentlich verstreuten Toner zu vermeiden.
- Berühren Sie die in der Abbildung gezeigten Elektroden NICHT, um Schäden am Gerät durch statische Elektrizität zu vermeiden.

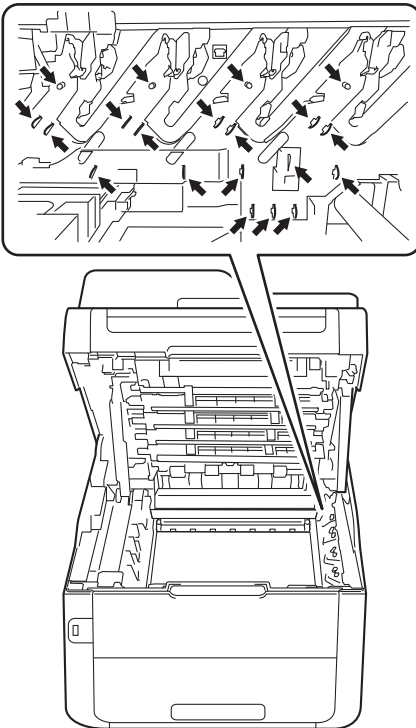

- 4 Ziehen Sie das gestaute Papier langsam heraus.

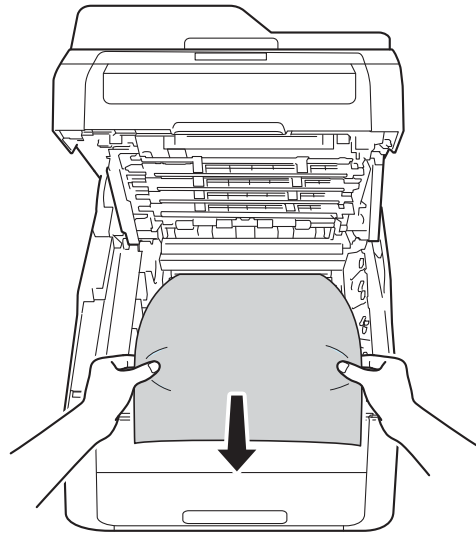

- 5 Schieben Sie jede Tonerkassette mit der Trommleinheit wieder in das Gerät, stellen Sie dabei sicher, dass die Farben der Tonerkassette mit den entsprechenden Markierungen für die Farbe im Gerät übereinstimmen.

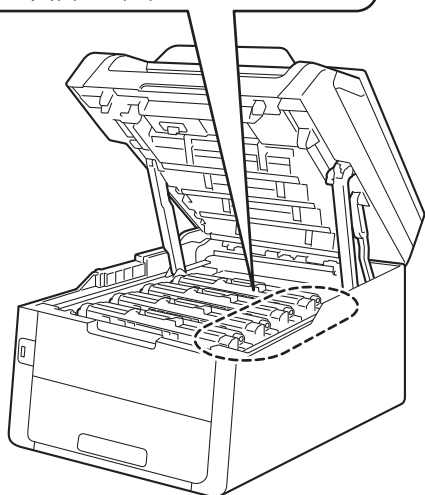
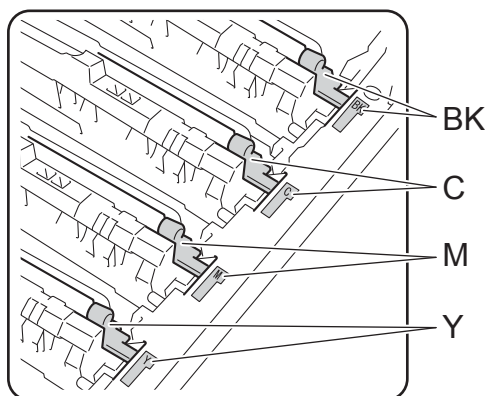
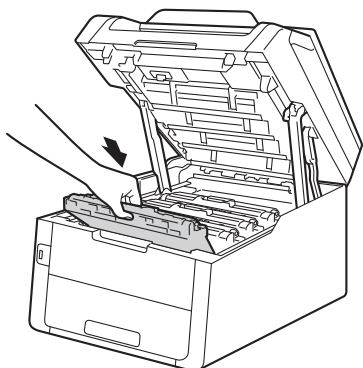

BK=Schwarz, C=Cyan,
M=Magenta, Y=Gelb

- 6 Schließen Sie obere Abdeckung des Geräts.

HINWEIS

Wenn Sie das Gerät ausschalten, während im Touchscreen *Stau innen* angezeigt wird, druckt das Gerät Daten vom Computer unvollständig aus, wenn es eingeschaltet wird. Löschen Sie den gespoolten Druckauftrag auf Ihrem Computer, bevor Sie das Gerät einschalten.

Papier hat sich unter der Papierkassette gestaut

Wenn im Touchscreen **Stau Duplex** erscheint, gehen Sie wie folgt vor:

- 1 Lassen Sie das Gerät für 10 Minuten eingeschaltet, damit das interne Gebläse die extrem heißen Teile im Gerät abkühlen kann.
- 2 Ziehen Sie die Papierkassette ganz aus dem Gerät heraus.

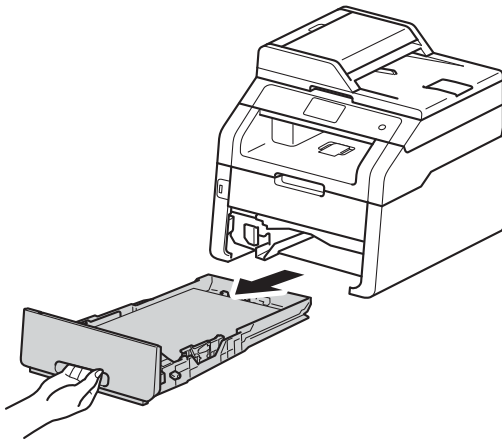

- 3 Stellen Sie sicher, dass das gestaute Papier nicht im Geräteinneren verbleibt.

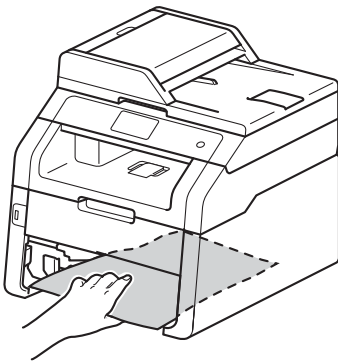

- 4 Wenn sich das Papier nicht im Gerät gestaut hat, prüfen Sie die Unterseite der Papierkassette.

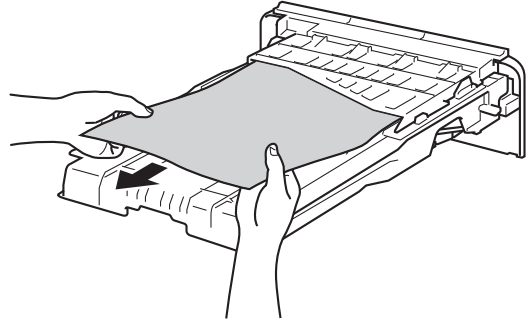

- 5 Wenn sich das Papier nicht in der Papierkassette gestaut hat, öffnen Sie die rückwärtige Abdeckung.

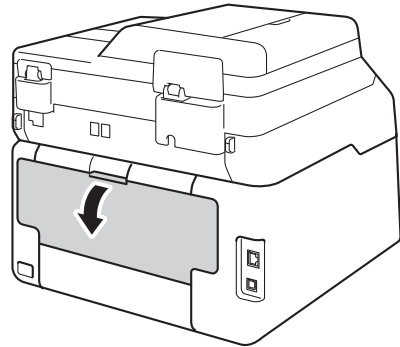

! WARNUNG

! HEISSE GERÄTETEILE

Falls Sie das Gerät gerade benutzt haben, können einige der Innenteile extrem heiß sein. Warten Sie, bis sich das Gerät abgekühlt hat, bevor Sie Teile im Inneren berühren.

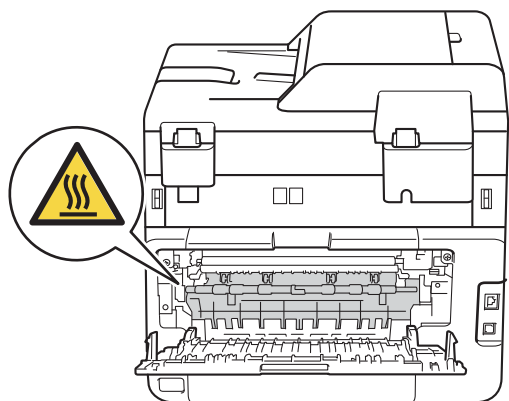

- 6** Ziehen Sie das gestaute Papier vorsichtig mit beiden Händen aus der Rückseite des Geräts heraus.

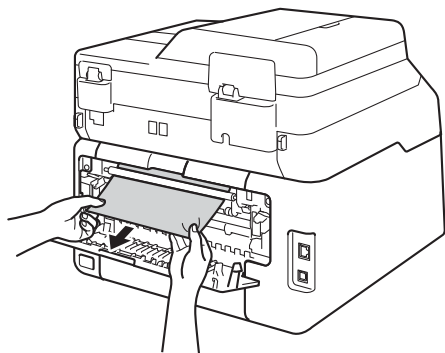

- 7** Schließen Sie die rückwärtige Abdeckung, bis sie in der geschlossenen Position einrastet.
- 8** Schieben Sie die Papierkassette wieder fest in das Gerät ein.



Falls Probleme mit Ihrem Gerät auftreten sollten

WICHTIG



- Für technische Hilfe müssen Sie die Nummer des Landes wählen, in dem Sie das Gerät gekauft haben. Die Anrufe müssen innerhalb dieses Landes gemacht werden.
- Falls einmal ein Problem auftreten sollte, versuchen Sie, es mit Hilfe der folgenden Tabelle zu lösen. Die meisten Probleme können Sie selbst beheben.
- Falls Sie weitere Hilfe benötigen, finden Sie im Brother Solutions Center Antworten auf häufig gestellte Fragen (FAQs) sowie Tipps, um Störungen zu beseitigen.

Besuchen Sie uns unter <http://solutions.brother.com/>.

Druckprobleme

Problem	Mögliche Abhilfe
Es wird nicht gedruckt.	Vergewissern Sie sich, dass der richtige Druckertreiber installiert und ausgewählt ist.
	Prüfen Sie, ob im Touchscreen eine Fehlermeldung angezeigt wird (siehe <i>Fehler- und Wartungsmeldungen</i> >> Seite 126).
	Vergewissern Sie sich, dass das Gerät online ist: (Windows® 7 und Windows Server® 2008 R2) Klicken Sie auf die Schaltfläche  (Start) > Geräte und Drucker . Klicken Sie mit der rechten Maustaste auf Brother MFC-XXXX Printer und klicken Sie dann auf Druckaufträge anzeigen . Klicken Sie in der Menüleiste auf Drucker . Stellen Sie sicher, dass Drucker offline verwenden nicht aktiviert ist.
	(Windows Vista® und Windows Server® 2008) Klicken Sie auf die Schaltfläche  (Start) > Systemsteuerung > Hardware und Sound > Drucker . Klicken Sie mit der rechten Maustaste auf Brother MFC-XXXX Printer . Stellen Sie sicher, dass Drucker offline verwenden nicht aufgelistet ist. Wenn es aufgelistet ist, klicken Sie auf diese Option, um den Drucker auf online zu setzen.
	(Windows® XP und Windows Server® 2003) Klicken Sie auf die Schaltfläche Start > Drucker und Faxgeräte . Klicken Sie mit der rechten Maustaste auf Brother MFC-XXXX Printer . Stellen Sie sicher, dass Drucker offline verwenden nicht aufgelistet ist. Wenn es aufgelistet ist, klicken Sie auf diese Option, um den Drucker auf online zu setzen.
(Windows® 8 und Windows Server® 2012) Ziehen Sie Ihre Maus in die untere rechte Ecke Ihres Desktops. Wenn die Menüleiste erscheint, klicken Sie auf Einstellungen > Systemsteuerung . Klicken Sie in der Gruppe Hardware und Sound (Hardware) auf Geräte und Drucker . Klicken Sie mit der rechten Maustaste auf Brother MFC-XXXX Printer > Druckaufträge anzeigen . Wenn die Druckertreiberoption angezeigt wird, wählen Sie Ihren Druckertreiber aus. Klicken Sie in der Menüleiste auf Drucker und stellen Sie sicher, dass Drucker offline verwenden nicht ausgewählt ist.	
	Wenden Sie sich an Ihren Administrator, um Ihre Secure Function Lock-Einstellungen zu überprüfen.

Druckprobleme (Fortsetzung)

Problem	Mögliche Abhilfe
Das Gerät druckt nicht oder hat den Ausdruck abgebrochen.	Drücken Sie  . Das Gerät bricht den Druckauftrag ab und löscht ihn im Speicher. Der Ausdruck kann unvollständig sein.
Kopf- und Fußzeilen werden auf dem Bildschirm angezeigt, erscheinen aber nicht auf der gedruckten Seite.	Es gibt einen Bereich am oberen und unteren Rand des Papiers, der nicht bedruckt werden kann. Stellen Sie den oberen und unteren Rand Ihres Dokumentes entsprechend ein (siehe <i>Nicht scanbare und nicht bedruckbare Bereiche</i> ►► Seite 32).
Das Gerät druckt nicht wie erwartet oder druckt falsche Zeichen aus.	Drücken Sie  , um die Druckaufträge abzubrechen. Vergewissern Sie sich, dass in Ihrer Anwendung die richtigen Einstellungen für Ihr Gerät gewählt sind.
Die ersten Seiten werden richtig ausgedruckt, aber auf folgenden Seiten fehlt Text.	Vergewissern Sie sich, dass in Ihrer Anwendung die richtigen Einstellungen für Ihr Gerät gewählt sind. Der Computer erkennt das Puffer-voll-Signal des Geräts nicht. Vergewissern Sie sich, dass das Schnittstellenkabel richtig angeschlossen ist (►►Installationsanleitung).
Das Gerät druckt nicht auf beide Seiten des Papiers, obwohl im Druckertreiber der beidseitige Druck gewählt ist.	Überprüfen Sie die Papiergrößen-Einstellung im Druckertreiber. Sie müssen A4 (60 bis 105 g/m ²) wählen.
Das Gerät wechselt nicht zum Direktdruck-Modus, wenn ein USB-Flash-Speicher an den USB-Direktanschluss angeschlossen ist.	Wenn sich das Gerät im Ruhezustandsmodus befindet, wird das Gerät nicht aktiviert, auch wenn Sie den USB-Stick an den USB-Direktanschluss anschließen. Drücken Sie auf den Touchscreen, um das Gerät zu reaktivieren.
Der Druckvorgang „Seitenlayout“ ist nicht möglich.	Stellen Sie im Anwendungsprogramm und im Druckertreiber des Gerätes das gleiche Papierformat ein.
Die Druckgeschwindigkeit ist zu langsam.	Versuchen Sie, die Druckertreibereinstellungen zu ändern. Die höchste Auflösung erfordert eine längere Zeit für Datenverarbeitung, zum Senden und Drucken.
Mit Adobe® Illustrator® kann nicht gedruckt werden.	Verringern Sie die Druckauflösung (►►Software-Handbuch).
Schlechte Druckqualität	Siehe <i>Druckqualität verbessern</i> ►► Seite 163.

Probleme mit der Papierhandhabung

Problem	Mögliche Abhilfe
Das Gerät zieht kein Papier ein.	Wenn der Touchscreen eine Papierstau-Meldung zeigt und das Problem weiter besteht, lesen Sie <i>Fehler- und Wartungsmeldungen</i> >> Seite 126.
	Wenn die Papierkassette leer ist, legen Sie einen neuen Stapel Papier in die Papierkassette ein.
	Wenn sich Papier in der Papierzufuhr befindet, richten Sie dieses gerade aus. Wenn das Papier gewellt ist, glätten Sie es. Manchmal hilft es, den Papierstapel herauszunehmen, ihn umzudrehen und wieder in die Papierkassette einzulegen.
	Legen Sie weniger Papier in die Kassette ein und versuchen Sie es dann erneut.
	Vergewissern Sie sich, dass im Druckertreiber nicht Manuell für Papierquelle ausgewählt ist.
	Reinigen Sie die Papiereinzugsrollen (siehe <i>Papiereinzugsrollen reinigen</i> >> Seite 121).
Das Gerät zieht kein Papier aus der manuellen Zufuhr ein.	Schieben Sie mit beiden Händen ein Blatt Papier fest in die manuelle Zufuhr, bis die Oberkante des Papiers an den Papiereinzugsrollen anliegt. Drücken Sie das Papier weiter gegen die Rollen, bis das Gerät das Papier erfasst und weiter einzieht.
	Legen Sie nur ein Blatt in die manuelle Zufuhr ein.
	Vergewissern Sie sich, dass im Druckertreiber Manuell für Papierquelle ausgewählt ist.
Wie werden Umschläge bedruckt?	Legen Sie jeweils einen Umschlag in die manuelle Zufuhr ein. Die Anwendung muss für den Druck des zu verwendeten Umschlagformats eingestellt sein. Das erfolgt normalerweise über das Menü Seiteneinrichtung oder Dokumenteinrichtung der Anwendung (weitere Informationen finden Sie in der Dokumentation der Anwendung).

Ausdrucken empfangener Faxe

Problem	Mögliche Abhilfe
<ul style="list-style-type: none"> ■ Komprimierte Zeichen ■ Horizontale Streifen ■ Der obere bzw. untere Zeilenrand ist abgeschnitten ■ Zeilen fehlen 	Dieses Problem tritt in der Regel aufgrund einer schlechten Telefonverbindung auf. Fertigen Sie eine Kopie an; wenn die Kopie gut aussieht, trat das Problem wahrscheinlich aufgrund einer schlechten Telefonverbindung bzw. durch Leitungsstörungen auf. Lassen Sie sich das Fax noch einmal zusenden.
Vertikale schwarze Streifen auf den empfangenen Faxen	Die Koronadrähte sind eventuell verschmutzt. Reinigen Sie die Koronadrähte in den Trommeleinheiten (siehe <i>Reinigen der Koronadrähte</i> >> Seite 112).
	Vielleicht ist der Scanner des sendenden Gerätes verschmutzt. Bitten Sie den Sender, eine Kopie anzufertigen, um zu prüfen, ob sein Scanner richtig arbeitet. Versuchen Sie ein Fax von einem anderen Faxgerät zu empfangen.
Empfangene einseitige Faxe werden auf zwei Seiten ausgedruckt oder nach empfangenen Faxen wird eine Leerseite ausgedruckt.	Die linken und rechten Ränder sind abgeschnitten oder eine einzelne Seite wird auf zwei Seiten ausgedruckt (siehe <i>Papiergröße</i> >> Seite 33).
	Schalten Sie die automatische Verkleinerung ein (>>Benutzerhandbuch - Erweiterte Funktionen: <i>Verkleinertes ankommendes Fax drucken</i>).

Telefonleitung oder Anschlüsse

Problem	Mögliche Abhilfe
Es kann nicht gewählt werden. (Kein Wählton)	Überprüfen Sie alle Anschlüsse. Vergewissern Sie sich, dass das Telefonanschlusskabel direkt an die Telefonbuchse in der Wand und an die mit LINE beschriftete Buchse des Gerätes angeschlossen ist.
	Ändern Sie die Ton-/Pulswahl-Einstellung (►► Installationsanleitung).
	Wenn ein externes Telefon angeschlossen ist, versuchen Sie, das Dokument manuell zu senden, indem Sie den Hörer des externen Telefons abnehmen und die Nummer mit dem externen Telefon wählen. Warten Sie vor dem Drücken von Fax Start , bis Sie die Faxempfangstöne hören.
	Wenn kein Wählton zu hören ist, schließen Sie ein funktionierendes Telefon und ein Telefonkabel direkt an die Telefonbuchse in der Wand an. Heben Sie dann den Hörer des externen Telefons ab und hören Sie, ob ein Wählton zu hören ist. Wenn noch immer kein Wählton zu hören ist, wenden Sie sich an Ihren Telefonanbieter, um die Leitung und/oder die Wandbuchse überprüfen zu lassen.
Das Gerät beantwortet Anrufe nicht.	<p>Vergewissern Sie sich, dass der richtige Empfangsmodus für Ihre Verwendungsweise des Gerätes eingestellt ist (siehe <i>Empfangsmodus-Einstellungen</i> ►► Seite 49).</p> <p>Prüfen Sie, ob der Wählton zu hören ist. Falls möglich, rufen Sie das Gerät von einem anderen Anschluss aus an und prüfen Sie, ob es den Anruf annimmt. Wenn es immer noch nicht antwortet, überprüfen Sie den Anschluss des Faxanschlusskabels. Wenn Sie Ihr Gerät anrufen und kein Klingeln zu hören ist, bitten Sie die Telefongesellschaft, die Leitung zu prüfen.</p>

Faxe empfangen

Problem	Mögliche Abhilfe
Das Gerät empfängt keine Faxe.	<p>Überprüfen Sie alle Anschlüsse. Vergewissern Sie sich, dass das Telefonanschlusskabel direkt an die Telefonbuchse in der Wand und an die mit LINE beschriftete Buchse des Gerätes angeschlossen ist. Wenn Sie einen DSL- oder VoIP-Service gebucht haben, wenden Sie sich an Ihren Serviceanbieter, um Anweisungen zum Herstellen der Verbindung zu erhalten.</p>
	<p>Vergewissern Sie sich, dass am Gerät der richtige Empfangsmodus eingestellt ist. Dieser ist abhängig von den externen Geräten oder Telefondiensten, die Sie an der gleichen Telefonleitung wie Ihr Brother-Gerät verwenden (siehe <i>Empfangsmodus-Einstellungen</i> >> Seite 49).</p> <ul style="list-style-type: none"> ■ Wenn Sie über eine separate Faxleitung verfügen und nicht möchten, dass Ihr Brother-Gerät automatisch alle ankommenden Faxe empfängt, sollten Sie den Modus Fax wählen. ■ Wenn Sie Ihr Brother-Gerät zusammen mit einem externen Anrufbeantworter an der gleichen Leitung anschließen, sollten Sie den Modus TAD:Anrufbeantw. wählen. Im TAD:Anrufbeantw.-Modus werden Faxe von Ihrem Brother-Gerät automatisch empfangen und Anrufer können eine Nachricht auf dem Anrufbeantworter hinterlassen. ■ Wenn Ihr Brother-Gerät zusammen mit einem Telefon an derselben Leitung angeschlossen ist und Sie möchten, dass alle Faxe automatisch empfangen werden, sollten Sie den Modus Fax/Tel wählen. Im Fax/Tel-Modus werden Faxe von Ihrem Brother-Gerät automatisch empfangen und das Gerät gibt ein schnelles Doppelklingeln aus, um Sie ans Telefon zu rufen. ■ Wenn Sie über eine separate Faxleitung verfügen und möchten, dass Ihr Brother-Gerät automatisch alle ankommenden Faxe empfängt, sollten Sie den Modus Manuell wählen. Im Modus Manuell müssen Sie jeden Anruf manuell annehmen und am Gerät den Faxempfang aktivieren.
	<p>Ein anderes Gerät oder ein Dienst hat eventuell den Anruf vor Ihrem Brother-Gerät angenommen. Um dies zu prüfen, verringern Sie die eingestellte Klingelanzahl:</p> <ul style="list-style-type: none"> ■ Wenn als Empfangsmodus Fax oder Fax/Tel gewählt ist, verringern Sie die Anzahl der Klingelzeichen auf 1 Klingelzeichen (siehe <i>Klingelanzahl</i> >> Seite 49). ■ Wenn als Empfangsmodus TAD:Anrufbeantw. gewählt ist, verringern Sie die Anzahl der Klingelzeichen an Ihrem Anrufbeantworter auf 2 Klingelzeichen. ■ Wenn als Empfangsmodus Manuell gewählt ist, verändern Sie die Anzahl der Klingelzeichen NICHT.
	<p>Bitte Sie jemanden, Ihnen ein Test-Fax zu senden:</p> <ul style="list-style-type: none"> ■ Wenn Sie das Test-Fax erfolgreich empfangen haben, arbeitet Ihr Gerät korrekt. Denken Sie daran, die Klingelzeichen bzw. die Anrufbeantwortereinstellung wieder auf die ursprüngliche Einstellung zurückzusetzen. Wenn die Empfangsprobleme nach dem Zurücksetzen der Klingelzeichen weiter auftreten, dann nimmt eine Person, ein Gerät oder ein Service den Faxanruf an, bevor Ihr Gerät die Möglichkeit hat, zu antworten. ■ Wenn Sie das Fax nicht empfangen können, stört ein anderes Gerät oder ein Dienst eventuell den Faxempfang oder es besteht ein Problem mit Ihrer Faxleitung.

Faxe empfangen (Fortsetzung)

Problem	Mögliche Abhilfe
<p>Das Gerät empfängt keine Faxe. (Fortsetzung)</p>	<p>Wenn Sie einen Anrufbeantworter an derselben Leitung wie Ihr Brother-Gerät verwenden (Modus TAD:Anrufbeantw.), vergewissern Sie sich, dass der Anrufbeantworter richtig eingestellt ist (siehe <i>Externen Anrufbeantworter anschließen</i> >> Seite 58).</p> <ol style="list-style-type: none"> 1 Schließen Sie den externen Anrufbeantworter wie in der Abbildung gezeigt an, siehe Seite 59. 2 Stellen Sie den Anrufbeantworter so ein, dass er Anrufe nach ein bzw. zwei Klingelzeichen annimmt. 3 Nehmen Sie am externen Anrufbeantworter eine Ansage auf. <ul style="list-style-type: none"> ■ Starten Sie die Aufnahme und beginnen Sie erst nach ca. 5 Sekunden zu sprechen. ■ Sprechen Sie eine kurze Ansage (bis zu 20 Sekunden) auf. ■ Beenden Sie die ausgehende Nachricht mit dem Fernaktivierungscode für Personen, die manuell Faxe senden. Zum Beispiel: „Sprechen Sie nach dem Piepton oder drücken Sie *51 und Start, um ein Fax zu senden.“ 4 Stellen Sie den Anrufbeantworter so ein, dass er zum Annehmen von Anrufen bereit ist. 5 Stellen Sie an Ihrem Brother-Gerät den Empfangsmodus TAD:Anrufbeantw. ein (siehe <i>Empfangsmodus-Einstellungen</i> >> Seite 49).
	<p>Vergewissern Sie sich, dass die Fax-Erkennung an Ihrem Brother-Gerät eingeschaltet ist. Mit der Fax-Erkennung kann ein Fax auch empfangen werden, wenn Sie den Anruf mit einem externen Telefon angenommen haben (siehe <i>Fax-Erkennung</i> >> Seite 50).</p>
	<p>Wenn häufig Übertragungsfehler wegen möglicher Leitungsstörungen auftreten, sollten Sie die Kompatibilität auf <i>Sicher</i> (für VoIP) einstellen (siehe <i>Telefonleitungsstörung / VoIP</i> >> Seite 161).</p>
	<p>Wenden Sie sich an Ihren Administrator, um Ihre Secure Function Lock-Einstellungen zu überprüfen.</p>

Faxdokumente senden

Problem	Mögliche Abhilfe
Es kann kein Fax gesendet werden.	Überprüfen Sie alle Anschlüsse. Vergewissern Sie sich, dass das Telefonanschlusskabel direkt an die Telefonbuchse in der Wand und an die mit LINE beschriftete Buchse des Gerätes angeschlossen ist.
	Vergewissern Sie sich, dass Fax gedrückt ist und sich das Gerät im Faxmodus befindet (siehe <i>So senden Sie ein Fax</i> >> Seite 42).
	Drucken Sie den Sendebestätigungsbericht aus und überprüfen Sie ihn auf Fehler (>>Benutzerhandbuch - Erweiterte Funktionen: <i>Berichte</i>).
	Wenden Sie sich an Ihren Administrator, um Ihre Secure Function Lock-Einstellungen zu überprüfen.
	Bitte Sie die Gegenseite, das Empfangsgerät auf Papier zu überprüfen.
Schlechte Übertragungsqualität.	Stellen Sie die Auflösung Fein oder S-Fein ein. Fertigen Sie eine Kopie an, um zu überprüfen, ob der Scanner richtig arbeitet. Ist die Qualität der Kopie nicht gut, sollten Sie den Scanner reinigen (siehe <i>Vorlagenglas reinigen</i> >> Seite 110).
Der Sendebericht zeigt ÜBERTR:FEHLER.	Wahrscheinlich traten Leitungsstörungen auf. Senden Sie das Dokument noch einmal. Wenn Sie ein PC-Fax gesendet haben und im Sendebericht ÜBERTR:FEHLER erscheint, ist eventuell der Speicher des Gerätes voll. Um zusätzlichen Speicherplatz freizumachen, können Sie den Faxspeicher ausschalten (>>Benutzerhandbuch - Erweiterte Funktionen: <i>Fernabfrageoptionen deaktivieren</i>), Faxmeldungen aus dem Speicher drucken (>>Benutzerhandbuch - Erweiterte Funktionen: <i>Fax aus dem Speicher drucken</i>) oder einen zeitversetzten Faxauftrag oder einen Faxabruf abbrechen (>>Benutzerhandbuch - Erweiterte Funktionen: <i>Anstehende Aufträge anzeigen und abbrechen</i>). Wenn die Anzeige wiederholt erscheint, bitten Sie die Telefongesellschaft, Ihre Leitung zu überprüfen.
	Wenn häufig Übertragungsfehler wegen möglicher Leitungsstörungen auftreten, sollten Sie die Kompatibilität auf Sicher (für VoIP) einstellen (siehe <i>Telefonleitungsstörung / VoIP</i> >> Seite 161).
Gesendete Faxe sind leer.	Stellen Sie sicher, dass das Dokument korrekt eingelegt ist. Bei Verwendung des automatischen Vorlageneinzugs sollte das Dokument mit <i>der Vorderseite nach oben</i> eingelegt werden. Bei Verwendung des Vorlagenglases sollte das Dokument mit <i>der Vorderseite nach unten</i> eingelegt werden (siehe <i>Dokumente einlegen</i> >> Seite 39).
Faxe kommen beim Empfänger mit vertikalen schwarzen Streifen an.	Vertikale Streifen auf gesendeten Faxdokumenten werden wahrscheinlich durch Schmutz oder Korrekturflüssigkeit auf dem Glasstreifen verursacht (siehe <i>Vorlagenglas reinigen</i> >> Seite 110).

Ankommende Anrufe

Problem	Mögliche Abhilfe
Bei Telefonanrufen wird zum Faxempfang umgeschaltet.	Wenn die Fax-Erkennung eingeschaltet ist, achtet das Gerät verstärkt auf Faxsignale. Es kann dann vorkommen, dass es Stimmen oder Musik als Rufton eines Faxgerätes interpretiert. Deaktivieren Sie das Gerät, indem Sie  drücken. Vermeiden Sie dieses Problem, indem Sie die Fax-Erkennung ausschalten (siehe <i>Fax-Erkennung</i> >> Seite 50).
Faxanruf manuell vom Telefon zum Gerät weiterleiten.	Wenn Sie den Anruf über ein externes Telefon angenommen haben, können Sie das Fax auch empfangen, indem Sie den Fernaktivierungscode (werkseitig *51) eingeben. Wenn das Gerät antwortet, legen Sie auf.
Andere Geräte und Dienste an derselben Leitung.	Wenn an der Leitung, an der das Gerät angeschlossen ist, auch andere Funktionen, wie Anklopfen/Anrufer-Kennung oder Alarmsysteme ausgeführt werden, kann dies eventuell Probleme beim Senden und Empfangen von Faxen verursachen. Zum Beispiel: Wenn ein Fax empfangen oder gesendet wird, während an derselben Telefonleitung ein anderer Dienst aktiv ist, kann durch dessen Signale die Faxübertragung vorübergehend unter- oder abgebrochen werden. Das Brother ECM-Verfahren (Error Correction Mode, Fehlerkorrekturmodus) behebt dieses Problem in den meisten Fällen. Es tritt bei allen Telekommunikationsgeräten auf, die Informationen über eine Leitung senden und empfangen, über die auch andere Dienste ausgeführt werden. Wenn Sie geringfügige Unterbrechungen ganz vermeiden möchten, sollten Sie das Gerät an eine separate Leitung ohne solche Dienste anschließen.

Kopierprobleme

Problem	Mögliche Abhilfe
Es kann keine Kopie angefertigt werden.	Vergewissern Sie sich, dass <i>Kopieren</i> gedrückt ist und sich das Gerät im Kopiermodus befindet (siehe <i>Anfertigen von Kopien</i> >> Seite 67).
	Wenden Sie sich an Ihren Administrator, um Ihre Secure Function Lock-Einstellungen zu überprüfen.
Vertikale schwarze Streifen in den Kopien.	Vertikale schwarze Streifen in den Kopien treten auf, wenn sich auf dem Vorlagenglas Schmutz oder Korrekturflüssigkeit befindet oder wenn die Koronadrähte verschmutzt sind. Reinigen Sie den Glasstreifen und das Scannerglas und auch den weißen Streifen und das weiße Kunststoffteil darüber (siehe <i>Vorlagenglas reinigen</i> >> Seite 110 und <i>Reinigen der Koronadrähte</i> >> Seite 112).
Die Kopien sind leer.	Stellen Sie sicher, dass das Dokument korrekt eingelegt ist (siehe <i>Automatischen Vorlageneinzug (ADF) verwenden</i> >> Seite 39 oder <i>Vorlagenglas verwenden</i> >> Seite 40).

Scanprobleme

Problem	Mögliche Abhilfe
Beim Start des Scanvorgangs erscheinen TWAIN- oder WIA-Fehler. (Windows®)	Stellen Sie sicher, dass die TWAIN- oder WIA-Treiber von Brother als primäre Quelle in Ihrer Scananwendung ausgewählt sind. Klicken Sie z. B. in Nuance™ PaperPort™ 12SE auf Desktop > Scaneinstellungen > Auswählen... , um den TWAIN/WIA-Treiber von Brother auszuwählen.
Beim Start des Scanvorgangs erscheinen TWAIN- oder ICA-Fehler. (Macintosh)	Vergewissern Sie sich, dass der Brother TWAIN-Treiber als primäre Quelle gewählt ist. Klicken Sie in PageManager auf Datei > Quelle wählen und wählen Sie den Brother TWAIN-Treiber. Benutzer von Macintosh können Dokumente auch mit dem ICA-Scannertreiber scannen (►►Software-Handbuch).
Die Texterkennung funktioniert nicht.	Versuchen Sie, die Scannerauflösung zu erhöhen. (Macintosh-Benutzer) Presto! PageManager muss vor der Verwendung heruntergeladen und installiert werden. Weitere Anweisungen finden Sie unter <i>Zugang zum Brother-Support (Macintosh)</i> ►► Seite 7.
Es kann nicht über das Netzwerk gescannt werden.	Siehe <i>Netzwerkprobleme</i> ►► Seite 158.
Es kann nicht gescannt werden.	Wenden Sie sich an Ihren Administrator, um Ihre Secure Function Lock-Einstellungen zu überprüfen.

Software-Probleme

Problem	Mögliche Abhilfe
Die Software kann nicht installiert oder es kann nicht gedruckt werden.	(nur Windows®) Führen Sie das Programm MFL-Pro Suite reparieren von der CD-ROM aus. Dieses Programm repariert die Software und installiert sie neu.



Netzwerkprobleme

Problem	Mögliche Abhilfe
Es ist kein Drucken oder Scannen über das Netzwerk nach Abschluss der Softwareinstallation möglich.	<p>Wenn der Bildschirm <i>Drucken an den Netzwerkdrucker nicht möglich</i>. angezeigt wird, folgen Sie den Anweisungen auf dem Bildschirm.</p> <p>Wenn das Problem nicht gelöst ist, >>Netzwerkhandbuch:<i>Problemlösung</i>.</p>
Es kann nicht über das Netzwerk gescannt werden.	<p>(Windows® und Macintosh)</p> <p>Die Funktion zum Scannen über das Netzwerk funktioniert möglicherweise aufgrund von Firewall-Einstellungen nicht. Ändern oder deaktivieren Sie die Firewall-Einstellungen. Die Sicherheits-/Firewall-Software von Drittfirmen muss so eingestellt werden, dass sie das Scannen über das Netzwerk erlaubt. Um den Port 54925 für das Scannen im Netzwerk hinzuzufügen, geben Sie die folgenden Informationen ein:</p> <ul style="list-style-type: none"> ■ Im Feld Name: Geben Sie eine beliebige Beschreibung ein, zum Beispiel „Brother NetScan“. ■ Im Feld Portnummer: Geben Sie 54925 ein. ■ Im Protokoll: Vergewissern Sie sich, dass UDP ausgewählt ist. <p>Lesen Sie dazu das Handbuch Ihrer Sicherheits-/Firewall-Software des Drittanbieters oder wenden Sie sich an den Hersteller dieser Software.</p> <p>Um weitere Informationen zu erhalten, können Sie die Antworten auf häufig gestellte Fragen (FAQs) und Tipps zur Problemlösung unter http://solutions.brother.com/ lesen.</p>
	<p>(Macintosh)</p> <p>Wählen Sie das Gerät im Fenster DeviceSelector des Popup-Menüs Modell im Hauptbildschirm von ControlCenter2 erneut aus.</p>
Der PC-Faxempfang über das Netzwerk funktioniert nicht.	<p>(Nur Windows®)</p> <p>Die Sicherheits-/Firewall-Software von Drittfirmen muss so eingestellt werden, dass sie den PC-Faxempfang über das Netzwerk erlaubt. Um den Port 54926 für den PC-Faxempfang im Netzwerk hinzuzufügen, geben Sie die folgenden Informationen ein:</p> <ul style="list-style-type: none"> ■ Im Feld Name: Geben Sie eine beliebige Beschreibung ein, zum Beispiel „Brother PC-Faxempfang“. ■ Im Feld „Portnummer“: Geben Sie 54926 ein. ■ Im Feld Protokoll: Vergewissern Sie sich, dass UDP gewählt ist. <p>Lesen Sie dazu das Handbuch Ihrer Sicherheits-/Firewall-Software des Drittanbieters oder wenden Sie sich an den Hersteller dieser Software.</p> <p>Um weitere Informationen zu erhalten, lesen Sie die Antworten auf häufig gestellte Fragen (FAQs) und Tipps zur Problemlösung unter http://solutions.brother.com/.</p>
Die Brother-Software kann nicht installiert werden.	<p>(Windows®)</p> <p>Wenn während der Installation die Sicherheitssoftware-Warnung auf dem Computerbildschirm angezeigt wird, ändern Sie die Sicherheitssoftware-Einstellungen so, dass das Setup-Programm des Brother-Produkts oder das andere Programm ausgeführt werden darf.</p> <p>(Macintosh)</p> <p>Wenn Sie die Firewall-Funktion einer Anti-Spyware- oder Antivirus-Sicherheitssoftware nutzen, deaktivieren Sie sie vorübergehend und installieren Sie dann die Brother-Software.</p>



Netzwerkprobleme (Fortsetzung)

Problem	Mögliche Abhilfe
<p>Es kann keine Verbindung mit einem Wireless-Netzwerk hergestellt werden.</p> <p>(MFC-9330CDW und MFC-9340CDW)</p>	<p>Untersuchen Sie das Problem mithilfe des WLAN-Bericht. Drücken Sie . Alle Einstell., Ausdrucke, WLAN-Bericht und drücken Sie dann OK (➤>Installationsanleitung).</p>

Sonstige Schwierigkeiten

Problem	Mögliche Abhilfe
<p>Das Gerät lässt sich nicht einschalten.</p>	<p>Störungen in der Stromversorgung (wie Blitzschlag oder Stromstoß) können den internen Sicherheitsmechanismus des Gerätes ausgelöst haben. Halten Sie  gedrückt, um das Gerät auszuschalten, und ziehen Sie das Netzkabel ab. Warten Sie zehn Minuten, stecken Sie dann den Netzstecker wieder ein und drücken Sie , um das Gerät einzuschalten.</p> <p>Wenn das Problem weiterhin besteht und Sie einen Leistungsschalter verwenden, trennen Sie ihn ab, um sicherzustellen, dass die Störung nicht an ihm liegt. Schließen Sie das Netzkabel über den Stecker des Geräts direkt an eine andere funktionierende Netzsteckdose an. Falls immer noch kein Strom vorhanden ist, verwenden Sie ein anderes Netzkabel.</p>

Sonstige Schwierigkeiten (Fortsetzung)

Problem	Mögliche Abhilfe
<p>Das Gerät kann mit dem BR-Script3-Druckertreiber keine EPS-Daten drucken, die Binärdaten enthalten.</p>	<p>(Windows®) Zum Drucken der EPS-Daten gehen Sie wie folgt vor:</p> <p>1 Für Windows® 7 und Windows Server® 2008 R2: Klicken Sie auf die Schaltfläche  (Start) > Geräte und Drucker.</p> <p>Für Windows Vista® und Windows Server® 2008: Klicken Sie auf die Schaltfläche  (Start) > Systemsteuerung > Hardware und Sound > Drucker.</p> <p>Für Windows® XP und Windows Server® 2003: Klicken Sie auf die Schaltfläche Start > Drucker und Faxgeräte.</p> <p>Für Windows® 8 und Windows Server® 2012: Ziehen Sie Ihre Maus in die untere rechte Ecke Ihres Desktops. Wenn die Menüleiste erscheint, klicken Sie auf Einstellungen > Systemsteuerung. Klicken Sie in der Gruppe Hardware und Sound ¹ auf Geräte und Drucker.</p> <p>2 Für Windows® 7, Windows® XP, Windows Vista®, Windows Server® 2003, Windows Server® 2008 und Windows Server® 2008R2: Klicken Sie mit der rechten Maustaste auf das Symbol Brother MFC-XXXX ², wählen Sie Druckereigenschaften ³ aus und wählen Sie dann Brother MFC-XXXX BR-Script3.</p> <p>Für Windows® 8 und Windows Server® 2012: Klicken Sie mit der rechten Maustaste auf das Symbol Brother MFC-XXXX BR-Script3 und wählen Sie dann Druckereigenschaften.</p> <p>3 Wählen Sie unter Output-Protokoll auf der Registerkarte Geräteeinstellungen die Option TBCP (Tagged binary communication protocol).</p> <p>(Macintosh) Wenn Ihr Gerät über eine USB-Schnittstelle mit dem Computer verbunden ist, können Sie keine EPS-Daten drucken, die Binärdaten umfassen. Sie können die EPS-Daten über das Netzwerk mit dem Gerät ausdrucken. Unterstützung zur Installation des BR-Script3-Druckertreibers über das Netzwerk finden Sie im Brother Solutions Center unter http://solutions.brother.com/.</p>



¹ Für Windows Server® 2012: **Hardware**.

² Für Windows® XP, Windows Vista®, Windows Server® 2003 und Windows Server® 2008: **Brother MFC-XXXX BR-Script3**.

³ Für Windows® XP, Windows Vista®, Windows Server® 2003 und Windows Server® 2008: **Eigenschaften**.



Wählton-Erkennung einstellen

Werkseitig ist Ihr Gerät so eingestellt, dass es beim automatischen Senden eines Faxes eine festgelegte Zeit wartet, bevor es die Nummer wählt. Wenn Sie die Wählton-Einstellung auf **Erkennung** ändern, beginnt das Gerät zu wählen, sobald es einen Wählton erkennt. Diese Einstellung kann etwas Zeit sparen, wenn Sie ein Fax an viele Empfänger senden. Wenn Sie die Einstellung geändert haben und anschließend öfter Probleme beim Wählen auftreten, sollten Sie wieder die werkseitige Einstellung **Keine Erkennung** verwenden.

- 1 Drücken Sie .
- 2 Drücken Sie **Alle Einstell..**
- 3 Streichen Sie nach oben oder unten oder drücken Sie **▲** oder **▼**, um **Inbetriebnahme** anzuzeigen.
- 4 Drücken Sie **Inbetriebnahme**.
- 5 Streichen Sie nach oben oder unten oder drücken Sie **▲** oder **▼**, um **Wählton** anzuzeigen.
- 6 Drücken Sie **Wählton**.
- 7 Drücken Sie **Erkennung** oder **Keine Erkennung**.
- 8 Drücken Sie .

Telefonleitungsstörung / VoIP

Wenn aufgrund schlechter Leitungsqualität öfter Schwierigkeiten beim Senden oder Empfangen von Faxen auftreten, sollten Sie die Kompatibilitätseinstellung ändern, um die Übertragungsgeschwindigkeit für Faxfunktionen zu reduzieren.

- 1 Drücken Sie .
- 2 Drücken Sie **Alle Einstell..**
- 3 Streichen Sie nach oben oder unten oder drücken Sie **▲** oder **▼**, um **Inbetriebnahme** anzuzeigen.
- 4 Drücken Sie **Inbetriebnahme**.
- 5 Streichen Sie nach oben oder unten oder drücken Sie **▲** oder **▼**, um **Kompatibilität** anzuzeigen.
- 6 Drücken Sie **Kompatibilität**.
- 7 Drücken Sie **Schnell Normal** oder **Sicher (für VoIP)**.
 - **Sicher (für VoIP)** macht die Faxübertragung langsamer (9.600 bps) und schaltet die ECM-Funktion (Fehlerkorrektur) aus. Außer Störung ist ein immer wieder auftretendes Problem in der Telefonleitung, bevorzugen Sie möglicherweise diese Funktion nur im Bedarfsfall zu verwenden.
 - Zur Verbesserung der Kompatibilität mit den meisten VoIP-Diensten empfiehlt Brother die Kompatibilitätseinstellung auf **Sicher (für VoIP)** zu ändern.
 - **Normal** stellt die Modemgeschwindigkeit auf 14.400 bps ein.
 - **Schnell** stellt die Modemgeschwindigkeit auf 33.600 bps ein.
- 8 Drücken Sie .

HINWEIS

VoIP (Voice over IP) ist eine Art Telefonsystem, das eine Internetverbindung anstelle einer traditionellen Telefonleitung verwendet.

Druckqualität verbessern

Falls ein Problem mit der Druckqualität auftritt, drucken Sie zuerst eine Testseite aus (, Alle Einstell., Drucker, Druckoptionen, Testdruck). Wenn der Ausdruck gut aussieht, liegt das Problem wahrscheinlich nicht am Gerät. Überprüfen Sie die Datenkabel-Anschlüsse und versuchen Sie, ein anderes Dokument auszudrucken. Falls im Ausdruck bzw. in der Testseite des Gerätes Druckqualitätsprobleme zu sehen sind, gehen Sie zuerst wie in den folgenden Schritten beschrieben vor. Wenn anschließend immer noch ein Druckqualitätsproblem auftritt, lesen Sie die Tabelle unten und folgen Sie den Empfehlungen.

HINWEIS

Brother empfiehlt, nur Brother Original-Kassetten zu verwenden und die verbrauchten Kassetten nicht mit Toner anderer Hersteller wieder aufzufüllen.

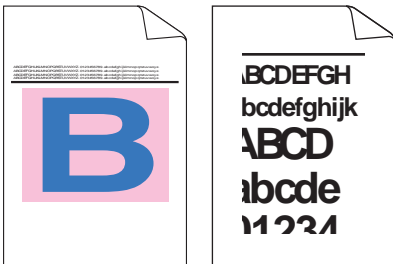
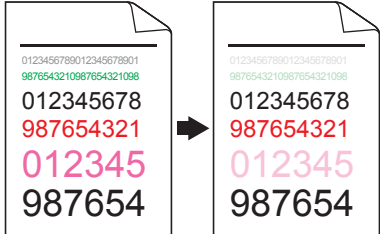

- 1 Damit Sie die beste Druckqualität erhalten, sollten Sie das empfohlene Papier verwenden. Stellen Sie sicher, dass das verwendete Papier unseren Spezifikationen entspricht (siehe *Verwendbare Papiersorten und Druckmedien* >> Seite 34).
- 2 Vergewissern Sie sich, dass die Trommeleinheiten und die Tonerkassetten richtig eingesetzt sind.

Beispiele für schlechte Druckqualität	Empfehlung
 <p>Bedruckte Seiten sind gestaucht, es erscheinen horizontale Streifen oder Zeichen am oberen, unteren, linken und rechten Rand sind abgeschnitten</p>	<ul style="list-style-type: none"> ■ Passen Sie die Druckränder Ihrer Anwendung an und drucken Sie den Auftrag erneut.
 <p>Farbige und dünne Buchstaben im Original werden in der Kopie undeutlich dargestellt</p>	<ul style="list-style-type: none"> ■ Wählen Sie <i>Text</i> oder <i>Receipt</i> in den Einstellungen für die Kopierqualität (>>Benutzerhandbuch - Erweiterte Funktionen: <i>Kopierqualität verbessern</i>). ■ Passen Sie die Kopierdichte und den Kontrast an (>>Benutzerhandbuch - Erweiterte Funktionen: <i>Dichte und Kontrast anpassen</i>).

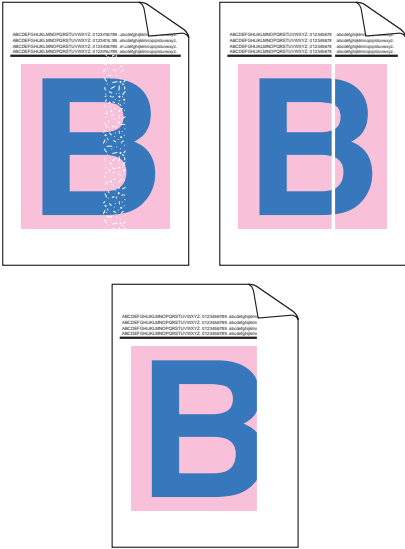
B

Beispiele für schlechte Druckqualität	Empfehlung
 <p data-bbox="124 585 510 639">Die Farben sind auf der gesamten Seite heller oder undeutlich</p>	<ul style="list-style-type: none"> ■ Führen Sie die Kalibrierung über das Touchscreen oder den Druckertreiber aus (siehe <i>Kalibrierung</i> >> Seite 122). ■ Passen Sie die Kopierdichte und den Kontrast an, wenn Sie kopieren (>>Benutzerhandbuch - Erweiterte Funktionen: <i>Dichte und Kontrast anpassen</i>). ■ Stellen Sie sicher, dass der Tonersparmodus im Touchscreen oder dem Druckertreiber deaktiviert ist. ■ Stellen Sie sicher, dass die Medienarteneinstellung im Treiber mit dem verwendeten Papiertyp übereinstimmt (siehe <i>Verwendbare Papiersorten und Druckmedien</i> >> Seite 34). ■ Schütteln Sie vorsichtig alle vier Tonerkassetten. ■ Wischen Sie die Fenster aller vier LED-Köpfe mit einem <i>trockenen</i>, fuselfreien, weichen Tuch ab (siehe <i>Reinigen der LED-Köpfe</i> >> Seite 109).
 <p data-bbox="156 1348 477 1402">Vertikale weiße Striche oder Streifen auf der Seite</p>	<ul style="list-style-type: none"> ■ Wischen Sie die Fenster aller vier LED-Köpfe mit einem <i>trockenen</i>, fuselfreien, weichen Tuch ab (siehe <i>Reinigen der LED-Köpfe</i> >> Seite 109). ■ Wischen Sie den Scannerglas-Streifen mit einem <i>trockenen</i>, fuselfreien, weichen Tuch ab (siehe <i>Vorlagenglas reinigen</i> >> Seite 110). ■ Stellen Sie sicher, dass sich im Geräteinneren und im Bereich der Trommeleinheit und Tonerkassette keine Fremdkörper wie abgerissene Papierstücke, selbsthaftende Zettel oder Staub befinden. ■ Reinigen Sie die Trommeleinheit (siehe <i>Trommeleinheit reinigen</i> >> Seite 115).

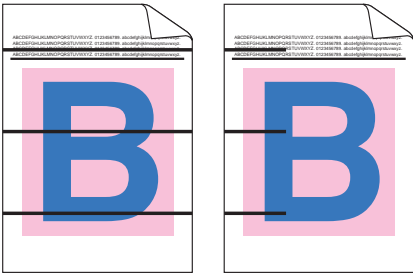
Beispiele für schlechte Druckqualität	Empfehlung
<div data-bbox="138 324 552 595" data-label="Image"> </div> <p data-bbox="179 633 515 687">Vertikale farbige Striche oder Streifen auf der Seite</p>	<ul style="list-style-type: none"> <li data-bbox="581 291 1236 378">■ Wischen Sie die Fenster aller vier LED-Köpfe mit einem <i>trockenen</i>, fuselfreien, weichen Tuch ab (siehe <i>Reinigen der LED-Köpfe</i> ►► Seite 109). <li data-bbox="581 394 1236 481">■ Wischen Sie den Scannerglas-Streifen mit einem <i>trockenen</i>, fuselfreien, weichen Tuch ab (siehe <i>Vorlagenglas reinigen</i> ►► Seite 110). <li data-bbox="581 496 1236 610">■ Reinigen Sie alle vier Koronadrähte (einer für jede Farbe) in der Trommeleinheit, indem Sie den grünen Hebel hin- und herschieben (siehe <i>Reinigen der Koronadrähte</i> ►► Seite 112). <li data-bbox="581 625 1177 680">■ Stellen Sie sicher, dass sich der grüne Schieber des Koronadrahts in der Ausgangsstellung befindet (▲)(1). <div data-bbox="683 710 1126 1238" data-label="Image"> </div> <ul style="list-style-type: none"> <li data-bbox="581 1253 1212 1340">■ Tauschen Sie die Tonerkassette aus, die der Farbe des Strichs oder des Streifens entspricht (siehe <i>Austauschen der Tonerkassetten</i> ►► Seite 84). Um die Farbe der Tonerkassette zu identifizieren, besuchen Sie uns unter http://solutions.brother.com/, um unsere FAQs und Tipps zur Problembehebung anzuzeigen. <li data-bbox="581 1454 1229 1541">■ Möglicherweise ist die Trommeleinheit beschädigt. Setzen Sie eine neue Trommeleinheit ein (siehe <i>Austauschen der Trommeleinheiten</i> ►► Seite 92.) Um die Farbe der Trommeleinheit zu identifizieren, besuchen Sie uns unter http://solutions.brother.com/, um unsere FAQs und Tipps zur Problembehebung anzuzeigen.

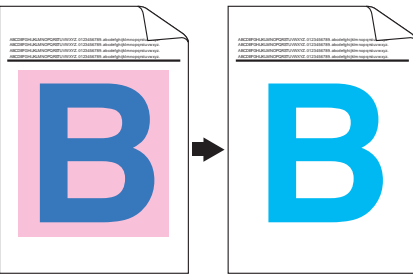
Beispiele für schlechte Druckqualität	Empfehlung
 <p data-bbox="120 587 513 639">Farbige horizontale Linien auf der Seite</p>	<ul style="list-style-type: none"> <li data-bbox="550 291 1204 407">■ Identifizieren Sie die Farbe, die das Problem verursacht, und tauschen Sie die Tonerkassette aus, die der Farbe der Linie entspricht (siehe <i>Austauschen der Tonerkassetten</i> >> Seite 84). <li data-bbox="550 421 1204 508">Um die Farbe der Tonerkassette zu identifizieren, besuchen Sie uns unter http://solutions.brother.com/, um unsere FAQs und Tipps zur Problembeseitigung anzuzeigen. <li data-bbox="550 523 1204 610">■ Identifizieren Sie die Farbe, die das Problem verursacht, und setzen Sie eine neue Trommleinheit ein (siehe <i>Austauschen der Trommleinheiten</i> >> Seite 92). <li data-bbox="550 624 1204 710">Um die Farbe der Trommleinheit zu identifizieren, besuchen Sie uns unter http://solutions.brother.com/, um unsere FAQs und Tipps zur Problembeseitigung anzuzeigen.
 <p data-bbox="127 1022 507 1074">Weißer Punkte oder Ausdruck mit Auslassungen</p>	<ul style="list-style-type: none"> <li data-bbox="550 722 1204 809">■ Stellen Sie sicher, dass die Medienarteneinstellung im Treiber mit dem verwendeten Papiertyp übereinstimmt (siehe <i>Verwendbare Papiersorten und Druckmedien</i> >> Seite 34). <li data-bbox="550 823 1204 967">■ Prüfen Sie die Umgebungsbedingungen des Gerätes. Umgebungsbedingungen wie hohe Luftfeuchtigkeit können zu einem Ausdruck mit Auslassungen führen (>>Produkt-Sicherheitshinweise: <i>Wählen Sie einen sicheren Aufstellungsort für das Produkt</i>). <li data-bbox="550 981 1204 1097">■ Wenn das Problem nach dem Drucken einiger Seiten nicht behoben ist, befinden sich auf der Trommeloberfläche eventuell Fremdstoffe, wie Klebstoffreste eines Etiketts (siehe <i>Trommleinheit reinigen</i> >> Seite 115). <li data-bbox="550 1110 1204 1197">■ Identifizieren Sie die Farbe, die das Problem verursacht, und setzen Sie eine neue Trommleinheit ein (siehe <i>Austauschen der Trommleinheiten</i> >> Seite 92). <li data-bbox="550 1211 1204 1298">Um die Farbe der Trommleinheit zu identifizieren, besuchen Sie uns unter http://solutions.brother.com/, um unsere FAQs und Tipps zur Problembeseitigung anzuzeigen.
 <p data-bbox="141 1603 492 1655">Leere Seite oder einige Farben fehlen</p>	<ul style="list-style-type: none"> <li data-bbox="550 1307 1204 1394">■ Identifizieren Sie die Farbe, die das Problem verursacht, und setzen Sie eine neue Tonerkassette ein (siehe <i>Austauschen der Tonerkassetten</i> >> Seite 84). <li data-bbox="550 1408 1204 1495">Um die Farbe der Tonerkassette zu identifizieren, besuchen Sie uns unter http://solutions.brother.com/, um unsere FAQs und Tipps zur Problembeseitigung anzuzeigen. <li data-bbox="550 1508 1204 1595">■ Identifizieren Sie die Farbe, die das Problem verursacht, und setzen Sie eine neue Trommleinheit ein (siehe <i>Austauschen der Trommleinheiten</i> >> Seite 92). <li data-bbox="550 1609 1204 1696">Um die Farbe der Trommleinheit zu identifizieren, besuchen Sie uns unter http://solutions.brother.com/, um unsere FAQs und Tipps zur Problembeseitigung anzuzeigen.

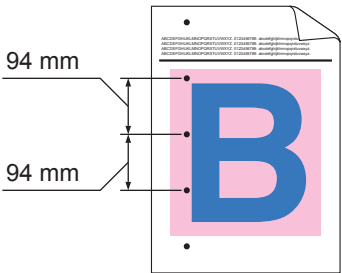
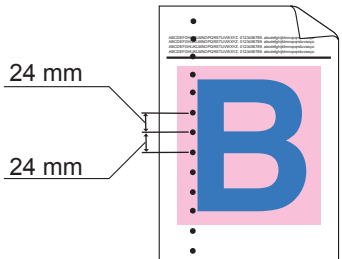
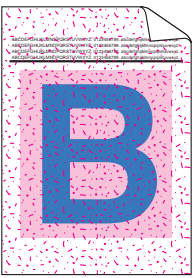
Beispiele für schlechte Druckqualität	Empfehlung
 <p>Farbige Punkte in einem Abstand von 94 mm</p>	<ul style="list-style-type: none"> ■ Wenn das Problem nach dem Drucken einiger leerer Seiten nicht behoben ist, befinden sich auf der Trommeloberfläche eventuell Fremdstoffe, wie Klebstoffreste eines Etiketts. Reinigen Sie die Trommleinheit (siehe <i>Trommleinheit reinigen</i> ►► Seite 115). ■ Identifizieren Sie die Farbe, die das Problem verursacht, und setzen Sie eine neue Trommleinheit ein (siehe <i>Austauschen der Trommleinheiten</i> ►► Seite 92). <p>Um die Farbe der Trommleinheit zu identifizieren, besuchen Sie uns unter http://solutions.brother.com/, um unsere FAQs und Tipps zur Problembehebung anzuzeigen.</p>
 <p>Farbige Punkte in einem Abstand von 24 mm</p>	<ul style="list-style-type: none"> ■ Identifizieren Sie die Farbe, die das Problem verursacht, und setzen Sie eine neue Tonerkassette ein (siehe <i>Austauschen der Tonerkassetten</i> ►► Seite 84). <p>Um die Farbe der Tonerkassette zu identifizieren, besuchen Sie uns unter http://solutions.brother.com/, um unsere FAQs und Tipps zur Problembehebung anzuzeigen.</p>
 <p>Verstreuter Toner oder Tonerflecken</p>	<ul style="list-style-type: none"> ■ Prüfen Sie die Umgebungsbedingungen des Gerätes. Bedingungen wie zu hohe Luftfeuchtigkeit oder zu hohe Temperaturen können zum Beispiel die Ursache für dieses Druckqualitätsproblem sein. ■ Identifizieren Sie die Farbe, die das Problem verursacht, und setzen Sie eine neue Tonerkassette ein (siehe <i>Austauschen der Tonerkassetten</i> ►► Seite 84). <p>Um die Farbe der Tonerkassette zu identifizieren, besuchen Sie uns unter http://solutions.brother.com/, um unsere FAQs und Tipps zur Problembehebung anzuzeigen.</p> <ul style="list-style-type: none"> ■ Identifizieren Sie die Farbe, die das Problem verursacht, und setzen Sie eine neue Trommleinheit ein (siehe <i>Austauschen der Trommleinheiten</i> ►► Seite 92). <p>Um die Farbe der Trommleinheit zu identifizieren, besuchen Sie uns unter http://solutions.brother.com/, um unsere FAQs und Tipps zur Problembehebung anzuzeigen.</p>

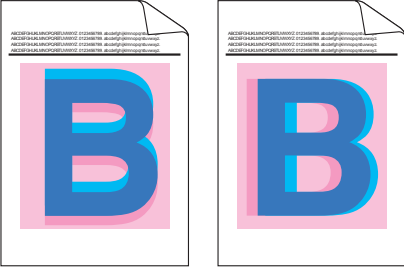
Beispiele für schlechte Druckqualität	Empfehlung
<p style="text-align: center;">Die Farben des Ausdrucks entsprechen nicht den erwarteten Farben</p>	<ul style="list-style-type: none"> ■ Um die Dichte der Farbe zu verbessern, kalibrieren Sie die Farben zuerst über den Touchscreen und dann über den Druckertreiber (siehe <i>Kalibrierung</i> >> Seite 122). ■ Um die Druckposition der Farben für schärfere Kanten anzupassen, führen Sie eine automatische Farbregistrierung über den Touchscreen durch (siehe <i>Automatische Registrierung</i> >> Seite 123). ■ Passen Sie die Kopierdichte und den Kontrast an, wenn Sie kopieren (>>Benutzerhandbuch - Erweiterte Funktionen: <i>Dichte und Kontrast anpassen</i>). ■ Stellen Sie sicher, dass der Tonersparmodus im Touchscreen oder im Druckertreiber deaktiviert ist (>>Software-Handbuch). ■ Wenn die Druckqualität des schwarzen Bereichs nicht wie erwartet ausfällt, aktivieren Sie das Kontrollkästchen Text in Schwarz ausdrucken im Druckertreiber (>>Software-Handbuch). <p>Wenn die Druckqualität schlecht ist, deaktivieren Sie das Kontrollkästchen Graustufen verbessern im Druckertreiber (>>Software-Handbuch).</p> <ul style="list-style-type: none"> ■ Identifizieren Sie die Farbe, die das Problem verursacht, und setzen Sie eine neue Tonerkassette ein (siehe <i>Austauschen der Tonerkassetten</i> >> Seite 84). <p>Um die Farbe der Tonerkassette zu identifizieren, besuchen Sie uns unter http://solutions.brother.com/, um unsere FAQs und Tipps zur Problembeseitigung anzuzeigen.</p> <ul style="list-style-type: none"> ■ Identifizieren Sie die Farbe, die das Problem verursacht, und setzen Sie eine neue Trommeleinheit ein (siehe <i>Austauschen der Trommeleinheiten</i> >> Seite 92). <p>Um die Farbe der Trommeleinheit zu identifizieren, besuchen Sie uns unter http://solutions.brother.com/, um unsere FAQs und Tipps zur Problembeseitigung anzuzeigen.</p>
<div style="display: flex; justify-content: space-around;">  </div> <p style="text-align: center;">Fehlregistrierung einer Farbe</p>	<ul style="list-style-type: none"> ■ Stellen Sie sicher, dass sich das Gerät auf einer festen, ebenen Oberfläche befindet. ■ Führen Sie die automatische Farbregistrierung über den Touchscreen durch (siehe <i>Automatische Registrierung</i> >> Seite 123). ■ Identifizieren Sie die Farbe, die das Problem verursacht, und setzen Sie eine neue Trommeleinheit ein (siehe <i>Austauschen der Trommeleinheiten</i> >> Seite 92). <p>Um die Farbe der Trommeleinheit zu identifizieren, besuchen Sie uns unter http://solutions.brother.com/, um unsere FAQs und Tipps zur Problembeseitigung anzuzeigen.</p> <ul style="list-style-type: none"> ■ Installieren Sie eine neue Transfereinheit (siehe <i>Austauschen der Transfereinheit</i> >> Seite 97).

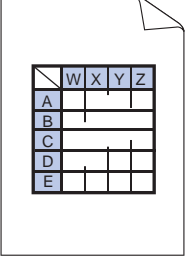
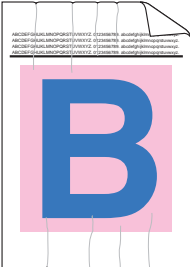
Beispiele für schlechte Druckqualität	Empfehlung
 <p data-bbox="161 585 533 672">Auf der Seite kommt es in regelmäßige Abständen zu einer ungleichmäßigen Dichte</p>	<ul style="list-style-type: none"> ■ Führen Sie die Kalibrierung über das Touchscreen oder den Druckertreiber aus (siehe <i>Kalibrierung</i> >> Seite 122). ■ Passen Sie die Kopierdichte und den Kontrast an, wenn Sie kopieren (>>Benutzerhandbuch - Erweiterte Funktionen: <i>Dichte und Kontrast anpassen</i>). ■ Deaktivieren Sie das Kontrollkästchen Graustufen verbessern im Druckertreiber. (>>Software-Handbuch.) ■ Identifizieren Sie die Farbe, die das Problem verursacht, und setzen Sie eine neue Tonerkassette ein (siehe <i>Austauschen der Tonerkassetten</i> >> Seite 84). Um die Farbe der Tonerkassette zu identifizieren, besuchen Sie uns unter http://solutions.brother.com/, um unsere FAQs und Tipps zur Problembesehung anzuzeigen. ■ Identifizieren Sie die Farbe, die das Problem verursacht, und setzen Sie eine neue Trommeleinheit ein (siehe <i>Austauschen der Trommeleinheiten</i> >> Seite 92). Um die Farbe der Trommeleinheit zu identifizieren, besuchen Sie uns unter http://solutions.brother.com/, um unsere FAQs und Tipps zur Problembesehung anzuzeigen.
 <p data-bbox="156 1248 537 1277">Fehlende dünne Linien in Bildern</p>	<ul style="list-style-type: none"> ■ Stellen Sie sicher, dass der Tonersparmodus im Touchscreen oder im Druckertreiber deaktiviert ist (>>Software-Handbuch). ■ Ändern Sie die Druckauflösung. ■ Wenn Sie einen Windows-Druckertreiber verwenden, wählen Sie Musterdruck verbessern unter Druckeinstellungen auf der Registerkarte Standard (>>Software-Handbuch).
 <p data-bbox="307 1580 386 1609">Knitter</p>	<ul style="list-style-type: none"> ■ Stellen Sie sicher, dass die rückwärtige Abdeckung korrekt geschlossen ist. ■ Stellen Sie sicher, dass sich die zwei grauen Hebel im Inneren der rückwärtigen Abdeckung in der oberen Position befinden. ■ Stellen Sie sicher, dass die Medienarteneinstellung im Treiber mit dem verwendeten Papiertyp übereinstimmt (siehe <i>Verwendbare Papiersorten und Druckmedien</i> >> Seite 34).

Beispiele für schlechte Druckqualität

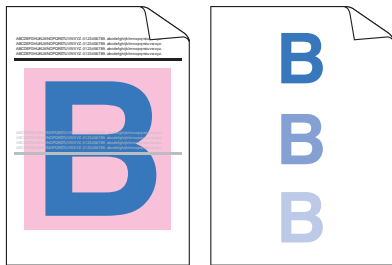

Schattenbilder

Empfehlung

- Prüfen Sie die Umgebungsbedingungen des Gerätes. Umgebungsbedingungen wie niedrige Luftfeuchtigkeit oder niedrige Temperaturen können zum Beispiel die Ursache für dieses Druckqualitätsproblem sein (►►Produkt-Sicherheitshinweise: Wählen Sie einen sicheren Aufstellungsort für das Produkt).
- Stellen Sie sicher, dass die Medienarteneinstellung im Treiber mit dem verwendeten Papiertyp übereinstimmt (siehe *Verwendbare Papiersorten und Druckmedien* ►► Seite 34).
- Stellen Sie sicher, dass sich die zwei grauen Hebel im Inneren der rückwärtigen Abdeckung in der oberen Position (1) befinden. Ziehen Sie die beiden grauen Hebel bis zum Anschlag nach oben.

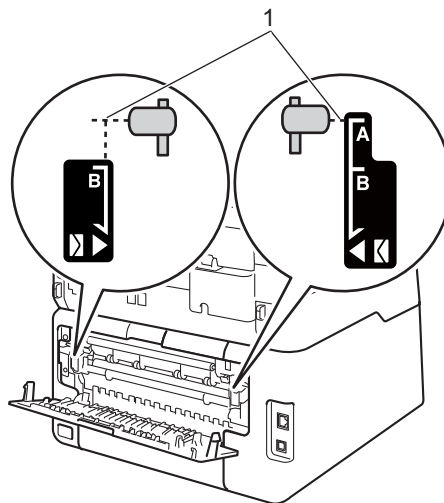

- Identifizieren Sie die Farbe, die das Problem verursacht, und setzen Sie eine neue Trommeleinheit ein (siehe *Austauschen der Trommeleinheiten* ►► Seite 92).

Um die Farbe der Trommeleinheit zu identifizieren, besuchen Sie uns unter <http://solutions.brother.com/>, um unsere FAQs und Tipps zur Problembeseitigung anzuzeigen.

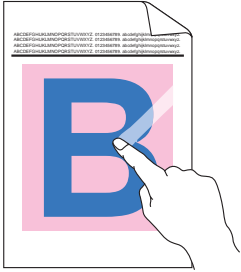
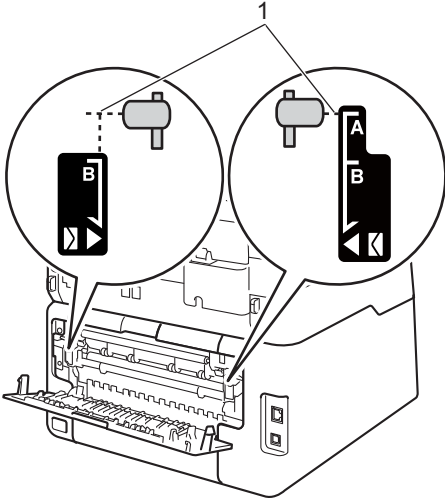
Beispiele für schlechte Druckqualität	Empfehlung
 <p data-bbox="235 595 460 625">Schlechte Fixierung</p>	<ul style="list-style-type: none"> <li data-bbox="581 293 1234 409">■ Stellen Sie sicher, dass sich die zwei grauen Hebel im Inneren der rückwärtigen Abdeckung in der oberen Position (1) befinden. Ziehen Sie die beiden grauen Hebel bis zum Anschlag nach oben.  <ul style="list-style-type: none"> <li data-bbox="581 946 1234 1031">■ Stellen Sie sicher, dass die Medienarteneinstellung im Treiber mit dem verwendeten Papiertyp übereinstimmt (siehe <i>Verwendbare Papiersorten und Druckmedien</i> >> Seite 34). <li data-bbox="581 1047 1179 1105">■ Wählen Sie im Druckertreiber den Modus Tonerfixierung optimieren (>>Software-Handbuch). <p data-bbox="606 1116 1229 1261">Falls mit dieser Einstellung kein zufriedenstellendes Ergebnis erzielt wird, ändern Sie unter Druckmedium die Druckereinstellung auf ein dickeres Medium. Wenn Sie einen Umschlag bedrucken, wählen Sie Umschl. Dick in der Medienarteneinstellung.</p>

Beispiele für schlechte Druckqualität

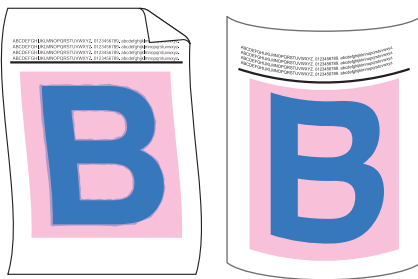

Gewelltes oder gebogenes Papier

Empfehlung

- Wählen Sie im Druckertreiber den Modus **Gewelltes Papier vermeiden** (➤➤ Software-Handbuch).
Wenn das Problem nicht behoben ist, wählen Sie **Normalpapier** in der Medienarteinstellung.
- Wenn Sie einen Umschlag bedrucken, wählen Sie **Umschl. Dünn** in der Medienarteinstellung des Druckertreibers.
- Wenn Sie das Gerät nicht häufig benutzen, liegt das Papier eventuell schon zu lange in der Kassette. Fächern Sie den Papierstapel gut auf und legen Sie ihn um 180° gedreht wieder in die Papierkassette ein.
- Lagern Sie das Papier an einem Ort, an dem es weder hohen Temperaturen noch hoher Luftfeuchtigkeit ausgesetzt ist.
- Öffnen Sie die hintere Abdeckung (Papierausgabe mit Druckseite nach oben), damit das Papier am Ausgabefach mit der Druckseite nach oben ausgegeben wird.



Zerknitterte Umschläge

- Stellen Sie sicher, dass die Umschlaghebel im Inneren der rückwärtigen Abdeckung nach unten in die Umschlagposition gezogen sind, wenn Sie Umschläge drucken (siehe *Einlegen von Papier in die manuelle Zufuhr* ➤➤ Seite 27).

HINWEIS

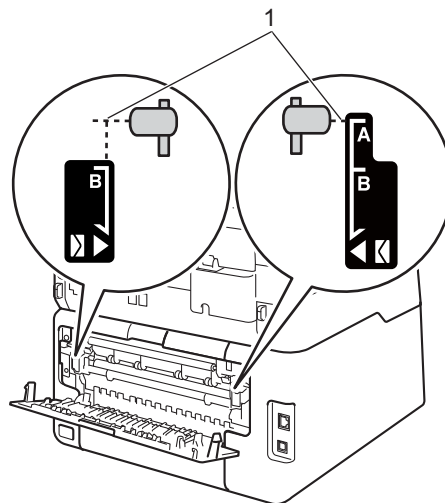

Wenn Sie den Druckvorgang beendet haben, öffnen Sie die rückwärtige Abdeckung und bringen Sie die beiden grauen Hebel wieder in die Ausgangspositionen (1). Ziehen Sie die beiden grauen Hebel bis zum Anschlag nach oben.



Geräteinformationen

Seriennummer prüfen

Sie können sich die Seriennummer Ihres Gerätes im Touchscreen anzeigen lassen.

- 1 Drücken Sie .
- 2 Drücken Sie `Alle Einstell..`
- 3 Streichen Sie nach oben oder unten oder drücken Sie `▲` oder `▼`, um `Geräte-Info` anzuzeigen.
- 4 Drücken Sie `Geräte-Info`.
- 5 Drücken Sie `Serien-Nr..`
- 6 Das Touchscreen zeigt die Seriennummer des Geräts an.
- 7 Drücken Sie .

Überprüfen der Firmware-Version

Sie können sich die Firmware-Version Ihres Geräts im Touchscreen anzeigen lassen.

- 1 Drücken Sie .
- 2 Drücken Sie `Alle Einstell..`
- 3 Streichen Sie nach oben oder unten oder drücken Sie `▲` oder `▼`, um `Geräte-Info` anzuzeigen.
- 4 Drücken Sie `Geräte-Info`.
- 5 Drücken Sie `Firmware-Version`.
- 6 Der Touchscreen zeigt Informationen zur Firmware-Version des Geräts an.
- 7 Drücken Sie .

Reset-Funktionen

Die folgenden Reset-Funktionen stehen zum Zurücksetzen von Einstellungen zur Verfügung:

1 Netzwerk

Sie können den internen PrintServer auf die werkseitigen Standardeinstellungen zurücksetzen (zum Beispiel das Kennwort und die IP-Adresse).

2 Adressbuch & Fax

Adressbuch & Fax führt einen Reset für folgende Einstellungen durch:

- Adressbuch
(Adressen und Gruppen)
- Programmierte Faxeinträge im Speicher
(Fax für den Faxabruf, zeitversetztes Fax, Stapel-Fax)
- Absenderkennung
(Name und Nummer)
- Deckblatt
(Kommentare)
- Fernabfrage-Funktionen
(Zugangscode, Faxspeicherung, Fax-Weiterleitung, PC-Fax senden und PC-Fax empfangen (nur Windows®))
- Berichtseinstellungen
(Sendebericht/
Tel-Index-Liste/Faxjournal)
- Kennwort für Einstell Sperre

3 Alle Einstell.

Sie können einen Reset für alle Geräteeinstellungen auf die Werkseinstellungen vornehmen.

Brother empfiehlt dringend, diese Funktion auszuführen, bevor das Gerät entsorgt wird.

HINWEIS

Ziehen Sie das Datenkabel ab, bevor Sie Netzwerk oder Alle Einstell. wählen.

Einstellungen des Gerätes zurücksetzen

- 1 Drücken Sie .
- 2 Drücken Sie Alle Einstell..
- 3 Streichen Sie nach oben oder unten oder drücken Sie ▲ oder ▼, um Inbetriebnahme anzuzeigen.
- 4 Drücken Sie Inbetriebnahme.
- 5 Streichen Sie nach oben oder unten oder drücken Sie ▲ oder ▼, um Zurücksetzen anzuzeigen.
- 6 Drücken Sie Zurücksetzen.
- 7 Drücken Sie Netzwerk, Adressbuch & Fax oder Alle Einstell., um die gewünschte Funktion zum Zurücksetzen zu wählen.
- 8 Sie haben die folgenden Möglichkeiten:
 - Um die Einstellungen zurückzusetzen, drücken Sie Ja. Gehen Sie dann zu Schritt 9.
 - Um das Menü ohne Einstellungsänderungen zu verlassen, drücken Sie Nein. Gehen Sie dann zu Schritt 10.

- 9 Sie werden gefragt, ob Sie das Gerät neu starten möchten. Sie haben die folgenden Möglichkeiten:
- Um das Gerät neu zu starten, drücken Sie 2 Sekunden lang **Ja**. Das Gerät beginnt mit dem Neustart.
 - Um das Menü ohne Neustart zu verlassen, drücken Sie **Nein**. Gehen Sie zu Schritt 10.

HINWEIS

Wenn Sie Ihr Gerät nicht neu starten, wird die Zurücksetzung nicht abgeschlossen und Ihre Einstellungen werden nicht geändert.

- 10 Drücken Sie .

HINWEIS

Sie können die Netzwerkeinstellungen auch durch Drücken von ,
Alle Einstell., Netzwerk,
Netzwerk-Reset zurücksetzen.

Verwenden der Einstellungstabellen



Das Touchscreen-Display des Geräts kann ganz einfach konfiguriert und bedient werden. Sie müssen nur die Einstellungen und Optionen, die Sie festlegen möchten, betätigen, wenn sie im Bildschirm angezeigt werden. Wir haben eine Tabelle mit Schrittanweisungen für die Einstellungen und Funktionen erstellt, sodass Sie auf einen Blick alle verfügbaren Wahlmöglichkeiten für jede Einstellung und Funktion sehen können. Sie können anhand dieser Tabellen Ihre bevorzugten Einstellungen des Geräts ganz schnell konfigurieren.



Tabellen der Einstellungen

Die Einstellungstabellen dienen dazu, die verschiedenen Auswahlmöglichkeiten und Optionen im Menü zu erklären, die in den Programmen des Gerätes angeboten werden. Die werkseitigen Einstellungen sind fettgedruckt und mit einem Sternchen markiert.



(Einstellungen)

Ebene 1	Ebene 2	Ebene 3	Optionen	Beschreibungen	Siehe Seite
 (Datum & Uhrzeit)	Datum	—	—	Fügen Sie das Datum und die Uhrzeit im Touchscreen und in der Kopfzeile von gesendeten Faxdokumenten hinzu.	Siehe ‡.
	Zeit	—	—		
	Zeitumstellung	—	Ein* Aus	Hier können Sie den automatischen Wechsel zwischen Sommer- und Winterzeit einstellen.	Siehe ◆.
	Zeitzone	—	UTCXXX:XX	Legen Sie die Zeitzone für Ihr Land fest.	Siehe ‡.
 (Toner)	Siehe <i>Toner</i> >> Seite 223.			Greifen Sie auf die Menüs Toner zu.	223
Netzwerk	LAN (Kabel)	Siehe <i>LAN (Kabel)</i> >> Seite 187.		Greifen Sie auf die Einstellungsmenüs des verkabelten LAN-Netzwerks zu.	187
	WLAN (MFC-9330CDW und MFC-9340CDW)	Siehe <i>WLAN</i> >> Seite 190.		Greifen Sie auf die WLAN-Einstellungsmenüs zu.	190
Faxvorschau	—	—	Ein Aus*	Zeigen Sie empfangene Faxdokumente im Touchscreen an.	51
Wi-Fi Direct (MFC-9330CDW und MFC-9340CDW)	Siehe <i>Wi-Fi Direct</i> >> Seite 192.			Greifen Sie auf die Einstellungsmenüs von Wi-Fi Direct™ zu.	192
◆ Benutzerhandbuch - Erweiterte Funktionen ‡ Installationsanleitung					
 Die werkseitigen Einstellungen sind fettgedruckt und mit einem Sternchen markiert.					

Ebene 1	Ebene 2	Ebene 3	Optionen	Beschreibungen	Siehe Seite
Zufuhreinstell. (MFC-9330CDW und MFC-9340CDW)	Druckmedium	—	Dünn Normal* Dick Dicker Recyclingpapier	Legen Sie den Papiertyp in der Papierkassette fest.	33
	Papierformat	—	A4* Letter Legal EXE A5 A5 L A6 Folio	Legen Sie das Papierformat in der Papierkassette fest.	33
 (Druckmedium) (MFC-9140CDN)	—	—	Dünn Normal* Dick Dicker Recyclingpapier	Legen Sie den Papiertyp in der Papierkassette fest.	33
 (Papierformat) (MFC-9140CDN)	—	—	A4* Letter Legal EXE A5 A5 L A6 Folio	Legen Sie das Papierformat in der Papierkassette fest.	33
Alle Einstell.	Siehe <i>Alle Einstellungen</i> >> Seite 179.			Wählen Sie Ihre Standardeinstellungen aus.	179
◆ Benutzerhandbuch - Erweiterte Funktionen ‡ Installationsanleitung					
 Die werkseitigen Einstellungen sind fettgedruckt und mit einem Sternchen markiert.					





Alle Einstellungen

Ebene 1	Ebene 2	Ebene 3	Ebene 4	Optionen	Beschreibungen	Siehe Seite	
Geräteeinstell.	Druckmedium	—	—	Dünn Normal* Dick Dicker Recyclingpapier	Legen Sie den Papiertyp in der Papierkassette fest.	33	
	Papierformat	—	—	A4* Letter Legal EXE A5 A5 L A6 Folio	Legen Sie das Papierformat in der Papierkassette fest.	33	
	Lautstärke	Klingeln	—	—	Aus Leise Normal* Laut	Passen Sie die Klingellautstärke an.	23
		Signalton	—	—	Aus Leise* Normal Laut	Passen Sie die Lautstärke des Signaltons an.	23
		Lautsprecher	—	—	Aus Leise Normal* Laut	Passen Sie die Lautstärke des Lautsprechers an.	24
	LCD-Einstell.	Beleuchtung	—	—	Hell* Normal Dunkel	Passen Sie die Helligkeit der Touchscreen-Hintergrundbeleuchtung an.	Siehe  .
		Dimmer	—	—	Aus* 10Sek. 20Sek. 30Sek.	Legen Sie fest, wie lange die Touchscreen-Hintergrundbeleuchtung nach dem letzten Drücken einer Taste eingeschaltet bleibt.	

◆ Benutzerhandbuch - Erweiterte Funktionen



Die werkseitigen Einstellungen sind fettgedruckt und mit einem Sternchen markiert.

Ebene 1	Ebene 2	Ebene 3	Ebene 4	Optionen	Beschreibungen	Siehe Seite
Geräteeinstell (Fortsetzung)	Tasten-Einstellungen	Einstellungen Home-Taste	—	Home* Mehr Favoriten 1 Favoriten 2 Favoriten 3	Legen Sie den Bildschirm fest, der beim Drücken auf die Hauptbildschirm-Taste () auf dem Touchpanel angezeigt wird.	14
		Ökologie	Toner sparen	—	Ein Aus*	Erhöhen Sie die Reichweite der Tonerkassette.
	Energiespar-Modus		—	Der Bereich variiert je nach Modell. 3 Min.*	Hier können Sie den Energieverbrauch verringern.	
	Sicherheit	Benutzersperre	Kennwort einst.	Bestätigen		Sie können bestimmte Funktionen für bis zu 25 eingeschränkte und alle nicht autorisierten allgemeinen Benutzer beschränken.
			Sperre Aus⇒Ein			
	Sperre einstellen	Kennwort einst.	Bestätigen:			Verhindern Sie, dass unbefugte Personen die aktuellen Geräteeinstellungen ändern.
Sperre Aus⇒Ein						
Favoriten-Einstellungen	(Wählen Sie die Taste für die Favoriten.)	Favoriten-Name bearbeiten	—	—	Ändern Sie den Namen der Favoriten.	22
		Löschen	—	—	Löschen Sie die Favoriten.	22
◆ Benutzerhandbuch - Erweiterte Funktionen						
 Die werkseitigen Einstellungen sind fettgedruckt und mit einem Sternchen markiert.						

Ebene 1	Ebene 2	Ebene 3	Ebene 4	Optionen	Beschreibungen	Siehe Seite
Fax	Empfangseinst.	Empfangsmodus	—	Fax* Fax/Tel TAD:Anrufbeantw. Manuell	Wählen Sie, wie das Gerät Anrufe annehmen soll.	46
		Klingelanzahl	—	(0 - 5) 2* (Für Deutschland und Österreich) (2 - 10) 2* (Für die Schweiz)	Legen Sie die Anzahl von Klingelzeichen fest, nach der ein Anruf im Fax- oder Fax/Tel-Modus angenommen wird.	49
		F/T Rufzeit	—	20Sek. 30Sek.* 40Sek. 70Sek.	Legen Sie die Länge für schnelles Doppelklingeln bei einem Telefonanruf im Fax/Tel-Modus fest.	49
		Faxvorschau	—	Ein Aus*	Zeigen Sie empfangene Faxdokumente im Touchscreen an.	51
		Fax-Erkennung	—	Ein* Aus	Hier können Sie Faxdokumente automatisch empfangen, wenn ein Anruf entgegengenommen wird und der Faxton ertönt.	50
		Fernakt.-Codes	—	Fernakt.-Codes (Optionen) Ein Aus* Fernaktivier.-Code (*51) Deaktivierungs-Code (#51) (#51 ist nur an schweizerischen Geräten verfügbar.)	Ermöglicht Ihnen das Annehmen aller Anrufe über eine Nebenstelle oder ein externes Telefon sowie die Verwendung von Codes zum Ein-/ Ausschalten des Geräts. Sie können diese Codes auch personalisieren.	62
◆ Benutzerhandbuch - Erweiterte Funktionen						
 Die werkseitigen Einstellungen sind fettgedruckt und mit einem Sternchen markiert.						

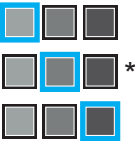
Ebene 1	Ebene 2	Ebene 3	Ebene 4	Optionen	Beschreibungen	Siehe Seite
Fax (Fortsetzung)	Empfangseinst. (Fortsetzung)	Auto Verkl.	—	Ein* Aus	Verkleinert die empfangenen Faxdokumente.	Siehe ◆.
		Speicherempf.	— (Kontrolldruck)	Aus* Fax weiterleiten Fax speichern PC Faxempfang	Stellen Sie das Gerät so ein, dass Faxnachrichten weitergeleitet, ankommende Faxdokumente gespeichert werden (zur Fernabfrage von unterwegs) oder die Faxdokumente an Ihren Computer gesendet werden. Wenn Fax-Weiterleitung oder der Empfang von PC-Fax gewählt wird, kann auch der Kontrolldruck als Sicherheitsfunktion eingeschaltet werden.	
		Druckdichte	—	 *	Machen Sie die Ausdrücke heller oder dunkler.	
		Faxempfang-Stempel	—	Ein Aus*	Drucken Sie das Datum und die Uhrzeit des Empfangs oben in den empfangenen Faxdokumenten aus.	
		Duplex	—	Ein Aus*	Drucken Sie empfangene Faxdokumente auf beide Seiten des Papiers aus.	
	Sendeeinstellungen	Stapelübertrag	—	Ein Aus*	Kombinieren Sie alle zeitversetzten Faxdokumente, die zur selben Zeit und zur selben Faxnummer gesendet werden sollen, in einer Übertragung.	

◆ Benutzerhandbuch - Erweiterte Funktionen



Die werkseitigen Einstellungen sind fettgedruckt und mit einem Sternchen markiert.

Ebene 1	Ebene 2	Ebene 3	Ebene 4	Optionen	Beschreibungen	Siehe Seite	
Fax (Fortsetzung)	Sendeeinstellungen (Fortsetzung)	Deckblatteinstellung	Drucken	—	Drucken Sie ein Druckmuster des Faxdeckblatts aus. Sie können Informationen eingeben und zusammen mit Ihrem Dokument faxen.	Siehe ◆.	
			Deckbl.-Komm.	—	Zum Speichern eines eigenen Kommentars für das Deckblatt von Faxen.		
		Ziel	—	Anzeige* Verborgен	Stellen Sie das Gerät auf die Anzeige der Empfängerinformationen während des Fax-Sendevorgangs im Touchscreen ein.		
	Berichte	Sendebericht	—	—	Ein Ein+Dok Aus* Aus+Dok	Auswahl der Ersteinrichtung für den Sendebericht.	44
			Journal	Journal	—	Aus Nach 50 Faxen* Intervall:6 Std Intervall:12 Std Intervall:24 Std Intervall:2 Tage Intervall:7 Tage	Legen Sie das Intervall für den automatischen Fax-Journalausdruck fest. Wenn Sie andere Einstellungen als Aus oder Nach 50 Faxen eingestellt haben, können Sie die Zeit für die Option festlegen.
		Zeit		—	—		
Tag	—	Jeden Montag* Jeden Dienstag Jeden Mittwoch Jeden Donnerstag Jeden Freitag Jeden Samstag Jeden Sonntag	Wenn Sie Intervall:7 Tage auswählen, können Sie auch den Wochentag festlegen.				
Fax drucken	—	—	—	—	Drucken Sie empfangene Faxdokumente, die im Speicher abgelegt sind, aus.		

◆ Benutzerhandbuch - Erweiterte Funktionen



Die werkseitigen Einstellungen sind fettgedruckt und mit einem Sternchen markiert.

Ebene 1	Ebene 2	Ebene 3	Ebene 4	Optionen	Beschreibungen	Siehe Seite
Fax (Fortsetzung)	Zugangscode	—	—	---*	Zum Einstellen des Zugangscodes für die Fernabfrage.	Siehe ◆
	Wahleinschränkung	Wähltasten	—	# zweimal eingeben Ein Aus*	Stellen Sie das Gerät so ein, dass die Verwendung der Zifferntasten zum Wählen eingeschränkt ist.	
		Adressbuch	—	# zweimal eingeben Ein Aus*	Stellen Sie das Gerät so ein, dass die Verwendung des Adressbuchs zum Wählen eingeschränkt ist.	
		Favoriten	—	# zweimal eingeben Ein Aus*	Stellen Sie das Gerät so ein, dass die Verwendung von Favoriten zum Wählen eingeschränkt ist.	
	Anst. Aufträge	—	—	—	Überprüfen Sie, welche geplanten Aufträge sich noch im Speicher befinden und löschen Sie ausgewählte Aufträge.	

◆ Benutzerhandbuch - Erweiterte Funktionen



Die werkseitigen Einstellungen sind fettgedruckt und mit einem Sternchen markiert.

Ebene 1	Ebene 2	Ebene 3	Ebene 4	Optionen	Beschreibungen	Siehe Seite
Drucker	Emulation	—	—	Auto* HP LaserJet BR-Script 3	Zur Auswahl des Emulationsmodus.	Siehe <input type="checkbox"/> .
	Druckoptionen	Interne Schrift	HP LaserJet BR-Script 3	—	Drucken Sie eine Liste der internen Schriften des Geräts aus.	
		Konfiguration	—	—	Drucken Sie eine Konfigurationsliste mit den aktuellen Druckereinstellungen aus.	
		Testdruck	—	—	Drucken Sie eine Testseite aus.	
	Duplex	—	—	Aus* Lange Kante Kurze Kante	Aktivieren oder deaktivieren Sie den beidseitigen Druck und wählen Sie lange Kante oder kurze Kante.	
	Autom. weiter	—	—	Ein* Aus	Wählen Sie diese Einstellung aus, wenn das Gerät Papierformatfehler löschen und das Papier in der Kassette / Ablage verwenden soll.	
	Ausgabefarbe	—	—	Auto* Farbe Schwarzweiß	Wählen Sie zwischen farbigen oder schwarzweiß gedruckten Dokumenten. Wenn Sie Auto wählen, wählt das Gerät eine passende Option für das Dokument (Farbe oder Schwarzweiß).	
	Drucker zurücksetzen	—	—	Ja Nein	Setzen Sie alle Druckereinstellungen auf die Werkseinstellungen zurück.	
	Kalibrierung	Kalibrieren	—	Ja Nein	Passen Sie die Farbdichte an.	122

Software-Handbuch



Die werkseitigen Einstellungen sind fettgedruckt und mit einem Sternchen markiert.

Ebene 1	Ebene 2	Ebene 3	Ebene 4	Optionen	Beschreibungen	Siehe Seite
Drucker (Fortsetzung)	Kalibrierung (Fortsetzung)	Zurücksetzen	—	Ja Nein	Setzen Sie die Kalibrierung der Farbe auf die Werkseinstellungen zurück.	122
	Automatische Registrierung	—	—	Ja Nein	Stellen Sie ein, dass die Druckposition jeder Farbe automatisch angepasst wird.	123
	Frequenz	—	—	Normal* Leise Aus	Legen Sie die Intervallzeit der automatischen Registrierung und Kalibrierung fest.	123
<input type="checkbox"/> Software-Handbuch						
 Die werkseitigen Einstellungen sind fettgedruckt und mit einem Sternchen markiert.						

Ebene 1	Ebene 2	Ebene 3	Ebene 4	Ebene 5	Optionen	Beschreibungen
Netzwerk +	LAN (Kabel)	TCP/IP	Boot-Methode	—	Auto* Fest RARP BOOTP DHCP	Wählen Sie die für Ihre Anforderungen am besten geeigneten BOOT-Methode.
			(IP-Boot-Versuche)		3* [0-32767]	Zum Festlegen der Anzahl Versuche, die das Gerät unternimmt, um eine IP-Adresse abzurufen, wenn Boot-Methode auf eine andere Einstellung als Fest eingestellt ist.
			IP-Adresse	—	[000-255]. [000-255]. [000-255]. [000-255]	Geben Sie die IP-Adresse ein.
			Subnet-Mask	—	[000-255]. [000-255]. [000-255]. [000-255]	Geben Sie die Subnetzmaske ein.
			Gateway	—	[000-255]. [000-255]. [000-255]. [000-255]	Geben Sie die Gateway-Adresse ein.
			Knotenname	—	BRNXXXXXXXXXXXX	Geben Sie den Knotennamen ein. (Bis zu 32 Zeichen)
		WINS-Konfiguration	—	Auto* Fest	Wählen Sie den WINS-Konfigurationsmodus.	

+ Netzwerkhandbuch

♣ Besuchen Sie das Brother Solutions Center, um die Anleitung zu Wi-Fi Direct™ unter <http://solutions.brother.com/> herunterzuladen.

● Besuchen Sie das Brother Solutions Center, um die Web Connect Anleitung unter <http://solutions.brother.com/> herunterzuladen.



Die werkseitigen Einstellungen sind fettgedruckt und mit einem Sternchen markiert.

Ebene 1	Ebene 2	Ebene 3	Ebene 4	Ebene 5	Optionen	Beschreibungen
Netzwerk + (Fortsetzung)	LAN (Kabel) (Fortsetzung)	TCP/IP (Fortsetzung)	WINS-Server	—	Primär [000-255]. [000-255]. [000-255]. [000-255] Sekundär [000-255]. [000-255]. [000-255]. [000-255]	Zur Angabe der IP-Adresse für den primären und sekundären WINS-Server.
			DNS-Server	—	Primär [000-255]. [000-255]. [000-255]. [000-255] Sekundär [000-255]. [000-255]. [000-255]. [000-255]	Zur Angabe der IP-Adresse für den primären und sekundären DNS-Server.
			APIPA	—	Ein* Aus	Weisen Sie automatisch eine IP-Adresse aus einem bestimmten Adressbereich zu.
			IPv6	—	Ein Aus*	Zum Aktivieren oder Deaktivieren des IPv6-Protokolls. Wenn Sie das IPv6-Protokoll verwenden möchten, besuchen Sie http://solutions.brother.com/ , um weitere Informationen zu erhalten.
<p>+ Netzwerkhandbuch</p> <p>♣ Besuchen Sie das Brother Solutions Center, um die Anleitung zu Wi-Fi Direct™ unter http://solutions.brother.com/ herunterzuladen.</p> <p>● Besuchen Sie das Brother Solutions Center, um die Web Connect Anleitung unter http://solutions.brother.com/ herunterzuladen.</p>						
 Die werkseitigen Einstellungen sind fettgedruckt und mit einem Sternchen markiert.						

Ebene 1	Ebene 2	Ebene 3	Ebene 4	Ebene 5	Optionen	Beschreibungen
Netzwerk + (Fortsetzung)	LAN (Kabel) (Fortsetzung)	Ethernet	—	—	Auto* 100B-FD 100B-HD 10B-FD 10B-HD	Wählen Sie den Ethernet-Link-Modus.
		Status (Kabel)	—	—	Aktiv 100B-FD Aktiv 100B-HD Aktiv 10B-FD Aktiv 10B-HD Inaktiv Kabelgebunden AUS	Der aktuelle LAN-Status wird angezeigt.
		MAC-Adresse	—	—	—	Zeigt die MAC-Adresse des Gerätes an.
		Auf Standard setzen	—	—	Ja Nein	Setzen Sie die Einstellungen für das verkabelte Netzwerk auf die Werkseinstellung zurück.
		Kabel aktiv (MFC-9330CDW und MFC-9340CDW)	—	—	Ein* Aus	Manuelles Aktivieren oder Deaktivieren des kabelgebundenen LAN.
<p>+ Netzwerkhandbuch</p> <p>♣ Besuchen Sie das Brother Solutions Center, um die Anleitung zu Wi-Fi Direct™ unter http://solutions.brother.com/ herunterzuladen.</p> <p>● Besuchen Sie das Brother Solutions Center, um die Web Connect Anleitung unter http://solutions.brother.com/ herunterzuladen.</p>						
 Die werkseitigen Einstellungen sind fettgedruckt und mit einem Sternchen markiert.						

Ebene 1	Ebene 2	Ebene 3	Ebene 4	Ebene 5	Optionen	Beschreibungen
Netzwerk + (Fortsetzung)	WLAN (MFC-9330CDW und MFC-9340CDW)	TCP / IP	Boot-Methode	—	Auto* Fest RARP BOOTP DHCP	Wählen Sie die für Ihre Anforderungen am besten geeigneten BOOT-Methode.
			(IP-Boot-Versuche)	—	3* [00000-32767]	Zum Festlegen der Anzahl Versuche, die das Gerät unternimmt, um eine IP-Adresse abzurufen, wenn Boot-Methode auf eine andere Einstellung als Fest eingestellt ist.
			IP-Adresse	—	[000-255]. [000-255]. [000-255]. [000-255]	Geben Sie die IP-Adresse ein.
			Subnet-Mask	—	[000-255]. [000-255]. [000-255]. [000-255]	Geben Sie die Subnetzmaske ein.
			Gateway	—	[000-255]. [000-255]. [000-255]. [000-255]	Geben Sie die Gateway-Adresse ein.
			Knotenname	—	BRWXXXXXXXXXXXX	Geben Sie den Knotennamen ein. (Bis zu 32 Zeichen)
			WINS-Konfiguration	—	Auto* Fest	Wählen Sie den WINS-Konfigurationsmodus.
WINS-Server	—	Primär [000-255]. [000-255]. [000-255]. [000-255] Sekundär [000-255]. [000-255]. [000-255]. [000-255]	Zur Angabe der IP-Adresse für den primären und sekundären WINS-Server.			

+ Netzwerkhandbuch

♣ Besuchen Sie das Brother Solutions Center, um die Anleitung zu Wi-Fi Direct™ unter <http://solutions.brother.com/> herunterzuladen.

● Besuchen Sie das Brother Solutions Center, um die Web Connect Anleitung unter <http://solutions.brother.com/> herunterzuladen.



Die werkseitigen Einstellungen sind fettgedruckt und mit einem Sternchen markiert.

Ebene 1	Ebene 2	Ebene 3	Ebene 4	Ebene 5	Optionen	Beschreibungen
Netzwerk + (Fortsetzung)	WLAN (MFC-9330CDW und MFC-9340CDW) (Fortsetzung)	TCP/IP (Fortsetzung)	DNS-Server	—	Primär [000-255]. [000-255]. [000-255]. [000-255] Sekundär [000-255]. [000-255]. [000-255]. [000-255]	Zur Angabe der IP-Adresse für den primären und sekundären DNS-Server.
			APIPA	—	Ein* Aus	Weisen Sie automatisch eine IP-Adresse aus einem bestimmten Adressbereich zu.
			IPv6	—	Ein Aus*	Zum Aktivieren oder Deaktivieren des IPv6-Protokolls. Wenn Sie das IPv6-Protokoll verwenden möchten, besuchen Sie http://solutions.brother.com/ , um weitere Informationen zu erhalten.
		Setup-Assist.	—	—	—	Konfigurieren des internen PrintServer.
		WPS/AOSS	—	—	—	Die Wireless-Netzwerkeinstellungen können mit „Auto-Wireless“ (1x Go-Taste drücken) auf einfache Weise konfiguriert werden.
		WPS + PIN-Code	—	—	—	Zur einfachen Konfiguration der Wireless-Netzwerkeinstellungen mit dem WPS-Pinverfahren.
<p>+ Netzwerkhandbuch</p> <p>♣ Besuchen Sie das Brother Solutions Center, um die Anleitung zu Wi-Fi Direct™ unter http://solutions.brother.com/ herunterzuladen.</p> <p>● Besuchen Sie das Brother Solutions Center, um die Web Connect Anleitung unter http://solutions.brother.com/ herunterzuladen.</p>						
 Die werkseitigen Einstellungen sind fettgedruckt und mit einem Sternchen markiert.						

Ebene 1	Ebene 2	Ebene 3	Ebene 4	Ebene 5	Optionen	Beschreibungen
Netzwerk + (Fortsetzung)	WLAN (MFC-9330CDW und MFC-9340CDW) (Fortsetzung)	WLAN-Status	Status	—	Aktiv (11b) Aktiv (11g) Aktiv (11n) LAN (Kabel) aktiv WLAN Aus AOSS aktiv Keine Verbindung	Der aktuelle Wireless-Netzwerkstatus wird angezeigt.
			Signal	—	Stark Mittel Schwach Keines	Die aktuelle Signalstärke des Wireless-Netzwerks wird angezeigt.
			SSID	—	—	Die aktuelle SSID wird angezeigt.
			Komm. -Modus	—	Ad-hoc Infrastruktur Keine	Der aktuelle Kommunikationsmodus wird angezeigt.
	MAC-Adresse	—	—	—	Zeigt die MAC-Adresse des Gerätes an.	
	Auf Standard setzen	—	—	Ja Nein	Setzen Sie die Wireless-Netzwerkeinstellungen auf die Werkseinstellung zurück.	
	WLAN aktiv	—	—	Ein Aus*	Manuelles Aktivieren oder Deaktivieren des WLAN.	
Wi-Fi Direct ♣ (MFC-9330CDW und MFC-9340CDW)	Taste drücken	—	—	—	Sie können Ihre Wi-Fi Direct™ Netzwerkeinstellungen ganz leicht mit einem einzigen Tastendruck konfigurieren.	
<p>+ Netzwerkhandbuch</p> <p>♣ Besuchen Sie das Brother Solutions Center, um die Anleitung zu Wi-Fi Direct™ unter http://solutions.brother.com/ herunterzuladen.</p> <p>● Besuchen Sie das Brother Solutions Center, um die Web Connect Anleitung unter http://solutions.brother.com/ herunterzuladen.</p>						
 Die werkseitigen Einstellungen sind fettgedruckt und mit einem Sternchen markiert.						

Ebene 1	Ebene 2	Ebene 3	Ebene 4	Ebene 5	Optionen	Beschreibungen		
Netzwerk + (Fortsetzung)	Wi-Fi Direct ♣ (MFC-9330CDW und MFC-9340CDW) (Fortsetzung)	PIN-Code	—	—	—	—	Sie können Ihre Wi-Fi Direct™ Netzwerkeinstellung ganz leicht mittels WPS mit einem PIN-Code konfigurieren.	
		Manuell	—	—	—	—	Sie können Ihre Wi-Fi Direct™ Netzwerkeinstellung ganz leicht konfigurieren.	
		Gruppeneigentümer	—	—	—	Ein Aus*	Legen Sie Ihr Gerät als Group Owner fest.	
		Geräteinformation	Gerätename	—	—	—	—	Sie können den Gerätenamen Ihres Geräts anzeigen lassen.
			SSID	—	—	—	—	Zeigt die SSID für den Group Owner an. Wenn das Gerät nicht verbunden ist, zeigt der Touchscreen Nicht verbunden an.
			IP-Adresse	—	—	—	—	Sie können die aktuelle IP-Adresse Ihres Geräts anzeigen lassen.
Statusinformation	Status	—	—	—	G/O aktiv (**) Client aktiv Nicht verbunden Aus LAN (Kabel) aktiv ** = Anzahl der Geräte	Sie können den aktuellen Wi-Fi Direct™ Netzwerkstatus anzeigen lassen.		
<p>+ Netzwerkhandbuch</p> <p>♣ Besuchen Sie das Brother Solutions Center, um die Anleitung zu Wi-Fi Direct™ unter http://solutions.brother.com/ herunterzuladen.</p> <p>● Besuchen Sie das Brother Solutions Center, um die Web Connect Anleitung unter http://solutions.brother.com/ herunterzuladen.</p>								
 Die werkseitigen Einstellungen sind fettgedruckt und mit einem Sternchen markiert.								

Ebene 1	Ebene 2	Ebene 3	Ebene 4	Ebene 5	Optionen	Beschreibungen
Netzwerk + (Fortsetzung)	Wi-Fi Direct ♣ (MFC-9330CDW und MFC-9340CDW) (Fortsetzung)	Statusinformation (Fortsetzung)	Signal	—	Stark Mittel Schwach Keines	Sie können die aktuelle Signalstärke des Wi-Fi Direct™ Netzwerks anzeigen lassen. Wenn Ihr Gerät als Group Owner fungiert, zeigt der Touchscreen immer Stark.
		I/F aktivieren	—	—	Ein Aus*	Aktivieren oder deaktivieren Sie die Verbindung für Wi-Fi Direct™.
	E-Mail/IFAX (Verfügbar, nachdem IFAX heruntergeladen wurde)	Mail-Adresse	—	—	—	Geben Sie die E-Mail-Adresse ein (bis zu 60 Zeichen).
		Servereinstellungen	SMTP	SMTP-Server	Name (Bis zu 64 Zeichen) IP-Adresse [000-255]. [000-255]. [000-255]. [000-255]	Geben Sie die SMTP- Serveradresse ein.
					SMTP-Port	25* [1-65535]
				Auth. für SMTP	Keine* SMTP-Auth POP vor SMTP	Wählen Sie die Sicherheitsmethode für E-Mail- Benachrichtigungen aus.

+ Netzwerkhandbuch

♣ Besuchen Sie das Brother Solutions Center, um die Anleitung zu Wi-Fi Direct™ unter <http://solutions.brother.com/> herunterzuladen.

● Besuchen Sie das Brother Solutions Center, um die Web Connect Anleitung unter <http://solutions.brother.com/> herunterzuladen.



Die werkseitigen Einstellungen sind fettgedruckt und mit einem Sternchen markiert.

Ebene 1	Ebene 2	Ebene 3	Ebene 4	Ebene 5	Optionen	Beschreibungen
Netzwerk + (Fortsetzung)	E-Mail / IFAX (Verfügbar, nachdem IFAX heruntergeladen wurde) (Fortsetzung)	Servereinstellungen (Fortsetzung)	SMTP (Fortsetzung)	SMTP SSL/TLS	Keine* SSL TLS	Senden oder empfangen eine E-Mail über einen E-Mail-Server, der eine sichere SSL/TLS-Kommunikation erfordert.
				SMTP-Zertifikat bestätigen	Ein Aus*	Automatische Verifizierung des SMTP-Server-Zertifikats.
			POP3	POP3-Server	Name (Bis zu 64 Zeichen) IP-Adresse [000-255]. [000-255]. [000-255]. [000-255]	Geben Sie die POP3-Serveradresse ein.
				POP3-Port	110* [1-65535]	Geben Sie die POP3-Portnummer ein.
				Postfach-Name	—	Geben Sie den Namen des Postfachs ein (bis zu 60 Zeichen).
				Postfach-Passwort	—	Geben Sie das Kennwort zur Anmeldung am POP3-Server ein (bis zu 32 Zeichen).
				POP3 SSL/TLS	Keine* SSL TLS	Sie können eine E-Mail über einen E-Mail-Server senden oder empfangen, der eine sichere SSL/TLS-Kommunikation erfordert.
				POP3-Zertifikat bestätigen	Ein Aus*	Automatische Verifizierung des POP3-Server-Zertifikates.

+ Netzwerkhandbuch

♣ Besuchen Sie das Brother Solutions Center, um die Anleitung zu Wi-Fi Direct™ unter <http://solutions.brother.com/> herunterzuladen.

● Besuchen Sie das Brother Solutions Center, um die Web Connect Anleitung unter <http://solutions.brother.com/> herunterzuladen.



Die werkseitigen Einstellungen sind fettgedruckt und mit einem Sternchen markiert.

Ebene 1	Ebene 2	Ebene 3	Ebene 4	Ebene 5	Optionen	Beschreibungen				
Netzwerk + (Fortsetzung)	E-Mail/IFAX (Verfügbar, nachdem IFAX heruntergeladen wurde) (Fortsetzung)	Servereinstellungen (Fortsetzung)	POP3 (Fortsetzung)	APOP	Ein Aus*	Aktivieren oder deaktivieren Sie APOP.				
		Mail (Empfang)	Auto-Abruf (Fortsetzung)	Auto-Abruf	Auto-Abruf	Ein*	Rufen Sie neue Nachrichten automatisch vom POP3-Server ab.			
						Aus				
						Abrufintervall (Wenn Auto-Abruf auf Ein festgelegt ist.)	1Min. 3Min. 5Min. 10Min.* 30Min. 60Min.	Legen Sie das Intervall zum automatischen Abrufen neuer Nachrichten vom POP3-Server fest.		
				Mail-Kopf	—	Alles Betreff+Von+An Nichts*	Legen Sie fest, welche Inhalte der E-Mail-Kopfzeile ausgedruckt werden.			
				Falsche Mail löschen	—	Ein* Aus	Löschen Sie fehlerhafte E-Mails automatisch.			
				Bestätigung	—	Ein MDN Aus*	Empfangen Sie Benachrichtigungen.			
		Mail (Senden)	Betreff	—	—	—	Zeigen Sie den Betreff an, der dem Internet-Fax zugefügt wurde.			
							Max. Größe	—	Ein Aus*	Beschränken Sie die Größe des E-Mail-Dokuments.
							Bestätigung	—	Ein Aus*	Senden Sie Benachrichtigungen.
		Kettenrundsend	Kettenrundsenden	—	Ein Aus*	Leiten Sie ein Dokument an ein anderes Faxgerät weiter.				

+ Netzwerkhandbuch

♣ Besuchen Sie das Brother Solutions Center, um die Anleitung zu Wi-Fi Direct™ unter <http://solutions.brother.com/> herunterzuladen.

● Besuchen Sie das Brother Solutions Center, um die Web Connect Anleitung unter <http://solutions.brother.com/> herunterzuladen.



Die werkseitigen Einstellungen sind fettgedruckt und mit einem Sternchen markiert.

Ebene 1	Ebene 2	Ebene 3	Ebene 4	Ebene 5	Optionen	Beschreibungen	
Netzwerk + (Fortsetzung)	E-Mail / IFAX (Verfügbar, nachdem IFAX heruntergeladen wurde) (Fortsetzung)	Kettenrundsend (Fortsetzung)	Vertr. Domänen	—	—	Registrieren Sie den Domännennamen.	
			K-Sendebericht	—	Ein Aus*	Drucken Sie den Kettenrundsendebericht aus.	
		Manueller POP3-Empfang	—	—	—	Manuelles Abrufen neuer Nachrichten vom POP3-Server.	
	Einstellungen für Webverbindung ●	Proxy-Einstell.	Proxy-Verbindung	—	—	Ein Aus*	Sie können die Internetverbindungseinstellungen ändern.
			Adresse	—	—	—	
			Port	—	—	8080*	
			Benutzername	—	—	—	
	Fax to Server (Verfügbar, nachdem IFAX heruntergeladen wurde)	Fax to Server	—	—	—	Ein Aus*	Sie können eine Präfix-/Suffix-Adresse im Gerät speichern und ein Dokument von einem Faxserversystem senden.
		Präfix	—	—	—	—	
		Suffix	—	—	—	—	
Netzwerk-Reset	—	—	—	—	Ja Nein	Setzen Sie alle Netzwerkeinstellungen auf die Werkseinstellungen zurück.	
<p>+ Netzwerkhandbuch</p> <p>♣ Besuchen Sie das Brother Solutions Center, um die Anleitung zu Wi-Fi Direct™ unter http://solutions.brother.com/ herunterzuladen.</p> <p>● Besuchen Sie das Brother Solutions Center, um die Web Connect Anleitung unter http://solutions.brother.com/ herunterzuladen.</p>							
 Die werkseitigen Einstellungen sind fettgedruckt und mit einem Sternchen markiert.							

Ebene 1	Ebene 2	Ebene 3	Ebene 4	Optionen	Beschreibungen	Siehe Seite
Ausdrucke	Sendebericht	Ansicht auf LCD	—	—	Zeigen Sie einen Übertragungsbericht für Ihre letzte Übertragung an und drucken Sie diesen aus.	Siehe ◆ .
		Berichte druck	—	—		
	Adressbuch	—	—	—	Listen Sie Namen und Nummern auf, die im Adressbuch gespeichert sind.	
	Journal	—	—	—	Listen Sie Informationen über die letzten 200 empfangenen und gesendeten Faxdokumente auf. (SE bedeutet Senden. EM bedeutet Empfangen.)	
	Geräteeinstell	—	—	—	Listen Sie Ihre Einstellungen auf.	
	Netzwerk-Konfiguration	—	—	—	Listen Sie Ihre Netzwerkeinstellungen auf.	
	Trommel-Testdruck	—	—	—	Drucken Sie das Blatt zum Test auf Trommelflecken aus.	115
	WLAN-Bericht (MFC-9330CDW und MFC-9340CDW)	—	—	—	Drucken Sie Informationen zur Diagnose der Wireless-LAN-Verbindung aus.	Siehe ‡ .
◆ Benutzerhandbuch - Erweiterte Funktionen ‡ Installationsanleitung						
 Die werkseitigen Einstellungen sind fettgedruckt und mit einem Sternchen markiert.						

Ebene 1	Ebene 2	Ebene 2	Ebene 2	Optionen	Beschreibungen	Siehe Seite	
Geräte-Info	Serien-Nr.	—	—	—	Zeigen Sie die Seriennummer Ihres Geräts an.	173	
	Firmware-Version	Main-Version	—	—	Zeigen Sie die Firmware-Version Ihres Geräts an.	173	
		Sub1-Version	—	—			
		Sub2-Version	—	—			
	Seitenzähler	Gesamt	—	—	Farbe Schwarzweiß	Zeigen Sie die Gesamtzahl der Farb- oder Schwarzweißseiten an, die das Gerät während seiner Lebensdauer gedruckt hat.	Siehe ◆.
		Fax/Liste	—	—	Farbe Schwarzweiß		
		Kopieren	—	—	Farbe Schwarzweiß		
		Drucken	—	—	Farbe Schwarzweiß		
	Lebensdauer Teile	Trommel Schwarz (BK)	—	—	—	Überprüfen Sie die Restlebensdauer eines Geräteteils.	
		Trommel Cyan (C)	—	—	—		
		Trommel Magenta (M)	—	—	—		
		Trommel Gelb (Y)	—	—	—		
		Transfereinheit	—	—	—		
Fixiereinheit		—	—	—			
PZ-Kit		—	—	—			
◆ Benutzerhandbuch - Erweiterte Funktionen							
 Die werkseitigen Einstellungen sind fettgedruckt und mit einem Sternchen markiert.							

Ebene 1	Ebene 2	Ebene 3	Ebene 4	Optionen	Beschreibungen	Siehe Seite	
Inbetriebnahme	Datum & Uhrzeit	Datum	—	—	Lassen Sie das Datum und die Uhrzeit im Touchscreen und in der Kopfzeile der gesendeten Faxdokumente anzeigen.	Siehe ‡.	
		Zeit	—	—			
		Zeitumstellung	—	—	Ein* Aus	Hier können Sie den automatischen Wechsel zwischen Sommer- und Winterzeit einstellen.	Siehe ◆.
			Zeitzone	—	UTCXXX:XX	Legen Sie die Zeitzone für Ihr Land fest.	Siehe ‡.
	Abs.-Kennung	—	—	—	Fax Tel Name	Geben Sie Ihren Namen und Ihre Faxnummer ein, der bzw. die auf jeder gesendeten Seite, die Sie faxen, angezeigt wird.	
	Ton-/Pulswahl	—	—	—	Tonwahl* Pulswahl	Wählen Sie den Wahlmodus aus.	
	Wählton	—	—	—	Erkennung Keine Erkennung*	Schaltet die Wählton-Erkennung ein oder aus.	161
Anschlussart	—	—	—	Normal* Nebenstelle ISDN	Stellen Sie hier ein, wie das Gerät angeschlossen ist.	57	
Kompatibilität	—	—	—	Schnell* Normal Sicher (für VoIP)	Passen Sie die Ausgleichseinstellungen bei Übertragungsproblemen an. VoIP-Anbieter bieten Faxunterstützung in verschiedenen Standards an. Wenn häufig Fehler bei der Faxübertragung auftreten, wählen Sie Sicher (für VoIP).	161	
◆ Benutzerhandbuch - Erweiterte Funktionen							
‡ Installationsanleitung							
 Die werkseitigen Einstellungen sind fettgedruckt und mit einem Sternchen markiert.							



Ebene 1	Ebene 2	Ebene 3	Ebene 4	Optionen	Beschreibungen	Siehe Seite
Inbetriebnahme (Fortsetzung)	Zurücksetzen	Netzwerk	—	Ja Nein	Setzen Sie alle Netzwerkeinstellungen auf die Werkseinstellungen zurück.	174
		Adressbuch & Fax	—	Ja Nein	Setzen Sie alle gespeicherten Rufnummern und Faxeneinstellungen zurück.	
		Alle Einstell.	—	Ja Nein	Setzen Sie alle Geräteeinstellungen auf die Werkseinstellungen zurück.	
	Displaysprache (nur für die Schweiz)	—	—	(Wählen Sie Ihre Sprache)	Zum Ändern der Touchscreenanzeigensprache entsprechend Ihrem Land.	Siehe ‡.
<p>◆ Benutzerhandbuch - Erweiterte Funktionen</p> <p>‡ Installationsanleitung</p>						
<p> Die werkseitigen Einstellungen sind fettgedruckt und mit einem Sternchen markiert.</p>						

Tabelle der Funktionen



Fax (wenn die Faxvorschau deaktiviert ist)

Ebene 1	Ebene 2	Ebene 3	Optionen	Beschreibungen	Siehe Seite
Wahl-W (PAUSE)	—	—	—	Hier wird die zuletzt gewählte Nummer noch einmal angewählt. Wenn Sie eine Fax- oder Telefonnummer über das Touchpanel eingeben, ändert sich die Taste Wahlwiederholung im Touchscreen in Pause. Drücken Sie Pause, wenn Sie beim Wählen der Nummern eine Verzögerung benötigen, z. B. bei Zugangscodes und Kreditkartennummern. Sie können auch eine Pause speichern, wenn Sie Adressen konfigurieren.	—
Tel (R)	—	—	—	Tel ändert sich in R, wenn als Telefonleitungstyp eine Nebenstellenanlage gewählt ist. Durch Drücken von R kann ein Anruf auch an eine andere Durchwahl weitergeleitet werden oder die Amtsholung erfolgen, wenn eine Verbindung zu einer Nebenstelle besteht.	—
Adress- buch	 (Suche)	—	—	Führen Sie eine Suche im Adressbuch durch.	64
◆ Benutzerhandbuch - Erweiterte Funktionen					
 Die werkseitigen Einstellungen sind fettgedruckt und mit einem Sternchen markiert.					

Ebene 1	Ebene 2	Ebene 3	Optionen	Beschreibungen	Siehe Seite
Adress- buch (Fortsetzung)	Bearbeiten	—	Neue Adr. hinzufüg	Sie können Adressbuchnummern speichern, sodass Sie wählen können, indem Sie im Touchscreen auf das Adressbuch (und Fax Start) drücken.	65
			Rundsende-Gr speichern	Legen Sie Gruppennummern zum Rundsenden fest.	Siehe
			Ändern	Ändern Sie die Adressbuchnummern.	66 und siehe
			Löschen	Löschen Sie die Adressbuchnummern.	
—	Übernehmen	—	Starten Sie das Senden eines Faxdokuments über das Adressbuch.	—	
Gewählte Nummern	Gewählte Nrn	Bearbeiten	Zu Adressbuch hinzufügen Löschen	Wählen Sie eine Nummer aus dem Verlauf abgehender Anrufe und senden Sie dann ein Fax an diese Nummer, fügen Sie sie zum Adressbuch hinzu oder löschen Sie sie.	Siehe
		Übernehmen	—		
Fax Start	—	—	—	Senden Sie ein Faxdokument.	—
Optionen	Faxauflösung	—	Standard* Fein S-Fein Foto	Legen Sie die Auflösung für alle ausgehenden Faxdokumente fest.	Siehe
	2-seitiges Fax (MFC-9340CDW)	—	Aus* 2-seitiger Scan: lange Kante 2-seitiger Scan: kurze Kante	Legen Sie das 2-seitige Scanformat fest.	
	Kontrast	—	Auto* Hell Dunkel	Erhöhen oder verringern Sie die Helligkeit der zu sendenden Faxdokumente.	
◆ Benutzerhandbuch - Erweiterte Funktionen					
Die werkseitigen Einstellungen sind fettgedruckt und mit einem Sternchen markiert.					

Ebene 1	Ebene 2	Ebene 3	Optionen	Beschreibungen	Siehe Seite
Optionen (Fortsetzung)	Rundsenden	Nummer hinzuf.	Nummer hinzuf.	Senden Sie dieselbe Faxnachricht an mehr als eine Faxnummer.	Siehe ◆
			Aus Adressbuch hinzufügen		
			Suche in Adressbuch		
	Zeitwahl	Zeitwahl	Ein Aus*	Stellen Sie die Uhrzeit ein, zu der zeitversetzte Faxdokumente gesendet werden.	
		Uhrzeit	—		
	Direktversand	—	Ein Aus*	Senden Sie ein Fax direkt, ohne es zuvor zu speichern.	
	Passiver Abruf	—	Standard Geschützt Aus*	Richten Sie Ihr Gerät mit einem Dokument ein, das durch ein anderes Gerät abgerufen werden soll.	
	Deckblatt Setup	Deckblatt Setup	Ein Aus*	Senden Sie automatisch ein von Ihnen programmiertes Deckblatt.	
Deckbl.-Komm.		1.Kommentar Aus 2.BITTE ANRUFEN 3.EILIG 4.VERTRAULICH 5. 6.			
Seitenanzahl		—			
Aktiver Abruf	—	Standard Geschützt Zeitwahl Aus*	Richten Sie Ihr Gerät für das Abrufen eines Dokuments von einem anderen Faxgerät ein.		
Übersee-Modus	—	Ein Aus*	Schalten Sie diese Funktion ein, falls Probleme bei Übersee-Übertragungen auftreten.		

◆ Benutzerhandbuch - Erweiterte Funktionen



Die werkseitigen Einstellungen sind fettgedruckt und mit einem Sternchen markiert.

Ebene 1	Ebene 2	Ebene 3	Optionen	Beschreibungen	Siehe Seite
Optionen (Fortsetzung)	Vorlagenglas Scan-Format	—	Letter A4*	Um ein Dokument im Letter-Format zu faxen, müssen Sie die Scangröße des Vorlagenglases ändern.	44
	Als Standard	—	Ja Nein	Speichern Sie Ihre Faxeeinstellungen als Standardeinstellungen.	Siehe ◆.
	Werkseinstell.	—	Ja Nein	Setzen Sie alle geänderten Faxeeinstellungen zurück auf die Werkseinstellungen.	
Als Favorit speichern	—	—	—	Registrieren Sie die aktuellen Einstellungen als Favoriten.	
◆ Benutzerhandbuch - Erweiterte Funktionen					
 Die werkseitigen Einstellungen sind fettgedruckt und mit einem Sternchen markiert.					



Fax (wenn die Faxvorschau aktiviert ist)

Ebene 1	Ebene 2	Ebene 3	Optionen	Beschreibungen	Siehe Seite
Faxe senden	Siehe <i>Fax (wenn die Faxvorschau deaktiviert ist)</i> >> Seite 202.				
Empfangene Faxe	Druck./Lösch.	Alles drucken (neue Faxe)	—	Drucken Sie die neuen empfangenen Faxdokumente aus.	53
		Alle drucken (alte Faxe)	—	Drucken Sie alten empfangenen Faxdokumente aus.	
		Alles löschen (neue Faxe)	—	Löschen Sie die neuen empfangenen Faxdokumente.	53
		Alle löschen (alte Faxe)	—	Löschen Sie alten empfangenen Faxdokumente.	
Adress- buch	Siehe <i>Fax (wenn die Faxvorschau deaktiviert ist)</i> >> Seite 202.				
Gewählte Nummern	Siehe <i>Fax (wenn die Faxvorschau deaktiviert ist)</i> >> Seite 202.				
◆ Benutzerhandbuch - Erweiterte Funktionen					
 Die werkseitigen Einstellungen sind fettgedruckt und mit einem Sternchen markiert.					





Kopieren

Ebene 1	Ebene 2	Ebene 3	Optionen 1	Optionen 2	Beschreibungen	Siehe Seite
S/W Start	—	—	—	—	Lässt Sie Kopien in Schwarz-Weiß erstellen.	—
Farbe Start	—	—	—	—	Lässt Sie Kopien in Farbe erstellen.	
Receipt Normal 2auf1 (ID) 2⇒1 2-seitig(1⇒2) 2-seitig(2⇒2) (MFC-9340CDW) Papier sparen	—	—	—	—	Wählen Sie die gewünschten Einstellungen unter den voreingestellten Elementen aus.	67
Optionen	Qualität	—	Auto* Text Foto Receipt	—	Wählen Sie die Kopierauflösung entsprechend der Art Ihres Dokuments aus.	Siehe ◆.
	Vergrößern/ Verkleinern	—	100%*	—	—	
			Vergrößern	200% 141% A5⇒A4 104% EXE⇒LTR	Wählen Sie eine Vergrößerungsstufe für die nächste Kopie aus.	
			Verkleinern	97% LTR⇒A4 94% A4⇒LTR 91% Ganze Seite 85% LTR⇒EXE 83% LGL⇒A4 78% LGL⇒LTR 70% A4⇒A5 50%	Wählen Sie eine Verkleinerungsstufe für die nächste Kopie aus.	
Benutzerdefiniert (25-400%)	—	Sie können die Vergrößerungs-/Verkleinerungsstufe für die nächste Kopie wählen.				

◆ Benutzerhandbuch - Erweiterte Funktionen

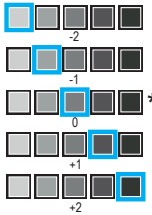
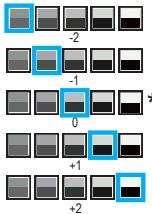
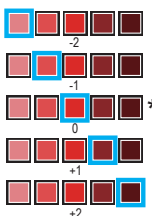
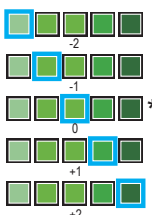

Die werkseitigen Einstellungen sind fettgedruckt und mit einem Sternchen markiert.

Ebene 1	Ebene 2	Ebene 3	Optionen 1	Optionen 2	Beschreibungen	Siehe Seite
Optionen (Fortsetzung)	Dichte	—		—	Passen Sie die Dichte für Kopien an.	Siehe ◆.
	Kontrast	—		—	Passen Sie den Kontrast für Kopien an.	
	Normal/Sortiert	—	Normal* Sortiert	—	Wählen Sie, ob Mehrfachkopien gestapelt oder sortiert ausgegeben werden.	
	Seitenlayout	—	Aus (1 auf 1)* 2auf1(H) 2auf1(Q) 2auf1(ID) 4auf1(H) 4auf1(Q)	—	Sie können N auf 1 und 2 auf 1 ID-Kopien erstellen.	
	Farbe einstellen	Rot	—		—	
Grün		—		—	Passen Sie die grüne Farbe für Kopien an.	
◆ Benutzerhandbuch - Erweiterte Funktionen						
 Die werkseitigen Einstellungen sind fettgedruckt und mit einem Sternchen markiert.						

Ebene 1	Ebene 2	Ebene 3	Optionen 1	Optionen 2	Beschreibungen	Siehe Seite
Optionen (Fortsetzung)	Farbe einstellen (Fortsetzung)	Blau		—	Passen Sie die blaue Farbe für Kopien an.	Siehe
	2-seitige Kopie (MFC-9140CDN und MFC-9330CDW)	—	Aus* 1-seitig⇒2-seitig an langer Kante 1-seitig⇒2-seitig an kurzer Kante	—	Aktivieren oder deaktivieren Sie das beidseitige Kopieren und wählen Sie lange Kante oder kurze Kante.	
	2-seitige Kopie (MFC-9340CDW)	—	Aus* 2-seitig⇒2-seitig 1-seitig⇒2-seitig an langer Kante 2-seitig⇒1-seitig an langer Kante 1-seitig⇒2-seitig an kurzer Kante 2-seitig⇒1-seitig an kurzer Kante	—		
	—	—	Duplex-Seitenlayout Kopie (MFC-9340CDW)	lange S⇒lange S* lange S⇒kurze S kurze S⇒lange S kurze S⇒kurze S	Wählen Sie eine Option für das Seitenlayout, wenn Sie beidseitige N auf 1-Kopien von einem beidseitigen Dokument erstellen.	
	Erweiterte Einstellungen	—	Aus* Hintergrundfarbe entfernen	— Niedrig Mittel* Hoch	Ändern Sie die Menge der Hintergrundfarbe, die entfernt wird.	
	Als Favorit speichern	—	—	—	Fügen Sie die aktuellen Einstellungen als Favoriten hinzu.	
	◆ Benutzerhandbuch - Erweiterte Funktionen					



Die werkseitigen Einstellungen sind fettgedruckt und mit einem Sternchen markiert.



Scannen

Ebene 1	Ebene 2	Ebene 3	Ebene 4	Optionen	Beschreibungen	Siehe Seite
to Text	(PC Select)	Optionen	Siehe <i>Optionen (an OCR)</i> >> Seite 212.			Siehe <input type="checkbox"/> .
		Als Favorit speichern	—	—	Fügen Sie die aktuellen Einstellungen als Favoriten hinzu.	
		Start	—	—	Startet den Scanvorgang.	
to Datei	(PC Select)	Optionen	Siehe <i>Optionen (an Datei, an Bild und an E-Mail)</i> >> Seite 213.			
		Als Favorit speichern	—	—	Fügen Sie die aktuellen Einstellungen als Favoriten hinzu.	
		Start	—	—	Startet den Scanvorgang.	
to Bild	(PC Select)	Optionen	Siehe <i>Optionen (an Datei, an Bild und an E-Mail)</i> >> Seite 213.			
		Als Favorit speichern	—	—	Fügen Sie die aktuellen Einstellungen als Favoriten hinzu.	
		Start	—	—	Startet den Scanvorgang.	
to USB (MFC-9330CDW und MFC-9340CDW)	Optionen	Siehe <i>Optionen (an USB)</i> >> Seite 214.				
	Als Favorit speichern	—	—	—	Fügen Sie die aktuellen Einstellungen als Favoriten hinzu.	
	Start	—	—	—	Startet den Scanvorgang.	
to E-Mail	(PC Select)	Optionen	Siehe <i>Optionen (an Datei, an Bild und an E-Mail)</i> >> Seite 213.			
		Als Favorit speichern	—	—	Fügen Sie die aktuellen Einstellungen als Favoriten hinzu.	
		Start	—	—	Startet den Scanvorgang.	

Software-Handbuch



Die werkseitigen Einstellungen sind fettgedruckt und mit einem Sternchen markiert.

Ebene 1	Ebene 2	Ebene 3	Ebene 4	Optionen	Beschreibungen	Siehe Seite	
an E-Mail-Server (nur Download)	Adressbuch	—	—	—	Wählen Sie die Adresse des Empfängers im Adressbuch aus.	Siehe <input type="checkbox"/> .	
	Manuell	—	—	—	Geben Sie manuell die Adresse des Empfängers ein.		
	OK	Optionen	Siehe <i>Optionen (an E-Mail-Server)</i> >> Seite 216.				
		Als Favorit speichern	—	—	—		Fügen Sie die aktuellen Einstellungen als Favoriten hinzu.
		Start	—	—	Startet den Scanvorgang.		
to FTP	(Profilname)	Optionen	Siehe <i>Optionen (an FTP und an Netzwerk)</i> >> Seite 218.				
		Als Favorit speichern	—	—	—	Fügen Sie die aktuellen Einstellungen als Favoriten hinzu.	
		Start	—	—	—	Startet den Scanvorgang.	
to Netzw./SMB	(Profilname)	Optionen	Siehe <i>Optionen (an FTP und an Netzwerk)</i> >> Seite 218.				
		Als Favorit speichern	—	—	—	Fügen Sie die aktuellen Einstellungen als Favoriten hinzu.	
		Start	—	—	—	Startet den Scanvorgang.	
WS Scan (Erscheint, wenn Sie einen Web Services-Scan installieren, der im Netzwerk-Explorer Ihres Computers angezeigt ist.)	Scannen	—	—	—	Scannen Sie Daten mit dem Web Service-Protokoll.		
	Für E-Mail scannen	—	—	—			
	Zum Faxen scannen	—	—	—			
	Zum Drucken scan.	—	—	—			
<input type="checkbox"/> Software-Handbuch							
 Die werkseitigen Einstellungen sind fettgedruckt und mit einem Sternchen markiert.							

Optionen (an OCR)

Ebene 1	Ebene 2	Optionen	Beschreibungen	Siehe Seite
Optionen	2-seitiger Scan (MFC-9340CDW)	Aus* 2-seitiger Scan: lange Kante 2-seitiger Scan: kurze Kante	Wählen Sie den 2-seitigen Scanmodus.	Siehe <input type="checkbox"/> .
	Über Bedienfeld einstellen	Aus (über Computer einstellen)* Ein	Um Einstellungen über den Touchscreen zu ändern, wählen Sie Ein .	
	Scantyp	Farbe Grau Schwarzweiß*	Wählen Sie den Scantyp für Ihr Dokument.	
	Auflösung	100 dpi 200 dpi* 300 dpi 600 dpi	Wählen Sie die Scanauflösung für Ihr Dokument.	
	Dateityp	Text* HTML RTF	Wählen Sie das Dateiformat für Ihr Dokument	
	Scangröße	A4* Letter Legal	Wählen Sie die Scangröße für Ihr Dokument.	
<input type="checkbox"/> Software-Handbuch				
 Die werkseitigen Einstellungen sind fettgedruckt und mit einem Sternchen markiert.				

Optionen (an Datei, an Bild und an E-Mail)

Ebene 1	Ebene 2	Optionen	Beschreibungen	Siehe Seite
Optionen	2-seitiger Scan (MFC-9340CDW)	Aus* 2-seitiger Scan: lange Kante 2-seitiger Scan: kurze Kante	Wählen Sie den 2-seitigen Scanmodus.	Siehe <input type="checkbox"/> Seite
	Über Bedienfeld einstellen	Aus (über Computer einstellen)* Ein	Um Einstellungen über den Touchscreen zu ändern, wählen Sie Ein.	
	Scantyp	Farbe* Grau Schwarzweiß	Wählen Sie den Scantyp für Ihr Dokument.	
	Auflösung	100 dpi 200 dpi* 300 dpi 600 dpi	Wählen Sie die Scanauflösung für Ihr Dokument.	
	Dateityp	(Wenn Sie Farbe oder Grau für Scantyp auswählen) PDF* JPEG (Wenn Sie Schwarzweiß für Scantyp auswählen) PDF* TIFF	Wählen Sie das Dateiformat für Ihr Dokument.	
	Scangröße	A4* Letter Legal	Wählen Sie die Scangröße für Ihr Dokument.	
	Hintergrundfarbe entfernen	Aus* Niedrig Mittel Hoch	Ändern Sie die Menge der Hintergrundfarbe, die entfernt wird. Diese Funktion ist nicht für das Scannen in Schwarzweiß verfügbar.	
<input type="checkbox"/> Software-Handbuch				
 Die werkseitigen Einstellungen sind fettgedruckt und mit einem Sternchen markiert.				

Optionen (an USB)

Ebene 1	Ebene 2	Optionen	Beschreibungen	Siehe Seite
Optionen	2-seitiger Scan (MFC-9340CDW)	Aus* 2-seitiger Scan: lange Kante 2-seitiger Scan: kurze Kante	Wählen Sie den 2-seitigen Scanmodus.	Siehe <input type="checkbox"/> .
	Scantyp	Farbe* Grau Schwarzweiß	Wählen Sie den Scantyp für Ihr Dokument.	
	Auflösung	(Wenn Sie Farbe für Scantyp auswählen) 100 dpi 200 dpi* 300 dpi 600 dpi Auto (Wenn Sie Grau für Scantyp auswählen) 100 dpi 200 dpi* 300 dpi Auto (Wenn Sie Schwarzweiß für Scantyp auswählen) 200 dpi* 300 dpi 200x100	Wählen Sie die Scanauflösung für Ihr Dokument.	
<input type="checkbox"/> Software-Handbuch				
 Die werkseitigen Einstellungen sind fettgedruckt und mit einem Sternchen markiert.				

Ebene 1	Ebene 2	Optionen	Beschreibungen	Siehe Seite
Optionen (Fortsetzung)	Dateityp	(Wenn Sie Farbe oder Grau für Scantyp auswählen) PDF* JPEG PDF/A Sicheres PDF Signierte PDF XPS (Wenn Sie Schwarzweiß für Scantyp auswählen) PDF* PDF/A Sicheres PDF Signierte PDF TIFF	Wählen Sie das Dateiformat für Ihr Dokument.	Siehe <input type="checkbox"/> .
	Vorlagenglas Scan-Format	A4* Letter	Um ein Dokument in einem Letter-Format zu scannen, müssen Sie die Scangröße des Vorlagenglases ändern.	
	Dateiname	—	Geben Sie einen Dateinamen für die gescannten Daten ein.	
	Dateigröße	Klein Mittel* Groß	Wählen Sie die Dateigröße für das Scannen von Farb- oder Graustufenbildern.	
	Hintergrundfarbe entfernen	Aus* Niedrig Mittel Hoch	Ändern Sie die Menge der Hintergrundfarbe, die entfernt wird.	
	Als Standard	Ja Nein	Speichern Sie Ihre Scaneinstellungen als Standardeinstellungen.	
	Werkseinstell.	Ja Nein	Setzen Sie alle geänderten Scaneinstellungen zurück auf die Werkseinstellungen.	

Software-Handbuch



Die werkseitigen Einstellungen sind fettgedruckt und mit einem Sternchen markiert.

Optionen (an E-Mail-Server)

Ebene 1	Ebene 2	Optionen	Beschreibungen	Siehe Seite
Optionen	2-seitiger Scan (MFC-9340CDW)	Aus* 2-seitiger Scan: lange Kante 2-seitiger Scan: kurze Kante	Wählen Sie den 2-seitigen Scanmodus.	Siehe <input type="checkbox"/> .
	Scantyp	Farbe* Grau Schwarzweiß	Wählen Sie den Scantyp für Ihr Dokument.	
	Auflösung	(Wenn Sie Farbe für Scantyp auswählen) 100 dpi 200 dpi* 300 dpi 600 dpi Auto (Wenn Sie Grau für Scantyp auswählen) 100 dpi 200 dpi* 300 dpi Auto (Wenn Sie Schwarzweiß für Scantyp auswählen) 200 dpi* 300 dpi 200x100	Wählen Sie die Scanauflösung für Ihr Dokument.	
<input type="checkbox"/> Software-Handbuch				
 Die werkseitigen Einstellungen sind fettgedruckt und mit einem Sternchen markiert.				

Ebene 1	Ebene 2	Optionen	Beschreibungen	Siehe Seite
Optionen (Fortsetzung)	Dateityp	(Wenn Sie <i>Farbe oder Grau</i> für Scantyp auswählen) PDF* JPEG PDF/A Sicheres PDF Signierte PDF XPS (Wenn Sie <i>Schwarzweiß</i> für Scantyp auswählen) PDF* PDF/A Sicheres PDF Signierte PDF TIFF	Wählen Sie das Dateiformat für Ihr Dokument.	Siehe <input type="checkbox"/> .
	Vorlagenglas Scan-Format	A4* Letter	Um ein Dokument in einem Letter-Format zu scannen, müssen Sie die Scangröße des Vorlagenglases ändern.	
	Dateigröße	Klein Mittel* Groß	Wählen Sie die Dateigröße für das Scannen von Farb- oder Graustufenbildern.	
	Als Standard	Ja Nein	Speichern Sie Ihre Scaneinstellungen als Standardeinstellungen.	
	Werkseinstell.	Ja Nein	Setzen Sie alle geänderten Scaneinstellungen zurück auf die Werkseinstellungen.	
<input type="checkbox"/> Software-Handbuch				
 Die werkseitigen Einstellungen sind fettgedruckt und mit einem Sternchen markiert.				

Optionen (an FTP und an Netzwerk)

Ebene 1	Ebene 2	Optionen	Beschreibungen	Siehe Seite
Optionen	2-seitiger Scan (MFC-9340CDW)	Aus* 2-seitiger Scan: lange Kante 2-seitiger Scan: kurze Kante	Wählen Sie den 2-seitigen Scanmodus.	Siehe <input type="checkbox"/> .
	Scantyp	Farbe* Grau Schwarzweiß	Wählen Sie den Scantyp für Ihr Dokument.	
	Auflösung	(Wenn Sie Farbe für Scantyp auswählen) 100 dpi 200 dpi* 300 dpi 600 dpi Auto (Wenn Sie Grau für Scantyp auswählen) 100 dpi 200 dpi* 300 dpi Auto (Wenn Sie Schwarzweiß für Scantyp auswählen) 200 dpi* 300 dpi 200x100	Wählen Sie die Scanauflösung und das Dateiformat für Ihr Dokument.	
<input type="checkbox"/> Software-Handbuch				
 Die werkseitigen Einstellungen sind fettgedruckt und mit einem Sternchen markiert.				

Ebene 1	Ebene 2	Optionen	Beschreibungen	Siehe Seite
Optionen (Fortsetzung)	Dateityp	(Wenn Sie <i>Farbe oder Grau</i> für Scantyp auswählen) PDF* JPEG PDF/A Sicheres PDF Signierte PDF XPS (Wenn Sie <i>Schwarzweiß</i> für Scantyp auswählen) PDF* PDF/A Sicheres PDF Signierte PDF TIFF	Wählen Sie die Scanauflösung und das Dateiformat für Ihr Dokument.	Siehe <input type="checkbox"/> .
	Vorlagenglas Scan-Format	A4* Letter	Um ein Dokument in einem Letter-Format zu scannen, müssen Sie die Scangröße des Vorlagenglases ändern.	
	Dateiname	BRNXXXXXXXXX* Estimate Report Order sheet Contract sheet Check Receipt <Manuell>	Wählen Sie vorgegebene Dateinamen. Mit der Auswahl <Manuell> können Sie die Datei beliebig benennen. „XXXXXXXXXX“ steht für die MAC-Adresse/Ethernet-Adresse Ihres Geräts.	
	Dateigröße	Klein Mittel* Groß	Wählen Sie die Dateigröße für das Scannen von Farb- oder Graustufenbildern.	
	Hintergrundfarbe entfernen	Aus* Niedrig Mittel Hoch	Ändern Sie die Menge der Hintergrundfarbe, die entfernt wird.	
	Benutzername	—	Geben Sie den Benutzernamen ein.	

Software-Handbuch



Die werkseitigen Einstellungen sind fettgedruckt und mit einem Sternchen markiert.

Direktdruck (MFC-9330CDW und MFC-9340CDW)

Ebene 1	Ebene 2	Ebene 3	Ebene 4	Optionen	Beschreibungen	Seite
Direktdruck	(Datei auswählen)	Druckeinstell. (Anzahl der Ausdrücke (001-999))	Druckmedium	Dünn Normal* Dick Dicker Recyclingpapier Glanz	Legen Sie den Druckmedientyp fest, wenn direkt vom USB-Stick gedruckt wird.	70
			Papierformat	A4* Letter Legal EXE A5 A5 L A6 B5 Folio	Legen Sie das Papierformat fest, wenn direkt vom USB-Stick gedruckt wird.	70
			Mehrere Seiten	1auf1* 2auf1 4auf1 9auf1 16auf1 25auf1 1 auf 2x2 Seiten 1 auf 3x3 Seiten 1 auf 4x4 Seiten 1 auf 5x5 Seiten	Legen Sie das Seitenlayout fest, wenn mehrere Seiten direkt vom USB-Stick gedruckt werden.	70
			Ausrichtung	Hochformat* Querformat	Legen Sie die Druckausrichtung fest, wenn direkt vom USB-Stick gedruckt wird.	70
			Duplex	Aus* Lange Kante Kurze Kante	Wählen Sie das beidseitige Druckformat, wenn direkt vom USB-Stick gedruckt wird.	70

 Die werkseitigen Einstellungen sind fettgedruckt und mit einem Sternchen markiert.



Ebene 1	Ebene 2	Ebene 3	Ebene 4	Optionen	Beschreibungen	Seite
Direktdruck (Fortsetzung)	(Datei auswählen)	Druckeinstell. (Anzahl der Ausdrücke (001-999)) (Fortsetzung)	Sortieren	Ein* Aus	Aktivieren oder deaktivieren Sie das Sortieren mehrfacher Ausdrücke, wenn direkt vom USB-Stick gedruckt wird.	70
			Druckqualität	Normal* Fein	Legen Sie die Option für die Druckqualität fest, wenn direkt vom USB-Stick gedruckt wird.	70
			PDF-Option	Dokument* Dok./Auszeichnung Dokument/Stempel	Legen Sie über die USB-Direktdruckeinstellung fest, ob mit dem Text einer PDF-Datei auch die darin enthaltenen Kommentare (Markup) oder Zeitstempel gedruckt werden sollen.	70
Indexdruck	—	—	—	—	Drucken Sie eine Miniaturansicht einer Seite aus.	70
Werkseinstell.	Druckmedium	—	—	Dünn Normal* Dick Dicker Recyclingpapier Glanz	Legen Sie den standardmäßigen Medientyp fest, wenn direkt vom USB-Stick gedruckt wird.	72
	Papierformat	—	—	A4* Letter Legal EXE A5 A5 L A6 B5 Folio	Legen Sie das standardmäßige Papierformat fest, wenn direkt vom USB-Stick gedruckt wird.	72
 Die werkseitigen Einstellungen sind fettgedruckt und mit einem Sternchen markiert.						

Ebene 1	Ebene 2	Ebene 3	Ebene 4	Optionen	Beschreibungen	Seite
Werkseinstell. (Fortsetzung)	Mehrere Seiten	—	—	1auf1* 2auf1 4auf1 9auf1 16auf1 25auf1 1 auf 2x2 Seiten 1 auf 3x3 Seiten 1 auf 4x4 Seiten 1 auf 5x5 Seiten	Legen Sie das Standardseitenlayout fest, wenn mehrere Seiten direkt vom USB-Stick gedruckt werden.	72
	Ausrichtung	—	—	Hochformat* Querformat	Legen Sie die standardmäßige Druckausrichtung fest, wenn direkt vom USB-Stick gedruckt wird.	72
	Sortieren	—	—	Ein* Aus	Aktivieren oder deaktivieren Sie die standardmäßige Sortierung mehrfacher Ausdrücke, wenn direkt vom USB-Stick gedruckt wird.	72
	Druckqualität	—	—	Normal* Fein	Legen Sie die standardmäßige Option für die Druckqualität fest, wenn direkt vom USB-Stick gedruckt wird.	72
	PDF-Option	—	—	Dokument* Dok./Auszeichnung Dokument/Stempel	Legen Sie die standardmäßige USB-Direktdruckeinstellung fest, mit der definiert wird, dass mit dem Text einer PDF-Datei auch die darin enthaltenen Kommentare (Markup) oder Zeitstempel gedruckt werden sollen.	72
	Index drucken	—	—	Einfach* Details	Legen Sie die standardmäßige Indexdruckoption für das einfache Format oder Details fest.	72



Die werkseitigen Einstellungen sind fettgedruckt und mit einem Sternchen markiert.



 **Toner**

Ebene 1	Ebene 2	Ebene 3	Optionen	Beschreibungen	Siehe Seite
	Toner-Lebensdauer	—	—	Zeigen Sie die geschätzte verbleibende Lebensdauer des Toners für jede Farbe an.	Siehe  .
	Testdruck	—	—	Drucken Sie die Testdruckseite aus.	
	Kalibrierung	Kalibrieren	Ja Nein	Passen Sie die Dichte für die Farbe an oder setzen Sie Kalibrierung für die Farbe auf die Werkseinstellungen zurück.	122
			Zurücksetzen		
Automatische Registrierung	—	Ja Nein	Stellen Sie ein, dass die Druckposition jeder Farbe automatisch angepasst wird.	123	
◆ Software-Handbuch					
 Die werkseitigen Einstellungen sind fettgedruckt und mit einem Sternchen markiert.					

WIFI Wi-Fi-Einrichtung

HINWEIS

Nachdem das Wi-Fi eingerichtet ist, können Sie die Einstellungen nicht mehr über den Startbildschirm ändern. Ändern Sie die Einstellungen für Wi-Fi im Einstellungsbildschirm.

Ebene 1	Ebene 2	Ebene 3	Optionen	Beschreibungen	Siehe Seite
	Setup-Assist.	—	—	Konfigurieren Sie Ihren internen Druckserver.	Siehe ‡.
	Setup mit PC	—	—	Konfigurieren Sie die Wi-Fi-Einstellungen über einen Computer.	
	WPS/AOSS	—	—	Konfigurieren Sie ganz einfach Ihre Wireless-Netzwerkeinstellungen mit einem einzigen Tastendruck.	
	WPS + PIN-Code	—	—	Konfigurieren Sie ganz einfach Ihre Wireless-Netzwerkeinstellungen anhand von WPS mit einem PIN-Code.	
‡ Software-Handbuch					
 Die werkseitigen Einstellungen sind fettgedruckt und mit einem Sternchen markiert.					

Web (weiterführender Bildschirm)

Ebene 1	Ebene 2	Ebene 3	Optionen	Beschreibungen	Seite
Web	Picasa Web Albums™	—	—	Stellen Sie eine Verbindung zwischen Ihrem Brother-Gerät und einem Internetdienst her.	Siehe ●
	Google Drive™	—	—		
	Flickr®	—	—		
	Facebook	—	—		
	Evernote	—	—		
	Dropbox	—	—		
<p>● Besuchen Sie das Brother Solutions Center, um die Web Connect Anleitung unter http://solutions.brother.com/ herunterzuladen.</p>					
<p> Die werkseitigen Einstellungen sind fettgedruckt und mit einem Sternchen markiert.</p>					

Favoriten

Ebene 1	Ebene 2	Ebene 3	Ebene 4	Optionen	Beschreibungen	Seite
Favorit hinzufügen	Kopieren	Receipt	—	Siehe <i>Optionen</i> »» Seite 207.	Wählen Sie die gewünschten Einstellungen unter den voreingestellten Elementen aus.	16
		Normal	—			
		2auf1 (ID)	—			
		2⇒1	—			
		2-seitig(1⇒2)	—			
		2-seitig(2⇒2) (MFC-9340CDW)	—			
		Papier sparen	—			
Fax (Optionen)	Faxauflösung	—	Standard Fein S-Fein Foto	Legen Sie die Auflösung für alle ausgehenden Faxdokumente fest.	17	
	2-seitiges Fax (MFC-9340CDW)	—	Aus 2-seitiger Scan: lange Kante 2-seitiger Scan: kurze Kante	Wählen Sie den 2-seitigen Fax-Scanmodus.	17	
	Kontrast	—	Auto Hell Dunkel	Erhöhen oder verringern Sie die Helligkeit der zu sendenden Faxdokumente.	17	
	Rundsenden	—	Nummer hinzuf. (Optionen) Nummer hinzuf. Aus Adressbuch hinzufügen Suche in Adressbuch	Senden Sie dieselbe Faxnachricht an mehr als eine Faxnummer.	17	
	Direktversand	—	Ein Aus	Senden Sie ein Fax direkt, ohne es zuvor zu speichern.	17	



Die werkseitigen Einstellungen sind fettgedruckt und mit einem Sternchen markiert.

Ebene 1	Ebene 2	Ebene 3	Ebene 4	Optionen	Beschreibungen	Seite
Favorit hinzufügen (Fortsetzung)	Fax (Optionen) (Fortsetzung)	Deckblatt Setup	Deckblatt Setup	Ein Aus	Senden Sie automatisch ein von Ihnen programmiertes Deckblatt.	17
			Deckbl.-Komm.	1.Kommentar Aus 2.BITTE ANRUFEN 3.EILIG 4.VERTRAULICH 5. 6.		
			Seitenanzahl	—		
		Übersee-Modus	—	Ein Aus	Schalten Sie diese Funktion ein, falls Probleme bei Übersee-Übertragungen auftreten.	17
		Vorlagenglas Scan-Format	—	Letter A4	Passen Sie den Scanbereich des Vorlagenglases an das Dokumentformat an.	17
	Scannen	to Datei	—	PC Select	Scannen Sie ein Dokument in Schwarzweiß oder Farbe an Ihren Computer.	18
		to Text	—	PC Select	Konvertieren Sie Ihr Textdokument in eine editierbare Textdatei.	18
		to Bild	—	PC Select	Scannen Sie ein Bild in Farbe in eine Grafikanwendung.	18
		to USB	—	2-seitiger Scan (MFC-9340CDW) Scantyp Auflösung Dateityp Vorlagenglas Scan-Format Dateiname Dateigröße Hintergrundfarbe entfernen	Scannen Sie Dokumente in einen USB-Stick.	18
	 Die werkseitigen Einstellungen sind fettgedruckt und mit einem Sternchen markiert.					

Ebene 1	Ebene 2	Ebene 3	Ebene 4	Optionen	Beschreibungen	Seite
Favorit hinzufügen (Fortsetzung)	Scannen (Fortsetzung)	to E-Mail	—	PC Select	Scannen Sie ein Dokument in Schwarzweiß oder Farbe in Ihre E-Mail-Anwendung.	18
		an E-Mail-Server	—	Adresse 2-seitiger Scan (MFC-9340CDW) Scantyp Auflösung Dateityp Vorlagenglas Scan-Format Dateigröße	Scannen Sie ein Dokument in Schwarzweiß oder Farbe in Ihren E-Mail-Server.	18
		to Netzw/SMB	—	Profilname	Senden Sie gescannte Daten an einen CIFS-Server in Ihrem lokalen Netzwerk oder im Internet.	18
		to FTP	—	Profilname	Senden Sie gescannte Daten über FTP.	18
	Web	Picasa Web Albums™	—	—	Besuchen Sie das Brother Solutions Center, um die Web Connect Anleitung unter http://solutions.brother.com/ herunterzuladen.	20
		Google Drive™	—	—		
		Flickr®	—	—		
		Facebook	—	—		
		Evernote	—	—		
	Dropbox	—	—	—		



Die werkseitigen Einstellungen sind fettgedruckt und mit einem Sternchen markiert.

Texteingabe

Wenn Sie Text in das Gerät eingeben müssen, wird die Tastatur im Touchscreen angezeigt.

Drücken Sie , um zwischen Zahlen, Buchstaben oder Sonderzeichen umzuschalten.

Drücken Sie , um zwischen Groß- und Kleinbuchstaben umzuschalten.



Leerzeichen eingeben

Um ein Leerzeichen einzugeben, drücken Sie `Leerzeichen` oder `►`.

Korrigieren

Wenn Sie ein Zeichen falsch eingegeben haben und es ändern möchten, bewegen Sie den Cursor mithilfe der Pfeiltasten zu diesem falschen Zeichen. Drücken Sie  und geben Sie dann das korrekte Zeichen ein. Indem Sie den Cursor bewegen und dann entsprechend ein Zeichen eingeben, fügen Sie Zeichen ein.

Wenn der Bildschirm `◀` nicht anzeigt wird, drücken Sie wiederholt , bis Sie das falsche Zeichen gelöscht haben. Geben Sie die richtigen Zeichen ein.

HINWEIS

- Die verfügbaren Zeichen können je nach Land unterschiedlich sein.
- Das Tastatur-Layout variiert eventuell je nach der eingestellten Funktion.

Allgemein

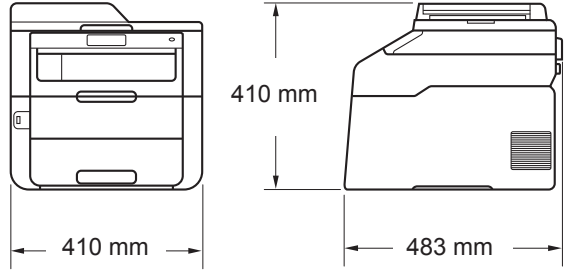
Modell	MFC-9140CDN	MFC-9330CDW	MFC-9340CDW
Druckwerk	LED		
Druckmethode	Elektrophotographie LED-Drucker		
Speicherkapazität	192 MB		256 MB
Display (LCD - Flüssigkristallanzeige)	3,7 Zoll (93,4 mm) TFT-Farb-Touchscreen-Display ¹ und Touchpanel		
Netzanschluss	220 - 240 V AC 50/60 Hz		
Leistungsaufnahme ² (durchschnittlich)	Maximal	Ca. 1200 W	
	Drucken	Ca. 375 W bei 25 °C	
	Kopieren	Ca. 380 W bei 25 °C	
	Betriebsbereit	Ca. 70 W bei 25 °C	
	Energie sparen	Ca. 7,5 W	
	Ruhezustand	Ca. 1,8 W	
	Ausschalten ^{3 4}	Ca. 0,05 W	
Abmessungen			
Gewicht (mit Verbrauchsartikeln)	23,2 kg	23,4 kg	23,5 kg

¹ Diagonal

² USB-Verbindung zum Computer

³ Gemessen gemäß IEC 62301 Version 2.0

⁴ Der Energieverbrauch variiert leicht je nach Nutzungsumgebung oder Teileverschleiß.

Modell		MFC-9140CDN	MFC-9330CDW	MFC-9340CDW
Geräuschpegel	Schalldruckpegel	Drucken	LPAM = 53,0 dB (A)	
		Betriebsbereit	LPAM = 33 dB (A)	
	Schalleistungspegel	Kopieren ^{1 2} (Farbe)	LWAd = 6,39 B (A)	
		Kopieren ^{1 2} (Schwarz-Weiß)	LWAd = 6,42 B (A)	
		Betriebsbereit ^{1 2}	LWAd = 4,44 B (A)	
Temperatur		In Betrieb	10 bis 32,5 °C	
		Lagerung	0 bis 40 °C	
Luftfeuchtigkeit		In Betrieb	20 % bis 80 % (ohne Kondensation)	
		Lagerung	10 % bis 90 % (ohne Kondensation)	
Automatischer Vorlageneinzug (ADF)		Bis zu 35 Seiten Empfehlung für optimale Ergebnisse: Temperatur: 20 bis 30 °C Luftfeuchtigkeit: 50 % bis 70 % Papier: 80 g/m ²		

¹ Gemessen in Übereinstimmung mit der Methode, die in RAL-UZ122 beschrieben ist.

² Bürogeräte mit LWAd > 6,30 B (A) sind nicht zur Verwendung in Räumen geeignet, in denen sich die arbeitenden Personen stark konzentrieren müssen. Solche Geräte sollten aufgrund der Lärmemission in gesonderten Räumen aufgestellt werden.

Dokumentengröße

Modell		MFC-9140CDN	MFC-9330CDW	MFC-9340CDW
Dokumentengröße (1-seitig)	Vorlageneinzug (Breite)	147,3 bis 215,9 mm		
	Vorlageneinzug (Länge)	147,3 bis 355,6 mm		
	Vorlagenglas (Breite)	Max. 215,9 mm		
	Vorlagenglas (Länge)	Max. 300,0 mm		
Dokumentengröße (beidseitig)	Vorlageneinzug (Breite)	—		147,3 bis 215,9 mm
	Vorlageneinzug (Länge)	—		147,3 bis 355,6 mm

Druckmedien

Modell			MFC-9140CDN	MFC-9330CDW	MFC-9340CDW
Papierzufuhr	Papierkassette	Druckmedium	Normalpapier, dünnes Papier und Recyclingpapier		
		Papiergröße	A4, Letter, B5 (JIS), A5, A5 (Lange Kante), A6, Executive, Legal, Folio		
		Papiergewicht	60 bis 105 g/m ²		
		Maximale Papierkapazität	Bis zu 250 Blatt 80 g/m ² Normalpapier		
	Manuelle Zufuhr	Druckmedium	Normalpapier, dünnes Papier, dickes Papier, dickeres Papier, Recyclingpapier, Briefpapier, Etiketten, Umschläge, dünne Umschläge, dicke Umschläge, Glanzpapier		
		Papiergröße	Breite: 76,2 bis 215,9 mm Länge: 116,0 bis 355,6 mm		
		Papiergewicht	60 bis 163 g/m ²		
		Maximale Papierkapazität	Jeweils ein Blatt einzeln		
Papierausgabe ¹	Ausgabeschacht für Druckseite nach unten		Bis zu 100 Blatt 80 g/m ² Normalpapier (Ausgabe mit der Druckseite nach unten in den Ausgabeschacht für nach unten gerichtete Druckseiten)		
	Ausgabeschacht für Druckseite nach oben		Ein Blatt (Ausgabe mit der Druckseite nach oben in der Papierausgabe mit Druckseite nach oben)		
beidseitig	Automatisch beidseitig drucken	Druckmedium	Normalpapier, dünnes Papier und Recyclingpapier		
		Papiergröße	A4		
		Papiergewicht	60 bis 105 g/m ²		

¹ Es wird empfohlen, die bedruckten Glanzpapiere und Folien direkt nachdem sie ausgegeben wurden von der Papierablage zu nehmen, um das Verschmieren des Druckbildes zu vermeiden.

Fax

Modell		MFC-9140CDN	MFC-9330CDW	MFC-9340CDW
Kompatibilität		ITU-T Supergruppe 3		
Codierungssystem		MH/MR/MMR/JBIG		
Übertragungsgeschwindigkeit		33.600 bps (mit automatischer Reduzierung)		
Beidseitiger Ausdruck beim Empfang		Ja		
Automatisch beidseitig senden		—		Ja (vom Vorlageneinzug)
Abtastbreite		Max. 208 mm		
Druckbreite		Max. 208 mm		
Graustufen		8 Bit / 256 Stufen		
Auflösung	Horizontal	8 Punkte/mm		
	Vertikal	Standard: 3,85 Zeilen/mm		
		Fein: 7,7 Zeilen/mm		
		Foto: 7,7 Zeilen/mm		
		Superfein: 15,4 Zeilen/mm		
Adressbuch		200 Namen		
Gruppen		Bis zu 20		
Rundsenden		250 (200 Adressbuch/50 manuelle Wahl)		
Automatische Wahlwiederholung		3-mal im Abstand von 5 Minuten		
Sendespeicher		Bis zu 500 ¹ Seiten		
Speicherempfang bei Papiermangel		Bis zu 500 ¹ Seiten		

¹ „Seiten“ bezieht sich auf die „ITU-T-Test Chart 1“ (ein typischer Geschäftsbrief mit Standardauflösung und mit JBIG-Codierung). Änderung der technischen Daten und der gedruckten Materialien ohne vorherige Ankündigung vorbehalten.

Kopieren

Modell		MFC-9140CDN	MFC-9330CDW	MFC-9340CDW
Kopierbreite		Max. 210 mm		
Automatisch beidseitig kopieren		—		Ja (vom Vorlageneinzug)
Mehrfachkopien		Gestapelt oder sortiert bis zu 99 Seiten		
Vergrößern/Verkleinern		25 % bis 400 % (in 1%-Schritten)		
Auflösung		Bis zu 600 × 600 dpi		
Zeit bis zur ersten Kopie¹	Schwarz-Weiß	Weniger als 19 Sekunden bei 23 °C / 230 V		
	Farbe	Weniger als 22 Sekunden bei 23 °C / 230 V		

¹ Im Bereitschaftsmodus und aus der Standard-Papierkassette.

Scanner

Modell		MFC-9140CDN	MFC-9330CDW	MFC-9340CDW
Farbe / Mono		Ja/Ja		
TWAIN-kompatibel		Ja (Windows® XP/ Windows Vista® / Windows® 7 / Windows® 8 Mac OS X v10.6.8 / 10.7.x / 10.8.x ¹)		
WIA-kompatibel		Ja (Windows® XP / Windows Vista® / Windows® 7 / Windows® 8)		
ICA-kompatibel		Ja (Mac OS X v10.6.8 / 10.7.x / 10.8.x)		
Farbtiefe	Farbe	48-Bit-Farbverarbeitung (Eingabe) 24-Bit-Farbverarbeitung (Ausgabe)		
	Graustufen	16-Bit-Farbverarbeitung (Eingabe) 8-Bit-Farbverarbeitung (Ausgabe)		
Auflösung		Bis zu 19.200 × 19.200 dpi (interpoliert) ² Bis zu 1200 × 2400 dpi (optisch) ² (vom Vorlagenglas) Bis zu 1.200 × 600 dpi (optisch) ² (vom Vorlageneinzug)		
Abtastbreite		Max. 210 mm		
Automatisch beidseitig scannen		—		Ja (vom Vorlageneinzug)

¹ Die neuesten Treiber-Updates für die Version von OS X, die Sie verwenden, finden Sie unter <http://solutions.brother.com>.

² Unter Windows® XP, Windows Vista®, Windows® 7 und Windows® 8 kann mit dem WIA-Treiber mit maximal 1200 × 1200 dpi gescannt werden (bei Auflösungen bis zu 19200 × 19200 dpi verwenden Sie das Scanner-Dienstprogramm).

Drucker

Modell		MFC-9140CDN	MFC-9330CDW	MFC-9340CDW
Automatisch beidseitig drucken		Ja		
Emulationen		PCL6, BR-Script3 (PostScript® 3™)		
Auflösung		600 dpi × 600 dpi, 2400 dpi (600 dpi × 2400 dpi) Qualität		
Druckgeschwindigkeit (beidseitig)	Schwarz-Weiß	Bis zu 7 Seiten pro Minute (bis zu 3,5 Blatt pro Minute) (A4-Format) ¹		
	Farbe	Bis zu 7 Seiten pro Minute (bis zu 3,5 Blatt pro Minute) (A4-Format) ¹		
Druckgeschwindigkeit	Schwarz-Weiß	Bis zu 22 Seiten/Minute (A4-Format) ¹		
	Farbe	Bis zu 22 Seiten/Minute (A4-Format) ¹		
Zeit bis zum Ausdruck ²	Schwarz-Weiß	Weniger als 16 Sekunden bei 23 °C / 230 V		
	Farbe	Weniger als 16 Sekunden bei 23 °C / 230 V		

¹ Die Druckgeschwindigkeit kann je nach Art des zu druckenden Dokumentes variieren.

² Im Bereitschaftsmodus und aus der Standard-Papierkassette.

Schnittstellen

Modell	MFC-9140CDN	MFC-9330CDW	MFC-9340CDW
USB	USB 2.0 Hi-Speed ^{1 2} Wir empfehlen die Verwendung eines USB 2.0-Kabels (Typ A/B), das nicht länger als 2,0 Meter ist.		
Ethernet ³	10BASE-T / 100BASE-TX Verwenden Sie ein Straight-Through-Kabel, Kategorie 5 (oder höher), Twisted-Pair-Kabel.		
Wireless LAN ³	—	IEEE 802.11b/g/n (Infrastruktur-Modus/Ad-hoc-Modus) IEEE 802.11g/n (Wi-Fi Direct™)	

¹ Ihr Gerät hat einen USB 2.0 High-Speed-Anschluss. Das Gerät kann auch an einen Computer mit USB 1.1-Schnittstelle angeschlossen werden.

² USB-Anschlüsse von Drittherstellern werden nicht unterstützt.

³ Für ausführliche Netzwerkspezifikationen siehe *Netzwerk* >> Seite 239 und Netzwerkhandbuch.

Netzwerk

HINWEIS

Für weitere Informationen zu den Netzwerkspezifikationen ►► Netzwerkhandbuch.

Modell		MFC-9140CDN	MFC-9330CDW	MFC-9340CDW
LAN		<p>Sie können das Gerät an ein Netzwerk anschließen und es als Netzwerkdrucker, Netzwerkscanner, zum Senden von PC-Faxen und zum Empfangen von PC-Faxen (nur Windows®) verwenden sowie Einstellungen über das Remote Setup ¹ vornehmen.</p> <p>Die Netzwerkverwaltungssoftware Brother BRAdmin Light ^{2 3} ist im Lieferumfang enthalten.</p>		
Protokolle	IPv4	ARP, RARP, BOOTP, DHCP, APIPA (Auto IP), WINS/NetBIOS-Namensauflösung, DNS-Resolver, mDNS, LLMNR-Responder, LPR/LPD, Custom Raw Port/Port9100, POP3, SMTP-Client, IPP/IPPS, FTP-Client und -Server, CIFS-Client, TELNET-Server, SNMPv1/v2c/v3, HTTP/HTTPS-Server, TFTP-Client und -Server, ICMP, Web Services (Drucken/Scannen), SNTP-Client		
	IPv6	NDP, RA, DNS-Resolver, mDNS, LLMNR-Responder, LPR/LPD, Custom Raw Port/Port9100, IPP/IPPS, FTP-Client und -Server, CIFS-Client, TELNET-Server, SNMPv1/v2c/v3, HTTP/HTTPS-Server, TFTP-Client und -Server, SMTP-Client, ICMPv6, SNTP-Client, Web Service		
Sicherheitsprotokolle	Verkabelt	APOP, POP vor SMTP, SMTP-AUTH, SSL/TLS (IPPS, HTTPS, SMTP, POP), SNMP v3, 802.1x (EAP-MD5, EAP-FAST, PEAP, EAP-TLS, EAP-TTLS), Kerberos		
	Wireless	—	APOP, POP vor SMTP, SMTP-AUTH, SSL/TLS (IPPS, HTTPS, SMTP, POP), SNMP v3, 802.1x (LEAP, EAP-FAST, PEAP, EAP-TLS, EAP-TTLS), Kerberos	
Wireless-Netzwerksicherheit		—	WEP 64/128 Bit, WPA-PSK (TKIP/AES), WPA2-PSK (AES)	
Setup-Support-Dienstprogramm für Wireless-Netzwerk	AOSS™	—	Ja	
	WPS	—	Ja	

¹ Siehe *Computeranforderungen* ►► Seite 241.

² (Für Nutzer von Windows®) Brother BRAdmin Light ist über die CD-ROM im Lieferumfang des Gerätes verfügbar. (Für Nutzer von Macintosh) Brother BRAdmin Light ist als Download unter <http://solutions.brother.com/> verfügbar.

³ (Für Windows®-Benutzer) Wenn Sie eine erweiterte Geräteverwaltung benötigen, verwenden Sie die aktuelle Version des Dienstprogramms Brother BRAdmin Professional, die als Download unter <http://solutions.brother.com/> verfügbar ist.

Direktdruck-Funktion

Modell	MFC-9140CDN	MFC-9330CDW	MFC-9340CDW
Kompatibilität	—	PDF Version 1.7 ¹ , JPEG, Exif + JPEG, PRN (erstellt mit dem Brother-Druckertreiber), TIFF (gescannt von allen Brother MFC- oder DCP-Modellen), XPS Version 1.0	
Schnittstelle	—	USB-Direktanschluss	

¹ PDF-Daten, die eine JBIG2-Bilddatei, JPEG2000-Bilddatei oder eine transparente Datei enthalten, werden nicht unterstützt.

Computeranforderungen

Computerplattform und Betriebssystemversion		Computerschnittstelle			Prozessor	Freier Festplattenspeicher zur Installation		
		USB ²	10/100Base-TX (Ethernet)	Wireless 802.11b/g/n		Für Treiber	Für Anwendungen	
Windows®-Betriebssystem	Windows® XP Home ^{1 4} Windows® XP Professional ^{1 4}	Drucken PC-Fax ³ Scannen			32-Bit- (x86) oder 64-Bit- (x64) Prozessor	150 MB	310 MB	
	Windows® XP Professional x64 Edition ^{1 4}				64-Bit-Prozessor (x64)			
	Windows Vista® ^{1 4}				32-Bit- (x86) oder 64-Bit- (x64) Prozessor	500 MB	500 MB	
	Windows® 7 ^{1 4}					650 MB	1,2 GB	
	Windows® 8 ^{1 4}							
	Windows Server® 2003	Nicht verfügbar	Drucken			32-Bit- (x86) oder 64-Bit- (x64) Prozessor	50 MB	Nicht verfügbar
	Windows Server® 2003 x64 Edition					64-Bit-Prozessor (x64)		
	Windows Server® 2008					32-Bit- (x86) oder 64-Bit- (x64) Prozessor		
	Windows Server® 2008 R2							
	Windows Server® 2012					64-Bit-Prozessor (x64)		
Macintosh-Betriebssystem	Mac OS X v10.6.8 OS X v10.7.x OS X v10.8.x	Drucken PC-Fax (Senden) ³ Scannen				Intel®-Prozessor	80 MB	400 MB

¹ Für WIA, 1.200 x 1.200 Auflösung. Das Brother Scanner-Dienstprogramm ermöglicht eine Auflösung von bis zu 19200 x 19200 dpi.

² USB-Anschlüsse von Drittherstellern werden nicht unterstützt.

³ Die PC-FAX-Anwendung unterstützt nur Schwarzweiß-Faxe.

⁴ Nuance™ PaperPort™ 12SE unterstützt Windows® XP Home (SP3 oder höher), Windows® XP Professional (SP3 oder höher), Windows® XP Professional x64 Edition (SP2 oder höher), Windows Vista® (SP2 oder höher), Windows® 7 und Windows® 8.

Die neuesten Treiber-Updates finden Sie unter <http://solutions.brother.com/>.

Alle Warenzeichen, Marken und Produktnamen sind Eigentum der entsprechenden Unternehmen.

Verbrauchsartikel

Modell			MFC-9140CDN	MFC-9330CDW	MFC-9340CDW	Modellname	
Tonerkassette	Lieferumfang	Schwarz	Ca. 1.000 Seiten im Format A4 oder Letter ¹			—	
		Cyan Magenta Gelb	Ca. 1.000 Seiten im Format A4 oder Letter ¹			—	
	Standard	Schwarz	Ca. 2.500 Seiten im Format A4 oder Letter ¹			TN-241BK	
		Cyan Magenta Gelb	Ca. 1.400 Seiten im Format A4 oder Letter ¹			TN-241C TN-241M TN-241Y	
		Jumbo	Schwarz	—			—
	Cyan Magenta Gelb		Ca. 2.200 Seiten im Format A4 oder Letter ¹			TN-245C TN-245M TN-245Y	
	Trommeleinheit			Ca. 15.000 Seiten im Format A4 oder Letter (1 Seite / Auftrag) ²			DR-241CL ³ DR-241CL-BK ⁴ DR-241CL-CMY ⁵
	Transfereinheit			Ca. 50.000 Seiten im Format A4 oder Letter			BU-220CL
Toner-Abfallbehälter			Ca. 50.000 Seiten im Format A4 oder Letter			WT-220CL	

¹ Diese ungefähren Angaben zur Kapazität entsprechen der Norm ISO/IEC 19798.

² Die Trommellebensdauer ist eine ungefähre Angabe, die je nach Verwendungsweise des Gerätes variieren kann.

³ Enthält 4-teiliges Trommelset.

⁴ Enthält 1 schwarze Trommeleinheit.

⁵ Enthält 1 Farb-Trommeleinheit.

A

Abbrechen	9
Abmessungen	230
Adressbuch	
ändern	66
einrichten	65
verwenden	64
Anrufbeantworter	
anschließen	59
Anrufbeantworter, extern	48
Ansage aufnehmen	59
anschließen	58
Anschließen	
Anrufbeantworter, extern	58
Externes Telefon	60
Anschluss	
extern	
Externes Telefon	60
TAD (Anrufbeantworter)	58
Apple Macintosh	
>>>Software-Handbuch.	
Auflösung	
Drucken	237
Fax	
(Standard, Fein, Superfein, Foto)	234
Kopieren	235
Scannen	236
austauschen	
Toner-Abfallbehälter	101
Tonerkassetten	83
Transfereinheit	97
Trommleinheiten	90
Automatisch	
Fax empfangen	48
Fax-Erkennung	50
Faxwahlwiederholung	64
Automatischer Vorlageneinzug (ADF)	
verwenden	39

B

Berichte und Listen	
Automatischer Sendebericht	44
Betriebsart wählen	
Fax	42
Kopieren	67

C

ControlCenter2 (für Macintosh)	
>>>Software-Handbuch.	
ControlCenter4 (für Windows®)	
>>>Software-Handbuch.	

D

Direktdruck	69, 70
Technische Daten	240
Dokument an einen Computer	
scannen	74
Drucken	
Auflösung	237
Dokument vom Computer	73
Probleme	149, 151
Qualität	163
Technische Daten	237
Treiber	237
>>>Software-Handbuch.	

E

Etiketten	27, 34, 35, 38
Externes Telefon anschließen	60
Externes Telefon verwenden	62

F

Fax	
empfangen	
Fax-Erkennung	50
Klingelanzahl, einstellen	49
Telefonleitungsstörungen	161
von einem externen	
Telefon aus	61, 62
senden	42
Telefonleitungsstörungen	161
Fax/Tel-Modus	
Anruf mit externem	
Telefon annehmen	62
F/T-Rufzeit (Doppelklingeln)	49
Fax-Erkennung	50
Fernaktivierungs-Code	62
Ferndeaktivierungs-Code	62
Klingelanzahl	49
Faxcodes	
ändern	63
Fernaktivierungs-Code	62
Ferndeaktivierungs-Code	62
Fehlermeldungen im Touchscreen	126
Druck nicht möglich XX	127
Kein Papier	129
Komm.-fehler	134
Scan nicht möglich XX	128
Speicher voll	132
Folio	33, 35
Funktionstastenfeld-Übersicht	8

G

Geräteinformationen	
Einstellungen des Gerätes	
zurücksetzen	174
Firmware-Version	173
Reset-Funktionen	174
Seriennummer	173
Gewicht	230
Graustufen	234, 236

H

Hauptmenü	9
Hilfe	
Tabellen der Einstellungen	177
Touchscreen-Meldungen	176

K

Klingelanzahl, einstellen	49
Kompatibilität	161

L

Lautstärke einstellen	
klingeln	23
Lautsprecher	24
Signalton	23

M

Macintosh	
>>>Software-Handbuch.	
Manuell	
empfangen	48
wählen	64
Meldung „Speicher voll“	132
Modus Fax/Tel	
Faxdokumente empfangen	61

N

Netzwerk	
Drucken	
>>>Netzwerkhandbuch.	
Faxen	
>>>Software-Handbuch.	
Scannen	
>>>Software-Handbuch.	
Netzwerkconnectivität	238
Nuance™ PaperPort™ 12SE	
>>>Software-Handbuch und die Hilfe zur	
Anwendung PaperPort™ 12SE zum Zugriff	
auf die Kurzanleitungen.	

P

Papier 34

- Einlegen
 - in die manuelle Zufuhr 27
 - in die Papierkassette 25
- einlegen 25
- empfohlenes 34, 35
- Format 33
- Größe 34
- Papierkapazität 35
- Sorte 34
- Typ 33

Pause 65

PC-Fax

- Software-Handbuch.

Presto! PageManager

- Software-Handbuch. ➤➤ auch die Hilfe zur Anwendung Presto! PageManager.

Problembehebung

- Fehlermeldungen im Touchscreen 126
- Papierstau 140, 141, 147
- Wartungsmeldungen im Touchscreen 126

Problemlösung 149

- Dokumentenstau 138, 139
- Papierstau 142, 144
- wenn Probleme auftreten
 - ankommende Anrufe 156
 - drucken 149, 151
 - Druckqualität 163
 - Faxdokumente senden 155
 - Faxe empfangen 153
 - Kopierqualität 156
 - Netzwerk 158
 - Papierhandhabung 151
 - scannen 157
 - Software 157
 - Telefonleitung 161

Programmieren des Geräts 176

Q

Qualität

- drucken 163

R

Reinigen

- Trommeleinheit 115
- Vorlagenglas 110

reinigen

- Koronadrähte 112
- LED-Kopf 109

Remote-Einrichtung

- Software-Handbuch.

S

Scannen

- Software-Handbuch.

Schnurloses Telefon (nicht von Brother) 61

Seriennummer

- wo finde ich
- Siehe Innenseite der oberen Abdeckung

Speicher 230

T

Tabellen der Einstellungen 177

TAD (Anrufbeantworter), extern

- anschließen 59

Telefonleitung

- mehrere Leitungen (Nebenstellenanlage) 60
- Probleme 152
- Störung 161
- Verbindungen 59

Telefontaste 61

Text eingeben 229

Toner-Abfallbehälter

- austauschen 101

Tonerkassetten

- austauschen 83

Touchscreen-LCD (Flüssigkristallanzeige) 8, 176

Transfereinheit

- austauschen 97

Trommeleinheit

- reinigen 112, 115

Trommeleinheiten

- austauschen 90

U

Umschläge 29, 34, 35, 37

V

Verbindungen mit mehreren Leitungen
(Nebenstellenanlage)60
Verbrauchsartikel 80, 81
Verbrauchsmaterialien79
VoIP 161
Vorlagen
 einlegen 39, 40
Vorlagenglas
 verwenden40

W

Wählen
 Adressbuch64
 automatische Faxwahlwiederholung64
 eine Pause65
 manuell64
Wahlwiederholung64
Wartung 107
Wartung, Routine
 austauschen
 Toner-Abfallbehälter 101
 Tonerkassetten83
 Transfereinheit97
 Trommeleinheiten90
Wi-Fi Direct™5
Windows®
 >>Software-Handbuch.
Wireless-Netzwerk
 >>Installationsanleitung und
 Netzwerkhandbuch.

Z

Zurück9

brother®

Besuchen Sie uns im World Wide Web
<http://www.brother.com/>

Diese Geräte sind zur Verwendung in dem Land zugelassen, in dem sie gekauft wurden. Die Brother-Vertretungen und Brother-Händler der einzelnen Länder können die technische Unterstützung nur für die Geräte übernehmen, die in ihrem jeweiligen Land gekauft wurden.



www.brotherearth.com