

Guide de référence

Guide rapide pour les opérations courantes

DCP-J772DW
DCP-J774DW
MFC-J890DW
MFC-J895DW

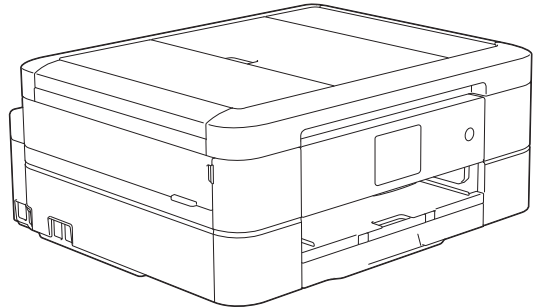

Brother recommande de garder ce guide à côté de votre appareil Brother afin de pouvoir s'y référer rapidement.



Guide utilisateur en ligne

Pour obtenir des instructions, des informations et des spécifications de produits plus détaillées, consultez le *Guide de l'utilisateur en ligne* au support.brother.com/manuals



Présentation et emplacement des Guides de l'utilisateur

Quel guide ?	Que contient-il ?	Où le trouver ?
Guide de sécurité du produit	Lisez ce guide en premier. Veuillez lire les instructions de sécurité avant de configurer votre appareil. Consultez ce guide pour connaître les marques commerciales et les limitations légales.	Imprimé / dans l'emballage
Guide d'installation rapide	Suivez les instructions pour configurer votre appareil et installer les pilotes et les logiciels correspondant au système d'exploitation et au type de connexion que vous utilisez.	Imprimé / dans l'emballage
Guide de référence	Maîtrisez les opérations élémentaires d'impression à partir d'un ordinateur, de PhotoCapture Center, de numérisation, de copie et de fax, ainsi que les opérations d'entretien de base de l'appareil. Consultez les conseils de dépannage des pannes.	Manuel imprimé ou disque d'installation Brother / dans l'emballage
Guide utilisateur en ligne	Ce guide inclut le contenu supplémentaire du <i>Guide de référence</i> . Outre les informations relatives à l'impression à partir d'un ordinateur, au PhotoCapture Center, à la numérisation, à la copie, au fax, aux services Internet, aux fonctions mobiles, ainsi qu'aux opérations Brother ControlCenter, vous trouverez des informations utiles sur l'utilisation de l'appareil sur un réseau.	Brother Solutions Center ¹

¹ Consultez le site support.brother.com/manuals.

Pour obtenir les dernières mises à jour des pilotes

Visitez la page **Téléchargement** de votre modèle sur le site Brother Solutions Center à l'adresse support.brother.com pour télécharger les pilotes. Pour maintenir les bonnes performances de votre appareil, vérifiez à cet endroit la disponibilité de nouvelles mises à niveau du microprogramme.

©2017 Brother Industries, Ltd. Tous droits réservés.

Vous avez des questions ou des problèmes ? Consultez nos FAQ, solutions et vidéos en ligne.

Accédez à la page **FAQ et Diagnostic** de votre modèle sur le site Brother Solutions Center à l'adresse support.brother.com.

- **Différentes possibilités de recherche**
- **Affichage des questions connexes pour plus d'informations**
- **Réception régulière de mises à jour basées sur les réactions des clients**

Remarque importante

- Cette documentation concerne les modèles MFC et DCP. Lorsqu'il est fait référence au modèle MFC dans ce Guide de l'utilisateur, il suffit de lire MFC-xxxx au lieu de DCP-xxxx. Les modèles DCP ne sont pas équipés d'une fonction de télécopie.

Vue d'ensemble du panneau de commande

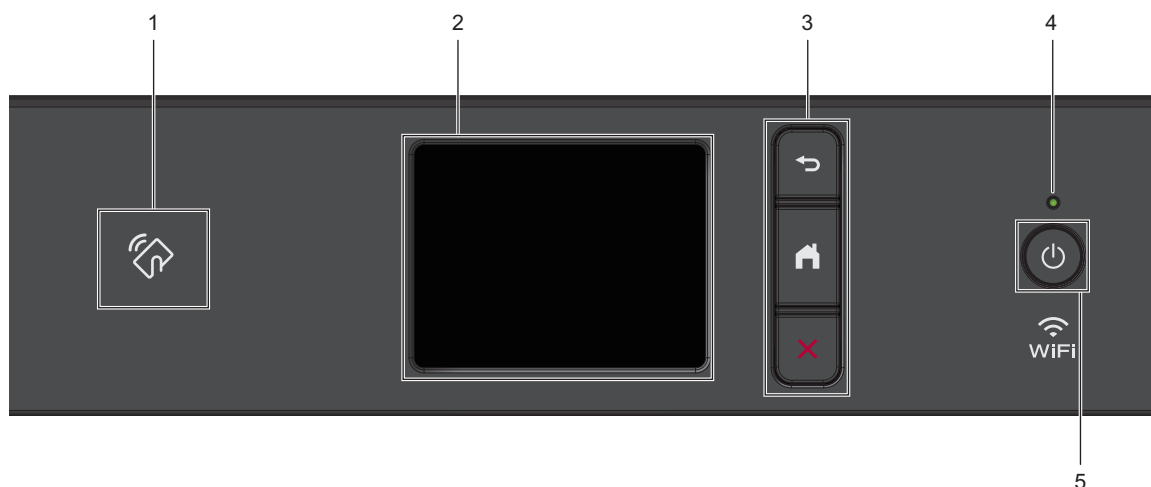

1.  **Symbole NFC (Near Field Communication)**
(MFC-J890DW/MFC-J895DW)

Si votre appareil Android™ prend en charge la fonction NFC, vous pouvez imprimer à partir de celui-ci ou numériser des documents vers l'appareil en procédant de la même manière.

2. **Écran tactile à cristaux liquides (LCD)**

Accédez aux menus et aux options en appuyant dessus sur cet écran tactile.

3. **Boutons de menu**

 **(Retour)**

Appuyez sur ce bouton pour revenir au menu précédent.

 **(Accueil)**

Appuyez sur ce bouton pour revenir à l'écran d'accueil.

 **(Annuler)**

Appuyez sur cette touche pour annuler une opération.

4. **Témoin d'alimentation**

Le témoin s'allume en fonction de l'état d'alimentation de l'appareil.

Lorsque l'appareil est en mode Veille, le témoin clignote.

5.  **Marche/Arrêt**

Appuyez sur  pour mettre l'appareil sous tension.

Enfoncez la touche  pour mettre l'appareil hors tension. L'écran tactile indique [Arrêt en cours] et reste allumé pendant quelques secondes avant de s'éteindre.

Lorsque vous mettez l'appareil hors tension à l'aide de la touche , un nettoyage de la tête d'impression sera encore effectué périodiquement pour maintenir la qualité d'impression. Pour prolonger la durée de vie de la tête d'impression, optimiser la performance de l'encre et maintenir la qualité d'impression, laissez votre appareil branché sur le secteur en permanence.

Vue d'ensemble de l'écran tactile LCD

MFC-J890DW/MFC-J895DW

Vous pouvez basculer entre les écrans d'accueil en appuyant sur ◀ ou sur ▶.

Les écrans d'accueil vous permettent d'accéder à la configuration Wi-Fi®, aux raccourcis, aux niveaux d'encre et aux écrans de configuration.

Écran d'accueil

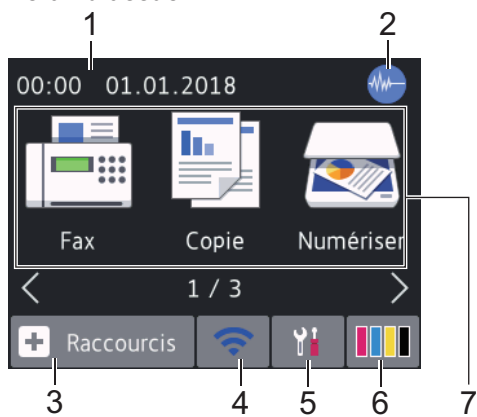

Cet écran affiche l'état de l'appareil lorsque ce dernier est inactif. Lorsqu'il est affiché, cet écran indique que l'appareil est prêt pour la commande suivante.

1. Date & heure

Affiche la date et l'heure réglées sur l'appareil.

2. Mode silencieux

Cette icône s'affiche lorsque le réglage [Mode silence] est défini sur [Oui].

Le réglage Mode silencieux permet de réduire le bruit émis pendant l'impression. Lorsque le mode silencieux est activé, la vitesse d'impression est réduite. Plus d'informations >> *Guide utilisateur en ligne*

3. [Raccourcis]

Permet de créer des raccourcis pour les opérations fréquemment exécutées telles que l'envoi d'un fax, la numérisation,

l'utilisation de Web Connect et les services d'applications.





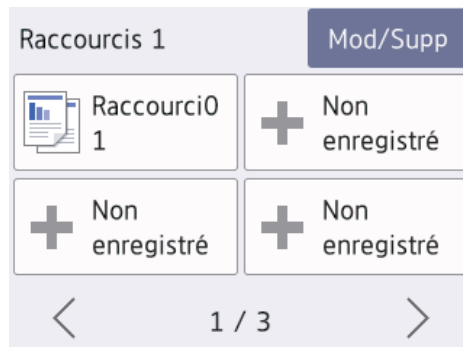

- Trois écrans Raccourcis sont disponibles. Vous pouvez programmer quatre raccourcis sur chaque écran.



- Pour afficher les autres écrans Raccourcis, appuyez sur ◀ ou sur ▶.

4. État sans fil

Chaque icône dans le tableau suivant indique l'état du réseau sans fil :

	<p>WiFi</p> <p>Votre appareil n'est pas connecté au routeur/point d'accès sans fil.</p> <p>Appuyez sur ce bouton pour configurer les paramètres sans fil. Plus d'informations >> <i>Guide d'installation rapide</i></p>
	<p>Le réseau sans fil est connecté.</p> <p>Un indicateur à trois niveaux dans chacun des écrans d'accueil affiche la force actuelle du signal sans fil.</p>
	<p>Le point d'accès/routeur sans fil ne peut pas être détecté.</p>
	<p>Le paramètre sans fil est désactivé.</p>



Vous pouvez configurer les paramètres sans fil en appuyant sur le bouton d'état sans fil.

5.  [Paramètres]

Appuyez pour accéder au menu [Paramètres].

6.  [Encre]

Affiche le volume d'encre disponible. Appuyez pour accéder au menu [Encre].

Lorsqu'une cartouche d'encre est presque vide ou présente un problème, une icône d'erreur s'affiche sur l'encre de couleur.

7. **Modes :**

Appuyez pour activer chaque mode.

[Fax]/[Copie]/[Numériser]/
[Photo]/[Web]/[Applis]/
[Télécharg. le logiciel]

Pour plus d'informations sur [Web] et [Applis] ►► *Guide utilisateur en ligne*

8. **Icône d'information**

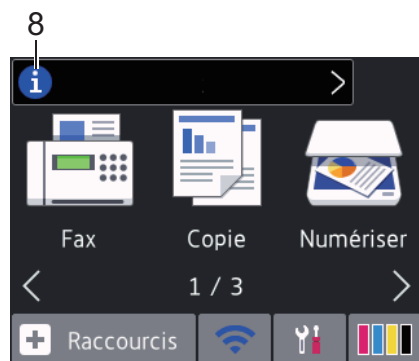





Les nouvelles informations de Brother s'affichent dans la barre d'informations lorsque les paramètres de notification tels que [Message de Brother] et [Vérif. auto. du micropro.] sont définis sur [Oui].

(Une connexion à Internet est requise, les tarifs pour les données peuvent s'appliquer.)

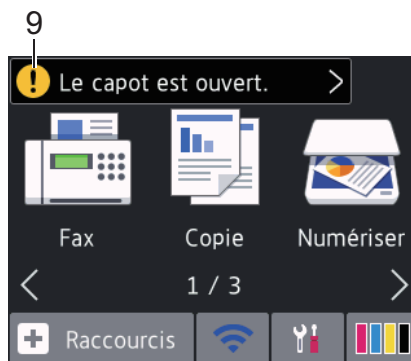
Appuyez sur  pour afficher les détails.

9. **Icône d'avertissement**



L'icône d'avertissement  s'affiche s'il y a un message d'erreur ou de maintenance. Appuyez sur  pour en afficher les détails, puis appuyez sur  pour retourner à l'écran d'accueil.

DCP-J772DW/DCP-J774DW

Vous pouvez basculer entre les écrans d'accueil en appuyant sur ◀ ou sur ▶.

Les écrans d'accueil vous permettent d'accéder à la configuration Wi-Fi, aux raccourcis, aux niveaux d'encre et aux écrans de configuration.

Écran d'accueil

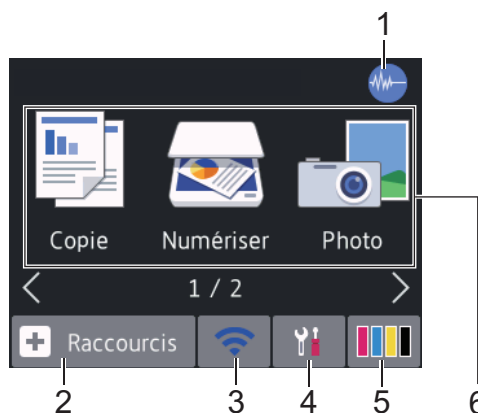

Cet écran affiche l'état de l'appareil lorsque ce dernier est inactif. Lorsqu'il est affiché, cet écran indique que l'appareil est prêt pour la commande suivante.

1. Mode silencieux

Cette icône s'affiche lorsque le réglage [Mode silence] est défini sur [Oui]. Plus d'informations >> *Guide utilisateur en ligne*

Le réglage Mode silencieux permet de réduire le bruit émis pendant l'impression. Lorsque le mode silencieux est activé, la vitesse d'impression est réduite.

2. [Raccourcis]

Permet de créer des raccourcis pour les opérations fréquemment exécutées telles que la copie, la numérisation, l'utilisation de Web Connect et les services d'applications.



- Trois écrans Raccourcis sont disponibles. Vous pouvez programmer quatre raccourcis sur chaque écran.

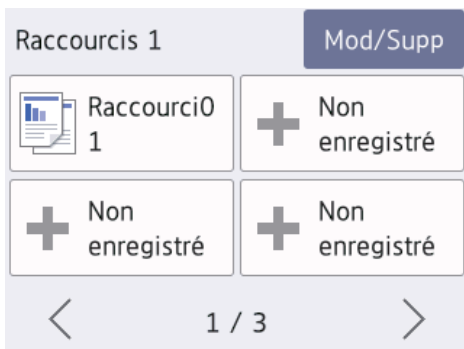



- Pour afficher les autres écrans Raccourcis, appuyez sur ◀ ou sur ▶.

3. État sans fil

Chaque icône dans le tableau suivant indique l'état du réseau sans fil :

	Votre appareil n'est pas connecté au routeur/point d'accès sans fil. Appuyez sur ce bouton pour configurer les paramètres sans fil. Plus d'informations >> <i>Guide d'installation rapide</i>
---	---

	Le réseau sans fil est connecté. Un indicateur à trois niveaux dans chacun des écrans d'accueil affiche la force actuelle du signal sans fil.
	Le point d'accès/routeur sans fil ne peut pas être détecté.
	Le paramètre sans fil est désactivé.



Vous pouvez configurer les paramètres sans fil en appuyant sur le bouton d'état sans fil.

4. [Paramètres]

Appuyez pour accéder au menu [Paramètres].

5. [Encre]

Affiche le volume d'encre disponible. Appuyez pour accéder au menu [Encre].

Lorsqu'une cartouche d'encre est presque vide ou présente un problème, une icône d'erreur s'affiche sur l'encre de couleur.

6. Modes :

Appuyez pour activer chaque mode.

[Copie]/[Numériser]/[Photo]/[Web]/[Applis]/ [Télécharg. le logiciel]

Pour plus d'informations sur [Web] et [Applis] >> *Guide utilisateur en ligne*

7. Icône d'information

7

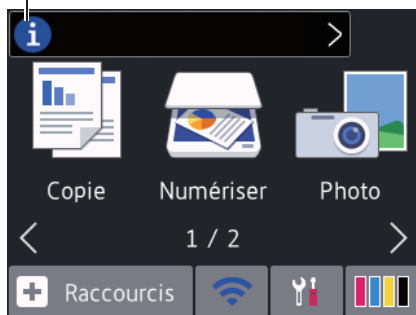

Les nouvelles informations de Brother s'affichent dans la barre d'informations lorsque les paramètres de notification tels que [Message de Brother] et [Vérif. auto. du micropro.] sont définis sur [Oui].



(Une connexion à Internet est requise, les tarifs pour les données peuvent s'appliquer.)

Appuyez sur  pour afficher les détails.

8. Icône d'avertissement

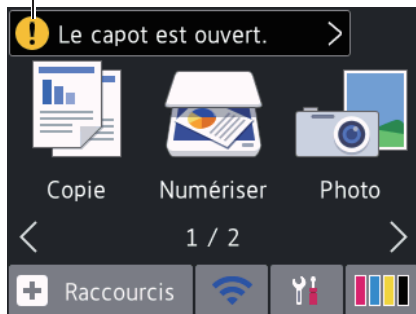
8



L'icône d'avertissement  s'affiche s'il y a un message d'erreur ou de maintenance. Appuyez sur  pour en afficher les détails, puis appuyez sur  pour retourner à l'écran d'accueil.

Navigation dans l'écran tactile

Touchez l'écran LCD avec votre doigt pour l'activer. Pour accéder à l'ensemble des

options, appuyez sur ◀▶ ou sur ▲▼ dans l'écran LCD pour les faire défiler.

IMPORTANT

N'appuyez PAS sur l'écran LCD avec un objet pointu, par exemple un stylo ou stylet. Vous risquez d'endommager l'appareil.

REMARQUE

- Ce produit utilise la police d'ARPHIC TECHNOLOGY CO., LTD.
- NE touchez PAS l'écran LCD immédiatement après avoir branché le cordon d'alimentation ou mis l'appareil sous tension. Cela pourrait provoquer une erreur.

2

Alimentation du papier

Chargement de papier



1 Chargez le papier dans le bac à papier comme suit.

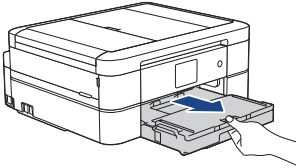
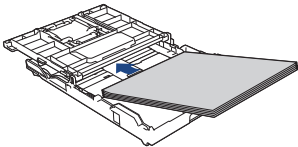
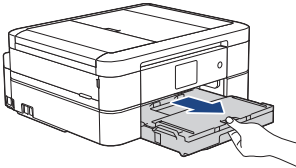
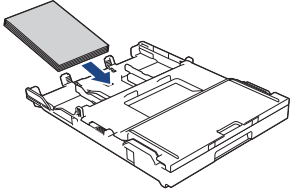
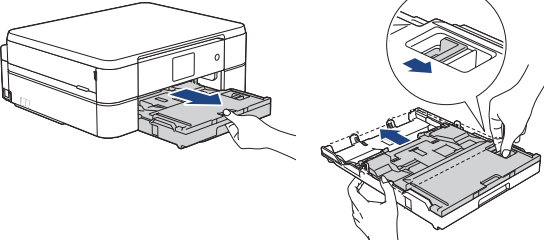
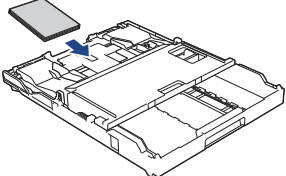

Ventilez bien la pile de papier.

Le format de papier détermine l'orientation lorsque vous chargez du papier dans le bac.

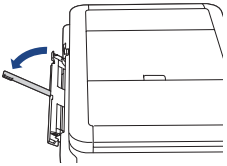
Bac 1	Comment charger le papier	
A4/Letter Executive A5/A6 Photo 2L Fiche Enveloppes	 Ajustez les guides-papier.	Surface d'impression : vers le bas 
Photo	 Ajustez les guides-papier.	Surface d'impression : vers le bas 
Bac à papier photo (DCP-J772DW/ DCP-J774DW)	Comment charger le papier	
Photo Photo L	Faites glisser le capot du bac de sortie. 	Surface d'impression : vers le bas 

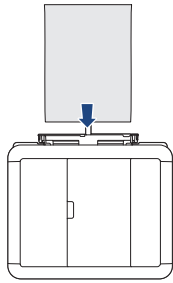
Fente d'alimentation manuelle ¹	Comment charger le papier
A4/Letter Executive A5/A6 Photo Photo L/2L Fiche Enveloppes	<div style="display: flex; justify-content: space-between; align-items: center;"> <div style="text-align: center;">  <p>Ajustez les guides-papier de la fente d'alimentation manuelle.</p> </div> <div style="text-align: center;">  </div> <div style="text-align: center;"> <p>Surface d'impression : vers le haut</p>  </div> </div>

¹ Vous ne pouvez charger qu'une seule feuille de papier à la fois dans la fente d'alimentation manuelle.

Plus d'informations ➤ *Guide utilisateur en ligne: Charger du papier*

- 2** Dépliez le volet du support papier. Si nécessaire, vous pouvez modifier le réglage de format de papier dans le menu de l'appareil.

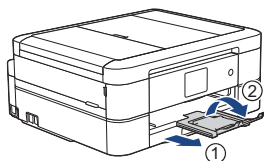

Chargement de documents

Placez le document dans le chargeur automatique de documents ou sur la vitre du scanner, comme illustré.

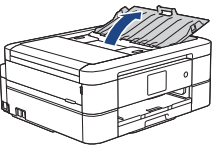
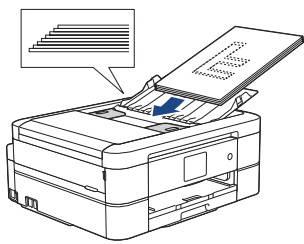
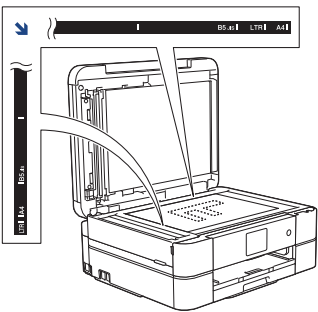
Chargeur automatique de documents (MFC-J890DW/MFC-J895DW)	Vitre du scanner
<div style="display: flex; justify-content: space-around; align-items: center;">   </div> <p>Placez votre document face imprimée vers le bas dans le chargeur automatique de documents.</p>	 <p>Placez le document face imprimée vers le bas dans le coin supérieur gauche de la vitre du scanner.</p>

Imprimer depuis votre ordinateur

Avant toute impression, vérifiez les points suivants :

- Assurez-vous d'avoir installé les logiciels et pilotes Brother.
- Assurez-vous que le câble USB ou réseau est correctement connecté, ou que vous êtes connecté au réseau à l'aide de votre routeur/point d'accès sans fil.

Imprimer un document (Windows®)

- 1 Sélectionnez la commande d'impression dans votre application.
- 2 Sélectionnez **Brother MFC-XXXX Printer** (XXXX représentant le nom de votre modèle).
- 3 Cliquez sur **Imprimer**.
- 4 Terminez l'opération d'impression.

Imprimer un document (Mac)

- 1 Depuis une application telle que TextEdit d'Apple, cliquez sur le menu **Fichier**, puis sélectionnez **Imprimer**.
- 2 Sélectionnez **Brother MFC-XXXX** (XXXX représentant le nom de votre modèle).

- 3 Cliquez sur **Imprimer**.

- 4 Terminez l'opération d'impression.

Fonctions d'impression diverses

Pour utiliser les diverses fonctions d'impression, cliquez sur le bouton des propriétés ou des préférences d'impression pour modifier le réglage de l'imprimante.

Imprimer sur les deux faces du papier automatiquement

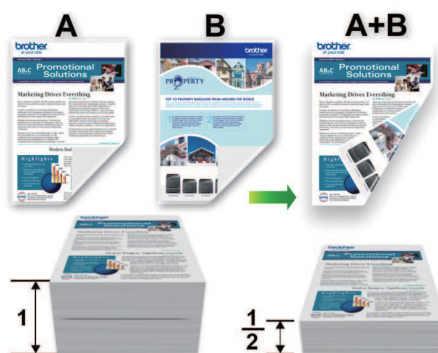

Imprimer plus d'une page sur une même feuille de papier (N en 1)



Pour Windows® :

Plus d'informations >> *Guide utilisateur en ligne: Imprimer à partir de l'ordinateur (Windows®)*

Pour Mac :

Plus d'informations >> *Guide utilisateur en ligne: Imprimer à partir de l'ordinateur (Mac)*

Copier un document

1 Assurez-vous d'avoir chargé le format de papier adéquat dans le bac à papier.

2 Chargez votre document.

3 Appuyez sur  [Copie].

L'écran tactile affiche :

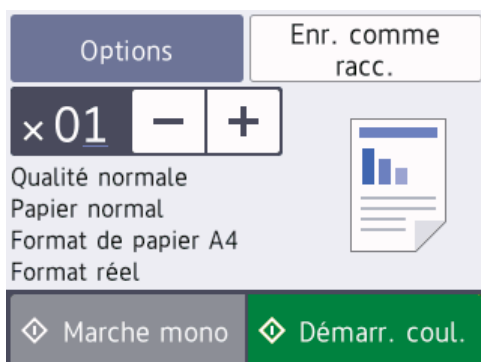

4 Si nécessaire, modifiez les paramètres de copie.

 Lorsque vous chargez du papier autre que du papier ordinaire au format A4, vous devez modifier les réglages [Format papier] et [Type papier] en appuyant sur [Options].

- **x01** (Nombre de copies)

Appuyez sur **x01** pour afficher le clavier sur l'écran tactile, puis utilisez ce clavier pour entrer le nombre de copies. Appuyez sur [OK].

Vous pouvez aussi appuyer sur [-] ou [+] sur l'écran tactile.



- [Options]

Appuyez sur **Options** pour modifier les réglages de copie pour la copie suivante uniquement.

Lorsque vous avez terminé, appuyez sur [OK].

 Une fois que vous avez choisi les nouvelles options, vous pouvez les enregistrer en appuyant sur le bouton [Enr. comme racc. (Enregistrer en tant que racc)].

5 Appuyez sur [Marche mono] ou sur [Démarr. coul.].

 Pour arrêter la copie, appuyez sur .

Autres options de copie

Vous pouvez utiliser diverses fonctions de copie en modifiant les réglages de copie. Appuyez sur le bouton [Options].

Agrandir ou réduire l'image copiée

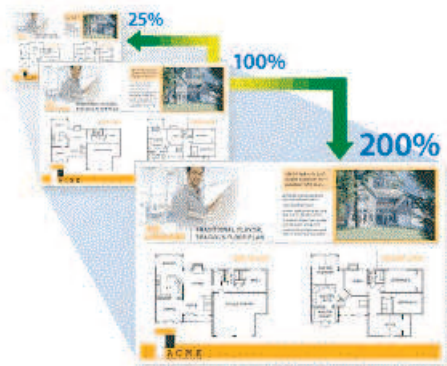

Copie recto verso

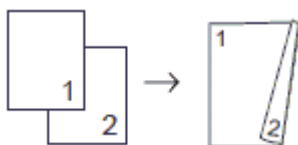

Plus d'informations >> *Guide utilisateur en ligne: Copier*

Avant la numérisation

Avant de tenter de numériser, vérifiez les points suivants :

- Assurez-vous d'avoir installé les logiciels et pilotes Brother.
- Assurez-vous que le câble USB ou réseau est correctement connecté, ou que vous êtes connecté au réseau à l'aide de votre routeur/point d'accès sans fil.

Numérisation depuis votre ordinateur

Il existe plusieurs façons d'utiliser votre ordinateur pour numériser des photos et des documents sur votre appareil Brother. Utilisez les applications fournies par Brother ou encore votre application de numérisation favorite.

Plus d'informations >> *Guide utilisateur en ligne: Numérisation depuis votre ordinateur (Windows®) ou Numérisation depuis votre ordinateur (Mac)*

Numériser à l'aide du bouton Numériser de votre appareil

- 1 Chargez votre document.
- 2 Appuyez sur [Numériser] > [vers PC] > [vers fichier].
- 3 Si l'appareil est connecté sur le réseau, appuyez sur ▲ ou sur ▼ pour afficher l'ordinateur auquel vous souhaitez envoyer des données, puis appuyez sur le nom de l'ordinateur.



Si un message sur l'écran LCD vous invite à saisir un code PIN, saisissez le code PIN à quatre chiffres pour l'ordinateur sur l'écran LCD, puis appuyez sur [OK].

4 Exécutez une des actions suivantes :

- Pour changer les réglages, appuyez sur [Options] ou sur [Déf. depuis app.], puis passez à l'étape suivante.
- Appuyez sur [Marche] pour lancer la numérisation sans changer de paramètre supplémentaire.

L'appareil commence la numérisation. Si vous utilisez la vitre du scanner de l'appareil, suivez les instructions de l'écran LCD pour terminer le travail de numérisation.

5 Modifiez les paramètres de numérisation souhaités, par exemple le type de numérisation, la résolution, le type de fichier et le format de document, si nécessaire. Lorsque vous avez terminé, appuyez sur [OK].

6 Appuyez sur [Marche].

L'appareil commence la numérisation. Si vous utilisez la vitre du scanner de l'appareil, suivez les instructions de l'écran LCD pour terminer le travail de numérisation.

Imprimer des photos directement depuis un support

Aperçu et impression de photos depuis un support

Vous pouvez prévisualiser vos photos sur l'écran LCD avant de les imprimer.

- 1 Ouvrez le couvercle de la fente pour supports.

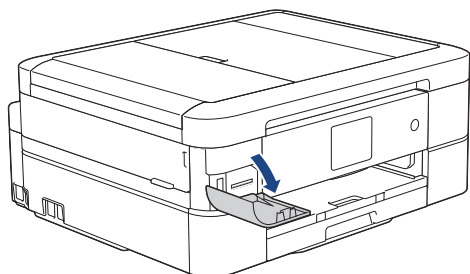

- 2 Insérez la carte mémoire ou la mémoire flash USB dans le logement correct.
- 3 Appuyez sur [Photo] > [Sélectionnez les fichiers].
- 4 Appuyez sur ◀ ou sur ▶ pour afficher la photo à imprimer, puis appuyez sur celle-ci.

 Pour imprimer toutes les photos, appuyez sur [Tt impr], puis appuyez sur [Oui] pour confirmer.

- 5 Appuyez sur × 01 pour afficher le clavier sur l'écran tactile, puis utilisez ce clavier pour entrer le nombre de copies. Appuyez sur [OK].

Vous pouvez aussi appuyer sur [-] ou [+] sur l'écran tactile.

- 6 Appuyez sur [OK].

- 7 Répétez les trois dernières étapes jusqu'à ce que vous ayez sélectionné toutes les photos à imprimer.

- 8 Appuyez sur [OK].

- 9 Vérifiez la liste d'options affichée.

- 10 Pour modifier les réglages d'impression, appuyez sur [Params impr.]. Lorsque vous avez terminé, appuyez sur [OK].

- 11 Appuyez sur [Marche].

Présentation des paramètres d'impression

Les paramètres d'impression que vous modifiez sont temporaires et ne s'appliquent qu'à l'impression en cours. L'appareil rétablit ses paramètres par défaut une fois l'impression terminée.

 Vous pouvez enregistrer les réglages d'impression les plus utilisés en les définissant comme réglages par défaut.

Plus d'informations >> *Guide utilisateur en ligne*

Avant de faxer

Interférences sur la ligne téléphonique/VoIP

Modèle associé:
MFC-J890DW/MFC-J895DW

Si vous rencontrez des problèmes d'envoi ou de réception d'un fax en raison d'interférences possibles sur la ligne téléphonique ou si vous utilisez un système VoIP, nous vous recommandons de modifier la vitesse du modem afin de minimiser les erreurs lors des opérations de fax.

1 Appuyez sur  [Paramètres] > [Tous les param.] > [Param. système] > [Compatibilité].

2 Appuyez sur l'option de votre choix.

- [Base (pour VoIP) (De base (pour VoIP))] **réduit** la vitesse du modem à 9 600 bits/s et désactive la fonction de réception des fax en couleur et la fonction ECM, excepté pour l'envoi de fax en couleur. Sauf si vous avez régulièrement des problèmes d'interférences sur votre ligne téléphonique, mieux vaut peut-être n'utiliser ce réglage que lorsqu'il est nécessaire.

Pour améliorer la compatibilité avec la plupart des services VoIP, Brother recommande de modifier le réglage Compatibilité sur [Base (pour VoIP) (De base (pour VoIP))].

- [Normal (Normale)] règle la vitesse du modem à 14 400 bits/s.

3 Appuyez sur .



- VoIP (Voix sur IP) est un type de système téléphonique qui utilise une connexion Internet au lieu d'une ligne téléphonique traditionnelle.

Envoyer un fax

Modèle associé:
MFC-J890DW/MFC-J895DW

1 Chargez votre document dans le chargeur automatique de documents ou placez-le sur la vitre du scanner.

2 Appuyez sur  [Fax].



Si [Aperçu fax] est réglé sur [Oui], appuyez sur  [Fax] > [Envoi de fax].

L'écran tactile affiche :

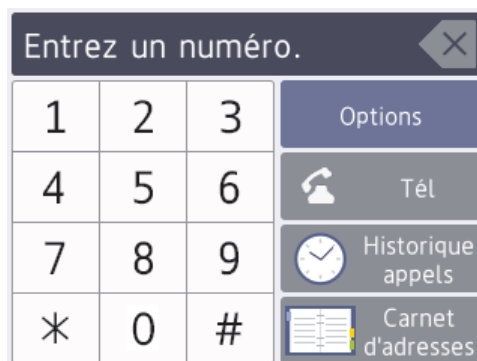

3 Entrez le numéro de fax de l'une des manières suivantes :

- Pavé numérique (composez le numéro de fax manuellement.)

Appuyez sur tous les chiffres du numéro à l'aide de l'écran tactile.

- [Historique appels]

Appuyez sur [Recomp], [Appel sortant] ou sur [Hist.ID appel.].

Si vous sélectionnez [Appel sortant] ou [Hist.ID appel.], sélectionnez le numéro souhaité, puis appuyez sur [Appliquer].

- [Carnet d'adresses]

Appuyez sur [Carnet d'adresses].

Effectuez l'une des actions suivantes :

- Sélectionnez le numéro souhaité, puis appuyez sur [Appliquer].
- Appuyez sur , puis entrez la première lettre du nom et appuyez sur [OK]. Appuyez sur le nom que vous voulez composer. Si un nom comporte deux numéros, appuyez sur le numéro désiré. Appuyez sur [Appliquer].

4 Pour modifier les réglages de fax, appuyez sur [Options].

Lorsque vous avez terminé, appuyez sur [OK].

5 Appuyez sur [Démarrage du fax].

- Si vous utilisez le chargeur, l'appareil commence à numériser et envoyer le document.
- Si vous utilisez la vitre du scanner et que vous avez sélectionné [Mono] dans la section [Param. couleur], l'appareil commence à numériser la première page.

Passez à l'étape suivante.

- Si vous utilisez la vitre du scanner et que vous avez sélectionné [Couleur] dans la section [Param. couleur], un message sur l'écran tactile vous demande si vous voulez envoyer un fax en couleur.

Appuyez sur [Oui (Fax couleur) (Oui Fax couleur)] pour confirmer. L'appareil lance la numérotation et l'envoi du document.

6 Lorsque le message [Page suivante?] s'affiche sur l'écran tactile, effectuez l'une des actions suivantes :

- Appuyez sur [Non] lorsque vous avez terminé de numériser les pages. L'appareil commence à envoyer le document.
- Appuyez sur [Oui] pour numériser une autre page. Placez la page suivante sur la vitre du scanner puis appuyez sur [OK]. L'appareil commence à numériser la page.

Répétez cette étape pour chaque page supplémentaire.



Choisir le mode de réception correct

Modèle associé:
MFC-J890DW/MFC-J895DW

Vous devez choisir un mode de réception en fonction des appareils externes et des services téléphoniques dont vous disposez sur votre ligne.

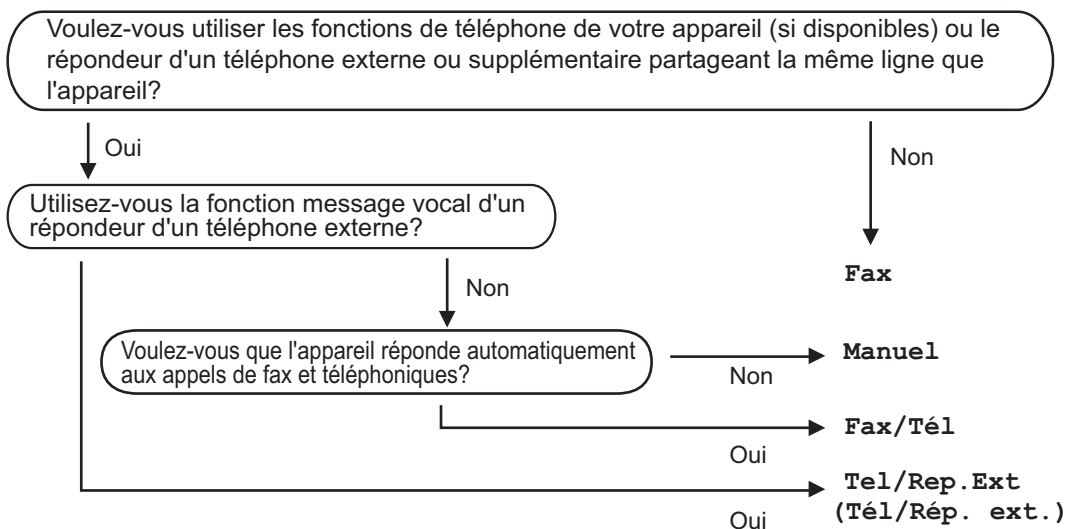
Par défaut, votre appareil reçoit automatiquement tous les fax qui lui sont envoyés. Le schéma ci-dessous vous aidera à sélectionner le mode approprié.



- 1 Appuyez sur  [Paramètres] > [Tous les param.] > [Fax] > [Param.RC. (Param. RC.)] > [Mode réponse].
- 2 Appuyez sur ▲ ou sur ▼ pour afficher l'option [Fax], [Fax/Tél], [Tel/Rep.Ext (Tél/Rép. ext.)] ou [Manuel], puis appuyez sur l'option désirée.
- 3 Appuyez sur .

Vérifier la qualité d'impression

Si les couleurs et le texte sont trop pâles ou que des traînées apparaissent sur les impressions, ou encore s'il manque du texte sur les impressions, il se peut que les buses de la tête d'impression soient colmatées. Imprimez la page de contrôle de la qualité d'impression et contrôlez le motif de vérification des buses.

- 1 Appuyez sur  [Encre] > [Améliorer la qualité d'impr] > [Vérif la qualité d'impr.].



Vous pouvez également appuyer sur



[Paramètres] > [Maintenance] > [Améliorer la qualité d'impr] > [Vérif la qualité d'impr.].

- 2 Appuyez sur [Marche].
L'appareil imprime la page de contrôle de la qualité d'impression.
- 3 Vérifiez la qualité des quatre blocs de couleur sur la page.
- 4 Un message à l'écran tactile vous demande si la qualité d'impression est satisfaisante. Exécutez une des actions suivantes :
 - Si toutes les lignes sont nettes et visibles, appuyez sur [Non], puis sur  pour terminer le contrôle de la qualité d'impression.
 - S'il manque des lignes (voir **Non satisfaisant** ci-dessous), appuyez sur [Oui].

Satisfaisant

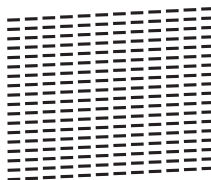

Non satisfaisant

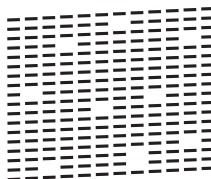

- 5 Un message à l'écran tactile vous invite à vérifier la qualité d'impression de chaque couleur. Appuyez sur le numéro de modèle (1-4) qui se rapproche le plus du résultat d'impression.

- 6 Exécutez une des actions suivantes :
 - Si un nettoyage de tête d'impression est nécessaire, appuyez sur [Marche] pour démarrer la procédure de nettoyage.
 - Si un nettoyage de tête d'impression n'est pas nécessaire, l'écran de maintenance s'affiche à nouveau sur l'écran tactile. Appuyez sur .

- 7 Une fois la procédure de nettoyage terminée, un message à l'écran tactile vous demande si vous souhaitez imprimer à nouveau la page de contrôle de la qualité d'impression. Appuyez sur [Oui], puis sur [Marche].

L'appareil imprime à nouveau la page de contrôle de la qualité d'impression. Vérifiez à nouveau la qualité des quatre blocs de couleur sur la page.

Si, après le nettoyage de la tête d'impression, vous ne constatez aucune amélioration de l'impression, essayez de remplacer chaque couleur qui pose problème par une cartouche

d'encre neuve de marque Brother. Essayez à nouveau de nettoyer la tête d'impression. Si la qualité d'impression ne s'est pas améliorée, appelez le service clientèle de Brother ou votre revendeur Brother local.

IMPORTANT

Veillez à NE PAS toucher la tête d'impression. Le fait de toucher la tête d'impression risque de l'endommager définitivement et d'annuler sa garantie.



Lorsqu'une buse de la tête d'impression est colmatée, voici à quoi ressemble l'échantillon imprimé.



Après le nettoyage de la buse de la tête d'impression, les lignes ont disparu.



Vérifier l'alignement de l'impression de votre appareil Brother

Si le texte imprimé est flou ou si les images deviennent ternes après le transport de l'appareil, réglez l'alignement de l'impression.

- 1 Appuyez sur  [Encre] > [Améliorer la qualité d'impr] > [Cadrage].



Vous pouvez également appuyer sur



[Paramètres] > [Maintenance] > [Améliorer la qualité d'impr] > [Cadrage].

- 2 Appuyez sur [Suivant].

- 3 Appuyez sur [Marche].

L'appareil imprime la page de contrôle de l'alignement.

(A)

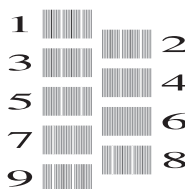

- 4 Pour le motif (A), appuyez sur ▲ ou sur ▼ pour afficher le numéro du test d'impression dont les bandes verticales sont les moins visibles (de 1 à 9), puis appuyez dessus (dans l'exemple ci-dessus, le numéro 6 est le meilleur choix). Appuyez sur [OK].

Répétez cette étape pour les autres motifs.



Si l'impression n'est pas correctement alignée, le texte apparaît flou ou de travers, comme ceci.

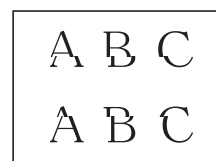
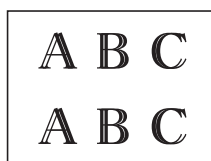

Lorsque l'alignement de l'impression est réglé correctement, le texte se présente comme sur l'illustration.

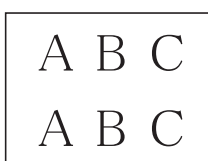

5 Appuyez sur 

|

Utilisez cette section pour résoudre les problèmes que vous pouvez rencontrer lorsque vous utilisez votre appareil Brother.

Identification du problème

Même si l'appareil semble avoir un problème, vous serez en mesure de corriger vous-même la plupart des problèmes.

Veuillez d'abord vérifier les points suivants :

- Le cordon d'alimentation de l'appareil est branché correctement et l'appareil est sous tension.
- Tous les éléments de protection oranges de l'appareil ont été retirés.
- Les cartouches d'encre sont correctement installées.
- Le capot du scanner et le couvercle d'élimination de bouchage sont complètement fermés.
- Le papier est correctement inséré dans le bac à papier.
- Les câbles d'interface sont reliés en toute sécurité à l'appareil et à l'ordinateur, ou la connexion sans fil est configurée à la fois sur l'appareil et sur l'ordinateur.
- (Modèles réseau) Le point d'accès (pour la connexion sans fil), le routeur ou le concentrateur est sous tension et son bouton de liaison clignote.

Pour trouver l'erreur et la solution, consultez l'écran LCD ou l'état de l'appareil dans **Status Monitor** sur votre ordinateur.

Utilisation de l'écran LCD

1. Suivez les messages affichés à l'écran LCD.
2. Voir les instructions dans le tableau Messages d'erreur et de maintenance ci-après.
3. Si vous ne pouvez pas résoudre l'erreur, consultez le *Guide utilisateur en ligne: Messages d'erreur et de maintenance*

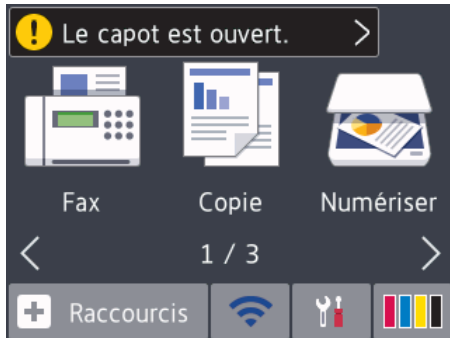

Utilisation de Status Monitor

- Double-cliquez sur l'icône  dans la zone de notification.
- Chaque couleur de l'icône indique l'état de l'appareil.
- Cliquez sur le bouton **Dépannage** pour accéder au site Web de dépiage des pannes de Brother.

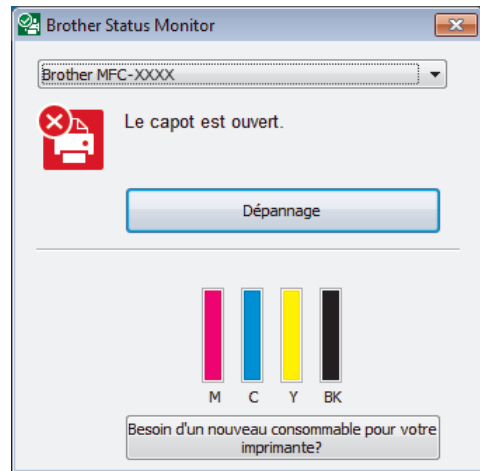

Messages d'erreur et d'entretien

Les messages d'erreur et d'entretien les plus fréquents sont indiqués dans le tableau. Pour des informations plus détaillées, consultez le *Guide utilisateur en ligne*.

Vous pouvez corriger la plupart des erreurs et procéder à l'entretien courant vous-même. Si vous avez besoin de conseils supplémentaires, consultez la page **FAQ et Diagnostic** de votre modèle sur le Brother Solutions Center à l'adresse support.brother.com.



(MFC-J890DW/MFC-J895DW)

Si des messages d'erreur s'affichent sur l'écran tactile et que votre appareil Android™ est compatible avec la fonction NFC, approchez votre appareil du symbole NFC figurant sur le panneau de commande pour accéder au Brother Solutions Center et accédez aux FAQ les plus récents depuis votre appareil. (Les tarifs de votre fournisseur de téléphone portable pour les messages et les données peuvent s'appliquer.)

Assurez-vous que les réglages NFC de l'appareil Brother et de l'appareil Android™ sont activés.

Message d'erreur	Action
Absorbeur encre plein	Le boîtier absorbeur d'encre doit être remplacé. Pour faire entretenir votre appareil, contactez le service clientèle de Brother ou votre centre d'entretien local agréé par Brother.
Absorbeur encre quasi-plein	Le boîtier absorbeur d'encre doit être remplacé prochainement. Contactez le service à la clientèle de Brother ou votre revendeur Brother local. <ul style="list-style-type: none">Le boîtier absorbeur d'encre absorbe la petite quantité d'encre émise lors du nettoyage de tête d'impression.
Aucune alim. papier	Effectuez l'une des actions suivantes :
	<ul style="list-style-type: none">Réapprovisionnez le bac à papier, puis suivez les instructions à l'écran LCD.Retirez et rechargez le papier, puis suivez les instructions à l'écran LCD.
	Le papier n'a pas été inséré au centre de la fente d'alimentation manuelle. Retirez le papier et réinsérez-le au centre de la fente d'alimentation manuelle, puis suivez les instructions à l'écran LCD. Plus d'informations >> <i>Guide utilisateur en ligne: Charger du papier dans la fente d'alimentation manuelle</i>
	Le couvercle d'élimination du bouchage n'est pas refermé correctement.

Message d'erreur	Action
Bac papier non détecté	<p>Poussez lentement et entièrement le bac à papier dans l'appareil.</p> <p>Du papier ou un corps étranger empêche l'insertion correcte du bac à papier.</p> <p>Retirez le bac à papier de l'appareil, puis enlevez le papier coincé ou le corps étranger. Si vous ne trouvez pas le papier coincé ou que vous ne parvenez pas à le retirer >> <i>Guide utilisateur en ligne: Bourrage dans l'imprimante ou bourrage papier</i></p>
Basse temp. (Basse températ.)	<p>Augmentez la température de la pièce et laissez l'appareil chauffer. Réessayez dès que l'appareil est à la température de la pièce.</p>
Bourr. A Int./ Avant Répétez bourr. A intérieur/avant	<p>Retirez le papier coincé.</p> <p>Plus d'informations >> <i>Guide utilisateur en ligne: Bourrage dans l'imprimante ou bourrage papier</i></p> <p>Vérifiez que les guides-papier sont réglés sur le format de papier correct.</p> <p>Ne placez pas plus d'une feuille de papier à la fois dans la fente d'alimentation manuelle. Attendez que l'écran tactile vous invite à charger une autre feuille de papier avant d'insérer la feuille de papier suivante dans la fente d'alimentation manuelle.</p>
Bourrage B avant Répétez bourrage B avant	<p>Retirez le papier coincé.</p> <p>Plus d'informations >> <i>Guide utilisateur en ligne: Bourrage dans l'imprimante ou bourrage papier</i></p> <p>Vérifiez que les guides-papier sont réglés sur le format de papier correct.</p>
Bourrage C arrière	<p>Retirez le papier coincé.</p> <p>Plus d'informations >> <i>Guide utilisateur en ligne: Bourrage dans l'imprimante ou bourrage papier</i></p> <p>Vérifiez que les guides-papier sont réglés sur le format de papier correct.</p> <p>Nettoyez les rouleaux d'entraînement du papier.</p> <p>Plus d'informations >> <i>Guide utilisateur en ligne: Nettoyer les rouleaux d'entraînement du papier</i></p>
Bourrage document/trop long	<p>Le document n'a pas été inséré ou entraîné correctement ou le document numérisé à partir du chargeur automatique de documents était trop long.</p> <p>Plus d'informations >> <i>Guide utilisateur en ligne: Bourrages de documents</i></p>
Cartouche d'encre erronée	<p>Le numéro de modèle de la cartouche d'encre n'est pas compatible avec votre appareil.</p> <p>Assurez-vous que le numéro de modèle de la cartouche est compatible avec votre appareil.</p> <p>>> <i>Information associée: Caractéristiques des consommables</i> à la fin de cette section.</p>

Message d'erreur	Action
Concentrateur inutil.	Les concentrateurs, y compris les mémoires flash USB avec concentrateur intégré, ne sont pas pris en charge. Débranchez le périphérique de l'interface directe USB.
Déconnecté	<p>Réessayez d'envoyer ou de réceptionner le fax.</p> <p>Si les appels sont interrompus à plusieurs reprises et que vous utilisez un système VoIP (Voice over IP), essayez de régler Compatibilité sur Basique (VoIP).</p> <p>➤➤ <i>Information associée: Interférences sur la ligne téléphonique/VoIP</i> à la fin de cette section.</p>
Détection impos.	<p>Retirez la cartouche d'encre usagée et installez-en une nouvelle.</p> <p>Remplacez la cartouche par une cartouche d'encre d'origine Brother. Si le message d'erreur persiste, contactez le service clientèle Brother ou votre revendeur Brother local.</p> <p>Retirez la cartouche d'encre neuve et réinstallez-la lentement et fermement jusqu'à ce qu'elle se mette en place.</p> <p>Plus d'informations ➤➤ <i>Guide utilisateur en ligne: Remplacer les cartouches d'encre</i></p> <p>Tournez lentement la cartouche d'encre, de façon à ce que le port de fourniture d'encre soit tourné vers le bas, puis réinstallez la cartouche.</p> <p>Vérifiez le numéro de modèle des cartouches d'encre et installez des cartouches correctes.</p> <p>➤➤ <i>Information associée: Caractéristiques des consommables</i> à la fin de cette section.</p>
Données restant en mémoire	Appuyez sur  . L'appareil annule la tâche et l'efface de la mémoire. Essayez d'imprimer de nouveau.
Echec init. écr. tactile	<p>Vous avez appuyé sur l'écran tactile avant que l'initialisation de la mise sous tension soit terminée.</p> <p>Assurez-vous que rien ne touche l'écran tactile ou ne repose dessus, notamment lors du branchement de l'appareil.</p> <p>Des débris peuvent être coincés entre la partie inférieure de l'écran tactile et son cadre.</p> <p>Insérez un morceau de papier rigide entre la partie inférieure de l'écran tactile et son cadre et faites-le coulisser d'avant en arrière pour faire sortir les débris.</p>

Message d'erreur	Action
Format incorrect	<ol style="list-style-type: none"> 1. Assurez-vous que le format de papier sélectionné sur l'écran de l'appareil correspond bien au format du papier dans le bac. Plus d'informations >> <i>Guide utilisateur en ligne: Modification du format et du type de papier</i> 2. Vérifiez que vous avez chargé le papier dans l'orientation correcte et placez les guides-papier sur les indicateurs correspondant au format de papier que vous utilisez. Plus d'informations >> <i>Guide utilisateur en ligne: Charger du papier</i> 3. Après avoir vérifié le format et l'orientation du papier, suivez les instructions affichées à l'écran LCD. <p>Si vous imprimez depuis un ordinateur, vérifiez que le format de papier sélectionné dans le pilote d'imprimante correspond au format du papier présent dans le bac. Plus d'informations >> <i>Guide utilisateur en ligne: Paramètres d'impression (Windows®) ou Options d'impression (Mac)</i></p>
Haute températ.	Ventilez la pièce puis laissez l'appareil refroidir jusqu'à la température ambiante. Réessayez lorsque l'appareil a refroidi.
Imposs détecter volume encre	Remplacez la cartouche par une cartouche d'encre d'origine Brother. Si le message d'erreur persiste, contactez le service clientèle Brother ou votre revendeur Brother local.
Impr. mono uniq. Remplacez encre.	<p>Une ou plusieurs des cartouches d'encre couleur ont atteint la fin de leur durée de vie. Remplacez les cartouches d'encre. Plus d'informations >> <i>Guide utilisateur en ligne: Remplacer les cartouches d'encre</i></p> <p>Il se peut que l'appareil arrête toutes les opérations d'impression et soit inutilisable jusqu'à ce que vous installiez une nouvelle cartouche d'encre dans les situations suivantes :</p> <ul style="list-style-type: none"> • Si vous débranchez l'appareil ou si vous retirez la cartouche d'encre. • Si vous sélectionnez l'option Papier à séchage lent sur l'appareil ou dans le pilote d'imprimante.
Le support est plein. (Support saturé.)	<p>Votre appareil ne peut enregistrer de données sur votre carte mémoire ou votre mémoire flash USB que si elle contient moins de 999 fichiers. Supprimez les fichiers inutilisés et réessayez.</p> <p>Supprimez les fichiers non utilisés qui se trouvent sur votre carte mémoire ou votre mémoire flash USB pour libérer de l'espace, puis réessayez.</p>
Mauvaise couleur encre	Vérifiez quelles cartouches d'encre ne sont pas à l'emplacement correspondant à leur couleur et mettez-les à l'emplacement correct.

Message d'erreur	Action
Mémoire fax saturée	<p>Effectuez l'une des actions suivantes :</p> <ul style="list-style-type: none"> • Effacez les données de la mémoire. Pour libérer de la mémoire supplémentaire, vous pouvez désactiver la fonction de réception en mémoire. Plus d'informations >>> <i>Guide utilisateur en ligne: Désactiver la réception en mémoire</i> • Imprimez les fax enregistrés en mémoire. Plus d'informations >>> <i>Guide utilisateur en ligne: Imprimer un fax enregistré dans la mémoire de l'appareil</i>
Mémoire saturée	<p>Si une opération d'envoi de fax ou de copie est en cours :</p> <ul style="list-style-type: none"> • Appuyez sur  ou sur <code>Quitter</code> ou sur <code>Fermer</code> et attendez la fin des autres opérations en cours, puis réessayez. • Appuyez sur <code>Impression partielle</code> pour copier les pages déjà numérisées. • Effacez les données en mémoire. Pour libérer de la mémoire supplémentaire, vous pouvez désactiver la fonction de réception en mémoire. Plus d'informations >>> <i>Guide utilisateur en ligne: Désactiver la réception en mémoire</i> • Imprimez les fax enregistrés en mémoire. Plus d'informations >>> <i>Guide utilisateur en ligne: Imprimer un fax enregistré dans la mémoire de l'appareil</i>
<p>Nettoy. Imposs. XX</p> <p>Initialisation impossible XX</p> <p>Impress. imposs. XX</p>	<p>Un corps étranger, tel qu'un trombone ou du papier déchiré, s'est logé dans l'appareil.</p> <p>Ouvrez le capot du scanner et enlevez tout corps étranger et tout morceau de papier de l'intérieur de l'appareil. Si le message d'erreur persiste, débranchez l'appareil de la source d'alimentation pendant plusieurs minutes et rebranchez-le.</p> <p>Si vous ne pouvez pas imprimer les fax reçus, transférez-les vers un autre télécopieur ou sur votre ordinateur.</p> <p>Plus d'informations >>> <i>Guide utilisateur en ligne: Transférer vos télécopies ou votre journal des fax</i></p>
Niv encre faible (Niv. encre bas)	<p>Une ou plusieurs des cartouches d'encre ont pratiquement atteint la fin de leur durée de vie.</p> <p>Commandez une cartouche d'encre neuve. Vous pouvez continuer l'impression jusqu'à ce que l'écran tactile affiche <code>Remplac. l'encre</code> (<code>Changez encre</code>).</p> <p>Plus d'informations >>> <i>Guide utilisateur en ligne: Remplacer les cartouches d'encre</i></p> <ul style="list-style-type: none"> • Vous pouvez continuer à numériser même si le niveau d'encre est faible ou que l'encre doit être remplacée.

Message d'erreur	Action
Numér. Imposs. XX (Scan impossible XX)	<p>Débranchez l'appareil de la prise d'alimentation pendant quelques minutes puis rebranchez-le.</p> <p>Si vous ne pouvez pas imprimer les fax reçus, transférez-les vers un autre télécopieur ou sur votre ordinateur.</p> <p>Plus d'informations >> <i>Guide utilisateur en ligne: Transférer vos télécopies ou votre journal des fax</i></p>
Paramètres bac	<p>Ce message s'affiche si le réglage visant à confirmer le format et le type du papier est activé.</p> <p>Pour ne pas afficher ce message de confirmation, modifiez le réglage en Non.</p> <p>Plus d'informations >> <i>Guide utilisateur en ligne: Modification du réglage de contrôle du format de papier</i></p>
Pas de cartouche	<p>Retirez la cartouche d'encre neuve et réinstallez-la lentement et fermement jusqu'à ce qu'elle se mette en place.</p> <p>Plus d'informations >> <i>Guide utilisateur en ligne: Remplacer les cartouches d'encre</i></p>
Pas de papier chargé répétitif	<p>Nettoyez les rouleaux d'entraînement du papier.</p> <p>Plus d'informations >> <i>Guide utilisateur en ligne: Nettoyer les rouleaux d'entraînement du papier</i></p> <p>Le bac à papier photo n'est pas correctement installé.</p> <p>Remettez le bac à papier photo dans la position d'impression normale lorsque vous utilisez des feuilles découpées.</p>
Pas ID appelant	<p>Il n'y a pas d'historique des appels entrants. Vous n'avez pas reçu d'appels ou vous n'êtes pas abonné au service d'identification de l'appelant de votre compagnie de téléphonie.</p> <p>Si vous voulez utiliser la fonction d'identification de l'appelant, contactez votre opérateur de téléphonie.</p> <p>Plus d'informations >> <i>Guide utilisateur en ligne: Identification de l'appelant</i></p>
Périphérique inutilisable (Périph inutilis.) Déconnectez le périphérique du connecteur avant, puis éteignez l'appareil et redémarrez-le.	<p>Un périphérique défectueux a été branché sur l'interface directe USB.</p> <p>Débranchez le périphérique de l'interface directe USB, puis appuyez sur  pour mettre l'appareil hors tension puis sous tension.</p>

Message d'erreur	Action
Périphérique inutilisable (Périph inutilis.) Déconnectez le périphérique USB.	Un périphérique USB ou une mémoire flash USB non pris(e) en charge a été branché(e) sur l'interface USB direct. Débranchez le périphérique de l'interface directe USB. Mettez l'appareil hors tension puis sous tension.
Remplac. l'encre (Changez encre)	Une ou plusieurs des cartouches d'encre ont atteint la fin de leur durée de vie. Remplacez les cartouches d'encre. Plus d'informations >> <i>Guide utilisateur en ligne: Remplacer les cartouches d'encre</i> <ul style="list-style-type: none"> • Vous pouvez continuer à numériser même si le niveau d'encre est faible ou que l'encre doit être remplacée.

Information associée



- Interférences sur la ligne téléphonique/VoIP >> page 16
 - Caractéristiques des consommables >> page 31
-

Informations de conformité avec la réglementation de la Commission 801/2013

Modèles	Consommation électrique Veille réseau ¹
DCP-J772DW/DCP-J774DW	Environ 1,2 W
MFC-J890DW/MFC-J895DW	Environ 1,9 W

¹ Tous les ports réseau sont activés et connectés

Comment activer/désactiver le réseau sans fil

- (DCP-J772DW/DCP-J774DW) Pour activer ou désactiver la connexion réseau sans fil, appuyez sur  [Paramètres] > [Tous les param.] > [Réseau] > [WLAN activé] > [Oui] ou sur [Non].
- (MFC-J890DW/MFC-J895DW) Pour activer ou désactiver la connexion réseau sans fil, appuyez sur  [Paramètres] > [Tous les param.] > [Réseau] > [Interface rés.] > [WLAN] ou sur [LAN câblé].

Caractéristiques des consommables

Encre	L'appareil utilise des cartouches d'encre noire, jaune, cyan et magenta individuelles qui sont séparées de la tête d'impression.
Durée de vie des cartouches d'encre	Lorsque vous installez un jeu de cartouches d'encre pour la première fois, l'appareil consomme une petite quantité d'encre pour remplir les tubes d'alimentation en encre afin de garantir des impressions de haute qualité. Cette procédure ne s'exécute qu'une seule fois. Une fois ce processus terminé, le rendement en pages des cartouches fournies avec votre appareil est à peu près le même que celui des cartouches standard.
Consommables de rechange	<p><Noir rendement standard> LC3211BK <Jaune rendement standard> LC3211Y <Cyan rendement standard> LC3211C <Magenta rendement standard> LC3211M Noir, jaune, cyan et magenta - environ 200 pages ¹</p> <p><Noir haut rendement> LC3213BK <Jaune haut rendement> LC3213Y <Cyan haut rendement> LC3213C <Magenta haut rendement> LC3213M</p>

Consommables de rechange	Noir, jaune, cyan et magenta - environ 400 pages ¹
	Pour plus d'informations sur les consommables de rechange, visitez notre site à l'adresse www.brother.com/pageyield
Innobella, qu'est-ce que c'est ? 	<p>Innobella est une marque de consommables d'origine proposée par Brother. Le nom « Innobella » est dérivé des mots « Innovation » et « Bella » (qui signifie « belle » en italien) et représente la technologie « innovante » qui vous offre une impression « belle » et « durable ».</p> <p>Pour imprimer des photos, Brother recommande le papier photo glacé Innobella (série BP71) pour une haute qualité. Avec de l'encre et du papier Innobella, l'obtention d'impressions éclatantes n'a jamais été aussi facile.</p>

¹ Le rendement approximatif d'une cartouche est déclaré conformément à la norme ISO/IEC 24711



Si vous utilisez Windows[®], double-cliquez sur l'**Brother Creative Center** icône  sur votre bureau pour accéder à notre site Web **GRATUIT**. Vous y trouverez les ressources pour vous aider à créer et imprimer des supports personnalisés pour la maison ou le bureau avec des photos, du texte et une touche de créativité.

Les utilisateurs Mac peuvent accéder au Brother CreativeCenter à cette adresse Web : www.brother.com/creativecenter

brother

Visitez notre site Web
www.brother.com

Fabriqué à partir de papier 100 % recyclé
(à l'exception de la couverture)



D00S6C001-00
FRE
Version 0