

Français

Nederlands

Numéro de modèle

**TX-40EXW734**

**TX-50EXW734**

**TX-58EXW734**

**TX-65EXW734**

## Mode d'emploi Téléviseur LED

Modèle 40 pouces

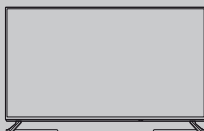

Modèle 50 pouces

Modèle 58 pouces

Modèle 65 pouces

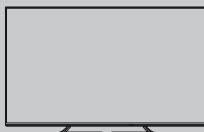

# VIERA

Pour des instructions plus détaillées, veuillez vous reporter à [AIDE] (Mode d'emploi intégré).

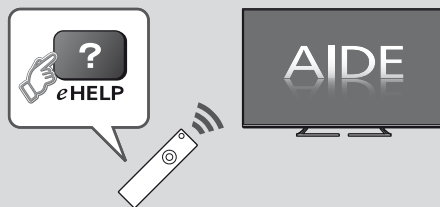

- Comment utiliser [AIDE] ➔ (p. 25)

Nous vous remercions d'avoir acheté ce produit Panasonic.

Veillez lire soigneusement ce mode d'emploi avant d'utiliser ce produit, puis conservez-le en lieu sûr.

Veillez lire soigneusement les Mesures de sécurité de ce manuel avant utilisation.

Les images présentées dans ce mode d'emploi ne sont données qu'à titre illustratif.

Veillez vous reporter à la Garantie Pan Européenne si vous devez contacter votre revendeur Panasonic local pour obtenir de l'aide.



TQB0E2712P2



- Pour plus d'informations sur les marques de commerce, reportez-vous à [AIDE] (Rechercher par objet > À lire en premier > Avant utilisation > Licence).

Sauf spécification contraire, les illustrations utilisées dans ce mode d'emploi représentent le TX-58EXW734. Les illustrations présentées peuvent être différentes selon le modèle.

## Table des matières

### Sections à lire impérativement

|                           |   |
|---------------------------|---|
| Note importante .....     | 3 |
| Mesures de sécurité ..... | 4 |

### Guide de mise en route rapide

|   |    |
|---|----|
| Accessoires .....   | 7  |
| Raccordements .....   | 15 |
| Identifier les commandes .....                                  | 22 |
| Configuration automatique lors de la première utilisation ..... | 24 |

### Utilisation de votre VIERA

|   |    |
|---|----|
| Regarder la télévision .....                          | 25 |
| Utilisation AIDE .....                                | 25 |
| Utiliser les fonctions du menu .....                  | 27 |
| Modification des paramètres d'image et de son .....   | 28 |
| Refaire le réglage depuis le menu Configuration ..... | 29 |
| Régler et éditer les chaînes .....                    | 30 |
| Multi fenêtres .....                                  | 32 |
| Verrouillage parental .....                           | 33 |
| Regarder les entrées externes .....                   | 33 |
| Afficher le télétexte .....                           | 34 |
| Utiliser le Guide TV .....                            | 35 |
| Enregistrement avec un disque dur USB .....           | 36 |
| Programmation de la minuterie .....                   | 38 |
| Utilisation du Lecteur multimédia .....               | 39 |
| Utilisation d'un réseau domestique .....              | 40 |

### Autres

|                        |    |
|------------------------|----|
| FAQ .....              | 42 |
| Entretien .....        | 43 |
| Caractéristiques ..... | 43 |

# Note importante

---

## Note pour les fonctions DVB / Diffusion de données / IPTV

- Ce téléviseur est conçu pour répondre aux normes DVB-T / T2 (d'août 2016) de la télévision numérique terrestre (MPEG2, MPEG4-AVC(H.264) et MPEG HEVC(H.265)), DVB-C de la transmission numérique par câble (MPEG2, MPEG4-AVC(H.264) et MPEG HEVC(H.265)), et de la transmission numérique par satellite DVB-S (MPEG2, MPEG4-AVC(H.264) et MPEG HEVC(H.265)).  
Veuillez consulter votre revendeur local pour la disponibilité des services DVB-T / T2 ou DVB-S dans votre région.  
Consultez votre prestataire de services câblés pour la disponibilité des services DVB-C avec ce téléviseur.
- Ce téléviseur peut ne pas fonctionner correctement avec un signal qui ne correspond pas aux normes DVB-T / T2, DVB-C ou DVB-S.
- Certaines fonctions ne sont pas disponibles selon les pays, les régions, les diffuseurs, les fournisseurs de services, les satellites et de l'environnement du réseau.
- Tous les modules IC ne fonctionnent pas correctement avec ce téléviseur. Veuillez consulter votre prestataire de services à propos des modules IC disponibles.
- Il est possible que ce téléviseur ne fonctionne pas correctement avec un module IC non homologué par le prestataire de services.
- Des frais supplémentaires peuvent être facturés selon le prestataire de services.
- La compatibilité avec les futurs services n'est pas garantie.

---

Panasonic ne garantit pas l'opération et les performances de périphériques d'autres fabricants ; et nous déclinons toutes responsabilités en cas de dommages résultant de l'utilisation et/ou des performances de ces périphériques d'autres fabricants.

---

L'enregistrement et la lecture de contenu sur cet appareil ou sur tout autre appareil peut nécessiter l'autorisation du propriétaire des droits d'auteur ou d'autres droits de cette nature liés à ce contenu. Panasonic n'a aucune autorité quant à cette permission, ne peut vous l'octroyer et décline explicitement tout droit, compétence ou intention d'obtenir une telle permission en votre faveur. Il est de votre responsabilité de vous assurer que l'utilisation de cet appareil ou de tout autre appareil est conforme avec la législation en vigueur sur les droits d'auteur dans votre pays. Veuillez consulter cette législation pour obtenir de plus amples informations sur les lois concernées et les réglementations impliquées ou contactez le propriétaire des droits d'auteur du contenu que vous souhaitez enregistrer ou lire.

---

Ce produit est sous licence du portefeuille de brevets AVC pour l'utilisation privée et non-commerciale par un consommateur, pour (i) coder du contenu vidéo conformément à la norme AVC ("AVC Vidéo") et/ou (ii) décoder du contenu AVC Vidéo codé par un consommateur engagé dans une activité privée et non-commerciale et/ou obtenu d'un fournisseur de contenu vidéo détenteur d'une licence l'autorisant à fournir du contenu AVC Vidéo. Aucune licence n'est, ni ne sera accordée implicitement pour tout autre usage.

Vous pouvez obtenir des informations supplémentaires de MPEG LA, LLC.

Voir <http://www.mpegla.com>.

---



Ce symbole indique que la construction du produit est à double isolation.

---



Ce symbole indique que le produit fonctionne sous tension CA.

---

Transportez uniquement à la verticale.

---

# Mesures de sécurité

Pour limiter le risque d'électrocution, d'incendie, de dommages ou de blessure, veuillez respecter les avertissements suivants :

## ■ Fiche et cordon d'alimentation

### Avertissement

En cas d'anomalie, débranchez immédiatement le cordon d'alimentation.

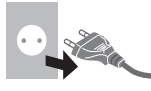

- Ce téléviseur est conçu pour fonctionner sous CA ~ 220 à 240 V, 50 / 60 Hz.
- Insérez complètement la fiche du cordon d'alimentation dans la prise de courant.
- Pour éteindre l'appareil complètement, vous devez débrancher la fiche de la prise de courant.  
Par conséquent, la prise secteur doit être facilement accessible à tout moment.
- Débranchez le cordon d'alimentation lors du nettoyage du téléviseur.
- Ne touchez pas la fiche du cordon d'alimentation avec les mains mouillées.



- N'endommagez pas le cordon d'alimentation.

- Ne posez pas d'objet lourd sur le cordon.



- Ne placez pas le cordon près d'un objet à haute température.



- Ne tirez pas directement sur le cordon. Tenez la fiche du cordon d'alimentation lorsque vous le débranchez.



- Ne déplacez pas le téléviseur avec son cordon branché à la prise de courant.
- Ne tordez pas le cordon, ne le pliez pas excessivement, ne l'étirez pas.
- N'utilisez pas une fiche de cordon d'alimentation ou une prise de courant endommagée.
- Assurez-vous que le téléviseur n'écrase pas son propre cordon d'alimentation.

## ■ Faites attention

### Avertissement

- Ne retirez pas les couvercles et ne modifiez jamais le téléviseur vous-même, car des pièces sous tension sont accessibles et il y a un risque d'électrocution en l'absence des couvercles. Aucune pièce réparable par l'utilisateur ne se trouve à l'intérieur de l'appareil.



- N'exposez pas le téléviseur à la pluie ou à une humidité excessive. Ne pas poser sur l'appareil les récipients pour l'eau, par exemple des vases et ne pas exposer le téléviseur à des projections d'eau.



- N'insérez aucun corps étranger dans l'appareil à travers les orifices d'aération.

- Si le téléviseur est utilisé dans un endroit où des insectes peuvent facilement entrer à l'intérieur.

Il est possible que des insectes tels que de petites mouches, araignées, fourmis, etc., entrent dans le téléviseur et puissent l'endommager ou se retrouver piégées dans une partie visible du téléviseur, par exemple l'écran.

- Si le téléviseur est utilisé dans un environnement où il y a de la poussière ou de la fumée.

Il est possible que des particules de poussière/fumée entrent dans le téléviseur par les fentes d'aération pendant son fonctionnement normal et qu'elles puissent se retrouver piégées à l'intérieur du poste. Cela peut provoquer une surchauffe, un dysfonctionnement ou une détérioration de la qualité de l'image, etc.

- N'utilisez pas de piédestal/équipement de montage non approuvé. Veuillez à confier l'installation et la configuration des appliques de fixation au mur approuvées à votre revendeur Panasonic.

- N'appliquez pas de force importante sur l'écran et ne lui faites pas subir de choc.

- Assurez-vous qu'aucun enfant n'escalade le téléviseur.

- Ne placez pas le téléviseur sur une surface inclinée ou instable, et veillez à ce que le téléviseur ne dépasse pas du bord de la base.



### Avertissement

Ne placez jamais de téléviseur sur une surface instable. Un téléviseur peut tomber, ce qui peut entraîner des blessures graves ou la mort. De nombreuses blessures, en particulier sur les enfants, peuvent être évitées en prenant des précautions simples comme :

- Utiliser des boîtiers ou des supports recommandés par le fabricant du téléviseur.
- Utiliser uniquement des meubles qui peuvent supporter le téléviseur en toute sécurité.
- Veiller à ce que le téléviseur ne soit pas en équilibre sur le bord du meuble support.
- Ne placez pas le téléviseur sur un meuble haut (par exemple, des armoires ou des bibliothèques) sans fixer à la fois le meuble et le téléviseur sur un support approprié.
- Ne placez pas le téléviseur sur un tissu ou d'autres matériaux qui peuvent se trouver entre le téléviseur et le meuble support.
- Informez les enfants sur les dangers s'ils grimpent sur le meuble pour atteindre le téléviseur ou ses commandes.

Si vous conservez et déplacez votre téléviseur actuel, les mêmes considérations que ci-dessus doivent être prises en compte.

- Ce téléviseur est conçu pour une utilisation sur une table.
- N'exposez pas le téléviseur directement aux rayons du soleil ou à toute autre source de chaleur.



**Pour empêcher tout incendie, ne laissez jamais de bougies ou une autre source de feu ouvert à proximité du récepteur de télévision.**



### ■ Suffocation / Danger d'étouffement

#### Avertissement

- L'emballage de ce produit peut causer un risque de suffocation. Aussi, les petites pièces peuvent représenter un danger d'étouffement pour les jeunes enfants. Gardez ces pièces hors de portée des jeunes enfants.

### ■ Piédestal

#### Avertissement

- Ne démontez pas et ne modifiez pas le piédestal.

### Attention

- Utilisez uniquement le piédestal fourni avec ce téléviseur.
- N'utilisez pas le piédestal s'il est tordu, fissuré ou rompu. Si cela se produit, contactez immédiatement votre distributeur Panasonic le plus proche.
- Lors de l'installation, veillez à bien serrer toutes les vis.
- Assurez-vous que le téléviseur ne reçoive aucun choc pendant l'installation du piédestal.
- Assurez-vous qu'aucun enfant n'escalade le piédestal.
- L'installation du téléviseur sur le piédestal ou son retrait nécessite au moins deux personnes.
- Pour l'installation ou le retrait du téléviseur, respectez la procédure spécifiée.

### ■ Ondes radioélectriques

#### Avertissement

- N'utilisez pas le téléviseur dans une institution médicale ou dans des lieux contenant des équipements médicaux. Les ondes radioélectriques peuvent créer des interférences avec les appareils médicaux et entraîner des accidents dus à un dysfonctionnement.
- N'utilisez pas le téléviseur près d'un appareil à commande automatique tel que des portes automatiques ou des alarmes incendie. Les ondes radioélectriques peuvent créer des interférences avec les appareils à commande automatique et entraîner des accidents dus à un dysfonctionnement.
- Restez à au moins 15 cm du téléviseur si vous avez un stimulateur cardiaque. Les ondes radioélectriques peuvent interférer avec le fonctionnement du stimulateur cardiaque.
- Ne tentez pas de démonter ou de modifier le téléviseur de quelque manière que ce soit.

### ■ Réseau local sans fil intégré

#### Attention

- N'utilisez pas le réseau local sans fil intégré pour vous connecter à un réseau sans fil (SSID\*) pour lequel vous ne disposez pas de droits d'utilisation. Il est possible que ces réseaux soient répertoriés dans le résultat des recherches. Cependant, leur utilisation peut être considérée comme un accès non autorisé.  
\*SSID est un nom permettant d'identifier un réseau sans fil particulier pour l'émission.
- Ne soumettez pas le réseau local sans fil intégré à des températures élevées, à la lumière directe du soleil ni à l'humidité.
- Les données émises et reçues par ondes radio peuvent être interceptées et contrôlées.
- Le LAN sans fil intégré utilise des bandes fréquence de 2,4 GHz et 5 GHz. Pour éviter les dysfonctionnements ou les temps de réponse lents provoqués par les interférences radio lorsque vous utilisez le LAN sans fil intégré, maintenez le téléviseur éloigné des appareils qui utilisent des signaux à 2,4 GHz et 5 GHz tels que les autres appareils LAN sans fil, les fours à micro-ondes et les téléphones portables.

- Lorsque des problèmes surviennent à cause de l'électricité statique, etc., il est possible que le téléviseur s'éteigne afin de se protéger. Dans ce cas, éteignez le téléviseur à l'aide de son interrupteur principal, puis rallumez-le.

## ■ Ventilation

### Attention

Laissez suffisamment d'espace (au moins 10 cm) autour du téléviseur pour empêcher la génération d'une chaleur excessive, qui pourrait provoquer une défaillance prématurée de certains composants électroniques.

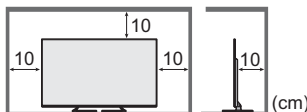

- La ventilation ne doit en aucun cas être bloquée, en plaçant par exemple un journal, une nappe ou des rideaux sur les orifices de ventilation.
- Que vous utilisiez un piédestal ou non, assurez-vous toujours que les orifices de la partie inférieure du téléviseur ne sont pas bloqués et qu'il existe un espace suffisant pour permettre une ventilation appropriée.



## ■ Déplacement du téléviseur

### Attention

Avant de déplacer le téléviseur, débranchez tous les câbles.

- Le déplacement du téléviseur nécessite au moins deux personnes. Prévoyez un support du téléviseur selon l'illustration ci-dessous pour éviter des blessures pouvant résulter du basculement ou de la chute du téléviseur.

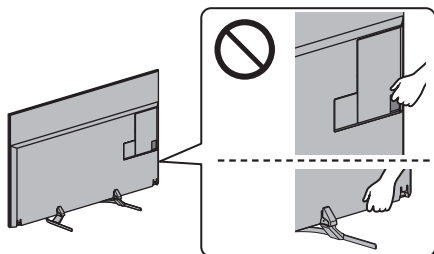

## ■ Lors d'une période prolongée sans utilisation

### Attention

Ce téléviseur consomme de l'énergie même en mode d'arrêt, tant que la fiche du cordon d'alimentation est branchée sur une prise de courant sous tension.

- Si vous n'utilisez pas le téléviseur pendant une période prolongée, déconnectez-le du secteur.

## ■ Volume excessif

### Attention

- N'exposez pas vos oreilles au son excessif du casque. Vous pourriez vous causer des dommages irréversibles de l'ouïe.
- Si vous entendez un battement dans vos oreilles, abaissez le volume ou arrêtez temporairement d'utiliser le casque.



## ■ Pile pour la télécommande

### Attention

- Une installation incorrecte peut entraîner des fuites, de la corrosion et l'explosion de la pile.
- Ne remplacez que par le même modèle ou un modèle équivalent.
- N'utilisez pas ensemble une pile neuve et une pile usée.
- N'utilisez pas ensemble des piles de types différents (comme des piles alcalines et des piles au manganèse).
- N'utilisez pas de piles rechargeables (Ni-Cd, etc.).
- Évitez de brûler ou de casser les piles.
- Les piles ne doivent pas être exposées à une chaleur excessive telle que la lumière du soleil, le feu ou autre.
- Assurez-vous de jeter les piles de la manière appropriée.
- Retirez la pile de l'unité lorsque celle-ci n'est pas utilisée pendant une période prolongée pour éviter toute fuite, corrosion ou explosion de la batterie.

## TV LED



La marque CE est disponible sur la plaque signalétique du modèle située sur le panneau arrière (lorsque le couvercle de câble est retiré.).

## Déclaration de Conformité (DoC)

"Dans le présent document, Panasonic Corporation déclare que ce téléviseur est en conformité par rapport aux exigences essentielles et aux autres clauses pertinentes de la Directive 1999/5/CE."

Si vous souhaitez obtenir un exemplaire du DoC d'origine de ce téléviseur, veuillez consulter le site Internet suivant :

<http://www.ptc.panasonic.eu/doc>

Représentant agréé :

Panasonic Testing Centre

Panasonic Marketing Europe GmbH

Winsberggring 15, D-22525 Hamburg, Germany

Ce téléviseur est prévu pour une utilisation dans les pays suivants.

Albanie, Andorre, Autriche, Belgique, Bulgarie, Croatie, Chypre, République tchèque, Danemark, Estonie, Finlande, France, Allemagne, Grèce, Hongrie, Italie, Islande, Lettonie, Liechtenstein, Lituanie, Luxembourg, Malte, Monaco, Monténégro, Pays-Bas, Norvège, Pologne, Portugal, Roumanie, Slovaquie, Slovénie, Espagne, Suède, Suisse, Turquie, Macédoine

Cet équipement peut être utilisé dans des pays en dehors de l'Union européenne.

La fonctionnalité LAN sans fil de ce téléviseur doit être utilisée exclusivement en intérieur.

# Accessoires

## Accessoires standard

### Télécommande

➔ (p. 22)

- N2QAYB001115



### Piédestal

➔ (p. 8)

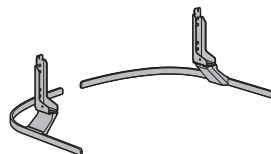

### Attache câble (2)

➔ (p. 20)

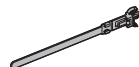

### Piles (2)

- R6

➔ (p. 23)



### Mode d'emploi

### Garantie Pan Européenne

- Il est possible que les accessoires ne soient pas tous rassemblés. Veuillez à ne pas les jeter par inadvertance.

## Monter / retirer le piédestal

### A Vis de montage (4)



M5 x 14

### B Vis de montage (4)



M4 x 12

### C Applique ①

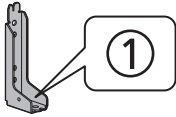

### D Applique ②



### E Base ①

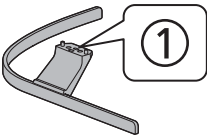

### F Base ②

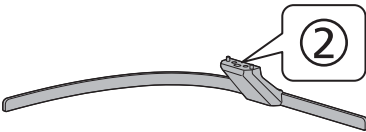

### G Couvercle (2)



## Préparatifs

Retirez le piédestal et le téléviseur de la boîte d'emballage et placez le téléviseur sur une table de travail avec l'écran retourné sur un tissu propre et doux (couverture, etc.)

- Utilisez une table plate et robuste plus large que le téléviseur.
- Ne manipulez pas les parties de l'écran plat.
- Veillez à ne pas égratigner ou briser le téléviseur.

## Monter le piédestal

Modèle 40 pouces

- Sélectionnez une méthode pour assembler le piédestal parmi les 2 styles ci-dessous.

Modèle 50 pouces

Modèle 58 pouces

Modèle 65 pouces

- Sélectionnez une méthode pour assembler le piédestal parmi les 4 styles ci-dessous.
- N'assemblez pas le piédestal par toute autre méthode que celles qui sont spécifiées ci-dessous.



■ <Style 1>

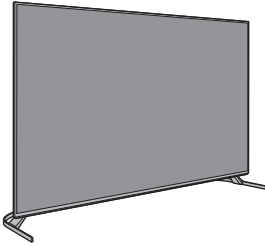

1

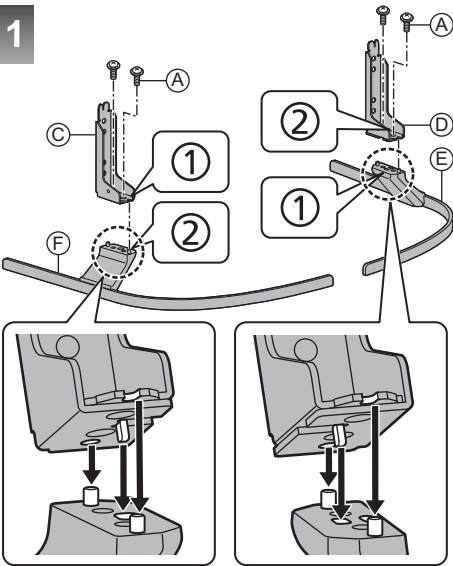

2

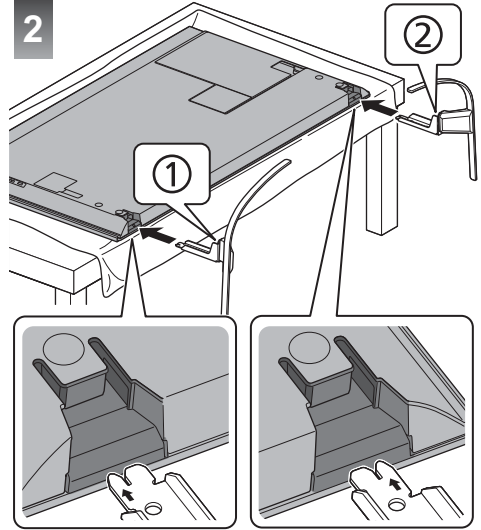

3

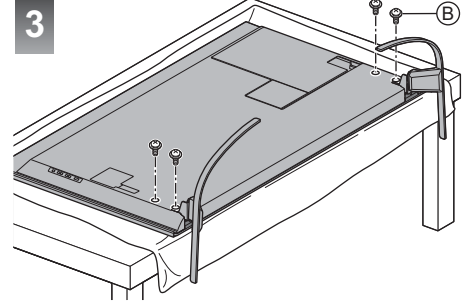

4

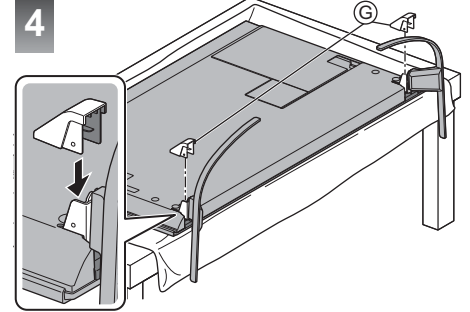

■ <Style 2>

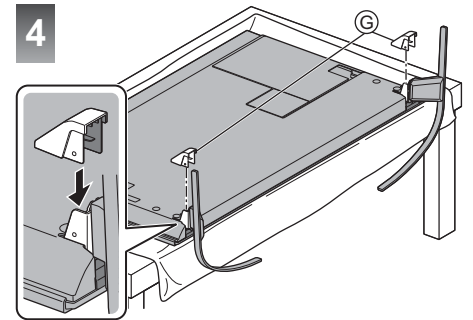
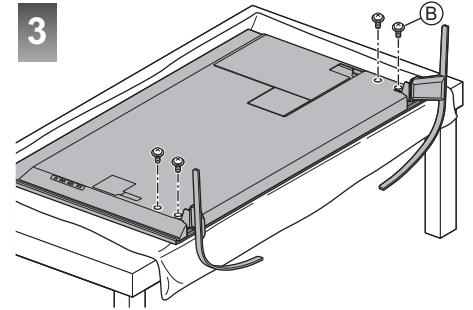
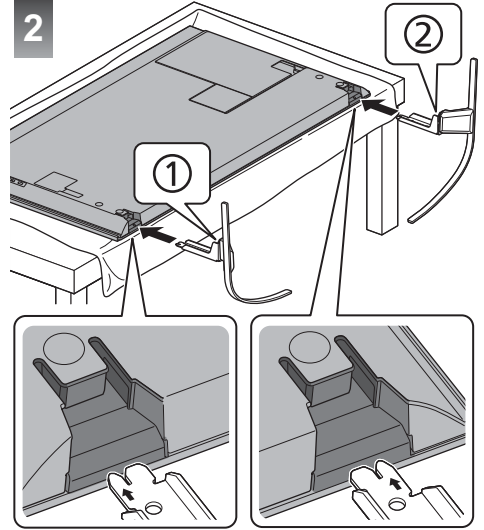
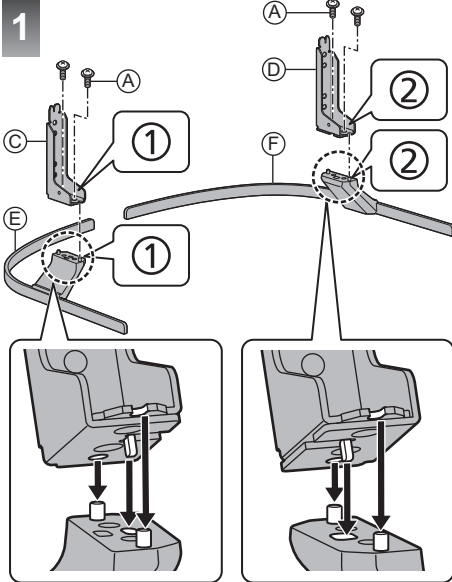
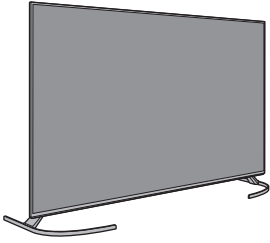

■ <Style 1>

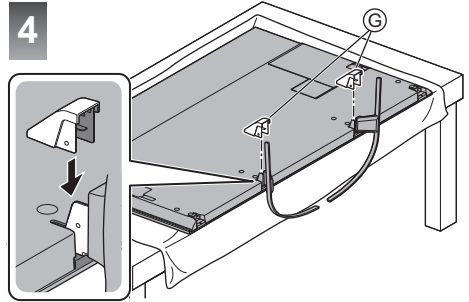
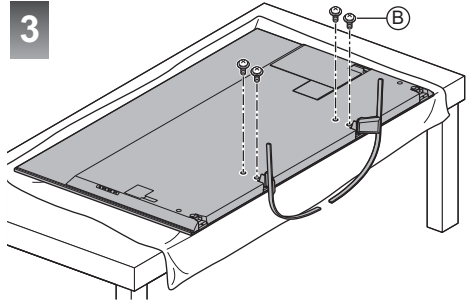
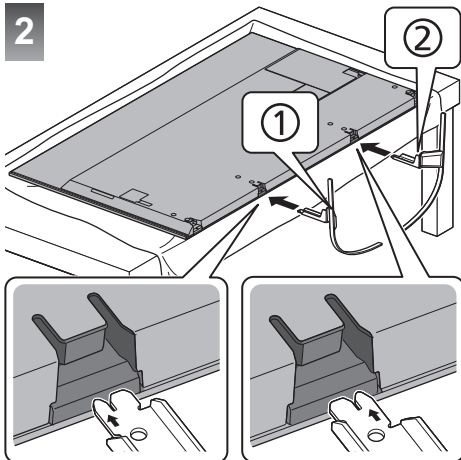
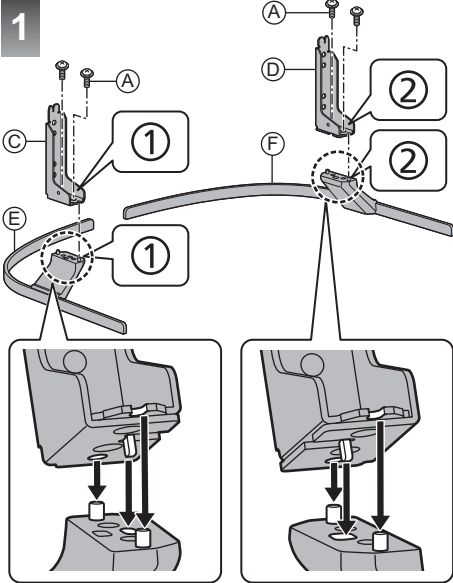
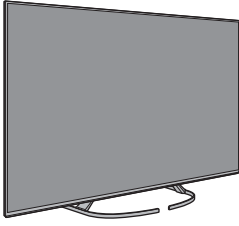

■ <Style 2>

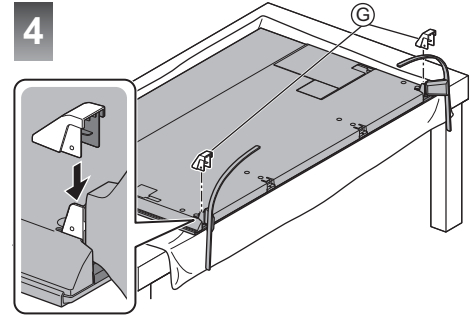
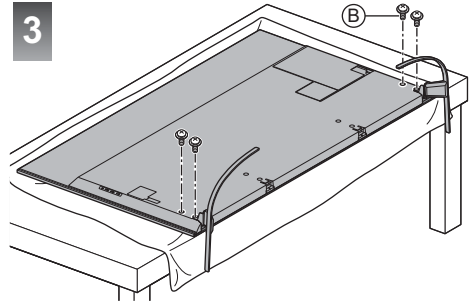
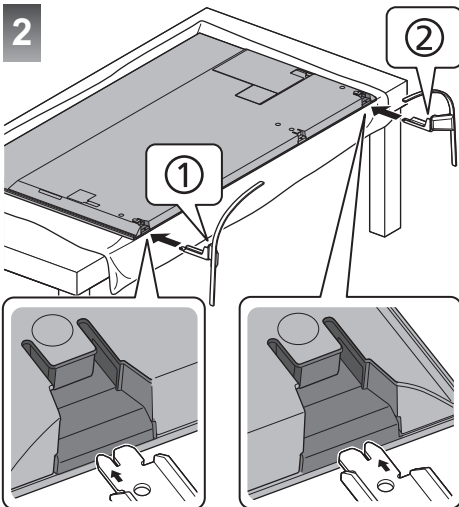
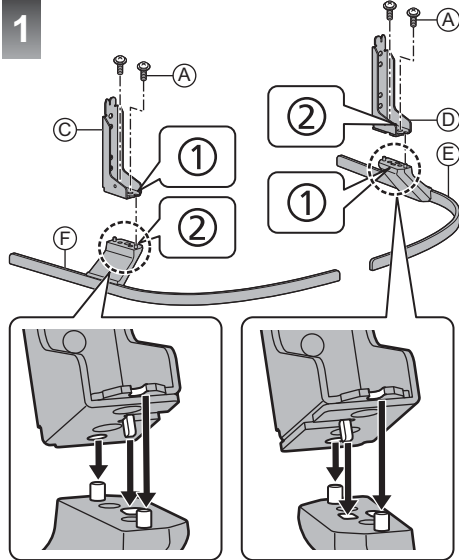
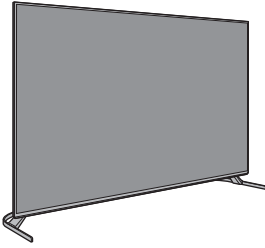

■ <Style 3>

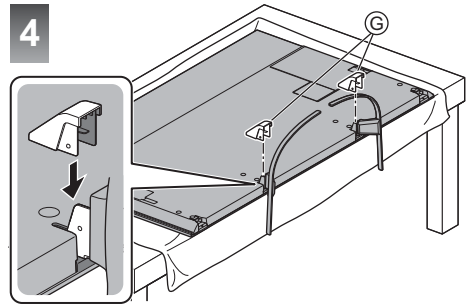
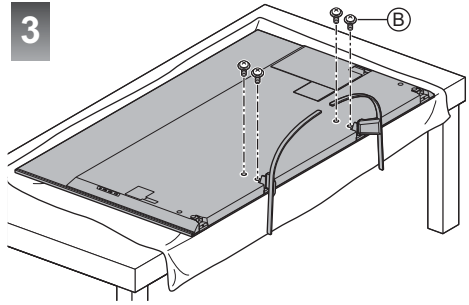
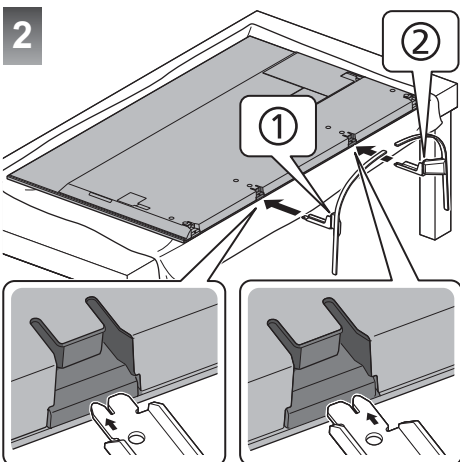
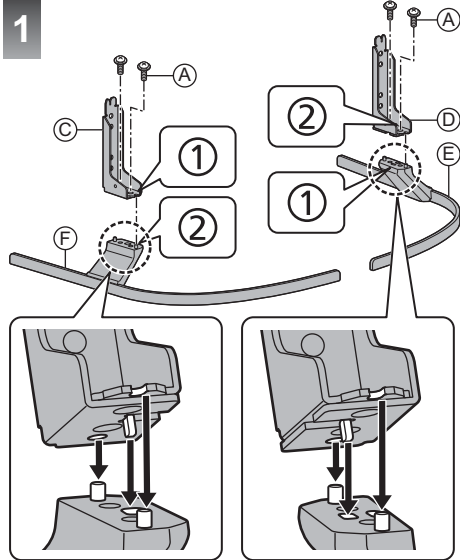
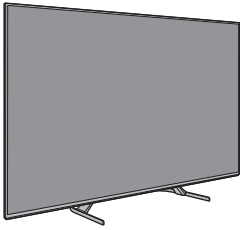

■ <Style 4>

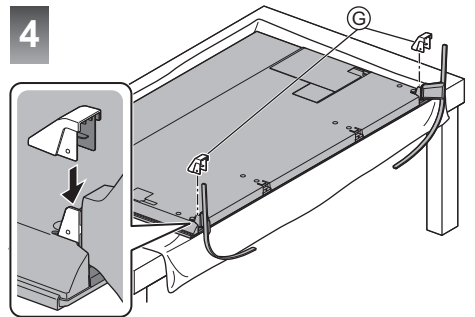
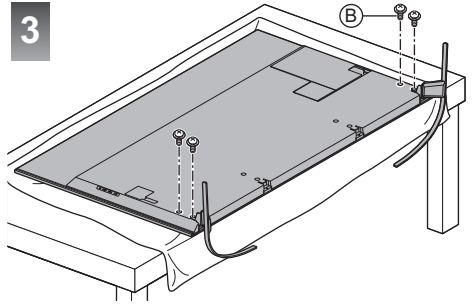
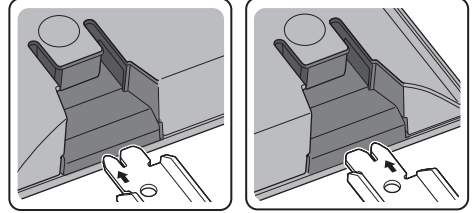
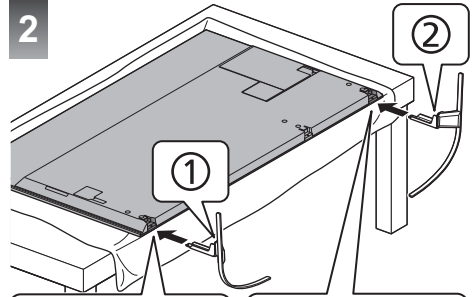
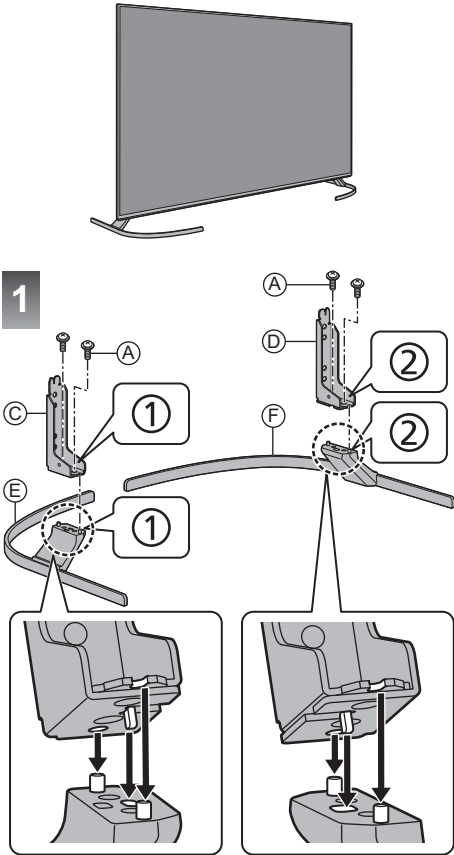

### Retrait du piédestal du téléviseur

Assurez-vous de retirer le piédestal de la manière suivante lorsque vous utilisez l'applique de suspension au mur ou lorsque vous remballiez le téléviseur.

- 1 Placez le téléviseur sur une table de travail avec l'écran retourné sur un tissu propre et doux.
- 2 Déboîtez le couvercle.
- 3 Retirez les vis de montage ③ du téléviseur.
- 4 Déboîtez le piédestal du téléviseur.
- 5 Retirez les vis de montage ④ de l'applique.

## Raccordements

- Les appareils externes et les câbles illustrés ne sont pas fournis avec ce téléviseur.
- Assurez-vous que le téléviseur est débranché de la prise secteur avant de connecter ou de déconnecter tout câble.
- Vérifiez que le type de terminal et les fiches des câbles sont corrects pour la connexion.
- Utilisez un câble compatible HDMI de type "fully wired".
- Maintenez le téléviseur à distance des appareils électroniques (équipement vidéo, etc.) ou des appareils munis d'un capteur infrarouge, à défaut une distorsion de l'image / du son peut se produire ou le fonctionnement des autres appareils peut être affecté.
- Veuillez aussi lire le manuel de l'appareil raccordé.

### Retrait du couvercle du câble / couvercle de la borne du téléviseur

- Veuillez retirer le couvercle du câble / couvercle de la borne avant de brancher ou de débrancher les câbles.
- Lorsque les branchements sont effectués, fixez le couvercle du câble / couvercle de la borne. ➔ (p. 20)

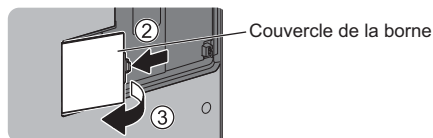
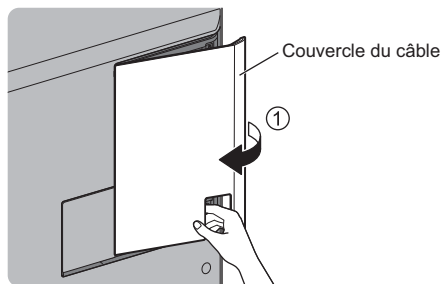
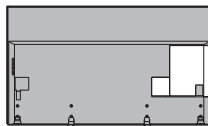

## Bornes

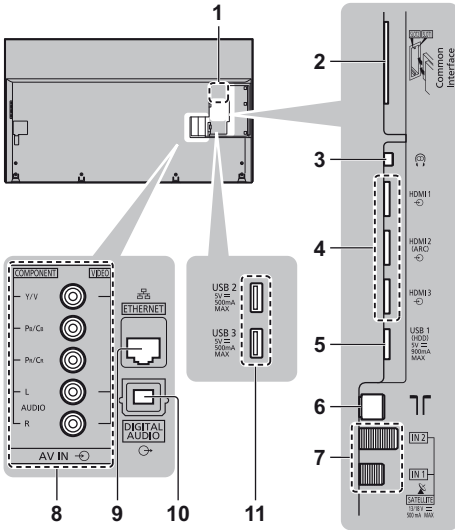

1 Plaque signalétique du modèle

2 CI fente 1 à 2 ➔ (p. 19)

3 Prise casque ➔ (p. 19)

4 HDMI1 à 3 ➔(p. 18, 19)

5 Port USB 1

6 Borne d'antenne / câble ➔(p. 16)

7 Borne satellite ➔ (p. 16)

8 AV (COMPONENT / VIDEO) ➔ (p. 19)

9 Port ETHERNET ➔ (p. 18)

10 DIGITAL AUDIO

11 Port USB 2 à 3

- Pour regarder le contenu au format 4K, utilisez la borne HDMI. ➔ (p. 18)

## Raccordements de base

### ■ Cordon d'alimentation

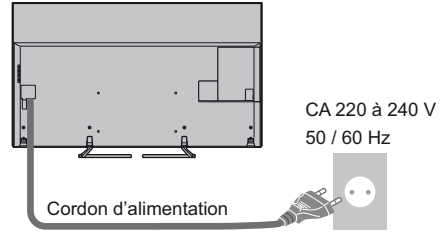

### ■ Antenne

Téléviseur

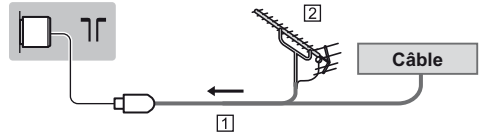

1 Câble RF

2 Antenne

- Pour DVB-C, DVB-T, Analogique

### Connexion par satellite

- Pour DVB-S

### ■ Double tuner (DiSEqC)

Téléviseur

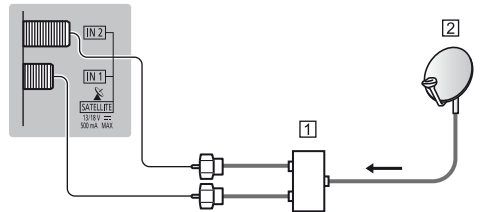

1 Câbles satellite avec Commutateur multiple

2 Antenne satellite

### ■ Double tuner (Câble unique)

Téléviseur

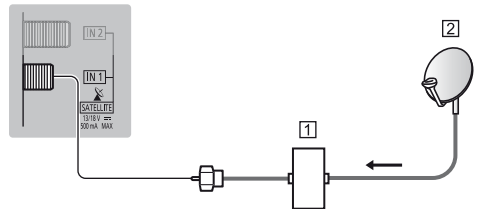

1 Câble satellite avec routeur câble unique

2 Antenne satellite



## ■ Simple tuner

Téléviseur

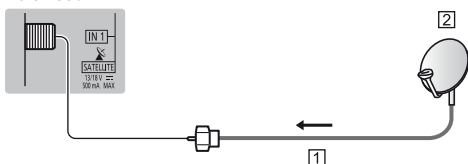

1 Câble satellite

2 Antenne satellite

- Pour vous assurer que votre antenne parabolique est bien installée, consultez votre revendeur local. Pour plus de détails, informez-vous également auprès des diffuseurs satellite.

## Raccordement du serveur DVB-via-IP

Ce téléviseur peut servir de serveur DVB-via-IP qui transmet l'émission diffusée à un autre téléviseur prenant en charge la fonction de client DVB-via-IP ou des périphériques compatibles avec SAT>IP.

Téléviseur

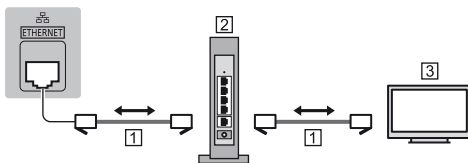

1 Câble LAN (blindé)

- Utilisez le câble LAN STP (Shielded Twist Pair).

2 Concentrateur / routeur

3 Client DVB-via-IP (VIERA, etc.)

- Cette fonction peut ne pas être disponible en fonction de l'état du réseau et des conditions de diffusion.
- La fonction double tuner (regarder ou enregistrer 2 programmes simultanément, etc.) n'est pas disponible lorsque la fonction de serveur DVB-via-IP est utilisée.
- Pour plus de détails, reportez-vous à [AIDE] (Rechercher par objet > Fonctions > DVB-via-IP).

## Raccordement du client DVB-via-IP

Ce téléviseur dispose de la fonction de client DVB-via-IP. Il peut se connecter au serveur DVB-via-IP ou à des serveurs compatibles avec SAT>IP pour regarder l'émission diffusée.

- Il est recommandé de connecter le serveur DVB-via-IP avec un câble LAN.

## ■ Connexion filaire

Téléviseur

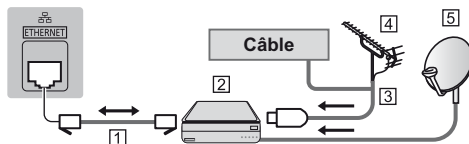

1 Câble LAN (blindé)

- Utilisez le câble LAN STP (Shielded Twist Pair).

2 Serveur DVB-via-IP

3 Câble RF

4 Antenne

5 Antenne satellite

## ■ Connexion sans fil

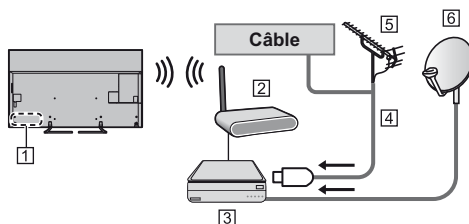

1 Réseau local sans fil intégré

2 Point d'accès

3 Serveur DVB-via-IP

4 Câble RF

5 Antenne

6 Antenne satellite

- Cette fonction peut ne pas être disponible en fonction de l'état du réseau et des conditions de diffusion.
- Pour plus d'informations sur les connexions, lisez le manuel du serveur DVB-via-IP.
- Pour plus de détails, reportez-vous à [AIDE] (Rechercher par objet > Fonctions > DVB-via-IP).

## Appareils AV

### ■ Enregistreur DVD / Enregistreur Blu-ray, etc.

Téléviseur

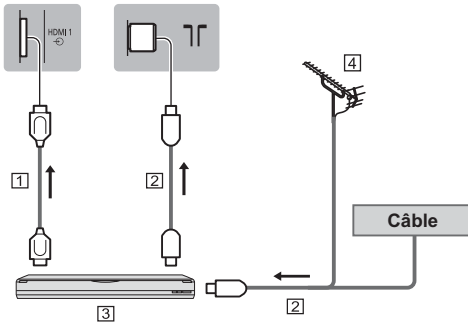

- 1 Câble HDMI
- 2 Câble RF
- 3 Enregistreur DVD / Enregistreur Blu-ray, etc.
- 4 Antenne

### ■ Décodeur

Téléviseur

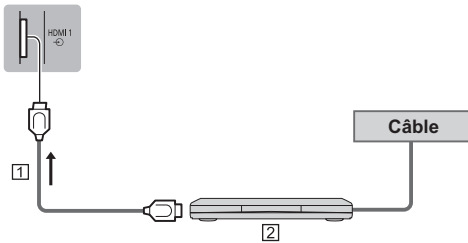

- 1 Câble HDMI
- 2 Décodeur

## Réseau

Un environnement réseau à large bande est nécessaire pour utiliser les services Internet.

- Si vous ne disposez pas de services réseau à large bande, veuillez consulter votre revendeur pour obtenir de l'assistance.
- Préparez l'environnement Internet pour la connexion câblée ou sans fil.
- La configuration de la connexion réseau démarre de la première utilisation du téléviseur. ➔ (p. 24)

### ■ Connexion filaire

Téléviseur

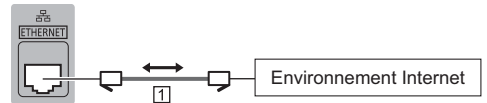

- 1 Câble LAN (blindé)
  - Utilisez le câble LAN STP (Shielded Twist Pair).

### ■ Connexion sans fil



- 1 Réseau local sans fil intégré
- 2 Point d'accès

## Connexions pour équipement compatible 4K

Téléviseur

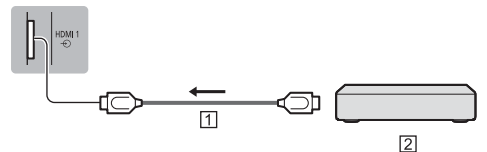

- 1 Câble HDMI
- 2 Appareil compatible 4K
  - Raccordez les appareils compatibles 4K à la borne HDMI à l'aide d'un câble compatible 4K pour regarder du contenu au format 4K.

### ■ [Configuration auto HDMI] (menu Configuration)

Reproduit plus précisément l'image avec la gamme de couleurs étendue lorsque l'on connecte un équipement compatible 4K. Sélectionnez le mode en fonction de l'équipement.

[Mode1] :

Pour une meilleure compatibilité. Réglez sur [Mode1] lorsque l'image ou le son de l'entrée HDMI ne sont pas lus correctement.

[Mode2] :

Pour l'équipement compatible 4K qui possède la fonction de sortie d'image précise avec la gamme de couleurs étendue

- Pour modifier le mode
  1. Sélectionnez le mode d'entrée HDMI de la connexion à l'appareil.
  2. Affichez le menu et sélectionnez [Configuration auto HDMI] (menu Configuration).
- Pour plus d'informations sur le format valide, reportez-vous à [AIDE] (Rechercher par objet > Visionnage > Résolution 4K > Configuration auto HDMI).

## Autres raccords

### ■ Lecteur DVD

(équipement COMPONENT)

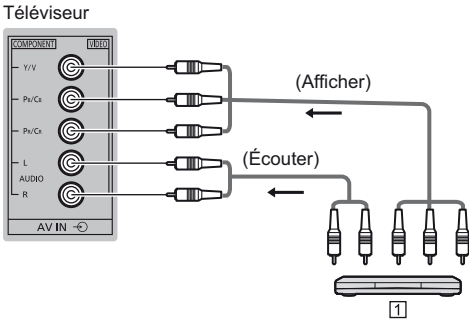

1 Lecteur DVD

### ■ Caméscope / Console de jeu

(équipement VIDEO)

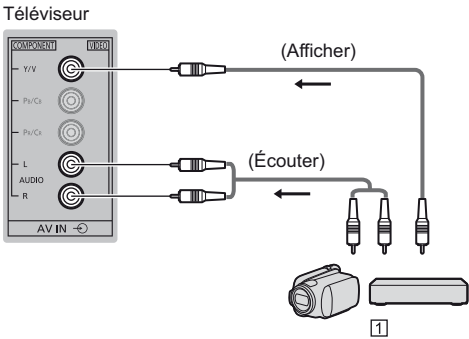

1 Caméscope / Console de jeu

### ■ Amplificateur

(écouter avec des enceintes externes)

- Utilisez HDMI2 pour raccorder le téléviseur à un amplificateur muni de la fonction ARC (Audio Return Channel).
- En cas de connexion à un amplificateur sans fonction ARC, utilisez DIGITAL AUDIO.
- Pour écouter le son multicanal d'un appareil externe (par exemple, Dolby Digital 5.1 canaux), raccordez l'appareil en question à un amplificateur. Pour plus d'informations sur les raccords, consultez le mode d'emploi de l'appareil en question et de l'amplificateur.

Téléviseur

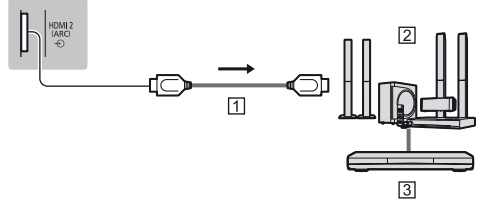

- 1 Câble HDMI
- 2 Amplificateur avec système de haut-parleurs
- 3 Équipements externes (lecteurs DVD, etc.)

### ■ Casque

- Pour plus d'informations sur les réglages du volume, reportez-vous à [AIDE] (Rechercher par objet > Paramètres > Son).

Téléviseur

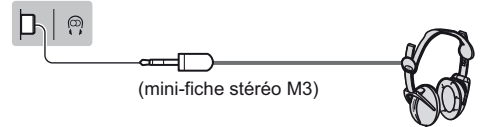

### ■ Interface commune

- Éteignez toujours le téléviseur à l'aide de l'interrupteur d'alimentation avant d'insérer ou de retirer le module IC.
- Si la carte à puce est accompagnée d'un module IC, insérez d'abord le module IC, puis insérez la carte dans ce dernier.
- Insérez ou retirez le module IC dans son intégralité et dans le bon sens comme indiqué.
- Normalement, les chaînes cryptées devraient apparaître. (Les canaux disponibles et leurs fonctions dépendent du module IC.)

Si des chaînes cryptées ne s'affichent pas

➔ **[Interface commune] dans le menu Configuration**

- Des modules IC accompagnés d'anciennes versions firmware qui ne sont pas complètement interopérables avec le nouveau téléviseur CI+ v1.3 sont probablement commercialisés. Le cas échéant, veuillez contacter votre fournisseur de contenu.
- Pour plus de détails, reportez-vous à [AIDE] (Rechercher par objet > Fonctions > Interface commune), lisez le mode d'emploi du module IC ou informez-vous auprès du fournisseur du contenu.

Téléviseur

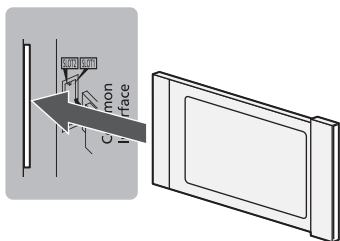

Module CI

### ■ Disque dur USB (pour l'enregistrement)

- Utilisez le port USB 1 pour connecter le disque dur USB.
- Pour plus de détails, reportez-vous à [AIDE] (Rechercher par objet > Enregistrement).

### ■ VIERA Link

- Utilisez HDMI1 - 3 pour la connexion VIERA Link.
- Pour plus de détails, reportez-vous à [AIDE] (Rechercher par objet > Fonctions > VIERA Link "HDAVI Control™").

## Disposition du câble

Fixez les câbles à l'aide de la connexion du câble, puis branchez le cache du câble / cache-borne sur le téléviseur.

### ■ Fixation des câbles à l'aide des attaches pour câbles

Modèle 40 pouces

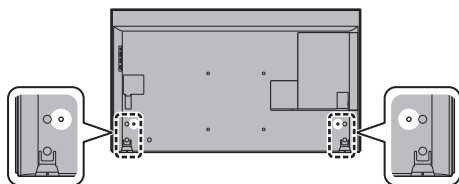

Modèle 50 pouces

Modèle 58 pouces

Modèle 65 pouces

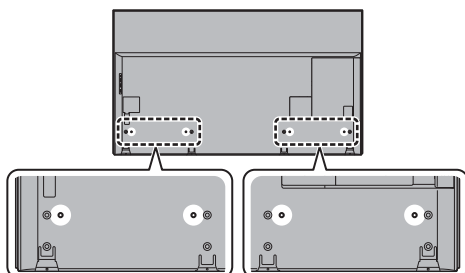

### Attachez l'attache pour câble

Insérez l'attache pour câble dans un orifice

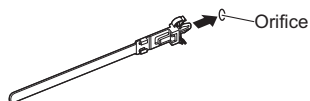

### Regroupez les câbles



Crochets

### Pour le desserrer :

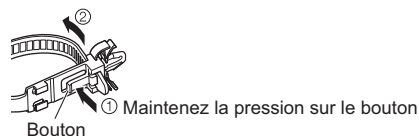

Bouton

### Pour le retirer du téléviseur :

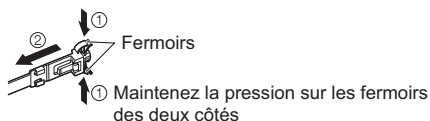

Fermoirs

- Fixez les câbles si nécessaire.
- Lorsque vous utilisez l'accessoire en option, suivez son mode d'emploi pour attacher les câbles.

### ■ Fixation du couvercle du câble / couvercle de la borne

- N'appliquez pas de charge sur le couvercle du câble / couvercle de la borne.
- Faites attention de ne pas pincer les câbles entre le téléviseur et le couvercle du câble / couvercle de la borne.
- Lorsque vous utilisez les ports USB 2 ou USB 3, vous ne pouvez pas fixer le couvercle du câble. Conservez le couvercle du câble retiré pour un usage ultérieur.
- Lorsque vous utilisez la borne AV, la borne ETHERNET ou DIGITAL AUDIO, vous ne pouvez pas fixer le couvercle de la borne. Conservez le couvercle de la borne retiré pour un usage ultérieur.

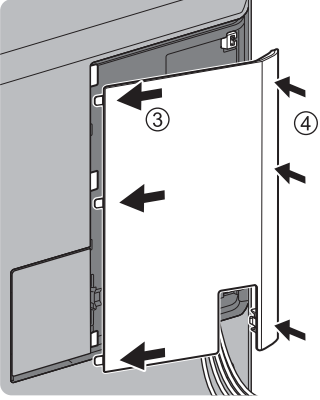
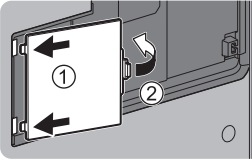
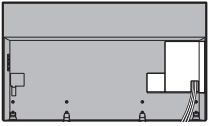

# Identifier les commandes

## Télécommande

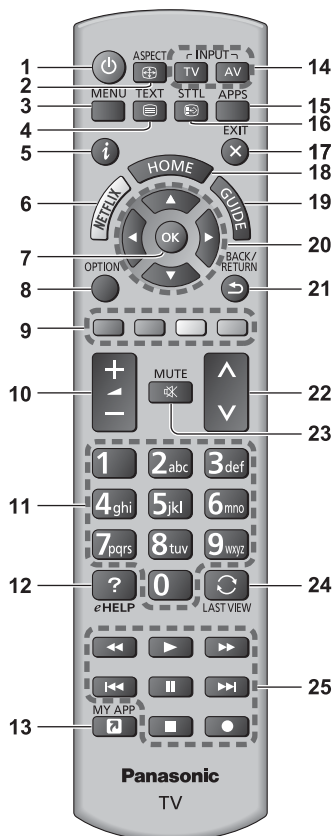

1 **[Power]** : Commutateur de mode veille Activé / Désactivé

2 **Rapport de format**

- Modifie le rapport de format.

3 **[Menu principal]**

- Appuyez pour accéder aux menus Image, Son, Réseau, Minuterie, Configuration et Aide, etc.

4 **Touche télétexte**

5 **Informations**

- Affiche les informations de la chaîne et du programme.

6 **Netflix**

- Accède directement au service NETFLIX.
- Un environnement réseau à large bande est nécessaire pour utiliser pleinement cette fonction.
- Ce service peut être arrêté ou modifié sans préavis.

7 **OK**

- Valide les sélections et choix.
- Appuyez après la sélection des positions de chaîne pour changer rapidement de chaîne.
- Affiche la liste des chaînes.

8 **[Menu options]**

- Réglages additionnels pour l'affichage, le son, etc.

9 **Touches de couleur**

(rouge-vert-jaune-bleu)

- Servent à la sélection, à la navigation et à l'utilisation des diverses fonctions.

10 **Volume Haut / Bas**

11 **Touches numériques**

- Permettent de changer de chaîne et de page de télétexte.
- Sélectionnez les caractères.
- En mode veille, met le téléviseur en marche.

12 **[AIDE]**

- Affiche [AIDE] (Mode d'emploi intégré).

13 **[Mon Application]**

- Assigne une application favorite. Après avoir paramétré, démarre l'application facilement en appuyant sur ce bouton.
- Pour plus de détails, reportez-vous à [AIDE] (Rechercher par objet > Écran d'accueil > Apps > Mon Application)

14 **Sélection du mode d'entrée**

- TV - passe en mode DVB-S / DVB-C / DVB-T / DVB-via-IP / Analogique.
- AV - permet le passage en mode d'entrée AV à partir de la liste Sélection d'entrée.

15 **APPS**

- Affiche [Apps] (liste d'applications).

16 **Sous-titres**

- Affiche les sous-titres.

17 **Quitter**

- Retourne à l'écran de vue normale.

18 **HOME**

- Affiche [Écran d'accueil].
- Pour plus de détails, reportez-vous à [AIDE] (Rechercher par objet > À lire en premier > Fonctions).

19 **Guide TV**

- Affiche le guide électronique des programmes.

20 **Touches de curseur**

- Permettent les sélections et réglages.

21 **Retour**

- Permet le retour au menu précédent ou à la page précédente.

22 **Chaîne Haut / Bas**

23 **Activation / Désactivation de la coupure du son**

24 **Dernière vue**

- Passe à la dernière chaîne vue ou au dernier mode d'entrée.

25 **Opérations pour les contenus, les équipements raccordés, etc.**

## ■ Installer / retirer les piles

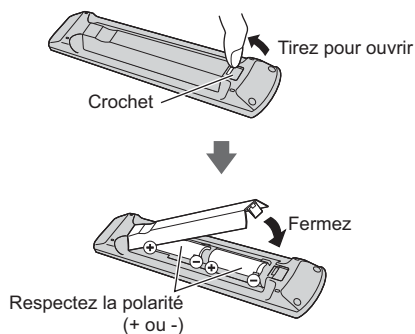

## Témoin / Panneau de commande

- Lorsque vous appuyez sur les touches 4, 5, 6, le guide du panneau de commande s'affiche à droite de l'écran pendant 3 secondes pour mettre en évidence la touche qui a été enfoncée.

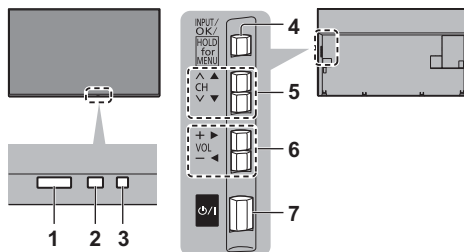

### 1 Capteur de signal de télécommande

- Ne placez aucun objet entre la télécommande et le capteur de signal de télécommande du téléviseur.

### 2 Capteur de luminosité ambiante

- Détecte la luminosité pour régler la qualité d'image lorsque l'option [Sonde de temp. ambiante] du menu Image est réglée sur [Activé].

### 3 DEL d'alimentation

#### Rouge :

Veille

#### Vert :

Activé

#### Orange :

Mode veille avec certaines fonctions (enregistrement, etc.) actives

- Le voyant DEL clignote lorsque le téléviseur reçoit une commande de la télécommande.

### 4 Sélection du mode d'entrée

- Appuyez plusieurs fois jusqu'à ce que vous obteniez le mode désiré.

#### [Menu principal]

- Appuyez pendant environ 3 secondes pour afficher le menu principal.

#### OK (dans les menus)

### 5 Chaîne Haut / Bas

- Curseur haut / bas (dans les menus)

### 6 Volume Haut / Bas

- Curseur gauche / droite (dans les menus)

### 7 Interrupteur d'alimentation

- À utiliser pour la mise sous tension.
- Pour éteindre l'appareil complètement, vous devez débrancher la fiche de la prise de courant.
- [⏻ / |] : Veille / Activé

# Configuration automatique lors de la première utilisation

Lors de la première mise en marche du téléviseur, il recherche automatiquement les chaînes télévisées disponibles et donne des options pour configurer le téléviseur.

- Ces étapes ne sont pas nécessaires si votre revendeur a procédé à la configuration.
- Effectuez les connexions (p. 15 - 21) et les réglages (si nécessaire) sur l'appareil raccordé avant de lancer la configuration automatique. Pour plus d'informations sur les réglages de l'appareil raccordé, lisez son mode d'emploi.

## 1 Branchez le téléviseur dans une prise de courant sous tension et mettez-le en marche



- L'image met quelques secondes à s'afficher.



## 2 Sélectionnez les éléments suivants

Configurez chaque élément en suivant les instructions à l'écran.

Exemple :



### ■ Utiliser la télécommande



Bougez le curseur



Accédez à l'élément / mémorisez le réglage



Retournez à l'élément précédent (selon disponibilité)

### Sélectionnez la langue

#### Sélectionnez [Maison]

Sélectionnez [Maison] pour une utilisation dans un environnement visionnement domestique.

- [Magasin] permet d'afficher la boutique.
- Pour modifier l'environnement de visionnement

ultérieurement, vous devrez réinitialiser tous les réglages en accédant au Réglage usine.

### Configurez la connexion au réseau

#### Sélectionnez votre pays

- Choisissez votre région en fonction du pays que vous avez sélectionné, ou enregistrez le code PIN de verrouillage parental ("0000" ne peut pas être enregistré).

#### Cochez le mode de signal du téléviseur à régler, puis sélectionnez [Début ATP]

: réglez (recherchez les chaînes disponibles)

: ignorez le réglage

- L'écran de configuration automatique varie suivant le pays et le mode de signal sélectionnés.

- [Configuration de l'antenne DVB-S]

Vérifiez que les connexions satellites sont terminées (p. 16) et sélectionnez le mode tuner ([Double tuner] / [Simple tuner]).

- [Réglage réseau DVB-C]

Normalement réglé sur [Fréquence] et [ID réseau] sur [Automatique].

Si [Automatique] ne s'affiche pas ou si nécessaire, saisissez [Fréquence] et [ID réseau] spécifiés par votre fournisseur de câble avec les touches numériques.

**La configuration automatique est alors terminée et le téléviseur est prêt pour le visionnement.**

Si le réglage a échoué, vérifiez le câble satellite, le câble RF et le raccordement du réseau, puis suivez les instructions à l'écran.

#### Remarque

- Le téléviseur passe en mode veille lorsqu'aucune commande n'est émise pendant 4 heures si [Mise en veille automatique] dans le menu Minuterie est réglé sur [Activé].
- Le téléviseur passe en mode veille lorsqu'aucun signal n'est reçu et qu'aucune commande n'est émise pendant 10 minutes si [Absence de signal d'arrêt] du menu Minuterie est réglé sur [Activé].
- Pour régler à nouveau toutes les chaînes  
➔ [Installation auto chaînes] dans [Réglage menu] (menu Configuration)
- Pour ajouter ultérieurement le mode de signal TV disponible  
➔ [Ajouter signal du téléviseur] dans [Réglage menu] (menu Configuration)
- Pour réinitialiser tous les réglages  
➔ [Réglage usine] dans [Menu système] (menu Configuration)



# Regarder la télévision

## 1 Allumez le téléviseur

 (Téléviseur)

ou

 (Télécommande)

- L'interrupteur d'alimentation doit être activé. (p. 23)

Affiche les informations sur le bord de l'écran pendant plusieurs secondes.

- Pour plus d'informations relatives aux réglages, reportez-vous à [AIDE]. (Rechercher par objet > À lire en premier > Fonctions)

## 2 Sélectionnez le mode

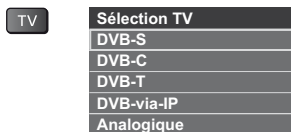

- Les modes sélectionnables varient en fonction des chaînes mémorisées.

## 3 Sélectionnez une chaîne

 — haut  
 — bas

ou



- Pour sélectionner une position de chaîne à deux chiffres ou plus, par exemple 399

# Utilisation AIDE

[AIDE] donne les instructions d'utilisation détaillées intégrées dans le téléviseur et vous aide à mieux comprendre les procédures de chaque fonction.

## 1 Affichez [AIDE]



eHELP

ou

MENU



[Aide]



[AIDE]

- En cas d'accès à [AIDE] après la mise sous tension du téléviseur, l'écran de confirmation s'affiche pour choisir d'aller sur la [Première page] ou sur la [Dernière page affichée].

## 2 Sélectionnez le menu



- ① sélectionnez
- ② accédez

- Pour accéder à [Utilisation]  (Vert)

**[Rechercher mot clé]:**

Chercher le contenu de eAIDE sur le clavier.

**[Rechercher par objet]:**

Chercher le contenu de eAIDE pour chaque élément.

**[Assistance]:**

Accéder aux informations de support (FAQ, etc.).

## 3 Sélectionnez l'élément

Exemple:



- ① sélectionnez
- ② accédez

- Pour revenir à l'écran / champ précédent

BACK/  
RETURN



- Pour faire défiler la description (si elle contient plusieurs pages)

Pendant que la description est en surbrillance



- Pour ouvrir l'écran de référence (  → )



- Pour afficher le menu associé à la description (seulement pour certaines descriptions)

 (Rouge)

- Pour vérifier les fonctions de ce téléviseur  
Rechercher par objet > À lire en premier > Fonctions

# Utiliser les fonctions du menu

Les divers éléments des menus permettent d'effectuer les réglages de l'image, du son et d'autres fonctions.

## 1 Affichez le menu

MENU



- Affiche les fonctions réglables (varie suivant le signal d'entrée).

## 2 Sélectionnez le menu



## 3 Sélectionnez l'élément

Exemple : [Son]



Guide d'utilisation

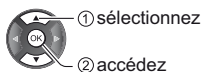

- Pour quitter l'écran de menu  
EXIT



- Pour retourner à l'écran précédent  
BACK/  
RETURN



- Pour changer de page de menu



## ■ Faites votre choix parmi les options disponibles

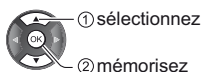

## ■ Réglez à l'aide de la barre coulissante



## ■ Passez à l'écran suivant



## ■ Saisissez les caractères via le menu de saisie libre

Vous pouvez saisir librement les noms ou les chiffres pour certaines options.



### 1 Saisissez les caractères un à un

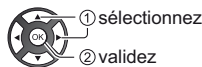

### 2 Mémorisez



- Vous pouvez saisir les caractères en utilisant les touches numériques.

## ■ Pour réinitialiser les réglages

- Réglages de l'image ou du son uniquement  
➔ [Réinitialiser par défaut] dans le menu Image ou le menu Son
- Pour réinitialiser tous les réglages  
➔ [Réglage usine] dans [Menu système] (menu Configuration)

# Modification des paramètres d'image et de son

## ■ Image

### 1 Affichez le menu et sélectionnez [Image]



### 2 Sélectionnez [Mode Image]

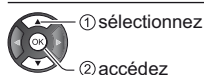

### 3 Sélectionnez le mode image

Vous pouvez sélectionner votre mode favori pour chaque entrée.

#### [Dynamique] :

Améliore le contraste et la netteté pour un visionnement dans une pièce très éclairée.

#### [Normal] :

Utilisation normale pour un visionnement dans des conditions normales d'éclairage.

#### [Cinéma] :

Améliore les performance du contraste, du noir et de la reproduction des couleurs pour le visionnement de films dans une pièce sombre.

#### [Vrai cinéma] :

Reproduit la qualité de l'image d'origine avec précision sans aucune révision.

#### [Personnalisé] :

Permet d'ajuster chaque élément du menu manuellement selon votre qualité d'image préférée.

- Les options suivantes peuvent être réglées et mémorisées pour chaque mode.

[Rétro-éclairage] / [Contraste] / [Luminosité] / [Couleur] / [Teinte] / [Netteté] / [Température de couleur] / [Couleur vive] / [Commande adapt. rétroécl.] / [Sonde de temp. ambiante] / [Réduction du bruit] / [Remasterisation MPEG] / [Remaster. résolution] / [Remastér. plage dynamique] / [Intelligent Frame Creation] / [Fluidifier le mouvement]

- Pour plus d'informations relatives aux autres éléments, reportez-vous à [AIDE] (Rechercher par objet > Paramètres > Image).
- Pour réinitialiser le [Mode Image] actuel aux paramètres par défaut  
➔ [Réinitialiser par défaut] dans le menu Image

## ■ Son

### 1 Affichez le menu et sélectionnez [Son]



### 2 Sélectionnez [Mode sonore]



### 3 Sélectionnez le mode son

Vous pouvez sélectionner votre mode favori pour chaque entrée.

#### [Standard] :

Assurer une qualité sonore correcte pour tous les types de scènes.

#### [Musique] :

Améliore la qualité sonore pour regarder des vidéos musicales, etc.

#### [Ambiance] :

Améliore les effets spatiaux et offre un son clair.

#### [Utilisateur] :

Permet d'ajuster manuellement le son en utilisant l'égaliseur afin de convenir à votre qualité sonore préférée.

Les options suivantes peuvent être réglées et mémorisées pour chaque mode.

[Grave] / [Aigu] / [Surround] / [Bass Boost]

Pour le mode Utilisateur, [Equalizer] est disponible dans le menu Son au lieu de [Grave] et [Aigu]. Sélectionnez [Equalizer] et ajustez la fréquence.

- Cette fonction est effective uniquement pour le son des haut-parleurs de la TV.
- Pour plus d'informations relatives aux autres éléments, reportez-vous à [AIDE] (Rechercher par objet > Paramètres > Son).
- Pour réinitialiser le [Mode sonore] actuel aux paramètres par défaut  
➔ [Réinitialiser par défaut] dans le menu Son

# Refaire le réglage depuis le menu Configuration

Règle à nouveau automatiquement toutes les chaînes captées dans la zone.

- Cette fonction est disponible si le réglage de chaîne est déjà exécuté.
- Seul le mode sélectionné est réglé. Tous les réglages de syntonisation précédents sont effacés.
- Le code PIN de verrouillage parental est requis pour régler de nouveau les chaînes verrouillées.
- Si le réglage n'a pas été complètement exécuté  
➔ **[Installation manuelle chaînes] dans [Réglage menu] (menu Configuration)**
- Pour plus de détails, reportez-vous à [AIDE] (Rechercher par objet > Visionnage > Réglage et édition des chaînes > Installation auto chaînes).

## DVB-S

### 1 Sélectionnez DVB-S

TV

### 2 Affichez le menu et sélectionnez [Configuration]



### 3 Sélectionnez [Installation chaînes DVB-S]

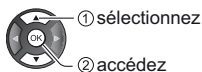

### 4 Choisissez [Antenne] et [Configuration LNB]

|                            |            |
|----------------------------|------------|
| Installation chaînes DVB-S |            |
| :                          |            |
| Antenne                    | DiSEqC 1.0 |
| Configuration LNB          |            |
| :                          |            |

- 1 Sélectionnez [Antenne] et réglez
- 2 Sélectionnez [Configuration LNB]
  - Sélectionnez [Mode double tuner], puis réglez sur [Activé] pour utiliser la fonction double tuner.
- 3 Choisissez [LNB] et [Satellite]
  - Sélectionnez [IN 1] / [IN 2] dans [Signal d'entrée] pour régler chaque tuner.

#### 4 Mémorisez



### 5 Sélectionnez [Installation auto chaînes]



### 6 Choisissez [Mode recherche] / [Mode scan]

- Après paramètres, sélectionnez [Lancer balayage].

### 7 Un écran de confirmation s'affiche et appuyez sur la touche OK pour lancer la Configuration auto (les réglages se font automatiquement)

Une fois l'opération terminée, la chaîne qui se trouve sur la position la plus basse s'affiche.

## DVB-C, DVB-T, Analogique

### 1 Sélectionnez DVB-C, DVB-T ou Analogique

TV

### 2 Affichez le menu et sélectionnez [Configuration]



### 3 Sélectionnez [Installation chaînes DVB-C], [Installation chaînes DVB-T] ou [Installation chaînes analog.]



- Le nom des menus dépend du mode TV.

### 4 Sélectionnez [Installation auto chaînes]

### 5 Choisissez [Réglages installation auto des chaînes DVB-C] (DVB-C)

- Après paramètres, sélectionnez [Lancer balayage].

### 6 Un écran de confirmation s'affiche et appuyez sur la touche OK pour lancer la Configuration auto (les réglages se font automatiquement)

Une fois l'opération terminée, la chaîne qui se trouve sur la position la plus basse s'affiche.

## 1 Sélectionnez DVB-via-IP

TV

## 2 Affichez le menu et sélectionnez [Configuration]

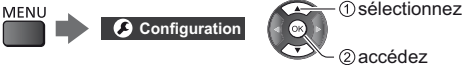

## 3 Sélectionnez [Installation chaînes DVB-via-IP]

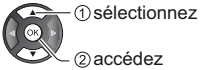

## 4 Sélectionnez [Installation auto chaînes]

## 5 Un écran de confirmation s'affiche, appuyez ensuite sur la touche OK pour valider

## 6 Sélectionnez un serveur dans [Liste de serveurs]

## 7 Sélectionnez [Paramètres client]

- Sélectionnez l'environnement réseau entre le client et le serveur

## 8 Sélectionnez [Recherche de chaînes]

## 9 Réglez [Mode de recherche DVB-via-IP] et sélectionnez [Début ATP]

- Choisissez Configuration DVB-via-IP pour régler les chaînes DVB.

Une fois l'opération terminée, la chaîne qui se trouve sur la position la plus basse s'affiche.

# Régler et éditer les chaînes

Vous pouvez régler de nouveau les chaînes, créer des listes de chaînes favorites, ignorer les chaînes non désirées, etc.

- Pour plus de détails, reportez-vous à [AIDE] (Rechercher par objet > Visionnage > Réglage et édition des chaînes).

## 1 Sélectionnez le mode

TV

## 2 Affichez le menu et sélectionnez [Configuration]

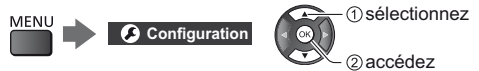

## 3 Sélectionnez [Installation chaînes DVB-S], [Installation chaînes DVB-C], [Installation chaînes DVB-T], [Installation chaînes DVB-via-IP] ou [Installation chaînes analog.]

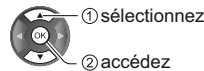

- Le nom des menus dépend du mode TV.

## [Editeur de la liste des chaînes]

- Pour des informations sur [Liste des chaînes] (Analogique), consultez [AIDE] (Rechercher par objet > Visionnage > Réglage et édition des chaînes > Editeur de la liste des chaînes).

### ■ Modifier les chaînes DVB

Vous pouvez modifier la liste de toutes les chaînes DVB en ajoutant / en supprimant et déplaçant des chaînes.

- Les chaînes qui ne sont pas dans la liste de toutes les chaînes DVB ne peuvent s'afficher qu'avec cette fonction.

## 1 Sélectionnez une chaîne à modifier (☐) : chaîne cryptée)

Exemple: DVB-S



- Pour basculer / déplacer la position de chaîne



Définissez le nouvel emplacement



ou



Mémorisez



Pour supprimer la chaîne



Pour supprimer toutes les chaînes



- Pour ajouter une chaîne

Sélectionnez une chaîne dans [Chaines trouvées].



Ajoutez-le à Toutes les chaînes DVB



- Pour classer les noms de chaîne par ordre alphabétique
- Pour ajouter toutes les chaînes (selon disponibilité)



(Vert)  
(selon le diffuseur)

- Pour ajouter plusieurs chaînes consécutives à la liste en une seule fois (selon disponibilité)



- Pour changer la catégorie de [Chaines trouvées]

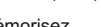

## 2 Mémorisez

BACK/  
RETURN



- Pour partager la liste des chaînes (DVB-S) ➔ **[Échanger la liste des chaînes] dans [Autres réglages] (menu Configuration)**
  - Suivez les instructions à l'écran.
  - Pendant l'utilisation, retirez les autres périphériques USB que la carte mémoire flash USB utilisée pour cette fonction.

### Remarque

- Si un magnétoscope est raccordé uniquement au moyen du câble RF en mode Analogique, éditez [VCR].

## [Édition des favoris]

### ■ Liste de vos chaînes DVB favorites

Créez vos listes de chaînes favorites parmi les divers diffuseurs (jusqu'à 4 : [Favori]1 à 4).

Les listes de favoris sont disponibles sous "Catégorie" dans la bannière d'informations et l'écran Guide des programmes.

#### 1 Sélectionnez une chaîne à ajouter à la liste

( : chaîne cryptée)

Exemple: DVB-S



- Pour classer les noms de chaîne par ordre alphabétique



- Pour afficher d'autres favoris



- Pour changer la catégorie



#### 2 Ajoutez-la à la liste des Favoris

Exemple: DVB-S



- Pour ajouter plusieurs chaînes consécutives à la liste en une seule fois

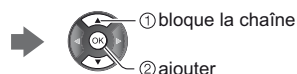

- Pour ajouter toutes les chaînes à la liste

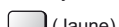

#### 3 Mémorisez

BACK/  
RETURN



## ■ Pour modifier la liste des favoris DVB

Vous pouvez modifier la liste des favoris pendant que le curseur se trouve sur la chaîne dans la liste des favoris.

- Pour déplacer la chaîne

 (Vert)



Sélectionnez le nouvel emplacement



Mémorisez

 (Vert)

- Pour supprimer la chaîne

 (Bleu)

- Pour supprimer toutes les chaînes

 (Jaune)

- Pour nommer les favoris

 (Rouge)



Saisissez les caractères (10 caractères maximum)

Entrée utilisateur  
Nom

 ① sélectionnez

② validez



Mémorisez

BACK/  
RETURN



## [Actualiser liste chaînes]

En mettant à jour la liste des chaînes DVB, vous pouvez ajouter de nouvelles chaînes, effacer des chaînes supprimées ou modifier le nom et la position de chaînes automatiquement.

- La liste des chaînes est mise à jour tout en préservant vos réglages dans [Édition des favoris], [Liste des chaînes], [Verrouillage parental], etc.
- Selon l'état du signal, il est possible que l'actualisation ne fonctionne pas correctement.

## Multi fenêtres

Affichez deux fenêtres en même temps pour voir les programmes télévisés ou l'entrée externe (AV / COMPONENT / HDMI) comme indiqué ci-dessous (exemple).

- Pour plus de détails, reportez-vous à [AIDE] (Rechercher par objet > Fonctions > Multi fenêtres)

## Affichez [Apps] et sélectionnez [Multi fenêtres]

APPS



 ① sélectionnez

② accédez

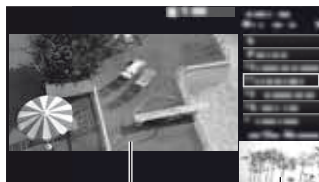

Écran principal

Écran secondaire



# Verrouillage parental

Vous pouvez verrouiller des chaînes spécifiques ou des bornes d'entrée AV pour en restreindre l'accès.

Un message s'affiche lors de la sélection de la chaîne / entrée verrouillée. Saisissez le code PIN pour permettre le visionnement.

- Pour plus de détails, reportez-vous à [AIDE] (Rechercher par objet > Fonctions > Verrouillage parental).

## 1 Affichez le menu et sélectionnez [Configuration]



## 2 Sélectionnez [Verrouillage parental]

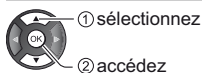

### 1 Entrez le code PIN (4 chiffres)



- Saisissez le code PIN deux fois lors de la première configuration.
- Notez le code PIN au cas où vous l'oublieriez.
- Il se peut que "0000" soit mémorisé comme code PIN par défaut, suivant le pays sélectionné.

### 2 Sélectionnez [Liste chaînes] et réglez la chaîne ou l'entrée à verrouiller

| Liste des chaînes contrôlé parental TV et AV |            | Classement 123... |      |
|--|------------|-------------------|------|
| Nom  | Entrée     | Type              | Lock |
| 101 BBC1 Wales                               | DVB-C      | TV gratuite       | 🔒    |
| 7 BBC1 FRANCE                                | DVB-T      | TV gratuite       | 🔒    |
| 14 E4C                                       | DVB-T      | TV gratuite       | 🔒    |
| VCR  | Analogique | Analogique        | 🔒    |
| 1 BBC1                                       | Analogique | Analogique        | 🔒    |
| 2 ****                                       | Analogique | Analogique        | 🔒    |
| HDMI1  | Externe    | AV                | 🔒    |

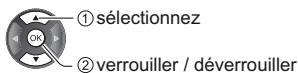

Apparaît lorsque la chaîne ou l'entrée est verrouillée

- Pour tout verrouiller  (Vert)
- Pour tout déverrouiller  (Jaune)
- Pour classer les noms de chaîne par ordre alphabétique  (Rouge)
- Pour passer au haut de l'entrée / du groupe d'entrées suivant  (Bleu)

# Regarder les entrées externes

Raccordez l'appareil externe (VCR, DVD, etc.) pour en visionner les données via l'entrée.

- Pour plus de détails, reportez-vous à [AIDE] (Rechercher par objet > Visionnage > Appareil externe).

## 1 Affichez le menu Sélection d'entrée



## 2 Sélectionnez le mode d'entrée de la connexion à l'appareil



- Vous pouvez également sélectionner l'entrée en appuyant sur la touche AV. Appuyez plusieurs fois jusqu'à ce que l'entrée désirée soit sélectionnée.
- Vous pouvez sélectionner [COMPONENT] et [VIDEO] dans [AV].

## Commander un autre appareil à l'aide de la télécommande du téléviseur

Vous pouvez contrôler le contenu dans le Lecteur multimédia / serveur multimédia, les fonctions d'enregistrement ou les appareils raccordés à l'aide des boutons suivants de la télécommande de ce téléviseur.



### ■ Comment changer le code

Chaque produit Panasonic dispose de son propre code de télécommande. Changez le code en fonction du produit à utiliser.

- Appuyez de manière continue sur le Commutateur de mode de veille Activé / Désactivé pendant les opérations suivantes

Saisissez le code approprié, en vous reportant au tableau ci-dessous



Modifiez

| Type d'équipement, fonctionnalités   | Code                      |
|--|---------------------------|
| Enregistreur DVD, Lecteur DVD, Lecteur disque Blu-ray  | 70                        |
| Lecteur home cinéma, Système de cinéma maison Blu-ray  | 71                        |
| VCR  | 72                        |
| Utilisation dans les fonctions Enregistrement disque dur USB, Lecteur multimédia, DLNA ou VIERA Link | 73<br>(valeur par défaut) |

## Afficher le télétexte

Les services de télétexte sont des informations textuelles fournies par le diffuseur.

Les fonctions peuvent varier suivant le diffuseur.

- Pour plus de détails, reportez-vous à [AIDE] (Rechercher par objet > Visionnage > Télétexte).

### ■ Mode TOP (pour une diffusion de texte TOP)

TOP améliore considérablement le service de télétexte standard, en facilitant la recherche et en fournissant un guide efficace.

- Survol rapide des informations de télétexte disponibles
- Sélection facile du sujet, étape par étape
- Informations d'état de page en bas de l'écran
- Page du haut / bas disponible  
 (Rouge) /  (Vert)
- Pour sélectionner parmi les blocs de sujets  
 (Bleu)
- Pour sélectionner le sujet suivant à l'intérieur du bloc de sujets  
 (Après le dernier sujet, la sélection passe au bloc de sujets suivant.)  
 (Jaune)

### ■ Mode FLOF (FASTTEXT)

(pour une diffusion FLOF (FASTTEXT))

En mode FLOF, quatre sujets de couleurs différentes apparaissent en bas de l'écran. Pour obtenir plus d'informations sur l'un de ces sujets, appuyez sur la touche de couleur correspondante. Ce service permet d'accéder facilement aux informations relatives aux sujets présentés.

### ■ Mode Liste

En mode Liste, quatre numéros de page de couleurs différentes apparaissent en bas de l'écran. Chacun de ces numéros peut être modifié et enregistré dans la mémoire du téléviseur.

### ■ Pour changer de mode

- ➔ [Télétexte] dans [Affichage réglages] (menu Configuration)

## 1 Passez à Télétexte

TEXT



- Affiche la page d'index (le contenu varie suivant le diffuseur).

Numéro de sous-page

<< 01 02 03 04 05 06 07 >>

P100

17:51 28 Fev

Heure / date

TELETEXT  
INFORMATION

Barre de couleur

Numéro de page actuel

## 2 Sélectionnez la page

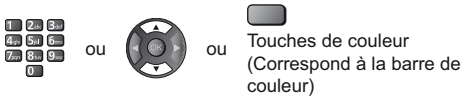

### ■ Pour regarder la télévision et le télétexte dans deux fenêtres en même temps

- Les commandes ne sont exécutables que dans l'écran télétexte.

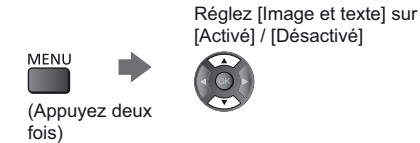

### ■ Pour régler le contraste



### ■ Pour retourner au mode TV



# Utiliser le Guide TV

Guide TV - Le guide électronique des programmes (EPG) présente à l'écran une grille des programmes actuellement diffusés et des émissions à venir pour les sept prochains jours (selon le diffuseur).

- La première fois que vous allumez le téléviseur, ou s'il est resté éteint pendant plus d'une semaine, le Guide des programmes peut mettre un certain temps à apparaître complètement.
- Non valide pour analogique
- Pour plus de détails, reportez-vous à [AIDE] (Rechercher par objet > Visionnage > Guide TV).

## 1 Sélectionnez DVB-S, DVB-C, DVB-T ou DVB-via-IP



## 2 Affichez le Guide TV



- Pour changer la présentation. ([Paysage] / [Portrait])  
OPTION



Affichez [Paysage] pour voir plusieurs chaînes.

Affichez [Portrait] pour voir une chaîne à la fois.

- La disponibilité de cette fonction varie suivant le pays sélectionné.

Exemple : [Paysage]

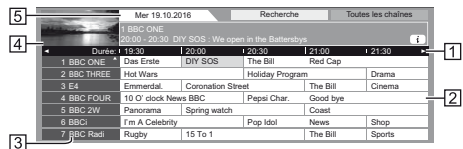

1 Durée

2 Programme

3 Position et nom de la chaîne

4 Écran TV

5 Date



Pour regarder le programme

### 1 Sélectionnez le programme actuel



① sélectionnez

② accédez

- Le programme actuel est affiché dans le coin supérieur gauche de l'écran.

## 2 Sélectionnez [Voir programme]

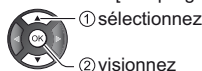

- Pour utiliser [Programmation minuterie] ou [Enregistrement signal supporté] (selon disponibilité) ➔ (p. 38)

### ■ [Programmation minuterie]

#### Sélectionnez le programme à venir

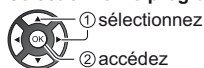

- Pour vérifier / modifier / annuler un événement programmé ➔ (p. 38)

### ■ Pour retourner au mode TV

EXIT



# Enregistrement avec un disque dur USB

Vous pouvez enregistrer les programmes télévisés numériques sur le disque dur USB et avoir le plaisir de les regarder de différentes façons.

- Pour plus de détails, reportez-vous à [AIDE] (Rechercher par objet > Enregistrement).

### ■ Préparatifs

Raccordez le disque dur USB au port USB 1 avec le câble USB.

- Veillez à retirer le couvercle du câble avant de brancher ou de débrancher les câbles.
- Préparez le disque dur USB pour un usage exclusif avec ce téléviseur.
- Assurez-vous de raccorder le disque dur USB à la prise de courant.
- Pour retirer en toute sécurité le disque dur USB du téléviseur  
➔ [Retirer USB en sécurité] dans [Config. Périph. USB] (menu Configuration)
- Vérifiez que le type de terminal et les fiches des câbles sont corrects pour la connexion.

Prise de courant

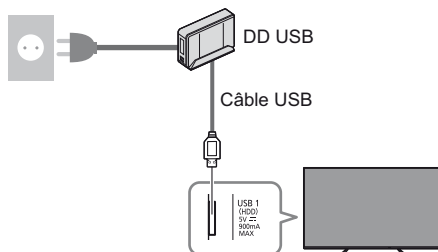

## Réglage du disque dur USB

Formatez et configurez le disque dur USB avec ce téléviseur pour pouvoir l'utiliser à des fins d'enregistrement.

- Veuillez noter que le disque dur USB sera formaté et que toutes les données qu'il contient seront supprimées après cette configuration.
- Avant le réglage, raccordez le disque dur USB et assurez-vous de le mettre en marche.

## 1 Affichez le menu et sélectionnez [Configuration]



## 2 Sélectionnez [Config. Périph. USB]

- 1 sélectionnez
- 2 accédez

## 3 Sélectionnez le disque dur USB à utiliser pour l'enregistrement et lancez la procédure de configuration

| Config. Périph. USB |     |
|---------------------|-----|
| Produit             | Nom |
| USB Drive A         |     |
| USB Flash Disk      |     |

- 1 sélectionnez
  - 2 lancer la configuration
- Suivez les instructions à l'écran.

## Enregistrement

### 1 Affichez le menu et sélectionnez [Configuration]

- MENU → **Configuration**
- 1 sélectionnez
  - 2 accédez

### 2 Sélectionnez [Réglages enregistrement]

- 1 sélectionnez
- 2 accédez

#### [Enregistrement une touche]

Enregistre immédiatement l'émission en cours sur le disque dur USB.

- Vérifiez que le code de la télécommande est "73" (p. 33).

#### Sélectionnez la durée d'enregistrement maximale

| Réglages enregistrement               |
|---------------------------------------|
| Enregistrement une touche 180 minutes |
| ⋮                                     |

- 1 sélectionnez
- 2 accédez / mémorisez

#### ■ Pour lancer l'Enregistrement une touche



#### [REW LIVE TV]

Enregistre continuellement le programme en cours sur le disque dur USB avec une durée d'enregistrement maximale.

- Vérifiez que le code de la télécommande est "73" (p. 33).

#### Sélectionnez [Automatique] pour lancer [REW LIVE TV].

| Réglages enregistrement |             |
|-------------------------|-------------|
| ⋮                       |             |
| REW LIVE TV             | Automatique |

- 1 sélectionnez
- 2 accédez / lancez [REW LIVE TV]

- Lorsque vous sélectionnez [Automatique], l'enregistrement démarre automatiquement.
- Il est possible que l'enregistrement ne démarre pas si un autre enregistrement est en cours, que le signal TV est faible ou qu'aucune image ne s'affiche.

#### ■ Pour utiliser [REW LIVE TV]

- Pour effectuer une pause
- Pour effectuer une recherche arrière (jusqu'à 90 minutes)
- Après une pause ou une recherche arrière, les touches suivantes peuvent être utilisées.

- 1 Recherche vers l'arrière
- 2 Lecture / Pause
- 3 Recherchez vers l'avant
- 4 Retour au programme en cours

#### ■ Pour arrêter [REW LIVE TV]

| Réglages enregistrement |             |
|-------------------------|-------------|
| ⋮                       |             |
| REW LIVE TV             | Automatique |
|                         | Désactivé   |

- 1 sélectionnez [Désactivé]
- 2 mémorisez

- Si vous arrêtez [REW LIVE TV], le contenu enregistré pour [REW LIVE TV] sera effacé.
- [REW LIVE TV] est arrêté et le contenu enregistré est supprimé automatiquement dans les situations suivantes :

(Même si [REW LIVE TV] s'arrête dans les situations suivantes, aussi longtemps que le réglage est maintenu sur [Automatique], le nouvel enregistrement démarre automatiquement si les conditions d'enregistrement le permettent.)

- Autres chaînes sélectionnées
- Chaîne verrouillée sélectionnée
- Chaîne non valide sélectionnée
- Aucun signal TV
- Entrée externe sélectionnée
- Lorsqu'une application en plein écran (Guide des programmes, Lecteur multimédia, AIDE, etc.) est lancée
- Lorsque le téléviseur passe en mode veille ou s'éteint

# Programmation de la minuterie

Cette fonction vous permet de choisir les programmes que vous souhaitez enregistrer sur le disque dur USB.

- Pour plus de détails, reportez-vous à [AIDE] (Rechercher par objet > Enregistrement > Programmation minuterie).

## 1 Sélectionnez DVB-S, DVB-C, DVB-T ou DVB-via-IP



## 2 Affichez le menu et sélectionnez [Minuterie]



## 3 Sélectionnez [Programmation minuterie]

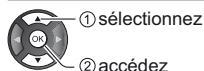

## 4 Commencez à procéder aux réglages



[Enr. DD USB] :

Enregistre le programme sur un disque dur USB.

Pour sélectionner le module IC approprié pour le programme à enregistrer

(Jaune)

## 5 Sélectionnez et réglez l'option (chaîne, date, heure de début, heure de fin)

- [3] et [5] peuvent aussi être saisis à l'aide des touches numériques.

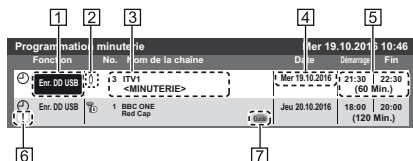

[1] Fonction [Enr. DD USB]

[2] mode TV

- [ ] : DVB-S
- [ ] : DVB-C
- [ ] : DVB-T
- [ ] : DVB-via-IP

- Vous ne pouvez pas changer le mode dans le menu.

- [3] Position de la chaîne, nom de la chaîne, etc.
- [4] Date
- [5] Heure de début / Heure de fin / Durée (affichage automatique)
- [6] ! : événements programmés en chevauchement
- [7] [Enregistrement signal supporté] (selon disponibilité)

- Cette fonction est la Programmation de la minuterie qui est commandée par les informations du Guide des programmes ; si les heures de début et de fin sont modifiées par le diffuseur, l'événement de programmation de la minuterie suivra la modification. Remarquez que cette fonction ne fonctionne de façon fiable que si les informations reçues des diffuseurs sont correctes.

## 6 Mémorisez



### ■ Pour éditer un événement programmé

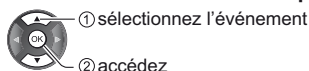

Corrigez selon besoin

- Pour supprimer un événement programmé



# Utilisation du Lecteur multimédia

Le Lecteur multimédia vous permet d'afficher des fichiers photo, de lire des fichiers vidéo et audio enregistrés sur la carte mémoire flash USB / disque dur USB / périphérique réseau, et le contenu enregistré avec ce téléviseur vers le disque dur USB formaté.

- Pour plus de détails, reportez-vous à [AIDE] (Rechercher par objet > Lecteur multimédia).

Vue Liste Facile:

Images / films enregistrés avec des appareils photo numériques sont affichés.

Vue Mixe Dossiers:

Tous les fichiers groupés par dossier sont affichés.

Mode TV enregistré (Pour le disque dur USB exclusif):

Les émissions de télévision enregistrées avec ce téléviseur sur le disque dur USB sont lues.

## ■ Pour insérer ou retirer la carte mémoire flash USB

- Assurez-vous de retirer le couvercle du câble avant d'insérer ou de retirer la carte mémoire flash USB

Assurez-vous du bon alignement lors de l'insertion ou du retrait.

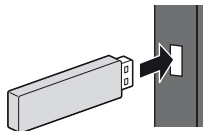

- Connectez la carte mémoire flash USB au port USB 1, 2 ou 3.
- Pour retirer en toute sécurité la carte mémoire flash USB du téléviseur  
➔ [Retirer USB en sécurité] dans [Config. Périph. USB] (menu Configuration)

- Vérifiez que le type de terminal et de périphérique est correct pour la connexion.
- Pour la connexion du disque dur USB ➔ (p. 36)

## 1 Insérez la carte mémoire flash USB dans le téléviseur

- Pour lire le contenu du disque dur USB / périphérique réseau, assurez-vous que la connexion et les réglages sont terminés.

## 2 Affichez [Écran d'accueil] et sélectionnez [Périphériques]

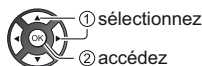

## 3 Sélectionnez le périphérique (carte mémoire flash USB / disque dur USB / périphérique réseau)

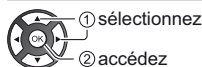

- Lorsqu'un écran de confirmation au sujet du périphérique réseau s'affiche, saisissez le nom d'utilisateur / mot de passe pour valider.

## 4 Sélectionnez le contenu

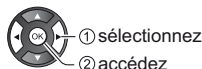
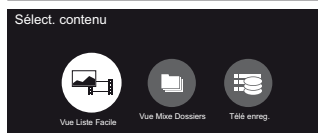

## 5 La fenêtre des miniatures s'affiche

Exemple:

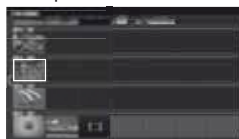

- Pour afficher / cacher les informations du fichier mis en surbrillance



### Remarque

- Sélectionnez le périphérique et le contenu appropriés pour la lecture de chaque fichier.
- Vous pouvez utiliser les touches suivantes pendant la lecture. Vérifiez que le code de la télécommande est "73" (p. 33).



# Utilisation d'un réseau domestique

## DLNA®

Ce téléviseur est un produit DLNA Certified™.

DLNA (Digital Living Network Alliance) est une norme qui facilite l'électronique numérique DLNA Certified et la rend plus pratique à utiliser sur un réseau domestique. Pour en savoir plus, rendez-vous sur [www.dlna.org](http://www.dlna.org).

Pour utiliser les fonctionnalités DLNA, vous avez besoin d'un environnement réseau domestique et vous pouvez utiliser les fonctionnalités sans environnement réseau à large bande.

- Pour plus de détails, reportez-vous à [AIDE] (Rechercher par objet > Réseau).

## Connexions réseau

### ■ Connexion sans fil (pour DLNA et le service Internet)

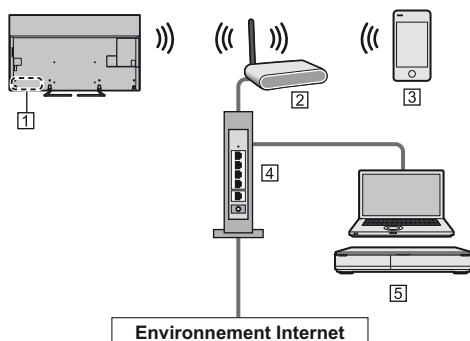

- 1 Réseau local sans fil intégré
- 2 Point d'accès
- 3 Smartphone, etc.
- 4 Concentrateur / routeur
- 5 Serveur de médias DLNA Certified (PC, etc.)

### ■ Connexion câblée (pour DLNA et le service Internet)

- Veuillez retirer le couvercle du câble / couvercle de la borne avant de brancher ou de débrancher les câbles.

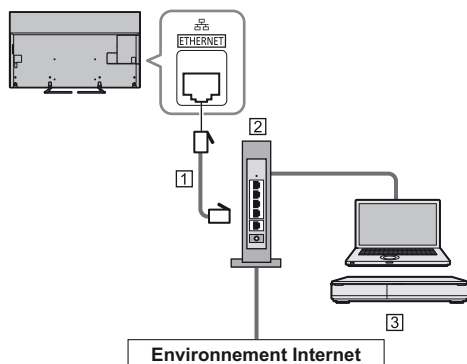

- 1 Câble LAN (blindé)
  - Utilisez le câble LAN STP (Shielded Twist Pair).
- 2 Concentrateur / routeur
- 3 Serveur de médias DLNA Certified (PC, etc.)

## Configuration du réseau

- Vérifiez que les connexions sont terminées avant de démarrer la configuration Réseau.

### 1 Affichez le menu et sélectionnez [Réseau]



### 2 Sélectionnez [Connexion réseau]

- Suivez les instructions à l'écran.

## Utilisation des fonctionnalités DLNA®

- Vérifiez que la configuration du serveur multimédia, des connexions réseau et des paramètres réseau est terminée.

### ■ Lecture du contenu partagé enregistré sur le serveur multimédia

Enregistrez des photos, des vidéos ou de la musique sur le serveur multimédia DLNA Certified connecté à votre réseau domestique. Vous pouvez ensuite profiter de ce contenu sur ce téléviseur.

### 1 Affichez [Écran d'accueil] et sélectionnez [Périphériques]

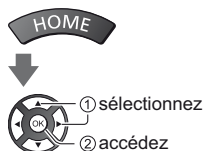



## 2 Sélectionnez le serveur multimédia

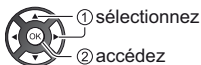

## 3 Sélectionnez le fichier

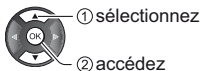

- Selon les conditions du serveur multimédia, vous devrez peut-être sélectionner le dossier avant de sélectionner le fichier.
- Pour afficher / cacher les informations du fichier mis en surbrillance



### Remarque

- Les fichiers non lisibles sont aussi répertoriés, mais ne peuvent pas être sélectionnés.
- Vous pouvez utiliser les touches suivantes pendant la lecture. Vérifiez que le code de la télécommande est "73" (p. 33).



### ■ Lire le contenu partagé sur ce téléviseur avec l'équipement réseau DMC (contrôleur multimédia numérique)

Vous pouvez profiter du contenu enregistré sur le serveur multimédia en utilisant l'équipement réseau DMC connecté à votre réseau domestique.

- Pour plus de détails, reportez-vous à [AIDE] (Rechercher par objet > Réseau).

### ■ Partager le contenu de ce téléviseur avec un autre équipement réseau

Vous pouvez profiter du contenu de cette télévision avec un autre équipement de réseau connecté à votre réseau domestique.

- Pour plus de détails, reportez-vous à [AIDE] (Rechercher par objet > Réseau).

# FAQ

---

Avant de demander de l'aide, essayez d'abord de régler le problème en vous reportant à ces instructions simples.

- Pour plus de détails, reportez-vous à [AIDE] (Assistance > FAQ).

---

## Le téléviseur ne s'allume pas

- Vérifiez que le câble d'alimentation est branché sur le téléviseur et sur la prise secteur.

---

## Le téléviseur entre en "Mode de veille"

- La fonction de mise en veille automatique est activée.

---

## La télécommande ne fonctionne pas ou fonctionne de manière sporadique

- Les piles sont-elles bien insérées ? ➔ (p. 23)
- Le téléviseur a-t-il été allumé ?
- Les piles sont peut-être faibles. Remplacez-les par des piles neuves.
- Pointez la télécommande directement vers le capteur de signal de télécommande du téléviseur (dans un rayon de 7 m et sous un angle de 30 degrés du capteur de signal).
- Placez le téléviseur à l'écart des rayons du soleil ou autres sources de lumière intense, pour éviter qu'ils ne brillent sur le capteur de signal de télécommande du téléviseur.

---

## Aucune image ne s'affiche

- Vérifiez que la TV est allumée.
- Vérifiez que le câble d'alimentation est branché sur le téléviseur et sur la prise secteur.
- Vérifiez que le bon mode d'entrée est sélectionné.
- Vérifiez que le réglage de [AV] ([COMPONENT] / [VIDEO]) dans [Sélection d'entrée] correspond au signal émis par l'appareil externe.
- L'option [Rétro-éclairage], [Contraste], [Luminosité] ou [Couleur] du menu Image est-elle réglée sur la valeur minimum ?
- Vérifiez que tous les câbles requis sont installés et que toutes les connexions sont fermement établies.

---

## Une image anormale s'affiche

- Un auto-test est intégré dans le téléviseur. Permet d'établir un diagnostic des problèmes d'image ou de son.  
➔ [Auto-évaluation du téléviseur] (menu Aide)
- Éteignez le téléviseur à l'aide de son interrupteur d'alimentation, puis rallumez-le.
- Si le problème persiste, initialisez tous les réglages.  
➔ [Réglage usine] dans [Menu système] (menu Configuration)

---

## L'image ou le son d'un appareil externe sont anormaux lorsqu'il est raccordé par la borne HDMI

- Réglez [Configuration auto HDMI] (menu Configuration) sur [Mode1] ➔ (p. 18)

---

## Des parties du téléviseur chauffent

- Des parties du téléviseur peuvent chauffer. Ces augmentations de température ne posent aucun problème en termes de performances ou de qualité.

---

## Si vous le poussez avec le doigt, le panneau d'affichage bouge légèrement et fait du bruit

- Un léger espace est présent autour du panneau afin d'éviter son endommagement. Il ne s'agit pas d'un dysfonctionnement.

# Entretien

Retirez tout d'abord la fiche du cordon d'alimentation de la prise de courant.

## Panneau d'affichage, Coffret, Piédestal

### Entretien régulier :

Essayez doucement la surface du panneau d'affichage, du coffret ou du piédestal à l'aide d'un chiffon doux pour nettoyer la saleté ou les empreintes.

### Pour la saleté récalcitrante :

- (1) Dépoussiérez d'abord la surface.
- (2) Imbibez un chiffon doux avec de l'eau pure ou un détergent neutre dilué (1 volume de détergent pour 100 volumes d'eau).
- (3) Essorez bien le chiffon. (Veillez à ce que les liquides n'entrent pas dans le téléviseur car ceci pourrait causer des défaillances du produit.)
- (4) Nettoyez soigneusement l'humidité et toute trace récalcitrante.
- (5) Enfin, essayez toute trace d'humidité.

### Attention

- N'utilisez pas de chiffon rêche et ne frottez pas trop vivement la surface, cela pourrait rayer cette dernière.
- Veillez à ne pas soumettre les surfaces du téléviseur à un insecticide, un solvant, un diluant ou d'autres substances volatiles. Ceci pourrait altérer le fini de la surface ou provoquer le pelage de la peinture.
- La surface du panneau d'affichage a reçu un traitement spécial et peut s'abîmer facilement. Ne cognez pas ou ne rayez pas la surface avec vos ongles ou des objets rigides.
- Évitez tout contact prolongé du coffret et du piédestal avec une substance en caoutchouc ou en PVC. Ceci pourrait altérer le fini de la surface.

## Fiche du cordon d'alimentation

Essayez régulièrement la fiche du cordon d'alimentation avec un chiffon sec. Humidité et poussière peuvent être à l'origine d'un incendie ou d'une électrocution.

# Caractéristiques

## ■ Téléviseur

### Numéro de modèle

(Modèle 40 pouces): TX-40EXW734

(Modèle 50 pouces): TX-50EXW734

(Modèle 58 pouces): TX-58EXW734

(Modèle 65 pouces): TX-65EXW734

### Dimensions (L × H × P)

(Modèle 40 pouces)

895 mm × 569 mm × 315 mm (avec le piédestal)

895 mm × 514 mm × 40 mm (téléviseur uniquement)

(Modèle 50 pouces)

1 115 mm × 702 mm × 315 mm (avec le piédestal)

1 115 mm × 647 mm × 40 mm (téléviseur uniquement)

(Modèle 58 pouces)

1 290 mm × 808 mm × 352 mm (avec le piédestal)

1 290 mm × 753 mm × 41 mm (téléviseur uniquement)

(Modèle 65 pouces)

1 457 mm × 896 mm × 448 mm (avec le piédestal)

1 457 mm × 841 mm × 52 mm (téléviseur uniquement)

### Poids

(Modèle 40 pouces)

12,5 kg Net (avec le piédestal)

11,0 kg Net (téléviseur uniquement)

(Modèle 50 pouces)

17,0 kg Net (avec le piédestal)

16,0 kg Net (téléviseur uniquement)

(Modèle 58 pouces)

24,5 kg Net (avec le piédestal)

23,0 kg Net (téléviseur uniquement)

(Modèle 65 pouces)

40,0 kg Net (avec le piédestal)

39,0 kg Net (téléviseur uniquement)

### Source d'alimentation

CA 220 à 240 V, 50 / 60 Hz

### Panneau

Panneau LCD à DEL

### Son

#### Sortie haut-parleurs

20 W (10 W + 10 W)

#### Casque

Mini-prise stéréo M3 (3,5 mm) × 1

## Bornes de connexion

### Entrée AV (COMPONENT / VIDEO)

#### VIDEO

Type de broche RCA × 1

1,0 V[p-p] (75 Ω)

#### AUDIO L - R

Type de broche RCA × 2

0,5 V[rms]

#### Y

1,0 V[p-p] (y compris la synchronisation)

#### PB/CB, PR/CR

±0,35 V[p-p]

### Entrée HDMI 1 / 2 / 3

Connecteurs TYPE A

HDMI1 / 3:

4K, Content Type, Deep Colour, x.v.Colour™

HDMI2:

4K, Content Type, Audio Return Channel, Deep Colour, x.v.Colour™

- Ce téléviseur prend en charge la fonction "HDAVI Control 5".

### Fente pour carte

Fente d'interface commune (compatible IC Plus) × 2

### ETHERNET

RJ45, IEEE802.3 10BASE-T / 100BASE-TX

### USB 1 / 2 / 3

USB 1 : CC ≐ 5 V, Max. 900 mA [SuperSpeed USB (USB 3.0)]

USB 2 / 3 : CC ≐ 5 V, Max. 500 mA [Hi-Speed USB (USB 2.0)]

### Sortie DIGITAL AUDIO

PCM / Dolby Digital, Fibre optique

## Systèmes de réception / Nom de bande

### DVB-S / S2

Services de télévision numérique par satellite (MPEG2, MPEG4-AVC(H.264) et MPEG HEVC(H.265))

Plage des fréquences du récepteur – 950 MHz à 2 150 MHz  
DiSEqC – Version 1.0

### DVB-C

Services de télévision numérique par câble (MPEG2, MPEG4-AVC(H.264) et MPEG HEVC(H.265))

### DVB-T / T2

Services de télévision numérique terrestre (MPEG2, MPEG4-AVC(H.264) et MPEG HEVC(H.265))

### PAL B, G, H, I

### SECAM B, G

### SECAM L, L'

VHF E2 - E12

VHF A - H (ITALIE)

CATV (S01 - S05)

CATV S11 - S20 (U1 - U10)

VHF H1 - H2 (ITALIE)

UHF E21 - E69

CATV S1 - S10 (M1 - M10)

CATV S21 - S41 (Hyperbande)

### PAL D, K

### SECAM D, K

VHF R1 - R2

VHF R3 - R5

VHF R6 - R12

UHF E21 - E69

### PAL 525/60

Lecture des bandes NTSC à partir de certains magnétoscopes PAL (VCR)

### M.NTSC

Lecture à partir de magnétoscopes M.NTSC (VCR)

### NTSC (entrée AV uniquement)

Lecture à partir de magnétoscopes NTSC (VCR)

## Entrée d'antenne parabolique

Connecteur femelle, type F, 75 Ω × 2

## Entrée d'antenne

VHF / UHF

## Conditions de fonctionnement

### Température

0 °C à 35 °C

### Humidité

HR 20 % à 80 % (pas de condensation)

## Réseau local sans fil intégré

### Conformité standard et Gamme de fréquence\*

IEEE802.11a/n

5,180 GHz à 5,320 GHz, 5,500 GHz à 5,580 GHz,  
5,660 GHz à 5,700 GHz

IEEE802.11b/g/n

2,412 GHz à 2,472 GHz

### Sécurité

WPA2-PSK (TKIP/AES)

WPA-PSK (TKIP/AES)

WEP (64 bits/128 bits)

\*: La fréquence et le canal varient en fonction du pays.

#### Remarque

- La conception et les caractéristiques techniques sont sujettes à modification sans préavis. Les poids et dimensions sont approximatifs.
- Pour plus d'informations sur la consommation électrique, la résolution d'affichage, etc., consultez la fiche Produit.
- Pour plus d'informations relatives aux logiciels libres, reportez-vous à [AIDE] (Rechercher par objet > À lire en premier > Avant utilisation > Licence).

#### ■ Lors de l'utilisation de l'applique du support mural

Veillez contacter le revendeur Panasonic le plus proche pour acheter l'applique du support mural recommandée.

- Orifices pour l'installation de l'applique du support mural

Arrière du téléviseur

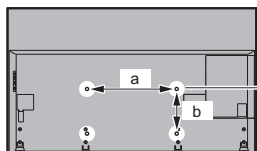

Modèle 40 pouces

a: 200 mm

b: 200 mm

Modèle 50 pouces

Modèle 58 pouces

Modèle 65 pouces

a: 400 mm

b: 200 mm

(Vue latérale)

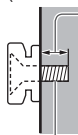

#### Profondeur de vissage

Modèle 40 pouces

minimum: 10 mm

maximum: 17 mm

Modèle 50 pouces

minimum: 10 mm

maximum: 15 mm

Modèle 58 pouces

minimum: 10 mm

maximum: 17 mm

Modèle 65 pouces

minimum: 9 mm

maximum: 30 mm

Diamètre: M6

Vissez pour fixer le téléviseur sur le support mural (non fourni avec le téléviseur)

#### Avertissement

- En utilisant d'autres appliques de fixation au mur ou en en installant vous-même, vous courez le risque de vous blesser ou d'endommager le produit. Pour assurer le bon fonctionnement de l'appareil et par mesure de sécurité, vous devez demander au revendeur ou à un entrepreneur agréé de poser les appliques de fixation au mur. Tout dommage provoqué par une installation sans un installateur qualifié annulera la garantie.
- Lisez soigneusement les instructions qui accompagnent les accessoires en option et soyez

absolument certain de prendre des mesures afin d'éviter que le téléviseur ne tombe.

- Manipulez soigneusement le téléviseur lors de l'installation, car il risque d'être endommagé s'il est soumis à des chocs ou autres forces.
- Soyez prudent lorsque vous fixez les appliques murales au mur. Assurez-vous toujours qu'il n'y a ni câbles électriques ni tuyaux dans le mur avant d'y accrocher l'applique.
- Lorsque le téléviseur n'est plus utilisé, retirez-le de son point de fixation mural pour éviter toute chute et toute blessure.

## L'élimination des équipements et des batteries usagés

**Applicable uniquement dans les pays membres de l'Union européenne et les pays disposant de systèmes de recyclage.**



Apposé sur le produit lui-même, sur son emballage, ou figurant dans la documentation qui l'accompagne, ce pictogramme indique que les piles, appareils électriques et électroniques usagés, doivent être séparées des ordures ménagères.

Afin de permettre le traitement, la valorisation et le recyclage adéquats des piles et des appareils usagés, veuillez les porter à l'un des points de collecte prévus, conformément à la législation nationale en vigueur.

En les éliminant conformément à la réglementation en vigueur, vous contribuez à éviter le gaspillage de ressources précieuses ainsi qu'à protéger la santé humaine et l'environnement.

Pour de plus amples renseignements sur la collecte et le recyclage, veuillez vous renseigner auprès des collectivités locales.

Le non-respect de la réglementation relative à l'élimination des déchets est passible d'une peine d'amende.



### **Note relative au pictogramme à apposer sur les piles (pictogramme du bas) :**

Si ce pictogramme est combiné avec un symbole chimique, il répond également aux exigences posées par la Directive relative au produit chimique concerné.

### **Données du client**

Le numéro de modèle et le numéro de série se trouvent sur la plaque de nom de modèle et l'étiquette de numéro de série situées sur le panneau arrière (lorsque le cache des câbles est retiré). Veuillez noter ce numéro de série dans l'espace ci-dessous et conserver ce mode d'emploi, ainsi que votre reçu d'achat, comme preuve définitive de votre achat, afin de faciliter la procédure d'identification en cas de vol ou de perte, et pour les services de garantie.

Numéro de modèle

Numéro de série

Panasonic Corporation

Web Site: <http://www.panasonic.com>

Français

TQB0E2712D

## Gebruiksaanwijzing Led-tv

40 inch-model



50 inch-model

58 inch-model

65 inch-model



# VIERA

Raadpleeg de [eHELP] (ingebouwde  
bedieningsinstructies) voor gedetailleerde  
instructies.



- Gebruik van de [eHELP] ➔ (p. 25)

Hartelijk dank voor de aankoop van dit Panasonic-product.

Lees deze instructies aandachtig voordat u het product gebruikt en bewaar ze zodat u ze later opnieuw kunt raadplegen.

Lees vóór gebruik aandachtig het gedeelte "Veiligheidsmaatregelen" in deze handleiding.

De afbeeldingen in deze handleiding dienen slechts als voorbeeld.

Zie uw Europese Garantie als u contact wilt opnemen met uw plaatselijke Panasonic-dealer voor assistentie.



- Raadpleeg de [eHELP] (Zoeken op doel > Lees dit eerst > Voordat u het product gebruikt > Licentie) voor informatie over de handelsmerken.

De afbeelding voor TX-58EXW734 wordt, tenzij anders gemeld, in deze handleiding gebruikt. Afhankelijk van het model, kunnen de getoonde illustraties iets verschillen.

## Inhoudsopgave

### Belangrijke informatie

|                                |   |
|--------------------------------|---|
| Belangrijke kennisgeving ..... | 3 |
| Veiligheidsmaatregelen .....   | 4 |

### Quick Start-handleiding

|  |    |
|--|----|
| Accessoires .....                                  | 7  |
| Verbindingen .....                                 | 15 |
| Bedieningsonderdelen .....                         | 22 |
| Automatisch instellen bij het eerste gebruik ..... | 24 |

### Uw VIERA-tv gebruiken

|   |    |
|---|----|
| Tv kijken .....                                     | 25 |
| Gebruik eHELP .....                                 | 25 |
| Menufuncties gebruiken .....                        | 27 |
| Beeld- en geluidsinstellingen wijzigen .....        | 28 |
| Opnieuw afstemmen vanaf het menu instellingen ..... | 29 |
| Afstemmen op en bewerken van kanalen .....          | 30 |
| Meerdere vensters .....                             | 32 |
| Kinderslot .....                                    | 33 |
| Externe invoer bekijken .....                       | 33 |
| Teletekst lezen .....                               | 34 |
| Tv-gids gebruiken .....                             | 35 |
| Opnemen op USB HDD .....                            | 36 |
| Programmering van timer .....                       | 38 |
| Mediaspeler gebruiken .....                         | 39 |
| Thuisnetwerk gebruiken .....                        | 40 |

### Overige informatie

|                           |    |
|---------------------------|----|
| Veelgestelde vragen ..... | 42 |
| Onderhoud .....           | 43 |
| Specificaties .....       | 43 |



# Belangrijke kennisgeving

---

## Kennisgeving over DVB/datatransmissie/ IPTV-functies

- Deze tv is ontworpen om te voldoen aan de normen (stand augustus 2016) van DVB-T/T2 (MPEG2, MPEG4-AVC(H.264) en MPEG HEVC(H.265)) digitale aardse services, DVB-C (MPEG2, MPEG4-AVC(H.264) en MPEG HEVC(H.265)) digitale kabelservices en DVB-S (MPEG2, MPEG4-AVC(H.264) en MPEG HEVC(H.265)) digitale satelliet-services.  
Raadpleeg uw lokale dealer voor de beschikbaarheid van DVB-T-/T2- of DVB-S-services in uw gebied.  
Raadpleeg uw kabelprovider voor de beschikbaarheid van DVB-C-services met deze tv.
- Deze tv werkt mogelijk niet correct met een signaal dat niet voldoet aan de normen voor DVB-T/T2, DVB-C of DVB-S.
- Afhankelijk van het land, het gebied, de zender, de serviceprovider, de satelliet en de netwerkgeving zijn mogelijk niet alle functies beschikbaar.
- Niet alle CI-modules werken goed met deze tv.  
Raadpleeg uw serviceprovider over de beschikbare CI-module.
- Deze tv werkt wellicht niet correct met een CI-module die niet is goedgekeurd door de serviceprovider.
- Afhankelijk van de serviceprovider kunnen extra kosten worden aangerekend.
- Compatibiliteit met toekomstige services is niet gegarandeerd.

---

Panasonic garandeert de werking en prestaties van randapparatuur van derden niet; wij wijzen elke vorm van aansprakelijkheid of schade af die voortvloeit uit de werking en/of prestaties bij gebruik van randapparatuur van dergelijke derde partijen.

---

Het opnemen en afspelen van inhoud op dit of elk ander apparaat kan de toestemming vereisen van de eigenaar van de auteursrechten of andere soortgelijke rechten in die inhoud. Panasonic heeft geen bevoegdheid om u deze toestemming te geven en verleent u deze ook niet, en wijst uitdrukkelijk alle rechten, mogelijkheden of intenties af om een dergelijke toestemming in uw naam te verkrijgen. Het is uw verantwoordelijkheid om ervoor te zorgen dat uw gebruik van dit of elk ander apparaat voldoet aan de toepasselijke wetgeving op auteursrechten in uw land. Raadpleeg die wetgeving voor meer informatie over de relevante wetten en bepalingen die hierop betrekking hebben of neem contact op met de eigenaar van de rechten in de eigendom die u wilt opnemen of afspelen.

---

Dit product is in licentie gegeven onder de AVC-patentportfoliolicentie voor persoonlijk en niet-commercieel gebruik door een consument voor (i) het coderen van video in overeenstemming met de AVC-norm ("AVC Video") en/of (ii) het decoderen van AVC-video die werd gecodeerd door een consument voor persoonlijke en niet-commerciële doeleinden en/of werd verkregen via een videoleverancier die een licentie heeft om AVC-video te leveren. Er is geen licentie verleend, ook niet impliciet, voor enig ander gebruik.

Ga voor meer informatie naar MPEG LA, LLC.

Zie <http://www.mpegla.com>.

---



Dit teken geeft weer dat de constructie van het product dubbel geïsoleerd is.

---



Dit teken geeft weer dat het product werkt onder wisselstroom.

---

Vervoer de tv alleen rechtop.

---

# Veiligheidsmaatregelen

Volg onderstaande waarschuwingen en voorzorgsmaatregelen om het risico op een elektrische schok, brand, schade of letsel te helpen vermijden.

## ■ Stekker en netsnoer

### Waarschuwing

Verwijder de stekker onmiddellijk uit het stopcontact als u iets opvalt dat niet normaal is.

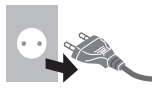

- Deze TV is ontworpen om te werken op  $\sim 220-240$  V wisselstroom 50/60 Hz.
- Steek de stekker van het netsnoer volledig in het stopcontact.
- Om het apparaat volledig uit te schakelen, moet u het netsnoer uit het stopcontact halen. Het stopcontact dient dan ook altijd eenvoudig bereikbaar te zijn.
- Haal de stekker uit het stopcontact als u de tv reinigt.
- Raak de stekker nooit met natte handen aan. 
- Zorg ervoor dat het netsnoer niet beschadigd raakt.

- Plaats geen zwaar voorwerp op het snoer. 

- Leg het snoer niet in de buurt van een warm voorwerp. 

- Trek nooit aan het snoer. Houd de stekker vast wanneer u het snoer uit het stopcontact wilt trekken. 

- Verplaats de tv niet wanneer de stekker nog in het stopcontact zit.

- Draai het netsnoer niet ineen, buig het niet overmatig en rek het niet uit.

- Gebruik geen beschadigde stekkers of stopcontacten.

- Voorkom dat het netsnoer bekneld raakt door de tv.

## ■ Voorzichtig zijn

### Waarschuwing

- Verwijder de afdekplaten van de tv niet en breng geen wijzigingen aan de tv aan, anders kunt u in contact komen met onderdelen die onder spanning staan en loopt u risico op een elektrische schok. Er zijn geen door de gebruiker reparerbare onderdelen aan de binnenkant. 

- Stel de tv niet bloot aan regen of hoge vochtigheid. De tv mag niet blootgesteld worden aan druppelend of spattend water. Plaats geen voorwerpen gevuld met vloeistof, zoals vazen, op de tv of erboven. 

- Laat geen vreemde voorwerpen in de tv komen door de ventilatiegaten.

- Als de tv wordt gebruikt in een gebied waar insecten gemakkelijk in de tv kunnen komen.

Het is mogelijk dat insecten in de tv komen, zoals kleine vliegen, spinnen, mieren, etc. die schade aan de tv kunnen veroorzaken of vast komen te zitten in een gebied dat zichtbaar is op de tv, bijv. in het scherm.

- Als de tv wordt gebruikt in een omgeving waar stof of rook voorkomt.

Het is mogelijk dat tijdens normaal gebruik stof/rookdeeltjes in de tv komen via de ventilatieopeningen en vast komen te zitten in het apparaat. Dit kan leiden tot oververhitting, storingen, verslechtering van beeldkwaliteit enz.

- Gebruik geen standaard of montage-uitrusting die niet is goedgekeurd. Vraag uw Panasonic-dealer om de instellingen of installatie uit te voeren van een goedgekeurde muurbevestigingssteun.

- Oefen geen krachtige druk uit op het beeldscherm en houd het vrij van schokken.

- Zorg dat kinderen niet op de tv klimmen.

- Plaats de tv niet op een schuin aflopende of onstabiele ondergrond, en zorg ervoor dat de tv niet over de rand van de basis hangt. 

### Waarschuwing

Plaats een tv nooit op een onstabiele plaats. Een tv kan vallen, wat tot ernstige lichamelijke letsels of de dood kan leiden. Veel letsels, vooral bij kinderen, kunnen worden voorkomen door een eenvoudige voorzorgen te nemen, zoals:

- Gebruik van tv-meubel of -standaard die door de fabrikant van de tv wordt aanbevolen.
- Enkel gebruik van meubelen waarop de tv op een veilige manier kan staan.
- Ervoor zorgen dat de tv niet over de rand gaat van het meubelstuk waarop die staat.
- De tv niet op hoog een meubelstuk (bijvoorbeeld, buffet- of boekenkast) plaatsen, zonder zowel het meubelstuk als de tv stevig vast te zetten.
- De tv niet op een doek of ander materiaal plaatsen dat zich tussen de tv en het ondersteunende meubelstuk bevindt.
- Kinderen leren dat het gevaarlijk is om op meubelen te klimmen om bij de tv of de bediening ervan te komen.

Als u uw huidige tv-toestel behoudt en op een andere plaats zet, moet u ook rekening houden met bovenstaande informatie.

- Deze tv is ontworpen voor gebruik op een tafelblad.
- Stel de tv niet bloot aan direct zonlicht of andere warmtebronnen.

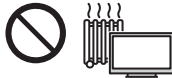

**Laat om brand te voorkomen nooit kaarsen of een andere bron van open vuur in de nabijheid van de televisie.**



### ■ Gevaar voor verstikking/inslikken

#### Waarschuwing

- De verpakking van dit product kan verstikking veroorzaken, en sommige onderdelen zijn klein en gevaarlijk als ze door kinderen worden geslikt. Houd deze onderdelen buiten het bereik van jonge kinderen.

### ■ Standaard

#### Waarschuwing

- De vloerstandaard niet demonteren of er wijzigingen in aanbrengen.

#### Let op

- Gebruik alleen de standaard die u bij deze tv hebt ontvangen.
- De vloerstandaard niet gebruiken als deze verboden, gebarsten of anderszins beschadigd is. Neem in dat geval zo spoedig mogelijk contact op met uw Panasonic dealer.
- Let er tijdens de montage op dat alle schroeven goed zijn vastgedraaid.
- Let op dat de tv geen schokken krijgt tijdens de installatie van de standaard.
- Zorg dat kinderen niet op de standaard klimmen.
- Gebruik minstens twee personen om de tv op de standaard te installeren en ervan te verwijderen.
- Installeer en verwijder de tv op de voorgeschreven wijze.

### ■ Radiogolven

#### Waarschuwing

- Gebruik de tv niet in medische instituten of op locaties met medische apparatuur. De radiogolven kunnen interfereren met medische apparatuur en kunnen storing en ongevallen veroorzaken.
- Gebruik de tv niet in de buurt van automatische controleapparatuur, zoals automatische deuren of brandalarmen. De radiogolven kunnen interfereren met automatische controleapparatuur en kunnen storing en ongevallen veroorzaken.
- Bewaar tenminste 15 cm afstand van de tv als u een hartpacemaker hebt. De radiogolven kunnen de werking van de pacemaker verstoren.
- De tv mag op geen enkele wijze worden gedemonteerd of gewijzigd.

### ■ Ingebouwd draadloos LAN

#### Let op

- Gebruik de ingebouwde draadloze LAN-functie niet om toegang te verkrijgen tot een draadloos netwerk (SSID\*) waarvoor u geen toegangsrecht hebt. Dergelijke netwerken kunnen wel bij de zoekresultaten staan. Maar het gebruik van zulke netwerken kan illegaal zijn.  
\*De SSID is de naam van een draadloos netwerk voor gegevensoverdracht.
- Stel de ingebouwde draadloze LAN-adapter niet bloot aan hoge temperaturen, direct zonlicht of vocht.
- Gegevens die via radiogolven worden verzonden en ontvangen, kunnen worden onderschept en gevolgd.
- Het ingebouwde draadloze LAN gebruikt de frequentiebanden 2,4 GHz en 5 GHz. Houd de tv uit de buurt van andere apparaten die 2,4 GHz en 5 GHz-signalen gebruiken zoals andere draadloze LAN-apparaten, magnetrons en mobiele telefoons om storing of vertraging door interferentie te vermijden wanneer de ingebouwde draadloze LAN-adapter wordt gebruikt.

- Wanneer een probleem optreedt door statische elektriciteit e.d. kan de tv automatisch stoppen door de zelfbeveiligingsfunctie. Zet de tv in dat geval met de hoofdschakelaar uit en weer aan.

## ■ Ventilatie

### Let op

Laat voldoende ruimte (ten minste 10 cm) vrij rond de tv zodat overtollige warmte kan worden afgevoerd; de levensduur van sommige elektronische componenten wordt verkort als ze te heet worden.

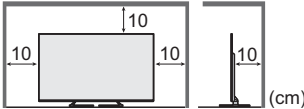

- Zorg dat de ventilatie niet wordt belemmerd door ventilatieopeningen die zijn afgedekt door voorwerpen zoals kranten, tafelkleden en gordijnen. 
- Zorg ervoor dat de ventilatieopeningen onderaan de tv altijd vrij zijn en dat er voldoende ruimte is voor goede ventilatie, ongeacht of u wel of geen standaard gebruikt.

## ■ De tv verplaatsen

### Let op

Verwijder alle kabels voordat u de tv verplaatst.

- Er zijn minstens twee personen nodig om de tv te verplaatsen. Houd de tv vast zoals hieronder weergegeven om letsels te voorkomen die kunnen worden veroorzaakt als de tv kantelt of valt.

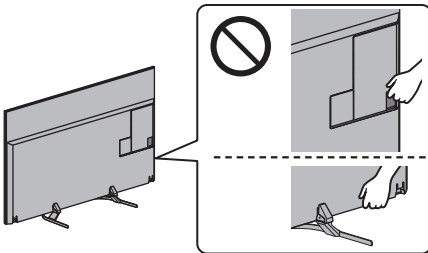

## ■ Wanneer de tv langere tijd niet gebruikt wordt

### Let op

Ook als de tv uitgeschakeld is, verbruikt deze nog stroom zolang de stekker in het stopcontact zit.

- Trek de stekker uit het stopcontact wanneer de tv lange tijd niet wordt gebruikt.

## ■ Hoog geluidsniveau

### Let op

- Stel uw gehoor niet bloot aan overmatig hard geluid via de hoofdtelefoon. De beschadiging kan onherstelbaar zijn. 
- Zet het volume lager of stop met luisteren door de hoofdtelefoon als uw oren suizen.

## ■ Batterij voor de afstandsbediening

### Let op

- Batterijen kunnen lekken, roesten en exploderen als ze verkeerd geïnstalleerd worden.
- Vervang de batterij alleen door hetzelfde of een vergelijkbaar type.
- Gebruik geen oude en nieuwe batterijen door elkaar.
- Gebruik geen verschillende batterijtypen door elkaar, bijvoorbeeld alkaline- en mangaanbatterijen.
- Gebruik geen oplaadbare batterijen (Ni-Cd enz.).
- Houd batterijen niet in het vuur en haal ze niet uit elkaar.
- Stel batterijen niet bloot aan extreme warmte, zoals zonlicht, vuur of dergelijke.
- Gooi gebruikte batterijen weg volgens de voorschriften voor afvalverwijdering.
- Verwijder de batterij uit het apparaat als u het gedurende langere tijd niet gaat gebruiken om lekken, corrosie en explosie van de batterij te voorkomen.

## Led-tv



De CE-markering kan op het typeplaatje worden gevonden dat zich op het achterpaneel bevindt (als het kabelpaneel is verwijderd).

## Conformiteitsverklaring (DoC)

"Panasonic Corporation verklaart hierbij dat deze tv voldoet aan de essentiële eisen en andere relevante bepalingen van de Richtlijn 1999/5/EG." Bezoek de volgende website als u een kopie wenst van de oorspronkelijk eenvormigheidsverklaring van deze tv: <http://www.ptc.panasonic.eu/doc>

Bevoegde vertegenwoordiger:

Panasonic Testing Centre

Panasonic Marketing Europe GmbH

Winsbergring 15, D-22525 Hamburg, Germany

Deze tv is bedoeld voor gebruik in de volgende landen.

Albanië, Andorra, België, Bulgarije, Cyprus, Denemarken, Estland, Finland, Frankrijk, Duitsland, Griekenland, Hongarije, Italië, IJsland, Kroatië, Letland, Liechtenstein, Litouwen, Luxemburg, Macedonië, Malta, Monaco, Montenegro, Nederland, Noorwegen, Oostenrijk, Polen, Portugal, Roemenië, Slovenië, Slowakije, Spanje, Tsjechische Republiek, Turkije, Zweden, Zwitserland

Deze apparatuur kan worden bediend in andere niet-Europese landen.

De draadloze LAN-functie van deze tv mag uitsluitend in gebouwen gebruikt worden.

# Accessoires

## Standaardaccessoires

### Afstandsbediening

➔ (p. 22)

- N2QAYB001115



### Standaard

➔ (p. 8)

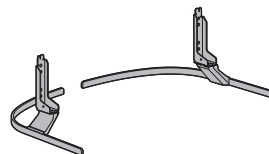

### Kabelbinder (2)

➔ (p. 20)



### Batterijen (2)

- R6

➔ (p. 23)



### Gebruiksaanwijzing

#### Europese Garantie

- De accessoires mogen niet allemaal samen worden geplaatst. Zorg dat u ze niet per ongeluk weggooit.

## De standaard monteren/verwijderen

### A Montageschroef (4)



M5 × 14

### B Montageschroef (4)



M4 × 12

### C Steun ①

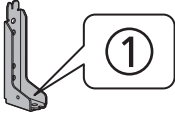

### D Steun ②



### E Steunplaat ①

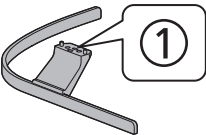

### F Steunplaat ②

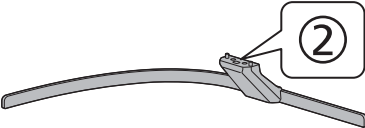

### G Paneel (2)



## Vorbereidingen

Haal het voetstuk en de tv uit de verpakkingendoos en leg de tv op een werktafel met het scherm naar beneden op de schone en zachte doek (deken, enz.).

- Gebruik een vlakke en stevige tafel die groter is dan de tv.
- Houd het schermonderdeel niet vast.
- Zorg dat u de tv niet bekrast of breekt.

## De standaard monteren

40 inch-model

- Selecteer een methode om het voetstuk van de volgende 2 stijlen te monteren.

50 inch-model

58 inch-model

65 inch-model

- Selecteer een methode om het voetstuk van de volgende 4 stijlen te monteren.
- Monteer het voetstuk niet volgens een andere methode dan die hieronder wordt aangegeven.

40 inch-model

■ <Stijl 1>

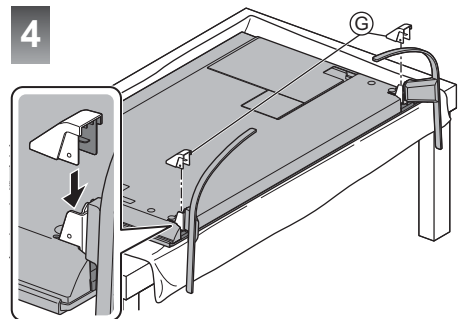
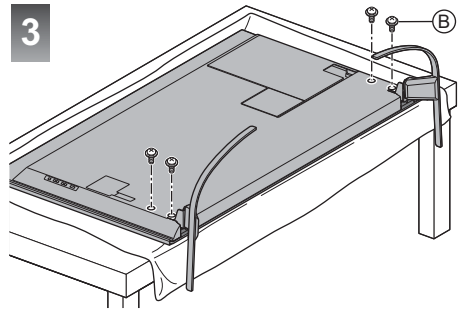
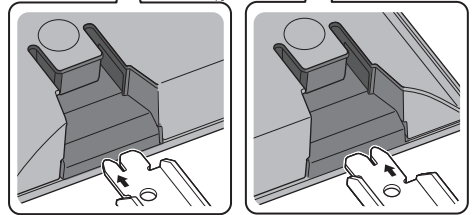
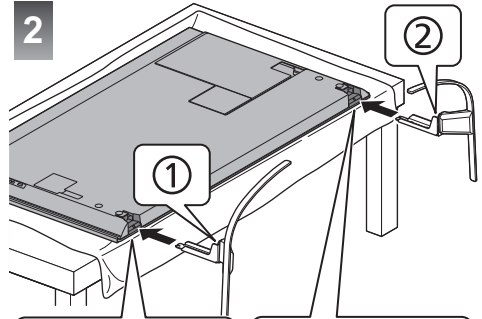
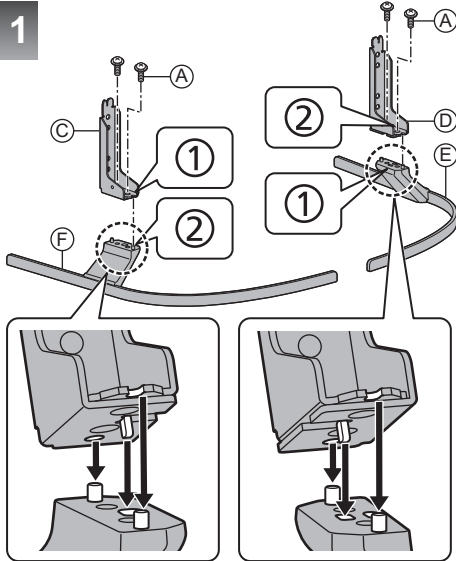
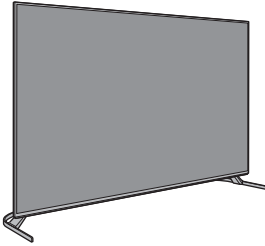

■ <Stijl 2>

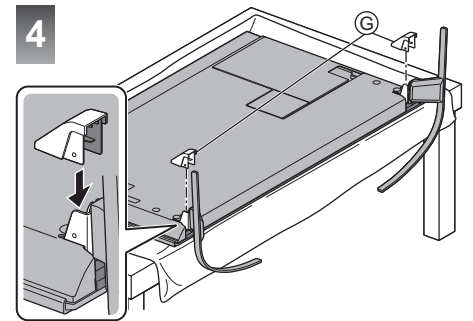
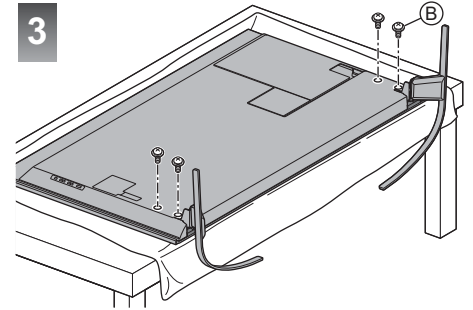
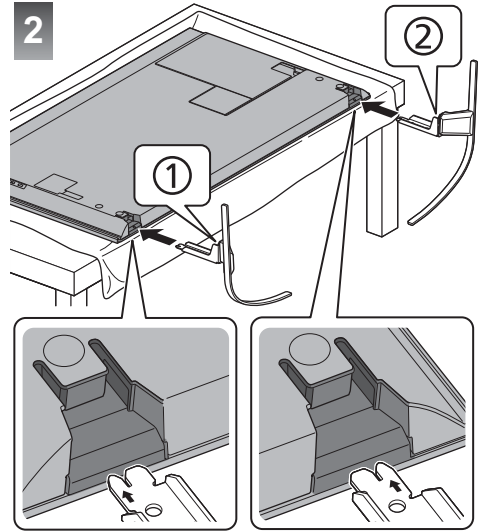
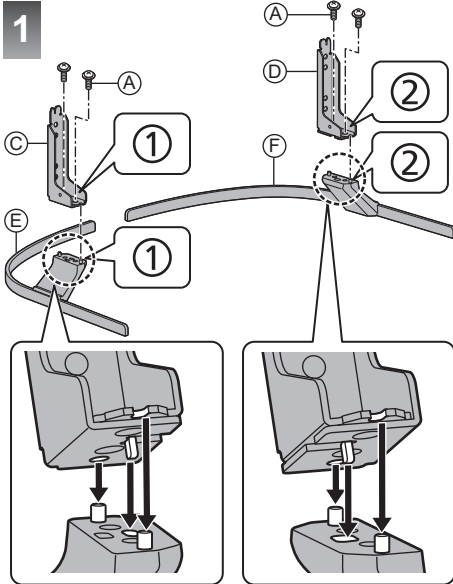
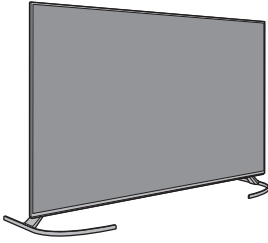



50 inch-model

58 inch-model

65 inch-model

■ <Stijl 1>

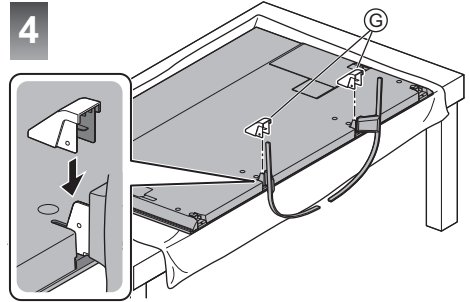
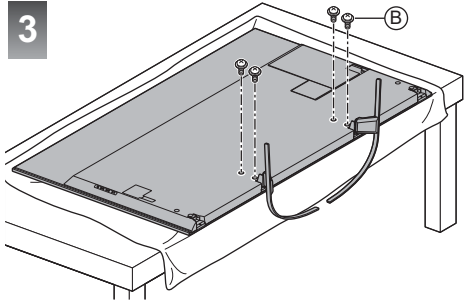
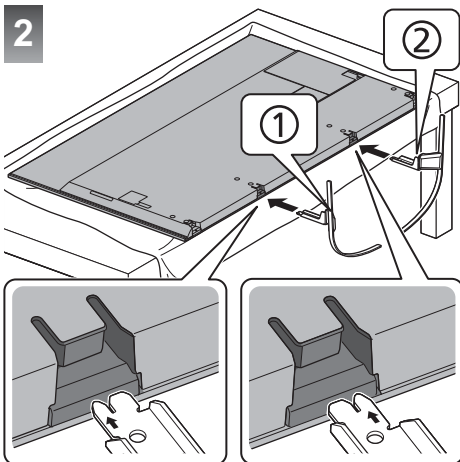
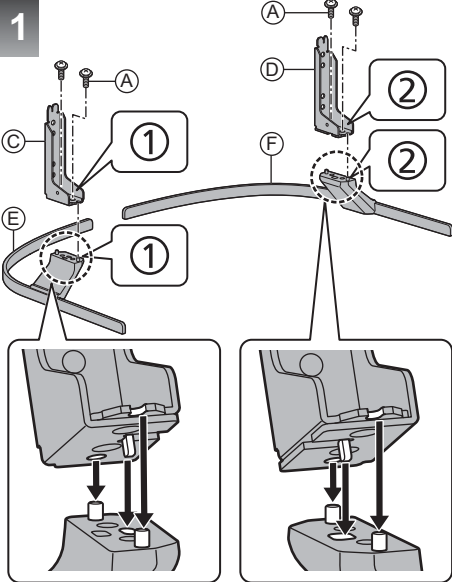
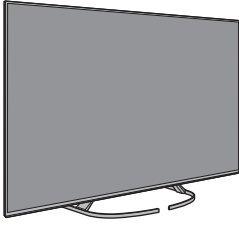

50 inch-model

58 inch-model

65 inch-model

■ <Stijl 2>

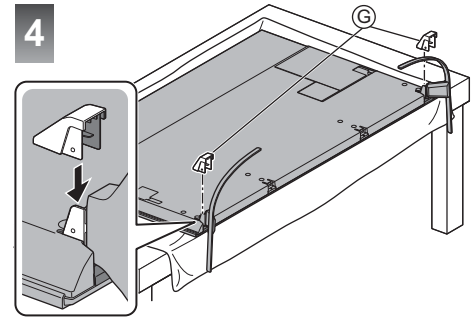
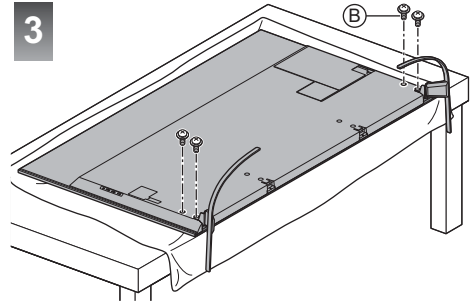
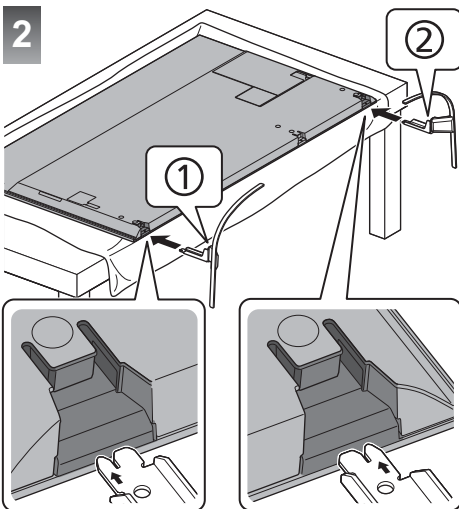
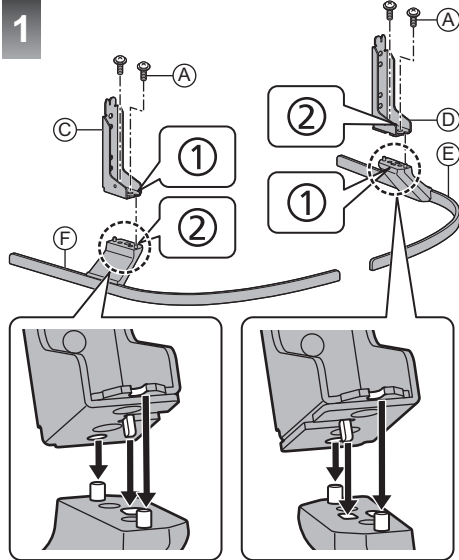
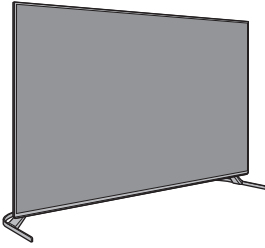

50 inch-model

58 inch-model

65 inch-model

■ <Stijl 3>

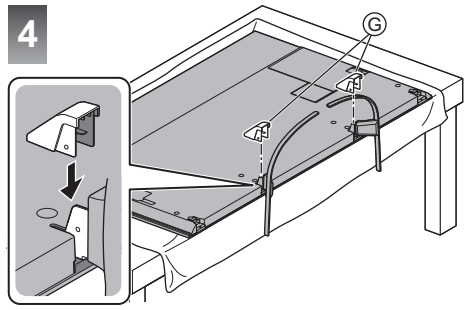
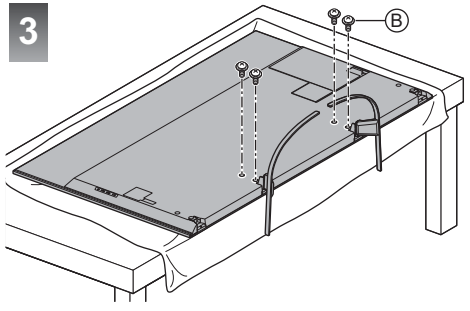
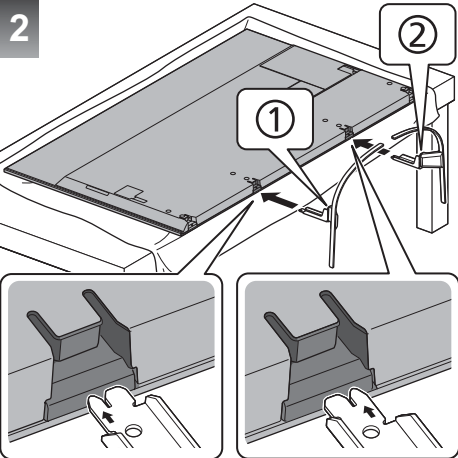
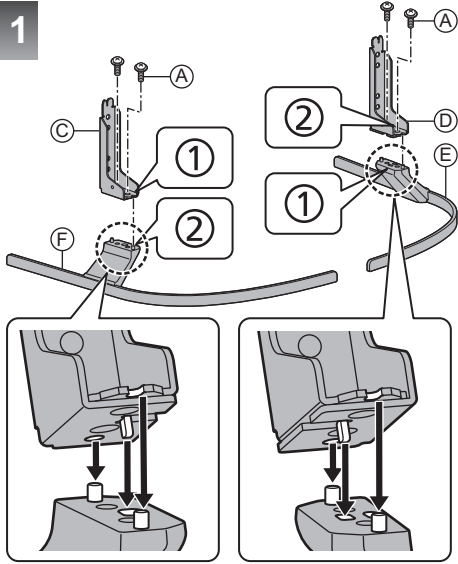
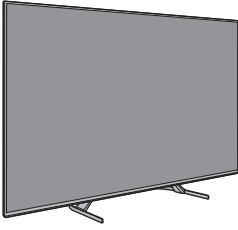

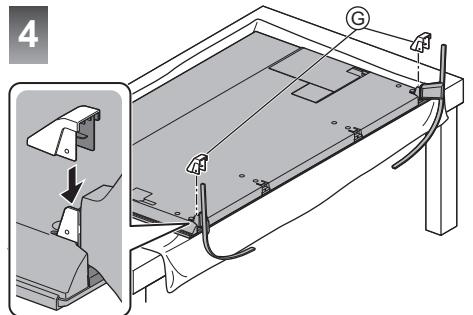
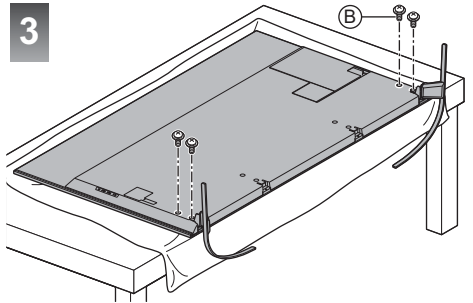
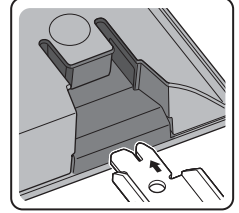
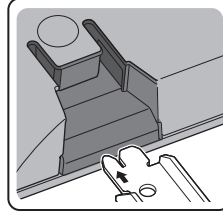
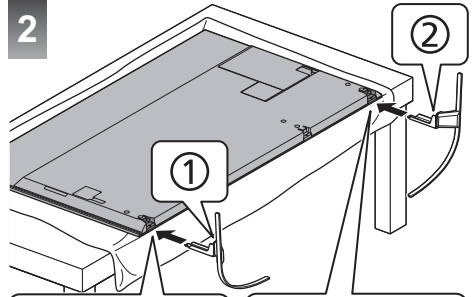
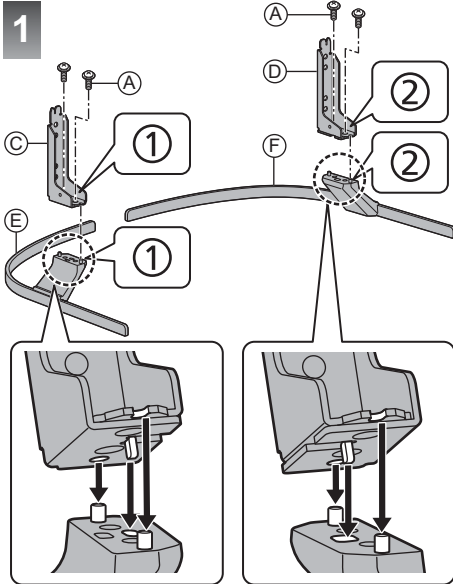
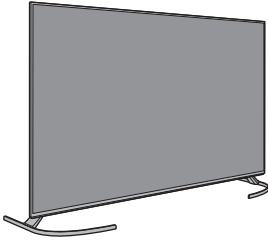

■ <Stijl 4>



### De standaard van de tv verwijderen

Verwijder de standaard op de volgende manier wanneer u de muurbevestigingssteun gebruikt of de tv opnieuw inpakt.

- 1 Leg de tv met het scherm naar beneden op een werktafel op de schone en zachte doek.
- 2 Trek het paneel eraf.
- 3 Verwijder de montageschroeven  van de tv.
- 4 Trek het voetstuk van de tv af.
- 5 Verwijder de montageschroeven  van de steun.

## Verbindingen

- De afgebeelde externe apparatuur en kabels worden niet bij de tv meegeleverd.
- Zorg ervoor dat de stekker van de tv niet in het stopcontact zit als u kabels aansluit of loskoppelt.
- Controleer of u de juiste aansluitingen en connectoren gebruikt voor de verbinding.
- Gebruik een HDMI-kabel met volledige bedrading.
- Houd de tv uit de buurt van elektronische apparaten (videoapparatuur enz.) of apparatuur met een infrarood sensor om vervormingen van het beeld / geluid te voorkomen en de bediening van de andere apparatuur zou ook kunnen worden beïnvloed.
- Lees ook de handleiding van het apparaat dat moet worden aangesloten.

### Het kabelpaneel/aansluitpaneel van de tv verwijderen

- Zorg dat het kabelpaneel/aansluitpaneel wordt verwijderd voordat kabels worden aangesloten of verwijderd.
- Bevestig, als de aansluitingen zijn voltooid, het kabelpaneel/aansluitpaneel. ➔ (p. 20)

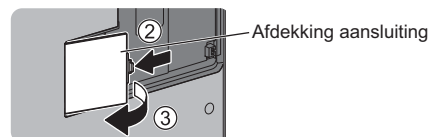
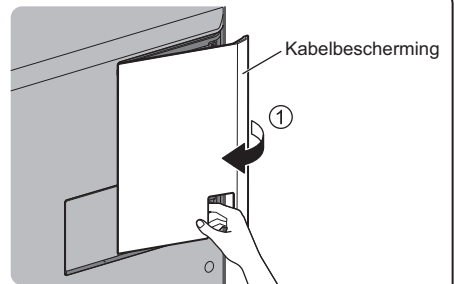
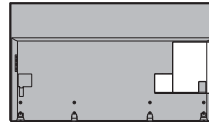

## Aansluitingen

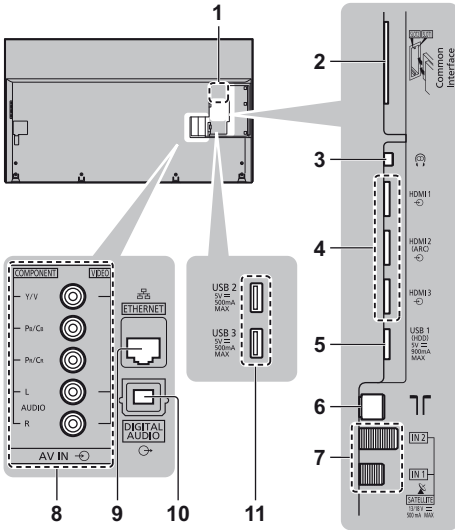

- 1 Naamplaat van model
  - 2 CI-sleuf 1 - 2 ➔ (p. 19)
  - 3 Ingang hoofdtelefoon ➔ (p. 19)
  - 4 HDMI 1 - 3 ➔ (p. 18, 19)
  - 5 USB 1-poort
  - 6 Aardse ingang/kabelingang ➔ (p. 16)
  - 7 Satellietingang ➔ (p. 16)
  - 8 AV (COMPONENT / VIDEO) ➔ (p. 19)
  - 9 ETHERNET-aansluiting ➔ (p. 18)
  - 10 DIGITAL AUDIO
  - 11 USB 2 - 3-poort
- Gebruik de HDMI-aansluiting om inhoud in 4K-formaat te bekijken. ➔ (p. 18)

## Basisaansluitingen

### ■ Netsnoer

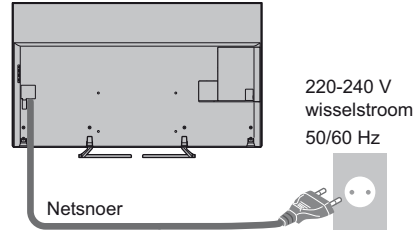

### ■ Antenne

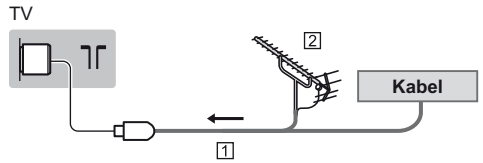

- 1 RF-kabel
  - 2 Aardse antenne
- Voor DVB-C, DVB-T, analog

## Satellietverbinding

- Voor DVB-S

### ■ Dual tuner (DiSEqC)

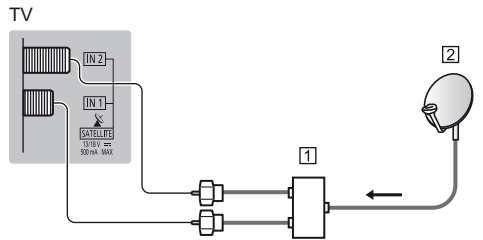

- 1 Satellietkabels met Multischakelaar
- 2 Satellietshotel

### ■ Dual tuner (Enkele kabel)

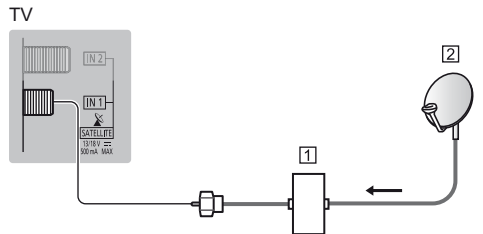

- 1 Satellietkabel met router voor een enkele kabel
- 2 Satellietshotel

## ■ Enkele tuner

TV

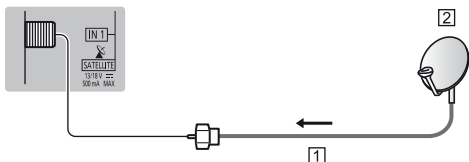

1 Satellietkabel

2 Satellietdish

- Neem contact op met uw lokale leverancier om te controleren of uw satellietdish correct is geïnstalleerd. Raadpleeg ook de maatschappijen van de satellietzenders die u ontvangt voor details.

## DVB-via-IP-serververbinding

Deze tv kan worden geconfigureerd als een DVB-via-IP-server en inhoud streamen naar een andere tv die als DVB-via-IP-client functioneert of naar SAT>IP-compatibele apparaten.

TV

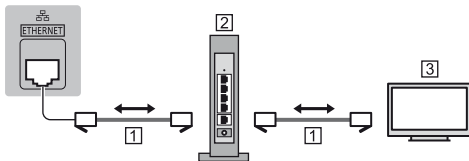

1 LAN-kabel (afgeschermd)

- Gebruik een afgeschermd dubbeldraadse (getwist paar, STP) LAN-kabel.

2 Hub / router

3 DVB-via-IP-client (VIERA, enz.)

- Deze functie is wellicht niet beschikbaar afhankelijk van de netwerkomstandigheden en de uitzending.
- De dual tuner-functie (2 programma's tegelijkertijd kijken of opnemen, enz.) is niet beschikbaar wanneer de DVB-via-IP-serverfunctie gebruikt wordt.
- Raadpleeg de [eHELP] (Zoeken op doel > Functies > DVB-via-IP) voor details.

## DVB-via-IP-clientverbinding

Deze tv is voorzien van een DVB-via-IP-clientfunctie en kan verbonden worden met een DVB-via-IP-server of SAT>IP-compatibele servers om gestreamde inhoud te ontvangen.

- Het wordt aanbevolen om een LAN-kabel te gebruiken voor verbinding met een DVB-via-IP-server.

## ■ Bekabelde verbinding

TV

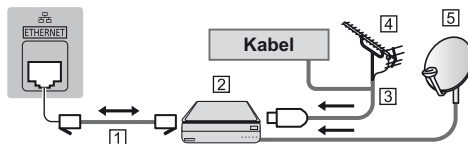

1 LAN-kabel (afgeschermd)

- Gebruik een afgeschermd dubbeldraadse (getwist paar, STP) LAN-kabel.

2 DVB-via-IP-server

3 RF-kabel

4 Aardse antenne

5 Satellietdish

## ■ Draadloze verbinding

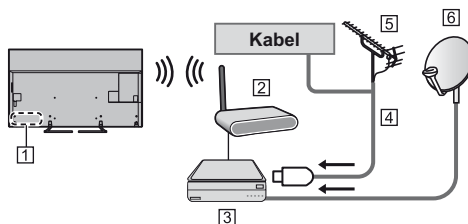

1 Ingebouwde draadloze LAN-adapter

2 Toegangspunt

3 DVB-via-IP-server

4 RF-kabel

5 Aardse antenne

6 Satellietdish

- Deze functie is wellicht niet beschikbaar afhankelijk van de netwerkomstandigheden en de uitzending.
- Lees de handleiding van de DVB-via-IP-server voor informatie over de verbindingen.
- Raadpleeg de [eHELP] (Zoeken op doel > Functies > DVB-via-IP) voor details.

## AV-apparaten

### ■ dvd-recorder / Blu-ray recorder, enz.

TV

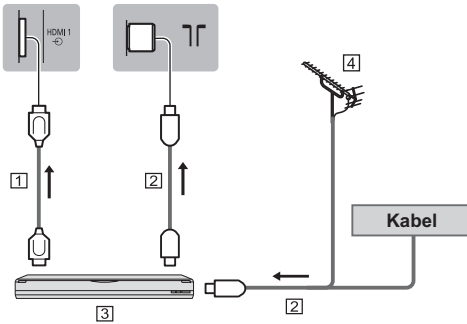

- 1 HDMI-kabel
- 2 RF-kabel
- 3 dvd-recorder / Blu-ray recorder, enz.
- 4 Aardse antenne

### ■ Settopbox

TV

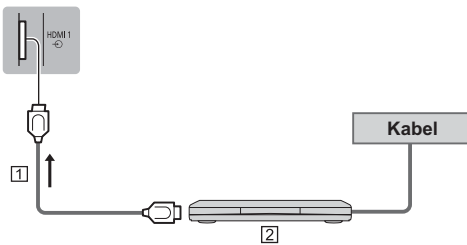

- 1 HDMI-kabel
- 2 Settopbox

## Netwerk

Voor gebruik van internetdiensten is een breedbandnetwerk vereist.

- Raadpleeg uw leverancier voor hulp als u geen breedbandnetwerkservices hebt.
- Zorg dat de internetomgeving gereed is voor het aansluiten van een bekabelde of draadloze verbinding.
- Het instellen van de netwerkverbinding start bij het eerste gebruik van de tv. ➔ (p. 24)

### ■ Bekabelde verbinding

TV

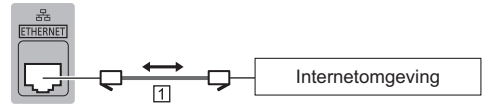

- 1 LAN-kabel (afgeschermd)
  - Gebruik een afgeschermd dubbeldraadse (getwist paar, STP) LAN-kabel.

### ■ Draadloze verbinding



- 1 Ingebouwde draadloze LAN-adapter
- 2 Toegangspunt

## Aansluitingen voor met 4K compatibele apparatuur

TV

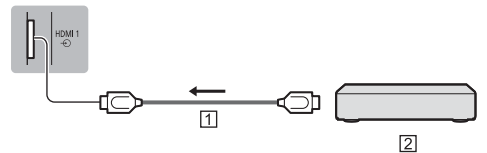

- 1 HDMI-kabel
- 2 Met 4K compatibele apparatuur
  - Sluit met een 4K-compatibele kabel de 4K-compatibele apparatuur aan op HDMI-aansluiting, en u kunt naar inhoud van 4K-formaat kijken.

### ■ [HDMI autom. Instellen] (menu Instellingen)

Reproduceert de afbeelding preciezer met het uitgebreide kleurengamma wanneer de met 4K compatibele apparatuur wordt aangesloten. Selecteer de modus afhankelijk van de apparatuur.

[Modus 1]:

Voor een betere compatibiliteit. Stel in op [Modus 1] als beeld of geluid op de HDMI-ingang niet goed wordt afgespeeld.

[Modus 2]:

Voor de met 4K compatibele apparatuur met de functie om de afbeelding precies met het uitgebreide kleurengamma weer te geven

- De stand wijzigen



1. Selecteer de HDMI-ingangsmodus voor het aangesloten apparaat.
  2. Geef het menu weer en selecteer [HDMI autom. Instellen] (menu Instellingen).
- Voor meer informatie over het geldige formaat raadpleegt u [eHELP] (Zoeken op doel > Kijken > 4K-resolutie > HDMI autom. Instellen).

## Andere verbindingen

### ■ dvd-speler

(COMPONENT-apparaat)

TV

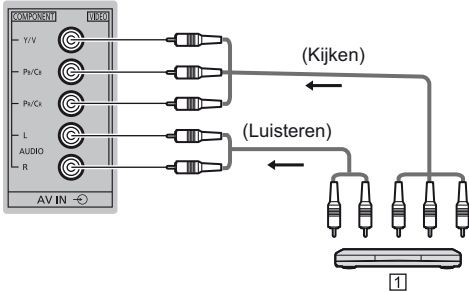

1] dvd-speler

### ■ Camcorder / Spelsysteem

(VIDEO-apparaat)

TV

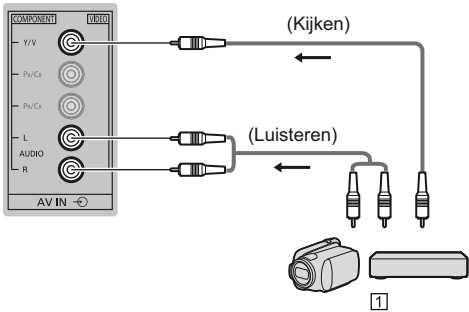

1] Camcorder / Spelsysteem

### ■ Versterker (luisteren met externe luidsprekers)

- Gebruik HDMI2 om de tv aan te sluiten op een versterker met ARC (Audio Return Channel) functie. Gebruik DIGITAL AUDIO als u een versterker zonder ARC-functie aansluit.
- Als u wilt genieten van meerkanaals geluid van een extern apparaat (bijvoorbeeld Dolby Digital 5.1-kanaals), sluit u het apparaat aan op de versterker. Raadpleeg de handleiding van het apparaat en de versterker voor informatie over de aansluitingen.

TV

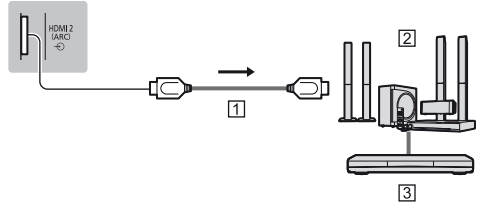

1] HDMI-kabel

2] Versterker met luidsprekersysteem

3] Externe apparatuur (DVD-speler, enz.)

### ■ Hoofdtelefoon

- Voor meer informatie over de volume-instellingen raadpleegt u [eHELP] (Zoeken op doel > Instellingen > Geluid).

TV



### ■ Algemene interface (CI)

- Zet de tv altijd met de hoofdschakelaar uit wanneer u de CI-module plaatst of verwijderd.
- Als u een gecombineerde smartcard en CI-module hebt, plaatst u eerst de CI-module en vervolgens steekt u de smartcard in de CI-module.
- Plaats of verwijder de CI-module altijd volledig en in de aangegeven richting.
- Gewoonlijk worden gecodeerde kanalen weergegeven. (Beschikbare kanalen en functies zijn afhankelijk van de CI-module.)

Als de gecodeerde kanalen niet

➔ **[Gemeensch. interface] in het menu Instellingen verschijnt**

- Sommige in de handel verkrijgbare CI-modules met een oudere firmwareversie werken mogelijk niet correct met deze nieuwe tv met CI+ v1.3. Neem in dat geval contact op met uw inhoudsprovider.
- Raadpleeg de [eHELP] (Zoeken op doel > Functies > Gemeensch. interface) voor details, lees de handleiding van de CI-module of controleer met de provider van de inhoud.

TV

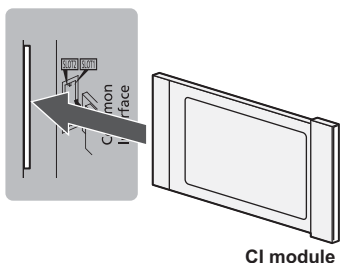

### ■ USB HDD (voor opname)

- Gebruik de USB 1-poort voor verbinding met de USB HDD.
- Raadpleeg de [eHELP] (Zoeken op doel > Opnemen) voor details.

### ■ VIERA Link

- Gebruik HDMI1 - 3 voor VIERA Link-verbinding.
- Raadpleeg de [eHELP] (Zoeken op doel > Functies > VIERA Link "HDAVI Control™") voor details.

## Kabels organiseren

Zet de kabels vast met de kabelbinder en bevestig vervolgens de kabelafdekking/aansluitingafdekking aan de tv.

### ■ Zet de kabels met de kabelbinder vast

40 inch-model

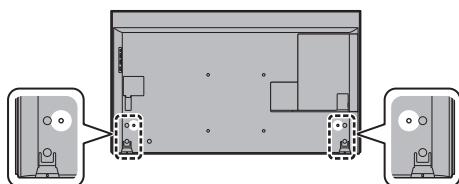

50 inch-model

58 inch-model

65 inch-model

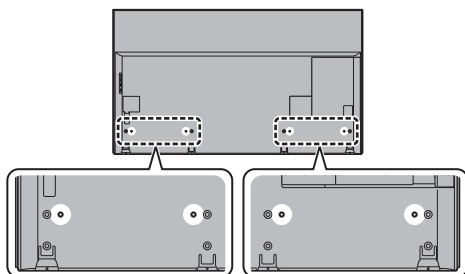

### Bevestig de kabelbinder

Steek de kabelbinder in een opening

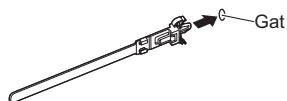

### Bundel de kabels



### Losmaken:



### Van de tv verwijderen:

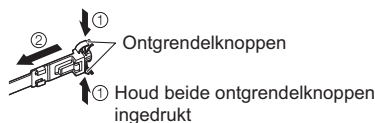

- Bevestig de kabels als nodig.
- Volg bij gebruik van optionele accessoires de handleiding bij de accessoires voor informatie over het bevestigen van kabels.

### ■ Het kabelpaneel/aansluitpaneel bevestigen

- Leg niets op het kabelpaneel/aansluitpaneel.
- Let op dat de kabels niet tussen de tv en het kabelpaneel/aansluitpaneel klem komen te zitten.
- Bij gebruik van de USB 2-poort of USB 3-poort kunt u het kabelpaneel niet bevestigen. Houd de verwijderde kabel bij voor toekomstig gebruik.
- Bij gebruik van de AV-, ETHERNET- of DIGITAL AUDIO-aansluiting kunt u het aansluitpaneel niet bevestigen. Bewaar het verwijderde aansluitpaneel voor toekomstig gebruik.

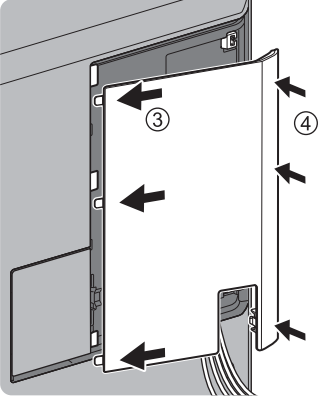
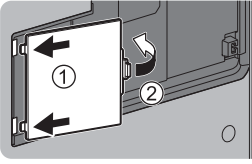
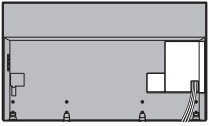

# Bedieningsonderdelen

## Afstandsbediening

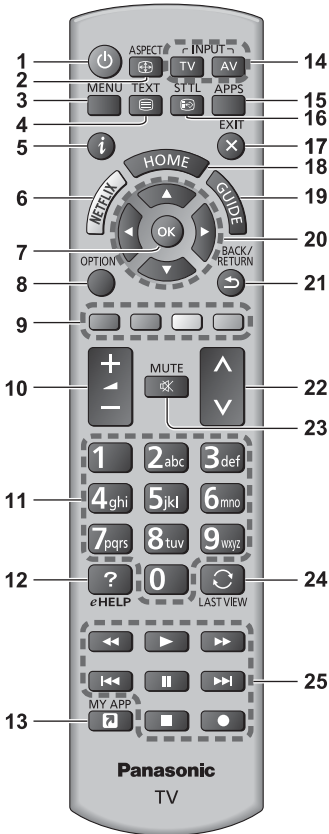

### 1 [Power]: Stand-bytoets

### 2 Aspect

- Wijzigt de beeldverhouding.

### 3 [Hoofdmenu]

- Geeft toegang tot de menu's Beeld, Geluid, Netwerk, Timer, Instellingen, Help, enz.

### 4 Teletekst

### 5 Informatie

- Geeft kanaal- en programma-informatie weer.

### 6 Netflix

- Directe toegang tot de NETFLIX-dienst.
- Voor volledig gebruik van deze functie is een breedbandnetwerk vereist.
- Deze dienst kan zonder kennisgeving gestopt of gewijzigd worden.

14

15

16

17

18

19

20

21

22

23

24

25

### 7 OK

- Bevestigt selecties en keuzes.
- Schakelt over naar de geselecteerde kanaalpositie.
- Geeft de kanalenlijst weer.

### 8 [Menu Opties]

- Eenvoudige optionele instellingen voor weergave, geluid enz.

### 9 gekleurde toetsen

#### (rood, groen, geel, blauw)

- Voor selectie, navigatie en de bediening van verschillende functies.

### 10 Volume omhoog/omlaag

### 11 Cijfertoetsen

- Overschakelen naar een ander kanaal of een andere teletekstpagina.
- Tekst invoeren.
- De tv aanzetten vanuit stand-by.

### 12 [eHELP]

- De [eHELP] weergeven (ingebouwde bedieningsinstructies).

### 13 [Mijn app]

- Wijst een favoriete applicatie toe. Na het instellen kan de applicatie gemakkelijk worden gestart door op deze knop te drukken.
- Raadpleeg de [eHELP] (Zoeken op doel > Beginscherm > Apps > Mijn app)

### 14 Selectie ingangsmodus

- TV: Overschakelen tussen DVB-S / DVB-C / DVB-T / DVB-via-IP / analoog.
- AV: Overschakelen naar een AV-ingangsmodus in de lijst met ingangssignalen.

### 15 APPS

- Geeft [Apps] weer (lijst met toepassingen).

### 16 Ondertitels

- Geeft ondertitels weer.

### 17 Afsluiten

- Keert terug naar het normale weergavescherm.

### 18 HOME

- Opent [Beginscherm].
- Raadpleeg de [eHELP] (Zoeken op doel > Lees dit eerst > Functies) voor details.

### 19 Tv-programmagids

- Opent de elektronische programmagids.

### 20 Cursortoetsen

- Voor selecties en aanpassingen.

### 21 Terugkeren

- Terugkeren naar het vorige menu of de vorige pagina.

### 22 Kanaal omhoog/omlaag

### 23 Geluidsuitschakeling aan/uit

### 24 Laatste beeld

- Schakelt terug naar het vorige kanaal of de vorige invoermodus.

### 25 Handelingen voor inhoud, aangesloten apparaat, enz.

## ■ De batterijen plaatsen/verwijderen

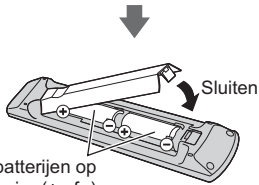
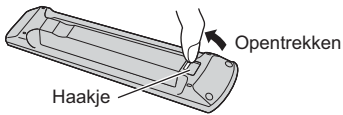

Plaats de batterijen op de juiste manier (+ of -)

## Indicator/Bedieningspaneel

- Als u op een van de toetsen 4, 5 of 6 drukt, wordt gedurende 3 seconden rechts op het scherm een hulpaanduiding weergegeven die aangeeft welke toets werd ingedrukt.

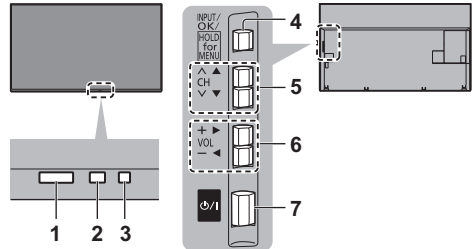

Achterzijde van de tv

### 1 Ontvanger voor afstandsbedieningssignalen

- Plaats geen voorwerpen tussen de signaalontvanger van de afstandsbediening op de tv en de afstandsbediening.

### 2 Sensor omgevingslicht

- Detecteert helderheid voor aanpassing van de beeldkwaliteit als [Omgevings sensor] in het menu Beeld is ingesteld op [Aan].

### 3 Voedingslampje

#### Rood:

Stand-by

#### Groen:

Aan

#### Oranje:

Stand-by met sommige functies (opnemen, enz.) actief

- Het lampje knippert wanneer de tv een opdracht van de afstandsbediening ontvangt.

### 4 Selectie ingangsmodus

- Druk zo vaak als nodig om de gewenste stand te selecteren.

#### [Hoofdmenu]

- Ongeveer 3 seconden ingedrukt houden om het hoofdmenu weer te geven.

#### OK (in menu's)

### 5 Kanaal omhoog/omlaag

- Cursor omhoog/omlaag (in menu's)

### 6 Volume omhoog/omlaag

- Cursor naar links/rechts (in menu's)

### 7 Hoofdschakelaar

- Hiermee zet u de tv aan of uit.
- Om het apparaat volledig uit te schakelen, moet u het netsnoer uit het stopcontact halen.
- [⏻/⏻]: Stand-by / Aan

# Automatisch instellen bij het eerste gebruik

Wanneer de tv voor het eerst wordt aangezet, zoekt hij automatisch naar beschikbare tv-kanalen en verschijnen opties om de tv in te stellen.

- U mag deze stappen overslaan als uw dealer de tv al heeft ingesteld.
- Voltooi alle verbindingen (p. 15 - 21) en instellingen (indien nodig) van de externe apparatuur voordat u de automatische instelling uitvoert. Raadpleeg de handleiding van het aangesloten apparaat voor informatie over de instellingen ervan.

## 1 Steek de stekker van de tv in het stopcontact en schakel de tv in



- Het beeld verschijnt na enkele seconden.



## 2 Selecteer de volgende onderdelen

Volg bij ieder onderdeel de aanwijzingen op het scherm.

Voorbeeld:

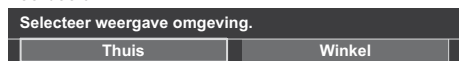

### ■ De afstandsbediening gebruiken



Verplaats de cursor



Open het onderdeel/sla de instelling op



Keer terug naar het vorige onderdeel (indien beschikbaar)

### Selecteer uw taal

#### Selecteer [Thuis]

Selecteer [Thuis] voor thuisgebruik.

- [Winkel] is bestemd voor demonstratie in de winkel.
- Als u de weergaveomgeving later wilt wijzigen, moet u alle instellingen initialiseren via Fabrieksinstellingen.

### Stel de netwerkverbinding in

#### Selecteer uw land

- Afhankelijk van het land dat u selecteert, stelt u de regio in of slaat u de pincode voor het kinderslot op ("0000" kan niet worden opgeslagen).

### Vink het tv-signaal aan waarop u wilt afstellen en selecteer [Start auto set-up]

- : afstemmen (beschikbare kanalen zoeken)
- : afstemmen overslaan

- Het instelscherm verschilt afhankelijk van het geselecteerde land en tv-signaal.
- [DVB-S-antenne instellen]

Zorg dat de satellietverbindingen zijn voltooid (p. 16) en selecteer de tunermodus ([Dual tuner] / [Enkele tuner]).

- [DVB-C Netwerkinstellingen]

Gewoonlijk stelt u [Frequentie] en [Netwerk ID] in op [Auto].

Als [Auto] niet wordt weergegeven of indien nodig, stelt u [Frequentie] en [Netwerk ID] met de cijfertoetsen in met de gegevens van uw kabelmaatschappij.

### De automatische instelling is voltooid en de tv is klaar voor gebruik.

Als het afstemmen is mislukt, controleert u de satellietkabel, de RF-kabel en de aansluiting van het netwerk, en volgt u de aanwijzingen op het scherm.

#### Opmerking

- De tv schakelt over naar stand-by wanneer het toestel niet wordt bediend gedurende 4 uur als [Automatisch in Stand-by] in het menu Timer is ingesteld op [Aan].
- De tv schakelt over naar stand-by wanneer geen signaal wordt ontvangen en het toestel niet wordt bediend gedurende 10 minuten als [Automatisch uitschakelen] in het menu Timer is ingesteld op [Aan].
- Alle kanalen opnieuw afstemmen  
➔ **[Auto set-up] in [Afstemmenu] (menu Instellingen)**
- Een beschikbaar tv-signaal later toevoegen  
➔ **[Voeg TV-signaal toe] in [Afstemmenu] (menu Instellingen)**
- Alle instellingen terugzetten naar de beginstand  
➔ **[Fabrieksinstellingen] in [Systeemmenu] (menu Instellingen)**

# Tv kijken

## 1 Schakel de tv in

of (TV)

of



(Afstandsbediening)

- De hoofdschakelaar moet aan staan. (p. 23)

Geef de informatiebalk enkele seconden weer aan de rand van het scherm.

- Voor meer informatie over de bediening en instellingen raadpleegt u [eHELP]. (Zoeken op doel > Lees dit eerst > Functies)

## 2 Selecteer de stand

TV

| TV keuze   |
|------------|
| DVB-S      |
| DVB-C      |
| DVB-T      |
| DVB-via-IP |
| Analoog    |

- De selecteerbare standen zijn afhankelijk van de opgeslagen kanalen.

## 3 Selecteer een kanaal



omhoog

omlaag

of



- Een kanaal selecteren dat uit twee of meer cijfers bestaat, bijvoorbeeld 399

3 9 9

# Gebruik eHELP

[eHELP] is de naam van de gedetailleerde, ingebouwde bedieningsinstructies van de tv. Hier vindt u gedetailleerde uitleg over de bediening van de verschillende functies.

## 1 Geef [eHELP] weer



eHELP

of

MENU



[Help]



[eHELP]

- Als de [eHELP] eerder is gebruikt sinds de tv werd aangezet, verschijnt een bevestigingsscherm om te selecteren of u naar de [Eerste pagina] wilt gaan of naar de [Laatst bekeken pagina].

## 2 Selecteer het menu



① selecteren

② instellen

- Voor toegang tot [Gebruik] (Groene)

### [Zoeken op trefwoord]:

Doorzoek de inhoud van eHELP op sleutelwoord.

### [Zoeken op doel]:

Doorzoek de inhoud van eHELP op elk item.

### [Ondersteuning]:

Toegang tot de ondersteunende informatie (FAQ's, enz.).

## 3 Selecteer het item

Voorbeeld:



① selecteren

② instellen

- Terugkeren naar het vorige scherm/veld.

BACK/  
RETURN



- De beschrijving scrollen  
(indien langer dan één pagina)  
Wanneer de beschrijving wordt gemarkeerd



- Het referentiescherm openen (  → )



- Het menu bij de beschrijving weergeven (alleen bij bepaalde beschrijvingen)



- De functies van deze tv bekijken  
Zoeken op doel > Lees dit eerst > Functies



# Menufuncties gebruiken

U kunt via verschillende menu-items instellingen voor beeld, geluid en andere functies aanpassen.

## 1 Geef het menu

MENU



- Geeft de functies weer die kunnen worden ingesteld (verschilt naargelang hetingangssignaal).

## 2 Selecteer het menu



## 3 Selecteer het item

Voorbeeld: [Geluid]



Bedieningsinstructies



- Het menuscherm verlaten  
EXIT
- Terug naar het vorige scherm  
BACK/  
RETURN
- Naar een andere menupagina  
 — omhoog  
 — omlaag

## ■ Kiezen uit alternatieven

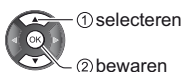

## ■ De schuifbalk aanpassen



## ■ Ga naar het volgende scherm



## ■ Voer tekens in via het vrije invoermenu

U kunt bij sommige onderdelen zelf tekst of een getal invoeren.



### 1 Stel de tekens één voor één in

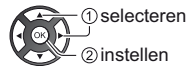

### 2 Bewaren



- U kunt met de cijfertoetsen tekens invoeren.

## ■ Instellingen terugzetten

- Alleen beeld- of geluidsinstellingen  
➔ **[Fabrieksinstellingen]** in het menu **Beeld of Geluid**
- Alle instellingen terugzetten naar de beginstand  
➔ **[Fabrieksinstellingen]** in **[Systeemmenu]** (menu **Instellingen**)

# Beeld- en geluidsinstellingen wijzigen

## ■ Afbeelding

### 1 Geef het menu weer en selecteer [Beeld]



### 2 Selecteer [Beeld Instelling]



### 3 De beeldmodus selecteren

U kunt voor elke ingangsmodus uw favoriete modus selecteren.

#### [Dynamisch]:

Verbeterd het contrast en de scherpte in helverlichte kamers.

#### [Normaal]:

Normale instelling onder gewone lichtomstandigheden.

#### [Cinema]:

Verbeterd het contrast, zwarttinten en de kleurweergave voor films in een donkere ruimte.

#### [True Cinema]:

Reproduceert getrouw de oorspronkelijke beeldkwaliteit zonder aanpassingen.

#### [Custom]:

Hiermee kunt u elk onderdeel met de hand aanpassen voor de gewenste beeldkwaliteit.

- Voor elke stand kunnen de volgende items aangepast en ingesteld worden.

[Achtergrondlicht] / [Kontrast] / [Helderheid] / [Kleur] / [Tint] / [Scherpte] / [Warmte kleur] / [Levendige kleuren] / [Adaptieve Backlight Controle] / [Omgevings sensor] / [Ruis reductie] / [MPEG remasteren] / [Resolutie remasteren] / [Dyn. bereik remasteren] / [Intelligent Frame Creation] / [Scherpe Bewegingen]

- Voor informatie over de overige items raadpleegt u [eHELP] (Zoeken op doel > Instellingen > Beeld).
- Om de huidige [Beeld Instelling] terug te zetten naar de standaardinstellingen  
➔ **[Fabrieksinstellingen] in het menu beeld**

## ■ Geluid

### 1 Geef het menu weer en selecteer [Geluid]



### 2 Selecteer [Geluidsfunctie]



### 3 De geluidsmodus selecteren

U kunt voor elke ingangsmodus uw favoriete modus selecteren.

#### [Standaard]:

Levert geschikte geluidskwaliteit voor alle soorten onderwerpen.

#### [Muziek]:

Verbeterd de geluidskwaliteit voor muziekvideo's enz.

#### [Sfeer]:

Verbeterd de ruimtelijke effecten en levert een helder geluid.

#### [Gebruiker]:

In deze stand past u het geluid handmatig aan met de equalizer voor uw favoriete geluidskwaliteit.

Voor elke stand kunnen de volgende items aangepast en ingesteld worden.

[Laag] / [Hoog] / [Surround] / [Bass boost]

In de stand Gebruiker is [Equalizer] beschikbaar in het menu Geluid in plaats van [Laag] en [Hoog]. Selecteer [Equalizer] om de frequentie aan te passen.

- Deze functie heeft alleen effect op geluid van de luidsprekers van de tv.
- Voor informatie over de overige items raadpleegt u [eHELP] (Zoeken op doel > Instellingen > Geluid).
- Om de huidige [Geluidsfunctie] terug te zetten naar de standaardinstellingen  
➔ **[Fabrieksinstellingen] in het menu geluid**

# Opnieuw afstemmen vanaf het menu instellingen

Met deze functie kunt u automatisch opnieuw afstemmen op kanalen die in het gebied worden ontvangen.

- Deze functie is alleen beschikbaar als de kanalen al afgestemd zijn.
- Alleen in de geselecteerde stand wordt opnieuw afgestemd. Alle vorige afsteminstellingen worden gewist.
- De pincode voor het kinderslot is vereist om vergrendelde kanalen opnieuw af te stemmen.
- Als het afstemmen nog niet volledig voltooid is → **[Handm. afstemming]** in **[Afstemmenu]** (menu **Instellingen**)
- Raadpleeg de **[eHELP]** (Zoeken op doel > Kijken > Kanalen afstemmen en bewerken > Auto set-up) voor details.

## DVB-S

### 1 Selecteer DVB-S



### 2 Geef het menu weer en selecteer [Instellingen]

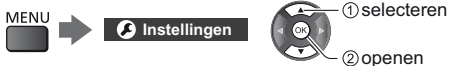

### 3 Selecteer [DVB-S afstemmenu]



### 4 Stel [Antennesysteem] en [LNB configuratie] in

|                  |            |
|------------------|------------|
| DVB-S afstemmenu |            |
| :                |            |
| Antennesysteem   | DiSEqC 1.0 |
| LNB configuratie |            |
| :                |            |

- 1 Selecteer [Antennesysteem] en stel in
- 2 Selecteer [LNB configuratie]
  - Selecteer [Stand dual tuner] en stel in op [Aan] om de functie dual tuner te gebruiken.
- 3 Stel [LNB] en [Satelliet] in
  - Selecteer [IN 1] / [IN 2] in [Signaalangang] om voor elke tuner in te stellen.

### 4 Bewaren



### 5 Selecteer [Auto set-up]



### 6 Stel [Zoekmode] / [Scanmode] in

- Na de instellingen selecteert u [Scannen starten].

### 7 Een bevestigingsscherm wordt weergegeven en druk op de OK-toets om de automatische instelling te starten (instellingen worden automatisch gemaakt)

Na afloop wordt het kanaal op de laagste positie weergegeven.

## DVB-C, DVB-T, Analoo

### 1 Selecteer DVB-C, DVB-T of Analoo



### 2 Geef het menu weer en selecteer [Instellingen]



### 3 Selecteer [DVB-C afstemmenu], [DVB-T afstemmenu] of [Analoo afstemmenu]



- De menunaam verschilt naargelang de tv-stand.

### 4 Selecteer [Auto set-up]

### 5 Stel [Instellingen DVB-C auto set-up] in (DVB-C)

- Na de instellingen selecteert u [Scannen starten].

### 6 Een bevestigingsscherm wordt weergegeven en druk op de OK-toets om de automatische instelling te starten (instellingen worden automatisch gemaakt)

Na afloop wordt het kanaal op de laagste positie weergegeven.

## DVB-via-IP

### 1 Selecteer DVB-via-IP

TV

### 2 Geef het menu weer en selecteer [Instellingen]

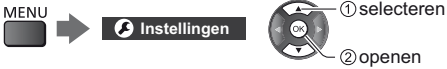

### 3 Selecteer [DVB-via-IP afstemmenu]



### 4 Selecteer [Auto set-up]

### 5 Een bevestigingsscherm wordt weergegeven en druk op de OK-toets om te openen

### 6 Selecteer een server uit [Serverlijst]

### 7 Selecteer [Clientinstellingen] in

- Selecteer de netwerkomgeving tussen de client en de server.

### 8 Selecteer [Kanal zoeken]

### 9 Stel [DVB-via-IP zoekmodus] in en selecteer [Start auto set-up]

- Stel DVB-via-IP in om af te stemmen DVB-kanalen.

Na afloop wordt het kanaal op de laagste positie weergegeven.

# Afstemmen op en bewerken van kanalen

U kunt kanalen opnieuw instellen, lijsten maken met favoriete kanalen, ongewenste kanalen overslaan, enz.

- Raadpleeg de [eHELP] (Zoeken op doel > Kijken > Kanalen afstemmen en bewerken) voor details.

### 1 Selecteer de stand

TV

### 2 Geef het menu weer en selecteer [Instellingen]



### 3 Selecteer [DVB-S afstemmenu], [DVB-C afstemmenu], [DVB-T afstemmenu], [DVB-via-IP afstemmenu] of [Analoog afstemmenu]



- De menunaam verschilt naargelang de tv-stand.

## [Bewerking zenderlijst]

- Voor meer informatie over [Zenderlijst] (analoog), gaat u naar [eHELP] (Zoeken op doel > Kijken > Kanalen afstemmen en bewerken > Bewerking zenderlijst).

### ■ DVB-kanalen bewerken

U kunt de lijst van alle DVB-kanalen bijwerken door kanalen toe te voegen/te verwijderen en te verplaatsen.

- Kanalen die niet in de lijst met alle DVB-kanalen staan, kunnen niet worden weergegeven behalve in deze functie.

### 1 Selecteer een kanaal om te bewerken ([-0] : gecodeerd kanaal)

Voorbeeld: DVB-S

Bewerking van DVB-S zenderlijst Sorteren 123...

| Kanalen Gevonden | Alle DVB-S zenders |
|------------------|--------------------|
| 1 Das Erste HD   | 1 Das Erste HD     |
| 2 ZDF HD         | 2 ZDF HD           |
| 3 RTL Television | 3 RTL Television   |
| 4 SAT.1          | 4 SAT.1            |
| 5 VOX HD         | 5 VOX HD           |
| 6 ProSieben HD   | 6 ProSieben HD     |
| 7 RTL2 HD        | 7 RTL2 HD          |
| 8 arte HD        | 8 arte HD          |

- De kanaalpositie te omwisselen/verplaatsen

(Groene)



Stel de nieuwe positie



of



Bewaren



- Het kanaal verwijderen



- Om alle kanalen te verwijderen



- Kanaal toevoegen

Selecteer een kanaal uit [Kanaln Gevonden].



Voeg hem toe aan Alle DVB-kanalen



- Kanaalnamen in alfabetische volgorde plaatsen

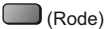

- Alle kanalen toevoegen (indien beschikbaar)



(afhankelijk van de zender)

- Opvolgende kanalen in een keer aan de lijst toevoegen (indien beschikbaar)



- ① maak de kanaalblokkering
- ② voeg

- Een andere categorie kiezen van [Kanaln Gevonden]



## 2 Bewaren



- De kanalenlijst uitwisselen (DVB-S)
  - ➔ **[Zenderlijst uitwisselen] in [Overige instellingen] (menu Instellingen)**

- Volg de aanwijzingen op het scherm.
- Verwijder tijdens gebruik USB-apparaten, met uitzondering van USBflashgeheugen dat voor deze functie gebruikt wordt.

### Opmerking

- Als een videorecorder in de analoge stand alleen met de RF-kabel is aangesloten, bewerkt u [VCR].

## [Favorieten bewerken]

### ■ Een overzicht maken van uw favoriete DVB-kanalen

U kunt uw eigen lijsten met favoriete kanalen van verschillende zenders maken (maximaal 4: [Favoriet] 1 tot 4).

De lijsten met favorieten zijn beschikbaar via "Categorie" in de informatiebalk en het scherm met de tv-gids.

- 1 Selecteer een kanaal voor in de lijst (OK): gecodeerd kanaal)

Example: DVB-S



- Kanalen in alfabetische volgorde plaatsen



- Andere favorieten weergeven



- Een andere categorie kiezen



- 2 Voeg hem toe aan de lijst met favorieten

Voorbeeld: DVB-S



- Opvolgende kanalen in een keer aan de lijst toevoegen



- ① maak de kanaalblokkering
- ② voeg

- Alle kanalen aan de lijst toevoegen



- 3 Bewaren



## ■ Uw DVB-favorietenlijst bewerken

U kunt de favorietenlijst bewerken als de cursor op het kanaal in de lijst staat.

- Het kanaal verplaatsen

 (Groene)



Selecteer de nieuwe positie



Bewaren

 (Groene)

- Het kanaal verwijderen

 (Blaauwe)

- Om alle kanalen te verwijderen

 (Gele)

- De favorieten een naam geven

 (Rode)



Voer tekens (maximaal 10 tekens)

**Gebruikersinput**  
Naam



Bewaren

BACK/  
RETURN



## [Zenderlijst updaten]

Door de DVB-kanaallijst bij te werken, kunt u automatisch kanalen toevoegen, verwijderde kanalen wissen of de naam en positie van kanalen bijwerken.

- De kanaallijst wordt bijgewerkt met behoud van uw instellingen in [Favorieten bewerken], [Zenderlijst], [Kinderslot], enz.
- Afhankelijk van de sterkte van het signaal slaagt het bijwerken mogelijk niet.

## Meerdere vensters

U kunt twee vensters tegelijk weergeven met beeld van tv-programma's of een externe ingang (AV / COMPONENT / HDMI) zoals hieronder wordt weergegeven (voorbeeld).

- Raadpleeg de [eHELP] (Zoeken op doel > Functies > Meerder beelden) voor details.

## Geef [Apps] weer en selecteer [Meerder beelden]

APPS

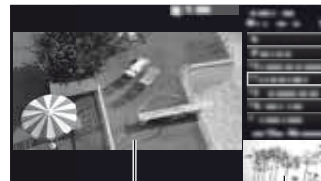
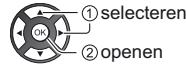

Hoofdscherm

Subscherm

# Kinderslot

U kunt de toegang tot bepaalde kanalen / AV-ingangen blokkeren om toegang te beperken.

Als een geblokkeerd kanaal of een geblokkeerde ingang wordt gekozen, wordt een bericht weergegeven. De kijker moet dan de pincode invoeren om ernaar te kunnen kijken.

- Raadpleeg de [eHELP] (Zoeken op doel > Functies > Kinderslot) voor details.

## 1 Geef het menu weer en selecteer [Instellingen]

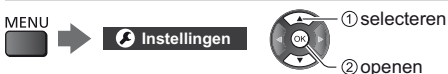

## 2 Selecteer [Kinderslot]



### 1 Voer de pincode in (4 cijfers)



- Voer de pincode tweemaal in als u deze voor het eerst instelt.
- Noteer de pincode voor het geval u die vergeet.
- Afhankelijk van het geselecteerde land is de pincode mogelijk standaard ingesteld op "0000".

### 2 Selecteer [Zender blokkade] en stel het te vergrendelen kanaal/ingvoer in

| Kinderslotlijst - TV en AV |         | Sorteren 123... |      |
|----------------------------|---------|-----------------|------|
| Naam                       | Ingang  | Type            | Lock |
| 101 BBC1 Wales             | DVB-C   | Gratis tv       | 🔒    |
| 7 BBC1 FREE                | DVB-S   | Gratis tv       | 🔒    |
| 14 E4C                     | DVB-T   | Gratis tv       | 🔒    |
| VCR                        |         |                 |      |
|                            | Analoog | Analoog         |      |
| 1 BBC1                     | Analoog | Analoog         | 🔒    |
| 2                          | Analoog | Analoog         |      |
| HDMI1                      |         |                 |      |
|                            | Extern  | AV              |      |

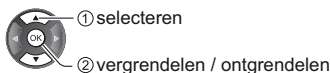

🔒: Verschijnt als het kanaal / de ingang is geblokkeerd

- Alles blokkeren  
 (Groene)
- Alle blokkeringen verwijderen  
 (Gele)
- Kanalen in alfabetische volgorde plaatsen  
 (Rode)
- Naar de bovenkant van het volgende kanaal / de volgende ingangsgroep gaan  
 (Blauwe)

# Externe invoer bekijken

U kunt externe apparaten (VCR, DVD, enz.) aansluiten en weergeven.

- Raadpleeg de [eHELP] (Zoeken op doel > Kijken > Externe apparatuur) voor details.

## 1 Geef het signaalkeuzemenu weer



## 2 Selecteer de ingangsmodus voor het aangesloten apparaat



- U kunt de ingang ook selecteren door op de AV-knop te drukken. Druk herhaaldelijk tot de gewenste ingang is geselecteerd.
- U kunt [COMPONENT] en [VIDEO] in [AV] selecteren.

## Bediening van het toestel met de afstandsbediening van de tv

Met de volgende toetsen van de afstandsbediening van de tv kunt u inhoud afspelen in Mediaspeler of mediaservers, en opnamefuncties en aangesloten apparatuur bedienen.



### ■ De code wijzigen

Elk type apparaat van Panasonic heeft een eigen afstandsbedieningscode. U kunt de code wijzigen voor het apparaat dat u wilt bedienen.

### 🔘 Houd de stand-bytoets ingedrukt tijdens de volgende handelingen

Voer de juiste code in, zie onderstaande tabel



Wijzigen



| Type toestel, functies  | Code              |
|---|-------------------|
| dvd-recorder, dvd-speler, Blu-ray speler  | 70                |
| Speler Theatre, Blu-ray Disc Theatre  | 71                |
| VCR   | 72                |
| Gebruik voor opname met USB HDD Recording, Mediaspeler, DLNA-functies of VIERA Link | 73<br>(standaard) |

# Teletekst lezen

Teletekst is een dienst waarbij de zender tekstgegevens aanlevert.

De beschikbare functies zijn afhankelijk van de zender.

- Raadpleeg de [eHELP] (Zoeken op doel > Kijken > Teletext) voor details.

## ■ TOP-stand (voor TOP-tekstuitzending)

TOP is een verbetering van de standaard teleteksts-service met snellere zoekopties en een eenvoudige navigatie.

- Snel overzicht van de beschikbare teletekstinformatie
- Gebruiksvriendelijke, stapsgewijze selectie van het onderwerp
- Informatie over de paginastatus onder in het scherm
- Beschikbare pagina omhoog/omlaag  
 (Rode) /  (Groene)
- Onderwerpblokken selecteren  
 (Blauwe)
- Het volgende onderwerp in het blok selecteren (Na het laatste onderwerp gaat u naar het volgende blok.)  
 (Gele)

## ■ FLOF (FASTEXT)-modus (voor FLOF (FASTEXT) uitzending)

In de FLOF-modus worden onder op het scherm vier gekleurde onderwerpen weergegeven. Als u meer wilt weten over een van deze onderwerpen, drukt u op de gekleurde toets. Deze functie biedt snel toegang tot informatie over de weergegeven onderwerpen.

## ■ Lijstmodus

In de lijstmodus worden onder op het scherm vier gekleurde paginanummers weergegeven. Elk van deze nummers kan worden gewijzigd en opgeslagen in het geheugen van de tv.

## ■ Om de modus te wijzigen ➔ [Teletext] in [Tv instellingen] (menu Instellingen)

# 1 Schakel over op teletekst

TEXT



- De indexpagina wordt weergegeven. (De inhoud is afhankelijk van de zender.)  
 Subpaginanummer

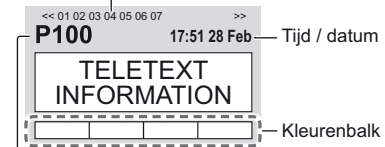

Huidig paginanummer



## 2 De pagina selecteren

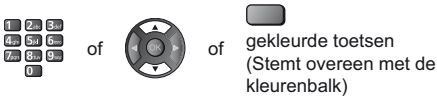

### ■ Tv-beeld en teletekst tegelijkertijd weergeven in twee vensters

- U kunt deze functie alleen in het teletekstschermbediennen.



### ■ Het contrast aanpassen



### ■ Om terug te keren naar tv



# Tv-gids gebruiken

Programma gids - De elektronische programmagids (EPG) geeft een overzicht op het scherm van de programma's die nu en de komende week worden uitgezonden (afhankelijk van de zender) weer.

- Als de tv voor het eerst wordt ingeschakeld of langer dan een week uitgeschakeld was, kan het even duren voordat de tv-gids helemaal geladen is.
- Niet geldig in de analoge modus
- Raadpleeg de [eHELP] (Zoeken op doel > Kijken > Programma gids) voor details.

## 1 Selecteer DVB-S, DVB-C, DVB-T of DVB-via-IP



## 2 Geef tv-gids weer



- Om de indeling te wijzigen. ([Landschap] / [Portret]) OPTION



- Bekijk [Landschap] om meerdere kanalen te zien.
- Bekijk [Portret] om één kanaal per keer te zien.
- De beschikbaarheid van deze functie is afhankelijk van het geselecteerde land.

Voorbeeld: [Landschap]

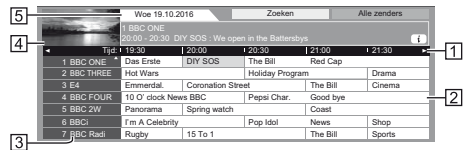

- 1 Tijd
- 2 Programma
- 3 Kanaalpositie en -naam
- 4 Tv-schermb
- 5 Datum

### ■ Het programma bekijken

#### 1 Selecteer het huidige programma

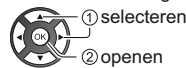

- Het huidige programma worden links boven in het scherm weergegeven.

## 2 Selecteer [Weergave]



- Om [Timer programmeren] of [Signaal ondersteunt opname] te bekijken (indien beschikbaar) ➔ (p. 38)

### ■ [Timer programmeren]

#### Selecteer het volgende programma

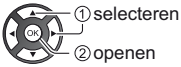

- Een timeergebeurtenis controleren, wijzigen of annuleren ➔ (p. 38)

### ■ Om terug te keren naar tv

EXIT



# Opnemen op USB HDD

U kunt digitale tv-programma's op een aangesloten USB HDD opnemen en op verschillende manieren afspelen.

- Raadpleeg de [eHELP] (Zoeken op doel > Opnemen) voor details.

### ■ Voorbereiding

Sluit de USB HDD met de USB-kabel aan op de USB 1-ingang.

- Zorg ervoor dat u de kabelbescherming verwijdert voordat u kabels aansluit of loskoppelt.
- Gebruik de USB HDD uitsluitend voor opnamen met deze tv.
- Sluit de USB HDD op het stopcontact aan.
- Om de USB HDD veilig van de tv te verwijderen ➔ [USB Veilig verwijderen] in [Instelling USB-apparaat] (menu Instellingen)
- Controleer of u de juiste aansluitingen en connectoren gebruikt voor de verbinding.

Stopcontact

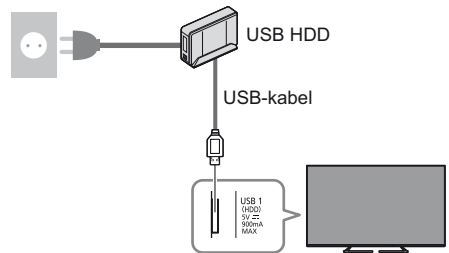

### Instelling voor USB HDD

Formateer en stel de USB HDD met deze tv in als u ermee wilt opnemen.

- Houd er rekening mee dat de USB HDD geformatteerd wordt en dat alle gegevens gewist zijn na deze instellingen.
- Sluit de USB HDD aan en schakel hem in voordat u hem instelt.

## 1 Geef het menu weer en selecteer [Instellingen]



## 2 Selecteer [Instelling USB-apparaat]



### 3 Selecteer de USB HDD voor opname en start de instelling

| Instelling USB-apparaat |      |
|-------------------------|------|
| Product                 | Naam |
| USB Drive A             |      |
| USB Flash Disk          |      |

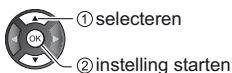

- Volg de aanwijzingen op het scherm.

## Opname

### 1 Geef het menu weer en selecteer [Instellingen]



### 2 Selecteer [Opname-instelling]



## [One Touch Recording]

Met deze functie kunt u het huidige programma direct op de USB HDD opnemen.

- Controleer of de code van de afstandsbediening "73" (p. 33).

#### Selecteer de maximale opnametijd

| Opname-instelling   |             |
|---------------------|-------------|
| One Touch Recording | 180 minuten |
| ⋮                   |             |

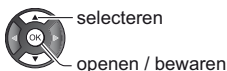

#### ■ Een One Touch Recording starten



## [REW LIVE TV]

Het huidige programma wordt constant binnen de maximale opneembare tijd op de USB HDD opgenomen.

- Controleer of de code van de afstandsbediening "73" (p. 33).

#### Selecteer [Auto] om [REW LIVE TV] te starten

| Opname-instelling |      |
|-------------------|------|
| ⋮                 |      |
| REW LIVE TV       | Auto |

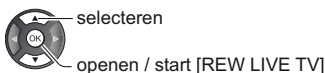

- De opname start automatisch als u [Auto] selecteert.
- De opname wordt mogelijk niet gestart als een andere opname bezig is, als het tv-signaal slecht is of als er geen beeld is.

#### ■ Bediening van [REW LIVE TV]

- Pauzeren
- Achteruit zoeken (tot 90 minuten)
- Na het pauzeren of achteruit zoeken, kunnen de volgende knoppen voor bediening worden gebruikt.

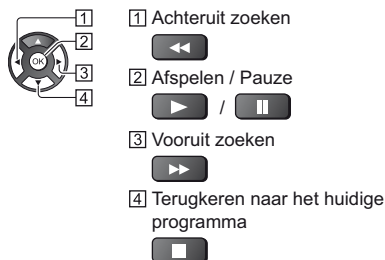

#### ■ Om te stoppen [REW LIVE TV]

| Opname-instelling |     |
|-------------------|-----|
| ⋮                 |     |
| REW LIVE TV       | Uit |



- Als u [REW LIVE TV] stopt, wordt de door [REW LIVE TV] opgenomen inhoud gewist.
- [REW LIVE TV] wordt gestopt en de opgenomen inhoud wordt in de volgende omstandigheden automatisch gewist:

(Ook als [REW LIVE TV] wordt gestopt vanwege de volgende situaties, wordt een nieuwe opname automatisch gestart (indien beschikbaar) zolang de instelling op [Auto] staat.)

- Andere kanalen geselecteerd
- Geblokkeerd kanaal geselecteerd
- Ongeldig kanaal geselecteerd
- Geen tv-signaal
- Externe ingang geselecteerd
- Een schermvullende applicatie (tv-gids, Mediaspeler, eHELP, enz.) wordt gestart
- De tv wordt uitgeschakeld of in stand-by gezet

# Programmering van timer

Met deze functie kunt u programma's selecteren die u wilt opnemen op de USB HDD.

- Raadpleeg de [eHELP] (Zoeken op doel > Opnemen > Timer programmeren) voor details.

## 1 Selecteer DVB-S, DVB-C, DVB-T of DVB-via-IP

TV

## 2 Geef het menu weer en selecteer [Timer]



## 3 Selecteer [Timer programmeren]



## 4 Begin de instellingen in te stellen



[USB HDD Rec.]:

Het programma wordt opgenomen op de USB HDD.

De geschikte CI-module selecteren voor het op te nemen programma

(Gele)

## 5 Selecteer het item en stel het in (kanaal, datum, begintijd, eindtijd)

- [3] en [5] kunnen ook met de cijfertoetsen worden ingevoerd.

| 1                  | 2       | 3               | 4                                    | 5                                      |
|--------------------|---------|-----------------|--------------------------------------|--|
| Timer programmeren | Functie | Nr.             | zendernaam                           | Wo 19.10.2016 10:46                    |
|                    | 13      | ITV1            | <TIMER>                              | Wo 19.10.2016 11:21:30 22:30 (60 min.) |
|                    | 1       | BBC ONE Red Cap | Do 20.10.2016 18:00 20:00 (120 min.) |  |

- 1 Functie [USB HDD Rec.]
- 2 Tv-stand

- : DVB-S
- : DVB-C
- : DVB-T
- : DVB-via-IP

- U kunt de stand niet wijzigen in het menu.

- 3 Kanaalpositie, kanaalnaam, enz.
- 4 Datum
- 5 Starttijd / eindtijd / duur (automatische weergave)
- 6 !: Overlappende timergebeurtenissen
- 7 [Signaal ondersteunt opname] (indien beschikbaar)

- Deze functie is de programmering van de timer die wordt gestuurd door de informatie van de tv-gids; als de zender de begin- en eindtijd van het programma wijzigt, volgt de timergebeurtenis die wijziging. Let erop dat deze functie uitsluitend betrouwbaar werkt wanneer de informatie correct wordt ontvangen van de zender.

## 6 Bewaren



### ■ Een timergebeurtenis bewerken

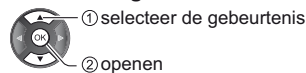

Corrigeer zoals gewenst

- Een timergebeurtenis verwijderen

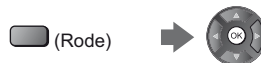

# Mediaspeler gebruiken

Met Media Player kunt u van foto's, video's of muziek genieten die op het USB-flashgeheugen/USB HDD-/netwerkapparaat zijn opgenomen en inhoud die met deze tv naar de geformatteerde USB HDD is opgenomen.

- Raadpleeg de [eHELP] (Zoeken op doel > Mediaspeler) voor details.

Eenv. lijstweergave:

Foto's/videobeelden die zijn opgenomen met een digitale camera worden weergegeven.

Gem. mapweergave:

Alle bestanden worden weergegeven ingedeeld op map.

Tv-opnamemodus (Alleen voor USB HDD):

Geeft tv-programma's weer die met deze tv zijn opgenomen op de USB HDD.

## ■ Een USB-flashgeheugen plaatsen of verwijderen

- Denk eraan het kabelpaneel te verwijderen voordat u het USB-flashgeheugen plaatst of verwijdert

Houd het geheugen recht en plaats en verwijder het helemaal.

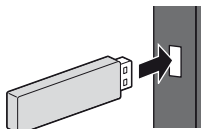

- Sluit het USB-flashgeheugen aan op USB-poort 1, 2 of 3.
  - Om het USB-flashgeheugen veilig van de tv te verwijderen
    - ➔ **[USB Veilig verwijderen]** in **[Instelling USB-apparaat]** (menu Instellingen)
- 
- Controleer of u de juiste aansluitingen en apparaten gebruikt voor de verbinding.
  - Voor de USB HDD-aansluiting ➔ (p. 36)

## 1 Sluit het USB-flashgeheugen aan op de tv

- Om de inhoud in het USB HDD-/netwerkapparaat af te spelen, moet u ervoor zorgen dat de verbinding en instellingen voltooid zijn.

## 2 Geef [Beginscherm] weer en selecteer [Apparaten]

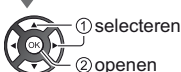

## 3 Selecteer het apparaat (USB-flashgeheugen/USB HDD-/netwerkapparaat)

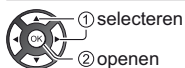

- Wanneer een bevestigingsscherm voor het netwerkapparaat wordt weergegeven, voert u Gebruiker/Wachtwoord in om te openen.

## 4 Selecteer de inhoud

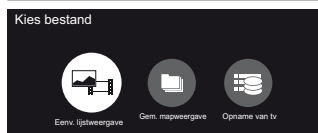

## 5 De miniatuurweergave wordt getoond

Voorbeeld:



- Informatie van de gemarkeerde inhoud weergeven/verbergen



### Opmerking

- Selecteer voor elk bestand dat u wilt afspelen het gewenste toestel en de inhoud.
- Tijdens het afspelen kunt u de volgende toetsen gebruiken. Controleer of de code van de afstandsbediening "73" (p. 33).



# Thuisnetwerk gebruiken

## DLNA®

Deze tv is een DLNA Certified™-product.

DLNA (Digital Living Network Alliance) is een standaard waarmee digitale DLNA Certified apparatuur gemakkelijker en handiger kan worden gebruikt op een thuisnetwerk. Bezoek [www.dlna.org](http://www.dlna.org) voor meer informatie.

Als u DLNA-functies wilt gebruiken, moet u over een thuisnetwerk beschikken; u kunt deze functies gebruiken zonder breedbandnetwerk.

- Raadpleeg de [eHELP] (Zoeken op doel > Netwerk) voor details.

## Netwerkverbindingen

### ■ Draadloze verbinding (voor DLNA en internetdiensten)

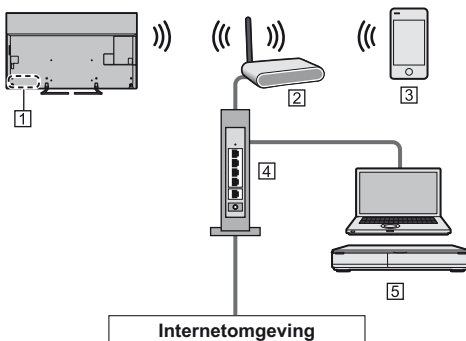

- 1 Ingebouwde draadloze LAN-adapter
- 2 Toegangspunt
- 3 Smartphone, enz.
- 4 Hub / router
- 5 DLNA Certified-mediaserver (PC, enz.)

### ■ Bekabelde verbinding (voor DLNA en internetdiensten)

- Zorg dat het kabelpaneel/aansluitpaneel wordt verwijderd voordat kabels worden aangesloten of verwijderd.

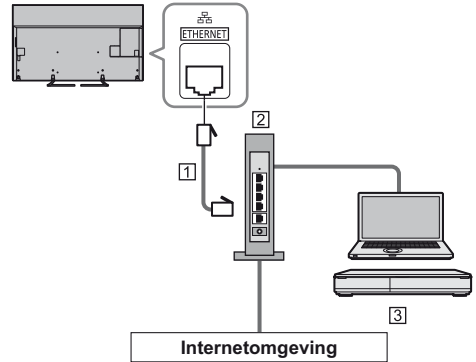

- 1 LAN-kabel (afgeschermd)
  - Gebruik een afgeschermd dubbeldraadse (getwist paar, STP) LAN-kabel.
- 2 Hub / router
- 3 DLNA Certified-mediaserver (PC, enz.)

## Netwerkinstellingen

- Voltooi de verbindingen voordat u de netwerkinstellingen start.

### 1 Geef het menu weer en selecteer [Netwerk]



### 2 Selecteer [Netwerkverbinding]

- Volg de aanwijzingen op het scherm.

## Functies van DLNA® gebruiken

- Zorg ervoor dat de mediaserver, de netwerkverbindingen en de netwerkinstellingen gereed zijn.

### ■ Gedeelde inhoud van de mediaserver afspelen

Via uw thuisnetwerk kunt u foto's, video's en muziek op een DLNA Certified-mediaserver op deze tv afspelen. U kunt dan op de tv van deze media genieten.

### 1 Geef [Beginscherm] weer en selecteer [Apparaten]

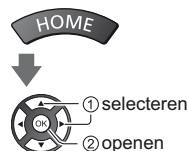

## 2 Selecteer de mediaserver

---

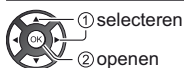

## 3 Selecteer het bestand

---



- Afhankelijk van de mediaserver moet u mogelijk de map selecteren voordat u het bestand kunt selecteren.
- Informatie van het gemarkeerde bestand weergeven/verbergen



### Opmerking

- Niet-afspeelbare bestanden worden ook weergegeven, maar kunnen niet worden geselecteerd.
- Tijdens het afspelen kunt u de volgende toetsen gebruiken. Controleer of de code van de afstandsbediening "73" (p. 33).



### ■ Gedeelde inhoud op deze tv afspelen via een DMC-netwerkapparaat (Digital Media Controller)

U kunt inhoud die in de mediaserver is opgeslagen, afspelen en bedienen via een DMC-netwerkapparaat dat op uw thuisnetwerk is aangesloten.

- Raadpleeg de [eHELP] (Zoeken op doel > Netwerk) voor details.

### ■ Inhoud van deze tv met een ander netwerkapparaat delen

U kunt genieten van de inhoud op deze TV op andere netwerkapparatuur die is aangesloten op uw thuisnetwerk.

- Raadpleeg de [eHELP] (Zoeken op doel > Netwerk) voor details.

# Veelgestelde vragen

---

Probeer eerst het probleem op te lossen aan de hand van de volgende eenvoudige richtlijnen voordat u hulp inroept.

- Raadpleeg de [eHELP] (Ondersteuning > Veelgestelde vragen) voor details.
- 

## De tv gaat niet aan

- Controleer of de stekker van het netsnoer in de tv en in het stopcontact zit.
- 

## De tv schakelt over naar de stand-bystand

- De automatische stand-byfunctie is geactiveerd.
- 

## De afstandsbediening werkt niet of slechts af en toe

- Zijn de batterijen op de juiste manier geplaatst?  
➔ (p. 23)
  - Is de tv ingeschakeld?
  - De batterijen zijn wellicht leeg. Vervang deze door nieuwe.
  - Wijs met de afstandsbediening recht naar de signaalontvanger van de afstandsbediening op de tv (binnen ongeveer 7 m afstand en een hoek van 30 graden van de ontvanger).
  - Zorg ervoor dat de signaalontvanger van de afstandsbediening op de tv niet is blootgesteld aan zonlicht of ander fel licht.
- 

## Er wordt geen beeld weergegeven

- Controleer of de tv aan staat.
  - Controleer of de stekker van het netsnoer in de tv en in het stopcontact zit.
  - Controleer of de juiste ingangsmodus is geselecteerd.
  - Controleer of de instelling van [AV] ([COMPONENT] / [VIDEO]) in [Ingangssignaal kiezen] overeenkomt met het signaal van het externe apparaat.
  - Is [Achtergrondlicht], [Kontrast], [Helderheid] of [Kleur] in het menu Beeld ingesteld op de minimale waarde?
  - Controleer of alle vereiste kabels goed zijn aangesloten.
- 

## Er wordt abnormaal beeld weergegeven

- De tv heeft een ingebouwde zelftestfunctie. Stel een diagnose van beeld- of geluidsproblemen.  
➔ [TV Zelfscan Test] (Help-menu)
  - Zet de tv uit en weer aan met de hoofdschakelaar.
  - Als het probleem zich blijft voordoen, initialiseert u alle instellingen.  
➔ [Fabrieksinstellingen] in [Systeemmenu] (menu Instellingen)
- 

## Een extern apparaat geeft abnormaal beeld of geluid bij aansluiting via HDMI

- Stel [HDMI autom. Instellen] (menu Instellingen) in op [Modus 1] ➔ (p. 18)
- 

## Onderdelen van de tv worden warm

- Onderdelen van de tv kunnen heet worden. Deze temperatuurverhoging vormt geen probleem voor de prestaties en de kwaliteit.
- 

## Als u met uw vinger op het beeldscherm drukt, beweegt hij een beetje en maakt hij geluid

- Er is een beetje ruimte rond het paneel om schade eraan te voorkomen. Dit is normaal.



# Onderhoud

**Verwijder eerst de stekker van het netsnoer uit het stopcontact.**

## Beeldscherm, Behuizing, Standaard

### Regelmatig onderhoud:

Veeg de buitenkant van het beeldscherm, de behuizing of de standaard voorzichtig af met een zachte doek om vuil of vingerafdrukken te verwijderen.

### Voor hardnekkig vuil:

- (1) Verwijder eerst het stof van de buitenkant.
- (2) Bevochtig een zachte doek met schoon water of een opgelost neutraal schoonmaakproduct (1 deel schoonmaakproduct op 100 delen water).
- (3) Wring de doek goed uit. (Laat geen vloeistof in de tv komen omdat hij daardoor defect kan raken.)
- (4) Veeg hardnekkig vuil weg met een vochtige doek.
- (5) Droog vervolgens al het vocht af.

### Let op

- Gebruik geen harde of ruwe doek en wrijf niet hard op het oppervlak omdat u daardoor krassen kunt maken.
- Zorg dat er geen insecticiden, oplosmiddelen, verdunners of andere vluchtige stoffen met de tv in aanraking komen. Hierdoor kan de kwaliteit van het oppervlak afnemen of kan de verf afbladderen.
- Het scherm is behandeld en voorzien van een gevoelige oppervlaktelaag. Tik en kras niet op het oppervlak met uw vingernagel of een hard voorwerp.
- Zorg dat de behuizing en de standaard niet gedurende langere tijd in contact zijn met rubber of pvc. Hierdoor kan de kwaliteit van het oppervlak afnemen.

## Netsnoerstekker

Maak de netsnoerstekker regelmatig schoon met een droge doek. Vocht en stof kunnen brand of een elektrische schok veroorzaken.

# Specificaties

## ■ TV

### Modelnr.

40 inch-model : TX-40EXW734

50 inch-model : TX-50EXW734

58 inch-model : TX-58EXW734

65 inch-model : TX-65EXW734

### Afmetingen (B × H × D)

40 inch-model

895 mm × 569 mm × 315 mm (met standaard)

895 mm × 514 mm × 40 mm (alleen tv)

50 inch-model

1 115 mm × 702 mm × 315 mm (met standaard)

1 115 mm × 647 mm × 40 mm (alleen tv)

58 inch-model

1 290 mm × 808 mm × 352 mm (met standaard)

1 290 mm × 753 mm × 41 mm (alleen tv)

65 inch-model

1 457 mm × 896 mm × 448 mm (met standaard)

1 457 mm × 841 mm × 52 mm (alleen tv)

### Gewicht

40 inch-model

12,5 kg Net (met standaard)

11,0 kg Net (alleen tv)

50 inch-model

17,0 kg Net (met standaard)

16,0 kg Net (alleen tv)

58 inch-model

24,5 kg Net (met standaard)

23,0 kg Net (alleen tv)

65 inch-model

40,0 kg Net (met standaard)

39,0 kg Net (alleen tv)

### Stroomvoorziening

220-240 V wisselstroom, 50/60 Hz

### Paneel

Led-lcd-paneel

### Geluid

#### Uitgang luidspreker

20 W (10 W + 10 W)

#### Hoofdtelefoon

3,5-mm M3-stereoministekker × 1

## Aansluitingen

---

### AV-ingang (COMPONENT / VIDEO)

#### VIDEO

##### RCA PIN-type × 1

1,0 V[p-p] (75 Ω)

#### AUDIO L - R

##### RCA PIN-type × 2

0,5 V[rms]

#### Y

1,0 V[p-p] (inclusief synchronisatie)

#### PB/CB, PR/CR

±0,35 V[p-p]

---

### HDMI 1 / 2 / 3-ingang

TYPE A-aansluitingen

HDMI1 / 3:

4K, Content-type, Deep Colour, x.v.Colour™

HDMI2:

4K, Content-type, Audio Return Channel, Deep Colour, x.v.Colour™

- De tv ondersteunt "HDAVI Control 5"-functionaliteit.

---

### Kaartsleuf

CI-sleuf (conform CI Plus) × 2

---

### ETHERNET

RJ45, IEEE802.3 10BASE-T / 100BASE-TX

---

### USB 1 / 2 / 3

USB1: DC  $\approx$  5 V, Max. 900 mA [SuperSpeed USB (USB 3.0)]

USB2/3: DC  $\approx$  5 V, Max. 500 mA [Hi-Speed USB (USB 2.0)]

---

### DIGITAL AUDIO-uitgang

PCM / Dolby Digital, optische vezel

---

## Ontvangstsystemen / Bandnaam

---

### DVB-S / S2

Digitale satellietservices (MPEG2, MPEG4-AVC(H.264) en MPEG HEVC(H.265))

Frequentiebereik ontvanger - 950 MHz tot 2 150 MHz

DiSEqC – Versie 1.0

---

### DVB-C

Digitale kableservices (MPEG2, MPEG4-AVC(H.264) en MPEG HEVC(H.265))

---

### DVB-T / T2

Digitale aardse services (MPEG2, MPEG4-AVC(H.264) en MPEG HEVC(H.265))

### PAL B, G, H, I

### SECAM B, G

### SECAM L, L'

VHF E2 - E12

VHF A - H (ITALIË)

CATV (S01 - S05)

CATV S11 - S20 (U1 - U10)

VHF H1 - H2 (ITALIË)

UHF E21 - E69

CATV S1 - S10 (M1 - M10)

CATV S21 - S41 (Hyperband)

---

### PAL D, K

### SECAM D, K

VHF R1 - R2

VHF R3 - R5

VHF R6 - R12

UHF E21 - E69

---

### PAL 525/60

NTSC-tapes afspelen via sommige PAL-videorecorders (VCR)

---

### M.NTSC

Afspelen via M.NTSC-videorecorders (VCR)

---

### NTSC (alleen AV-ingang)

Afspelen via NTSC-videorecorders (VCR)

---

## Ingang satellietschotel

Vrouwelijk F-type 75 Ω × 2

---

## Antenne-ingang

VHF / UHF

---

## Bedrijfscondities

### Temperatuur

0 °C - 35 °C

### Vochtigheid

20 % - 80 % RV (niet-condenserend)

---

## Ingebouwd draadloos LAN

### Standaardcompliantie en frequentiebereik\*

IEEE802.11a/n

5,180 GHz - 5,320 GHz, 5,500 GHz - 5,580 GHz, 5,660 GHz - 5,700 GHz

IEEE802.11b/g/n

2,412 GHz - 2,472 GHz

### Beveiliging

WPA2-PSK (TKIP/AES)

WPA-PSK (TKIP/AES)

WEP (64 bit/128 bit)

\*:Frequenties en kanalen verschillen naargelang het land.

### Opmerking

- Ontwerp en specificaties kunnen zonder voorafgaande kennisgeving worden gewijzigd. Gewicht en afmetingen bij benadering.
- Raadpleeg de productfiche voor informatie over het energieverbruik, de schermresolutie, enz.
- Raadpleeg de [eHELP] (Zoeken op doel > Lees dit eerst > Voordat u het product gebruikt > Licentie) voor informatie over de openbronsoftware.

### ■ Bij gebruik van de muurbevestigingssteun

Neemt contact op met uw plaatselijke Panasonic-dealer als u de aanbevolen muurbevestigingssteun wilt aanschaffen.

- Gatens voor installatie met de muurbevestigingssteun  
Achterzijde van de tv

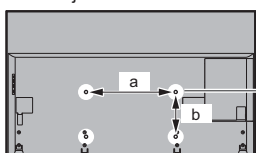

40 inch-model

a: 200 mm

b: 200 mm

50 inch-model

58 inch-model

65 inch-model

a: 400 mm

b: 200 mm

(zijaanzicht)

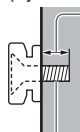

**Diepte schroef**

40 inch-model

**minimaal: 10 mm**

**maximaal: 17 mm**

50 inch-model

**minimaal: 10 mm**

**maximaal: 15 mm**

58 inch-model

**minimaal: 10 mm**

**maximaal: 17 mm**

65 inch-model

**minimaal: 9 mm**

**maximaal: 30 mm**

**Diameter: M6**

Schroef voor het bevestigen van de tv op de muurbevestigingssteun (niet meegeleverd met de tv)

### Waarschuwing

- Als u andere muurbevestigingssteunen gebruikt of zelf een muurbevestigingssteun probeert te installeren, loopt u het risico op lichamelijke letsels en materiële schade. Om de veiligheid en goede prestaties te garanderen dient u de muurbevestigingssteunen te laten monteren door uw dealer of een erkende installateur. Elke schade die is veroorzaakt door het installeren door een onbevoegde installateur, zal uw garantie teniet doen.

- Lees de instructies die bij de optionele accessoires zijn geleverd aandachtig door en zorg dat u deze stappen volgt om te voorkomen dat de tv valt.
- Wees tijdens de installatie heel voorzichtig met de tv om beschadiging te voorkomen.
- Wees voorzichtig als u muurbevestigingssteunen aan de muur bevestigt. Controleer altijd of er geen elektrische kabels of buizen door de muur lopen voordat u de steun ophangt.
- Als de tv een langere periode niet wordt gebruikt, demonteer die dan van de vaste muurbevestiging om vallen en verwonding te voorkomen.

## Het ontdoen van oude apparatuur en batterijen.

### Enkel voor de Europese Unie en landen met recycle systemen.



Deze symbolen op de producten, verpakkingen en/of begeleidende documenten betekenen dat gebruikte elektrische en elektronische producten en batterijen niet samen mogen worden weggegooid met de rest van het huishoudelijk afval.

Voor een juiste verwerking, hergebruik en recycling van oude producten en batterijen, gelieve deze in te leveren bij de desbetreffende inleverpunten in overeenstemming met uw nationale wetgeving.

Door ze op de juiste wijze weg te gooien, helpt u mee met het besparen van kostbare hulpbronnen en voorkomt u potentiële negatieve effecten op de volksgezondheid en het milieu.

Voor meer informatie over inzameling en recycling kunt u contact opnemen met uw plaatselijke gemeente.

Afhankelijk van uw nationale wetgeving kunnen er boetes worden opgelegd bij het onjuist weggooien van dit soort afval.



#### **Let op: het batterij symbool (Onderstaand symbool):**

Dit symbool kan in combinatie met een chemisch symbool gebruikt worden. In dit geval volstaan de eisen, die zijn vastgesteld in de richtlijnen van de desbetreffende chemische stof.

#### **In te vullen door de eigenaar**

Het model- en serienummer van dit product kunnen op het typeplaatje en het label van het serienummer worden gevonden die op het achterpaneel zitten (wanneer de kabelbescherming is verwijderd). Noteer dit serienummer in de hiervoor bestemde ruimte hieronder en bewaar deze handleiding plus uw bewijs van aankoop als een permanent bewijs van uw aankoop als hulp bij identificatie in het geval van diefstal of verlies, alsmede bij aanspraak op de garantie-/serviceverlening.

**Modelnummer**

**Serienummer**

**Panasonic Corporation**  
Web Site: <http://www.panasonic.com>

Nederlands  
TQB0E2712B