

HD HERO2

MANUEL DE L'UTILISATEUR ET
INFORMATIONS RELATIVES
À LA GARANTIE

Venez faire la fête avec GoPro sur **facebook.com/goprocamera** pour voir les images prises sur des GoPro par leurs propriétaires. Nous vous encourageons à nous faire parvenir vos propres images et à contribuer au mouvement GoPro.

Accessoires	4
Supports	5
Fonctionnalités du HD HERO2	6
Mise à jour du micrologiciel	8
Les bases	8
Modes de la caméra	11
Configurations de menu avancées	17
Configurations supplémentaires	24
Archivage / cartes SD	30
Configurations requises	31
Transfert de fichiers	32
Durée de charge de la batterie	34
Messages d'avertissement importants	36
Montage de la caméra	37
Déclaration relative à la FCC	43
Garantie	44
Assistance clientèle	45

PORTEZ-LA. ATTACHEZ-LA. AIMEZ-LA.

HAUT DE GAMME



Système 3D HERO®



LCD BacPac™



Battery BacPac™

ACCESSOIRES DE BASE



Couvercle arrière flottant



Batterie rechargeable Li-Ion



Accessoires antibuée



Kit de remplacement d'objectif



Boîtier HD de recharge



Boîtier squelette HD



Carte de mémoire SD 16 GB



Carte de mémoire SD 32 GB

SUPPORTS



Support de montage
avant pour casque



Harnais de montage
sur la poitrine



Support pour
guidon /selle



Kit de montage
Surf HERO



Boîtier à porter au
poignet HD



Sangle de tête



Support de montage
à ventouse



Sangle de casque
à aération



Support de montage
sur barre de
renversement



Support de montage
sur trépied



Support de montage
sur casque militaire



Supports de
montage assortis



Supports de
montage adhésifs
incurvés



Supports adhésifs
plats

FONCTIONNALITÉS DU HD HERO2

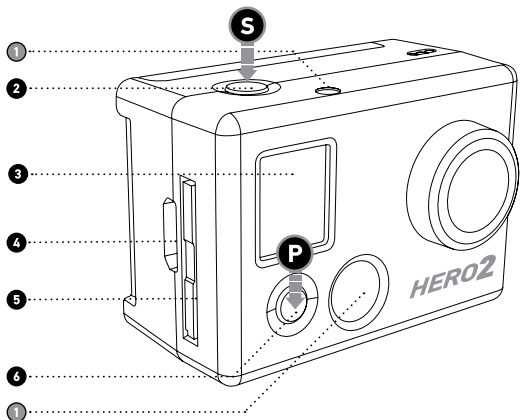

1. Voyants d'enregistrement DEL
2. Bouton d'obturateur / de sélection (SHUTTER/SELECT) **S**
3. Écran d'état LCD

4. Port HDMI (câble non compris)
5. Fente de carte SD
6. Bouton d'allumage / de mode (POWER/MODE) **P**

FONCTIONNALITÉS DU HD HERO2

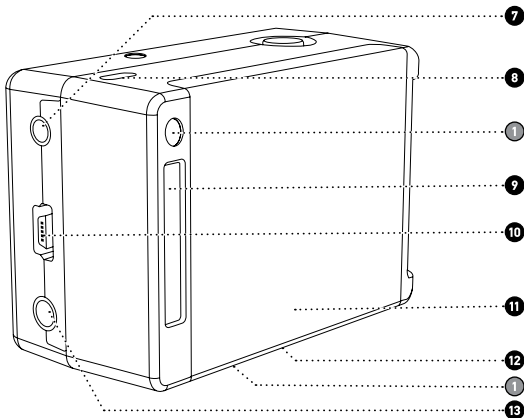

7. Port composite de 2,5 mm
(câble non compris)

8. Microphone

9. Port HERO

10. Port USB
(transfert / chargement de fichier)

11. Couvercle de la batterie

12. Sonnerie
(située sur le dessous de la caméra)

13. Entrée de mic. extérieur de de 3,5 mm



GoPro diffuse les nouvelles fonctionnalités de la caméra au moyen de mises à jour du micrologiciel. Consultez **gopro.com/firmware** pour télécharger les mises à jour les plus récentes.

UTILISER VOTRE HD HERO2 : LES BASES

POUR COMMENCER

Avant de vous servir de la HD HERO2 pour la première fois :

1. Insérez une carte de mémoire SD dans la fente de la carte SD.

Votre HD HERO2 est compatible avec les cartes de mémoire SD + SDHC (cartes de classe 4 ou de catégorie supérieure recommandées).

► Voir **ARCHIVAGE** pour toute information complémentaire.

2. Installez la batterie dans votre caméra HD HERO2.







3. Chargez la batterie.

La batterie au lithium-ion comprise dans votre HD HERO2 est expédiée seulement partiellement chargée. Pour une charge complète, servez-vous du câble USB pour brancher la caméra dans une source d'alimentation telle qu'un ordinateur ou un appareil de chargement par USB. Votre batterie ne sera pas endommagée si vous ne pouvez pas la charger avant d'utiliser votre caméra.

► Voir **BATTERIE** pour toute information complémentaire.

VUE D'ENSEMBLE DES CONFIGURATIONS PAR DÉFAUT

Lorsque vous la sortez de sa boîte, votre caméra HD HERO2 est configurée de la manière suivante par défaut :

	Mode caméra	Video
	Résolution vidéo	960p-30 ips
	Champ de vision	170° grand angle
	Résolution des images fixes	11 megapixels
	Intervalle de vues accélérées	1 seconde
 MODE	Mode allumage (POWER UP)	Video

- Voir le **MENU DE CONFIGURATIONS** pour en savoir plus sur les configurations de la caméra par défaut et pour consulter des instructions pour les modifier.

ALLUMER ET ÉTEINDRE LA CAMÉRA

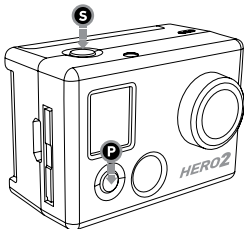

Pour allumer la HD HERO2 :

Appuyez sur **P** et relâchez-le. Le voyant d'enregistrement DEL à l'avant de la caméra clignote trois fois et l'appareil produit 3 bips sonores courts.

Pour éteindre la HD HERO2 :

Maintenez appuyé **P** pendant deux secondes. Le voyant d'enregistrement DEL clignote sept fois et l'appareil émet sept bips sonores rapides.

PRO TIP:







Vous pouvez modifier les configurations par défaut de la HD HERO2 pour commencer au mode Un Bouton, par lequel la caméra commence immédiatement à enregistrer dès qu'elle est allumée.

► Voir le **MODE UN BOUTON** pour plus d'informations.

UTILISER VOTRE HD HERO2 : MODES DE LA CAMÉRA

VUE D'ENSEMBLE

Lorsque la caméra HD HERO2 est allumée, chaque pression sur  permet de passer au mode d'enregistrement de la caméra suivant et aux menus de configurations dans l'ordre suivant :

	VIDÉO	Enregistrement de vidéos HD et SD (WVGA)
	PHOTO	Prise de vue unique
	RAFALE (BURST)	Prise de 10 photos en 1 seconde
	ACCÉLÉRÉ	Prise d'une photo toutes les 0,5, 1, 2, 5, 10, 30, ou 60 secondes
	RETARDATEUR	Prise d'une seule photo après un compte à rebours de 10 secondes
	CONFIGURATIONS	Modification des configurations de la caméra

Chaque mode de la caméra est associé à des configurations par défaut qui peuvent être modifiées dans le menu de configurations.

► Voir **MENU DE CONFIGURATIONS** pour en savoir plus.

ENREGISTRER DES VIDÉOS

Vérifiez que la caméra est en mode Vidéo, ce qui est indiqué par .. sur l'écran LCD. Dans le cas contraire, appuyez sur **P** à plusieurs reprises jusqu'à ce que la caméra affiche l'icône du mode vidéo.

- **Pour commencer à enregistrer une vidéo :**

Appuyez sur **S**. La caméra émet un bip et le voyant DEL d'enregistrement clignote une fois par seconde pendant l'enregistrement.

- **Pour interrompre l'enregistrement :**

Appuyez sur **S** et relâchez-le. Le voyant DEL d'enregistrement clignote trois fois et la caméra émet trois bips sonores pour indiquer que l'enregistrement est interrompu.

HD HERO2 s'arrête automatiquement d'enregistrer lorsque la carte SD est pleine ou la batterie épuisée. Votre vidéo sera sauvegardée avant que la caméra ne s'éteigne.



Lorsque l'on enregistre une vidéo, l'écran LCD affiche la résolution vidéo sélectionnée, le champ de vision de l'objectif (FOV), le temps d'enregistrement écoulé, et le temps d'enregistrement restant en fonction de l'espace restant sur votre carte SD.



Lorsque l'on arrête l'enregistrement, l'écran LCD affiche le nombre de fichiers vidéo enregistrés dans la carte SD au lieu du temps d'enregistrement écoulé.

CONSEIL DES PROS

Lorsque la caméra est réglée en mode Un bouton, tenez **S** pendant deux secondes pour accéder à l'écran des configurations Un Bouton, dans lequel vous pouvez rapidement inactiver le mode Un Bouton.

► Voir le **MODE UN BOUTON** pour toute information complémentaire.

PRENDRE UNE SEULE PHOTO

Vérifiez que la caméra est en mode Photo, ce qui est indiqué sur l'écran LCD.

Si ce n'est pas le cas, appuyez sur **P** à plusieurs reprises jusqu'à ce que la caméra affiche l'icône de mode Photo.



Pour prendre une photo :

Appuyez sur **S**. La caméra émet un bip sonore et le voyant DEL d'enregistrement clignote une fois pour indiquer que l'on a pris une photo.



En mode photo :

L'écran LCD affiche la résolution photo que vous avez alors sélectionnée (11MP, 8MP ou 5MP), le nombre de photos enregistrées dans votre carte SD, et le nombre de photos que l'on peut prendre avant que la carte ne soit pleine.

CONSEIL DES PROS

Si vous pensez que votre carte SD se remplira avant que vous puissiez transférer vos fichiers, choisissez l'option 5MP sous le menu de configurations photo. Les fichiers 5MP sont plus petits que les fichiers 11MP de sorte que vous pouvez emmagasiner plus de photos dans votre carte SD.

► Voir **PHOTO** pour toute information complémentaire.

UTILISER VOTRE HD HERO2 : MODES DE LA CAMÉRA

MODE PHOTOS EN RAFALES (BURST)

En mode Burst, la caméra prend 10 photos en 1 seconde.

- Vérifiez que la caméra est en mode Burst, indiqué sur l'écran LCD. Dans le cas contraire, appuyez sur **P** à plusieurs reprises jusqu'à ce que la caméra affiche l'icône du mode Burst.
- Appuyez une fois sur **S** pour prendre dix photos en rafale en une seconde. Le voyant DEL d'enregistrement clignote trois fois et la caméra émet dix bips sonores pour indiquer que l'on a pris les photos.



Comme dans le mode Photo, l'écran LCD affiche la résolution photo alors sélectionnée (11MP, 8MP ou 5MP), le nombre de photos enregistrées dans votre carte SD, et le nombre de photos que l'on peut prendre avant que la carte ne soit pleine.

CONSEIL DES PROS

En comparaison avec le mode à une seule photo, le mode Burst vous donne 10 fois plus de chances de capturer ce moment « à ne pas manquer ».

MODE ACCÉLÉRÉ (CHRONOPHOTOGRAPHIE)

Le mode accéléré permet de prendre une série de photos à des intervalles de **0,5, 1, 2, 5, 10, 30, 60 secondes**.

► Voir **INTERVALLES DE PRISES DE VUES EN ACCÉLÉRÉ** dans les configurations avancées pour consulter des instructions relatives au changement du choix des intervalles.

- Vérifiez que la caméra est en mode accéléré indiqué sur l'écran LCD. Dans le cas contraire, appuyez sur **P** à plusieurs reprises jusqu'à ce que la caméra affiche l'icône du mode accéléré.
- Appuyez sur **S** une fois pour lancer le mode accéléré. Le voyant DEL d'enregistrement clignote à chaque fois que l'on prend une photo.
- Appuyez une fois sur **S** pour cesser de prendre des photos en accéléré. Le voyant DEL d'enregistrement clignote à trois reprises et la caméra émet trois bips pour indiquer que le mode accéléré a pris fin.



Comme en mode Photo, l'écran LCD affiche la résolution photo que vous avez choisie (11MP, 8MP ou 5MP), le nombre de photos archivées dans votre carte SD et le nombre de photos que l'on peut prendre avant que la carte ne soit pleine.

MODE RETARDATEUR

En mode retardateur, le HD HERO2 prend une seule photo à la fin d'un compte à rebours de 10 secondes.

- Vérifiez que la caméra est un mode retardateur, indiqué sur le LCD. Dans le cas contraire, appuyez sur **P** à plusieurs reprises jusqu'à ce que la caméra affiche l'icône du mode retardateur.
- Pour prendre une photo, appuyez sur **S** et relâchez-le. La caméra émet un bip et le voyant DEL d'enregistrement clignote pendant le compte à rebours, pour finir par une série de bips rapides et de clignotements juste avant de prendre la photo.
- Pour arrêter le retardateur du compte à rebours, appuyez sur **S**.



Comme en mode Photo, l'écran LCD affiche la résolution de votre photo alors sélectionnée (11MP, 8MP ou 5MP), le nombre de photos enregistrées sur votre carte SD, et le nombre de photos que l'on peut prendre avant que la carte ne soit pleine.

ACCÈS AU MENU DES CONFIGURATIONS



Beaucoup des fonctions du HDHERO2 peuvent être personnalisées en fonction de vos besoins dans le menu de configurations.

Pour accéder aux configurations de votre HD HERO2 :

1. Vérifiez que votre caméra est allumée.
2. Passez d'un mode à l'autre de la caméra en vous servant du **P** jusqu'à ce que l'écran d'état LCD affiche l'icône des CONFIGURATIONS.
3. Pour accéder au Menu de Configurations, appuyez sur **S**.
4. Servez-vous du **P** pour passer de chaque mode de configuration de la caméra à l'autre.
5. Chaque mode de configuration comporte une liste d'options. L'option active sera mise en surbrillance. Appuyez sur **S** pour passer accéder à un mode spécifique. L'option alors en cours sera en surbrillance. Appuyez sur **P** pour passer d'une option à l'autre de la liste. Appuyez sur **S** pour sélectionner l'option en surbrillance et sortir de la liste.
6. Appuyez sur **P** pour passer au mode de configuration de la caméra suivant ou appuyez sur **S** pour afficher de nouveau la liste d'options.

CONFIGURATIONS DE MENU AVANCÉES



MODE PAR DÉFAUT À L'ALLUMAGE

Choisissez le mode de caméra actif (ou par défaut) lorsque vous allumez votre caméra.



VIDÉO (Default)



PHOTO



RAFALE



ACCÉLÉRÉ



MODES DE RÉOLUTION VIDÉO

Votre caméra HD HERO2 enregistre dans les résolutions vidéo suivantes :

Resolution/ips	Champ de vision	Résolution de l'écran	Meilleure utilisation
1080-30	170° / 127°	1920x1080	Résolution la plus élevée.
960-48 (Ralenti)	170° Grand angle	1280x960	Cette résolution offre le plus grand champ de vision de haut en bas et d'un côté à l'autre. Parfait pour le ralenti.
960-30 (Défaut)	170° Grand angle	1280x960	Cette résolution offre le plus grand champ de vision de haut en bas et d'un côté à l'autre.

CONFIGURATIONS DE MENU AVANCÉES



MODES DE RÉOLUTION VIDÉO : SUITE

Resolution/ ips	Champ de vision	Résolution de l'écran	Meilleure utilisat
720-60 (ralenti)	170° Grand angle	1280x720	À monter sur des véhicules ou du matériel lorsque l'on veut un angle maximal d'un côté à l'autre, mais que le champ de vision vertical n'est pas aussi important.
720-30	170° Grand angle	1280x720	À monter sur des véhicules ou du matériel lorsque l'on veut un angle maximal d'un.
WVGA-120 (Super ralenti)	170° Grand angle	848x480	Pour les fichiers de données plus petits, il s'agit de la résolution de définition standard. Parfait pour les images très ralenties.
WVGA-60 (Super ralenti)	170° Grand angle	848x480	Pour les fichiers de données plus petits. Il s'agit de la résolution définition standard. Parfait pour le ralenti.



Lorsque vous utilisez la caméra en mode Vidéo, la résolution vidéo sélectionnée apparaît sur l'écran d'état LCD sous l'icône de mode vidéo.

CONSEIL DES PROS

Envisagez d'utiliser 960-48 lorsque vous portez une caméra sur un casque ou un harnais de poitrine pour voir votre guidon lorsque vous faites de la bicyclette, ou vos genoux et vos skis lorsque vous skiez.

CONFIGURATIONS DE MENU AVANCÉES



MODES DE CHAMP DE VISION

Lorsque vous enregistrez une vidéo en 1080p, vous pouvez régler la caméra pour prendre des vues en grand angle par défaut (170°) ou en semi grand angle (127°).

► Voir **CHOIX DE LA RÉOLUTION DE LA VIDÉO** pour toute information complémentaire.

GRAND ANGLE 170° (Défaut)

ANGLE MOYEN 127°



MODES DE RÉOLUTIONS PHOTO

Le HD HERO2 peut prendre des photos aux résolutions 11MP, 8MP ou 5MP. La modification de ces réglages affecte les photos prises en mode Photo, Rafale, Retardateur et Accélééré.

11MP (Défaut)

8MP

5MP



Lorsque vous utilisez la caméra dans l'un des modes photo, la résolution de photo alors sélectionnée s'affiche sur l'écran LCD sous l'icône du mode photo.

CONFIGURATIONS DE MENU AVANCÉES



MODES ACCÉLÉRÉS

Vous pouvez sélectionner une large gamme d'intervalles pour vos photos en mode Accélééré.

Choisir entre 0,5 (Défaut), 1, 2, 5, 10, 30 et 60 secondes.



MODE VIDÉO / IMAGE INVERSÉE

Si vous devez monter votre caméra la tête en bas, vous pouvez régler la caméra pour enregistrer la photo ou la vidéo la tête en bas, pour qu'elle apparaisse à l'endroit lorsque vous l'affichez sur votre ordinateur ou votre TV. Ceci élimine le besoin de « retourner » la photo ou la vidéo plus tard sur votre ordinateur.



Caméra à l'endroit. (Défaut)



Caméra à l'envers.



RÉGLAGES DU SPOTMÈTRE

Allumez le spotmètre lorsque vous filmez d'un espace sombre vers un espace plus clair, comme par exemple lorsque vous filmez l'extérieur à partir de l'intérieur d'une voiture, à travers le pare-brise.

OFF (Défaut)

ON

Note : L'icône du spotmètre s'affiche dans le coin supérieur droit de l'écran LCD lorsque la fonction de spotmètre est active.

CONFIGURATIONS DE MENU AVANCÉES



MODE UN BOUTON

Le mode Un Bouton contraint la caméra à commencer à enregistrer automatiquement dans son mode par défaut à l'allumage lorsque la caméra est allumée. Lorsque le mode Un Bouton est allumé, **S** est inactif. Pour interrompre l'enregistrement, vous devez éteindre votre caméra..

OFF (Défaut)

ON

To turn One-Button Mode ON:

1. Accédez au menu des réglages. (► Voir **MENU DES CONFIGURATIONS** pour en savoir plus).
2. Servez-vous du **P** pour passer d'une configuration à l'autre dans le menu jusqu'à ce que le menu du mode Un Bouton s'affiche.
3. Appuyez sur **S** pour accéder au menu du mode Un Bouton.
4. Appuyez sur **P** une fois pour sélectionner ON et appuyez sur **S** une fois pour confirmer la sélection.
5. Appuyez sur **P** pour passer d'une configuration à l'autre dans le menu. Choisissez une configuration et appuyez sur EXIT.

CONSEIL DES PROS

En Mode Un Bouton, la caméra est « allumée et enregistrement » ou éteinte. Ceci simplifie le fonctionnement de la caméra lorsqu'on prête l'appareil à un ami ou lorsque l'on sait qu'on veut prendre des vues en un seul mode.



BUTTON

MODE UN BOUTON : SUITE:

Pour inactiver le mode Un Bouton :

1. Lorsque la caméra est allumée et enregistre, appuyez sur **S** pendant deux secondes jusqu'à ce que l'icône des configurations apparaisse.
2. Accédez au menu des configurations en appuyant sur **S**.
3. Servez-vous du **P** pour passer d'une configuration du menu à l'autre jusqu'à ce que le bouton s'affiche. Appuyez sur **S** pour accéder au menu du mode Un Bouton.
4. Appuyez sur **P** une fois pour choisir OFF et appuyez sur **S** pour confirmer la sélection.
5. Appuyez sur **P** pour passer d'une option à l'autre dans le menu de configurations. Sélectionnez et appuyez sur EXIT.

CONFIGURATIONS SUPPLÉMENTAIRES



CONFIGURATIONS SUPPLÉMENTAIRES

Pour accéder aux configurations supplémentaires, accédez au menu MORE. Les réglages suivants sont offerts dans cette sous-section :



EFFACER

Effacer le dernier fichier ou effacer tous les fichiers et reformater la carte SD.

CANCEL (Default)

LAST

ALL/REFORMAT

Pour effacer le dernier fichier enregistré :

1. Lorsque l'écran du menu d'effacement des configurations s'affiche, appuyez sur **S** pour accéder à la liste d'effacement.
2. Dans le menu d'effacement, vous pouvez passer d'une option à l'autre dans la liste à l'aide du **P** pour choisir l'une des options suivantes :
 - **CANCEL** : Pour sortir du menu d'effacement, appuyez sur **S** et retournez au menu des configurations principal.



EFFACER: SUITE

- **LAST:** Pour effacer le dernier fichier enregistré, appuyez sur **S** pour choisir une option de menu. L'écran LCD affichera un menu de confirmation. Dans ce menu, vous pouvez passer d'une option à l'autre du menu à l'aide de **P**.



NO : Appuyez sur **S** pour annuler et retourner au menu des configurations principal.

YES : Appuyez sur **S** pour choisir Oui.
Le dernier fichier enregistré sera effacé.

- **ALL/Format SD Card :** Pour effacer tous les fichiers sur la carte SD, appuyez sur **S** pour choisir le menu. L'écran LCD affichera un menu de confirmation. Dans ce menu, vous pouvez passer d'une option à l'autre du menu à l'aide du **P**. Les options du menu sont les suivantes :



NO : Appuyez sur **S** pour annuler et retourner au menu des configurations principal.

YES : Appuyez sur **S** pour choisir Oui. Tous les fichiers seront effacés. Pendant le processus d'effacement, les voyants DEL continuent à clignoter jusqu' à ce que le formatage soit terminé.

CONFIGURATIONS SUPPLÉMENTAIRES



NTSC / PAL

Ce réglage contrôle à la fois le nombre d'images par seconde lors de l'enregistrement et la lecture de la vidéo de la caméra sur un poste de télévision. Choisissez NTSC si le visionnage s'effectue sur une télévision en Amérique du Nord, PAL s'il s'agit d'une télévision PAL (la plupart des télévisions à l'extérieur de l'Amérique du Nord).

NTSC (Défaut)

PAL



AFFICHAGE À L'ÉCRAN

Choisissez cette option si vous souhaitez afficher ou cacher les icônes d'enregistrement et les informations correspondantes sur votre écran vidéo (par exemple lorsque vous affichez une vidéo en direct sur un écran de télévision ou utilisez l'écran LCD BacPac™). L'option OFF dissimule les icônes et ON affiche les icônes.

OFF (Défaut)

ON



VOYANTS DEL

Vous pouvez choisir entre l'activation des 4 voyants DEL, de seulement 2 voyants DEL (à l'avant et à l'arrière), et l'inactivation de tous les voyants DEL.

4 (Défaut)

2

OFF (Inactif)

CONFIGURATIONS SUPPLÉMENTAIRES



SON DE LA CAMÉRA

Vous pouvez modifier le niveau sonore du bip de la caméra pour qu'il soit moins fort que le réglage par défaut, ou le régler au mode silencieux :

100% (Défaut)

70%

OFF



ALLUMAGE/ARRÊT AUTO

Programmez la caméra pour qu'elle s'éteigne automatiquement après une période particulière d'inactivité (lorsque l'on ne prend pas de vidéos ou de photos et lorsque l'on n'a appuyé sur aucun bouton). Si vous réglez la caméra sur MANUAL (manuel) vous devrez l'éteindre manuellement.

MANUAL (Défaut)

60sec

120sec

300sec

CONFIGURATIONS SUPPLÉMENTAIRES



DATE / HEURE / MOIS

Vous pouvez régler l'horloge interne de la caméra pour veiller à ce que vos fichiers vidéo et photo soient enregistrés avec les informations de date et d'heure correctes.

00/00/11
MM/DD/YY
00:00

Mois / Jour / Année

00/00/11
MM/DD/YY
00:00
HH:MM

Heure / Minute

1. Appuyez sur **P** à plusieurs reprises jusqu'à ce que les Date / Heure / Mois s'affichent sur l'écran LCD.
2. Appuyez sur **S** pour commencer à régler l'heure et la date.
3. L'écran LCD affiche le menu de réglage des Date/Heure/ Mois, le champ du mois en surbrillance. Appuyez sur **S** pour accéder à la liste des mois (1 à 12).
4. Servez-vous du **P** pour passer d'une option à l'autre dans la liste jusqu'à ce que le mois correct soit mis en surbrillance.
5. Appuyez sur **S** pour sélectionner le mois en surbrillance.
6. Le menu de configuration Date/Heure/Mois s'affiche sur l'écran LCD. Appuyez sur **P** ur accéder à la liste des jours (1 à 31).
7. Servez-vous de nouveau du **P** pour mettre en surbrillance le jour correct et de **S** pour le sélectionner.
8. Répéter ce processus pour l'année, les heures et les minutes.

CONSEIL DES PROS

Les champs Date/Heure/Mois sont abrégés. Par exemple, le mois est MM, le jour DD, l'année YY, l'heure figure sous la forme HH, les minutes MM.

EXIT QUITTER LE MENU DES CONFIGURATIONS

À partir de l'écran EXIT (quitter), appuyez sur **S** pour retourner au mode de la caméra par défaut.

La caméra HD HERO2 est compatible avec des cartes mémoires de 2 GB, 4 GB, 8 GB, 16 GB et 32 GB, ainsi qu'avec les cartes mémoires SD et SDHC. Toutes les cartes quelle qu'en soit la vitesse fonctionnent avec la caméra, mais GoPro recommande des cartes de la plus grande vitesse (dont l'étiquette porte la mention Classe 4 ou supérieure) pour l'enregistrement de vidéo en HD. GoPro recommande l'utilisation de cartes SDHC de marque pour une fiabilité maximale et lors d'activités produisant de fortes vibrations.

Pour insérer une carte SD :

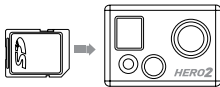

1. Insérez la carte SD dans la fente de la carte SD avec l'étiquette dirigée vers l'avant de la caméra.
2. La carte SD s'emboîte en place avec un clic une fois qu'elle est totalement insérée.

Pour retirer une carte SD :

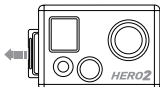

1. Mettez votre ongle contre le bord de la carte SD et appuyez légèrement pour l'enfoncer dans la caméra.
2. La carte s'éjecte de la caméra suffisamment pour qu'on puisse l'en retirer.

CONFIGURATIONS REQUISES

La caméra HD HERO2 est compatible avec Microsoft® Vista, 7 ou autre version ultérieure et Mac OS X 10.5 ou une version ultérieure.

Configurations requises pour une lecture en haute définition totale à 1080p et 720p 60 ips :

WINDOWS	MAC
Microsoft Windows® Vista 7+	Mac OS® X v10.4.11 ou version ultérieure
3.2 GHz Pentium 4 ou plus rapide	2.0 GHz Intel Core Duo ou plus rapide
Direct X 9.0c ou version ultérieure	Au moins 2 GB de RAM système
Carte vidéo avec au moins 128 MB de RAM	Carte vidéo avec au moins 128 MB de RAM
Au moins 2 GB de RAM système	

CONSEIL DES PROS

Si vous rencontrez des difficultés lors de la lecture sur votre ordinateur, la caméra HD HERO2 peut également se brancher directement sur une télévision haute définition avec un port HDMI, à l'aide du câble mini-HDMI ou d'un câble composite (non compris). La caméra HD HERO2 permet également une lecture de très bonne qualité sur une télévision HD.

TRANSFERT DE FICHIERS

POUR TRANSFÉRER DES FICHIERS VIDÉO ET PHOTOS VERS UN ORDINATEUR :

Sur un PC :

1. Connectez la caméra à un ordinateur à l'aide du câble USB compris.
2. Allumez la caméra en appuyant sur **P**.
3. Sur votre PC, cliquez deux fois sur Mon ordinateur et localisez l'icône de « Disque amovible ». Si vous ne la voyez pas, fermez le répertoire Mon ordinateur et rouvrez-le. L'icône « Disque amovible » doit apparaître.
4. Cliquez deux fois sur l'icône « Disque amovible ».
5. Cliquez deux fois sur l'icône du répertoire « DCIM ».
6. Cliquez deux fois sur l'icône « 100GOPRO ».
7. Vos fichiers photo et vidéo se trouvent dans le répertoire « 100GOPRO ».
8. Copiez/Déplacez les fichiers vers le disque dur de l'ordinateur et sélectionnez vidéo/photo pour la lecture à partir d'un bureau/disque dur.

Sur un Mac :

1. Branchez la caméra dans votre Mac à l'aide du câble USB livré avec l'appareil.
2. Allumez la caméra en appuyant sur **P**.
3. Le Mac identifie la caméra comme un disque dur externe. Cliquez deux fois sur l'unité externe pour accéder à vos fichiers vidéo et photo.
4. Copiez/déplacez les fichiers vers le disque dur de l'ordinateur et sélectionnez vidéo/photo pour la lecture à partir du bureau / du disque dur.

CONSEIL IMPORTANT POUR LES UTILISATEURS DE MAC : Lors de l'effacement de fichiers de votre carte SD, vous devez vider la poubelle avant de retirer la carte SD ou de débrancher la caméra. Si vous ne videz pas votre poubelle, les fichiers vidéo et photos ne seront pas complètement effacés de votre carte SD.

POUR VISIONNER DES PHOTOS ET VIDÉOS SUR UNE TÉLÉVISION OU UNE TÉLÉVISION HD

A l'aide du câble HDMI (câble non compris), branchez votre caméra HD HERO2 dans votre télévision. Vous pouvez également vous servir du port composite et d'un câble composite (non compris). **Une fois qu'elle est connectée :**



Allumez la caméra et naviguez vers la configuration de lecture dans les écrans de choix des modes. Appuyez sur **S** pour entrer dans le menu de lecture.

Dans le menu de lecture, servez-vous de **P** pour passer d'une option à l'autre de la liste de menu. Servez-vous de **S** pour sélectionner chaque option. **Les options de la liste de menu sont :**

Video : Affiche tous les fichiers vidéo sur la carte SD. Pendant la lecture, on peut régler le volume par l'intermédiaire de la télévision. La lecture commencera automatiquement.

Photo : Affiche tous les fichiers photos sur la carte SD.

All (Tous, valeur par défaut) : Affiche tous les fichiers photo et vidéo sur la carte SD.

CONSEIL DES PROS

Pour le défilement vers l'avant, appuyez sur P	Pour le défilement rapide vers l'avant, maintenez P appuyé
Pour le défilement arrière, appuyez sur S	Pour rembobiner, maintenez S appuyé
Pour quitter la relecture au moment de votre choix, éjectez le câble HDMI/Composite de la caméra	Pour revenir à la liste de menu en lecture, maintenez appuyé à la fois P et S pendant 3 secondes

NOTE: Vérifiez que votre caméra est bien réglée sur le format correct, NTSC (Amérique du Nord) ou PAL (à l'extérieur de l'Amérique du Nord). Dans le cas contraire, votre caméra ne fonctionnera pas correctement avec votre télévision. Servez-vous du câble HDMI livré avec l'appareil pour brancher la caméra à la télévision, ou servez-vous du port composite et d'un câble composite (non compris).

► Voir **NTSC/PAL** pour toute information complémentaire.

DURÉE DE CHARGE DE LA BATTERIE

Lorsqu'elle est totalement chargée, la batterie de la caméra HD HERO2 permet d'enregistrer environ 2,5 heures de vidéo en 720p30. L'écran LCD affiche la charge de la batterie dans tous les modes caméra, pour que vous puissiez contrôler l'énergie restant dans la batterie. L'indicateur de charge de la batterie clignote lorsque celle-ci est inférieure à 20 %.

Des batteries de rechange et des accessoires de chargement supplémentaires sont en vente sur gopro.com et auprès de distributeurs autorisés GoPro.

CHARGEMENT DE LA BATTERIE

L'icône de la batterie clignote lorsque sa charge est inférieure à 20 %. Si vous êtes en train d'enregistrer lorsque la charge de la batterie atteint 0 %, la caméra sauvegarde le fichier et s'éteint.

Pour charger la batterie :

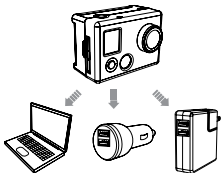

1. Reliez la caméra à un ordinateur ou une source d'électricité USB à l'aide du câble USB livré avec l'appareil.
2. Le voyant DEL reste allumé lorsque la batterie est en chargement.
3. Le voyant DEL s'éteint lorsque la batterie est totalement chargée.

La batterie de la caméra se charge à 80 % en 1 à 2 heures et à 100 % en quatre heures (en fonction du type de prise USB). Elle se charge à 80 % en une heure et 100 % en deux heures lorsque l'on utilise un chargeur mural ou pour automobile compatible avec USB de 1000 mAh. Pour en savoir plus sur les chargeurs GoPro de 1000 mAh, consultez GoPro.com.

DURÉE DE CHARGE DE LA BATTERIE

UTILISATION DE LA CAMÉRA PENDANT LE CHARGEMENT

Vous pouvez charger la batterie de la caméra lors de l'enregistrement de vidéos ou de la prise de photos. Il vous suffit pour cela de brancher la caméra dans tout chargeur mural, pour automobile ou téléphone USB pour charger la caméra HD HERO2 pendant l'enregistrement de vidéos ou de photos. Il est préférable d'utiliser le chargeur GoPro d'1 amp (1 000 mAh) pour obtenir les meilleurs résultats de chargement pendant que la caméra est en utilisation.

RETRAIT DE LA BATTERIE DE LA CAMÉRA

La batterie HD HERO2 est conçue pour se loger de manière très ajustée dans son compartiment pour une fiabilité optimale lors d'activités produisant de fortes vibrations. Dans la plupart des cas, il n'est pas nécessaire de retirer la batterie.

Pour retirer la batterie :

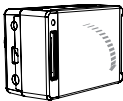

1

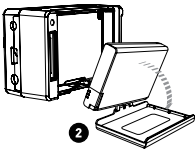

2

1. Retirez le couvercle du compartiment de la batterie en mettant votre pouce sur l'indentation du couvercle (sur le dessous de la caméra) et appuyez fermement pour l'extraire de la caméra.
2. Appuyez sur les deux côtés de la batterie et tirez-la hors de la caméra. On a intentionnellement fait en sorte que cela ne soit pas facile, mais la batterie sort de son compartiment.

MESSAGES D'AVERTISSEMENT IMPORTANTS

MESSAGE « NO SD » SUR L'ÉCRAN LCD

NO SD

« NO SD » indique qu'il n'y a pas de carte SD dans l'appareil. La HD HERO2 doit être pourvue d'une carte SD pour enregistrer des vidéos ou prendre des photos.

► Voir **UTILISATION DE CARTES DE MÉMOIRE SD** ci-dessus pour en savoir plus.

ICÔNE DE RÉPARATION DE FICHIER SUR L'ÉCRAN LCD



Si vous voyez l'icône de réparation de fichier, votre fichier vidéo a été corrompu pendant l'enregistrement pour une raison quelconque. Appuyez sur n'importe quel bouton et la caméra réparera le fichier.

ICÔNE D'ALERTE DE TEMPÉRATURE SUR L'ÉCRAN LCD



L'icône d'alerte de température s'affiche sur l'écran LCD lorsque la caméra est trop chaude et doit refroidir. Il suffit pour cela de la laisser refroidir avant de la réutiliser. Votre caméra ne peut pas surchauffer. Ne vous inquiétez donc pas, aucun dommage n'est intervenu.

MONTAGE DE LA CAMÉRA

Le boîtier de la caméra HD HERO2 est étanche à 197 pieds / 60 mètres et est fabriqué en polycarbonate et en acier inoxydable pour une durabilité optimale.

Pour monter la caméra dans le boîtier :

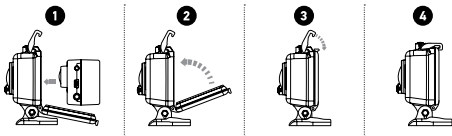

1. Placez la caméra dans le boîtier.
2. Fermez le couvercle du boîtier.
3. Accrochez le loquet sous la rainure du couvercle arrière.
4. Poussez sur le loquet jusqu'à ce qu'il soit assujetti en place.

MONTAGE DE LA CAMÉRA

Votre boîtier HD HERO2 est pourvu de deux types de couvercle — étanche et squelette. Pour changer le couvercle, faites-le sortir de ses charnières. Pour attacher l'autre couvercle arrière, remettez-le sur les charnières.

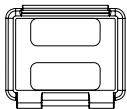

Couvercle arrière squelette

Le couvercle arrière squelette (non étanche) offre un son de meilleure qualité dans la mesure où celui-ci peut plus facilement atteindre le microphone de la caméra. Il permet également de réduire le bruit du vent à des vitesses pouvant aller jusqu'à 100 mph (160 km / h) lorsque l'appareil est monté sur des casques, des motos, des bicyclettes et d'autres véhicules en déplacement rapide. N'utilisez ce couvercle arrière que lorsqu'il n'existe pas de risque de dommage dus à l'eau. Ce couvercle arrière est également recommandé pour une utilisation à l'intérieur de véhicules.

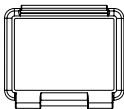

Couvercle arrière étanche

Le couvercle arrière étanche protège le boîtier de l'eau jusqu'à 197 pieds / 60 mètres. Servez-vous de ce couvercle lorsque vous devez protéger la caméra de l'eau et d'autres dangers de l'environnement.

PRÉVENTION DE DOMMAGES À VOTRE CAMÉRA DUS À L'EAU

Le joint de caoutchouc à l'intérieur du boîtier de la caméra forme une barrière étanche qui protège votre HD HERO2 dans des conditions humides et sous l'eau. Vous devez faire en sorte que le joint de caoutchouc du boîtier de la caméra reste propre. Un simple cheveu ou un grain de sable peut provoquer une fuite.

Après chaque utilisation dans une eau salée, vous devrez rincer l'extérieur du boîtier avec de l'eau douce et le sécher. Dans le cas contraire, la charnière risque de finir par rouiller et le sel de s'accumuler dans les joints, ce qui peut provoquer des défaillances.

Pour nettoyer le joint, rincer-le dans de l'eau fraîche et secouez-le pour le sécher (le séchage avec un chiffon risque de déposer des peluches sur le joint et de compromettre son intégrité). Réinstallez le joint dans les rainures du couvercle arrière du boîtier. **MISE EN GARDE** : Si vous ne respectez pas ces étapes après chaque utilisation de votre HD HERO2, il est possible que des fuites endommagent ou détruisent votre caméra. Votre garantie ne couvre pas les dommages dus à l'eau en raison d'une erreur de l'utilisateur.

CONSEIL DES PROS

Appliquez RAIN-X ou une solution semblable permettant de prévenir le dépôt de gouttelettes sur l'objectif du boîtier pour éviter la formation de marques d'eau lors de l'utilisation de votre caméra sous la pluie ou dans l'eau. Si l'on ne dispose pas de RAIN-X, il peut s'avérer utile de lécher périodiquement votre objectif.

ÉCHANGE DES COUVERCLES DU BOÎTIER

Le boîtier de votre HD HERO2 a deux types de couvercles, un étanche et un squelette.

Pour changer le couvercle arrière :

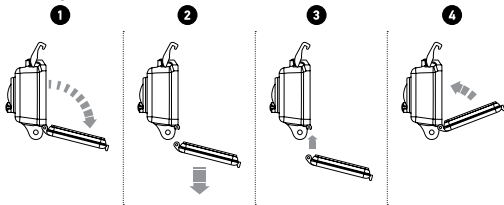

1. Ouvrez le couvercle arrière du boîtier de sorte qu'il pende vers le bas.
2. Tirez vers le bas sur le couvercle arrière jusqu'à ce qu'il se détache de la charnière.
3. Alignez le nouveau couvercle arrière avec l'ouverture de la charnière.
4. Poussez vers le haut sur le couvercle arrière jusqu'à ce qu'il s'emboîte en place.

FIXATION DE LA CAMERA AUX SUPPORTS DE MONTAGE

Pour attacher votre caméra HD HERO2 à un support de montage, vous aurez besoin d'une boucle d'attache (Fig 1), d'une vis à serrage à main (Fig 2) et d'autres outils en fonction du support que vous utilisez. Pour en savoir plus sur les supports de montage, consultez : gopro.com/support.

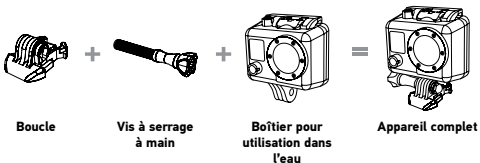

UTILISATION DE SUPPORTS DE MONTAGE ADHÉSIFS INCURVÉS OU PLATS

Les supports incurvés et plats facilitent la fixation de la caméra aux surfaces incurvées ou plates de casques, de véhicules et d'équipements. Avec la boucle de fixation, le boîtier de la caméra assemblé peut être attaché et détaché des supports de montage adhésifs assujettis.

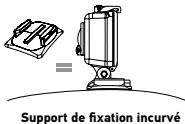
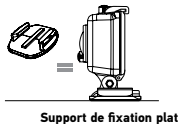

MONTAGE DE LA CAMÉRA

CONSEIL DES PROS : FIXATION DES SUPPORTS ADHÉSIFS

Nettoyez d'abord la surface. Veillez à bien nettoyer la surface sur laquelle vous attacherez votre support de montage adhésif. La cire, l'huile, la saleté et les autres débris limitent et affaiblissent l'adhésion, et vous risquez de perdre votre caméra en cas de perte de l'adhésion.

N'attachez un support de montage qu'à température ambiante. L'adhésif du support de montage ne s'attachera pas correctement s'il est appliqué dans un environnement froid ou humide. Il peut être utilisé sans danger dans le froid. Pour obtenir de meilleurs résultats, attachez votre support de montage 24 heures avant l'utilisation dans un environnement froid pour obtenir la meilleure adhésion possible.

Surfaces. Les supports de montage adhésifs ne peuvent être fixés que sur une surface lisse. Les surfaces poreuses ou à texture n'offrent pas une adhésion suffisante. Lorsque vous appliquez le support de montage, appuyez fermement le support en place pour qu'il soit entièrement en contact avec la surface. Laissez sécher au moins 24 heures pour que l'adhésion soit maximale.

Délai de séchage : Pour obtenir de meilleurs résultats, attachez votre support de montage au moins 24 heures avant l'utilisation.

FICHE DE VERROUILLAGE



Cette fiche de verrouillage est conçue pour les sports à fort impact tels que le surf ou le ski dans lesquels des chocs importants sont possibles. Elle permet de fixer les doigts de la boucle de fixation en place et de limiter les risques d'éjection accidentelle du boîtier des supports.

DÉCLARATION RELATIVE À LA FCC

Des modifications non approuvées par la partie responsable de la conformité sont susceptibles d'annuler le droit de l'utilisateur à utiliser l'équipement. Cet équipement a été testé et déterminé en conformité avec les limites des appareils numériques de catégorie B, en vertu de la 15e partie des Règlements de la FCC. Ces limites sont conçues pour offrir une protection raisonnable contre les interférences nuisibles dans une installation résidentielle. Cet équipement produit et peut diffuser une énergie par fréquence radio, et s'il n'est pas installé et utilisé conformément aux instructions, peut provoquer des interférences nuisibles à la réception radio ou télévision, ce que l'on peut déterminer en allumant et en éteignant l'appareil.

L'utilisateur est encouragé à essayer de corriger les interférences en ayant recours à une ou plusieurs des mesures suivantes :

- Réorientation ou relocalisation de l'antenne réceptrice.
- Augmentation de la séparation entre l'équipement et le récepteur.
- Connexion de l'équipement à une prise sur un circuit différent de celle auquel le récepteur est relié.

GARANTIE

Ce produit est garanti contre tout défaut de fabrication pendant un (1) an à compter de la date originale d'achat. La seule obligation de GoPro en cas de défaut de ce type pendant ce délai est de réparer ou remplacer la pièce ou le produit présentant le défaut par une pièce ou un produit comparable à la seule appréciation de GoPro. Sauf pour ce remplacement, la vente, ou toute autre manipulation de ce produit s'effectue sans garantie, condition ou autre responsabilité, même si le défaut ou la perte est causé(e) par la négligence ou une autre faute. Les dommages résultant de l'utilisation, d'un accident ou de l'usure normale ne sont pas couverts par cette garantie, ni aucune garantie. GoPro n'assume aucune responsabilité en cas d'accident, de blessure, de décès, de perte, ou de toute autre demande liée à ou résultant de l'utilisation de ce produit. GoPro ne saurait en aucun cas assumer de responsabilité en cas de dommage accessoire ou indirect lié à ou résultant de l'utilisation de ce produit ou de toute pièce de celui-ci. Dans la mesure où une erreur de l'utilisateur est possible lors de la pose du joint d'étanchéité, ce produit n'est pas garanti contre les fuites d'eau à l'intérieur du boîtier, ou tout dommage en résultant.

Consultez **gopro.com** pour toute information complémentaire.

GoPro entend vous offrir le meilleur service possible.
Pour contacter le service d'assistance clientèle de
GoPro, consultez : **gopro.com/support**