



TOSHIBA

**C303*
C353*
Series**



REGZA

Contenuto

IMPOSTAZIONI

Precauzioni di sicurezza – Alcune cose da fare e da evitare	4
Installazione e informazioni importanti	5
Il telecomando – guida rapida	6
Connessione delle apparecchiature esterne – guida alla connessione di apparecchiature esterne al retro del televisore	7
Connessione di un computer – connessione di un computer al retro del televisore	8
Connessione REGZA-LINK – connessione apparecchio REGZA-LINK di Toshiba	9
Controlli e connessioni d'ingresso – accensione del televisore, condizione di stand-by, uso dei controlli, presa delle cuffie, connessione di apparecchiature alle prese di ingresso laterali	10

SINTONIZZAZIONE DEL TELEVISORE

DIGITALE – sintonizzazione del televisore digitale per la prima volta	11
DIGITALE – sintonizzazione automatica, spegnimento analogico	12
DIGITALE – ordinamento delle posizioni dei programmi, sintonizzazione manuale	13
ANALOGICA – sintonizzazione nella modalità analogica per la prima volta, lingua, paese	14
ANALOGICA – sintonizzazione manuale, sistema di trasmissione	15
ANALOGICA – sintonizzazione automatica	16
ANALOGICA – salto dei programmi, ordinamento delle posizioni dei programmi	17

CONTROLLI E CARATTERISTICHE

Controlli generali – cambio della posizione dei programmi	18
Trasmissioni stereo e bilingui – trasmissioni stereo/mono o in due lingue	18
Visualizzazione dell'ora (solo nella modalità analogica)	18
Controlli audio – volume, esclusione audio, toni bassi/alti e bilanciamento	18
Controlli audio – aumento bassi, super woofer, bilingue (solo nella modalità analogica), suono stabile®	19
Effetto sonoro SRS WOW™ – SRS 3D, FOCUS e TruBass	19
Visualizzazione widescreen	20
Controlli dell'immagine – posizione dell'immagine (solo nella modalità analogica), retroilluminazione	22
Controlli dell'immagine – preferenze per l'immagine (contrasto, luminosità, colore, tonalità, nitidezza), estensione dei neri, riduzione del rumore MPEG (MPEG NR), riduzione digitale del rumore (DNR)	23
Controlli dell'immagine – temperatura di colore, regolazione colore e luminosità, regolazione di base dei colori	24
Controlli dell'immagine – controllo attivo backlight, modalità cinema, formato automatico (widescreen), MODIFICA DA 4:3 A 16:9	25
Controlli dell'immagine – mute video e regolazione del pannello laterale, fissaggio dell'immagine	26
Blocco del pannello anteriore – come disabilitare i pulsanti del televisore	26
DIGITALE – timer dei programmi	27
Timer di spegnimento	27
DIGITALE – informazioni su schermo e guida ai programmi	28
Settaggio DIGITALE – controlli parentali (settaggio del PIN, blocca)	29
Settaggio DIGITALE – programmi preferiti, programmi bloccati, programmi criptati	30
Settaggio DIGITALE – lingue audio, uscita audio, sottotitoli, reset del televisore, interfaccia comune	31
Settaggio DIGITALE – aggiornamento software (versione, aggiornamento automatico, ricerca di nuovo software)	32
Impostazioni dal PC – posizione dell'immagine, fase dell'orologio, orologio di campionatura, resettaggio	33
Comandi REGZA-LINK – informazioni generali, selezione fonte di ingresso	34
Menu REGZA-LINK – attivazione REGZA-LINK	35
Menu REGZA-LINK – selezione automatica ingresso TV, accensione automatica TV, standby automatico, preferenza altoparlanti	36
Selezione degli ingressi e connessioni AV – prese di ingresso ed uscita per le apparecchiature collegate, sincronizzazione labiale	37

TELEVIDEO

Testo ANALOGICO – impostazioni, informazioni generali, modalità Autom. e LISTA	39
Testo ANALOGICO – pulsanti di controllo	40

SOLUZIONE DEI PROBLEMI

Domande e risposte – risposte ad alcune delle domande rivolte più spesso, inclusa la sintonia fine manuale e il sistema di colore	41
--	----

INFORMAZIONI

Note – per riferimento futuro	44
Informazioni – Informazioni relative al segnale	45
Specifiche ed accessori – informazioni tecniche sul televisore, e accessori forniti	46

Precauzioni di sicurezza

Questo apparecchio è stato progettato e fabbricato in modo da soddisfare le pertinenti normative internazionali di sicurezza ma, come per ogni altra apparecchiatura elettrica, occorre prestare attenzione per ottenere i migliori risultati e garantirne la sicurezza d'uso. Leggere attentamente le seguenti avvertenze generali di sicurezza individuale applicabili a tutti gli apparecchi elettronici per uso dei consumatori, sebbene alcune di esse possano non essere applicabili a quello appena acquistato.

Circolazione dell'aria

Lasciare almeno 10 cm di spazio libero intorno al televisore per consentire una ventilazione adeguata ed evitare che il televisore si surriscaldi o possa perfino danneggiarsi. Evitare anche gli ambienti polverosi.

Danni da surriscaldamento

Se il televisore viene lasciato alla luce diretta del sole, o vicino ad un riscaldatore, potrebbe danneggiarsi. Evitare luoghi soggetti a temperature o umidità estremamente elevate. Collocarlo in una posizione dove la temperatura rimane fra 5 °C min. e 35 °C max.

Rete elettrica di alimentazione

La rete elettrica di alimentazione per questo apparecchio deve essere a 220-240 V c.a., 50/60 Hz. Non collegarlo mai ad una rete di alimentazione a corrente continua, o a qualsiasi altra fonte di alimentazione. **ASSICURARSI** che il cavo di alimentazione del televisore non resti schiacciato sotto l'apparecchio. **NON** tagliare via la spina di alimentazione dell'apparecchio, poiché incorpora un filtro speciale di soppressione delle interferenze radio la cui rimozione comprometterebbe il funzionamento del televisore.

IN CASO DI DUBBIO, CONSULTARE UN ELETTRICISTA COMPETENTE.

Cose da fare

LEGGER le istruzioni di funzionamento prima di tentare di usare l'apparecchio.

ASSICURARSI che tutte le connessioni elettriche (inclusa la spina della rete di alimentazione, eventuali prolunghe ed ogni interconnessione fra le varie apparecchiature) siano effettuate correttamente seguendo le istruzioni dei rispettivi fabbricanti. Spegnerne l'apparecchio ed estrarre la spina dalla presa di corrente prima di effettuare, o cambiare, qualsiasi connessione.

CONSULTAR il proprio fornitore in caso di qualsiasi dubbio sull'installazione, sul funzionamento o sulla sicurezza delle apparecchiature usate.

PRESTAR particolare attenzione ai pannelli o agli sportelli di vetro delle apparecchiature.

NON RIMUOVERE ALCUN PANNELLO FISSO, POICHÉ CIÒ ESPORREBBE PARTI PERICOLOSE E SOTTO TENSIONE.

LA SPINA PER LA PRESA DI CORRENTE SERVE A DISCONNETTERE L'APPARECCHIO, PER CUI DEVE ESSERE FACILMENTE OPERABILE.

Cose da non fare

NON ostruire le aperture di ventilazione delle apparecchiature con articoli come giornali, tovaglie, tendaggi, ecc. Il conseguente surriscaldamento danneggerebbe le apparecchiature e ne ridurrebbe la durata utile d'impiego.

NON permettere che le apparecchiature elettriche siano esposte a sgocciolature o a schizzi, e tenere lontano ogni oggetto che contiene liquidi, come un vaso.

NON porre oggetti caldi o fonti di fiamme scoperte, come candele accese o luci da notte, nelle vicinanze delle apparecchiature. Le elevate temperature potrebbero fonderne le parti di plastica e provocare un incendio.

NON usare mezzi di sostegno improvvisati, e non fissare MAI le gambe per mezzo di viti a legno. Per garantire completa sicurezza, montare sempre il supporto, le staffe o le gambe approvate dal fabbricante usando i dispositivi di fissaggio forniti e seguendo le relative istruzioni.

NON lasciare l'apparecchio acceso e incustodito, a meno che sia dichiarato specificatamente che è progettato per funzionare incustodito, oppure disponga di modalità stand-by. Spegnerlo estraendo la spina dalla presa di corrente, ed accertarsi che tutti i componenti della famiglia sappiano come farlo. Può essere necessario usare accorgimenti particolari per le persone disabili.

NON continuare a far funzionare le apparecchiature se esiste alcun dubbio sul loro normale funzionamento, o se sono in qualsiasi modo danneggiate; spegnerle in tal caso, estrarre la spina dalla presa di corrente e consultare il rispettivo rivenditore.

ATTENZIONE – un eccesso di pressione sonora da auricolari o cuffie può causare la perdita dell'udito.

SOPRATTUTTO, non consentire MAI, specialmente ai bambini, di spingere o colpire lo schermo, spingere oggetti estranei nei fori, nelle fenditure o in qualsiasi altra apertura dell'involucro.

Non tentare MAI di indovinare o rischiare con apparecchiature elettriche di qualsiasi tipo: è meglio eccedere nelle precauzioni di sicurezza che subire i danni derivanti da negligenza.

Installazione e informazioni importanti

Dove installare il televisore

Posizionare il televisore lontano dalla luce diretta del sole e da intense fonti luminose; per una visione confortevole si raccomanda di usare un'illuminazione tenue ed indiretta dell'ambiente. Impiegare tendaggi o tende alla veneziana per evitare che la luce diretta del sole cada sullo schermo dell'apparecchio.

Porre l'apparecchio su una piattaforma robusta, la cui superficie superiore sia piana e stabile. **Per impedire che si capovolga, l'apparecchio deve essere fissato saldamente alla parete con un tirante robusto, utilizzando il fermaglio montato sul retro del suo supporto, oppure deve essere fermato saldamente alla piattaforma utilizzando la cinghia di fissaggio posta al di sotto del supporto per il piano del tavolo.**

I pannelli LCD di visualizzazione vengono fabbricati utilizzando tecnologie con un livello di precisione estremamente elevato, tuttavia talvolta in alcune parti dello schermo possono mancare alcuni elementi di formazione dell'immagine, oppure possono esserci puntini luminosi. Questo non è un segno di malfunzionamento.

Accertarsi che il televisore sia installato in una posizione dove non possa essere urtato o colpito da oggetti, e che piccoli articoli non possano essere inseriti nelle fenditure o nelle aperture del mobile.

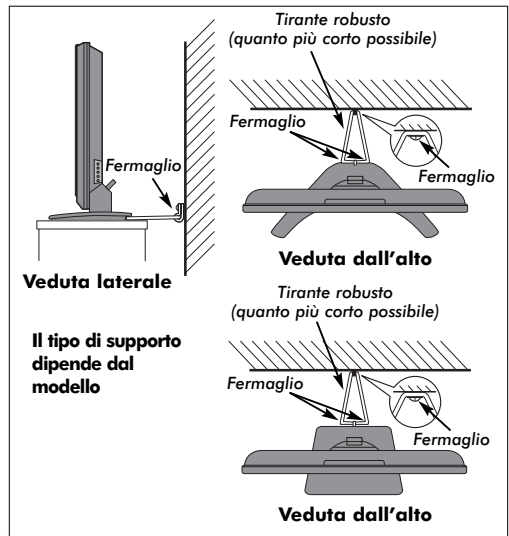

Notare bene quanto segue

CLAUSOLA DI ESCLUSIONE

Toshiba non sarà in alcun caso responsabile della perdita e/o dei danni provocati al prodotto da:

- i) incendio;
- ii) terremoto;
- iii) danno accidentale;
- iv) cattivo uso intenzionale del prodotto;
- v) uso del prodotto in condizioni inadatte;
- vi) perdita e/o danno provocati al prodotto durante il tempo in cui è in possesso di terzi;
- vii) qualsiasi danno o perdita provocati in conseguenza della mancata e/o trascurata osservanza delle norme riportate nel manuale di istruzioni;
- viii) qualsiasi danno o perdita provocati direttamente in conseguenza del cattivo uso o del malfunzionamento del prodotto quando viene usato contemporaneamente ad altri apparecchi ad esso collegati.

Inoltre, Toshiba non sarà in alcun caso responsabile di qualsiasi perdita e/o danno consequenziale includendo, senza limitarsi, perdita di profitti, interruzione di attività commerciali o perdita di dati registrati, sia che ciò sia avvenuto durante il normale funzionamento o il cattivo uso del prodotto.

AVVERTENZA: Ove disponibile, occorre utilizzare una mensola a muro o un supporto piantana Toshiba. L'approvazione BEAB del prodotto non sarà valida in caso di utilizzo di una mensola a muro o di un supporto piantana non fabbricati da Toshiba; in tal caso, l'utilizzo dell'apparecchio è a rischio e pericolo del consumatore.

Il prolungamento della visualizzazione delle immagini fisse generate dalle trasmissioni in formato 4:3, dai servizi di testo, dai loghi identificativi dei canali, dai video dei computer, dai videogiochi, dai menu su schermo, ecc. su uno schermo televisivo può renderle appariscenti e, pertanto, si consiglia di ridurre la luminosità e le impostazioni di contrasto.

Telecomando

Breve descrizione delle funzioni.

Modalità REGZA-LINK o DVD:
 premere **II** per PAUSA
 premere **▲** per ESPULSIONE
 premere **◀◀** per SALTA RIAVVOLGIMENTO
 premere **▶▶** per SALTA AVANTI VELOCE
 premere **▶** per LETTURA
 premere **■** per STOP
 premere **◀◀** per RIAVVOLGIMENTO
 premere **▶▶** per AVANTI VELOCE

Nel modo TV:
▼ Immagine fissa
 ◊/I/I Ricezione stereo/bilingue
 SUBTITLE Sottotitoli digitali
 Ⓜ/ⓧ Visualizza orologio analogico

Nell'usare la Guida ai programmi:
◀◀ - 24 ore
▶▶ + 24 ore
◀◀ - 1 pagina
▶▶ + 1 pagina

Inserimento delle batterie e distanza di funzionamento del telecomando

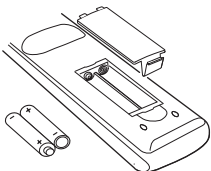

Rimuovere il coperchio posteriore del telecomando per esporre lo scomparto batterie, ed assicurarsi che le batterie siano inserite nel senso giusto. I tipi di batterie da 1,5 V adatte per questo telecomando sono AAA e IEC R03.

Non usare una batteria scarica o vecchia insieme ad una nuova, oppure batterie di tipo diverso. Rimuovere immediatamente le batterie scariche per evitare che possano danneggiare lo scomparto delle batterie in seguito alla perdita di acido. Eliminarle in un'apposita area a ciò designata. **Attenzione:** non esporre le batterie a fonti di calore eccessivo, quali luce del sole, fuoco o simili.

Le prestazioni del telecomando deteriorano ad oltre cinque metri di distanza dal televisore, e con un angolo maggiore di 30 gradi rispetto al suo centro.

Connessione delle apparecchiature esterne

Prima di collegare apparecchiature esterne al televisore, spegnere tutti i rispettivi interruttori di accensione. Se non ne sono dotate, staccare la loro spina dalla presa di corrente.

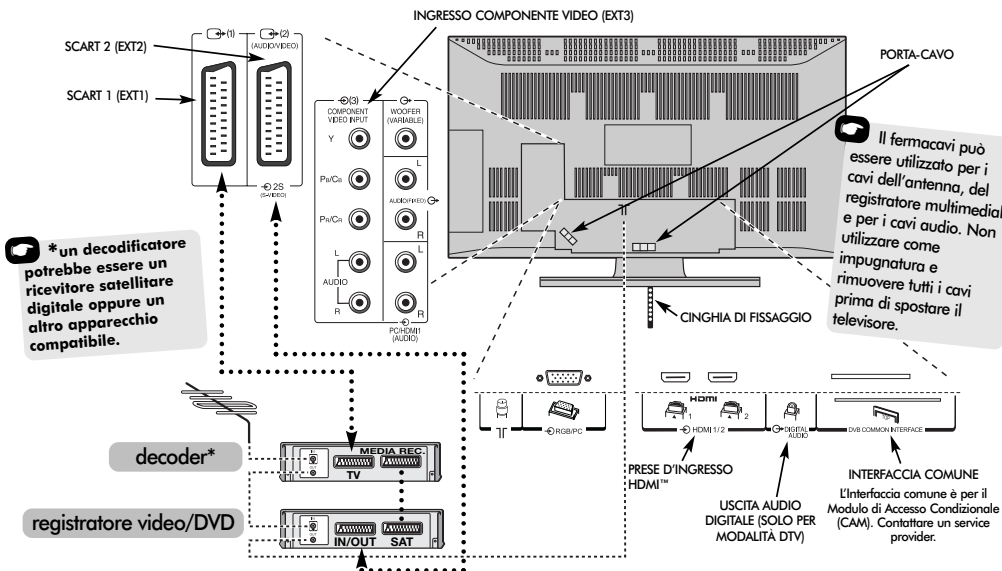

Cavi dell'antenna: - - - - -

Collegare l'antenna alla presa montata sul retro del televisore. Se viene usato un ricevitore* e/o un registratore video/DVD, è essenziale collegare al televisore il cavo dell'antenna attraverso il ricevitore e/o il registratore video/DVD.

Cavi SCART:

Collegare al televisore la presa **IN/OUT** del registratore video/DVD. Collegare al televisore la presa **TV** del ricevitore. Collegare la presa **SAT** del registratore video/DVD alla presa **MEDIA REC.** del ricevitore.

Prima di eseguire la **Sintonizzazione autom.**, porre in **stand-by** il ricevitore e il registratore video/DVD.

Le prese foniche montate accanto alle prese **INGRESSO COMPONENTI VIDEO** servono ad accettare il segnale audio sinistro (L) e destro (R).

La presa per l'Uscita audio digitale consente di collegare un idoneo sistema audio con effetto surround.

ATTENZIONE: questa uscita è sempre attiva.

Inoltre, è presente un'uscita audio esterna fissa che consente la connessione di un'apposita unità hi-fi.

HDMI™ (Interfaccia multimediale ad alta definizione) viene usata con un lettore di DVD, un ricevitore od altro apparecchio elettrico con uscita audio e video digitale.

La funzione **REGZA-LINK** sarà operativa in modalità **HDMI** soltanto utilizzando altri apparecchi Toshiba compatibili con tale funzione.

NOTA: si consiglia di utilizzare un cavo HDMI riportante il logo HDMI (**HDMI**). In caso di connessione di altri apparecchi compatibili con la modalità 1080p a questo televisore, occorre utilizzare un cavo di Categoria 2. In tale modalità i tradizionali cavi HDMI/DVI potrebbero non funzionare correttamente. Si consiglia di utilizzare un cavo DVI o un adattatore DVI/HDMI con cavo di lunghezza inferiore ai 2 metri.

AVVERTENZA: Sebbene sia possibile collegare questo televisore ad apparecchiature con interfaccia HDMI, alcune apparecchiature potrebbero non funzionare correttamente.

Sul retro del televisore si possono collegare vari apparecchi esterni; consultare a tal riguardo i manuali di istruzioni di tutti gli apparecchi connessi.

Si raccomanda di usare il connettore **SCART 1** per il ricevitore, e **SCART 2** per il registratore video/DVD.

Se si collegano apparecchiature **S-VIDEO**, impostare nel modo corrispondente l'**INGRESSO** di **EXT2**.

Vedere pagina 37.

Se il televisore si commuta automaticamente per monitorare le apparecchiature esterne, tornare ai programmi televisivi normali premendo i tasti di posizione del programma desiderato. Per richiamare le apparecchiature esterne, premere **↻** per selezionare **DTV**, **EXT1**, **EXT2**, **EXT3C**, **HDMI1**, **HDMI2**, **PC** o **ATV**.

HDMI, il logo HDMI e l'Interfaccia multimediale ad alta definizione sono marchi o marchi registrati della HDMI Licensing, LLC.

Connessione di un computer

Prima di collegare apparecchiature esterne al televisore, spegnere tutti i rispettivi interruttori di accensione. Se non ne sono dotate, staccare la loro spina dalla presa di corrente.

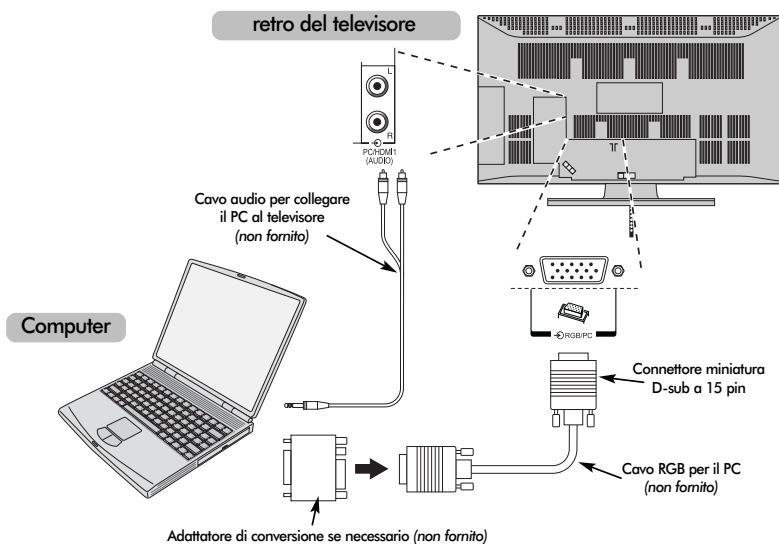

Collegare il cavo del PC proveniente dal computer al terminale PC sul retro del televisore.

Collegare il cavo audio alla presa PC/HDMI1 Audio sul retro del televisore. Selezionare **PC** dalle opzioni **PC/HDMI1 audio** del menu **Connessione AV** che fa parte del menu **IMPOSTAZIONI**.

Premere  per selezionare la modalità del PC.

NOTA BENE:

Alcuni modelli di PC non possono essere collegati a questo televisore.

Per i computer con un terminale miniatura D-sub a 15 pin compatibile con DOS/V non è necessario un adattatore.

Può apparire una banda ai bordi dello schermo, oppure alcune parti dell'immagine possono essere oscurate. Ciò è dovuto al cambiamento di scala dell'immagine effettuato dall'apparecchio, non a malfunzionamento.

Quando viene selezionata la modalità dell'Ingresso PC alcune funzioni del televisore possono non essere disponibili, ad es. **Impost. man.** dal menu **IMPOSTAZIONI** e **Colore, Tonalità, DNR** e **SFONDO**, dal menu **Impostazione immagine**.

Si possono visualizzare i seguenti segnali:

- VGA: 640 x 480/60 Hz (VESA)
- VGA: 640 x 480/75 Hz (VESA)
- SVGA: 800 x 600/60 Hz (VESA)
- SVGA: 800 x 600/75 Hz (VESA)
- XGA: 1024 x 768/60 Hz (VESA)
- XGA: 1024 x 768/70 Hz (VESA)
- XGA: 1024 x 768/75 Hz (VESA)
- WXGA: 1280 x 768/60 Hz (VESA)
- WXGA: 1280 x 768/60 Hz (VESA) – Blanking ridotto
- WXGA: 1280 x 768/75 Hz (VESA)
- WXGA: 1360 x 768/60Hz (VESA)
- SXGA: 1280 x 1024/60 Hz (VESA)
- SXGA: 1280 x 1024/75 Hz (VESA)

NOTA IMPORTANTE: su alcuni PC la visualizzazione potrebbe non apparire correttamente all'atto della connessione.

Una volta connesso un PC in modalità HDMI si potranno ricevere i seguenti segnali (vedere pagina 21):

- 1080i 50/60Hz
- 1080p 50/60Hz
- 720p 50/60Hz

Connessione REGZA-LINK

Ove sia connesso un apparecchio compatibile con la funzione REGZA-LINK, è possibile controllare le funzioni di base degli apparecchi audio/video collegati utilizzando il telecomando del televisore.

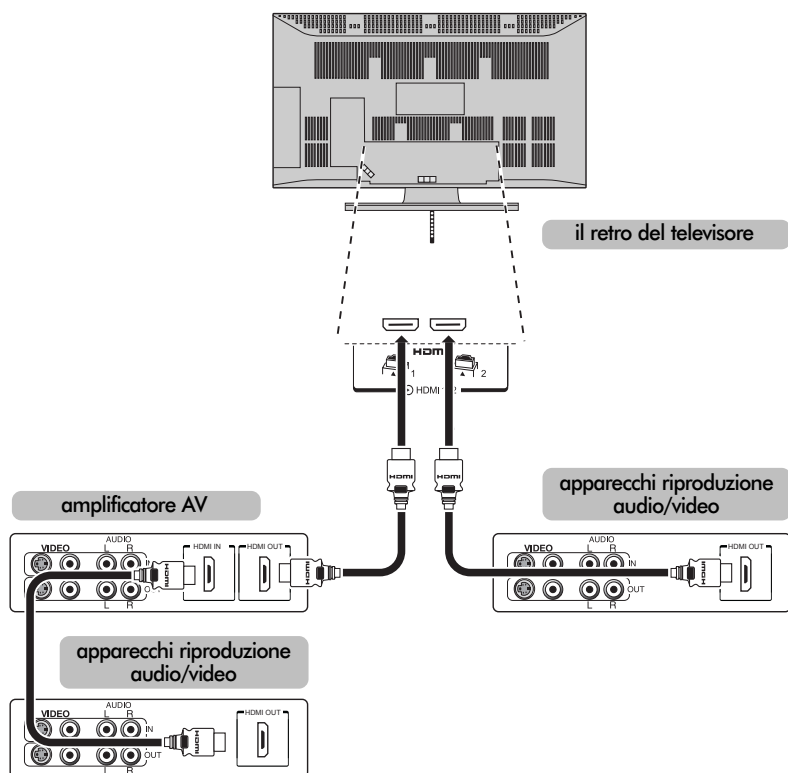

NOTA: al fine di un corretto funzionamento, si consiglia di collegare tutti gli apparecchi audio/video con cavi HDMI riportanti il logo HDMI (HDMI). Ove si colleghino diversi apparecchi, la funzione REGZA-LINK potrebbe non operare correttamente.

Dopo aver collegato gli apparecchi, accedere ai menu REGZA-LINK per impostare sia le opzioni desiderate, sia gli apparecchi collegati. Per maggiori dettagli, fare riferimento al manuale d'uso di ciascun apparecchio collegato.

NOTA: la funzione REGZA-LINK utilizza la tecnologia CEC in conformità con lo standard HDMI. Tale funzione è limitata ai modelli con funzione REGZA-LINK di Toshiba, sebbene quest'ultima non ne sia responsabile per il funzionamento. Si invita a fare riferimento ai singoli manuali d'uso per le informazioni sulla compatibilità.

Controlli e connessioni d'ingresso

Si può collegare un'ampia gamma di apparecchi esterni alle prese d'ingresso laterali del televisore.

Sebbene tutte le regolazioni e i controlli necessari per il funzionamento del televisore vengano fatti usando il telecomando, per alcune funzioni possono essere usati i pulsanti del televisore.

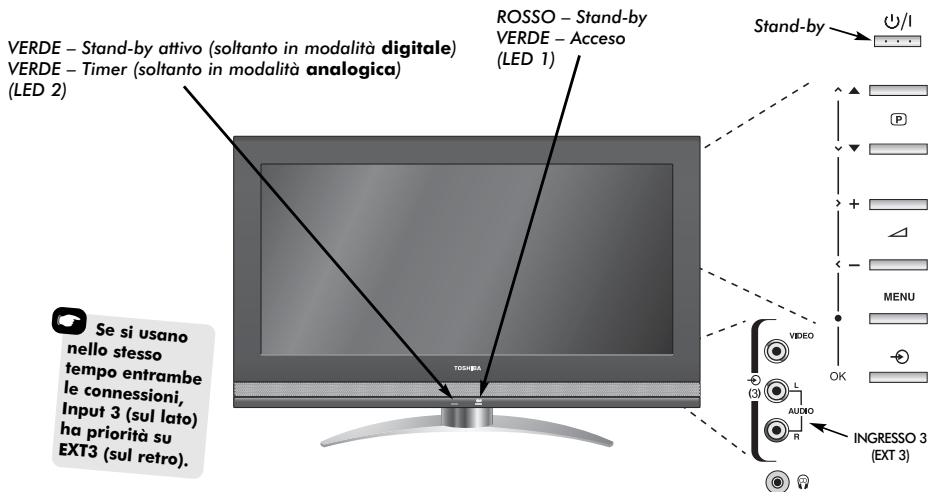

Accensione

Se il LED ROSSO non è acceso, controllare che la spina del cavo di alimentazione sia inserita nella presa di corrente. Se non appare l'immagine, premere del telecomando; può essere necessario attendere alcuni secondi prima che ciò avvenga.

Per porre il televisore in stand-by, premere del telecomando; si accenderà per alcuni momenti il LED VERDE di stand-by attivo (vedere la sezione "Aggiornamento software") accanto a quello ROSSO, poi sparirà. Per vedere la televisione, premere nuovamente . Possono trascorrere alcuni secondi prima che appaia l'immagine.

Come usare il comando

Premere il pulsante **MENU** del telecomando per vedere i menu.

Nella modalità **digitale** la barra dei menu in cima alle schermate visualizzerà tre argomenti diversi rappresentati con dei simboli. Via via che viene selezionato un simbolo premendo il pulsante del telecomando, ne appariranno le rispettive opzioni in basso.

Nella modalità **analogica** il menu appare come una lista con cinque argomenti. Via via che viene selezionato un simbolo premendo il pulsante del telecomando, ne appariranno le rispettive opzioni in basso.

Per usare le opzioni, premere il pulsante o del telecomando per scorrerle dall'alto in basso e **OK**, per effettuare la scelta desiderata. Seguire le istruzioni su schermo. Le funzioni di ciascun menu sono descritte dettagliatamente nelle varie parti del manuale.

Utilizzo dei controlli e connessioni

Per cambiare il volume, premere .

Per cambiare la posizione dei programmi, premere **P** .

Premere **MENU** e , o per controllare le varie opzioni del suono e dell'immagine.

Premere due volte **MENU** per finire.

Quando vengono collegate apparecchiature audio ad **EXT3**, collegare l'uscita audio delle apparecchiature alle prese fono del televisore.

Per selezionare l'Ingresso, premere fino a quando viene visualizzato **EXT3** come descritto a pagina 37. Il televisore rileva il tipo di segnale automaticamente.

Per i particolari completi, consultare sempre il manuale utente delle apparecchiature da collegare.



Nota: Inserendo la spina jack delle cuffie si silenzia il suono proveniente da tutti gli altoparlanti.



Sintonizzazione del televisore digitale per la prima volta

Prima di accendere il televisore, mettere in stand-by il ricevitore e il registratore mediale, se collegati, ed accertarsi che l'antenna sia collegata. Per impostare il televisore, usare i pulsanti del telecomando come spiegato dettagliatamente a Pagina 6.

- 1 Premere il pulsante ; apparirà la schermata di **LOCAL OPTIONS**. Questa schermata apparirà la prima volta che il televisore viene acceso ed ogni volta che viene resettato.



- 2 Premere  per evidenziare **Paese** e  o  per selezionare il proprio. Il televisore sintonizza ora le stazioni del proprio Paese.

- 3 Usare  per evidenziare **Lingua**, poi e  o  per selezionarla.

- 4 Premere **OK** per iniziare la sintonizzazione.

Apparirà adesso la schermata di **DTV SINTONIZZAZIONE AUTOM.** e il televisore inizierà la ricerca delle stazioni disponibili. Lungo la rispettiva riga verrà visualizzato l'avanzamento della barra di progresso.



Bisogna ora lasciare che il televisore completi la ricerca.



Alla fine della ricerca il televisore seleziona automaticamente la posizione 1 dei programmi.

La schermata di **DTV SINTONIZZAZIONE AUTOM.** visualizzerà quindi il numero totale dei servizi trovati.



- 5 Usare  o  per spostarsi lungo la lista e selezionare un programma, poi premere **OK** per vederlo.

NOTA: L'orario verrà impostato automaticamente per trasmissione, tuttavia è possibile spostarlo in avanti o indietro massimo di 3 ore mediante l'opzione **Impostazione ora locale**.

Digitale – sintonizzazione automatica

NOTA: Dal momento che vengono trasmessi sempre nuovi servizi, per vederli sarà necessario effettuare nuovamente la sintonizzazione del televisore.

Sintonia automatica

La **Sintonia Automatica** effettua una nuova sintonizzazione completa del televisore, e può essere usata per aggiornare la lista dei canali. **Per essere sicuri di aggiungere tutti i nuovi servizi, si raccomanda di effettuare periodicamente la Sintonizzazione automatica.** Andranno tuttavia perduti tutti i programmi e il settaggio corrente, cioè i programmi preferiti e bloccati.

- 1 Premere **MENU**; apparirà adesso il **MENÙ IMPOSTAZIONE**. Usare ▼ per evidenziare la **SINTONIZZAZIONE AUTOM.** Premere **OK**.
- 2 Apparirà adesso una schermata per avvertire che saranno cancellati i precedenti programmi e il settaggio digitale. Premere **OK** per continuare con la **SINTONIZZAZIONE AUTOM.**



Il televisore inizierà la ricerca delle stazioni disponibili.



Bisogna ora lasciare che il televisore completi la ricerca.

Alla fine della ricerca, nella videata di **DTV SINTONIZZAZIONE AUTOM.** verrà visualizzato il numero totale dei servizi trovati.



- 3 Usare ▼ o ▲ per spostarsi lungo la lista e selezionare un programma, poi premere **OK** per vederlo.

Spegnimento nella modalità analogica

Questo è un televisore **digitale** integrato in modo da consentire l'utilizzo sia dei servizi **digitali** che di quelli **analogici**. È molto probabile, tuttavia, che durante la normale durata dell'apparecchio i servizi **analogici** vengano disattivati per consentire l'introduzione di nuovi servizi **digitali** aggiuntivi.

Tale "disattivazione" avverrà in più fasi, che saranno annunciate con buon anticipo nelle varie aree di copertura. Si suggerisce di sintonizzare nuovamente il televisore in occasione di ciascuna fase di disattivazione per essere certi di potere godere senza interruzione dei servizi **digitali** esistenti e di quelli nuovi (vedere la sezione "Sintonizzazione automatica").

Digitale – ordinamento delle posizioni dei programmi, sintonizzazione manuale

NOTA: Quando il televisore è spento, la modalità visualizzata in quel momento sarà selezionata automaticamente una volta riacceso il televisore.

Ordinamento dei programmi

L'ordine delle stazioni può essere cambiato secondo le preferenze personali.

- 1 Premendo **MENU** apparirà sullo schermo il **MENÙ IMPOSTAZIONE**.
- 2 Usare **▼** per scorrere la lista verso il basso ed evidenziare **Programmi**. Premere **OK**.



- 3 Mentre viene ora visualizzata la lista delle stazioni, usare **▼** o **▲** per evidenziare la stazione che si vuole spostare e premere **►**.

La stazione selezionata viene ora spostata a destra dello schermo.

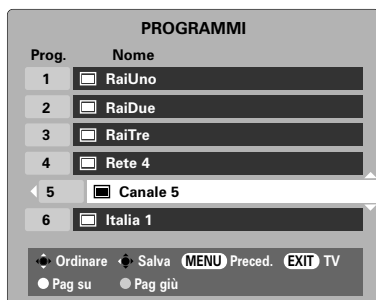

- 4 Usare **▼** o **▲** per passare in rassegna la lista fino alla posizione preferita. Nel fare questo tutte le altre stazioni si spostano per fare posto.
- 5 Premere **◀** per memorizzare lo spostamento fatto. Ripetere quanto sopra come necessario, poi premere **EXIT**.

Sintonizzazione manuale

Questa funzione è disponibile per i tecnici di servizio, oppure può essere utilizzata per l'immissione diretta dei canali se è noto il canale multiplex.

- 1 Selezionare **Sintonizzazione manuale** dal **MENÙ IMPOSTAZIONE** e premere **OK**.
- 2 Digitare il numero multiplex usando i pulsanti numerici, quindi premere **OK**. Il televisore effettuerà una ricerca automatica di quel multiplex.

Quando viene trovato il multiplex verrà aggiunto ogni canale che non è correntemente nella lista dei programmi, e saranno aggiornate le informazioni sui programmi in cima allo schermo.

- 3 Ripetere come necessario. Premere **EXIT** per finire.

Sintonizzazione nella modalità **analogica** per la prima volta

La funzione di **Impostazione veloce** consente di sintonizzare tutti i canali **analogici** attualmente disponibili nella propria area. Per impostare il televisore sulla modalità **ATV** premere il tasto **A/D**.

- 1 Selezionare la modalità **ATV**. Apparirà la schermata di **Impostazione veloce**.

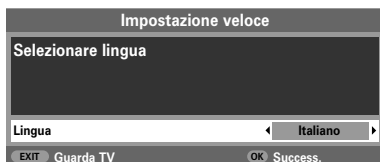

- 2 Selezionare la propria **Lingua** usando il pulsante ◀ o ▶, poi premere **OK**.
- 3 Premere quindi ◀ o ▶ per selezionare il proprio **Paese**, poi premere **OK**.
- 4 Per iniziare la **Sintonizzazione autom.** premere **OK**.

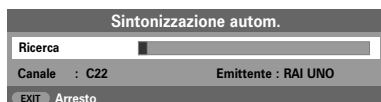

- 5 Ha inizio ora la ricerca di tutte le stazioni disponibili. Con il progredire della ricerca la barra orizzontale avanza lungo la riga.

Bisogna ora lasciare che il televisore completi la ricerca.

Alla fine della ricerca il televisore seleziona automaticamente la posizione 1 dei programmi e apparirà ora la schermata **Sintonizzazione manuale**.



- 6 Usare ▼ o ▲ per spostarsi lungo la lista e selezionare un programma, poi premere **EXIT** per vederlo.

L'ordine delle stazioni può essere cambiato usando la schermata di **Sintonizzazione manuale** (vedere la sezione **analogica** "Ordinamento dei programmi").

Analogico – sintonizzazione manuale

Il televisore può essere sintonizzato manualmente utilizzando la **Sintonizzazione manuale**; ad esempio se il televisore non può essere collegato ad un registratore video/DVD o ad un ricevitore con un cavo SCART, oppure per sintonizzare una stazione di un altro **sistema**.

Usare ◀ e ▶ per spostarsi lateralmente sullo schermo e selezionare una di queste opzioni di Sintonizzazione manuale.

Programma	Sistema	Sistema colore	Salto programma	Canale	Ricerca	Sintonia fine manuale	Emittente

Programma: Il numero da premere sul telecomando.

Sistema: Specifico di certe aree.

Sistema colore: È stato impostato alla fabbrica su Auto, e deve essere cambiato solo se si incontrano problemi, cioè se viene usato un input NTSC da una fonte esterna.

Salto programma: Significa che non è stato memorizzato niente o che la funzione di saltare il canale è ACCESA. Vedere pagina 17.

Canale: Il numero del canale su cui trasmette l'emittente.

Ricerca: Ricerca in su e in giù di un segnale.

Sintonia fine manuale: Usata solo se ci sono interferenze/il segnale è debole. Vedere pagina 41.

Emittente: Identificazione dell'emittente. Usare i tasti ▲ o ▼ e ◀ o ▶ per introdurre un massimo di sette caratteri.

Per assegnare la posizione di un programma del televisore ad un ricevitore e ad un registratore video/DVD, accendere il ricevitore, inserire nel registratore video/DVD un film già registrato e premere LETTURA, poi effettuare la sintonia manuale.

- 1 Premere **MENU** e selezionare il menu **IMPOSTAZIONI** usando ◀ o ▶, evidenziare poi con ▼ **Sintonizzazione manuale** e premere **OK** per selezionarla.



- 2 Usare ▲ o ▼ per evidenziare la posizione del programma desiderata; ad es. si suggerisce **Prog. 0** per un registratore video/DVD.

Sintonizzazione manuale		
Prog.	Canale	Emittente
0	C60	
1	C22	RAI UNO
2	C28	RAI DUE
3	C25	RAI TRE
4	C32	RAI 24
5	C69	

Possono essere visualizzati numeri del **Canale** diversi

- 3 Premere **OK** per effettuare la selezione. Se il programma è fra quelli saltati, prima di memorizzarlo bisogna rimuovere **Salto programma**.



- 4 Premere ▶ per selezionare **Sistema**, e usare ▲ o ▼ per cambiare, se necessario.
- 5 Premere poi ▶ per selezionare **Ricerca**.
- 6 Premere ▲ o ▼ per iniziare la ricerca. Lampeggerà ora il simbolo di ricerca.



- 7 Ciascun segnale verrà ora visualizzato sul televisore; se non è quello del proprio registratore video/DVD, premere ▲ o ▼ per ricominciare la ricerca.

Analogico – sintonizzazione manuale

continuazione, sintonizzazione automatica

- 8** Quando viene trovato il segnale del proprio registratore video/DVD, premere ► per procedere oltre fino su **Emittente**. Inserire i caratteri desiderati usando ▲, ▼, ◀ e ▶ ad es **VCR**.



- 9** Premere **OK** per memorizzare.
- 10** Ripetere l'operazione per ciascuna **posizione dei programmi** che si vuole sintonizzare, oppure premere **MENU** per ritornare alla lista dei canali e selezionare il numero successivo da sintonizzare.
- 11** Alla fine, premere **EXIT**.
- 12** Per assegnare un nome alle apparecchiature esterne, ad es. DVD ad EXT2, premere ↻ per selezionare ↻2, poi selezionare **Impost. man.** dal menu **IMPOSTAZIONI**.
- 13** Premere ► per selezionare **Etichetta** ed introdurre poi i caratteri desiderati usando ▲, ▼, ◀ e ▶. Premere **OK**.



NOTA BENE: Se sono noti, in questo televisore si possono immettere direttamente i numeri dei canali desiderati. Selezionare la schermata **Sintonizzazione manuale** nel **Punto 3**. Immettere il **Numero del programma**, il **Sistema**, e poi **C** per i canali (terrestri) standard, oppure **S** per i canali via cavo, e infine il numero del **Canale**. Premere **OK** per memorizzare.

Come usare la sintonia automatica

- 1** Per impostare il televisore usando la **Sintonizzazione autom.**, premere **MENU** e usare ◀ o ▶ per selezionare il menu **IMPOSTAZIONI**.



- 2** Premere ▼ per evidenziare **Lingua** e ◀ o ▶ per selezionarla.
- 3** Usare ▼ per evidenziare **Paese**, poi ◀ o ▶ per selezionare il proprio. Il televisore sintonizza ora le stazioni del proprio Paese.
- 4** Premere ▼ per evidenziare **Sintonizzazione autom.**, poi premere **OK**.

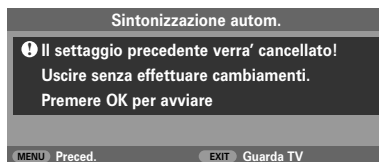

- 5** Per iniziare la **Sintonizzazione autom.** premere **OK**.

Bisogna ora lasciare che il televisore completi la ricerca.

Quando la ricerca è finita il televisore seleziona automaticamente la posizione del programma 1. Può darsi che l'immagine non sia ben chiara, per cui si può cambiare l'ordine delle stazioni (*Vedere la sezione "Ordinamento dei programmi"*).

Analogico – salto dei programmi, ordinamento dei programmi

Salto dei programmi

Per impedire che si possano vedere certi programmi, la loro posizione può essere saltata. Bisogna rimuovere il telecomando, dato che i canali sono ancora disponibili usando i pulsanti con le cifre. I programmi possono essere allora veduti nel modo normale usando i controlli del televisore, ma il televisore non visualizzerà la posizione del programma saltato.

- 1 Selezionare **Sintonizzazione manuale** dal menu **IMPOSTAZIONI**.



- 2 Usare ▲ o ▼ per evidenziare la posizione del programma da saltare, e premere **OK** per selezionarla.
- 3 Premere ► per selezionare **Salto programma**.
- 4 Usare ▲ o ▼ per attivare **Salto programma**, poi premere **OK**.

👁️ Sullo schermo indica la posizione di un programma saltato.



- 5 Premere **MENU** e ripetere dal **Punto 2**, oppure premere **EXIT**.

Ciascuna posizione dei programmi deve essere selezionata *individualmente*. Per impostare **Salto programma** disattivato, ripetere la procedura per ciascuna posizione.

Le posizioni dei programmi saltati **non possono** essere selezionate tramite **P▲** e **P▼** mediante i controlli del televisore, ma si **può** continuare ad accedervi mediante i pulsanti con le cifre del telecomando.

Ordinamento dei programmi

I canali possono essere spostati e memorizzati su una posizione dei programmi a scelta.

- 1 Selezionare **Sintonizzazione manuale** dal menu **IMPOSTAZIONI**.
- 2 Mentre viene ora visualizzata la lista delle stazioni, usare ▼ o ▲ per evidenziare la stazione che si vuole spostare e premere ►.

La stazione selezionata viene ora spostata a destra dello schermo.



- 3 Usare ▼ o ▲ per passare in rassegna la lista fino alla posizione *preferita*. Nel fare questo tutte le altre stazioni si spostano per fare posto.
- 4 Premere ◀ per memorizzare lo spostamento fatto.

Ripetere quanto sopra come necessario, poi premere **EXIT**.

Controlli generali, trasmissioni stereo/bilingui, visualizzazione dell'ora, controlli del suono

Selezione della posizione dei programmi

Per selezionare la posizione dei programmi, usare i tasti con le cifre del telecomando.

La posizione dei programmi può essere selezionata anche usando **P** \wedge e **P** \vee .

Per ritornare alla posizione del programma precedente, premere \leftarrow .

Per visualizzare le informazioni su schermo, ad esempio la posizione dei programmi, i canali o il segnale stereo/monoaurale, premere $\boxed{+}$. Premerlo nuovamente per cancellare.

Trasmissioni stereo e bilingui

Se vengono trasmessi programmi stereo o bilingui, ogni volta che viene cambiata la loro posizione sullo schermo appare per alcuni secondi la parola Stereo o Bilingue. Se la trasmissione non è in stereo appare invece la parola Mono.

Stereo... Premere \odot / \square per selezionare **Stereo** o **Mono**.

Bilingue... Le trasmissioni bilingui sono rare. Se vengono trasmesse viene visualizzata la parola **Bilingue**. Scegliere il numero del programma desiderato e, se appare la parola **Bilingue**, premere \odot / \square per selezionare

Lingua 1, **Lingua 2** o **Mono**.

Visualizzazione dell'ora – solo nella modalità analogica

La funzione di visualizzazione dell'ora consente di visualizzare sullo schermo del televisore l'ora corrente (di Televideo).

Premere \odot / \square mentre viene vista una normale trasmissione televisiva per vedere sovrapposta l'ora trasmessa dall'emittente. La visualizzazione dell'ora rimane sullo schermo per circa 5 secondi.

Controlli del suono

Volume

Premere \triangleleft – oppure \triangleleft + per regolare il volume.

Esclusione audio

Premere \times una volta sola per spegnere il suono, e di nuovo per cancellare.

Toni bassi, Toni alti e Bilanciamento

I controlli del suono sono accessibili sia nella modalità digitale che in quella analogica, come pure la maggior parte delle funzioni del televisore.

- 1 Nella modalità **digitale**, premere **MENU** ed evidenziare **Impostazione TV** usando ∇ , poi premere **OK**.
- 2 Usare \triangleleft o \triangleright per selezionare **SUONO**.
- 3 Nella modalità **analogica**, premere **MENU** e \triangleleft o \triangleright per selezionare **SUONO**.



- 4 Premere ∇ per evidenziare **Toni bassi**, **Toni alti** o **Bilanciam.** e \triangleleft o \triangleright per cambiare l'impostazione.

Controlli del suono continuazione, effetto sonoro SRS WOW™, bilingue, suono stabile®

Aumento bassi

Aumento bassi migliora la profondità del suono emesso dagli altoparlanti della TV. La differenza si potrà cogliere soltanto se il basso audio è potente.

- 1 Nel menu **SUONO**, premere ▼ per evidenziare **Aumen. bassi**. Usare ◀ ▶ per selezionare **Acceso**.
- 2 Premere quindi ▼ per evidenziare **Livello aumen. bassi** e regolare secondo la propria preferenza usando ◀ ▶.

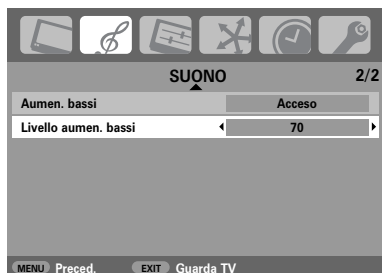

Collegando un Super Woofer attivo alla connessione Uscita Woofer sul retro del televisore, selezionare **Connessione AV** dal menu di **IMPOSTAZIONI**, premere ▼ per selezionare **Woofer** e quindi, mediante ◀ ▶, selezionare **Esterno**. (Vedere la sezione 'Selezione dell'ingresso e connessioni AV').

Effetto sonoro SRS WOW™

SRS WOW™ è una suite di effetti sonori che utilizza i segnali stereo che vengono trasmessi per produrre un migliore suono dagli altoparlanti del televisore. Se viene trasmesso l'audio monoaurale, è disponibile solo la funzione **TruBass**.

SRS 3D produce un ricco effetto sonoro, **FOCUS** concentra il suono e produce l'effetto di farlo provenire dal centro del televisore, mentre **TruBass** accentua le frequenze basse inferiori.

- 1 Premere **MENU** e selezionare il menu **SUONO**.
- 2 Usare ▲ o ▼ per evidenziare **WOW**, poi premere **OK**.



- 3 Premere ▼ per evidenziare **SRS 3D** e selezionare **Acceso** o **Spento** usando ◀ ▶.
- 4 Premere quindi ▼ per evidenziare **FOCUS** e premere ◀ ▶ per selezionare **Acceso** o **Spento**.
- 5 Evidenziare **TruBass** e usare ◀ ▶ per selezionare **Spento**, **Bassa** o **Alta**, secondo la propria preferenza.

NOTA: Questa funzione non è disponibile attraverso le cuffie.

Bilingue – solo nella modalità analogica

Se un programma o un film viene trasmesso con la colonna sonora in più di una lingua, la funzione **Bilingue** consente di selezionarle.

- 1 Premere **MENU** e selezionare il menu **SUONO**.
- 2 Usare ▼ per evidenziare **Bilingue**, poi premere ◀ ▶ per scegliere fra **Lingua 1** o **Lingua 2**.

Suono stabile®

La funzione **Liv. Suono** limita i livelli di volume massimo degli altoparlanti della TV, impedendo variazioni estreme di volume quando si cambia canale o quando un programma viene interrotto dalla pubblicità.

- 1 Premere **MENU** e selezionare il menu **SUONO**.
- 2 Usare ▲ o ▼ per evidenziare **Liv. Suono**, poi premere ◀ ▶ per selezionare **Acceso** o **Spento**.



WOW, SRS e (●) il simbolo è un marchio dei laboratori di SRS Labs, Inc.
La tecnologia WOW è registrata su licenza di SRS Labs, Inc.

Visualizzazione Widescreen

A seconda del tipo di trasmissione effettuata, i programmi possono essere visualizzati in vari formati diversi. Premere ripetutamente il pulsante  per selezionare uno dei formati **Ampia**, **Super Live2**, **Cinema2**, **4:3**, **Super Live1**, **Cinema1**, **Sottotitoli** e **14:9**.

SUPER LIVE1

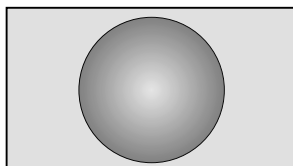

Questa impostazione fa ingrandire le immagini 4:3 per adattarle allo schermo stirandole orizzontalmente e verticalmente, mantenendo migliori proporzioni nel centro. Può prodursi una certa distorsione.

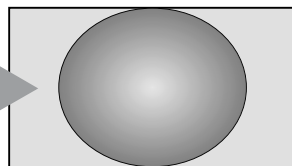

SUPER LIVE2

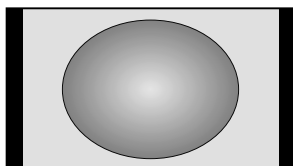

Se viene ricevuto un segnale nel "formato con bande laterali", questa impostazione fa ingrandire le immagini per adattarle allo schermo stirandole orizzontalmente e verticalmente, mantenendo migliori proporzioni nel centro. Può prodursi una certa distorsione.

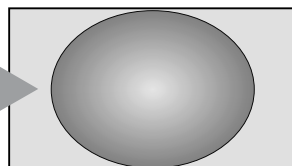

CINEMA1

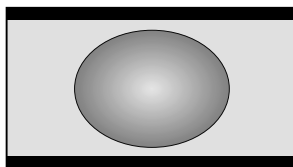

Quando i programmi dei film o dei videonastri vengono visualizzati nel formato "letterbox" questa impostazione elimina o riduce le barre nere che appaiono nella parte superiore ed inferiore dello schermo effettuando una zoomata e selezionando l'immagine senza produrre distorsione.

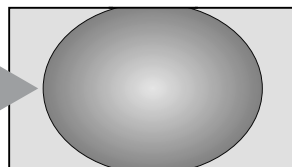

CINEMA2

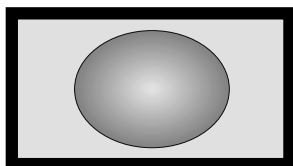

Nel guardare film/programmi su videonastro nel "formato con bande su tutti i lati", questa impostazione fa eliminare o ridurre le bande nere su tutti i lati dello schermo effettuando una zoomata d'ingrandimento, producendo immagini senza distorsione.

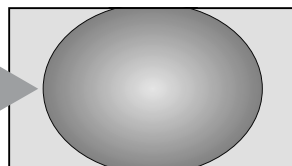

SOTTOTITOLI

Quando nelle trasmissioni con il formato "letterbox" vengono inclusi i sottotitoli, questa impostazione fa innalzare l'immagine per far sì che sia visibile tutto il testo.

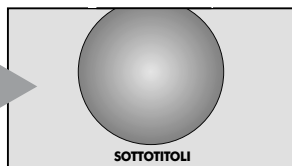

Visualizzazione Widescreen continuazione

14:9

Questa impostazione deve essere utilizzata quando i programmi ricevuti sono trasmessi nel formato 14:9.

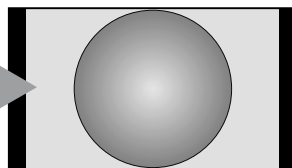

AMPIA

Questa impostazione deve essere usata quando si guardano programmi generati da DVD o videonastri, o trasmissioni (ove disponibili) nel formato widescreen 16:9. Poiché esiste più di un formato widescreen (16:9, 14:9, 20:9, ecc.), si possono vedere ugualmente barre nere nella parte superiore ed inferiore dello schermo.

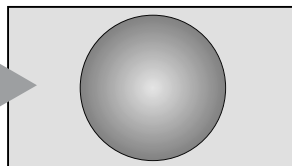

4:3

Usare questa impostazione per vedere le trasmissioni trasmesse effettivamente nel formato 4:3.

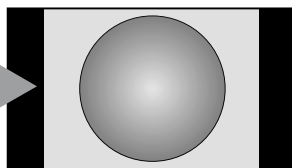

PC

Utilizzando un computer connesso in modalità HDMI l'immagine verrà visualizzata senza sovrascansione, ovvero WYSIWYG.

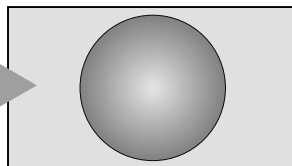

Premendo il tasto  apparirà sullo schermo un elenco di tutti i formati widescreen. Usare **▲** e **▼** per evidenziare il formato desiderato, poi **OK** per selezionarlo.

Connettendo un computer in modalità HDMI sarà possibile selezionarlo nell'elenco dei formati widescreen.

PC
Ampia
Super Live2
Cinema2
4:3
Super Live1
Cinema1
Sottotitoli
14:9

Usando le funzioni speciali per cambiare le dimensioni dell'immagine visualizzata (cambiandone ad esempio il rapporto altezza/larghezza) nel caso di spettacoli aperti al pubblico o a fini di lucro, si possono violare le leggi sul copyright.

Controlli dell'immagine

La maggior parte dei controlli e delle funzioni per l'immagine è disponibile sia nella modalità **digitale** che in quella **analogica**. Per accedere ai menu desiderati mentre si è nella modalità **digitale**: premere **MENU** e, usando **▼**, selezionare **Impostazione TV**, premere **OK**, quindi **◀** o **▶** per selezionare il menu desiderato. **SI NOTI**: che le funzioni non disponibili nella modalità **digitale** vengono visualizzate in grigio. Per accedere ai menu desiderati quando si è nella modalità **analogica**: premere **MENU** e usare **◀** o **▶** per selezionare il menu desiderato.

Posizione dell'immagine – solo nella modalità **analogica**

La posizione dell'immagine può essere regolata secondo i gusti personali, e ciò può essere particolarmente utile per gli ingressi esterni.

- 1 Nel menu **IMPOSTAZIONI** premere **▼** fino a quando viene evidenziato **Posizione immagine**.



- 2 Premere **OK** per visualizzare le opzioni disponibili per il formato dell'immagine che è stato selezionato.
- 3 Premere **▲** o **▼** per selezionare un'opzione, poi **◀** o **▶** per regolare i parametri di impostazione.

Le opzioni disponibili cambiano a seconda del formato widescreen scelto e quando si vedono i programmi provenienti da altre apparecchiature collegate.

Nel formato **Cinema2**:



Per tornare alle impostazioni originali di fabbrica, selezionare **Resettaggio** nel menu **Posizione immagine**, poi premere **OK**.

Retroilluminazione

Regolando la **Livello della luminosità** si può migliorare la chiarezza di visualizzazione della schermata.

- 1 Nel menu **IMMAGINE**, premere **▼** per selezionare **Impostazione immagine**, poi premere **OK**.



- 2 Premere **▼** nel menu **Impostazione immagine** per selezionare **Livello della luminosità**.
- 3 Premere **◀** o **▶** per effettuare la regolazione.



Controlli dell'immagine continuazione

Preferenze per l'immagine

Questo televisore consente di personalizzare lo stile dell'immagine. Premere  per visualizzare i vari stili disponibili.

Il **Immagine da 1 a 3** corrisponde a opzioni preimpostate che riguardano numerose funzioni/impostazioni del televisore, mentre il **Immagine M** consente di memorizzare le proprie impostazioni come indicato qui di seguito:

- 1 Selezionare **Impostazione immagine** dal menu **IMMAGINE**.

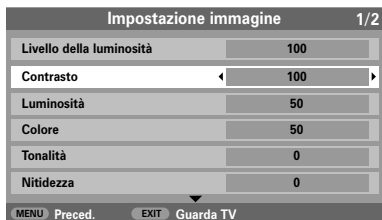



- 2 Usare  o  per regolare il **Contrasto**, la **Luminosità**, il **Colore**, la **Tonalità** e la **Nitidezza**.

Intensificazione dei colori scuri

Intensificazione scuri fa aumentare l'intensità delle aree scure dell'immagine, con conseguente miglioramento della definizione.

- 1 Nel menu **Impostazione immagine** premere  fino a quando viene evidenziato **SFONDO**.





- 2 Premere  o  per scegliere fra **Acceso** e **Spento**. L'effetto ottenuto dipende dal programma trasmesso e si nota di più nei colori scuri.

MPEG NR – Riduzione del rumore

Nel vedere il programma di un DVD, la compressione usata può provocare la distorsione o la quadrettatura di qualche immagine o carattere del testo. Utilizzando la funzione **MPEG NR** si riduce questo effetto rendendo i bordi più regolari.

- 1 Selezionare **MPEG NR** dal menu **Impostazione immagine**.





- 2 Usare  o  per selezionare un parametro di impostazione che meglio soddisfa le proprie esigenze.

Riduzione digitale del rumore (DNR)

La **DNR** consente di 'ammorbidire' la visualizzazione delle immagini sullo schermo nel caso di segnali deboli, per ridurre l'effetto prodotto dal rumore.

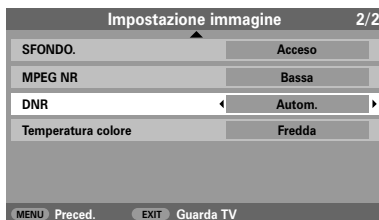
- 1 Selezionare **DNR** dal menu **Impostazione immagine**.



- 2 Usare  o  per effettuare la regolazione. La differenza può non essere sempre percepibile (per ottenere i migliori risultati usare i parametri d'impostazione più bassi, dato che la qualità dell'immagine può andare perduta con i parametri troppo elevati).

Temperatura di colore

La **Temperatura di colore** serve a modificare l'aspetto 'caldo' o 'freddo' delle immagini, esaltando cioè le tonalità rosse o quelle blu.

- 1 Nel menu **Impostazione immagine** premere ▼ fino a quando viene evidenziato **Temperatura colore**.

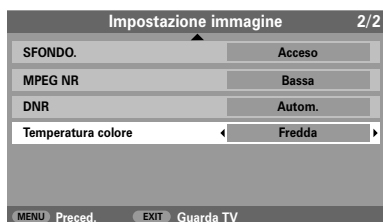

- 2 Premere ◀ o ▶ per selezionare **Fredda**, **Normale** o **Calda** secondo le proprie preferenze.

Regolazione colore e luminosità

Quando viene selezionata **Regolazione colore e luminosità** si può ottenere la funzione 'Regolazione di base dei colori'.

- 1 Nel menu **IMMAGINE**, premere ▼ per selezionare **Regolazione colore e luminosità**.



- 2 Premere ◀ o ▶ per selezionare **Acceso** o **Spento**.

Regolazione di base dei colori

La funzione **Regolazione di base dei colori** consente di regolare gli individuali colori secondo le preferenze personali. Ciò può essere utile quando viene usata una fonte esterna.

- 1 Nel menu **IMMAGINE**, premere ▼ per selezionare **Regolazione di base dei colori**, poi premere **OK**.



- 2 Premere ▲ o ▼ per selezionare un'opzione, poi ▶ per regolare i parametri di impostazione.



Per tornare alle impostazioni originali di fabbrica, selezionare **Resettaggio** poi premere **OK**.

Controlli dell'immagine continuazione

Controllo attivo backlight

Attivando il **Controllo attivo Backlight**, verranno ottimizzati automaticamente i livelli di retroilluminazione per le scene scure.

- 1 Nel menu **IMMAGINE**, premere ▼ per selezionare **Controllo attivo Backlight**.



- 2 Premere ◀ ▶ per selezionare **Acceso** o **Spento**.

Modalità cinema

Se nel film o nel programma visionato ci sono linee o bordi seghettati, selezionando **Modalità Cinema** si può riuscire a correggere il problema rendendo l'immagine più chiara.

- 1 Nel menu **IMMAGINE**, premere ▼ per selezionare **Modalità Cinema**.



- 2 Premere ◀ ▶ per selezionare **Acceso** o **Spento**.

ATTENZIONE: Questa modalità potrebbe non funzionare correttamente se si guarda un DVD con sottotitoli.

Formato automatico (Widescreen)

Quando il televisore riceve un programma trasmesso veramente nel formato Widescreen e **Formato autom.** è **Acceso**, il programma viene visualizzato automaticamente nel formato Widescreen qualunque sia l'impostazione precedente del televisore.

- 1 Premere **MENU** e ◀ ▶ per selezionare il menu **FUNZIONE**.



- 2 Premere ▼ per evidenziare **Formato autom.**, poi ◀ ▶ per selezionare **Acceso** o **Spento**.

MODIFICA DA 4:3 A 16:9

Quando si attiva il **MODIFICA DA 4:3 A 16:9**, il sistema di commutazione del formato trasforma i programmi in 4:3 in immagini a tutto schermo.

- 1 Nel menu **FUNZIONE**, premere ▼ per evidenziare **MODIFICA DA 4:3 A 16:9**.



- 2 Premere ◀ ▶ per selezionare **Acceso** o **Spento**.

Controlli dell'immagine continuazione, blocco funzioni

Mute video

Se viene selezionato **Mute video**, quando non viene ricevuto alcun segnale lo schermo diventa grigio e l'audio è escluso.

- 1 Nel menu **FUNZIONE**, premere ▼ per evidenziare **Mute video**.



- 2 Premere ◀▶ per selezionare **Acceso** o **Spento**.

Regolazione del pannello laterale

Nel formato 4:3 o 14:9, la funzione **Luminosità dello sfondo** consente di schiarire o scurire la fascia che appare su ciascun lato dello schermo. Questo aiuta ad evitare che si produca un'immagine residua della fascia, e può rendere anche più confortevole la visualizzazione in condizioni ambientali luminose o scure.

- 1 Nel menu **FUNZIONE**, premere ▼ fino a quando viene evidenziato **Luminosità dello sfondo**.

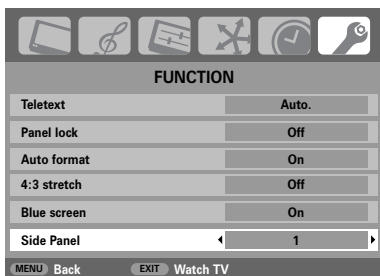

- 2 Premere ◀▶ per effettuare la regolazione.

Fissaggio dell'immagine

Questa funzione viene usata per tenere ferma l'immagine sullo schermo.

- 1 Premere [OK] per tenere ferma l'immagine sullo schermo, quindi premere [OK] nuovamente per cancellare la funzione.

Blocco funzioni

Blocco funzioni disabilita i pulsanti del televisore. Tutti i pulsanti del telecomando possono essere però ancora usati.

- 1 Selezionare **Blocco funzioni** dal menu **FUNZIONE** e scegliere **Acceso** o **Spento** usando ◀▶.



Se **Blocco funzioni** è **Acceso**, quando vengono premuti i pulsanti del televisore appare sullo schermo un messaggio di avvertenza. **Se è premuto il pulsante stand-by, il televisore si spegne e può essere tolto da stand-by solo usando il telecomando.**

I timer

Timer dei programmi – solo nella modalità **digitale**

Questa funzione serve ad impostare il televisore in modo che selezioni un canale specifico in un determinato momento. La funzione può essere usata per vedere un particolare programma, oppure, impostando questa modalità su *Quotidiana* o *Settimanale*, può essere usata per vedere una serie di programmi.

- 1 Premere **MENU** e ◀ o ▶ per selezionare il **MENU TIMER**.



- 2 Premere ▼ per selezionare i **Programmazione timer**, poi premere **OK** per selezionare.
- 3 Premere ▼ per selezionare il primo programma scelto, poi premere **OK**. Apparirà adesso sullo schermo il menu **IMPOSTA TIMER**.
- 4 Premere ▲ o ▼ per passare in rassegna l'elenco e aggiungere le informazioni sul programma da impostare utilizzando i pulsanti numerici e ◀ o ▶ per effettuare le selezioni.

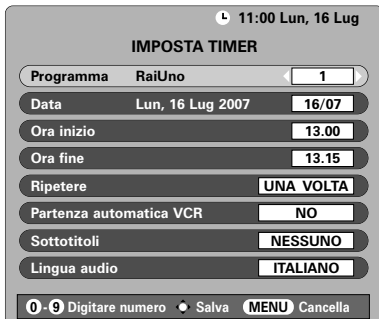

- 5 Dopo avere digitato tutti i dati, premere **OK** per salvare il timer.

Partenza automatica VCR: Se il vostro registratore mediale Toshiba è compatibile con la connessione AV, impostando questa funzione su **SI** si attiva l'avvio/l'arresto automatico delle registrazioni.

SI NOTI: che quando sta per cominciare un programma preselezionato, viene visualizzata sullo schermo la possibilità di vedere o cancellare detto programma. Durante il programma preselezionato, i menu e gli altri canali non sono disponibili, a meno che venga cancellato il timer dei programmi.

Timer di spegnimento

Il televisore può essere impostato per lo spegnimento automatico dopo un certo tempo.

- 1 Premere **MENU** e ◀ o ▶ per selezionare il menu **TIMER**.



- 2 Premere ▼ per selezionare di **Sleep Timer**. Usare i pulsanti con le cifre per impostare l'ora desiderata. Ad esempio, per spegnere il televisore dopo un'ora e mezzo, introdurre 01:30; oppure usare ◀ o ▶ per fare aumentare/diminuire il tempo in incrementi di 10 minutos.
- 3 Alla fine, premere **EXIT**.

Informazioni digitali su schermo e Guida ai programmi

Quando si guardano programmi nella modalità **digitale**, le informazioni su schermo e la guida ai programmi danno accesso alle informazioni sul programma per tutti i canali disponibili.

Informazioni

- 1 Selezionare le informazioni premendo **i+**; apparirà quindi la schermata d'informazione relativa al canale e al programma che si sta guardando in quel momento.



- 2 Per visualizzare le informazioni su uno qualsiasi degli altri canali attualmente disponibili, premere **▲** o **▼** per scorrere in su e in giù la lista dei canali. Via via che viene selezionato un canale appaiono le informazioni sul programma trasmesso in quel momento.
- 3 Premendo il pulsante **GIALLO** si attiva **Mostra anche**, con le informazioni sui programmi che sono cominciati su altri canali.
- 4 Per registrare il programma seguente, mentre viene visualizzata la guida informativa, premere **▶**. L'opzione **Sintonizza** nella parte inferiore dello schermo cambierà quindi da **Registra**; premere **OK**. Apparirà adesso la schermata **IMPOSTA TIMER**.



- 5 Saranno così aggiunte sullo schermo le informazioni sul programma. Premere **OK** per salvarle.

Guida

- 1 Selezionare la guida su schermo premendo **GUIDE**; apparirà la schermata di guida che evidenzia le informazioni sul canale e sul programma che si sta guardando in quel momento. La visualizzazione della schermata potrebbe richiedere qualche secondo.



- 2 Premere **◀** o **▶** per ottenere informazioni sugli altri programmi che saranno trasmessi sul canale selezionato.
- 3 Per ottenere informazioni sugli altri canali attualmente disponibili, premere **▲** e **▼** per scorrere in su e in giù la lista dei canali. Quando viene selezionato un canale appariranno le informazioni sul programma che si sta guardando in quel momento, poi premere **◀** o **▶**.
- 4 Per ottenere informazioni su un programma evidenziato, premere **i+**. Per impostare il timer per quel programma, premere il tasto **BLU** per richiamare il menu dei **PROGRAMMAZIONE TIMER**.
NOTA: La registrazione può essere impostata sia dalla schermata d'informazione che da quella della guida. Per far sì che l'operazione di registrazione riesca, il registratore mediale deve essere compatibile con la connessione AV.
- 5 Premere **▶▶** per far scorrere la **Guida** in avanti di 24 ore, premere **◀◀** per tornare indietro. Premendo **▶▶** o **◀◀** si farà scorrere la **Guida** in avanti o indietro di una pagina alla volta.

Settaggio digitale – controllo parentale

Per impedire che vengano visionati film e programmi inadatti, i canali e i menu possono essere bloccati. Nella modalità **digitale** vi si può accedere quindi solo tramite un PIN di sicurezza.

Impostazione del PIN

- 1 Premere **MENU** e ► per selezionare **MENÙ CARATTERISTICHE**.



- 2 Usare ▼ per selezionare **Protezione Bambini**, poi premere **OK**.

- 3 Premere ▼ per evidenziare **Cambio PIN**, poi premere **OK**.



- 4 Digitare un numero a quattro cifre usando i tasti numerici; una volta digitate le cifre verrà chiesta una conferma sullo schermo; digitare nuovamente le cifre.



- 5 L'impostazione del PIN è stata ora effettuata. Per l'attivazione, mettere il televisore in stand-by.

Blocca

Questa funzione serve a bloccare vari menu per impedire che il televisore sia nuovamente sintonizzato o che ne sia modificato il settaggio.

- 1 Nel menu **PROTEZIONE BAMBINI**, premere ▼ per selezionare **Blocca**.

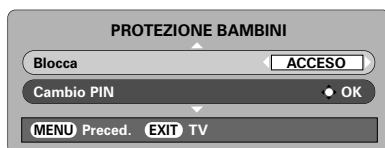

- 2 Usare ◀ o ▶ per scegliere fra **ACCESO**, **MENÙ**, **INSTALL.** e **SPENTO**.

Selezionando i menu che sono stati bloccati, essi saranno disponibili solo dopo aver digitato il PIN.

Settaggio digitale – programmi preferiti, programmi bloccati, programmi criptati

Programmi preferiti

Programmi preferiti crea una lista dei canali digitali che si guardano con maggior frequenza. Si possono creare quattro liste, che possono essere un mix di canali televisivi, di testo e radio.

- 1 Da **MENÙ CARATTERISTICHE**, premere ▼ per selezionare **Programmi preferiti e bloccati**.



- 2 Usare ▲ e ▼ per passare in rassegna la lista dei canali, e premere **OK** per selezionare quelli desiderati; nella casella apparirà adesso un visto di selezione.
- 3 Premere ► per selezionare lista -2. Seguire la stessa procedura per effettuare la selezione. Dopo avere selezionato tutti i canali preferiti, premere **MENU** per ritornare ad **MENÙ CARATTERISTICHE**.
- 4 Usare ▼ per evidenziare **Lista preferiti** e ◀▶ per selezionare **ALL**, **TV**, **RADIO**, **FAV-1** o **FAV-2**. Il numero dei canali preferiti disponibili dipende dal numero delle liste che sono state create.

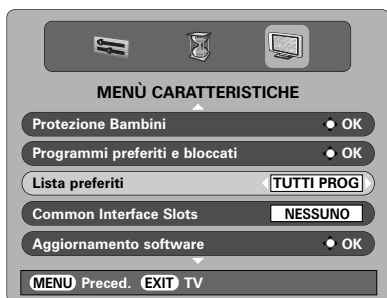

- 5 Premere **EXIT**. Quando viene selezionato **FAV-1**, usando i pulsanti ▲ ▼ si può adesso accedere solo ai canali della **Lista Favoriti 1** dei canali preferiti.

Come bloccare i programmi

Programmi bloccati impedisce di vedere i canali digitali, a cui si può accedere solo digitando il PIN.

- 1 Da **MENÙ CARATTERISTICHE**, premere ▼ per selezionare **Programmi preferiti e bloccati**.
- 2 Premere ► ripetutamente per selezionare la lista dei **Programma bloccati**.
- 3 Usare ▲ e ▼ per passare in rassegna la lista dei canali, e premere **OK** per selezionare quelli desiderati; nella rispettiva casella apparirà un lucchetto.



- 4 Premere **EXIT** e porre il televisore in stand-by.
- 5 Quando si riaccende il televisore e si seleziona uno qualsiasi dei canali nell'elenco **Programma bloccati** sarà necessario immettere il PIN prima di poter accedere ai canali.

Programmi criptati

Selezionando **Programma criptato** si possono vedere tutti i programmi che sono criptati nella lista dei programmi, anche se non sono disponibili per selezionarli.

- 1 Da **MENÙ CARATTERISTICHE**, premere ▲ o ▼ per selezionare **Programma criptato**.
- 2 Usare ◀▶ per selezionare **ACCESO** o **SPENTO**.

NOTA: I CAM (Moduli di accesso condizionale) possono essere ottenuti dai service provider (vedere la sezione "Interfaccia comune").

Settaggio digitale continuazione – lingue audio, uscita audio, sottotitoli, reset televisore, interfaccia comune

Lingue audio

Questa funzione consente di vedere un film o un programma con la colonna sonora in più di una lingua, purché sia attualmente trasmessa.

- 1 Dal **MENÙ IMPOSTAZIONE** premere ▼ per selezionare **Opzioni locali**.
- 2 Premere **OK**, poi premere ▲ o ▼ per evidenziare **Lingua audio**.



- 3 Usare ◀ o ▶ per selezionare un'opzione.

NOTA: Se è disponibile più di una colonna sonora, usare ◂/▸ per selezionarne una.

Uscita audio (ottica)

Quando si connette un amplificatore per suono surround all'uscita audio digitale ottica (Sony/Philips Digital Interface Format {S/PDIF}) sul retro del televisore, si potranno selezionare le seguenti opzioni.

PCM: questa modalità consente l'uscita del formato PCM dalla presa di uscita audio digitale.

BITSTREAM: questa modalità consente l'uscita del formato audio (ad es. Dolby digitale) dalla presa di uscita audio digitale, purché si stia trasmettendo l'audio. La funzione disattiva automaticamente gli altoparlanti.

- 1 Per selezionare **Uscita audio** dal menu **OPZIONI LOCALI**, premere ▼.
- 2 Usare ◀ o ▶ selezionare **PCM** o **Bitstream**.

Sottotitoli

Questa funzione consente di visualizzare in fondo allo schermo i sottotitoli nella lingua selezionata, purché siano trasmessi.

- 1 Dal menu **OPZIONI LOCALI**, premere ▼ per selezionare **Sottotitoli**.
- 2 Usare ◀ o ▶ per selezionare un'opzione.

Reset del televisore

Selezionando **Reset TV** vengono cancellati tutti i canali digitali e il settaggio memorizzato. Il televisore ritorna al settaggio di fabbrica ed effettua in seguito la sintonizzazione automatica.

- 1 Premere **MENU**, poi premere ▼ fino ad evidenziare **Reset TV**.
- 2 Premere **OK** per selezionare. Apparirà adesso una schermata per avvertire che verrà cancellato tutto il settaggio digitale. Premere **OK** per continuare.

Apparirà adesso la schermata di **OPZIONI LOCALI**; premere **OK** per continuare, dopo di che il televisore effettuerà la sintonizzazione automatica.

Interfaccia comune

Lo slot dell'Interfaccia comune, situato sul retro del televisore, consente di inserire un CAM (Modulo di accesso condizionale) ed una carta, che possono essere acquistati da un service provider e consentono di vedere trasmissioni aggiuntive ad abbonamento. Per ottenere maggiori informazioni, contattare un service provider.

- 1 Inserire il CAM e la carta nello slot dell'Interfaccia comune seguendo le istruzioni fornite insieme al CAM. Apparirà sullo schermo una casella per confermare il caricamento del CAM.
- 2 Da **MENÙ CARATTERISTICHE**, premere ▲ o ▼ per selezionare gli slot dell'**Common Interface Slots**.
- 3 Adesso dovrebbero essere disponibili le informazioni sul CAM. Usare **OK** per selezionarlo.

Settaggio digitale continuazione – aggiornamento software

Versione

Questa funzione può essere usata per controllare la versione del software attualmente installato.

- 1 Dal **MENÙ CARATTERISTICHE** premere ▲ o ▼ per selezionare **Aggiornamento software**. Premere **OK**.

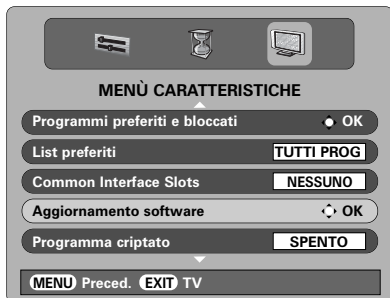

- 2 Premere ▲ o ▼ per selezionare **Versione**. Usare ◀ o ▶ per selezionare. Una volta aggiornato il software, sarà possibile scegliere fra due versioni.



Aggiornamento automatico

Selezionando **Auto aggiornamento**, il software verrà aggiornato automaticamente ogni volta che diventa disponibile una nuova versione, purché il televisore sia acceso o in stand-by. Se il televisore è acceso, apparirà un messaggio su schermo per indicare che è in corso lo scaricamento di un aggiornamento software.

- 1 Nel menu **AGGIORNAMENTO SOFTWARE**, premere ▲ o ▼ per selezionare **Auto aggiornamento**.
- 2 Usare ◀ o ▶ per selezionare **ACCESO** o **SPENTO**.

Ricerca del nuovo software

Se si preferisce, gli aggiornamenti software possono essere cercati manualmente usando **Ricerca nuovo software**.

- 1 Nel menu **AGGIORNAMENTO SOFTWARE**, premere ▲ o ▼ per selezionare **Ricerca nuovo software**.



- 2 Premere **OK**. Il televisore comincerà adesso a cercare automaticamente un aggiornamento del software. Lungo la rispettiva riga verrà visualizzato l'avanzamento della barra di progresso.

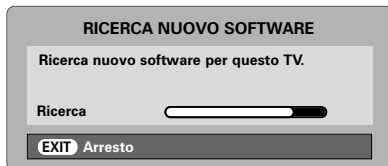

Se viene trovato un aggiornamento, il televisore comincia a scaricarlo automaticamente, altrimenti apparirà una schermata per indicare che non è disponibile alcun aggiornamento.

NESSUN AGGIORNAMENTO DISPONIBILE

! Non ci sono aggiornamenti disponibili in questo momento.

• Continua

Impostazioni dal PC – posizione dell'immagine, fase dell'orologio, orologio di campionatura, resettaggio

Posizione dell'immagine

La posizione dell'immagine può essere regolata secondo i gusti personali.

- 1 Premere per selezionare **PC**, poi selezionare **Impostazione PC** dal menu **IMPOSTAZIONI**.



- 2 Premere **OK**. Premere o per selezionare un'opzione, poi o per regolare i parametri di impostazione.



Fase dell'orologio

La **Sincronizzazione fase** serve a sincronizzare il segnale del PC con il display LCD. Effettuando questa regolazione si possono eliminare le strisce orizzontali e la sfocatura dell'immagine.

- 1 Nel menu **IMPOSTAZIONI**, premere fino a quando viene evidenziato **Impostazione PC**.
- 2 Premere **OK** per selezionarle, poi per evidenziare **Sincronizzazione fase**.
- 3 Usare o per effettuare la regolazione fino a rendere chiara l'immagine.

Orologio di campionatura

Regolando la **Campionamento frequenza** si cambia il numero di impulsi di ciascuna scansione per eliminare le linee verticali dallo schermo.

- 1 Nel menu **IMPOSTAZIONI**, premere fino a quando viene evidenziato **Impostazione PC**.
- 2 Premere **OK** per selezionarle, poi per evidenziare **Campionamento frequenza**.



- 3 Usare o per effettuare la regolazione fino a quando l'immagine non diventa chiara.

Resettaggio

Per tornare alle impostazioni originali di fabbrica.

- 1 Nel menu **IMPOSTAZIONI**, premere fino a quando viene evidenziato **Impostazione PC**.
- 2 Premere **OK** per selezionarle, poi per evidenziare **Resettaggio**.
- 3 Premere **OK**.

AVVERTENZA: Connettendo un computer in modalità HDMI, non sarà disponibile nessuna di queste funzioni.

Comandi REGZA-LINK

Questa funzione impiega la tecnologia CEC (Consumer Electronics Control) e consente il controllo degli apparecchi Toshiba compatibili con la funzione REGZA-LINK dal telecomando del televisore. **NOTA: al momento non tutti i prodotti Toshiba supportano la funzione REGZA-LINK.**

Comando apparecchio REGZA-LINK



La modalità REGZA-LINK sul telecomando del televisore consente di controllare gli apparecchi REGZA-LINK collegati in uso.



Per controllare la fonte di ingresso REGZA-LINK, selezionare innanzitutto l'apparecchio tramite selezione della fonte di ingresso REGZA-LINK, quindi premere il tasto REGZA-LINK sul telecomando per cambiare la modalità e infine premere un tasto qualsiasi.

Le funzioni disponibili variano a seconda dell'apparecchio collegato e alcuni tasti funzione potrebbero mancare sul telecomando. Fare riferimento al manuale d'uso per ciascun apparecchio collegato.

Le funzioni TV controllabili tramite l'apparecchio collegato sono: Standby, Volume, Canale, Mute audio, Visualizza informazioni, Tasti numerici e Programma precedente.

Selezione fonte di ingresso REGZA-LINK

Collegando un qualsiasi apparecchio che supporti la tecnologia CEC comparirà l'icona REGZA-LINK nell'elenco delle fonti di ingresso, abilitando in tal modo la selezione dei singoli apparecchi.

- 1 Premendo  sullo schermo comparirà un elenco delle modalità e di tutti gli apparecchi esterni in memoria.
- 2 Utilizzare  o  per selezionare una fonte di ingresso, quindi premere **OK** per confermare.

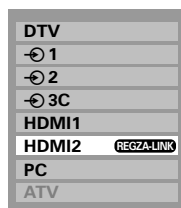

NOTA: a televisore acceso il logo REGZA-LINK impiegherà qualche minuto a comparire nell'elenco, mentre staccando un cavo HDMI lo stesso logo impiegherà qualche minuto a scomparire.

NOTA: se il cavo HDMI di un apparecchio connesso viene sostituito o se si modificano le impostazioni degli apparecchi HDMI, occorrerà reimpostare l'opzione **Attiva REGZA-LINK** su **Attivo** nel menu impostazioni REGZA-LINK.

Le seguenti funzioni dipendono dagli apparecchi collegati. Per informazioni relative al funzionamento, fare riferimento al manuale d'uso di ciascun apparecchio collegato.

Comandi REGZA-LINK continuazione,

Menu REGZA-LINK

Attivando la funzione **Attiva REGZA-LINK** dal menu impostazioni **REGZA-LINK** si possono attivare singole funzioni REGZA-LINK.

Attivazione rapida REGZA-LINK

Quando si accendono gli apparecchi collegati, la funzione REGZA-LINK identificherà automaticamente il televisore attraverso la selezione dell'ingresso. Il televisore si accenderà automaticamente in modalità Standby, selezionabile dal menu impostazioni **REGZA-LINK**.

NOTA: potrebbe essere visualizzata automaticamente la fonte di ingresso del televisore pur comparando un menu per l'apparecchio.

NOTA: tale funzione dipende dagli apparecchi collegati e dalle impostazioni del televisore.

Standby di sistema REGZA-LINK

Tale funzione attiva automaticamente la modalità di Standby per gli apparecchi collegati laddove si attivi la suddetta modalità per il televisore e, viceversa, attiva la modalità di Standby per il televisore laddove si attivi la suddetta modalità per gli apparecchi collegati. È possibile effettuare la selezione dal menu impostazioni REGZA-LINK.

NOTA: tale funzione dipende dagli apparecchi collegati e dalle impostazioni del televisore.

Comandi audio sistema REGZA-LINK

La funzione Preferenze altoparlanti consente di regolare dal telecomando il volume del televisore o di disattivare l'audio dagli altoparlanti collegati al televisore mediante amplificatore AV.

Assicurarsi di aver selezionato l'amplificatore AV collegato e l'apparecchio REGZA-LINK dall'elenco delle fonti di ingresso e che dal menu impostazioni **REGZA-LINK** l'opzione **Preferenza altoparlanti** sia impostata su **Amplificatore**.

NOTA: se l'amplificatore AV è acceso, se si è modificata la sua fonte di ingresso o si è regolato il volume, l'audio provverrà dagli altoparlanti dell'amplificatore AV pur avendo selezionato **Altoparlanti TV**. Per far sì che l'audio provenga dagli altoparlanti del televisore, spegnere e riaccendere il televisore.

Un ridotto funzionamento di tale opzione può dipendere dal tipo di Amplificatore utilizzato.

Attiva REGZA-LINK

Impostando l'opzione **Attiva REGZA-LINK** su **Acceso** si possono attivare le seguenti funzioni.

- 1 Premere **MENU** e quindi ◀ ▶ per selezionare il menu **REGZA-LINK**.



- 2 Premere ▼ per selezionare **Attiva REGZA-LINK**, quindi ◀ ▶ per selezionare **Acceso** o **Spento**.

Selezione automatica ingresso TV

La funzione **Commut. Ingresso TV Autom.** consente al televisore di selezionare automaticamente l'ingresso HDMI appropriato nel momento in cui un apparecchio HDMI collegato riproduce video o audio.

- 1 Nel menu **REGZA-LINK** premere ▼ per selezionare **Commut. Ingresso TV Autom.**



- 2 Premere ◀ o ▶ per selezionare **Acceso** o **Spento**.

Accensione automatica TV

L'impostazione **Accensione TV Autom.** consente di far accendere o spegnere automaticamente il televisore quando si accende o si spegne un apparecchio REGZA-LINK.

- 1 Nel menu **REGZA-LINK** premere ▼ per selezionare **Accensione TV Autom.**



- 2 Premere ◀ o ▶ per selezionare **Acceso** o **Spento**.

Standby automatico

Attivando la funzione di **Standby Autom.** il televisore spegnerà automaticamente tutti gli apparecchi REGZA-LINK a esso collegati.

- 1 Nel menu **REGZA-LINK** premere ▼ per selezionare **Standby Autom.**
- 2 Premere ◀ o ▶ per selezionare **Acceso** o **Spento**.

Preferenze altoparlanti

Questa funzione consente di impostare la preferenza relativa all'uscita audio sugli altoparlanti TV oppure sugli altoparlanti dell'amplificatore AV. Tramite l'opzione Amplificatore AV si può regolare o disattivare il volume dell'audio con il telecomando del televisore. Tale funzione sarà selezionabile soltanto laddove sia collegato un Amplificatore AV compatibile con REGZA-LINK.

- 1 Nel menu **REGZA-LINK** premere ▼ per selezionare **Preferenza altoparlanti**.



- 2 Premere ◀ o ▶ per selezionare **Altoparlanti TV**, **Amplificatore** o **Spento**.

Selezione dell'ingresso e connessioni AV

Serve a definire le prese di **INGRESSO** e di **USCITA** in modo che il televisore riconosca le apparecchiature collegate. Per una chiara rappresentazione delle connessioni posteriori suggerite per il televisore, vedere pagina 7.

La maggior parte dei registratori video/DVD e dei decoder invia un segnale attraverso il cavo SCART per commutare il televisore sulla corretta presa di Ingresso.



Premere come alternativa il tasto  di selezione delle fonti esterne fino a quando viene visualizzata l'immagine proveniente dall'apparecchio esterno desiderato.

Questo tasto deve essere usato per visualizzare le immagini delle apparecchiature collegate al televisore usando l'**INGRESSO COMPONENTE VIDEO (EXT3C)**.

Se nel display appare una **S**, ad es.  **2S (EXT 2S)**, ciò indica che l'ingresso è impostato per un segnale S-Video.

Selezione dell'ingresso

Se il televisore non si commuta automaticamente, usare la *Selezione dell'ingresso*.

- 1 Premendo in qualsiasi momento  apparirà sullo schermo un elenco che indica le modalità e tutte le apparecchiature esterne memorizzate. Utilizzare  e  per evidenziarle, quindi **OK** per selezionarle.

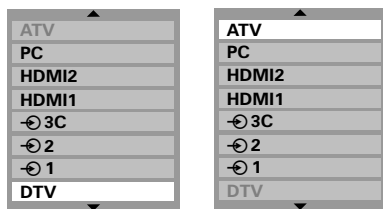

AVVERTENZA: Non è possibile selezionare **ATV** in modalità **digitale** o **DTV** in modalità **analogica**. Per passare da **DTV** ad **ATV** premere il tasto A/D.

HDMI™ visualizza le apparecchiature collegate ad Ingresso HDMI sul retro del televisore.

Il PC visualizza un computer collegato all'ingresso RGB/PC sul retro del televisore.

Selezione dei segnali di INGRESSO

Serve a specificare il tipo di segnale diretto a SCART 2 (**EXT2**) sul retro del televisore. Consultare le istruzioni fornite dai fabbricanti degli apparecchi collegati.

- 1 Nel menu **IMPOSTAZIONI**, premere  fino a quando viene evidenziato **Connessione AV**, poi premere **OK**.



- 2 Selezionare con  o  **AV** o **S-VIDEO** come l'ingresso desiderato per **EXT2**.

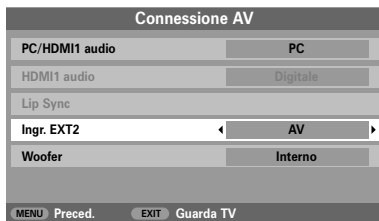

Se manca il colore, provare l'altra impostazione disponibile.

Selezione dell'ingresso e connessioni AV continuazione

Audio del PC

Per ricevere l'audio da un PC collegato al televisore, inserire nel retro del televisore la spina del cavo audio (come mostrato nella sezione "Connessione di un computer"), poi usare le impostazioni **PC/HDMI1 audio**.

- 1 Nel menu **IMPOSTAZIONI**, premere ▼ fino a quando viene evidenziato **Connessione AV**, poi premere **OK**.



- 2 Evidenziare **PC/HDMI1 audio**, poi usare ► per selezionare l'opzione **PC**.

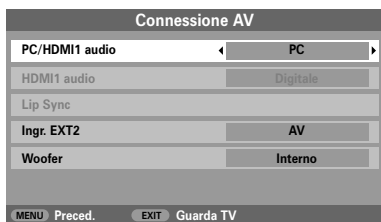

NOTA: Selezionando l'opzione **PC**, HDMI viene forzato sull'audio digitale.

La conformità allo standard EIA/CEA-861-D, che costituisce lo standard corrente per la ricezione di segnali video ad alta definizione, comprende la trasmissione di video digitali non compressi con protezione dei contenuti digitali a elevata larghezza di banda. Dati i progressi in corso per tale tecnologia, alcuni apparecchi potrebbero non funzionare correttamente con il televisore.

HDMI, il logo HDMI e High-Definition Multimedia Interface sono marchi industriali o marchi registrati di HDMI Licensing, LLC.

Audio HDMI1

Se la fonte HDMI collegata non supporta l'audio digitale, inserire la spina del cavo audio nella presa **PC/HDMI1 audio** sul retro del televisore (come mostrato nella sezione "Connessione di un computer"), poi usare le impostazioni **HDMI1 audio**.

- 1 Nel menu **Connessione AV**, premere ▼ per evidenziare **PC/HDMI1 audio** e selezionare **HDMI1** usando ►.
- 2 Evidenziare quindi **HDMI1 audio** e selezionare **Autom.**, **Digitale** or **Analogico** usando ◀ o ▶.

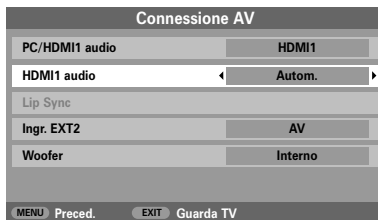

Se manca il suono, selezionare l'altra impostazione.

NOTA: HDMI1 supporta l'audio digitale e analogico, mentre HDMI2 è solo per l'audio digitale.

Alcuni formati di DVD potrebbero non funzionare su questo televisore (32/44.1/48kHz e 16/20/24 bit sono accettabili).

Latenza di sincronizzazione labiale

La funzione **Lip Sync** labiale consente di sincronizzare suoni e immagini ed è disponibile unicamente collegando all'HDMI gli apparecchi compatibili con tale funzione.

- 1 Nel menu **Connessione AV** premere ▼ per selezionare la funzione **Lip Sync**.
- 2 Utilizzando ◀ o ▶ selezionare **Acceso** o **Spento**.

Analogico televideo – messa a punto, informazioni generali, modalità Autom. e LISTA

Questo televisore può memorizzare varie pagine di Televideo, che richiedono solo pochi secondi per essere caricate. Dispone di due **modalità** di visualizzazione: **Autom.** che consente di visualizzare **Fasttext**, se disponibile, e **LISTA** che memorizza quattro pagine preferite.

Selezione della modalità

L'insieme dei caratteri di Televideo viene scelto automaticamente con la selezione della lingua nel menu di **IMPOSTAZIONE**.

- 1** Selezionare **Televideo** dal menu **FUNZIONE**.
- 2** Scegliere con ◀ o ▶ **Autom.** o **LISTA**, poi premere **EXIT**.

Informazioni su Televideo

Il tasto **TEXT**:

Per visualizzare i servizi di testo, premere **TEXT**. Premerlo nuovamente per sovrapporre l'immagine di Televideo a quella delle normali trasmissioni, e premerlo ancora una volta per tornare al modo di visualizzazione normale. Non sarà possibile cambiare canale fino a che non si sarà eliminato il testo.

La prima pagina di testo visualizzata è la *pagina iniziale*.

Si può accedere ad ogni pagina di testo immettendo il numero a 3 cifre della pagina desiderata usando i pulsanti con le cifre, premendo i pulsanti colorati, oppure premendo **P**^ o **P**^ per procedere alla pagina seguente, e **P**^ per tornare indietro alla pagina precedente.

I sottotitoli sono disponibili alla pagina 888.

Pagine secondarie

Se ci sono pagine secondarie, vengono caricate automaticamente senza cambiare la pagina o la schermata.

Per accedere alle sottopagine, premere **OK**, poi usare **P**^ o **P**^ per visualizzarle. Su un lato dello schermo appare ora una barra con dei numeri.

Il numero della sottopagina visualizzata è evidenziato, e mentre vengono memorizzate altre sottopagine il colore dei numeri cambia per indicare che sono state memorizzate.

Queste sottopagine rimangono disponibili sullo schermo fino a quando si sceglie un'altra pagina oppure, nella modalità normale di uso del televisore, fino a quando viene cambiato canale.

Selezione delle pagine di Televideo usando Autom.

Se **Fasttext** è disponibile, alla base dello schermo appaiono quattro titoli colorati.

Per accedere ad uno dei quattro argomenti offerti, premere il tasto colorato del telecomando.

Per ulteriori informazioni sul proprio particolare sistema usato per i testi, vedere la pagina dell'indice del Televideo trasmesso, oppure consultare il proprio rivenditore Toshiba locale.

Selezione delle pagine di televideo usando LISTA

Le quattro opzioni colorate offerte in fondo allo schermo corrispondono alle pagine numero 100, 200, 300 e 400 che sono state programmate nella memoria del televisore. Per visualizzare una di queste pagine, premere il tasto con il rispettivo colore.

Per *cambiare* queste pagine memorizzate, premere il pertinente tasto colorato e digitare il numero a 3 cifre della corrispondente pagina desiderata. Questo numero cambia ora sia in alto a sinistra dello schermo che nella messa in evidenza colorata.

Premere **OK** per memorizzarlo. Le barre in fondo allo schermo lampeggiano ora in bianco. **Ogni volta che viene premuto OK sono memorizzati tutti e quattro i numeri delle pagine visualizzati in fondo allo schermo, mentre quelli precedenti vanno perduti.**

Se non si preme **OK**, quando viene cancellato Televideo quanto selezionato va dimenticato.

Si possono visualizzare altre pagine digitando il rispettivo numero a 3 cifre, ma **NON** premere **OK**, altrimenti queste pagine vengono memorizzate.

Analogico televideo continuazione

– tasti di controllo

Segue una guida alle funzioni dei tasti di Televideo del telecomando.



Per visualizzare l'indice/la pagina iniziale:

Premere per accedere all'indice/alla pagina iniziale. Quella visualizzata dipende dall'ente trasmittente.

TEXT

Per visualizzare una pagina di Televideo:

Premere **TEXT** per visualizzare il testo. Premere nuovamente per sovrapporre il testo all'immagine normale trasmessa. Premere ancora una volta per ritornare alla visualizzazione delle normali immagini televisive. Non sarà possibile cambiare canale fino a quando non si sarà compiuta questa ultima operazione.



Per accedere alle pagine secondarie:

Viene usato insieme a **P** e **P** per visualizzare le pagine secondarie, se disponibili.



Per rivelare il testo nascosto:

Premere il tasto per scoprire la soluzione dei quiz e le pagine delle barzellette.



Per fissare una pagina desiderata:

A volte torna comodo fissare una pagina di testo. Premere dopo di che in alto a sinistra dello schermo appare . La pagina rimane fissa sullo schermo fino a quando viene premuto nuovamente lo stesso tasto.



Per ingrandire la visualizzazione di Televideo:

Premere una volta sola per ingrandire la parte superiore della pagina; premerlo nuovamente per ingrandire la metà inferiore. Premerlo ancora una volta per tornare alle dimensioni normali.



Per selezionare una pagina mentre viene visualizzata un'immagine normale:

Digitare il numero della pagina desiderata, poi premere /: viene visualizzata un'immagine normale. Il televisore indica quando la pagina è presente mostrando il numero della relativa pagina in cima allo schermo. Premere **TEXT** per visualizzarla.

Come visualizzare le notizie flash:

Selezionare la pagina delle notizie flash del servizio di Televideo prescelto (vedere la pagina dell'indice del servizio di Televideo). Premere /. Le notizie flash vengono visualizzate se e quando sono trasmesse. Premere nuovamente / per cancellare la loro visualizzazione.

Prima di cambiare i programmi bisogna cancellare la pagina delle notizie flash.



Non dimenticare di cancellare Televideo prima di cambiare i canali: premere due volte il tasto TEXT.

Domande e risposte

Seguono alcune delle domande rivolte più spesso, con le relative risposte.
Per ulteriori informazioni, visitare il sito www.toshiba.co.uk

D Perché non c'è né immagine né suono?

R Verificare che il televisore non sia in modalità stand-by. Controllare la presa di corrente e tutti i collegamenti elettrici.

D L'immagine c'è, ma perché c'è solo poco o punto colore?

R Quando viene usata una fonte **esterna**, ad esempio un videonastro di cattiva qualità, se nell'immagine c'è solo poco o punto colore si può ottenere a volte qualche miglioramento. Il colore è impostato alla fabbrica su **Auto.**, in modo da usare automaticamente il migliore sistema di colore disponibile.

Come verificare di avere il migliore colore possibile.

1 Mentre è in funzione la fonte esterna dei programmi, selezionare **Impost. man.** dal menu **IMPOSTAZIONI**.



2 Scegliere con **▲** o **▼** fra **Autom.**, **PAL**, **SECAM**, **NTSC 4.43** o **3.58**.

D Perché non si vede sullo schermo il video/DVD che viene letto?

R Assicurarsi che il VCR o il lettore di DVD sia collegato al televisore come mostrato a pagina 7, poi selezionare l'ingresso giusto premendo **↻**.

D Perché c'è l'immagine ma non il suono?

R Controllare che non sia stato abbassato il volume e che non sia stata selezionata l'Esclusione audio.

D Perché c'è una buona immagine video ma nessun suono?

R Controllare le connessioni di tutti i conduttori.

D Perché l'immagine proveniente dal VCR/DVD è in bianco e nero?

R Controllare che sia stato scelto l'**ingresso S-VIDEO** o **AV** giusto. Vedere la pagina delle **Connessioni AV** (pagina 37).

D Che cos'altro può provocare una cattiva immagine analogica?

R Le interferenze o un segnale debole. Provare una diversa emittente televisiva. Può essere utile anche usare la **Sintonia fine manuale**.

1 Selezionare il menu **Sintonizzazione manuale**. Evidenziare l'emittente e premere **OK**. Premere **destra** per selezionare **Sintonia fine manuale**.

2 Regolare per ottenere immagine e suono ottimali usando **▲** o **▼**. Premere **OK** e poi **EXIT**.



D Perché non funzionano i controlli del televisore?

R Controllare che il **Blocco funzioni** non sia **Acceso**.

D Perché il telecomando non funziona?

R Controllare che l'interruttore laterale del telecomando sia nel modo TV. Controllare che le batterie non siano scariche o inserite in maniera sbagliata.

D Perché sullo schermo c'è permanentemente un messaggio?

R Rimuoverlo premendo **i+**.

D Perché non è disponibile il menu **DTV** principale?

R È stata selezionata una modalità differente. Premere **A/D** per selezionare **DTV**.

Domande e risposte continuazione

D Perché alcuni menu sono bloccati?

R È stato abilitato il **MENÙ**. (Vedere la sezione 'Protezione bambini').

D Perché è bloccato il canale digitale?

R Il canale è stato selezionato in **Programma bloccati** (Vedere la sezione 'Settaggio digitale').

D Perché si possono vedere solo certi canali digitali?

R È stata selezionata una **Lista preferiti** (vedere la sezione 'Programmi preferiti'); impostare questa funzione su **TUTTI PROG**, oppure cambiare i canali usando i pulsanti numerici.

D Perché alcuni dei canali digitali ad abbonamento non sono disponibili?

R È necessario rinnovare l'abbonamento. Contattare il service provider.

D Perché la colonna sonora è in inglese quando è stata selezionata una lingua audio diversa?

R Il programma è trasmesso attualmente con soltanto la colonna sonora in inglese.

D Perché l'audio è incorretto o assente quando è attiva la modalità DTV?

R Premere **00/II** per controllare che non sia stata selezionata l'opzione per i soggetti con difficoltà uditive.

D Che cosa si può fare se si è dimenticato il PIN?

R Usare il codice master del PIN che è 1276, poi cambiarlo ad un altro numero a propria scelta. Per fare in modo che il PIN master non venga utilizzato da nessun'altra persona, conservare il manuale utente in un luogo sicuro.

D Perché ci sono strisce verticali sullo schermo quando il televisore è nella modalità PC?

R Può essere necessario regolare la **Campionamento frequenza**. Selezionare **Impostazione PC** da menu **IMPOSTAZIONI**, evidenziare **Campionamento frequenza** ed effettuare la regolazione fino ad eliminare le strisce.

D Perché ci sono strisce orizzontali e/o immagini confuse sullo schermo quando il televisore è nella modalità PC?

R Può essere necessario regolare la **Sincronizzazione fase**. Selezionare **Impostazione PC** da menu **IMPOSTAZIONI**, evidenziare **Sincronizzazione fase** ed effettuare la regolazione fino a rendere chiara l'immagine.

D Perché pur selezionando i sottotitoli digitali, non si vedono sullo schermo?

R I sottotitoli non sono attualmente trasmessi dall'ente di teletrasmissione.

D Perché non c'è alcun servizio di testo digitale?

R Il programma **digitale** che si sta guardando in quel momento non sta trasmettendo alcun testo digitale. Selezionare un altro programma **digitale**.

D Perché ci sono problemi con Televideo analogica?

R Per ottenere buone prestazioni con il testo bisogna ricevere un segnale forte e senza interferenze, cosa che richiede di solito un'antenna montata sul tetto o in soffitta. Se il testo è illeggibile o confuso, controllare l'antenna. Andare alla pagina dell'**indice principale** del servizio Televideo e cercare la **Guida utente**, dove vengono spiegati in maniera abbastanza dettagliata i principi fondamentali del funzionamento di Televideo. Se sono necessarie ulteriori informazioni per come usare il testo, vedere il **capitolo di Televideo**.

D Perché non c'è alcuna sottopagina analogica di testo?

R Perché non vengono trasmesse, oppure non sono state ancora caricate. Premere il tasto **00** per accedervi (consultare il capitolo di Televideo).

D Perché sono visibili i quattro numeri a colori del testo, ma non il testo?

R Il testo è stato selezionato mentre veniva visualizzata l'immagine proveniente da una fonte esterna, ad es. un lettore di DVD o un VCR. In questo caso non apparirà alcun testo sullo schermo, oppure può apparire un riquadro per segnalare che non è disponibile alcuna informazione. Selezionare un canale di trasmissione e premere **TEXT** per accedervi.

D Perché il LED VERDE di stand-by attivo impiega a volte più tempo per spegnersi?

R Quando il televisore viene posto in stand-by, il suo stand-by attivo ricerca automaticamente tutti i canali disponibili per scaricarli, purché lo **Auto aggiornamento** sia impostato su **Acceso**. Il tempo necessario per l'operazione può variare.

D Perché lampeggiano i LED sul davanti del televisore?

R Controllare la tabella riportata qui sotto.

Indicatore LED		Condizione	Soluzione
LED-2	LED-1		
SPENTO	Verde (fisso)	La TV funziona correttamente	
SPENTO	Rosso (fisso)	Standby con Tasto accensione attivo	
Verde (fisso)	Rosso (fisso)	Modalità impostata su Standby attivo*	
SPENTO	Verde (fisso)	Timer spegnimento automatico*	
Verde (fisso)	Rosso (fisso)	Timer accensione automatica**	
SPENTO	Rosso lampeggia ogni 0,5 secondi	Rilevato Power protect	SPEGNERE il televisore e staccare il cavo di alimentazione. Ricollegare il cavo di alimentazione e RIACCENDERE il televisore.
SPENTO	Rosso lampeggia ogni secondo	Operazione irregolare sulla linea BUS	
SPENTO	Lampeggia 2 volte a intervalli di 2 secondi	Operazione irregolare (errore di inzializzazione)	

* Soltanto digitale

** Soltanto analogico

D Perché i colori sono sbagliati quando il segnale proviene da una fonte NTSC?

R Collegare la fonte del segnale tramite un cavo SCART e procedere con il programma da visualizzare. Selezionare **Impost. man.** dal menu **IMPOSTAZIONI**.



- 1 Impostare Colore su **Autom.** ed uscire.
- 2 Andare al menu **Impostazione immagine** e regolare la tonalità.

D Perché REGZA-LINK non funziona?

R La modifica delle impostazioni degli apparecchi REGZA-LINK collegati può causare l'errato funzionamento degli apparecchi con il televisore. Potrebbe essere utile sostituire il cavo HDMI dopo averlo rimosso. In caso contrario, spegnere il televisore, rimuovere il cavo di alimentazione dalla presa, quindi ricollegare il televisore e accenderlo.

D Perché manca l'audio o l'immagine in modalità HDMI?

R Alcuni apparecchi HDMI precedenti potrebbero non funzionare correttamente con i più recenti prodotti HDMI per via degli standard adottati. In tal caso, impostare la funzione **Lip Sync** su **Spento**.

Note

Per riferimento futuro

DICHIARAZIONE DI CONFORMITÀ

La Società **Toshiba Information Systems (U.K.) Limited**
Consumer Products Division,
European Service Centre,
Admiralty Way, Camberley, Surrey GU15 3DT.

dichiara che i prodotti Televisori a colori - Toshiba - Modelli C303*D/C353*D Serie, è costruito in conformità alle prescrizioni del D.M. n. 548 del 28/8/95, pubblicato sulla G.U. n. 301 del 28/12/95 ed in particolare è conforme a quanto indicato nell'art. 2, comma 1, del decreto stesso.

Pulizia dello schermo e del mobile...

Spegnere l'apparecchio, pulire lo schermo e il mobile con un panno morbido ed asciutto. Si raccomanda di non usare sullo schermo o sul mobile prodotti di lucidatura o solventi, poiché potrebbero provocare dei danni.

Eliminazione...

Le seguenti informazioni sono solo per gli Stati membri dell'Ue:

Se viene usato questo simbolo, ciò sta ad indicare che il prodotto in questione non può essere trattato come rifiuto domestico. Accertandosi che il prodotto sia eliminato in maniera corretta si contribuisce ad evitare potenziali conseguenze negative sia per l'ambiente che per la salute umana, conseguenze che potrebbero altrimenti verificarsi usando una procedura di eliminazione del prodotto non appropriata. Per ottenere informazioni più dettagliate su come riciclare il prodotto, contattare il proprio ufficio locale interessato, il reparto addetto all'eliminazione dei rifiuti domestici, oppure il negozio dove è stato acquistato il prodotto.



Informazioni

Prima di collegare apparecchiature esterne al televisore, spegnere tutti i rispettivi interruttori di accensione. Se non ne sono dotate, staccare la loro spina dalla presa di corrente.

Connecting a computer

Informazioni sui segnali per il connettore miniatura D-sub a 15 pin

Pin N°	Nome del segnale	Pin N°	Nome del segnale
1	Rosso	9	N. C.
2	Verde	10	Terra
3	Blu	11	N. C.
4	N.C. (non collegato)	12	N. C.
5	N. C.	13	Sincronizz. orizz.
6	Terra	14	Sincronizz. vert.
7	Terra	15	N. C.
8	Terra		

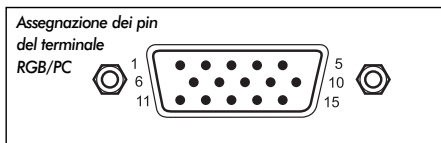

Connessione di un DVD/STB in modalità HDMI

Segnali video in ricezione attraverso terminali HDMI

Risoluzione O.	Risoluzione V.	P/I	Frequenza O. (kHz)	Frequenza V. (Hz)	Frequenza pixel (MHz)
720	576	Prog	31.250	50.000	27.000
1280	720	Prog	37.500	50.000	74.250
1920	1080	Int	28.125	50.000	74.250
640	480	Prog	31.469	59.940	25.175
720	480	Prog	31.469	59.940	27.000
1280	720	Prog	44.955	59.940	74.176
1920	1080	Int	33.716	59.940	74.176
640	480	Prog	31.500	60.000	25.200
720	480	Prog	31.500	60.000	27.027
1280	720	Prog	45.000	60.000	74.250
1920	1080	Int	33.750	60.000	74.250
1920	1080	Prog	26.975	23.976	74.176
1920	1080	Prog	27.000	24.000	74.250
1920	1080	Prog	56.250	50.000	148.500
1920	1080	Prog	67.433	59.940	148.352
1920	1080	Prog	67.500	60.000	148.500

Int = Interlaccio; Prog = Progressivo

Specifiche ed accessori

Sistemi/Canali di trasmissione DVB-T		Sistemi/canali di trasmissione	
Regno Unito	UHF 21-68	PAL-I	UHF UK21-UK69
Francia	VHF 05-10 (VHF 01-05) UHF 21-69	PAL-B/G	UHF E21-E69 VHF E2-E12, S1-S41
Germania	VHF 05-12 UHF 21-69	SECAM-L	UHF F21-F69 VHF F1-F10, B-Q
Austria	VHF 05-12 UHF 21-69	SECAM-D/K	UHF R21-R69 VHF R1-R12
Svizzera	VHF 05-12 UHF 21-69		
Italia	VHF 05-12 (D,E,F,G,H,H1,H2) UHF 21-69		
Spagna	UHF 21-69		
Paesi Bassi	VHF 05-12 UHF 21-69		
Svezia	VHF 05-12 UHF 21-69		
Finlandia	VHF 05-12 UHF 21-69		
Grecia	VHF 05-12 UHF 21-69		

Ingresso video PAL, SECAM, NTSC 3.58/4.43

Connessioni esterne

EXT1	Ingresso/uscita	SCART a 21 piedini	RGB, A/V
EXT2	Input/uscita	SCART a 21 piedini	A/V, S-Video Uscita selezionabile
EXT3	Ingresso	Presa fono jack Presa fono jack	Y, P _B /C _B , P _R /C _R A/V
EXT3	Ingresso (laterale)	Presa fono jack Presa fono jack	Video Audio S + D
HDMI 1/2	Ingresso	HDMI™ (1080p, IIP SYNC)	
PC	Ingresso	Conn. miniatura D-sub a 15 pin	Segnale RGB analogico
PC/HDMI1	Audio	Presa fono	Audio S + D
Uscita audio digitale (S/PDIF)		Presa fono	
Uscita per Super Woofer attivo		Offico	
Uscita Audio Fissa		Presa fono	Audio S + D

Stereo Nicam
Sistema a 2 portanti

Dimensioni dello schermo visibile (appross.)
Modello 32 80 cm
37 94 cm
42 107 cm

Display 16:9

Uscita del suono Principale 10 W + 10 W
(con 10% di distorsione)

Consumo (appross.)
Modello 32 164 W
37 178 W
42 188 W

Stand-by (appross.)
Modello 32 0.9 W
37 0.9 W
42 0.9 W

Dimensioni (appross.)
Modello 32 60 cm (alt.) 80 cm (largh) 29 cm (prof.)
37 67 cm (alt.) 92 cm (largh) 29 cm (prof.)
42 73 cm (alt.) 103 cm (largh) 34 cm (prof.)
(La dimensione dell'altezza include la base di supporto)

Peso (appross.)
Modello 32 18 kg
37 22 kg
42 27,5 kg

Presa delle cuffie 3,5mm stereo

Accessori Telecomando
2 batterie da 1,5 V
(AAA, IEC R03)

DVB is a registered trademark of the DVB Project



Stampato su carta riciclata. Al 100% senza cloro.

© Toshiba Information Systems (U.K.) Limited

Tutti i diritti riservati.

È severamente vietata la riproduzione totale o parziale senza il permesso scritto.

Toshiba Europe GmbH

Sede Secondaria in Italia
Centro Direzionale Colleoni, Palazzo Perseo - Via Paracelso, 10
20041 Agrate Brianza (MI) ITALIA

La specifica è soggetta a cambiamento senza preavviso
Originato da Zushi Illustration & Visualisation, Bristol, Regno Unito.



Printed on recycled paper. 100% Chlorine free.

VX1A00060300