

IC Recorder

Préparation _____	██████████
Opérations de base _____	██████████
Autres opérations d'enregistrement _____	██████████
Autres opérations de lecture _____	██████████
Edition de messages _____	██████████
Ecouter la radio FM _____	██████████
A propos de la fonction Menu _____	██████████
Utilisation de l'ordinateur _____	██████████
Informations complémentaires _____	██████████
Dépannage _____	██████████

Mode d'emploi

IC RECORDER

ICD-UX200/UX300/UX300F

A pleine puissance, l'écoute prolongée du baladeur peut endommager l'oreille de l'utilisateur.



Modèle européen seulement

Traitement des appareils électriques et électroniques en fin de vie (Applicable dans les pays de l'Union Européenne et aux autres pays européens disposant de systèmes de collecte sélective)



Ce symbole, apposé sur le produit ou sur son emballage, indique que ce produit ne doit pas être traité avec les déchets ménagers. Il doit être remis à un point de collecte approprié pour le recyclage des équipements

électriques et électroniques. En s'assurant que ce produit est bien mis

au rebut de manière appropriée, vous aiderez à prévenir les conséquences négatives potentielles pour l'environnement et la santé humaine. Le recyclage des matériaux aidera à préserver les ressources naturelles. Pour toute information supplémentaire au sujet du recyclage de ce produit, vous pouvez contacter votre municipalité, votre déchetterie ou le magasin où vous avez acheté le produit.

Ceci s'applique aux accessoires suivants : casque, câble de prise en charge de connexion USB

Elimination des piles et accumulateurs usagés (Applicable dans les pays de l'Union Européenne et aux autres pays européens disposant de systèmes de collecte sélective)



Ce symbole, apposé sur les piles et accumulateurs ou sur les emballages, indique que les piles et accumulateurs fournis avec ce produit ne doivent pas être traités comme de simples déchets ménagers.

Sur certains types de piles, ce symbole apparaît parfois combiné avec un symbole chimique. Les symboles pour le mercure (Hg) ou le plomb (Pb) sont rajoutés lorsque ces piles contiennent plus de 0,0005% de mercure ou 0,004% de plomb.

En vous assurant que ces piles et accumulateurs sont mis au rebut de façon appropriée, vous participez activement à la prévention des conséquences négatives que leur mauvais traitement pourrait provoquer sur l'environnement et sur la santé humaine. Le recyclage des matériaux contribue par ailleurs à la préservation des ressources naturelles. Pour les produits qui pour des raisons de sécurité, de performance ou d'intégrité de données nécessitent une connexion permanente à une pile ou à un accumulateur, il conviendra de vous rapprocher d'un service technique qualifié pour effectuer son remplacement.

En rapportant votre appareil électrique en fin de vie à un point de collecte approprié vous vous assurez que la pile ou l'accumulateur incorporé sera traitée correctement.

Pour tous les autres cas de figure et afin d'enlever les piles ou accumulateurs en toute sécurité de votre appareil, reportez-vous au manuel d'utilisation.

Rapporter les piles ou accumulateurs usagés au point de collecte approprié pour le recyclage. Pour toute information complémentaire au sujet du recyclage de ce produit ou des piles et accumulateurs, vous pouvez contacter votre municipalité, votre déchetterie locale ou le point de vente où vous avez acheté ce produit.

Remarque à l'intention des clients : les informations suivantes ne concernent que l'équipement vendu dans les pays appliquant les directives européennes

Le fabricant de ce produit est Sony Corporation, 1-7-1 Konan Minato-ku Tokyo, 108-0075 Japon. Le représentant autorisé pour les questions de compatibilité électromagnétique (EMC) et la sécurité des produits est Sony Deutschland GmbH, Hedelfinger Strasse 61, 70327 Stuttgart, Allemagne. Pour toute question relative au SAV ou à la garantie, merci de bien vouloir vous référer aux coordonnées contenues dans les documents relatifs au SAV ou la garantie.

- La musique enregistrée est limitée à un usage privé exclusivement. L'utilisation de la musique au-delà de cette limite nécessite l'autorisation des détenteurs des droits d'auteur.
- Sony ne peut être tenu responsable de tout enregistrement ou téléchargement incomplet ou de dommages causés aux données suite à des problèmes rencontrés par l'enregistreur IC ou l'ordinateur.
- Selon le type de texte et de caractères, le texte affiché sur l'enregistreur IC peut ne pas apparaître correctement sur l'appareil. Ceci est dû :
 - aux caractéristiques techniques de l'enregistreur IC raccordé ;
 - à un défaut de fonctionnement de l'enregistreur IC ;
 - à des informations écrites dans une langue ou avec des caractères non pris en charge par l'enregistreur IC.

Table des matières

Préparation

Etape 1 : Vérification du contenu de l'emballage	7
Index des composants et des commandes	8
Etape 2 : Rechargement de la pile	10
Rechargement/remplacement de la pile	12
Etape 3 : Mise sous tension de l'enregistreur IC	13
Mise sous tension	13
Mise hors tension	13
Etape 4 : Réglage de l'horloge	14
Réglage de l'horloge après rechargement de la pile	14
Réglage de l'horloge à l'aide du menu	14
Etape 5 : Réglage de la langue à utiliser dans la fenêtre d'affichage	16
Prévenir une opération accidentelle (HOLD)	18
Verrouillage des boutons	18
Déverrouillage des boutons	18

Opérations de base

Enregistrement	19
Ecoute	22
Effacement	26

Autres opérations d'enregistrement

Modification des réglages d'enregistrement	28
Sélection du mode d'enregistrement ...	28
Réglage de la sensibilité du microphone	29
Réduction de la basse fréquence – Fonction LCF	31
Début d'enregistrement automatique en réponse au support sonore – Fonction VOR	32
Fonctionnement lors de l'enregistrement	34
Contrôle de l'enregistrement	34
Division d'un message lors de l'enregistrement	34
Enregistrement via d'autres périphériques	36
Enregistrement avec un microphone externe	36
Enregistrement à partir d'un autre appareil	37

Autres opérations de lecture

Modifier la méthode de lecture	41
Méthodes de lecture pratiques	41
Réglage de la vitesse de lecture – Fonction DPC	42

Modifier les réglages de lecture	44
Sélection du mode de lecture	44
Rendre la voix humaine plus claire – Fonction de réduction des bruits parasites	46
Sélection de l'effet sonore	47
Lecture d'un message à une heure donnée avec une alarme	49
Lecture via d'autres périphériques	53
Enregistrement avec d'autres appareils	53

Edition de messages

Effacement de tous les messages d'un dossier	54
Déplacement d'un message vers un autre dossier	55
Division d'un message en deux	57

Ecouter la radio FM

Réglage d'une station de radio FM	59
Basculer la sortie de la radio FM entre le haut-parleur et le casque	60
Basculer la sensibilité du récepteur de la radio FM	61
Enregistrer des diffusions FM	62
Préréglage automatique des stations radio FM	63
Changer la sensibilité du balayage	64
Préréglage manuel des stations radio FM	66

Ecouter une station de radio préréglée	67
Effacement des stations radio FM préréglées	68

A propos de la fonction Menu

Réalisation des réglages du menu	70
Réglages du menu	72

Utilisation de l'ordinateur

Utilisation de l'enregistreur IC avec l'ordinateur	85
Configuration système requise pour votre ordinateur	85
Raccordement de l'enregistreur IC à votre ordinateur	86
Création de dossiers et fichiers	87
Copie de messages de l'enregistreur IC vers votre ordinateur pour les sauvegarder	89
Copie de fichiers de musique de votre ordinateur vers l'enregistreur IC pour les lire	90
Copie d'un fichier musical de votre ordinateur vers l'enregistreur IC (glisser-déposer)	90
Profiter davantage des fichiers musicaux	92
Utilisation de l'enregistreur IC comme mémoire USB – Fonction de stockage de données	93
Utilisation du logiciel de reconnaissance vocale	94

Introduction du logiciel de reconnaissance vocale	94
Création d'un fichier utilisateur adapté à votre parole enregistrée (Training)	94
Déconnexion de l'enregistreur IC de votre ordinateur	96

Informations complémentaires

Utilisation d'un adaptateur secteur USB (non fourni)	97
Débranchement de l'enregistreur IC de la prise secteur	98
Précautions	99
Spécifications	101
Configuration système requise	101
Conception et spécifications	102
Autonomie de la pile	105

Dépannage

Dépannage	107
Messages d'erreur	115
Limites du système	118
Guide de la fenêtre d'affichage	120
Index	124
Marques commerciales	127

Etape 1 : Vérification du contenu de l'emballage

Enregistreur IC (1)

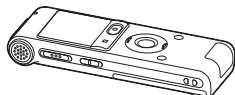

Retirez le film de la fenêtre d'affichage avant d'utiliser l'enregistreur IC.

Pile rechargeable NH-AAA (AAA) (1)



Casque stéréo (1)



Câble de prise en charge de connexion USB (1)

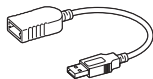

S'il n'est pas possible de raccorder directement l'enregistreur IC à

l'ordinateur, utilisez le câble de prise en charge de connexion USB fourni.

Etui (1)

Boîtier de la pile (1)

CD-ROM (1)

(Le mode d'emploi est sous la forme de fichiers PDF.)

Mode d'emploi

Vous êtes informé que toute modification qui n'est pas expressément approuvée dans ce mode d'emploi peut annuler votre autorisation à faire fonctionner cet appareil.

Index des composants et des commandes

Face avant

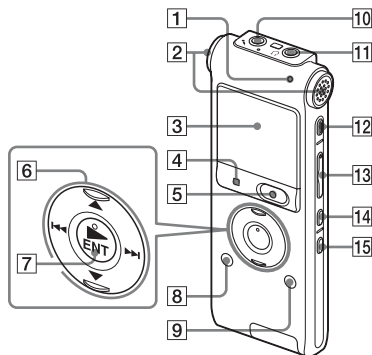

- 1 Indicateur de fonctionnement
- 2 Microphones intégrés (stéréo)
- 3 Fenêtre d'affichage
- 4 Bouton ■ STOP
- 5 Bouton ● REC (enregistrement)/ PAUSE
- 6 Bouton de commande (▲, ▼ / ◀▶ (retour/retour rapide), ▶▶ (avance/avance rapide))
- 7 Bouton ► (lecture)/ENT (entrée)*
- 8 Bouton 📁 (dossier)

- 9 Bouton MENU
- 10 Prise 🎧 (microphone)*
- 11 Prise 🎧 (casque)
- 12 Bouton ERASE
- 13 Bouton VOL (volume) +*/-
- 14 Bouton ↺ (répétition) A-B
- 15 Bouton DIVIDE

Face arrière

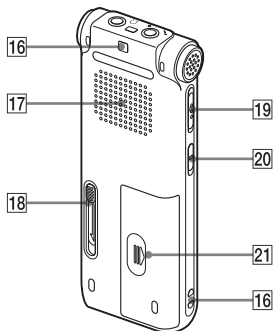

- 16 Orifice de dragonne (dragonne non fournie.)
- 17 Haut-parleur
- 18 Levier coulissant USB
- 19 Commutateur HOLD/POWER
- 20 Commutateur DPC (SPEED CTRL)
- 21 Compartiment de la pile

* Ces boutons et la prise possèdent un point tactile. Utilisez-le comme référence pour les opérations, ou pour identifier chaque terminal.

Etape 2 : Rechargement de la pile

Retirez le film de la fenêtre d'affichage avant d'utiliser l'enregistreur IC.

Raccorder l'enregistreur IC à un ordinateur en marche, et rechargez la pile jusqu'à ce que son indicateur d'autonomie indique « **FULL** ».

Lorsque vous utilisez l'enregistreur IC pour la première fois, ou après une période d'inutilisation, rechargez la pile jusqu'à ce que « **FULL** » s'affiche.

La durée de charge d'une pile complètement déchargée est de 3 heures 30.*1

Vous pouvez aussi recharger la pile à l'aide d'un adaptateur secteur USB AC-U50A (non fourni), etc.

1 Insérez une pile rechargeable.

Faites glisser et soulevez le couvercle du compartiment de la pile, insérez une pile rechargeable NH-AAA en respectant la polarité et refermez le couvercle.

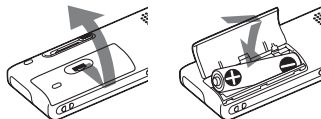

2 Insérez le connecteur USB de l'enregistreur IC dans le port USB d'un ordinateur.

Faites glisser le levier USB situé à l'arrière de l'enregistreur IC dans le sens de la flèche, puis insérez le connecteur USB dans le port USB d'un ordinateur.*2

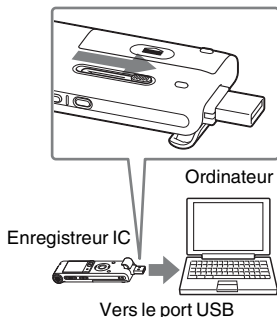

Lors du chargement de la pile,
« Connecting » et l'indicateur
d'autonomie s'animent.

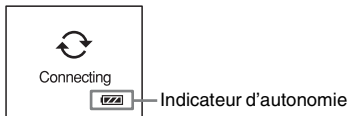

3 Déconnectez l'enregistreur IC de votre ordinateur.

Suivez les procédures ci-dessous ; sinon, lorsque l'enregistreur IC contient des fichiers de données, ils peuvent être endommagés ou leur lecture peut devenir impossible.

- ① Effectuez l'opération suivante sur votre ordinateur.

Sur l'écran Windows, cliquez sur l'icône située en bas du bureau de l'ordinateur.



→ Cliquez sur « Retirer le périphérique de stockage de masse USB en toute sécurité ».
L'icône peut varier en fonction du système d'exploitation.

Sur l'écran Macintosh, faites glisser « IC RECORDER » sur le bureau et déposez-le dans la « Corbeille ».
Pour obtenir des détails sur la déconnexion de l'enregistreur IC, consultez le mode d'emploi fourni avec votre ordinateur.

- ② Assurez-vous que l'écran de l'enregistreur IC s'éteint.
- ③ Déconnectez l'enregistreur IC du port USB de l'ordinateur, et faites glisser le levier USB dans le sens de la flèche pour rentrer le connecteur USB.

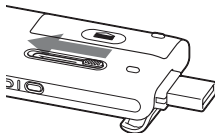

- *1 Il s'agit d'un temps approximatif de chargement à partir de piles complètement déchargées vers des piles entièrement rechargées à température ambiante. Ce temps varie en fonction de l'alimentation restante et de l'état de la pile. Cette opération prend plus de temps si la température de la pile est basse ou si vous chargez la pile lorsque vous transférez des données vers l'enregistreur IC.
- *2 S'il n'est pas possible de raccorder directement l'enregistreur IC à l'ordinateur,

utilisez le câble de prise en charge de connexion USB fourni.

Remarque

Si l'indicateur de l'autonomie ne s'anime pas, le rechargement n'a pas été effectué correctement. Voir « Dépannage », page 111.

Utilisation d'une pile entièrement chargée ou d'une pile alcaline LR03 (AAA)

Suivez l'étape 1.

Conseils

- N'utilisez pas de pile au manganèse pour cet enregistreur IC.
- Lors du remplacement de la pile, les messages enregistrés ou les réglages de l'alarme ne sont pas effacés même lorsque vous retirez la pile.
- Lors du remplacement de la pile, l'horloge continue de fonctionner pendant environ 3 minutes après le retrait de la pile.

Rechargement/ remplacement de la pile

Cet indicateur d'autonomie dans la fenêtre d'affichage indique l'état de la pile.

Indication d'autonomie restante de la pile

 : Chargez la pile rechargeable ou remplacez-la par une pile neuve.



 : « Low Battery » s'affiche et l'enregistreur IC s'arrête de fonctionner.

Etape 3 : Mise sous tension de l'enregistreur IC

Mise sous tension

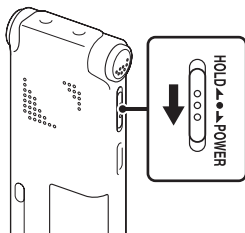

Faites glisser le commutateur HOLD/POWER dans le sens de « POWER » pendant au moins 1 seconde. L'enregistreur IC est mis sous tension, et « Accessing... » s'affiche.

Mise hors tension

Faites glisser le commutateur HOLD/POWER dans le sens de « POWER » pendant au moins 2 secondes, « Power Off » s'affiche.

💡 Conseils

- Lorsque vous n'allez pas utiliser l'enregistreur IC pendant une longue période, nous vous recommandons de le mettre hors tension.
- Si vous laissez l'enregistreur IC inactif pendant un certain temps, la fonction de mise hors tension automatique s'active. (La durée avant l'activation de cette fonction est réglée sur « 10min » par défaut.) Vous pouvez modifier cette durée dans le menu (page 83).

Etape 4 : Réglage de l'horloge

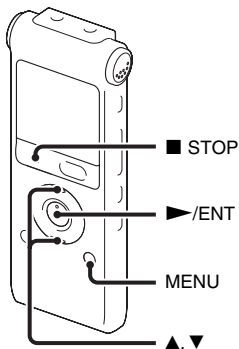

Vous devez régler l'horloge pour utiliser la fonction de réglage de l'alarme ou enregistrer la date et l'heure.

L'écran de réglage de l'horloge apparaît lorsque vous introduisez une pile pour la première fois ou lorsque l'enregistreur IC est resté sans pile pendant plus de 3 minutes, « Set Date&Time » apparaît et la section de l'année clignote dans la fenêtre d'affichage.

Réglage de l'horloge après rechargement de la pile

- 1 Appuyez sur ▲ ou sur ▼ sur le bouton de commande pour définir l'année, le mois, l'heure et les minutes dans l'ordre, puis appuyez sur ►/ENT.

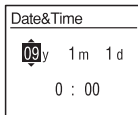

- 2 Appuyez sur ■ STOP pour revenir à l'affichage en mode d'arrêt.

Réglage de l'horloge à l'aide du menu

Lorsque l'enregistreur IC est en mode d'arrêt, vous pouvez régler l'horloge à l'aide du menu.

- 1 Sélectionnez « Date&Time » dans le menu.
 - ① Appuyez sur MENU pour activer le mode de menu.

La fenêtre du mode de menu s'affiche.

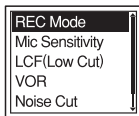

- ② Appuyez sur ▲ ou sur ▼ sur le bouton de commande pour sélectionner « Detail Menu », puis appuyez sur ►/ENT.
- ③ Appuyez sur ▲ ou sur ▼ sur le bouton de commande pour sélectionner « Date&Time », puis appuyez sur ►/ENT.

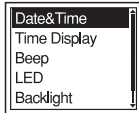

- 2 Appuyez sur ▲ ou sur ▼ sur le bouton de commande pour sélectionner « 09y 1m 1d », puis appuyez sur ►/ENT.

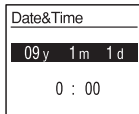

- 3 Appuyez sur ▲ ou ▼ sur le bouton de commande pour définir l'année, le mois, l'heure et les minutes dans l'ordre, puis appuyez sur ►/ENT.

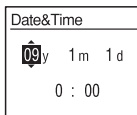

- 4 Appuyez sur ■ STOP pour revenir à l'affichage en mode d'arrêt.

■ Remarque

Si vous n'appuyez pas sur ►/ENT dans la minute qui suit la saisie des données de réglage de l'horloge, le mode de réglage de l'horloge est annulé et la fenêtre revient à l'affichage en mode d'arrêt.

Pour afficher la date et l'heure actuelles

Appuyez sur ■ STOP pour afficher la date et l'heure actuelles.

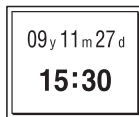

Etape 5 : Réglage de la langue à utiliser dans la fenêtre d'affichage

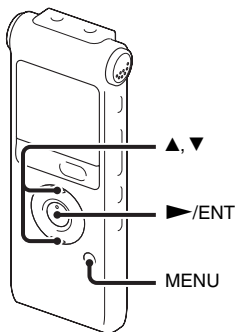

Vous pouvez choisir entre 6 langues à utiliser pour les messages, les menus, les noms de dossier, les noms de fichier, etc.

- 1** Appuyez sur MENU pour activer le mode de menu.
La fenêtre du mode de menu s'affiche.

- 2** Appuyez sur ▲ ou sur ▼ sur le bouton de commande pour sélectionner « Detail Menu », puis appuyez sur ►/ENT.

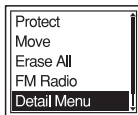

- 3** Appuyez sur ▲ ou sur ▼ sur le bouton de commande pour sélectionner « Language », puis appuyez sur ►/ENT.

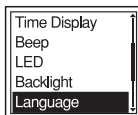

- 4 Appuyez sur ▲ ou sur ▼ sur le bouton de commande pour sélectionner la langue que vous souhaitez utiliser, puis appuyez sur ►/ENT.

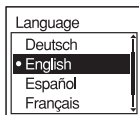

Vous pouvez sélectionner les langues suivantes.

Deutsch (allemand), English (anglais),
Español (espagnol), Français, Italiano
(italien), Русский (russe)

Prévenir une opération accidentelle (HOLD)

Verrouillage des boutons

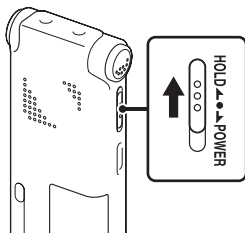

Faites glisser le commutateur HOLD/POWER vers « HOLD ».
« HOLD » s'affiche pendant environ 3 secondes pour indiquer que toutes les fonctions et tous les boutons sont verrouillés.

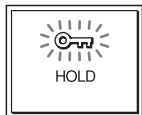

Déverrouillage des boutons

Faites glisser le commutateur HOLD/POWER vers le centre pour déverrouiller tous les boutons.

Remarque

Lorsque la fonction HOLD est activée lors de l'enregistrement, toutes les fonctions des boutons sont verrouillées pour éviter les opérations accidentelles. Annulez la fonction HOLD avant d'arrêter l'enregistrement.

Conseil

Même si la fonction HOLD est activée, vous pouvez arrêter l'alarme en appuyant sur n'importe quel bouton. (Vous ne pouvez cependant pas arrêter la lecture.)

Enregistrement

■ Remarque

- Avant d'effectuer un enregistrement, quittez le mode HOLD et mettez l'appareil sous tension.

Sélection d'un dossier

- 1 Appuyez sur  pour afficher la fenêtre de sélection de dossier.

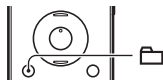

- 2 Appuyez sur ▲ ou sur ▼ sur le bouton de commande pour sélectionner le dossier dans lequel vous souhaitez enregistrer des messages ( FOLDER01-10).

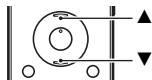

10 dossiers sont disponibles lorsque vous achetez l'enregistreur IC.

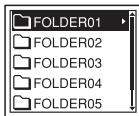

- 3 Appuyez sur  /ENT.

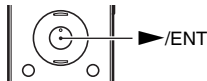

Lancement de l'enregistrement

- 1** Appuyez sur ● REC/PAUSE en mode d'arrêt.
L'indicateur de fonctionnement s'allume en rouge.
Vous n'êtes pas obligé de maintenir le bouton ● REC/PAUSE enfoncé pendant l'enregistrement.
Le nouveau message est enregistré automatiquement après le dernier message enregistré.

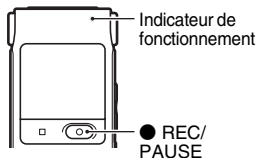

- 2** Tournez les microphones intégrés vers la source à enregistrer.

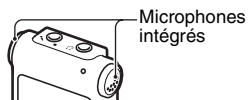

Pour arrêter l'enregistrement

- 1** Appuyez sur ■ STOP.
« Accessing... » s'affiche à l'écran et l'enregistreur IC s'arrête au début de l'enregistrement actuel.



Remarque sur l'accès

L'enregistreur IC enregistre les données et les sauvegarde en mémoire lorsque « Accessing... » est affiché. Lorsque l'enregistreur IC est en train d'accéder aux données, ne retirez pas la pile et ne connectez/déconnectez pas l'adaptateur secteur USB (non fourni). Vous risqueriez d'endommager les données.

Autres opérations

activer une pause d'enregistrement*	Appuyez sur ● REC/PAUSE. En mode de pause d'enregistrement, l'indicateur de fonctionnement clignote en rouge et « ● » clignote dans la fenêtre d'affichage.
Désactiver la pause et reprendre l'enregistrement	Appuyez de nouveau sur ● REC/PAUSE. L'enregistrement reprend à cet endroit. (Pour arrêter l'enregistrement après une mise en pause, appuyez sur ■ STOP.)
Réécouter l'enregistrement en cours immédiatement	Appuyez sur ►/ENT. L'enregistrement s'interrompt et la lecture reprend au début du message que vous venez d'enregistrer.
réécouter en cours d'enregistrement	Appuyez et maintenez ◀◀ enfoncé sur le bouton de commande lors de l'enregistrement ou d'une pause. L'enregistrement s'interrompt et vous pouvez effectuer une recherche vers l'arrière tout en écoutant le son à une vitesse accélérée. Lorsque vous relâchez ◀◀ sur le bouton de contrôle, la lecture recommence de ce point.

* 1 heure après l'interruption de l'enregistrement, le mode pause est abandonné automatiquement et l'enregistreur IC passe en mode d'arrêt.

💡 Conseils

- Les messages enregistrés à l'aide de cet enregistreur IC seront enregistrés sous forme de fichiers MP3.
- Vous pouvez enregistrer jusqu'à 99 messages par dossier.
- Avant de lancer l'enregistrement, nous vous conseillons d'effectuer un test, ou de surveiller l'enregistrement (page 34).

📌 Remarques

- Il se peut que des bruits parasites soient enregistrés si quelque chose, comme votre doigt, touche ou frotte accidentellement l'appareil pendant l'enregistrement.
- Avant d'effectuer un enregistrement, vérifiez l'indicateur de l'autonomie (page 12).

Ecoute

■ Remarque

- Avant de commencer la lecture, quittez le mode HOLD et mettez l'appareil sous tension.

Pour lancer la lecture

- 1 Appuyez sur .

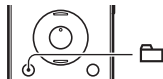

- 2 Appuyez sur ▲ ou sur ▼ sur le bouton de commande pour sélectionner le dossier.

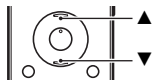

- 3 Appuyez sur ►► sur le bouton de commande.

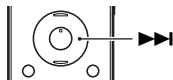

- 4 Appuyez sur ▲ ou sur ▼ sur le bouton de commande pour sélectionner le message que vous souhaitez lire.

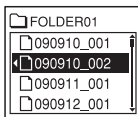
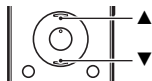

5 Appuyez sur ►/ENT.

La lecture va bientôt commencer, et l'indicateur de fonctionnement s'allume en vert. (Lorsque « LED » est réglé sur « OFF » dans le menu (page 81), l'indicateur de fonctionnement ne s'allume pas.)

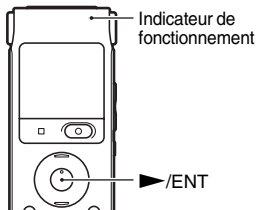

6 Appuyez sur VOL +/- pour régler le volume.

Pour arrêter la lecture**1** Appuyez sur ■ STOP.

Autres opérations

arrêt à l'endroit actuel
(fonction de pause de
lecture)

Appuyez sur ►/ENT. Pour reprendre la lecture à partir de cet
endroit, appuyez de nouveau sur ►/ENT.

revenir au début du
message en cours

Appuyez une fois sur ◀◀ sur le bouton de commande.*

revenir aux messages
précédents

Appuyez plusieurs fois sur ◀◀ sur le bouton de commande. (En
mode d'arrêt, maintenez la touche enfoncée pour sauter les messages
en continu.)

passer au message suivant

Appuyez une fois sur ▶▶ sur le bouton de commande.*

passer aux messages
suivants

Appuyez plusieurs fois sur ▶▶ sur le bouton de commande. (En
mode d'arrêt, maintenez la touche enfoncée pour sauter les messages
en continu.)

* Ces opérations sont possibles lorsque « Easy Search » est réglé sur « OFF » (page 77).

Affichage lors de la lecture des messages

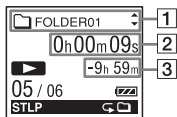

1 Informations du fichier

Appuyez sur ▲ ou sur ▼ sur le bouton de commande pour consulter les informations du fichier pendant la lecture.

Un message enregistré à l'aide de l'enregistreur IC s'affiche comme suit.

📁 : Nom du dossier : FOLDER01-FOLDER10

🎵 : Titre : Date_numéro de fichier (par ex. 090101_001 ou FM_090101_001)

👤 : Nom de l'artiste : My Recording

📄 : Nom du fichier : Date_numéro de fichier (par ex. 090101_001 ou FM_090101_001)

Vous pouvez modifier le nom du dossier, le titre, le nom de l'artiste et/ou le nom du fichier à l'aide de votre ordinateur.

2 Informations du compteur

Vous pouvez sélectionner le mode d'affichage dans le menu (page 78).

Temps écoulé : Temps de lecture écoulé d'un message

Temps restant : Temps restant d'un message

Date d'enregistrement : Date d'enregistrement

Durée d'enregistrement : Durée enregistrée

3 Temps d'enregistrement restant

Affiche le temps d'enregistrement restant en heures, minutes et secondes.

S'il reste plus de 10 heures, le temps restant s'affiche en heures.

S'il reste plus de 10 minutes mais moins de 10 heures, le temps restant s'affiche en heures et en minutes.

S'il reste moins de 10 minutes, le temps s'affiche en minutes et en secondes.

Effacement

■ Remarques

- Une fois l'enregistrement effacé, il est impossible de le récupérer.
- Avant d'effacer un message, quittez le mode HOLD et mettez l'appareil sous tension.

Sélection et effacement d'un message

1 Sélectionnez le message que vous souhaitez effacer lorsque l'enregistreur IC est en mode d'arrêt ou de lecture.

2 Appuyez sur ERASE.
« Erase? » s'affiche dans le titre du message.

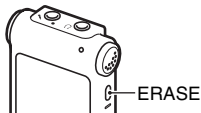

3 Appuyez sur ▲ ou sur ▼ sur le bouton de commande pour sélectionner « Execute ».

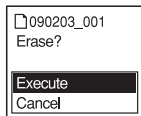
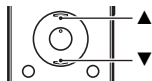

4 Appuyez sur ►/ENT.

« Erasing... » s'affiche dans la fenêtre d'affichage et le message sélectionné est effacé.

Lorsqu'un message est effacé, les autres messages sont avancés et renumérotés de façon à ne pas laisser d'espace entre les messages.

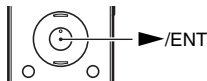

Pour annuler l'effacement

1 Sélectionnez « Cancel » à l'étape 3 de « Sélection et effacement d'un message » et appuyez sur ►/ENT.

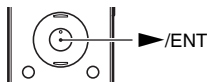

Effacement d'un autre message

Reprenez les mêmes étapes depuis le début.

Effacement d'une partie d'un message

Commencez par diviser le message en deux (page 57), puis reprenez les mêmes étapes depuis le début.

Modification des réglages d'enregistrement

Sélection du mode d'enregistrement

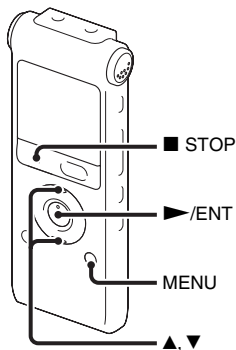

Vous pouvez sélectionner le mode d'enregistrement dans le menu lorsque l'enregistreur IC est en mode d'arrêt ou en mode radio FM.

- 1 Appuyez sur MENU pour activer le mode de menu.
La fenêtre du mode de menu s'affiche.

- 2 Appuyez sur ▲ ou sur ▼ sur le bouton de commande pour sélectionner « REC Mode », puis appuyez sur ►/ENT.

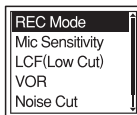

- 3 Appuyez sur ▲ ou sur ▼ sur le bouton de commande pour sélectionner « ST », « STSP », « STLP », « SP » ou « LP », puis appuyez sur ►/ENT.

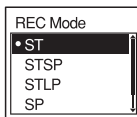

- 4 Appuyez sur ■ STOP pour quitter le mode de menu.

ST	Mode d'enregistrement stéréo haute qualité (44,1 kHz/192 kbit/s) Vous pouvez enregistrer avec un son stéréo de haute qualité.
STSP	Mode d'enregistrement stéréo en vitesse standard (44,1 kHz/128 kbit/s) Vous pouvez enregistrer avec un son stéréo.
STLP	Mode d'enregistrement stéréo en vitesse lente (22,05 kHz/48 kbit/s) Vous pouvez effectuer l'enregistrement avec un son stéréo pendant une période prolongée.
SP	Mode d'enregistrement monaural en vitesse standard (44,1 kHz/32 kbit/s) Vous pouvez enregistrer avec un son de qualité standard.
LP	Mode d'enregistrement monaural en vitesse lente (11,025 kHz/8 kbit/s) Vous pouvez effectuer l'enregistrement avec un son monaural pendant une période prolongée.

Pour obtenir un son de meilleure qualité, sélectionnez le mode ST ou STSP. Le mode d'enregistrement est réglé sur « ST » à l'achat de l'enregistreur IC.

■ Remarque

Vous ne pouvez pas régler le mode d'enregistrement lors de l'enregistrement.

Réglage de la sensibilité du microphone

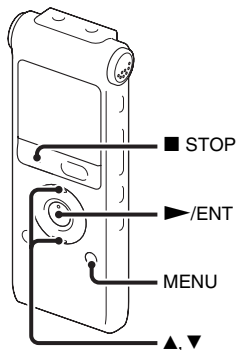





Vous pouvez régler la sensibilité du microphone dans le menu lorsque l'enregistreur IC est à l'arrêt ou en cours d'enregistrement.

1 Appuyez sur MENU pour activer le mode de menu.

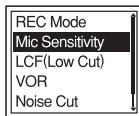
La fenêtre du mode de menu s'affiche.

- 2** Appuyez sur ▲ ou sur ▼ sur le bouton de commande pour sélectionner « Mic Sensitivity », puis appuyez sur ►/ENT.



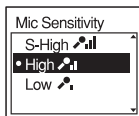

- 3** Appuyez sur ▲ ou sur ▼ sur le bouton de commande pour sélectionner « S-High  », « High  » ou « Low  », puis appuyez sur ►/ENT.



- 4** Appuyez sur ■ STOP pour quitter le mode de menu.

S-High  Pour enregistrer un son éloigné de l'enregistreur IC ou un son faible, notamment dans les enregistrements effectués dans une pièce spacieuse.

High  Pour enregistrer le son d'une conversation normale ou d'une réunion, notamment pour les enregistrements effectués dans les salles de conférences ou lors d'interviews.

Low  Pour enregistrer en dictée avec un microphone placé devant votre bouche, un son proche de l'enregistreur IC, ou un son fort.

La sensibilité du microphone est réglée sur « High  » à l'achat de l'enregistreur IC.

Réduction de la basse fréquence – Fonction LCF

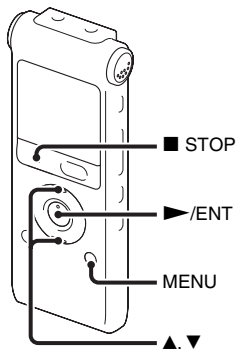

Lorsque vous réglez la fonction LCF (Low Cut Filter) sur « ON » en mode d'arrêt ou d'enregistrement, vous retirez une basse fréquence pour réduire le souffle produit par le vent, etc., vous pouvez donc enregistrer un message plus clairement.

- 1 Appuyez sur MENU pour activer le mode de menu.
La fenêtre du mode de menu s'affiche.

- 2 Appuyez sur ▲ ou sur ▼ sur le bouton de commande pour sélectionner « LCF(Low Cut) », puis appuyez sur ►/ENT.

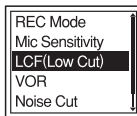

- 3 Appuyez sur ▲ ou sur ▼ sur le bouton de commande pour sélectionner « ON », puis appuyez sur ►/ENT.

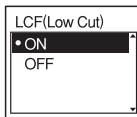

La fonction LCF est réglée sur « OFF » à l'achat de l'enregistreur IC.

- 4 Appuyez sur ■ STOP pour quitter le mode de menu.

Pour annuler la fonction LCF
Réglez « LCF(Low Cut) » sur « OFF » à l'étape 3.

Début d'enregistrement automatique en réponse au support sonore – Fonction VOR

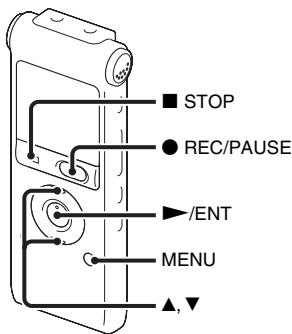

Vous pouvez régler la fonction VOR (Voice Operated Recording) sur « ON » lorsque l'enregistreur IC est arrêté ou enregistre, pour que ce dernier commence l'enregistrement lorsqu'il détecte un son, et le mettre en pause en l'absence de son, ce qui permet de ne pas enregistrer le silence.

1 Appuyez sur MENU pour activer le mode de menu.

La fenêtre du mode de menu s'affiche.

2 Appuyez sur ▲ ou sur ▼ sur le bouton de commande pour sélectionner « VOR », puis appuyez sur ▶/ENT.

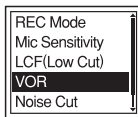

3 Appuyez sur ▲ ou sur ▼ sur le bouton de commande pour sélectionner « ON », puis appuyez sur ▶/ENT.

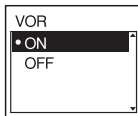

La fonction VOR est réglée sur « OFF » à l'achat de l'enregistreur IC.

4 Appuyez sur ■ STOP pour quitter le mode de menu.

5 Appuyez sur ● REC/PAUSE. « REC » et « VOR » apparaissent dans la fenêtre d'affichage.

L'enregistrement s'interrompt si aucun son n'est détecté et les indications « VOR » et «  » clignotent. Lorsque l'enregistreur IC détecte à nouveau du son, l'enregistrement recommence.

Pour annuler la fonction VOR

Réglez « VOR » sur « OFF » à l'étape 3.

Remarque

La fonction VOR est affectée par le son environnant. Réglez « Mic Sensitivity » dans le menu selon les conditions d'enregistrement. Si l'enregistrement n'est toujours pas satisfaisant après avoir modifié la sensibilité du microphone ou pour un enregistrement important, réglez « VOR » sur « OFF » dans le menu.

Fonctionnement lors de l'enregistrement

Contrôle de l'enregistrement

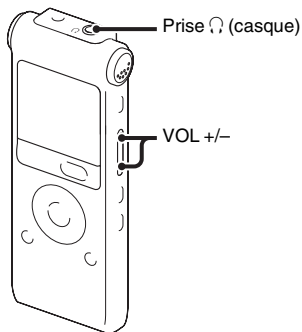

Si vous branchez le casque stéréo fourni à la prise (casque) avant de commencer, vous pouvez surveiller l'enregistrement. Vous pouvez régler le volume en appuyant sur VOL +/-, mais vous ne pouvez pas modifier le niveau d'enregistrement.

Division d'un message lors de l'enregistrement

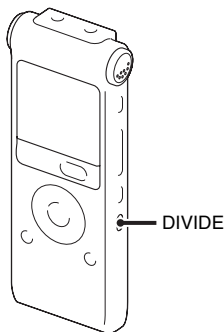

Vous pouvez diviser un message en deux au cours de l'enregistrement, un nouveau numéro de message est alors attribué au message ainsi créé. Une fois un message divisé, vous ne pouvez pas recombinaison les messages divisés.

- 1 Appuyez sur DIVIDE pendant l'enregistrement.

« Dividing... » apparaît sur l'écran et le nouveau numéro de message est ajouté à l'endroit où vous avez appuyé sur le bouton. Le message sera enregistré en tant que deux messages, cependant l'enregistrement se poursuit.

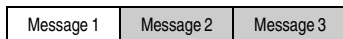

Le message est divisé.

Les messages 2 et 3 sont enregistrés sans arrêt.

Conseil

Vous pouvez diviser le message actuellement enregistré pendant la pause de l'enregistrement.

Remarque

Lorsque vous divisez un message en deux, à l'endroit de la division, la fin du premier message et le début du second message peuvent être interrompus.

Enregistrement via d'autres périphériques

Enregistrement avec un microphone externe

Microphone stéréo

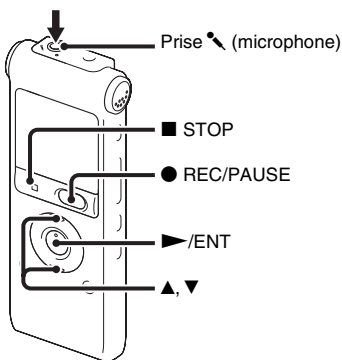

- 1 Raccordez un microphone externe à la prise (microphone) lorsque l'enregistreur IC est en mode d'arrêt.
« Select Input » apparaît dans la fenêtre d'affichage.
Si « Select Input » ne s'affiche pas, réglez-le dans le menu (page 83).

- 2 Appuyez sur ▲ ou sur ▼ sur le bouton de commande pour sélectionner « MIC IN », puis appuyez sur ►/ENT.

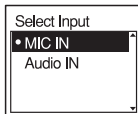

- 3 Appuyez sur ■ STOP pour quitter le mode de menu.
- 4 Appuyez sur ● REC/PAUSE pour lancer l'enregistrement.

Les microphones intégrés sont automatiquement coupés.

Si le niveau d'entrée est trop faible, réglez la sensibilité du microphone sur l'enregistreur IC.

Lorsqu'un microphone auto-alimenté par fiche est raccordé, l'alimentation est automatiquement fournie au microphone par l'enregistreur IC.

Microphones recommandés

Vous pouvez utiliser le microphone condensateur à électret Sony ECM-CS10, ECM-CZ10, ECM-DS70P, ECM-DS30P (non fourni).

Enregistrement à partir d'un téléphone fixe ou d'un téléphone portable

Vous pouvez utiliser le microphone condensateur à électret de type casque ECM-TL1 (non fourni) pour enregistrer un son depuis un téléphone fixe ou un téléphone portable.

Pour plus de détails sur le mode de raccordement, reportez-vous au mode d'emploi fourni avec le microphone ECM-TL1.

Remarques

- Une fois le raccordement établi, vérifiez la qualité du son de la conversation et le niveau d'enregistrement avant de commencer l'enregistrement.
- Si le bip du téléphone ou la tonalité d'invitation à numéroté est enregistré, il se peut que la conversation soit enregistrée avec un niveau de son plus bas. Dans ce cas, commencez l'enregistrement une fois la conversation commencée.
- Il se peut que la fonction VOR soit inopérante, suivant le type de téléphone ou la condition de la ligne.
- Nous déclinons toute responsabilité quant à tout problème éventuel, y compris l'incapacité d'enregistrer une conversation à l'aide de l'enregistreur IC.

Enregistrement à partir d'un autre appareil

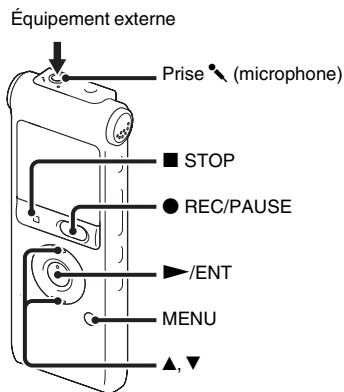

Vous pouvez créer des fichiers musicaux sans utiliser d'ordinateur en enregistrant le son à partir d'un autre appareil connecté à l'enregistreur IC.

Conseils

- Avant de lancer l'enregistrement, nous vous recommandons de procéder à un essai d'enregistrement.
- Si le niveau d'entrée n'est pas assez fort, branchez la prise casque (mini-prise, stéréo)

de l'autre appareil sur la prise  (microphone) de l'enregistreur IC et réglez le volume de l'appareil raccordé à l'enregistreur IC.

Pour enregistrer à l'aide de la fonction d'enregistrement synchronisé

- 1 Appuyez sur MENU pour activer le mode de menu.
La fenêtre du mode de menu s'affiche.
- 2 Appuyez sur ▲ ou sur ▼ sur le bouton de commande pour sélectionner « Detail Menu », puis appuyez sur ►/ENT.

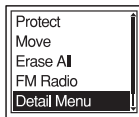

- 3 Appuyez sur ▲ ou sur ▼ sur le bouton de commande pour sélectionner « SYNC REC », puis appuyez sur ►/ENT.

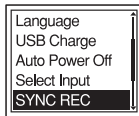

- 4 Appuyez sur ▲ ou sur ▼ sur le bouton de commande pour sélectionner « ON », puis appuyez sur ►/ENT.

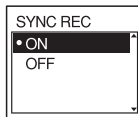

- 5 Appuyez sur ■ STOP pour quitter le mode de menu.
- 6 Raccordez un autre appareil à l'enregistreur IC lorsque ce dernier est en mode d'arrêt.

Raccordez le connecteur de sortie audio (mini-prise stéréo) de l'autre appareil à la prise  (microphone) de l'enregistreur IC à l'aide d'un câble de raccordement audio.

« Select Input » apparaît dans la fenêtre d'affichage.

Si « Select Input » ne s'affiche pas, réglez-le dans le menu (page 83).

- 7 Appuyez sur ▲ ou sur ▼ sur le bouton de commande pour sélectionner « Audio IN », puis appuyez sur ►/ENT.

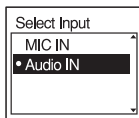

- 8 Appuyez sur ■ STOP pour quitter le mode de menu.
- 9 Appuyez sur ● REC/PAUSE pour lancer l'enregistrement.
« ● || SYNC » clignote et l'enregistreur IC passe en mode pause d'enregistrement.
- 10 Lancez la lecture sur l'appareil connecté à l'enregistreur IC.
« REC SYNC » apparaît sur l'écran et l'enregistrement synchronisé commence.

L'enregistrement synchronisé s'interrompt lorsqu'aucun son n'est détecté pendant plus de 2 secondes et « ● || SYNC » clignote.
L'enregistreur IC reprend l'enregistrement sous la forme d'un nouveau message lorsqu'un son est détecté.

■ Remarques

- Pendant l'enregistrement synchronisé, vous ne pouvez pas diviser un message (page 34) et faire une pause d'enregistrement (page 21).
- Selon l'appareil raccordé à l'enregistreur IC, la fonction d'enregistrement synchronisé peut ne pas fonctionner correctement en raison d'une différence du niveau d'entrée audio.

Pour enregistrer sans utiliser la fonction d'enregistrement synchronisé

- 1 Appuyez sur MENU pour activer le mode de menu.
La fenêtre du mode de menu s'affiche.
- 2 Appuyez sur ▲ ou sur ▼ sur le bouton de commande pour sélectionner « Detail Menu », puis appuyez sur ►/ENT.

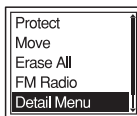

- 3** Appuyez sur ▲ ou sur ▼ sur le bouton de commande pour sélectionner « SYNC REC », puis appuyez sur ►/ENT.

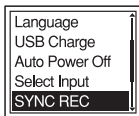

- 4** Appuyez sur ▲ ou sur ▼ sur le bouton de commande pour sélectionner « OFF », puis appuyez sur ►/ENT.

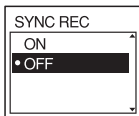

- 5** Appuyez sur ■ STOP pour quitter le mode de menu.

- 6** Raccordez un autre appareil à l'enregistreur IC lorsque ce dernier est en mode d'arrêt.

Raccordez le connecteur de sortie audio (mini-prise stéréo) de l'autre appareil à la prise  (microphone) de l'enregistreur IC à l'aide d'un câble de raccordement audio.

« Select Input » apparaît dans la fenêtre d'affichage.

Si « Select Input » ne s'affiche pas, réglez-le dans le menu (page 83).

- 7** Appuyez sur ▲ ou sur ▼ sur le bouton de commande pour sélectionner « Audio IN », puis appuyez sur ►/ENT.

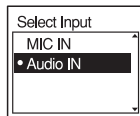

- 8** Appuyez sur ■ STOP pour quitter le mode de menu.

- 9** Appuyez sur ● REC/PAUSE pour lancer l'enregistrement.

Les microphones intégrés sont automatiquement coupés et le son de l'appareil raccordé est enregistré.

- 10** Lancez la lecture sur l'appareil connecté à l'enregistreur IC.



■ Remarque

Lorsque vous enregistrez à partir d'un autre appareil, vous ne pouvez pas ajuster la sensibilité du microphone.



Modifier la méthode de lecture

Méthodes de lecture pratiques

Pour écouter avec une meilleure qualité de son

- Pour écouter avec le casque :
Raccordez le casque fourni à la prise  (casque). Le haut-parleur intégré est automatiquement déconnecté.
- Pour écouter à partir d'un haut-parleur externe :
Raccordez un haut-parleur actif ou passif (non fourni) à la prise .



Localisation rapide de l'endroit d'où vous voulez commencer la lecture (Easy Search)

Lorsque « Easy Search » est réglé sur « ON » (page 77) dans le menu, vous pouvez rapidement localiser l'endroit d'où vous souhaitez commencer la lecture en appuyant sur  ou sur  plusieurs fois sur le bouton de commande lors de la lecture.

Vous pouvez revenir en arrière de 3 secondes environ en appuyant une fois sur  sur le bouton de commande ou vous pouvez avancer de 10 secondes environ en

appuyant une fois sur  sur le bouton de commande. Cette fonction est utile pour localiser un point souhaité dans un enregistrement long.

Recherche vers l'avant/l'arrière en cours de lecture (Calage/Révision)

- Pour effectuer une recherche vers l'avant (Calage) :
Maintenez la touche  du bouton de commande enfoncée en cours de lecture et relâchez-la à l'endroit où voulez reprendre la lecture.
- Pour effectuer une recherche vers l'arrière (Révision) :
Maintenez la touche  du bouton de commande enfoncée en cours de lecture et relâchez-la à l'endroit où voulez reprendre la lecture.

L'enregistreur IC effectue une recherche à vitesse lente en diffusant le son de la lecture. Cette recherche est pratique pour vérifier un mot avant ou après un passage donné. Ensuite, si vous maintenez la touche enfoncée, l'enregistreur IC commence la recherche à grande vitesse.

💡 Si la lecture est effectuée jusqu'à la fin du dernier message

- Lorsque vous effectuez une lecture ou une lecture rapide jusqu'à la fin du dernier message, « MESSAGE END » s'allume pendant environ 5 secondes.
- Lorsque « MESSAGE END » et l'indicateur de fonctionnement s'éteignent, l'enregistreur IC s'arrête au début du dernier message.
- Si vous maintenez la touche ◀◀ du bouton de commande enfoncée alors que « MESSAGE END » est allumé, les messages sont lus rapidement et la lecture normale reprend à l'endroit où vous relâchez la touche.
- Si le dernier message est long et que vous souhaitez commencer la lecture plus loin dans le message, maintenez la touche ▶▶ enfoncée sur le bouton de commande pour atteindre la fin du message, puis appuyez sur ◀◀ sur le bouton de commande pendant que « MESSAGE END » s'allume pour revenir à l'endroit souhaité.
- Pour les autres messages, allez au début du message suivant et activez la lecture vers l'arrière jusqu'au passage souhaité.

Lecture répétée d'un message

En cours de lecture, appuyez sur la touche ▶/ENT et maintenez-la enfoncée jusqu'à ce que « 1 » apparaisse. Le message sélectionné est lu de manière répétée. Pour reprendre une lecture normale, appuyez à nouveau sur ▶/ENT.

Réglage de la vitesse de lecture – Fonction DPC

Face arrière

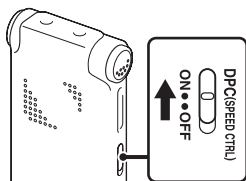

Face avant



Lorsque vous réglez la fonction DPC (Digital Pitch Control) sur « ON », vous pouvez régler la vitesse de lecture entre +100 % et -50 % par rapport à la vitesse normale dans le menu.

Le message est lu dans des tons naturels grâce à la fonction de traitement numérique.

- 1 Faites glisser le commutateur DPC (SPEED CTRL) sur « ON ».
 - 2 Si vous souhaitez augmenter la vitesse de lecture, appuyez sur ▲ sur le bouton de commande pendant que l'enregistreur IC est en mode de lecture.
A chaque fois que vous appuyez sur le bouton, vous pouvez augmenter la vitesse de 5 % pour + de -50 % à 0 %, et de 10 % pour + entre 0 % et 100 %.
 - 3 Si vous souhaitez diminuer la vitesse de lecture, appuyez sur ▼ sur le bouton de commande pendant que l'enregistreur IC est en mode de lecture.
A chaque fois que vous appuyez sur le bouton, vous pouvez diminuer la vitesse de 5% pour - de -50% à 0%, et de 10% pour - entre 0% et 100%.
- Lorsqu'un message est lu en continu en appuyant et en maintenant la touche ►/ENT enfoncée lors de la lecture (page 42), ou lorsque la section A-B spécifiée est lue en continu (page 45), vous ne pouvez pas régler la vitesse de lecture.

Pour reprendre une lecture normale

Faites glisser le commutateur DPC (SPEED CTRL) sur « OFF ».

■ Remarques

- Vous ne pouvez régler la vitesse de lecture entre 0 et -50% que lorsque les messages sont enregistrés en tant que fichiers WMA/AAC-LC.

Modifier les réglages de lecture

Sélection du mode de lecture

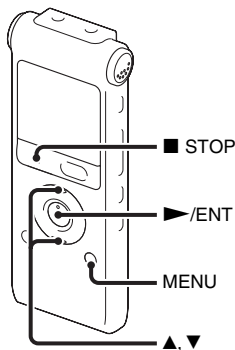

Vous pouvez sélectionner le mode de lecture dans le menu.

- 1 Appuyez sur MENU pour activer le mode de menu lorsque l'enregistreur IC est en mode arrêt ou de lecture. La fenêtre du mode de menu s'affiche.



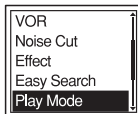

- 2 Appuyez sur ▲ ou sur ▼ sur le bouton de commande pour sélectionner « Play Mode », puis appuyez sur ►/ENT.

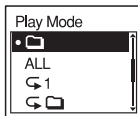

- 3 Appuyez sur ▲ ou sur ▼ sur le bouton de commande pour sélectionner « 1 », « [Folder Icon] », « ALL », « [Circular Arrow Icon] 1 », « [Circular Arrow Icon] [Folder Icon] » ou « [Circular Arrow Icon] ALL », puis appuyez sur ►/ENT.



- 4 Appuyez sur ■ STOP pour quitter le mode de menu.

1	Un message est lu.
	Les messages d'un dossier sont lus en continu.
ALL	Tous les messages sont lus en continu.
 1	Un message est lu de manière répétée.
 	Les messages d'un dossier sont lus de manière répétée.
 ALL	Tous les messages sont lus de manière répétée.



Pour arrêter la lecture A-B répétée :
Appuyez sur ■ STOP.

Pour modifier le segment spécifié pour la lecture A-B répétée :
Pendant la lecture A-B répétée, appuyez sur  (répétition) A-B de nouveau pour spécifier un nouveau point de départ A. Spécifiez ensuite un nouveau point de fin B, comme à l'étape 2.

Remarque

Vous ne pouvez pas spécifier le point de fin B devant le point de départ A spécifié.

Lecture en continu d'une section spécifiée – Répétition A-B

- 1 Lors de la lecture, appuyez sur  (répétition) A-B pour spécifier le point de départ A.
« A-B B? » s'affiche.
- 2 Appuyez sur  (répétition) A-B de nouveau pour spécifier le point de fin B.
«  A-B » s'affiche et la section spécifiée est lue en continu.

Pour reprendre une lecture normale :
Appuyez sur ►/ENT.

Rendre la voix humaine plus claire – Fonction de réduction des bruits parasites

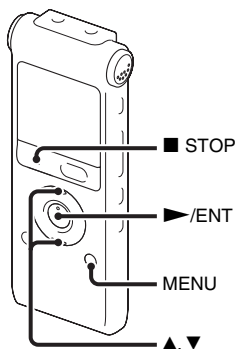

Lorsque la fonction de réduction des bruits parasites est réglée sur « ON » dans le menu, les distorsions des fréquences très basses et très élevées se trouvant hors de la plage de fréquences du timbre humain sont réduites, et la voix est donc mieux audible.

1 Appuyez sur MENU pour activer le mode de menu lorsque l'enregistreur IC est en mode arrêt ou de lecture. La fenêtre du mode de menu s'affiche.

2 Appuyez sur ▲ ou sur ▼ sur le bouton de commande pour sélectionner « Noise Cut », puis appuyez sur ►/ENT.

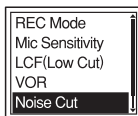

3 Appuyez sur ▲ ou sur ▼ sur le bouton de commande pour sélectionner « ON », puis appuyez sur ►/ENT.

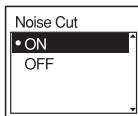

4 Appuyez sur ■ STOP pour quitter le mode de menu.

■ Remarques

- L'effet de la fonction de réduction des bruits parasites peut varier en fonction de la voix enregistrée.

- Lorsque vous utilisez le haut-parleur intégré ou que vous écoutez la radio FM, la fonction de réduction des bruits parasites est désactivée.

Pour annuler la fonction de réduction des bruits parasites

Réglez « Noise Cut » sur « OFF » à l'étape 3.

Sélection de l'effet sonore

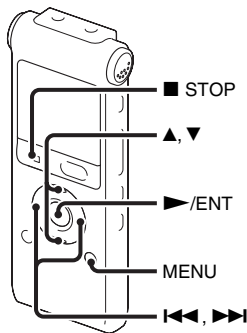

Vous pouvez régler l'effet souhaité pour la lecture dans le menu.

- 1 Appuyez sur MENU pour activer le mode de menu lorsque l'enregistreur IC est en mode arrêt ou de lecture. La fenêtre du mode de menu s'affiche.

- 2 Appuyez sur ▲ ou sur ▼ sur le bouton de commande pour sélectionner « Effect », puis appuyez sur ►/ENT.

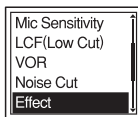

- 3 Appuyez sur ▲ ou sur ▼ sur le bouton de commande pour sélectionner l'effet que vous souhaitez appliquer à la lecture, puis appuyez sur ►/ENT.

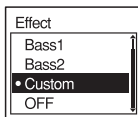

- 4 Si vous sélectionnez « Custom », vous pouvez appuyez sur ▲ ou sur ▼ sur le bouton de commande pour régler le niveau sonore de chaque bande.

Appuyez sur **◀◀** ou sur **▶▶** sur le bouton de contrôle pour aller vers la bande de droite ou de gauche.

5 Appuyez sur **▶/ENT** pour fermer la fenêtre de réglage personnalisée.

6 Appuyez sur **■ STOP** pour quitter le mode de menu.

Pop	Renforce les plages de fréquences moyennes ; idéal pour les voix.
-----	---

Rock	Renforce les plages de fréquences élevée et basse pour un rendu sonore puissant.
------	--

Jazz	Renforce les plages de fréquences élevées pour un rendu sonore endiable.
------	--

Bass1	Renforce le son grave.
-------	------------------------

Bass2	Renforce encore plus le son grave.
-------	------------------------------------

Custom	Vous pouvez personnaliser votre propre son pour 5 bandes d'égaliseur.
--------	---

OFF	La fonction Effect est désactivée.
-----	------------------------------------

■ Remarques

- Lorsque vous utilisez le haut-parleur intégré ou que vous écoutez la radio FM, ce réglage n'est pas valide.
- Lorsque la fonction de réduction des bruits parasites est réglée sur « ON » sur le menu, ce réglage n'est pas valide.

Lecture d'un message à une heure donnée avec une alarme

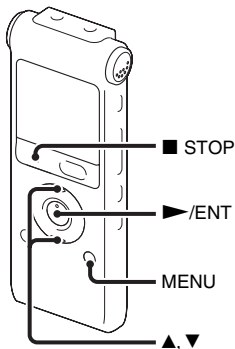

Vous pouvez activer une alarme sonore et démarrer la lecture d'un message sélectionné à une heure donnée.

Vous pouvez régler la lecture du message à une date donnée, une fois par semaine ou à la même heure chaque jour.

Vous pouvez régler 30 alarmes maximum.

- 1 Sélectionnez le message que vous souhaitez lire avec une alarme.

- 2 Activez le mode de réglage de l'alarme.

- ① Appuyez sur MENU pour activer le mode de menu lorsque l'enregistreur IC est en mode arrêt.
La fenêtre du mode de menu s'affiche.
- ② Appuyez sur ▲ ou sur ▼ sur le bouton de commande pour sélectionner « Alarm », puis appuyez sur ►/ENT.

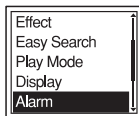

- ③ Appuyez sur ▲ ou sur ▼ sur le bouton de commande pour sélectionner « New », puis appuyez sur ►/ENT.

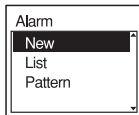

- 3** Réglez la date et l'heure de l'alarme.
- Appuyez sur ▲ ou sur ▼ sur le bouton de commande pour sélectionner « Date », un jour de la semaine ou « Daily », puis appuyez sur ►/ENT.

- Lorsque vous sélectionnez « Date » :**
Réglez l'année, le mois, le jour, l'heure et la minute dans l'ordre, selon la description de « Etape 4 : Réglage de l'horloge » de la page 14. « Executing... », puis vos réglages sont affichés.

Lorsque vous sélectionnez un jour de la semaine ou « Daily » :

Appuyez sur ▲ ou sur ▼ sur le bouton de commande pour régler l'heure, puis appuyez sur ►/ENT, appuyez sur ▲ ou sur ▼ sur le bouton de commande pour régler la minute, puis appuyez sur ►/ENT.

- Appuyez sur ■ STOP pour quitter le mode de menu.
Le réglage est terminé et « (●) » (indicateur d'alarme) s'affiche dans la fenêtre d'affichage.

Pour modifier le réglage de l'alarme

- Sélectionnez « Alarm » - « List » dans le menu, puis appuyez sur ►/ENT.
La liste d'alarmes s'affiche.

- Appuyez sur ▲ ou sur ▼ sur le bouton de commande pour sélectionner l'élément que vous souhaitez modifier, puis appuyez sur ►/ENT.

- Appuyez sur ▲ ou sur ▼ sur le bouton de commande pour sélectionner « Edit », puis appuyez sur ►/ENT.

- Sélectionnez « Date », un jour de la semaine, ou « Daily », puis appuyez sur ►/ENT.

- Réglez la date et l'heure et appuyez sur ►/ENT.
« Executing... », puis vos réglages sont affichés.

- Appuyez sur ■ STOP pour quitter le mode de menu.

Pour annuler le réglage de l'alarme

Suivez les étapes 1 et 2 de « Pour modifier le réglage de l'alarme ». A l'étape 3, sélectionnez « Cancel » et appuyez sur ►/ENT. « Cancel Alarm? » s'affiche.

Appuyez sur ▲ ou sur ▼ sur le bouton de commande pour sélectionner « Execute », puis appuyez sur ►/ENT. Le réglage de l'alarme est annulé et l'indicateur d'alarme disparaît de la fenêtre d'affichage.

Pour régler la tonalité de l'alarme

- 1 Sélectionnez « Alarm » - « Pattern » dans le menu, puis appuyez sur ►/ENT.
- 2 Appuyez sur ▲ ou sur ▼ sur le bouton de commande pour sélectionner « Beep&Play », « Beep » ou « Play », puis appuyez sur ►/ENT.
- 3 Appuyez sur ■ STOP pour quitter le mode de menu.

A l'heure et à la date réglée

A l'heure réglée, « Alarm » apparaît dans la fenêtre d'affichage et le message sélectionné est lu avec la tonalité d'alarme sélectionnée.

A la fin de la lecture, l'enregistreur IC s'arrête automatiquement. (Lorsque la tonalité d'alarme est réglée sur « Beep&Play » ou sur « Play », l'enregistreur IC s'arrête au début du message sélectionné.)

Pour réécouter le même message

Appuyez sur ►/ENT, et le même message est lu à partir du début.

Pour arrêter la lecture de l'alarme

Appuyez sur n'importe quel bouton autre que VOL +/- pendant que l'alarme retentit. Si la fonction HOLD est activée, vous pouvez arrêter l'alarme en appuyant sur n'importe quel bouton.

■ Remarques

- Vous ne pouvez régler qu'un seul message par alarme.
- Lorsque l'horloge n'est pas réglée ou qu'aucun message n'est enregistré, il est impossible de régler l'alarme.
- L'alarme est émise même si vous réglez « Beep » sur « OFF » dans le menu (page 81).
- Si l'heure de programmation de l'alarme se situe pendant un enregistrement, l'alarme retentit après la fin de l'enregistrement. « (●) » clignote à l'heure de l'alarme.

- Si vous mettez des données à jour à l'heure de l'alarme, elle est annulée automatiquement.
- S'il est l'heure de plusieurs alarmes, seul le premier message sera lu avec une alarme.
- Une fois l'alarme réglée, elle n'est pas annulée, même après la lecture du message.
- Si l'heure de l'alarme arrive alors qu'un autre message est lu avec une alarme, la lecture s'arrête et le nouveau message est lu.
- Si vous divisez un message pour lequel vous avez réglé une alarme, les réglages de l'alarme ne restent valides que pour la première partie du message divisé.
- Si vous supprimez un message pour lequel vous avez réglé une alarme, cette alarme est également annulée.

Lecture via d'autres périphériques

Enregistrement avec d'autres appareils

Magnétophone, etc.

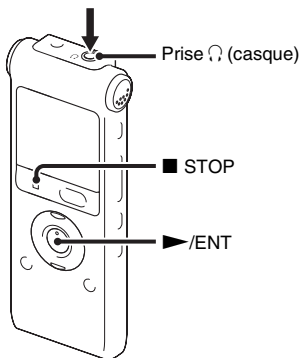

Vous pouvez enregistrer le son de l'enregistreur IC avec d'autres appareils. Avant de lancer l'enregistrement, nous vous recommandons de procéder à un essai d'enregistrement.

1 Raccordez la prise (casque) de l'enregistreur IC au connecteur d'entrée audio (mini-prise, stéréo) de l'autre appareil à l'aide d'un câble de raccordement audio.

2 Appuyez sur ►/ENT pour commencer la lecture et en même temps réglez l'appareil connecté sur le mode d'enregistrement.

Un message de l'enregistreur IC est enregistré sur l'appareil connecté.

3 Appuyez sur ■ STOP sur l'enregistreur IC en même temps que sur l'appareil connecté pour arrêter l'enregistrement.

■ Remarque

Il est possible que votre revendeur ne dispose pas de certains accessoires en option mentionnés ci-dessus. Pour plus de détails, veuillez vous adresser à votre revendeur.

Effacement de tous les messages d'un dossier

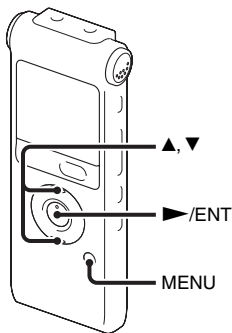

■ Remarque

Si le dossier sélectionné contient un message protégé, vous ne pouvez pas effacer ce dernier.

- 1 Sélectionnez le dossier qui contient les messages à effacer lorsque l'enregistreur IC est en mode d'arrêt.
- 2 Appuyez sur MENU pour activer le mode de menu.
La fenêtre du mode de menu s'affiche.

- 3 Appuyez sur ▲ ou sur ▼ sur le bouton de commande pour sélectionner « Erase All », puis appuyez sur ►/ENT.

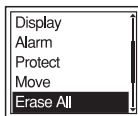

- 4 Appuyez sur ▲ ou sur ▼ sur le bouton de commande pour sélectionner « Execute », puis appuyez sur ►/ENT.
« Erasing... » s'affiche dans la fenêtre d'affichage et tous les messages du dossier sélectionné sont effacés.

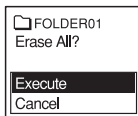

- 5 Appuyez sur ■ STOP pour quitter le mode de menu.



Pour annuler l'effacement

Sélectionnez « Cancel » à l'étape 4 et appuyez sur ►/ENT.

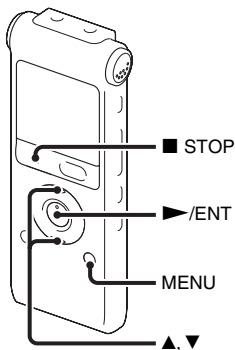
Déplacement d'un message vers un autre dossier



■ Remarques

- Lorsque «  » s'affiche pour l'indicateur de dossier, vous ne pouvez pas déplacer de message (page 87).
- Vous ne pouvez pas déplacer un message vers un dossier .

1 Sélectionnez le message que vous souhaitez déplacer.

2 Appuyez sur MENU pour activer le mode de menu lorsque l'enregistreur IC est en mode arrêt ou de lecture. La fenêtre du mode de menu s'affiche.

3 Appuyez sur ▲ ou sur ▼ sur le bouton de commande pour sélectionner « Move », puis appuyez sur ►/ENT. Le message à déplacer sera lu.

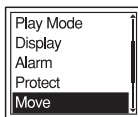

4 Appuyez sur ▲ ou sur ▼ sur le bouton de commande pour sélectionner le dossier vers lequel vous souhaitez déplacer le message, puis appuyez sur ►/ENT. « Executing... » s'affiche et le message est déplacé vers la dernière position du dossier de destination.

Lorsque vous déplacez un message vers un autre dossier, le message original dans le dossier précédent est supprimé.

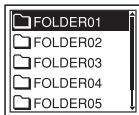

5 Appuyez sur ■ STOP pour quitter le mode de menu.

Pour annuler le déplacement du message

Appuyez sur ■ STOP avant l'étape 4.

Division d'un message en deux

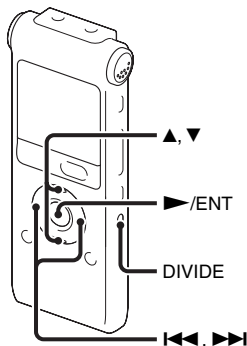

Vous pouvez diviser en deux un message en cours de lecture et un nouveau numéro de message est alors attribué au message ainsi créé. En divisant un message, vous pouvez facilement trouver le passage à partir duquel vous souhaitez écouter lorsque vous effectuez un enregistrement long, à l'occasion d'une réunion, par exemple. Vous pouvez diviser un message jusqu'à ce que le nombre total de messages du dossier atteigne le nombre maximum autorisé.

- 1 Appuyez sur DIVIDE lorsque vous lisez le message que vous voulez diviser. « Divide? » s'affiche dans le titre du message.
- 2 Appuyez sur ▲ ou sur ▼ sur le bouton de commande pour sélectionner « Execute », puis appuyez sur ►/ENT. « Dividing... » apparaît, un nouveau numéro de message est alors ajouté au message ainsi créé et les numéros des messages suivants sont augmentés d'une unité.

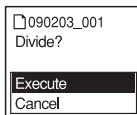

Message 1	Message 2	Message 3	
	▼ ▲ Un message est divisé.		
Message 1	Message 2	Message 3	Message 4

Les numéros de message augmentent d'une unité.

■ Remarques

- Il vous faut une certaine quantité d'espace disponible en mémoire pour diviser un message.
- Lorsque vous divisez un message avec un titre et un nom d'artiste, la nouvelle partie du message aura le même titre, le même nom d'artiste et le même nom de fichier.
- Vous ne pouvez pas diviser un message autre que celui enregistré à l'aide de l'enregistreur IC (fichier MP3/WMA/AAC-LC transféré à partir d'un ordinateur).
- Une fois un message divisé, vous ne pouvez pas recombinaison les messages divisés à l'aide de l'enregistreur IC.
- Si vous divisez un message avec un réglage d'alarme, celui-ci reste uniquement avec le précédent message divisé.
- Il est possible que vous ne puissiez pas diviser un message au début ou à la fin en raison des limites du système.

Pour lire le message divisé

Appuyez sur **◀◀** ou sur **▶▶** sur le bouton de commande pour afficher le numéro du message, les messages divisés possédant désormais des numéros.

Réglage d'une station de radio FM

(pour l'ICD-UX300F uniquement)

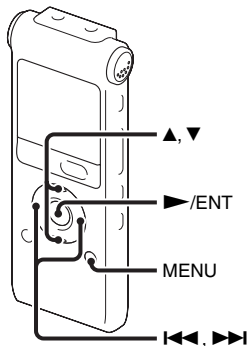

Le cordon du casque est une antenne FM, par conséquent connectez le casque lorsque vous écoutez la radio.

■ Remarque

Vous ne pouvez pas charger la pile pendant la réception FM.

- 1 Appuyez sur MENU pour activer le mode de menu.
La fenêtre du mode de menu s'affiche.
- 2 Appuyez sur ▲ ou sur ▼ sur le bouton de commande pour sélectionner « FM Radio », puis appuyez sur ▶/ENT.
L'enregistreur IC passe en mode radio FM.

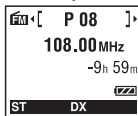
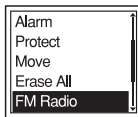

- 3 Appuyez sur ▲ ou sur ▼ sur le bouton de commande pour sélectionner la fréquence.

4 Appuyez sur **◀◀** ou sur **▶▶** plusieurs fois sur le bouton de commande pour régler une station ou appuyez sur **◀◀** ou sur **▶▶** et tenez-ces touches enfoncées sur le bouton de commande jusqu'à ce que les chiffres de la fréquence commencent à changer à l'écran.

L'enregistreur IC balaie automatiquement les fréquences radio et s'arrête lorsqu'il trouve une station.

Si vous ne parvenez pas à régler une station, appuyez sur **◀◀** ou sur **▶▶** plusieurs fois sur le bouton de commande pour changer la fréquence étape après étape.

Affichage lorsque vous écoutez la radio FM

Indicateur FM

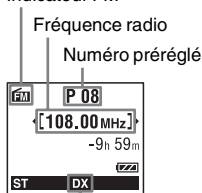

Sensibilité du récepteur

Basculer la sortie de la radio FM entre le haut-parleur et le casque

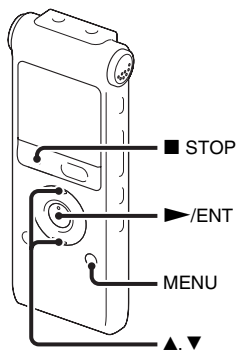

Lors de la réception ou de l'enregistrement FM, vous pouvez basculer entre le son du haut-parleur et celui du casque.

1 Lors de la réception ou de l'enregistrement FM, appuyez sur MENU pour entrer le mode de menu lors de l'écoute de la radio FM.

La fenêtre du mode de menu s'affiche.

- 2 Appuyez sur ▲ ou sur ▼ sur le bouton de commande pour sélectionner « Audio Output », puis appuyez sur ►/ENT.

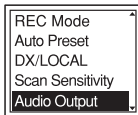

- 3 Appuyez sur ▲ ou sur ▼ sur le bouton de commande pour sélectionner « Headphones » ou sur « Speaker », puis appuyez sur ►/ENT.

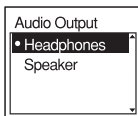

La sortie de la radio FM est réglée sur « Headphones » à l'achat de l'enregistreur IC.

- 4 Appuyez sur ■ STOP pour quitter le mode de menu.

Basculer la sensibilité du récepteur de la radio FM

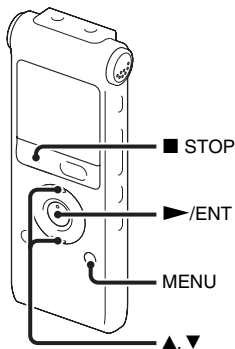

Vous pouvez régler la sensibilité du récepteur lorsque vous écoutez la radio FM.

- 1 Appuyez sur MENU pour passer en mode de menu lorsque vous écoutez la radio FM.

La fenêtre du mode de menu s'affiche.

- 2** Appuyez sur ▲ ou sur ▼ sur le bouton de commande pour sélectionner « DX/LOCAL », puis appuyez sur ►/ENT.

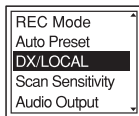

- 3** Appuyez sur ▲ ou sur ▼ sur le bouton de commande pour sélectionner « DX » ou sur « LOCAL », puis appuyez sur ►/ENT.



- 4** Appuyez sur ■ STOP pour quitter le mode de menu.

DX	Normalement, sélectionnez ce réglage.
LOCAL	En l'absence d'interférences ou de pannes provoquées par un champ électrique intense autour de l'antenne de transmission de la station émettrice, etc., sélectionnez ce paramètre.

■ Remarque

Sélectionnez « DX » lorsque l'état de réception de l'enregistreur IC est mauvais en raison de la faiblesse du signal.

Enregistrer des diffusions FM

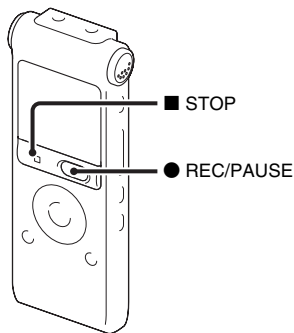

- 1** Réglez la station que vous voulez enregistrer.
- 2** Appuyez sur ● REC/PAUSE pour lancer l'enregistrement.
- 3** Appuyez sur ■ STOP pour arrêter l'enregistrement.

Préréglage automatique des stations radio FM

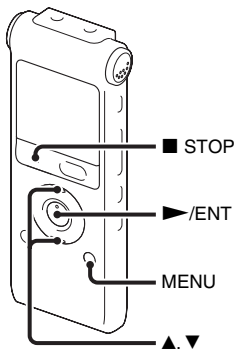

Vous pouvez préréglager jusqu'à 30 stations radio FM automatiquement à l'aide du menu préréglé.

- 1 Appuyez sur MENU pour passer en mode de menu lorsque vous écoutez la radio FM.
La fenêtre du mode de menu s'affiche.

- 2 Appuyez sur ▲ ou sur ▼ sur le bouton de commande pour sélectionner « Auto Preset », puis appuyez sur ►/ENT.

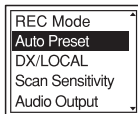

- 3 Appuyez sur ▲ ou sur ▼ sur le bouton de commande pour sélectionner « Execute », puis appuyez sur ►/ENT.
L'enregistreur IC recherche automatiquement les fréquences radio disponibles et les stations seront enregistrées dans la mémoire des fréquences les plus basses aux plus élevées.
Lors du préréglage automatique des stations radio FM, le numéro préréglé prêt à être attribué clignote.

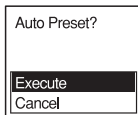

Pour arrêter le pré réglage automatique

Appuyez sur ■ STOP. Les numéros pré réglés enregistrés avant que vous n'appuyiez sur la touche ■ STOP restent en mémoire.

Changer la sensibilité du balayage

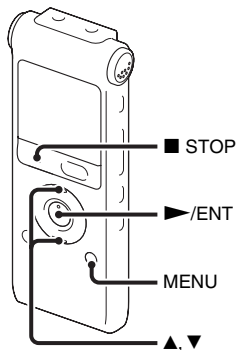

Vous pouvez régler la sensibilité du balayage lors du pré réglage des stations de radio FM.

- 1 Appuyez sur MENU pour passer en mode de menu lorsque vous écoutez la radio FM.

La fenêtre du mode de menu s'affiche.

- 2** Appuyez sur ▲ ou sur ▼ sur le bouton de commande pour sélectionner « Scan Sensitivity », puis appuyez sur ►/ENT.

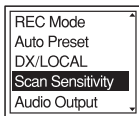

- 3** Appuyez sur ▲ ou sur ▼ sur le bouton de commande pour sélectionner « High(SCAN H) » ou sur « Low(SCAN L) », puis appuyez sur ►/ENT.

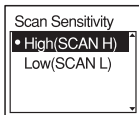

La sensibilité du balayage est réglée sur « High(SCAN H) » à l'achat de l'enregistreur IC.

- 4** Appuyez sur ■ STOP pour quitter le mode de menu.

Préréglage manuel des stations radio FM

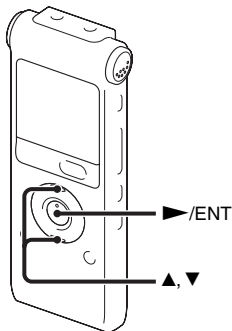

2 Appuyez sur ►/ENT.

Le numéro préréglé, la fréquence et « Set? » s'affichent à l'écran.

3 Appuyez sur ▲ ou sur ▼ sur le bouton de commande pour sélectionner « Execute », puis appuyez sur ►/ENT.

La station est enregistrée dans la mémoire.

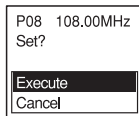

Vous pouvez préréglé jusqu'à 30 stations de radio FM dans la mémoire de l'enregistreur IC.

1 Réglez la station que vous voulez préréglé et enregistrer sur le numéro préréglé.

Lorsqu'une station que vous souhaitez régler n'est pas une station préréglée, « P - - » s'affiche. Dans ce cas, vous pouvez l'enregistrer avec son numéro préréglé.

Ecouter une station de radio préregistrée

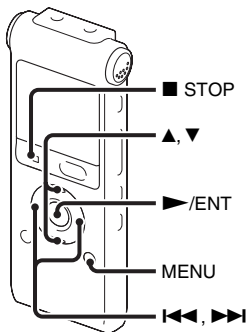

- 1 Appuyez sur **MENU** pour passer en mode de menu lorsque l'enregistreur IC est arrêté.
La fenêtre du mode de menu s'affiche.
- 2 Appuyez sur **▲** ou sur **▼** sur le bouton de commande pour sélectionner « FM Radio », puis appuyez sur **▶/ENT**.

L'enregistreur IC passe en mode radio FM.

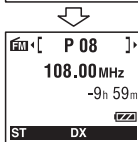
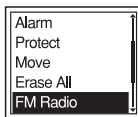

- 3 Appuyez sur **▲** ou sur **▼** sur le bouton de commande pour sélectionner le numéro préregistré.
- 4 Appuyez sur **◀◀** ou sur **▶▶** plusieurs fois sur le bouton de commande jusqu'à ce que le numéro préregistré s'affiche.
Lorsque vous appuyez sur **◀◀** ou sur **▶▶** et que vous maintenez ces touches enfoncées sur le bouton de commande, les numéros préregistrés changent rapidement.
- 5 Appuyez sur **■ STOP** pour éteindre la radio FM.

Effacement des stations radio FM préréglées

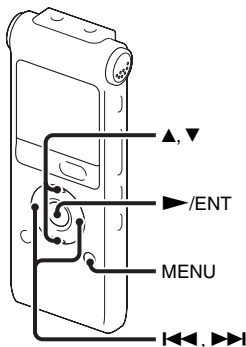

L'affichage de la fenêtre d'affichage peut être différent de celui dans certaines régions.

- 1 Appuyez sur MENU pour activer le mode de menu.
La fenêtre du mode de menu s'affiche.
- 2 Appuyez sur ▲ ou sur ▼ sur le bouton de commande pour sélectionner « FM Radio », puis appuyez sur ►/ENT.

L'enregistreur IC passe en mode radio FM.

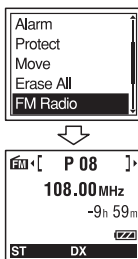

- 3 Pour régler une station, appuyez sur ◀◀ ou sur ▶▶ plusieurs fois sur le bouton de commande jusqu'à ce que le numéro préréglé que vous souhaitez effacer s'affiche.
- 4 Appuyez sur ►/ENT.
Le numéro préréglé, la fréquence et « Erase? » s'affichent à l'écran.

- 5** Appuyez sur ▲ ou sur ▼ plusieurs fois sur le bouton de commande pour sélectionner « Execute », puis appuyez sur ►/ENT.

Le numéro prééglé deviendra « P - - ».

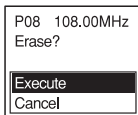

Réalisation des réglages du menu

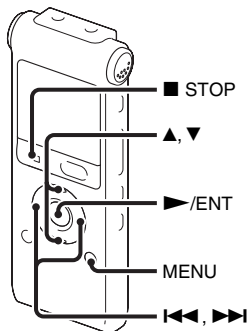

- 1** Appuyez sur MENU pour activer le mode de menu.

La fenêtre du mode de menu s'affiche.

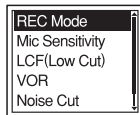

- 2** Appuyez sur ▲ ou sur ▼ sur le bouton de commande pour sélectionner l'élément

de menu que vous souhaitez régler, puis appuyez sur ▶/ENT.

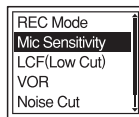

- 3** Appuyez sur ▲ ou sur ▼ sur le bouton de commande pour sélectionner le réglage que vous souhaitez effectuer, puis appuyez sur ▶/ENT.

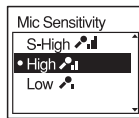

- 4** Appuyez sur ■ STOP pour quitter le mode de menu.

■ Remarque

Si vous n'appuyez sur aucune touche pendant 1 minute, le mode de menu est annulé automatiquement et la fenêtre revient à l'affichage normal.









Pour revenir à la fenêtre précédente

Appuyez sur  sur le bouton de commande pendant le mode de menu.

Pour quitter le mode de menu

Appuyez sur  STOP ou sur MENU.



Réglages du menu

Options de menu	Réglages	Mode de fonctionnement (○ : réglage possible/ — : réglage impossible)				
		Mode d'arrêt	Mode de lecture	Mode d'enregistrement	Mode radio FM	Mode d'enregistrement radio FM
REC Mode	ST, STSP, STLP, SP, LP	○	—	—	○	—
Mic Sensitivity	S-High  , High  , Low 	○	—	○	—	—
LCF(Low Cut)	ON, OFF	○	—	○	—	—
VOR	ON, OFF	○	—	○	—	—
Noise Cut	ON, OFF	○	○	—	—	—
Effect	Pop, Rock, Jazz, Bass1, Bass2, Custom, OFF	○	○	—	—	—
Easy Search	ON, OFF	○	○	—	—	—
Play Mode	1,  , ALL,  1,   ,  ALL	○	○	—	—	—
Display	Elapsed Time, Remain Time, REC Date, REC Time	○	○	○	—	○
Alarm	New, List, Pattern	○	—	—	—	—
Protect	Execute, Cancel	○	—	—	—	—
Move	(Dossier à déplacer)	○	○	—	—	—
Erase All	Execute, Cancel	○	—	—	—	—
FM Radio*		○	—	—	—	—
Auto Preset*	Execute, Cancel	—	—	—	○	—
DX/LOCAL*	DX, LOCAL	—	—	—	○	○

* pour l'ICD-UX300F uniquement

Options de menu	Réglages	Mode de fonctionnement (○ : réglage possible/ — : réglage impossible)				
		Mode d'arrêt	Mode de lecture	Mode d'enregistrement	Mode radio FM	Mode d'enregistrement radio FM
Scan Sensitivity*	High(SCAN H), Low(SCAN L)	—	—	—	○	—
Audio Output*	Headphones, Speaker	—	—	—	○	○
Detail Menu		○	—	—	—	—
Date&Time	__y__m__d__:_	○	—	—	—	—
Time Display	12-Hour, 24-Hour	○	—	—	—	—
Beep	ON, OFF	○	—	—	—	—
LED	ON, OFF	○	—	—	—	—
Backlight	ON, OFF	○	—	—	—	—
Language	Deutsch (allemand), English (anglais), Español (espagnol), Français, Italiano (italien), Русский (russe)	○	—	—	—	—
USB Charge	ON, OFF	○	—	—	—	—
Auto Power Off	5min, 10min, 30min, 60min	○	—	—	—	—
Select Input	MIC IN, Audio IN	○	—	—	—	—
SYNC REC	ON, OFF	○	—	—	—	—
Format	Execute, Cancel	○	—	—	—	—

* pour l'ICD-UX300F uniquement

Options de menu	Réglages (* : réglage initial)	Voir page
REC Mode	Règle le mode d'enregistrement. ST* : Mode d'enregistrement stéréo haute qualité STSP : Mode d'enregistrement stéréo en vitesse standard STLP : Mode d'enregistrement stéréo en vitesse lente SP : Mode d'enregistrement monaural en vitesse standard LP : Mode d'enregistrement monaural en vitesse lente	28
Mic Sensitivity	Règle la sensibilité du microphone. S-High  : Pour enregistrer un son éloigné de l'enregistreur IC ou un son faible, notamment dans les enregistrements effectués dans une pièce spacieuse. High  * : Pour enregistrer le son d'une conversation normale ou d'une réunion, notamment pour les enregistrements effectués dans les salles de conférences ou lors d'interviews. Low  : Pour enregistrer en dictée avec un microphone placé devant votre bouche, un son proche de l'enregistreur IC, ou un son fort.	29
LCF(Low Cut)	Règle la fonction LCF (Low Cut Filter) pour couper une basse fréquence afin de réduire le souffle produit par le vent, etc., vous pouvez donc enregistrer un message plus clairement. ON : La fonction LCF est activée. OFF* : La fonction LCF est annulée.	31

Options de menu	Réglages (* : réglage initial)	Voir page
VOR	<p>Règle la fonction VOR (Voice Operated Recording).</p> <p>ON :</p> <p>L'enregistrement débute lorsque l'enregistreur IC détecte un son et s'arrête lorsqu'il ne capte plus aucun son, ce qui permet d'éliminer l'enregistrement de passages silencieux. La fonction VOR est activée lorsque vous appuyez sur ● REC/ PAUSE.</p> <p>OFF* :</p> <p>La fonction VOR est désactivée.</p>	32
Noise Cut	<p>Règle la fonction de réduction des bruits parasites.</p> <p>ON :</p> <p>Les distorsions des fréquences très basses et très élevées se trouvant hors de la plage de fréquences du timbre humain sont réduites, et la voix est donc mieux audible.</p> <p>OFF* :</p> <p>La fonction de réduction des bruits parasites est désactivée.</p>	46

Options de menu	Réglages (* : réglage initial)	Voir page
Effect	<p>Règle l'effet souhaité pour la lecture dans le menu.</p> <p>Pop : Renforce les plages de fréquences moyennes ; idéal pour les voix.</p> <p>Rock : Renforce les plages de fréquences élevée et basse pour un rendu sonore puissant.</p> <p>Jazz : Renforce les plages de fréquences élevées pour un rendu sonore endiable.</p> <p>Bass1 : Le son grave est renforcé.</p> <p>Bass2 : Le son grave est très renforcé.</p> <p>Custom : Vous pouvez personnaliser votre propre son pour 5 bandes d'égaliseur.</p> <p>OFF* : La fonction Effect est désactivée.</p>	47
<p>■ Remarque</p> <p>Lors de la lecture de messages avec le haut-parleur intégré, de l'écoute de la radio FM ou lorsque la fonction de réduction des bruits parasites est réglée sur « ON » dans le menu, la fonction Effect est désactivée.</p>		

Options de menu	Réglages (* : réglage initial)	Voir page
Easy Search	<p>Règle la fonction de recherche facile.</p> <p>ON :</p> <p>Vous pouvez vous déplacer vers l'avant pendant environ 10 secondes en appuyant sur ►► sur le bouton de commande et vous déplacer vers l'arrière pendant environ 3 secondes en appuyant sur ◄◄ sur le bouton de commande. Cette fonction est utile lorsque vous tentez de localiser un point souhaité dans un enregistrement long.</p> <p>OFF* :</p> <p>La fonction de recherche facile est désactivée. Lorsque vous appuyez sur ◄◄ ou sur ►► sur le bouton de commande, vous déplacez vers l'avant ou vers l'arrière d'un message.</p>	41
Play Mode	<p>Règle le mode de lecture.</p> <p>1 :</p> <p>Un message est lu.</p> <p>📁* :</p> <p>Les messages d'un dossier sont lus en continu.</p> <p>ALL :</p> <p>Tous les messages sont lus en continu.</p> <p>↶ 1 :</p> <p>Un message est lu de manière répétée.</p> <p>↶ 📁 :</p> <p>Les messages d'un dossier sont lus de manière répétée.</p> <p>↶ ALL :</p> <p>Tous les messages sont lus de manière répétée.</p>	44

Options de menu	Réglages (* : réglage initial)	Voir page
Display	<p>Passe au mode d'affichage.</p> <p>Elapsed Time* : Temps de lecture écoulé d'un message</p> <p>Remain Time : En cours de lecture ou à l'arrêt, le temps restant du message Pendant l'enregistrement, le temps d'enregistrement disponible</p> <p>REC Date : Date d'enregistrement</p> <p>REC Time : Durée enregistrée</p>	–
Alarm	<p>Règle l'alarme.</p> <p>New* : Pour régler l'alarme, sélectionnez « New » et réglez la date, l'heure ou le jour de la semaine, ou choisissez daily pour la lecture.</p> <p>List : Une liste de dates ou des jours de la semaine et des heures à laquelle l'alarme a déjà été réglée s'affiche. Édit : vous pouvez modifier la date ou le jour et l'heure sélectionnés. Cancel : vous pouvez annuler le réglage de l'alarme pour une date ou un jour sélectionné.</p> <p>Pattern : Règle la tonalité de l'alarme pour tous les réglages d'alarme. Beep&Play* : le message est lu après retentissement de l'alarme. Beep : seule l'alarme retentit. Play : seul le message sélectionné est lu.</p>	49

Options de menu	Réglages (* : réglage initial)	Voir page
Protect	Protège le message sélectionné pour éviter qu'il ne soit effacé, divisé ou déplacé. Exécute : Protège le message sélectionné. Si vous spécifiez un message déjà protégé, annulez la protection. Cancel* : « Set Protection? » ou « Erase Protection? » n'est pas exécuté.	–
Move	Le message sélectionné sera déplacé dans le dossier sélectionné. Avant d'essayer de déplacer un message, sélectionnez-le et accédez à la fenêtre de menu.	55
Erase All	Tous les messages situés dans le dossier sélectionné seront effacés. Appuyez sur  pour revenir à la fenêtre du dossier avant d'effacer les messages, sélectionnez un dossier dans lequel tous les messages seront effacés, puis accédez à la fenêtre de menu et sélectionnez « Exécute ».	54
FM Radio**	L'enregistreur IC passe en mode radio FM.	59
Auto Preset**	Recherche automatiquement les fréquences disponibles. Les stations sont enregistrées dans la mémoire. Exécute : Le pré-réglage automatique est activé. Cancel* : Le pré-réglage automatique est annulé.	63

** pour l'ICD-UX300F uniquement

Options de menu	Réglages (* : réglage initial)	Voir page
DX/LOCAL**	<p>Règle la sensibilité du récepteur lorsque vous écoutez la radio FM.</p> <p>DX* : Normalement, sélectionnez ce réglage.</p> <p>LOCAL : En l'absence d'interférences ou de pannes provoquées par un champ électrique intense autour de l'antenne de transmission de la station émettrice, etc., sélectionnez ce paramètre.</p>	61
<p>■ Remarque</p> <p>Sélectionnez « DX » lorsque l'état de réception de l'enregistreur IC est mauvais en raison de la faiblesse du signal.</p>		
Scan Sensitivity**	<p>Règle la sensibilité du balayage lors du préréglage des stations de radio FM.</p> <p>High(SCAN H)* : La sensibilité du balayage est réglée sur élevé.</p> <p>Low(SCAN L) : La sensibilité du balayage est réglée sur bas.</p>	64
Audio Output**	<p>Lors de la réception ou de l'enregistrement FM, vous pouvez basculer entre le son du haut-parleur et celui du casque.</p> <p>Headphones* : Le son provient du casque.</p> <p>Speaker : Le son provient du haut-parleur.</p>	60

** pour l'ICD-UX300F uniquement

Options de menu	Réglages (* : réglage initial)	Voir page
Detail Menu		
Date&Time	Règle l'horloge en réglant l'année, le mois, le jour, l'heure et les minutes dans l'ordre.	14
Time Display	Affiche la fenêtre permettant de régler l'horloge. 12-Hour : 12:00AM = minuit, 12:00PM = midi 24-Hour* : 0:00 = minuit, 12:00 = midi	–
Beep	Affiche la fenêtre permettant de régler l'activation ou non d'un bip. ON* : Un bip retentira pour indiquer qu'une opération est acceptée ou qu'une erreur s'est produite. OFF : Aucun bip sonore ne retentira.	–
■ Remarque		
L'alarme est émise même si vous réglez « Beep » sur « OFF » dans le menu.		
LED	Affiche la fenêtre permettant d'activer ou de désactiver l'indicateur de fonctionnement en cours de fonctionnement. ON* : Lors de l'enregistrement ou de la lecture, l'indicateur de fonctionnement s'allume ou clignote. OFF : L'indicateur de fonctionnement ne s'allume pas ni ne clignote, même en cours de fonctionnement.	–
■ Remarque		
Lorsque l'enregistreur IC est raccordé à un ordinateur, l'indicateur de fonctionnement s'allume ou clignote même si « LED » est réglé sur « OFF ».		

Options de menu	Réglages (* : réglage initial)	Voir page
Backlight	<p>Affiche la fenêtre permettant d'activer ou de désactiver le rétroéclairage dans la fenêtre d'affichage.</p> <p>ON* : Le rétroéclairage dans la fenêtre d'affichage s'allume pendant environ 10 secondes.</p> <p>OFF : Le rétroéclairage dans la fenêtre d'affichage ne s'allume pas, même en cours de fonctionnement.</p>	–
Language	<p>Règle la langue à utiliser pour les messages, les menus, les noms de dossier, les noms de fichier, etc.</p> <p>Deutsch (allemand), English (anglais), Español (espagnol), Français, Italiano (italien), Русский (russe)</p>	16
USB Charge	<p>Affiche la fenêtre permettant de régler la mise en charge ou non de la pile à l'aide d'une connexion USB.</p> <p>ON* : La pile sera chargée.</p> <p>OFF : La pile ne sera pas chargée.</p> <p>Remarque</p> <p>Si vous utilisez un adaptateur secteur USB (non fourni) pour raccorder l'enregistreur IC à la prise secteur, vous pouvez recharger la pile sans tenir compte de ce réglage.</p>	10

Options de menu	Réglages (* : réglage initial)	Voir page
Auto Power Off	<p>Si l'enregistreur IC est sous tension et qu'il est inactif pendant la durée que vous avez réglée, il est mis sous tension automatiquement.</p> <p>5min :</p> <p>L'enregistreur IC sera mis sous tension après environ 5 minutes.</p> <p>10min* :</p> <p>L'enregistreur IC sera mis sous tension après environ 10 minutes.</p> <p>30min :</p> <p>L'enregistreur IC sera mis sous tension après environ 30 minutes.</p> <p>60min :</p> <p>L'enregistreur IC sera mis sous tension après environ 60 minutes.</p>	–
Select Input	<p>Affiche la fenêtre permettant de sélectionner l'entrée externe à enregistrer raccordée à la prise  (microphone).</p> <p>MIC IN* :</p> <p>Sélectionnez cette option lorsque vous enregistrez des messages à l'aide d'un microphone externe.</p> <p>Audio IN :</p> <p>Sélectionnez cette option lorsque vous effectuez un enregistrement à l'aide d'un autre appareil.</p>	36, 37
SYNC REC	<p>Lorsqu'il est réglé sur « ON », l'enregistreur IC passe en mode pause d'enregistrement lorsqu'aucun son n'est détecté pendant plus de 2 secondes et l'enregistreur IC commence à enregistrer à nouveau sous la forme d'un nouveau message lorsqu'un son est détecté.</p> <p>ON :</p> <p>La fonction d'enregistrement synchronisé est activée.</p> <p>OFF* :</p> <p>La fonction d'enregistrement synchronisé est annulée.</p>	37

Options de menu	Réglages (* : réglage initial)	Voir page
Format	<p>Règle le formatage du lecteur.</p> <p>Execute :</p> <p>« Formatting... » s'affiche et le lecteur sera formaté.</p> <p>Cancel* :</p> <p>Le lecteur ne sera pas formaté.</p> <p>■ Remarques</p> <ul style="list-style-type: none"> • Utilisez la fonction de formatage de l'enregistreur IC pour formater la mémoire. • Lors du formatage de la mémoire, toutes les données enregistrées sur l'enregistreur IC sont effacées. Une fois la mémoire effacée, vous ne pouvez pas récupérer les données effacées. 	–

Utilisation de l'enregistreur IC avec l'ordinateur

Lorsque l'enregistreur IC est connecté à votre ordinateur, il est reconnu par l'ordinateur, et vous pouvez transférer des données de l'un à l'autre.

Copie de messages depuis l'enregistreur IC vers votre ordinateur pour les sauvegarder (page 89)

Vous pouvez copier les messages enregistrés sur l'enregistreur IC pour les sauvegarder.

Copie de fichiers de musique depuis votre ordinateur vers l'enregistreur IC pour les lire (page 90)

Vous pouvez copier des fichiers MP3/WMA/AAC-LC enregistrés sur votre ordinateur par une simple opération de glisser-déposer lorsque vous raccordez l'enregistreur IC à votre ordinateur. Vous pouvez également lire les fichiers copiés.

Utilisation de l'enregistreur IC comme clé USB – Fonction de stockage de données (page 93)

Vous pouvez stocker provisoirement sur l'enregistreur IC des données d'image ou de texte enregistrées sur l'ordinateur.

Configuration système requise pour votre ordinateur

Voir « Configuration système requise », page 101.

Raccordement de l'enregistreur IC à votre ordinateur

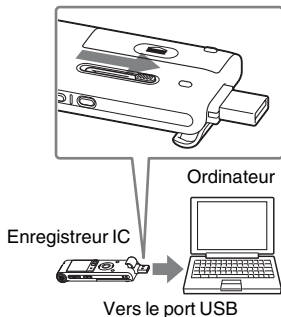

1 Faites glisser le levier USB situé à l'arrière de l'enregistreur IC dans le sens de la flèche, puis insérez le connecteur USB dans le port USB d'un ordinateur.

2 Assurez-vous que l'enregistreur IC a bien été reconnu.

Sur l'écran Windows ; ouvrez « Poste de travail » ou « Ordinateur », et assurez-vous que « IC RECORDER » a été reconnu.

Sur l'écran Macintosh ; assurez-vous qu'un lecteur « IC RECORDER » est affiché sur le bureau.

L'enregistreur IC est reconnu par l'ordinateur dès que la connexion est établie. Lorsque l'enregistreur IC est connecté à l'ordinateur, « Connecting » s'affiche dans la fenêtre d'affichage de l'enregistreur IC.

Si vous ne parvenez pas à insérer le connecteur USB de l'enregistreur IC directement dans le port USB d'un ordinateur, utilisez le câble de prise en charge de connexion USB fourni.

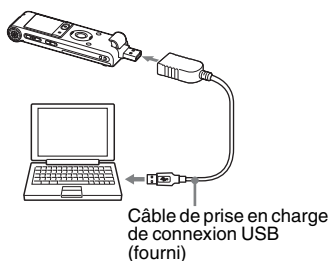

■ Remarques

- Si vous raccordez plus de deux périphériques USB à l'ordinateur, le fonctionnement normal n'est pas garanti.
- Le fonctionnement de cet enregistreur IC avec un concentrateur USB ou un câble de prise en charge de connexion USB autre que le câble fourni n'est pas garanti.



- Un problème de fonctionnement peut se produire en fonction des périphériques USB raccordés en même temps.
- Avant de raccorder l'enregistreur IC à l'ordinateur, vérifiez que la pile est insérée dans l'enregistreur IC.
- Il est recommandé de déconnecter l'enregistreur IC de l'ordinateur lorsque l'enregistreur IC est utilisé de manière autonome.

Création de dossiers et fichiers

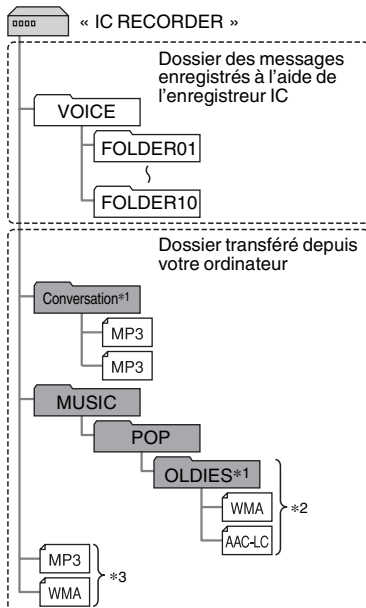
Si vous connectez l'enregistreur IC à votre ordinateur, vous pouvez voir l'arborescence des dossiers et fichiers à l'écran de l'ordinateur.



Les dossiers et fichiers sont affichés sur l'écran de l'ordinateur comme indiqué. Les indicateurs de dossier dans la fenêtre d'affichage de l'enregistreur IC sont les suivants :

-  Dossier pour les messages enregistrés à l'aide de l'enregistreur IC (ils sont déjà créés à l'achat de l'enregistreur IC).
-  Dossier transféré depuis un ordinateur (ils s'affichent lorsque les fichiers musicaux ont été transférés depuis un ordinateur.)

Remarque

Vous pouvez enregistrer jusqu'à 10 dossiers (FOLDER01-10) au moyen de l'enregistreur IC.

- *1 Le nom du dossier dans lequel les fichiers musicaux sont enregistrés est affiché sur l'enregistreur IC tel quel. Ceci peut s'avérer pratique si vous notez un nom facilement mémorisable dans le dossier à l'avance. Les dossiers de l'illustration sont des exemples de noms de dossier.
- *2 L'enregistreur IC peut reconnaître jusqu'à 8 niveaux de dossiers copiés dans l'enregistreur IC.

*3 Si vous copiez des fichiers de musique séparément, ils sont classés comme ne se trouvant dans « No Folder ».

Conseils

- Vous pouvez modifier le nom du dossier, le titre, le nom de l'artiste et/ou le nom du fichier à l'aide de votre ordinateur.
- Il est possible d'afficher le titre ou le nom de l'artiste etc., enregistrés dans les fichiers de musique, dans l'enregistreur IC. Cela est pratique si vous saisissez les informations de balise ID3 à l'aide du logiciel que vous utilisez pour créer les fichiers musicaux sur votre ordinateur.
- Vous pouvez afficher les informations dans l'ordre en appuyant sur ▲ ou sur ▼ sur le bouton de commande (page 91).

Remarques

- Vous ne pouvez pas copier 511 dossiers ou plus (excepté les dossiers VOICE) ou des fichiers dans le répertoire racine situé immédiatement sous « IC RECORDER » dans l'ordinateur. Cela est dû aux limites du système (pour l'ICD-UX200 uniquement).
- En l'absence de titre ou de nom d'artiste enregistré, « Unknown » s'affiche.

Copie de messages de l'enregistreur IC vers votre ordinateur pour les sauvegarder

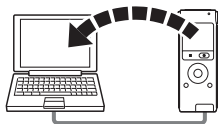

Vous pouvez enregistrer des messages ou des dossiers en les copiant de l'enregistreur IC vers votre ordinateur.

- 1** Raccordement de l'enregistreur IC à votre ordinateur (page 86).
- 2** Copiez les messages ou les dossiers que vous souhaitez enregistrer sur votre ordinateur.
Glissez et déposez les messages ou dossiers qui contiennent les fichiers que vous voulez à partir de « IC RECORDER » sur le disque local de votre ordinateur.

 **Pour copier un message ou un dossier (Glisser et déposer)**

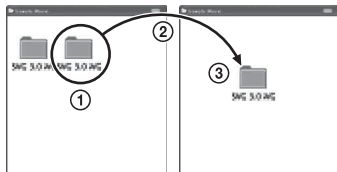

- 1** Cliquez et maintenez la touche enfoncée,
- 2** glissez,
- 3** puis déposez.

- 3** Déconnectez l'enregistreur IC de votre ordinateur (page 96).

Si vous souhaitez créer un CD, utilisez une application logicielle pour graver des CD du commerce, une application logicielle pour graver des CD installée sur votre ordinateur ou Windows Media Player.
Pour plus de détails sur les opérations de l'application logicielle pour graver des CD ou de Windows Media Player, reportez-vous au mode d'emploi fourni avec l'application logicielle, ou contactez les fabricants respectifs.

Copie de fichiers de musique de votre ordinateur vers l'enregistreur IC pour les lire



Vous pouvez copier des fichiers de musique ou d'autres fichiers audio (MP3/WMA/AAC-LC*) de votre ordinateur vers l'enregistreur IC en les glissant-déposant, puis vous pouvez les lire sur l'enregistreur IC.

Vous pouvez créer un fichier MP3/WMA/AAC-LC à l'aide d'une application logicielle, etc., installée sur votre ordinateur.

* Consultez la section « Spécifications » (page 101) pour connaître les formats de fichier pouvant être lus à l'aide de l'enregistreur IC.

Copie d'un fichier musical de votre ordinateur vers l'enregistreur IC (glisser-déposer)

- 1 Raccordement de l'enregistreur IC à votre ordinateur (page 86).
- 2 Copiez le dossier dans lequel les fichiers musicaux sont enregistrés vers l'enregistreur IC.
Sur l'écran Windows avec l'Explorateur ou sur l'écran Macintosh avec le Finder, glissez et déposez le dossier vers l'enregistreur IC.
L'enregistreur IC peut reconnaître jusqu'à 500 dossiers. Vous pouvez copier jusqu'à 999 fichiers dans un dossier et jusqu'à 5 000 fichiers au total.
- 3 Déconnectez l'enregistreur IC de votre ordinateur (page 96).
- 4 Appuyez sur .

- 5** Appuyez sur ▲ ou sur ▼ sur le bouton de commande pour sélectionner le dossier (📁) dans lequel les fichiers de musique sont stockés, puis appuyez sur ►► sur le bouton de commande.
- 6** Appuyez sur ▲ ou sur ▼ sur le bouton de commande pour sélectionner le fichier de musique que vous souhaitez lire.
- 7** Appuyez sur ►/ENT pour lancer la lecture.
- 8** Appuyez sur ■ STOP pour arrêter la lecture.

La durée de lecture maximale (pistes*), lors de la lecture de fichiers musicaux avec l'enregistreur IC, est la suivante.

	48 kbit/s	128 kbit/s	256 kbit/s
ICD-UX200	89 h 15 min (1 338 pistes)	33 h 25 min (501 pistes)	16 h 40 min (250 pistes)
ICD-UX300/ UX300F	178 h 40 min (2 680 pistes)	67 h (1 005 pistes)	33 h 25 min (501 pistes)

* Fichiers MP3 de 4 minutes transférés sur l'enregistreur IC.

■ Remarque

Si vous avez transféré des fichiers musicaux avec votre ordinateur, ces fichiers ne peuvent pas être copiés par ordre de transfert à cause des limites du système. Si vous copiez des fichiers musicaux de votre ordinateur vers l'enregistreur IC un par un, vous pouvez afficher et lire les fichiers musicaux dans l'ordre de copie.

Affichage lors de la lecture d'un fichier musical

Appuyez sur ▲ ou sur ▼ sur le bouton de commande pour consulter les informations du fichier de musique pendant la lecture.

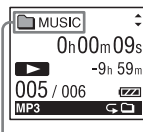

📁 : Nom du dossier

🎵 : Titre

👤 : Nom de l'artiste

📄 : Nom du fichier

💡 Conseil

Vous pouvez modifier le nom du dossier, le titre, le nom de l'artiste et/ou le nom du fichier à l'aide de votre ordinateur.

Profiter davantage des fichiers musicaux

Sélection du mode de lecture

Vous pouvez sélectionner le mode de lecture tel que la lecture d'un fichier, la lecture continue de fichiers dans un dossier, la lecture continue de tous les fichiers, la lecture répétée d'un fichier, la lecture répétée de plusieurs fichiers dans un dossier et la lecture répétée de tous les fichiers musicaux, dans le menu.

Pour obtenir des détails, consultez la page 44.

Réglage de la vitesse de lecture – Fonction DPC (Digital Pitch Control)

Vous pouvez régler la vitesse de lecture entre +100% et -50% par rapport à la vitesse normale dans le menu. Vous ne pouvez régler la vitesse de lecture entre 0 et -50% que lorsque les messages sont enregistrés en tant que fichiers WMA/AAC-LC.

Pour obtenir des détails, consultez la page 42.

Sélection d'un effet sonore

Vous pouvez réduire les bruits parasites ou régler un effet dans le menu, tel que « Pop », « Rock », « Jazz », « Bass 1 », « Bass 2 » ou « Custom » pour l'élément de lecture.

Pour obtenir des détails, consultez les pages 46 et 47.

Lecture d'un message à une heure donnée avec une alarme

Vous pouvez lancer la lecture d'un message sélectionné à une heure souhaitée.

Pour obtenir des détails, consultez la page 49.

Utilisation de l'enregistreur IC comme mémoire USB – Fonction de stockage de données

Lorsque l'enregistreur IC est raccordé à votre ordinateur directement ou à l'aide d'un câble de prise en charge de connexion USB, les données vidéo ou les données de texte sur l'ordinateur, ainsi que les messages ou fichiers enregistrés à l'aide de l'enregistreur IC, peuvent être enregistrés temporairement dans l'enregistreur IC.

Votre ordinateur doit posséder la configuration système requise pour utiliser l'enregistreur IC comme clé USB.

Pour plus de détails sur la configuration système, voir page 101.

Utilisation du logiciel de reconnaissance vocale

Si un logiciel de reconnaissance vocale (non fourni) est installé sur l'ordinateur, vous pouvez transcrire un message en fichier de texte.

Introduction du logiciel de reconnaissance vocale

Dragon NaturallySpeaking est une application logicielle de reconnaissance vocale qui permet de reconnaître et de transcrire la voix enregistrée dans un message et de la convertir en fichier de texte.

Pour plus de détails sur Dragon NaturallySpeaking, reportez-vous au mode d'emploi fourni avec Dragon NaturallySpeaking.

Pour plus d'informations sur l'utilisation de Dragon NaturallySpeaking, reportez-vous à la documentation qui accompagne le logiciel. Pour la version la plus récente et des informations sur la disponibilité de Dragon NaturallySpeaking dans les différentes régions, consultez la page Web suivante :

<http://www.nuance.com>

■ Remarques

- Vous pouvez utiliser la fonction de transcription uniquement si vous avez installé Dragon NaturallySpeaking Select ou Professional Edition (non fourni) sur votre ordinateur. Pour installer Dragon NaturallySpeaking, l'ordinateur doit posséder la configuration système requise.
- Vous pouvez transcrire les messages suivants sauvegardés sur l'enregistreur IC ou sur votre ordinateur.
 - Messages en mode d'enregistrement ST, STSP, STLP ou SP (fichiers MP3)
 - 44,1/16/11 kHz fichiers WAV/AAC-LC de 16 bits enregistrés sur votre ordinateur
- Vous ne pouvez pas transcrire de message enregistrant les voix de plusieurs personnes.

Création d'un fichier utilisateur adapté à votre parole enregistrée (Training)

Qu'est-ce que le « Training » ?

Avant de transcrire les messages enregistrés à l'aide de Dragon NaturallySpeaking, vous devez créer un fichier utilisateur

spécifiquement adapté au son de votre parole enregistrée. Cette procédure s'appelle le « training ».

Une fois le training terminé, Dragon NaturallySpeaking crée un fichier de parole d'utilisateur contenant des informations sur votre parole enregistrée.

- Reportez-vous à l'aide ou au mode d'emploi fourni avec Dragon NaturallySpeaking car certaines parties du training sont identiques à celles requises pour faire la dictée directement à l'ordinateur à l'aide d'un micro-casque.
- Même si vous avez déjà créé un fichier de parole d'utilisateur à l'aide d'un micro-casque, vous devez en créer un autre pour l'enregistreur IC afin d'obtenir une plus grande précision de reconnaissance.

Conseils sur l'utilisation de l'enregistreur IC

Les conseils suivants vous aideront à obtenir une précision de reconnaissance maximale lors de la transcription de messages à l'aide de l'enregistreur IC.

- **Réglez « REC Mode » sur « ST », « STSP », « STLP » ou sur « SP » dans le menu.**

Lors de la création d'un fichier de parole d'utilisateur (training), réglez « REC

Mode » sur le mode que vous utilisez normalement pour le logiciel de reconnaissance vocale.

- **Réglez « Mic Sensitivity » sur « Low » dans le menu.**
- **Tenez l'enregistreur IC fermement et commencez l'enregistrement.**

Tenez l'enregistreur IC de façon à ce que le microphone se trouve environ à 2 cm - 3 cm du coin de la bouche, et non directement devant cette dernière. Cela réduit le son de votre souffle dans les enregistrements et permet d'obtenir une précision de reconnaissance maximale.

■ Remarque

Évitez d'enregistrer dans un lieu bruyant, comme par exemple sur un quai de métro, afin d'obtenir une précision de reconnaissance maximale.

Déconnexion de l'enregistreur IC de votre ordinateur

Suivez les procédures ci-dessous, sinon les données peuvent être endommagées.

- 1 Assurez-vous que l'indicateur de fonctionnement ne s'allume pas.
- 2 Effectuez l'opération suivante sur votre ordinateur.

Sur l'écran Windows, cliquez sur l'icône située en bas du bureau de l'ordinateur.



→ Cliquez sur « Retirer le périphérique de stockage de masse USB en toute sécurité ».

L'icône peut varier en fonction du système d'exploitation.

Sur l'écran Macintosh, faites glisser « IC RECORDER » sur le bureau et déposez-le dans la « Corbeille ».

Pour obtenir des détails sur la déconnexion de l'enregistreur IC, consultez le mode d'emploi fourni avec votre ordinateur.

- 3 Assurez-vous que l'écran de l'enregistreur IC s'éteint.
- 4 Déconnectez l'enregistreur IC du port USB de l'ordinateur, et faites glisser le levier USB dans le sens de la flèche pour rentrer le connecteur USB.

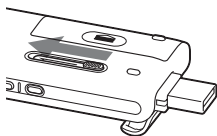

Utilisation d'un adaptateur secteur USB (non fourni)

Connecteur USB de l'enregistreur IC



Adaptateur
secteur USB
(non fourni)

Vous pouvez charger la pile rechargeable en branchant l'enregistreur IC sur une prise de secteur avec un adaptateur secteur USB AC-U50A (non fourni).

Vous pouvez recharger la pile en cours d'utilisation de l'enregistreur IC, ce qui s'avère pratique si vous souhaitez effectuer un enregistrement pendant une période prolongée.

Lorsque vous utilisez l'enregistreur IC pour la première fois, ou lorsque vous ne l'avez pas utilisé pendant un certain temps, il est recommandé de recharger la pile en continu jusqu'à ce que l'indication « **FULL** » s'affiche.

La durée de charge d'une pile complètement déchargée est de 3 heures 30.*

■ Remarque

Il est possible que votre revendeur ne dispose pas de certains accessoires en option. Pour plus de détails, veuillez vous adresser à votre revendeur.

- 1 Branchez l'adaptateur secteur USB (non fourni) à une prise secteur.
- 2 Faites glisser le levier USB de l'enregistreur IC et branchez ce dernier à un adaptateur secteur USB.
Lors du chargement de la pile, l'indicateur de l'autonomie restante s'anime.
Vous pouvez maintenant utiliser l'enregistreur IC tout en chargeant la pile.



* Il s'agit d'un temps approximatif de chargement à partir de piles complètement déchargées vers des piles entièrement rechargées à température ambiante. Ce temps varie en fonction de l'alimentation restante et de l'état de la pile. Cette opération prend plus de temps si la température de la pile est basse ou si vous chargez la pile lorsque vous transférez des données vers l'enregistreur IC.

Débranchement de l'enregistreur IC de la prise secteur

Suivez les procédures ci-dessous ; sinon, lorsque l'enregistreur IC contient des fichiers de données, ils peuvent être endommagés ou leur lecture peut devenir impossible.

- 1 Si vous enregistrez ou que vous lisez un message, appuyez sur **■ STOP** pour mettre l'enregistreur IC en mode d'arrêt.
- 2 Assurez-vous que l'indicateur de fonctionnement ne s'allume pas.
- 3 Débranchez l'enregistreur IC de l'adaptateur secteur USB, puis débranchez ce dernier de la prise secteur.

■ Remarques

- Pendant l'enregistrement (l'indicateur de fonctionnement s'allume ou clignote en rouge) ou l'accès aux données (l'indicateur de fonctionnement clignote en orange),
 - l'enregistreur IC ne doit pas être connecté à ou déconnecté de l'adaptateur secteur USB branché à la prise secteur.
 - l'adaptateur secteur USB connecté à l'enregistreur IC ne doit pas être connecté à ou déconnecté de la prise secteur.
- Vous risqueriez d'endommager les données. Si l'enregistreur IC doit traiter une grande quantité de données, il se peut que la fenêtre de démarrage s'affiche pendant un long moment. Il ne s'agit pas d'un problème de fonctionnement de l'enregistreur IC. Attendez que l'affichage de démarrage disparaisse de la fenêtre d'affichage.
- Pendant l'utilisation d'un adaptateur secteur USB (non fourni), l'indicateur de l'autonomie restante ne s'affiche pas dans la fenêtre d'affichage.

Précautions

Alimentation

Faites uniquement fonctionner l'appareil sur une tension de 1,5 V ou 1,2 V CC.

Utilisez une pile rechargeable NH-AAA ou une pile alcaline LR03 (AAA).

Sécurité

Ne faites pas fonctionner l'appareil en conduisant une voiture, une bicyclette ou tout autre véhicule motorisé.

Manipulation

- Ne laissez pas l'appareil à proximité d'une source de chaleur ou dans un endroit exposé au rayonnement direct du soleil, à une poussière excessive ou à des chocs mécaniques.
- Si des solides ou des liquides venaient à pénétrer à l'intérieur de l'appareil, retirez la pile et faites-le vérifier par un technicien qualifié avant de le remettre en service.
- Veuillez à ne pas renverser d'eau sur l'appareil, car il n'est pas étanche. Soyez particulièrement prudent(e) dans les situations suivantes :

– Lorsque vous vous rendez aux toilettes, etc., alors que l'appareil se trouve dans votre poche.

Si vous vous baissez, l'appareil risque de tomber dans l'eau et d'être mouillé.

– Lorsque vous utilisez l'appareil dans un environnement dans lequel il est exposé à la pluie, à la neige ou à l'humidité.

– Lorsque vous transpirez. Si vous touchez l'appareil alors que vos mains sont mouillées ou si vous placez l'appareil dans la poche d'un vêtement couvert de sueur, il risque d'être mouillé.

- Vous risquez d'avoir mal aux oreilles si vous utilisez le casque alors que l'air ambiant est très sec. Cela n'est pas lié à un dysfonctionnement du casque mais à l'accumulation d'électricité statique dans votre corps. Vous pouvez diminuer cette électricité statique en portant des vêtements non synthétiques évitant l'apparition d'électricité statique.

Bruits

- Des bruits parasites peuvent se faire entendre si l'appareil est placé à

proximité d'une source d'alimentation secteur, d'une lampe fluorescente ou d'un téléphone mobile durant l'enregistrement ou la lecture.

- Il se peut que des bruits parasites soient enregistrés si quelque chose comme votre doigt par exemple, touche ou frotte accidentellement l'appareil pendant l'enregistrement.

Entretien

Pour nettoyer l'extérieur, utilisez un chiffon doux légèrement imprégné d'eau. N'utilisez pas d'alcool, d'essence ou de diluant.

Si vous avez des questions ou des problèmes concernant cet appareil, consultez votre revendeur Sony.

Sauvegardes recommandées

Pour éviter tout risque de perte de données à la suite d'une opération accidentelle ou d'un problème de fonctionnement de l'enregistreur IC, nous vous conseillons d'enregistrer une copie de sauvegarde de vos messages sur un magnétophone ou sur un ordinateur, etc.

Spécifications

Configuration système requise

Systèmes d'exploitation :

- Windows Vista® Ultimate Service Pack 1 ou supérieur
- Windows Vista® Business Service Pack 1 ou supérieur
- Windows Vista® Home Premium Service Pack 1 ou supérieur
- Windows Vista® Home Basic Service Pack 1 ou supérieur
- Windows® XP Media Center Edition 2005 Service Pack 3 ou supérieur
- Windows® XP Media Center Edition 2004 Service Pack 3 ou supérieur
- Windows® XP Media Center Edition Service Pack 3 ou supérieur
- Windows® XP Professional Service Pack 3 ou supérieur
- Windows® XP Home Edition Service Pack 3 ou supérieur
- Windows® 2000 Professional Service Pack 4 ou supérieur
- Mac OS X (v10.2.8-v10.5)
- Préinstallé

■ Remarques

- Le fonctionnement n'est pas garanti si un système d'exploitation autre que ceux indiqués à gauche (Windows® 98 ou Linux, etc.) est utilisé.
- Les versions 64 bits de Windows® XP ne sont pas prises en charge.
- Pour obtenir les dernières informations de version et de compatibilité avec votre système d'exploitation, veuillez visiter la page d'accueil de l'enregistreur IC : <http://support.sony-europe.com/DNA>

Environnement matériel :

- Port : port USB
- Carte son : cartes son compatibles avec les systèmes d'exploitation Microsoft® Windows® pris en charge

■ Remarque

- Les systèmes suivants ne sont pas pris en charge :
 - Les systèmes d'exploitation autres que ceux indiqués à gauche
 - Les ordinateurs ou systèmes fabriqués par l'utilisateur
 - Les systèmes d'exploitation mis à niveau
 - L'environnement à amorçage double
 - L'environnement à plusieurs moniteurs

Lors de l'utilisation de Windows® 2000 Professional

Installez le pilote à l'aide de
« SonyRecorder_Driver.exe » de
l'enregistreur IC.

Conception et spécifications

Section enregistreur IC

Capacité (capacité disponible pour l'utilisateur)

ICD-UX200 : 2 Go

(environ 1,79 Go = 1 928 822 784 octets)

ICD-UX300/UX300F : 4 Go

(environ 3,59 Go = 3 860 922 368 octets)

Une partie de la mémoire est utilisée comme zone de gestion des données.

Gamme de fréquences

- ST : 40 Hz - 20 000 Hz
- STSP : 40 Hz - 15 000 Hz
- STLP : 60 Hz - 7 500 Hz
- SP : 60 Hz - 10 000 Hz
- LP : 60 Hz - 3 400 Hz

Débit binaire et fréquences d'échantillonnage pour fichiers MP3*1

Débit binaire : 32 kbit/s - 320 kbit/s, VBR

Fréquences d'échantillonnage :
16/22,05/24/32/44,1/48 kHz

*1 La lecture des fichiers MP3 enregistrés à l'aide de l'enregistreur IC est également prise en charge. Les codeurs ne sont pas tous pris en charge.

Débit binaire et fréquences d'échantillonnage pour fichiers WMA

Débit binaire : 32 kbit/s - 192 kbit/s*3, VBR
Fréquences d'échantillonnage : 44,1 kHz

*2 WMA Ver. 8 Class2A est compatible, cependant, MBR (Multi Bit Rate), Lossless, Professional et Voice ne sont pas pris en charge. L'enregistreur IC ne peut pas lire le contenu protégé DRM. Les codeurs ne sont pas tous pris en charge.

*3 La fonction NoiseSubstitution n'est pas prise en charge, par conséquent la lecture devient une lecture simple avec un débit binaire de 32 kbit/s.

Débit binaire et fréquences d'échantillonnage pour fichiers AAC-LC*4

Débit binaire : 16 kbit/s - 320 kbit/s, VBR
Fréquences d'échantillonnage :
11,025/12/16/22,05/24/32/44,1/48 kHz

*4 Les codeurs ne sont pas tous pris en charge.

Section radio FM

Gamme de fréquences
87,50 MHz - 108,00 MHz
IF 150 kHz

Antenne

Antenne du cordon du casque stéréo

Général

Haut-parleur

Environ 16 mm de diamètre

Entrée/Sortie

- Prise microphone (mini-prise, stéréo)
 - Entrée pour microphone auto-alimenté par fiche, niveau d'entrée minimum 0,9 mV, impédance du microphone de 3 kilohms ou moins
- Prise casque (mini-prise, stéréo)
 - Sortie pour casques de 8 ohms à 300 ohms
- Connecteur USB
 - Compatible High-Speed USB

Contrôle de la vitesse de lecture (DPC)

+100% à -50% (MP3)

0% à -50% (WMA/AAC-LC)

Puissance de sortie

90 mW

Puissance de raccordement

Une pile rechargeable NH-AAA (fournie) :

1,2 V CC

Une pile alcaline LR03 (AAA) (non fournie) :

1,5 V CC

Température de fonctionnement

5°C - 35°C

Dimensions (l/h/p) (parties saillantes et commandes non comprises) (JEITA)*5

36,6 mm × 98,5 mm × 14,6 mm

Poids (JEITA)*5

Environ 58 g pile rechargeable NH-AAA incluse

*5 Valeur mesurée d'après la norme JEITA (Japan Electronics and Information Technology Industries Association)

Accessoires fournis

Voir page 7.

Pour les utilisateurs en France

En cas de remplacement des casques/écouteurs, référez-vous au modèle de casques/écouteurs adaptés à votre appareil et indiqué ci-dessous. MDR-E706

Accessoires

Haut-parleur actif SRS-M50

Microphone condensateur à électret ECM-CS10, ECM-CZ10, ECM-DS70P, ECM-DS30P, ECM-TL1

Pile rechargeable NH-AAA-B2K

Adaptateur secteur USB AC-U50A

Chargeur de batterie BCG-34HS2KA

Il est possible que votre revendeur ne dispose pas de certains accessoires en option mentionnés ci-dessus. Pour plus de détails, veuillez vous adresser à votre revendeur.

La conception et les spécifications sont sujettes à modification sans préavis.

Durée maximale d'enregistrement*6*7

Le temps d'enregistrement maximal de tous les dossiers est le suivant.

	Mode ST	Mode STSP	Mode STLP	Mode SP	Mode LP
ICD-UX200	22 h 15 min	33 h 25 min	89 h 15 min	133 h 55 min	535 h 45 min
ICD-UX300/ UX300F	44 h 40 min	67 h	178 h 40 min	268 h 5 min	1 072 h 25 min

(h : heures/min : minutes)

- *6 Si vous devez enregistrer en continu sur une période prolongée, vous aurez peut-être à remplacer la pile par une neuve en cours d'enregistrement. Pour plus de détails sur l'autonomie de la pile, voir page 105.
- *7 Le temps d'enregistrement maximal varie si vous enregistrez des messages en mode d'enregistrement mixte.

Autonomie de la pile*1

Lors de l'utilisation d'une pile rechargeable Sony NH-AAA

Mode d'enregistrement	ST*2	STSP*3	STLP*4	SP*5	LP*6	Fichier de musique (128 kbit/s / 44,1 kHz)
Enregistrement	Environ 11 h	Environ 11 h 30 min	Environ 14 h	Environ 12 h	Environ 14 h 30 min	–
Lecture*7 via le haut-parleur	Environ 20 h	Environ 20 h 30 min	Environ 22 h	Environ 21 h 30 min	Environ 21 h	Environ 20 h 30 min
Lecture via le casque	Environ 42 h	Environ 43 h 30 min	Environ 49 h 30 min	Environ 50 h	Environ 53 h 30 min	Environ 43 h 30 min
Enregistrement FM	Environ 3 h 30 min	Environ 4 h 30 min	Environ 4 h	Environ 4 h	Environ 5 h	–

Réception FM : Environ 6 h

(h : heures/min : minutes)

Lors de l'utilisation d'une pile alcaline Sony LR03 (SG) (AAA)

Mode d'enregistrement	ST*2	STSP*3	STLP*4	SP*5	LP*6	Fichier de musique (128 kbit/s / 44,1 kHz)
Enregistrement	Environ 11 h	Environ 12 h	Environ 15 h	Environ 12 h 30 min	Environ 15 h	–
Lecture*7 via le haut-parleur	Environ 26 h 30 min	Environ 27 h 30 min	Environ 29 h	Environ 28 h 30 min	Environ 30 h	Environ 27 h 30 min
Lecture via le casque	Environ 63 h	Environ 67 h	Environ 75 h 30 min	Environ 75 h	Environ 83 h	Environ 67 h

Mode d'enregistrement	ST*2	STSP*3	STLP*4	SP*5	LP*6	Fichier de musique (128 kbit/s / 44,1 kHz)
Enregistrement FM	Environ 3 h 30 min	Environ 4 h 30 min	Environ 4 h	Environ 4 h	Environ 5 h	–

Réception FM : Environ 7 h 30 min

(h : heures/min : minutes)

*1 L'autonomie de la pile est mesurée lors des tests exécutés avec des méthodes détenues par Sony.

L'autonomie de la pile peut être plus courte selon les conditions d'utilisation de l'enregistreur IC.

*2 ST : mode d'enregistrement stéréo haute qualité.

*3 STSP : mode d'enregistrement stéréo en vitesse standard

*4 STLP : mode d'enregistrement stéréo en vitesse lente

*5 SP : mode d'enregistrement monaural en vitesse standard

*6 LP : mode d'enregistrement monaural en vitesse lente





*7 En mode de lecture via le haut-parleur interne avec un volume réglé sur 15





Dépannage

Avant d'emporter l'enregistreur IC à réparer, effectuez les contrôles suivants. Si le problème persiste après avoir effectué ces vérifications, consultez votre revendeur Sony le plus proche. Notez que les messages enregistrés peuvent être effacés lors d'une opération d'entretien ou de réparation.

Problème	Solution
Impossible d'éteindre l'enregistreur IC.	<ul style="list-style-type: none"> Faites glisser le commutateur HOLD/POWER dans le sens de « POWER » pendant plus de 2 secondes lorsque l'enregistreur IC est arrêté (page 13).
Impossible d'allumer l'enregistreur IC.	<ul style="list-style-type: none"> L'enregistreur IC est hors tension. Faites glisser le commutateur HOLD/POWER dans le sens de « POWER » pendant au moins 1 seconde (page 13).
L'enregistreur IC est mis sous tension automatiquement.	<ul style="list-style-type: none"> Si vous laissez l'enregistreur IC inactif pendant un certain temps, la fonction de mise hors tension automatique s'active. (La durée avant l'activation de cette fonction est réglée sur « 10min » par défaut.) Vous pouvez modifier cette durée dans le menu (page 83).
L'affichage ne disparaît pas. L'affichage apparaît flou.	<ul style="list-style-type: none"> Retirez le film protecteur de la fenêtre d'affichage avant d'utiliser l'enregistreur IC.
L'enregistreur IC ne fonctionne pas.	<ul style="list-style-type: none"> La pile n'a pas été installée en respectant la polarité (page 10). La pile est faible (page 12). L'enregistreur IC est hors tension. Faites glisser le commutateur HOLD/POWER dans le sens de « POWER » pendant au moins 1 seconde (page 13). La fonction HOLD est activée. Faites glisser le commutateur HOLD/POWER vers le centre (page 18).

Problème	Solution
Aucun son n'est diffusé par le haut-parleur.	<ul style="list-style-type: none"> • Le volume est au minimum (page 22). • Un casque est branché (page 41). • Lorsque vous écoutez la radio FM, « Audio Output » est réglé sur « Headphones ». Réglez-le sur « Speaker » (page 60).
Le son vient du haut-parleur même si le casque est branché.	<ul style="list-style-type: none"> • Si le casque n'est pas branché correctement lors de la lecture, le son peut provenir du haut-parleur. Débranchez le casque, puis insérez-le correctement. • Lorsque vous écoutez la radio FM, « Audio Output » est réglé sur « Speaker ». Réglez-le sur « Headphones » (page 60).
L'indicateur de fonctionnement ne s'allume pas.	<ul style="list-style-type: none"> • « LED » est réglé sur « OFF ». Display the menu and set « LED » to « ON » (page 81).
« Memory Full » est affiché et vous ne pouvez pas lancer l'enregistrement.	<ul style="list-style-type: none"> • La mémoire est saturée. Supprimez quelques messages (page 26) ou tous les messages après les avoir sauvegardés sur votre ordinateur.
« File Full » est affiché et vous ne pouvez pas faire fonctionner l'enregistreur IC.	<ul style="list-style-type: none"> • 99 messages ont été enregistrés dans le dossier  sélectionné ou 990 messages (lorsqu'il y a 10 dossiers) au total ont été enregistrés. Par conséquent, vous ne pouvez pas enregistrer de nouveau message, ni déplacer un message. Supprimez quelques messages (page 26) ou tous les messages après les avoir sauvegardés sur votre ordinateur.
L'enregistrement est interrompu.	<ul style="list-style-type: none"> • La fonction VOR est activée. Réglez « VOR » sur « OFF » dans le menu (page 32).

Problème	Solution
Des bruits parasites sont audibles.	<ul style="list-style-type: none">• Quelque chose, comme votre doigt, etc., a touché ou frotté accidentellement l'enregistreur IC pendant l'enregistrement et le bruit a été enregistré.• L'enregistreur IC a été placé à proximité d'une source d'alimentation secteur, d'une lampe fluorescente ou d'un téléphone mobile durant l'enregistrement ou la lecture.• La fiche du microphone raccordé était encrassée lors de l'enregistrement. Nettoyez-la.• La fiche  (casque) est encrassée. Nettoyez-la.
Le niveau d'enregistrement est faible.	<ul style="list-style-type: none">• « Mic Sensitivity » (sensibilité du microphone) est réglée sur « Low  ».• Affichez le menu et réglez « Mic Sensitivity » sur « High  » ou sur « S-High  » (page 29).
La fonction VOR est désactivée.	<ul style="list-style-type: none">• La fonction d'enregistrement synchronisé est activée (page 37). Réglez « SYNC REC » sur « OFF » dans le menu (page 83).• Lors de l'enregistrement FM, la fonction VOR est désactivée.

Problème	Solution
<p>Vous ne pouvez pas diviser un message.</p>	<ul style="list-style-type: none"> • Il vous faut une certaine quantité d'espace disponible en mémoire pour diviser un message. • Si 99 messages ont été enregistrés dans un dossier, vous ne pouvez pas diviser de message dans ce dossier. 99 messages ont été enregistrés dans le dossier  sélectionné. Supprimez quelques messages (page 26) ou tous les messages après les avoir sauvegardés sur votre ordinateur. • La fonction d'enregistrement synchronisé est activée (page 37). Réglez « SYNC REC » sur « OFF » dans le menu (page 83). • Il est possible que vous ne puissiez pas diviser un message au début ou à la fin en raison des limites du système. • Vous ne pouvez pas diviser un message autre que celui enregistré à l'aide de l'enregistreur IC (fichier MP3/WMA/AAC-LC transféré à partir d'un ordinateur). • Si vous divisez un message fréquemment, l'appareil peut ne pas diviser le message davantage.
<p>Lorsque vous enregistrez à partir d'un autre appareil, le niveau d'entrée est trop ou pas assez fort.</p>	<ul style="list-style-type: none"> • Connectez la prise casque de l'autre appareil sur la prise  (microphone) de l'enregistreur IC et réglez le volume de l'appareil connecté à l'enregistreur IC.
<p>La vitesse de lecture est trop rapide ou trop lente.</p>	<ul style="list-style-type: none"> • La vitesse de lecture est réglée dans DPC. Faites glisser le commutateur DPC (SPEED CTRL) sur « OFF » ou appuyez sur  ou sur  sur le bouton de commande pour régler la vitesse de nouveau dans DPC (page 42).
<p>« --:-- » s'affiche.</p>	<ul style="list-style-type: none"> • Vous n'avez pas réglé l'horloge (page 14).
<p>« --y--m--d » ou « --:-- » s'affiche à l'écran REC Date.</p>	<ul style="list-style-type: none"> • La date de l'enregistrement ne sera pas affichée si vous avez enregistré le message alors que l'horloge n'était pas réglée.
<p>Moins d'options de menu sont affichées dans le mode de menu.</p>	<ul style="list-style-type: none"> • Les options de menu affichées varient en fonction du mode de fonctionnement (mode d'arrêt, mode de lecture, mode d'enregistrement et mode de réception radio FM) (page 72).

Problème	Solution
L'autonomie de la pile est faible.	<ul style="list-style-type: none">• L'autonomie de la pile de la page 105 est basée sur la lecture avec le volume réglé sur 15. L'autonomie de la pile peut être diminuée selon le fonctionnement de l'enregistreur IC.
L'autonomie de la pile est inexistante si vous laissez la pile insérée pendant une période prolongée sans utiliser l'enregistreur IC.	<ul style="list-style-type: none">• Même si vous n'utilisez pas l'enregistreur IC, la pile s'use légèrement. Dans ce cas, l'autonomie de la pile varie en fonction de l'humidité ou d'autres conditions environnementales. Si vous n'envisagez pas d'utiliser l'enregistreur IC pendant une période prolongée, il est recommandé de le mettre hors tension (page 13) ou de retirer la pile. De plus, si vous réglez « Auto Power Off » sur une courte durée dans le menu (page 83), vous pouvez éviter que les piles ne s'usent si vous oubliez de mettre l'enregistreur IC hors tension.
L'autonomie de la pile est épuisée si vous débranchez l'enregistreur IC de l'adaptateur secteur USB après avoir laissé branché l'enregistreur IC pendant longtemps, même s'il était complètement chargé.	<ul style="list-style-type: none">• Une fois la pile chargée complètement, elle n'est pas rechargée automatiquement, même si vous laissez l'enregistreur IC branché à l'adaptateur secteur USB AC. Vous pouvez utiliser l'enregistreur IC lorsqu'il est connecté à l'adaptateur secteur USB, mais rechargez-le après l'avoir débranché.
L'indicateur de chargement ne s'affiche pas.	<ul style="list-style-type: none">• Vous n'utilisez pas de piles rechargeables ou utilisez un autre type de piles (alcalines, au manganèse, etc.).• La pile rechargeable n'a pas été insérée en respectant la polarité.• « USB Charge » du « Detail Menu » est réglé sur « OFF » dans le menu. Pour charger la pile avec votre ordinateur, réglez cette option sur « ON ».• Lors de la lecture de messages avec le haut-parleur intégré, ou lorsque vous écoutez la radio FM, vous ne pouvez pas recharger les piles.

Problème	Solution
L'indicateur de chargement disparaît au cours du chargement.	<ul style="list-style-type: none"> • Une pile rechargeable d'un autre modèle que NH-AAA ou une pile non rechargeable (alcaline, au manganèse, etc.) a été insérée. • La pile rechargeable est endommagée. • Lors de la lecture de messages avec le haut-parleur intégré, ou lorsque vous écoutez la radio FM, vous ne pouvez pas recharger les piles.
« COLD » ou « HOT » clignote au lieu de l'indicateur de l'autonomie restante/de chargement.	<ul style="list-style-type: none"> • La température ambiante est en dehors de la plage permettant le chargement. Rechargez les piles dans un environnement où la température est comprise entre 5 °C et 35 °C.
L'autonomie de la pile rechargeable est courte.	<ul style="list-style-type: none"> • Vous utilisez la pile rechargeable par une température inférieure à 5 °C. Rechargez la pile à une température ambiante comprise entre 5 °C et 35 °C. • L'enregistreur IC n'a pas été utilisé pendant un certain temps. Chargez et déchargez plusieurs fois la pile rechargeable à l'aide de l'enregistreur IC. • Remplacez l'ancienne pile par une pile rechargeable neuve. • L'indicateur de l'autonomie restante de la pile s'affiche pendant un court instant. Toutefois, la pile rechargeable n'est pas complètement chargée. La durée de charge d'une pile complètement déchargée est de 3 heures 30.
Les réglages du menu modifiés ne fonctionnent pas.	<ul style="list-style-type: none"> • Si la pile est retirée juste après le changement du réglage du menu, il se peut que le réglage du menu ne s'applique pas.



Problème	Solution
Vous ne pouvez pas charger la pile en connectant l'enregistreur IC à votre ordinateur.	<ul style="list-style-type: none">• Lorsque vous connectez l'enregistreur IC à un ordinateur qui ne fonctionne pas, la pile n'est pas chargée.• Même si l'ordinateur est sous tension, vous ne pouvez pas recharger la pile s'il se trouve en état d'économie d'énergie ou de veille.• « USB Charge » du « Detail Menu » est réglé sur « OFF » dans le menu. Pour charger la pile avec votre ordinateur, réglez cette option sur « ON ».• Débranchez l'enregistreur IC de votre ordinateur et rebranchez-le.• Le fonctionnement n'est pas garanti si vous utilisez une configuration système autre que celle décrite page 101.• Vous ne pouvez pas charger la pile lorsque vous écoutez la radio FM.
Le son est faible ou la qualité est mauvaise lorsque vous écoutez la radio.	<ul style="list-style-type: none">• La pile est faible. Remplacez la pile par une pile neuve (page 10).• Eloignez l'appareil du téléviseur.
L'image du téléviseur est instable.	<ul style="list-style-type: none">• Si vous écoutez un programme radio à côté du téléviseur avec une antenne intérieure, éloignez l'enregistreur IC du téléviseur.
Vous ne pouvez pas recevoir de stations de radio FM ou vous entendez beaucoup de brouillage.	<ul style="list-style-type: none">• Le casque n'est pas branché (le cordon du casque est l'antenne FM).• Raccordez le casque à la prise  (casque) et tirez le cordon du casque.• « DX/LOCAL » est réglé sur « LOCAL ». Réglez-le sur « DX » (page 80).
Vous ne pouvez pas préréglé une station de radio FM.	<ul style="list-style-type: none">• Vous avez déjà préréglé 30 stations de radio FM. Supprimez les stations préréglées inutiles (page 68).• « Scan Sensitivity » est réglé sur « Low(SCAN L) ». Réglez-le sur « High(SCAN H) » (page 80).

Problème	Solution
L'enregistreur IC met beaucoup de temps à démarrer.	<ul style="list-style-type: none"> • Si l'enregistreur IC doit traiter un grand volume de données, il peut mettre plus de temps à démarrer. Il ne s'agit pas d'un problème de fonctionnement de l'enregistreur IC. Patientez jusqu'à ce que l'affichage de démarrage disparaisse.
L'enregistreur IC ne fonctionne pas correctement.	<ul style="list-style-type: none"> • Retirez la pile et réinsérez-la (page 10).
L'enregistreur IC ne fonctionne pas.	<ul style="list-style-type: none"> • Vous avez peut-être formaté la mémoire de l'enregistreur IC avec l'ordinateur. Utilisez la fonction de formatage de l'enregistreur IC pour formater la mémoire (page 84).
L'ordinateur ne reconnaît pas l'enregistreur IC. Un dossier/fichier ne peut pas être transféré depuis votre ordinateur.	<ul style="list-style-type: none"> • Débranchez l'enregistreur IC de votre ordinateur et rebranchez-le. • N'utilisez pas un hub USB ni de câble d'extension USB autre que le câble de prise en charge de connexion USB fourni. Branchez l'enregistreur IC directement à votre ordinateur ou utilisez le câble de prise en charge de connexion USB fourni. • Le fonctionnement n'est pas garanti si vous utilisez une configuration système autre que celle décrite page 101. • Selon la position du port USB, l'enregistreur IC peut ne pas être reconnu. Si cela se produit, essayez un autre port.
Le fichier transféré depuis votre ordinateur ne peut pas être lu.	<ul style="list-style-type: none"> • Le format de fichier peut différer de ceux qui peuvent être lus avec l'enregistreur IC (MP3/WMA/AAC-LC).
Impossible de démarrer l'ordinateur.	<ul style="list-style-type: none"> • Si vous redémarrez l'ordinateur alors que l'unité y est connectée, ce dernier peut se figer ou ne pas redémarrer complètement. Débranchez l'unité de l'ordinateur et redémarrez-le.

Messages d'erreur

Message d'erreur	Problème/Solution
Low Battery Level	<ul style="list-style-type: none">• Vous ne pouvez pas formater la mémoire ou supprimer tous les fichiers d'un dossier car l'autonomie de la pile est insuffisante. Procurez-vous une pile neuve pour remplacer la pile actuelle.
Low Battery	<ul style="list-style-type: none">• La pile est épuisée. Remplacez-la. Ou chargez la pile rechargeable ou remplacez-la par une pile rechargeable neuve.
Memory Full	<ul style="list-style-type: none">• La mémoire résiduelle de l'enregistreur IC est insuffisante. Supprimez quelques messages avant de procéder à l'enregistrement.
File Full	<ul style="list-style-type: none">• Si le dossier sélectionné contient déjà 99 messages ou si le nombre total de fichiers stockés dans l'enregistreur IC atteint la limite maximale, vous ne pouvez pas enregistrer un nouveau message. Supprimez quelques messages avant d'enregistrer un message.
File Damaged	<ul style="list-style-type: none">• Il n'est pas possible de lire ni d'éditer des messages car les données du fichier sélectionné sont endommagées.
Format Error	<ul style="list-style-type: none">• Il n'est pas possible de mettre l'enregistreur IC sous tension à l'aide de l'ordinateur car il n'y a pas de copie du fichier de contrôle requis pour l'opération. Formatez l'enregistreur IC à l'aide de la fonction de formatage dans le menu.
Process Error	<ul style="list-style-type: none">• L'enregistreur IC n'a pas réussi à accéder à la mémoire. Retirez, puis réinsérez la pile.• Faites une copie de sauvegarde de vos données et formatez l'enregistreur IC à l'aide du menu.
Set Date&Time	<ul style="list-style-type: none">• Réglez l'horloge. Sinon, vous ne pouvez pas régler l'alarme.

Message d'erreur	Problème/Solution
No File	<ul style="list-style-type: none"> Le dossier sélectionné ne comporte aucun message. Par conséquent, vous ne pouvez pas déplacer un message, régler l'alarme, etc.
Already Set	<ul style="list-style-type: none"> Le message sélectionné a déjà été défini pour l'alarme. Sélectionnez un autre message. Vous réglez l'alarme pour la lecture d'un message à une date et une heure déjà réglées pour un autre message. Modifiez ce réglage de l'alarme.
Past Date/Time	<ul style="list-style-type: none"> Vous avez réglé l'alarme alors que l'heure était déjà dépassée. Vérifiez et réglez la date et l'heure appropriées.
No Setting	<ul style="list-style-type: none"> Si vous n'avez pas réglé d'alarme, la liste correspondante ne s'affichera pas. Effectuez le réglage d'alarme pour « New ».
Settings are Full	<ul style="list-style-type: none"> Vous pouvez régler jusqu'à 30 alarmes. Annulez les alarmes non souhaitées. Lorsque 30 stations FM ont déjà été enregistrées dans la mémoire de l'enregistreur IC, vous ne pouvez pas prérégler une nouvelle station FM.
File Protected	<ul style="list-style-type: none"> Le message sélectionné est protégé et est désormais un fichier en « Lecture seule ». Vous ne pouvez pas l'effacer. Annulez la protection sur l'enregistreur IC ou annulez « Lecture seule » sur votre ordinateur pour pouvoir modifier le message avec l'enregistreur IC.
Unknown Data	<ul style="list-style-type: none"> Ces données ne sont pas dans un format de fichier pris en charge par l'enregistreur IC. L'enregistreur IC prend en charge les fichiers MP3 (.mp3), WMA (.wma) et AAC-LC (.m4a). Voir « Conception et spécifications » page 102. Vous ne pouvez pas lire les fichiers protégés par un copyright.

Message d'erreur	Problème/Solution
Invalid Operation	<ul style="list-style-type: none">• Vous ne pouvez pas déplacer ou diviser un message, car plusieurs dossiers comportent des fichiers au nom identique. Modifiez les noms de fichiers.• Un message du dossier  ne peut pas être déplacé ou divisé.• Vous ne pouvez pas diviser des messages non enregistrés à l'aide de l'enregistreur IC.
New Message	<ul style="list-style-type: none">• La taille maximale d'enregistrement d'un message/fichier musical est de 1 Go. Si la taille d'enregistrement d'un message/fichier musical dépasse la limite de taille maximale, le surplus d'enregistrement est enregistré comme un nouveau message.
Change Folder	<ul style="list-style-type: none">• Si le dossier  ne contient aucun fichier MP3, aucun dossier ne s'affiche dans la fenêtre d'affichage. Par conséquent, le réglage du dossier est modifié.
System Error	<ul style="list-style-type: none">• Une erreur système différente de celle mentionnée ci-dessus s'est produite. Retirez la pile et réinsérez-la.
Invalid when Noise Cut is ON	<ul style="list-style-type: none">• Lorsque « Noise Cut » est réglé sur « ON » dans le menu, le réglage du menu « Effect » est désactivée. Annulez le réglage noise cut.

Limites du système

Il existe des limites système pour l'enregistreur IC. Les problèmes mentionnés ci-dessous ne sont pas des dysfonctionnements de l'enregistreur IC.

Problème	Problème/Solution
Vous ne pouvez pas enregistrer de messages jusqu'à la durée maximale d'enregistrement.	<ul style="list-style-type: none">• Si vous enregistrez des messages à la fois en modes ST, STSP, STLP, SP et LP, le temps d'enregistrement varie du temps d'enregistrement en mode ST maximal au temps d'enregistrement en mode LP maximal.• La somme du nombre affiché sur le compteur (durée d'enregistrement écoulée) et de la durée d'enregistrement restante peut être inférieure à la durée d'enregistrement maximale de l'enregistreur IC.
Vous ne pouvez pas afficher ni lire des fichiers musicaux dans l'ordre.	<ul style="list-style-type: none">• Si vous avez transféré des fichiers musicaux avec votre ordinateur, ces fichiers ne peuvent pas être copiés par ordre de transfert à cause des limites du système. Si vous copiez des fichiers musicaux de votre ordinateur vers l'enregistreur IC un par un, vous pouvez afficher et lire les fichiers musicaux dans l'ordre de copie.
Un message/fichier musical est automatiquement divisé.	<ul style="list-style-type: none">• Le message/fichier musical a atteint la limite de taille maximale (1 Go), il est alors automatiquement divisé.
Vous ne pouvez pas saisir de caractères en minuscule.	<ul style="list-style-type: none">• Selon la combinaison des caractères du nom du dossier créé sur votre ordinateur, il est possible que ces caractères soient convertis en majuscules.
« □ » s'affiche à la place d'un nom de dossier, d'un titre, d'un nom d'artiste ou d'un nom de fichier.	<ul style="list-style-type: none">• Un caractère qui ne peut pas être affiché par l'enregistreur IC a été utilisé. A l'aide de votre ordinateur, remplacez-le par un caractère que l'enregistreur IC peut afficher.
Vous ne pouvez pas spécifier le point de fin B.	<ul style="list-style-type: none">• Vous ne pouvez pas spécifier le point de fin B devant le point de départ A spécifié.

Problème

Lorsque vous réglez la lecture A-B répétée, les positions réglées sont un peu déplacées.

Problème/Solution

- En fonction des fichiers, les positions réglées peuvent se déplacer.

Guide de la fenêtre d'affichage

Affichage lors de l'arrêt ou de l'enregistrement

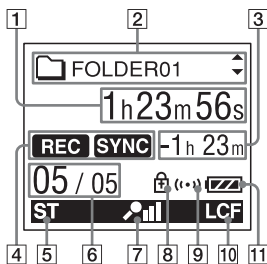

- 1 Indicateur de temps écoulé/de temps restant/de l'heure et de la date d'enregistrement
- 2 Nom du dossier/ Nom du titre du message/ Nom de l'artiste/ Indicateur du nom du fichier
Appuyez sur ▲ ou sur ▼ du bouton de commande pour afficher le nom d'un dossier, le titre d'un message, le nom d'un artiste et le nom du fichier dans l'ordre.

- 3 Indicateur du temps d'enregistrement restant
Affiche le temps d'enregistrement restant en heures, minutes et secondes. S'il reste plus de 10 heures, le temps restant s'affiche en heures. S'il reste plus de 10 minutes mais moins de 10 heures, le temps restant s'affiche en heures et en minutes. S'il reste moins de 10 minutes, le temps s'affiche en minutes et en secondes.

- 4 Indicateur du mode de fonctionnement
Affiche les éléments suivants selon le mode de fonctionnement en cours
 : arrêt
 : lecture
REC : enregistrement
 : attente d'enregistrement/pause d'enregistrement
REC VOR : enregistrement avec la fonction VOR
 VOR : pause d'enregistrement avec la fonction VOR (clignotant)
Si vous appuyez sur ● REC/PAUSE pour faire une pause d'enregistrement lorsque « VOR » est réglé sur « ON » dans le menu, seul « » clignote.

REC SYNC : enregistrement synchronisé

● II SYNC : clignote lorsque l'enregistrement synchronisé est réglé sur pause.

◀▶ : retour/retour rapide, avance/avance rapide

◀▶ : retour/avance en continu

5 Indicateur du mode d'enregistrement

Affiche le mode d'enregistrement défini à l'aide du menu lorsque l'enregistreur IC est à l'arrêt, et affiche le mode d'enregistrement en cours lorsque l'enregistreur IC est en mode de lecture ou d'enregistrement.

ST : mode d'enregistrement stéréo en vitesse standard avec un son de haute qualité

STSP : mode d'enregistrement stéréo en vitesse standard

STLP : mode d'enregistrement stéréo en vitesse lente

SP : mode d'enregistrement monaural en vitesse standard

LP : mode d'enregistrement monaural en vitesse lente

S'affiche comme suit lorsqu'un fichier est transféré depuis l'ordinateur.

MP3 : fichiers MP3 transférés

WMA : fichiers WMA transférés

AAC : fichiers AAC-LC transférés

Affiche les éléments suivants lorsque l'enregistreur IC ne parvient pas à obtenir les informations relatives au mode d'enregistrement.

--- : inconnu

6 Numéro de message sélectionné/
Nombre total de messages dans le dossier

7 Indicateur de sensibilité du microphone
Affiche la sensibilité du microphone.

🔊 : enregistré avec le niveau d'enregistrement le plus élevé.

🔊 : enregistré avec le niveau d'enregistrement élevé.

🔊 : enregistré avec le niveau d'enregistrement bas.

8 Indicateur de protection
S'affiche lorsque la protection est définie pour un message.

9 Indicateur d'alarme
Apparaît lorsque l'alarme est définie pour un message.

10 Indicateur LCF (Low Cut Filter)
S'affiche lorsque « LCF(Low Cut) » est réglé dans le menu « ON ».

11 Indicateur d'autonomie

Si vous utilisez une pile sèche, l'indicateur affiche l'autonomie restante.

Lors du chargement de la pile rechargeable, une animation apparaît.

Affichage lors de la lecture

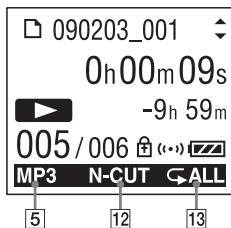

12 Noise cut/Effect

Affiche le réglage « Noise Cut » ou « Effect » dans le menu.

N-CUT : Noise Cut

POP : Pop

RR : Rock

HJ : Jazz

BA1 : Bass 1

BA2 : Bass 2

HC : Custom

13 Lecture répétée

1 : s'affiche lorsqu'un message est lu en continu.

☞ : s'affiche lorsque des messages dans un dossier sont lus en continu.

☞ ALL : s'affiche lorsque tous les messages sont lus en continu.

Affichage lorsque vous écoutez la radio FM

(pour l'ICD-UX300F uniquement)

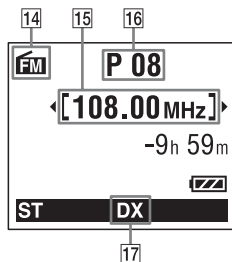

- 14 Indicateur FM
- 15 Fréquence radio
- 16 Numéro pré-réglé
- 17 Sensibilité du récepteur

LOCAL : LOCAL

DX : DX

Index

A

Adaptateur secteur USB	97
Alarme	49, 72, 78
Autonomie de la pile	105

B

Bruits parasites	99
------------------------	----

C

Calage/Révision	41
Clé USB	93
Commutateur HOLD/POWER	13, 18
Contrôle de l'enregistrement	34
Copie de fichiers de musique	90
Copie de messages	89

D

Dépannage	107
Déplacement d'un message	55, 72, 79
Division d'un message	34, 57
Dossier	19, 22, 55, 87
DPC (Digital Pitch Control)	42
Durée d'enregistrement	104

E

Easy Search	41, 72, 77
Edition de messages	54
Effacement	26
Enregistrement	19, 28
Enregistrement à partir d'un autre appareil	37
Enregistrement à partir d'un téléphone ...	37
Enregistrement avec d'autres appareils ...	53
Enregistrement avec un microphone externe	36
Enregistrement synchronisé	38, 73, 83
Entretien	100

F

Fichiers AAC-LC	102
Fichiers MP3	102
Fichiers WMA	102

H

HOLD	18
------------	----

I

Index des composants et des commandes Face arrière	8
---	---

Face avant	8
Fenêtre d'affichage	120
Indicateur d'autonomie restante	12

L

LCF (Low Cut Filter)	31, 72, 74
Lecture	22, 41
Limites du système	118
Logiciel de reconnaissance vocale	94
LP	29, 72, 74, 104, 105

M

Menu

Alarm	72, 78
Audio Output	73, 80
Auto Power Off	73, 83
Auto Preset	72, 79
Backlight	73, 82
Beep	73, 81
Date&Time	73, 81
Detail Menu	73, 81
Display	72, 78
DX/LOCAL	72, 80
Easy Search	72, 77
Effect	72, 76
Erase All	72, 79
Format	73, 84

Language	73, 82
LCF(Low Cut)	72, 74
LED	73, 81
Mic Sensitivity	72, 74
Move	72, 79
Noise Cut	72, 75
Play Mode	72, 77
Protect	72, 79
Radio FM	72, 79
REC Mode	72, 74
Réglages	70
Réglages du menu	72
Scan Sensitivity	73, 80
Select Input	73, 83
SYNC REC	73, 83
Time Display	73, 81
USB Charge	73, 82
VOR	72, 75
Messages d'erreur	115
Microphones intégrés	20
Mode d'enregistrement	28, 72, 74
Modes de lecture	44, 72, 77

P

Pause d'enregistrement	21
Pile alcaline	105
Pile rechargeable	10, 105

Précautions 99

R

Raccordement de l'enregistreur IC à votre ordinateur 86

Radio FM

DX/LOCAL 61, 72, 80

Ecouter la radio FM 59, 72, 79

Préréglage automatique 63, 72, 79

Sensibilité du balayage 64, 73, 80

Sortie audio 60, 73, 80

Rechargement de la pile 10

Réduction des bruits parasites 46, 72, 75

Réglage de l'horloge 14

Réglage de la langue 16, 73, 82

Réglage du volume 23, 34

Répétition A-B 45

Révision 21

S

Sélection de l'effet sonore 47, 72, 76

Sensibilité du microphone 29, 72, 74

SP 29, 72, 74, 104, 105

Spécifications 101

ST 29, 72, 74, 104, 105

STLP 29, 72, 74, 104, 105

STSP 29, 72, 74, 104, 105

T

Tout effacer 54

V

VOR (Voice Operated Recording) 32, 72, 75

Marques commerciales

- Microsoft, Windows, Windows Vista et Windows Media sont des marques commerciales ou des marques déposées de Microsoft Corporation aux États-Unis et/ou dans d'autres pays ou régions.
- Apple, Macintosh et Mac OS sont des marques commerciales de Apple Inc., déposées aux États-Unis et dans d'autres pays ou régions.
- Nuance, le logo de Nuance, Dragon, Dragon NaturallySpeaking ainsi que RealSpeak sont des marques et/ou marques déposées de Nuance Communications Inc. et/ou de ses filiales aux États-Unis et dans d'autres pays.
- Technologie d'encodage audio MPEG Layer-3 et brevets sous licence de Fraunhofer IIS et Thomson.

Les autres marques commerciales et marques déposées apparaissant dans le présent document sont des marques commerciales ou des marques déposées de leurs propriétaires respectifs. En outre, « TM » et « ® » ne sont pas mentionnés systématiquement dans ce mode d'emploi.

<http://www.sony.net/>