

Ultraschallvernebler

Bedienungsanleitung (Seite 1)

Nébuliseur à ultrasons

Mode d'emploi (page 21)

Nebulizzatore

Istruzioni per l'uso (pagina 41)



Gratulation!

Mit diesem Ultraschallnebeler haben Sie ein Qualitätsprodukt erworben, welches mit grösster Sorgfalt hergestellt wurde. Es wird Ihnen bei richtiger Pflege während Jahren gute Dienste erweisen.

Vor der ersten Inbetriebnahme bitten wir Sie jedoch, die vorliegende Gebrauchsanweisung gut durchzulesen und vor Allem die Sicherheitshinweise genau zu beachten.

Personen, die mit der Betriebsanleitung nicht vertraut sind, dürfen das Gerät nicht benutzen.

Inhaltsverzeichnis

	Seite		Seite
Sicherheitshinweise	2	Reinigung	15
Hinweise zu dieser Anleitung	3	Aufbewahrung	16
Auspacken	3	Wartung	16
Übersicht der Geräte- und Bedienelemente	4	Störungen	17
Kurzanleitung	5	Zubehör	18
Verwendungszweck	6	– Akku	18
– 1. Inhalation von Medikamenten	6	Entsorgung	20
– 2. Aromatherapie mit ätherischen Ölen (Raumklimatisierung)	6	Technische Daten	20
Inbetriebnahme	7	Ersatzteile	61
– Vor der ersten Inbetriebnahme	7		
– Betriebsarten	7		
– Geprüfte Öle für die Raum aromatisierung	8		
– Aufstellen und anschliessen	10		
– Wassertank füllen	10		
– Inhalation von Medikamenten	11		
– Anwendung der Atemmaske oder des Nasenstücks	12		
– Gerät bedienen	12		
– Nach der Behandlung	13		
– Aromatherapie mit ätherischen Ölen	14		
– Gerät bedienen	14		
– Nach der Anwendung	14		



Bitte nehmen Sie sich etwas Zeit und lesen Sie diese Hinweise aufmerksam durch, bevor Sie Ihr Gerät an das Netz anschliessen. Sie enthalten wichtige Sicherheits- und Betriebshinweise.

Medizinprodukt der Klasse IIa

- Dieses Gerät ist ein Medizinprodukt der Klasse IIa nach der EG-Richtlinie 93/42/EWG
- **Bitte beachten Sie die von Ihrem Arzt verordneten Dosierungen und Häufigkeiten der Anwendung**
- Verwenden Sie den Vernebler ausschliesslich für die vorgesehenen Anwendungen; beachten Sie diesbezüglich die vorliegende Bedienungsanleitung. Verwenden Sie ausschliesslich vom Hersteller empfohlene Zubehörteile
- Brechen Sie die Behandlung unverzüglich ab, wenn Sie sich unwohl fühlen bzw. falls das Gerät anormal reagiert
- **Inhalation von Medikamenten:** Verwenden Sie das Gerät ausschliesslich mit den von Ihrem Arzt verschriebenen Medikamenten und in der von ihm verordneten Weise
- **Aromatherapie mit ätherischen Ölen (Raumklimatisierung):**
- Verwenden Sie ausschliesslich geprüfte Öle (s. Seite 8 + 9)
- Verwenden Sie das Gerät keinesfalls über 20 Minuten lang im Dauerbetrieb. Warten Sie 30 Minuten ab, bevor Sie eine etwaige zweite Behandlung beginnen
- Verwenden Sie keinesfalls das Gerät, nachdem es ins Wasser gefallen ist oder wenn irgendwelche Gerätekomponenten beschädigt sind. In diesem Fall das Gerät beim M-Service abgeben
- Verwenden Sie ausschliesslich den mit dem Mio-Star Ultraschallvernebler mitgelieferten speziellen Netzadapter
- Vor dem Befüllen und nach jeder Benutzung ist der Netzadapter zu ziehen
- Berühren Sie den Netzadapter nie mit nassen Händen und tauchen Sie den Netzadapter nicht ins Wasser, es besteht Stromschlaggefahr
- Verbinden Sie stets zuerst den Netzadapter mit dem Gerät, bevor Sie den Netzstecker in die Steckdose einstecken
- Bevor Sie das Gerät zum ersten Mal benutzen bzw. nach einer langen Pause zum ersten Mal wieder in Betrieb nehmen, sind sämtliche Teile gemäss den Anweisungen der vorliegenden Bedienungsanleitung zu reinigen
- Das Medizinschälchen hat ein maximales Fassungsvermögen von 8 ml. Überfüllen Sie es nicht, da sonst die für die Vernebelung erforderliche Luftzirkulation beeinträchtigt wird
- Überprüfen sie vor jedem Einsatz das Medizinschälchen, das Mundstück und den Luftfilter; bei Verschmutzung bzw. Abnutzungserscheinungen sind die entsprechenden Teile auszuwechseln
- Setzen Sie das Gerät keinesfalls in der Nähe brennbarer Gase ein
- Um Verletzungen zu vermeiden, öffnen Sie während des Betriebs keinesfalls das rote Gehäuseoberteil
- Verwenden Sie das Gerät keinesfalls am Steuer eines Fahrzeugs
- Um etwaige Verletzungen zu vermeiden, halten Sie Ihre Augen vom Austritt des medikamentösen Nebels fern
- Setzen Sie das Gerät niemals in Betrieb, ohne zuvor den Wassertank und das Medizinschälchen ordnungsgemäss zu befüllen. Zu geringer Füllstand wird bei Betätigung der -Taste durch die blinkende -Kontrollleuchte angezeigt
- Füllen Sie den Wassertank ausschliesslich mit Wasser; andere Lösungen könnten den Ultraschallwandler beschädigen. Wechseln Sie das Wasser nach jedem Gebrauch aus
- Während das Gerät in Betrieb ist, darf es weder gereinigt noch geschüttelt werden
- Kinder und hilfbedürftige Patienten müssen beim Einsatz des Gerätes sorgfältig überwacht werden

Diese Betriebsanleitung kann nicht jeden denkbaren Einsatz berücksichtigen. Für weitere Informationen oder bei Problemen, die in dieser Betriebsanleitung nicht oder nicht ausführlich genug behandelt werden, wenden Sie sich an das nächstgelegene M-Service-Center (Adressen auf der Rückseite dieser Anleitung).

Bewahren Sie diese Bedienungsanleitung sorgfältig auf und geben Sie diese allenfalls an Nachbenutzer weiter.

Auspacken

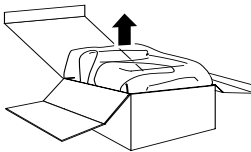

– Nebulizer aus der Verpackung nehmen

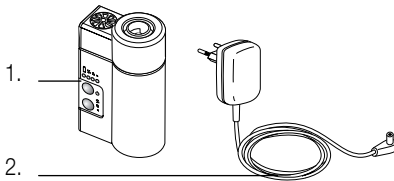

– Bitte überprüfen Sie nach dem Auspacken, ob folgende Teile vorhanden sind:

1. Nebulizer
2. Netzgerät
3. Mundstück
4. Verbindungsschlauch
5. Medizinschälchen
6. Atemmaske für Kinder / Erwachsene
7. Nasenstück
8. Büro-Fit (ätherisches Öl)
9. Tragbeutel

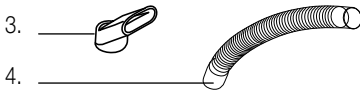

– Alle Teile (ohne Nebulizer) gründlich reinigen (s. a. Seite 15)

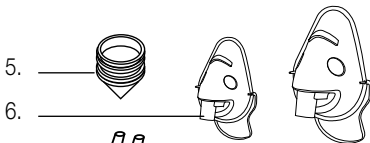

– Kontrollieren, ob die Netzspannung (230 Volt) mit der Gerätespannung, welche auf dem Leistungsschild auf dem Ladegerät angegeben ist, übereinstimmt

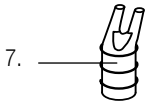

– Vernichten Sie sämtliche Plastikbeutel, denn diese könnten für Kinder zu einem gefährlichen Spielzeug werden!

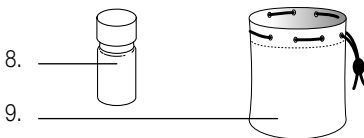

Tipp:

Bewahren Sie die Verpackung für spätere Transporte auf (z.B. für Umzüge, Service usw.).



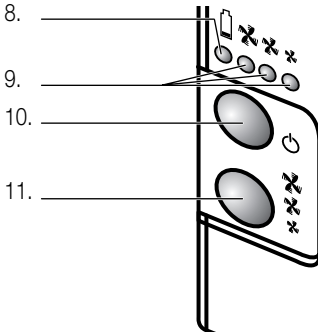
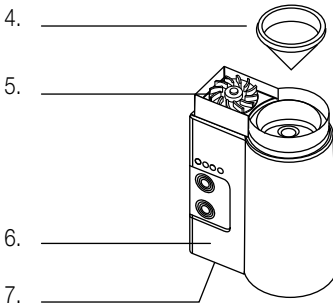
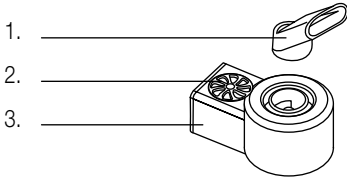

4 Übersicht der Geräte- und Bedienelemente



Gerät:

1. Mundstück
2. Lufteinlass
3. Gehäuseoberteil
4. Medizinschale
5. Ventilator
6. Gehäuse
7. Stromanschluss (Gehäuseunterseite)

Bedienteil:

8. Anzeige «Akku entladen» 
9. Anzeigen «Luftdurchflussmenge»

10. Ein-/Ausschalter 
11. Schalter «Luftdurchflussmenge» 

Diese Kurzanleitung beinhaltet nur die wichtigsten Bedienungsschritte. Aus Sicherheitsgründen empfehlen wir Ihnen die detaillierte Bedienungsanleitung (s. nächste Seite) zu lesen, in der alle wichtigen Funktionen beschrieben sind. Beachten Sie auch die Sicherheitsvorschriften auf den Seiten 2 und 6.

1. Aufstellen

- Nebulizer auf eine **trockene, stabile und ebene Standfläche** stellen

2. Netzadapter einstecken

- Netzadapter mit Stromanschlussbuchse des Gerätes verbinden (Buchse befindet sich auf Geräteunterseite)

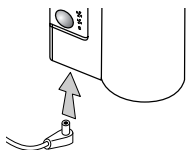

3. Wassertank füllen

- Netzadapter aus Steckdose ziehen
- Gehäuseoberteil nach oben abziehen

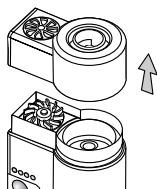

- **Füllen Sie den Wassertank** bis zum oberen Rand der Markierung mit Leitungswasser oder destilliertem Wasser

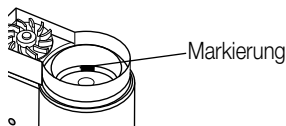

Hinweise:

- **Ausschliesslich Wasser** in den Wassertank füllen, um Schäden zu vermeiden
- Empfohlene Wasser-Temperatur 20 – 30 °C
- Gerät arbeitet nicht bei leerem Wassertank

4. Verwendungszweck

4.1 Inhalation von Medikamenten

- Medizinschälchen auf den Stützen des Wassertanks setzen
- **Verschriebene Medizinmenge direkt in das Schälchen füllen**

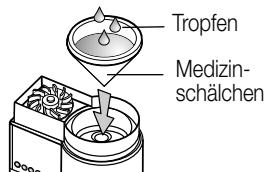

- Gehäuseoberteil wieder auf das Hauptgehäuse setzen
- Anwendung der Atemmaske (s. Seite 12)

Hinweis:

- **Halten Sie sich in Bezug auf die Medikamente und die Inhalationsmethode (ob mit Atemmaske, etc.), an die Anweisungen Ihres Arztes**

4.2 Aromatherapie mit ätherischen Ölen (Raumklimatisierung)

- Medizinschälchen auf den Stützen des Wassertanks setzen
- 1–2 Tropfen Öl in Schälchen geben
- Gehäuseoberteil wieder auf das Hauptgehäuse setzen

Hinweise:

- Öle nicht inhalieren! Nur geprüfte Öle verwenden, s. Seite 8 + 9
- Schleimhautkontakt ist zu vermeiden

5. Gerät bedienen

- Netzadapter in Netzsteckdose stecken
- Mit Ein-/Aus-Taste  einschalten
- Gewünschten Luftstrom durch wiederholtes Drücken der Taste  wählen

6. Nach der Anwendung

- Mit Ein-/Aus-Taste  Gerät ausschalten
- Netzadapter aus der Steckdose ziehen
- Gerät nach Gebrauch reinigen (s. «Reinigung» Seite 15)

Hinweis:

- **Kinder dürfen das Gerät nur unter Aufsicht anwenden**



1. Einsatz für die Inhalation von Medikamenten

Mit dem Ultraschallvernebler können flüssige Medikamente inhaliert (eingeatmet) werden. Mit den vom Arzt verordneten Medikamenten können verschiedene Atemwegeerkrankungen wie Asthma oder chronisch-obstruktive Lungenerkrankungen behandelt werden.

Hinweis: Für die Anwendung und Dosierung einen Arzt oder eine Fachperson konsultieren.

Einschränkung: Das Gerät ist nicht geeignet für den Stoff Pentamidin.

2. Einsatz für die Aromatherapie (Raumklimatisierung)

Mit dem Ultraschallvernebler kann die Raumluft mit ätherischen Ölen aromatisiert werden. Mit den 3 Intensitätsstufen können bis zu 20 m² grosse Räume in nur wenigen Minuten individuell beduftet werden. Die wohltuenden Gerüche haben eine positive Wirkung auf Ihr Wohlbefinden.

Hinweise:

- Die ätherischen Öle dürfen nicht inhaliert werden
- Die konzentrierten Öle müssen von Kindern ferngehalten werden
- Schleimhautkontakt ist zu vermeiden
- Verwenden Sie nur die geprüften Öle auf Seite 8 + 9

Vor der ersten Inbetriebnahme



Bitte beachten Sie, dass unsachgemässer Umgang mit Strom (Netzadapter) tödlich sein kann. Bitte lesen Sie daher die Sicherheitshinweise auf Seite 2.

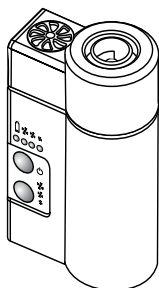

Betriebsarten

Der Ultraschallvernebler kann direkt am 230 V-Netzanschluss betrieben werden.

Optional ist ein Akkumulator (s. Seite 18) erhältlich, mit welchem das leichte und kompakte Gerät 20 bis 30 Min. netz-unabhängig betrieben werden kann.

Im Gegensatz zu den Geräten mit Kompressor ist dieses Ultraschallgerät sehr leise und sehr handlich.

8 Geprüfte Öle für die Raumaromatisierung

Für die Raumaromatisierung stehen nachfolgende, natürliche und ätherische Öle zur Auswahl. Diese Öle sind geprüft und wasserlöslich.



1. Bürofit ist dem Gerät beigelegt

Bürofit ist eine sympathische, angenehme Mischung aus Zypressen-, Zitronen-, Orangen- und Rosmarin-Öl. Sie werden dieses Aroma schätzen, wenn Sie sich richtig gut konzentrieren möchten. Das frische Raumklima aktiviert und lässt die Arbeit leichter von der Hand gehen.



2. Abendstimmung (Option)

Abendstimmung setzt sich aus ätherischem Orangen-, Fichtennadel-, Grapefruit- und Rosmarin-Öl zusammen. Dank dieser Mischung entsteht ein fruchtiger und würziger Duft, welcher für eine angenehme Atmosphäre sorgt und aufgewühlte Emotionen beruhigt. Sie können sich wieder freuen und die Entspannung genießen.



3. Anti-Pollen (Option)

Anti-Pollen ist eine Mischung mit 100 % natürlichen ätherischen Ölen aus Zypresse, Zedernholz, Limette und Orange, welche sich positiv bei Heuschnupfenbeschwerden auswirkt. Die Öle sind schleimlösend, desinfizierend und beruhigen die Schleimhäute. Gleichzeitig wirken sie erfrischend und aufmunternd.



4. Anti-Stress (Option)

Anti-Stress beinhaltet die frische und blumige Mischung aus Orangen-, Limetten-, Patchouli- und Lavendel-Öl. Diese Zusammensetzung sorgt dafür, dass Sie sich rundum wohl fühlen und den Alltagsstress vergessen. Die balsamische Note von Patchouli (Pflanze aus Indonesien; Duft = erdig, holzig, rauchig; bekannt für Aromatherapie) vermittelt eine positive Stimmung und bringt Sie auf freundliche Gedanken.



5. Teebaumöl (Option)

Das original australische Teebaumöl riecht frisch und stark würzig, mit einer Geruchsnote, die an Eukalyptus erinnert. Die reinigende und klärende Wirkung schafft Ihnen neuen Raum.

Anwendung der Öle:

1–2 Tropfen ins Medizinschälchen geben (s. Seite. 14)



Hinweis:

Es dürfen ausschliesslich, geprüfte und wasserlösliche Öle für die Raumaromatisierung verwendet werden.

Achtung:

Die Öle nicht inhalieren und nicht in die Augen oder auf die Schleimhäute bringen. Sie dürfen nicht in die Hände von Kindern gelangen.

Nachbestellungen

 beim Kundendienst oder M-Service.

Bitte beachten Sie, dass bei Bestellungen sowohl das Teebaum-Öl, das Anti-Pollen-Öl, als auch die Ölmischungen in einem 3er-Set ausgeliefert werden:

- Set Nr. 9071.290.234: 3x Teebaumöl
- Set Nr. 9071.290.238: 3x Anti Pollen
- Set Nr. 9071.290.235: 1x Bürofit, 1 x Abendstimmung und 1 x Anti-Stress

1. Aufstellen und anschliessen

Bei der Wahl des Anwendungsortes müssen folgende Punkte berücksichtigt werden:

- Nebulizer auf eine **trockene, stabile und ebene Standfläche** stellen
- Netzadapter mit Netzanschlussbuchse des Gerätes verbinden (Buchse ist auf Geräteunterseite)

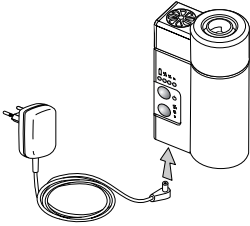

2. Wassertank füllen

Überprüfen Sie vor jedem Einsatz das Medizinschälchen, das Mundstück und den Luftfilter; bei Verschmutzung bzw. Abnutzungserscheinungen sind die entsprechenden Teile auszuwechseln (s. Seite 61).

- **Netzadapter aus der Steckdose ziehen**
- **Gehäuseoberteil nach oben abziehen** (und falls bereits eingesetzt, Medizinschälchen entnehmen)

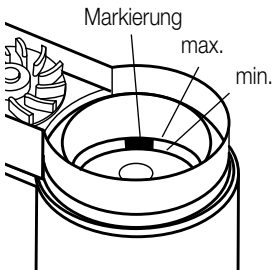
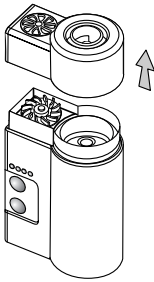

- **Füllen Sie den Wassertank bis zum oberen Rand der Markierung mit Leitungs- oder destilliertem Wasser**

Hinweise:

- Füllen Sie den Wassertank **ausschliesslich mit Wasser**; andere Lösungen könnten den Ultraschallwandler beschädigen
- Achten Sie auf die Wassertemperatur; das Wasser sollte eine Temperatur zwischen 20 °C und 30 °C haben:
 - Wasser unter 20 °C verringert die Vernebelungsleistung
 - Wasser über 30 °C erhöht die Vernebelungsleistung
- Bei leerem Wassertank arbeitet das Gerät nicht und die Kontrollleuchte ✕ blinkt

3. Inhalation von Medikamenten

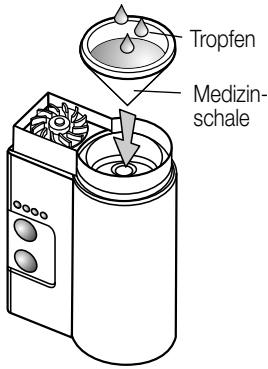

- **Medizinschälchen auf den Stutzen** des Wassertanks setzen
- **Verschriebene** Medizinmenge **direkt in das Schälchen füllen**

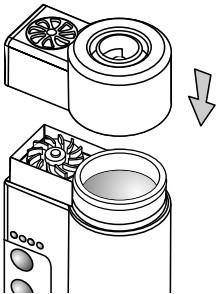

- Gehäuseoberteil wieder auf das Hauptgehäuse setzen

Hinweise:

- Halten Sie sich in Bezug auf die Medikamente und die Inhalationsmethode (ob mit Atemmaske, etc.), an die **Anweisungen Ihres Arztes**
- **Kinder dürfen das Gerät nur unter Aufsicht anwenden**
- Das Medizinschälchen hat ein **maximales Fassungsvermögen von 8 ml**; nicht überfüllen
- Beim Gebrauch des Medizinschälchens entsteht **kein sichtbarer Nebel**

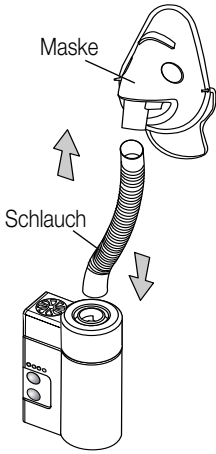

4. Anwendung der Atemmaske oder des Nasenstücks

Hinweise:

- Atemmaske oder Nasenstück nur nach den Anweisungen Ihres Arztes anwenden
- Die ätherische Öle auf Seite 8 + 9 dürfen NICHT inhaliert werden

- Verbindungsschlauch und Maske zusammenstecken
- Schlauch auseinander ziehen und auf die Austrittsöffnung des Gehäuses stecken

Wichtig!

- Die Maske darf nur von Kindern ab drei Jahren getragen werden

Für bestimmte Medikamente gelangt das Nasenstück zur Anwendung.

- Nasenstück auf Nebulizer stecken

Hinweis:

- Halten Sie die Anweisungen Ihres Arztes oder einer Fachperson ein

5. Gerät bedienen

Gehen Sie sicher, dass der Wassertank und das Medizinschälchen ordnungsgemäss gefüllt sind und das Gerät auf einer ebenen und trockenen Fläche aufgestellt ist.

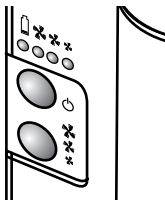
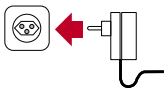

- Netzadapter in Netzsteckdose (230 V) stecken

- Einmal die Ein-/Aus-Taste  drücken
Das Gerät beginnt mit starkem Luftstromvolumen zu arbeiten und die Kontrollleuchte  leuchtet auf

- Durch wiederholtes Drücken der Luftstromtaste , kann der Luftstrom verändert werden. Die Einstellungen ( «stark»,  «mittel» oder  «schwach») werden mit LED's angezeigt

- Beginnen Sie die Behandlung in der vom Arzt verordneten Weise

Wichtig!

- Setzen Sie das Gerät keinesfalls in der Nähe brennbarer Gase ein
- Um Verletzungen zu vermeiden, öffnen Sie während des Betriebs keinesfalls das rote Gehäuseoberteil
- Verwenden Sie das Gerät keinesfalls am Steuer eines Fahrzeugs
- Brechen Sie die Behandlung unverzüglich ab, wenn Sie sich unwohl fühlen bzw. falls das Gerät anormal reagiert
- Um etwaige Verletzungen zu vermeiden, halten Sie Ihre Augen vom Austritt des medikamentösen Nebels fern
- Setzen Sie das Gerät niemals in Betrieb, ohne zuvor den Wassertank und das Medizinschälchen ordnungsgemäss zu befüllen. Zu geringer Füllstand wird bei Betätigung der Ein-/Aus-Taste durch die blinkende ✕ -Kontrolleuchte angezeigt
- Füllen Sie den Wassertank ausschließlich mit Wasser; andere Lösungen könnten den Ultraschallwandler beschädigen
- Wechseln Sie das Wasser nach jedem Gebrauch aus
- Während das Gerät in Betrieb ist, darf es weder gereinigt noch geschüttelt werden
- Kinder und hilfebedürftige Patienten müssen beim Einsatz des Gerätes sorgfältig überwacht werden

6. Nach der Behandlung

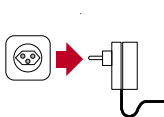

- **Ein-/Aus-Taste**  drücken, um das Gerät auszuschalten
- **Netzadapter aus der Steckdose** und anschliessend den Verbindungstecker aus dem Gerät ziehen
- Gerät nach Gebrauch reinigen (s. Reinigung Seite 15)

Wichtig!

- Gerät abschalten, wenn das Medikament aufgebraucht ist
- Das Gerät schaltet sich nach einer Betriebsdauer von 10 Minuten selbsttätig ab
- Schalten Sie das Gerät nur zwei mal hinter einander ein (= total 20 Minuten). Bevor eine weitere Behandlung erfolgen kann, benötigt das Gerät eine Pause von 30 Minuten

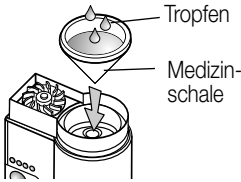

7. Aromatherapie mit ätherischen Ölen

Bei Anwendung als Aromatherapie wird die Raumluft mit ätherischen Ölen aromatisiert. Mit den 3 Intensitätsstufen können bis zu 20 m² grosse Räume individuell beduftet werden. Die wohltuenden Gerüche haben eine positive Wirkung auf Ihr Wohlbefinden.

- **Füllen Sie den Wassertank** bis zum oberen Rand der Markierung mit Leitungs- oder destilliertem Wasser
- **Medizinschälchen auf den Stutzen** des Wassertanks setzen
- **1-2 Tropfen Öl in Schälchen geben**
- Gehäuseoberteil wieder auf das Hauptgehäuse setzen

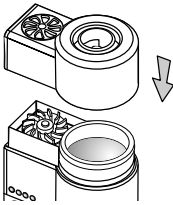

Hinweise:

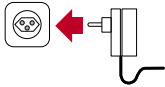

- **Öl nicht inhalieren!**
- Nur geprüfte Öle verwenden (siehe Seite 8 + 9)
- Schleimhautkontakt ist zu vermeiden

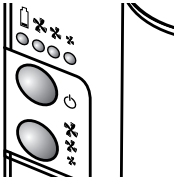

8. Gerät bedienen

- Netzadapter in Netzsteckdose stecken



- Mit Ein-/Aus-Taste  einschalten
- Gewünschten Luftstrom durch wiederholtes Drücken der Taste  wählen

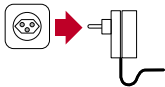

9. Nach der Anwendung

- Mit Ein-/Aus-Taste  Gerät ausschalten
- Netzadapter aus der Steckdose ziehen
- Gerät nach Gebrauch reinigen (s. «Reinigung» Seite 15)

Wichtig!

- Gerät abschalten, wenn das Öl aufgebraucht ist
- Das Gerät schaltet sich nach einer Betriebsdauer von 10 Minuten selbstständig ab
- Schalten Sie das Gerät nur zwei mal hinter einander ein (= total 20 Minuten). Bevor eine weitere Anwendung erfolgen kann, benötigt das Gerät eine Pause von 30 Minuten.



Gerät

Ziehen Sie vor jeder Reinigung des Gerätes den Netzstecker. Gerät niemals ins Wasser tauchen oder unter fließendem Wasser reinigen. Dies würde das Gerät beschädigen. Keine scheuernden Reinigungs- oder Reinigungshilfsmittel verwenden. **Nur mit feuchtem Lappen reinigen und danach trocknen lassen.**

- Das rote Gehäuseoberteil abnehmen
- Etwaige Medizin-/Öl-Rückstände aus dem Schälchen entfernen
- Überschüssiges Wasser aus dem Wassertank leeren
- Wischen Sie Wassertank und Ultraschallwandler mit einem weichen Tuch ab.

Zubehörteile

Reinigen Sie die nachstehend aufgeführten Teile mit einem milden Reinigungsmittel bzw. mit einem handelsüblichen Desinfektionsmittel: Mundstück, Atemmaske, Deckel für Luftfilter, rotes Gehäuseoberteil, Medizinschälchen, Ventilator, und Förderkegel.

Luftfilter nur ausspülen (nicht mit Alkohol).

Spülen Sie sämtliche Teile sorgfältig ab und lassen Sie sie an der Luft trocknen. **Nicht in den Geschirrspüler geben!**

Hinweis:

Reinigen Sie vor jedem Einsatz sämtliche benötigten Teile.

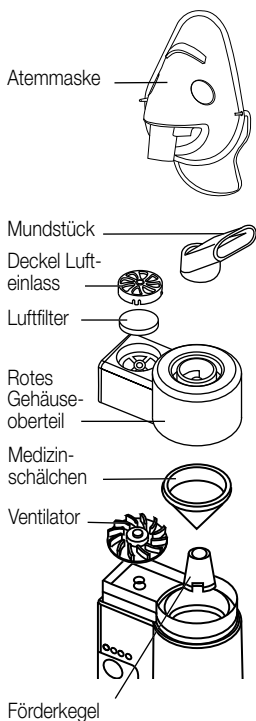

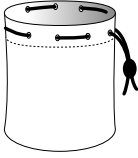

Bei Nichtgebrauch das Gerät ausschalten und den Netzstecker ziehen.

Setzen Sie das Gerät weder direkter Sonneneinstrahlung noch hohen Temperaturen oder starker Luftfeuchtigkeit aus. Bewahren Sie den Nebulizer in der Schutzhülle, an einem trockenen und für Kinder unzugänglichen Ort auf.

Wartung

Das Gerät ist wartungsfrei und braucht nicht geschmiert oder geölt zu werden.

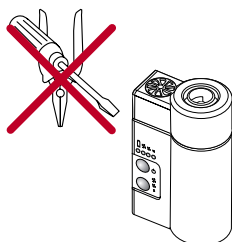

Reparaturen am Gerät dürfen nur durch den M-Service durchgeführt werden. Durch nicht fachgerechte Reparaturen können Gefahren für den Benutzer entstehen.

Bei unfachgerechten Reparaturen kann keine Haftung für eventuelle Schäden übernommen werden. In diesem Fall erlischt auch der Garantieanspruch.

Im Falle eines Problems sind nachstehende Prüfungen vorzunehmen. Sollte das Problem dennoch anhalten, wenden Sie sich an den M-Service (Adressen auf der Rückseite dieser Anleitung).

Das Gerät läuft nicht an nach Betätigen der Ein-/Aus-Taste

Gehen Sie sicher, daß der Netzstecker des Adapters ordnungsgemäss in die Steckdose eingesteckt ist

Prüfen Sie nach, ob der Wassertank bis zur angegebenen Höhe gefüllt ist (s. Seite 10)

Falls Sie im Akkubetrieb arbeiten, gehen Sie sicher, dass das Gehäuse ordnungsgemäss auf dem wiederaufladbaren Akkublock montiert ist (s. Seite 18)

Gehen Sie sicher, daß der Akku ordnungsgemäss aufgeladen ist (s. Seite 18)

Keine bzw. sehr schwache Vernebelungsleistung

Medizin im Medizinschälchen überprüfen

Gehen Sie sicher, dass das Medizinschälchen nicht zerbrochen oder beschädigt ist

Füllhöhe des Medizinschälchens überprüfen

Überprüfen Sie die Sauberkeit des Ultraschallwandlers

Ventilator arbeitet nicht ordnungsgemäss

Gehen Sie sicher, dass der Ventilator ordnungsgemäss auf der Antriebswelle des Motors montiert ist

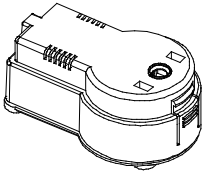

Akku

Der optional erhältliche Akku (Art.-Nr. 9071.290.229) dient dazu, Ihren Vernebler auch dort mit Strom zu versorgen, wo es keinen Netzstromanschluss gibt.

Akku aufladen

Erster Gebrauch bzw. Gebrauch nach mehrwöchiger Unterbrechung: Laden Sie den Akku mindestens 24 Stunden lang auf; anschliessend beträgt die Aufladungsdauer je nachdem, wie lange Sie das Gerät gebraucht haben, zwischen 4 und 12 Stunden.

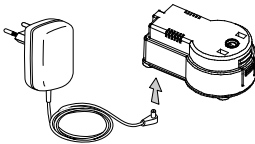

- Stecken Sie den Verbindungsstecker des Netzadapters in den Akku
- Schliessen Sie den Netzstecker des Adapters an eine Steckdose (230 V) an

Die Ladeanzeige:

- Grüne Anzeige: geladen
- Rote Anzeige: entladen

Ein voll aufgeladener Akku reicht für bis zu 30 Minuten Dauerbetrieb.

Hinweise:

- Um eine lange Lebensdauer und gute Leistung des Akkus zu erhalten, darf der **Akku nur nachgeladen werden, wenn er komplett entladen ist**. Ständiges Laden schadet dem Akku.

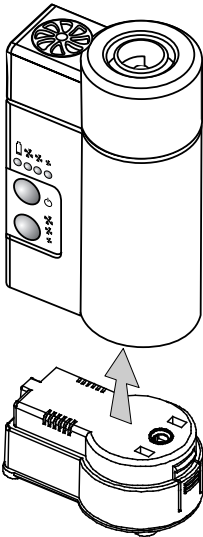

Stromversorgung über den Akku

Um den Akku mit dem Gehäuse zu verbinden, sollten Sie diesen auf eine ebene Fläche stellen und das Verneblergehäuse der Form entsprechend auf den Akku setzen (eine Einkerbung und die Geräteform schützen gegen falsches Aufstecken); durch leichten Druck auf das Gehäuse rastet der Akku hörbar ein.

- Nehmen Sie den Nebulizer wie im Kapitel «Inbetriebnahme» beschrieben in Betrieb (s. Seite 7)

Hinweise:

- Sobald Sie das Gerät ausschalten, muss der Akku abgenommen werden
- Bevor Sie den Akku abnehmen, sind zunächst überschüssige Wasser- und Medikamentenmengen zu entfernen

Wichtig:

- Verwenden Sie den Akku keinesfalls für ein anderes Gerät als den Nebulizer und versuchen Sie auch nicht, ihn zwecks anderweitigen Gebrauchs umzubauen
- Setzen Sie den Akku weder direkter Sonneneinstrahlung noch hohen Temperaturen oder starker Luftfeuchtigkeit aus
- Stellen Sie den Akku nie auf metallene oder feuchte Oberflächen oder in einen metallenen Behälter. Dies könnte einen Kurzschluss zwischen den Kontakten herbeiführen und eine Überhitzung bzw. Explosion des Akkus bewirken
- Die Lebensdauer des Akkus beträgt ungefähr zwei Jahre. Diese Lebensdauer schwankt jedoch in Anbetracht der Gebrauchs-, Lagerungs- und Aufladebedingungen

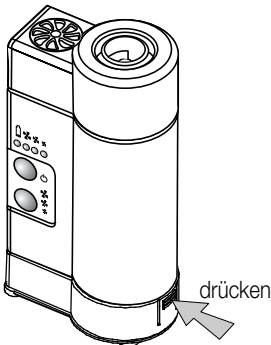

Akku abnehmen

- Um den Akkublock nach dem Gebrauch vom Gehäuse zu lösen, die geriffelte Druckfläche auf der runden Akkuseite eindrücken und Akku durch leichten Zug vom Nebulizergehäuse lösen



Ausgediente Geräte sofort unbrauchbar machen. Netzstecker ziehen und Netzkabel durchtrennen.

Ausgediente Elektrogeräte und Akkus gehören nicht in den Hausmüll und können bei jeder Verkaufsstelle kostenlos entsorgt werden.















Technische Daten

Nennspannung	220 – 240 Volt / 50 Hz
Leistungsaufnahme	10 Watt
Ultraschallfrequenz	2,5 MHz
Vernebelungsleistung	0,2 bis 0,7 ml/Min., je nach Dichte des Medikaments
Partikelgrösse	5 µm MMAD
Inhalt Medizinschälchen	ca. 8 ml (max.)
Zeitschaltuhr	10 Minuten
Kurzbetrieb	20 Minuten
Abmessungen Nebulizer	81 mm x 50 mm x 129 mm
Gewicht Nebulizer	ca. 204 g
Akku-Typ (Option)	NiMH
Spannung	12 V DC
Ladestrom	40 – 70 mA
Ladungsdauer	– bei Erstaufladung – anschliessend je nach Gebrauch
	– mind. 24 Std. – 4 bis 12 Std.
Akku-Kapazität	20 – 30 Min.
Produkte Garantie	2 Jahre (ohne Akku)
Service Garantie	5 Jahre

Im Interesse der technischen Weiterentwicklung sind Konstruktions- oder Ausführungsänderungen am Gerät vorbehalten.

Ersatzteile / Pièces de rechange /

Folgende Teile können beim M-Service bestellt werden. / Ces pièces de rechange sont disponibles auprès de M-Service / Questi pezzi di ricambio sono ottenibili presso M-Service

	Bezeichnung / Designation / Designazione	Art.-Nr.
	Mundstück Embout buccal Boccaglio	9071.290.223
	Rotes Gehäuseoberteil Partie supérieure rouge de l'appareil Parte superiore rossa dell'apparecchio	9071.290.227
	Ventilator Roue de ventilation Rotella di ventilazione	9071.290.228
	Medizinschälchen (12 Stück) Coupelles médicales (12 pièces) Bacinelle medicinali (12 pezzi)	9071.290.222
	Deckel Lufteinlass Couvercle prise d'air Coperchio per la presa dell'aria	9071.290.224
	Luftfilter Filtre Filtro	9071.290.225
	Förderkegel Cône d'alimentation Cono convogliatore	9071.290.226
	Verbindungsschlauch Tuyau Tubo di collegamento	9071.290.232
	Maske Erwachsene Masque adulte Maschera adulti	9071.290.230
	Maske Kinder Masque enfant Maschera bambini	9071.290.231
	Akku Accumulateur Accumulatore	9071.290.229
	Anti-Pollen (3 Stück) Anti-pollen (3 flacons) Antipolline (3 flaconi)	9071.290.238
	Teebaumöl (3 Stück) Huile de l'arbre à thé (3 flacons) Olio dell'albero del tè (3 flaconi)	9071.290.234
	Öl-Set (3 Stück; je 1x Abendstimmung, Anti-Stress und Bürofit) Set d'huiles (3 flacons; 1x du soir, 1x anti-stress et 1x bien-être bureau) Set di oli (3 flaconi: sera, antistress, fit per ufficio)	9071.290.235

Garantie / Garantie / Garanzia



2 JAHRE PRODUKT-GARANTIE
2 ANS DE GARANTIE DE PRODUIT
2 ANNI DI GARANZIA

Die MIGROS übernimmt während zwei Jahren seit Kaufabschluss die Garantie für Mängelfreiheit und Funktionsfähigkeit des von Ihnen erworbenen Gegenstandes. Nicht unter die Garantie fallen normale Abnutzung sowie die Folgen unsachgemässer Behandlung oder Beschädigung durch den Käufer oder Drittpersonen sowie Mängel, die auf äussere Umstände zurückzuführen sind.

Die Garantieverpflichtung erlischt bei Reparaturen durch nicht MIGROS-autorisierte Servicestellen. Garantieschein oder Kaufnachweis (Kassabon, Rechnung) bitte sorgfältig aufbewahren. Bei Fehlen desselben wird jeder Garantieanspruch hinfällig.

MIGROS garantit, pour la durée de deux ans à partir de la date d'achat, le fonctionnement correct de l'objet acquis et son absence de défauts. La garantie n'inclut pas l'usure normale, ni les conséquences d'un traitement non approprié, ni l'endommagement par l'acheteur ou un tiers, ni les défauts dus à des circonstances extérieures.

La garantie n'est valable que si les réparations ont exclusivement été effectuées par le service après-vente MIGROS ou par les services autorisés par MIGROS. Nous vous prions de bien vouloir conserver soigneusement le certificat de garantie ou le justificatif de l'achat (quittance, facture). Sans celui-ci aucune réclamation ne sera admise.

La MIGROS garantisce per due anni dall'acquisto l'assenza di difetti e la funzionalità del prodotto da voi acquistato. Non sono coperti dalla garanzia la normale usura nonché le conseguenze dovute a uso improprio o danneggiamento da parte dell'acquirente o di terzi come pure gli inconvenienti da imputarsi a situazioni esterne.

Gli obblighi derivanti dalla garanzia decadono in caso di riparazioni non effettuate presso i centri assistenza autorizzati MIGROS. Conservate con cura il coupon di garanzia o il documento comprovante l'acquisto (scontrino di cassa, fattura). La loro mancanza fa decadere ogni diritto derivante dalla garanzia.



M SERVICE
5 JAHRE SERVICE-GARANTIE
5 ANS DE SERVICE APRÈS-VENTE
5 ANNI DI GARANZIA DI SERVIZIO

Die MIGROS garantiert während fünf Jahren den Service. Reparatur- oder pflegebedürftige Geräte werden in jeder Verkaufsstelle entgegengenommen.

MIGROS garantit un service après-vente pour la durée de cinq ans. Les articles nécessitant un service d'entretien ou une réparation sont repris à chaque point de vente.

La MIGROS garantisce il servizio dopo vendita per cinque anni. Gli articoli che necessitano un servizio manutenzione o una riparazione possono essere depositati in ogni punto vendita.

M-Service Center

BS	4142	Münchenstein	Tel.	061 / 415 56 60	Fax	061 / 415 56 61
BE	3014	Bern		031 / 330 98 98		031 / 330 98 00
GE	1227	Carouge		022 / 307 29 29		022 / 307 29 00
LU	6036	Dierikon		041 / 455 74 44		041 / 455 71 86
NE	2074	Marin		032 / 755 81 11		032 / 755 88 83
SG	9202	Gossau		071 / 493 23 66		071 / 493 27 08
TI	6592	San Antonino		091 / 850 84 16		091 / 850 84 03
VD	1024	Ecublens		021 / 694 65 55		021 / 694 65 66
VS	1920	Martigny		027 / 722 35 21		027 / 722 78 42
ZH	8404	Winterthur		052 / 235 63 63		052 / 232 06 71
ZH	8005	Zürich		01 / 278 51 11		01 / 278 56 27