

Haier®

Téléviseur à écran plat LED

GUIDE D'UTILISATION

Lisez attentivement ces instructions avant d'utiliser l'appareil et conservez-les pour toute référence ultérieure.

Table des Matières

01 Avertissement de sécurité

Bienvenue	2
Information Importante	2
Instruction de sécurité	3
Avertissements et mise en garde	4

02 Introduction

Principales Caractéristiques	5
Installation du socle TV	7
Installation Murale	8
Panneau de commande avant et latéral	9
Prises arrières	9
Connexion du Téléviseur	10
Interface commune (CI+)	12

03 Télécommande

Présentation de la Télécommande	13
Télétexte	14

04 Utilisation

Guide d'installation	15
Menu Chaîne	15
Recherche automatique (DVB-T).....	15
Recherche automatique (DVB-C).....	16
Recherche manuelle DTV (DVB-T).....	17
Recherche manuelle DTV (DVB-C).....	17
Recherche manuelle ATV	17
Modifier le programme.....	17
Interface Commune.....	18
Informations sur le signal (uniquement pour DTV)	18
Mise à jour du logiciel (USB)	18
Menu image.....	18

Menu Audio	18
Menu Horloge	18
Menu Setup	19
Menu Verrouillage	19
Menu EPG (Guide Électronique des Programmes)	20
Fonction PVR	20
Système de fichiers PVR (uniquement pour DTV)	20
Enregistrer le programme.....	21
Enregistrement DTV	21
Lecture décalée	22
Lecture USB	23

05 Dépannage

Dépannage	25
Spécification	28

01 Avertissements et mesures de sécurité

BIENVENUE

Nous vous remercions d'avoir acheté ce téléviseur LCD LED 29". Ce guide va vous aider à régler et utiliser votre téléviseur.
Commencez par vérifier le contenu de votre boîte avec la liste des pièces ci-dessous :

FR

Téléviseur LCD 29" HD Ready
Télécommande et 2 piles AAA
Guide d'utilisation
Guide de démarrage rapide
Câble de connexion YPbPr
Socle du téléviseur

Maintenant vous pouvez commencer !

INFORMATION IMPORTANTE

LISEZ ENTièrement CE MANUEL AVANT L'UTILISATION ET CONSERVEZ-LE POUR TOUTE RÉFÉRENCE ULTÉRIEURE

ATTENTION



CAUTION
RISK OF ELECTRIC SHOCK
DO NOT OPEN



RISQUES D'ELECTROCUTION
NE PAS OUVRIR



AVERTISSEMENT: afin d'éviter tout risque d'incendie ou de décharge électrique, n'installez jamais votre téléviseur dans un lieu humide. Redoublez d'attention lorsque vous manipulez l'écran pour ne pas le rayer par inadvertance ou l'endommager d'une autre façon. Veillez à ne pas obstruer les orifices d'aération de votre téléviseur avec des journaux, nappes, rideaux, etc



ATTENTION : La fiche électrique doit rester facilement accessible. Consultez attentivement le présent mode d'emploi avant utilisation, puis rangez-le dans un endroit facilement accessible pour pouvoir vous y reporter ultérieurement.

Pour obtenir des performances optimales, consultez attentivement le présent mode d'emploi, puis rangez-le dans un endroit facilement accessible pour pouvoir vous y reporter ultérieurement. Les chiffres et les données communiqués au sujet de l'écran dans le présent mode d'emploi peuvent, suite aux innovations technologiques apportées, ne pas correspondre tout à fait aux caractéristiques de votre modèle.

Tout démontage, sans approbation préalable, du présent produit est strictement interdit, elle entraînerait l'annulation de la garantie Haier.

AVERTISSEMENT : pour éviter tout risque d'incendie, tenez bougies et autres sources de flammes ouvertes à distance du produit en toutes circonstances.

INSTRUCTIONS DE SÉCURITÉ

- Attention : Pour réduire le risque d'électrocution, ne pas ouvrir le capot arrière. Aucun des éléments internes ne peut être réparé par l'utilisateur. Confiez l'entretien à un technicien qualifié.
- Attention : POUR REDUIRE LES RISQUES D'INCENDIE OU D'ELECTROCUTION, N'EXPOSEZ PAS CET APPAREIL A LA PLUIE OU A L'HUMIDITE.
- N'exposez pas l'appareil au ruissellement ni à la projection d'eau, et ne placez aucun objet contenant un liquide (tel qu'un vase) au dessus de l'appareil.
- Éloignez le produit de la lumière directe du soleil et de toute source de chaleur telle que radiateurs ou poêles.
- N'obstruez jamais les fentes d'aération. Les fentes et ouvertures sur l'unité sont prévues pour la ventilation. Ces fentes ne doivent jamais être obstruées en plaçant l'appareil sur un canapé, un tapis ou toute autre surface similaire.
- Ne placez pas cet appareil sur un chariot, un support, un trépied ou une table instable. L'appareil pourrait tomber, causant des dommages ou des blessures.
- Ne placez jamais d'objets lourds ou tranchants sur le panneau ou le cadre.
- Débranchez la prise de courant lorsque l'appareil n'est pas utilisé.
- Il faut tenir compte de la protection de l'environnement lors de l'élimination des piles.
- AVERTISSEMENT : Les piles (pile ou batterie ou bloc batterie) ne doivent pas être exposées à une chaleur excessive telle que rayons du soleil, feu, etc.
- AVERTISSEMENT : L'utilisation d'un casque ou d'écouteurs avec un volume sonore trop fort peut causer une perte auditive.



Ce symbole indique que ce produit ne doit pas être mis au rebut avec les déchets ménagers et ce dans tous les pays de l'Union Européenne. En aidant à la récupération séparée, vous aidez à garantir que les produits seront recyclés d'une façon appropriée et ainsi à préserver les ressources naturelles et à protéger l'environnement et la santé humaine. Ramenez donc cet appareil aux points de collecte appropriés ou retournez-le au revendeur auprès duquel vous l'avez acheté. Ainsi il sera recyclé et contribue à préserver l'environnement.



Avertissements et mise en garde



Avertissement



Des hautes tensions dangereuses existent à l'intérieur de cet appareil. Ne retirez pas le panneau de sécurité à l'arrière du téléviseur. Pour toute réparation, veuillez faire appel à un technicien qualifié.

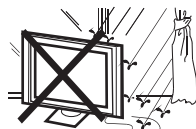

Avertissement



Pour prévenir tout risque d'incendie ou d'électrocution, n'exposez pas cet appareil à la pluie et à l'humidité.



Avertissement



N'introduisez pas d'objets étrangers par les fentes des panneaux du téléviseur. Ne renversez jamais de liquide sur le récepteur du téléviseur.



Attention



Ne bloquez pas les fentes d'aération du panneau arrière. L'aération est essentielle pour éviter que les composants électriques ne tombent en panne.



Attention



Ne coincez pas le cordon d'alimentation sous le récepteur de télévision.



Attention



Ne montez jamais sur le téléviseur, ne vous appuyez pas dessus et ne le poussez pas brusquement sur son socle. Prêtez une attention particulière aux enfants. Risque de blessures graves en cas de chute.



Attention



Ne placez pas le téléviseur sur un chariot, une étagère ou une table instable. Le téléviseur risque de tomber et peut provoquer des blessures graves et des dommages matériels importants.



Attention



Débranchez le téléviseur du secteur s'il ne va pas être utilisé pour une longue période.

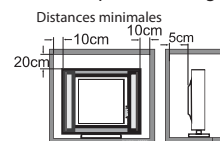

Attention



Si le téléviseur est placé dans un compartiment fermé, il faut veiller à respecter les distances minimales. L'accumulation de chaleur réduit la durée de vie de service de votre téléviseur et peut aussi être dangereuse.

02 Introduction

ATTENTION

Ne modifiez aucun composant interne et bouton de commande du téléviseur non décrit dans ce manuel. Tous les téléviseurs à LED sont des équipements de haute tension électrique.

Il faut débrancher le téléviseur avant de nettoyer de la poussière ou des gouttes d'eau sur l'écran, du boîtier ou autour de l'un des boutons ou des connecteurs.

Utilisez un chiffon doux et sec et non pelucheux pour essuyer le téléviseur.

Pendant les orages, débranchez le câble d'alimentation et le câble d'antenne pour éviter d'endommager votre téléviseur et les autres appareils connectés.

Toutes les opérations de réparation de ce téléviseur ne doivent être effectuées que par du personnel qualifié.

Caractéristiques principales

- ① Ecran de télévision, moniteur d'affichage ou écran pour PC
- ② Grande luminance et large angle de la visualisation
- ③ Interface HDMI et péritel
- ④ NICAM;
- ⑤ Time-shift

Données principales

Taille d'écran	29"
Système TV	PAL-B/G, I, D/K SECAM-B/G, D/K, L, L' DVB-T, DVB-C
Système du signal vidéo	PAL/SECAM/MPEG2/MPEG4/H.264
Mémorisation des numéros des chaînes	1000 (DTV), 100 (ATV)
Tension d'entrée	100-240V CA 50/60Hz
Consommation d'énergie	42 W
Consommation électrique en veille	<0.30W
Puissance de sortie audio (Taux de distorsion dynamique ≤ 7%)	2 x 8W
Signal d'entrée	1 RVB analogique (PC) ; 1 audio PC 2 Interface HDMI (High Definition Multimedia Interface) 1 Entrées Vidéo 1 Entrées audio YPbPrx1 1 Péritel 1 CI 1 USB 1 RF Co-Ax
signal de sortie	1 Prise casque audio 1 S/PDIF
Définition horizontale (lignes TV)	Entrée vidéo composite ≥ 350 YPbPr ≥ 400

INSTALLATION

* Placez le téléviseur dans une pièce où la lumière ne frappe pas directement sur l'écran.

* L'obscurité totale ou une réflexion sur l'écran peut provoquer une fatigue visuelle.

Un éclairage doux et indirect est recommandé pour une visualisation confortable.

* Prévoyez suffisamment d'espace entre le téléviseur et le mur pour permettre la ventilation.

* Évitez les endroits trop chauds pour éviter tout dommage possible à l'enceinte ou une défaillance prématurée des composants.

* Ce téléviseur peut être connecté à une prise secteur de 100-240 volts. 50/60 Hz. Ne le branchez jamais sur une prise de courant CC ou de n'importe quel autre type.

* Ne couvrez pas les fentes de ventilation lors de l'utilisation du téléviseur.

PC

MODE PRÉDÉFINI

	RESOLUTION	V. Fréq. (KHz)	H. Fréq. (KHz)
1	640x480	60	31.47
2	800x600	60	37.88
3	1024x768	60	48.36
4	1360x768	60	47.7
5	1280x1024	60	63.98

FR

Instructions pour l'assemblage du support

1. Placez le téléviseur sur une surface plane avec l'écran orienté vers le bas. Utilisez un chiffon pour le protéger. Localisez la base du socle.

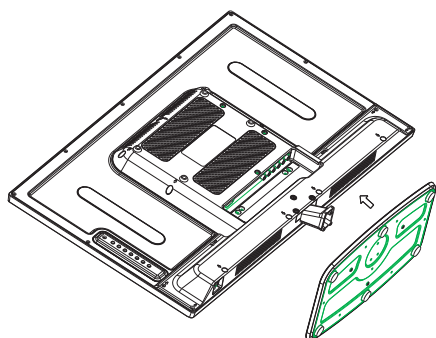

2. Fixez le socle TV en serrant les vis au maximum.

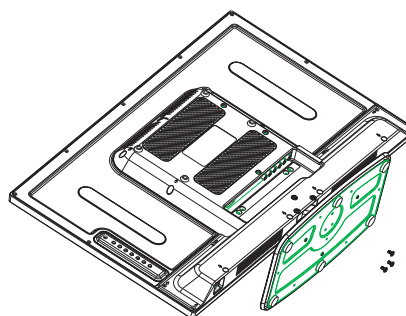

REMARQUES SUR L'INSTALLATION

Placez le téléviseur dans une pièce où la lumière ne frappe pas directement sur l'écran.

L'obscurité totale ou une réflexion sur l'écran peut provoquer une fatigue visuelle. Un éclairage doux et indirect est recommandé pour une visualisation confortable.

Prévoyez suffisamment d'espace entre le téléviseur et le mur pour permettre la ventilation.

S'il vous plaît ne pas tourner ce téléviseur!

Évitez les endroits trop chauds pour éviter tout dommage possible à l'enceinte ou une défaillance prématurée des composants.

DIRECTIVES D'INSTALLATION DU SUPPORT MURAL

Ce téléviseur peut être accroché au mur en suivant la procédure suivante :

1. Placez le téléviseur LCD LED sur une surface solide. Mettez **une protection souple** à l'avant de l'écran pour le protéger contre tout dommage.

2. Retirez les vis de la partie inférieure du téléviseur, où le socle est fixé au téléviseur, et enlevez le socle (rangez le socle dans un endroit sûr pour une utilisation ultérieure).

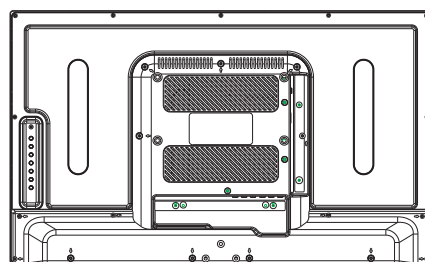
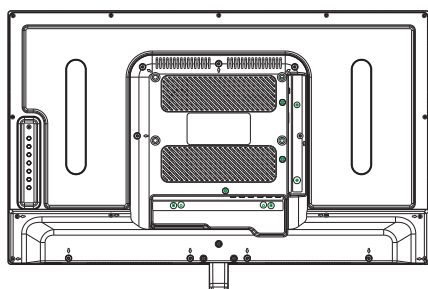

3. Utilisez les quatre vis fournies pour fixer le téléviseur sur un support mural (non inclus) par les quatre trous VESA standard à l'arrière du téléviseur.

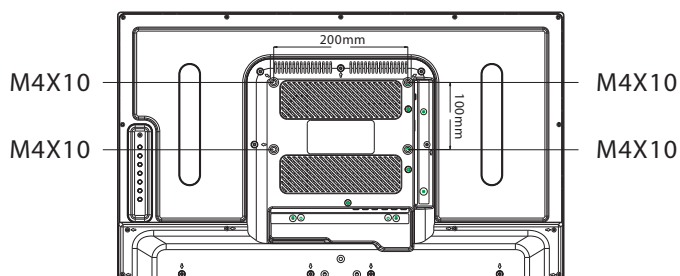

FR

Panneau frontal

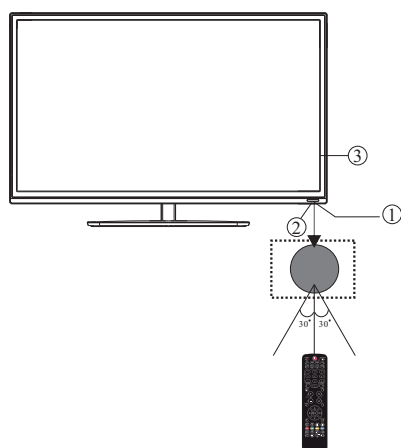

1	Capteur de télécommande
2	Témoins
	Rouge : veille
3	Touches

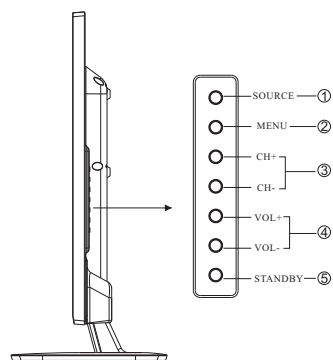

1	SOURCE	Pour afficher le Menu Source
2	MENU	Pour ouvrir le Menu principal
3	CH+ / CH-	En mode TV, appuyez sur CH+ ou CH- pour passer au canal suivant ou précédent. Dans MENU, appuyez sur CH+ ou CH- pour sélectionner des fonctions.
4	VOL+ / VOL-	Pour régler le niveau sonore. Dans MENU, permet de régler l'élément sélectionné.
5	VEILLE	

Prises arrières/latérales

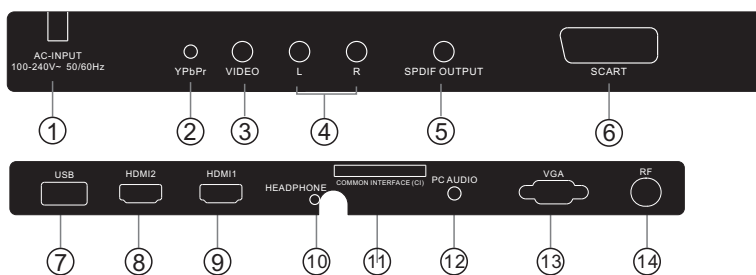

1	Sources d'alimentation CC	Entrée
2	YPbYr	Entrée
3	Vidéo	Entrée
4	Audio Gauche/Droite	Entrée
5	S/PDIF	Sortie audio numérique
6	Peritel	Entrée
7	USB	Entrée

8	HDMI2 (avec ARC)	Entrée
9	HDMI1	Entrée
10	HEADPHONE	Sortie Casque audio Analogique
11	COMMON INTERFACE (CI)	Entrée
12	Audio PC	Entrée
13	Entrée VGA	Entrée
14	ANT	Entrée

Connexion à votre TV Haier

CVBS, lecteur DVD ou autre
appareil équipé d'YPbPr/YCbCr

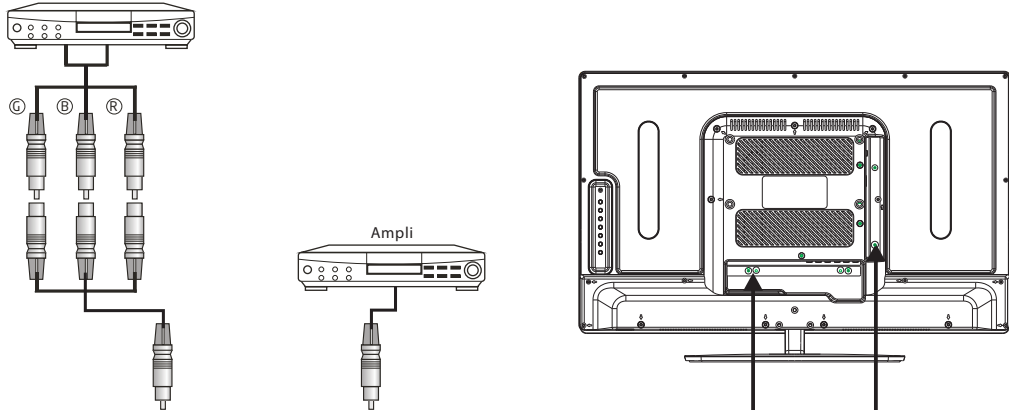

FR

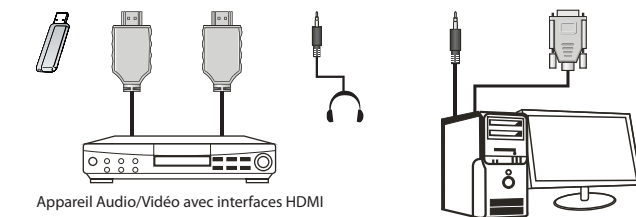
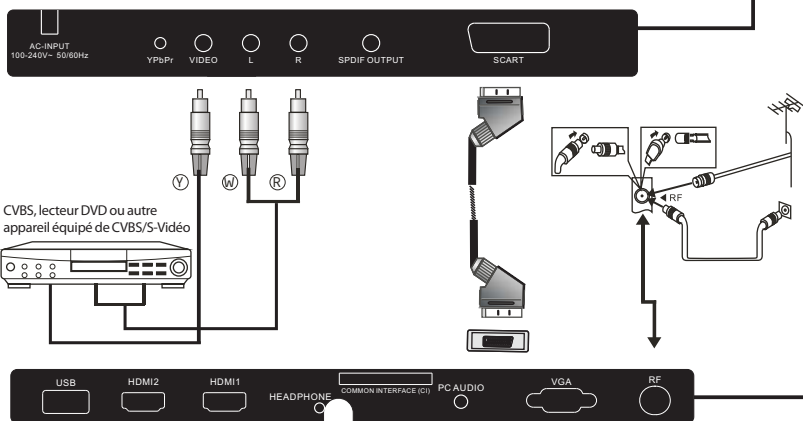

Appareil Audio/Vidéo avec interfaces HDMI

- G Vert (Y)
- B Bleu (Pb/Cb)
- W Blanc (AUDIO-L)
- R Rouge (AUDIO-R, Pr/Cr)
- Y Jaune (VIDEO)

Connexion à votre TV Haier

Connexion d'un lecteur DVD / décodeur satellite / câble / console de jeux / PC ou ordinateur portable

Il y a plusieurs options pour la connexion d'un lecteur DVD / décodeur satellite ou par câble / console de jeux / PC ou ordinateur portable à votre téléviseur.

Option 1 **Peritel**

1 Branchez un câble péritel (non fourni) de la prise péritel du téléviseur au lecteur DVD / décodeur satellite ou par câble ou console de jeux.

2 Pour sélectionner le dispositif connecté avec le câble péritel, appuyez sur la touche SOURCE de la télécommande et utilisez les touches ▼▲ pour sélectionner SCART puis appuyez sur la touche OK.

Remarque : Le téléviseur se connecte par défaut au péritel lorsqu'il est allumé.

Option 2 **HDMI**

1 Eteignez d'abord l'appareil que vous souhaitez connecter au téléviseur s'il est allumé.

2 Branchez un câble HDMI (non fourni) de la prise HDMI du téléviseur au lecteur DVD / décodeur satellite ou par câble ou console de jeux.

3 Allumez l'appareil que vous venez de connecter au téléviseur.

4 Pour sélectionner le dispositif connecté avec le câble HDMI, appuyez sur la touche SOURCE de la télécommande et utilisez les touches ▼▲ pour sélectionner HDMI puis appuyez sur la touche OK.

Option 3 **AV Audio Visual**

(Jaune/Blanc/Rouge)

1 Eteignez le téléviseur et l'appareil avant de procéder aux connexions.

2 Connectez les câbles AV (non fournis) des connecteurs vidéo (jaune) et audio (blanc, rouge) du téléviseur au lecteur DVD ou console de jeux etc.

3 Pour sélectionner le dispositif connecté avec le câble AVI, appuyez sur la touche SOURCE de la télécommande et utilisez les touches ▼▲ pour sélectionner AV puis appuyez sur la touche OK.

Option 4 **COMPONENT**

(Vert/Bleu/Rouge) + (Blanc/Rouge)

1 Eteignez le téléviseur et l'appareil avant de procéder aux connexions.

2 Branchez les câbles (non fournis) de l'entrée COMPONENT IN Y, Pb, Pr (vert, bleu, rouge) et L-Audio-R (blanc, rouge) du téléviseur au lecteur DVD ou console de jeux etc.

3 Pour sélectionner le dispositif connecté avec le câble COMPONENT, appuyez sur la touche SOURCE de la télécommande et utilisez les touches ▼▲ pour sélectionner COMPONENT puis appuyez sur la touche OK.

Option 5 **VGA** (Sub-D 15 broches)

1 Connectez un câble VGA (non fourni) du connecteur VGA du téléviseur au PC/ordinateur portable.

2 Pour sélectionner le PC/Portable connecté avec le câble VGA, appuyez sur la touche SOURCE de la télécommande et utilisez les touches ▼▲ pour sélectionner PC puis appuyez sur la touche OK.

Remarque : VGA transmet uniquement de la vidéo. Pour l'audio de votre PC/ordinateur portable vous devez connecter un câble audio séparé du PC (connecteur 3,5 mm) à la prise casque de votre PC/ordinateur portable (connecteur 3,5 mm)

Option 6 **USB**

1 La plupart des clés USB peuvent être connectés à votre téléviseur et certains appareils photo numériques peuvent aussi être compatibles.

2 Connectez une clé USB (non fournie) ou un câble USB (non fourni) au téléviseur.

3 Pour sélectionner le dispositif USB connecté à votre téléviseur, appuyez sur la touche SOURCE de la télécommande et utilisez les touches ▼▲ pour sélectionner USB puis appuyez sur la touche OK.

Remarque 1 : Seuls les fichiers *.jpg et *.mp3 sont compatibles, d'autres types de fichiers risquent de ne pas marcher.

Remarque 2 : L'iPhone et iPod d'Apple ne sont pas compatibles avec votre téléviseur.

Remarque 3 : Lorsque vous connectez un dispositif quelconque au port USB, essayez d'avoir un câble USB aussi court que possible.

Option 7 **SORTIE CASQUE**

Insérez la fiche de l'écouteur dans la prise casque du téléviseur. Le son des haut-parleurs sera coupé. Vous pouvez également connecter des enceintes externes si nécessaire.

Option 8 **SORTIE S/PDIF**

S/PDIF est une connexion audio numérique utilisée pour connecter un appareil audio sur de courtes distances tel que cinédom, chaîne Hi-Fi etc. Le signal est transmis via un câble coaxial avec des connecteurs RCA.

1 Eteignez le téléviseur et l'appareil avant de procéder aux connexions.

2 Connectez les câbles AV (non fournis) à partir du connecteur S/PDIF du téléviseur au cinédom ou chaîne HiFi etc.

INTERFACE COMMUNE

Le logement de l'interface commune (CI) est destiné à un module d'accès conditionnel (CA) et une carte à puce pour pouvoir regarder des programmes télé et des services supplémentaires payants. Contactez votre câble opérateur pour obtenir plus d'informations sur les modules et l'abonnement. Notez que les modules CA et les cartes à puce ne sont ni fournis ni des accessoires en option.

Avertissement

- Eteignez votre téléviseur avant d'insérer un module dans le logement d'interface commune

- 1 Eteignez correctement le CAM (module d'accès conditionnel), puis la carte à puce dans le logement CI qui se trouve sur le côté du téléviseur.

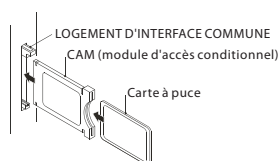

- 2 Allumez le téléviseur, le message ci-dessous s'affiche si un module CA est détecté. Attendez quelques instants jusqu'à ce que la carte soit activée.

CAM inséré

- 3 Appuyez sur la touche MENU puis sur la touche ▲▼ pour sélectionner l'option Interface Commune.

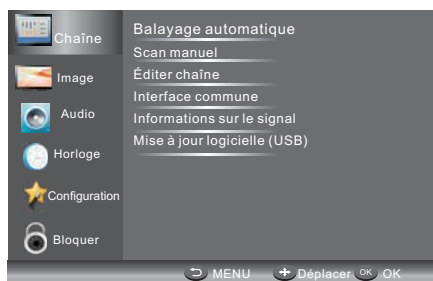

- 4 Des informations détaillées sur la carte CI en cours d'utilisation seront affichées
- 5 Appuyez sur OK pour accéder au menu de la carte. Reportez-vous au manuel d'utilisation du module pour régler les détails
- 6 Lorsque le module est retiré, le message suivant apparaît sur l'écran.

CAM retiré

FR

03 Télécommande

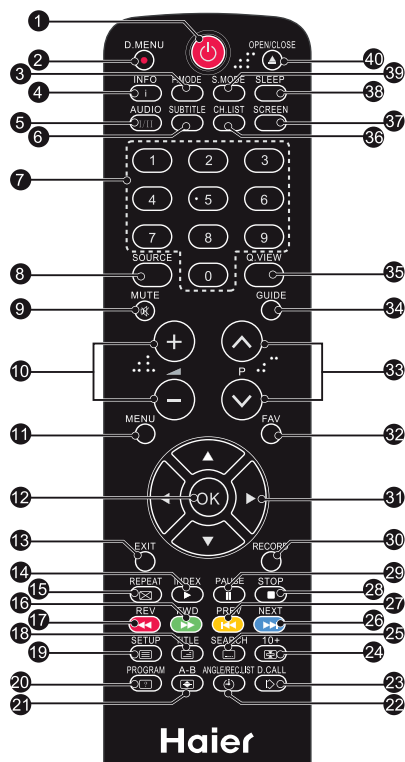

Insertion des piles dans la télécommande

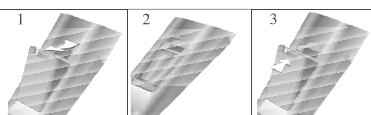

- Ouvrez le compartiment des piles.
- Insérez 2 piles AAA 1,5 V en respectant les indications de polarité (+/-) des piles à l'intérieur du compartiment.
- Remettez le couvercle du compartiment des piles en place. Remplacez par des piles neuves en cas de dysfonctionnement de télécommande et que le téléviseur ne réponde pas à la télécommande.

Remarque:
1) Utilisation de piles alcalines conseillée.
2) Retirez les piles lorsqu'elles sont usées ou si la télécommande ne va pas être utilisée sur une période prolongée.

Batterien erschöpft sind, entnehmen Sie sie bitte aus der Fernbedienung.



- Marche/Arrêt** : Appuyez pour allumer le téléviseur.
- D.MENU** : Touche inactive.
- P.Mode** : Pour changer le mode image.
- INFO** : Appuyez pour afficher l'état courant, dont la source d'entrée et le mode audio de la chaîne.
- AUDIO I/II** : Appuyez pour sélectionner MONO, Nicam stéréo pour les chaînes TV. Sélection de la langue audio des chaînes numériques.
- SUBTITLE (SOUS-TITRAGE)** : Appuyez sur pour changer la langue des sous-titres ou pour.
- Touches numériques** : Pour accéder directement aux chaînes.
- SOURCE** : Pour sélectionner la source d'entrée
- MUTE** : Pour couper/rétablir le son.
- Touches Volume** : Pour régler le niveau sonore.
- MENU** : Pour afficher le menu TV.
- OK** : pour confirmer la sélection.
- EXIT** : pour retourner au menu précédent ou quitter le menu.
- Index de télétexte**
- REPEAT (REPETER)** : Aucun rôle
- Touche télétexte verte / avance rapide USB**
- Touche télétexte rouge / retour rapide USB**
- Mixage télétexte**
- Texte Télétexte**
- Révéler le télétexte**
- Taille du télétexte**
- Heure télétexte / REC.LIST** (Heure télétexte n'a aucun rôle)
- Mode Télétexte** : Touche inactive
- Figier le télétexte**
- Sous-code télétexte** : Sous-page de télétexte
- Touche télétexte bleue / fichier suivant USB**
- Touche télétexte jaune / fichier précédent USB**
- Arrêt USB**
- PLAY/PAUSE (Lecture/Pause)**
- DEMARRER L'ENREGISTREMENT**
- TOUCHES DE DEPLACEMENT (HAUT/BAS/DROITE/GAUCHE)** : Appuyez pour atteindre votre sélection.
- Fav** : Pour accéder à votre liste de chaînes favorites en mode TV ou DTV.
- Sélection de programme** : Utilisez pour sélectionner la chaîne suivante ou précédente.
- GUIDE** : Appuyez pour afficher le guide électronique des programmes en mode TV.
- Q.View** : Pour retourner à la dernière chaîne regardée.
- CH.LIST** : Appuyez pour afficher la liste des chaînes.
- Screen** : Pour changer le format d'image.
- Sleep** : Pour définir l'heure d'arrêt du téléviseur.
- S.Mode** : Pour changer le mode audio.
- OPEN/CLOSE** : Aucun rôle

5 6 14 16 17 18 19 20 21 22 24 25

26 27 28 29 : Applicable également à un téléviseur avec un lecteur de DVD intégré.

TÉLÉTEXTE

Le télétexte est un système d'information diffusé par certaines chaînes, qui se consulte comme un journal. Il offre également l'accès aux sous-titrages pour les personnes malentendantes ou qui ne sont pas familières avec la langue de transmission (réseaux câblés, chaînes satellites, etc.)

Appuyez sur :	Vous obtenez
TEXTE	Il est utilisé pour appeler ou quitter le mode télétexte. Le sommaire apparaît avec une liste d'éléments qui peuvent être accédés. Chaque élément a un numéro de page correspondante de 3 chiffres. Si la chaîne sélectionnée ne diffuse pas de télétexte, l'indication 100 s'affiche et l'écran reste noir (dans ce cas, quittez le télétexte et sélectionnez un autre canal).
SÉLECTION D'UNE PAGE 	Entrez le numéro de la page désirée à l'aide de touches 0 à 9 et haut/bas. Exemple: page 120, tapez 120. Le numéro est affiché en haut à gauche, le compteur tourne, puis la page est affichée. Répétez cette opération pour afficher une autre page. Si le compteur continue à chercher, cela signifie que la page n'est pas transmise. Sélectionnez un autre numéro.
ACCÈS DIRECT AUX ÉLÉMENTS 	Les touches de couleur sont comme elles sont affichées en bas de l'écran. Les 4 touches colorées permettent d'accéder aux rubriques ou aux pages correspondantes. Les zones colorées clignotent lorsque la rubrique ou la page n'est pas encore disponible.
INDEX	Cela renvoie à la page sommaire (généralement la page 100)
SUB PAGE	Certaines pages contiennent des sous-pages qui sont automatiquement affichées successivement. Cette touche permet d'arrêter ou reprendre la sous-page. L'indication apparaît en haut à gauche
HOLD	Pour figer la page
REVEAL	Pour afficher ou masquer les informations cachées (solutions de jeux)
LIST	L'utilisateur peut définir quatre pages préférées à être directement liées aux quatre touches de couleur. Lorsque que le mode liste est activé, il n'est pas possible d'utiliser la navigation Haut et Bas avec les touches de couleur. Les numéros des pages préférées sont conservés et restaurés dans/de la mémoire non volatile pour chaque canal par le logiciel du système

FR

04 UTILISATION

Guide d'installation

L'écran Première configuration s'affiche lorsque le téléviseur est allumé pour la première fois ou suite à une restauration des paramètres par défauts.

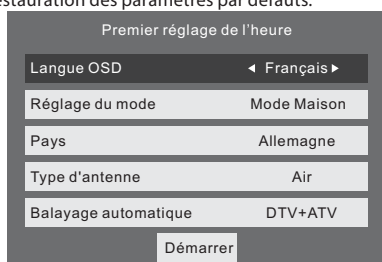

1). Utilisez les touches ▼▲ pour naviguer dans les menus et ◀▶ modifier les paramètres. Sélectionnez la langue de votre choix du mode Home/Shop des menus.

Modes Maison ou Magasin

1. Le mode **Maison** est un mode d'économie d'énergie. Le mode Accueil est recommandé pour une utilisation normale, c'est le réglage par défaut.
2. Le mode **magasin** est utilisé par les revendeurs pour la publicité ou la présentation du produit. Le mode **magasin** a une image plus lumineuse que le mode **Maison**, il peut également afficher un menu contextuel toutes les 30 secondes.
3. Vous pouvez basculer entre le mode **Maison** et **Magasin** selon vos besoins. Si vous choisissez le mode **Magasin**, il sélectionne automatiquement la source HDMI1, pour quitter un menu il suffit d'appuyer sur la touche Exit.

2). Utilisez les touches ◀▶ pour sélectionner AIR/Cable signifie DVB-T/DVB-C.

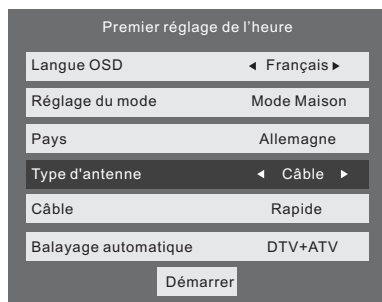

Remarque

Au Royaume-Uni vous aurez besoin d'un câble approprié de la société "set top box" pour connecter le téléviseur. Pour en savoir plus reportez-vous au manuel d'instructions du câble télé.

Si vous sélectionnez DVB-C, vous devez sélectionner Full ou Quick pour effectuer une recherche.

Vous pouvez également sélectionner le mode Auto Scan. DTV+ATV ou DTV uniquement, ou ATV uniquement.

3). La recherche des chaînes démarre. Cette opération peut prendre jusqu'à 6 minutes. L'écran affiche l'état d'avancement de la recherche et le nombre de chaînes trouvées.

4). Si vous voulez ignorer la recherche DTV, appuyez sur la touche MENU pour l'interrompre. Vous serez redirigé directement à la recherche ATV.

5). Une fois la recherche terminée, les chaînes seront disposées dans un ordre préétabli. Si vous souhaitez ignorer des chaînes, modifier l'ordre des chaînes pré-réglées ou les renommer, sélectionnez Programme Edit (Modifier les programmes) dans le menu Channel.

Remarque

- DTV Télévision numérique (TNT)
- ATV Télévision analogique (non utilisé au Royaume-Uni)
- DTV-C Télévision numérique par câble

1. MENU Chaîne

1.1) Recherche automatique (DVB-T)

1). Appuyez sur la touche MENU puis utilisez les touches ▼▲ pour sélectionner le menu **Chaîne** puis appuyez sur la touche OK ou la touche Droite.

2). Utilisez les touches ▼▲ pour sélectionner **recherche automatique** puis appuyez sur OK.

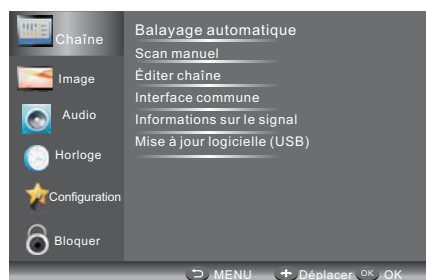

3). Utilisez les touches ◀▶ pour sélectionner **type antenne hertzien** signifie DVB-T.

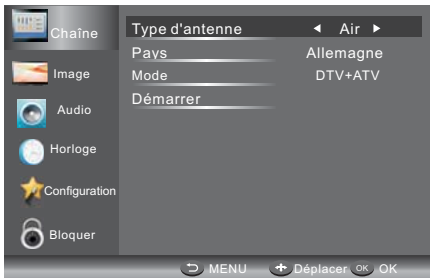

4). En mode **Pays**, utilisez les touches ◀▶ pour sélectionner le pays d'utilisation du téléviseur.

5). Dans le mode **Antenne**, utilisez les touches ◀▶ pour sélectionner le mode de recherche : ATV / DTV / DTV + ATV. Appuyez sur la touche ▼ pour sélectionner **Démarrer** pour lancer la recherche.

6). La recherche des chaînes démarre. Cette opération peut prendre jusqu'à 6 minutes. L'écran affiche l'état d'avancement de la recherche et le nombre de chaînes trouvées.

7). Si vous voulez ignorer la recherche DTV, appuyez sur la touche MENU pour l'interrompre. Vous serez redirigé directement à la recherche ATV. Vous pouvez répéter l'étape ci-dessus si vous voulez également ignorer la recherche ATV. Un rappel d'installation apparaîtra la prochaine fois vous allumez le téléviseur, si aucune chaîne n'a été trouvée.

8). Une fois la recherche terminée, les chaînes seront disposées dans un ordre préétabli. Si vous souhaitez ignorer des chaînes, modifier l'ordre des chaînes préétablies ou les renommer, sélectionnez Programme Edit (Modifier les programmes) dans le menu **Chaîne**.

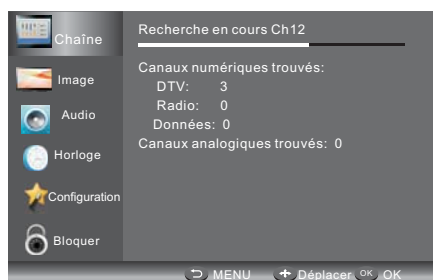

1.2) Recherche automatique (DVB-C)

Remarque

1). Appuyez sur la touche MENU puis utilisez les touches ▼▲ pour sélectionner le menu **chaîne** puis appuyez sur la touche OK.

2). Utilisez les touches ▼▲ pour sélectionner **Recherche automatique** puis appuyez sur la touche OK, sélectionner **Type d'antenne** pour câble signifie DVBC.

FR



3). Appuyez sur la touche ▼ puis utilisez les touches ◀▶ ▼▲ pour sélectionner le pays d'utilisation du téléviseur.

4). Dans le mode menu utilisez les touches ◀▶ pour sélectionner ATV / DTV / DTV + ATV.

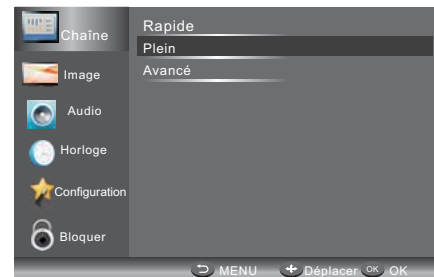

5). La recherche des chaînes démarre. Cette opération peut prendre jusqu'à 6 minutes. L'écran affiche l'état d'avancement de la recherche et le nombre de chaînes trouvées.

6). Si vous voulez ignorer la recherche DTV, appuyez sur la touche MENU pour l'interrompre. Vous serez redirigé directement à la recherche ATV. Vous pouvez répéter l'étape ci-dessus si vous voulez également ignorer la recherche ATV. Un rappel d'installation apparaîtra la prochaine fois que vous allumez le téléviseur, si aucune chaîne n'a été trouvée.

7). Une fois la recherche terminée, les chaînes seront disposées dans un ordre préétabli. Si vous souhaitez ignorer des chaînes, modifier l'ordre des chaînes préétablies ou les renommer, sélectionnez Programme Edit (Modifier les programmes) dans le menu **Chaîne**.

Remarque

Toutes les chaînes, y compris ATV, DTV et radio peuvent être recherchées en une fois, si le type de recherche est DTV + ATV.

Toutes les chaînes mémorisées seront effacées après une recherche automatique.

Après la recherche automatique, le téléviseur se positionne sur la première chaîne de télévision numérique (DTV).

2.1) Recherche manuelle DTV (DVB-T)

- 1). Appuyez sur la touche MENU puis utilisez les touches $\blacktriangledown/\blacktriangle$ pour sélectionner le menu chaîne puis appuyez sur la touche OK.
- 2). Utilisez les touches $\blacktriangledown/\blacktriangle$ pour sélectionner DTV Recherche manuelle puis appuyez sur la touche OK, si vous sélectionnez Air dans recherche automatique, vous entrez dans le menu recherche manuelle DVB-T.



3) . L'écran DTV Recherche manuelle (recherche manuelle DTV) s'affiche.

Utilisez les touches $\blacktriangleleft/\blacktriangleright$ pour sélectionner le canal souhaité UHF ou appuyez sur la touche OK pour entrer le numéro de canal. Sélectionnez Start pour lancer la recherche dans ce canal. Lorsque le signal est accordé, l'image et la force du signal sont affichées à l'écran.

- 4) . Appuyez sur la touche MENU pour retourner au menu principal.
- 5) . Appuyez sur la touche EXIT pour quitter le menu.

2.2) Recherche manuelle DTV (DVB-C)

- 1) . Appuyez sur la touche MENU puis utilisez les touches $\blacktriangledown/\blacktriangle$ pour sélectionner le menu Chaîne puis appuyez sur la touche OK. Si vous sélectionnez Cable dans recherche automatique, vous entrez dans le menu recherche manuelle DVBC.



3) . L'écran CDTV Manual Tuning (recherche manuelle CDTV) s'affiche. Utilisez les touches $\blacktriangleleft/\blacktriangleright/\blacktriangledown/\blacktriangle$ pour sélectionner Frequency/Symbol (ks/s/QAM Type QAM) puis appuyez sur Start pour lancer la recherche dans ce canal. Lorsque le signal est accordé, l'image et la force du signal sont affichées à l'écran.

- 4) . Appuyez sur la touche MENU pour retourner au menu principal.
- 5) . Appuyez sur la touche EXIT pour quitter le menu.

3) Recherche manuelle ATV analogique :

Vous pouvez changer le système de sonorisation pour rechercher les chaînes de télévision analogiques puis affiner les canaux sélectionnés.

**Remarque**

1. Appuyez sur la touche télétexte rouge pour mémoriser les chaînes après la recherche manuelle.
2. Si le numéro de chaîne enregistrée est le même que le numéro de chaîne actuelle, lorsque vous appuyez sur le bouton rouge, la sauvegarde portera le numéro de la chaîne actuelle.

4). Modifier le programme :

Utilisez les touches $\blacktriangle/\blacktriangledown$ pour sélectionner Program Edit dans le menu Chaîne. Appuyez ensuite sur la touche OK pour accéder au sous-menu. Vous devez ensuite sélectionner le programme que vous souhaitez modifier.

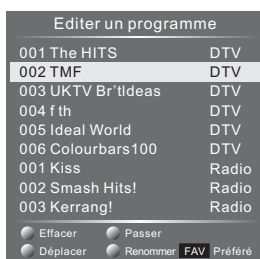

Supprimer : Appuyez sur la touche Rouge pour supprimer la chaîne que vous avez sélectionnée (mise en surbrillance).

Ignorer : Appuyez sur la touche Jaune pour sélectionner la fonction Ignorer, un symbole Ignorer sera affiché à côté du programme qui sera ignoré lors du changement de chaîne.

Déplacer : Appuyez sur la touche Verte pour mettre en surbrillance la chaîne sélectionnée que vous souhaitez déplacer. Un symbole apparaît devant le numéro de la chaîne. Utilisez les touches ▼/▲ pour atteindre un nouvel emplacement et appuyez sur la touche Verte pour confirmer.

Renommer : (Pour ATV uniquement) Appuyez sur la touche Bleue pour renommer la chaîne. Utilisez les touches numériques pour entrer un nouveau nom et appuyez sur la touche OK pour confirmer (les touches numériques selon le tableau ci-dessous).

1	2	3
	abc	def
4	5	6
ghi	jkl	mno
7	8	9
pqrs	tuv	wxyz

FAV : Appuyez sur la touche FAV (au lieu des touches couleur) pour choisir la chaîne préférée. (Pour afficher la liste de chaînes favorites, vous devez quitter le menu Program Edit et appuyer sur la touche FAV).

5). Interface Commune

Ce menu peut afficher des informations sur la carte CI.

6). Informations sur le signal (uniquement pour DTV)

Utilisez les touches ▼/▲ pour sélectionner **Information signal** dans le menu **Chaîne**. Appuyez sur la touche OK pour afficher les informations correspondantes à la chaîne actuelle.

7). Mise à jour du logiciel (USB)

Utilisez les touches ▼/▲ pour sélectionner **Mise à jour logiciel** (USB) dans le menu **Chaîne**. Appuyez ensuite sur la touche OK pour mettre à jour le logiciel à l'aide d'un câble USB. Suivez les instructions fournies par le logiciel de mise à jour. Remarque : Il est recommandé d'effectuer une restauration des paramètres par défaut (voir **Restaurer par défaut** dans le menu Setup) pour s'assurer que l'appareil est correctement mis à jour.

2. MENU IMAGE

Le second élément du MENU est le menu **Image**. Ce menu permet de régler les paramètres de l'image tels que contraste, luminosité, etc. Appuyez sur ▼▲ pour déplacer, appuyez sur OK pour régler.

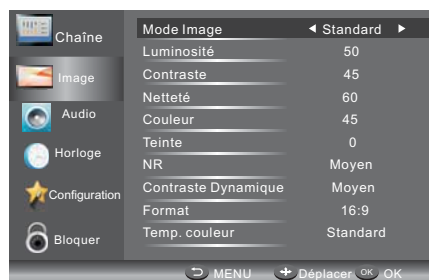

FR

Remarque

- 1) . Il y a quatre modes de température de couleur disponibles : standard, chaud, froid et personnalisé.
- 2) . L'écran est disponible en mode PC uniquement qui permet de régler la position horizontale, verticale, la taille et la phase.

3. MENU AUDIO

Le troisième élément du Menu principal est le Menu audio. Ici vous pouvez régler l'effet sonore tel que les aigus, basses, balance, etc.

Utilisez les touches ▼▲ pour se déplacer, appuyez sur OK pour régler.



Remarque

1. Auto volume : disponible uniquement lorsque le volume du signal d'entrée est trop élevé ou présente une distorsion.
2. Audio uniquement: réglez sur ON le image à l'écran s'éteindra vous pourrez uniquement écouter le son de la télévision.

4. MENU Horloge

UTILISATION

Le troisième élément du Menu est le menu **Horloge**. Vous pouvez régler l'heure, l'heure de mise en marche/arrêt, l'heure de veille automatique etc. Utilisez les touches ▼ ▲ pour se déplacer, appuyez sur OK pour régler.

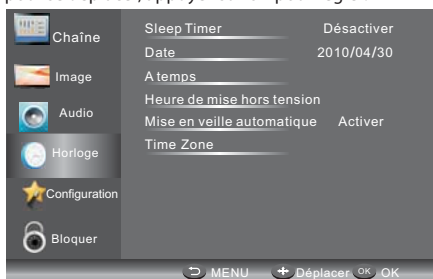

Veille automatique

Si au bout de 15 minutes, il n'y a aucun signal d'entrée, le téléviseur s'éteint et passe en **Veille automatique** (veille automatique), si la fonction **Veille automatique** est activée. L'heure est automatiquement réglée lorsque le téléviseur peut recevoir des chaînes DTV.

5. MENU SETUP

Le cinquième élément du Menu principal est le Menu **configuration**. Vous pouvez choisir la langue des menus, la langue audio, la langue des sous-titres, etc.



Veille automatique (4hr)

1. Le téléviseur lance la séquence d'arrêt automatique, si au bout de 4 heures de mise en marche aucun changement n'est apporté, par exemple changement de chaîne ou de volume.

Une fenêtre apparaîtra à l'écran.

Au bout de 150 secondes, le téléviseur passe automatiquement en mode veille. Appuyez sur une touche quelconque de la télécommande pour éviter l'arrêt automatique.

2. Sélectionnez **Veille automatique (4H)** dans le menu Options pour annuler l'arrêt automatique, le téléviseur retourne au menu Options et l'option **Veille automatique (4hr)** s'affiche.

Veille automatique (4hr) OFF

Pour retourner à l'arrêt automatique après 4 heures répéter ce qui précède, en utilisant la touche Gauche pour sélectionner YES (OUI)

Dans le système de fichiers PVR, vous pouvez configurer le disque USB pour PVR.



Timeshift Record Time: Pour régler la durée maximale d'enregistrement différé (Timeshift).

Auto Standby (4hr): Pour faire passer le téléviseur en veille après 4 heures de fonctionnement.

Mode Setting: Pour faire passer le téléviseur en mode **Maison ou magasin**.

HDMI CEC Control: Pour activer/désactiver la fonction CCE.

OSD Time: Utilisez les touches ◀ / ▶ pour sélectionner la durée d'affichage d'un menu.

Restaurer par défaut

Utilisez les touches ▼ / ▲ pour sélectionner Restore Factory Default et appuyez sur la touche OK pour accéder à la première configuration. Une fois confirmée, tous les paramètres seront effacés. Cela ne doit être utilisé que si vous rencontrez des problèmes avec votre téléviseur.

Remarque

La restauration des paramètres par défaut, efface tous les programmes et mot de passe.

6. MENU VERROUILLAGE

Le sixième élément du Menu est le menu **Horloge**. Vous pouvez verrouiller le système, définir un mot de passe, verrouiller des programmes et définir le contrôle parental ; une fois vous activez le système de verrouillage vous ne pouvez pas rechercher des chaînes ou modifier des programmes.

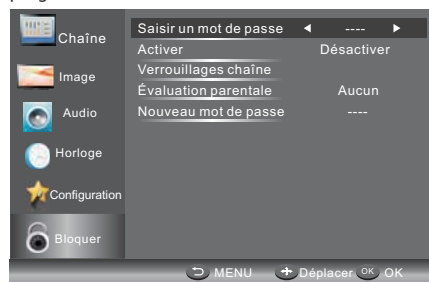

Le mot de passe par défaut est 0000. Si vous oubliez le mot de passe, utilisez : 9443. Verrouillage de programmes : Appuyez sur ▼ ▲ pour choisir le programme, appuyez sur la touche télétexte verte pour verrouiller le programme. Si vous voulez déverrouiller un programme, accédez au menu principal, entrez le mot de passe, puis appuyez sur la touche verte. Contrôle parental : Utilisez les touches ◀ ▶ pour choisir une classification.

7. Menu EPG (Guide Électronique des Programmes)

Le menu EPG (Guide Électronique des Programmes) vous fournit des informations détaillées sur les programmes diffusés. Appuyez sur la touche EPG pour afficher un menu avec des informations sur les programmes de la chaîne que vous regardez actuellement. Vous avez un maximum de sept jours d'informations sur les programmes. Pour voir les programmes du jour suivant ou d'après utilisez les touches ▲ / ▼ pour mettre en surbrillance le jour, puis utilisez les touches ◀ / ▶ pour faire défiler les dates disponibles.

GUIDE DU PROGRAMME	
2010/04/29 02:19	
001 Nine Digital	NINE MORNING NEWS
002 Nine Digital...	NINE MORNING NEWS
003 GO!	TMZ
Enregistrement ● Calendrier ● Rappel	

GUIDE DU PROGRAMME	
◀ 001 Nine Digital ▶	
01:00-02:00	NINE MORNING NEWS
02:00-03:00	THE ELLEN DEGENERES S...
03:00-04:00	THE VIEW
04:00-05:00	DAYS OF OUR LIVES
05:00-05:30	ENTERTAINMENT TONIGHT
05:30-06:00	MAGICAL TALES
06:00-06:30	THE SHAK
06:30-07:00	NINE AFTERNOON NEWS
Enregistrement ● Informations ● Service ● Rappel	

Pour voir le programme qui va être diffusé après celui en cours, appuyez sur la touche jaune (programme). Appuyez de nouveau (service) pour **revenir au programme en cours**. Pour regarder une chaîne différente, utilisez les touches ▲ / ▼ pour mettre en surbrillance la chaîne, puis utilisez les touches ◀ / ▶. Appuyez sur la touche EPG ou EXIT pour quitter le menu EPG.

Remarque

Pour connaître les fonctions de base de la télécommande, consultez la partie inférieure de l'écran EPG.

Enregistrer

En mode EPG, appuyez sur la touche Rouge de la télécommande pour sélectionner un programme à enregistrer. Vous accédez alors au menu **Enregistrements programmés** pour paramétrer les enregistrements. (Reportez-vous à la section Système de fichiers PVR).

Remarque

Veillez à ce qu'un lecteur de disque dur ou un appareil USB soit connecté au port USB avant de programmer des enregistrements. Si votre appareil de stockage n'est pas compatible, il vous sera demandé de le formater. Appuyez sur la touche Index pour accéder au menu **liste d'appareils** (Liste d'appareils) du PVR Setting (Configuration PVR) pour formater votre appareil.

AVERTISSEMENT

Le formatage de l'appareil USB supprime tous les fichiers stockés sur l'appareil.

Si vous avez configuré un enregistrement programmé, votre téléviseur s'allume automatiquement lorsque pour enregistrer le programme et s'éteint automatiquement une fois l'enregistrement terminé. Pendant un enregistrement programmé, il n'y aura pas d'image et le son sera coupé (pas d'affichage), mais l'appareil sera allumé. Vous pouvez appuyer sur la touche STANDBY pour allumer l'image et restaurer le volume.

Rappel (touche bleue)

Dans le menu EPG, appuyez sur la touche Bleue pour définir un rappel de programme. Le menu **Rappel** (Rappel) ci-dessous s'affiche alors et vous pouvez utiliser les touches ◀ / ▶ pour régler les détails du programme de rappel. Vous fixer le rappel sur Une fois, Quotidien ou Hebdomadaire.

Rappel	
17:03 19/11/2004	
Fréquence	◀ Désactiver ▶
Chaîne	The HITS
Minute	0
Heure	17
Mois	Nov
Date	19
Annexe Liste ● OK	

Vous pouvez appuyer sur la touche Rouge pour afficher la liste des programmes. Vous pouvez également supprimer les programmes.

INFO (touche Verte)

Dans le menu EPG, appuyez sur la touche Verte pour afficher plus d'informations sur le programme en cours.

8. Système de fichiers PVR (uniquement pour DTV)

Utilisez les touches ▼ / ▲ pour sélectionner PVR File System (système de fichiers PVR), puis appuyez sur la touche OK pour accéder au sous-menu puis utilisez les touches ◀ / ▶ pour faire parcourir les options.

FR

UTILISATION



Gestionnaire de fichiers: Vous pouvez consulter tous les programmes enregistrés ici.

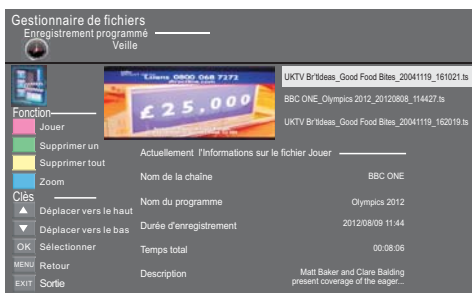

Liste d'appareils: Ce sous-menu affiche la liste des appareils USB connectés au téléviseur. Vous pouvez sélectionner un appareil USB, puis appuyez sur la touche Rouge pour le formater.

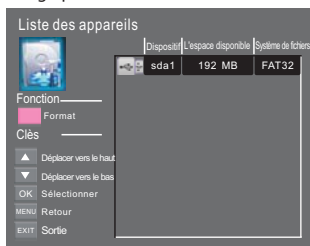

Enregistrement programmé Ici: Vous pouvez configurer la liste des enregistrements programmés. Et vous pouvez également supprimer les enregistrements programmés que vous avez définis.

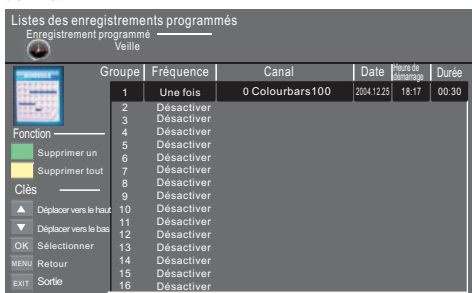

Accédez au sous-menu pour fixer la fréquence d'enregistrement **une fois, quotidien, hebdomadaire, jour de la semaine** ou **désactivé** (une fois, quotidien, hebdomadaire, jour de la semaine ou désactivé).



Enregistrer le programme :

En cours de lecture de source DTV, choisissez une chaîne et cliquez sur "record" (Enregistrer), l'écran d'enregistrement apparaît. Cliquez à nouveau sur "Enregistrer", l'écran d'enregistrement disparaît et le symbole "REC" reste affiché dans le coin supérieur gauche. Il disparaîtra lorsque vous cliquez sur "stop".

Lecture d'un enregistrement :

Le programme enregistré sur l'appareil USB sera sauvegardé dans le dossier "USB record".

Vous pouvez lire un fichier enregistré dans le menu **Paramètre PVR** (Configuration PVR) et dans le sous-menu **File manager** (Gestionnaire de fichiers).

1. La capacité de stockage USB peut être comprise entre 128 et 500 Go, mais pour des raisons pratiques, il est recommandé d'utiliser 2 Go à 500 Go.
2. La vidéo risque de devenir pixélisée si le débit vidéo est trop faible. Cela peut être dû à la connexion d'un câble de rallonge USB au lieu d'une connexion directe au téléviseur via un câble USB
3. Les dispositifs USB ne sont pas tous compatibles. Voici une liste des lecteurs USB recommandés. Les modèles qui ne sont pas listés peuvent être compatibles, mais ce n'est pas garanti. La liste de dispositifs USB supportés est la même que celle de la fonction Timeshift (lecture décalée), reportez-vous aux pages suivantes pour plus de détails.

Enregistrement DTV

Pour enregistrer un programme que vous regardez actuellement appuyez sur la touche REC ; un symbole rouge REC s'affiche à l'écran. L'heure d'enregistrement/durée et la durée d'enregistrement restante seront affichées dans le menu ci-dessous.



Appuyez sur la touche REC pour masquer ou afficher le menu. Pour arrêter l'enregistrement, appuyez sur la touche Stop ou déplacez le curseur pour sélectionner l'option Stop lorsque le menu ci-dessus est affiché et suivez les instructions qui s'affichent.

Vous pouvez également accéder au menu **Lecteur Media** pour regarder vos programmes enregistrés via le mode Film.

Remarque

- Veillez à ce que l'appareil de stockage utiliser pour enregistrer soit connecté à l'entrée USB située l'arrière du téléviseur et qu'il est compatible pour l'enregistrement. Si votre appareil de stockage n'est pas compatible, il vous sera demandé de le formater. Appuyez sur la touche Index pour accéder au menu Configuration PVR et sectionnez Liste d'appareils pour formater votre appareil.
- Pendant l'enregistrement, vous ne pouvez pas regarder l'émission que vous enregistrez car cet appareil n'est doté que d'un seul tuner. Toutes les fonctions du menu (lecture, Retour rapide, Avance rapide, Précédent, Suivant, Pause et Stop) ne peuvent utiliser que lorsque le menu est affiché Pour exécuter une fonction, vous pouvez appuyer directement sur la touche correspondante ou de déplacer le curseur pour sectionner l'option lorsque le menu est affiché.
- Pendant l'enregistrement, seules les fonctions Lecture et Stop sont disponibles. Les autres fonctions du menu ne seront disponibles que lors de la lecture du fichier enregistré.
- L'enregistrement ne sera pas possible lorsque la chaîne provient d'un module CI+.

9. Lecture décalée

Appuyez sur la touche II pour suspendre le programme que vous regardez pour activer la fonction Time Shift. Le menu ci-dessous sera affiché. Ce menu disparaîtra automatiquement après quelques secondes.



Appuyez de nouveau sur la touche ► pour reprendre la lecture ; un symbole blanc de lecture apparaît à droite de l'écran indiquant que le time shift est en cours.

Pour masquer/afficher le menu appuyez sur la touche MENU. Pour arrêter l'enregistrement time shift, appuyez sur la touche Stop ou déplacez le curseur pour sélectionner l'option Stop lorsque le menu ci-dessus est affiché et suivez les instructions qui s'affichent.

Remarque

- Veillez ce que l'appareil de stockage utiliser pour enregistrer soit connecté entre l'USB située l'arrière du téléviseur et qu'il est compatible pour l'enregistrement. Si votre appareil de stockage n'est pas compatible, il vous sera demandé de le formater. Appuyez sur la touche Index pour accéder au menu PVR Setting (Configuration PVR) et sectionnez Device List (Liste d'appareils) pour formater votre appareil.
- Toutes les fonctions (lecture, Retour rapide, Avance rapide, Précédent, Suivant, Pause et Stop) dans le menu ne peuvent re utiliser qui lorsque le menu est affiché Pour exécuter une fonction.
- L'enregistrement ne sera pas possible lorsque la chaîne provient d'un module CI+.

Lecture différée (Time Shift)

Le téléviseur Haier enregistre le programme sur la clé USB au format "Time Shift".ts. Le fichier ne sera pas lu si le téléviseur, PC, ordinateur portable, lecteur DVD ou autre appareil ne supporte pas ou ne reconnaît les fichiers *.ts (time shift). "Ts" est le format utilisé pour la diffusion télévision haute définition. Vous pouvez lire des fichiers au format ".ts" sur un ordinateur ou un ordinateur portable en utilisant un logiciel approprié. Cherchez sur Internet ou consultez un informaticien pour avoir une idée sur le logiciel le plus approprié. Attention : Haier ne peut pas être tenu responsable des logiciels téléchargés par un client ou un revendeur et des virus qu'ils peuvent contenir et de tout dysfonctionnement résultant de leur installation. Le client est seul responsable et utilise ces logiciels à ses propres risques.

voici une liste des principaux types de fichiers qui peuvent être lus à partir d'une clé USB:

Photo Fichiers .jpg
Audio .mp3
Vidéo .MPEG2
Texte .txt

FR

UTILISATION

10. Lecture USB

Appuyez sur la touche source et sélectionnez USB dans la liste des sources, appuyez sur la touche OK pour accéder au menu USB.



Assurez-vous que la clé USB est insérée dans le port USB. Il existe quatre types d'éléments multimédia qui peuvent être sélectionnés, tels que photo, musique, film et texte. Sélectionnez l'élément multimédia en utilisant ◀▶, appuyez sur OK pour accéder au menu Disque selection.



Utilisez les touches ▼/▲ pour sélectionner le disque et le dossier appropriés, appuyez sur OK pour accéder à la liste des fichiers multimédias. Appuyez sur la touche Rouge pour retourner au menu Type de média selection (sélection du type de support).

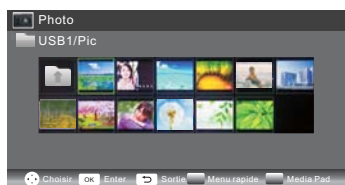

Sélectionnez le fichier multimédia en utilisant ◀▶ ou ▼▲ pour afficher l'image de prévisualisation. Appuyez sur la touche ▶ pour lire le fichier multimédia en plein écran. Lors de lecture de fichier vidéo, appuyez sur la touche permet ▼ pour afficher la barre de contrôle.

PHOTO

Fonctions de base



Lors d'affichage de photos, appuyez sur la touche ▼ de la télécommande pour afficher la barre d'aide en bas de l'écran.

Lecture/ Pause	Appuyez sur Play/Pause de la télécommande pour lire ou suspendre la lecture.
Préc.	Appuyez sur la touche Gauche de la télécommande pour afficher la photo précédente.
Suivant	Appuyez sur la touche Droite de la télécommande pour afficher la photo suivante.
Stop	Utilisez les touches Gauche/Droite de la télécommande pour sélectionner cette fonction, appuyez sur OK pour arrêter la lecture et retourner au menu précédent.
Répéter	Appuyez sur la touche OK pour répéter une fois ou afficher toutes les images en diaporama.
Menu rapide	Appuyez sur la touche Bleue pour accéder au menu rapide et régler les intervalles de temps. Répéter, effet diaporama, musique de fond (vous pouvez lire de la musique d'abord).

MUSIQUE

lors de lecture de musique, appuyez sur ► pour sélectionner la barre d'outils.

Fonctions de base

	Retour rapide : Utilisez les touches Gauche/Droite de la télécommande pour sélectionner cette fonction, appuyez sur OK pour retourner rapidement. Appuyez sur la touche PLAY pour lire normalement.
	Avance rapide : Utilisez les touches Gauche/Droite de la télécommande pour sélectionner cette fonction, appuyez sur OK pour avancer rapidement. Appuyez sur la touche PLAY pour lire normalement.
	Musique de fond : Utilisez les touches Gauche/Droite de la télécommande pour sélectionner cette fonction, appuyez sur OK pour activer/désactiver.





FR

D'autres fonctions sont similaires à celles de PHOTO. Reportez-vous aux options PHOTO.

FILM

Les fonctions sont similaires à celles de PHOTO. Reportez-vous aux options PHOTO.

















Fonctions de base

	Répéter A : Utilisez les touches Gauche/Droite de la télécommande pour sélectionner cette fonction, appuyez sur OK pour fixer A et B.
	Zoom avant : Utilisez les touches Gauche/Droite de la télécommande pour sélectionner cette fonction, appuyez sur OK pour agrandir l'image. (Si le document est plus grand que 1920x1080, cette fonction n'est pas appliquée)
	Zoom arrière : Utilisez les touches Gauche/Droite de la télécommande pour sélectionner cette fonction, appuyez sur OK pour réduire l'image. (Cette fonction ne supporte pas de vidéo HD 1920x1080.)
	Sélection de l'heure : Utilisez les touches Gauche/Droite de la télécommande pour sélectionner cette fonction, appuyez sur OK pour sélectionner l'heure de lecture.

TEXTE

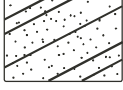
Utilisez les touches ▼/▲ pour sélectionner la page précédente/suivante. Vous pouvez utiliser les touches numériques pour aller à une page donnée.

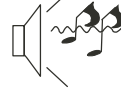
05 Dépannage

Symptôme du problème		Vérification Inspection
Image	Audio	
 Neige	 Bruit	position de l'antenne, direction ou connexion
 fantôme	 Audio normal	position de l'antenne, direction ou connexion
 Interférence	 Bruit	équipements électroniques, voiture / moto, lumière fluorescente
 Image normale	 Son coupé	Volume (vérifiez si muet est activé ou si les connexions du système audio ne sont pas corrects)
 Pas d'image	 Son coupé	Le cordon d'alimentation n'est pas inséré. L'interrupteur d'alimentation n'est pas ouvert. Configuration du contraste, luminosité/volume. Appuyez sur la touche standby (veille) de la télécommande pour inspection.
 Pas de couleur	 Audio norma	Contrôle des couleurs
 Rupture de l'image	 Audio normal ou faible	Recherchez le canal
 Pas de couleur	 Bruit	Système TV
 Il y a une barre noire en haut et en bas	 Audio normal	Changer le format d'image en zoom

Dépannage

<p>Ma télé n'affiche pas l'image sur mon ordinateur portable/PC lorsqu'il est connecté.</p>	<p>Pour la plupart des PC et ordinateurs portables connectés avec un connecteur VGA (connecteur bleu à 15 broches de votre PC ou ordinateur portable) il faut appuyer sur quelques touches du votre clavier pour obtenir une image sur un téléviseur ou un autre écran externe. En général, il s'agit de la touche F7 (Dell), F4 (HP/Samsung) ou F5 (Toshiba). Sur les ordinateurs portables, vous devez appuyer sur la touche « Fonction » en même temps que la touche "F".</p>
<p>J'ai connecté mon PC/ordinateur portable au téléviseur et j'obtiens une image mais pas de son. Pourquoi ?</p>	<p>Le câble VGA ne transporte que des informations vidéo ou image. Vous devez connecter un autre câble à la prise écouteurs (connecteur 3,5 mm) de votre PC/ordinateur portable au connecteur 3,5mm (entrée Audio PC) de votre téléviseur. Vous devez sélectionner « PC » en utilisant la touche Source de votre télécommande. Vous pouvez également connecter votre PC/ordinateur portable via un câble HDMI si celui-ci dispose d'un connecteur HDMI. HDMI transmet à la fois de l'audio et de la vidéo.</p>
<p>L'image n'est pas redimensionnée automatiquement lors de changement de chaînes.</p>	<p>Vérifiez que le format de l'image télé est réglé sur « Auto » pour toutes les entrées ATV, DTV, Péritel, HDMI 1, 2, etc. Pour définir le format de l'image (Auto, 4:3 ou 16:9). Appuyez sur la touche Démarrer sur l'ATV et répétez la séquence ci-dessous pour toutes les sources d'entrée ATV, DTV, Péritel, HDMI 1 et 2 car chaque source d'entrée est contrôlée séparément. Appuyez sur la touche TV Menu Appuyez sur la flèche droite pour accéder au sous-menu Image Appuyez sur la flèche vers le bas pour sélectionner Format d'image (Format d'image) Sélectionnez Auto (Automatique) Appuyez sur (Quitter) Répétez l'opération pour toutes les sources d'entrée.</p>
<p>Dès que je connecte un lecteur DVD ou un autre appareil à ma télévision, ce dernier ne fonctionne plus.</p>	<p>Ceci est applicable à tout appareil connecté au téléviseur Eteignez le téléviseur et le lecteur DVD (débranchez de la prise murale, et non mise en veille). Éteignez tout appareil connecté à la prise péritel. Déconnectez la prise péritel du téléviseur. Branchez et allumer le téléviseur Branchez et allumer le lecteur DVD Sélectionnez HDMI à partir du menu Source Appuyez sur Lecture du lecteur DVD et de vérifier que la vidéo fonctionne Remarque : La prise péritel est prioritaire sur HDMI et il est important que l'appareil connecté à la prise péritel du téléviseur soit éteint (pas en veille). Veuillez suivre les instructions ci-dessous. Si l'appareil et le lecteur DVD fonctionnent, le téléviseur est en bon état de marche sauf qu'il est un peu confus. Probablement les connecteurs HDMI ont été retirés et reconnectés lorsque le téléviseur est allumé. Ne retirez/connectez jamais des câbles HDMI ou tout autre appareil numérique lorsque l'appareil est allumé. Eteignez toujours tous les appareils lors de connexion/déconnexion ou d'un équipement numérique.</p>

FR

Dépannage des problèmes de télévision numérique et solutions possibles

Décomposition de l'image en pixels

Un exemple typique de problème de réception comprend la **décomposition de l'image en pixels** (pixilation) ou blocage d'image, parfois il y a des **grincements ou crissements** ou **baisse de son** ou **pas de réception** du tout.

Votre image peut se décomposer en pixels à cause de la dégradation du signal vidéo numérique. La dégradation du signal peut être due à des signaux faibles (voir Antennes TV) ou si vous êtes connecté par câble, à un signal de câble faible. S'il s'agit de signaux faibles, utilisez un amplificateur pour renforcer le signal. Consultez un technicien de câbles pour installer un amplificateur ou un préamplificateur dans le câble. Ceci permet de renforcer la puissance du signal et résoudre le problème de pixilation.

Si vous recevez votre signal TV par satellite, vérifiez que votre parabole n'a pas bougé suite à des vents violents, ou que le signal est bloqué par des arbres. Les arbres peuvent être un problème car le signal TV peut changer selon que l'arbre entre l'antenne parabolique et le satellite est nue ou avec feuilles.

Chaînes manquantes

Vous pouvez constater que certaines chaînes sont manquantes ou que vous recevez des chaînes de région incorrecte.

Parfois, les services interactifs (bouton rouge) ne fonctionnent pas. Cela est généralement dû à un signal faible, voir Antennes TV.

Antennes TV

Un téléviseur utilise une antenne pour recevoir la télévision numérique terrestre (TNT), l'ancienne antenne qui recevait correctement la télévision analogique, ne le fait plus pour le numérique et il faut la mettre à niveau. Si vous recevez certaines chaînes numériques, mais pas toutes, de la télévision numérique (TNT) par exemple BBC1, BBC2, Channel 4, mais pas ITV ou Channel 5, c'est généralement parce que votre antenne est à bande étroite et doit être changée en large bande.

Fils et câbles défectueux

Vérifiez votre téléviseur. Est-ce que les fils du secteur, de l'antenne, du décodeur, du lecteur vidéo ou DVD ou l'enregistreur sont correctement connectés ? Les fils d'une prise péritel se desserrent avec le temps et peuvent conduire à des problèmes audio et vidéo (image). L'audio gauche ou droite ou les deux sont manquantes et les couleurs sont mauvaises ou pas nettes. Le problème sera résolu en insérant fermement les prises Péritel.

Les connecteurs HDMI doivent également être insérés fermement, c'est que les contacts se font par le dernier millimètre. Généralement, la partie en plastique noir du connecteur HDMI doit être très proche ou touche le téléviseur ou le composant.

Vous pouvez rencontrer des problèmes lors du branchement des câbles HDMI s'ils sont branchés lorsque le téléviseur ou composant est allumé. Éteignez toujours le téléviseur et le composant que vous branchez.

Si vous branchez des fiches et des prises, éteignez le téléviseur et tout ce que vous avez branché à ce dernier, puis rallumez-les.

J'ai connecté mon PC au téléviseur. Pas de son.

Si en connectant votre PC ou ordinateur portable au téléviseur en utilisant un câble VGA (Sub-D 15 broches) il n'y a pas d'audio, vous devez connecter un câble audio séparé au la télévision à partir du PC/ordinateur portable.

Couleurs anormales et couleurs chair

Les couleurs chair et autres couleurs anormales peuvent présenter un autre problème, même avec un nouveau téléviseur HD. Cela est dû à des réglages de l'image télé, qui sont optimisées pour un environnement d'exposition. Vous pouvez corriger cela en changeant le mode d'image en naturel dans le menu Image. Pour plus de précision, essayez de régler manuellement les couleurs, le contraste et la luminosité dans le menu image.

Contours blancs

Des contours blancs autour des objets et des personnes apparaissent généralement si la netteté du téléviseur est très élevée, ou si votre téléviseur utilise une technologie d'amélioration des bords. Allez dans le menu image et réglez la netteté jusqu'à ce que les contours blancs disparaissent. Si l'amélioration de bord est activée, essayez de la désactiver en utilisant le menu service.

Vidéo instable

À certains moments, la vidéo peut devenir instable. Lorsque cela se produit, vérifiez si le signal est suffisamment fort. Si le signal est suffisamment fort, le problème est dû au câblodistributeur. Si la force du signal est faible, utilisez un amplificateur pour renforcer le signal.

L'image ne remplit pas l'écran

Lors de la connexion d'un PC/ordinateur portable au téléviseur, l'image peut ne pas remplir l'écran. Vérifiez les paramètres d'affichage sur votre PC/ordinateur portable (Windows > Démarrer > Panneau de configuration > Apparence et personnalisation > Paramètres d'affichage) et sélectionnez la meilleure résolution. Sur votre téléviseur, sélectionnez : Menu TV > Picture (Image) > Settings (Réglages) puis essayez AUTO, ZOOM1 ou ZOOM2 pour obtenir le meilleur affichage.

Connexion USB

La connexion USB fonctionne avec des fichiers *.jpg (photo) et *.mp3 (audio). Il convient de noter que le téléviseur ne reconnaît pas un iPhone/iPod d'Apple connecté au port USB du téléviseur. Le téléviseur peut lire d'autres fichiers, mais à cause des divers formats de fichiers, il n'y a aucune garantie que cela fonctionne.

Spécifications

Téléviseur numérique HD Ready à écran plat à LED 29"

Qualité d'image du téléviseur :	HD Ready Numérique intégré. Taille d'écran : 74cm Résolution 1366x768 pixels 50Hz.
Décodeur Tuner DTV	DVB-T, DVB-C Modulation QAM 16/32/64/128/256 MPEG2, MPEG4, H.264
Connectivité :	2 prises HDMI. 1 prise péritel. Prise d'entrée PC. Prise vidéo composante. Composite. 1 port USB. 1 Prise casque. 1 Prise SPDIF. Systèmes supportés : PAL+ SECAM Mémorisation des numéros des chaînes : 1000 (DTV), 100 (ATV) TV(RF): 75Ω asymétrique Entrée vidéo AV : 75Ω, 1V-P, RCA Entrée audio AV : 20KΩ, 500mB RMS Entrée Vidéo YPbPr/HDMI : 480i, 480p, 576i, 576p, 720p, 1080i, 1080p
Qualité sonore :	Système de son stéréo NICAM. Puissance de sortie 2 x 8 watts RMS.
Consommation en veille	<0.30W
Caractéristiques numériques :	Interactivité numérique. Texte numérique. Sous-titrage radiodiffusion vidéo numérique (Digital Video Broadcasting) (DVB) disponible. Configuration automatique. Recherche automatique des nouvelles chaînes. Guide programme en cours et suivant. Guide électronique des programmes (EPG) de 7 jours. Compatible récepteur numérique. Logement pour carte CI. Compatible Description audio.
Autres caractéristiques :	Tuner UHF/VHF, Veille automatique, Verrouillage enfant; image et texte 2 piles AAA pour la télécommande (incluses). Dimensions du support de montage VESA : 200 x 100 mm Dimensions du paquet (LxHxP) : 795x515x130mm Dimensions du poste (LxHxP) avec socle : 666X448X200mm Dimensions du poste (LxHxP) sans socle : 666X401X50mm Poids du paquet : 7.0 kg Poids du poste avec socle : 5.7 kg Poids du poste sans socle : 5.0 kg

FR

* Les spécifications de ce téléviseur ne sont fournies ici qu'à titre de référence.
Des différences peuvent apparaître car la technologie du produit est en amélioration continue.
La conception et les caractéristiques sont sujettes à modification sans préavis.

Description de la sortie Péritel :

1. Lorsque la source est ATV/AV/SCART, le signal de sortie péritel est ATV.
2. Lorsque la source est DTV, il n'y aura pas de signal de sortie SCART.
3. Une autre source n'a pas de signal de sortie SCART.

Haier[®]

TV a schermo piatto con retroilluminazione a LED

MANUALE DI ISTRUZIONI

Leggere questo manuale con attenzione prima di utilizzare l'unità e conservarlo per futuro riferimento.

Contenuti

01 Sicurezza ed avvisi

Benvenuti.....	2
Informazioni importanti.....	2
Avvisi di sicurezza	3
Avvisi e cautela	4

02 Introduzione

Parametri principali.....	5
Istruzioni di assemblaggio della base di sostegno	7
Linee guida per l'installazione a muro.....	8
Pannello anteriore	9
Collegamenti AV supportati.....	9
Collegare il vostro televisore	10
Common interface	12

03 Telecomando

Telecomando	13
Installate le batterie nel telecomando	13
TELETEXT (televideo).....	14

04 FUNZIONAMENTO

Guida all'installazione	15
MENU CANALI	15
Sintonizzazione automatica (DVB-T).....	15
Sintonizzazione automatica (DVB-C).....	16
Sintonizzazione manuale DTV (DVB-T).....	17
Sintonizzazione manuale DTV (DVB-C).....	17
Sintonizzazione manuale ATV.....	17
Modifica programma	17
Common Interface	18
Informazioni segnale	18
Aggiornamento SW (USB)	18

MENU IMMAGINI	18
MENU AUDIO	18
MENU ORARIO	18
MENU SETUP	19
MENU BLOCCO	19
EPG (Guida Elettronica alla programmazione)	20
File System PVR	20
Preparazione per registrare il programma.....	20
Riprodurre la registrazione	21
Registrazione DTV	21
Time Shift	22
Lettores USB	23

05 Risoluzione dei problemi

Risoluzione dei problemi	25
Specifiche.....	28

01 SICUREZZA ED AVVISI

BENVENUTI

Grazie per aver acquistato questo televisore LED LCD 29". Questa guida vi aiuterà ad impostare e ad iniziare ad utilizzare il vostro televisore. Per prima cosa, controllate il contenuto della confezione con la lista di controllo delle parti sottostante.

TV LED LCD 29" HD Digital
Telecomando
2 x batterie AAA
Manuale di istruzioni
Guida rapida all'avvio
Connetti cavo YPbPr
Piedistallo

Adesso potete iniziare!

INFORMAZIONI IMPORTANTI

LEGGETE TUTTE LE ISTRUZIONI PRIMA DELL'USO E CONSERVATELO PER FUTURE CONSULTAZIONI.



CAUTELA

CAUTION
RISK OF ELECTRIC SHOCK
DO NOT OPEN



RISCHIO DI SHOCK ELETTRICO
NON APRIRE

CAUTELA

PER RIDURRE IL RISCHIO DI SHOCK ELETTRICI, NON RIMUOVETE IL COPERCHIO (O IL RETRO). ALL'INTERNO NON VI SONO PARTI A CUI L'UTENTE POSSA FARE MANUTENZIONE DA SOLO. PER QUALUNQUE PROBLEMA, FATE RIFERIMENTO PER LA MANUTENZIONE CALL CENTER. E' PRESENTE IL SIMBOLO DI UNA FRECCIA A FORMA DI FULMINE IN UN TRIANGOLO. QUESTO SIMBOLO INDICA LA PRESENZA ALL'INTERNO DI ALTO VOLTAGGIO. E' PERICOLOSO AVERE QUALUNQUE TIPO DI CONTATTO CON QUALUNQUE PARTE INTERNA DI QUESTO PRODOTTO. E' PRESENTE UN PUNTO ESCLAMATIVO IN UN TRIANGOLO: QUESTO SIMBOLO VI AVVISA CHE NEL PRODOTTO SONO INCLUSE ISTRUZIONI IMPORTANTI PER L'USO E LA MANUTENZIONE.



CAUTELA: PER RIDURRE IL RISCHIO DI INCENDI O SHOCK ELETTRICO, NON PONETE IL TELEVISORE VICINO A SORGENTI DI UMIDITA'. NON UTILIZZATE DETERSIVI ABRASIVI CHE POSSANO GRAFFIARE O ROVINARE LO SCHERMO LCD. EVITATE IL CONTATTO CON OGGETTI CHE POSSANO GRAFFIARE LO SCHERMO LCD.



NOTA: NON SIETE AUTORIZZATI AD EFFETTUARE DA SOLI LA MANUTENZIONE, POICHE' POTREBBE PORTARE A FERITE O A DANNI AL PRODOTTO. FATE RIFERIMENTO PER LA MANUTENZIONE ALLA LINEA DI AIUTO DEL CLIENTE.

DICHIARAZIONE DI CONFORMITA'

Si dichiara che questo apparecchio TV mod. LE29C810C.

è stato fabbricato nell' Unione Europea e risponde alle prescrizioni dell' art. 1 del DM 26.03.92 ed a quelle dell' art. 2 comma 1 del D.M. 28.08.95 n.548. Haier Europe Trading,
Via de Cristoforis, 12 - I 21100 Varese (Italy) VAT IT02607360126

NOTIFICHE DI SICUREZZA

Avviso: Per ridurre il rischio di shock elettrici, non rimuovete il coperchio (o il retro). Non vi sono parti a cui l'utente possa fare manutenzione da solo all'interno. Per tutta la manutenzione fate riferimento a personale di servizio qualificato.

Avviso: per ridurre il rischio di shock elettrico, non esponete quest'unità a pioggia o umidità.

Non esponete l'apparecchio all'acqua (gocciolamenti o schizzi), e nessun oggetto riempito con liquidi, come i vasi, dovrebbe essere posizionato sull'apparecchio.

Tenete il prodotto lontano dalla luce diretta del sole e da fonti di calore come radiatori o fornelli.

Non bloccate le aperture di ventilazione. Gli slot e le aperture sull'unità devono ventilare. Le aperture non devono mai essere bloccate posizionando il prodotto su cuscini, divani o altre superfici simili.

Non posizionate l'unità su un carrello, sostegno, scaffale, tripode, braccio o tavolo instabile. L'unità potrebbe cadere, causando danni.

Non posizionate oggetti pesanti o affilati sullo schermo o sulla cornice.

Scollegate l'alimentatore dalla presa quando l'unità non è in uso.

Si deve fare attenzione agli aspetti ambientali per lo smaltimento delle batterie.

AVVISO: Le batterie (batteria, batterie o pacco batterie) non devono essere esposte a calore eccessivo come luce diretta del sole, fuoco o simili.



Questo marchio indica che questo prodotto non dev'essere smaltito con la spazzatura casalinga in tutta Europa. Per prevenire possibili danni all'ambiente o alla salute umana per lo smaltimento incontrollato, riciclate responsabilmente per promuovere l'utilizzo sostenibile delle materie prime. Per gettare il vostro dispositivo usato, fate uso dei sistemi di raccolta o contattate il rivenditore dove il prodotto è stato acquistato. Loro potranno ritirare il prodotto per riciclarlo in modo sicuro per l'ambiente.



AVVISI E CAUTELA



Avviso:



Sono utilizzati alti voltaggi nell'operatività del televisore. Non rimuovete il retro del cabinet dal televisore. Per la manutenzione fate riferimento solo a personale di servizio qualificato.

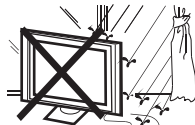

Avviso:



Per prevenire il rischio di shock elettrico, non esponete il televisore a pioggia o umidità.



Avviso:



Non lasciate cadere o spingete oggetti negli slot e aperture del televisore. Non lasciate cadere alcun tipo di liquidi su di esso.



Cautela:



Non bloccate i fori di ventilazione sul retro. Un'adeguata ventilazione è essenziale per prevenire guasti ai componenti elettrici.



Cautela:



Non bloccate il cavo di alimentazione sotto il televisore.



Cautela:



Non state vicino, non appoggiatevi, né spingete all'improvviso il televisore o il suo supporto. Fate particolare attenzione ai bambini. Se dovesse cadere potrebbe causare serie ferite.



Cautela:



Non posizionate l'unità su un carrello, sostegno, scaffale o tavolo instabile. Se dovesse cadere potrebbe causare serie ferite alle persone e danni al televisore stesso.



Cautela:



Quando il televisore non viene utilizzato per un lungo periodo di tempo, è consigliabile scollegare il cavo di alimentazione dalla presa AC.

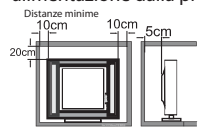

Cautela:



Se il televisore dev'essere integrato in un mobile o in uno spazio chiuso, devono essere mantenute le distanze minime. Tra l'apparecchio e l'alloggiamento. Il calore nel mobile potrebbe ridurre la vita del vostro televisore e potrebbe essere pericoloso.

02 INTRODUZIONE

ATTENZIONE

Non alterare mai alcun componente all'interno della TV o nessun altro controllo di regolazione non descritto in questo manuale. Tutte le TV LED sono apparecchiature elettroniche ad alta tensione.

Quando si toglie la polvere o qualsiasi goccia d'acqua dallo SCHERMO o dalla STRUTTURA o intorno a pulsanti o connettori, il cavo di alimentazione deve essere rimosso dalla presa di alimentazione.

Pulire la TV con un panno morbido, asciutto e senza polvere.

Durante i temporali, scollegare il cavo di alimentazione e l'antenna per prevenire il danneggiamento della TV e di qualsiasi altro dispositivo collegato ad essa.

Tutte le riparazioni a questa TV devono essere effettuate solo da personale qualificato per l'assistenza della TV.

Caratteristiche principali

- ① Utilizzabile come televisore, terminale video, monitor PC.
- ② Alta luminosità, ampio angolo di visuale.
- ③ Interfaccia HDMI e SCART
- ④ NICAM;
- ⑤ Time shift

Parametri principali

Schermo	29"
Sistema TV	PAL-B/G, I, D/K SECAM-B/G, D/K, L, L' DVB-T, DVB-C
Sistema segnale video	PAL/SECAM/MPEG2/MPEG4/H.264
Numero di canali Memorizzabili	1000(DTV);100(ATV)
Tensione di ingresso	AC 100-240V 50/60Hz
Consumo energetico:	42W
Potenza assorbita in standby	<0.30W
Potenza in uscita audio (THDS ≤ 7%)	2x8W
Ingresso segnale	Analogico RGB (PC) x1; PC audio x1 High-Definition Multimedia Interface (HDMI) x 2 Ingresso video x 1 Ingresso audio x 1 YPbPr x 1 SCART x 1 CI x 1 USB x 1 RF Co-Ax x 1
Uscita segnale	Cuffia x 1 S/PDIF x 1
Definizione orizzontale (linea TV)	Ingresso video composito ≥350 YPbPr ≥400

INSTALLAZIONE

*Posizionate il televisore in una stanza dove la luce non colpisca direttamente lo schermo.

*L'oscurità totale o i riflessi sullo schermo possono causare affaticamento oculare. Si raccomanda un'illuminazione indiretta e soffusa per una visione confortevole.

*Lasciate abbastanza spazio tra il televisore e il muro per permettere la ventilazione.

*Evitate luoghi eccessivamente caldi per prevenire eventuali danni al cabinet o guasto prematuro dei componenti.

*Non coprite le aperture di ventilazione quando utilizzate il televisore.

PC

MODALITA' PRECONFIGURAZIONE

	RISOLUZIONE	V. Freq. (KHz)	H. Freq. (KHz)
1	640x480	60	31.47
2	800x600	60	37.88
3	1024x768	60	48.36
4	1360x768	60	47.7
5	1280x1024	60	63.98

IT

Istruzioni di assemblaggio della base di sostegno

1. Posizionate il televisore con lo schermo rivolto verso il basso su una superficie piana. Utilizzate un panno per proteggere lo schermo. Posizionate il fondo sul sostegno.

2. Fissate il fondo stringendo saldamente le viti sul sostegno.

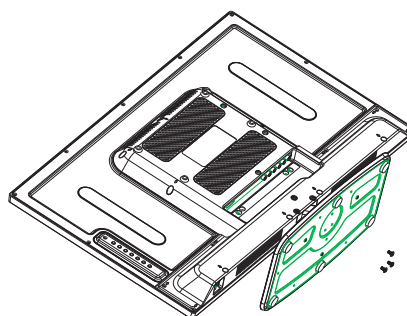
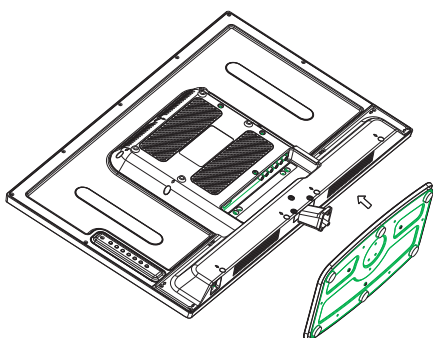

NOTE DI INSTALLAZIONE

Posizionate il televisore in una stanza dove la luce non colpisca direttamente lo schermo. L'oscurità totale o i riflessi sullo schermo possono causare affaticamento oculare. Si raccomanda un'illuminazione indiretta e soffusa per una visione confortevole.

Nota: si prega di non ruotare questo TV.

Lasciate abbastanza spazio tra il televisore e il muro per permettere la ventilazione.

Evitate luoghi eccessivamente caldi per prevenire eventuali danni al cabinet o guasto prematuro dei componenti.

LINEE GUIDA PER L'INSTALLAZIONE A MURO

Questo televisore può essere montato a muro come segue:

1. Posizionate il televisore LED LCD su una superficie stabile. Posizionate un panno morbido sulla parte anteriore dello schermo per proteggerlo da qualunque danno.

2. Rimuovete le viti dalla parte inferiore del televisore, dove la base si collega al televisore, e rimuovete il sostegno (Conservatelo per un uso futuro).

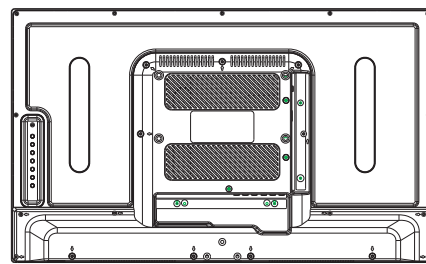
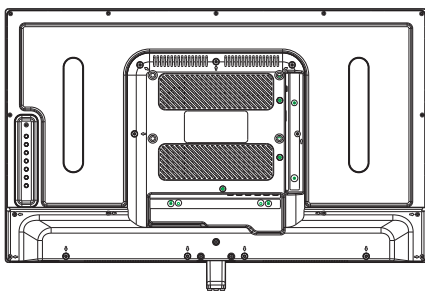

3. Utilizzate le quattro viti fornite per fissare il televisore su un braccio di sostegno a muro (non incluso) attraverso i quattro fori standard VESA sul retro del televisore.

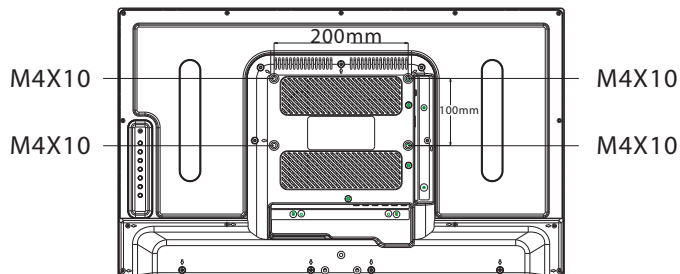

Controlli del pannello anteriore

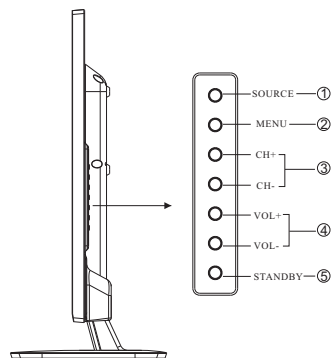
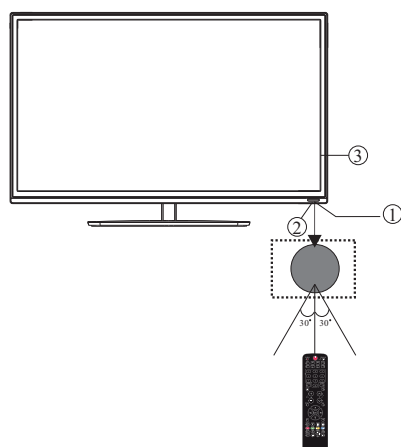

- 1 Sensore del telecomando.
- 2 Indicatori led:
Rosso: stand by.
- 3 Tastierino

- 1 **SORGENTE** Visualizza il menù delle sorgenti in ingresso.
- 2 **MENU** Visualizza il Menù principale
- 3 **CH+/CH-** In modalità TV, premete i tasti CH+ o CH- per andare al canale successivo o precedente. In modalità MENU, premete CH+ o CH- per selezionare gli oggetti.
- 4 **VOL+/VOL-** Controllo del volume audio
In menù, regola l'oggetto selezionato.
- 5 **STANDBY** STANDBY

Prese sul retro/sul lato

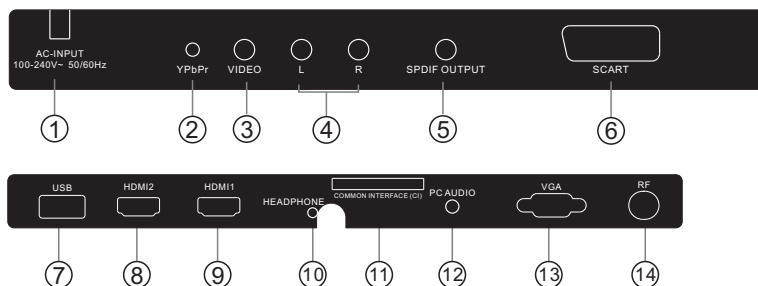

- 1 Alimentazione DC Ingresso
- 2 YPbYr Ingresso
- 3 VIDEO Ingresso
- 4 AUDIO L/R Ingresso
- 5 S/PDIF Uscita audio digitale
- 6 SCART Ingresso
- 7 USB

- 8 HDMI2(con ARC) Ingresso
- 9 HDMI1 Ingresso
- 10 HEADPHONE Uscita audio analogica
- 11 COMMON INTERFACE (CI) Ingresso
- 12 AUDIO PC Ingresso
- 13 Ingresso VGA Ingresso
- 14 ANT Ingresso

Collegamento alla propria TV Haier

CVBS, DVD Player o altri dispositivi con YPbPr/YCbCr

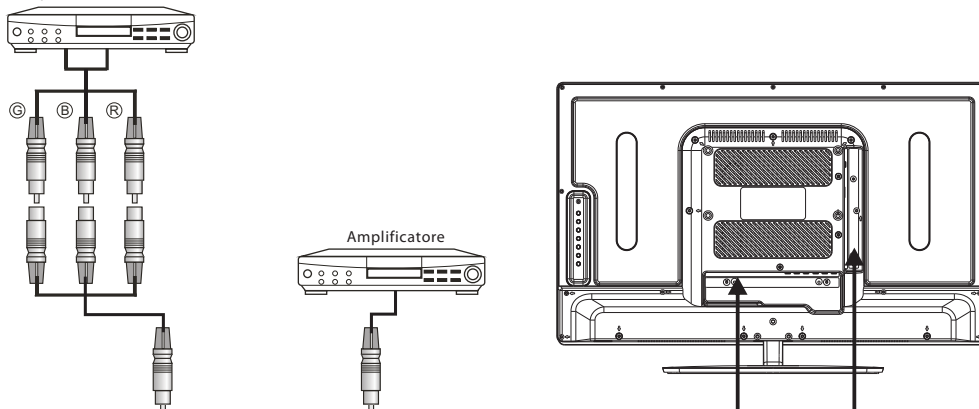

IT

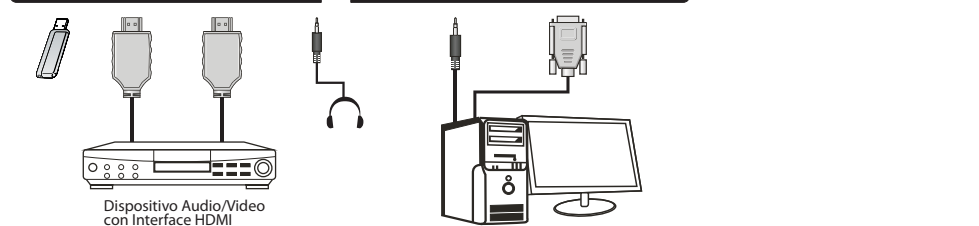
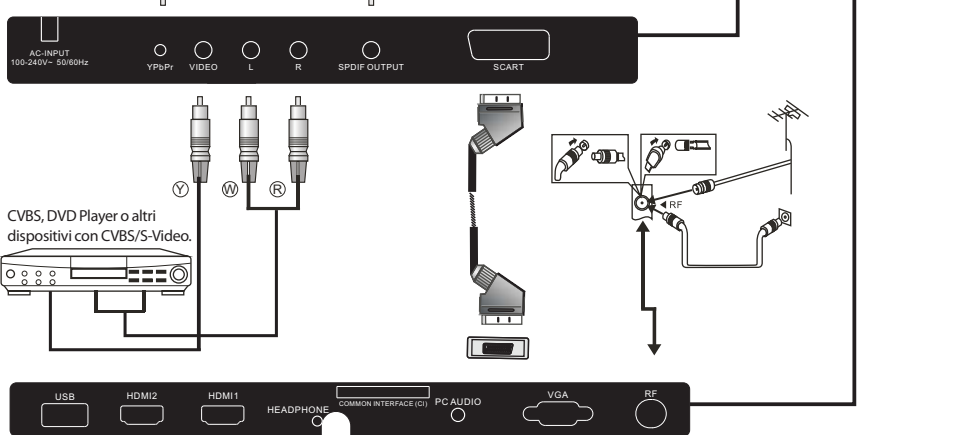

- G Verde (Y)
- B Blu (Pb/Cb)
- W Bianco (AUDIO-L)
- R Red (AUDIO-R, Pr/Cr)
- Y Giallo (VIDEO)

Collegamento alla propria TV Haier

Collegamento di lettore DVD / ricevitore satellitare / ricevitore set top box cavo / console giochi / PC o laptop

Ci sono molte opzioni di collegamento di un lettore DVD / ricevitore satellitare / ricevitore set top box cavo / console giochi / PC o laptop alla propria TV.

Opzione 1 SCART

1 Collegare un cavo SCART (non fornito) dalla presa SCART della TV al lettore DVD / ricevitore satellitare, ricevitore set top box o console giochi.

2 Per selezionare il dispositivo collegato con il cavo SCART premere il pulsante SOURCE sul telecomando e usare i tasti ▲▼ per selezionare SCART e premere il pulsante OK.

Nota: La TV avrà come impostazione predefinita la connessione SCART quando la TV è accesa.

Opzione 2 HDMI

1 Se il dispositivo che si desidera collegare è acceso, prima spegnerlo.

2 Collegare un cavo HDMI (non fornito) dalla presa HDMI della TV al lettore DVD / ricevitore satellitare, ricevitore set top box o console giochi.

3 Accendere il dispositivo che si desidera collegare alla TV.

4 Per selezionare il dispositivo collegato con il cavo HDMI premere il pulsante SOURCE sul telecomando e usare i tasti ▲▼ per selezionare HDMI e premere il pulsante OK.

Opzione 3 AV Audio Visual

(Giallo/Bianco/Rosso)

1 Assicurarsi che la TV e il dispositivo siano spenti prima di effettuare il collegamento.

2 Collegare i cavi AV (non forniti) dalle prese Video (giallo) e Audio (bianco, rosso) sulla TV al lettore DVD, alla console giochi ecc.

3 Per selezionare il dispositivo collegato con il cavo AV premere il pulsante SOURCE sul telecomando e usare i tasti ▲▼ per selezionare AV e premere il pulsante OK.

Opzione 4 COMPONENT (Verde/Blu/Rosso) + (Bianco/Rosso)

1 Assicurarsi che la TV e il dispositivo siano spenti prima di effettuare il collegamento.

2 Collegare i cavi (non forniti) dalle prese COMPONENT IN Y, Pb, Pr (verde, blu, rosso) e L-Audio-R (bianco, rosso) sulla TV al lettore DVD, alla console giochi ecc.

3 Per selezionare il dispositivo collegato con il cavo COMPONENT premere il pulsante SOURCE sul telecomando e usare i tasti ▲▼ per selezionare COMPONENT e premere il pulsante OK.

Opzione 5 VGA (15pin Sub-D)

1 Collegare un cavo VGA (non fornito) dalla presa VGA sulla TV al PC / Laptop.

2 Per selezionare il PC / Laptop collegato con il cavo VGA premere il pulsante SOURCE sul telecomando e usare i tasti ▼▲ per selezionare PC e premere il pulsante OK.

Nota: VGA è solo video. Per audio dal proprio PC/Laptop è necessario collegare un cavo separato da PC Audio (jack 3,5 mm) alla presa cuffia su proprio PC/Laptop (jack 3,5 mm)

Opzione 6 USB

1 Alla TV può essere collegata la maggior parte delle chiavette USB e possono essere utilizzate anche alcune fotocamere digitali.

2 Collegare la chiavetta USB (non fornita) o un cavo USB (non fornito) alla TV.

3 Per selezionare il dispositivo USB collegato alla TV, premere il pulsante SOURCE sul telecomando e usare i tasti ▼▲ per selezionare USB e premere il pulsante OK.

Nota 1: Sono supportati solo file *.jpg e *.mp3, altri tipi di file non sono garantiti e possono non funzionare.

Nota 2: iPhone e iPod Apple non sono compatibili con la TV.

Nota 3: Quando si collega un dispositivo alla connessione USB, tenere la lunghezza del cavo USB più corta possibile.

Option 7 USCITA CUFFIA

Inserire lo spinotto della cuffia nella presa cuffia sulla TV. Gli altoparlanti della TV ora sono silenziati. In alternativa, se necessario è possibile anche collegare altoparlanti esterni.

Option 8 USCITA S/PDIF

S/PDIF è un collegamento audio digitale utilizzato per collegare dispositivi audio, ad esempio home theater e altri sistemi HiFi digitali su brevi distanze. Il segnale è trasmesso mediante cavo coassiale con connettori RCA.

1 Assicurarsi che la TV e il dispositivo siano spenti prima di effettuare il collegamento.

2 Collegare i cavi AV (non forniti) dalla presa S/PDIF sulla TV al sistema audio Home Theater o sistema HiFi digitale ecc.

COMMON INTERFACE

Lo slot Common Interface è progettato per accettare i moduli di Accesso Condizionale (CA) e le smart card per vedere i programmi della televisione a pagamenti e servizi aggiuntivi. Contattate il fornitore del servizio di Common Interface per avere più informazioni sui moduli e sulle sottoscrizioni. Notate che i moduli CA e le smart card non sono né forniti né accessori optional acquistabili da noi.

- 4 Vengono visualizzate le informazioni dettagliate sulla scheda CI:
- 5 Premete il tasto OK per accedere al menù della scheda. Fate riferimento al modulo del manuale di istruzioni per i dettagli delle impostazioni.
- 6 Quando il modulo viene rimosso, il seguente messaggio apparirà sullo schermo.

IT

⚠ Avviso

- Spegnete il vostro televisore prima di inserire qualunque modulo nello slot Common Interface.

CAM Rimossa

- 1 Inserite la CAM correttamente, quindi inserite la Smart Card nello slot CI posizionato sul lato del televisore.

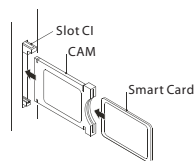

- 2 Accendete il televisore ed esso visualizzerà il messaggio sottostante se il modulo CA viene identificato. Aspettate qualche momento perché la scheda si attivi.

CAM Inserita

- 3 Premete il tasto MENU quindi premete il tasto ▲▼ per selezionare l'opzione di informazione CI.

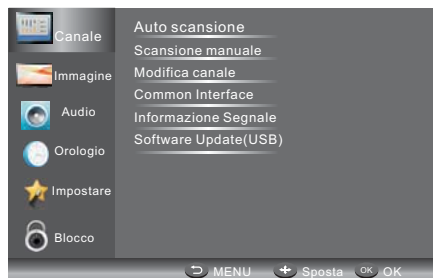

03 Telecomando

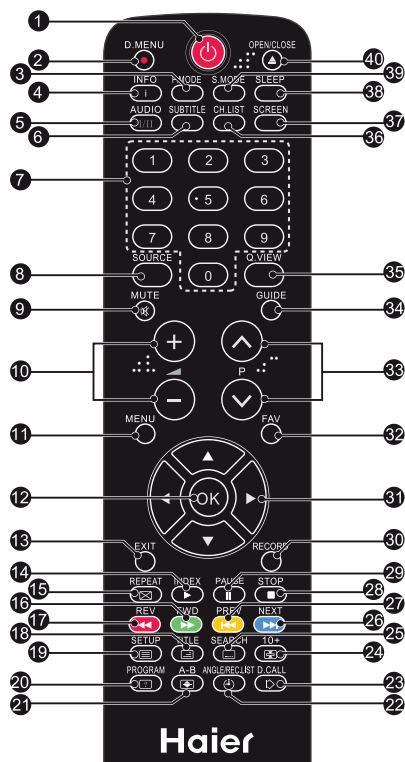

1. POWER: Premere per accendere la TV.
 2. D.MENU: Nessun funzionamento.
 3. P.Mode: Passare alla modalità immagine.
 4. INFO: Premere per visualizzare lo stato del segnale corrente, incluso la sorgente di ingresso e la modalità canale audio.
 5. AUDIO I/II: Premere per selezionare MONO, Nicam stereo per il canale ATV. Per selezionare la lingua Audio per il canale DTV.
 6. SUBTITLE: Premere per cambiare la lingua dei sottotitoli o spegnerli.
 7. Pulsanti numerici: Per l'accesso diretto ai canali.
 8. SOURCE: Per selezione la sorgente d'ingresso.
 9. MUTE: Per disabilitare o abilitare l'uscita audio.
 10. Controllo volume: Per regolare il livello audio.
 11. MENU: Per visualizzare il menu della TV.
 12. OK: Per confermare la selezione.
 13. EXIT: Per ritornare al menu precedente o uscire dal menu.
 14. Indice Teletext
 15. REPEAT: Nessun funzionamento
 16. Tasto verde Teletext / Avanzamento veloce USB
 17. Tasto rosso Teletext / Avvolgimento veloce USB
 18. Mix Teletext
 19. Testo Teletext
 20. Reveal Teletext
 21. Dimensioni Teletext
 22. Tempo Teletext / REC.LIST (Il tempo di teletext non funziona)
 23. Modalità Teletext: Nessun funzionamento
 24. Mantieni Teletext
 25. Sottocodice Teletext: Sottopagina Teletext
 26. Tasto blu Teletext / File successivo USB
 27. Tasto giallo Teletext / File precedente USB
 28. STOP USB
 29. PLAY/PAUSA USB
 30. AVVIO REGISTRAZIONE
 31. Cursori SOPRA, SOTTO, SINISTRA, DESTRA: Premere per muoversi nella propria selezione.
 32. Fav: Per accedere ai canali preferiti in modalità TV o DTV.
 33. Seleziona programma: Premere il pulsante per selezionare il canale TV successivo o precedente.
 34. GUIDE: Premere per visualizzare la guida elettronica dei programmi in modalità TV.
 35. Q.View: Per accedere al canale visualizzato precedentemente.
 36. CH.LIST: Premere per visualizzare l'elenco dei canali.
 37. Screen: Per cambiare l'aspetto dell'immagine.
 38. Sleep: Imposta il timer di spegnimento della TV.
 39. S.Mode: Per modificare la modalità audio.
 40. OPEN/CLOSE: Nessun funzionamento
- 5 6 14 16 17 18 19 20 21 22 24 25
26 27 28 29 :Applicabile anche alla TV con lettore DVD integrato.

Installate le batterie nel telecomando

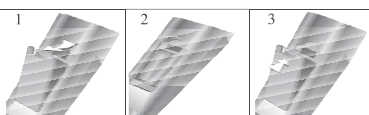



1. Rimuovete il coperchio delle batterie.
2. Inserite le 2 AAA da 1.5V assicurandovi che la polarità (+ o -) delle batterie corrisponda alla polarità segnata all'interno dell'unità.
3. Riposizionate il coperchio delle batterie. Sostituite le batterie quando il televisore mostra i seguenti sintomi: L'operatività è instabile o casuale. A volte il televisore non funziona con il telecomando.

Nota:

- 1) Sono raccomandate le batterie alcaline.
- 2) Rimuovete le batterie esaurite o se il telecomando non è utilizzato per lungo tempo.

TELETEXT (televideo)

Il Televideo è un sistema di informazioni trasmesso da certi canali che può essere consultato come un quotidiano. Offre anche l'accesso ai sottotitoli per gli spettatori con problemi di udito o che non hanno familiarità con il linguaggio della trasmissione (reti via cavo, canali via satellite etc.)

Premendo:	Otterrete:
TEXT (televideo):	Si usa per attivare o uscire dalla modalità TELEVIDEO. Il sommario appare con una lista di oggetti accessibili. Ogni oggetto ha un numero di pagina corrispondente a tre cifre. Se il canale selezionato non trasmette televideo, verrà visualizzata l'indicazione 100 e lo schermo rimarrà vuoto (in questo caso, uscite dal televideo e selezionate un altro canale).
SELEZIONARE UNA PAGINA 	Inserite il numero della pagina richiesta utilizzando i tasti numerici o Su e Giù. Esempio: pagina 120, inserite 120. Il numero è visualizzato in alto a sinistra, il contatore gira e quindi viene visualizzata la pagina. Ripetete l'operazione per vedere un'altra pagina. Se il contatore continua a cercare, significa che quella pagina non è trasmessa. Selezionate un altro numero.
ACCESSO DIRETTO AGLI OGGETTI. 	I colori sono quelli visualizzati in fondo allo schermo. I quattro tasti colorati sono utilizzati per accedere agli oggetti o alle pagine corrispondenti. Le aree colorate lampeggiano quando l'oggetto o la pagina non sono disponibili.
INDICE:	Permette di tornare alla pagina dei contenuti (di solito pagina 100)
SOTTO PAGINA	Certe pagine contengono sotto pagine che sono visualizzate automaticamente successivamente. Questo tasto si usa per interrompere o riprendere l'acquisizione della sotto pagina. L'indicazione appare in alto a sinistra.
HOLD	Per fermare l'immagine.
REVEAL	Per visualizzare o nascondere le informazioni nascoste (soluzioni dei giochi).
LIST:	L'utente può impostare quattro pagine preferite da collegare direttamente ai quattro tasti colorati. Mentre è attivata la modalità lista, non è possibile utilizzare la navigazione TOP o FLOP con i tasti colorati. I numeri delle pagine preferite devono essere archiviate in e ripristinate da una memoria non volatile per ogni canale dal software di sistema.

IT

04 FUNZIONAMENTO

Guida all'installazione

Il Menu di prima inizializzazione apparirà quando il TV viene acceso per la prima volta oppure quando vengono ripristinate le impostazioni di fabbrica.



1) Premere i tasti **▼▲** per navigare nel menu e **◀▶** per modificare le impostazioni. Selezionare la lingua desiderata, la modalità Casa/Negozio da visualizzare sul menu.

Modalità CASA o NEGOZIO

1. La modalità Casa è una modalità di risparmio energetico. La modalità Casa è raccomandata per impostazioni di visualizzazione normali ed è impostata come predefinita dal produttore.

2. La modalità Negozio è un'opzione per i rivenditori per pubblicità o presentazione dei prodotti. La modalità Negozio ha un'immagine più luminosa della modalità Casa e possono essere visualizzati dei POP menu ogni 30 secondi.

3. È possibile commutare tra modalità Casa e Negozio, a scelta. Se si è scelto la modalità Negozio il TV imposterà HDMI1 come sorgente, e si potrà premere il tasto OK per uscire dal menu POP.

2). Premere i tasti **◀▶** per selezionare AIR/Cavo significa DVB-T/DVB-C.



Nota

In UK per visualizzare la TV via cavo, è necessario collegare al TV l'appropriato set top box dell'emittente del TV via cavo.

Se si è selezionato DVB-C, si selezionare la modalità Completa o Rapida di scansione.

È possibile anche selezionare la modalità di scansione automatica. Solo DTV+ATV o DTV, o solo ATV.

3). La sintonizzazione dei canali inizia. Questa operazione può richiedere fino a 6 minuti. Il display mostrerà il progresso della sintonizzazione e il numero di canali trovati.

4). Se si vuole saltare la sintonizzazione DTV, premere il pulsante MENU per interrompere la sintonizzazione in corso. Si passerà direttamente alla sintonizzazione ATV.

5). Dopo il completamento della sintonizzazione, i canali sono organizzati in un ordine preimpostato. Se si desidera saltare canali, modificare l'ordine preimpostato o rinominare i canali, selezionare Programme Edit (Modifica programma) nel menu Channel (Canale).

Nota

DTV TV Digitale
ATV TV analogica (non in UK)
DTV-C TV Digitale via cavo

1. MENU CANALI

1. 1) Sintonizzazione automatica (DVB-T)

1). Premere il tasto MENU e premere i tasti **▼▲** per selezionare il menu CHANNEL e quindi premere il tasto OK o il tasto Destra.

2). Premere i tasti **▼▲** per selezionare Auto Scan e quindi premere il tasto OK.

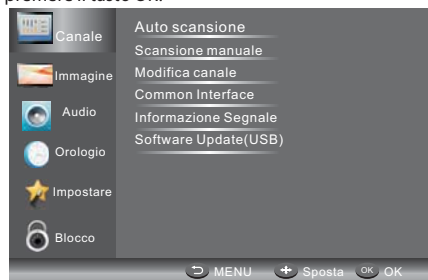

3). Premere i tasti ◀▶ per selezionare tipo antenna su Air significa DVB-T.



4). In modalità Paese, premere i tasti ◀▶ per selezionare il paese in cui si utilizzerà la TV.

5). Nella voce Modalità, premere i tasti ◀▶ per selezionare la modalità di sintonizzazione: ATV / DTV / DTV + ATV.

Premere il tasto ▼ per selezionare Start per avviare.

6). La sintonizzazione dei canali inizia. Questa operazione può richiedere fino a 6 minuti. Il display mostrerà il progresso della sintonizzazione e il numero di canali trovati.

7). Se si vuole saltare la sintonizzazione DTV, premere il pulsante MENU per interrompere la sintonizzazione in corso. Si passerà direttamente alla sintonizzazione ATV. È possibile ripetere il passo precedente se si desidera saltare la sintonizzazione ATV. Un promemoria di installazione apparirà alla successiva accensione della TV, se non è trovato alcun canale.

8). Dopo il completamento della sintonizzazione, i canali sono organizzati in un ordine preimpostato. Se si desidera saltare canali, modificare l'ordine preimpostato o rinominare i canali, selezionare Programme Edit nel menu Channel.



1.2) Sintonizzazione automatica (DVB-C)

Nota

La Sintonizzazione Automatica (DVB-C) non è applicabile nel Regno Unito.

1). Premere il tasto MENU e premere i tasti ▼▲ per selezionare il menu CHANNEL e quindi premere il tasto OK.

2). Premere i tasti ▼▲ per selezionare Sintonizzazione automatica e quindi premere il tasto OK, selezionare il tipo di antenna su cavo significa DVBC.



3). Premere il tasto ▼ e quindi premere i tasti ◀▶▼▲ per selezionare il paese in cui si utilizzerà la TV.

4). Nel menu Modalità, premere i tasti ◀▶ per selezionare ATV / DTV / DTV + ATV.



5). La sintonizzazione dei canali inizia. Questa operazione può richiedere fino a 6 minuti. Il display mostrerà il progresso della sintonizzazione e il numero di canali trovati.

6). Se si vuole saltare la sintonizzazione DTV, premere il pulsante MENU per interrompere la sintonizzazione in corso. Si passerà direttamente alla sintonizzazione ATV. È possibile ripetere il passo precedente se si desidera saltare la sintonizzazione ATV. Un promemoria di installazione apparirà alla successiva accensione della TV, se non è trovato alcun canale.

7). Dopo il completamento della sintonizzazione, i canali sono organizzati in un ordine preimpostato. Se si desidera saltare canali, modificare l'ordine preimpostato o rinominare i canali, selezionare Programme Edit nel menu Channel.

Nota

Tutti i canali inclusi ATV, DTV e Radio possono essere sintonizzati in un'unica volta, se il tipo di sintonia è DTV+ATV. Tutti i canali salvati verranno cancellati dopo la sintonizzazione automatica. Dopo la sintonizzazione automatica, il televisore passerà al primo canale DTV.

2. 1) Sintonizzazione manuale DTV (DVB-T)

- 1). Premere il tasto MENU e premere i tasti ▼▲ per selezionare il menu CHANNEL e quindi premere il tasto OK.
- 2). Premere i tasti ▼▲ per selezionare la sintonizzazione manuale DTV e quindi premere il tasto OK, se si seleziona Air in Scansione automatica, si accederà al menu di scansione manuale DVB-T.



- 3). Apparirà la schermata di Sintonizzazione manuale DTV. Premere i tasti ◀▶ per selezionare il canale UHF desiderato o premere il tasto OK quindi immettere il numero di canale. Selezionare Start per iniziare la ricerca di tale canale. Quando il segnale è stato sintonizzato, l'immagine e la potenza del segnale sarà visualizzata sullo schermo.
- 4). Premere il pulsante MENU per ritornare al menu principale.
- 5). Premere il pulsante EXIT per uscire dal menu.

2. 2) Sintonizzazione manuale DTV (DVB-C)

- 1). Premere il tasto MENU e premere i tasti ▼▲ per selezionare il menu CHANNEL e quindi premere il tasto OK. Se si seleziona Cavo in scansione automatica, si accederà al menu di scansione manuale DVBC.



- 2). Apparirà la schermata di Sintonizzazione manuale CADTV. Premere i pulsanti ◀▶▼▲ per selezionare (Frequenza/Simbolo (ks/s/QAM tipo QAM) premere il pulsante Start per iniziare la ricerca di tale canale. Quando il segnale è stato sintonizzato, l'immagine e la potenza del segnale sarà visualizzata sullo schermo.
- 3). Premere il pulsante MENU per ritornare al menu principale.
- 4). Premere il pulsante EXIT per uscire dal menu.

3) Sintonizzazione manuale ATV:

È possibile modificare il sistema audio per cercare i canali TV analogici e regolare i canali, quindi memorizzare i canali selezionati.



Nota

1. Selezionare il pulsante rosso del televideo per memorizzare i canali dopo la sintonizzazione manuale.
2. Se il numero dove salvare il CH corrisponde al numero del CH attuale, quando premerete il tasto rosso, il CH attuale verrà sostituito.

4). Modifica programma

Premere i tasti ▲ o ▼ per selezionare Program Edit nel menu Channel. Quindi premere il tasto OK per accedere al sottomenu. Quindi selezionare il programma che si desidera modificare.



Cancella: Premendo il tasto rosso, il canale evidenziato sarà cancellato.

Salta: Premere il tasto giallo per selezionare la funzione Skip e l'icona SKIP sarà visualizzata accanto al programma e sarà saltato quando si cambia il programma.

Sposta: Premere il tasto verde per selezionare il canale che si vuole spostare. Un'icona apparirà davanti al numero del canale. Quindi premere i tasti ▼/▲ in una nuova posizione e premere il tasto verde per confermare.

Rinomina: (Solo per ATV) Premere il tasto blu per rinominare il canale. Premere i tasti numerici circolarmente per immettere un nuovo nome e premere il tasto OK per confermare (il tasto numerico come nella tabella seguente).

1	2 abc	3 def
4 ghi	5 jkl	6 mno
7 pqrs	8 tuv	9 wxyz

FAV: Premere il tasto FAV (invece dei tasti colorati) per impostare il canale preferito. (Se si vuole visualizzare l'elenco dei canali preferiti è necessario uscire dal menu Program Edit e quindi premere il tasto FAV.)

5). Common Interface

Questo menù può visualizzare le informazioni della scheda CI.

6). Informazioni segnale (solo per DTV)

Premere i tasti ▲/▼ per selezionare le informazioni segnale nel menu Channel. Quindi premere il tasto OK per visualizzare le informazioni relative del menu Channel.

7). Aggiornamento software (USB)

Premere i tasti ▲ o ▼ per selezionare Aggiornamento software (USB) nel menu Channel. Quindi premere il tasto OK per aggiornare il software usando una USB. Seguire le istruzioni per l'aggiornamento del software fornite con il software. Nota: Si raccomanda di effettuare un ripristino alle impostazioni di fabbrica (fare riferimento a Ripristino impostazioni di fabbrica nel menu Configurazione) per assicurarsi che l'unità sia aggiornata con successo..

2.MENU IMMAGINI

Il secondo elemento del MENU è il MENU PICTURE. Potete regolare qui l'effetto delle immagini, come contrasto, luminosità, ecc. Premere ▼▲ per spostarsi, premere OK per effettuare la regolazione.



Nota

- 1).Ci sono quattro modalità di temperatura colori che possono essere selezionate: medio, caldo, freddo, utente.
- 2).Lo schermo è disponibile solo in modalità PC, dove si può regolare la posizione orizzontale, la posizione verticale, la dimensione e la fase.

3.MENU AUDIO

Il terzo elemento del MENU è il MENU AUDIO. Qui è possibile regolare l'effetto audio, ad esempio gli acuti, i bassi, il bilanciamento, ecc.

Premere ▼▲ per spostarsi, premere OK per effettuare la regolazione.



Nota

- 1.Volume automatico: disponibile solo quando il volume del segnale in ingresso è troppo alto o distorto.
- 2.Solo audio: impostare per spegnere lo schermo TV e ascoltare il solo Audio.

4. MENU ORARIO

FUNZIONAMENTO

La quarta voce del menu è MENU ORARIO. È possibile regolare l'orologio, gli orari di accensione e spegnimento automatico, il timer di spegnimento automatico. Premere ◀▶ per spostarsi, premere OK per effettuare la regolazione.



Auto Sleep

quando lo spegnimento automatico è attivato, se entro 15 minuti non vi è alcun segnale, il televisore si spegnerà automaticamente. L'ora dell'orologio viene recuperata quando il TV è in grado di ricevere il segnale DTV.

5. MENU SETUP

La quinta voce del MENU è MENU SETUP. Da qui è possibile regolare la lingua del menu, la lingua audio, la lingua dei sottotitoli, ecc.



Stand-by automatico (4 ore)

1. Se dopo 4 ore dall'accensione e non sono state effettuate modifiche alla TV, ad esempio non è stato cambiato alcun canale o modificato il volume, la TV inizierà la sequenza di spegnimento.

E una finestra di pop-up apparirà sullo schermo. Dopo 150 secondi la TV passerà automaticamente in stand-by. Per uscire dallo spegnimento automatico premere qualsiasi tasto sul telecomando.

2. Per annullare lo spegnimento automatico, nel menu Opzioni selezionare Stand-by automatico (4 ore). Lo schermo della TV ritorna al menu Opzioni e l'opzione Spegnimento automatico (4 ore) sarà visualizzata. Spegnimento automatico (4 ore) OFF

Per ritornare allo spegnimento automatico dopo 4 ore, ripetere quanto riportato in precedenza usando il tasto freccia per selezionare SI.

Nel menu di sistema File PVR, è possibile configurare il disco USB per PVR.



Tempo registrazione timeshift: Per impostare il tempo di registrazione timeshift massimo.

Stand-by automatico (4 ore): Per impostare l'unità in stand-by dopo 4 ore di funzionamento.

Impostazione modalità: Per impostare la modalità Casa o la modalità Negozio.

Controllo HDMI CEC: Per attivare o disattivare la funzione CEC.

Tempo OSD: Premere ◀ o ▶ per selezionare il tempo di visualizzazione del menu.

Ripristina impostazioni di fabbrica

Premere i tasti ▼ o ▲ per selezionare Ripristina impostazioni di fabbrica e premere il tasto OK per accedere alla prima configurazione. Una volta confermato, tutte le impostazioni saranno annullate. Deve essere utilizzato se si verificano problemi con la TV.

Nota

Ripristinare le impostazioni di fabbrica cancellerà tutti i programmi e le password.

6. MENU BLOCCO

Il sesto elemento del menu è il MENU LOCK, che permette di bloccare il sistema, impostare una password, bloccare i programmi e impostare il controllo parentale. Una volta attivato il blocco del sistema, non sarà più possibile cercare i canali o modificare i programmi.



La password predefinita è 0000, se si dimentica la password è possibile utilizzare la super password: 9443. Blocco dei programmi: Premere ▼▲ per scegliere il programma, premere il tasto verde del televideo per bloccare il programma. Se si desidera sbloccare il programma, accedere al menu principale, inserire la password e premere nuovamente il pulsante verde. Parental Control: Premere ◀▶ per scegliere il rating.

7. Menu EPG (Guida elettronica alla programmazione)

Il menu EPG (Guida elettronica alla programmazione) fornisce informazioni dettagliate in merito al programma trasmesso. Premere il tasto EPG e appare un Menu con le informazioni relative al programma in merito al canale che si sta visualizzando. Si potrà vedere fino a sette giorni di informazioni dei programmi. Per visualizzare il giorno successivo o più utilizzare i tasti ▲ o ▼ per evidenziare la data e premere i tasti ◀ o ▶ per scorrere attraverso le date disponibili.

GUIDA PROGRAMMI	
2010/04/29 02:19	
001 Nine Digital	NINE MORNING NEWS
002 Nine Digital...	NINE MORNING NEWS
003 GO!	TMZ
◉ Record ◉ Programma ◉ Promemoria	

GUIDA PROGRAMMI	
◀ 001 Nine Digital ▶	
01:00-02:00	NINE MORNING NEWS
02:00-03:00	THE ELLEN DEGENERES S...
03:00-04:00	THE VIEW
04:00-05:00	DAYS OF OUR LIVES
05:00-05:30	ENTERTAINMENT TONIGHT
05:30-06:00	MAGICAL TALES
06:00-06:30	THE SHAK
06:30-07:00	NINE AFTERNOON NEWS
◉ Record ◉ Informazioni ◉ Servizio ◉ Promemoria	

Per vedere cosa sarà trasmesso dopo il programma corrente, premere il tasto giallo (Schedule). Premerlo (Service) di nuovo per ritornare. Per visualizzare un canale diverso, utilizzare i tasti ▲ o ▼ per evidenziare il canale e quindi premere i tasti ◀ o ▶. Per uscire dal menu EPG, premere il tasto EPG o EXIT.

Nota

Fare riferimento alla parte bassa della schermata EPG per le funzioni di base dei tasti del telecomando.

Registrare

In modalità EPG, premere il tasto rosso sul telecomando per selezionare un programma da registrare. Si accederà quindi al menu Registrazione programmata per le impostazioni di registrazione. (Fare riferimento alla sezione File system PVR.)

Nota

Assicurarsi che sia inserito un Hard Disc o dispositivo USB compatibile nell'ingresso USB per programmare le registrazioni. Se il dispositivo di memorizzazione non è compatibile, sarà chiesto di formattarlo. Premere il tasto Index per accedere alla Lista dispositivi menu impostazione PVR per formattare il proprio dispositivo.

ATTENZIONE

La formattazione del dispositivo USB cancellerà tutti i dati memorizzati nel dispositivo USB. Se si è impostata una registrazione programmata, la TV si accenderà automaticamente quando il programma è impostato da registrare e si spegnerà automaticamente al completamento della registrazione. Durante una registrazione programmata tuttavia l'immagine e il volume saranno silenziati (non ci sarà alcuna visualizzazione), ma l'unità sarà accesa. È possibile premere il tasto STANDBY per riattivare immagine e volume.

Reminder(tasto blu)

Nel menu EPG, premere il tasto BLU per impostare un reminder del programma. Sarà visualizzato il menu Reminder seguente ed è possibile utilizzare i tasti ◀ o ▶ per impostare i dettagli di reminder del programma. Si potrà impostare il reminder a Una volta, Quotidiano o Settimanale.

Promemoria	
17:03 19/11/2004	
Frequenza	◀ Off ▶
Canale	The HITS
Minuto	0
Ora	17
Mese	Nov
Data	19
◉ Programma List ◉ OK	

È possibile premere il tasto rosso per visualizzare l'elenco dei programmi programmati. È possibile anche cancellare i programmi programmati.

INFO (tasto verde)

Nel menu EPG, premere il tasto VERDE per visualizzare maggiori informazioni relative al programma attuale.

8. File System PVR (solo per DTV Standard Definition)

Premere i tasti ▼ o ▲ per selezionare il File System PVR, quindi premere il tasto OK per accedere al sottomenu e quindi utilizzare i tasti ◀ o ▶ per scorrere tra le opzioni.

FUNZIONAMENTO



File Manager: Qui è possibile visualizzare tutti i programmi registrati.



Elenco dei dispositivi: questo sottomenu, vengono elencati i dispositivi USB collegato al televisore. È possibile selezionare il dispositivo e quindi premere il tasto rosso per formattare il dispositivo USB.

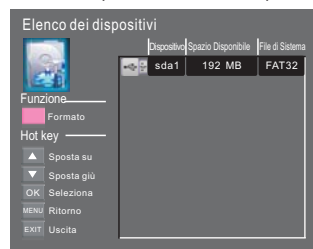

Registrazione programmata: Qui è possibile impostare l'elenco delle registrazioni programmate. È possibile anche cancellare le registrazioni programmate impostate.



Accedendo al sottomenu è possibile impostare la frequenza di registrazione come Una volta, Quotidiano, Settimanale, Giorno della settimana o disattivato.

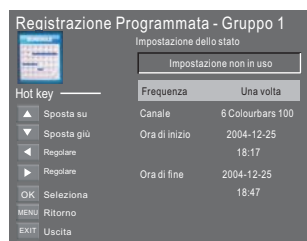

Registrazione il programma:

Quando si riproduce da sorgente DTV, scegliere il canale e fare clic su "registra". Apparirà la schermata di registrazione. Fare clic nuovamente su "record", la schermata di registrazione scompare e l'icona "REC" resta in alto a sinistra. Essa scompare quando si fa clic su "Stop".

Riprodurre la registrazione:

Il programma registrato sulla "USB" sarà salvato nella cartella "Registrazione USB" sul dispositivo.

È possibile riprodurlo nel Menu Impostazione PVR e nel sottomenu File Manager.

1. Le dimensioni di memorizzazione su USB possono essere tra 128MB e 500GB, ma per uso pratico si raccomanda da 2GB a 500GB.

2. Il video può diventare pixelato quando la frequenza video è troppo bassa. Ciò può essere causato dal collegamento di un cavo prolunga USB invece di collegare direttamente la USB alla TV.

3. Non tutti i dispositivi USB sono compatibili. Di seguito una lista di unità USB raccomandate.

I modelli che non sono riportati nella lista possono essere compatibili, ma non è garantito il loro funzionamento.

La lista di supporto USB è la stessa della funzione Timeshift, si vedano le pagine seguenti per i dettagli.

Registrazione DTV

Per registrare il programma che si sta guardando, premere il tasto REC e un'icona rossa REC apparirà sullo schermo. Il tempo/durata di registrazione e il tempo di registrazione restante saranno visualizzati nel menu seguente.

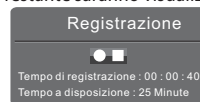

Per nascondere o richiamare il menu, premere nuovamente il tasto REC.

Per interrompere la registrazione, premere il tasto Stop o spostare il cursore per selezionare l'opzione Stop quando il menu in alto è visualizzato e quindi seguire la guida pop-up.

È possibile anche accedere al Menu Lettore multimediale per visualizzare i programmi registrati in modalità Filmato.

Nota

- Assicurarsi che il dispositivo di salvataggio utilizzato per registrare sia inserito nell'ingresso USB sul retro dell'unità ed è compatibile per la registrazione. Se il dispositivo di memorizzazione non è compatibile, sarà chiesto di formattarlo. Premere il tasto Index per accedere alla Impostazione PVR e selezionare Elenco dispositivo al formato del dispositivo.
- Durante la registrazione, si sarà solo in grado di guardare il programma che si sta registrando in quanto questa è un'unità a sintonizzazione singola. Tutte le funzioni (Play, FB, FF, Prev., Next, Pause e Stop) nel menu possono essere effettuate solo quando il menu è attivo.
- Durante la registrazione, solo le funzioni Play e Stop sono disponibili. Le altre funzioni nel menu saranno disponibili solo quando si riproduce il file registrato.
- Non è possibile registrare se il segnale è criptato dalla CI+.

9. Time Shift

Premere il tasto II per mettere in pausa il programma che si sta guardando per attivare la funzione Time Shift. Verrà visualizzato il menu seguente. Questo menu sparirà dopo alcuni secondi.



Premere il tasto ► nuovamente per riprendere la riproduzione e un'icona bianca apparirà alla destra dello schermo, che mostra che il time shift è in esecuzione. Per annullare o richiamare il programma premere il tasto MENU. Per interrompere il time shift, premere il tasto Stop o spostare il cursore per selezionare l'opzione Stop quando il menu è attivo e quindi seguire la guida pop-up.

Nota

- Assicurarsi che il dispositivo di salvataggio utilizzato per registrare sia inserito nell'ingresso USB sul retro dell'unità ed è compatibile per la registrazione. Se il dispositivo di memorizzazione non è compatibile, sarà chiesto di formattarlo. Premere il tasto Index per accedere alla Impostazione PVR e selezionare Elenco dispositivo al formato del dispositivo.
- Tutte le funzioni (Play, FB, FF, Prev., Next, Pause e Stop) nel menu possono essere effettuate solo quando il menu è attivo.
- Non è possibile utilizzare il Timeshift se il segnale è criptato dalla CI+.

Riproduzione del segnale registrato

La TV Haier registra i programmi nel dispositivo USB nel formato .ts, che è il formato usato per trasmettere la TV ad alta definizione. Se altri TV, PC, Laptop, DVD, o qualsiasi altro dispositivo o periferica non supportano o riconoscono il file *.ts, non si potrà riprodurre questo file. Si può riprodurre *.ts files su un computer o un laptop con il corretto software. Consultare Internet oppure un fornitore IT per maggiori informazioni sul software da usare. Attenzione: Haier non è responsabile per qualsiasi software scaricato dal cliente o negozio, se contiene virus o provoca qualsiasi malfunzionamento a causa della installazione di questo software. Il cliente lo usa a proprio rischio e pericolo.

Lista dei più comuni tipo di file che possono essere riprodotti utilizzando il dispositivo USB: Fotografie .jpg, Audio .mp3, Video .MPEG2, Testo .txt

IT

FUNZIONAMENTO

10. Lettore USB

Premere il tasto sorgente, e selezionare USB nella lista sorgente, premere il tasto OK per accedere al menu USB.

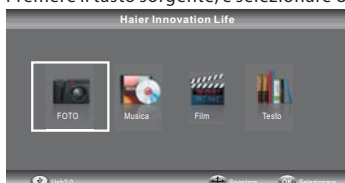

Assicurarsi che il dispositivo USB sia collegato allo slot. Possono essere selezionati quattro tipi di elementi multimediali, quali foto, musica, filmati e testo. Selezionare il tipo di elemento multimediale premendo ◀▶, premere il tasto OK per accedere al menu di selezione del disco.

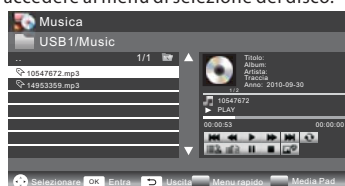

Premere ▼ / ▲, selezionare il disco e la cartella giusta, premere OK per accedere ai file multimediali elencati. Premere il tasto rosso per tornare al menu di selezione del tipo di elemento multimediale.



Selezionare il file multimediale premendo ◀▶ o ▼▲, quindi appare la schermata di anteprima. Premere il tasto ▶ per riprodurre il file multimediale a schermo intero. Quando il file multimediale è in riproduzione, premendo il tasto ▼ sarà visualizzata la barra di controllo.

Fotografie

Funzioni Base



Quando le foto sono riprodotte, premere il tasto “▼” del telecomando, una menu di aiuto apparirà in basso sullo schermo.

Play/Pause	Premere il tasto “Play/Pause” del telecomando per riprodurre o mettere in pausa.
Prev.	Premere il tasto “Left” del telecomando per leggere la foto precedente.
Next	Premere il tasto “Right” del telecomando per leggere la foto successiva.
Stop	Premere il tasto “Left/Right” del telecomando per fermare la riproduzione e ritornare al menu precedente.
Repeat	Premere il tasto “ok” del telecomando per riprodurre una foto oppure riprodurre tutte le foto.
Quick Menu	Premere il tasto blu del telecomando per riprodurre una foto oppure riprodurre tutte le foto.

MUSICA

Quando la musica viene riprodotta, premere il tasto "►" per selezionare il menu di toolbar.

Funzioni Base





	FB: Premere il tasto "Left/Right" del telecomando per selezionare questa funzione, premere il tasto "ok" per tornare indietro. Premere il tasto "PLAY" per riprodurre normalmente.
	FF: Premere il tasto "Left/Right" del telecomando per selezionare questa funzione, premere il tasto "ok" per avanzare velocemente. Premere il tasto "PLAY" per riprodurre normalmente.
	Musica di sottofondo: Premere il tasto "Left/Right" del telecomando per selezionare questa funzione, premere il tasto "ok" per attivare/disattivare questa funzione.

Le altre funzioni sono simili a quelle delle Fotografie, riferire al paragrafo "Fotografie".

Filmati

Le funzioni sono simili a quelle delle "Fotografie", riferire al paragrafo "Fotografie".



















Funzioni Base

	Set A: Premere il tasto "Left/Right" del telecomando per selezionare A e B, il filmato passerà da A a B.
	ZOOM IN: Premere il tasto "Left/Right" del telecomando per selezionare questa funzione. (Se il documento è più grande di 1920x1080, questa funzione non è supportata)
	ZOOM OUT: Premere il tasto "Left/Right" del telecomando per selezionare questa funzione. (Questa funzione non è supportata per video HD con risoluzione maggiore di 1920x1080)
	Select Time: Premere il tasto "Left/Right" del telecomando per selezionare questa funzione, premere il tasto "ok" per selezionare il tempo di riproduzione.

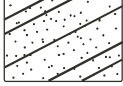
TESTO

Premere "▼/▲" per selezionare la pagina precedente/successiva, inserire il numero per saltare alla pagina desiderata.

05 RISOLUZIONE DEI PROBLEMI

Sintomo del problema		Comprobar
Video	Audio	
 Effetto neve	 Rumore di sottofondo	Posición, dirección o conexión de la antena
 Effetto fantasma	 Audio normale	Posición, dirección o conexión de la antena
 Interferenze	 Rumore di sottofondo	Equipos electrónicos, coche/moto, luz fluorescente
 Immagine normale	 Muto	Volumen (comprobar si está activado el Silencio o si las conexiones de audio son incorrectas)
 Nessuna immagine.	 Muto	Cable de alimentación no conectado. Interruptor de alimentación apagado. Ajustes de Contraste y brillo / Volumen. Pulsar tecla Standby en el mando para examinarlo.
 Nessun colore	 Audio normale	Control del color
 L'immagine è spezzata	 Audio normale o debole	Resintonizar canal
 Nessun colore	 Rumore di sottofondo	Sistema de TV
 C'è una striscia nera sulla parte superiore e inferiore	 Audio normale	Cambie el formato de pantalla

Risoluzione dei problemi

<p>La mia TV non visualizza l'immagine sul laptop / PC quando collegato.</p>	<p>La maggior parte dei PC e laptop quando collegati con uno spinotto VGA (lo spinotto blu a 15 pin sul proprio PC o laptop) richiede la pressione di alcuni pulsanti sulla propria tastiera per ottenere l'immagine su un TV o altro display esterno. Solitamente è il tasto F7 (Dell) o F4 (HP / Samsung) o F5 (Toshiba). Sui laptop, è necessario premere il tasto "Fn" contemporaneamente al tasto "F".</p>
<p>Ho collegato il mio PC/Laptop alla TV e ho l'immagine ma non l'audio. Perché?</p>	<p>Il cavo VGA trasporta solo le informazioni video o immagini. È necessario collegare un cavo separato collegato alla presa cuffia (jack 3,5 mm) sul proprio PC/Laptop alla presa da 3,5 mm (PC Audio IN) sulla propria TV. È necessario selezionare "PC" usando il pulsante Source sul proprio telecomando. In alternativa, collegare il proprio PC/Laptop usando un cavo HDMI se il proprio PC/Laptop ha un connettore HDMI. HDMI è sia audio sia video.</p>
<p>L'immagine non si ridimensiona automaticamente quando si cambiano i canali.</p>	<p>Verificare il rapporto di aspetto dell'immagine della TV sia impostato su 'Auto' per tutti gli ingressi ATV, DTV, SCART, HDMI 1, 2 ecc. Per impostare il rapporto di aspetto (Auto, 4:3 o 16:9). Premendo il pulsante Source si parte da ATV e ripetere la sequenza seguente per tutte le sorgenti di ingresso ATV, DTV, SCART, HDMI 1 e 2 in quanto ogni sorgente di ingresso è controllata separatamente. Premere il pulsante menu TV Premere la freccia Destra per accedere al sottomenu Picture Premere la freccia Giù per selezionare Aspect Ratio Selezionare Auto Premere Exit Ripetere per tutte le sorgenti di ingresso.</p>
<p>Ho collegato un lettore DVD o un altro dispositivo alla mia TV e non funziona.</p>	<p>Ciò vale per qualsiasi dispositivo collegato alla TV. 1. Spegnerne TV e DVD (staccare la presa a parete, non in standby). 2. Spegnerne qualsiasi dispositivo collegato alla presa SCART. 3. Scollegare lo spinotto SCART dalla TV. 4. Collegare e accendere la TV 5. Collegare e accendere il DVD 6. Selezionare HDMI dal menu Source 7. Premere play sul lettore DVD e verificare che l'immagine sia riprodotta correttamente NOTA: La presa SCART ha priorità su quella HDMI ed è importante che il dispositivo collegato alla presa SCART della TV sia spento (non in standby). Osservare queste istruzioni. Se il dispositivo funziona e il lettore DVD funziona, la TV è OK è solo un po' confusa. Probabilmente gli spinotti HDMI sono stati rimossi e ricollegati mentre la TV era accesa. Non rimuovere o collegare mai i cavi HDMI o qualsiasi altro dispositivo digitale con il dispositivo acceso. Spegnerne sempre tutti i dispositivi quando si scollega o collega un qualsiasi dispositivo digitale.</p>

IT

Individuazione dei problemi della TV digitale e possibili soluzioni

Immagine sgranata

Im esempio tipico di problema di ricezione include l'**immagine sgranata** (pixilation) o immagine congelata, a volte si presenta anche **tintinnio** o **stridio** o **abbassamento di suono** o **NESSUNA ricezione**.

L'immagine può sgranarsi a causa di riduzione del segnale video digitale. La riduzione di segnale può verificarsi a causa di problemi dovuti a segnali deboli (se veda Antenne TV) o se si è collegati via cavo a un segnale cavo debole. Se il problema è il segnale debole, utilizzare un amplificatore per rafforzare il segnale. Un tecnico può aiutare nell'installazione di un amplificatore in linea o di un pre-amplificatore. Ciò rafforzerà la potenza del segnale e risolverà il problema dei pixel.

Se si sta ricevendo un segnale TV via satellite, controllare che la parabola non si sia spostata a causa del forte vento o che il segnale non sia ostacolato da alberi. Gli alberi possono costituire un problema in quanto il segnale TV può cambiare a seconda se un albero tra la parabola e il satellite è spoglio o pieno di foglie.

Canali mancanti

Può essere che ci siano **canali mancanti** o si sta ricevendo da una regione sbagliata.

A volte i **servizi interattivi (pulsante rosso) non funzionano**. Ciò è causato solitamente da un segnale debole, si veda Antenne TV.

Antenne TV

La tv digitale terrestre (in chiaro) arriva alla vostra TV via antenna, le antenne vecchie che erano buone per la TV analogica possono non funzionare bene per il digitale ed è quindi necessario sostituirlle. Se si stanno ricevendo alcuni ma non tutti i canali digitali sulla DTV (in chiaro) ad esempio si riceve BBC1, BBC2, Channel 4, ma non ITV o Channel 5, ciò solitamente è dovuto al fatto che l'antenna è di tipo a banda stretta, ed è necessario quindi sostituirla con una a banda larga.

Spinotti e cavi difettosi

Controllare la TV. Sono gli spinotti sul retro collegati correttamente alla corrente, all'antenna, al set top box, al videoregistratore, al lettore DVD o al registratore? Si sa che gli spinotti SCART si allentano con il tempo e possono comportare problemi sia con l'audio sia con il video (immagine). Il canale sinistro o destro, o entrambi i canali audio, sono silenziati e i colori sono scarsi o poco chiari. Premere gli spinotti SCART in modo fermo, ciò può risolvere il problema.

Gli spinotti HDMI devono essere inseriti fermamente; è l'ultimo millimetro che crea il contatto. Solitamente la parte in plastica nera dello spinotto HDMI deve essere molto vicina o toccare quasi il corpo della TV o del dispositivo collegato.

Quando si collega un qualsiasi cavo HDMI possono verificarsi problemi se i cavi HDMI sono collegati quando la TV o altro dispositivo è acceso. Spegnerne sempre sia la TV sia il dispositivo collegato. Se si devono collegare gli spinotti e le prese, spegnere la TV e ricollegare e riaccendere.

Ho collegato il mio PC alla TV. Non c'è audio.

Se si è collegato il PC o il laptop alla TV usando un cavo VGA (15 pin Sub D) non c'è audio, è necessario collegare un cavo audio separato alla TV dal PC o laptop.

Colori non naturali e toni carne

Toni carne non naturali e altri colori possono rappresentare un altro problema anche con una nuova HDTV. Ciò è dovuto alle impostazioni dell'immagine TV che sono ottimizzate per ambiente showroom. Risolvere il problema modificando la modalità immagine a naturale nel menu dell'immagine. Per maggiore precisione, cercare di impostare manualmente le opzioni di colore, contrasto e luminosità nel menu dell'immagine.

Bordi bianchi

I bordi bianchi intorno agli oggetti e alle persone solitamente compaiono se la nitidezza della TV è impostata troppo alta o se la TV utilizza una tecnologia avanzata di miglioramento del bordo. Andare al menu dell'immagine e regolare la nitidezza fino a quando il bordo bianco non scompare. Se il miglioramento del bordo è abilitato, cercare di disabilitarlo utilizzando il menu Service.

Video instabile

A volte il video può diventare instabile. Quando ciò avviene, verificare che il segnale sia abbastanza forte. Se il segnale è forte, il problema è con il cavo. Se la potenza del segnale è debole, cercare di rafforzare la potenza del segnale con l'aiuto di un amplificatore.

L'immagine non si adatta allo schermo.

Quando si collega il PC o il laptop alla TV, l'immagine può non adattarsi allo schermo. Controllare le impostazioni del display sul proprio PC o laptop (Windows > Start > Pannello di controllo > Aspetto e personalizzazione > Impostazioni schermo) e selezionare la migliore risoluzione. Sulla TV selezionare: Menu TV > Picture > Settings e quindi provare AUTO, ZOOM1 o ZOOM2 per la migliore visualizzazione.

Collegamento USB

La connessione USB funziona solo con file *.jpg (foto) e *.mp3 (musica). Si noti che la TV non riconosce iPhone o iPod Apple collegati al connettore USB sulla TV. La TV può riprodurre altri file, ma a causa di più formati file diversi, non si garantisce che questi altri file funzionino.

Specifiche

TV LCD a LED digitale 29" HD Ready

Qualità immagine televisione:	HD Ready Digitale integrato. Dimensioni schermo: 74cm Risoluzione 1366 x 768 pixel 50Hz.
DTV Tuner Decoder	DVB-T, DVB-C 16/32/64/128/256 QAM modulation MPEG2,MPEG4,H.264
Connettività:	2 prese HDMI. 1 presa SCART. Presca ingresso PC. Presca video component. Composite. 1 porta USB. 1 porta cuffia. 1 porta SPDIF. Supported Systems:PAL+SECAM Numero di canali Memorizzabili:1000(DTV),100(ATV) TV(RF) :75Ω Non bilanciato AV Video-Input:75Ω,1V-P,RCA AV Audio-Input:20KΩ,500mB RMS YPbPr/HDMI Video Input:480i, 480p, 576i, 576p, 720p, 1080i, 1080p
Qualità audio:	NICAM stereo sound system. 2 x 8watts RMS power output.
Potenza assorbita in standby	<0.30W
Funzioni digitali:	Digitally interactive. Digital text. Digital video broadcasting (DVB) subtitles available. Auto setup. Auto scan for new channels. Now and next programme guide. 7 day electronic programme guide (EPG). Top up TV compatible. CI slot. Audio description compatible.
Funzioni supplementari:	UHF/VHF tuner;Sleep timer;Child lock;Picture and text Remote control batteries required 2 x AAA (included). VESA Mount Size: 200 x 100 mm Dimensioni confezione (LxAxP): 795x515x130mm Dimensioni set (LxAxP) con supporto: 666X448X200mm Dimensioni set (LxAxP) senza supporto: 666X401X50mm Peso confezione: 7.0kg Peso set con supporto: 5.7 kg Peso set senza supporto: 5.0 kg

IT

*La specifica delle parti di questo televisore qui fornita è solo per riferimento. Potrebbero verificarsi differenze via via che la tecnologia del prodotto viene aggiornata. Il progetto e le specifiche sono soggetti a cambiamenti senza notifica.

Descrizione dell'uscita Scart:

1. Quando la sorgente attiva è ATV/AV/SCART, il segnale di uscita scart è ATV.
2. Quando la sorgente selezionata è DTV, il segnale non sarà presente in uscita della SCART.
3. Le altre sorgenti non hanno un segnale di uscita SCART.

Power Source
V_5V_AUX , V_5V , V_12V
AUX_Power
V_5V_AUX --> [F1000B] --> V_3.3V_AUX
--> [R23] --> V_3.3V
MAIN Power
V_5V --> [F1000B] --> V_1.5V
--> [F1000B] --> V_1.0V

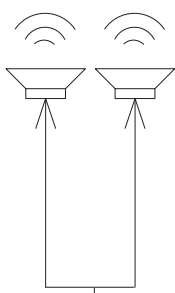
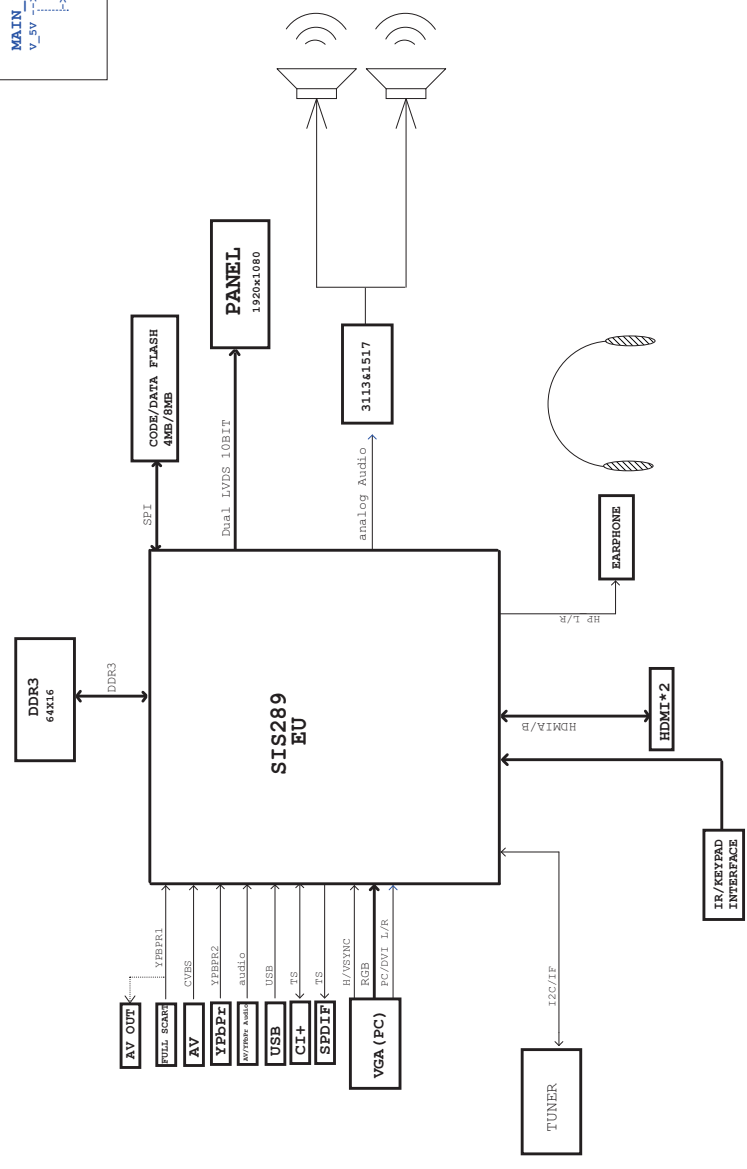



图 5-1 图 5-1 电路使用 5V 电压供电，其他状态时不需要供电。

echo sp101 > /dev/ttyS0

echo sp100 > /dev/ttyS0

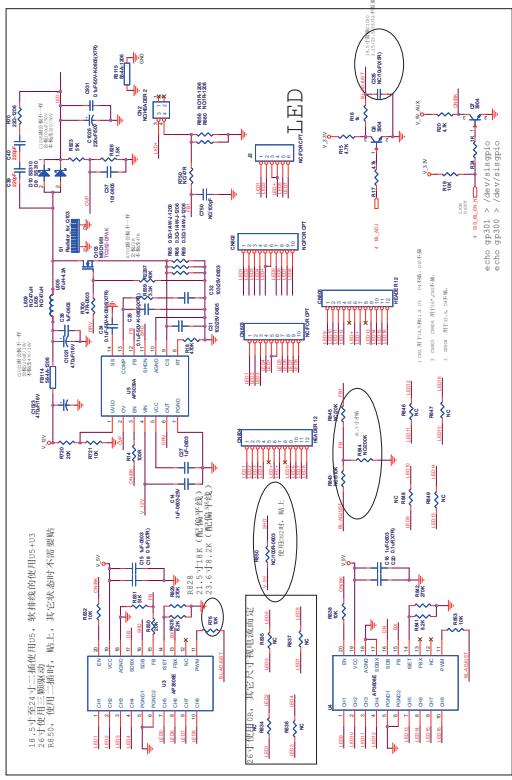
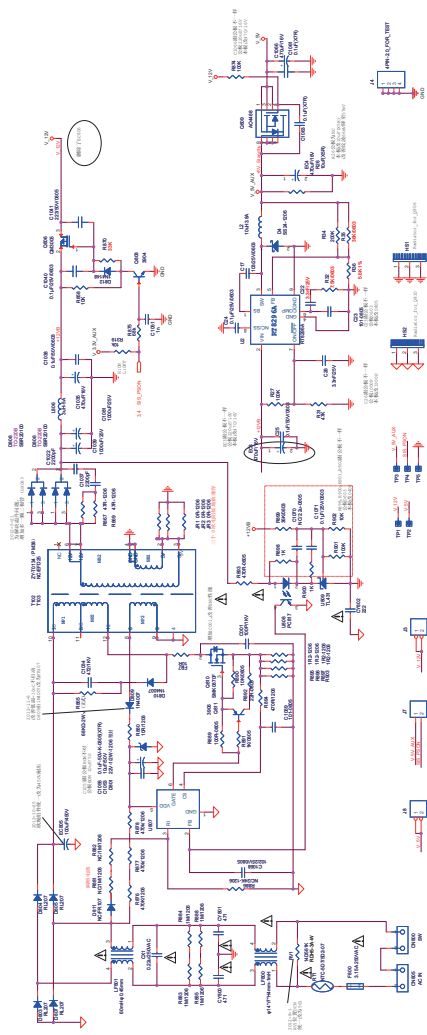
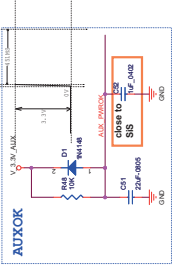
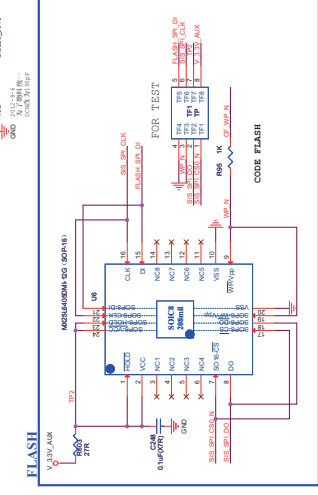
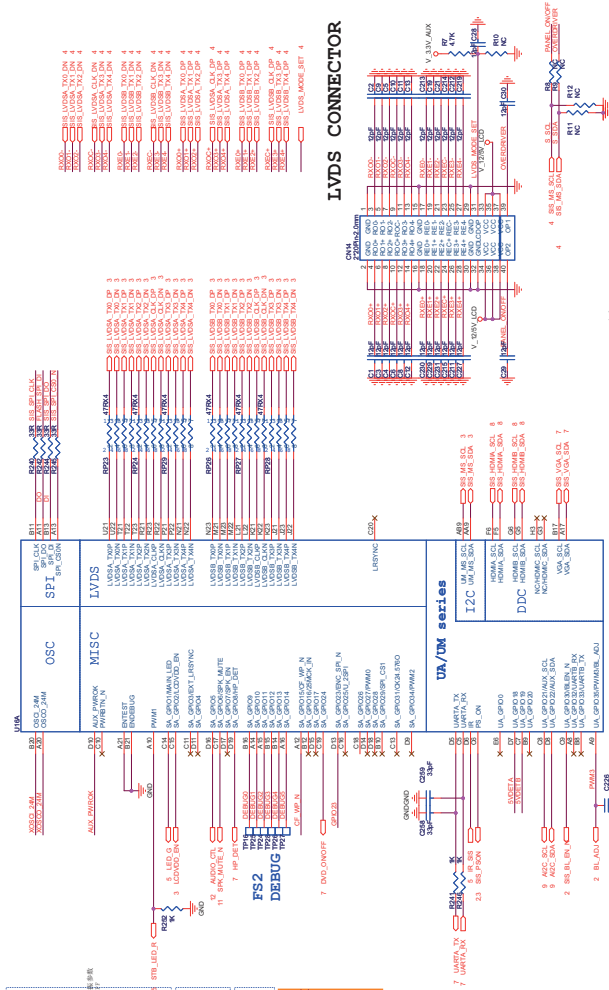
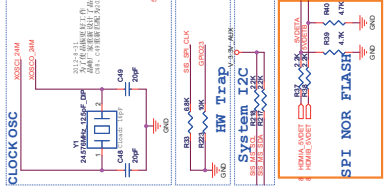

LVDS CONNECTOR

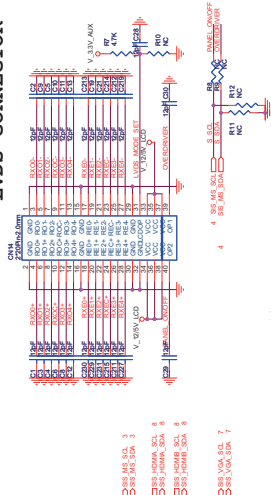

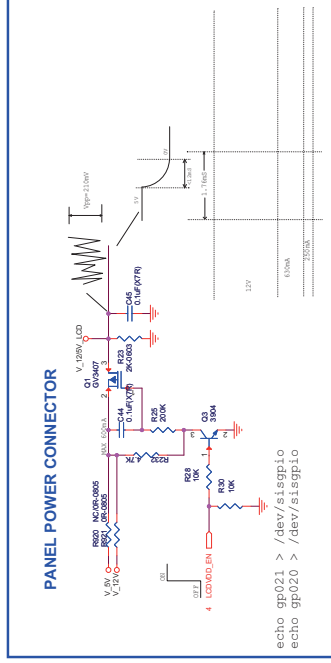
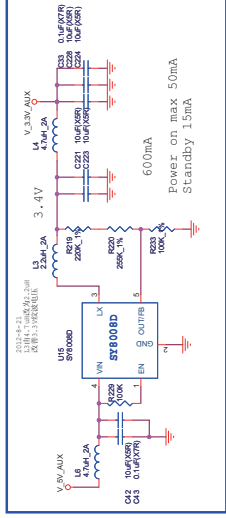
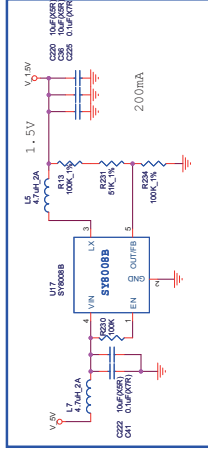
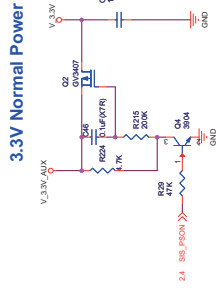
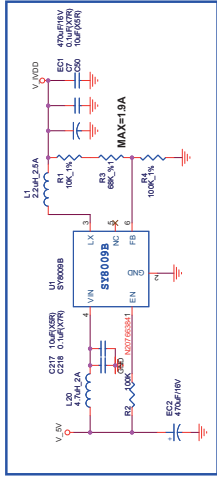

PANEL POWER CONNECTOR

echo gp021 > /dev/sisgpio
echo gp020 > /dev/sisgpio

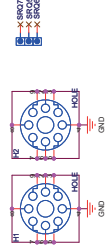

Power on max 50mA
Standby 15mA

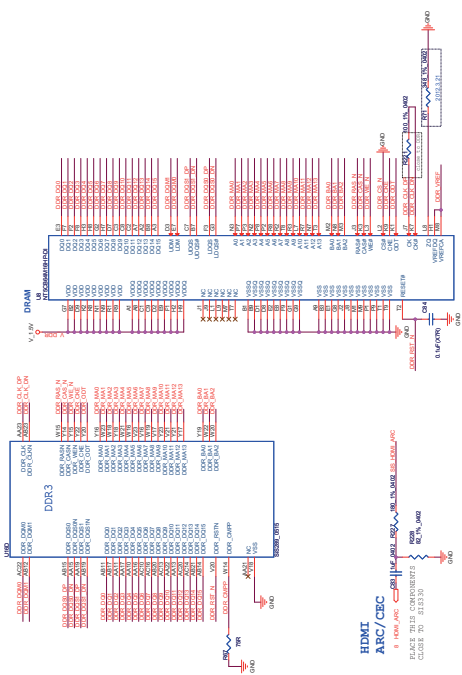
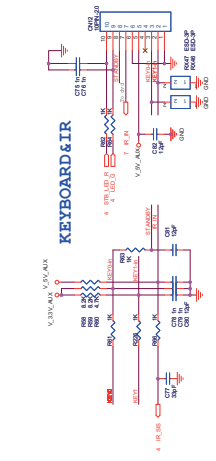
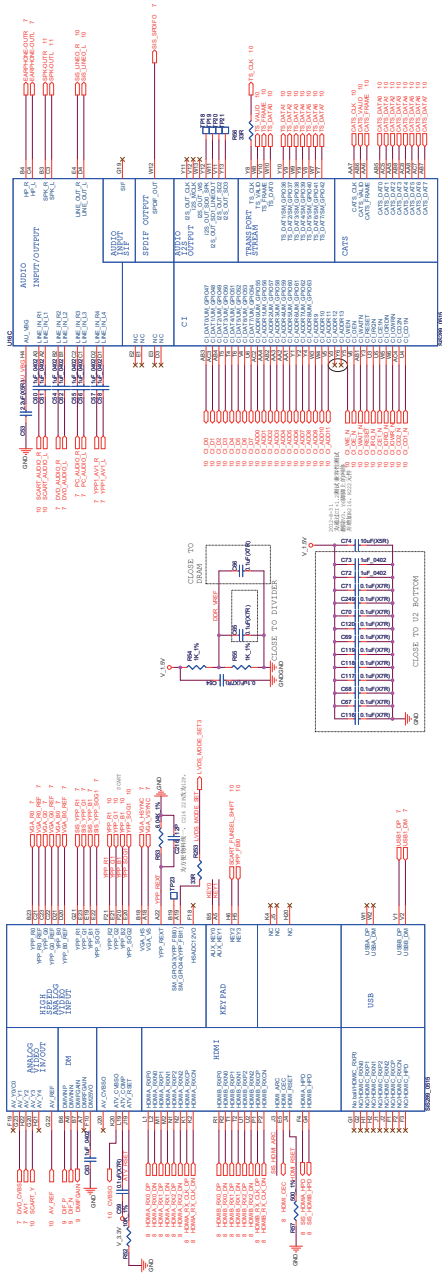

HDMI ARC/CEC

PLACE THIS COMPONENT IN THIS POSITION

CLOSE TO 513330

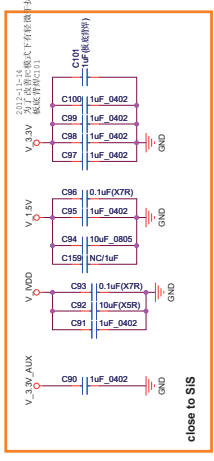
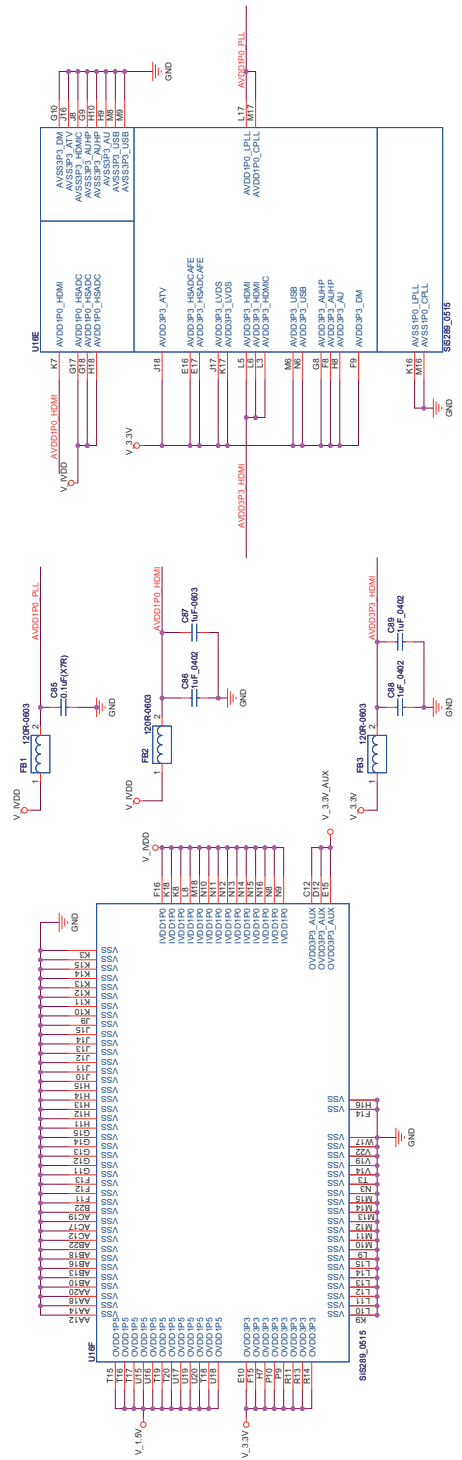

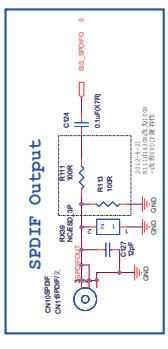
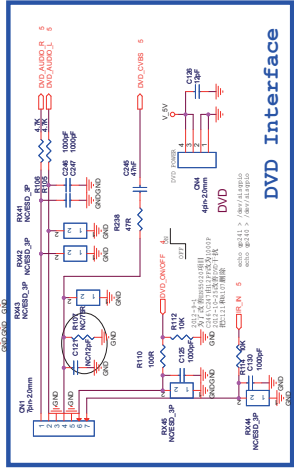
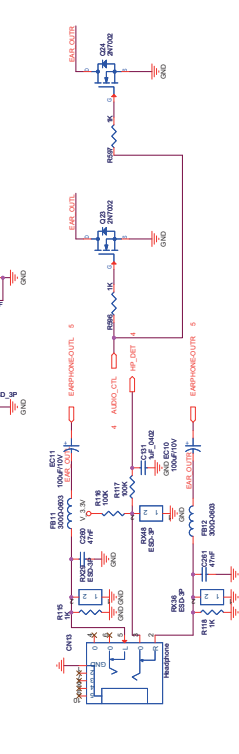
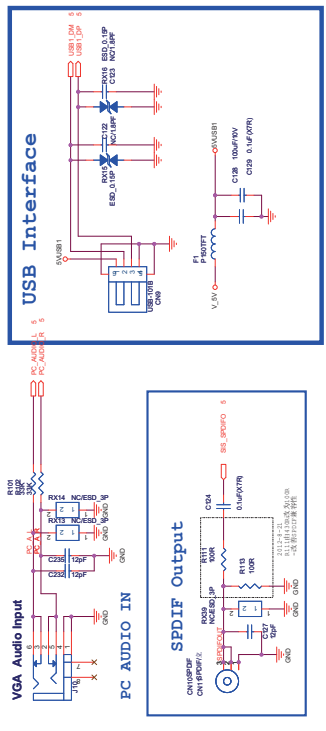
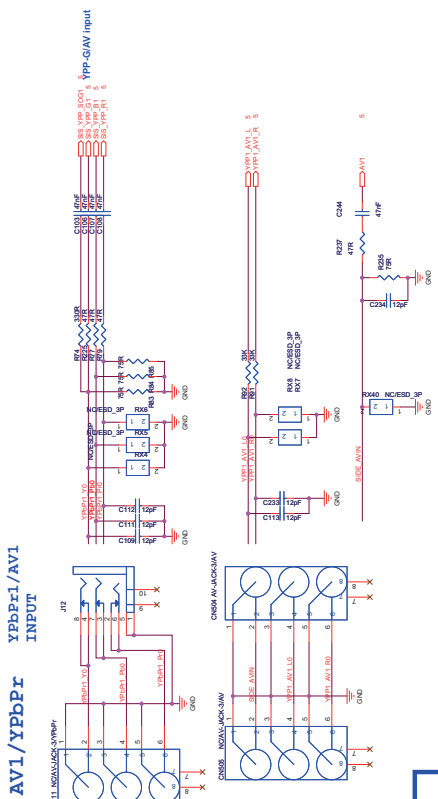
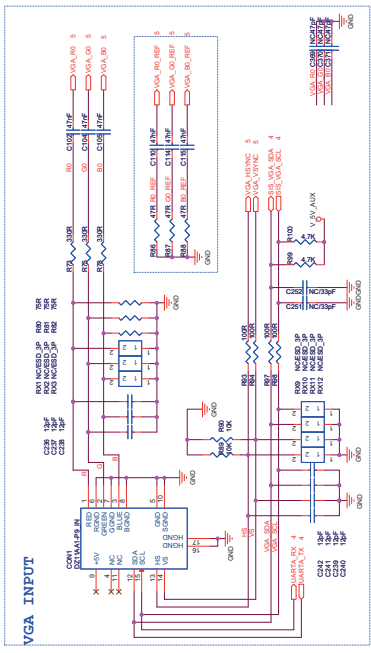

100ohm differential impedance for TMDS traces.

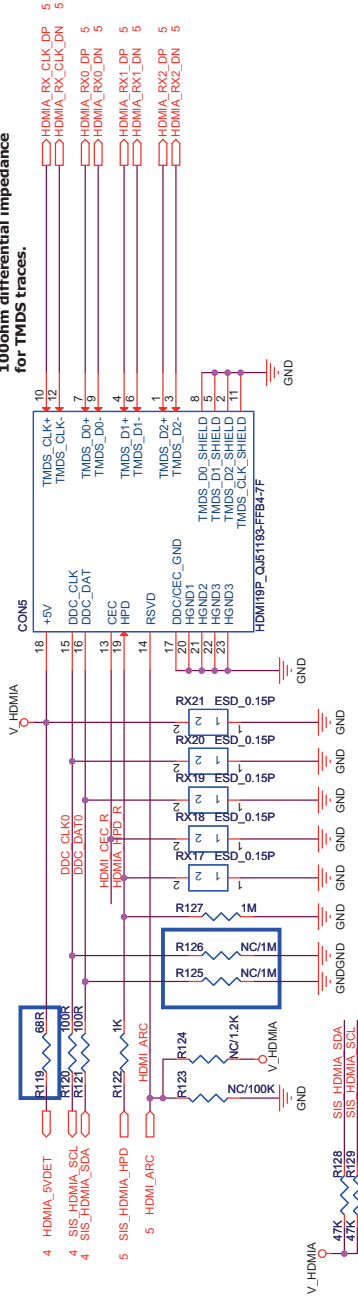

100ohm differential impedance for TMDS traces.

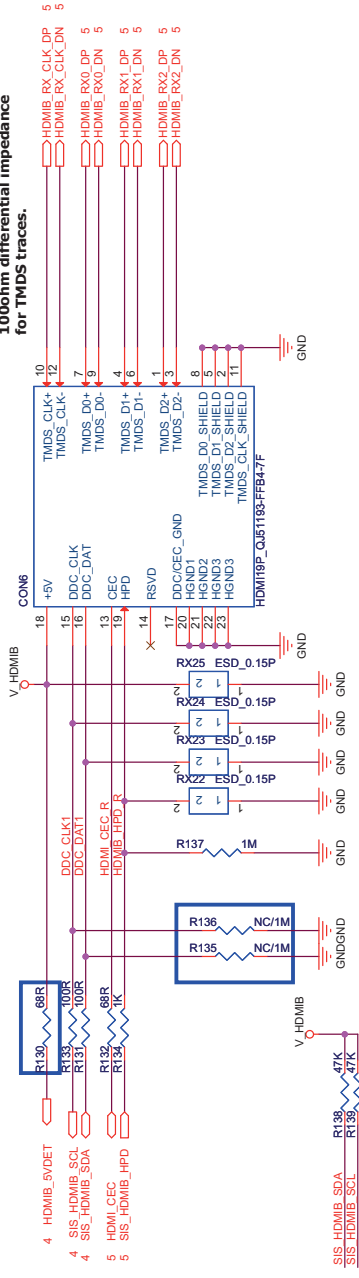

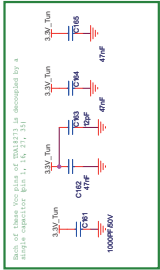
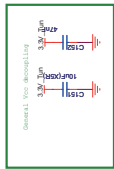
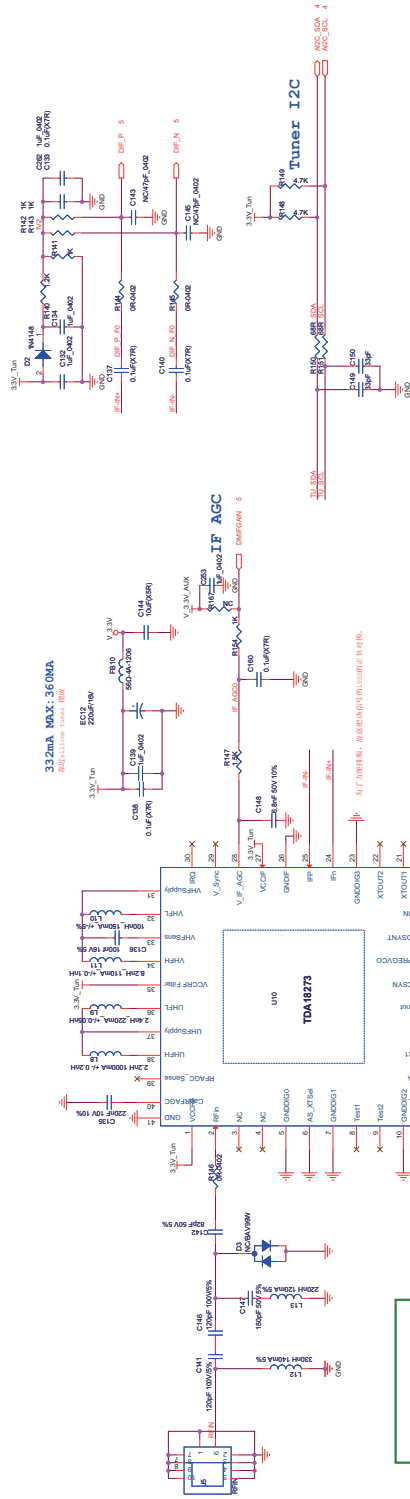

Block of decoupling capacitor for TDA10273 is recommended by a radio expert (see also p. 15, 21, 31)

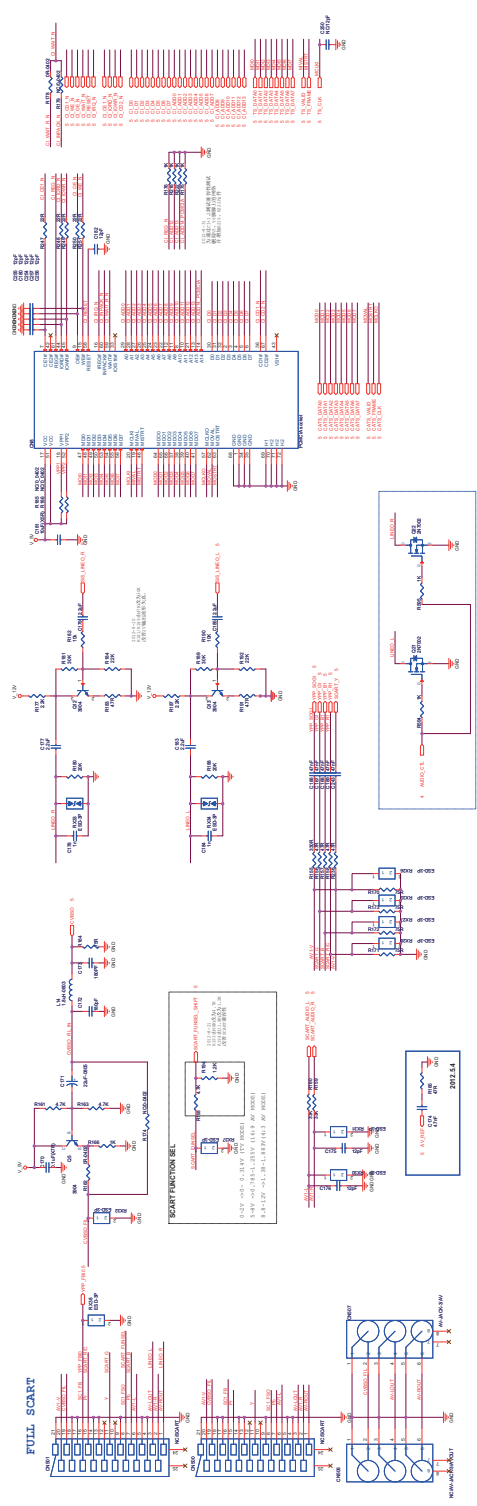

Haier[®]