

# Gigaset

## BabyPhone

PV830 VIDEO



GIGASET. INSPIRING CONVERSATION.\*  
\*GIGASET. POUR DES CONVERSATIONS INSPIRÉES.

# Inhalt

---

<b>Ausstattungsmerkmale</b> .....	<b>3</b>
<b>Sicherheitshinweise</b> .....	<b>4</b>
Allgemeines .....	5
Informationen zu dieser Bedienungsanleitung .....	5
Urheberrecht .....	5
Bestimmungsgemäßer Gebrauch .....	5
<b>Bedienelemente</b> .....	<b>6</b>
Babyeinheit .....	6
Elterneinheit .....	6
<b>Erstgebrauch</b> .....	<b>7</b>
Lieferumfang .....	7
Einlegen der Batterien in die Babyeinheit .....	7
Netzanschluss der Babyeinheit .....	7
Einlegen der Akkus in die Elterneinheit .....	7
Netzanschluss der Elterneinheit .....	7
<b>Aufstellen des PV830</b> .....	<b>8</b>
Babyeinheit .....	8
Elterneinheit .....	8
<b>Bedienung</b> .....	<b>8</b>
Ein- und Ausschalten von Babyeinheit und Elterneinheit .....	8
Verbindung zwischen Elterneinheit und Babyeinheit überprüfen .....	8
Reichweitenwarnung .....	8
<b>Einstellungen</b> .....	<b>9</b>
Lautstärke an der Elterneinheit einstellen .....	9
Bildschirmhelligkeit einstellen .....	9
Bild spiegeln .....	9
Temperaturanzeige .....	9
Uhr einstellen .....	9
Nachtllicht .....	10
Wiegenlieder .....	10
Fütterungs-/Medizinalarm .....	11
Mit Ihrem Baby sprechen .....	11
Vibrationsfunktion .....	11
Sprachgesteuerte Übertragung (VOX) .....	11
Nachtsicht .....	11
<b>Reinigung und Wartung</b> .....	<b>12</b>
Reinigung .....	12
Wartung .....	12
<b>Fehlerbehebung</b> .....	<b>13</b>
Problemursachen und -lösungen .....	13
Zurücksetzen .....	13
<b>Hinweise zur Lagerung und Entsorgung</b> .....	<b>14</b>
Lagerung .....	14
Entsorgung von Verpackungsmaterial .....	14
Abfallentsorgung (Umweltschutz) .....	14
<b>Technische Daten</b> .....	<b>14</b>
<b>Kundenservice &amp; Hilfe</b> .....	<b>15</b>
<b>Zulassung</b> .....	<b>15</b>
<b>Unser Umweltleitbild</b> .....	<b>16</b>
<b>Entsorgung</b> .....	<b>16</b>
<b>Garantie-Urkunde</b> .....	<b>17</b>

## **Ausstattungsmerkmale**

---

- **Digitales Videoüberwachungssystem**
- **2,4-GHz Frequenzsprung-Technologie**
- **Effektive Reichweite 200 m**
- **2,4" TFT-Farbdisplay**
- **Kameraauflösung bis zu 300.000 Pixel**
- **3 D vertikal schwenkbare Kamera (90 °)**
- **Nachtsichtfunktion mit 6 nicht störenden Infrarot-LEDs als Beleuchtung**
- **Sprachgesteuertes Nachtlicht – Automatische Aktivierung/Deaktivierung des Nachtlichts**
- **Aufstellung auf Tischplatte/Anbringung an Babykrippe**
- **Sprachaktivierung (VOX-Steuerung)**
- **Lautstärke-Balkenanzeige**
- **Wechselsprechen**
- **Vibrationsalarm**
- **Ferneinschalten/-ausschalten des Wiegenlieds**
- **Temperaturüberwachung**
- **Echtzeituhr + 2 Zeitschaltuhren**
- **Reichweitenwarnung**
- **Optischer und akustischer Batteriealarm**









# Sicherheitshinweise

## Achtung

Dieses Gerät zur Babyüberwachung entspricht allen relevanten Standards bezüglich elektromagnetischer Felder und ist sicher in seiner Anwendung, wenn es wie in der Bedienungsanleitung beschrieben, benutzt wird. Lesen Sie daher bitte diese Bedienungsanleitung sorgfältig durch, bevor Sie das Gerät benutzen.

Klären Sie Ihre Kinder über deren Inhalt und über die Gefahren bei der Benutzung des Geräts auf.

Das Babyphone wurde entwickelt, um zusätzliche Sicherheit für die Zeit zu geben, in der Sie sich nicht im selben Raum wie Ihr Baby aufhalten können. Dieses System ist kein Ersatz für die verantwortungsvolle Beaufsichtigung des Babys durch einen Erwachsenen. Während der Benutzung muss ein Erwachsener immer in Reichweite des Babyphones bleiben. Das Babyphone ist kein medizinisches Gerät, noch ein Gerät zur Verhinderung vom plötzlichen Kindstod. Es ist wichtig, dass Sie regelmäßig das Wohlbefinden ihres Babys persönlich überprüfen.

	<p>Achten Sie darauf, dass sich Babyeinheit und Kabel immer außerhalb der Reichweite Ihres Kindes befinden (Entfernung mindestens 1 Meter). Legen Sie die Babyeinheit keinesfalls in das Kinderbett oder in den Laufstall.</p>
	<p>Verwenden Sie nur die im Lieferumfang enthaltenen Steckernetzgeräte. Verwenden Sie keine anderen Steckernetzgeräte, da dadurch das Gerät und die Akkus bzw. Batterien beschädigt werden können. Gehen Sie sicher, dass die Betriebsspannung der Steckdose der des Netzteils entspricht. Sollte mal ein Steckernetzgerät beschädigt sein, darf dies nur durch ein Original-Ersatzteil ersetzt werden.</p>
	<p>Verwenden Sie in der Elterneinheit keine nicht aufladbaren Batterien. Verwenden Sie nur Akkus, die der Spezifikation entsprechen (siehe „Technische Daten“). Batterien und Akkus können explodieren, wenn sie direkter Sonneneinstrahlung, Feuer oder aus anderen Gründen hohen Temperaturen ausgesetzt sind. <b>Elterneinheit:</b> Verwenden Sie nur aufladbare Akkus in der Elterneinheit, die der Spezifikation (3x AAA 1,2 V 750 mAH NiMH) entsprechen, da sonst erhebliche Gesundheits- und Personenschäden nicht auszuschließen sind. <b>Babyeinheit:</b> Verwenden Sie nur der Spezifikation entsprechende Batterien in der Babyeinheit (AAA 1,5 V Alkaline oder aufladbare Akkus Typ AAA), da sonst erhebliche Gesundheits- und Personenschäden nicht auszuschließen sind. Bitte beachten Sie die Batterien von Zeit zu Zeit auszutauschen (einmal pro Jahr), um sicherzustellen das bei einem Netzausfall die Babyeinheit weiterhin funktioniert. Die Babyeinheit hat keine Ladefunktion. Akkus, die erkennbar beschädigt sind, müssen sofort ausgetauscht werden. So vermeiden sie Schäden durch auslaufende Batterien bzw. Akkus. 1. Entfernen Sie die Batterien/ Akkus aus den Einheiten, wenn Sie vorhaben, das Babyphone einen Monat oder länger nicht zu verwenden. 2. Lassen Sie keine leeren Batterien in dem Babyphone.</p>
	<p>Medizinische Geräte können in ihrer Funktion beeinflusst werden. Beachten Sie die technischen Bedingungen des jeweiligen Umfeldes, z. B. Arztpraxis. Falls Sie medizinische Geräte (z. B. einen Herzschrittmacher) verwenden, informieren Sie sich bitte beim Hersteller des Gerätes. Dort kann man Ihnen Auskunft geben, inwieweit die entsprechenden Geräte immun gegen externe hochfrequente Energien sind (für Informationen zu Ihrem Gigaset-Produkt siehe „Technische Daten“).</p>
	<p>Die Geräte sind nicht spritzwassergeschützt. Stellen Sie sie deshalb nicht in Feuchträumen wie z. B. Bädern oder Duschräumen auf. Tauchen Sie kein Teil des Babyphones in Wasser oder andere Flüssigkeiten.</p>
	<p>Die Geräte und Netzteile dürfen, mit Ausnahme des Deckels am Batteriefach, nicht geöffnet werden, da dies zu Stromschlägen führen kann. Sollte ein Gerät fehlerhaft arbeiten, versuchen Sie bitte <b>NICHT</b> das Problem selbst zu beheben. In diesem Fall bitten wir Sie, sich an die Gigaset Hotline zu wenden. Nehmen Sie defekte Geräte außer Betrieb, da diese ggf. andere Funkdienste stören könnten.</p>
	<p>Tauchen Sie die Eltern- oder die Babyeinheit nicht in Wasser ein, und reinigen Sie sie auch nicht unter fließendem Wasser. Verwenden Sie weder Reinigungsspray noch flüssige Reinigungsmittel. 1. Ziehen Sie den Ladeadapter der Eltern- sowie der Babyeinheit aus der Steckdose, sofern er eingesteckt ist. 2. Reinigen Sie die Eltern- und die Babyeinheit mit einem feuchten Tuch. 3. Ladeadapter nur mit einem trockenen Tuch reinigen. Achten Sie darauf, dass beide Einheiten trocken sind, bevor Sie sie wieder an das Stromnetz anschließen.</p>
	<p>Geben Sie Ihr Gigaset Babyphone nur mit der Bedienungsanleitung an Dritte weiter.</p>

# Sicherheitshinweise

---

## Allgemeines

Sehr geehrter Kunde,

Bitte lesen Sie diese Anleitung sorgfältig, damit Sie mit dem Gerät schnell vertraut werden und dessen Bedienung erlernen.

## Informationen zu dieser Bedienungsanleitung

Diese Bedienungsanleitung enthält Informationen zum Babyphone PV830 (im Folgenden als „Gerät“ bezeichnet) und gibt wichtige Hinweise zum ersten Gebrauch, zur Sicherheit und zur richtigen Bedienung und Wartung des Gerätes. Bewahren Sie die Bedienungsanleitung immer in der Nähe des Gerätes auf. Jede für die Bedienung, Reparatur oder Reinigung des Gerätes verantwortliche Person muss diese Bedienungsanleitung gelesen haben. Bewahren Sie diese Bedienungsanleitung an einem sicheren Ort auf und geben Sie sie an den nächsten Besitzer des Gerätes weiter.

## Urheberrecht

Dieses Dokument ist durch Urheberrecht geschützt. Alle Rechte vorbehalten, einschließlich der Rechte auf photomechanische Reproduktion, Kopie oder Verbreitung des gesamten Dokuments oder Teile desselben mit Hilfe von Datenverarbeitungssystemen, Datenspeichermedien oder Datennetzwerken, sowie der Rechte auf technische Änderungen und Änderungen des Inhalts.

## Bestimmungsgemäßer Gebrauch

Dieses Gerät ist ausschließlich für die private (nicht gewerbsmäßige) Nutzung zur Babyüberwachung in geschlossenen Räumen bestimmt. Alle anderen Nutzungsformen gelten als nicht bestimmungsgemäß und bergen Gefahren. Beachten Sie immer die Anweisungen in dieser Bedienungsanleitung. Für Verluste oder Schäden, die durch nicht bestimmungsgemäße Nutzung entstehen, wird keine Haftung übernommen. Der Benutzer dieses Gerätes trägt die alleinige Verantwortung für alle Risiken.

## Bedienelemente

Das Babyphon besteht aus zwei Geräten: Eine Elterneinheit und eine Babyeinheit. Sie sind miteinander über eine Funkverbindung im 2,4 GHz-Bereich (FHSS-Standard) verbunden.

Dank dieser Digitaltechnik ist diese Anlage gegen Abhören und Störungen durch andere Geräte geschützt. Die Babyeinheit sendet, sobald das Mikrofon ein Geräusch empfängt. Dieses Geräusch wird an der Elterneinheit wiedergegeben. Der Anwender kann die Empfindlichkeit des Mikrofons einstellen (siehe „Vibrationsalarm (11)“).

### Hinweis

Das Babyphon kann niemals die Überwachung durch einen Erwachsenen ersetzen; es bietet lediglich eine Unterstützung.

### Babyeinheit

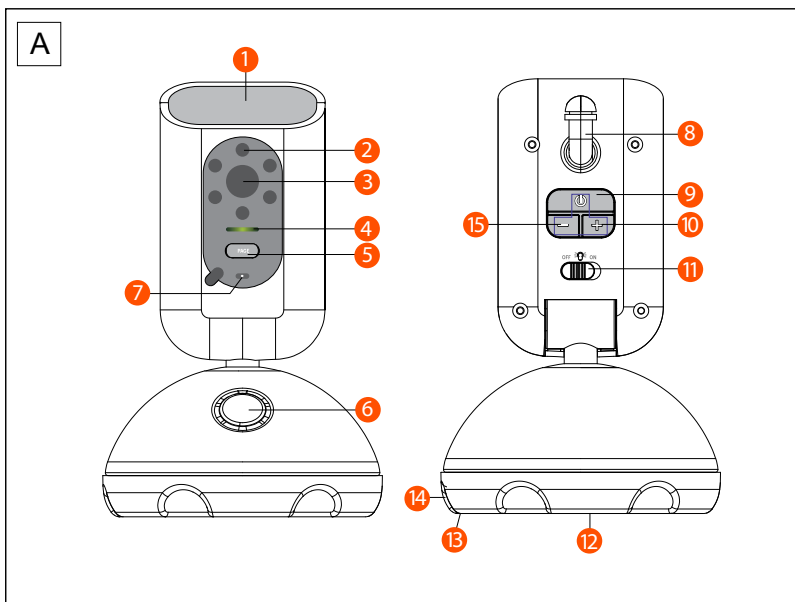

- 1 Nachtlicht
- 2 Infrarot-LED
- 3 Objektiv
- 4 Ein-/Aus-LED
- 5 Funkruftaste
- 6 Lautsprecher
- 7 Mikrofon
- 8 Raumtemperatursensor
- 9 Ein-/Aus-Taste
- 10 Taste Lautstärke erhöhen
- 11 Taste Nachtlicht Ein/Aus
- 12 Anschlussbuchse für Netzteil
- 13 Krippenhalterungsmutter
- 14 Batteriefachverschluss
- 15 Taste Lautstärke verringern

### Elterneinheit

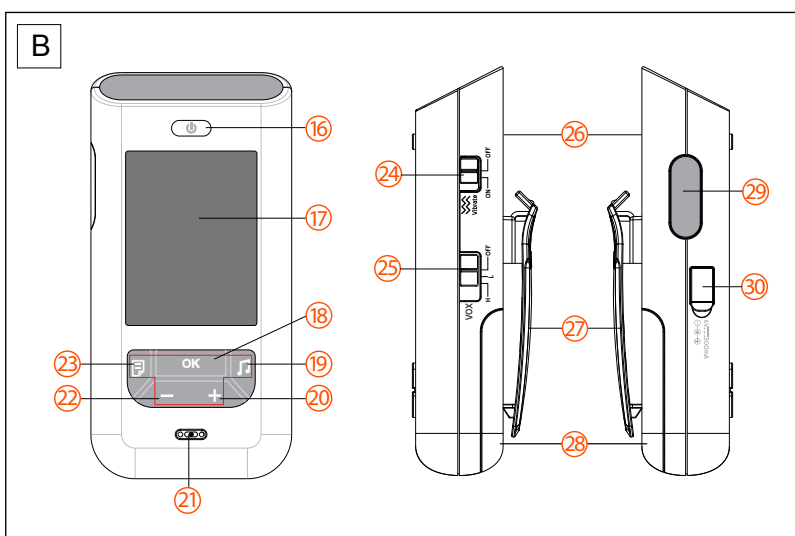

- 16 Ein-/Aus-Taste
- 17 2,4" LCD-Farbbildschirm
- 18 OK-Taste
- 19 Taste Wiegenlied Ein/Aus
- 20 Lautstärke erhöhen/  
Nächster Menüpunkt
- 21 Mikrofon
- 22 Lautstärke verringern/  
Vorheriger Menüpunkt
- 23 Menü-Taste
- 24 Schalter Vibration Ein/Aus
- 25 Schalter VOX-Empfindlichkeit
- 26 Lautsprecher
- 27 Gürtelclip
- 28 Batteriefachdeckel
- 29 Sprechtaete
- 30 Anschlussbuchse für Netzteil

# Erstgebrauch

## Lieferumfang

Zum Standardlieferumfang gehören:

- 1 Babyeinheit
- 1 Elterneinheit
- 2 Netzteile
- 1 Krippenhalterung
- 1 Gürtelclip
- 1 Bedienungsanleitung
- 3x AAA NiMH-Akkus

## Einlegen der Batterien in die Babyeinheit

### Hinweis

- Sie können die Babyeinheit mit 3 AAA-Batterien (LR03; wir empfehlen Alkalibatterien) oder dem mitgelieferten Netzteil betreiben.
- Die Babyeinheit besitzt keine Ladefunktion für Akkus.
- Sie können sie nur mit dem Netzteil oder mit Batterien, aber nicht mit beiden gleichzeitig betreiben.

- ▶ Entfernen Sie die Krippenhalterung von der Unterseite der Babyeinheit, indem Sie die Halterung gegen den Uhrzeigersinn drehen.
- ▶ Öffnen Sie den Batteriefachdeckelverriegelung.
- ▶ Entfernen Sie den Batteriefachdeckel, indem Sie den Deckel gegen den Uhrzeigersinn drehen.
- ▶ Legen Sie 3 AAA Alkalibatterien (LR03) in das Batteriefach ein. Achten auf die Polarität.
- ▶ Führen Sie das Batteriekabel durch das Loch des Batteriedeckels.
- ▶ Schließen Sie das Batteriefach.
- ▶ Stecken Sie den Stecker des Batteriefachs in die Spannungsversorgungsbuchse.

### Hinweis

Mischen Sie niemals gebrauchte und neue Batterien..

## Netzanschluss der Babyeinheit

Stecken Sie den kleinen Stecker des Netzteils in die Spannungsversorgungsbuchse der Babyeinheit **12** und stecken Sie den Netzstecker in eine Netzsteckdose (100~240 V - 50/60 Hz).

## Einlegen der Akkus in die Elterneinheit

- ▶ Entfernen Sie den Gürtelclip **27**.  
Heben Sie die Rastnase an und schieben Sie den Clip nach unten.
- ▶ Öffnen Sie den Batteriedeckel **28**.
- ▶ Legen Sie, wie gezeigt, drei 3 AAA NiMH-Akkus in das Batteriefach ein.
- ▶ Schließen Sie das Batteriefach sorgfältig und bringen Sie den Gürtelclip wieder an.

## Netzanschluss der Elterneinheit

Stecken Sie den kleinen Stecker des Netzteils in die Spannungsversorgungsbuchse **30** und stecken Sie den Netzstecker in eine Netzsteckdose (100~240 V - 50/60 Hz).

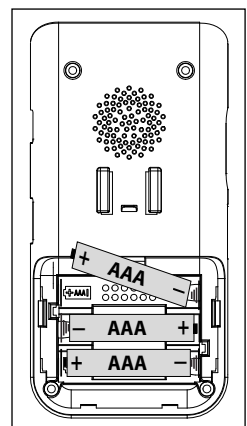

### Hinweis

Zur vollständigen Aufladung der Akkus sind 8-10 Stunden erforderlich.

# Aufstellen des PV830

## Achtung

Stellen Sie sicher, dass Babyeinheit und Kabel nicht in Reichweite des Babys aufgestellt bzw. verlegt sind! Befestigen Sie die Kamera mindestens 1 Meter vom Baby entfernt.

## Babyeinheit

Das PV830 kann mit der im Lieferumfang enthaltenen Krippenhalterung an einem Babybett befestigt werden. Befestigen Sie die Krippenhalterung sicher wie in der Abbildung gezeigt.

Ausrichten:

- ▶ Bringen Sie die Kamera an einer geeigneten Stelle an und richten Sie das Objektiv auf den Bereich, den Sie überwachen wollen.
- ▶ Den Winkel können Sie durch Drehen der Kamera verändern.

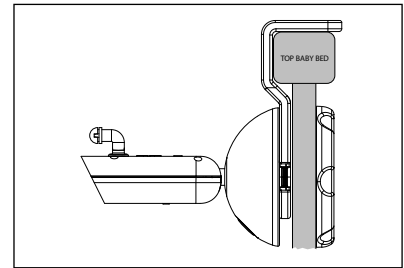

## Elterneinheit:

Mit dem beiliegendem Gürtelclip, können Sie die Elterneinheit auch auf einer ebenen Fläche aufstellen.

Entfernen Sie den Gürtelclip (27):

- ▶ Heben Sie die Rastnase an und schieben Sie den Clip nach unten.
- ▶ Drehen Sie den Gürtelclip um 180° und schieben Sie die beiden, nun sichtbaren Rastnasen in die Haltevorrichtung des Gürtelclips an der Elterneinheit.

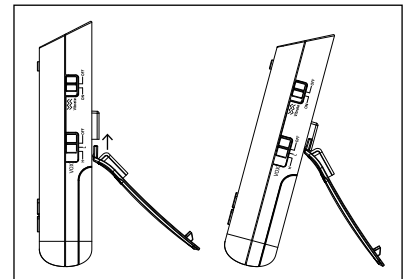

# Bedienung

## Ein- und Ausschalten von Babyeinheit und Elterneinheit

- ▶ Drücken Sie den Ein-/Ausschalter (16), um die Elterneinheit einzuschalten. Der Bildschirm (17) schaltet sich ein.
- ▶ Drücken Sie den Ein-/Ausschalter (9), um die Babyeinheit einzuschalten. Die Ein/Aus-LED (4) leuchtet auf.

## Hinweis

Die Elterneinheit versucht dann, eine Verbindung mit der Babyeinheit aufzubauen. Die Verbindung steht, wenn das aufgenommene Bild auf dem Bildschirm erscheint.

- ▶ Wenn ein Bild sichtbar ist, können Sie es durch Drücken der OK-Taste (18) einmal zoomen.
- ▶ Halten Sie den Ein-/Ausschalter (16) gedrückt, um die Elterneinheit auszuschalten (der Bildschirm wird dunkel).
- ▶ Drücken Sie den Ein-/Ausschalter (9), um die Babyeinheit auszuschalten.

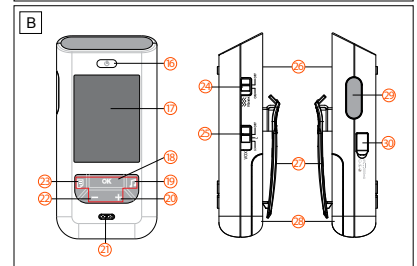
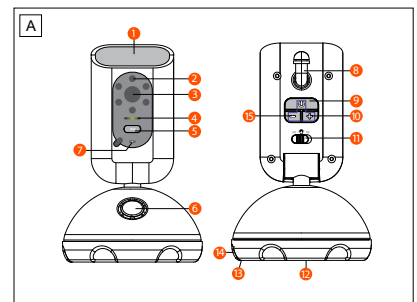

## Verbindung zwischen Elterneinheit und Babyeinheit überprüfen

Vor der ersten Benutzung sollten Sie die Funkverbindung des Babyphons testen.

- ▶ Stellen Sie die Elterneinheit mit einem Abstand von mindestens 2 Metern im gleichen Raum auf wie die Babyeinheit.
- ▶ Schalten Sie beide Geräte ein. Die Elterneinheit versucht dann, eine Verbindung mit der Babyeinheit aufzubauen.
- ▶ Der Bildschirm der Elterneinheit gibt das von der Babyeinheit aufgenommene Bild wieder, sobald die Verbindung steht (Monitormodus).
- ▶ Die Elterneinheit gibt die vom Mikrofon (7) aufgenommenen Geräusche wieder. Die Lautstärke wird im unteren Bereich der Anzeige angezeigt.
- ▶ Ein sich wiederholender Alarmton ertönt, wenn keine Verbindung zustande gekommen ist.

## Reichweitenwarnung

Die maximale Reichweite zwischen Babyeinheit und Elterneinheit im Freien beträgt 200 Meter. Verschiedene Faktoren wie Ziegel- oder Gipswände verringern die Reichweite. Insbesondere durch Stahlbetondecken wird die Reichweite stark beeinträchtigt.

Die übliche Reichweite in einem Wohnhaus beträgt bis zu 30 Meter (ca. 2 Stockwerke).

- ▶ Ein sich wiederholender Alarmton ertönt, wenn die Verbindung abgebrochen ist.
- ▶ Verringern Sie den Abstand zwischen Babyeinheit und Elterneinheit, bis die Verbindung wieder hergestellt ist.



# Einstellungen

## Lautstärke an der Elterneinheit einstellen

7 Lautstärkestufen sind vorhanden.

- ▶ Taste (20) drücken, um die Lautstärke zu erhöhen.
- ▶ Taste (22) drücken, um die Lautstärke zu verringern.

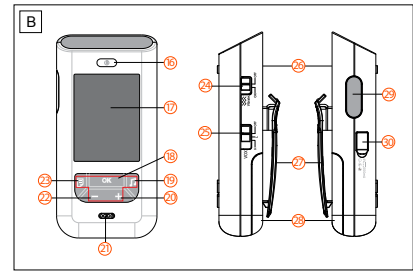

## Bildschirmhelligkeit einstellen

Wenn der Bildschirm aktiv ist:

- ▶ Menütaste (23) drücken. Das Einstell-Menü erscheint.
- ▶ Drücken Sie die Taste + (20), bis das Schraubenschlüsselsymbol markiert ist.
- ▶ Drücken Sie die Taste OK (18).
- ▶ Drücken Sie die Taste + (20) oder - (22), um das gewünschte Helligkeitssymbol auszuwählen
- ▶ Drücken Sie die Taste OK (18).
- ▶ Drücken Sie die Taste + (20) oder - (22), um die gewünschte Helligkeit (7 Stufen) auszuwählen
- ▶ Drücken Sie die Taste OK (18) zur Bestätigung.
- ▶ Drücken Sie die Menütaste (23) zweimal, um das Menü zu verlassen.

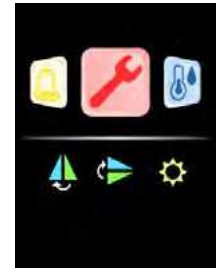

## Bild spiegeln

Je nach Position der Kamera kann es notwendig sein, das Bild zu spiegeln oder zu drehen.

- ▶ Drücken Sie die Menütaste (23) mehrfach, bis das Schraubenschlüsselsymbol markiert ist.
- ▶ Drücken Sie die Taste OK (18).
- ▶ Drücken Sie die Taste + (20) oder - (22), um das Symbol zum Spiegeln des Bilds oder das Symbol zum Drehen des Bilds um 180° auszuwählen.
- ▶ Drücken Sie die Taste OK (18).
- ▶ Drücken Sie die Taste + (20) oder - (22), um das gewünschte Bild auszuwählen.
- ▶ Drücken Sie die Taste OK (18) zur Bestätigung.
- ▶ Drücken Sie die Menütaste (23) zweimal, um das Menü zu verlassen.

## Temperaturanzeige

Die Temperatur im Babyzimmer wird bei eingeschaltetem Display mittig angezeigt.

Sie können einen Alarm für eine Ober- bzw. Untergrenze einrichten.

- ▶ Menütaste (23) drücken. Das Einstell-Menü erscheint.
- ▶ Drücken Sie die Taste + (20), bis das Temperatursymbol markiert ist.
- ▶ Drücken Sie die Taste OK (18).
- ▶ Drücken Sie die Taste + (20) oder - (22), um die Obergrenze zu ändern.
- ▶ Drücken Sie die Taste OK (18).
- ▶ Drücken Sie die Taste + (20) oder - (22), um die Untergrenze zu ändern.
- ▶ Drücken Sie die Taste OK (18) zur Bestätigung.
- ▶ Drücken Sie die Menütaste (23) zweimal, um das Menü zu verlassen.

Ein akustisches Signal ertönt und die Temperaturanzeige blinkt, wenn die Temperatur unter- bzw. überschritten wird.



## Uhr einstellen

Die Uhrzeit wird bei eingeschaltetem Display oben angezeigt. So stellen Sie die Uhrzeit ein:

- ▶ Menütaste (23) drücken. Das Einstell-Menü erscheint.
- ▶ Drücken Sie die Taste + (20), bis das Uhrensymbol markiert ist.
- ▶ Drücken Sie die OK-Taste (18), um das Uhr-Einstellsymbol auszuwählen.
- ▶ Drücken Sie die Taste OK (18) zur Bestätigung. Die Stundenanzeige ist rot.
- ▶ Drücken Sie die Taste + (20) oder - (22), um die Stunde zu ändern.
- ▶ Drücken Sie die Taste OK (18) zur Bestätigung. Die Minutenanzeige ist rot.
- ▶ Drücken Sie die Taste + (20) oder - (22), um die Minute zu ändern.
- ▶ Drücken Sie die Taste OK (18).

So stellen Sie nach dem Einstellen der Zeit das Zeitformat ein.

- ▶ Drücken Sie die Taste + (20) oder - (22), um eine 12-Stunden- oder 24-Stundenanzeige auszuwählen.
- ▶ Drücken Sie die Taste OK (18) zur Bestätigung.
- ▶ Drücken Sie die Taste + (20) oder - (22), um zwischen 12-Stunden- und 24-Stundenanzeige zu wechseln.
- ▶ Drücken Sie die Taste OK (18) zur Bestätigung.
- ▶ Drücken Sie die Menütaste (23) zweimal, um das Menü zu verlassen.



# Einstellungen

## Nachtlicht

Das PV830 verfügt über ein Nachtlicht, dessen Helligkeit sich den Lichtverhältnissen der Umgebung anpasst.

Das Nachtlicht kann ferngesteuert eingeschaltet werden. Stellen Sie sicher, daß der Schalter Nachtlicht **11** an der Babyeinheit auf „On“ steht.

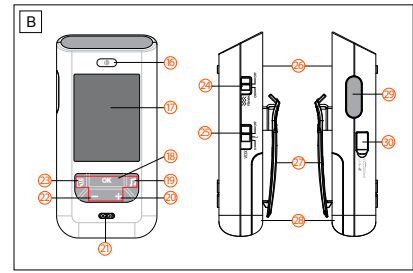

- ▶ Menütaste **23** drücken. Das Einstell-Menü erscheint.
- ▶ Drücken Sie die Taste + **20**, bis das Nachtlichtsymbol markiert ist.
- ▶ Drücken Sie die Taste OK **18**.
- ▶ Drücken Sie die Taste + **20** oder - **22**, um die gewünschte Nachtlicheinstellung auszuwählen.

30	Das Nachtlicht leuchtet 30 Minuten lang.
45	45 Minuten.
60	60 Minuten.
VOX	Das Nachtlicht geht automatisch an, wenn das Baby schreit (VOX). Das Nachtlicht geht aus, wenn das Baby nicht mehr schreit.
On	Das Nachtlicht ist ständig an.
Off	Das Nachtlicht ist aus.



## Wiegenlieder

Es stehen insgesamt 9 Wiegenlieder zur Auswahl.

- ▶ Menütaste **23** drücken. Das Einstell-Menü erscheint.
- ▶ Drücken Sie die Taste + **20**, bis das Notensymbol markiert ist.
- ▶ Drücken Sie die Taste OK **18**.
- ▶ Drücken Sie die Taste + **20** oder - **22**, um das Wiegenlied oder die Wiegenliedzeit einzustellen.  
Sie können auch die Taste + **20** oder - **22** gedrückt halten, um das Wiegenlied/die Melodie auszuwählen.

### So wählen Sie das Wiegenlied aus

- ▶ Drücken Sie die OK-Taste **18**, wenn das Notensymbol blinkt.
- ▶ Drücken Sie die Taste + **20** oder - **22**, um die gewünschte Melodie (1-9) auszuwählen.  
Wenn „ALL“ ausgewählt ist, werden alle Wiegenlieder hintereinander abgespielt.  
Wählen Sie **11**, um die Wiegenliedfunktion auszuschalten.
- ▶ Drücken Sie die Taste OK **18** zur Bestätigung.

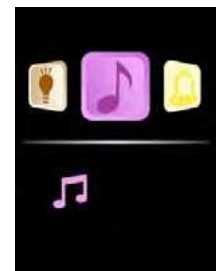

### So bestimmen Sie, wie lange das Wiegenlied abgespielt wird.

- ▶ Drücken Sie die OK-Taste **18**, wenn die Zeit blinkt.
- ▶ Drücken Sie die Taste + **20** oder - **22**, um die Zeit (10/15/30/60 oder 90 Minuten) auszuwählen.  
Das Wiegenlied wird ständig abgespielt, wenn „ON“ gewählt ist.
- ▶ Drücken Sie die Taste OK **18** zur Bestätigung.
- ▶ Drücken Sie die Menütaste **23** zweimal, um das Menü zu verlassen.



Drücken Sie die Wiegenlied-Taste **19** an der Elterneinheit, um Wiegenlieder zu aktivieren/deaktivieren.

Ist die Lautstärke an der Elterneinheit auf Null gestellt, wird der Wiegenliedmodus durch das Wiegenliedsymbol auf dem Display angezeigt.

Die Lautstärke der Wiegenlieder kann mit den Tasten Lautstärke erhöhen **10** oder Lautstärke verringern **15** an der Babyeinheit verändert werden.

## Einstellungen

### Fütterungs-/Medizinalarm

2 Alarme können eingestellt werden.

- ▶ Menütaste (23) drücken. Das Einstell-Menü erscheint.
- ▶ Drücken Sie die Taste + (20), bis das Alarmsymbol markiert ist.
- ▶ Drücken Sie die Taste OK (18).
- ▶ Drücken Sie die Taste + (20) oder – (22), um Alarm 1 oder 2 auszuwählen.
- ▶ Drücken Sie die Taste OK (18) zur Bestätigung. Die Stundenanzeige ist rot.
- ▶ Drücken Sie die Taste + (20) oder – (22), um die Stunde zu ändern.
- ▶ Drücken Sie die Taste OK (18) zur Bestätigung. Die Minutenanzeige ist rot.
- ▶ Drücken Sie die Taste + (20) oder – (22), um die Minute zu ändern.
- ▶ Drücken Sie die Taste OK (18).
- ▶ Drücken Sie die Taste + (20) oder – (22), um „ON“ (Ein) oder „OFF“ (Aus) zu wählen.
- ▶ Drücken Sie die Taste OK (18) zur Bestätigung.
- ▶ Drücken Sie die Menütaste (23) zweimal, um das Menü zu verlassen.

Drücken Sie eine Taste an der Elterneinheit, um einen akustischen Alarm auszuschalten.

Wenn Sie den Status im Einstellungs-menü nicht zu „Off“ ändern, ertönt der Alarm täglich.

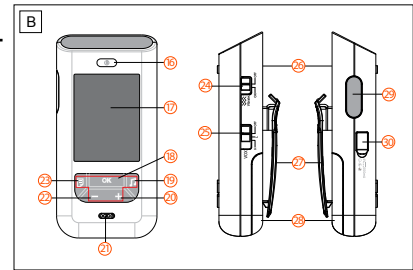

### Mit Ihrem Baby sprechen

Sie können über die Elterneinheit mit Ihrem Baby sprechen.

#### Hinweis

Gewöhnen Sie Ihr Baby an diese Funktion, bevor Sie sie in der Praxis verwenden. Die Lautstärke kann mit den Tasten Lautstärke erhöhen (10) oder Lautstärke verringern (15) an der Babyeinheit verändert werden.

- ▶ Halten Sie die Taste (29) an der Elterneinheit gedrückt.
- ▶ Halten Sie die Babyeinheit senkrecht und sprechen Sie in einem Abstand von ca. 10 cm in das Mikrofon.
- ▶ Lassen Sie nach dem Sprechen die Taste (29) wieder los.

### Vibrationsfunktion

Die Vibrationsfunktion kann zusammen mit dem akustischen Signal aktiviert werden, wenn ein Alarm ausgegeben, ein Geräusch im VOX-Modus erkannt, oder wenn die eingestellten Temperaturgrenzen unter- bzw. überschritten werden. Die Vibrationsfunktion wird mit dem Schalter (24) an der Elterneinheit (ON/OFF) bedient.

### Sprachgesteuerte Übertragung (VOX)

Sie können in der Nacht und um Energie zu sparen, das PV830 in den VOX-Modus schalten.

Im VOX-Modus wird das Display aktiviert, sobald das Mikrofon der Babyeinheit ein Geräusch aufnimmt.

Der VOX-Modus wird mit dem Schalter (25) an der Elterneinheit bedient.

OFF	Das Display ist ständig an.
L	Die Babyeinheit nimmt lautere Geräusche auf.
H	Die Babyeinheit nimmt leisere Geräusche auf.

### Nachtsicht

Die Kamera ist mit 6 Hochleistungs-Infrarot-LEDs zur Beleuchtung bei Dunkelheit ausgerüstet. Wenn der eingebaute Lichtsensor eine zu niedrige Umgebungshelligkeit misst, werden die LEDs automatisch eingeschaltet.

#### Hinweis

Im Nachtsichtmodus schaltet das Bild automatisch auf schwarz-weiß um.

## **Reinigung und Wartung**

---

Dieser Abschnitt enthält wichtige Hinweise zur Reinigung und Wartung der Geräte. Befolgen Sie diese Anweisungen, damit ein störungsfreier Betrieb gewährleistet ist und Schäden am Gerät durch falsche Wartung vermieden werden.

### **Reinigung**

- ▶ Reinigen Sie die Geräte mit einem weichen, leicht feuchten Tuch.
  - ▶ Reinigen Sie verschmutzte Stecker und Kontakte mit einem weichen Pinsel.
  - ▶ Reinigen Sie die Batteriekontakte sowie das Batteriefach mit einem trockenen, fusselreichen Tuch.
  - ▶ Sollte das Gerät nass werden, schalten Sie es aus und entfernen Sie die Batterien unverzüglich.
- Trocknen Sie das Batteriefach mit einem weichen Tuch, damit mögliche Schäden durch Wasser so gering wie möglich gehalten werden. Lassen Sie das Batteriefach offen, bis es vollständig trocken ist. Betreiben Sie die Geräte erst dann wieder, wenn sie vollständig trocken sind.

### **Wartung**

- ▶ Überprüfen Sie die Batterien bzw. Akkus in den Geräten regelmäßig und ersetzen Sie sie, falls nötig.
- ▶ Überprüfen Sie die Stecker und Kabel auf Schäden.

# Fehlerbehebung

Dieser Abschnitt enthält wichtige Hinweise zur Lokalisierung und Behebung von Problemen. Befolgen Sie diese Hinweise, um Gefahren und Schäden zu vermeiden.

## Problemursachen und -lösungen

Die folgende Tabelle soll Ihnen helfen, kleine Probleme zu lokalisieren und zu lösen.

Problem	Mögliche Ursache	Lösung
Die Akkus der Elterneinheit werden nicht geladen	Stecker der Ladestation nicht eingesteckt	Stecker einstecken
	Kontakte verschmutzt	Säubern Sie die Batteriekontakte und die Kontakte der Ladestation mit einem weichen Tuch
	Ein Akku ist defekt	Ersetzen Sie die Akkus
Elterneinheit lässt sich nicht einschalten (Display bleibt dunkel)	Die Akkus sind nicht geladen	Laden Sie die Akkus.
	Gerät defekt	Wenden Sie sich an den Kundendienst
Der Reichweitenalarm ertönt	Die Babyeinheit ist nicht eingeschaltet	Babyeinheit einschalten
	Abstand zwischen Elterneinheit und Babyeinheit ist zu groß	Abstand zwischen Elterneinheit und Babyeinheit verringern
Die Elterneinheit gibt von der Babyeinheit aufgenommene Geräusche nicht wieder	Eventuell ist die Lautstärke an der Elterneinheit zu niedrig eingestellt	Lautstärke an der Elterneinheit erhöhen
	Eventuell ist die Empfindlichkeit des Mikrofons an der Babyeinheit zu niedrig eingestellt	Überprüfen Sie die Einstellungen der VOX-Empfindlichkeit und der Lautstärke an der Elterneinheit und erhöhen Sie diese, falls notwendig
Eingeschränkte Reichweite und Übertragungsstörungen	Die Reichweite hängt von der Umgebung ab. Stahlbauteile und Betonwände können die Übertragung beeinträchtigen	Vermeiden Sie Hindernisse soweit wie möglich
Ein hoher Pfeifton ertönt	Abstand zwischen Elterneinheit und Babyeinheit ist zu gering	Abstand auf mindestens 2 Meter vergrößern

## Zurücksetzen

So setzen Sie das Gerät auf die Werkseinstellungen zurück:

- ▶ Menütaste (23) drücken. Das Einstell-Menü erscheint.
- ▶ Drücken Sie die Taste + (20), bis das Resetsymbol markiert ist.
- ▶ Drücken Sie die Taste OK (18).
- ▶ Das OK-Symbol blinkt; drücken Sie die OK-Taste (18), um das Zurücksetzen zu bestätigen.
- ▶ Wählen Sie das Symbol Exit, wenn Sie das Menü verlassen wollen, ohne zurückzusetzen.
- ▶ Drücken Sie die Taste OK (18) zur Bestätigung.
- ▶ Drücken Sie die Menütaste (23) zweimal, um das Menü zu verlassen.

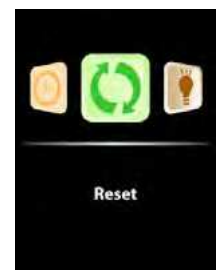

## Hinweise zur Lagerung und Entsorgung

---

### Hinweis

Wir empfehlen, die Originalverpackung aufzubewahren, damit Sie die Geräte zu einem späteren Zeitpunkt darin transportieren können.

### Lagerung

Entfernen Sie die Akkus/Batterien aus Elterneinheit und Babyeinheit. Lagern Sie die Geräte an einem trockenen Ort.

### Entsorgung von Verpackungsmaterial

Die Verpackung besteht aus umweltfreundlichen Materialien, die Sie bei Ihrer örtlichen Abfallsammelstelle zur Wiederverwertung abgeben können.

### Abfallentsorgung (Umweltschutz)

Entsorgen Sie die Geräte gemäß den Bestimmungen der Europäischen WEEE Richtlinie 2002/96/EG (Waste Electrical and Electronic Equipment [Elektro- und Elektronikaltgeräte]). Weitere Informationen erhalten Sie von Ihrem lokalen Abfallentsorgungsunternehmen.

Entsorgen Sie Akkus/Batterien umweltgerecht gemäß den lokal anwendbaren Bestimmungen.

## Technische Daten

---

Frequenz	2,4 GHz
Reichweite	Im Freien: bis zu 200 m (Sichtkontakt) In geschlossenen Räumen: bis zu 30 m
Betriebstemperatur	0° C bis 40° C · 20% bis 75% relative Feuchte
<b>Elterneinheit</b>	
Display	2,4" (6,6 cm) TFT-LCD
Akkus	3x AAA NiMH-Akkus.
Netzteil	Modell: S003IV0600050 Eingang: 100~240 VAC, 50/60 Hz, 0,15 A max. Ausgang: 6 VDC / 500 mA
Abmessungen	ca. 64 x 125 x 32 mm
Gewicht	227 g (ohne Akkus)
<b>Babyeinheit</b>	
Bildsensor	Farb-CMOS
Objektiv	f 4,4 mm, F 3.0
Nachtsicht	6 Infrarot-LEDs
Batterien	3 Alkalizellen(LR03/AAA) (nicht im Lieferumfang)
Netzteil	Modell: S003IV0600050 Eingang: 100~240 VAC, 50/60 Hz, 0,15 A max. Ausgang: 6 VDC / 500 mA
Abmessungen	ca. 100 x 100 x 160 mm
Gewicht	132 g (ohne Batterien)

## Kundenservice & Hilfe

---

Schritt für Schritt zu Ihrer Lösung mit dem Gigaset Kundenservice [www.gigaset.com/service](http://www.gigaset.com/service)



### Registrieren Sie Ihr Gigaset Gerät unter

[www.gigaset.com/register](http://www.gigaset.com/register)

direkt nach dem Kauf – so können wir Ihnen bei Ihren Fragen oder beim Einlösen von Garantieleistungen noch schneller weiterhelfen.

Ihr persönliches Kundenkonto ermöglicht,

- ◆ die Verwaltung Ihrer persönlichen Daten,
- ◆ die Registrierung Ihrer Gigaset Produkte,
- ◆ die Online-Anmeldung von Reparaturaufträgen und
- ◆ das Abonnement unseres Newsletters.



### Besuchen Sie unsere Kundenservice-Seiten:

[www.gigaset.com/service](http://www.gigaset.com/service)

Hier finden Sie u. a.:

- ◆ Fragen & Antworten
- ◆ Kostenlose Downloads von Software und Bedienungsanleitungen
- ◆ das Gigaset Kundenforum



### Kontaktieren Sie unsere Service-Mitarbeiter:

Sie konnten unter „Fragen & Antworten“ keine Lösung finden?

Wir stehen Ihnen gerne zur Verfügung ...

**de.** telefonisch innerhalb der Öffnungszeiten Mo – Sa 08:00 – 20:00 unter 01805 333 222

(€ 0,14/Min aus dem deutschen Festnetz. Anrufe aus dem Ausland können abweichen.)

(Mobilfunkpreise können abweichen und betragen max. € 0,42/Min)

**at.** telefonisch innerhalb der Öffnungszeiten Mo – Sa 08:00 – 20:00 unter 1 311 3046

...oder per E-Mail rund um die Uhr unter [www.gigaset.com/contact](http://www.gigaset.com/contact)

Bitte halten Sie Ihren Kaufbeleg bereit.

Auf der Umverpackung (Kartonage) des Produktes, nahe dem abgebildeten CE-Zeichen wird eindeutig darauf hingewiesen, für welches Land/welche Länder das jeweilige Gerät und das Zubehör entwickelt wurde.

Wenn das Gerät oder das Zubehör nicht gemäß diesem Hinweis, den Hinweisen der Bedienungsanleitung oder dem Produkt selbst genutzt wird, kann sich dies auf den Garantieanspruch (Reparatur oder Austausch des Produkts) auswirken.

Um von dem Garantieanspruch Gebrauch machen zu können, wird der Käufer des Produkts gebeten, den Kaufbeleg beizubringen, der das Kaufdatum und das gekaufte Produkt ausweist.

## Zulassung

---

Dieses Gerät ist für den weltweiten Betrieb vorgesehen, außerhalb des Europäischen Wirtschaftsraums (mit Ausnahme der Schweiz) in Abhängigkeit von nationalen Zulassungen. Länderspezifische Besonderheiten sind berücksichtigt.

Hiermit erklärt die Gigaset Communications GmbH, dass dieses Gerät den grundlegenden Anforderungen und anderen relevanten Bestimmungen der Richtlinie 1999/5/EC entspricht. Eine Kopie der Konformitätserklärung nach 1999/5/EC finden Sie über folgende Internetadresse: [www.gigaset.com/docs](http://www.gigaset.com/docs)

## Unser Umweltleitbild

---

Wir als Gigaset Communications GmbH tragen gesellschaftliche Verantwortung und engagieren uns für eine bessere Welt. Unsere Ideen, Technologien und unser Handeln dienen den Menschen, der Gesellschaft und der Umwelt. Ziel unserer weltweiten Tätigkeit ist die dauerhafte Sicherung der Lebensgrundlagen der Menschen. Wir bekennen uns zu einer Produktverantwortung, die den ganzen Lebensweg eines Produktes umfasst. Bereits bei der Produkt- und Prozessplanung werden die Umweltwirkungen der Produkte einschließlich Fertigung, Beschaffung, Vertrieb, Nutzung, Service und Entsorgung bewertet.

Informieren Sie sich auch im Internet unter [www.gigaset.com](http://www.gigaset.com) über umweltfreundliche Produkte und Verfahren.

### Umweltmanagementsystem



Gigaset Communications GmbH ist nach den internationalen Normen ISO 14001 und ISO 9001 zertifiziert.

**ISO 14001 (Umwelt):** zertifiziert seit September 2007 durch TÜV SÜD Management Service GmbH.

**ISO 9001 (Qualität):** zertifiziert seit 17.02.1994 durch TÜV Süd Management Service GmbH.

## Entsorgung

---

Akkus gehören nicht in den Hausmüll. Beachten Sie hierzu die örtlichen Abfallbeseitigungsbestimmungen, die Sie bei Ihrer Kommune erfragen können. Entsorgen Sie diese in den beim Fachhandel aufgestellten grünen Boxen des „Gemeinsame Rücknahmesystem Batterien“. Alle Elektro- und Elektronikgeräte sind getrennt vom allgemeinen Hausmüll über dafür staatlich vorgesehene Stellen zu entsorgen.



Wenn dieses Symbol eines durchgestrichenen Abfalleimers auf einem Produkt angebracht ist, unterliegt dieses Produkt der europäischen Richtlinie 2002/96/EC.

Die sachgemäße Entsorgung und getrennte Sammlung von Altgeräten dienen der Vorbeugung von potenziellen Umwelt- und Gesundheitsschäden. Sie sind eine Voraussetzung für die Wiederverwendung und das Recycling gebrauchter Elektro- und Elektronikgeräte. Ausführlichere Informationen zur Entsorgung Ihrer Altgeräte erhalten Sie bei Ihrer Kommune oder Ihrem Müllentsorgungsdienst.



## Garantie-Urkunde

---

Dem Verbraucher (Kunden) wird unbeschadet seiner Mängelansprüche gegenüber dem Verkäufer eine Garantie für dieses Gerät zu den nachstehenden Bedingungen eingeräumt:

- Fabrikations- und/oder Materialfehlern, die innerhalb von 24 Monaten ab Verkaufsdatum an diesem Gerät auftreten, werden von Gigaset Communications nach eigener Wahl gegen ein dem Stand der Technik entsprechendes Gerät kostenlos ausgetauscht oder repariert. Für Verschleißteile (z. B. Akkus, Gehäuse, Halterung, Tasten) gilt diese Garantie für sechs Monate ab Verkaufsdatum.
- Diese Garantie gilt nicht, soweit das Gerät beschädigt, nicht sachgemäß benutzt oder gewartet wurde, oder unbefugte Eingriffe vorgenommen wurden.
- Die Garantie setzt voraus, dass der Kaufbeleg mit Kaufdatum vorgelegt wird. Garantieansprüche sind innerhalb der Garantiefrist binnen zwei Monaten nach Kenntnis des Garantiefalles geltend zu machen.
- Ersetzte Geräte bzw. deren Komponenten, die im Rahmen des Austauschs an Gigaset Communications zurückgeliefert werden, gehen in das Eigentum von Gigaset Communications über.
- Diese Garantie gilt für in der Europäischen Union erworbene Neugeräte.  
Garantiegeberin für in Deutschland gekaufte Geräte ist die  
**Gigaset Communications GmbH, Frankenstr. 2a, D-46395 Bocholt.**  
Garantiegeberin für in Österreich gekaufte Geräte ist die  
**Gigaset Communications Austria GmbH, Businesspark Marximum Objekt 2 / 3.Stock,  
Modecenterstraße 17, 1110 Wien.**
- Weiter gehende oder andere Ansprüche aus dieser Garantie sind ausgeschlossen, soweit nicht zwingend aufgrund gesetzlicher Vorschriften gehaftet wird.
- Soweit kein Garantiefall vorliegt, behält sich Gigaset Communications vor, dem Kunden den Austausch oder die Reparatur in Rechnung zu stellen. Gigaset Communications wird den Kunden hierüber vorab informieren.
- Eine Änderung der Beweislastregeln zum Nachteil des Kunden ist mit den vorstehenden Regelungen nicht verbunden.

Zur Einlösung dieser Garantie wenden Sie sich bitte an Gigaset Communications.

**CE 0682**

Issued by  
Gigaset Communications GmbH  
Frankenstr. 2a, D-46395 Bocholt

© Gigaset Communications GmbH 2013  
Subject to availability.  
All rights reserved. Rights of modification reserved.  
[www.gigaset.com](http://www.gigaset.com)



A 31008-N1160-B101-1-19\_ DE

CD PV830 BABYPHONE (GS3)  
P31008-N1160-R101-1-X1