

Personal Audio System

Istruzioni per l'uso



CFD-S50

http://www.sony.net/

ATTENZIONE

Per ridurre il rischio di incendi o scosse elettriche, non esporre questo apparecchio alla pioggia o all'umidità.

Per ridurre il rischio di incendi o scosse elettriche, non esporre questo apparecchio al gocciolamento o agli spruzzi e non mettere sull'apparecchio degli oggetti che contengono liquidi, come i vasi.

Poiché la spina principale viene usata per collegare l'unità alla rete di alimentazione, collegare l'unità ad una presa CA facilmente accessibile. Se si dovesse notare un'anormalità nell'unità, scollegare subito la spina principale dalla presa CA.

L'unità non è scollegata dalla fonte di alimentazione CA (corrente di rete) fintanto che è collegata alla presa di rete, anche se l'unità stessa è stata spenta.

Non installare questo apparecchio in uno spazio ristretto, come una libreria o un armadietto a muro.

La pressione eccessiva del suono dall'auricolare e dalla cuffia può causare la perdita dell'udito.

Non esporre le pile (blocchi batteria o pile installate) a fonti di calore eccessivo, quali luce solare, fuoco o simili per un periodo di tempo prolungato.

La targhetta e le informazioni importanti che riguardano la sicurezza si trovano sul fondo all'esterno.

Avviso per i clienti: le seguenti informazioni sono applicabili soltanto all'apparecchio venduto nei paesi che applicano le direttive UE.

Questo prodotto è stato fabbricato da o per conto di Sony Corporation, 1-7-1 Konan Minato-ku Tokyo, 108-0075 Giappone. Eventuali richieste in merito alla conformità del prodotto in ambito della legislazione Europea, dovranno essere indirizzate al rappresentante autorizzato, Sony Deutschland GmbH, Hedelfinger Strasse 61, 70327 Stuttgart, Germania. Per qualsiasi informazione relativa al servizio o la garanzia, si prega di fare riferimento agli indirizzi riportati separatamente sui documenti relativi all'assistenza o sui certificati di garanzia.



Trattamento del dispositivo elettrico o elettronico a fine vita (applicabile in tutti i paesi dell'Unione Europea e in altri paesi europei con sistema di raccolta differenziata)

Questo simbolo sul prodotto o sulla confezione indica che il prodotto non deve essere considerato come un normale rifiuto domestico, ma deve invece essere consegnato ad un punto di raccolta appropriato per il riciclo di apparecchi elettrici ed elettronici.

Assicurandovi che questo prodotto sia smaltito correttamente, voi contribuirete a prevenire potenziali conseguenze negative per l'ambiente e per la salute che potrebbero altrimenti essere causate dal suo smaltimento inadeguato. Il riciclaggio dei materiali aiuta a conservare le risorse naturali. Per informazioni più dettagliate circa il riciclaggio di questo prodotto, potete contattare l'ufficio comunale, il servizio locale di smaltimento rifiuti oppure il negozio dove l'avete acquistato.

In caso di smaltimento abusivo di apparecchiature elettriche e/o elettroniche potrebbero essere applicate le sanzioni previste dalla normativa applicabile (valido solo per l'Italia).

Europe Only



Trattamento delle pile esauste (applicabile in tutti i paesi dell'Unione Europea e in altri paesi Europei con sistema di raccolta differenziata)

Questo simbolo sul prodotto o sulla confezione indica che la pila non deve essere considerata un normale rifiuto domestico. Su alcuni tipi di pile questo simbolo potrebbe essere utilizzato in combinazione con un simbolo chimico. I simboli chimici del mercurio (Hg) o del piombo (Pb) sono aggiunti, se la batteria contiene più dello 0,0005% di mercurio o dello 0,004% di piombo. Assicurandovi che le pile siano smaltite correttamente, contribuirete a prevenire potenziali conseguenze negative per l'ambiente e per la salute che potrebbero altrimenti essere causate dal loro inadeguato smaltimento. Il riciclaggio dei materiali aiuta a conservare le risorse naturali.

In caso di prodotti che per motivi di sicurezza, prestazione o protezione dei dati richiedono un collegamento fisso ad una pila interna, la stessa dovrà essere sostituita solo da personale di assistenza qualificato. Consegnare il prodotto a fine vita al punto di raccolta idoneo allo smaltimento di apparecchiature elettriche ed elettroniche; questo assicura che anche la pila al suo interno venga trattata correttamente. Per le altre pile consultate la sezione relativa alla rimozione sicura delle pile. Conferire le pile esauste presso i punti di raccolta indicati per il riciclo.

Per informazioni più dettagliate circa lo smaltimento della pila esausta o del prodotto, potete contattare il Comune, il servizio locale di smaltimento rifiuti oppure il negozio dove l'avete acquistato.

Avviso sulla licenza e sul marchio di fabbrica

- Tecnologia di codifica audio MPEG Layer-3 e brevetti su licenza del Fraunhofer IIS e della Thomson.

Fonti di alimentazione

Collegare il cavo di alimentazione CA **A** o inserire sei batterie R14 (formato C) (non in dotazione) nello scomparto per batterie **B**.

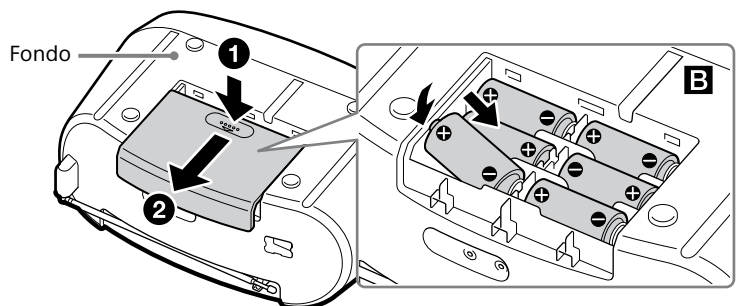
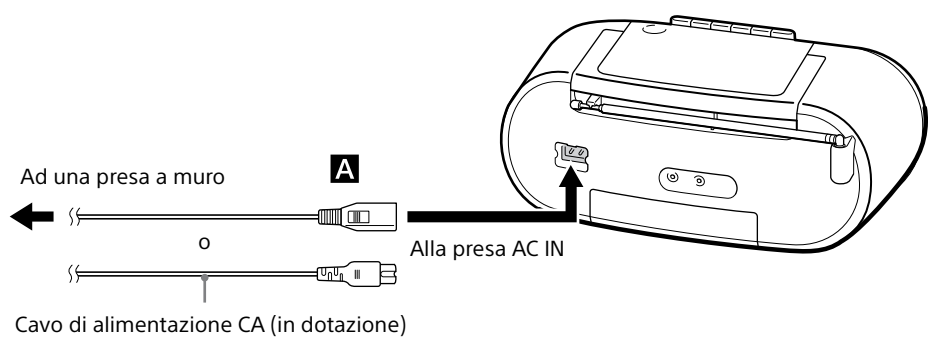

Con questa unità usare le batterie alcaline. L'uso delle batterie al manganese non è consigliato, poiché questo tipo di batteria ha un tempo di utilizzo molto breve.

Note

- Sostituire le batterie quando l'indicatore OPR/BATT **12** si oscura o quando l'unità diventa non funzionante. Sostituire tutte le batterie con altre nuove. Prima di sostituire le batterie, assicurarsi di rimuovere il CD o il nastro e scollegare il componente opzionale dall'unità.
- Per usare l'unità con le batterie, scollegare il cavo di alimentazione CA dall'unità e dalla presa a muro.

Per usare la funzione di gestione dell'alimentazione (soltanto i modelli per l'Europa)

Questa unità è dotata di una funzione di attesa automatica. Con questa funzione, l'unità entra automaticamente nel modo di attesa dopo circa 15 minuti se non c'è alcuna operazione o uscita del segnale audio.

Note

- Il contenuto visualizzato inizia a lampeggiare sul display circa 2 minuti prima di entrare nel modo di attesa.
- Nel modo di attesa con il cavo di alimentazione CA collegato, sul display appare "STANDBY" (soltanto i modelli per l'Europa).
- La funzione di attesa automatica non è disponibile con la funzione FM/AM.

Operazioni di base

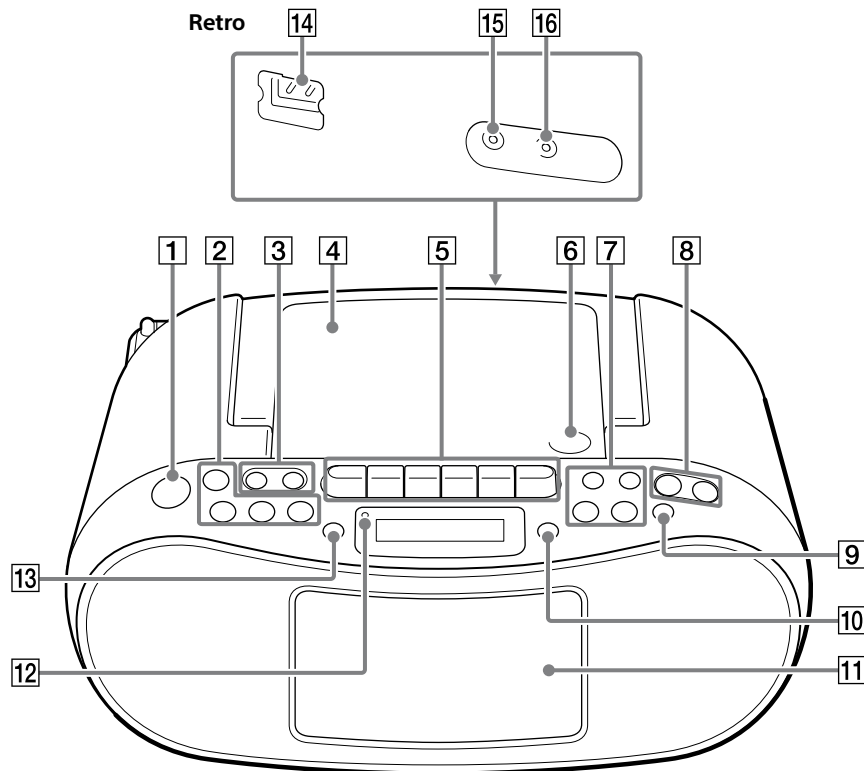

- | | | |
|--|--|---|
| <p>1 Tasto POWER (o OPERATE)</p> <p>2 Tasti di funzione</p> <p>Tasto RADIO FM/AM-AUTO PRESET</p> <p>Tasto TAPE</p> <p>Tasto CD</p> <p>Tasto AUDIO IN</p> <p>3 Tasto TUNE/□ (cartella) + Tasto TUNE/□ (cartella) -</p> <p>4 Sportello dello scomparto del CD</p> <p>5 Tasti di funzionamento del nastro</p> <p>Tasto II (pausa)</p> | <p>Tasto ▲ (arresto/apertura)</p> <p>Tasto ◀ (avanzamento rapido)</p> <p>Tasto ▶ (riavvolgimento)</p> <p>Tasto ◀ (riproduzione)*</p> <p>Tasto ● (registrazione)</p> <p>6 PUSH OPEN/CLOSE ▲</p> <p>7 Tasto ◀ (indietro)/PRESET -</p> <p>Tasto ▶ (avanti)/PRESET +</p> <p>Tasto ▶ (riproduzione/pausa)/MANUAL PRESET*</p> <p>Tasto ■ (arresto)</p> | <p>8 Tasto VOLUME -</p> <p>Tasto VOLUME +*</p> <p>9 Tasto MEGA BASS</p> <p>10 Tasto DISPLAY/ENTER</p> <p>11 Sportello dello scomparto della cassetta</p> <p>12 Indicatore OPR/BATT</p> <p>13 Tasto MODE</p> <p>14 Presa AC IN</p> <p>15 Presa ☺ (cuffia)</p> <p>16 Presa AUDIO IN</p> |
|--|--|---|

* **▶** **7**, **VOLUME** + **8** e **◀** **5** hanno un punto a sfioramento.

Prima di usare l'unità

Per accendere o spegnere l'unità

Premere POWER (o OPERATE) **1**. È anche possibile accendere questa unità usando la funzione di accensione diretta (sotto). In questo manuale, le operazioni sono spiegate principalmente usando la funzione di accensione diretta.

Per usare la funzione di accensione diretta

Premere CD **2**, TAPE **2**, RADIO FM/AM **2** o AUDIO IN **2** mentre l'unità è spenta. L'unità si accende con la relativa funzione selezionata.

Per regolare il volume

Premere VOLUME + o - **8**. Il livello del volume di questa unità è regolabile in passi da 0 a 31.

Per ascoltare con la cuffia

Collegare la cuffia alla presa **☺** (cuffia) **15**.

Per rafforzare i bassi

Premere MEGA BASS **9**. "MEGA BASS" si illumina sul display. Per ritornare all'audio normale, premere di nuovo il tasto.

Riproduzione di un disco di musica

Con questa unità è possibile riprodurre i seguenti tipi di dischi.

- I CD audio su cui i brani CD-DA sono registrati nel formato del disco CD-DA
- I dischi CD-R/CD-RW su cui i brani CD-DA sono registrati nel formato del disco CD-DA
- I dischi CD-R/CD-RW su cui sono registrati i file audio MP3 in ISO 9660 Livello 1/Livello 2 o Joliet

- 1 Premere CD **2** per attivare la funzione CD.



- 2 Premere PUSH OPEN/CLOSE **▲** **6**, mettere un disco nello scomparto del CD e poi chiudere lo sportello dello scomparto.

Lato dell'etichetta rivolto in alto

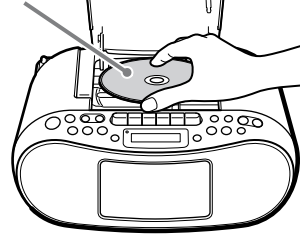

Il disco è caricato e le informazioni sul disco appaiono sul display. Le informazioni visualizzate variano a seconda del tipo di disco (CD audio/disco MP3).

(Esempio: quando è caricato un CD audio)

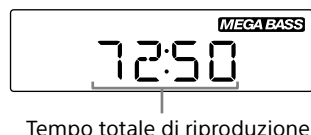

Tempo totale di riproduzione

(Esempio: quando è caricato un disco MP3)

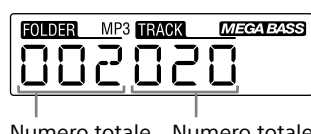

Numero totale di cartelle Numero totale dei brani

- 3 Premere **▶** **7** per avviare la riproduzione.



Ascolto della radio

- 1 Premere ripetutamente RADIO FM/AM **2** per selezionare la banda "FM" o "AM".



- 2 Tenere premuto TUNE + o - **3** finché le cifre della frequenza iniziano a cambiare sul display.

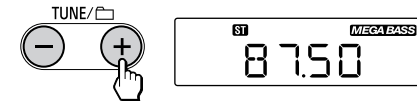

L'unità esegue la scansione automatica delle radiofrequenze e smette quando trova una stazione nitida. Quando si riceve una trasmissione stereo FM, "ST" si illumina sul display. Se non è possibile sintonizzare una stazione usando il modo di sintonia automatica, premere ripetutamente TUNE + o - **3** per cambiare gradualmente la frequenza.

Suggerimento

Se la ricezione FM stereo è disturbata, premere ripetutamente MODE **13** finché "Mono" appare sul display. Si perderà l'effetto stereo, ma la trasmissione migliorerà.



Per cambiare l'intervallo di sintonia FM/AM

(Soltanto i modelli per Filippine, Singapore, Malesia e India) L'intervallo di sintonia FM/AM può essere cambiato se necessario usando la seguente procedura.

- 1 Premere ripetutamente RADIO FM/AM **2** per selezionare una banda.
- 2 Tenere premuto MANUAL PRESET **7** finché "FM-xx" o "AM-xx" lampeggia sul display.
- 3 Tenere premuto RADIO FM/AM **2** finché appare il passo di sintonia attuale.
- 4 Premere **◀** o **▶** **7** per selezionare il passo di sintonia desiderato. È possibile selezionare "FM 50K" (per l'intervallo da 50 kHz) o "FM 100K" (per l'intervallo da 100 kHz) nella banda FM e "AM 9K" (per l'intervallo da 9 kHz) o "AM 10K" (per l'intervallo da 10 kHz) nella banda AM.
- 5 Premere ENTER **10**.

Se si cambia l'intervallo di sintonia si cancellano tutte le stazioni preselezionate FM/AM memorizzate nell'unità. Reimpostare tutte le stazioni preselezionate dopo aver cambiato l'intervallo di sintonia.

Per migliorare la ricezione radio

Riorientare l'antenna per migliorare la ricezione FM.

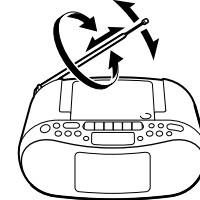

Riorientare l'unità stessa per migliorare la ricezione AM.

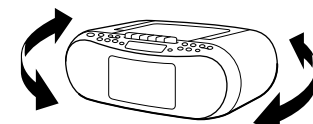

Riproduzione di un nastro

Prima di avviare il funzionamento controllare le seguenti voci.

- Usare soltanto un nastro di tipo I (normale). Non è possibile usare altri tipi di nastro con questo sistema.
- Se il nastro è allentato, riavvolgere l'allentamento usando una matita per evitare di danneggiare il nastro o l'unità.



- 1 Premere TAPE **2** per attivare la funzione del nastro.
- 2 Premere **▲** **5** **1**, inserire una cassetta nello scomparto della cassetta **11** e poi chiudere lo sportello dello scomparto.

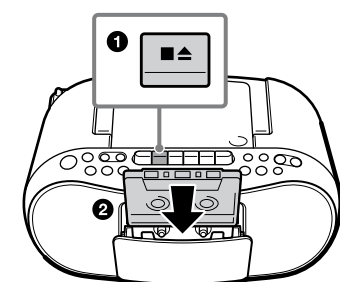

- 3 Premere **▶** **5** per avviare la riproduzione.

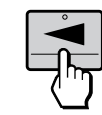

Altre operazioni

Per	Eseguire queste operazioni
Interrompere la riproduzione	Premere ■ 5 .
Fare una pausa nella riproduzione	Premere II 5 . Per riprendere la riproduzione, premere di nuovo il tasto.
Avanzamento rapido o riavvolgimento	Premere ◀ o ▶ 5 .
Espellere la cassetta	Premere ▲ 5 .

Note

Non spegnere durante la riproduzione. In caso contrario si potrebbe causare un malfunzionamento. Accertarsi di interrompere la riproduzione prima di spegnere l'unità.

(Esempio: un CD audio)

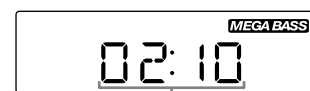

Tempo di riproduzione*1

(Esempio: un disco MP3)

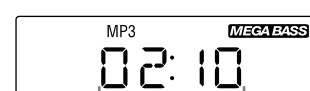

Tempo di riproduzione*2*3

- *1 Ad ogni pressione di DISPLAY **10**, la schermata di riproduzione cambia tra il tempo di riproduzione e il numero di brano attuale.
- *2 Se il tempo di riproduzione è superiore a 100 minuti, "----" appare sul display.
- *3 Ad ogni pressione di DISPLAY **10**, la schermata di riproduzione cambia tra il tempo di riproduzione, il numero di brano attuale e il numero della cartella che contiene quel brano.

Altre operazioni

Per	Eseguire queste operazioni
Fare una pausa nella riproduzione	Premere II 7 . Per ritornare alla riproduzione, premere di nuovo il tasto.
Interrompere la riproduzione	Premere ■ 7 . Quando si preme ▶ 7 dopo aver interrotto la riproduzione, la riproduzione si avvia dall'inizio del brano/file che si stava riproducendo per ultimo (Ripresa della riproduzione).
Annullare la ripresa della riproduzione	Premere due volte ■ 7 . Quando si preme ▶ 7 dopo aver annullato la ripresa della riproduzione, la riproduzione si avvia dall'inizio del primo brano/file.
Selezionare una cartella su un disco MP3	Premere + o - 3 .
Selezionare un brano/file	Premere ◀ o ▶ 7 . È possibile saltare i brani/file uno per volta.
Trovare un punto in un brano/file	Tenere premuto ◀ o ▶ 7 durante la riproduzione e rilasciare il tasto sul punto desiderato. Quando si individua un punto durante la pausa, premere ▶ 7 per avviare la riproduzione dopo aver trovato il punto desiderato.

Suggerimento

La ripresa della riproduzione è cancellata se si apre lo scomparto del CD.

Esempio di struttura della cartella e ordine di riproduzione

L'ordine di riproduzione delle cartelle e dei file è il seguente:

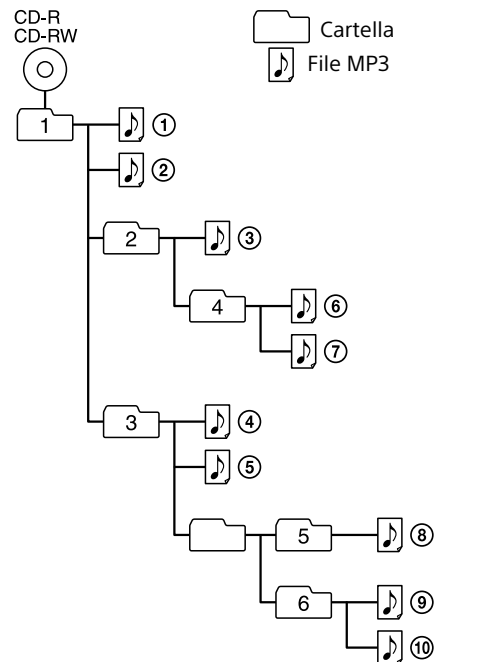

Note sui dischi MP3

- Quando si carica un disco, l'unità legge tutti i file su quel disco. Durante questo lasso di tempo, "READ" lampeggia. Se sul disco ci sono molte cartelle o file che non sono MP3, potrebbe volerci molto tempo per l'inizio della riproduzione o perché il file MP3 successivo inizi la riproduzione.
- Si consiglia di escludere i file che non sono MP3 o le cartelle inutili quando si creano i dischi MP3.
- Durante la riproduzione, le cartelle che non contengono i file MP3 sono saltate.
- Questo sistema può riprodurre soltanto i file MP3 che hanno un'estensione di file ".mp3".
Nota che anche se il nome del file ha l'estensione corretta del file, ma il file effettivo è stato creato in un formato audio diverso, questa unità potrebbe produrre disturbi o potrebbe funzionare male.
- Il formato MP3 PRO non è supportato.
- Questa unità non può riprodurre i file audio su un disco nei seguenti casi:
 - Quando il numero totale di file audio supera 413.
 - Quando il numero totale di cartelle su un singolo disco supera 99.
 - Quando il livello della directory (profondità della cartella) supera 9 (inclusa la cartella "ROOT").

Per cambiare i modi di riproduzione

Premere ripetutamente MODE **13** mentre il disco è fermo. Per i dettagli, vedere "Selezione del modo di riproduzione".

Registrazione su un nastro

Prima di avviare il funzionamento controllare le seguenti voci.

- Usare soltanto un nastro di tipo I (normale). Non è possibile usare altri tipi di nastro con questo sistema.
- Accertarsi che la linguetta di protezione dalla sovrascrittura non sia stata rimossa. Se la linguetta è stata rimossa, coprire la linguetta rotta usando il nastro adesivo.

- 1 Preparare la sorgente che si desidera registrare.

■ Per registrare i brani CD-DA o i file MP3 su un disco

Premere CD **2** e mettere un disco nello scomparto del CD. Accertarsi di non avviare la riproduzione. Vedere "Riproduzione di un disco di musica".

■ Per registrare un programma radiofonico

Premere ripetutamente RADIO FM/AM **2** per selezionare una banda e sintonizzare la stazione desiderata. Vedere "Ascolto della radio".

■ Per registrare il suono da un componente opzionale collegato.

Premere AUDIO IN **2**, collegare un componente opzionale e poi avviare la riproduzione.

- 2 Premere **▲** **5** **1**, inserire una cassetta nello scomparto della cassetta **11** e poi chiudere lo sportello dello scomparto.

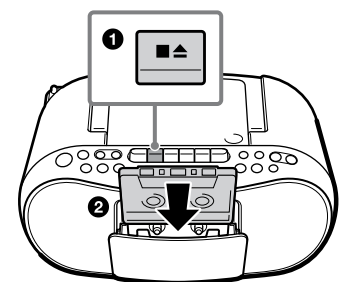

- 3 Premere **▶** **5** per avviare la registrazione (il tasto di riproduzione **▶** **5** sarà premuto automaticamente e contemporaneamente).



Suggerimenti

- La regolazione del volume o dell'enfasi audio non riguarda il livello di registrazione.
- Se il programma AM fischia dopo aver premuto **●** **5** al punto 3, premere ripetutamente MODE **13** per selezionare la posizione di IS5 (Interruttore di soppressione delle interferenze) che potrebbe diminuire i disturbi.
- Usare l'alimentazione CA come fonte di alimentazione per registrare ed ottenere i risultati migliori di registrazione.

Altre operazioni

Per	Eseguire queste operazioni
Interrompere la registrazione	Premere ■ 5 .
Fare una pausa nella registrazione	Premere II 5 . Per riprendere la registrazione, premere di nuovo il tasto.

Per registrare da un punto nel brano CD-DA o nel file MP3 attuale

Premere **▶** **7** per fare una pausa nella riproduzione nel punto in cui si desidera avviare la registrazione e poi premere **●** **5**.

Per registrare i brani CD-DA o i file MP3 preferiti su un disco

Creare un programma (vedere "Creazione del proprio programma (Riproduzione programmata)", quindi premere **●** **5** per avviare la registrazione.

Per cancellare le cassette registrate

Per cancellare una cassetta, è necessario registrare il silenzio sulla registrazione precedente.

- 1 Premere TAPE **2** per attivare la funzione del nastro.
- 2 Inserire un nastro registrato nello scomparto della cassetta.
- 3 Premere **●** **5**. Il processo di cancellazione si avvia e la registrazione precedente viene sovrascritta con i dati di silenzio.

