



UK
Dyson Customer Care
askdyson@dyson.co.uk
0800 298 0298
Dyson Ltd, Tetbury Hill, Malmesbury, Wiltshire,
SN16 0RP

ROI
Dyson Customer Care
askdyson@dyson.co.uk
01 475 7109
Dyson Ireland Limited, Unit G10, Grants Lane,
Greenogue Business Park, Rathcoole,
Dublin 24

AT
Dyson Kundendienst
kundendienst-austria@dyson.com
0800 88 66 73 42
(Zum Ortstarif - aus ganz Österreich)
Dyson Kundendienst, Holzmanngasse 5,
1210 Wien

BE
Service Consommateurs Dyson
Dyson Helpdesk
help@dyson.be
080039208
Dyson BV, Keizersgracht 209,
1016DT Amsterdam, Nederland/Pays-Bas

CH
Service Consommateurs Dyson
Dyson Kundendienst
switzerland@dyson.com
0848 807 907
Dyson SA, Hardturmstrasse 253,
CH-8005 Zürich

CY
Εξυπηρέτηση Πελατών της Dyson
24 53 2220
Theiaco Traders Ltd., Tapeinoseos 6,
Aradhippou Industrial Estate, Larnaka 7100,
Cyprus, PO Box 41070

CZ
Linka pomoci společnosti Dyson
servis@solight.cz
491 512 083
Solight Holding, s.r.o., Svatoplukova 47,
796 01 Prostějov

DE
Dyson Kundendienst
kundendienst@dyson.de
0800 31 31 31 8
Dyson Servicecenter - DVG -,
Birkenmaarstr. 50, 53340 Meckenheim

DK
Witt A/S
NordicsSupport@dyson.com
0045 7025 2323
Gødstrup Søvej 9, 7400 Herning, Denmark

ES
Servicio de atención al cliente Dyson
help@dyson.es
900 803 649.
CPM International Telebusiness SL,
Edificio Ono, Carrer de Lepant 350,
Planta 1a, 08025 Barcelona, Spain

FI
Dyson asiakaspalvelu
dyson@suomensahkatuonti.fi
020 741 1660
Suomen Sähkötuonti Oy, Elimäenkatu 29,
00510 Helsinki

FR
Service Consommateurs Dyson France
service.conso@dyson.com
08 00 94 58 01
CPM International Telebusiness SL,
Edificio Ono, Carrer de Lepant 350,
Planta 1a, 08025 Barcelona, Spain

GR
ΒΑΣΙΛΙΑΣ ΑΕ
dyson@vassilias.gr
800 111 3500
Κελετσέκη 8 (Παραπλευρος Κηφισού)
111 45 Αθήνα

HR
Dyson servis
info@mrservis.hr
01 640 1111
MR servis d.o.o., Dugoselska cesta 5,
10370 Rugvica, Croatia

HU
Kávé & Hűtő Profi Kft.
info@khprofi.hu
+36 1 248 0095
1118 Budapest, Budaörsi út 46.

IT
Assistenza Clienti Dyson
assistenza.clienti@dyson.com
800 976 024
CPM International Telebusiness SL,
Edificio Ono, Carrer de Lepant 350,
Planta 1a, 08025 Barcelona, Spain

LB
Burotek sarl (Member of Antaki Group)
info@antaki.com.lb
01-252 474
Moutran Bldg., Sin El Fil Boulevard,
P.O.Box: 90-720, Beirut

LT
Dyson servisas
remontas@bcsc.lt
8 700 555 95
Baltic Continent, UAB Lukšio g. 23, Vilnius,
Lietuva

MA
IDEAPLUS SARL
info@idea-group.ma
0801 001 424
18 Rue Sidi Bennour, Quartier Ain Borja,
Casablanca, Maroc

NL
Dyson Helpdesk
help@dyson.nl
0800 020 6203
Dyson BV, Keizersgracht 209,
1016DT Amsterdam

NO
Witt A/S
NordicsSupport@dyson.com
0045 7025 2323
Gødstrup Søvej 9, 7400 Herning, Denmark

PL
Dyson Serwis Centralny Klienta
service.dyson@aged.com.pl
022 738 31 03
Aged Sp. z o.o., ul. 3 Maja 8, 05-800
Pruszków, Polska

PT
Serviço de assistência ao cliente Dyson
help@dyson.pt
800 784 354
CPM International Telebusiness SL,
Edificio Ono, Carrer de Lepant 350,
Planta 1a, 08025 Barcelona, Spain

RO
GBR International Srl
info@gbrauto.ro
031 4326140
Bd. Theodor Pallady 287,
Et. 1 (Cladirea Pallady Rental, fostul IOR),
Sector 3, Bucuresti, Romania

RU
Информационная и техническая
поддержка:
info.russia@dyson.com
8-800-100-100-2
Адрес для почтовых отправлений:
123001, Москва, Большая Садовая 10,
ООО "ДАЙСОН".

SE
Witt A/S
NordicsSupport@dyson.com
0045 7025 2323
Gødstrup Søvej 9, 7400 Herning, Denmark

SI
Steelplast d.o.o.
info@steelplast.si
386 4 537 66 00
Otoče 9/A, SI-4244, Podnart, Slovenija

TR
Dyson Danışma Hattı
info@hakman.com.tr
0 212 288 45 46
Hakman Elektronik Ltd. Şti. Barbaros Bulvarı
Manolya apartmanı No: 50/11 34349
Balmumcu, Istanbul

UA
Chysty Svet Lodgistic Ltd
0 800 50 41 80
21 Moscovskiy Av, Kiev - 04655 Ukraine

ZA
Dyson Customer Care
DysonService@tudortech.co.za
087 807 9353
Tudortech, 4th floor Park On Long,
66 Long Street, Cape Town, 8001,
South Africa

www.dyson.com

How to use your robot.
Verwendung Ihres Roboters.
Sådan bruger du robotten.
Cómo utilizar su robot.
Utilisation de votre robot.

Come utilizzare il robot.
Uw robot gebruiken.
Slik bruker du roboten din.
Como utilizar o seu robô.
Använda din robot.

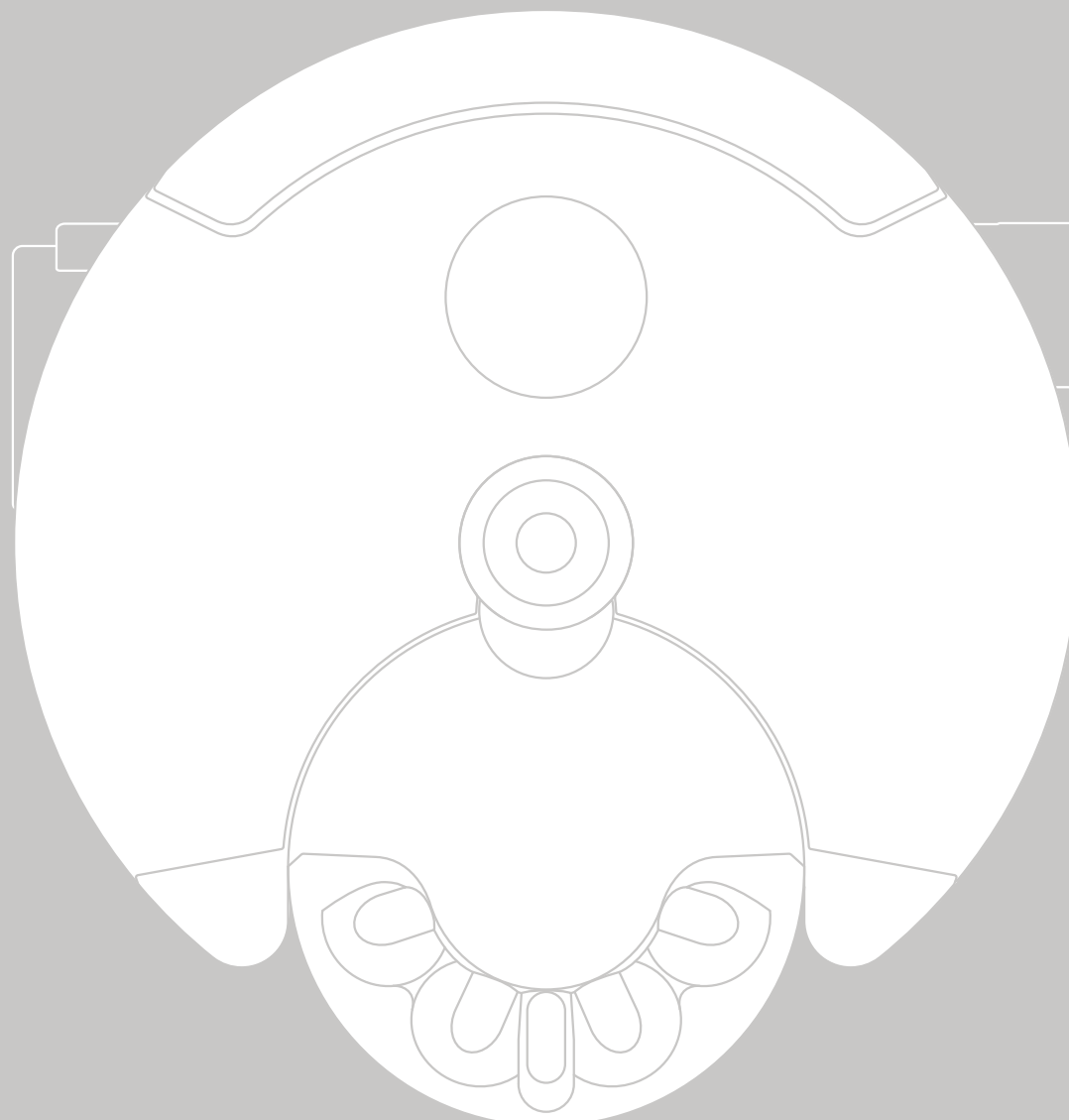

DE/AT/CH

Inhaltsverzeichnis

Erste Schritte

- 36 Wichtige Sicherheitshinweise
- 40 Kurzanleitung
- 42 Dyson Link-App
- 43 Verbindungsaufbau: Teil 1
- 44 Verbindungsaufbau: Teil 2 iOS
- 46 Verbindungsaufbau: Teil 2 Android
- 48 Reinigungsmodi
- 50 Verständnis und Optimierung Ihres Roboters

Wartung

- 52 Behälterentleerung
- 53 Wartung von Bürstwalze und Kettenrädern
- 54 Waschen und Trocknen der Filter
- 56 Reinigen der Navigationskamera
- 57 Software-Aktualisierungen

Wichtige Informationen

- 58 Fehlerbehebung
- 60 Zusätzliche Informationen

Hier finden Sie Hilfe:



Internet

Website:

www.dyson.de/support/robots

Ask Dyson:

www.youtube.com/AskDyson



Kundenservice

Telefon: 0800 31 31 31 8

E-Mail: help@dyson.de



Dyson Link App herunterladen

Mit der Dyson Link App können Sie den Dyson 360 Eye™ Roboter über Ihr mobiles Endgerät steuern, überwachen und automatisch aktualisieren.

Suchen Sie nach der neuesten Dyson Link App im App Store bzw. in Google Play.

Lieferumfang

Roboter

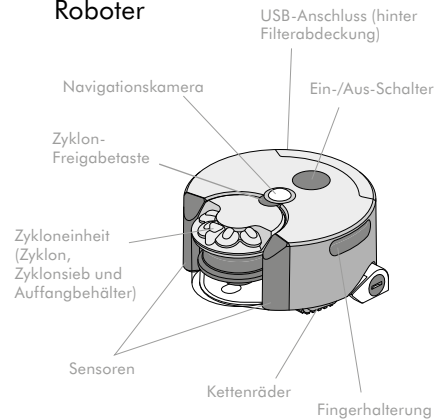

Ladestation

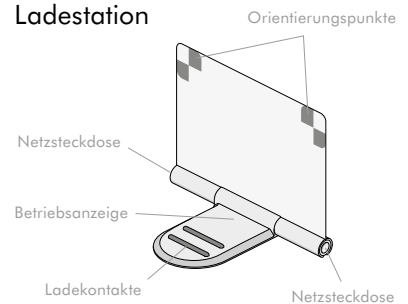

Netzstecker

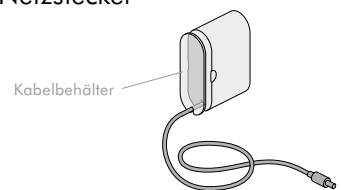



DE/AT/CH

WICHTIGE SICHERHEITSHINWEISE

LESEN SIE VOR DER BENUTZUNG DIESES GERÄTS ALLE ANWEISUNGEN UND WARNHINWEISE IN DIESER BEDIENUNGSANLEITUNG UND AM GERÄT.

Bei der Verwendung von elektrischen Geräten müssen einige grundlegende Sicherheitsmaßnahmen eingehalten werden, wie beispielsweise die Folgenden:

ACHTUNG

Diese Warnhinweise beziehen sich auf das Gerät, die Ladestation und das Ladegerät.

VERMEIDUNG DER GEFAHR VON FEUER, STROMSCHLÄGEN ODER VERLETZUNGEN:

1. Dieses Dyson Gerät darf nur dann von Kindern ab 8 Jahren und Personen mit eingeschränkten physischen, sensorischen oder motorischen Fähigkeiten bzw. unerfahrenen und ungeschulten Personen verwendet werden, sofern diese von einer verantwortlichen Person im Hinblick auf die sichere Nutzung des Geräts beaufsichtigt oder instruiert werden und sich der möglichen Risiken bewusst sind. Reinigung und Pflege dürfen von Kindern nicht ohne Beaufsichtigung durchgeführt werden.
2. Das Gerät darf nicht als Spielzeug verwendet werden. Vorsicht bei der Nutzung durch Kinder oder in der Nähe von Kindern und Haustieren. Es sollte darauf geachtet werden, dass Kinder nicht mit dem Gerät spielen. Achten Sie darauf, dass sich Kinder oder Haustiere nicht auf das Gerät setzen.
3. Verwenden Sie das Gerät nur wie in dieser Dyson Bedienungsanleitung beschrieben. Führen Sie keine anderen Wartungsarbeiten an dem Gerät durch als die, die in dieser Anleitung, in der Dyson Link-App, auf der Website von Dyson oder vom Dyson Kundendienst beschrieben werden.
4. Wenn das Gerät nicht richtig funktioniert, fallen gelassen wurde, beschädigt ist, im Freien stehen gelassen oder in Flüssigkeit getaucht wurde, dann verwenden Sie es nicht und kontaktieren bitte den Dyson Kundendienst.
5. Sollten Sie ein Problem bei Ihrem Dyson Gerät feststellen, lesen Sie die Diagnoseinformationen in dieser Anleitung, auf der Website von Dyson oder in der Dyson Link-App. Falls eine Wartung oder Reparatur

- erforderlich ist, kontaktieren Sie den Dyson Kundendienst, damit wir die verfügbaren Optionen besprechen können. Nehmen Sie das Gerät nicht eigenständig auseinander, da es aufgrund eines falschen Zusammensetzens zu Stromschlägen oder Bränden kommen kann.
6. NUR für trockene Standorte geeignet. Verwenden Sie das Gerät nicht im Freien, auf nassen Oberflächen oder an Orten, wo es möglicherweise mit Wasser in Kontakt kommt bzw. ins Wasser fallen könnte.
 7. Installieren, laden und verwenden Sie dieses Gerät nicht im Freien, in Feuchträumen oder im Umkreis von 3 Metern zu Schwimmbecken. Verwenden Sie das Gerät nicht auf feuchten Oberflächen und setzen Sie es nicht Feuchtigkeit, Regen oder Schnee aus.
 8. Bedienen Sie das Gerät nicht an Orten, wo die Gefahr von Wasseraufnahme besteht.
 9. Verschütten Sie keine Flüssigkeiten auf dem Gerät.
 10. Fassen Sie das Ladegerät, die Ladestation und das Gerät nicht mit nassen Händen an.
 11. Verwenden Sie das Gerät nicht, wenn das Netzkabel oder der Netzstecker beschädigt ist. Um einen sicheren Betrieb zu gewährleisten, dürfen beschädigte Netzkabel nur von Dyson, einem autorisierten Kundendienstvertreter oder einer ähnlich qualifizierten Person ausgetauscht werden.
 12. Vergewissern Sie sich, dass das Netzkabel so liegt, dass niemand darauf tritt oder darüber stolpert, dass es nicht vom Gerät überfahren oder anderweitig beschädigt oder belastet wird.
 13. Entfernen Sie das Ladegerät nicht durch Ziehen am Netzkabel. Umfassen Sie dafür nur das Ladegerät, nicht das Netzkabel. Der Einsatz eines Verlängerungskabels wird nicht empfohlen.
 14. Stecken Sie die Ladestation aus, wenn sie längere Zeit nicht verwendet wird oder wenn Wartungs- oder Reparaturarbeiten bevorstehen.
 15. Verwenden Sie das Gerät nicht an Orten, an denen es entflammbar oder leicht entzündbare Flüssigkeiten wie Benzin aufnehmen kann, und benutzen Sie es nicht in Umgebungen, in denen diese flüchtig oder in Dämpfen auftreten können.
 16. Verwenden Sie das Gerät nicht an Orten, an denen es brennbare oder rauchende Substanzen wie Zigaretten, Streichhölzer oder heiße Asche aufnehmen kann.
 17. Benutzen Sie das Gerät nicht an Orten, an denen sich offene Kamine, brennende Kerzen oder zerbrechliche Objekte auf dem zu reinigenden Boden befinden bzw. an denen sich Kerzen auf Kerzenleuchtern, Tischen o. Ä. befinden, die das Gerät zufällig anstoßen könnte.

18. Entfernen Sie vor der Verwendung alle elektrischen Kabel und anderen Objekte, die sich in dem Gerät verfangen könnten, aus dem zu reinigenden Bereich.
19. Stellen Sie sicher, dass jede Person in Ihrem Haushalt Bescheid weiß, wenn das Gerät in Gebrauch ist, insbesondere dann, wenn die Funktion der geplanten Reinigung über die Dyson Link-App genutzt wird.
20. Benutzen Sie das Gerät nicht in einem Raum, in dem sich Kleinkinder oder Kinder aufhalten, die unbeaufsichtigt sind.
21. Gefahr des Herunterfallens: Verwenden Sie das Gerät nicht in Bereichen, in denen es an eine Treppe nach unten, einen Balkon o. Ä. gelangen kann. Verwenden Sie es nicht auf hohen oder schmalen Flächen wie Regalen oder Stufen.
22. Achten Sie darauf, dass Haare, lose Kleidung, Finger und sonstige Körperteile nicht in die Nähe von Öffnungen oder beweglichen Teilen wie z. B. der Kettenräder oder der Bürstwalze gelangen.
23. Stecken Sie keine Gegenstände in Öffnungen des Geräts. Benutzen Sie das Gerät nicht, wenn eine Öffnung blockiert ist. Entfernen Sie Blockierungen durch Staub, Flusen, Haare usw., da diese den Luftstrom reduzieren können.
24. Bringen Sie die Ladepunkte des Geräts bzw. der Ladestation nicht mit anderen Objekten in Kontakt.
25. Verwenden Sie das Gerät nicht ohne den durchsichtigen Behälter und die Filter.
26. Achten Sie darauf, die Sensoren bzw. die Navigationskamera nicht zu verdecken.
27. Stellen Sie keine Gegenstände auf dem Gerät ab.
28. Tragen Sie das Gerät nur mithilfe der Fingerhalterungen an jeder Seite.
29. Das Gerät und die Ladestation müssen mit ihrer eingestuftem Schutzkleinspannung geladen werden. Verwenden Sie ausschließlich den mit dem Produkt mitgelieferten Stromadapter und den Akku von Dyson; andere Akkus können platzen und Verletzungen oder Schäden verursachen.
30. Benutzen Sie nur Zubehör und Ersatzteile von Dyson.
31. **BRANDGEFAHR** – Dieses Produkt darf nicht auf oder neben einen Küchenherd oder andere heiße Oberflächen gestellt werden. Das Produkt darf nicht verbrannt werden, selbst wenn es schwer beschädigt ist. Der Akku könnte Feuer fangen oder explodieren.

LESEN UND BEWAHREN SIE DIESE ANWEISUNGEN AUF

**DIESES DYSON-GERÄT IST
AUSSCHLIESSLICH FÜR
DIE VERWENDUNG IM
HAUSHALT GEEIGNET**

4

Start der Reinigung

Drücken Sie den Ein-/Aus-Schalter. Der Roboter beginnt, alle zugänglichen Flächen zu reinigen, und lädt sich bei Bedarf selbständig an der Ladestation auf.



5



Dyson Link-App herunterladen

Um Reinigungen zu planen, Karten vorheriger Reinigungen anzuzeigen, Fehler zu diagnostizieren und die Software Ihres Roboters automatisch zu aktualisieren, laden Sie sich bitte die Dyson Link App kostenlos im App Store bzw. in Google Play herunter.

Hinweise zur Einrichtung finden Sie auf der Seite „Einrichten der Dyson Link App“ in dieser Bedienungsanleitung.

6

Ihren Roboter aktualisieren

Um sicherzustellen, dass Sie Ihren Roboter optimal nutzen können, sollten Sie stets auf die neueste Software aktualisieren.

Wenn Sie sich registrieren möchten, verbinden Sie Ihren Roboter über die Dyson Link-App.

Wenn Sie ohne die App eine Aktualisierung durchführen möchten, wenden Sie sich an den Kundendienst:
www.dyson.de/support/robots

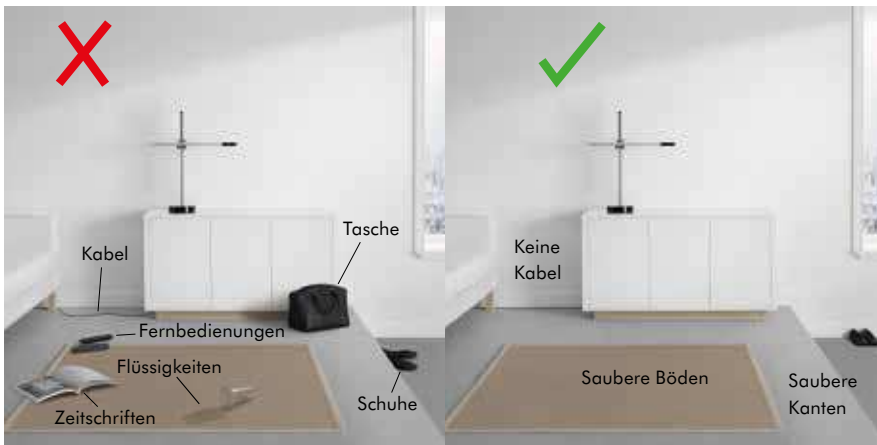

Dyson Link-App

Die Dyson Link App ermöglicht Ihnen die Steuerung, Zeitplanung und Überwachung Ihres Dyson 360 Eye™ Roboters, auch wenn Sie nicht zu Hause sind.

Die Funktionen der App



Sehen Sie sich die Daten der letzten fünf abgeschlossenen Reinigungen Ihres Roboters einschließlich einer Reinigungskarte der in Ihrem Heim abgedeckten Bereiche an.

Geben Sie Ihrem Roboter einen Namen, steuern Sie Benachrichtigungen, konfigurieren Sie Einstellungen und prüfen Sie die Version der Roboter-Software.

Wählen Sie, wann Ihr Roboter reinigt, indem Sie die Zeit und den Tag der Reinigungen planen.

Informieren Sie sich über die wichtigsten Technologien im Dyson 360 Eye™ Roboter und greifen Sie bei Problemfällen auf den Support zurück.

*Beschriebene Funktionen basieren auf Version 1 der App. Besuchen Sie unsere Website für weitere Unterstützung:

www.dyson.de/support/robots

Verbindungsaufbau: Teil 1

Erste Schritte

1

App herunterladen

Suchen Sie nach der neuesten Dyson Link App im App Store bzw. in Google Play.



2

Halten Sie die folgenden Informationen bereit:

WLAN-Passwort

Seriennummer des Roboters

Notieren Sie sich die Seriennummer des Roboters. Sie benötigen diese, um das WLAN-Netzwerk Ihres Roboters beim Verbindungsaufbau zu identifizieren. Diese finden Sie auf der Rückseite dieser Bedienungsanleitung bzw. hinter dem durchsichtigen Behälter am Roboter.

Code des Roboters

Notieren Sie sich den Code des Roboters. Sie benötigen ihn, um die Verbindung zu Ihrem Roboter herzustellen. Diese finden Sie auf der Rückseite dieser Bedienungsanleitung bzw. hinter dem durchsichtigen Behälter am Roboter.

3

Ihr WLAN prüfen

Vergewissern Sie sich, dass sich Ihre Ladestation möglichst nahe an Ihrem WLAN-Router befindet und eingeschaltet ist.

Stellen Sie sicher, dass sich Ihr mobiles Endgerät in dem Netzwerk befindet, mit dem Sie auch den Roboter verbinden möchten.

Der Roboter ist kompatibel mit 2,4-GHz-Netzwerken. Das umfasst die meisten modernen Router. Informationen zur Kompatibilität entnehmen Sie bitte der Dokumentation Ihres Routers.

Unterstützte WLAN-Protokolle

- IEEE802.11b (nicht empfohlen)
- IEEE802.11g
- IEEE802.11n (Unterstützung nur für 2,4 GHz)

Prüfen Sie, ob das WLAN Ihres mobilen Endgeräts aktiviert ist und ein starkes WLAN-Signal sendet. Rufen Sie hierfür beispielsweise Ihre Lieblings-Website auf.

Weitere Informationen erhalten Sie auf unserer Website: www.dyson.de/support/robots. Wenn Sie Hilfe benötigen, wenden Sie sich bitte an die Dyson Helpline unter 0800 31 31 31 8

Verbindungsaufbau: Teil 2 iOS

Verbinden Sie Ihren Roboter mit Ihrem iOS-Gerät und Ihrem Heim-WLAN.

1



Ihr Konto registrieren

Starten Sie die App auf Ihrem mobilen Endgerät.

Wählen Sie Ihr Land aus.

Wenn Sie bereits über ein Dyson Konto verfügen, wählen Sie „Anmelden“ und geben Sie Ihren Benutzernamen und Ihr Passwort ein.

Wenn Sie neu sind, wählen Sie „Registrieren“.

Zum Erstellen eines Kontos füllen Sie alle Felder aus.

2



WLAN-Netzwerk bestätigen

Die App empfiehlt ein WLAN-Heimnetzwerk, mit dem der Roboter verbunden werden kann.

Dies ist das Netzwerk, mit dem Ihr mobiles Endgerät bereits verbunden ist.

Wenn dies das WLAN-Netzwerk ist, mit dem Sie Ihren Roboter verbinden wollen, geben Sie das Passwort für dieses Netzwerk ein.

3

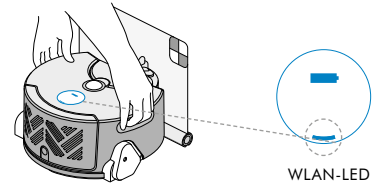

Machen Sie Ihren Roboter für die App sichtbar

Nehmen Sie den Roboter kurz aus der eingeschalteten Ladestation und stellen Sie ihn dann wieder zurück. Nach kurzer Zeit leuchtet die WLAN-LED. Der Roboter kann jetzt gefunden werden.

Benötigen Sie Hilfe?

Sie sind sich nicht sicher, ob Sie ein Konto haben?

Dieses Konto haben Sie für den Kauf Ihres Roboters auf [dyson.de](https://www.dyson.de) eingerichtet.

Sie können die App nicht auf Ihr mobiles Endgerät herunterladen?

Die Dyson Link App ist derzeit nur für iOS- und Android-Geräte erhältlich. Wir werden weitere Geräte hinzufügen. Sehen Sie bitte im App Store des Landes nach, in dem Sie Ihren Roboter gekauft haben.

Sie können Ihr Heimnetzwerk nicht finden?

- Prüfen Sie, ob Sie die Einrichtung in der unmittelbaren Nähe Ihres WLAN-Routers vornehmen.
- Prüfen Sie, ob Ihr WLAN-Router eingeschaltet ist.
- Prüfen Sie, ob in der linken oberen Ecke des Bildschirms ein WLAN-Signal erscheint und Ihr mobiles Endgerät mit dem WLAN verbunden ist.
- Prüfen Sie, ob Ihr Heimnetzwerk nicht verborgen ist. Versteckte SSID und Privacy Separator können für die Verbindung nicht verwendet werden. Bitte stellen Sie sicher, dass die SSID nicht versteckt ist.

Möchten Sie Ihren Roboter mit einem anderen

Netzwerk verbinden?

Verlassen Sie die Dyson Link App, öffnen Sie auf Ihrem mobilen Endgerät die App „Einstellungen“ und wählen Sie „WLAN“. Verbinden Sie sich mit Ihrem bevorzugten Netzwerk und kehren Sie zur Dyson Link App zurück.

Vergewissern Sie sich, dass Sie nicht mit einem 5-GHz-Netzwerk verbunden sind. Der Roboter stellt die Verbindung nur mit einem 2,4-GHz-Netzwerk her.

Sie können die WLAN-LED nicht finden?

- Der Roboter kann 30 Minuten lang gefunden werden, nachdem er in der Ladestation platziert wurde.
- Vergewissern Sie sich, dass die Ladestation eingeschaltet ist. In diesem Fall leuchtet eine

4

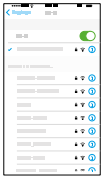

Ihr mobiles Endgerät mit dem WLAN-Netzwerk Ihres Roboters verbinden

Verlassen Sie die App, wechseln Sie zu den Einstellungen Ihres mobilen Endgeräts und wählen Sie „WLAN“: Wählen Sie Ihr 360 Eye-Netzwerk (setzt sich zusammen aus „360EYE“ und der Seriennummer des Roboters). Bei Aufforderung geben Sie die Seriennummer des Roboters ein. Sie finden ihn auf der Rückseite der Bedienungsanleitung bzw. hinter dem durchsichtigen Behälter des Roboters. Kehren Sie jetzt zur Dyson Link App zurück.

- blaue LED an der Ladestation.
- Nehmen Sie den Roboter kurz aus der Ladestation und stellen Sie ihn dann wieder zurück.
- Prüfen Sie, ob Ihr Roboter lädt. In diesem Fall leuchtet die Akkuleuchte am Roboter.

Sie können Ihren Roboter nicht in der Liste der verfügbaren Netzwerke finden?

- Prüfen Sie, ob die WLAN-LED Ihres Roboters leuchtet. Siehe Schritt 3 in der vorliegenden Anleitung.
- Prüfen Sie, ob an Ihrem mobilen Endgerät WLAN aktiviert ist und ob Sie sich in der Nähe Ihres Roboters befinden.
- Das WLAN Ihres Roboters beginnt mit „360EYE“.

5



Verbindungs-
aufbau
(WLAN-LED
blinkt)

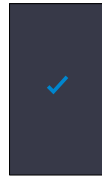

Ihren Roboter mit Ihrem WLAN-Heimnetzwerk und mit Dyson verbinden

Die WLAN-LED an Ihrem Roboter blinkt während des Verbindungsaufbaus. Wenn die Verbindung hergestellt ist, schaltet sich die LED ab. Wenn der Roboter die Verbindung nicht herstellen kann, leuchtet die LED wieder kontinuierlich.

Sie können Ihre App nicht mit Ihrem Roboter verbinden?

- Prüfen Sie, ob Sie sich in der Nähe Ihres Roboters befinden.
- Um Ihr mobiles Endgerät mit Ihrem Roboter zu verbinden, wiederholen Sie Schritt 4 in der vorliegenden Anleitung.

Sie können Ihren Roboter nicht mit Ihrem WLAN verbinden?

- Ihr WLAN reagiert möglicherweise nicht.
- Wenn Sie Ihr WLAN versteckt haben, machen Sie es sichtbar.
- Vergewissern Sie sich, dass Sie Ihr WLAN nicht auf 5 GHz eingestellt haben. Ihr WLAN muss auf 2,4 GHz eingestellt sein.

6

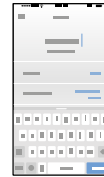

Ihren Roboter benennen und los geht's!

Sobald Sie sich als Eigentümer registriert und Ihren Roboter benannt haben, können Sie loslegen.

Sie können Ihren Roboter nicht mit dem Dyson Netzwerk verbinden?

- Die Dyson Cloud kann möglicherweise Ihre Verbindung nicht vollständig herstellen. Bitte wiederholen Sie den Vorgang.

*Beschriebene Funktionen basieren auf Version 1 der App. Besuchen Sie unsere Website für weitere Unterstützung:

www.dyson.de/support/robots

Verbindungsaufbau: Teil 2 Android

Verbinden Sie Ihren Roboter mit Ihrem Android-Gerät und Ihrem Heim-WLAN.

1

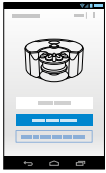

Ihr Konto registrieren

Starten Sie die App auf Ihrem mobilen Endgerät. Wählen Sie Ihr Land aus.

Wenn Sie bereits über ein Dyson Konto verfügen, wählen Sie „Anmelden“ und geben Sie Ihren Benutzernamen und Ihr Passwort ein.

Wenn Sie neu sind, wählen Sie „Registrieren“.

Zum Erstellen eines Kontos füllen Sie alle Felder aus.

2

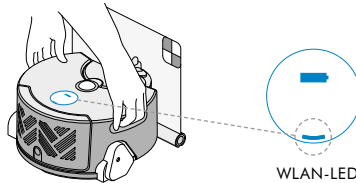

Machen Sie Ihren Roboter für die App sichtbar

Nehmen Sie den Roboter kurz aus der eingeschalteten Ladestation und stellen Sie ihn dann wieder zurück. Nach kurzer Zeit leuchtet die WLAN-LED. Der Roboter kann jetzt gefunden werden.

3



WLAN-Netzwerk bestätigen

Die App empfiehlt ein WLAN-Heimnetzwerk, mit dem der Roboter verbunden werden kann.

Dies ist das Netzwerk, mit dem Ihr mobiles Endgerät bereits verbunden ist.

Wenn dies das WLAN-Netzwerk ist, mit dem Sie Ihren Roboter verbinden wollen, geben Sie das Passwort für dieses Netzwerk ein.

Benötigen Sie Hilfe?

Sie sind sich nicht sicher, ob Sie ein Konto haben?

Dieses Konto haben Sie für den Kauf Ihres Roboters auf dyson.de eingerichtet.

Sie können die App nicht auf Ihr mobiles Endgerät herunterladen?

Die Dyson Link App ist derzeit nur für iOS- und Android-Geräte erhältlich. Wir werden weitere Geräte hinzufügen. Sehen Sie bitte im App Store des Landes nach, in dem Sie Ihren Roboter gekauft haben.

Sie können die WLAN-LED nicht finden?

- Der Roboter kann 30 Minuten lang gefunden werden, nachdem er in der Ladestation platziert wurde.
- Vergewissern Sie sich, dass die Ladestation eingeschaltet ist. In diesem Fall leuchtet eine blaue LED an der Ladestation.
- Nehmen Sie den Roboter kurz aus der Ladestation und stellen Sie ihn dann wieder zurück.
- Prüfen Sie, ob Ihr Roboter lädt. In diesem Fall leuchtet die Akkuleuchte am Roboter.

Sie können Ihr Heimnetzwerk nicht finden?

- Prüfen Sie, ob Sie die Einrichtung in der unmittelbaren Nähe Ihres WLAN-Routers vornehmen.
- Prüfen Sie, ob Ihr WLAN-Router eingeschaltet ist.
- Prüfen Sie, ob in der linken oberen Ecke des Bildschirms ein WLAN-Signal erscheint und Ihr mobiles Endgerät mit dem WLAN verbunden ist.
- Prüfen Sie, ob Ihr Heimnetzwerk nicht verborgen ist. Versteckte SSID und Privacy Separator können für die Verbindung nicht verwendet werden. Bitte stellen Sie sicher, dass die SSID nicht versteckt ist.

Möchten Sie Ihren Roboter mit einem anderen Netzwerk verbinden?

- In der App können Sie ein anderes Netzwerk auswählen.

4



Ihr mobiles Endgerät mit dem WLAN-Netzwerk Ihres Roboters verbinden

Bei entsprechender Aufforderung geben Sie den Code des Roboters ein. Sie finden ihn auf der Rückseite der Bedienungsanleitung bzw. hinter dem durchsichtigen Behälter des Roboters.

Sie können Ihren Roboter nicht finden?

- Prüfen Sie, ob die WLAN-LED Ihres Roboters leuchtet. Siehe Schritt 2 in der vorliegenden Anleitung.
- Prüfen Sie, ob an Ihrem mobilen Endgerät WLAN aktiviert ist und ob Sie sich in der Nähe Ihres Roboters befinden.

5



Verbindungsaufbau (WLAN-LED blinkt)

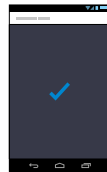

Ihren Roboter mit Ihrem WLAN-Heimnetzwerk und mit Dyson verbinden

Die WLAN-LED an Ihrem Roboter blinkt während des Verbindungsaufbaus. Wenn die Verbindung hergestellt ist, schaltet sich die LED ab. Wenn der Roboter die Verbindung nicht herstellen kann, leuchtet die LED wieder kontinuierlich.

Sie können Ihre App nicht mit Ihrem Roboter verbinden?

- Prüfen Sie, ob Sie sich in der Nähe Ihres Roboters befinden.
- Prüfen Sie, ob die WLAN-LED des Roboters leuchtet.

Sie können Ihren Roboter nicht mit Ihrem WLAN verbinden?

- Ihr WLAN reagiert möglicherweise nicht.
- Wenn Sie Ihr WLAN versteckt haben, machen Sie es sichtbar.
- Vergewissern Sie sich, dass Sie Ihr WLAN nicht auf 5 GHz eingestellt haben.
- Ihr WLAN muss auf 2,4 GHz eingestellt sein.

6



Ihren Roboter benennen und los geht's!

Sobald Sie sich als Eigentümer registriert und Ihren Roboter benannt haben, können Sie loslegen.

Sie können Ihren Roboter nicht mit dem Dyson Netzwerk verbinden?

Die Dyson Cloud kann möglicherweise Ihre Verbindung nicht vollständig herstellen. Bitte wiederholen Sie den Vorgang.

*Beschriebene Funktionen basieren auf Version 1 der App. Besuchen Sie unsere Website für weitere Unterstützung:

www.dyson.de/support/robots

Reinigungsmodi

Automatischer Auflademodus: Roboter reinigt alle zugänglichen Flächen und lädt sich bei Bedarf an der Ladestation auf.

1

Setzen Sie den Roboter auf die Ladestation. Vergewissern Sie sich, dass die Ladestation eingeschaltet ist und der Roboter lädt.

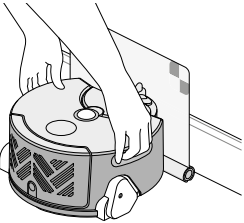

2

Drücken Sie den Ein-/Aus-Schalter. Der Roboter beginnt mit der Reinigung aller zugänglichen Flächen.

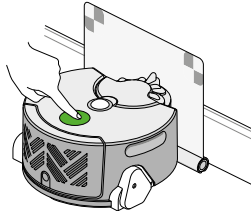

3

Der Roboter kehrt in die Ladestation zurück, um sich bei niedrigem Akkustand wieder aufzuladen.

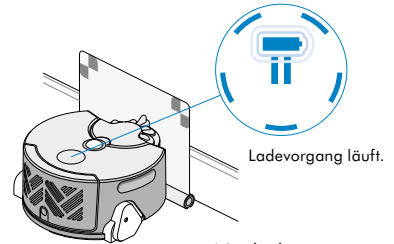

Nach dem Aufladen setzt der Roboter den Reinigungsvorgang automatisch fort.

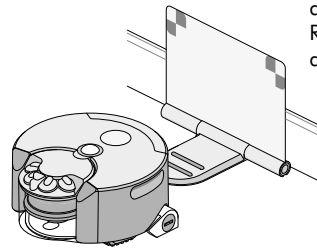

Leuchtanzeigen

Ein/Aus/Pause

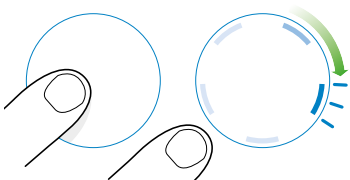

Zum Einschalten drücken Sie den Ein-/Aus-Schalter, bis das blaue Licht angeht.



Zum Ausschalten drücken Sie den Ein-/Aus-Schalter, bis das Licht ausgeht.

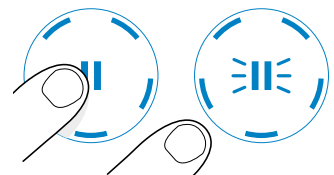

Zum Anhalten den Pause-Schalter drücken. Die Pause-LED blinkt. Drücken Sie den Schalter erneut, um die Reinigung fortzusetzen.

Einzelaufladungsmodus: Roboter reinigt die zugängliche Fläche, die er mit nur einer Aufladung erreichen kann.

1

Setzen Sie den Roboter auf den Boden, nicht in die Ladestation.

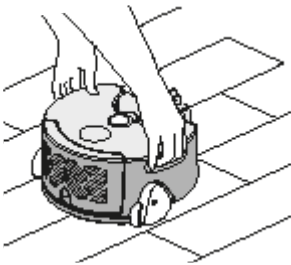

2

Drücken Sie den Ein-/Aus-Schalter. Der Roboter beginnt mit der Reinigung der zugänglichen Fläche, die er mit einer Ladung erreichen kann.

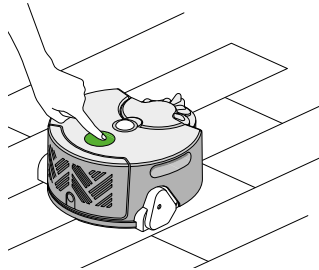

3

Der Roboter lädt sich nicht wieder auf, wenn der Akkustand niedrig ist, sondern kehrt zu seinem Ausgangspunkt zurück und schaltet sich aus.

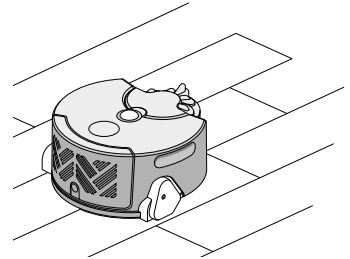

Standby

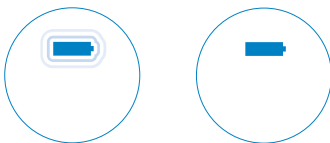

Ladevorgang läuft. Gerät ist geladen.

Start der Reinigung



Reinigung wird durchgeführt.

Kehrt zur Ladestation zurück.

Wird geladen (während einer Reinigung).

Verständnis und Optimierung Ihres Roboters

Saugkraft

Mit dem Dyson Digitalen Motor und einer Bürstwalze über die gesamte Breite sorgt Ihr Roboter für ein beeindruckendes Reinigungsergebnis.

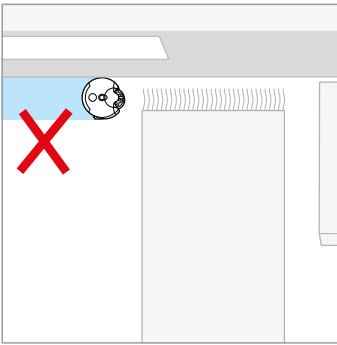

Entfernen Sie dünne, leichte oder lose Gegenstände, die eingesaugt werden könnten und die Bewegungsfreiheit einschränken.

Sollte eine Blockierung auftreten, versucht der Roboter diese selbst zu beheben, indem er die Saugkraft kurzzeitig verringert.

Wenn der Roboter an einem Hindernis festhängt: Beseitigen Sie das Hindernis, platzieren Sie den Roboter möglichst exakt wieder an der Stelle, an der Sie ihn hochgehoben haben (am besten an einer Stelle, an der der Roboter bereits gereinigt hat), und drücken Sie den Pause-Schalter, um die Reinigung fortzusetzen.

Navigation

Ihr Roboter arbeitet mit einem 360-Grad-Sichtsystem, um ein vollständiges Panoramabild des Raums zu erfassen.

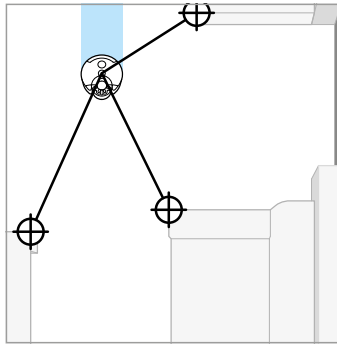

Für die Navigation identifiziert der Roboter Gegenstände in seinem Sichtfeld und verfolgt sie während seiner Bewegung.

Damit der Roboter besser navigieren kann, sorgen Sie während des gesamten Reinigungsvorgangs für eine ausreichende und gleichmäßige Ausleuchtung des Raums.

Bei schwacher Ausleuchtung verstärkt der Roboter das Umgebungslicht mit Infrarot-Scheinwerfern.

Um eine gleichbleibende Navigationsleistung sicherzustellen, reinigen Sie die Navigationskamera und die Scheinwerfer regelmäßig. Siehe Abschnitt „Reinigen der Navigationskamera“ in der vorliegenden Anleitung.

Aus Sicherheitsgründen sind die Höhenwarnsensoren äußerst empfindlich. Ihr Roboter kann dunkle Oberflächen fälschlicherweise als Höhenunterschiede interpretieren und deshalb nicht reinigen.

Reinigungsverhalten

Ihr Roboter unterteilt Ihr Zuhause in ein Raster aus Quadraten und reinigt es anhand eines systematischen Reinigungsmusters.

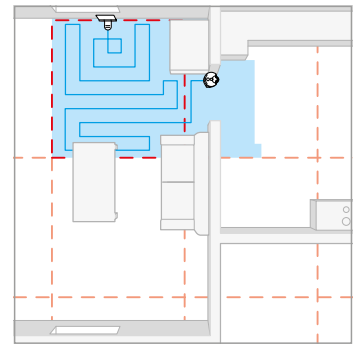

Das Raster ist nicht immer an den Kanten des Raums ausgerichtet, sodass der Roboter auch zunächst einen anderen Raum reinigt, bevor er zum ursprünglichen Raum zurückkehrt und dort die restliche Fläche reinigt.

Wenn Ihr Roboter beim Navigieren in einem Bereich Schwierigkeiten hat oder wenn das Reinigen sehr lange dauert, stellen Sie die Ladestation beim nächsten Reinigungsvorgang an einen anderen Platz. Dadurch werden die Begrenzungen des Rasters für Ihr Zuhause neu ausgerichtet und die Leistung verbessert.

Verbinden Sie Ihren Roboter mit der Dyson Link App, um das Reinigungsverhalten des Roboters zu visualisieren und Karten mit den bereits abgeschlossenen Reinigungsvorgängen anzuzeigen.

Mithilfe der Infrarotsensoren erkennt der Roboter Hindernisse, Höhenunterschiede und Begrenzungen des zu reinigenden Bereichs. Diese erfasst der Roboter auf seinen Karten.

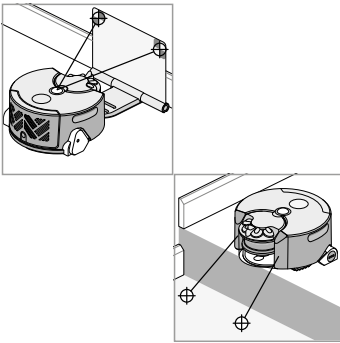

Wenn der Roboter einen bestimmten Bereich nicht befahren soll, platzieren Sie dort ein Hindernis, beispielsweise eine geschlossene Tür.

Entfernen Sie in einer Entfernung von 10 cm zu etwaigen Höhenunterschieden herumstehende Gegenstände, da sie die Höhenwarnsensoren irritieren könnten.

Der Roboter erkennt gelegentlich Hindernisse, indem er sie anstupst. Entfernen Sie daher zerbrechliche Gegenstände vom Boden.

Wenn der Roboter von der Ladestation aus mit einer Reinigung beginnt, kehrt er während des Reinigungsvorgangs zum Aufladen zur Ladestation zurück und setzt den Reinigungsvorgang nach dem Aufladen automatisch bis zum Ende fort.

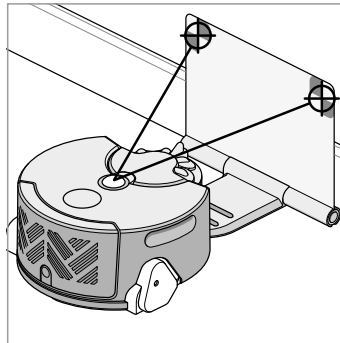

Mit seiner 360-Grad-Kamera erkennt der Roboter die Position der Ladestation. Stellen Sie sicher, dass die Ladestation gut beleuchtet und an einer offenen, übersichtlichen Stelle platziert ist.

Ihr Roboter richtet seine Karten an seiner anfänglichen Orientierung an der Ladestation aus. Platzieren Sie die Ladestation auf einer festen, ebenen Fläche und flach gegen eine Wand.

Wenn Ihr Roboter nicht ordnungsgemäß zur Ladestation zurückkehrt, platzieren Sie die Ladestation vor dem nächsten Reinigungsvorgang an einer anderen Stelle.

Die Stromversorgung Ihres Roboters erfolgt mit einem Lithium-Ionen-Akku.

Ladezeit: 2 Std. 45 Min.
Betriebszeit: 45 Min.

Lade- und Betriebszeit des Roboters können nur als ungefähre Werte angegeben werden, da sie von verschiedenen Faktoren wie der Menge der Restladung, der Betriebstemperatur und dem Alter des Akkus abhängen.

Der Grundriss Ihres Zuhauses und die Art der zu reinigenden Böden wirken sich ebenfalls auf die Betriebszeit aus.

Um die für die Reinigung zur Verfügung stehende Zeit zu optimieren, verkürzt sich die Ladezeit des Roboters, wenn er während eines Reinigungsvorgangs zum Aufladen zur Ladestation zurückkehrt.

Um einen Reinigungsvorgang zu starten, müssen Sie nicht warten, bis der Akku des Roboters vollständig geladen ist. Wenn Sie jedoch einen Reinigungsvorgang starten wollen und der Akku zu schwach ist, leuchtet die Anzeige „Rückkehr zur Ladestation“.

Behälterentleerung

Um den Behälter während einer Reinigung zu leeren, drücken Sie den Ein-/Aus-Schalter, um den Roboter anzuhalten. Wenn Sie den Behälter geleert haben, bringen Sie den Roboter an dieselbe Stelle am Boden zurück und drücken Sie den Ein-/Aus-Schalter erneut, um die Reinigung fortzusetzen.

1

Wenn der Behälterinhalt die Markierung MAX erreicht, wird es Zeit, den durchsichtigen Behälter zu leeren.

Vergewissern Sie sich vor jeder Verwendung, dass der Auffangbehälter leer ist.



2

Zyklon-Freigabetaste drücken.

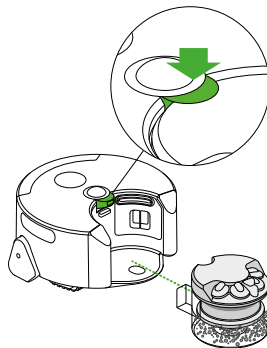

3

Heben Sie den Zyklon aus dem Auffangbehälter heraus.

Leeren Sie den Inhalt in einen Abfalleimer. Um Kontakt mit Staub und anderen Allergenen bei der Entleerung zu vermeiden, sollten Sie den durchsichtigen Behälter in einen Plastikbeutel entleeren.

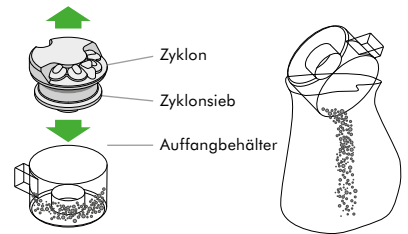

Reinigen des durchsichtigen Behälters

Spülen Sie den durchsichtigen Behälter nur mit kaltem Wasser aus. Der durchsichtige Behälter muss vollständig trocken sein, bevor er wieder eingesetzt wird.

Reinigen Sie die Zykloneinheit mit einem Tuch oder einer trockenen Bürste von Fusseln und Staub.

Tauchen Sie weder den ganzen Behälter noch das Behälteroberteil in Wasser. Füllen Sie kein Wasser in das Behälteroberteil.

Wartung von Bürstwalze und Kettenrädern

Um während der Reinigung eine Wartung der Bürstwalze oder der Kettenräder durchzuführen, drücken Sie den Ein-/Aus-Schalter, um den Roboter anzuhalten. Wenn Sie die Wartung beendet haben, bringen Sie den Roboter an dieselbe Stelle am Boden zurück und drücken den Ein-/Aus-Schalter erneut, um die Reinigung fortzusetzen.

1

Drehen Sie den Verschluss der Bürstwalze mit einer Münze gegen den Uhrzeigersinn.

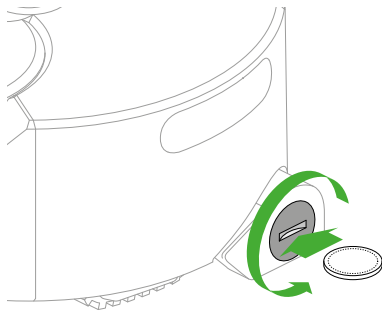

2

Bürstwalze herausnehmen.
Entfernen Sie Ablagerungen mit der Hand.
Setzen Sie die Bürstwalze wieder ein.
Drehen Sie den Verschluss der Bürstwalze zum Verriegeln im Uhrzeigersinn.

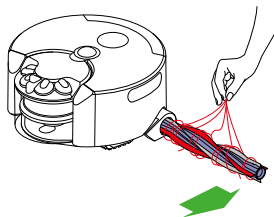

3

Drehen Sie den Roboter vorsichtig auf einer weichen Fläche um.
Entfernen Sie Ablagerungen mit der Hand.

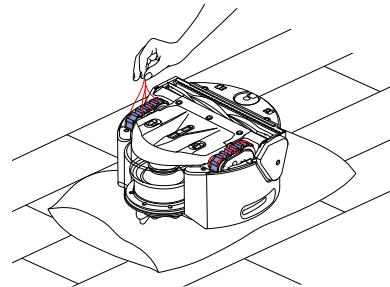

Waschen und Trocknen der Filter

Vormotorfilter

Waschen Sie den Vormotorfilter mindestens einmal monatlich gemäß den folgenden Anweisungen, um eine gleichbleibende Leistung zu gewährleisten.

1

Zyklon-Freigabetaste drücken und die Zykloeinheit herausnehmen. Vormotorfilter herausnehmen.

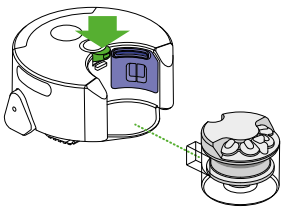

2

Spülen Sie den Filter nur mit kaltem Wasser aus. Verwenden Sie kein heißes Wasser und keine Reinigungsmittel.

Schütteln Sie den Filter, um Ablagerungen und überschüssiges Wasser zu entfernen.

Waschen und Schütteln wiederholen, bis das Wasser klar bleibt.



3

Lassen Sie den Filter (mindestens 24 Stunden) vollständig trocknen.

Zum Wiedereinsetzen: Die Riegel unten am Filter mit den Schlitzen am Roboter ausrichten, dann den oberen Teil des Filters an seine Position drücken. Schieben Sie die Filterabdeckung nach unten.

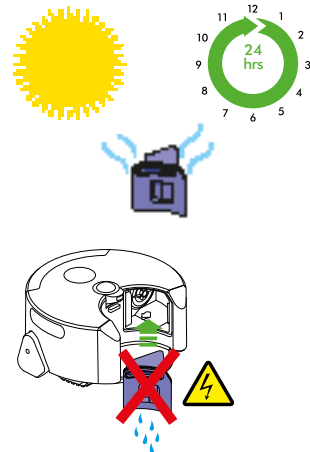

Nachmotorfilter

Waschen Sie den Nachmotorfilter mindestens einmal monatlich gemäß den folgenden Anweisungen, um eine gleichbleibende Leistung zu gewährleisten.

1

Drücken Sie die Filter-Freigabetaste und schieben Sie die Filterabdeckung nach oben.

Nachmotorfilter herausnehmen.

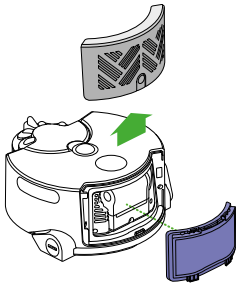

2

Spülen Sie den Filter nur mit kaltem Wasser aus. Verwenden Sie kein heißes Wasser und keine Reinigungsmittel.

Schütteln Sie den Filter, um Ablagerungen und überschüssiges Wasser zu entfernen.

Waschen und Schütteln wiederholen, bis das Wasser klar bleibt.



3

Lassen Sie den Filter (mindestens 24 Stunden) vollständig trocknen.

Zum Wiedereinsetzen: Die Riegel unten am Filter mit den Schlitten am Roboter ausrichten, dann den oberen Teil des Filters an seine Position drücken. Schieben Sie die Filterabdeckung nach unten.

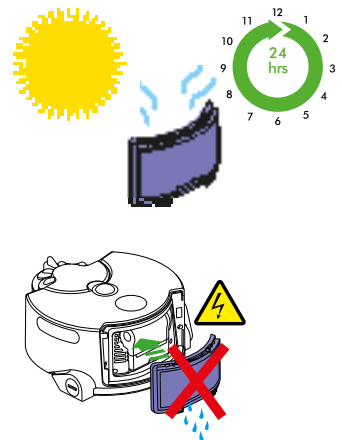

Reinigen der Navigationskamera

Reinigen Sie die Kamera regelmäßig, damit Ihr Roboter optimal navigieren kann.

Prüfen Sie alle Sensorabdeckungen und die Navigationskamera auf Schmutz, Fingerabdrücke und Schmier Spuren. Wischen Sie sie zur Reinigung mit einem weichen, trockenen Microfasertuch ab. Verwenden Sie keinerlei Reinigungsmittel, -flüssigkeiten oder -sprays.

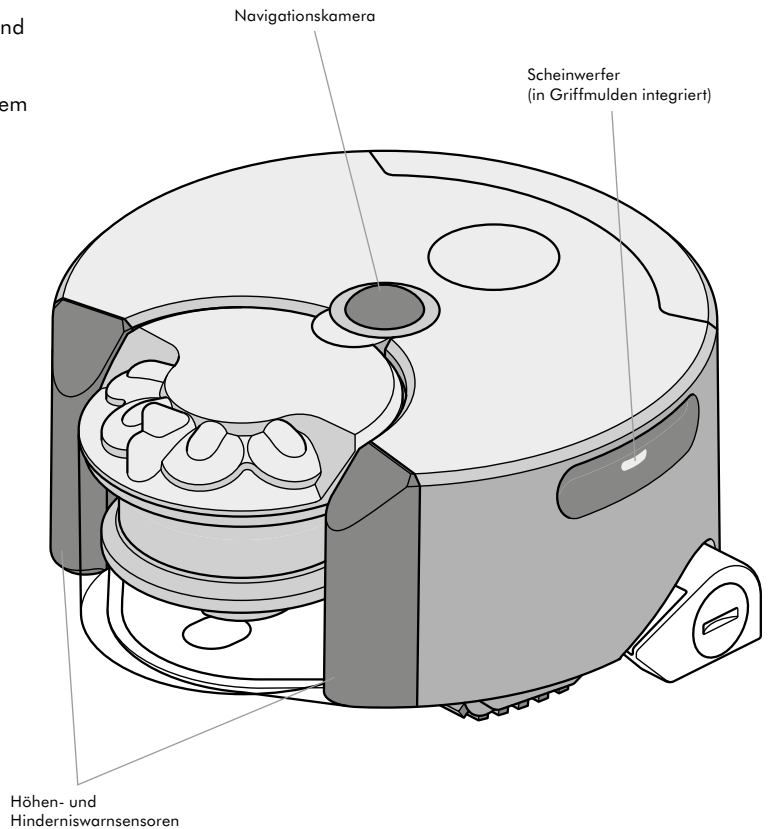

Software-Aktualisierungen

Um sicherzustellen, dass Sie Ihren Roboter optimal nutzen können, sollten Sie stets auf die neueste Software aktualisieren.



Automatische Aktualisierung per Dyson Link App

1

Durch das Herunterladen der Dyson Link App werden Sie für automatische Aktualisierungen vorgemerkt.

2

Wenn eine Aktualisierung für Ihren Roboter verfügbar wird, wird sie automatisch heruntergeladen und bei nächster Gelegenheit installiert (wenn der Roboter inaktiv ist, sich in der Ladestation befindet und eine WLAN-Verbindung besteht).

3

Die Aktualisierung wird durch eine Folge rosafarbener LED-Anzeigen signalisiert. Versuchen Sie nicht die Aktualisierung zu unterbrechen und warten Sie, bis sie abgeschlossen ist. Eine Entnahme des Akkus während einer Aktualisierung kann zu irreparablen Schäden führen.

Nach Beendigung erlischt die LED. Der Roboter ist jetzt wieder einsatzbereit.

Manuelle Aktualisierung über USB

1

Prüfen Sie auf der Dyson Website, ob eine Aktualisierung verfügbar ist.

Laden Sie die Aktualisierungsdatei auf einen USB-Stick herunter, ohne sie umzubenennen. Der USB-Stick muss über mindestens 256 MB freien Speicherplatz verfügen und es dürfen sich keine anderen Dateien oder Ordner auf ihm befinden.

Entfernen Sie den Nachmotorfilter von Ihrem Roboter und schließen Sie den Stick an den USB-Anschluss auf der Rückseite des Geräts an.

2

Drücken und halten Sie den Ein-/Aus-Schalter, bis ein Ring rosafarbener LED-Anzeigen blinkt. Damit wird signalisiert, dass der Roboter die Aktualisierung gestartet hat.

3

Die Aktualisierung wird durch eine Folge rosafarbener LED-Anzeigen signalisiert. Versuchen Sie nicht die Aktualisierung zu unterbrechen und warten Sie, bis sie abgeschlossen ist. Eine Entnahme des Akkus während einer Aktualisierung kann zu irreparablen Schäden führen.

Nach Beendigung erlischt die LED. Der Roboter ist jetzt wieder einsatzbereit.

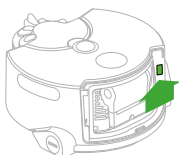

Fehlerbehebung

1

Falls Ihr Roboter ein Problem hat, wird es mit einem der folgenden Leuchtmuster angezeigt. Folgen Sie den Anleitungen, um das Problem zu beheben.

2

Sobald das Problem behoben wurde, bringen Sie den Roboter an dieselbe Stelle auf dem Boden zurück, drücken den Ein-/Aus-Schalter und treten zurück, damit die Reinigung fortgesetzt werden kann.

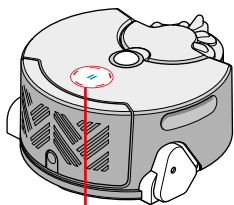

Luftkanäle

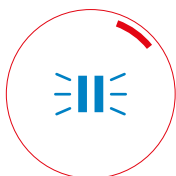

Sicherstellen, dass sich zwischen Bürstwalze und der zu reinigenden Fläche kein Verschluss gebildet hat.

Sicherstellen, dass die Bürstwalze richtig eingesetzt ist.

Behälter leeren, falls er voll ist.

Zyklonsieb auf Blockaden und Verdeckungen prüfen.

Zykloneinheit herausnehmen und die Luftkanäle dahinter auf Blockierungen untersuchen.

Bürstwalze herausnehmen und Luftkanäle auf Blockierungen untersuchen.

Beide Filter auf Blockierungen untersuchen.

Beide Filter ausspülen.

Sicherstellen, dass die Filter eingesetzt sind.

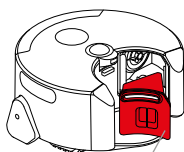
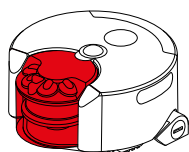

Vormotorfilter

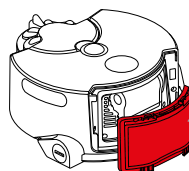

Nachmotorfilter



Bürstwalze

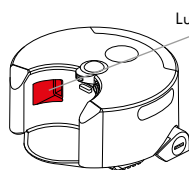

Luftkanäle

Bürstwalze/Kettenräder

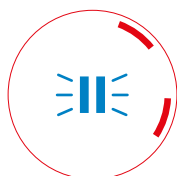

Wenn Ihr Roboter sich festfährt, bewegen Sie den Roboter von dem Hindernis weg und setzen Sie ihn in der Nähe wieder auf den Boden, um die Reinigung fortzusetzen.

Bürstwalze auf eingewickelte Haare oder Schmutz untersuchen und davon befreien.

Sicherstellen, dass die Bürstwalze richtig eingesetzt ist.

Kettenräder untersuchen und von Haaren und Schmutz befreien.

Weitere Informationen finden Sie im Abschnitt „Wartung von Bürstwalze und Kettenrädern“.



Bürstwalze

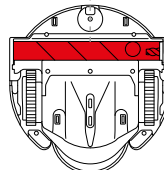

Kettenräder

Weitere Unterstützung



Internet

www.dyson.de/support/robots



Telefonisch:

Hilfe erhalten Sie von unserem Kundendienst unter 0800 31 31 31 8



In der Dyson Link-App: Verwenden Sie die Dyson Link App, um Probleme zu identifizieren, Video-Leitfäden anzusehen und eine einfache schrittweise Diagnose zur Problemlösung zu nutzen.

Software-Aktualisierungen

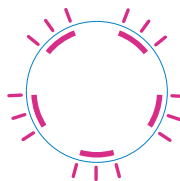

Rosafarbene LED-Anzeigen signalisieren, dass eine Software-Aktualisierung gestartet wurde.

Wenden Sie sich an den Kundendienst von Dyson

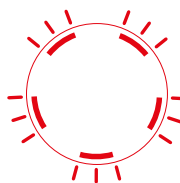

Fünf rote blinkende LEDs zeigen an, dass an Ihrem Roboter ein Fehler aufgetreten ist, den Sie nicht beheben können. Wenden Sie sich bitte an den Kundendienst von Dyson.

Ladestation

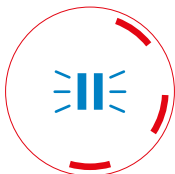

Sicherstellen, dass die Ladestation mit Strom versorgt wird: Betriebsanzeige an der Basis der Halterung muss leuchten.

Sicherstellen, dass die Ladekontakte am Roboter und an der Ladestation sauber und nicht verdeckt sind.

Sicherstellen, dass die Halterungspunkte richtig ausgeklappt sind. Die Punkte müssen parallel zur Wand liegen und in den Raum zeigen.

Sicherstellen, dass die Ladestation nicht verschoben wurde, seit der Roboter die Reinigung begonnen hat; andernfalls könnte der Reinigungsvorgang unterbrochen sein.

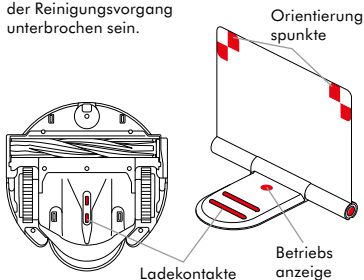

Navigationskamera

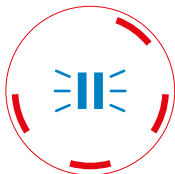

Prüfen Sie alle Sensorabdeckungen und die Navigationskamera auf Schmutz, Fingerabdrücke und Schmierspuren. Wischen Sie sie zur Reinigung mit einem weichen, trockenen Microfasertuch ab.

Verwenden Sie keinerlei Reinigungsmittel, -flüssigkeiten oder -sprays.

Sicherstellen, dass der Roboter für den Betrieb über ausreichend Beleuchtung in allen Reinigungsbereichen, einschließlich der bereits gereinigten, verfügt.

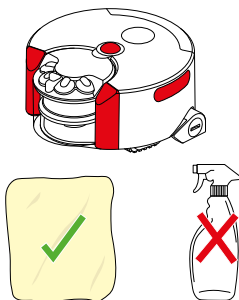

Rückkehr zur Ladestation

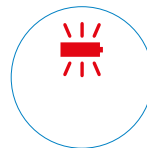

Blinkt die rote Akku-LED, kann Ihr Roboter den Reinigungsvorgang nicht abschließen. Platzieren Sie Ihren Roboter in seiner Ladestation.

Zusätzliche Informationen

BENUTZUNG IHRES DYSON-GERÄTES

BITTE LESEN SIE DEN ABSCHNITT "WICHTIGE SICHERHEITSHINWEISE" IN DIESER DYSON-BEDIENUNGSANLEITUNG, BEVOR SIE DAS GERÄT BENUTZEN.

REINIGUNG VORBEREITEN

Um eine optimale Leistung Ihres Roboters sicherzustellen, müssen Sie die zu reinigende Fläche vorbereiten und zum Beispiel folgende Hindernisse entfernen:

- Gegenstände, die sich in den beweglichen Teilen verfangen könnten: dünne Kabel wie Kopfhörer- oder Ladekabel, Schnürsenkel, Bekleidung, Gardinen und Stoffe, lose Enden von Teppichen wie Quasten und Fransen.
- Schwer zu saugende Flächen: dünne, lose Bodenbeläge wie Badematten oder Ruheplätze für Haustiere, Teppiche mit sehr hohem Flor.
- Gegenstände, die beim Einsaugen Schäden oder Blockaden verursachen könnten: Zeitschriften und Papiere, Flüssigkeiten, scharfe Gegenstände.
- Gegenstände, die die Sensoren beeinträchtigen: Taschen oder Schuhe in der Nähe von Höhenunterschieden.
- Gegenstände in einer Entfernung von 10 cm zu Stufen.
- Um Schäden an Ihrem Eigentum zu vermeiden, entfernen Sie bitte alle zerbrechlichen Gegenstände wie Vasen auf Podesten von der zu reinigenden Fläche.
- Achten Sie darauf, Kinder und Haustiere von der zu reinigenden Fläche fernzuhalten.
- Weisen Sie die Menschen in Ihrem Haushalt darauf hin, dass der Roboter in Betrieb ist.
- Das Navigationssystem des Roboters ist nicht darauf ausgelegt, in kompletter Dunkelheit zu arbeiten. Stellen Sie bitte eine ausreichende Beleuchtung für alle zu reinigenden Flächen einschließlich der bereits gereinigten Flächen sicher. Lassen Sie zum Beispiel bei einer nächtlichen Reinigung die Lichter an.

PFLEGE IHRES DYSON GERÄTS

- Lagern Sie den Roboter im Haus. Verwenden bzw. lagern Sie ihn nicht unter 3°C. Der Roboter muss vor einem Einsatz Zimmertemperatur haben.
- Reinigen Sie den Roboter mit einem trockenen Tuch. Verwenden Sie keine Schmier-, Reinigungs-, Polier- oder Raumduftmittel für Teile Ihres Roboters. Prüfen Sie alle Sensorabdeckungen und die Navigationskamera auf Schmutz, Fingerabdrücke und Schmier Spuren. Wischen Sie sie zur Reinigung

mit einem weichen, trockenen Microfasertuch ab. Verwenden Sie keinerlei Reinigungsmittel, -flüssigkeiten oder -sprays.

- Kontrollieren Sie Bürstwalze und Kettenräder regelmäßig und befreien Sie sie von Ablagerungen (zum Beispiel Haaren). Ablagerungen an der Bürstwalze und auf den Kettenrädern können den Boden beim Staubsaugen beschädigen.
- Legen Sie den Roboter auf eine weiche Fläche, falls er umgedreht werden muss, wenn Sie nach Blockaden etc. suchen. So vermeiden Sie Beschädigungen an Kamera und Sensoren.

STAUBSAUGEN

- Vor dem Saugen Ihrer Fußböden und Fußbodenbeläge sollten Sie die Pflegehinweise des jeweiligen Herstellers lesen.
- Überzeugen Sie sich vor dem Saugen auf hochglanzpolierten Böden wie Holzdielen oder Linoleum zunächst, dass sich in der Bürstwalze keine Fremdkörper befinden, die Kratzer verursachen könnten.
- Feinstaub, wie z. B. Mehl oder Baustaub, sollte nur in sehr kleinen Mengen aufgesaugt werden.
- Lassen Sie den Roboter keine scharfen Gegenstände, Spielzeuge, Nadeln, Papierklammern etc. aufsaugen. Diese können den Roboter beschädigen.

ENTLEEREN DES AUFFANGBEHÄLTERS

- Vergewissern Sie sich vor jeder Verwendung, dass der Auffangbehälter leer ist.
- Leeren Sie den durchsichtigen Behälter, sobald der Schmutz an einer Stelle die MAX Markierung erreicht hat. Er darf nicht überfüllt werden.

REINIGEN DES AUFFANGBEHÄLTERS

- Spülen Sie den durchsichtigen Behälter nur mit kaltem Wasser aus.
- Reinigen Sie das Zyklonsieb mit einem trockenen Tuch oder einer Bürste, um Flusen und Staub zu entfernen.
- Der Auffangbehälter muss vollständig trocken sein, bevor er wieder eingesetzt wird.
- Den Zyklon nie in Wasser tauchen und kein Wasser in die Zyklone laufen lassen.

WASCHEN DER FILTER

- Hinweise hierzu finden Sie unter 'Waschen und Trocknen der Filter'. Prüfen und waschen Sie die Filter regelmäßig entsprechend der Wartungshinweise.
- Das Aufsaugen von Feinstaub kann den Waschzyklus verkürzen.

SUCHEN NACH BLOCKIERUNGEN

- Stellen Sie sicher, dass der Roboter von der Ladestation getrennt ist, bevor Sie nach Blockierungen suchen. Das Gerät darf nicht in Betrieb sein, da ansonsten Verletzungsgefahr besteht.
- Achten Sie auf scharfe Objekte, wenn Sie eine Blockierung entfernen.
- Setzen Sie das Gerät erst wieder komplett zusammen, bevor Sie es einschalten.
- Das Entfernen von Blockierungen fällt nicht unter die Garantie.
- Dieser Roboter verfügt über eine Bürste mit Carbonfasern. Sie können bei Kontakt mit der Haut eine leichte Reizung verursachen. Waschen Sie sich die Hände, wenn Sie die Bürsten angefasst haben.

SOFTWARE-AKTUALISIERUNGEN

- Um eine optimale Leistung Ihres Roboters zu gewährleisten, stellen Sie bitte sicher, dass die Roboter-Software regelmäßig aktualisiert wird. Sie können dies entweder über eine Eintragung für automatische Aktualisierungen über die Dyson Link App oder manuell durch das Herunterladen der Aktualisierung über Ihren Computer erreichen. Siehe Abschnitt 'Software-Aktualisierungen'.

WLAN DEAKTIVIEREN

- Ihr Roboter ist voreingestellt, regelmäßig ein WLAN-Signal zu senden, das von einem lokalen Netzwerk empfangen werden kann (auch AP-Modus genannt). Diesen Modus können Sie, falls gewünscht, wie folgt ausschalten.
- Laden Sie die Software „WLAN deaktivieren“ von der Dyson Website auf einen USB-Stick herunter. Stellen Sie sicher, dass sich nur diese Software auf dem USB-Stick befindet und der Stick über mindestens 256 MB freien Speicherplatz verfügt.
- Nehmen Sie den Nachmotorfilter und die Filterabdeckung ab und schließen Sie den USB-Stick an den USB-Anschluss an. Setzen Sie den Roboter manuell auf die ladebereite Ladestation und stellen Sie sicher, dass sie lädt.
- Drücken Sie den Ein-/Aus-Schalter, bis ein Ring rosafarbener LED-Anzeigen blinkt, und lassen Sie den Schalter dann los. Die Software schaltet den WLAN-Modus automatisch aus.
- Nach Abschluss schaltet sich der Roboter ab.
- Ziehen Sie den USB-Stick ab und bringen Sie Filter und Filterabdeckung wieder an. Der Roboter ist jetzt wieder einsatzbereit.

WLAN AKTIVIEREN

- Wenn der Roboter wieder ein WLAN-Signal senden soll, folgen Sie den oben beschriebenen Schritten, laden Sie aber die Software „WLAN-Modus aktivieren“ von der Dyson Website herunter.

ZURÜCKSETZEN DES ROBOTERS

- Wenn der Besitzer des Roboters wechselt, möchten Sie den Roboter vielleicht zurücksetzen, damit die Netzwerknamen und Passwörter gelöscht werden.
- Um den Roboter zurückzusetzen, folgen Sie den gleichen Schritten wie unter „WLAN deaktivieren“, laden aber stattdessen die Software „Roboter zurücksetzen“ von der Dyson Website herunter.

SICHERHEITSHINWEISE FÜR DEN AKKU

- Wenn der Akku ausgetauscht werden muss, kontaktieren Sie bitte den Dyson Kundendienst.
- Der Akku ist versiegelt und stellt unter normalen Umständen kein Risiko für Ihre Sicherheit dar. Im unwahrscheinlichen Fall, dass Flüssigkeit aus dem Akku auslaufen sollte, berühren Sie die Flüssigkeit nicht und beachten Sie die folgenden Hinweise:
- Hautkontakt - kann zu Hautirritationen führen. Waschen Sie betroffene Stellen mit Seife und Wasser.
- Inhalation - kann zu einer Reizung der Atemwege führen. Sorgen Sie für frische Luft und kontaktieren Sie einen Arzt.
- Augenkontakt - kann zu einer Reizung führen. Spülen Sie die Augen sofort mindestens 15 Minuten lang mit Wasser aus. Konsultieren Sie einen Arzt.
- Entsorgung - tragen Sie beim Umgang mit dem Akku Schutzhandschuhe und halten Sie sich bei der Entsorgung an die jeweils geltenden örtlichen Bestimmungen.

ACHTUNG

- Der in diesem Gerät verwendete Akku kann bei unsachgemäßer Handhabung ein Brand- oder Verätzungsrisiko darstellen. Nicht auseinandernehmen, kurzschließen, über 60 °C erhitzen oder anzünden. Ersetzen Sie den Akku nur durch einen Dyson Akku: Die Verwendung anderer Akkus kann Brand- oder Explosionsgefahr bedeuten. Entsorgen Sie alte Akkus umgehend. Halten Sie sie von Kindern fern. Nehmen Sie sie nicht auseinander und verbrennen Sie sie nicht.

HINWEIS ZUR ENTSORGUNG

- Produkte von Dyson bestehen aus hochwertigem, wiederverwendbarem Material. Entsorgen Sie dieses Produkt auf verantwortungsvolle Weise und führen Sie es nach Möglichkeit einer Wiederverwertung zu.
- Vor dem Entsorgen des Geräts muss der Akku entnommen werden.
- Bitte entsorgen oder recyceln Sie den Akku gemäß den entsprechenden örtlichen Bestimmungen.

DYSON KUNDENDIENST

Wenn Sie Fragen zu Ihrem Dyson Gerät haben, rufen Sie bitte den Dyson Kundendienst an.

Nennen Sie die Seriennummer Ihres Gerätes und geben Sie an, wo und wann Sie es gekauft haben. Alternativ können Sie auch über unsere Website mit uns Kontakt aufnehmen.

Die Seriennummer finden Sie auf dem Serienetikett an dem Gerät hinter dem Auffangbehälter.

Die meisten Fragen können von einem Mitarbeiter des Dyson Kundendienstes telefonisch beantwortet werden.

Benötigt Ihr Gerät eine Reparatur, rufen Sie bitte den Dyson Kundendienst an, damit wir Sie diesbezüglich über Ihre Möglichkeiten informieren können. Wenn Sie noch Garantie auf Ihrem Gerät haben und die Reparatur abgedeckt ist, fallen für Sie keinerlei Kosten an.

BITTE REGISTRIEREN SIE SICH ALS EIGENTÜMER EINES DYSON PRODUKTES

DANKE, DASS SIE SICH FÜR DYSON ENTSCHIEDEN HABEN

Damit wir Ihnen schnellen und effizienten Service bieten können, registrieren Sie sich bitte als Eigentümer Ihres Dyson Produktes. Dafür stehen Ihnen zwei Möglichkeiten zur Auswahl:

- Online unter www.dyson.de bzw. www.dyson.at
- Telefonisch über den Dyson Kundendienst: 0800 31 31 31 8. Für Österreich: 0800 88 66 73 42.

Damit bestätigen Sie im Fall eines Garantieschadens, dass Sie der Eigentümer sind und ermöglichen uns, ggf. mit Ihnen Kontakt aufzunehmen.

2-JAHRES-GARANTIE

ALLGEMEINE BEDINGUNGEN DER AUF 2 JAHRE BEGRENZTEN DYSON - GARANTIE

WAS WIRD ABGEDECKT

- Die Reparatur oder die Ersetzung Ihres Gerätes (im Ermessen von Dyson), wenn es innerhalb von 2 Jahren nach Kauf oder Lieferung Mängel aufgrund von fehlerhaftem Material, fehlerhafter Verarbeitung oder fehlerhafter Funktion aufweist. Sollte ein Teil nicht mehr verfügbar sein oder nicht mehr hergestellt werden, tauscht Dyson es gegen ein funktionsfähiges Ersatzteil aus.
- Wenn dieses Gerät außerhalb der EU verkauft wird, gilt diese Garantie nur, wenn das Gerät

in dem Land, in dem es verkauft wurde, verwendet wird.

- Wenn dieses Gerät innerhalb der EU verkauft wird, gilt diese Garantie nur, (i) wenn das Gerät in dem Land, in dem es verkauft wurde, verwendet wird oder (ii) wenn das Gerät in Belgien, Deutschland, Frankreich, Großbritannien, Irland, Italien, den Niederlanden, Österreich oder Spanien verwendet wird und das gleiche Modell wie dieses Gerät mit der Nennspannung des jeweiligen Landes verkauft wird.

WAS WIRD NICHT ABGEDECKT

Dyson übernimmt keine Garantie für Reparatur oder Ersatz eines Produkts, sofern diese zurückzuführen ist auf:

- Unfallschäden, die durch unsachgemäße Verwendung oder Pflege, Missbrauch, Vernachlässigung sowie unvorsichtige Verwendung oder Bedienung des Gerätes entstanden und daher nicht mit der Dyson-Bedienungsanleitung konform sind.
- Verwendung des Gerätes zu anderen als den üblichen Haushaltszwecken.
- Verwendung von Teilen, die nicht gemäß den Richtlinien von Dyson montiert oder eingebaut wurden.
- Verwendung von Teilen und Zubehör anderer Hersteller.
- Fehlerhafte Installation.
- Reparaturen oder Änderungen, die nicht durch Dyson oder seine autorisierten Partner vorgenommen wurden.
- Blockierungen – bitte lesen Sie in der Dyson-Bedienungsanleitung, wie Sie Blockierungen Ihres Gerätes beheben können.
- Normale Abnutzung (z.B. Bodendüsen, Keilriemen, Akkus usw.)
- Bei Verwendung dieses Geräts auf Schutt, Asche oder Putz.
- Verkürzung der Akkulaufzeit durch Alterung oder Verschleiß des Akkus (nur bei schnurlosen Geräten).

Wenn Sie Fragen zum Leistungsumfang der Dyson Garantie haben, rufen Sie bitte den Dyson Kundendienst unter 0800 31 31 31 8 an. Für Österreich: 0800 88 66 73 42.

ZUSAMMENFASSUNG

- Die Garantie beginnt mit dem Kaufdatum oder mit dem Lieferdatum, wenn die Lieferung später erfolgte.
- Sie müssen einen Kaufbeleg bzw. Lieferschein vorlegen, bevor sämtliche Arbeiten ausgeführt werden können. Ohne diesen Beleg, werden Ihnen die Kosten sämtlicher anfallender Arbeiten in Rechnung gestellt. Bitte bewahren Sie Ihren Kaufbeleg oder Lieferschein daher sorgfältig auf.
- Sämtliche Arbeiten werden durch Dyson oder seine autorisierten Partner ausgeführt.
- Alle ersetzten Teile werden Eigentum von Dyson.
- Durch Reparatur oder Ersatz Ihres Gerätes unter Garantie wird die Garantiedauer nicht verlängert.
- Die Garantie bietet zusätzliche Vorteile, die Ihre

gesetzlich festgelegten Rechte als Kunde ergänzen, diese jedoch in keiner Weise berühren.

SCHUTZ DER PRIVATSPHÄRE UND PERSONENBEZOGENER DATEN

Bei der Registrierung Ihres Dyson Produkts oder der Dyson Link-App müssen Sie einige wesentliche Kontaktinformationen angeben.

BEI REGISTRIERUNG IHRES DYSON PRODUKTS

- Damit Sie Ihr Produkt registrieren und wir Ihre Garantie bearbeiten können, müssen Sie uns einige wesentliche Kontaktinformationen mitteilen.

BEI REGISTRIERUNG PER DYSON LINK APP

Um die Dyson Link-App zu registrieren, müssen Sie uns einige wesentliche Kontaktinformationen mitteilen; auf diese Weise können wir Ihr Produkt auf sichere Weise mit Ihrer App verbinden.

- Bei Ihrer Registrierung können Sie auswählen, ob Sie Mitteilungen von uns erhalten möchten. Wenn Sie sich für den Erhalt der Mitteilungen von Dyson entscheiden, senden wir Ihnen Informationen zu besonderen Angeboten und Neuigkeiten zu unseren aktuellen Innovationen. Ihre Informationen werden nicht an Dritte weitergegeben und von uns ausschließlich in Übereinstimmung mit den auf unserer Website angegebenen Datenschutzrichtlinien verwendet. www.dyson.de/support/privacypolicy

INFORMATIONEN ZUR KONFORMITÄT

Hiermit bestätigt Dyson, dass dieses Produkt im Einklang mit wesentlichen Anforderungen und sonstigen einschlägigen Bestimmungen der Richtlinie 2014/53/EU steht.

EG-Konformitätserklärung:

<http://www.dyson.de/support/compliance.aspx>

Dieses Dyson Gerät nutzt Open-Source-Software. Eine ausführliche Liste aller Software und Copyright-Einträge sowie die vollständigen Lizenzbedingungen finden Sie unter www.dyson.com/360eyenotice. Änderungen sind möglich, wenn die Software des Roboters per Remote-Zugriff aktualisiert wird. Aktuelle Informationen dazu finden Sie unter www.dyson.com/360eyenotice.