

**2.42 B**  
**2.48 BA**  
**2.53 BA**  
**2.48 XC**

|            |                          |
|------------|--------------------------|
| <b>D</b>   | Gebrauchsanweisung       |
| <b>GB</b>  | Instruction manual       |
| <b>F</b>   | Mode d'emploi            |
| <b>I</b>   | Istruzione d'uso         |
| <b>NL</b>  | Gebruiksaanwijzing       |
| <b>DK</b>  | Brugsanvisning           |
| <b>FIN</b> | Käyttöohje               |
| <b>N</b>   | Bruksanvisning           |
| <b>S</b>   | Bruksanvisning           |
| <b>CZ</b>  | Návod k použití          |
| <b>H</b>   | Használati utasítás      |
| <b>PL</b>  | Instrukcja obsługi       |
| <b>HR</b>  | Upute za upotrebu        |
| <b>SK</b>  | Návod na obsluhu         |
| <b>SLO</b> | Navodilo za uporabo      |
| <b>BG</b>  | Инструкция за употреба   |
| <b>RUS</b> | Инструкция по применению |
| <b>RO</b>  | Instrucțiuni de folosire |
| <b>TR</b>  | Kullanım Kılavuzu        |
| <b>GR</b>  | Οδηγίες Χρήσης           |

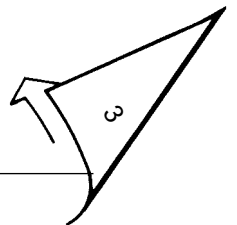

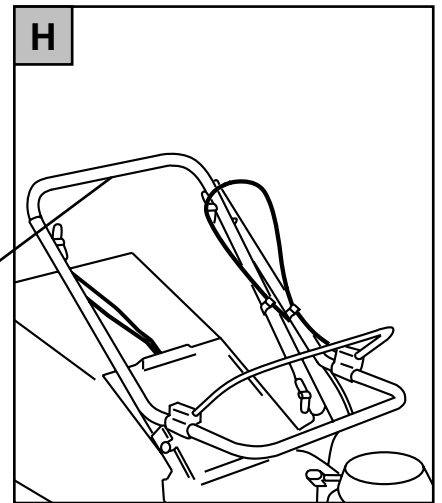

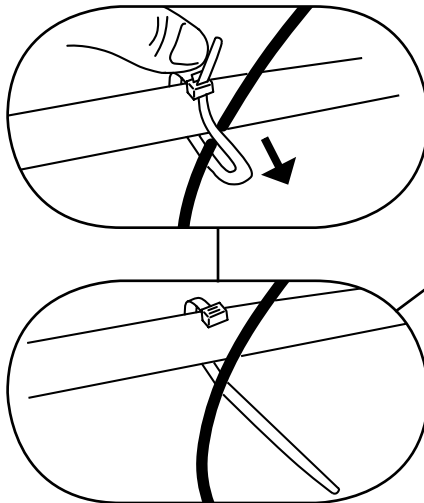
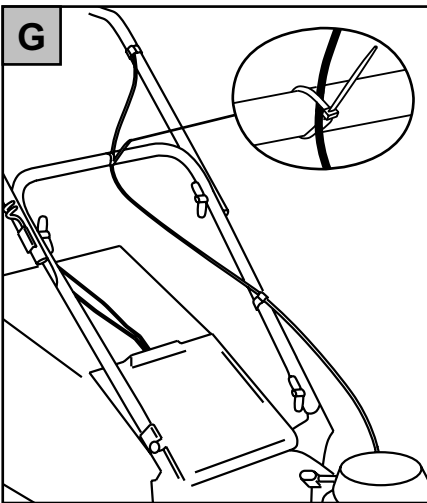
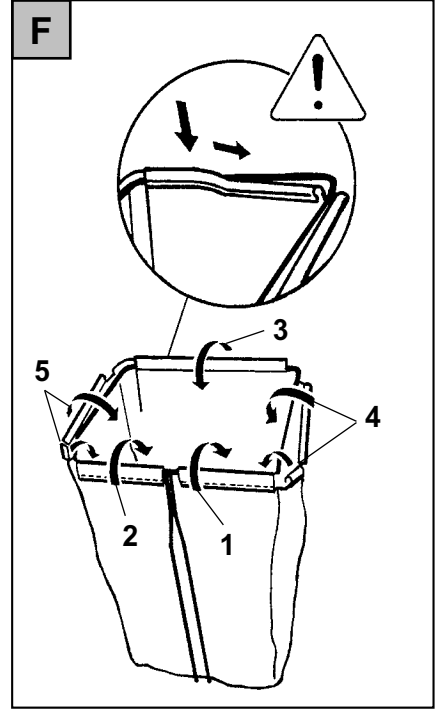
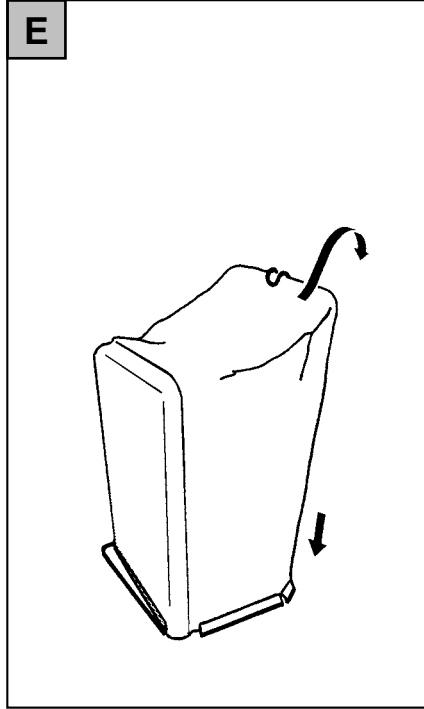
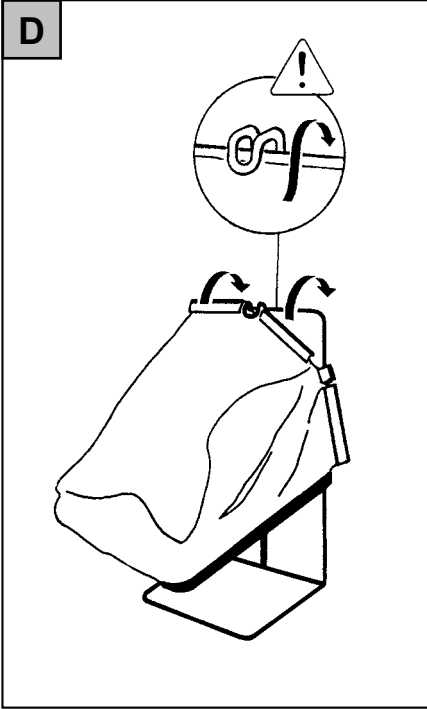
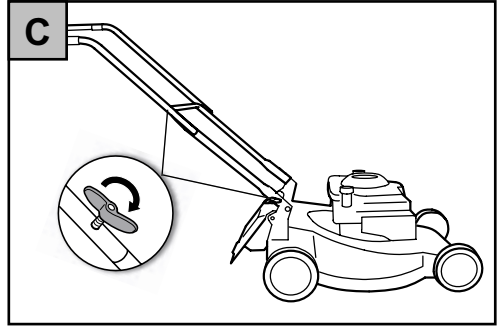
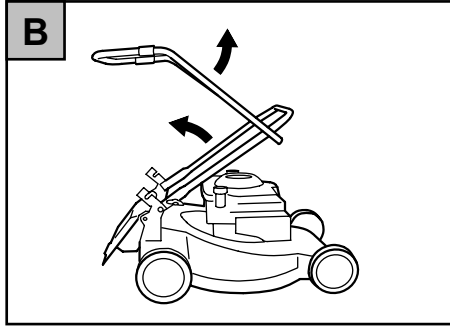
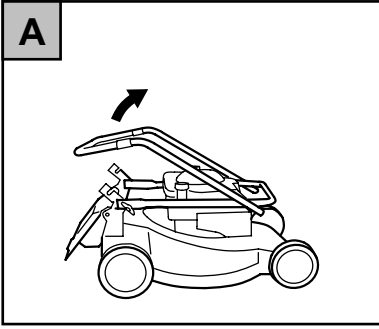
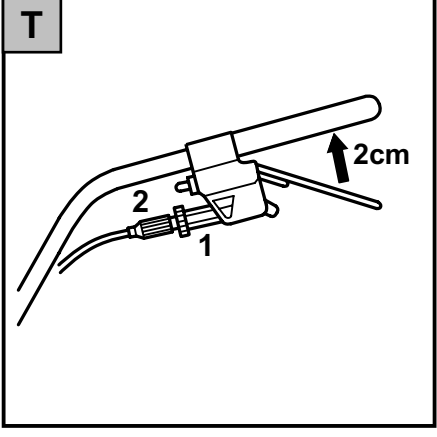
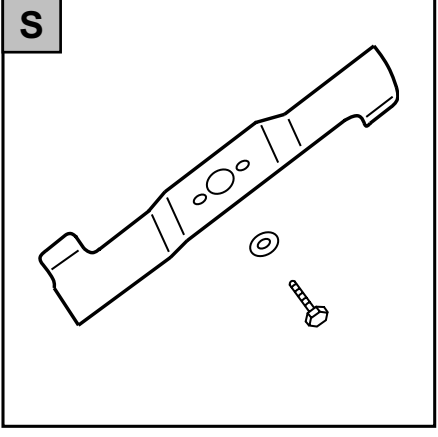
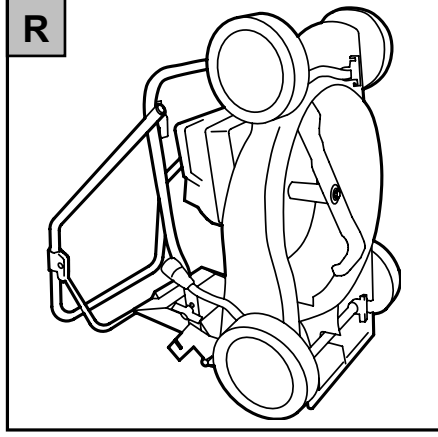
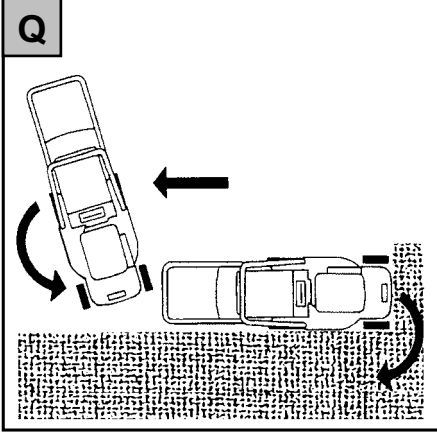
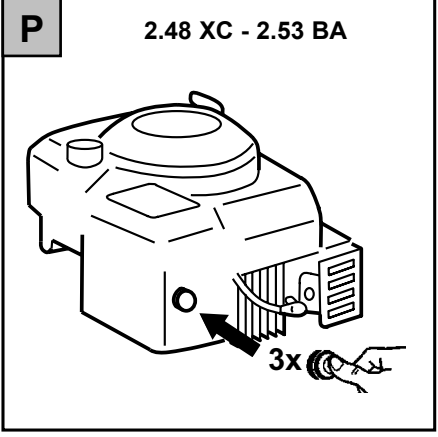
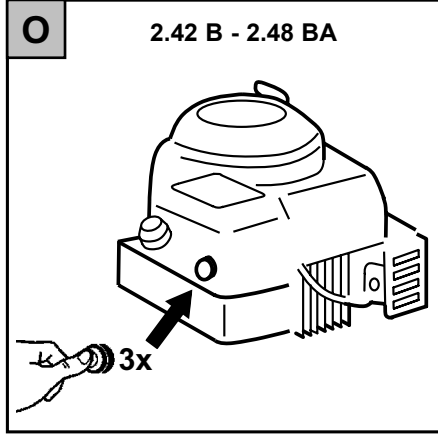
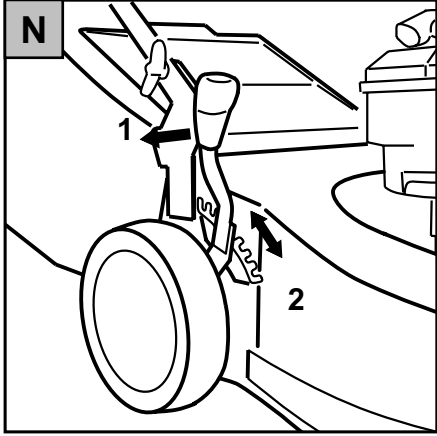
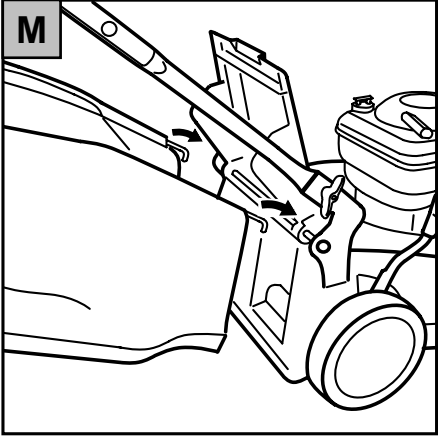
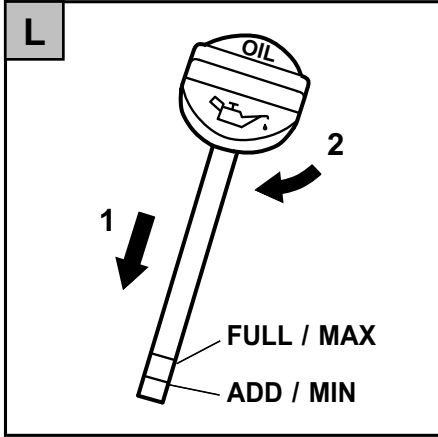
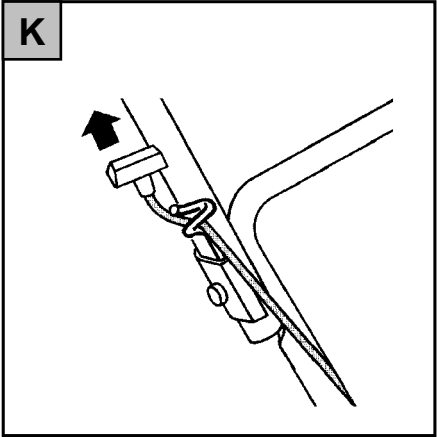
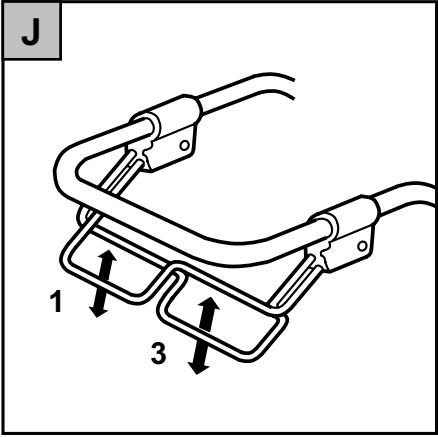



**(D)**

- 1 Antriebsbügel  
(2.48 BA, 2.53 BA, 2.48 XC)
- 2 Startergriff
- 3 Grasfangsack
- 4 Griffbefestigung
- 5 Schnitthöheneinstellung -/ anzeige
- 6 Benzineinfüllstutzen
- 7 Luftfilter
- 8 Primer
- 9 Sicherheitsbügel
- 10 Schutzklappe
- 11 Öleinfüllstutzen

**(GB)**

- 1 Drive clutch bail arm  
(2.48 BA, 2.53 BA, 2.48 XC)
- 2 Recoil starter
- 3 Catcher bag
- 4 Assembly of handlebar
- 5 Cutting height adjustment /  
Indicator of cutting height
- 6 Petrol filter cap
- 7 Air cleaner
- 8 Cold starting primer
- 9 Operator presence bail arm
- 10 Deflector plate
- 11 Engine oil check/fill

**(F)**

- 1 Etrier du mécanisme d'entraînement  
(2.48 BA, 2.53 BA, 2.48 XC)
- 2 Poignée de starter
- 3 Bac de remassage
- 4 Fixation du guidon
- 5 Reglage de la hauteur de coupe/  
Croquis de la hauteur de coupe
- 6 Bouchon du réservoir
- 7 Pré-filtre
- 8 Démarreur
- 9 Etrier de sécurité
- 10 Clapet de sécurité
- 11 Remplissage d'huile

**(I)**

- 1 Archi di azionamento  
(2.48 BA, 2.53 BA, 2.48 XC)
- 2 Raccogliërba
- 3 Sacco di raccolta
- 4 Fissare l'impugnatura
- 5 Regolazione l'atezza di taglio/  
Bocchettone per olio
- 6 Coperchio del serbatio
- 7 Filtro
- 8 Primer
- 9 Archi di sicurezza
- 10 Deflettore
- 11 Bocchettone per olio

**(NL)**

- 1 Aandrijfbeugel  
(2.48 BA, 2.53 BA, 2.48 XC)
- 2 Starterknop
- 3 Opvangreservoir
- 4 Duwboombefestigung
- 5 Maaihoopte instelling -/ aanwijzing
- 6 Tankdeksel
- 7 Luchtfilter
- 8 Primer
- 9 Veiligheidsbeugel
- 10 Achterklep
- 11 Olie vulopening

**(DK)**

- 1 Trækbøjle  
(2.48 BA, 2.53 BA, 2.48 XC)
- 2 Startergreb
- 3 Opsamlingsbakke
- 4 Grebets fastgørelse
- 5 Indstilling af klippehøjde/  
Indikator for klippehøjde
- 6 Tankpåfyldningsstuds
- 7 Luftfilter
- 8 Primer
- 9 Sikkerhedsbøjle
- 10 Beskyttelsesklap
- 11 Oliepåfyldningsstuds

**FIN**

- 1 Kaasuvipu  
(2.48 BA, 2.53 BA, 2.48 XC)
- 2 Käynnistyskahva
- 3 Ruohonkeruusäkki
- 4 Aisan kiinnittäminen
- 5 Leikkuukorkeuden säätö -/ilmais
- 6 Polttoainesäiliön täyttöputki
- 7 Ilmansuodatin
- 8 Rikastinpumppu
- 9 Turvasanka
- 10 Suojaluukku
- 11 Öljyntäyttöputki

**CZ**

- 1 Madlo pohonu  
(2.48 BA, 2.53 BA, 2.48 XC)
- 2 Startovací madlo
- 3 Sběrný koš
- 4 Upevnění rukojeti
- 5 Nastavení výšky střihu/  
Ukazatel výšky střihu
- 6 Hrdlo nádrže
- 7 Vzduchový filtr
- 8 Sytič
- 9 Bezpečnostní madlo
- 10 Ochranný kryt
- 11 Hrdlo olejové nádrže

**HR**

- 1 Pogonski stremen  
(2.48 BA, 2.53 BA, 2.48 XC)
- 2 Ručka startera
- 3 Vreća za sakupljenje trave
- 4 Pričvršćivač ručke
- 5 Namještanje visine košenja -/  
Pokazivač visine košenja
- 6 Nastavak za punjenja rezervoara
- 7 Zračni filter
- 8 Primer
- 9 Sigurnosni stremen
- 10 Zaštitna zaklopka
- 11 Nastavak za punjenje ulja

**BG**

- 1 Задвижваща скоба  
(2.48 BA, 2.53 BA, 2.48 XC)
- 2 Механизъм за управление на стартера
- 3 Кош за събиране на трева
- 4 Закрепване на дръжката/ ръкохватката
- 5 Регулиране на височината на косене/  
Индикатор на височината на косене
- 6 Пробка за отвор за наливане на бензин
- 7 Въздушен филтър
- 8 Праймер (Инициатора приспособление)
- 9 Предпазна скоба
- 10 Предпазна клапа
- 11 Пробка за отвор за наливане на масло

**TR**

- 1 Tahrik maşası  
(2.48 BA, 2.53 BA, 2.48 XC)
- 2 Starter kolu
- 3 Çimen toplama torbası
- 4 Kol sabitleme düzeneği
- 5 Kesme yüksekliği ayarı/  
Kesme yüksekliği göstergesi
- 6 Benzin dolum filtresi
- 7 Hava filtresi
- 8 Jikle
- 9 Emniyet maşası
- 10 Koruyucu kapak
- 11 Öleinfüllstutzen

**N**

- 1 Drevbøyle  
(2.48 BA, 2.53 BA, 2.48 XC)
- 2 Starterhåndtak
- 3 Oppsamler
- 4 Festehåndtaket
- 5 Klippehøydeinnstilling -/display
- 6 Påfyllingsstuss for tank
- 7 Luffilter
- 8 Trekkstangforbindelse
- 9 Sikkerhetsbøyle
- 10 Verneklaff
- 11 Påfyllingsstuss for olje

**H**

- 1 hajtómű kapcsolókar  
(2.48 BA, 2.53 BA, 2.48 XC)
- 2 indítófogantyú
- 3 Fűgyűjtőzsák
- 4 fogantyú rögzítő
- 5 nyírásmagasság állító/jelző
- 6 benzinbetöltő csonk
- 7 légszűrő
- 8 szivató
- 9 biztonsági kapcsolókar
- 10 védőfedél
- 11 olajbetöltő csonk

**SK**

- 1 Hancí strmeň  
(2.48 BA, 2.53 BA, 2.48 XC)
- 2 Páčka štartéra
- 3 Zásobník trávy
- 4 Upevnenie držiadiel
- 5 Nastavenie pracovnej výšky  
rezu -/ Ukazovateľ
- 6 Nalievacie hrdlo paliva
- 7 Vzduchový filter
- 8 Primer
- 9 Poistné rameno
- 10 Ochranný kryt
- 11 Nalievacie hrdlo oleja

**RUS**

- 1 Приводная скоба  
(2.48 BA, 2.53 BA, 2.48 XC)
- 2 Рукоятка стартера
- 3 Сборник для травы
- 4 Крепление рукоятки
- 5 Регулятор высоты среза/  
Показатель высоты среза
- 6 Заправочный патрубок для бензина
- 7 Воздушный фильтр
- 8 Запал
- 9 Предохранительная скоба
- 10 Защитный клапан
- 11 Заправочный патрубок для масла

**GR**

- 1 Βάση κίνησης  
(2.48 BA, 2.53 BA, 2.48 XC)
- 2 Λαβή εκκίνησης
- 3 Σάκος συλλογής γρασιδιού
- 4 Στερέωση λαβής
- 5 Ρύθμιση ύψους κοπής/  
Ένδειξη ύψους κοπής
- 6 Στόμιο πλήρωσης βενζίνης
- 7 Φίλτρο αέρα
- 8 Εκκινητής (Primer)
- 9 Βάση ασφαλείας
- 10 Κλαπέτο προστασίας
- 11 Στόμιο πλήρωσης λαδιού

**S**

- 1 Drivbygel  
(2.48 BA, 2.53 BA, 2.48 XC)
- 2 Starthandtag
- 3 Uppfångarsäck
- 4 Fastsättning av handtaget
- 5 Inställning av klipp höjd -/  
Klipphöjdsindikator
- 6 Påfyllningsstuts för bensin
- 7 Lufffilter
- 8 Primer
- 9 Säkerhetsbygel
- 10 Skyddsklaff
- 11 Påfyllningsstuts för olja

**PL**

- 1 Uchwyt napędu  
(2.48 BA, 2.53 BA, 2.48 XC)
- 2 Uchwyt startera
- 3 Kosz do trawy
- 4 Mocowanie ramy uchwytu
- 5 Regulacja wysokości cięcia -/  
Wskaźnik wysokości cięcia
- 6 Króciec napełniania zbiornika
- 7 Filtr powietrza
- 8 Podkład malarski
- 9 Uchwyt bezpieczeństwa
- 10 Klapa ochronna
- 11 Króciec napełniania oleju

**SLO**

- 1 Pogonsko streme  
(2.48 BA, 2.53 BA, 2.48 XC)
- 2 Ročaj zaganjalnika
- 3 Vreča za pobiranje trave
- 4 Pritrditev ročaja
- 5 Nastavitev višine rezanja -/Indikator
- 6 Cev za polnjenje rezervoarja
- 7 Zračni filter
- 8 Primer
- 9 Varnostna prečka
- 10 Zaščitna zaklopka
- 11 Cev za polnjenje olja

**RO**

- 1 Etrier al mecanismului de antrenare  
(2.48 BA, 2.53 BA, 2.48 XC)
- 2 Mănerul starterului
- 3 Sac colectare iarbă
- 4 Fixarea ghidonului
- 5 Reglarea înălțimii de tăiere/  
Indicatorul înălțimii de tăiere
- 6 Ștuț de alimentare benzină
- 7 Filtru de aer
- 8 Primer
- 9 Etrier de siguranță
- 10 Clapă de protecție
- 11 Ștuț de alimentare ulei

|                              |         |  |         |                             |         |                             |         |
|------------------------------|---------|--|---------|-----------------------------|---------|-----------------------------|---------|
| <b>D - Inhalt</b>            |         | <b>GB - Contents</b>                     |         | <b>F - Sommaire</b>         |         | <b>I - Contenuto</b>        |         |
| Gratulation                  | 7       | Congratulation                           | 12      | Congratulation              | 17      | Congratulazione             | 22      |
| Technische Daten             | 7       | Technical data                           | 12      | Données techniques          | 17      | Dati tecnici                | 22      |
| Sicherheitshinweise          | 8-9     | Safety instructions                      | 13-14   | Consignes de sécurité       | 18-19   | Indicazioni di sicurezza    | 23-24   |
| Montage                      | 9       | Assembly                                 | 14      | Montage                     | 19      | Montaggio                   | 24      |
| Betrieb                      | 9-10    | Operation                                | 14-15   | Fonctionnement              | 19-20   | Messa in opera              | 24-25   |
| Wartung                      | 10      | Maintenance                              | 15      | Entretien                   | 20-21   | Manutenzione                | 25      |
| Beseitigung von Störungen    | 11      | Faults and how to remedy                 | 16      | Comment remédier aux pannes | 21      | Interventi di riparazione   | 26      |
| Ersatzteile                  | 11      | Spare parts                              | 16      | Pièces de rechange          | 21      | Ricambi                     | 26      |
| Garantie                     | 11      | Guarantee                                | 16      | Garantie                    | 21      | Garanzia                    | 26      |
| Service                      | 105     | Service                                  | 105     | Service                     | 105     | Assistenza                  | 105     |
| Konformitätserklärung        | 108-109 | Declaration of Conformity                | 108-109 | Déclaration de conformité   | 108-109 | Dichiarazione di Conformità | 108-109 |
| <b>NL - Inhoud</b>           |         | <b>DK - Inhold</b>                       |         | <b>FIN - Sisälllys</b>      |         | <b>N - Innhold</b>          |         |
| Geluwens                     | 27      | Tillykke                                 | 32      | Onnentoivotus               | 37      | Gratulasjon                 | 41      |
| Technische gegevens          | 27      | Tekniske data                            | 32      | Tekniset tiedot             | 37      | Tekniske data               | 41      |
| Veiligheidsvoorschriften     | 28-29   | Sikkerhedshenvisninger                   | 33-34   | Turvallisuusohjeet          | 38      | Sikkerhetsmerknader         | 42-43   |
| Montage                      | 29      | Montering                                | 34      | Asennus                     | 39      | Montering                   | 43      |
| Gebruik                      | 29-30   | Drift                                    | 34-35   | Käyttö                      | 39      | Drift                       | 43-44   |
| De verzorging                | 30      | Vedligeholdelse                          | 35      | Huolto                      | 39-40   | Vedlikehold                 | 44      |
| Opheffen van storingen       | 31      | Afhjælpning af fejl                      | 36      | Häiriöiden poistaminen      | 40      | Feilretting                 | 45      |
| Reserveonderdelen            | 31      | Reserve dele                             | 36      | Varaosat                    | 40      | Reservedeler                | 45      |
| Garantie                     | 31      | Garanti                                  | 36      | Takuu                       | 40      | Garantibeti                 | 45      |
| Service                      | 105     | Service                                  | 105     | Huolto                      | 105     | Service                     | 105     |
| Conformiteitsverklaring      | 108-109 | Overensstemmelses-erklæring              | 108-109 | Vastaavuustodistus          | 108-109 | Konformitetserklæring       | 108-109 |
| <b>S - Innehåll</b>          |         | <b>CZ - Obsah</b>                        |         | <b>H - Tartalom</b>         |         | <b>PL - Treść</b>           |         |
| Läckönskan                   | 46      | Blahopřání                               | 51      | Gratuláció                  | 55      | Gratulacje                  | 60      |
| Tekniska data                | 46      | Technické údaje                          | 51      | Műszaki adatok              | 55      | Parametry techniczne        | 60      |
| Säkerhetsanvisningar         | 47-48   | Bezpečnostní pokyny                      | 52      | Biztonsági előírások        | 56-57   | Wskazówki bezpieczeństwa    | 61-62   |
| Montering                    | 48      | Montáž                                   | 53      | Szerelés                    | 57      | Montaż                      | 62      |
| Drift                        | 48-49   | Provoz                                   | 53      | Összeszerelés               | 57-58   | Eksplatacja                 | 62      |
| Underhåll                    | 49      | Údržba                                   | 53-54   | Karbantartás                | 58      | Ostreżenie                  | 63      |
| Åtgärder vid störning        | 50      | Odstranění závad                         | 54      | A zavorak elhárítása        | 59      | Usunięcie zakłóceń          | 63      |
| Reservdelar                  | 50      | Pozámky                                  | 54      | Pótalkatrészek              | 59      | Części zamienne             | 64      |
| Garanti                      | 50      | Záruka                                   | 54      | Garancia                    | 59      | Gwarancja                   | 64      |
| Service                      | 105     | Servisní                                 | 105     | Szerviz                     | 105     | Serwis                      | 105     |
| Konformitetsintyg            | 108-109 | Prohlášení o shodě                       | 108-109 | Megfelelőségi nyilatkozat   | 108-109 | Oswiadczenie zgodności      | 108-109 |
| <b>HR - Sadržaj</b>          |         | <b>SK - Obsah</b>                        |         | <b>SLO - Vsebina</b>        |         | <b>BG - Съдържание</b>      |         |
| Čestitanje                   | 65      | Gratulácia                               | 70      | Čestitamo                   | 75      | Встъпление                  | 80      |
| Tehnički podatci             | 65      | Technické údaje                          | 70      | Tehnični podatki            | 75      | Технически данни            | 80      |
| Sigurnosne upute             | 66-67   | Bezpečnostné predpisy                    | 71-72   | Varnostna navodila          | 76-77   | Указания за безопасност     | 81-82   |
| Montaža                      | 67      | Montážny návod                           | 72      | Montaža                     | 77      | Монтаж                      | 82      |
| Pogon                        | 67-68   | Prevádzka                                | 72-73   | Obratovanje                 | 77-78   | Употреба                    | 82-83   |
| Održavanje                   | 68      | Údržba                                   | 73      | Servisiranje                | 78      | Поддръжка                   | 83      |
| Otklanjanje smetnji          | 69      | Odstránenie porúch                       | 74      | Odpravljanje napak          | 79      | Отстраняване на проблеми    | 84      |
| Rezervni dijelovi            | 69      | Náhradné diely                           | 74      | Nadomestni deli             | 79      | Резервни части              | 84      |
| Uvjeti garancije             | 69      | Záručného                                | 74      | Garancijski pogoji          | 79      | Гаранция                    | 84      |
| Servis                       | 105     | Servis                                   | 105     | Servis                      | 105     | Сервис                      | 105     |
| Izjava o konformitetu        | 108-109 | Vyhlasenie o zhode s predpismi Európskej | 108-109 | EG Izjava o skladnosti      | 108-109 | Декларация за съгласие      | 108-109 |
| <b>RUS - Содержание</b>      |         | <b>RO - Cuprins</b>                      |         | <b>TR - İçindekiler</b>     |         | <b>GR - Περιεχόμενα</b>     |         |
| Поздравление                 | 85      | Felicitări                               | 90      | Tebrikler                   | 95      | Συγχαρητήρια                | 100     |
| Технические данные           | 85      | Date tehnice                             | 90      | Teknik Bilgiler             | 95      | Τεχνικά Στοιχεία            | 100     |
| Правила техники безопасности | 86-87   | Instrucțiuni pentru siguranță            | 91-92   | Güvenlik Uyarıları          | 96-97   | Υποδείξεις ασφαλείας        | 101-102 |
| Монтаж                       | 87      | Montaj                                   | 92      | Montaj                      | 97      | Συναρμολόγηση               | 102     |
| Эксплуатация                 | 87-88   | Utilizare                                | 92-93   | Çalıştırma                  | 97-98   | Λειτουργία                  | 102-103 |
| Техобслуживание              | 88      | Întreținere                              | 93      | Bakım                       | 99      | Συντήρηση                   | 103     |
| Устранение неполадок         | 89      | Înlăurarea defectiunilor                 | 94      | Arızaların Giderilmesi      | 99      | Αντιμετώπιση βλαβών         | 104     |
| Запчасти                     | 89      | Piese de schimb                          | 94      | Yedek Parçalar              | 99      | Ανταλλακτικά                | 104     |
| Гарантия                     | 89      | Garantie                                 | 94      | Garanti                     | 99      | Εγγύηση                     | 104     |
| Сервис                       | 105     | Service                                  | 105     | Servis                      | 105     | Service                     | 105     |
| Заявление о соответствии     | 108-109 | Declarație de conformitate               | 108-109 | Uygunluk Beyannamesi        | 108-109 | Δήλωση Συμμόρφωσης          | 108-109 |

## Herzlichen Glückwunsch zum Kauf Ihres WOLF-Produkts



Lesen Sie die Gebrauchsanweisung sorgfältig, und machen Sie sich mit den Bedienungselementen und dem richtigen Gebrauch des Gerätes vertraut. Der Benutzer ist verantwortlich für Unfälle mit anderen Personen oder deren Eigentum. Beachten Sie die Hinweise, Erläuterungen und Vorschriften.



Lassen Sie nie Kinder oder andere Personen, die die Gebrauchsanweisung nicht kennen, den Rasenmäher benutzen. Jugendliche unter 16 Jahre dürfen das Gerät nicht benutzen. Örtliche Bestimmungen können das Mindestalter des Benutzers festlegen.



### Die Ausstattungsmerkmale im Überblick

- zentrale Schnitthöheneinstellung
- Klappgriff für platzsparende Aufbewahrung und einfachen Transport
  - kugelgelagerte Komfort-Räder
  - leicht zu leerender, geräumiger Fangsack
  - hochwertige Materialien, ausgezeichnete Verarbeitung und attraktives Design
  - Ready-to-use: von 0 auf Mähen in 30 Sekunden

## Technische Daten

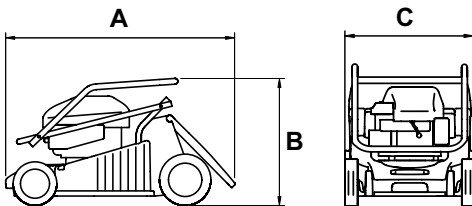

Änderungen aus technischen Gründen vorbehalten.

D Lärmmessung am Ohr der Bedienungsperson erfolgte in Anlehnung an EN 836.

E Schwingungen gemessen am Führungsholm, mit Bedienungsperson nach EN 1033 und EN 836. Die bewertete Beschleunigung beträgt typischerweise:

|                        | 2.42 B                          | 2.48 BA                         | 2.53 BA                         | 2.48 XC                         |
|------------------------|---------------------------------|---------------------------------|---------------------------------|---------------------------------|
| <b>Typ</b>             | 4212 ...                        | 4218 ...                        | 4223 ...                        | 4218 ...                        |
| <b>A</b>               | 85 cm                           | 92 cm                           | 96 cm                           | 92 cm                           |
| <b>B</b>               | 45 cm                           | 45 cm                           | 42 cm                           | 42 cm                           |
| <b>C</b>               | 45 cm                           | 53 cm                           | 55 cm                           | 53 cm                           |
| <b>D</b>               | LP dB (A): 83                   | LP dB (A): 83                   | LP dB (A): 84                   | LP dB (A): 83                   |
| <b>E</b>               | $a_{hw}$ : 7,7 m/s <sup>2</sup> | $a_{hw}$ : 7,1 m/s <sup>2</sup> | $a_{hw}$ : 4,2 m/s <sup>2</sup> | $a_{hw}$ : 5,7 m/s <sup>2</sup> |
| <b>Schnittbreite</b>   | 42 cm                           | 48 cm                           | 53 cm                           | 48 cm                           |
| <b>Radantrieb</b>      | ---                             | 1-Gang / 3,5 km/h               | 1-Gang / 3,5 km/h               | 1-Gang / 3,5 km/h               |
| <b>Fangsackvolumen</b> | 55 l                            | 65 l                            | 65 l                            | 65 l                            |
| <b>Gewicht</b>         | 29 kg                           | 33 kg                           | 37 kg                           | 35 kg                           |

| Motor             | Briggs & Stratton | Briggs & Stratton | Briggs & Stratton | Briggs & Stratton |
|-------------------|-------------------|-------------------|-------------------|-------------------|
| <b>Leistung</b>   | 2,4 kW / 3,3 PS   | 2,4 kW / 3,3 PS   | 3,1 kW / 4,2 PS   | 3,1 kW / 4,2 PS   |
| <b>Hubraum</b>    | 158 ccm           | 158 ccm           | 190 ccm           | 190 ccm           |
| <b>Zündkerze</b>  | Champion RJ 19 LM | Champion RJ 19 LM | Champion RJ 19 LM | Champion RJ 19 LM |
| <b>Tankinhalt</b> | 0,9 l             | 0,9 l             | 1,4 l             | 1,4 l             |
| <b>Öl</b>         | 0,6 l / HD SAE 30 | 0,6 l / HD SAE 30 | 0,6 l / HD SAE 30 | 0,6 l / HD SAE 30 |

## Bedeutung der Symbole



**Warnung!**  
Vor Inbetriebnahme die Gebrauchsanweisung lesen!



Dritte aus dem Gefahrenbereich fernhalten!

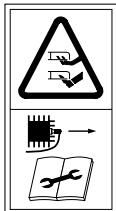

**Vorsicht!**  
Scharfe Schneidmesser - vor Wartung Zündkerzenstecker ziehen.

## Allgemeine Hinweise

Dieser Rasenmäher ist für die Pflege von Gras- und Rasenflächen im privaten Bereich vorgesehen. Wegen körperlicher Gefährdung des Benutzers darf der Rasenmäher **nicht** eingesetzt werden:

- zum Trimmen von Büschen, Hecken und Sträuchern
- zum Schneiden von Rankgewächsen
- zur Rasenpflege auf Dachbepflanzungen
- in Balkonkästen
- zum Reinigen von Gehwegen (Absaugen – Fortblasen – Schneeräumen)
- zum Häckseln und Zerkleinern von Baum- und Heckenschnitt
- als Zugmaschine (bei Antriebsmähern) für Rasenkehrgeräte, Streuwagen, Anhänger – z.B. zum Mitfahren – Transportieren von Schnittgut, außer im dafür vorgesehenen Grasfangkorb.
- Mähen Sie niemals wenn Personen, besonders Kinder und Tiere, in der Nähe sind.
- Mähen Sie nur bei Tageslicht oder mit entsprechender künstlicher Beleuchtung.

## Vor dem Mähen

- Mähen Sie nie, ohne festes Schuhwerk und lange Hosen zu tragen. Mähen Sie nie barfuß oder in leichten Sandalen.
- Bringen Sie den mitgelieferten Prallschutz bzw. die Fangeinrichtung an. Achten Sie auf festen Sitz. Die Benutzung ohne oder beschädigter Schutzeinrichtungen ist verboten.
- Überprüfen Sie das Gelände, auf dem die Maschine eingesetzt wird, und entfernen Sie alle Gegenstände, die erfasst und weggeschleudert werden können.
- Kontrollieren Sie das Arbeitswerkzeug auf festen Sitz der Befestigungsteile, Beschädigung oder starke Abnutzung.
- Beim Austausch Einbauhinweise beachten.
- Prüfen Sie regelmäßig die Grasfangeinrichtung auf Verschleiß oder Verlust der Funktionsfähigkeit.
- Geräte mit Viertakt-Motor müssen vor erster Inbetriebnahme mit Motorenöl versehen werden (siehe „Öl einfüllen“).
- Vor jedem Mähen Ölstand kontrollieren.

## WARNUNG – Benzin ist hochgradig entflammbar!

- Bewahren Sie den Kraftstoff nur in dafür zugelassenen Behältern auf.
- Nur im Freien tanken.
- Nicht rauchen, kein offenes Feuer.
- Vor dem Starten des Motors Kraftstoff (NORMALBENZIN) einfüllen.
- Tankdeckel immer fest verschließen.
- Während der Motor läuft oder bei heißer Maschine darf nicht nachgetankt werden oder der Tankdeckel geöffnet werden.
- Falls Benzin übergelaufen ist, darf der Motor nicht gestartet werden, bevor das Gerät von der benzinverschmutzten Stelle entfernt worden ist. Jeglicher Zündversuch ist zu vermeiden, bis sich die Benzindämpfe verflüchtigt haben.
- Ersetzen Sie defekte Schalldämpfer.

- Vor dem Gebrauch ist immer durch Sichtkontrolle zu prüfen, ob die Schneidwerkzeuge, Befestigungsteile und die gesamte Schneideinheit abgenutzt oder beschädigt sind. Zur Vermeidung einer Unwucht dürfen abgenutzte oder beschädigte Schneidwerkzeuge und Befestigungsteile nur satzweise ausgetauscht werden.
- Aus Sicherheitsgründen ist der Tankverschluss bei Beschädigung auszutauschen.
- Kontrollieren Sie Anschlüsse von Benzinleitungen, Luftfilter usw. auf festen Sitz.

## Beim Start

- Schalten Sie den Motor nur ein, wenn Ihre Hände und Füße in sicherem Abstand von den Schneidwerkzeugen sind.
- Bevor Sie den Motor starten, kuppeln Sie das Schneidwerkzeug und den Antrieb aus.
- Beim Starten oder Anlassen des Motors darf der Rasenmäher nicht gekippt werden, es sei denn, der Rasenmäher muss bei dem Vorgang angehoben werden. In diesem Fall kippen Sie ihn nur so weit, wie es unbedingt erforderlich ist, und heben Sie nur die vom Benutzer abgewandte Seite hoch.
- Lassen Sie den Verbrennungsmotor nicht in geschlossenen Räumen laufen, in denen sich gefährliches Kohlenmonoxid sammeln kann.
- Starten Sie den Mäher auf ebener Fläche, nicht im hohen Gras.
- Starten Sie den Motor nicht, wenn Sie vor dem Auswurfkanal stehen.

## Beim Mähen

- Achtung, Gefahr! Schneidwerkzeug läuft nach!
- Nicht in das laufende Schneidwerkzeug fassen.
- Halten Sie den durch die Führungsholme gegebenen Sicherheitsabstand ein.
- Schalten Sie den Motor nur ein, wenn Ihre Füße in sicherem Abstand von den Schneidwerkzeugen sind.
- Achten Sie auf sicheren Stand, besonders an Abhängen. Nie laufen, ruhig vorwärtsgehen.
- Mähen Sie Abhangstellen immer quer zum Gefälle, nicht auf- und abwärts.
- Auf Abhängen ist besondere Vorsicht geboten, wenn Sie die Fahrtrichtung wechseln.
- Mähen Sie nicht an übermäßig steilen Abhängen.
- Seien Sie besonders vorsichtig, wenn Sie wenden und den Mäher zu sich heranziehen.
- Schalten Sie den Mäher ab, wenn Sie ihn kippen, leerefahren oder transportieren, z. B. von/zum Rasen oder über Wege.
- Benutzen Sie niemals den Rasenmäher mit beschädigten Schutzeinrichtungen oder Schutzgittern oder ohne angebaute Schutzeinrichtungen, z.B. Prallbleche und/oder Grasfangeinrichtungen.
- Ändern Sie nicht die Reglereinstellung des Motors oder überdrehen Sie ihn nicht.
- Bringen Sie Hände oder Füße nie in die Nähe rotierender Teile. Stellen Sie sich nicht vor die Grasauswurföffnung.
- Wenn der Rasenmäher außerhalb von Rasenflächen bewegt wird, muss das Schneidwerkzeug abgestellt werden.
- Bevor Sie den Mäher aufheben oder wegtragen, schalten Sie den Motor ab, und warten Sie, bis die Schneidwerkzeuge zum Stillstand gekommen sind.
- Achtung: Gefahr bei unsachgemäßer Handhabung der Grasfangeinrichtung.
- Wenn der Mäher eine Selbstfahreinrichtung hat, schalten Sie diese ab, bevor Sie den Motor einschalten. Motor oder Auspuff nicht während oder kurz nach dem Betreiben berühren. Heiße Teile können zu Verbrennungen führen oder schreckhafte Bewegungen provozieren, die Verletzungen zur Folge haben könnten.
- Verstellen Sie die Schnitthöhe nur bei abgeschaltetem Motor und stillstehendem Schneidwerkzeug.
- Öffnen Sie die Schutzklappe nie, wenn der Motor noch läuft.
- Vor dem Abnehmen der Grasfangvorrichtung: Motor abstellen und den Stillstand des Schneidwerkzeuges abwarten.
- Nach der Entleerung Grasfangvorrichtung sorgfältig befestigen.
- Nie mit laufendem Motor über Kies fahren – Steinschlag!
- Wo möglich, mähen Sie nicht in nassem Gras.



## Sicherheitshinweise

- Das Gerät abschalten und Zündkerzenstecker ziehen und warten, bis das Gerät steht, wenn z. B.:
  - Sie ein blockiertes Messer frei machen oder Verstopfung im Auswurfkanal beseitigen
  - Sie den Mäher überprüfen oder reinigen
  - Sie einen Fremdkörper getroffen haben. Überzeugen Sie sich erst, ob Mäher oder Schneidwerkzeuge beschädigt worden sind. Beseitigen Sie dann zunächst die Beschädigung.
  - der Mäher durch Unwucht stark vibriert
- Stellen Sie den Motor ab: wenn Sie den Rasenmäher verlassen, bevor Sie nachtanken.

### Nach dem Arbeiten

- Beim Abstellen des Motors Gashebel auf die kleinste Stufe stellen. Falls der Motor einen Benzinabsperrrhahn besitzt, ist dieser nach dem Mähen zu schließen.
- Gerät nicht unmittelbar nach dem Abschalten in geschlossenen Räumen abstellen, sondern im Freien abkühlen lassen.
- Bewahren Sie niemals die Maschine mit Benzin im Tank innerhalb eines Gebäudes auf, in dem möglicherweise Benzindämpfe mit offenem Feuer oder Funken in Berührung kommen können.
- Vor Verlassen des Gerätes Zündkerzenstecker und – falls vorhanden – Startschlüssel abziehen.
- Anheben des Gerätes zum Transport: Nie mit laufendem Motor – nicht mit heißem Motor – nur mit abgezogenem Kerzenstecker.
- Beim Zusammenklappen des Griffgestänges Starterseil aushängen und darauf achten, dass die Bowdenzüge nicht geknickt werden.
- Motorölwechsel stets bei leerem, geschlossenem Tank und warmem Motor durchführen.

### Die Wartung

- Alle sichtbaren Befestigungsschrauben und Muttern, besonders die des Messerbalkens, regelmäßig auf festen Sitz prüfen und nachziehen.

- Wartungs- und Reinigungsarbeiten am Gerät sowie das Abnehmen der Schutzeinrichtung dürfen nur bei stillgesetztem Motor und abgezogenem Zündkerzenstecker und – falls vorhanden – Startschlüssel vorgenommen werden. Vor Reinigungsarbeiten und Ölwechsel Hinweis auf dem Chassis beachten!
- Sorgen Sie dafür, dass alle Muttern, Bolzen und Schrauben fest angezogen sind und das Gerät in einem sicheren Arbeitszustand ist.
- Um Brandgefahr zu vermeiden, halten Sie Motor, Auspuff, Batteriekasten und den Bereich um den Kraftstofftank frei von Gras, Blättern oder ausgetretenem Fett (Öl).
- Muss das Gerät bei Wartungsarbeiten gekippt werden, ist vorher der Kraftstoff vollständig aus dem Tank zu entfernen.
- Reinigen Sie das Gerät nach jedem Einsatz mit – falls vorhanden – Handfeger – nicht mit Wasser, insbesondere nicht mit Hochdruck abspritzen. Achten Sie auf saubere Kühlrippen am Zylinder und saubere Ansaugöffnungen.
- Stellen Sie das Gerät nicht in feuchten Räumen ab oder in der Nähe von offenen Flammen oder dort, wo ein Funke Benzingase entzünden könnte.
- Falls der Kraftstofftank zu entleeren ist, sollte dies im Freien erfolgen. Achten Sie darauf, dass kein Kraftstoff verschüttet wird.
- Ersetzen Sie aus Sicherheitsgründen abgenutzte oder beschädigte Teile.
- **ACHTUNG!** Messerwechsel oder Messernachschleifen immer von einer Fachwerkstatt durchführen lassen, da nach Lösen von Teilen Unwuchtprüfung entsprechend den Sicherheitsbestimmungen vorgenommen werden muss.
- Tragen Sie bei den Reinigungs- und Wartungsarbeiten Handschuhe.
- Nur WOLF Original-Ersatzteile verwenden, sonst haben Sie keine Garantie, dass Ihr Mäher den Sicherheitsbestimmungen entspricht.

## Montage

### Griffbefestigung **A B C**

**ACHTUNG!** Beim Zusammenlegen oder Ausklappen des Griffgestänges dürfen die Bowdenzüge nicht gequetscht werden. Griffgestänge gemäß Abbildungen befestigen.

### Grasfangeinrichtung montieren **D E F**

Siehe Abbildungen.

### Bowdenzug befestigen bei 2.42 **B**

Der Bowdenzug muss mittels Kabelbinder mittig am Griffunterteil befestigt werden **G**

#### **Achtung!**

Sollte das Griffgestänge zusammengeklappt werden, muss der Kabelbinder wieder gelöst werden **H**

Beim Zusammenlegen oder Ausklappen des Griffgestänges dürfen die Bowdenzüge nicht gequetscht werden.

## Betrieb

### Betriebszeiten

**Bitte regionale Vorschriften beachten.**

Erfragen Sie die Betriebszeiten bei Ihrer örtlichen Ordnungsbehörde.

### Starterseil montieren **J K**

1. Sicherheitsbügel (J, 1) anheben und halten.
2. Starterseil langsam bis zur Griffholm-Verbindung ziehen.
3. Starterseil in die Führung eindrehen (K).

**Vor dem Zusammenklappen des Griffgestänges Seilzug wieder herausdrehen.**

### Motoröl einfüllen **L**

**Vor dem Mähen bitte immer den Ölstand überprüfen.**

Vor Inbetriebnahme müssen Sie 0,5 bis 0,6 l Markenöl SAE 30 bis zur Markierung "Full" am Messstab einfüllen (nicht über Markierung). Messstab gem. (1), (2) einschrauben, Ölstand kontrollieren

### Kraftstoff einfüllen



**Nicht rauchen, kein offenes Feuer.**

**Nicht bei laufendem Motor tanken.**

**Bei warmem Motor keinen Kraftstoff verspritzen.**

Verwenden Sie bleifreies Normalbenzin (kein Super Plus). Benzin verschütten vermeiden. Dämpfe nicht einatmen.

### Fangsack einhängen **M**



**Nur bei abgeschaltetem Motor und stillstehendem Schneidwerkzeug.**

1. Heben Sie die Schutzklappe an.
2. Hängen Sie den Fangsack mit Haken in die Aussparungen im Chassis (siehe Pfeil).
3. Legen Sie die Schutzklappe auf.

### Schnitthöhe einstellen **N**



**Nur bei abgeschaltetem Motor und stillstehendem Schneidwerkzeug.**

1. Hebel nach vorne ziehen.
2. In gewünschter Schnitthöhe einrasten lassen.

#### Schnitthöhe - Graszustand

Mähen Sie möglichst trockenen Rasen, um die Grasnarbe zu schonen. Bei feuchtem und hohem Rasen eventuell mit höherer Schnitthöhe mähen. In der Regel stellt man eine Schnitthöhe von 4,0 cm - 5,0 cm ein.

### Starten **J K O P**

- Auf ebener Fläche, möglichst nicht im hohen Rasen.

#### Kaltstart

1. Primer am Motor (O, P) fest drücken (dreimal).
2. Sicherheitsbügel (J, 1) anheben und halten.
3. Startergriff (K) ziehen und wieder langsam mit der Hand zurückbringen.

#### Radantrieb (2.48 BA, 2.48 XC, 2.53 BA)

1. Radantrieb ein : Antriebsbügel (J, 3) anheben.
2. Radantrieb aus: Antriebsbügel (J, 3) freigeben.

#### Warmstart

1. Sicherheitsbügel (J, 1) anheben und halten.
2. Startergriff (K) ziehen und wieder langsam mit der Hand zurückbringen.

### Motor-Stopp

Sicherheitsbügel (J, 1) freigeben.

- Springt der Motor bei kaltem Wetter nicht an, Primer drücken.
- Wenn der Motor aus Kraftstoffmangel ausgegangen ist, Kraftstoff nachfüllen und Primer fest drücken (dreimal).

### Tipps zum Mähen **Q**

- Damit keine Rasenstreifen entstehen, müssen sich die Schneidbahnen immer um einige Zentimeter überdecken.
- Wenden Sie den Mäher auf der bereits geschnittenen Rasenfläche.

### Fangsack entleeren



**Nur bei abgeschaltetem Motor und stillstehendem Schneidwerkzeug.**

Der Fangsack nimmt kein Gras mehr auf, wenn hinter dem Gerät, geschnittenes Gras liegenbleibt.

### Griffbefestigung

Beim Zusammenlegen oder Ausklappen des Griffgestänges dürfen die Bowdenzüge nicht gequetscht werden (Abb. A, B, C).

## Wartung



**Vor allen Wartungs- und Reinigungsarbeiten Zündkerzenstecker abziehen.**

Nach jedem Mähen reinigen Sie bitte den Mäher mit einem Handfeger.  
Keinesfalls mit Wasser abspritzen. Den Mäher im trockenen Raum aufbewahren.

### Reinigungsarbeiten und Messerwechsel **R**

1. Zündkerzenstecker abziehen.
2. Schnitthöhe in Höchststellung bringen.
3. Bei Reinigungsarbeiten und Messerwechsel den Mäher gem. Abbildung nach hinten kippen.

### Messer schärfen und auswechseln **S**



**Vor allen Wartungs- und Reinigungsarbeiten Zündkerzenstecker abziehen.**

Messerschleifen immer von einer Fachwerkstatt durchführen lassen. Messerwechsel anhand der Abbildung vornehmen.  
Hinweis für Fachwerkstatt:  
Anzugsmoment der Schraube = 38-42 Nm, SW 17 mm.

### Einstellung des Kupplungsbowdenzuges **J T**

1. Antriebsbügel (J, 3) ca. 2 cm anheben und halten.
2. Kontermutter (T, 1) lösen.
3. Einstellschraube (T, 2) soweit nach links drehen, dass die Antriebsräder beim Rückwärtsziehen des Mähers blockieren.
4. Kontermutter (T, 1) wieder fest anziehen.

### Motorenölwechsel

**stets bei warmem Motor und leerem Tank.**

Erstmals nach 5 Betriebsstunden. Danach alle 25 Betriebsstunden, spätestens am Ende der Mähseason. Beim Einsatz unter schweren bzw. staubigen Bedingungen häufiger. Öleinfüllstutzen öffnen, Mäher langsam zur Seite neigen und Öl herauslaufen lassen. Altöl gemäß den örtlichen Bestimmungen entsorgen.

### Motoröl einfüllen **L**

### Zündkerze reinigen

Verschmutzte Zündkerzen vermindern die Motorleistung. Zündkerze reinigen und auf richtigen Elektrodenabstand prüfen (0,76 mm).

### Luftfilter reinigen

Siehe Betriebsanleitung des Motorenherstellers (beiliegend).

### Lagerung im Winter

- Tank entleeren.
- Vergaser entleeren:
  - dazu Motor starten und laufen lassen, bis er von selbst stehen bleibt.
- Öl wechseln.
- Rasenmäher gründlich reinigen.
- Motor konservieren wie folgt:
  - Zündkerze herausdrehen, 1 Essl. Motoröl in die Zündkerzenöffnung einfüllen.
  - Starterseil langsam durchziehen (Ölverteilung im Zylinder). Zündkerze einschrauben, Zündkerzenstecker nicht aufsetzen.
- Rasenmäher kühl und trocken lagern.

**Wir empfehlen:** Lassen Sie Ihren Rasenmäher im Herbst von einer WOLF Service-Werkstatt nachsehen.

## Beseitigung von Störungen

| Problem  | Mögliche Ursache                        | Abhilfe (X) durch:     |        |
|--|---|------------------------|--------|
|  |   | WOLF Service-Werkstatt | Selbst |
| Motor springt nicht an oder hat keine Leistung | • Zu wenig Kraftstoff im Tank           | ---                    | X      |
|  | • Kerzenstecker nicht auf der Zündkerze | ---                    | X      |
|  | • Zündkerze ohne Funktion               | ---                    | X      |
|  | • Luftfilter verschmutzt bzw. verölt    | ---                    | X      |
|  | • Messerbefestigungsschraube lose       | X                      | ---    |
| Unregelmäßiges Schnittbild                     | • Nicht angepasste Schnitthöhe          | ---                    | X      |
|  | • Messer stumpf                         | X                      | ---    |
|  | • Windkanal / Fangsack verstopft        | ---                    | X      |
| Antrieb schaltet nicht ein                     | • Kupplungsbowdenzug verstellt          | ---                    | X      |

**Im Zweifelsfall immer eine WOLF Service-Werkstatt aufsuchen.**

**Achtung, Mäher vor jeder Prüfung oder Arbeiten am Messer abstellen, und Zündkerzenstecker abziehen.**

## Ersatzteile

| Bezeichnung                             | Bestellnummer |
|---|---------------|
| Grasfangsack kpl. (2.42 B)              | 4212 066      |
| Grasfangsack kpl. (2.48/53 BA, 2.48 XC) | 4218 065      |
| Messerbalken Vi 42 S (2.42 B)           | 4212 094      |
| Messerbalken Vi 48 S (2.48 BA, 2.48 XC) | 4218 094      |
| Messerbalken Vi 53 S (2.53 BA)          | 4223 094      |

| Bezeichnung                     | Bestellnummer |
|---------------------------------|---------------|
| Zündkerze (Champion RJ 19 LM)   | 2058 305      |
| Luftfilter (2.42 B, 2.48 BA)    | 2056 305      |
| Luftfilter (2.48 XC, 2.53 BA)   | 2063 408      |
| Motoröl 0,6 l HD SAE 30 (VO 4T) | 4180 091      |

Lieferung über Ihren Händler.

## Garantiebedingungen

**Die vom Verkäufer ausgefüllte Garantiekarte bzw. den Kaufbeleg bitte sorgfältig aufbewahren.**

Für die Dauer von 24 Monaten vom Kaufdatum an leistet die Firma WOLF-Garten eine dem jeweiligen Stand der Technik und dem Verwendungszweck/Anwendungsgebiet entsprechende Garantie. Die gesetzlichen Rechte des Endverbrauchers werden durch die nachstehenden Garantierichtlinien nicht beeinträchtigt.

**Voraussetzungen für den 24monatigen Garantieanspruch:**

- Einsatz des Gerätes für den ausschließlichen privaten Gebrauch.

**Im gewerblichen Bereich oder Verleihgeschäft reduziert sich die Garantie auf 12 Monate.**

- Sachgemäße Behandlung und Beachtung aller Hinweise in der Ge-brauchsanleitung, die Bestandteil unserer Garantiebedingungen ist.
- Beachtung der vorgeschriebenen Wartungsintervalle.
- Keine eigenmächtige Änderung der Konstruktion.
- Einbau von Original WOLF Ersatzteilen/Zubehör.
- Vorlage der ausgefüllten Garantiekarte und/oder des Kaufnachweises.

**Die Garantieleistungen werden erfüllt durch unsere autorisierten Kundendienstwerkstätten oder bei:**

**(A)** WOLF-Garten Austria Ges.m.b.H  
Businesspark Wien Süd, Campus 21  
Liebermannstraße F02-402  
2345 Brunn am Gebirge  
Tel.: ++ 43 (1) - 8 66 70 - 2 25 30  
Fax: ++ 43 (1) - 8 66 70 - 2 25 40  
E-mail: info@at.WOLF-Garten.com

**(CH)** WOLF-Garten Schweiz AG  
Nordringstraße 16  
4702 Oensingen  
Tel.: ++ 41 (62) - 3 88 04 50  
Fax: ++ 41 (62) - 3 88 04 60

**(D)** WOLF-Garten GmbH & Co KG  
Industriestraße 83-85  
57518 Betzdorf  
Tel.: ++ 49 (27 41) - 28 15 00  
Fax: ++ 49 (27 41) - 28 12 99  
E-mail: info@de.WOLF-Garten.com

## Congratulations on your purchase of a WOLF lawn mower.



It is important that you read, fully understand and observe the following safety precautions and warnings. Careless or improper use of the machine may cause serious or fatal injury. The user is responsible for any accidents involving other people or other people's property.



Never let children or other persons who are not familiar with the operating instructions use the lawn mower. Juveniles under 16 years may not use the equipment. Local regulations may specify the minimum legal age of the operator.



### A quick guide to features

- Central cutting height setting
- Fold-down handle for space-saving storage and easy transport
  - Ball-bearing 'comfort' wheels
- Easily emptied, capacious catchment bag with level indicator
  - High-quality materials, excellent workmanship and attractive design
  - Ready-to-use: From 0 to mowing mode in 30 second

## Technical data

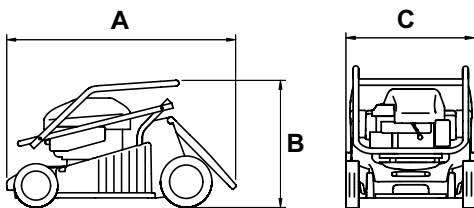

We reserve the right of technical changes.

- D** Measurement of noise at the operator's ear according to EN 836.
- E** Measurement of vibrations at the handlebar held by the operator according to EN 1033, EN 836. The typical weighted acceleration is:

|                      | 2.42 B                      | 2.48 BA                     | 2.53 BA                     | 2.48 XC                     |
|----------------------|-----------------------------|-----------------------------|-----------------------------|-----------------------------|
| <b>Type</b>          | 4212 ...                    | 4218 ...                    | 4223 ...                    | 4218 ...                    |
| <b>A</b>             | 85 cm                       | 92 cm                       | 96 cm                       | 92 cm                       |
| <b>B</b>             | 45 cm                       | 45 cm                       | 42 cm                       | 42 cm                       |
| <b>C</b>             | 45 cm                       | 53 cm                       | 55 cm                       | 53 cm                       |
| <b>D</b>             | LP dB (A): 83               | LP dB (A): 83               | LP dB (A): 84               | LP dB (A): 83               |
| <b>E</b>             | $a_{hw}: 7,7 \text{ m/s}^2$ | $a_{hw}: 7,1 \text{ m/s}^2$ | $a_{hw}: 4,2 \text{ m/s}^2$ | $a_{hw}: 5,7 \text{ m/s}^2$ |
| <b>Cutting width</b> | 42 cm                       | 48 cm                       | 53 cm                       | 48 cm                       |
| <b>Wheel drive</b>   | ---                         | 1-speed / 3.5 km/h          | 1-speed / 3.5 km/h          | 1-speed / 3.5 km/h          |
| <b>Grass catcher</b> | 55 l                        | 65 l                        | 65 l                        | 65 l                        |
| <b>Weight</b>        | 29 kg                       | 33 kg                       | 37 kg                       | 35 kg                       |

| Engine               | Briggs & Stratton | Briggs & Stratton | Briggs & Stratton | Briggs & Stratton |
|----------------------|-------------------|-------------------|-------------------|-------------------|
| <b>Performanche</b>  | 2,4 kW / 3,3 PS   | 2,4 kW / 3,3 PS   | 3,1 kW / 4,2 PS   | 3,1 kW / 4,2 PS   |
| <b>Capacity</b>      | 158 ccm           | 158 ccm           | 190 ccm           | 190 ccm           |
| <b>Spark plug</b>    | Champion RJ 19 LM | Champion RJ 19 LM | Champion RJ 19 LM | Champion RJ 19 LM |
| <b>Tank capacity</b> | 0,9 l             | 0,9 l             | 1,4 l             | 1,4 l             |
| <b>Oil</b>           | 0,6 l / HD SAE 30 | 0,6 l / HD SAE 30 | 0,6 l / HD SAE 30 | 0,6 l / HD SAE 30 |



## Safety instructions

### Meaning of the symbols



**Attention!**  
Read Instruction manual before use!



Keep bystanders away!

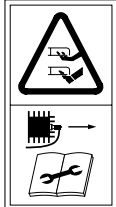

**Sharp blades** -  
Beware of cutting fingers or toes  
- Remove spark plug lead before maintenance.

### General Information

This lawn mower is intended for the care of grass and lawns in private gardens. Because of the physical hazard to the operator the lawn mower may not be used:

- to trim shrubs, hedges and bushes,
  - for cutting climbing plants,
  - for mowing lawns in roof gardens,
  - for trimming plants in balcony boxes,
  - for cleaning pavements or other paved areas (vacuuming - blowing away - removing snow),
  - for shredding and cutting up tree and hedge cuttings
  - as a tractor device (for self-propelled mowers)
  - for lawn turning devices, spreading devices, trailers e.g. for passengers, transporting cuttings (except in the grass collection box provided).
- Never mow your lawn if persons, particularly children, or animals are in the vicinity.
  - Mow only in daylight or with appropriate artificial lighting.

### Before Mowing

- Never mow without wearing sturdy footwear and long trousers: Never mow barefoot or in open sandals.
- Attach the baffle provided and/or grass box. Make certain that it is firmly fitted. Operation without or with damaged protective equipment is forbidden.
- Examine the area on which the machine is to be used and remove all objects which are capable of being contacted or thrown by the mower or its blade.
- Check the machine to make certain that all fasteners, bolts & nuts are tightly fitted; check also for signs of damage or serious wear.
- Observe the installation instructions when replacing parts - if in doubt always refer to your WOLF Service Centre.
- Examine the grass box regularly for wear or damage - replace as necessary.
- Mowers fitted with four-stroke engines must be provided with engine oil before the first start-up (see „Filling Oil“).
- Check the oil level before each use.

**WARNING - petrol is highly flammable! Do not smoke. Do not refuel in any area where there may be a naked flame.**

- Keep fuel only in purpose-designed containers.
- Only refuel outdoors.
- Pour in fuel (REGULAR GRADE FUEL) before starting the engine.
- Always firmly tighten petrol filler cap.
- Do not refuel or remove the tank filler cap while the engine is running or when the machine is hot.
- Do not attempt to start the engine if gasoline spills out. Instead, the machine should be removed from the area where the petrol was spilled. Any attempt to start the mower should be delayed until the fuel vapours have evaporated.
- Replace the engine exhaust silencer if defective.

- Before use a visual inspection should also be made in order to determine whether the blade, fasteners and the mower deck are worn or damaged. In order to avoid damaging vibration caused by imbalance, worn out or damaged blades and fittings must only be replaced as a set.
- For safety reasons the fuel filler cap must be replaced when damaged.
- Check the fuel line connections, air filter fittings, etc. for tightness.

### When starting the engine

- Only start the engine if your hands and feet are at safe distance from the mower deck and blade.
- Before you start the engine, disengage the drive.
- When starting or switching on the engine the lawn mower must not be tilted, unless the lawn mower must be raised for the procedure. In this case, you tilt it only so far as is absolutely necessary and only raise the side turned away from the operator.
- Do not let the engine run in closed areas in which dangerous carbon monoxide may accumulate.
- Start the mower on an even surface, not in tall grass.
- Do not start the engine if you are standing in front of the discharge channel.

### When Mowing

- **WARNING, DANGER!** Rotating blade!
- Do not attempt to touch the blade when it is running.
- Observe the safety distance provided by the handlebars and bail arms.
- Only start the engine if your feet are at a safe distance from the blade.
- Make certain that you have a secure foothold, particularly on slopes. Never run, always walk calmly.
- Always mow slopes along the contours, not up and down the slope.
- Particular care is required on slopes as you change direction.
- Be particularly careful when you turn the mower and pull it towards you.
- Switch off the mower, if you tilt it, run it dry or when transporting it.
- Never use the lawn mower with damaged protection guards, safety devices or grilles or without the protection devices attached, e.g. baffle plates and/or grass box.
- Do not change the governor adjustment of the engine or attempt to adjust it.
- The blade must be stopped if the lawn mower is moved off the lawn.
- Before you raise or carry the mower switch off the engine off and wait until the blade has come to a complete stop.
- Adjust the cutting height only with the engine switched off and with the blade at a standstill.
- Never open the protection flap if the engine is still running.
- Before removing the grass box: Turn off the engine and wait for the blade to stop. Carefully refit the grass box after emptying.
- Never drive over gravel with the engine running - stones can be thrown by contact with the blade!
- Where possible, do not mow in wet grass. If the mower appears to have blocked, turn off the engine, remove the spark plug lead and wait until the blade comes to a standstill if, for example:
  - to free a blockage in the ejection channel
  - to examine or clean the mower
  - if a foreign body is encountered. Check whether mower deck or blade have been damaged. Then correct or repair the damage before recommencing mowing.
  - if the mower strongly vibrates from imbalance (then switch off immediately and look for the cause).
- NOTE: Danger when grass box equipment is inappropriately handled.
- If the mower is a self-propelled version then release the drive clutch bail before you switch on the engine. Do not touch engine or exhaust during or shortly after operation. Hot parts can lead to burns or provoke frightened movements which may lead to injuries.
- Turn the engine off if you leave the lawn mower unattended and before you refuel.

## Safety instructions

### After working

- The throttle should be closed before switching off the engine. If the engine is equipped with a petrol shut-off valve then this be closed after mowing has been completed.
- Do not leave the mower in closed areas after switching off - allow it to cool off in the open air before storing away.
- Never keep the machine with petrol in the tank within a building in which gasoline vapours may possibly come into contact with naked flames or sparks. Before leaving the mower remove the spark plug lead and - if fitted - the starting key.
- Lifting and carrying the mower for transport:
- Never attempt to lift the mower with the engine running - nor with a hot engine - always remove the spark plug lead before lifting or carrying.
- When folding the mower handlebars, detach starter rope and make certain that the control cables are not snagged or stretched when folding or unfolding.
- Always carry out the engine oil change with the fuel tank empty and filler cap fitted. The engine should be warmed up prior to draining the oil to ensure all sludge deposits are drained away with the oil.

### Maintenance

- Regularly examine all fixing bolts and nuts, particularly those of the cutter bar, for tightness.

- Maintenance and cleaning of the equipment as well as removing the protection device may only be performed with the engine stopped and the spark plug lead and - if available - the starting key, removed.

Note information on the chassis before cleaning and oil change!

- Make certain that all nuts, pins and screws are firmly tightened and that the unit is in a safe operating condition.
- In order to avoid the risk of fire keep the engine, exhaust, battery box and the area around the fuel tank free of grass, leaves or oil.
- If the equipment must be tilted for maintenance work then the fuel must be completely drained from the tank beforehand.
- Clean the equipment after each use with a hand-brush - not with water and do not hose down with a high pressure hose in particular. Make certain to keep the engine cooling fins and engine cooling air intake clean and free from debris.
- Do not place the equipment in damp areas, near naked flames or where a spark might ignite petrol vapour.
- If the fuel tank is to be emptied then this should be done outdoors. Make sure that no fuel is spilled.
- For safety reasons replace worn out or damaged parts.
- NOTE! Always have blades replaced or sharpened by a WOLF Service Centre, as a blade balance test must be performed in accordance with safety regulations and the blade retaining bolt must be tightened to a specified torque.
- Wear suitable work gloves when carrying out the above work, especially when handling the blade.

## Assembly

### Fixing of handle **A B C**

**ATTENTION!** Take care that the switch cable does not become caught and crushed when folding the handle frame.

Fasten the handle bar as in the illustration.

### Mount grass catcher **D E F**

See illustrations.

### Fasten Bowden cable at 2.42 B

The Bowden cable must be fastened by means of a cable holder at the center of the lower handle element **G**

#### Important!

If the handle is to be collapsed, the cable holder must first be released **H**.

**ATTENTION!** Take care that the switch cable does not become caught and crushed when folding the handle frame.

## Operation

### Operating times

Please check noise abatement regulations prevailing in your country.

### Starter cord assembly **J K**

1. Lift and hold operator presence bail arm (J, 1).
2. Pull the starter rope slowly to the holding bracket.
3. Twist the cord through the holder (K).

**Always remove the starter cord from the holder before folding the mower handles.**

### Oil Fill **L**

**Check oil level with mower standing on level ground.**

Fill crankcase with quality oil SAE 30 up to the mark „Full“ on dipstick. (Do not overfill.) Capacity approx. 0,6 litre. Screw in dipstick according to illus.

### Filling with Petrol



**Do not smoke - no naked flames! off engine.**

**Avoid spilling petrol when engine is warm.**

Use „low-octane petrol“ (do not use Super Plus).

Avoid petrol spillage.

Do not inhale vapour.

### Hanging the grass bag **M**



**Only when mower is stationary and rotating blade has come to complete standstill.**

1. Lift the protective flap.
2. Hang the grass bag in the chassis with the hooks in the recesses (see arrow).
3. Replace the protective flap.

### Use of height adjustment **N**



**Only when mower is stationary and rotating blade has come to complete standstill.**

1. Pull handle forward.
2. Allow to lock into position at desired height.

If possible, mow when grass is dry in order to protect turf. Do not set cutting position too low when mowing very tall or wet grass. We recommend an average cutting height of 4,0 cm - 5,0 cm.

## Operation

### Start J K O P

- On a flat surface, if possible not in high grass.

#### Cold start

1. Firmly press the primer on the motor (O, P) three times.
2. Raise and hold the safety bracket (J, 1).
3. Pull starter grip (K) and return it slowly by hand.

#### Wheel drive (2.48 BA, 2.48 XC, 2.53 BA)

1. Wheel drive on: Raise drive bracket (J, 3).
2. Wheel drive off: Relapse drive bracket (J, 3).

#### Warm start

1. Raise and hold the safety bracket (J, 1).
2. Pull starter grip (K) and return it slowly by hand.

#### Stop Motor

Release safety bracket (J, 1).

- If the motor does not start in cold weather, press the primer.
- If the motor stops due to lack of fuel, refill with fuel and press the primer firmly (three times).

### Tips for mowing Q

- To prevent strips of grass from being left unmowed, the cutting paths must always overlap a few centimeters.
- Always turn the mower on a surface that has already been mowed.

### Emptying the grass bag



**Only when mower is stationary and rotating blade has come to complete standstill.**

The grassbox is full and should be emptied as soon as grass clippings remain uncollected on the ground behind your mower.

### Fixing of handle

Take care that the switch cable does not become caught and crushed when folding the handlebar (fig. A, B, C).

## Maintenance



**Disconnect spark plug cap and starter key before proceeding**

Clean mower thoroughly after each mowing with cloth or brush.

Do not spray with water. Keep mower in a dry room.

### Cleaning operations and blade change R

1. Pull off the sparkplug connector!
2. Raise the cutting height to its highest position
3. For cleaning and changing the blade, tip the mower to the side as illustrated.

### Sharpening and changing blade S



**Disconnect spark plug cap and starter key before proceeding**

Blade should always be sharpened by an approved Service Centre. Change blade according to drawing. Information for Service Centre, blade retaining screw to be tightened to: screw = 38-42 Nm.

### Adjusting the Bowden cable coupling J T

1. Raise the drive bracket (J, 3) app. 2 cm and hold.
2. Loosen the locking nut (T, 1).
3. Turn the setscrew (T, 2) left until the drive wheels are blocked when you pull the mower backwards.
4. Tighten locking nut (T, 1).

### Change oil only

**While engine is warm and fuel tank empty.**

Change oil after the first 5 working hours. Thereafter change engine oil every 25 working hours and at the end of the mowing season. Change engine oil more frequently if working under extreme and dusty conditions. To drain the engine oil, remove oil filler cap, tilt machine slowly to side and allow oil to drain from the crankcase through the filler.

**Oil Fill L.**

### Cleaning of Spark Plug

Check and clean regularly, reset plug gap as required (0,76 mm).

### Cleaning of air filter

Refer to the engine manufacturer's handbook supplied.

### Winter storage

- Drain fuel tank.
- Drain carburettor
  - start engine, keep it running until it stops from fuel Starvation
  - Clean the whole machine thoroughly
- Change oil, 4-stroke engine.
- Prepare engine for winter storage as follows:
  - Remove spark plug
  - Pour one teaspoon full of engine oil into spark plug hole
  - Pull starter rope slowly to distribute oil evenly inside cylinder
  - Replace spark plug but do not connect spark plug lead
  - Pull starter rope until resistance is felt (valves are now closed)
- Store mower in a cool and dry place.

**We recommend:** Have your mower thoroughly checked once a year by approved Service Agent.

## Faults and how to remedy

| Problem                              | Possible cause                    | Remedy (X) by:        |          |
|--------------------------------------|-----------------------------------|-----------------------|----------|
|                                      |                                   | WOLF service-workshop | Yourself |
| Motor does not start or has no power | • Insufficient fuel in the tank   | ---                   | X        |
|                                      | • Spark plug lead not connected   | ---                   | X        |
|                                      | • Spark plug out of order         | ---                   | X        |
|                                      | • Air filter dirty or oily        | ---                   | X        |
|                                      | • Blade fastening screw loose     | X                     | ---      |
| Uneven cutting                       | • Incorrect cutting height        | ---                   | X        |
|                                      | • Blunt blades                    | X                     | ---      |
|                                      | • Air / duct catcher bag blocked  | ---                   | X        |
| Drive does not start                 | • Clutch Bowden cable misadjusted | ---                   | X        |

**When in doubt, always consult a WOLF service workshop. Important: switch off the mower and disconnect the spark plug lead before inspecting, cleaning or working on the blades.**

## Spare parts

| Description                                  | Order number |
|--|--------------|
| Grass catcher (2.42 B)                       | 4212 066     |
| Grass catcher (2.48/53 BA, 2.48 XC)          | 4218 065     |
| Replacement blade Vi 42 S (2.42 B)           | 4212 094     |
| Replacement blade Vi 48 S (2.48 BA, 2.48 XC) | 4218 094     |
| Replacement blade Vi 53 S (2.53 BA)          | 4223 094     |

| Description                       | Order number |
|-----------------------------------|--------------|
| Spark plug (Champion RJ 19 LM)    | 2058 305     |
| Air filter (2.42 B, 2.48 BA)      | 2056 305     |
| Air filter (2.48 XC, 2.53 BA)     | 2063 408     |
| Motor oil 0,6 l HD SAE 30 (VO 4T) | 4180 091     |

Supplied by your dealer.

## Guarantee terms

**Please carefully retain the guarantee card completed by the seller, or the proof of purchase.**

The company WOLF-Garten provides a guarantee for 24 months from the date of purchase. This guarantee is in accordance with the relevant state of technology and the utilisation purpose / area of application. The consumer's statutory rights are not affected by the following guarantee guidelines.

**Pre-conditions for the 24-month guarantee entitlement:**

- Deployment of the device solely for private use.

**The guarantee is reduced to 12 months in the commercial sector or leasing business.**

- Proper handling and observance of all information given in the operating manual, which forms part of our guarantee terms.
- Observance of the prescribed maintenance intervals.
- No unauthorised alteration of the design.
- Installation of original WOLF replacement parts / accessories.
- Presentation of the completed guarantee card and/or proof of purchase.

This guarantee does not extend to normal wear-and-tear on blades, blade mounting components or friction disks, V-belts/toothed belts, running wheels/tyres, air filters, spark plugs and spark plug connectors. Any guarantee claim shall be immediately void in the event of unauthorised repairs. Faults and defects which can be traced to material or manufacturing faults will be rectified exclusively by our contracted workshops (the seller has the right to remedy a defect) in your vicinity, or by the manufacturer if the latter is closer. Any claims going beyond the provision of a guarantee are ruled out. There is no entitlement to a replacement. Any transport damage should be reported not to us but to the shipper in question since, otherwise, any compensation claims vis-à-vis the shipper would be voided.

**The guarantee services will be performed by our authorized repair shops or:**

 WOLFGarden Ltd.  
Crown BusinessPark  
Tredegar  
Gwent, NP22 4EF  
Tel.: ++44 / 1495 306 600  
Fax: ++44 / 1495 303 344  
E-mail: info@uk.WOLF-Garten.com  
www.WOLF-Garten.com



## Nous vous remercions d'avoir acheté une tondeuse WOLF



Lisez soigneusement la notice d'utilisation et familiarisez-vous avec les commandes et l'utilisation correcte de la tondeuse. L'utilisateur est responsable des accidents causés aux tiers ou à leur propriété. Observez les indications, explications et prescriptions.



Ne jamais laisser des enfants ou autres personnes n'ayant pas lu la notice d'utilisation utiliser la tondeuse. L'utilisation de cet appareil est interdite tout adolescent de moins de 16 ans. Respecter la réglementation locale concernant l'âge minimum d'utilisation de cet appareil.



### Récapitulatif des caractéristiques

- Réglage central de la hauteur de coupe
- Poignée rabattable pour gagner de la place au rangement et pour simplifier le transport
- Roues de confort montées sur roulement à billes
- Grand sac de ramassage facile à vider avec affichage lorsqu'il est plein
- Matériaux de haute qualité, excellent travail de fabrication et beau design
- Prêt à tondre en 30 secondes

## Données techniques

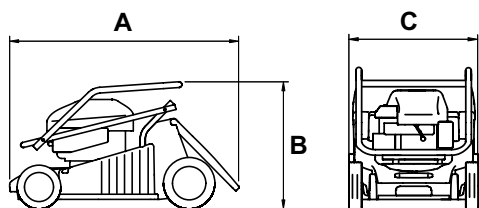

Droit de modifications techniques réservés.

D Mesurage du bruit au niveau de l'oreille de l'opérateur selon EN 836.

E Mesurage des vibrations au guidon tenu par un opérateur selon EN 1033, EN 836.

L'accélération pondérée normale est de:

|                        | 2.42 B                          | 2.48 BA                         | 2.53 BA                         | 2.48 XC                         |
|------------------------|---------------------------------|---------------------------------|---------------------------------|---------------------------------|
| Type                   | 4212 ...                        | 4218 ...                        | 4223 ...                        | 4218 ...                        |
| A                      | 85 cm                           | 92 cm                           | 96 cm                           | 92 cm                           |
| B                      | 45 cm                           | 45 cm                           | 42 cm                           | 42 cm                           |
| C                      | 45 cm                           | 53 cm                           | 55 cm                           | 53 cm                           |
| D                      | LP dB (A): 83                   | LP dB (A): 83                   | LP dB (A): 84                   | LP dB (A): 83                   |
| E                      | $a_{hw}$ : 7,7 m/s <sup>2</sup> | $a_{hw}$ : 7,1 m/s <sup>2</sup> | $a_{hw}$ : 4,2 m/s <sup>2</sup> | $a_{hw}$ : 5,7 m/s <sup>2</sup> |
| Largeur de coup        | 42 cm                           | 48 cm                           | 53 cm                           | 48 cm                           |
| Entraînement des roues | ---                             | 1 vitesse / 3,5 km/h            | 1 vitesse / 3,5 km/h            | 1 vitesse / 3,5 km/h            |
| Sac de ramassage       | 55 l                            | 65 l                            | 65 l                            | 65 l                            |
| Poids                  | 29 kg                           | 33 kg                           | 37 kg                           | 35 kg                           |

| Moteur            | Briggs & Stratton | Briggs & Stratton | Briggs & Stratton | Briggs & Stratton |
|-------------------|-------------------|-------------------|-------------------|-------------------|
| Puissance         | 2,4 kW / 3,3 PS   | 2,4 kW / 3,3 PS   | 3,1 kW / 4,2 PS   | 3,1 kW / 4,2 PS   |
| Cylindre          | 158 ccm           | 158 ccm           | 190 ccm           | 190 ccm           |
| Bougie d'allumage | Champion RJ 19 LM | Champion RJ 19 LM | Champion RJ 19 LM | Champion RJ 19 LM |
| Cap réservoir     | 0,9 l             | 0,9 l             | 1,4 l             | 1,4 l             |
| Huile             | 0,6 l / HD SAE 30 | 0,6 l / HD SAE 30 | 0,6 l / HD SAE 30 | 0,6 l / HD SAE 30 |

## Signification des symboles



**Attention!**  
Avant utilisation  
lire la  
notice d'emploi!



Tenir les tiers à  
l'écart de la zone  
dangereuse!

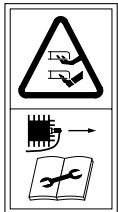

**Attention :** Lames  
tranchantes -  
déconnectez la  
bougie avant toute  
intervention.

## Généralités

Cette tondeuse est destinée la tonte de gazon et de surfaces de gazon de particuliers. Afin d'éviter toute blessure de l'utilisateur, il est strictement interdit d'utiliser la tondeuse pour les opérations suivantes:

- pour la taille de buissons, de haies et d'arbustes,
- pour la coupe de plantes grimpantes, la tonte de jardins suspendus, dans les jardinières,
- pour le déblayage d'allées (aspiration, soufflage et déblayage de neige),
- pour le broyage et le hachage d'arbres et de haies,
- comme tracteur (tondeuse-tracteur) avec des appareils de ramassage d'herbe, des sableuses, des remorques (comme par ex. la traction et le transport de bois), sauf en cas d'utilisation avec le panier de ramassage d'herbe prévu cet effet.
- Ne jamais commencer tondre lorsque d'autres personnes, en particulier des enfants et des Ani maux, se trouvent proximité.
- Ne tondre qu' la lumière du jour ou luminosité artificielle équivalente.

## Avant de tondre

- Ne jamais tondre sans chaussures fermées et pantalon. Ne jamais tondre pieds nus ou en sandalettes.
- Mettre en place le dispositif anti-chocs ou le bac de ramassage. S'assurer d'un positionnement correct.
- Toute utilisation sans dispositif de protection ou avec un dispositif endommagé est strictement interdit. – Inspecter le terrain sur lequel vous allez utiliser la tondeuse et retirer tout objet susceptible d'être happé et projeté par la tondeuse.
- Contrôler les outils de coupe par rapport aux points suivants:
  - assise correcte des pièces de fixation,
  - endommagements et usure excessive,
  - en cas de remplacement d'une pièce, respecter les instructions de montage.
- Contrôler régulièrement l'usure et le bon fonctionnement du dispositif de récupération de l'herbe.
- Faire le plein d'huile moteur des appareils équipés de moteur quatre-temps avant chaque première mise en service (voir la rubrique „Remplissage d'huile“).
- Contrôler le niveau d'huile de la tondeuse avant chaque utilisation.
- **ATTENTION** – L'essence est une substance hautement inflammable!
- Ne conserver le carburant que dans des bidons prévus cet usage.
- Faire le plein uniquement en plein air.
- Ne pas fumer et ne pas tondre près d'un feu non circonscrit.
- Avant de commencer tondre, faire le plein de carburant (avec de l'ESSENCE ORDINAIRE).
- Fermer chaque fois le bouchon du réservoir d'essence fond.
- Il est interdit de refaire le plein ou d'ouvrir le bouchon du réservoir d'essence lorsque le moteur tourne ou lorsque la tondeuse est chaude.

- Il est interdit d'essayer de mettre la tondeuse en marche lorsque de l'essence a débordé. Vous devez d'abord éponger l'essence et nettoyer les surfaces souillées d'essence. Il est préférable d'éviter de démarrer la tondeuse tant que les vapeurs d'essence ne se sont pas dissipées.
- Remplacer tout silencieux défectueux.
- Avant chaque utilisation de la tondeuse, vérifier l'usure ou l'endommagement des outils de coupe, des boulons de fixation et de l'unité de coupe dans son ensemble. Afin d'éviter tout déséquilibre, vous devez remplacer les outils de coupe et les boulons de fixation usés ou endommagés par jeu complet uniquement.
- Par mesure de sécurité, remplacer complétement le réservoir essence en cas d'endommagement.

## Au démarrage

- Ne mettre le moteur en marche que lorsque vos mains et vos pieds sont placés une distance de sécurité raisonnable des outils de coupe.
- Avant de mettre le moteur en marche, débrayer les outils de coupe et le mode marche de la tondeuse.
- Ne pas pencher la tondeuse lorsque vous démarrez la tondeuse ou lorsque le moteur tourne, moins que cela soit absolument nécessaire pour cette opération. Dans ce cas-là, ne pencher la tondeuse jusqu' la hauteur nécessaire uniquement et soulever la tondeuse côté opposé de l'endroit o se tient l'utilisateur.
- Ne pas laisser tourner un moteur combustion dans un endroit fermé, dans lequel une accumulation de monoxyde de carbone pourrait être dangereuse.
- Démarrer la tondeuse sur une surface plane et pas dans une herbe haute.
- Ne pas démarrer le moteur lorsque vous vous trouvez devant le canal d'éjection d'herbe.

## Lors de la tonte et pour votre sécurité

- Attention danger! Les outils de coupe tournent toujours un peu après l'arrêt!
- Ne pas mettre les mains dans le caisson de coupe lorsque les éléments tournent.
- Respecter la distance de sécurité indiquée par la longueur du guidon.
- Ne mettre le moteur en marche que lorsque la distance de sécurité entre vos pieds et les outils de coupe est respectée.
- Faire attention un positionnement sans danger de la tondeuse en particulier sur les terrains en pente. Ne jamais courir et avancer tranquillement avec la tondeuse.
- Si votre tondeuse est équipée de roues, toujours tondre les terrains en pente de manière oblique par rapport la pente et jamais en parallèle.
- Sur les terrains en pentes, faire particulièrement attention lorsque vous désirez changer de direction.
- Ne jamais essayer de tondre sur des terrains trop inclinés.
- Etre particulièrement prudent lorsque vous tournez et tirez la tondeuse vers vous.
- Eteignez la tondeuse lorsque vous voulez la pencher, lorsque vous la déplacez sans tondre ou lorsque vous voulez la transporter d'un endroit un autre, par ex. pour l'emmener sur ou hors du gazon ou lorsque vous roulez dans une allée.
- Ne jamais utiliser la tondeuse en cas de dispositif ou de grille de protection endommagé ou lorsque ces dispositifs ne sont pas installés, par ex. la tôle de protection ou le dispositif de récupération de l'herbe.
- Ne pas modifier le réglage du régulateur du moteur ou ne pas augmenter le régime du moteur.
- Ne pas mettre les mains ou les pieds près des éléments tournants. Ne pas se placer devant l'ouverture de dégagement de l'herbe.
- Lorsque vous désirez déplacer la tondeuse sur des surfaces non gazonnées, mettre les outils de coupe l'arrêt.
- Avant de soulever la tondeuse ou lorsque vous voulez la déplacer, mettre le moteur l'arrêt et attendre l'arrêt complet des outils de coupe.
- Ne modifier la hauteur de coupe des couteaux que lorsque le moteur et les outils de coupe sont arrêtés.

## Consignes de sécurité

- Ne jamais ouvrir le cache de protection lorsque le moteur tourne.
- Avant de retirer le dispositif de récupération d'herbe : Arrêter le moteur et attendre l'arrêt complet des outils de coupe.
- Après avoir vidé le bac de ramassage, le fixer nouveau avec soin.
- Ne jamais rouler avec la tondeuse, moteur en route, sur des cailloux – danger de jet de pierres !
- Éviter, dans la mesure du possible, de tondre du gazon mouillé.
- Arrêter la tondeuse, retirer la cosse de bougie et attendre l'arrêt complet de l'appareil, lorsque par ex.:
  - vous désirez dégager un couteau bloqué ou déboucher le canal d'éjection.
  - vous désirez contrôler ou nettoyer la tondeuse.
  - vous avez heurté un corps étranger avec la tondeuse. Vérifier dans un premier temps que la tondeuse ou les outils de coupe ne sont pas endommagés. Puis, réparer les dommages.
  - Si la tondeuse est mal équilibrée et qu'elle vibre trop, alors arrêter immédiatement la tondeuse et chercher les causes.
- Attention, il y a un risque de blessures en cas de mauvaise manipulation du bac de ramassage
- Si la tondeuse est équipée d'un dispositif d'auto traction, désactiver ce dispositif avant de mettre nouveau le moteur en marche. Ne pas toucher avec les mains le moteur ou le pot d'échappement de
- la tondeuse pendant ou peu après le fonctionnement de la tondeuse. Des éléments très chauds peuvent en effet provoquer des brûlures ou des mouvements désordonnés présentant des risques de blessures.
- Arrêter le moteur: – lorsque vous vous éloignez de la tondeuse, – avant de refaire le plein.

### Après le travail avec la tondeuse

- Lorsque vous arrêtez le moteur, refermer le papillon de commande. Si le moteur est équipé d'un robinet d'alimentation d'essence, le refermer après utilisation de la tondeuse.
- Ne pas ranger la tondeuse dans un endroit fermé aussitôt après le travail mais la laisser refroidir en plein air.
- Ne jamais conserver la tondeuse avec de l'essence dans le réservoir dans un endroit où des émanations d'essence pourraient entrer en contact avec une source de feu.
- Avant de s'éloigner de la tondeuse après remisage, retirer la cosse de bougie et, s'il y en a une, la clé de contact.

- Levage de la tondeuse pour le transport:
- uniquement lorsque le moteur est l'arrêt – moteur refroidi et cosse de bougie débranchée.
- Lors du pliage du guidon de la tondeuse, décrocher le câble de démarrage et prendre soin de ne pas plier les câbles Bowden.
- Toujours vidanger l'huile du moteur: le réservoir d'essence vide, le bouchon refermé et le moteur chaud.

### L'entretien

- Vérifier régulièrement l'assise de toutes les vis de fixation et de tous les écrous visibles, en particulier ceux des couteaux et les revisser.
- Tout travail d'entretien et de nettoyage sur la tondeuse, de même que le retrait du dispositif de protection, doivent être effectués uniquement le moteur l'arrêt, la cosse de bougie démontée et, s'il y en a une, la clé de contact retirée. En cas de nettoyage et vidange de la tondeuse, respecter les instructions indiquées sur le châssis!
- Veiller ce que tous les écrous, boulons et vis soient bien vissés et que la tondeuse soit en bon état de fonctionnement.
- Pour éviter tout risque d'incendie, veiller garder propre le moteur, le pot d'échappement, la batterie et la zone proximité du réservoir d'essence (sans herbes, sans feuilles, ou tâches de graisse ou d'huile).
- Si pour des raisons d'entretien, vous devez pencher la tondeuse, vider entièrement le réservoir d'essence de son contenu.
- Nettoyer la tondeuse après chaque utilisation avec une balayette – sans eau, et encore moins avec un appareil haute pression. Veiller ce que les fentes de refroidissement de la tondeuse au niveau du cylindre et que les orifices d'aspiration restent propres.
- Ne pas remettre la tondeuse dans un endroit humide ou proximité d'une source de feu ou dans un endroit où des étincelles pourraient enflammer des émanations d'essence.
- Si vous devez vider le réservoir d'essence, le faire l'air libre. Veiller ne pas renverser d'essence.
- Par mesure de sécurité, remplacer les pièces usées ou défectueuses.
- ATTENTION ! Faire remplacer et affûter les couteaux par un atelier spécialisé car après desserrage de certaines pièces, un contrôle d'équilibrage aux normes de sécurité est obligatoire.
- Porter des gants lors de travaux de nettoyage et d'entretien.
- N'utiliser que des pièces de rechange WOLF; dans le cas contraire, votre tondeuse risque de ne plus répondre aux normes de sécurité en vigueur.

## Montage

### Fixation du guidon **A B C**

**ATTENTION!** En pliant ou dépliant le guidon de la tondeuse attention à ne pas écraser le câble.

Fixez le guidon conformément à l'illustration.

### Monter le dispositif de ramassage de l'herbe **D E F**

Voir illustrations.

### Fixer le câble Bowden à 2.42 B

Le câble Bowden doit être fixé au centre de la partie inférieure du guidon au moyen d'une attache de câble **G**

**Attention!**

Si le guidon est plié, l'attache doit être desserrée avant **H**

**ATTENTION!** En pliant ou dépliant le guidon de la tondeuse attention à ne pas écraser le câble.

## Fonctionnement

### Tranches horaires

Observez les dispositions spécifiques de la loi nationale.

### Montage de la corde de démarrage **J K**

Soulever l'étrier de sécurité (J, 1) et le retenir dans cette position. Tirer lentement la corde de démarrage le long du guidon et entrer la corde dans le guide en tournant (K).

**Avant de plier le guidon enlever la corde de démarrage du a guide.**

### Faire de plein d'huile **L**

**Vérifiez systématiquement le niveau d'huile avant d'utiliser la tondeuse.**

Avant la mise en marche du moteur, faire le plein du carter avec 0,5 à 0,6 litre d'huile de marque SAE 30. L'huile doit arriver: soit au repère "Full", soit au bord supérieur de l'orifice de remplissage. (Ne pas dépasser le repère.) Vissez la jauge de niveau comme indiqué sur la fig. (1) (2), contrôlez le niveau d'huile.

## Fonctionnement

### Faire le plein



**Nes pas fumer, ni près d'un feu ouvert.  
Ne faites pas le plein lorsque le moteur tourne et faites attention quand le moteur est chaud.**

Utilisez de l' "Essence à faible degré d'octane (pas de Super Plus).  
Eviter de renverser de l'essence.  
Ne pas respirer les vapeurs.

### Accrocher le bac de ramassage **M**



**Uniquement après arrêt du moteur et de la lame.**

1. Soulever le capot.
2. Accrocher le bac de ramassage en insérant les crochets dans les orifices du châssis (voir flèche).
3. Rabattre le capot.

### Réglage de hauteur de coupe **N**



**Uniquement après arrêt du moteur et de la lame.**

1. Tirez le levier vers l'avant.
2. Enclenchez à la hauteur de coupe que vous souhaitez.

#### Hauteur de coupe – état de la pelouse

Tondez de préférence lorsque l'herbe est sèche. Tondez l'herbe humide ou mouillée à une hauteur plus élevée. En principe l'hauteur de coupe est de 4,0 cm - 5,0 cm.

### Démarrer **J K O P**

- Sur une surface plane. Si possible, éviter l'herbe haute.

#### Démarrage à froid

1. Appuyer fermement (trois fois) sur le dispositif d'amorçage du moteur (O, P).
2. Relever et maintenir l'étrier de sécurité (J, 1).
3. Tirer la poignée de démarrage (K) et la ramener lentement avec la main.

### Entraînement des roues (2.48 BA, 2.48 XC, 2.53 BA)

1. Entraînement des roues ON : Relever l'étrier d'entraînement (J, 3).
2. Entraînement des roues OFF : Débloquer l'étrier d'entraînement (J, 3).

#### Démarrage à chaud

1. Relever et maintenir l'étrier de sécurité (J, 1).
2. Tirer la poignée de démarrage (K) et la ramener lentement avec la main.

#### Arrêt du moteur

Débloquer l'étrier de sécurité (J, 1).

- Si, par temps froid, le moteur ne démarre pas, appuyer sur le dispositif d'amorçage du moteur.
- Si le moteur s'est arrêté pour cause de manque de carburant, il faut remettre du carburant et appuyer fermement sur le dispositif d'amorçage du moteur (trois fois).

### Conseils pour tondre **Q**

- Pour éviter que n'apparaisse un effet de rayures, il faut que les passages successifs de la tondeuse se chevauchent de quelques centimètres.
- Il faut toujours tourner la tondeuse sur la partie déjà tondue.

### Vider le bac de ramassage



**Uniquement après arrêt du moteur et de la lame.**

Le bac récolteur est plein lorsque l'herbe coupée se pose derrière la tondeuse.

### Fixation du guidon

En pliant ou dé-pliant le guidon de la tondeuse attention à ne pas écraser le câble (fig. A, B, C).

## Entretien



**Toujours retirer le capuchon de bougie et la clef de contact au préalable**

Nettoyer la tondeuse avec une brosse ou un chiffon après chaque tonte.  
Ne jamais nettoyer la tondeuse au jet d'eau. Remiser la tondeuse dans un endroit sec.

### Aiguiser et remplacer les lames **R**

1. Retirer la cosse de la bougie d'allumage
2. Régler la hauteur de coupe à sa position la plus haute
3. Pour procéder au nettoyage et au remplacement de la lame, basculer la tondeuse sur le côté conformément à l'illustration.

### Affûtage et remplacement du couteau **S**



**Toujours retirer le capuchon de bougie et la clef de contact au préalable.**

Toujours laisser affûter le couteau par un atelier spécialisé. Effectuer le remplacement du couteau selon la figure. Indication pour les ateliers spécialisés: couple de serrage du boulon 38-42 Nm.

### Réglage du câble Bowden d'accouplement **J T**

1. Relever et maintenir l'étrier d'entraînement (J, 3) sur environ 2 cm.
2. Dévisser le contre-écrou (T, 1).
3. Tourner la vis de réglage (T, 2) vers la gauche jusqu'à ce que les roues motrices se bloquent lorsque la tondeuse est tirée vers l'arrière.
4. Revisser le contre-écrou (T, 1).

### Vidange de l'huile moteur

**doit toujours être faite quand le moteur est chaud et le réservoir vide.**

Première vidange après 5 heures de travail. Ensuite toutes les 25 heures de travail, au plus tard à la fin de la saison de tonte. Dans des conditions de travail dures, par exemple sur terrain poussiéreux, vidanger plus souvent. Ouvrir l'orifice de remplissage d'huile, pencher lentement la tondeuse sur le côté et laisser couler l'huile.

**Faire de plein d'huile **L**.**

### Nettoyage de la bougie

L'encrassement de la bougie réduit le rendement du moteur. Nettoyer de temps à autre la bougie et régler l'écartement des électrodes (0,76 mm).

### Nettoyer le filtre à air

Se reporter à la notice d'utilisation du fabricant du moteur (ci-jointe).



## Entretien

### Remiser pendant l'hiver

- Vider le réservoir.
  - Vider le carburateur en mettant la tondeuse en marche et en la laissant tourner jusqu'à ce qu'elle s'arrête d'elle-même.
- Nettoyer la tondeuse à fond.
- Changer l'huile pour un moteur 4-temps.
- Conserver le moteur comme suit:
  - dévisser la bougie, verser une cuillère à soupe d'huile moteur dans l'orifice de celle-ci.

- tirer lentement la corde de starter à fond (répartition de l'huile dans le cylindre), revisser la bougie, ne pas replacer le capuchon de bougie.
- tirer la corde de starter jusqu'à ce que l'on sente une résistance.
- Remiser la tondeuse dans un endroit frais et sec.

**Nous recommandons:** Faire réviser la tondeuse dès l'automne par une station-service WOLF agréée.

## Comment remédier aux pannes

| Dysfonctionnements                              | Causes possibles   | Mesures à prendre (X) par :           |               |
|---|--|---------------------------------------|---------------|
|   |  | L'atelier de service après-vente WOLF | L'utilisateur |
| Le moteur ne démarre pas ou manque de puissance | • Il n'y a pas assez de carburant dans le réservoir                    | ---                                   | X             |
|   | • La cosse de la bougie n'est pas en contact avec la bougie d'allumage | ---                                   | X             |
|   | • La bougie d'allumage est défectueuse                                 | ---                                   | X             |
|   | • Le filtre à air est encrassé ou plein d'huile                        | ---                                   | X             |
|   | • La vis de la lame est desserrée                                      | X                                     | --            |
| La coupe est irrégulière                        | • Hauteur de coupe non adaptée   | ---                                   | X             |
|   | • La lame est émoussée   | X                                     | ---           |
|   | • Le canal d'éjection et/ou le bac de ramassage sont obstrués          | ---                                   | X             |
| L'entraînement ne réagit pas                    | • Le câble Bowden d'embrayage est mal réglé                            | ---                                   | X             |

**En cas de doute, consulter toujours l'atelier de service après-vente WOLF. Attention, arrêter la tondeuse avant tout contrôle, tout nettoyage et tous travaux sur la lame et débrancher la cosse de la bougie d'allumage.**

## Pièces de rechange

| Dénomination                                | Références |
|---|------------|
| Sac de ramassage (2.42 B)                   | 4212 066   |
| Sac de ramassage (2.48/53 BA, 2.48 XC)      | 4218 065   |
| Lame de rechange Vi 42 S (2.42 B)           | 4212 094   |
| Lame de rechange Vi 48 S (2.48 BA, 2.48 XC) | 4218 094   |
| Lame de rechange Vi 48 S (2.53 BA)          | 4223 094   |

| Dénomination                          | Références |
|---------------------------------------|------------|
| Bougie d'allumage (Champion RJ 19 LM) | 2058 305   |
| Filtre à air (2.42 B, 2.48 BA)        | 2056 305   |
| Filtre à air (2.48 XC, 2.53 BA)       | 2063 408   |
| Huile moteur 0,6 l HD SAE 30 (VO 4T)  | 4180 091   |

Fourni(e) par le revendeur spécialisé.

## Conditions de la garantie

**La carte de garantie remplie par les vendeurs ou le justificatif d'achat doivent être conservés avec soin.**

La société Wolf-Garten fournit une garantie selon l'état actuel de la technique et l'objectif d'utilisation / le domaine d'application pour une durée de 24 mois à partir de la date d'achat. Les droits légaux du consommateur final ne sont pas entravés par les directives suivantes en matière de garantie.

**Conditions préalables à l'application de la garantie de 24 mois:**

- Utilisation de l'appareil exclusivement à usage privé.

**Dans le secteur professionnel ou pour les sociétés de location, la garantie est de 12 mois.**

- Manipulation réglementaire et respect de toutes les consignes figurant dans le mode d'emploi, qui fait partie de nos conditions de garantie.
- Respect de la périodicité prescrite pour la maintenance.

**Les prestations au titre de la garantie sont accomplies par nos ateliers du service après-vente agréés ou à:**

**(B)** Graham NV-SA  
Zoning Industriel21  
1440 Wauthier-Braine  
Tel.: ++ 32 (2) - 3 67 12 11  
Fax: ++ 32 (2) - 3 67 12 12  
E-mail: com@graham.be

**(CH)** WOLF-Garten Schweiz AG  
Nordringstraße 16  
4702 Oensingen  
Tel.: ++ 41 (62) - 3 88 04 50  
Fax: ++ 41 (62) - 3 88 04 60

**(L)** WOLF-Garten GmbH & Co KG  
Industriestraße 83-85  
57518 Betzdorf  
Tel.: ++ 49 (27 41) - 28 15 00  
Fax: ++ 49 (27 41) - 28 12 99  
E-mail: info@de.WOLF-Garten.com

**(F)**



## Complimenti per aver scelto un tosaerba WOLF



Leggere attentamente le istruzioni per l'uso e familiarizzare con gli elementi di comando e con il corretto utilizzo dell'apparecchio. L'utente è responsabile degli incidenti causati ad altre persone o alla loro proprietà. Osservare le indicazioni, le spiegazioni e le prescrizioni.



Non lasciare mai bambini o altre persone che non conoscono le istruzioni per l'uso nei pressi della falciatrice. Non consentito a persone al di sotto dei 16 anni di utilizzare questo apparecchio.



### Le caratteristiche della dotazione in sintesi

- regolazione centralizzata dell'altezza di taglio
- impugnatura pieghevole per un deposito con minimo ingombro e trasporto semplificato
- ruote confortevoli montate su cuscinetti a sfere
- sacco raccogliherba spazioso e facile da svuotare con indicatore di livello
- materiali di prima qualità, lavorazione eccellente e Design attraente
- Ready-to-use: da 0 alla rasatura in soli 30 secondi

## Dati tecnici

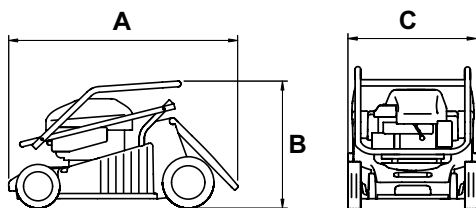

Ci riserviamo pertanto eventuali modifiche tecnici dovute all'ulteriore sviluppo dei nostri prodotti.

D Misurazione della rumorosità all'altezza dell'orecchio dell'utente eseguita in conformità alla norma EN 836.

E Vibrazioni misurate sul manubrio di guida, con utente, in conformità a EN 1033, EN 836. L'accelerazione ponderata tipica è di:

|                      | 2.42 B                      | 2.48 BA                     | 2.53 BA                     | 2.48 XC                     |
|----------------------|-----------------------------|-----------------------------|-----------------------------|-----------------------------|
| Tipo                 | 4212 ...                    | 4218 ...                    | 4223 ...                    | 4218 ...                    |
| A                    | 85 cm                       | 92 cm                       | 96 cm                       | 92 cm                       |
| B                    | 45 cm                       | 45 cm                       | 42 cm                       | 42 cm                       |
| C                    | 45 cm                       | 53 cm                       | 55 cm                       | 53 cm                       |
| D                    | LP dB (A): 83               | LP dB (A): 83               | LP dB (A): 84               | LP dB (A): 83               |
| E                    | $a_{hw}: 7,7 \text{ m/s}^2$ | $a_{hw}: 7,1 \text{ m/s}^2$ | $a_{hw}: 4,2 \text{ m/s}^2$ | $a_{hw}: 5,7 \text{ m/s}^2$ |
| Larghezza di taglio  | 42 cm                       | 48 cm                       | 53 cm                       | 48 cm                       |
| Trasmissione a ruote | ---                         | 1 marcia / 3,5 km/h         | 1 marcia / 3,5 km/h         | 1 marcia / 3,5 km/h         |
| Sacco di raccolta    | 55 l                        | 65 l                        | 65 l                        | 65 l                        |
| Peso                 | 29 kg                       | 33 kg                       | 37 kg                       | 35 kg                       |

| Motore                | Briggs & Stratton | Briggs & Stratton | Briggs & Stratton | Briggs & Stratton |
|-----------------------|-------------------|-------------------|-------------------|-------------------|
| Potenza               | 2,4 kW / 3,3 PS   | 2,4 kW / 3,3 PS   | 3,1 kW / 4,2 PS   | 3,1 kW / 4,2 PS   |
| Cilindrata            | 158 ccm           | 158 ccm           | 190 ccm           | 190 ccm           |
| Candela di accensione | Champion RJ 19 LM | Champion RJ 19 LM | Champion RJ 19 LM | Champion RJ 19 LM |
| Serbatoio contenuto   | 0,9 l             | 0,9 l             | 1,4 l             | 1,4 l             |
| Olio                  | 0,6 l / HD SAE 30 | 0,6 l / HD SAE 30 | 0,6 l / HD SAE 30 | 0,6 l / HD SAE 30 |

## Legenda simboli



**Attenzione!**  
Prima dell'uso leggere istruzioni!



Allontanare le persone dalla zona di pericolo!

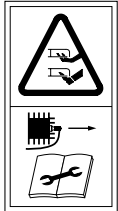

**Attenzione!** Lame da taglio affilate - davanti a servizio d'assistenza tirare la estrarre i cappucci delle candele.

## Indicazioni generali

Questa falciatrice prevista per la cura di prati e superfici erbose di aree private. In alcune applicazioni l'utilizzo della falciatrice potrebbe arrecare lesioni fisiche. In particolare, non adoperare questa apparecchiatura;

- per potare cespugli, siepi e sterpi
- per tagliare piante rampicanti
- tappeti erbosi sui tetti
- vasi sui balconi
- per pulire sentieri (aspirare – spazzare – spalare la neve)
- per sminuzzare alberi e siepi tagliate
- come motrice (in falciatrici azionate da un propulsore) per spazzatrici di erba, macchine per spargere, rimorchi – p. E. per il trasporto del materiale tagliato, tranne che nel cesto di raccolta apposito.
- Le direttive locali possono comunque determinare l'età minima degli utenti.
- Non falciare mai in prossimità di altre persone, in particolare bambini e animali.
- Falciare solo alla luce del giorno o con un'illuminazione artificiale corrispondente.

## Prima di falciare

- Non mettersi mai al lavoro senza aver indossato scarponi resistenti e pantaloni lunghi. Non falciare mai a piedi scalzi o con sandali aperti.
- Applicare la protezione antiurto in dotazione, ovvero il dispositivo di raccolta. Fissarlo bene. vietato l'utilizzo di dispositivi di protezione danneggiati o il mancato impiego di protezione.
- Controllare il tipo di area su cui la macchina deve essere adoperata e rimuovere tutti gli oggetti che possono impigliarsi o essere scagliati in aria.
- Controllare che l'attrezzo di lavoro abbia tutti gli elementi di bloccaggio ben saldi
- non sia danneggiato o usurato
- Nella sostituzione, fare attenzione alle indicazioni di montaggio.
- Controllare regolarmente che l'allestimento di raccolta dell'erba non rechi tracce di usura o dimal-funzionamento.
- Gli apparecchi con motore a quattro tempi devono essere provvisti di olio motore prima della prima messa in funzione (vedi „Riempimento dell'olio“).
- Prima di ogni falciatura, controllare il livello dell'olio.
- **AVVERTENZA** – La benzina una sostanza altamente infiammabile!
- Conservare il carburante solo nei contenitori appositi.
- Riempire il carburante solo all'aperto.
- Eseguire quest'operazione lontano dal fumo (sigarette) e dal fuoco.
- Prima di accendere il motore, riempire di carburante (BENZINA NORMALE).
- Chiudere il coperchio del serbatoio serrandolo bene.
- Non rabboccare il carburante e non aprire il coperchio del serbatoio durante il funzionamento del motore o quando la macchina ancora calda.

- Nel caso sia fuoriuscita della benzina, non tentare assolutamente di far partire il motore. Piuttosto, rimuovere la macchia di benzina dall'apparecchio. Evitare qualsiasi tentativo di accensione, sino a quando i vapori della benzina si sono dileguati.
- Sostituire i silenziatori difettati.
- Prima dell'uso, con un controllo a vista verificare sempre che gli attrezzi da taglio, i perni di fissaggio e l'intera unità per tagliare non presentino tracce di usura o danneggiamento.
- Per evitare uno squilibrio, gli attrezzi da taglio danneggiati od usurati, e i perni di fissaggio possono essere sostituiti solo per serie.
- Per motivi di sicurezza, il tappo del serbatoio, nel caso sia deteriorato, deve essere sostituito.
- Controllare che i raccordi delle tubazioni della benzina, del filtro dell'aria, ecc. siano posizionati saldamente.

## Per l'avvio

- Accendere il motore facendo attenzione che le mani e i piedi siano ad una distanza sicura dagli attrezzi da taglio.
- Prima di accendere il motore, disinnestare l'attrezzo da taglio e il motore.
- Accendendo o avviando il motore, fare attenzione a non ribaltare la falciatrice sul lato, a meno che questa non debba essere sollevata per il lavoro che si intende svolgere. In questo caso, ribaltarla solo per quanto necessario, e sollevare soltanto il lato lontano dall'operatore.
- Non far funzionare il motore a combustione in ambiente chiuso, onde evitare accumuli di monossido di carbonio.
- Avviare la falciatrice su una superficie uniforme, non dove l'erba alta.
- Non accendere il motore stando davanti al canale di espulsione.

## Per la falciatura

- Attenzione, pericolo! L'attrezzo da taglio ha un funzionamento prolungato!
- Non toccare l'attrezzo da taglio mentre il motorino sta ancora girando.
- Osservare la distanza di sicurezza determinata dai corrimano di guida.
- Accendere il motore facendo attenzione che le mani siano alla dovuta distanza dagli attrezzi da taglio.
- Controllare che l'appoggio sia sicuro, in particolar modo sui dislivelli. Non correre mai, procedere in maniera tranquilla.
- Se la falciatrice si muove su ruote, falciare i punti in pendenza sempre trasversalmente al dislivello, non verso l'alto e verso il basso.
- Fare particolarmente attenzione quando, trovandosi in pendenza, si cambia la direzione di marcia.
- Non falciare su declivi molto inclinati.
- Quando si gira, nel tirare verso di sé l'apparecchio, usare la massima prudenza.
- Spegner la falciatrice se la si fa cadere, girare al minimo o mentre la si trasporta, p. E. da o verso il prato oppure per i sentieri.
- Non utilizzare mai la falciatrice con dispositivi o griglie di protezione danneggiati, o addirittura senza protezione, p. E. lamiere paraurti e/o allestimenti per la raccolta dell'erba.
- Non modificare la registrazione del regolatore del motore, né superare la velocità limite.
- Non avvicinare le mani o i piedi alle parti rotanti. Non posizionarsi di fronte all'apertura di espulsione dell'erba.
- Se la falciatrice viene portata all'esterno della superficie erbosa, l'attrezzo da taglio deve essere spento.
- Prima di depositare o di portare via la falciatrice, spegnere il motore ed aspettare sino a quando gli attrezzi da taglio si arrestano completamente.
- Regolare l'altezza del taglio solo a motore spento e ad attrezzo fermo.
- Non aprire mai lo sportello di protezione con motore ancora funzionante.
- Prima di togliere il dispositivo di raccolta dell'erba: spegnere il motore ed aspettare che l'apparecchio si fermi del tutto.
- Dopo aver vuotato il dispositivo di raccolta dell'erba, fissarlo accuratamente.
- Non andare mai, con motore funzionante, sul pietrisco – le pietre vengono scaraventate!

## Indicazioni di sicurezza

- Laddove sia possibile, non falciare sull'erba bagnata.
- Spegnerne l'apparecchio, rimuovere il cappuccio della candela di accensione ed aspettare sino a quando l'apparecchio si ferma, se p. E.
  - si vuole liberare una lama o rimuovere un'ostruzione dal canale di espulsione
  - si desidera controllare o pulire la falciatrice
  - un corpo estraneo rimasto incastrato. Verificare prima che la falciatrice o gli attrezzi da taglio non siano stati danneggiati. Dopodiché eliminare subito l'eventuale danno.
  - si percepisce una forte vibrazione dovuta a squilibrio (in questo caso spegnere immediatamente ed individuarne la causa).
- Attenzione, pericolo dovuto ad uso scorretto del dispositivo di raccolta dell'erba
- Se la falciatrice ha un dispositivo di guida automatica, disattivarlo prima di accendere il motore. Non toccare il motore o lo scarico durante o immediatamente dopo che è stato azionato. Le parti riscaldate potrebbero causare ustioni o provocare reazioni di spavento che possono conseguire in lesioni.
- Spegnerne il motore: ogni volta che si abbandona la falciatrice, – prima di rabboccare il serbatoio.

### Dopo il lavoro

- Quando il motore si arresta, chiudere la valvola a farfalla. Nel caso il motore possieda un rubinetto di chiusura della benzina, chiuderlo dopo aver falciato.
- Dopo avere spento l'apparecchio non depositarlo in un luogo chiuso, ma lasciarlo raffreddare all'aperto.
- Non depositare mai l'apparecchiatura con il serbatoio pieno di benzina all'interno di un edificio, dal momento che le esalazioni della benzina potrebbero venire a contatto con fuoco o scintille.
- Prima di abbandonare l'apparecchio rimuovere il cappuccio delle candele di accensione e – se presente – la chiave di avviamento.
- Sollevamento dell'apparecchio per il trasporto:
  - mai con motore in funzionamento – non con motore caldo – solo con cappuccio delle candele di accensione staccato.
- Nel rimettere a posto l'apparecchio, sganciare la fune di avviamento e fare attenzione che i cavi Bowden non vengano piegati.

- Eseguire il cambio del motore sempre a serbatoio vuoto e chiuso, e con motore caldo.

### Manutenzione

- Controllare regolarmente che tutte le viti di fissaggio e i dadi visibili, in particolar modo quelli della lama, siano fissi ed eventualmente serrarli ancora.
- I lavori di manutenzione e di pulizia all'apparecchio, nonché la rimozione del dispositivo di protezione, possono essere sostenuti solo con motore fermo e cappuccio delle candele di accensione (ed eventualmente chiave di avviamento) staccato. Prima dei lavori di pulizia e del cambio dell'olio, fare attenzione alle indicazioni del telaio!
- Verificare che tutti i dadi, i perni e le viti siano serrati a fondo e che l'apparecchio si trovi in uno stato sicuro.
- Per evitare pericolo di incendio, liberare il motore, lo scarico, il vano batterie e l'area intorno al serbatoio dall'erba, dalle foglie o dal grasso fuoriuscito (olio).
- Nel caso l'apparecchio debba essere ribaltato su un lato per lavori di riparazione, vuotare completamente il serbatoio del carburante.
- Dopo ogni impiego, pulire l'apparecchio con una scoperta – non con acqua e in particolare non con alta pressione. Mantenere pulite le alette di raffreddamento del cilindro e le prese d'aria:
- Non riporre l'apparecchio in luoghi umidi o in prossimità di fiamme, e neanche in luoghi dove una scintilla dei gas della benzina potrebbe infiammarsi.
- Nel caso il serbatoio di benzina debba essere vuotato, effettuare quest'operazione all'aperto. Fare in modo di non spargere il carburante.
- Sostituire per motivi di sicurezza i particolari usurati o danneggiati.
- **ATTENZIONE!** La sostituzione o l'affilatura della lama va fatta eseguire sempre in officina, poiché, dopo aver allentato i pezzi, necessario un controllo dell'equilibratura in base alle norme di sicurezza.
- Nei lavori di riparazione e di pulizia, indossare sempre dei guanti da lavoro.
- Utilizzare solo pezzi di ricambio WOLF, altrimenti non vi nessuna garanzia che la Vostra falciatrice corrisponda alle normative di sicurezza.

## Montaggio

### Fissaggio del manico **A B C**

**ATTENZIONE!** Nel piegare l'impugnatura il cavo non deve essere schiacciato.

Fissare la barra dell'impugnatura secondo le figure.

### Montare il raccogliërba **D E F**

Vedere illustrazioni.

### Fissare il tirante Bowden ai 2.42 B

Il tirante Bowden deve essere fissato mediante cavo al centro nella parte inferiore della impugnatura **G**

**Attenzione!**

Se il tirante dell'impugnatura dovesse piegarsi, si dovrà di nuovo allentare il cavo **H**

**ATTENZIONE!** Nel piegare l'impugnatura il cavo non deve essere schiacciato.

## Messa in opera

### Tempo d'esercizio

Si prega di osservare le prescrizioni vigenti nei singoli stati.

### Montare la fune d'avviamento **J K**

Sollevarne e gli archi di sicurezza (J, 1) e tenerli così. Tirare la fune lentamente sino all'impugnatura e inserirla nella guida (K).

**Prima di ripiegare l'impugnatura, estrarre la fune d'avviamento.**

### Olio **L**

**Prima di falciare controllare sempre il livello dell'olio.**

Prima della messa in moto riempire il basamento con 0,5-0,6 l olio SAE 30 sino al contrassegno "Full" dell'asta di livello, rispettivamente sino all'orlo del bocchettone. (Non oltre la marcatura.) Avvitare l'asta del livello secondo la fig. (1) (2) e controllare il livello dell'olio.

### Rifornimento di carburante



**Non fumante, niente fuochi.**

**Non fare benzina mentre il motore è in moto. A motore caldo non schizzare benzina.**

Usare solo benzina basso numero di ottano. Evitare di versare benzina. Non respirare i vapori.

### Come agganciare il prendierba **M**



**Solo a motore spento e lame ferme ferme.**

1. Sollevare la copertura di protezione.
2. Appendere il sacco per la raccolta al gancio che si trova nella cavità dell'intelaiatura (vedere freccia).
3. Collocare la copertura di protezione.



## Messa in opera

### Regolato l'altezza di taglio **N**



**Solo a motore spento e lame ferme terme.**

1. Tirare la leva in avanti.
2. Far scattare all'altezza di taglio desiderata.

#### Altezza di taglio

Tagliare possibilmente su prato asciutto per non danneggiare la cuticola erbosa. In caso di prato umido ed erba alta, tagliare con una maggiore altezza di taglio. Di regola si tosa ad un'altezza di taglio di 4,0 cm - 5,0 cm.

### Avviamento **J K O P**

- In piano, possibilmente non con l'erba alta.

#### Avviamento a freddo

1. Premere a fondo l'innesco sul motore (O, P, 3 volte).
2. Sollevare la staffa di sicurezza (J, 1) e bloccare.
3. Tirare lo starter (K) e lasciarlo andare lentamente a mano.

#### Azionamento ruota (2.48 BA, 2.48 XC, 2.53 BA)

1. Azionamento ruota INS: sollevare staffa azionamento (J, 3).
2. Azionamento ruota DIS: sganciare staffa azionamento (J, 3).

#### Avviamento a caldo

1. Sollevare la staffa di sicurezza (J, 1) e bloccare.
2. Tirare lo starter (K) e lasciarlo andare lentamente a mano.

### Arresto motore

Rilasciare la staffa di sicurezza (J, 1)

- Il motore non parte se fa freddo, premere l'innesco
- Se il motore si ferma per mancanza di carburante, rabboccare il combustibile e premere a fondo l'innesco (3 volte).

### Suggerimenti per la rasatura **Q**

- Per non creare strisce erbose, le vie di taglio devono sempre sovrapporsi per alcuni centimetri.
- Fare avanzare il tosaerba sulla superficie erbosa già tagliata.

### Svuotare il sacco per la raccolta



**Solo a motore spento e lame ferme terme.**

Il cesto è da svuotare quando l'erba non viene più raccolta e resta sul terreno.

### Fissaggio del manico

Nel piegare l'impugnatura il cavo non deve essere schiacciato (fig. A, B, C).

## Manutenzione



**Estrarre il cappuccio della candela prima di eseguire qualsiasi lavoro di manutenzione e pulizia.**

Dopo ogni tosatura abbiate l'avvertenza di pulire la tosaerba con uno straccio oppure con uno scopino.

In nessun caso usare acqua! Tenere il tosaerba in ambiente asciutto.

### Operazioni di pulizia e cambio della lama **R**

1. Estrarre la spina della candela di accensione.
2. Portare l'altezza di taglio nella posizione più alta.
3. Durante i lavori di pulitura e il cambio delle lame ribaltare di lato il trinciaforaggi secondo la figura.

### Affilare e cambiare la lama **S**



**Estrarre il cappuccio della candela prima di eseguire qualsiasi lavoro di manutenzione e pulizia.**

Far affilare la lama sempre in una officina specializzate. Svolgere il cambio della lama in base alla figura.

Nota per l'officina specializzate:

coppia di serraggio della vite = 38-42 Nm.

### Impostazione del cavo Bowden della frizione **J T**

1. Sollevare la staffa di azionamento (J, 3) di ca. 2 cm e bloccare
2. Allentare il controdado (T, 1).
3. Girare a sinistra la vite di regolazione (T, 2), in modo che le ruote motrici si blocchino durante l'arretramento della trebbiatrice
4. Serrare di nuovo a fondo il controdado (T, 1).

### Cambio d'olio

Quando il motore è nuovo l'olio deve essere cambiato dopo 5 ore di funzionamento, in seguito ogni 25 ore (sempre a motore caldo e serbatoio vuoto).

Il cambio dell'olio deve essere effettuato più di frequente se il motore lavora in condizioni difficili o polverose.

#### olio **L**

### Pulizia delle candele

Candele sporche diminuiscono la potenza del motore. Pulir le candele e controllare che la distanza fra gli elettrodi (0,76 mm).

### Pulizia del filtro

V. Istruzioni per l'uso del costruttore del motore (in allegato).

### Accantamento Durante l'inverno

- Svuotare il serbatoio e premere sulla valvola del carburatore (feccia)
- Pulire a fondo il tosaerba.
- Cambiare l'olio motore a quattro tempi.
- Conservare il motore come segue:
  - estrarre la candela, introdurre un cucchiaino da tavola di olio per motori nell'apertura della candela.
  - tirare lentamente la maniglia di avviamento (distribuzione dell'olio nel cilindro).
  - avvitare la candela e non inserire lo spinotto.
- Tirare la maniglia di avviamento fino ad incontrare resistenza.

**Scegliere un posto asciutto.** Fate controllare in autunno il Vs. tosaerba da un'officina di assistenza clienti.

## Interventi di riparazione

| Problema                                       | Possibili causale                                       | Rimedio (X) :               |                  |
|--|---|-----------------------------|------------------|
|  |   | Officina Di assistenza WOLF | In modo autonomo |
| Il motore non si Mette in moto non ha potenza: | • Troppo poco carburante nel serbatoio                  | ---                         | X                |
|  | • Cappuccio non posizionata sulla candela di accensione | ---                         | X                |
|  | • Candela di accensione non funzionante                 | ---                         | X                |
|  | • Filtro dell'aria sporco o imbrattato                  | ---                         | X                |
|  | • Vite di fermo lama allentata                          | X                           | ---              |
| Taglio irregolare                              | • Altezza di taglio non regolata                        | ---                         | X                |
|  | • Lama non affilata                                     | X                           | ---              |
|  | • Canale di aspirazione / cesto raccoglierba occluso    | ---                         | X                |
| Il motore non si mette in moto                 | • Tirante bowden della frizione spostato                | ---                         | X                |

**In caso dubbio rivolgersi sempre ad un'officina di assistenza WOLF. Attenzione, spegnere il tosaerba prima di ogni controllo, operazione di pulitura o di lavori alle lame ed estrarre i cappucci delle candele.**

## Ricambi

| Denominazione                               | Numero d'ordine |
|---|-----------------|
| Sacco di raccolta (2.42 B)                  | 4212 066        |
| Sacco di raccolta (2.48/53 BA, 2.48 XC)     | 4218 065        |
| Lama di ricambio Vi 42 S (2.42 B)           | 4212 094        |
| Lama di ricambio Vi 48 S (2.48 BA, 2.48 XC) | 4218 094        |
| Lama di ricambio Vi 53 S (2.53 BA)          | 4223 094        |

| Denominazione                             | Numero d'ordine |
|---|-----------------|
| Candela di accensione (Champion RJ 19 LM) | 2058 305        |
| Filtro dell' aria (2.42 B, 2.48 BA)       | 2056 305        |
| Filtro dell' aria (2.48 XC, 2.53 BA)      | 2063 408        |
| Olio 0,6 l HD SAE 30 (VO 4T)              | 4180 091        |

Fornitura attraverso il vostro rivenditore

## Condizioni di garanzia

**Custodite con cura il certificato di garanzia compilato dal venditore oppure il documento d'acquisto.**

Per la durata di 24 mesi a partire dalla data d'acquisto, la Ditta Wolf-Garten presta garanzia in conformità al rispettivo stato della tecnica e allo scopo/campo d'applicazione. I diritti legali del consumatore finale non vengono compromessi mediante i criteri di garanzia di seguito elencati.

**Premesse per il diritto alla garanzia di 24 mesi:**

- Impiego dell'apparecchio esclusivamente per uso privato.

**Nel campo industriale oppure negli esercizi di noleggio, la garanzia viene ridotta a 12 mesi.**

- Uso conforme allo scopo e rispetto di tutte le avvertenze delle istruzioni sull'uso che formano parte integrante delle nostre condizioni di garanzia.

- Rispetto degli intervalli di manutenzione prescritti.

- Nessuna variazione della costruzione su propria iniziativa.

- Montaggio delle parti di ricambio originali/accessori della WOLF.

- Presentazione del documento di garanzia compilato e/o del certificato d'acquisto.

La garanzia non si estende alla normale usura delle lame, alle parti di fissaggio delle lame come ruote di frizione, cinghie trapezoidali e cinghie dentate, ruote portanti/pneumatici, filtri dell'aria, candele d'accensione e cappucci per candele. In caso di riparazioni effettuate in proprio, si estingue automaticamente ogni diritto di garanzia. I difetti e le carenze che si dovessero presentare le cui cause sono riconducibili a difetti di materiale o di produzione, vengono rimossi esclusivamente dalle nostre officine autorizzate (il venditore ha il diritto alla riparazione) oppure dal produttore stesso, se egli fosse più vicino alla Vostra sede. Sono escluse rivendicazioni non rientranti nella prestazione di garanzia. Non è ammessa una rivendicazione per la fornitura di parti di ricambio. Eventuali danni dovuti al trasporto non devono essere segnalati a noi, ma alla ditta competente per il trasporto, poichè in caso contrario i diritti all'indennizzo da parte di queste imprese decadono.

**Le prestazioni in garanzia vengono rese dalle nostre officine autorizzate contrattualmente o nel caso di :**

**I** WOLF Italia S.r.l.  
Via G. Galilei 5  
20060 Ornago (Mi)  
Tel.: ++ 39 (0 39) - 62 86 41  
Fax: ++ 39 (0 39) - 6 01 02 57  
E-mail: info@it.WOLF-Garten.com

**CH** WOLF-Garten Schweiz AG  
Nordringstraße 16  
4702 Oensingen  
Tel.: ++ 41 (62) - 3 88 04 50  
Fax: ++ 41 (62) - 3 88 04 60

## Hartelijk gefeliciteerd met de aanschaf van uw WOLF grasmaaier



Lees het instructieboekje aandachtig door en stelt u zich op de hoogte van de bedieningsorganen en het correcte gebruik van het apparaat. De gebruiker is aansprakelijk voor ongevallen met andere personen en voor schade aan hun eigendommen. Neem de aanwijzingen, voorschriften en de verklarende teksten in acht.



Kinderen of andere personen die de gebruiksaanwijzing niet kennen, mogen de grasmaaier nooit gebruiken. Voor kinderen onder de zestien is het gebruik van het apparaat verboden.



### Typische kenmerken in het kort

- centrale instelling van de maaihoogte
- inklapbare duwboom voor ruimtebesparend opbergen en eenvoudig vervoeren
- kogelgelagerde comfort wielen
- makkelijk te legen, ruime opvangzak met vulindicator
  - hoogwaardig materiaal, uitstekende verwerking en attractief design
- Ready-to-use: van 0 tot maaien in 30 seconden

## Technische gegevens

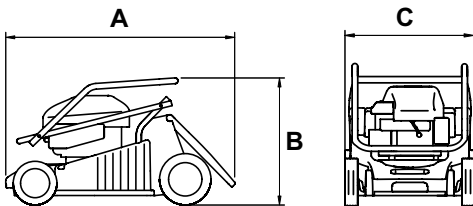

Veranderingen an technische aanpassingen voorbehouden.

- C Lawaaimeting aan het oor van de bedienende persoon wird uitgevoerd overeenkomstig EN 836.
- D Trillingen gemeten aan de duwstang, met bedienende persoon, conform EN 1033, EN 836. De gemiddelde gewogen versnelling is:

|                  | 2.42 B                      | 2.48 BA                     | 2.53 BA                     | 2.48 XC                     |
|------------------|-----------------------------|-----------------------------|-----------------------------|-----------------------------|
| Type             | 4212 ...                    | 4218 ...                    | 4223 ...                    | 4218 ...                    |
| A                | 85 cm                       | 92 cm                       | 96 cm                       | 92 cm                       |
| B                | 45 cm                       | 45 cm                       | 42 cm                       | 42 cm                       |
| C                | 45 cm                       | 53 cm                       | 55 cm                       | 53 cm                       |
| D                | LP dB (A): 83               | LP dB (A): 83               | LP dB (A): 84               | LP dB (A): 83               |
| E                | $a_{hw}: 7,7 \text{ m/s}^2$ | $a_{hw}: 7,1 \text{ m/s}^2$ | $a_{hw}: 4,2 \text{ m/s}^2$ | $a_{hw}: 5,7 \text{ m/s}^2$ |
| Maaibreedte      | 42 cm                       | 48 cm                       | 53 cm                       | 48 cm                       |
| Wiel aandrijving | ---                         | 1-Versnelling / 3,5 km/uur  | 1-Versnelling / 3,5 km/uur  | 1-Versnelling / 3,5 km/uur  |
| Opvangzak        | 55 l                        | 65 l                        | 65 l                        | 65 l                        |
| Gewicht          | 29 kg                       | 33 kg                       | 37 kg                       | 35 kg                       |

| Motor          | Briggs & Stratton | Briggs & Stratton | Briggs & Stratton | Briggs & Stratton |
|----------------|-------------------|-------------------|-------------------|-------------------|
| Vermogen       | 2,4 kW / 3,3 PS   | 2,4 kW / 3,3 PS   | 3,1 kW / 4,2 PS   | 3,1 kW / 4,2 PS   |
| Cilinderinhoud | 158 ccm           | 158 ccm           | 190 ccm           | 190 ccm           |
| Bougie         | Champion RJ 19 LM | Champion RJ 19 LM | Champion RJ 19 LM | Champion RJ 19 LM |
| Tankinhoud     | 0,9 l             | 0,9 l             | 1,4 l             | 1,4 l             |
| Olie           | 0,6 l / HD SAE 30 | 0,6 l / HD SAE 30 | 0,6 l / HD SAE 30 | 0,6 l / HD SAE 30 |

## Betekenis van de symbolen



**Opgelet!**  
Voor gebruik de gebruiksaanwijzing lezen!



Anderen buiten de gevarenczone houden!

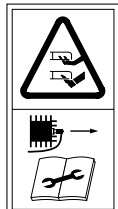

**Let op !** Messen zijn scherp - Voor onderhoud eerst stekker van bougie loskoppelen.

## Algemene aanwijzingen

Deze grasmaaier is bedoeld voor het onderhoud van gazonnen van particulieren. Vanwege de kans op persoonlijk letsel mag de grasmaaier **niet** worden gebruikt:

- voor het trimmen van bosjes, hekken en struiken
- voor het snijden van rankgewas, gazonnen op daken, in plantenbakken
- voor het reinigen van voetpaden (afzuigen – wegblazen – sneeuwruimen)
- voor het hakselen en verkleinen van boom- en hegafval
- als trekmaschine (bij aandrijfmaaiers) voor gazonkeeders, strooiwagens,
- aanhangers resp. voor het meenemen/transporteren van maaiafval op een andere manier dan in de daarvoor bedoelde grasopvangbox.
- Voorschriften ter plaatse kunnen de minimumleeftijd van de gebruiker vastleggen.
- Er mag nooit worden gemaaid als anderen, vooral kinderen en dieren, in de buurt zijn.
- Alleen bij daglicht of met genoeg kunstmatige verlichting maaien.

## Voor het maaien

- Nooit maaien zonder stevig schoeisel en lange kledij. Nooit op blote voeten of met open schoenen maaien.
- Meegeleverde botsbescherming resp. vangvoorziening aanbrengen. Op juiste bevestiging letten. Het is verboden om het apparaat zonder of met beschadigde beschermingsvoorzieningen te gebruiken.
- Het terrein waarop de maaier gebruikt gaat worden moet worden gecontroleerd en alle voorwerpen die door de maaier kunnen worden meegenomen of weggeslingerd moeten worden verwijderd.
- De maaier moet worden gecontroleerd op beschadiging van bevestigingsonderdelen, beschadiging of sterke slijtage
- Ingeval van vervanging inbouwvoorzieningen in acht nemen
- De grasopvangvoorziening regelmatig op slijtage of op werking controleren.
- Apparaten met 4-taktmotor moeten voor de eerste ingebruikname van motorolie worden voorzien (zie „Olie bijvullen”).
- Voor ieder begin van de maaiwerkzaamheden oliepeil controleren.
- **WAARSCHUWING** – Benzine is licht ontvlambaar!
- De brandstof in daarvoor bedoelde reservoirs bewaren.
- Alleen in de open lucht tanken.
- Niet roken, geen open vuur.
- Voor het starten van de motor brandstof (NORMALE BENZINE) bijvullen.
- Tank altijd goed afsluiten.
- Als de motor draait of bij een motor op bedrijfstemperatuur mag niet worden bijgetankt of mag het tankdeksel niet worden geopend.

- Als er sprake is van lekkage van benzine mag niet geprobeerd worden de motor te starten. In plaats daarvan moet de maaier worden verwijderd van de plaats waar zich de benzine bevindt. De motor mag niet worden gestart als de benzine nog niet vervluchtigd is.
- Defecte geluiddempers vervangen.
- Voor gebruik moet altijd visueel gecontroleerd worden of de snijgereedschappen, bevestigingsbouten en de totale snijeenheid versleten of beschadigd zijn. Ter voorkoming van onbalans mogen versleten
- Uit veiligheidsoogpunt moet een beschadigde tankafsluiting worden vervangen.
- Aansluitingen van benzineleidingen, luchtfilters, etc.. op juiste bevestiging controleren.

## Bij het starten

- Motor alleen inschakelen als uw handen en voeten zich op een veilige afstand van de snijgereedschappen bevinden.
- Snijgereedschap en aandrijving uitschakelen voordat u de motor start.
- Bij het starten van de motor mag de grasmaaier niet getuimeld worden. Dit geldt niet als de grasmaaier bij de werkzaamheid moet worden opgetild. In dit geval moet de maaier zover worden getuimeld als noodzakelijk is en moet alleen de door de gebruiker gebruikte kant worden opgetild.
- De verbrandingsmotor niet in een afgesloten ruimte laten draaien, omdat er gevaarlijke koolmonoxide kan ophopen.
- Motor op een egaal oppervlak starten, niet in hoog gras.
- Motor niet starten als u voor het uitwerpkanaal staat.

## Tijdens het maaien

- Pas op! Snijgereedschap kan na uitschakeling nog blijven bewegen!
- Het draaiende snijgereedschap niet aanraken!
- De door de draagarmen bepaalde veiligheidsafstand moet in acht worden genomen!
- Motor alleen inschakelen als uw voeten op een veilige afstand ten opzichte van de snijgereedschappen staan.
- Op een veilige stand letten, vooral op hellingen. Nooit rennen, rustig lopen.
- Als uw maaier van wielen is voorzien, moet de machine altijd dwars ten opzichte van de helling staan en mag nooit recht vooruit of achteruit worden gereden.
- Op hellingen moet bijzonder voorzichtig te werk worden gegaan als van rijrichting wordt veranderd.
- Niet maaien op erg steile hellingen.
- Ga erg voorzichtig te werk als u de maaier keert en naar u toetrekt.
- Maaier uitschakelen ingeval van tuimelen, leegrijden of transporteren, bijv. van/naar het gazon of over wegen.
- De grasmaaier nooit met beschadigde veiligheidsvoorzieningen of roosters of zonder aangebrachte veiligheidsvoorzieningen gebruiken, bijv. botsplaten en/of grasopvangvoorzieningen.
- De afstelling van de regelaar van de motor niet veranderen of doldraaien.
- Handen en voeten nooit in de buurt van roterende onderdelen houden. Nooit voor de uitwerpopening gaan staan.
- Als de grasmaaier niet op gazonnen wordt bewogen, moet het snijgereedschap worden uitgezet.
- Voordat de maaier wordt opgetild of weggedragen, moet de motor worden uitgeschakeld en moet worden gewacht totdat de snijgereedschappen tot stilstand zijn gekomen.
- Snijhoogte alleen bij uitgeschakelde motor of stilstaand snijgereedschap afstellen.
- Beschermingsklep nooit openen als de motor nog draait.
- Voordat de grasopvangvoorziening wordt verwijderd, moet de motor worden uitgezet en moeten de messen stilstaan.
- Na het leegmaken grasopvangvoorziening weer zorgvuldig bevestigen.
- Nooit met een draaiende motor over grind rijden – steenslag!
- Indien mogelijk nooit nat gras maaien
- Apparaat uitschakelen, bougiestekker verwijderen en wachten totdat het apparaat stilstaat, als bijv.:
  - een geblokkeerd apparaat wordt gedeblokkeerd of als een verstopping in het uitwerpkanaal wordt verwijderd.



## Veiligheidsvoorschriften

- de maaier wordt gecontroleerd of gereinigd
- u een vreemd voorwerp heeft aangetroffen moet eerst worden gecontroleerd of maaier en snijgereedschap beschadigd zijn. Vervolgens de beschadiging verhelpen.
- de maaier door onbalans sterke vibraties vertoont (in dit geval gelijk uitschakelen en oorzaak opzoeken).
- Pas op, gevaar bij ondeskundig gebruik van grasopvangvoorziening.
- Als de maaier een zelfrijvoorziening heeft, moet deze voorziening worden uitgeschakeld voordat de motor wordt ingeschakeld. Motor of uitlaat niet tijdens of net na gebruik van de maaier aanraken.
- Hete onderdelen kunnen tot verbrandingen leiden of schrikbewegingen veroorzaken die letsel tot gevolg kunnen hebben.
- De motor moet worden uitgezet: – als de maaier wordt weggezet., – voordat wordt getankt.

### Na het maaien

- Tijdens het nadraaien van de motor moet de gasklep worden afgesloten. Indien de motor is voorzien van een benzineafsluitkraan, moet deze kraan na het maaien worden afgesloten.
- Maaier niet meteen na het uitschakelen in een afgesloten ruimte zetten, maar eerst in de open lucht laten afkoelen.
- Maaier nooit in een ruimte wegzetten waar hij met open vuur of vonken in aanraking zou kunnen komen.
- Voordat het apparaat wordt weggezet bougiestekker en – indien aanwezig – contactsleutel verwijderen.
- Apparaat voor transport optillen:
- nooit met draaiende motor, met motor op bedrijfstemperatuur of met nog aanwezige bougiestekker.
- Tijdens het in elkaar klappen startkabel uithaken en erop letten, dat de bowdenkabels niet buigen.
- Motorolie altijd bij een lege, afgesloten tank en warme motor uitvoeren.

### Onderhoud

- Alle zichtbare bevestigingsbouten en moeren, vooral die van de messenbalk, moeten regelmatig op juiste bevestiging worden gecontroleerd en worden aangehaald.
- Er mogen alleen onderhouds- en reinigingswerkzaamheden aan de maaier worden uitgevoerd en de beschermingsvoorziening mag alleen worden verwijderd als de motor stilstaat en de bougiestekker is verwijderd.
- Er moet worden gecontroleerd of alle moeren, pennen en bouten stevig vastzitten en het apparaat veilig gebruikt kan worden.
- Om brand te voorkomen mogen er zich geen gras, bladeren of olie in of in de buurt van de motor, uitlaat, accuhouder en de brandstoftank bevinden.
- Als het apparaat bij onderhoudswerkzaamheden moet worden getuimeld, moet de brandstof eerst uit de tank worden verwijderd.
- Het apparaat moet na elk gebruik met een handvegtje worden gereinigd. Niet met water afsprengen en in elk geval geen hogedrukspuit gebruiken. Controleren of koelribbels en aanzuigopeningen schoon zijn.
- De maaier nooit wegzetten in vochtige ruimtes, in de buurt van open vuur of daar waar een vonk de benzine zou kunnen ontsteken.
- Als de brandstoftank moet worden geleegd, moet dit in de open lucht gebeuren. Let erop, dat er geen brandstof gemorst wordt.
- Uit veiligheids oogpunt moeten versleten of beschadigde onderdelen worden vervangen.
- PAS OP! Messen altijd door een vakkundig bedrijf laten vervangen of laten slijpen, omdat na het losmaken van onderdelen volgens de veiligheidsbepalingen altijd de onbalans moet worden gecontroleerd!
- Bij reinigings- en onderhoudswerkzaamheden altijd handschoenen dragen.
- Alleen originele vervangingsonderdelen van WOLF gebruiken. Anders kan niet worden gegarandeerd dat uw maaier aan de veiligheidseisen voldoet.

## Montage

### De bevestiging van duwboom A B C

**PAS OP!** Bij het in- en uitklappen van de duwboom mag de kabel niet beschadigd worden.

Duwboom bevestigen zoals afgebeeld.

### Grasvanginrichting monteren D E F

Zie afbeeldingen.

### Bowdenkabel bevestigen bij 2.42 B

De bowdenkabel moet m.b.v. een kabelbinder midden in het onderste gedeelte van de handgreep bevestigd worden **G**

#### Attentie!

Als de greep ineens geklapt wordt, moet de kabelbinder weer verwijderd worden **H**

**PAS OP!** Bij het in- en uitklappen van de duwboom mag de kabel niet beschadigd worden.

## Gebruik

### Gebruikstijden

Gelieve de specifieke nationale verordeningen in acht te nemen.

### Startkoord monteren J K

Veiligheidsbeugel (J, 1) optillen en vasthouden. Startkoord langzaam tot de duwboomverbinding trekken en in de opening draaien (K). Voor het inklappen van den duwboom startkoord weer eruit draaien.

### Het vullen motorolie L

**Controleer voor het maaien altijd het oliepeil.**

Voordat U de machine in gebruik neemt moet U het carter vullen met een goed merk 0,5-0,6 l olie SAE 30 tot aan de markering "Full" op het oliepeil resp. (Niet boven het merkteken.) Breng de peilstaaf aan zoals weergegeven in afb. (1) en (2) en controleer het oliepeil.

### Vullen met benzine



**Niet roken en geen open vuur in de directe omgeving.**

**Niet met lopende motor tanken.**

**Bij een warme motor geen benzine morsen.**

- Gebruik "octaan-arme benzine" (geen super plus).
- Geen benzine morsen.
- Dampen niet inademen.

### Vangzak inhängen M



**Alleen bij uitgeschakelde moter en stilstaand mes.**

1. Trek de veiligheidsklep omhoog.
2. Hang de haken van de vangzaak in de openingen van het chassis (zie pijl).
3. Plaats de veiligheidsklep weer terug.

### Instellen van de maaihoogte N



**Alleen bij uitgeschakelde moter en stilstaand mes.**

1. Hendel naar voren trekken.
2. In de gewenste maaihoogte laten vastklikken.

#### Maaihoogte - graskondite

Maait u, indien mogelijk, bij droog weer. Daarmee wordt het grassprietje gespaard. Bij een vochtige of hoge grasmatten is een hogere maaihoogte aan te bevelen. Gemiddelde maaihoogte is 4,0 cm - 5,0 cm.

### Starten **J K O P**

- Op een effen ondergrond, naar mogelijkheid niet in hoog gras.

#### Koude start

1. Primer aan de motor (O, P) stevig indrukken (drie keer).
2. Veiligheidsbeugel (J, 1) omhoog tillen en vast houden.
3. Aan de startergreep (K) trekken en weer langzaam handmatig terug brengen.

#### Wiel aandrijving (2.48 BA, 2.48 XC, 2.53 BA)

1. Wiel aandrijving aan: Aandrijfbeugel (J, 3) omhoog tillen.
2. Wiel aandrijving uit: Aandrijfbeugel (J, 3) los laten.

#### Warme start

1. Veiligheidsbeugel (J, 1) omhoog tillen en vast houden.
2. Aan de startergreep (K) trekken weer langzaam handmatig terug zetten.

#### Motor-Stop

Veiligheidsbeugel (J, 1) los laten.

- Wanneer de motor bij koud weer niet wil starten, primer indrukken.
- Wanneer de motor uit is gevallen door brandstofgebrek, brandstof bijvullen en de primer stevig indrukken (drie keer)

### Tips voor het maaien **Q**

- Om strepen op uw gazon te voorkomen, moeten de maaivlakken elkaar altijd een paar centimeter overlappen.
- Keer de maaier op een stuk gazon dat al gemaaid is.

### Vangzak leeg maken



**Alleen bij uitgeschakelde motor en stilstaand mes.**

De vangkorf geen gras meer opneemt en wanneer het gemaaid gras blijft liggen.

### De bevestiging van duwboom

Bij het in- en uitklappen van de duwboom mag de kabel niet beschadigd worden (afb. A, B, C).

## De verzorging



**Eerst de bougiedop van de bougie trekken.**

Na iedere maaibeurt moet de maaier met een handveger schoongemaakt worden.

In geen geval met water schonspuiten. De maaier in een droge ruimte opbergen.

### Machine reinigen / messen vervangen **R**

1. Bougiestekker verwijderen
2. Snijhoogte in de hoogste stand zetten
3. Bij reinigingswerkzaamheden en het wisselen van messen de maaier volgens afbeelding op zijn kant te leggen.

### Slijpen en vervangen van het mes **S**



**Eerst de bougiedop van de bougie trekken.**

Laat de messen altijd door een erkende werkplaats slijpen. Voor het vervangen van het mes, zie afbeelding.

Aanwijzing voor de werkplaats: aanhaalkoppel voor de bout is 38-42 Nm.

### Instelling van de bowdenkabel aan de koppeling **J T**

1. Aandrijfbeugel (J, 3) ca. 2 cm omhoog tillen en vast houden.
2. Contraoer (T, 1) los draaien.
3. Instelschroef (T, 2) zover naar links draaien, dat de aandrijfwielen blokkeren wanneer de maaier naar achteren wordt getrokken.
4. Contraoer (T, 1) weer vast draaien.

### Verversen motorolie

**altijd met warme motor en lege tank.**

Voor de eerste keer na 5 uur. Daarna om de 25 uur, de laatste keer aan het eind van het maaiseizoen. Bij gebruik onder zware of stoffige omstandigheden dient dit vaker te gebeuren. Olievuldop openen, de maaier langzaam naar opzij overhellen en de olie eruit laten lopen.

**Het vullen motorolie **L****

### Het schoonmaken van de bougie

Vuile bougies verminderen de prestatie van de motor. Bougies schoonmaken en op de juiste elektrodenafstand controleren (0,76 mm).

### LuchtfILTER reinigen

Zie gebruiksaanwijzing van de motorfabrikant (als bijlage).

### Stalling tijdens de winter

- Tank leeg laten lopen.
- Carburateur leeg laten lopen:
  - door de motor te starten en te laten lopen tot dat de motor uit zichzelf stopt.
- Maaier grondig reinigen.
- Olie verversen, viertaktmaaier
- Motor als volgt conserveren:
  - Bougie eruit draaien, 1 eetlepel motorolie in de opening laten lopen.
  - Langzaam aan startkoord trekken (olieverdeling in de cilinder). Bougie vastdraaien, bougiedop er niet opzetten.
  - Startkoord aantrekken tot u weerstand voelt
- Maaier koel en drog opslaan.

### Aanbeveling:

Laat uw maaier in de herft nakijken bij een WOLF Service Centrum.

## Opheffen van storingen

| Probleem                                      | Mogelijke oorzaak                           | Oplossing (X) door: |      |
|---|---|---------------------|------|
|   |   | WOLF Service-dienst | Zelf |
| Motor springt niet aan of heeft geen vermogen | • Te weinig brandstof in de tank            | ---                 | X    |
|   | • Bougiestekker zit niet op de bougie       | ---                 | X    |
|   | • Bougie werkt niet                         | ---                 | X    |
|   | • Luchtfilter verontreinigd resp. versmeerd | ---                 | X    |
|   | • Bevestigingsbout van de messen is los     | X                   | ---  |
| Onregelmatig maaipatroon                      | • Niet aangepaste maaihoogte                | ---                 | X    |
|   | • Messen zijn stomp                         | X                   | ---  |
|   | • Windkanaal / opvangbox is verstopt        | ---                 | X    |
| Aandrijving gaat niet aan                     | • Bowdenkabel van de koppeling is verzet    | ---                 | X    |

Neem bij twijfels altijd contact op met de servicedienst van WOLF. Attentie: schakel de maaier voor elke controle, reiniging of werkzaamheid aan de messen uit en verwijder de bougiestekker.

## Reseronderdelen

| Benaming                                       | Bestelnummer |
|--|--------------|
| Opvangzack kpl. (2.42 B)                       | 4212 066     |
| Opvangzack kpl. (2.48/53 BA, 2.48 XC)          | 4218 065     |
| Vervangingsmes kpl. Vi 42 S (2.42 B)           | 4212 094     |
| Vervangingsmes kpl. Vi 48 S (2.48 BA, 2.48 XC) | 4218 094     |
| Vervangingsmes kpl. Vi 53 S (2.53 BA)          | 4223 094     |

| Benaming                          | Bestelnummer |
|-----------------------------------|--------------|
| Bougie (Champion RJ 19 LM)        | 2058 305     |
| Luchtfilter (2.42 B, 2.48 BA)     | 2056 305     |
| Luchtfilter (2.48 XC, 2.53 BA)    | 2063 408     |
| Motorolie 0,6 l HD SAE 30 (VO 4T) | 4180 091     |

Levering via een WOLF verkooppunt.

## Garantievoorwaarden

### Gelieve de door de verkoper ingevulde garantiekaart en het aankoopbewijs zorgvuldig te bewaren.

Gedurende een periode van 24 maanden, te rekenen vanaf de aankoopdatum, verstrekt de firma WOLF-Garten een garantie, die met de respectievelijke stand van de techniek en met het gebruiksdoeleinde/toepassingsgebied overeenstemt. Aan de wettelijke rechten van de eindverbruiker doen de hierna volgende garantierichtlijnen geen afbreuk.

### Vereiste voorwaarden voor de garantieclaim gedurende 24 maanden:

- Gebruik van het toestel uitsluitend voor privé-doeleinden.

### Voor industrieel gebruik of verhuur wordt de garantie tot 12 maanden beperkt.

- Deskundige behandeling en inachtneming van alle instructies in de gebruiksaanwijzing, die een bestanddeel van onze garantievoorwaarden vormt.
- Inachtneming van de voorgeschreven tussentijden voor het onderhoud.
- Geen eigenmachtige wijziging van de constructie.
- Inbouw van originele WOLF reserveonderdelen/toebehooren.
- Voorlegging van de ingevulde garantiekaart en/of van het aankoopbewijs.

De garantie is niet van toepassing voor de normale slijtage van messen, mesbevestigende onderdelen zoals frictieschijven, V-riemen, tandriemen, loopwielen/banden, luchtfilters, ontstekingskaarsen en bougiestekkers. In geval van een eigenmachtige herstelling komt iedere garantieclaim automatisch te vervallen. Fouten en gebreken, die zich voordoen en waarvan de oorzaken aan materiaal- of fabricagefouten te wijten zijn, worden uitsluitend door onze contractueel gebonden ateliers (de verkoper heeft het recht op retouche) in uw buurt of, indien deze dichterbij gesitueerd is, door de fabrikant verholpen. Buiten de verstrekte garantie ressorterende claims zijn uitgesloten. Een aanspraak op levering van reserveonderdelen bestaat niet. Eventueel door het transport veroorzaakte beschadigingen dienen niet aan onze firma, doch aan de bevoegde, met het transport belaste firma te worden gerapporteerd. In het andere geval gaan de schadeclaims ten opzichte van dergelijke bedrijven immers verloren.

### Werkzaamheden die onder de garantie vallen, worden uitgevoerd door onze geautoriseerde werkplaatsen of bij:

**NL** WOLF-Garten Nederland B. V.  
Postbus 32  
5240 AA Rosmalen  
Tel.: ++31 (73) 52 35 850  
Fax: ++31 (73) 52 17 614  
E-mail: info@nl.WOLF-Garten.com

**B** Graham NV-SA  
Zoning Industriel21  
1440 Wauthier-Braine  
Tel.: ++32 (2) - 367 1611  
Fax: ++32 (2) - 367 1612  
E-mail: com@graham.be



**(D)** EG-Konformitätserklärung

**(GB)** EC Declaration of Conformity

**(F)** CE Déclaration de conformité

**(I)** Dichiarazione CE di Conformità

**(NL)** EG-Conformiteitsverklaring

**(DK)** EC-konformitetserklæring

**(FIN)** EY-vastaavuustodistus

**(N)** EF-overensstemmelseserklæring

**(S)** EG-konformitetsintyg

Wir / We / Nous / Noi / Wij / Vi / Täten / Vi / Vi

**WOLF-Garten GmbH & Co KG**  
Industriestr. 83-85, D-57518 Betzdorf

erklären, dass die Maschine / declare that the machine / déclarons que la machine / dichiariamo che la macchina / verklaren dat de machine / da stroje todistamme, että / erklærer, at maskinen / erklærer, at maskinen / förklarar, att maskinen

**Rasenmäher, handgeführt mit Verbrennungsmotor**

Lawn mower, walk behind with combustion engine  
Tondeuse à conducteur à pied à moteur combustion  
Falciatrice manuale per prati con motore a combustione interna  
Grasmaaimachine, met de hand bediend met verbrandingsmotor  
Plæneklipper, håndstyret med forbrændingsmotor  
Käsinohjattava, polttomoottoritoiminen ruohonleikkuri  
Gressklipper, manuelt styrt og forbrenningsmotor  
Handdriven gräsklippare med förbränningsmotor

Typ, type, type, tipo, type, Type, tyyppi, type, typ:

**4212 ... / 4218 ... / 4218 ... / 4223 ...**

mit folgenden EG-Richtlinien übereinstimmt - conforms to the specifications of the following EC directives - est conforme aux spécifications des directives CE suivantes - è conforme alle seguenti direttive CE - met volgende EG-richtlijnen overeenstemt, stemmer overens med følgende EU-direktiver - vastaa seuraavia EY-direktiivejä - oppfyller kravene i henhold til EU-retningslinjene - stämmer överens med följande EU-riktlinjer - se shoduje s následujícími směrnici EG:

**98/37/EG, 89/336/EWG, 2000/14/EG, 2005/88/EG**

Angewandtes Konformitätsverfahren - Conformity assessment procedure followed - La procédure appliquée pour l'évaluation de la conformité, procedura di conformità applicata, toegepaste conformiteitsmethode, Anvendte overensstemmelsesmetoder - sovellettu vastaavuusmenettely - anvendt konformitetsprosess - använt konformitetsförfarande:

**Anhang VI**

Name und Anschrift der beteiligten benannten Stelle - name and address of the notified body involved - le nom et l'organisme notifié - nome ed indirizzo dell'ufficio competente citato - naam en adres van de bevoegde, benoemde dienst - navn og adresse på den myndighed, som er involveret - tarvittaessa osallistujan nimi ja osoite - navn og adresse til den deltagende, nevnte, institusjonen - i förekommande fall namn och adress på berört omnämmt tjänsteställe:

**VDE Prüf- und Zertifizierungsinstitut, Merianstr. 28, D-63069 Offenbach**

|  | 4212 ...        | 4218 ...        | 4218 ...        | 4223 ...        |
|--|-----------------|-----------------|-----------------|-----------------|
| Schnittbreite - Cutting width - Largeur de coup - Larghezza di taglio<br>Maaibreedte - Klippbredd - Skårebredde - Klippbredde - Leikkuuleveys: | 42 cm           | 48 cm           | 48 cm           | 53 cm           |
| Drehzahl - R. P. M. - Régime - N. giri - Toerental<br>Varvtal - Omdrejningstal - Turtall - Kierrosluku:  | 2.800<br>1/min. | 2.800<br>1/min. | 2.800<br>1/min. | 2.800<br>1/min. |
| 1.   | 94 dB (A)       | 94 dB (A)       | 94 dB (A)       | 97 dB (A)       |
| 2.   | 96 dB (A)       | 96 dB (A)       | 96 dB (A)       | 98 dB (A)       |

1. Repräsentativer gemessener Schalleistungspegel - representative measured sound power level - le niveau de puissance acoustique mesuré représentatif - livello di potenza sonora approssimativo misurato - representatief gemeten geluidsoverdrachtniveau - Repräsentativt mätte stöjniveau - Edustava mitattu melutaso - representativt målt lydeffektivnivå - representativ uppmätt ljudeffektivnivå.
2. Garantierter Schalleistungspegel - guaranteed sound power level - le niveau de puissance acoustique garanti - livello di potenza sonora garantito - gewaarborgd geluidsoverdrachtniveau - Garanteret stöjniveau - Taattu melutaso - garantert lydeffektivnivå.

Betzdorf, den 01.09.2007

J. Hörmann (Geschäftsführung)

Dr.-Ing. M. Simon (Entwicklungsleitung)





**(CZ)** Prohlášení o shodě EG  
**(H)** EU-megfelelőségi nyilatkozat  
**(PL)** Oświadczenie zgodności z EU  
**(HR)** EG-Izjava o konformitetu  
**(SK)** Vyhlásenie o zhode s predpismi EU  
**(SLO)** EG Izjava o skladnosti

**(BG)** EO-декларация за съгласие  
**(GR)** EG-Konformitätserklärung  
**(RO)** Declarația de conformitate UE  
**(RUS)** ЕС-Заявление о соответствии  
**(TR)** AB-Uygunluk Beyannamesi

My / Mi / My / Mi / My / Izjavljamo / Ние декларираме, че машината / Εμείς / Noi / Мы / İçten yanmalı motora sahip,

**WOLF-Garten GmbH & Co KG**  
**Industriestr. 83-85, D-57518 Betzdorf**

Prohlašujeme, že stroj / kijelentjük, hogy a / oświadczamy, że maszyna, objašnjavamo, da stroj / prehlasujemo, že stroj / erklären, dass die Maschine / δηλώνουμε, ότι η μηχανή / declarăm că mașina / заявляем, что машина

Travní sekačka, ručně vedená se spalovacím motorem  
 Robbanómotoros, vezetőüléssel, fűnyírógép  
 Kosiarka do trawy, prowadzona ręcznie z silnikiem spalinowym  
 Kosilica za travu, ručno vođenja s motorom s unutarnjim izgaranjem  
 Kosačka vedena ručno, pohánaná so zážihovým motorom  
 Kosilnica, ročno vodena z bencinskim motorjem  
 косачка, ръчно задвижвана с двигател с вътрешно горене  
 κουρέματος γκαζόν, οδηγούμενη με το χέρι και με motor εσωτερικής καύσης  
 Cositoare pentru gazon, ghidată cu mâna și având motor cu combustie internă  
 Газонокосилка, перемещаемая вручную, с двигателем внутреннего сгорания  
 manuel kumandali bu çim biçme makinesinin

Melynek, típusa, typ, typ, typ, typ, Тип, Түр, Түр, Түр, Tip:

**4212 ... / 4218 ... / 4218 ... / 4223 ...**

Se shoduje s následujícími směrnicemi EG - megfelel a következő EU irányelveknek - odpowiada następującym wytycznym Unii Europejskiej - odgovaraju s ovim smjernicama - Sú v súlade s nasledovnými predpismi - ustrezajo naslednjim smernicam - съответства на следните ЕО-директиви - атпокрίνεται στις παρακάτω κατευθυντήριες οδηγίες της ΕΚ - este conformă cu următoarele directive ale UE - соответствует следующим Директивам ЕС - aşagida belirlilen AB direktiflerine uygun olduđu beyan olunur:

**98/37/EG, 89/336/EWG, 2000/14/EG, 2005/88/EG**

Použitý postup prohlášení o shodě - Az alkalmazott megfelelőségi eljárások - Stosowana procedura zgodności - primijenjeni postupak konformiteta - použitý spôsob odsúhlasenia - uporabljenemu postopku o skladnosti - Приложна практика за съгласуване - Διαδικασία, που εφαρμόζεται σχετικά με την πιστοποίηση - Procedura de conformitate aplicată - Применённая методика соответствия - Uygulanan uygunluk deęerlendirme prosedürü:

**Anhang VI**

Případně jméno a adresa jmenovaného podílejícího se místa - a nevezett résztvevő helyek neve és címe - Nazwa i adres kompetentnego w danym przypadku urzędu - u protivnom ime i adresa navedenog mjesta koje učestvuje - případné mená a adresy zúčastnených - po potrebi ime in naslov udeležene navedene službe - Име и адрес - Όνομα και διεύθυνση όλων των εμπλεκόμενων του αρμοδίου φορέα - Numele și adresa Oficiului menționat implicat - Фамилия и подпись представителя названного органа - İlgili yetkili mercinin isim ve adresi:

**VDE Prüf- und Zertifizierungsinstitut, Merianstr. 28, D-63069 Offenbach**

|   | 4212 ...        | 4218 ...        | 4218 ...        | 4223 ...        |
|---|-----------------|-----------------|-----------------|-----------------|
| Šířka stříhu - Vágásszélesség - Szerokość ścinania -<br>Širina rezanja - Záber - Rezalna širina - Широчина на косене -<br>Πλάτος κοπής - Lățime de tăiere - Ширина среза - Kesme genişliği: | 42 cm           | 48 cm           | 48 cm           | 53 cm           |
| Počet otáček - Fordulatszám - Ilość obrotów - Broj okretaja -<br>Otačky število vrtljajev - Брой на оборотите - Αριθμός στροφών -<br>Turație - Число оборотов - Devir sayısı:               | 2.800<br>1/min. | 2.800<br>1/min. | 2.800<br>1/min. | 2.800<br>1/min. |
| 1.  | 94 dB (A)       | 94 dB (A)       | 94 dB (A)       | 97 dB (A)       |
| 2.  | 96 dB (A)       | 96 dB (A)       | 96 dB (A)       | 98 dB (A)       |

1. Reprezentativní naměřená hodnota hladiny hluku - a mért hangnyomás jellemző értéke - reprezentatywny zmierzony poziom natężenia dźwięku - Reprezentativno mjerena zvučna razina - Reprezentativna namerana hlučnost - reprezentativno izmerjen nivo moči zvoka - Репрезентативно измерено ниво на силата на звука - Αντιπροσωπευτική στάθμη μέτρησης θορύβου - Nivelul puterii zgomotului măsurat reprezentativ I - Выборочно измеренный уровень шума - Temsil olarak ölçülmüş gürültü gücü düzeyi.
2. Zaručená hodnota hladiny hluku - garantált maximális hangnyomás - gwarantowany poziom natężenia dźwięku - Garantirana zvučna razina - Garantovaná hlučnost - garantiran nivo moči zvoka - Гарантирано ниво на силата на звука - Εγγυημένη στάθμη θορύβου -- Nivelul garantat al puterii zgomotului - Гарантированный уровень шума - Garanți edilen gürültü gücü düzeyi.

Betzdorf, den 01.09.2007

J. Hörmann (Geschäftsführung)

Dr.-Ing. M. Simon (Entwicklungsleitung)

