

Tech Line

**ISTRUZIONI PER L'USO
KULLANMA KILAVUZU**

TL-26LC741

**LCD TELEVISORE A COLORI
LCD RENKLİ TELEVİZYON**

Indice

Accessori.....	2	Sistema Menu IDTV	13
Caratteristiche	2	Elenco canali	13
Introduzione.....	2	Timer.....	15
Preparazione.....	2	Accesso condizionato.....	15
Misure di sicurezza.....	2	Impostazione TV.....	16
Alimentazione.....	2	Impostazione	16
Cavo di alimentazione.....	2	Sistema Menu TV analogica.....	20
Umidità e acqua.....	3	Menu Immagine.....	20
Pulizia.....	3	Menu Suono.....	21
Calore e fiamme.....	3	Menu Funzioni.....	21
Fulmini.....	3	Menu Installazione.....	23
Pezzi di ricambio.....	3	Menu Fonte.....	24
Assistenza.....	3	Sistema menu modalità PC.....	25
Smaltimento rifiuti.....	3	Menu Posizione PC.....	25
Informazioni per gli utenti sullo smaltimento		Visualizzazione delle informazioni TV.....	25
di dispositivi e batterie usati.....	3	Funzione Muto.....	25
Scollegamento del dispositivo.....	3	Scelta modalità Immagine.....	25
Volume cuffie.....	3	Blocco immagine.....	26
Installazione.....	3	Modalità Zoom.....	26
Schermo LCD.....	3	Auto.....	26
Avvertenza.....	4	16:9.....	26
Istruzioni di sicurezza per il funzionamento		4:3.....	26
del dispositivo.....	4	Panoramico.....	26
Informazioni per la tutela dell'ambiente	5	14:9.....	26
Informazioni sulla riparazione.....	5	Cinema.....	26
Panoramica del telecomando.....	6	Sottotitoli.....	26
TV LCD e tasti funzione.....	7	Zoom.....	26
Panoramica delle connessioni –		Televideo.....	26
Connettori posti sul retro.....	7	Indicazioni.....	27
Panoramica delle connessioni –		Persistenza dell'immagine.....	27
Connettori laterali.....	8	Nessuna accensione.....	27
Collegamento alimentazione.....	8	Immagine di scarsa qualità.....	27
Collegamento antenna.....	8	Nessuna immagine.....	27
Collegamento della TV LCD al PC.....	9	Suono.....	27
Collegamento di un lettore DVD.....	9	Telecomando.....	27
Inserimento delle batterie nel telecomando.....	10	Fonti ingresso.....	27
Accensione/spengimento della TV.....	10	Appendice A: Modalità tipica monitor -	
Per accendere la TV.....	10	ingresso PC.....	28
Per spegnere la TV.....	10	Appendice B: Compatibilità segnali	
Uso dei connettori AV laterali.....	10	AV e HDMI (tipi di segnali in ingresso).....	29
Collegamento di altri dispositivi via Scart.....	10	Specifiche.....	30
Scelta ingresso.....	11		
Operazioni di base.....	11		
Funzionamento con i tasti della TV.....	11		
Funzionamento con telecomando.....	11		
Impostazioni Iniziali.....	11		
Funzionamento generale.....	12		
Guida programmazione elettronica (EPG).....	12		
Visualizzazione dei sottotitoli.....	13		
Televideo digitale (** solo per il Regno Unito) ..	13		
Televideo analogico.....	13		
Schermo panoramico.....	13		

Accessori



Caratteristiche

- TV LCD a colori telecomandata.
- TV digitale pienamente integrata (DVB-T).
- Connettori HDMI per video e audio digitali. Questo collegamento è progettato anche per accettare i segnali ad alta definizione.
- 200 programmi da VHF, UHF (analogico).
- 500 programmi per la modalità digitale (IDTV).
- Sistema menu OSD.
- Presa scart per dispositivi esterni (video, videogiochi, set audio, ecc.).
- Sistema stereo.
- Televideo, fasttext, TOP text.
- Collegamento cuffia.
- Sistema programmazione automatica.
- Sintonizzazione manuale avanti e indietro.
- Timer spegnimento.
- Blocco bambini.
- Audio in modalità muto automatica in assenza di trasmissione.
- Riproduzione NTSC.
- AVL – (Automatic Volume Limiting – Limitazione automatica del volume).
- Quando non si trova alcun segnale valido, dopo 5 minuti la TV passa automaticamente alla modalità.
- PLL (Ricerca frequenza).
- Ingresso PC.
- Plug&Play per Windows 98, ME, 2000, XP, Vista.
- Modalità Giochi (opzionale).

Introduzione

Grazie per aver scelto questo prodotto. Questo manuale intende essere una guida per il corretto funzionamento della TV. Prima di far funzionare la TV si prega di leggerlo completamente.



Tenere questo manuale in un luogo sicuro per futuro riferimento.

Questo prodotto è progettato per un uso privato.

Preparazione

Per la ventilazione, lasciare uno spazio di almeno 10 cm tutto attorno all'apparecchio. Per evitare danni e situazioni di pericolo, non collocare alcun oggetto sull'apparecchio.

Usare l'apparecchio in climi temperati.

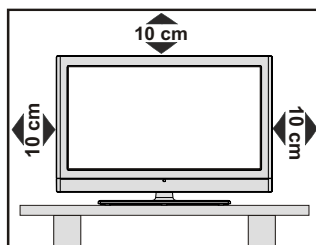

Misure di sicurezza

Leggere attentamente le seguenti precauzioni di sicurezza.

Alimentazione

La TV funziona con una tensione di rete di 220-240 V AC, 50 Hz. Assicurarsi di selezionare la tensione corretta.

Cavo di alimentazione

Non mettere l'apparecchio, un mobile, ecc., sul cavo di alimentazione (il cavo di rete), né schiacciare il cavo. Afferrare il cavo di alimentazione dalla spina. Non staccare la presa tirando il cavo e non toccare mai il cavo di alimentazione con le mani bagnate, perché questo potrebbe provocare un corto circuito o shock elettrico. Non fare mai un nodo nel cavo né legarlo con altri cavi. Il cavo di alimentazione deve essere instradato in modo tale da non essere calpestato. Un cavo di alimentazione danneggiato può causare incendi o provocare scosse elettriche. Quando è danneggiato e deve essere sostituito, questo va fatto da personale qualificato.

Umidità e acqua

Non usare questo dispositivo in luoghi umidi e bagnati (evitare la stanza da bagno, il lavello della cucina e le vicinanze della lavatrice). Non esporre questo dispositivo alla pioggia o all'acqua, perché ciò può essere pericoloso, e non posare oggetti pieni di liquido, come vasi di fiori, su di esso. Evitare spruzzi e gocce d'acqua.



Se un qualunque oggetto solido o liquido cade nel mobile, scollegare la TV e farla controllare da personale qualificato prima di farla funzionare ulteriormente.

Pulizia

Prima di pulire, staccare la TV dalla presa a parete. Non usare detergenti liquidi o spray. Usare un panno morbido e asciutto.



Ventilazione

Le fessure e le aperture sulla TV sono destinate alla ventilazione e ad assicurare un funzionamento affidabile. Per evitare il surriscaldamento, queste aperture non devono essere bloccate o coperte in alcun modo.

Calore e fiamme

L'apparecchio non deve essere collocato accanto a fiamme libere o fonti di calore intenso, come una stufa elettrica. Assicurarsi che nessuna fonte di fiamma viva, come candele accese, sia posta sulla TV. Le batterie non devono essere esposte a calore eccessivo, come luce solare, fuoco o simili.



Fulmini

In caso di temporali e fulmini o quando si va in vacanza, scollegare il cavo di alimentazione dalla presa di corrente a parete.

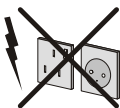

Pezzi di ricambio

Quando sono richiesti dei pezzi di ricambio, assicurarsi che il tecnico del servizio abbia usato i pezzi di ricambio che sono specificati dal produttore o abbiano le stesse caratteristiche dell'originale. Le sostituzioni non autorizzate possono causare incendi, scosse elettriche o altri rischi.

Assistenza

Per l'assistenza, si prega di rivolgersi al personale specializzato. Non togliere da soli il coperchio per evitare di esporsi a scosse elettriche.



Smaltimento rifiuti

Istruzioni per lo smaltimento dei rifiuti:

- La confezione e i materiali di imballaggio sono riciclabili e devono essere riciclati. I materiali di imballaggio, come la pellicola di rivestimento, devono essere tenuti fuori dalla portata dei bambini.
- Le batterie, comprese quelle senza metalli pesanti, non devono essere smaltite insieme ai rifiuti domestici. Smaltire le batterie usate in modo rispettoso dell'ambiente. Informarsi sulle normative in vigore nella propria zona.
- La lampadina fluorescente a catodo freddo del PANNELLO LCD contiene una piccola quantità di mercurio; seguire le ordinanze e i regolamenti locali per lo smaltimento.

Informazioni per gli utenti sullo smaltimento di dispositivi e batterie usati

[solo Unione Europea]

Questi simboli indicano che l'apparecchiatura non deve essere smaltita insieme ai normali rifiuti domestici. Se si desidera procedere allo smaltimento del prodotto o della batteria, cercare i sistemi o le strutture di raccolta disponibili per garantirne un opportuno riciclo.



Per maggiori informazioni contattare le autorità locali o il rivenditore presso cui è stato acquistato il prodotto.

Scollegamento del dispositivo

La spina di rete si usa per scollegare la TV dalla rete elettrica e deve quindi rimanere facilmente raggiungibile.

Volume cuffie

Il volume audio in eccesso da auricolari e cuffie può causare la perdita dell'udito.



Installazione

Per prevenire danni fisici, durante il montaggio a parete del dispositivo (se l'opzione è disponibile) procedere a fissare l'apparecchio saldamente, in accordo alle istruzioni di installazione).

Schermo LCD

Il pannello LCD è un prodotto di alta tecnologia con circa un milione di transistor a pellicola sottile che forniscono precisi dettagli dell'immagine. Di tanto in tanto, alcuni pixel non attivi possono comparire sullo schermo in forma di punti fissi blu, verdi o rossi. Notare che questo non ha conseguenze sul funzionamento del prodotto.

Avvertenza

Non lasciare la TV in standby o in funzione quando si esce da casa.

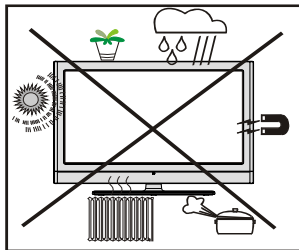

Istruzioni di sicurezza per il funzionamento del dispositivo

Se le immagini fisse sono visualizzate per un periodo superiore a 2 ore in modo continuo, potrebbe succedere che il bordo esterno delle immagini visualizzate troppo a lungo resti visibile sullo schermo, cioè un 'afterimage' permanente resta sullo schermo.

Lo stesso si applica, se il periodo supera le 2 ore

- uno sfondo non modificato
- loghi, videogiochi, immagine del computer, televideo
- un formato non a schermo pieno (per esempio, formato 4:3), viene visualizzato.

Nota:

Il dispositivo non è predisposto per la resa a lungo termine o la replica delle

immagini fisse, tra cui loghi, videogiochi, immagine del computer, televideo e un formato non a schermo pieno.

Attraverso la resa o la replica di immagini fisse, loghi, videogiochi, immagine del computer, televideo e un formato non a schermo pieno, l' 'afterimage' permanente non può essere eliminata. Questo non è un errore operativo e la garanzia in questo caso non è valida.

Collegamento a un Sistema di Distribuzione TV (TV via Cavo, ecc.) dal Sintonizzatore

Un dispositivo collegato alla messa a terra di protezione dell'edificio tramite un collegamento elettrico o un altro apparato dotato di messa a terra di protezione, con all'altra estremità un sistema di distribuzione dotato di cavo coassiale, potrebbe in alcune circostanze comportare un rischio d'incendio.

Il collegamento al sistema di distribuzione via cavo deve quindi essere dotato di un dispositivo in grado di fornire isolamento elettrico al di sotto di una certa gamma di frequenza (isolatore galvanico, vedere EN 60728-11).

Informazioni per la tutela dell'ambiente

- Questa televisione è stata progettata per consumare meno energia e tutelare l'ambiente. Contribuirete non solo a tutelare l'ambiente ma potrete anche risparmiare soldi riducendo gli importi delle bollette grazie alla funzione di risparmio energetico di cui la TV è dotata. Per ridurre il consumo energetico è opportuno attenersi ai seguenti passaggi:
- Sarà possibile servirsi dell'impostazione Modalità di Risparmio Energetico dal menu Funzioni. Impostando la Modalità di Risparmio Energetico su ON, la TV passerà in modalità risparmio energetico e il livello di brillantezza della TV scenderà fino a raggiungere un livello ottimale. Si prega di notare che alcune impostazioni dell'immagine non potranno essere modificate mentre la TV si trova in Modalità di Risparmio Energetico.

Power Save Mode

Accesso

- Quando la TV non viene usata, spegnerla o scollegarla dalla presa di alimentazione principale. In tal modo, anche il consumo di energia verrà ridotto.
- Quando non si usa la TV per un lungo periodo di tempo, scollegare la presa elettrica.
- Si prega di notare che, a livello annuale, l'utilizzo della TV in Modalità di Risparmio Energetico porta risultati migliori rispetto a scollegare la TV dall'alimentazione o alla messa in stand-by. Consigliamo quindi di attivare la Modalità di Risparmio Energetico per ridurre il proprio consumo energetico annuale. Consigliamo inoltre di scollegare la TV dalla presa di alimentazione per risparmiare energia quando non viene usata.
- In questo modo ci aiuterete a tutelare l'ambiente, seguendo queste semplici istruzioni.

Informazioni sulla riparazione

Per l'assistenza, si prega di rivolgersi al personale specializzato. Le riparazioni devono essere eseguite unicamente da personale qualificato. Vi invitiamo a contattare il vostro rivenditore locale, presso cui avete acquistato la TV per ricevere ulteriori informazioni.

Panoramica del telecomando

1. Standby
2. Giallo / Menu funzione / Lingua Corrente (*) (in modalità DTV)
3. Blu / Menu Installazione / Modalità Preferiti (*) (in modalità DTV)
4. Nessuna funzione
5. Guida (in modalità DTV)
6. Timer spegnimento
7. Sottotitoli on-off / Sottotitoli TXT
8. Tasti numerici
9. TV -Modalità TV Digitale
10. Volume su
11. Programma su / Pagina giù (in modalità DTV)
12. AV / Selezione fonte
13. Info/ Rivela (in modalità Televideo)
14. Ritorna / Esci (in modalità DTV) / Pagina indice (in modalità TXT)
15. Cursore verso l'alto
16. Cursore a destra/ Sottopagina (in modalità Televideo)
17. OK / Selezione / Fermo immagine / Pausa (in modalità TXT)
18. Cursore giù
19. Menu Acceso-Spento
20. Cursore a sinistra
21. Programma precedente
22. Selezione modalità immagine
23. Programma giù / Pagina su (in modalità DTV)
24. Muto
25. Volume giù
26. Modalità Preferiti (in modalità DTV)
27. Mono-Stereo/Dual I-II/ Lingua Corrente (in modalità DTV) (*)
28. Dimensioni immagine / Espandi (in modalità DTV)
29. Televideo / Mix / PAT
30. Aggiorna (in modalità Televideo)
31. Rosso / Menu audio / Elenco canali (in modalità DTV)
32. Verde /Menu immagine / Sottotitoli on-off (in modalità DTV) (*)

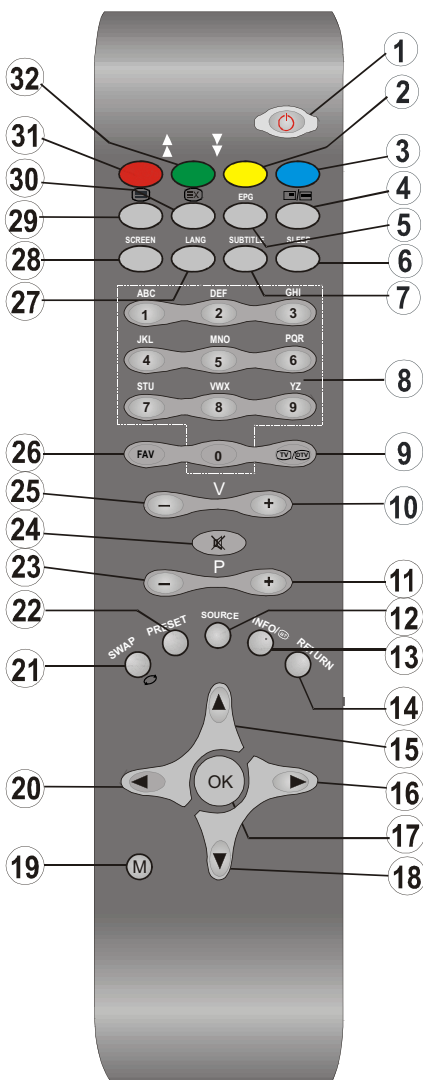

(*) Disponibile solo per le opzioni paesi europei.

TV LCD e tasti funzione

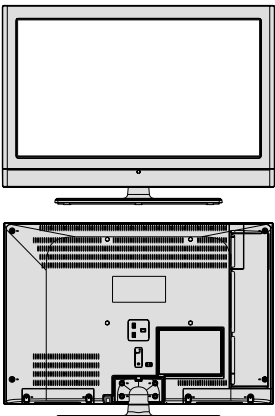
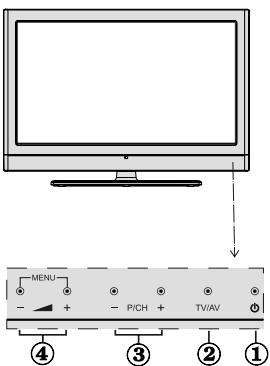
Vista anteriore e posteriore	VISTA LATERALE	Pulsanti di comando
		<p>1. Tasto Standby 2. Tasto TV/AV 3. Tasti Programme Up/Down 4. Tasti Volume Up/Down</p> <p>Nota: Premere insieme i tasti "▲+"/"▼-" per visualizzare il menu principale.</p>

Panoramica delle connessioni – Connettori posti sul retro

- Ingressi o uscite delle prese SCART per dispositivi esterni
 Collegare il cavo SCART tra la presa SCART della TV e la presa SCART del dispositivo esterno (ad es., decoder, VCR o lettore DVD).

Nota: Se un dispositivo esterno viene collegato tramite la presa SCART, la TV passerà automaticamente alla modalità AV

- L'ingresso PC serve a collegare un personal computer alla TV
 Collegare il cavo del PC tra l'INGRESSO PC sulla TV e l'uscita PC sul PC. Non collegare alcun dispositivo alla presa YPbPr durante l'utilizzo dell'input PC.
- Le **uscite coassiali S/PDIF** trasmettono i segnali audio digitali generati dalla fonte in corso di visione
- "Ingresso RF" (RF Input) si collega a una antenna o a un cavo
 Notare che se si usa un decoder o un registratore di media, bisogna collegare il cavo di trasmissione attraverso il dispositivo alla televisione con un cavo antenna appropriato come mostra l'illustrazione nelle pagine seguenti.
- HDMI 1:** Ingresso HDMI

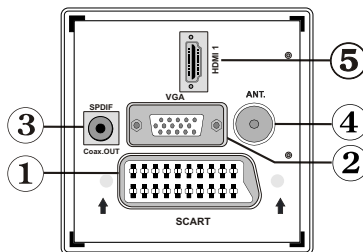

L'Ingresso HDMI è utilizzato per collegare un dispositivo dotato di presa HDMI

Il televisore LCD è in grado di visualizzare le immagini ad alta definizione da dispositivi come ricevitore satellitare ad alta definizione o lettore DVD. Questi dispositivi devono essere collegati tramite la presa HDMI o la presa componente. Queste prese accettano segnle di tipo 480i, 480p, 576p, 576i, 720p, 1080i, 1080p. Nessun collegamento audio è necessario per la connessione HDMI a HDMI

Quando si utilizza il kit di montaggio a parete (opzionale) con la TV LCD, si consiglia vivamente di collegare tutti i cavi al retro dell'LCD prima di procedere al montaggio.

Panoramica delle connessioni – Connettori laterali

1. L'alloggiamento CI si usa per inserire una scheda CI. La scheda CI consente di vedere tutti i canali a cui si è abbonati. Per maggiori informazioni, vedere la sezione "Accesso condizionato"
2. **Gli ingressi YPbPr (Component Video Inputs)** sono utilizzati per il collegamento di componenti video. Non è possibile collegare il componente video e le prese audio con un dispositivo che dispone di un'uscita componente. Collegare i cavi video componente tra gli **INGRESSI VIDEO COMPONENTE** della TV e le uscite video componente del dispositivo. Nel collegare, assicurarsi che le lettere della TV, "Y", "Pb", "Pr" corrispondano ai connettori del dispositivo
IMPORTANTE: Non collegare alcun dispositivo alla presa YPbPr durante l'utilizzo dell'input PC.
3. L'Ingresso video è impiegato per collegare segnali video trasmessi da dispositivi esterni. Collegare il cavo video tra la presa **INGRESSO VIDEO** della TV e la presa **USCITA VIDEO** del dispositivo.
4. Gli Ingressi audio si utilizzano per collegare i segnali audio dei dispositivi esterni. Collegare il cavo audio tra gli **INGRESSI AUDIO** della TV e l'**USCITA AUDIO** del dispositivo
Inoltre, per consentire la connessione **PC/YPbPr** in tal caso, usare un cavo audio appropriato tra le uscite audio del dispositivo collegato e gli ingressi audio della TV
*Nota: Se si collega un dispositivo alla TV attraverso il cavo VIDEO o PC/YPbPr, è anche necessario collegare il dispositivo con un cavo audio agli **INGRESSI AUDIO** della TV per attivare la funzione corrispondente.*
5. La presa cuffie si usa per collegare una cuffia esterna al sistema. Collegare la presa "CUFFIA" per ascoltare l'audio della TV dalle cuffie.

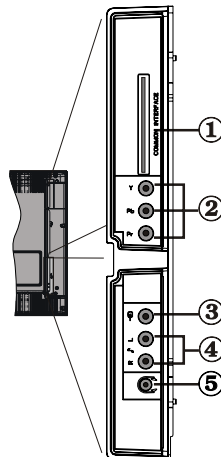

Collegamento alimentazione

IMPORTANTE: L'apparecchio TV è progettato per funzionare con 220-240V CA, 50 Hz.

- Dopo aver estratto la TV dall'imballaggio, fare in modo che questa raggiunga la temperatura ambiente prima di collegarla all'alimentazione principale.
- Inserire il cavo di alimentazione alla presa di rete.

Collegamento antenna

- Collegare l'antenna o il cavo TV nella presa **INGRESSO ANTENNA** sul retro della TV.

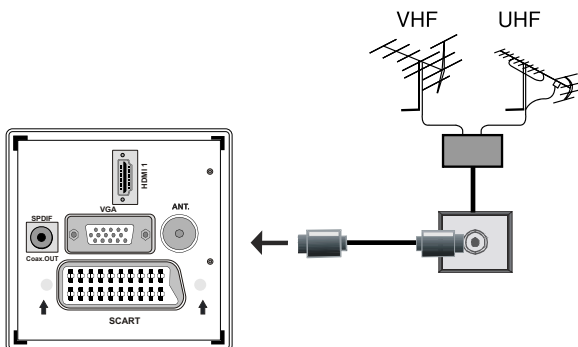

Collegamento della TV LCD al PC

Per visualizzare l'immagine dello schermo del computer sulla TV LCD, è possibile collegare il computer alla TV.

- Spegnerne sia il computer che il monitor prima di stabilire qualsiasi collegamento.
- Usare il cavo display D-sub 15-pin per collegare un PC alla TV LCD. Usare un cavo audio tra gli ingressi audio della TV (lato) e l'uscita audio del PC per consentire il collegamento audio.
- Una volta stabilita la connessione, passare alla fonte PC. Vedere la sezione "Scelta ingresso".
- Impostare la risoluzione che meglio si adatta alle proprie esigenze. Le informazioni relative alla risoluzione possono essere trovate nelle sezioni dedicate all'appendice.

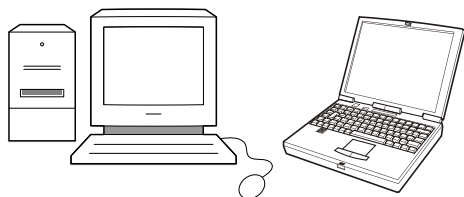
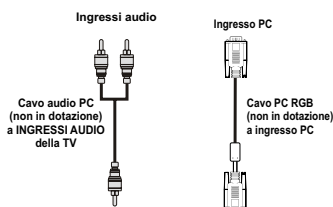
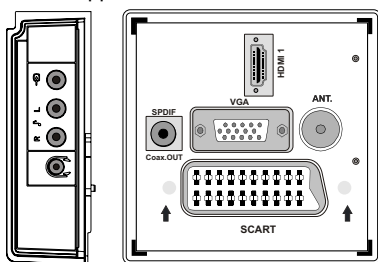

Collegamento di un lettore DVD

Se si desidera collegare un lettore DVD alla TV LCD, è possibile usare i connettori della TV. I lettori DVD possono avere diversi connettori. Per maggiori informazioni, vedere il manuale d'uso del DVD. Spegnerne sia la TV che il dispositivo prima di effettuare qualsiasi connessione.

Nota: I cavi mostrati nella figura non sono in dotazione.

- Se il lettore DVD ha una presa HDMI, è possibile collegarlo tramite HDMI. Quando si stabilisce il collegamento al lettore DVD come illustrato sotto, passare alla fonte HDMI. Vedere la sezione "Scelta ingresso".
- La maggior parte dei lettori DVD sono collegati tramite le PRESE COMPONENTE. Usare un cavo video componente per collegare l'ingresso video. Per attivare la connessione audio, usare AUDIO IN sul lato della TV (cavo YPbPr non fornito).
- Una volta stabilita la connessione, passare alla fonte YPbPr. Vedere la sezione "Scelta ingresso".
- È anche possibile stabilire il collegamento attraverso la presa SCART. Usare un cavo SCART come mostrato.

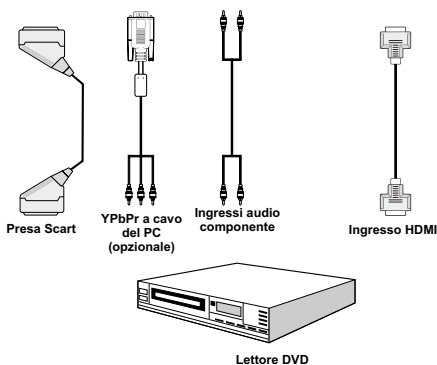

Nota: Questi metodi di connessione svolgono la stessa funzione, ma permettono di ottenere livelli di qualità diversi. Non è necessario effettuare il collegamento usando tutti e tre i metodi.

Uso dei connettori AV laterali

La TV LCD può essere collegata a una serie di dispositivi opzionali. Le connessioni possibili sono mostrate sotto. Notare che i cavi mostrati nella figura non sono in dotazione.

- Per collegare una videocamera, collegare la presa "INGRESSO VIDEO" e le "PRESE AUDIO". Per scegliere la fonte adatta, vedere la sezione "Scelta ingresso" nelle parti che seguono.
- Per ascoltare il suono dalle cuffie, stabilire un collegamento con la presa CUFFIA della TV

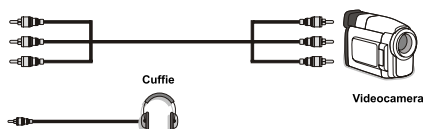

Collegamento di altri dispositivi via Scart

La maggior parte dei dispositivi supporta la connessione SCART. Usando la presa SCART è possibile collegare alla TV LCD un registratore DVD, un VCR o un decoder. Notare che i cavi mostrati nella figura non sono in dotazione. Spegnerli sia la TV che i dispositivi prima di effettuare qualsiasi connessione.

Per maggiori informazioni, vedere il manuale d'uso del dispositivo.

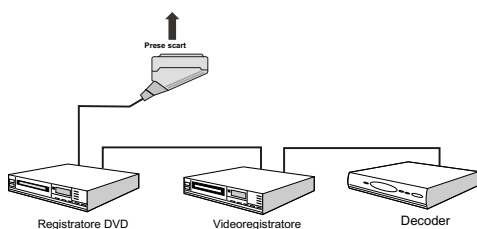

Inserimento delle batterie nel telecomando

- Togliere il coperchio della batteria situato sulla parte posteriore del ricevitore, tirando delicatamente all'indietro dalla parte indicata.
- Inserire due batterie **AAA/R3** o dello stesso tipo. Osservare la corretta polarità (+/-) in fase di inserimento delle batterie e riposizionamento del coperchio delle batterie.

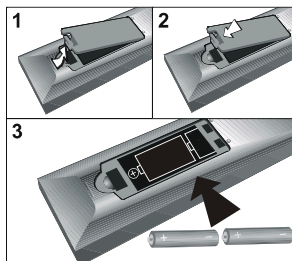

Nota: Togliere le batterie dal telecomando quando non vengono utilizzate a lungo. In caso contrario, il telecomando potrebbe essere danneggiato da eventuali fuoriuscite dalle batterie.

Accensione/spegnimento della TV

Per accendere la TV

- Collegare il cavo di alimentazione a 220-240V AC, 50 Hz.
- Premere il tasto **STANDBY**. A questo punto il LED di standby si accende.
- E' possibile accendere la TV dalla modalità standby.
- Premere il tasto "⏻" **P+ / P-** o un tasto numerico sul telecomando.
- Premere il tasto **-P/CH** o **P/CH+** della TV. La TV si accende.

Nota: accendendo la TV tramite il pulsante di standby sul telecomando, verrà rileszionato il programma/la sorgente che si stava guardando l'ultima volta.

La TV si accenderà con entrambi i metodi.

Per spegnere la TV

- Premere il tasto "⏻" sul telecomando o **STANDBY**, in modo che l'apparecchio passi in modalità standby.
- **Per spegnere completamente la TV, staccare il cavo di alimentazione dalla presa di rete.**

Nota: Quando la TV viene messa in modalità standby, il LED di standby potrebbe lampeggiare per indicare che alcune funzioni, come ad esempio la Ricerca Standby, lo Scaricamento Over Air o il Timer sono attive.

Scelta ingresso

Una volta collegati sistemi esterni alla TV, è possibile passare a diverse fonti di ingresso.

- Premere il tasto “**AV**” del telecomando per cambiare le fonti direttamente.

o

- Selezionare l'opzione “**Fonte**” dal menu principale utilizzando i tasti “◀” o “▶”. Quindi, usare i tasti “▼” o “▲” per evidenziare un ingresso, e premere “▶” per selezionarlo.

Nota: possibile segnare le opzioni di fonte desiderate premendo il tasto **OK**. Pertanto, quando si preme il tasto “**AV**”, solo le opzioni di fonte marcate saranno disponibili (fatta eccezione per la fonte TV).



Operazioni di base

E' possibile far funzionare la TV sia utilizzando il telecomando che i tasti sull'apparecchio.

Funzionamento con i tasti della TV

Regolazione del volume

- Premere i tasti “-▲” per abbassare o “▲+” aumentare il volume, in modo che una scala di livello del volume (slider) verrà visualizzata sullo schermo.

Selezione programma

- Premere il tasto “**P/CH +**” per selezionare il programma successivo o il tasto “**P/CH -**” per selezionare il programma precedente.

Visualizzazione del Menu principale

- Premere insieme i tasti “▲+”/“-▲” per visualizzare il menu principale. Nel menu principale, selezionare il sottomenu utilizzando il tasto “**P/CH -**” o “**P/CH +**” e entrare nel sottomenu utilizzando i tasti “-▲” o “▲+”. Per imparare ad utilizzare i menu, si rimanda alle sezioni sinistra menu.

Modalità AV

- Premere il tasto “**TV/AV**” sul pannello di controllo dell'apparecchio TV per commutare l'apparecchio TV alle modalità AV.

Funzionamento con telecomando

- Il telecomando della TV è stato studiato per controllare tutte le funzioni del modello scelto. Le funzioni saranno descritte seguendo il sistema menu dell'apparecchio TV.
- Le funzioni del sistema menu sono descritte nelle sezioni che seguono.

Regolazione del volume

- Premere il tasto “**V+**” per aumentare il volume. Premere il tasto “**V-**” per diminuire il volume. Una scala di livello del volume (slider) verrà visualizzata sullo schermo.

Selezione del programma (Programma precedente o successivo)

- Premere il tasto “**P -**” per selezionare il programma precedente.
- Premere il tasto “**P +**” per selezionare il programma successivo.

Selezione del programma (Accesso diretto)

- Premere i tasti numerici del telecomando per selezionare i programmi da 0 a 9. La TV passerà al programma selezionato. Per selezionare i programmi tra 10-500 (per IDTV) o 10-199 (per l'analogico), premere i tasti numerici in modo consecutivo
- Premere direttamente il numero del programma per riselectare i programmi a cifra singola

Impostazioni Iniziali

Quando la TV viene accesa per la prima volta, sullo schermo compare il menu per la scelta della lingua. Il messaggio “Benvenuti, selezionare la lingua” (Welcome please select your language!) compare in tutte le lingue che si possono scegliere, in sequenza, nel menu OSD.

Premendo il tasto “▼” o “▲” evidenziare la lingua che si desidera e premere il tasto OK. Dopo di ciò sull'OSD compare “Prima installazione” (First time Installation). Premendo i tasti “◀” o “▶” selezionare il Paese che si desidera impostare e premere il tasto OK (* solo per i paesi dell'Unione Europea).



Nota: La selezione OSD paese non è disponibile per il Regno Unito.

Premere il tasto OK sul telecomando per continuare e il seguente messaggio verrà visualizzato sulla schermata:



- Per selezionare l'opzione "SI" o "No", evidenziare la voce usando i tasti "◀" o "▶" e premere il tasto "OK".

IDTV passerà automaticamente sui canali di trasmissione UHF o VHF (*) (* per i paesi dell'Unione Europea), ricercando trasmissioni TV in digitale terrestre e visualizzando i nomi dei canali trovati. Questo processo dura alcuni minuti.



Dopo che il processo di ricerca automatica è terminato, sullo schermo compare il seguente messaggio per la ricerca del canale analogico:



Per cercare i canali analogici selezionare "SI" (yes). La TV passerà in modalità TV analogica. Il menu che segue viene visualizzato per la ricerca di canali analogici.

Scegliere "Paese, Lingua e Lingua del televideo" usando i tasti "◀" o "▶" e "▼" o "▲" Premere **OK** o **ROSSO** continuare. Per annullare, premere il tasto **BLU**.

Per maggiori informazioni vedere la sezione "Menu installazione".

Nota: Perché il televideo digitale nella modalità DTV possa funzionare correttamente, nella **PROGRAMMAZIONE AUTOMATICA** della TV analogica il paese va impostato su UK (solo per UK).

Non spegnere la TV mentre è in corso l'inizializzazione della prima installazione.

Funzionamento generale

Premere il tasto "SOURCE" sul telecomando e selezionare TV/DTV per passare la TV alla modalità di trasmissione digitale terrestre.

Banner con le informazioni

- Ogni volta che si cambia il canale usando i tasti **P- / P+** o i tasti numerici, la TV visualizza l'immagine del canale insieme al banner con le informazioni nella parte bassa dello schermo (disponibile solo in modalità DTV). Questo rimarrà sullo schermo per alcuni secondi.
- Il banner con le informazioni può essere visualizzato in qualsiasi momento durante la visione della TV premendo il tasto "INFO" del telecomando:



Se il canale selezionato è bloccato bisogna inserire il codice corretto a quattro cifre per visualizzare il canale. In tal caso sullo schermo apparirà il messaggio "Inserire PIN":

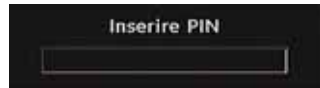

Guida programmazione elettronica (EPG)

- Alcuni canali, ma non tutti, inviano informazioni sugli eventi correnti e successivi EPG. Premere il tasto **EPG** per visualizzare il menu EPG. Il menu per la scelta della lingua. È possibile avere informazioni settimanali sul canale – programma con la funzione 7-DAY- EPG. Sono visualizzati tutti i programmi dei canali. Sulla parte inferiore della schermata è visualizzata una barra informativa contenente tutti i comandi disponibili.



Tasto ROSSO (Restringi): rende più piccole le caselle informative.

Tasto VERDE (Espandi): rende più grandi le caselle informative.

Tasto GIALLO (Giorno prec): visualizza i programmi del giorno precedente.

Tasto BLU (Giorno successivo): visualizza i programmi del giorno successivo.

INFO (Dettagli): visualizza in programmi in modo dettagliato.

Tasti numerici (salta): per andare direttamente al canale preferito con i tasti numerici.

OK: visualizzare la trasmissione corrente/promemoria per i programmi futuri.

P<P: passa alla trasmissione corrente.

- Premere il tasto “**0**” per visualizzare il menu “Ricerca guida”. Usando questa funzione, è possibile eseguire una ricerca nel database della guida programmi in accordo al genere selezionato o tramite la corrispondenza del nome.

Visualizzazione dei sottotitoli

Con la trasmissione digitale terrestre (DVB-T), alcuni programmi sono trasmessi con i sottotitoli.

Premere il tasto “**M**” per visualizzare il menu principale, evidenziare **Impostazione** e quindi il menu **Lingua** usando il tasto “**▼**” o “**▲**” quindi premere **OK** per visualizzare il menu “Impostazioni lingua”.

Evidenziare la voce “Sottotitolo” nel menu “Impostazioni lingua” e usare il tasto “**◀**” o “**▶**” per impostare i “Sottotitoli” nella lingua desiderata.

Se la voce “**Sottotitolo**” è attiva ed è stata impostata la lingua, dopo aver premuto il tasto “**☰**” sullo schermo compare il seguente avviso (** solo per il REGNO UNITO):

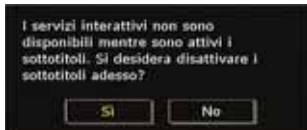

Televideo digitale (** solo per il Regno Unito)

- Premere il tasto “**☰**”.
- Compaiono le informazioni del televideo digitale.
- Usare i tasti colorati i tasti colorati, i tasti cursore e il tasto **OK**.

Il metodo di funzionamento può variare a seconda del contenuto del televideo digitale.

Seguire le istruzioni sullo schermo del televideo digitale.

- Quando “Premere **“Seleziona”** o un messaggio simile compare sullo schermo, premere il tasto **OK**.
- Premendo il tasto “**☰**” la TV torna alla trasmissione televisiva.
- Con la trasmissione digitale terrestre (DVB-T), oltre alla trasmissione del televideo digitale contemporaneamente alla trasmissione normale, ci sono anche canali con solo trasmissione di televideo digitale.

- Il formato immagine (Picture Shape), durante la visione di un canale dotato esclusivamente di trasmissione di televideo digitale, è lo stesso dell'immagine vista precedentemente.

- Quando si preme nuovamente il tasto “**☰**”, viene visualizzata la schermata del teletext digitale.

Televideo analogico

L'uso del televideo e delle sue funzioni è identico a quello del sistema di testo analogico. Vedere le spiegazioni in “**TELEVIDEO**”.

Schermo panoramico

A seconda del tipo di trasmissione, i programmi possono essere visti in diversi formati. Premere il tasto “**☰**WIDE” ripetutamente per cambiare il formato dello schermo.

Quando è selezionato “Automatico” il formato visualizzato è determinato dall'immagine trasmessa.

NOTA: La dimensione del menu dipende dalla dimensione dell'immagine scelta.

Avviso !

Se l'audio non è presente, sulla schermata verrà visualizzato il seguente messaggio di avviso:

nessun audio disponibile

Sistema Menu IDTV

Premere il tasto “**M**”. è visualizzato il Menu Installazione.



Elenco canali

Usando il tasto “**▼**” o “**▲**” sul telecomando in menu principale, assicurarsi che la prima voce “Lista dei canali” sia evidenziata e premere “**OK**” per visualizzare la lista dei canali.



Navigazione in tutto l'Elenco canali

Premere i tasti "▼" o "▲" per selezionare il canale precedente o successivo. Per spostare la pagina in alto o in basso si può premere il tasto "ROSSO" o "VERDE".

Per guardare uno specifico canale evidenziarlo usando i tasti "▼" o "▲" poi premere il tasto "OK" mentre è evidenziata la voce "Seleziona" nel menu "Elenco canali" usando i tasti "◀" o "▶".

Il nome e il numero del canale selezionato verrà visualizzato rispettivamente nell'angolo sinistro superiore e nell'angolo destro superiore del canale, a destra nella parte superiore dello schermo.

Spostamento dei canali nell'elenco

- Premere i tasti "▼" o "▲" per selezionare il canale da spostare.
- Premere i tasti "◀" o "▶" per selezionare la voce "Sposta" nel menu "Lista dei canali".

Il seguente OSD sarà visualizzato accanto alla voce "OK" per indicare di immettere un numero mediante i tasti numerici del telecomando, quindi premere "OK" per confermare.



Nota: Se si inserisce lo stesso numero di programma del canale che si desidera spostare, sarà visualizzato il messaggio OSD, "... saranno sostituiti i servizi canale. Continuare?" Premere OK per confermare o "No" per annullare.

Eliminazione dei canali dall'Elenco

- Premere i tasti "▼" o "▲" per selezionare il canale da eliminare.
- Premere i tasti "◀" o "▶" per selezionare la voce "Elimina" nel menu "Lista dei canali".

- Premere "OK" per eliminare il canale evidenziato nell'elenco canali. Il messaggio che segue compare sullo schermo:



- Premere il tasto "◀" o "▶" per evidenziare l'opzione desiderata. Se viene premuto il tasto "OK" mentre è evidenziato "Sì" il canale evidenziato è eliminato. Se si seleziona "No" l'operazione viene annullata.

Ridenominazione dei canali

Per rinominare un specifico canale, esso deve essere evidenziato premendo i tasti "▼" o "▲". Poi evidenziare la voce **Modifica nome** premendo i tasti "◀" o "▶". Premere il tasto "OK" per attivare la funzione di modifica del nome.



Premendo il tasto "◀" o "▶" ci si sposta al carattere precedente/ successivo. Premendo il tasto "▼" o "▲" si alterna il carattere corrente cioè 'b' diventa 'a' con "▼" e 'c' con "▲". La pressione dei tasti numerici '0...9' sostituisce uno alla volta il carattere evidenziato con quelli stampati al di sopra del tasto.

Premere il tasto "M" per annullare la modifica e quello OK per salvare il nuovo nome.

Aggiunta di blocchi ai canali

Il blocco di un canale consente di inserire un accesso protetto da password ai canali selezionati dai genitori. Per bloccare un programma, bisogna conoscere la password per il blocco genitori (la cui impostazione di fabbrica è "0000" e che può essere modificata solo nel "Menu configurazione").

Selezionare il canale che deve essere bloccato evidenziandolo e selezionare l'opzione "Blocca", premendo il tasto "◀" o "▶". Dopo aver premuto il tasto "OK" sullo schermo apparirà una finestra di dialogo OSD con la richiesta di immettere la password.



Immettere la password usando i tasti numerici del telecomando. Da ora in poi accanto al canale selezionato verrà visualizzata l'icona del blocco “”. Ripetere la stessa operazione per annullare il blocco.

Impostazione dei preferiti

Per impostare i preferiti bisogna evidenziare la voce “Preferiti” nella parte inferiore del menu “Elenco canali”. Poi premere il tasto “OK” e il menu “Modifica la lista dei preferiti” compare sullo schermo.



Come aggiungere un canale a un elenco preferiti

- Premendo i tasti “▼” o “▲” evidenziare il canale che si desidera aggiungere ai preferiti.
- Premendo il tasto “OK” il canale evidenziato viene aggiunto all'Elenco preferiti .
- L'icona F indica che un canale viene aggiunto all'Elenco preferiti.

Rimozione di un canale dall'Elenco preferiti

- Evidenziare il canale che si desidera rimuovere dall'elenco dei preferiti e premere il tasto “OK” per rimuoverlo. È possibile premere nuovamente il tasto OK per raggiungere un canale.
- Per attivare i Preferiti , passare al menu Configurazione e selezionare il modo Preferito . Utilizzare “◀” / “▶” per impostare il modo Preferito su on. Per annullare i Preferiti, impostare la “Modalità Preferiti” su Off.

Guida a schermo

Per tutti i menu, il tasto **INFO** serve a visualizzare le informazioni di guida sulle funzioni del menu.

Premere il tasto OK sul telecomando per modificare le liste preferiti. La modalità lista preferiti può essere selezionata nel menu configurazione.

Guida ai programmi

Questa sezione contiene istruzioni equivalenti a quelle riportate nella pagina Funzionamento generale. Vedere la sezione Guida programmazione elettronica (EPG) in Funzionamento generale.

Timer

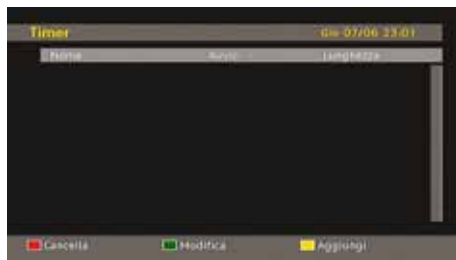

Per visualizzare la finestra timer, attivare la voce corrispondente dal menu principale. Per aggiungere un timer, premere il tasto **GIALLO** del telecomando. Quindi, si apre la finestra “Aggiungi timer”.

Canale : con i tasti “◀” o “▶” è possibile navigare nella lista TV o Radio.

Data : data di inizio immessa mediante i tasti Sinistra/ Destra o i tasti numerici.

Inizio : data di inizio immessa mediante i tasti Sinistra/ Destra o i tasti numerici.

Fine : data di inizio immessa mediante i tasti Sinistra/ Destra o i tasti numerici.

Modifica/Elimina : consente o proibisce modifiche da parte di altri utenti.

Durata: La durata fra il tempo di inizio e quello di fine.

Ripeti: È possibile impostare un timer da ripetere una volta, con cadenza giornaliera o mensile.

Per salvare le regolazioni, premere il tasto **VERDE** per annullare il processo, premere il tasto **ROSSO**. Modificare la lista con il tasto **VERDE** e cancellarla con il tasto **ROSSO**.

Accesso condizionato

- Premere il tasto “MENU” per visualizzare il menu principale e il tasto “▼” o “▲” per evidenziare la voce “Accesso Condizionato”, quindi premere il tasto “OK”:

Common Interface

Alcuni canali del digitale terrestre offrono servizi a pagamento. Per usufruire di suddetti servizi, è necessario abbonarsi e disporre di un decoder.

Richiedere il Modulo di accesso condizionato (CAM) e la scheda di visualizzazione abbonandosi a una società di canali a pagamento, quindi inserire questi nella TV procedendo come segue.

- Spegnere la TV e scollegarla dall'alimentazione di rete.
- Il modulo CAM deve essere inserito correttamente, non è possibile inserirlo al contrario. Il CAM o il terminale della TV possono subire danni in caso di inserimento forzato del primo.
- Collegare la TV all'alimentazione di rete, accendere e attendere qualche secondo fino a che la scheda si attiva.
- Alcuni CAM potrebbero richiedere la seguente configurazione. Impostare la CAM accedendo al menu IDTV, "Accesso Condizionato" e poi premendo "OK" (Il menu "Impostazione CAM" non viene visualizzato se non è richiesto).
- Per visualizzare le informazioni sul contratto: accedere a IDTV premere il tasto "M" evidenziare "Accesso condizionato" e premere "OK".
- Se non è inserito alcun modulo, sullo schermo compare il messaggio, "Nessun modulo di accesso condizionato rilevato".
- Per dettagli sull'impostazione, consultare il manuale d'uso del modulo.

Nota: Inserire o rimuovere il modulo CI solo quando la TV è in STAND-BY o SPENTA.

Impostazione TV

È possibile usare questa voce per visualizzare le funzioni della TV.

Si accede alla schermata del menu "Impostazione TV digitale" dal menu principale. Premere il tasto "M" per visualizzare il menu principale e usare i tasti "▼" o "▲" per evidenziare "Impostazione TV", quindi premere il tasto "OK" per visualizzare la schermata del menu Impostazione TV.



Spiegazioni dettagliate per tutte le voci del menu si trovano alla sezione "Sistema menu TV analogica".

Impostazione

Di seguito le regolazioni disponibili nel menu:



Configurazione

È possibile configurare le impostazioni della TV. Selezionare "Configurazione" dal menu "Impostazione" e premere "OK" per visualizzare il menu. Premere il tasto "ESCI" del telecomando per uscire.



Dolby D Digital (* solo per i paesi UE) (opzionale)

Nel menu Configurazione, evidenziare la voce Dolby D premendo i tasti "▲" o "▼". Utilizzare i tasti "◀" o "▶" per impostare Dolby Digital su On o Off. Se il canale che si sta guardando supporta il Dolby Digital, attivare questa impostazione.

Ipoudenti (* solo per i paesi UE)

Usare il tasto "▼" o "▲" per selezionare "Problemi di udito", quindi premere "◀" o "▶" per impostare l'opzione su On o Off.

Se la trasmittente consente segnali speciali riguardo l'audio, si può regolare questa impostazione su On per ricevere questi segnali.

Modalità Preferiti

Utilizzare questa funzione per attivare o disattivare il modo preferito. Premere il tasto "◀" / "▶" per impostare Effetto su on o off.

Elenco canali

Usare i tasti "▼" o "▲" per accedere all'opzione "Elenco canali". Usare i tasti "◀" o "▶" per commutare la modalità "Elenco canali". Se si seleziona "Solo TV" con i tasti "◀" o "▶" si naviga solo attraverso i canali TV. Se si seleziona "Solo radio" con i tasti "◀" o "▶" si naviga solo attraverso i canali radiofonici. Se si seleziona "Solo testo" con i tasti "◀" o "▶" si naviga solo attraverso i canali testo.

Ricerca criptata

La funzione "Scansione del Canale Criptato" sarà sempre su ON dopo aver eseguito la prima installazione. Quando questa impostazione è attiva, il processo di ricerca localizzerà anche i canali criptati. Se viene impostata manualmente su OFF, i canali criptati non verranno trovati mentre ci si trova in modalità di ricerca automatica o manuale.

Usare il tasto “▼” o “▲” per selezionare “Ricerca criptata”, quindi premere “◀” o “▶” per impostare l’opzione su On o Off.

Aggiornamento ricevitore

Scaricamento (OAD)

Questa funzione consente di mantenere aggiornata la TV. Funziona automaticamente ricerca le nuove informazioni disponibili. Non è possibile modificare quest’impostazione. Accertarsi che la TV sia impostata in modalità standby. La TV si accende automaticamente tutti i giorni alle 3:00 del mattino e ricerca ogni nuova informazione che possa essere trasmessa, scaricandola automaticamente sul ricevitore. Questa operazione dura all’incirca 30 minuti.

Nota: Dopo aver aggiornato l’OAD, la TV potrebbe essere avviata in modalità Prima Installazione .

Controllo genitori

Usare i tasti “▼” o “▲” per accedere all’opzione “Blocco genitori”. Premere il tasto OK per entrare nel menù. È visualizzata una finestra di dialogo per la chiave di blocco Inizialmente la chiave è impostata su “0000” Inserimento PIN. Se non è corretta, è visualizzato il messaggio “PIN errato”. Se è corretta, è visualizzato il menu “Controllo genitori”:



Blocco adulti (*)

(*) Se l’opzione Paese è impostata su UK durante la prima installazione, l’opzione Blocco Adulti non sarà visibile. Questa impostazione è disponibile solo per i paesi dell’Unione Europea.

Quando è impostata, questa opzione riceve le informazioni per adulti dalla trasmissione e se il livello adulti è disattivato non mostra video-audio.

Blocco del menu

In “Blocco menu” è possibile impostare dei blocchi per tutti i menu, oppure per il “Menu Installazione” al fine di restringerne l’accesso. Se il blocco menu è disattivato, ci sarà libero accesso al sistema menu. Usare i tasti “▼” o “▲” per accedere all’opzione “Blocco menu”. Usare i tasti “◀” o “▶” per scegliere la modalità “Blocco menu”.

DISATTIVATA : Tutti i menu sono sbloccati.

TUTTI I MENU : Si può accedere al menù principale solo con la corretta chiave di blocco. Quindi l’utente non può aggiungere, eliminare, rinominare i canali né impostare i timer.

MENU INSTALLAZIONE : il menù installazione è bloccato quindi l’utente non può aggiungere canali. Le modifiche saranno aggiornate dopo l’uscita dal “menù configurazione”.

Imposta PIN

Usare i tasti “▼” o “▲” per accedere all’opzione “Imposta PIN”. Premere “OK” per visualizzare la finestra “Imposta PIN”. Usare i tasti numerici per immettere il nuovo numero pin, sarà necessario immettere nuovamente il nuovo numero pin per verifica. L’impostazione predefinita è 0000, se si modifica il numero pin accertarsi di scriverlo e conservarlo in modo sicuro.



Impostazioni ora (opzionale)

Nel menu di configurazione, evidenziare la voce “Impostazione ora” premendo il tasto “▲” o “▼”.

Premere “OK” e il menu “Impostazioni Ora” verrà visualizzato sulla schermata. Le funzioni “Ora corrente, Impostazione fuso orario e Fuso orario” saranno disponibili.

Usare il tasto “▲” o “▼” per evidenziare “Impostazioni fuso orario”. Selezionare il fuso orario usando i tasti “◀” o “▶”. Può essere impostato su AUTOMATICO o MANUALE.

Quando si seleziona AUTOMATICO, le opzioni Ora corrente e Fuso orario non possono essere impostate. Se come impostazione del fuso orario si seleziona MANUALE, il fuso orario può essere modificato:

- Premendo il tasto “▲” o “▼” selezionare “Fuso orario”.

Usare i tasti “◀” o “▶” per modificare il fuso orario da GMT-12 a GMT+12. L’ora corrente sulla parte alta del menu cambierà secondo il fuso orario selezionato.

Descrizione audio (opzionale)

La descrizione audio fa riferimento a una traccia audio aggiuntiva per le persone non vedenti e ipovedenti che si servono di supporti multimediali visivi, compresi spettacoli televisivi e film. Il narratore parla durante la presentazione, descrivendo quello che avviene a video durante le pause naturali dell’audio (e talvolta, se ritenuto necessario, anche durante il dialogo). È possibile servirsene di questa funzione solo se l’emittente supporta la presenza di una traccia narrativa aggiuntiva. Usare i tasti “▼” o “▲” per selezionare una voce. Quindi, usare i tasti “◀” o “▶” per impostare.



Descrizione audio (opzionale)

Questa funzione attiva o disattiva la descrizione audio; attivare o disattivare questa funzione premendo i tasti “◀” o “▶”.

Lingua preferita (opzionale)

Premendo i tasti “◀” o “▶” viene modificata la lingua preferita della descrizione audio.

Questa impostazione può essere utilizzata solo se disponibile.

Volume relativo (opzionale)

Servendosi di questa opzione, il livello del volume della Descrizione Audio può essere aumentato o diminuito in modo relativo, a seconda del volume generale.

Standby ricerca (opzionale)

Usare il tasto “▼” o “▲” per selezionare “Ricerca Standby”, quindi premere “◀” o “▶” per impostare l’opzione su On o Off. Se si imposta la Ricerca Standby su Off, questa funzione non sarà disponibile.

Per utilizzare la ricerca standby accertarsi che Standby ricerca sia impostato su On.

Lingua

N questo menu l’utente può regolare la lingua preferita. La lingua è modificata premendo il tasto “OK”.



Menu: mostra la lingua del sistema

Preferita

Se disponibili, saranno usare queste impostazioni. Altrimenti saranno usate le impostazioni correnti.

- **Audio:** premendo i tasti “◀” o “▶” si modifica la lingua dell’audio.
- **Sottotitolo:** modifica la lingua dei sottotitoli con i tasti “◀” o “▶”. La lingua scelta si vedrà nei sottotitoli.

Sottotitoli (opzionale)

- Per visualizzare correttamente i sottotitoli, usare quest’impostazione per selezionare una lingua sottotitoli.
- Premendo il tasto “◀” o “▶” selezionare l’opzione lingua desiderata.
- **Guida:** premendo i tasti “◀” o “▶” si modifica la lingua della guida.

Corrente

- **Audio:** se è supportata la lingua audio, modificarla premendo i tasti “◀” o “▶”.
- **Sottotitolo:** se sono supportati i sottotitoli, modificare la lingua dei sottotitoli con i tasti “◀” o “▶”. La lingua scelta si vedrà nei sottotitoli.

Nota: Se l’opzione Paese è impostata su Danimarca, Svezia, Norvegia o Finlandia, il menu “Impostazione lingua” funzionerà come descritto in seguito:

Impostazioni lingua



Nel menu configurazione, evidenziare la voce “Impostazione lingua” premendo i tasti “▼” o “▲” Premere “OK” per visualizzare a schermo il sottomenu “Impostazione lingua”:

Premere il tasto “▼” o “▲” per evidenziare la voce del menu da regolare e “◀” o “▶” per impostare.

Note:

- “Lingua sistema” determina la lingua del menu a schermo.
- “Lingua Audio” si riferisce al sonoro dei canali.
- Le impostazioni primarie sono la priorità quando in una trasmissione sono disponibili scelte multiple. Le impostazioni secondarie sono le alternative quando le prime opzioni non sono disponibili.

Installazione

Il menu “Installazione” svolge principalmente la funzione di aiutare a creare la “Tabella canali” nella

maniera più efficace. Selezionare "Installazione" dal "Menu Configurazione" premendo il tasto "▼" o "▲".

Questo menu comprende le seguenti voci:

(*) Per Danimarca, Svezia, Norvegia o Finlandia.



Ricerca automatica dei canali

La ricerca automatica si avvia premendo il tasto "OK" mentre è evidenziata la voce "Ricerca automatica dei canali".

Sullo schermo compare il seguente messaggio:



Evidenziare "Si" o "No" usando il tasto "◀" o "▶" premere "OK" per selezionare.

Selezionando "Si" viene avviato il processo di ricerca automatica.

Se si seleziona "No" la ricerca automatica è annullata.

Al termine della ricerca dei canali digitali, sullo schermo compare un messaggio che chiede se cercare i canali analogici:



Premere il tasto "OK" per eseguire la ricerca dei canali analogici. Sullo schermo compare il menu che segue per la ricerca dei canali analogici:



Scegliere **Paese**, **Lingua** e **Lingua del televideo** usando i tasti "▼" o "▲" e "◀" o "▶". Premere "OK" o **ROSSO** per continuare. Per annullare, premere il tasto **BLU**. Durante il processo di sintonizzazione automatica, sullo schermo è visualizzato il seguente menu:



Dopo la finalizzazione di APS, la tabella programmi comparirà sullo schermo. Nella tabella programmi, si vedranno i numeri e i nomi dei programmi assegnati agli stessi.

Ricerca manuale dei canali

Nella ricerca manuale dei programmi, il numero del multiplex è immesso manualmente e solo quel multiplex viene cercato per il canale. Per ogni numero di canale valido, sono visualizzati nella parte bassa dello schermo livello di segnale, e la qualità di segnale.

Nella ricerca manuale e automatica, un canale esistente nel database non è memorizzato nuovamente per evitare duplicati di quel canale.

Cancella elenco servizi (*)

(*) Questa impostazione è visibile solo quando l'opzione "Paese" è impostata su "Danimarca, Svezia, Norvegia o Finlandia".

L'uso di questa impostazione elimina i canali memorizzati. Premere il tasto "▼" o "▲" per selezionare "Cancella elenco servizi", quindi premere OK. Sullo schermo si visualizzerà il seguente OSD:



Premere OK per annullare. Selezionare "Si" premendo il tasto "◀" o "▶" e OK per eliminare tutti i canali.

Prima installazione

L'utente può utilizzare questa voce per caricare le impostazioni di fabbrica predefinite del ricevitore.

Per installare le impostazioni di fabbrica, evidenziare il menu "Prima installazione" e premere il tasto "OK" successivamente, sarà richiesto se eliminare o meno le impostazioni. Selezionando "Si" premendo il tasto "OK" mentre è evidenziato "Yes" la tabella dei canali esistenti sarà cancellata.

In seguito apparirà la richiesta di confermare la cancellazione di tutti i canali ed impostazioni:



Selezionando “Sì” e premendo il tasto “OK” viene cancellata la tabella dei canali esistente. Dopo aver caricato le impostazioni di fabbrica, viene visualizzato il menu “Prima installazione”.

Per primo viene visualizzato il menu per la scelta della lingua. Usando il tasto “▼” o “▲” selezionare la lingua che si desidera e premere il tasto OK per attivarla.

Dopo di ciò sull’OSD compare “Prima installazione”. Premendo i tasti “◀” o “▶” selezionare il **Paese** che si desidera impostare e premere il tasto “OK” (* solo per i paesi dell’Unione Europea).



Premere il tasto “OK” per avviare l’installazione. Dopo avere completato la ricerca dei canali digitali, nella schermata viene visualizzato un messaggio che richiede se ricercare i canali analogici. Questo processo è uguale a quello descritto nella sezione **Ricerca automatica**.

Sistema Menu TV analogica

Menu Immagine



Modalità

Per le proprie esigenze di visualizzazione, si può impostare la relativa opzione “Modalità”.

Premere il tasto “▼” o “▲” per cambiare la **Modalità**. Premere il tasto “◀” o “▶” per scegliere una di queste opzioni: **Cinema**, **Dinamico** e **Naturale**.

Luminosità/contrasto/colore/nitidezza/tinta

Premere il tasto “▼” o “▲” per selezionare l’opzione desiderata. Premere il tasto “◀” o “▶” per impostare il livello.

*Nota: L’opzione **Tinta** è visibile esclusivamente quando sulla TV è in corso la ricezione di un segnale NTSC.*

Temp. colore

Premere il tasto “▼” o “▲” per cambiare **Temp. colore**. Premere il tasto “◀” o “▶” per scegliere una di queste opzioni: **Freddo**, **Normale** e **Caldo**.

Nota:

- L’impostazione dell’opzione **Freddo** conferisce ai bianchi una leggera accentazione blu.
- L’impostazione dell’opzione **Caldo** conferisce ai bianchi una leggera accentazione rossa.
- Per colori normali, selezionare l’opzione **Normale**.

Riduzione rumore

In caso di segnale di trasmissione debole e immagine disturbata, usare l’impostazione **Riduzione del rumore** per ridurre l’inconveniente.

Premere il tasto “▼” o “▲” per cambiare **Riduzione del rumore**. Premere il tasto “◀” o “▶” per scegliere una di queste opzioni: **Bassa**, **Media**, **Alta** o **Off**.

Modalità Giochi (opzionale)

Premendo il tasto selezionare “▼” o “▲”, selezionare **Modalità Giochi**. Usare il tasto “◀” o “▶” per impostare la “Modalità Giochi” su **On** o **Off**. Quando la “Modalità Giochi” è impostata su **On**, sono caricate le impostazioni specifiche, ottimizzate per garantire una migliore qualità video.

Quando la “Modalità Giochi” è attiva, la “Modalità immagine” e le impostazioni quali “Contrasto”, “Luminosità”, “Nitidezza”, “Colore” e “Temp. colore” sono disattivate e invisibili.

Nota:

Quando la “Modalità Giochi” è attiva, il tasto di scelta “Modalità Immagine” del telecomando non funziona.

Zoom immagine

Premendo il tasto “▼” o “▲”, selezionare **Zoom immagine**.

Usare i tasti “◀” o “▶” per modificare lo zoom immagine in **Automatico**, **16:9**, **4:3**, **Panoramico**, **14:9**, **Cinema**, **Sottotitolo** o **Zoom**.

Memorizzazione

Premere il tasto “▼” o “▲” per cambiare Memorizzazione. Premere il tasto “▶” o **OK** per memorizzare le impostazioni. “**Memorizzato...**” sarà visualizzato sullo schermo.

Reset

Premere il tasto “▼” o “▲” per cambiare **Reset**. Premere il tasto “◀” o “▶” o **OK** per riportare le modalità dell’immagine alle impostazioni predefinite in fabbrica.

Menu Suono



Volume

Premere il tasto “▼” o “▲” per cambiare **Volume**. Premere il tasto “◀” o “▶” per modificare il livello di Volume.

Equalizzatore

Premere il tasto “▼” o “▲” per cambiare **Equalizzatore**. Premere il tasto “▶” per visualizzare il menu “Equalizzatore”.



Premere il tasto “◀” o “▶” per cambiare la modalità preimpostata. Nel menu equalizzatore, le modalità possono essere **Musica, Film, Voce, Normale, Classica** e **Utente**.

Selezionare la frequenza desiderata con il tasto “▼” o “▲” e aumentare o diminuire il guadagno di frequenza, premendo il tasto “◀” o “▶”.

Premere il tasto “M” per ritornare al menu precedente.

Nota: Le impostazioni del menu equalizzatore possono essere cambiate solo quando la **Modalità Equalizzatore** è impostata su **Utente**.

Bilanciamento

Questa impostazione si usa per enfatizzare il bilanciamento dell'altoparlante sinistro o destro.

Premere il tasto “▼” o “▲” per selezionare **Bilanciamento**. Premere il tasto “◀” o “▶” per modificare il livello di bilanciamento. Il livello di bilanciamento può essere regolato tra **-32** e **+32**.

Cuffie

Premere il tasto “▼” o “▲” per cambiare **Cuffie**. Premere il tasto “▶” per visualizzare il menu cuffie.

Di seguito sono descritte le opzioni del sottomenu Cuffia:

Volume

Premere il tasto “▼” o “▲” per cambiare **Volume**. Premere il tasto “▶” per aumentare il livello di volume delle cuffie. Premere il tasto “◀” per diminuire il livello di volume hp. Il livello di volume della cuffia può essere regolato tra 0 e 63.

Modalità suono

Premere il tasto “▼” o “▲” per cambiare **Modalità audio**. Premendo il tasto “◀” o “▶” è possibile selezionare la modalità Mono, Stereo, Dual I o Dual II solo se il canale selezionato supporta quella modalità.

AVL

La funzione “Limitazione automatica volume” (AVL) regola il suono per ottenere il livello di produzione fissa tra i programmi (per esempio gli spot pubblicitari tendono ad avere un audio più alto dei programmi).

Premere il tasto “▼” o “▲” per cambiare **AVL**. Premere il tasto “◀” o “▶” per impostare la funzione AVL su **On** o **Off**.

Memorizzazione

Premere il tasto “▼” o “▲” per cambiare Memorizzazione. Premere il tasto “▶” o **OK** per memorizzare le impostazioni. “**Memorizzato...**” sarà visualizzato sullo schermo.

Menu Funzioni



Timer spegnimento

Premere il tasto “▼” o “▲” per cambiare **Timer di spegnimento**. Premere il tasto “◀” o “▶” per impostare **Timer di spegnimento**.

Il timer può essere programmato tra **Off** e **120** minuti, in fasi di **10** minuti.

Se viene attivato il **Timer spegnimento**, alla fine del tempo selezionato la TV entra automaticamente in modalità standby.

Blocco bambini

Premere il tasto “▼” o “▲” per selezionare **Blocco bambini**.

Premere il tasto “◀” o “▶” per impostare il Blocco bambini su **On** o **Off**. Quando è selezionato On, l'apparecchio TV può solo essere controllato manualmente dal telecomando. In tal caso, i tasti del pannello frontale non funzioneranno.

Se viene premuto uno di questi tasti, sullo schermo comparirà **Blocco bambini attivo** quando non è visibile la schermata menu.

Lingua

Premere il tasto “▼” o “▲” per cambiare **Lingua**. Usare il tasto “◀” o “▶” per selezionare la **Lingua**.

Zoom predefinito

Quando la modalità zoom è impostata su **AUTO**, la TV imposta tale modalità in accordo al segnale di trasmissione. Se non sono disponibili informazioni in merito al segnale WSS “Segnalazione schermo ampio” o al formato immagine, la TV adotta questa opzione. Premere il tasto “▼” o “▲” per cambiare **Zoom predefinito**. E' possibile impostare lo **zoom predefinito** su **Panoramico, 16:9, 4:3** o **14:9** premendo il tasto “◀” o “▶”.

Sfondo blu

In caso di segnale debole o assente, la TV passa automaticamente allo sfondo blu. Per attivare questa funzione, impostare **Sfondo blu** su **On**.

Premendo il tasto “▼” o “▲” selezionare **Sfondo blu**. Premere il tasto “◀” o “▶” per impostare **Sfondo Blu** su **On** o **Off**.

Sfondo menu

Premere il tasto “▼” o “▲” per selezionare **Sfondo menu**. È possibile impostare il livello dello sfondo menu premendo il tasto “◀” o “▶”.

Modalità di Risparmio Energetico

Premere il tasto “▼” o “▲” per selezionare Modalità di Risparmio Energetico.

Usare il tasto “◀” o “▶” per impostare la Modalità di Risparmio Energetico su **On** oppure **Off**.

Per ulteriori informazioni sulla Modalità di Risparmio Energetico, consultare la sezione “Informazioni per la tutela dell'ambiente” del presente manuale.

Nota: se la Modalità di Risparmio Energetico è attiva, la funzione della luce di sfondo non sarà visibile.

Retroilluminazione

Questa impostazione controlla il livello di retroilluminazione. Selezionare “**Retroilluminazione**” (Backlight) premendo il tasto “▼” o “▲”. Premere il tasto “◀” o “▶” per impostare **Retroilluminazione** su “**Auto**”, “**Medio**”, “**Massimo**” o “**Minimo**” (Auto, Medium, Maximum o Minimum).

Timeout menu

Per impostare una interruzione specifica dell'OSD, scegliere un valore per l'opzione esaminata.

Premere il tasto “▼” o “▲” per cambiare **Interruzione menu**. Usare il tasto “◀” o “▶” per modificare il timeout menu in **15 sec, 30 sec** o **60 sec**.

Lingua televideo

Premere il tasto “▼” o “▲” per cambiare **Lingua del televideo**. Usare il tasto “◀” o “▶” per modificare **Lingua televideo** in “**Occidentale**”, “**Orientale**”, “**Turco/gre**”, “**Cirillico**”, “**Arabo**” o “**Persiano**”.

Modalità Full HDMI PC (opzionale)

Se si desidera visualizzare la schermata PC in modalità HDMI usando una connessione esterna, impostare su **On** l'opzione “**MODALITÀ SCHERMO INTERO PC HDMI**”, così da regolare il formato correttamente. Con alcune risoluzioni potrebbe non essere attiva.

Nota: Se si connette un dispositivo HDMI e si commuta la TV in modalità HDMI, questa funzione diventa visibile (fatta eccezione per la risoluzione 1080i/1080P).

Modalità completa (opzionale)

Se si connette un dispositivo mediante i connettori HDMI o YPbPr e si imposta la risoluzione 1080i/1080P, la voce “Modalità Schermo intero” diventa visibile. È possibile impostare tale modalità su 1:1 o “Normale” usando “◀” o “▶”. Se si seleziona 1:1, è possibile regolare correttamente il formato dello schermo. Se si imposta l'opzione “Normale”, è possibile espandere il formato dello schermo.

Uscita Ext

Premere il tasto “▼” o “▲” per cambiare **Uscita Ext**. Usare il tasto “◀” o “▶” per impostare **Uscita Ext** su **On** o **Off**.

Nota:

*Per la copia da dispositivi DVD o VCR, scegliere la fonte desiderata dall'apposito menu e impostare **Uscita EXT** su “On” dal menu Funzioni.*

L'uscita Ext Out dovrebbe essere attiva la funzione Timers in modalità DTV.

Menu Installazione



Programma

Premere il tasto “▼” o “▲” per cambiare Programma. Usare il tasto “◀” o “▶” per selezionare il numero di programma. Si può anche inserire un numero usando i tasti numerici sul telecomando. Ci sono 200 programmi memorizzati tra 0 e 199.

Banda

È possibile selezionare la banda sia C che S. Premere il tasto “◀” o “▶” per selezionare “Banda”.

Canale

Il canale può essere cambiato con il tasto “◀” o “▶” o con i tasti numerici.

Sistema colore

Premere il tasto “▼” o “▲” per cambiare Sistema colore. Usare il tasto “◀” o “▶” per cambiare il sistema colore in PAL, PAL 60, SECAM o AUTO.

Sistema audio

Premere il tasto “▼” o “▲” per cambiare Sistema audio. Premere il tasto “◀” o “▶” per cambiare il sistema audio in BG,DK, I, L o L'.

Sintonia fine

Premere il tasto “▼” o “▲” per cambiare Sintonia fine. Premere il tasto “◀” o “▶” per regolare la sintonia.

Ricerca

Premere il tasto “▼” o “▲” per selezionare Ricerca. Usare il tasto “◀” o “▶” per avviare la ricerca dei programmi. È inoltre possibile impostare la frequenza desiderata usando i tasti numerici, quando l'opzione “Ricerca” è evidenziata.

Memorizzazione

Premere il tasto “▼” o “▲” per cambiare Store (Memorizzazione). Premere il tasto “▶” o OK per memorizzare le impostazioni. “Memorizzato...” will sarà visualizzato sullo schermo.

Menu installazione in modalità AV

La schermata di seguito si apre nel “Menu Installazione” quando la TV è in modalità AV. Si noti che sono disponibili solo alcune opzioni. Passare alla modalità TV per visualizzare la versione completa del Menu Install.



Sistema colore

Premere il tasto “▼” o “▲” per cambiare **Sistema colore**. Premere il tasto “◀” o “▶” per cambiare il sistema in PAL, SECAM, PAL60, AUTO, NTSC 4,43 o NTSC 3,58.

Memorizzazione

Premere il tasto “▼” o “▲” per selezionare **Memorizza programma**. Premere il tasto “▶” o “OK” per memorizzare le impostazioni. “Memorizzato...” sarà visualizzato sullo schermo.

Tabella programmi

Selezionare **Tabella programmi** premendo i tasti “▼” o “▲”. Premere “▶” per visualizzare la tabella programmi:



Muovendo il cursore nelle quattro direzioni, è possibile raggiungere 20 programmi nella stessa pagina. E' anche possibile scorrere le pagine in alto e in basso premendo i tasti di navigazione per vedere tutti i programmi nella modalità TV (tranne la modalità AV).

Servendosi del cursore, la selezione dei programmi viene eseguita automaticamente.

Nome

Per cambiare il nome di un programma, selezionare il programma e premere il tasto **ROSSO**.

La prima lettera del nome selezionato inizia a lampeggiare. Premere il tasto “▼” o “▲” per cambiare quella lettera e il tasto “◀” o “▶” per selezionare le altre lettere. Premendo il tasto **ROSSO** è possibile memorizzare il nome.

Sposta

Selezionare il programma che si desidera inserire con i tasti di navigazione. Premere il tasto **VERDE** Per mezzo dei tasti di navigazione, spostare il programma selezionato nello spazio del programma stabilito e premere ancora il tasto **VERDE**.

Elimina

Per eliminare un programma, premere il tasto **GIALLO** Premendo ancora il tasto **GIALLO** si elimina il programma selezionato dall'elenco dei programmi, e i programmi successivi si spostano di uno verso l'alto.

APS (Sistema programmazione automatica)

Quando si preme il tasto **BLU** per APS, sullo schermo compare il menu **Sistema programmazione automatica** :



Premere il tasto “▼” o “▲” per selezionare il paese. Se si desidera uscire dalla funzione APS, premere il tasto **BLU**.

Quando si preme il tasto **OK** o **ROSSO** per avviare la sintonizzazione automatica, tutti i programmi memorizzati sono cancellati e la TV procede alla ricerca dei canali disponibili. Durante la ricerca, è visualizzato l'OSD di seguito:



Ogni volta che si Premere il tasto the **BLU** la funzione APS si interrompe e la Tabella programmi compare sullo schermo.

Se si attende la fine dell'APS, la tabella programmi viene visualizzata con i programmi trovati e localizzati.

Menu Fonte

Premere il tasto “▼” o “▲” per selezionare la sesta icona. Quindi, premere il tasto “▶” o “OK” Il menu fonte compare sullo schermo:



Nel menu fonte, evidenziare una fonte premendo il tasto “▼” o “▲” e spostarsi a quella modalità premendo “▶” Le opzioni di origine sono ; **TV, DTV, EXT-1, FAV, HDMI, YPbPr e PC-VGA.**

Nota: Una volta connessi sistemi periferici opzionali alla TV, selezionare l'ingresso richiesto per la visualizzazione delle immagini generate dalla fonte aggiuntiva.

Sistema menu modalità PC

Vedere la sezione “Collegamento della TV LCD a un PC” per collegare un PC alla TV.

Per passare alla fonte **PC** premere il tasto “SOURCE” del telecomando e selezionare l’ingresso PC. Inoltre, è possibile usare il menu “**Fonte**” per passare alla modalità **PC**.

Notare che le impostazioni del menu modalità PC sono disponibili solo quando la TV è su una fonte PC.

Menu Posizione PC

Premendo il tasto “◀” o “▶”, selezionare la prima icona. Sullo schermo compare il menu “**Posizione PC**” :



Posizione automatica

Se si sposta l’immagine orizzontalmente o verticalmente in una posizione indesiderata, usare questa voce per collocare l’immagine automaticamente nel posto giusto. Questa sezione ottimizza automaticamente la visualizzazione.

Selezionare la voce “Posizione automatica” usando i tasti “▼” o “▲”. Premere il tasto “OK” o “◀”, “▶”.

Avvertenza: Assicurarsi che la regolazione automatica sia eseguita con un’immagine a schermo intero, al fine di ottimizzare i risultati.

Posizione H (Orizzontale)

Questa voce sposta l’immagine orizzontalmente sul lato destro o sinistro dello schermo.

Selezionare la voce **Posizione H** usando i tasti “▼” o “▲”. Usare il tasto “◀” o “▶” per regolare il valore.

Posizione V (Verticale)

Questa voce sposta l’immagine verticalmente verso la parte superiore o inferiore dello schermo.

Selezionare la voce **Posizione V** usando i tasti “▼” o “▲”. Usare il tasto “◀” o “▶” per regolare il valore.

Fase

A seconda della risoluzione e della frequenza di scansione che si inserisce nell’apparecchio TV, è possibile vedere sullo schermo un’immagine offuscata

o disturbata. In tal caso, è possibile utilizzare questa voce per avere un’immagine chiara, provando e rettificando.

Selezionare la voce **Fase** usando i tasti “▼” o “▲”. Usare il tasto “◀” o “▶” per regolare il valore.

Dot clock

Le regolazioni Dot Clock correggono l’interfaccia che compare come una banda verticale in presentazioni a punti continui, come fogli di lavoro o paragrafi o testi in caratteri più piccoli.

Selezionare la voce **Dot Clock** usando i tasti “▼” o “▲”. Usare il tasto “◀” o “▶” per regolare il valore.

Menu Immagine PC

Per impostare le voci del menu Immagine PC, procedere come segue:

Premere il tasto “◀” o “▶” per selezionare la seconda icona. Il menu “Immagine PC” (PC Picture) compare sullo schermo.

Le impostazioni **Luminosità**, **Contrasto**, **Colore** e **Temperatura Colore** in questo menu sono le stesse delle regolazioni definite nel menu Immagine TV in “Sistema menu TV analogica”.

Nota: Se si imposta l’opzione Temp. colore come “Utente”, è possibile definire le impostazioni RGB manualmente.

Le impostazioni **Audio**, **Funzione** e **Fonte** sono identiche alle impostazioni descritte al sistema menu TV Analogica.

Visualizzazione delle informazioni TV

Numero Programma, **Nome Programma**, **Indicatore Suono** e **Modalità Zoom** sono voci visualizzate sullo schermo quando è inserito un nuovo programma o si preme il tasto “**INFO**”.

Funzione Muto

Premere il tasto “⊗” per disattivare il suono. L’indicatore “muto” sarà visualizzato nella parte alta dello schermo.

Per annullare la funzione muto, ci sono due alternative; la prima consiste nel premere il tasto “⊗” e la seconda nell’aumentare il livello del volume.

Scelta modalità Immagine

Premendo il tasto **PP** è possibile modificare le impostazioni della **Modalità immagine** in accordo ai requisiti di visualizzazione. Le opzioni disponibili sono: “Dinamico, Naturale e Cinema”.

Nota: Questa funzione non può essere modificata mentre ci si trova in modalità PC.

Blocco immagine

È possibile bloccare l'immagine a schermo premendo il tasto "OK" del telecomando. Premere il tasto "OK" per bloccare l'immagine. Premere nuovamente per uscire dalla modalità di blocco.

Nota: Questa funzione non sarà disponibile in modalità PC o durante la visione del film dalla fonte DVI.

Modalità Zoom

È possibile modificare il formato (dimensioni immagine) della TV per visualizzare l'immagine in diverse modalità zoom.

Premere il tasto "WIDE" per cambiare direttamente la modalità di zoomata.

Le modalità zoom disponibili sono elencate sotto.

Nota:

In modalità **YPbPr** e **HDMI**, a risoluzioni 720p-1080i, è disponibile solo la modalità 16:9.

La modalità zoom può essere modificata mentre ci si trova in modalità PC.

Auto

Quando un segnale **WSS (Segnalazione schermo ampio)**, che mostra la proporzione dell'immagine, è presente nel segnale di trasmissione o nel segnale da un dispositivo esterno, l'apparecchio TV cambia automaticamente la modalità **ZOOM** a seconda del segnale **WSS**.

- Quando la modalità **AUTO** non funziona correttamente a causa della scarsa qualità del segnale **WSS** o quando si desidera cambiare la modalità **ZOOM** passare ad un'altra modalità **ZOOM** manualmente.

16:9

Questo estende in modo uniforme i lati sinistro e destro di un'immagine normale (rapporto 4:3) fino a riempire completamente lo schermo TV

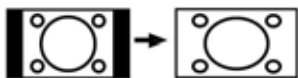

- Per le immagini con rapporto **16:9** che sono state ridimensionate in un'immagine normale (rapporto 4:3), usare la modalità.

4:3

Usare per visualizzare un'immagine normale (rapporto 4:3) come se fosse la sua dimensione originaria



Panoramico

Questo allarga i lati sinistro e destro di un'immagine normale (rapporto 4:3) fino a riempire lo schermo, senza fare apparire l'immagine innaturale. La parte superiore e inferiore dell'immagine sono leggermente tagliate.

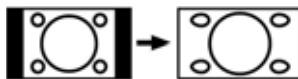

14:9

Questo zooma la larghezza dell'immagine (proporzione dell'immagine 14:9) fino ai limiti superiore e inferiore dello schermo.

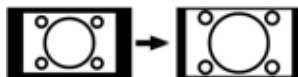

Cinema

Questo consente di eseguire lo zoom della larghezza dell'immagine (rapporto di aspetto 16:9) a schermo intero.



Sottotitoli

Questo consente di eseguire lo zoom della larghezza dell'immagine (rapporto 16:9) con i sottotitoli a schermo intero.



Zoom

Quest'opzione ingrandisce l'immagine. Nota: È possibile passare alla schermata precedente o successiva premendo i tasti "▼" / "▲" quando viene selezionato il tipo di zoom fra 14:9, Cinema o Sottotitoli.



Televideo

Il sistema televideo è disponibile se il broadcaster supporta.

I tasti funzione del televideo sono elencati di seguito:

"TV" **Televideo/ Mix / Modalità PAT**

Attiva la modalità televideo quando è premuto una volta.

Premere di nuovo per posizionare la schermata televideo sul programma (mix). Premendo questo tasto, lo schermo sarà diviso in due finestre, una che

visualizza il televideo e l'altra che visualizza il canale corrente. Premere nuovamente il tasto per uscire dalla modalità televideo.

“RETURN” - Indice

Seleziona la pagina dell'indice del televideo.

“▶” Pagine sub-codice

Seleziona le pagine di sub-codice se disponibili, quando il televideo è attivo.

“INFO” - Mostra

Mostra informazioni nascoste (per esempio soluzioni di giochi)

“SCREEN” - Espandi

Premere una volta per allargare la metà superiore della pagina e premere di nuovo per allargare la metà inferiore. Premere ancora per tornare alla dimensione normale.

P+ / P- e numeri (0-9)

Premere per selezionare una pagina.

Nota: La maggior parte delle stazioni TV usando il codice 100 per le pagine dell'indice.

Tasti colorati

È possibile usare i tasti colorati in accordo con le funzioni visualizzate. Quando è disponibile il sistema **TOP text**, le sezioni della pagina del televideo sono codificate a colori e possono essere selezionate premendo i tasti colorati. Premere il tasto colorato corrispondente alle proprie richieste. Compaiono le scritte colorate che mostrano quali tasti colorati usare quando è presente la trasmissione **FASTEXT**.

Televideo Sottotitoli

Premendo il tasto **SOTTOTITOLI** (SUBTITLE), verranno visualizzate le informazioni sui sottotitoli sulla parte inferiore destra dello schermo (se disponibili). È possibile impostare l'impostazione desiderata evidenziandola usando il tasto “▼” o “▲” e premendo successivamente il tasto OK.

Indicazioni

Persistenza dell'immagine

Notare che può presentarsi l'effetto fantasma se si visualizza un'immagine persistente. La persistenza dell'immagine della TV LCD può scomparire dopo breve tempo. Provare a spegnere la TV per un po'. Per evitare questo inconveniente, non lasciare lo schermo con immagine ferma per lunghi periodi.

Nessuna accensione

Se la TV non si accende, controllare il cavo di alimentazione e la connessione con l'uscita della presa di rete.

Immagine di scarsa qualità

È stato selezionato il sistema TV corretto? L'apparecchio TV o l'antenna della casa sono situati troppo vicino a dotazioni audio senza messa a terra o a luci al neon, ecc.?

Montagne o palazzi alti possono causare uno sdoppiamento delle immagini o delle ombre attorno all'immagine. A volte è possibile migliorare la qualità dell'immagine modificando la direzione dell'antenna. L'immagine o il televideo sono irriconoscibili? Controllare se è stata inserita la frequenza corretta. Eseguire nuovamente la sintonizzazione dei canali. La qualità dell'immagine può risultare scadente quando vi sono due apparecchiature contemporaneamente collegate al televisore. In tal caso, scollegare una delle periferiche.

Nessuna immagine

L'antenna è stata collegata in modo corretto? Gli spinotti sono inseriti a fondo nella presa per antenna? Il cavo dell'antenna è danneggiato? Sono state usate le spine giuste per collegare l'antenna? In caso di dubbi, rivolgersi al rivenditore.

Nessuna Immagine significa che la TV non riceve alcuna trasmissione. Sono stati selezionati i tasti giusti del telecomando? Provare ancora una volta. Assicurarsi di aver selezionato la fonte di ingresso corretta.

Suono

Non si sente alcun suono. E' stato forse interrotto il suono, premendo il tasto “”?

Il suono proviene solo da uno degli altoparlanti. Il bilanciamento è impostato solo a un estremo? Vedere il Menu Suono.

Telecomando

L'apparecchio TV non risponde più al telecomando. Le batterie potrebbero essere scariche. Se è così è possibile ancora usare i tasti locali nella parte posteriore dell'apparecchio TV.

Fonti ingresso

Se non è possibile selezionare una fonte di ingresso è probabile che non sia collegato alcun dispositivo.

Controllare i cavi AV e le connessioni se si è cercato di collegare un dispositivo.

Appendice A: Modalità tipica monitor - ingresso PC

Il display ha una risoluzione massima di 1600 X 1200. La tabella che segue è una illustrazione di alcune modalità di visualizzazione video tipiche.

La TV potrebbe non supportare alcune risoluzioni. Le modalità di risoluzione supportate sono elencate sotto.

Se si commuta il PC su una modalità non supportata, sullo schermo compare un OSD di avvertimento.

Indice	Risoluzione		Frequenza		Standard
	Orizz	Ver	Ver (Hz)	Orizz (KHz)	
1	640	480	60	31.5	VESA
2	640	480	72	37.9	VESA
3	640	480	75	37.5	VESA
4	800	600	56	35.2	VESA
5	800	600	60	37.9	VESA
6	800	600	70	43.8	
7	800	600	72	48.1	VESA
8	800	600	75	46.9	VESA
9	832	624	75	49.7	MAC
10	1024	768	60	48.4	VESA
11	1024	768	70	56.5	VESA
12	1024	768	72	57.7	
13	1024	768	75	60.0	
14	1152	864	70	64.2	VESA
15	1152	864	75	67.5	VESA
16	1152	870	75	68.9	MAC
17	1280	768	60	47.7	VESA
18	1360	768	60	47.7	
19	1280	960	60	60.0	VESA
20	1280	1024	60	64.0	VESA
21	1280	1024	75	80.0	VESA
22	1600	1200	60	75.0	VESA

Le risoluzioni al di sopra dei 60Hz potrebbero non essere visualizzate.

Appendice B: Compatibilità segnali AV e HDMI (tipi di segnali in ingresso)

Fonte	Segnali supportati		Disponibile
EXT-1 (SCART)	PAL 50/60		O
	NTSC 60		O
	RGB 50		O
	RGB 60		O
FAV	PAL 50/60		O
	NTSC 60		O
YPbPr	480I	60Hz	O
	480P	60Hz	O
	576I	50Hz	O
	576P	50Hz	O
	720P	50Hz	O
	720P	60Hz	O
	1080I	50Hz	O
	1080I	60Hz	O
	1080P	50Hz	O
	1080P	60Hz	O
HDMI	480I	60Hz	O
	480P	60Hz	O
	576I	50Hz	O
	576P	50Hz	O
	720P	50Hz	O
	720P	60Hz	O
	1080I	50Hz	O
	1080I	60Hz	O
	1080P	24Hz	O
	1080P	25Hz	O
	1080P	30HZ	O
	1080P	50HZ	O
	1080P	60HZ	O

(X: Non disponibile, O: Disponibile)

Nota: In certi casi i segnali della TV LCD possono non essere ricevuti e visualizzati correttamente. Il problema può essere causato dall'incompatibilità con gli standard dei dispositivi di ingresso (lettore DVD, decoder digitale, ecc). Se si dovessero verificare tali problemi, contattare il rivenditore e il produttore dei dispositivi.

Specifiche

TRASMISSIONE TV

PAL/SECAM B/G D/K K' I/I' L/L'

CANALI RICEVENTI

VHF ((BANDA I/III)

UHF (BANDA U)

HYPERBAND

Ricezione digitale	MHEG-5 ENGINE conforme a ISO/IEC 13522-5 UK Profilo UK 1	per UK
	Supporto Object carousel conforme a ISO/IEC 135818-6 e profilo UK DTT	
	Gamma di frequenza: 474-850 MHz per i modelli per il Regno Unito	
	170-862 MHz per i modelli dell'Unione Europea	
	Standard di trasmissione: DVB-T. MPEG-2	
	Demodulazione: COFDM con modalità 2K/8K FFT	
	FEC: tutte le modalità DVB	
	Video: MP@ML, PAL, 4:3/16:9	
Audio: Strato MPEG I&II 32/44.148kHz.		

NUMERO DI CANALI PREIMPOSTATI

200

INDICATORE DI CANALE

OSD

INGRESSO ANTENNA RF

75 Ohm (non bilanciato)

TENSIONE OPERATIVA

220-240V AC, 50 Hz.

AUDIO

German+Nicam Stereo

ALIMENTAZIONE USCITA AUDIO ($W_{RMS.}$) (10% THD) 2 x 6

CONSUMO ENERGETICO (W)

100 W (max)

< 1 W (Standby)

PANNELLO

26" display ampio

DIMENSIONI (mm)

profondità x larghezza x altezza (con piedistallo):

165 x 649.50 x 475

Peso (kg):

8.20

profondità x larghezza x altezza (senza piedistallo):

89 x 649.50 x 435

Peso (kg):

7.75

Garanzia del produttore CH

Ci congratuliamo per la Vostra decisione di acquistare un prodotto della nostra casa e Vi auguriamo il massimo del divertimento con questo prodotto di altissima qualità. I nostri severi controlli di produzione garantiscono la massima qualità dei nostri apparecchi. Se ciononostante doveste presentare un reclamo legittimo, assicuriamo una garanzia della durata di

2 anni

a partire dalla data di acquisto e conformemente alle seguenti condizioni:

1. Questa garanzia non va a modificare quanto previsto per legge riguardo i diritti di garanzia dell'utente nei confronti del venditore dell'apparecchio. La garanzia del produttore da noi accordata non limita questi diritti.
2. La nostra garanzia ha valore solo per l'uso privato dell'apparecchio e si limita al territorio della Svizzera.
3. La durata della garanzia è di 2 anni a partire dalla data d'acquisto.
4. Per tutta la durata della garanzia le nostre prestazioni di garanzia comprendono, a nostra discrezione, la riparazione dell'apparecchio o la sostituzione con un apparecchio di ugual valore, le nostre tariffe lavorative, i costi del materiale e le spese di trasporto dell'apparecchio all'interno della Svizzera.
5. Per far valere il proprio reclamo, mettersi in contatto con il seguente numero del servizio di assistenza:



Si consiglia di conservare l'imballaggio originale al fine di poter trasportare in modo sicuro l'apparecchio nell'evenienza che venga presentato un reclamo legittimo. Descrivendoci brevemente in che cosa consiste il Vostro reclamo ci permettete di riparare e di restituire l'apparecchio in tempi brevi. Si consiglia di chiamare la nostra hotline.

6. Sarà richiesta la ricevuta d'acquisto. A tale scopo è sufficiente allegare all'apparecchio l'originale dello scontrino fiscale. Senza la ricevuta d'acquisto, pur troppo, non possiamo fornire alcuna prestazione di garanzia gratuita. Per eventuali apparecchi non provvisti di ricevuta d'acquisto provvederemo a fornire un preventivo per la riparazione. Qualora il cliente decidesse di non far riparare l'apparecchio, questo verrà restituito insieme alla richiesta di una somma forfetaria per i costi del trasporto e dell'elaborazione del preventivo.

Documento importante! Da conservare con la ricevuta di acquisto per 2 anni.

7. I pezzi sostituiti restano presso il nostro centro di assistenza e saranno distrutti a nostra discrezione.
8. La garanzia perde di validità se l'apparecchio viene aperto dal cliente o da terzi non autorizzati e/o se vengono apportate modifiche.

9. Non sussiste alcun diritto di garanzia nel caso di:
 - utilizzo dell'apparecchio non conforme all'uso previsto
 - danneggiamento dell'apparecchio dovuto ad azione meccanica esterna
 - danneggiamento dovuto al trasporto
 - usura
 - errori di comando dell'apparecchio
 - installazione dell'apparecchio in locali umidi o all'aperto
 - danni dovuti a cause di forza maggiore, acqua, fulmini, sovratensione
 - utilizzo eccessivo, in particolare in caso di utilizzo diverso da quello privato
 - inosservanza delle istruzioni per l'uso
 - assenza di difetti tecnici dell'apparecchio.
 - per gli errori di pixel che sono compresi nelle tolleranze stabilite dalla norma ISO 13406-2 . (Classe II)

10. La garanzia non prevede alcuna responsabilità da parte nostra che vada oltre allo specificato. In particolare la garanzia non prevede alcuna responsabilità per danni che non si sono verificati direttamente sull'apparecchio o che, a causa del guasto dell'apparecchio, si verificano fino al momento della riparazione (ad es. costi di trasporto, costi di maneggio ecc.). Ciò non limita o non esclude la nostra responsabilità giuridica, in particolare quella prevista secondo la legge sulla responsabilità del prodotto.
11. Le prestazioni di garanzia da noi prestate non prolungano il periodo di validità della garanzia, pari a 2 anni a partire dalla data d'acquisto, anche nell'eventualità che siano stati sostituiti dei componenti.
12. Per venire incontro alle Vostre esigenze e per garantire un'elaborazione rapida, Vi preghiamo di inviarci sempre l'intero contenuto della confezione inclusi tutti gli accessori. (Ad es. telecomando, supporti, supporti da parete, cavo A/V ecc.)

Buon divertimento con il Vostro nuovo apparecchio!

İçindekiler

Aksesuarlar.....	34	Analog TV Menü Sistemi.....	51
Özellikler.....	34	Görüntü Menüsü.....	51
Giriş.....	34	Ses Menüsü.....	52
Hazırlık.....	34	Özellik Menüsü.....	52
Güvenlik Önlemleri.....	34	Kurulum Menüsü.....	54
Güç Kaynağı.....	34	Kaynak Menüsü.....	55
Güç Kablosu.....	34	PC Konumu Menü Sistemi.....	55
Nem ve Su.....	35	PC Pozisyonu Menüsü.....	55
Temizlik.....	35	TV Bilgisi Gösterme.....	56
Isı ve Ateş Kaynakları.....	35	Sessiz İşlevi.....	56
Yıldırım.....	35	Görüntü Modu Seçimi.....	56
Yedek Parçalar.....	35	Görüntüyü dondurma.....	56
Servis İşlemleri.....	35	Zoom Modları.....	56
Atıkların yok edilmesi.....	35	Otomatik.....	56
Kullanıcılar için Eskimiş Ekipmanın ve Pillerin		16:9.....	56
Atılması Üzerine Bilgi.....	35	4:3.....	57
Cihazı Prizden Çıkarma.....	35	Panoramik.....	57
Kulaklık Sesi.....	35	14:9.....	57
Kurulum.....	35	Sinema.....	57
LCD Ekran.....	35	Alt Yazı.....	57
Dikkat.....	36	Zoom.....	57
Cihaz kullanımı ile ilgili güvenlik talimatları.....	36	Teletext.....	57
Çevresel Bilgiler.....	37	İpuçları.....	58
Tamir Bilgileri.....	37	Görüntü Sürekliliği.....	58
Uzaktan Kumandaya Genel Bakış.....	38	Güç Yok.....	58
LCD TV ve Çalışma Tuşları.....	39	Kötü Görüntü.....	58
Bağlantılar – Arka Konektörler.....	39	Görüntü Yok.....	58
Bağlantılar – Yan Konektörler.....	40	Ses.....	58
Güç Bağlantısı.....	40	Uzaktan Kumanda.....	58
Anten Bağlantısı.....	40	Giriş Kaynakları.....	58
LCD TV'yi PC'ye Bağlama.....	41	Ek A: PC Girişi Tipik Ekran Konumları.....	59
DVD Çalara Bağlama.....	41	Ek B: AV ve HDMI Sinyal Uyumluluğu	
Yan AV Konektörlere Bağlama.....	42	(Giriş Sinyal Tipleri).....	60
Scart Üzerinden Diğer Cihazlara Bağlama.....	42	Teknik Özellikler.....	61
Uzaktan Kumandaya Pillerin Yerleştirilmesi.....	42		
TV'yi Açma / Kapama.....	42		
TV'yi Açmak için.....	42		
TV'yi kapatmak için.....	42		
Giriş Seçimi.....	43		
Temel İşlemler.....	43		
TV Üzerindeki Tuşlarla İşletim.....	43		
Uzaktan Kumandayla İşletim.....	43		
Genel İşletim.....	43		
Elektronik Program Rehberi (EPG).....	44		
Altyazı Gösterimi.....	44		
Dijital teletext (** sadece İngiltere için).....	44		
Analog Teletext.....	44		
Geniş ekran.....	44		
IDTV Menü Sistemi.....	45		
Kanal Listesi.....	45		
Zamanlayıcılar.....	46		
Koşullu Erişim.....	47		
TV Kurulumu.....	47		
Kurulum.....	47		

Aksesuarlar



Özellikler

- Uzaktan kumandalı renkli LCD TV.
- Tam entegre dijital TV (DVB-T).
- Dijital görüntü ve ses için HDMI konektörü. Bu bağlantı yüksek çözünürlüklü sinyalleri kabul edecek şekilde tasarlanmıştır.
- VHF, UHF(analog)'den 200 program.
- Dijital modda (IDTV) 500 program.
- OSD menüsü sistemi.
- Harici aygıtlar için scart soketi vardır.(video, video oyunları, ses aygıtları, vb.).
- Stereo ses sistemi.
- Teletext, Hızlı Metin (Fasttext), ÜST Metin (TOP text).
- Kulaklık bağlantısı.
- Otomatik Programlama Sistemi.
- Manüel ileri ve geri arama.
- Otomatik kapanma.
- Çocuk kilidi.
- Yayın olmadığında otomatik ses kesme.
- NTSC oynatma.
- AVL (Otomatik Ses Sınırlama).
- Geçerli bir sinyal alınamadığında TV, beş dakika sonra kendiliğinden bekleme konumuna geçer.
- PLL (Frekans Arama).
- PC girişi.
- Windows 98, ME, 2000, XP, Vista için Tak & Çalıştır.
- Oyun modu (opsiyonel).

Giriş

Bu ürünü seçtiğiniz için teşekkür ederiz. Bu kılavuz TV'nizi doğru çalıştırmak için sizi yönlendirecektir. TV'yi çalıştırmadan önce, lütfen bu kılavuzu tamamen okuyunuz.



Lütfen ileride de başvurmak üzere bu kılavuzu saklayınız.

Bu cihaz sadece özel şahısların kullanımı içindir.

Hazırlık

Havalandırma için cihazın etrafında en az 10 cm boş alan bırakınız. Bir hata oluşumunu önlemek ve güvenli olmayan bir durumdan korunmak için cihazın üzerine lütfen herhangi bir nesne koymayınız.

Bu cihazı ılıman hava koşullarında kullanınız.

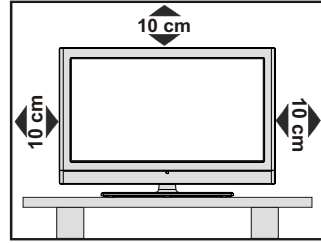

Güvenlik Önlemleri

Lütfen, kendi güvenliğiniz için aşağıda tavsiye edilen güvenlik önlemlerini okuyunuz.

Güç Kaynağı

Televizyon, yalnızca 220-240 V AC, 50 Hz çıkışla çalıştırılmalıdır. Kullanım kolaylığınız için doğru voltajı seçtiğinizden emin olunuz.

Güç Kablosu

Güç kablosu (elektrik kablosu) üzerine TV, mobilya, vs. yerleştirmeyiniz veya kabloyu bükmeminiz. Elektrik kablosunu fişten tutarak çekiniz. Cihazın fişini güç kablosundan çekerek çıkarmayınız ve güç kablosuna asla elleriniz ıslakken dokunmayınız; bu kısa devreye veya elektrik çarpmasına neden olabilir. Kabloyu asla düğümlemeyiniz veya başka kablolarla birlikte bağlamayınız. Güç kabloları, üzerlerine basılmayacak şekilde yerleştirilmelidir. Hasar görmüş bir güç kablosu yangına veya elektrik çarpmasına neden olabilir. Kablo hasar gördüğünde ve değiştirilmesi gerektiğinde, bu işlem vasıflı personel tarafından yapılmalıdır.

Nem ve Su

Bu cihazı nemli ve ıslak yerlerde kullanmayınız (banyoda, mutfak lavabosu ve bulaşık makinesi yakınlarında kullanmaktan kaçınınız). Tehlike yaratabileceğinden, bu aleti yağmura veya suya maruz bırakmayınız ve üzerine vazo gibi sıvı içeren nesnelere koymayınız. Su damlatmaktan veya sıçratmaktan kaçınınız.



Eğer kabinin üzerine herhangi sert bir nesne düşecek veya sıvı dökülecek olursa, TV'nin fişini çekiniz ve tekrar çalıştırmadan önce vasıflı eleman tarafından kontrol ettiriniz.

Temizlik

Temizlemeden önce TV'nin fişini prizden çekiniz. Sıvı veya sprey temizleyiciler kullanmayınız. Yumuşak ve kuru bir bez kullanınız.



Havalandırma

TV seti üzerindeki yuva ve delikler havalandırma ve güvenli çalışma için yapılmıştır. Aşırı ısınmadan kaçınmak için bu delikler hiçbir şekilde engellenmemeli veya kapatılmamalıdır.

Isı ve Ateş Kaynakları

Cihaz, çıplak ateşin veya elektrikli ısıtıcı gibi yoğun ısı kaynaklarının yakınına yerleştirilmemelidir. TV'nin üzerine, yanar mumlar gibi hiçbir çıplak ateş kaynağının koyulmadığından emin olunuz. Pillerin güneş ışığı, ateş veya benzeri türde aşırı ısıya maruz bırakılmaması gerekmektedir.



Yıldırım

Fırtına ve yıldırım halinde veya tatile çıkarken güç kablosunu prizden çıkarınız.



Yedek Parçalar

Yedek parça gerektiğinde, servis teknisyeninin üretici tarafından belirtilen veya aslıyla aynı teknik özelliklere sahip parçaları kullandığından emin olunuz. Yan sanayi parçalarıyla değişim yapılması halinde yangın çıkabilir, elektrik çarparabilir veya başka tehlikelere neden olunabilir.

Servis İşlemleri

Lütfen bütün servis işlemleri için yetkili personele danışınız. Elektrik çarpmasına neden olabileceğinden, kapağı kendiniz çıkartmayınız.



Atıkların yok edilmesi

Atıkların yok edilmesi için talimatlar:

- Ambalaj ve ambalaja yardımcı malzemeler geri dönüşebilir ve geri dönüştürülmeleri gereklidir. Folyo poşet gibi paketlenme malzemeleri çocuklardan uzak tutulmalıdır.
- Pillerin –ağır metal içermeyenler de dâhil olmak üzere- evsel atıklar ile birlikte atılmaması gerekir. Lütfen kullanılmış pilleri çevreye saygılı bir şekilde yok ediniz. Bulduğunuz bölgede geçerli olan yasal yönetmelikler hakkında bilgi edininiz.
- LCD PANEL'de bulunan soğuk katotlu floresan lamba az miktarda cıva içerir; lütfen atık bertaraf etme için yerel tertip ve yönetmeliklere uyunuz.

Kullanıcılar için Eskimiş Ekipmanın ve Pillerin Atılması Üzerine Bilgi

[Sadece Avrupa Birliği için]

Bu semboller, bu sembollerin bulunduğu ekipmanın genel evsel atıklar gibi atılmaması gerektiğini belirtir. Ürünü veya pili atmamak istemeniz halinde, atık toplama sistemlerini ve uygun geri dönüşüm için mevcut tesisleri göz önünde bulundurunuz.



Ayrıntılı bilgi için, lütfen ürünü satın aldığınız yerel yetkili merci veya bayi ile temasa geçiniz.

Cihazı Prizden Çıkarma

Elektrik kablosu TV setinin elektrik şebekesi ile olan bağlantısının kesilmesi için kullanılır, dolayısı ile hâlihazırda işleyebilir kalacaktır.

Kulaklık Sesi

Kulaklıklardan gelen aşırı ses basıncı duyma kaybına yol açabilir.



Kurulum

Yaralanmaları önlemek için, bu cihaz duvara monte edilirken kurulum talimatlarına uygun olarak, sağlam şekilde duvara tutturulmalıdır (bu seçenek mevcutsa).

LCD Ekran

Bu LCD paneli, yaklaşık bir milyon ince film transistörün içeren, ince görüntü detaylarını sağlayan son derece yüksek bir teknoloji ürünüdür. Ara sıra ekranda sabit noktalar halinde mavi, yeşil veya kırmızı bir kaç ölü piksel belirebilir. Lütfen bunun ürününüzün çalışmasını etkilemediğini göz önünde bulundurunuz.

Dikkat

Evden ayrılırken TV'nizi bekleme konumunda veya çalışır halde bırakmayınız.

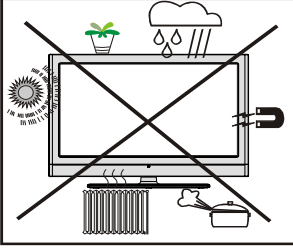

Cihaz kullanımı ile ilgili güvenlik talimatları

Sabit resimler 2 saatten fazla kesintisiz görüntüleniyorsa, çok uzun süre ekranda kalmış görüntülerin kenarlarının ekranda kalıcı (yanık) izler olarak kalmasına neden olur.

Aynı durum aşağıdakilerde de 2 saatten fazla süre geçmesi durumunda geçerlidir:

- değişmeyen geri plan
- Logolar, video oyunlar, bilgisayar grafikleri, Teletext
- ekranı doldurmayan format (e.g. a 4:3-format).

Not:

Bu cihaz Logolar, video oyunları, bilgisayar grafikleri, teletext ve ekranı doldurmayan formatlarda dahil olmak üzere uzun süre kalan ya da oynatılan sabit imajlar için tasarlanmamıştır.

Sabit resimlerin alınması ya da oynatılması ile Logolar, video oyunlar, bilgisayar grafikleri, Teletext ve ekranı doldurmayan formatlar nedeni ile kalıcı izler giderilemezler. Çalışma ile ilgili bir sorun değildir ve üreticinin garantisi kapsamında değildir.

Ayarlayıcıdan bir televizyon dağıtım sistemine (Kablo TV vb.) bağlantı

Şebeke bağlantısı aracılığıyla veya koruyucu topraklamaya ve koaksiyel kablo kullanılarak televizyon dağıtım sistemine bağlantısı olan başka aparat aracılığıyla bina tesisatının koruyucu topraklamasına bağlanan cihaz bazı durumlarda yangın tehlikesi yaratabilir.

Bu yüzden kablo dağıtım sistemine bağlantı belli bir frekans aralığının elektrik yalıtımı (galvanik yalıtıcı, bkz. EN 60728-11) sağlayan bir cihaz aracılığıyla yapılmalıdır.

Çevresel Bilgiler

- Bu televizyon, çevreyi korumak amacıyla çok az enerji tüketmek üzere tasarlanmıştır. Böylece sadece çevrenin korunmasına katkı sağlamış olmakla kalmazsınız, aynı zamanda televizyonun enerji tasarrufu özelliği sayesinde elektrik faturalarınızı da düşürmüş olursunuz. Enerji tüketimini azaltmak için şu adımları uygulamanız gerekir:
- Özellikler menüsünde bulunan Güç Koruma Modu ayarlarını kullanabilirsiniz. Eğer Güç Koruma Modunu Açık duruma getirirseniz, Televizyon enerji koruma moduna geçecek ve televizyonun aydınlatma seviyesi optimum seviyeye düşürülecektir. Televizyon Güç Koruma Moduna alındığında bazı görüntü ayarları kullanılamaz.

Power Save Mode

Açık

- Televizyon kullanılmadığında lütfen kapatın ya da elektrik fişini çekin. Bu da enerji tüketimini azaltacaktır.
- Uzun süre boyunca televizyondan uzak olacaksanız televizyonun elektrik bağlantısını kesin.
- Televizyonu Güç Koruma Modu ile kullanmak, bekleme modunda bırakmak yerine televizyonun fişini çekmeye göre yıllık olarak daha fazla enerji tasarrufu sağlar. Bu yüzden Güç Koruma Modu ayarlarının etkinleştirilmesi, yıllık güç tüketiminizi azaltmak için şiddetle önerilir. Ayrıca televizyonu kullanmadığınızda elektrik fişini çekmeniz de tavsiye edilir.
- Lütfen bu adımları izleyerek çevreyi korumamıza yardımcı olun.

Tamir Bilgileri

Tüm servisler için yetkili servis personeline danışın. Sadece yetkili personel televizyonun tamir işlemlerini gerçekleştirebilir. Daha fazla bilgi için televizyonu satın almış olduğunuz mağaza ile görüşebilirsiniz.

Uzaktan Kumandaya Genel Bakış

1. Bekleme
2. Sarı / Özellik menüsü / Geçerli dil (DTV modunda)
3. Mavi /Kurulum menüsü/ Favori modu(*) (DTV modunda)
4. İşlev Yok
5. Rehber (DTV modunda)
6. Otomatik Kapanma
7. Aç-kapa alt yazısı / TXT alt yazısı
8. Numara Tuşları
9. TV- Dijital TV Konumu
10. Sesi artırma
11. Program yukarı / Sayfa aşağı (DTV modunda)
12. AV / Kaynak seçimi
13. Bilgi/Göster (TXT modunda)
14. Geri dön/Çıkış (DTV modunda) / İçerik sayfası (TXT modunda)
15. İmleç yukarı
16. Sağ imleç / Alt sayfa (TXT modu)
17. OK/Seç /Resmi dondur / Tut (TXT modunda)
18. İmleç aşağı
19. Menü açık / kapalı
20. İmleç sola
21. Önceki Program
22. Resim modu seçimi
23. Program aşağı / Sayfa yukarı (DTV modunda)
24. Sessiz
25. Ses azaltma
26. Favori modu (DTV modunda)
27. Mono-Stereo /Dual I-II / Mevcut dil (DTV modunda) (*)
28. Genişlet (TXT modunda) / Görüntü Boyutu
29. Teletext /Mix / PAT
30. Güncelle (TXT modunda)
31. Kırmızı / Ses menüsü / Kanal listesi (DTV modunda)
32. Yeşil / Görüntü Menüsü / Altyazı açık-kapalı (DTV modunda) (*)

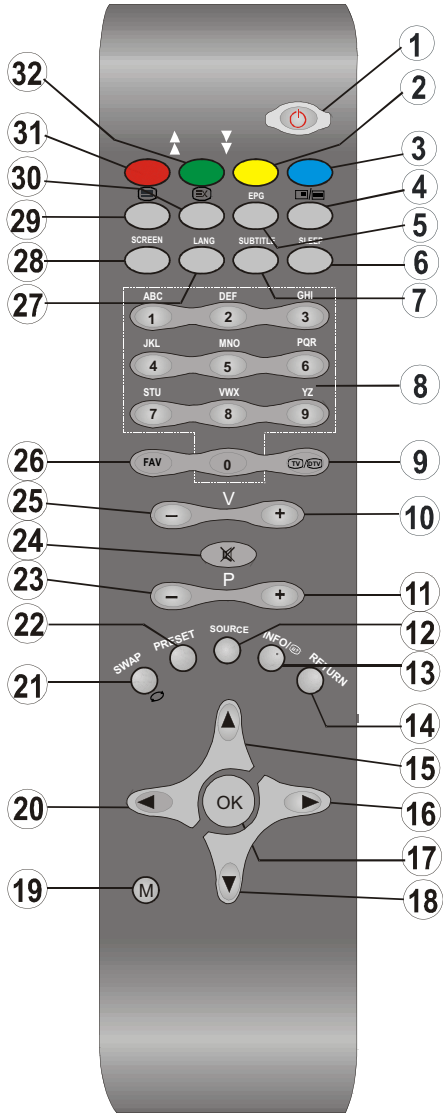

(*) Sadece AB ülke opsiyonlarında mevcuttur.

LCD TV ve Çalışma Tuşları

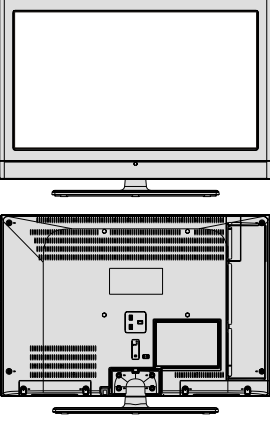
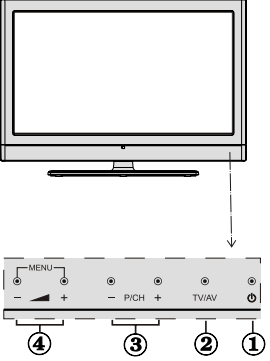
ÖN ve ARKA GÖRÜNÜŞ	YAN GÖRÜNÜŞ	Kontrol Tuşları
		<ol style="list-style-type: none">1. Bekleme tuşu2. TV/AV tuşu3. Program Yukarı/Aşağı tuşları4. Ses Artırma/Azaltma tuşları <p>Not: Ana menüyü görüntülemek için "▲" / "▶" / "▲" / "▶" tuşlarına aynı anda basınız.</p>

Bağlantılar – Arka Konektörler

1. Harici cihazlar için SCART soketi girişleri veya çıkışları SCART kablosunu, TV'niz üzerinde bulunan SCART soketine ve harici aygıtındaki (şifre çözücü, VCR veya DVD çalar) SCART soketine bağlayınız

Not: Eğer SCART yuvaları aracılığıyla harici bir aygıt bağlanmışsa, TV otomatik olarak AV moduna geçecektir

2. PC Girişi kişisel bir bilgisayarı TV setine bağlamak içindir PC kablosunu, TV üzerinde bulunan PC GİRİŞİNE ve PC'niz üzerinde bulunan PC çıkışına bağlayınız. Lütfen PC girişini kullanırken YPbPr soketinize bir cihaz bağlamaya çalışmayınız.
3. **S/PDIF Koaksiyel Çıkışı** izlenen kaynağın dijital ses sinyallerini aktarmak için kullanılır.
4. RF Girişi bir antene veya kabloya bağlanır Eğer bir şifre çözücü veya medya kaydedicisi kullanıyorsanız, cihaz yoluyla anten kablosunu, uygun bir anten kablosu ile aşağıdaki sayfalarda bulunan çizimde gösterildiği gibi televizyona bağlamanız gerektiğini unutmayınız
5. **HDMI 1:** HDMI Girişi

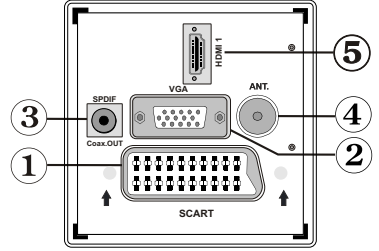

LCD Televizyonunuz Yüksek Çözünürlüklü Uydu alıcısı veya DVD Oynatıcısı gibi cihazlardan gelen Yüksek Çözünürlüklü resimleri gösterme yeteneğine sahiptir. Bu cihazlar, HDMI soketleri veya Bileşen Soketi aracılığıyla bağlanmalıdır. Bu soketler, 480i, 480p, 576p, 576i, 720p, 1080i veya 1080p (opsiyonel) sinyallerini kabul edebilirler. Bir HDMI'den HDMI bağlantısı için ses bağlantısına gerek yoktur.

LCD TV ile birlikte verilen duvar montaj kitini (opsiyonel) kullanırken, duvara monte etmeden önce tüm kabloların LCD'nin arkasına takılması kesinlikle tavsiye edilir.

Bağlantılar – Yan Konektörler

1. CI Yuvası, CI kartını yerleştirmek için kullanılır. CI kartı, abone olduğunuz bütün kanalları görmeyi sağlar. Daha fazla bilgi için, “Koşullu Erişim” kısmına bakınız.
2. **Bileşen Görüntü Girişleri (YPbPr)** bileşen görüntü bağlantısı yapmak için kullanılır. Bileşen videosunu ve ses soketlerini, bileşen çıkışı olan bir aygıtta bağlayabilirsiniz. Bileşen video kablolarını, TV üzerinde bulunan **BİLEŞEN VIDEO GİRİŞLERİNE** ve cihazınızın bileşen video çıkışlarına bağlayınız. Bağlarken, TV'nizin üzerinde bulunan “Y”, “Pb”, “Pr” harflerinin, cihaz konektörünüzün üzerindeki konektörlere denk geldiğinden emin olunuz **ÖNEMLİ: Lütfen YPbPr girişinizi kullanırken PC soketinize bir cihaz bağlamaya çalışmayınız.**
3. Video Girişi harici cihazların video sinyallerini bağlamak için kullanılır. Video kablosunu TV üzerinde bulunan VIDEO IN yuvasına ve cihazınız üzerinde bulunan VIDEO OUT yuvasına bağlayınız.
4. Ses Girişleri harici cihazların ses sinyallerini bağlamak için kullanılır. Ses kablosunu TV üzerinde bulunan SES GİRİŞLERİ yuvasına ve cihazınız üzerinde bulunan SES ÇIKIŞ yuvasına bağlayınız. Ayrıca PC/YPbPr ses bağlantısını bu gibi bir durumda sağlayabilmek için, bağlantılı cihazın ses çıkışları ve TV nin ses girişleri arasında uygun bir ses kablosu bağlayın. *Not: VIDEO GİRİŞİNİ kullanarak harici bir cihazı TV'nize bağlıyorsanız, ses alabilmek için cihazınızı TV'nizin SES GİRİŞLERİNE bir ses kablosu kullanarak bağlamanız gerekmektedir*
5. Kulaklık yuvası harici bir kulaklığı sisteme bağlamak için kullanılır. TV'yi kulaklıklardan dinlemek için KULAKLIK yuvasına bağlayınız.

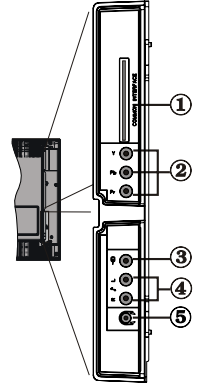

Güç Bağlantısı

ÖNEMLİ: Bu TV, 220-240V AC, 50 Hz'de çalışacak şekilde tasarlanmıştır.

- Kutuyu açtıktan sonra elektrik şebekesine bağlamadan önce TV'nin oda sıcaklığına kadar çıkmasını bekleyiniz.
- Güç kablosunu, ana soket çıkışına takınız.

Anten Bağlantısı

- Antenin fişini veya kablosunu TV'nin arka tarafında bulunan ANTEN GİRİŞ yuvasına bağlayınız.

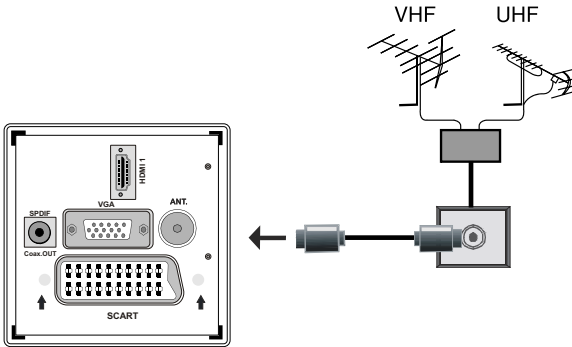

LCD TV'yi PC'ye Bağlama

Bilgisayarınızın ekran görüntüsünü LCD TV'nizde göstermek için, bilgisayarınızı TV setinize bağlayabilirsiniz.

- Herhangi bir bağlantı yapmadan önce bilgisayarı ve ekranı kapatınız.
- PC'yi LCD TV'ye bağlamak için 15-pinli D-sub bir ekran kablosu kullanınız. Ses bağlantısını mümkün kılmak için TV'nizin ses girişleri ve bilgisayarınızın ses çıkışlarının arasında bir kablo kullanın.
- Bağlantı yapıldıktan sonra, PC kaynağını seçiniz. "Giriş seçimi" bölümüne bakınız.
- Görüntüleme gerekliliklerinize uygun olan çözünürlüğü ayarlayınız. Çözünürlük bilgisi, Ekler bölümünde bulunabilir.

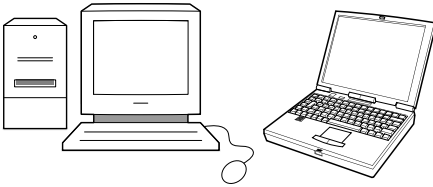
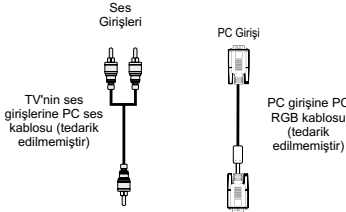
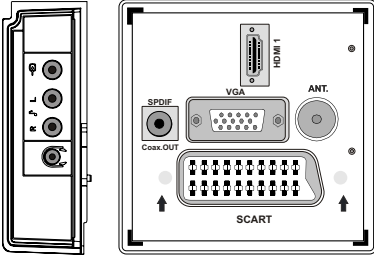

DVD Çalara Bağlama

Eğer DVD çaları, LCD TV'nize bağlamak isterseniz, TV setinizin konektörlerini kullanabilirsiniz. DVD çaların farklı konektörleri olabilir. Lütfen daha fazla bilgi için DVD çalarınızın talimat kitabına bakınız. Herhangi bir bağlantı yapmadan önce hem TV hem de cihazınızı kapatınız.

Not: Resimde gösterilen kablolar tedarik edilmemiştir.

- Eğer DVD çalarınızın HDMI yuvası varsa, HDMI üzerinden bağlantı yapabilirsiniz. DVD çalarınızı resimde gösterildiği gibi bağladığınızda, HDMI kaynağına geçiniz. "Giriş seçimi" bölümüne bakınız.
- DVD çaların çoğu BİLEŞEN SOKETLERİ aracılığı ile bağlanır. Video girişini bağlamak için bileşen video kablosu kullanınız. Ses bağlantısını mümkün kılmak için, TV'nizin SES GİRİŞİ tarafını kullanınız. (YPbPr kablosu verilmez).
- Bağlantı yapıldıktan sonra, YPbPr kaynağını seçiniz. "Giriş seçimi" bölümüne bakınız.
- SCART yuvası aracılığı ile de bağlantı yapılabilir. Aşağıdaki resimde gösterildiği gibi bir SKART kablosu kullanınız.

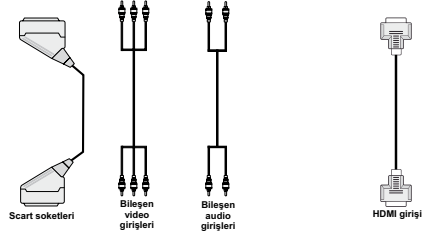

DVD Oynatıcı

Not: Bu üç bağlantı yöntemi, farklı kalite seviyelerinde aynı işlevi gerçekleştirir. Üç yöntemin hepsiyle bağlantı gerçekleştirmek gerekli değildir.

Yan AV Konektörlere Bağlama

Bir dizi opsiyonel cihazı LCD TV'nize bağlayabilirsiniz. Mümkün olan bağlantılar aşağıda gösterilmiştir. Resimde gösterilen kabloların tedarik edilmediğini unutmayınız.

- Kamera video kaydedicisini bağlamak için, VIDEO GİRİŞ yuvasına ve SES YUVA'larına bağlayınız. İlgili kaynağı seçmek için, aşağıdaki bölümlerde "Giriş seçimi" bölümüne bakınız.
- TV sesini kulaklıklardan dinlemek için TV KULAKLIK jakı bağlantısını yapınız

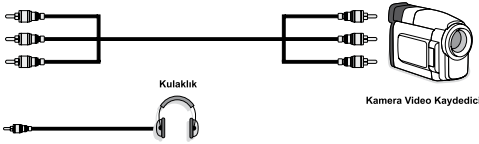

Uzaktan Kumandaya Pillerin Yerleştirilmesi

- Kumandanın arkasında yer alan pil kapağını gösterilen kısımdan nazikçe geriye çekerek çıkartınız.
- İçine iki AAA/R3 veya eşdeğer tip piller yerleştiriniz. Pilleri takarken kutupların (+/-) doğru olmasına dikkat edin ve pil kapağını kapatın.

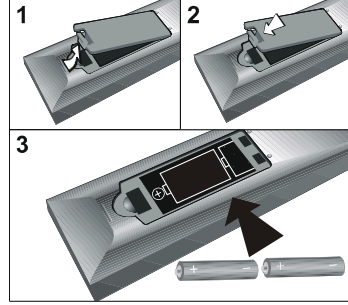

Not: Uzaktan kumanda aleti uzun süre kullanılmayacağı zaman pilleri aletten çıkarınız. Aksi takdirde pilleri akması nedeniyle hasar görebilir.

TV'yi Açma / Kapama

TV'yi Açmak için

- Güç kablosunu 220-240V AC ,50 Hz.'e bağlayınız.
- Standby tuşuna basın. Bekleme LED'i yanacaktır.
- Bekleme konumundan çıkıp TV'yi açabilmek için aşağıdakilerden birini yapınız:
- Uzaktan kumanda üzerinde bulunan "⏻" tuşuna, **P+** / **P-** veya bir sayı tuşuna basınız.
- TV üzerinde bulunan **-P/CH** veya **P/CH+** tuşuna basınız. TV açılacaktır.

Not: Eğer TV' nizi kumandada bulunan standby tuşu ile açarsanız, son olarak izlediğiniz program/kaynak tekrar ekrana gelecektir.

Her iki yöntem ile de TV açılacaktır.

TV'yi kapatmak için

- TV'nin bekleme moduna geçmesi için uzaktan kumanda üzerindeki "⏻" tuşuna veya STANDBY tuşuna basınız.
- **TV'yi tamamen kapatmak için elektrik fişini elektrik prizinden çekiniz.**

Not: TV bekleme moduna getirildiğinde, bekleme LED'i Bekleme Modunda Arama, Uyudan Otomatik Yazılım İndirme ya da Zamanlayıcı gibi özelliklerin aktif olduğunu belirtmek için yanıp söner.

Scart Üzerinden Diğer Cihazlara Bağlama

Pek çok cihaz SCART bağlantısını desteklemektedir. SKART yuvasını kullanarak bir DVD kaydedici, VCR veya çözücüü LCD TV'nize bağlayabilirsiniz. Resimde gösterilen kabloların tedarik edilmediğini unutmayınız. Herhangi bir bağlantı yapmadan önce hem TV hem de cihazları kapatınız.

Daha fazla bilgi için, cihazınızın talimat kitabına bakınız.

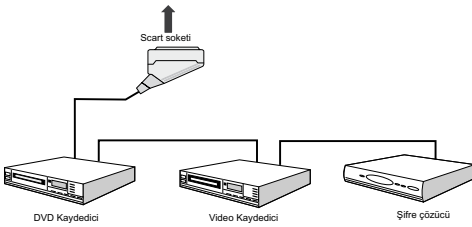

Giriş Seçimi

Harici sistemleri TV'nize bağladıktan sonra farklı giriş kaynaklarına geçebilirsiniz.

- Kaynakları doğrudan değiştirebilmek için kumanda üzerindeki "SOURCE" tuşuna basınız.

veya

- Ana Menü'den, "◀" ya da "▶" tuşlarını kullanarak "Kaynak" seçeneğini seçiniz. Daha sonra, "▼" ya da "▲" tuşlarını kullanarak bir giriş işaretleyiniz ve seçmek için "▶" tuşuna basınız.

Not: İstenen kaynak seçeneklerini OK tuşuna basarak işaretleyebilirsiniz. Böylece, "SOURCE" tuşuna basıldığında sadece işaretlenmiş olan kaynak seçenekleri mevcut olacaktır (TV kaynağı hariç).



Temel İşlemler

TV'nizi hem uzaktan kumanda hem de TV üzerindeki tuşları kullanarak çalıştırabilirsiniz.

TV Üzerindeki Tuşlarla İşletim

Ses Ayarı

- Sesi azaltmak için "◀" tuşuna ya da arttırmak için "▶" tuşuna basınız, böylece ses seviyesi ayarı (kaydırıcısı) ekrana gelecektir.

Program Seçimi

- Bir sonraki programı seçmek için "P/CH +" tuşuna, bir önceki programı seçmek için "P/CH -" tuşuna basınız.

Ana menü Görüntüleme

- Ana menüyü görüntülemek için "◀" "+" / "▶" tuşlarına aynı anda basınız. Ana menüde "P/CH -" veya "P/CH +" tuşlarını kullanarak alt menüyü seçiniz ve "◀" tuşuna veya "▶" tuşunu kullanarak alt menüye giriniz. Menülerin kullanımını öğrenmek için menü Sistemi bölümlerine bakınız.

AV Konumu

- AV modları arasındaki geçiş için TV üzerindeki kumanda panelinde "TV/AV" tuşuna basın.

Uzaktan Kumandayla İşletim

- TV'nizin uzaktan kumandası, seçtiğiniz modelin bütün işlevlerini kontrol etmek üzere tasarlanmıştır. Fonksiyonlar, TV'nin menü sistemine uyumlu olarak açıklanacaktır.

- Menü sisteminin işlevleri aşağıdaki bölümlerde anlatılmıştır.

Ses Ayarı

- Sesi açmak için "V+" tuşuna basınız. Sesi kısım için "V-" tuşuna basınız. Ekran üzerinde bir ses seviyesi skalası (kaydırıcı) görüntülenecektir.

Program Seçimi (Önceki veya Sonraki Program)

- "P -" tuşuna basarak bir önceki programı seçiniz.
- Bir sonraki programı seçmek için "P +" tuşuna basınız.

Program Seçimi (Doğrudan Erişim)

- 0 ila 9 arasındaki programları seçmek için uzaktan kumandadaki sayı tuşlarına basınız. Televizyon seçilen programa geçecektir. 10-500 (IDTV için) veya 10-199 (analog için) arasındaki programları seçmek için, numaralı tuşlara art arda basınız.
- Tek basamaklı program numaralarını seçmek için doğrudan program numarasına basınız.

Genel İşletim

TV'yi dijital karasal televizyon yayınına geçirmek için uzaktan kumanda üzerindeki "Kaynak" tuşuna basınız ve TV/DTV'yi seçiniz.

Bilgi Şeridi

- P- / P+ tuşlarını veya numara tuşlarını kullanarak kanal değiştirdiğinizde, TV, kanal görüntüsü ile birlikte ekranın alt kısmında bir bilgi şeridi görüntüler. (sadece DTV modunda geçerlidir). Bu şerit birkaç saniye boyunca ekranda kalır.

- Bilgi şeridi, TV izlerken istenen zamanda uzaktan kumandadaki "INFO" tuşuna basılarak da görüntülenebilir:



Seçilen kanal kilitlet ise, kanalı görüntülemek için dört basamaklı doğru rakam kodunu girmeniz gerekir. Böyle bir durumda ekranda "PIN Giriniz" ibaresi görüntülenir:



Elektronik Program Rehberi (EPG)

- Kanalların bazıları, o andaki ve sıradaki programlarla ilgili bilgileri gönderirler. EPG menüsünü görüntülemek için EPG tuşuna basınız. EPG ekranda görünür. 7-GÜN-EPG ile kanal programı hakkında bilgi edinmek mümkündür. Kanalların tüm programları görüntülenir. Ekranın alt kısmında mevcut olan tüm komutları gösteren bilgi çubuğu görüntülenecektir.



KIRMIZI tuş (Küçült): Bilgi kutusunu küçültür.

YEŞİL tuş (Büyüt): Bilgi kutusunu genişletir.

SARI düğme (Önceki Gün Day): Önceki günün programlarını görüntüler.

MAVİ tuş (Sonraki gün): Sonraki günün programlarını görüntüler.

INFO (Ayrıntılar): Programları detaylı olarak gösterir.

Rakam tuşları (Atla): istenen kanala sayısal düğmeler aracılığıyla doğrudan gider.

OK : Mevcut yayınlara/gelecek programlarla ilgili hatırlatmalara göz atma.

P<P : Mevcut yayına atlar.

- Rehber Arama menüsünü görüntülemek için uzaktan kumanda üzerindeki "0" tuşuna basınız. Bu özelliği kullanarak seçilen türe veya eşleşen isme uygun olarak program rehberi veri tabanında arama yapabilirsiniz.

Altyazı Gösterimi

Dijital karasal yayınlarda (DVB-T), bazı programlar alt yazılı olarak yayınlanır.

Ana menüyü görüntülemek için "M" tuşuna basınız, "▼" veya "▲" tuşunu kullanarak **Kurulum** ve ardından **Dil**'i işaretleyiniz ve "Dil Ayarları" menüsünü görüntülemek için **OK** tuşuna basınız.

Dil ayarlarında bulunan altyazı öğesini işaretleyiniz ve altyazıyı istenen dilde ayarlayabilmek için ◀ veya ▶ tuşunu kullanınız.

"Altyazı" seçeneği açıksa ve bir dil seçeneği ayarlanmışsa, "☰" tuşa basılınca ekranda aşağıdaki uyarı mesajı görüntülenir (** sadece İngiltere için):



Dijital teletext (** sadece İngiltere için)

- "☰" tuşuna basınız.
- Dijital teletext bilgileri görüntülenir.
- Renkli tuşları, imleç tuşlarını ve **OK** tuşunu kullanınız.

Kullanım yöntemi, dijital teletextin içeriğine bağlı olarak farklılık gösterebilir.

Dijital teletext ekranında görüntülenen talimatları takip ediniz.

- Ekranda "**SELECT**" tuşuna basınız veya benzer bir mesaj görüntülediğinde, **OK** tuşuna basınız.
- "☰" tuşuna basıldığında, TV televizyon yayınına geri döner.
- Dijital karasal yayında (DVB-T) , normal yayınlı birlikte dijital teletext yayını yapan kanallara ilave olarak, sadece dijital teletext yayını yapan kanallar da vardır.
- Yalnızca dijital teletext yayını yapan bir kanalı izlerken izleme oranı (resim şekli), daha önceki görüntüdeki izleme oranı ile aynıdır.
- "☰" tuşuna yeniden bastığınızda, dijital teletext ekranı görüntülenir.

Analog Teletext

Teletext kullanımı ve fonksiyonları analog tekst sistemine benzerdir. Lütfen "**TELETEKST**" açıklamalarına bakınız.

Geniş ekran

İletilen yayın tipine bağlı olarak, programlar bir dizi formatta izlenebilir. Ekran formatını tekrar değiştirmek için "☰/WIDE" tuşuna basınız.

Otomatik seçildiğinde, görüntülenmekte olan format, yayınlanmakta olan resim tarafından belirlenir.

LÜTFEN DİKKAT EDİNİZ: Menü boyutu, seçilen görüntü boyutuna bağlı olarak değişir.

Uyarı !

Eğer yayın AC3 akımı içermiyorsa, aşağıdaki uyarı mesajı ekranda görüntülenecektir.



IDTV Menü Sistemi

"MENU" tuşuna basınız. Ana menü görüntülenecektir.



Kanal Listesi

Uzaktan kumanda üzerindeki "▼" veya "▲" tuşu kullanırken kanal listesindeki ilk öğenin işaretli olduğuna emin olunuz ve kanal listesini görüntülemek için "OK" tuşunu basınız.



Kanal Listesinin Tamamında Dolaşma

Bir önceki veya bir sonraki kanalı seçmek için "▼" veya "▲" tuşuna basınız. Bir önceki veya bir sonraki sayfaya geçmek için "KIRMIZI" veya "YEŞİL" tuşlarına basabilirsiniz.

Belirli bir kanalı izlemek için, kanalı "▼" veya "▲" tuşu ile seçerek Kanal Listesi menüsündeki "Select" öğesi "◀" veya "▶" tuşu ile seçili iken "OK" tuşuna basınız.

Ardından seçilmiş olan kanalın ismi ve numarası sırasıyla ekranın üst sol ve üst sağında görüntülenir.

Kanal listesindeki kanalları değiştirme

- Taşınacak kanalı seçmek için "▼" veya "▲" tuşlarına basınız.
- Kanal Listesi menüsündeki "Move" öğesini seçmek için "◀" veya "▶" tuşlarına basınız.

"OK" öğesinin yanında, uzaktan kumanda üzerindeki rakam tuşlarını kullanarak bir sayı girmenizi ve onaylamak için "OK" e basmanızı belirten aşağıdaki OSD gösterilir.



Not: Taşımak istediğiniz kanalınki ile aynı program numarasını girerseniz, "... kanal servisleri yer değiştirecektir. Devam etmek istiyor musunuz?" OSD görüntülenecektir. Onay için "OK" tuşuna, iptal etmek için "Hayır" tuşuna basınız.

Kanal Listesindeki Kanalları Silme

- Silinecek kanalı seçmek için "▼" veya "▲" tuşlarına basınız.
- Kanal Listesi menüsündeki "Sil" sekmesini seçmek için "◀" veya "▶" tuşuna basınız.
- Kanal listesinde vurgulanmış olan kanalı silmek için "OK" tuşuna basınız. Bunun üzerine, ekranda aşağıdaki mesaj belirir:



- "◀" veya "▶" tuşuna basarak istediğiniz seçeneği vurgulayınız. "Evet" seçeneği seçilmişsen "OK" tuşuna basılırsa, seçilen kanal silinir. "Hayır" seçildiğinde, silme işlemi iptal edilir.

Kanalları yeniden adlandırma

Belli bir kanalı yeniden adlandırmak için, "▼" veya "▲" tuşlarına basarak kanal vurgulanmalıdır. Ardından, aşağıda gösterildiği gibi "◀" veya "▶" tuşuna basarak Edit Name öğesini vurgulayınız. Yeniden adlandırma özelliğini etkinleştirmek için "OK" tuşuna basınız.



Artık “◀” veya “▶” tuşuna basıldığında, bir önceki/ bir sonraki karaktere geçilir. “▼” veya “▲” düğmelerine basılması o andaki karakterin değişmesine neden olur, örneğin ‘b’ “▼” düğmesiyle ‘a’ “▲” düğmesiyle ‘c’ haline dönüşür. ‘0...9’ Sayı tuşlarına basmak, vurgulanmış karakteri, tuşa her basıldığında birer birer tuş üzerinde yazılı karakter ile değiştirir.

Düzenleme işlemini iptal etmek için “M” tuşuna veya yeni adı kaydetmek için OK tuşuna basınız.

Kanallara Kilit Ekleme

Kanal Kilitleme, ebeveynler tarafından seçilen kanallara şifre korumalı erişim sağlar. Bir kanalı kilitlemek için, ebeveyn kilidi şifresini bilmeniz gerekmektedir (varsayılan şifre fabrika ayarlarına göre 0000’dır ve yalnızca Yapılandırma Menü’sünden değiştirilebilir).

Kilitlenecek kanalı seçili hale getiriniz ve “◀” veya “▶” tuşunu kullanarak Kilitte seçeneğini seçiniz. “OK” tuşuna basıldığında, şifre isteyen bir dialog OSD’si gösterilir.



Şifreyi uzaktan kumanda üzerindeki rakam tuşlarını kullanarak giriniz. “🔒” kilit simgesi seçilen kanalı yanında görüntülenecektir. Kilidi iptal etmek için aynı işlemi tekrar ediniz.

Favori kanalları Ayarlama

Bir kanalı favoriniz olarak belirlemek için, Kanal Listesi menüsünün alt kısmındaki “Favoriler” maddesini belirgin hale getiriniz. Daha sonra “OK” tuşuna basınız, Favori Listesini Düzenleme menüsü ekranda görünecektir.

Bir Kanalın Favori Kanal Listesine Eklenmesi

- “▼” veya “▲” tuşlarına basarak, favori listesine eklemek istediğiniz kanalı belirgin hale getiriniz.
- “OK” tuşuna basarak belirlenmiş kanal Favori Listesine eklenir.
- F simgesi kanalın Favori Listesine eklendiğini gösterir.

Favori Listesinden Bir Kanalı Çıkarma

- Favori listesinden çıkarmak istediğiniz kanalı belirleyiniz ve OK tuşuna basınız. Kanalı tekrar eklemek için yeniden “OK” tuşuna basabilirsiniz.
- Favorileri etkinleştirmek için, Yapılandırma menüsüne gidiniz ve Favori modunu seçiniz. Favori modunu açmak için “◀” / “▶” kullanınız. Favoriler’i iptal etmek için, Favori Modu Kapalı konuma getiriniz.

Ekran Yardımı

Bütün menüler için, menü işlevleriyle ilgili yardım bilgilerini görüntülemek için INFO tuşuna basınız.

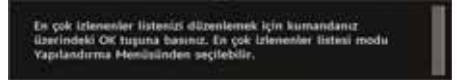

Program Kılavuzu

Bu kısım Genel İşletimler sayfasında verilen talimatlar ile aynıdır. Lütfen Genel İşletimler bölümündeki Elektronik Program Rehberi (EPG) kısmına bakınız.

Zamanlayıcılar



Zamanlayıcılar penceresini görüntülemek için ana menüden öğeyi etkinleştiriniz. Bir zamanlayıcı eklemek için uzaktan kumanda üzerinden SARI tuşa basınız. “Zamanlayıcı Ekle” penceresi görüntülenir.

Kanal: “◀” veya “▶” tuşları kullanıcının TV veya Radyo listesinde dolaşmasını sağlayacaktır.

Tarih: Başlangıç tarihi Sol/Sağ veya sayısal düğmelerle girilir.

Başlat: Başlangıç saati Sol/Sağ ve sayısal düğmelerle girilir.

Bitiş: Bitiş zamanı Sol/Sağ veya sayısal düğmelerle girilir.

Değiştir/ Sil: diğer kullanıcılar için herhangi bir değişikliğe izin verir veya değişikliği yasaklar.

Süre: Başlama ve Bitiş zamanı arasında geçen süre.

Tekrar: Bir kez, Günlük veya Haftalık olarak tekrarlanan bir zamanlayıcı ayarı yapabilirsiniz.

YEŞİL tuşa basarak ayarları kaydedebilir veya **KIRMIZI** tuşa basarak işlemi iptal edebilirsiniz. **YEŞİL** tuş ile listeyi düzenleyebilir ve **KIRMIZI** tuş ile silebilirsiniz.

Koşullu Erişim

• Ana menüyü görüntülemek için **"M"** tuşuna basınız ve "Koşullu Erişim" satırını belirgin hale getirmek için **"▼"** veya **"▲"** tuşlarını kullanınız ve **"OK"** tuşuna basınız:



Bazı Dijital Karasal kanallar Paralı Yayın yapılar. Bunun için abonelik ve bir şifre çözücü donanım gerekir.

Bir ödemeli kanal şirketine abone olarak Koşullu Erişim Modülü'nü (CAM) ve Görüntüleme kartını edinin, ardından aşağıdaki işlem sırasını izleyerek bunları TV'nize takınız.

- TV'yi kapatarak elektrik fişini prizden çekiniz.
- CAM'ın doğru biçimde takılması gerekir, ters tutulması halinde tamamen takılması imkânsızdır. Eğer CAM zorla takılacak olursa, CAM veya TV uç birimi hasar görebilir.
- TV'nin fişini prize takınız, TV'yi açınız, ardından kart etkinleştirilinceye dek birkaç dakika bekleyiniz.
- Bazı CAM'larda aşağıdaki ayarlar gerekli olabilir. Lütfen, IDTV menüsünden, Koşullu Erişim'e girip **"OK"** tuşuna basarak CAM'ı ayarlayınız.. (CAM ayar menüsü gerekli olmadığı zaman görüntülenmez.)
- İzleme sözleşmesi bilgilerini görüntülemek için: IDTV'ye giriniz; **"M"** tuşuna basınız, daha sonra Koşullu Erişim'i belirgin hale getiriniz ve **"OK"** tuşuna basınız.
- Herhangi bir modül takılı olmadığında, ekranda "Koşullu Erişim modülü saptanmamıştır" mesajı görüntülenir.
- Ayarlarla ilgili ayrıntılar için modül talimatları kılavuzuna başvurunuz.

Not: Ortak Ara yüz modülünü sadece TV BEKLEME Konumunda veya KAPALI iken takınız veya çıkartınız.

TV Kurulumu

TV fonksiyonlarını göstermek için bu öğeyi kullanabilirsiniz.

Dijital TV Kurulum menüsü ekranına ana menüden ulaşabilirsiniz. Ana menüyü görüntülemek için **"M"** tuşuna basınız ve "TV Kurulumu" nu belirginleştirmek için **"▼"** veya **"▲"** tuşunu kullanınız. Ardından TV Kurulum menü ekranını görüntülemek için **"OK"** tuşuna basınız.

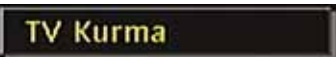

Analog TV Menü Sistem bölümünde bütün menü öğeleri için ayrıntılı bilgi bulabilirsiniz.

Kurulum

Bu menüdeki ayarlar aşağıdaki gibidir:



Yapılandırma

TV ayarlarınızı yapılandırabilirsiniz. Bu menüyü görüntülemek için Kurulum menüsünden Yapılandırmayı seçiniz ve **"OK"** tuşuna basınız. Çıkış yapmak için uzaktan kumanda üzerindeki **"EXIT"** tuşuna basınız.



Dolby D Dijital (* Sadece AB ülkeleri için) (Opsiyonel)

Yapılandırma menüsünde **"▲"** veya **"▼"** tuşlarına basarak Dolby D maddesini belirginleştiriniz. Dolby D Dijital'i Açık veya Kapalı olarak ayarlamak için **"◀"** veya **"▶"** tuşuna basınız. Eğer izlediğiniz kanal Dolby Dijital özelliğini destekliyorsa, bu ayarı Açık konuma getirebilirsiniz.

İşitme Zorluğu (* Sadece AB ülkeleri için)

İşitme Zorluğu ayarını seçebilmek için **"▼"** veya **"▲"** tuşlarını kullanınız ve Açık ya da Kapalı konuma getirebilmek için **"◀"** veya **"▶"** tuşlarına basınız.

Yayıncı sesi de içeren bir takım özel sinyaller geliyorsa, bu tür sinyalleri alabilmek için ayarı Açık konuma getiriniz.

Favori Modu

Bu özelliği favori modunu açmak/kapamak için kullanınız. **"◀"/"▶"** tuşlarına basarak işlevi açık yada kapalı olarak yarlayınız.

Kanal Listesi

Kanal Listesi seçeneğine gitmek için **"▼"** veya **"▲"** tuşlarını kullanınız. Kanal Listesi Menüsü'nü değiştirmek için **"◀"** veya **"▶"** düğmelerini kullanınız. Eğer "Yalnız TV" seçeneğini seçerseniz, **"◀"** veya **"▶"** tuşlarıyla yalnız TV kanalları arasında gezinirsiniz.

Eğer “Yalnız Radyo” seçeneğini seçerseniz, “◀” veya “▶” düğmeleriyle yalnız radyo kanalları arasında gezinirsiniz. Eğer “Yalnız Text” seçeneğini seçerseniz, “◀” veya “▶” düğmeleriyle yalnız text kanalları arasında gezinirsiniz

Şifreli Tarama

Şifreli Kanal Tarama özelliği, ilk kurulumun gerçekleşmesinin ardından daima AÇIK konumda olacaktır. Bu ayardayken, arama işlemi şifreli kanalları da tespit edecektir. Manüel olarak KAPALI ayarına getirilirse, şifreli kanallar otomatik ya da manüel tarama esnasında tespit edilemeyecektir.

İşitme Zorluğu ayarını seçebilmek için “▼” veya “▲” tuşlarını kullanınız ve Açık ya da Kapalı konuma getirebilmek için “◀” veya “▶” tuşlarına basınız.

Alıcı Yükseltme

Uydu Otomatik Yazılım İndirme

Bu özellik TV'nizin güncellenmesine yardımcı olur. Otomatik olarak çalışır ve uygun olduğunda yeni bilgiler araştırır. Bu ayarın modifiye edilemediğini not ediniz. TV'nin bekleme modunda olduğundan emin olunuz. TV her gün saat 03:00'te otomatik olarak açılır ve yayınlanması muhtemel yeni bilgileri tarar ve alıcınıza bunu otomatik olarak indirir. Bu işlem normalde yaklaşık 30 dakika sürer.

Not: OAD güncellemesinden sonra televizyonunuz İlk Kurulum modunda açılabilir.

Ebeveyn Kontrolü

Ebeveyn Kilidi seçeneğine gitmek için “▼” veya “▲” tuşunu kullanınız. Menüye girmek için “OK” tuşuna basınız. Kilit şifresinin girileceği bir iletişim kutusu görüntülenecektir. Başlangıç olarak anahtar “0000” olarak ayarlanmıştır. PIN Girme Eğer bu yanlışsa “Yanlız Pin” OSD görüntülenecektir. Eğer şifre doğruysa Ebeveyn Kontrolü menüsü görüntülenir:



Erişkin Kilidi (*)

(*) İlk kurulumda Ülke seçeneğini İngiltere olarak ayarlamaz halinde, Erişkin Kilidi görünür olmayacaktır. Bu ayar sadece AB ülkelerinde mevcuttur.

Bu seçenek ayarlandığında, yayından erişkin bilgisi alınır ve erişkin seviyesinin devre dışı bırakılması halinde görüntü ve ses alınmaz.

Menü Kilidi

Menü kilidinde tüm menüler için kilit ayarlayabilirsiniz veya bu menüleri erişimi kısıtlamak için Kurulum Menüsünü ayarlayabilirsiniz. Menü kilidi devre dışı

ise, menü sistemine erişim serbest olacaktır. Menü Kilidi seçeneğine gitmek için “▼” veya “▲” düğmesini kullanınız. Menü Kilidi Modunu seçmek için “◀” veya “▶” tuşunu kullanınız.

GEÇERSİZ KILINDI : Bütün menülerin kilidi açılmıştır.

TÜM MENÜLER : Tüm menülere yalnızca doğru şifre girilerek erişilebilir. Dolayısıyla, kullanıcı kanal ekleyemez, silemez, kanalı yeniden adlandıramaz, otomatik kapanmayı ayarlayamaz.

KURULUM MENÜSÜ: Kurulum Menüsü kilitli. Kullanıcı kanal ekleyemez. Değişiklikler, Yapılandırma Menüsünden çıkıldıktan sonra güncellenir.

PIN ayarla

“PIN ayarla” seçeneğine gitmek için “▼” veya “▲” tuşunu kullanınız. “PIN Numarasının Ayarlanması” penceresini görüntülemek için “OK” tuşuna basınız. Yeni pin numarasını girmek için sayısal tuşları kullanınız, doğrulamak amacıyla yeni pin numarasını bir kez daha girmeniz gerekecektir. Fabrika varsayılan pin kodu 0000'dır; pin kodunu değiştirmeniz halinde bunu bir yere yazdığınızdan ve güvenli bir şekilde muhafaza ettiğinizden emin olunuz.



Zaman Ayarları (Opsiyonel)

Yapılandırma menüsünde “▲” veya “▼” tuşlarına basarak Zaman Ayarları maddesini belirginleştiriniz.

“OK” tuşuna bastığınızda, Zaman Ayarları alt menüsü ekranda görünecektir. Geçerli zaman, Zaman Dilimi Ayarları ve Zaman Dilimi mevcuttur.

Zaman Dilimi Ayarlarını işaretlemek için “▲” veya “▼” tuşlarını kullanınız. Zaman Dilimi Ayarı “◀” veya “▶” tuşları kullanılarak ayarlanır. OTOMATİK veya ELLE olarak ayarlanabilir.

OTOMATİK seçildiğinde, Geçerli Zaman ve Zaman Dilimi seçeneklerini ayarlamak mümkün olmayacaktır. Eğer Zaman Dilimi Ayarı olarak MANUEL seçilirse, Zaman Dilimi değiştirilebilir:

• “▲” veya “▼” tuşlarına basarak Zaman Dilimini seçiniz.

Zaman Diliminin GMT-12 veya GMT+12 arasında değiştirmek için “◀” veya “▶” tuşlarını kullanınız. Menü listesinin en üstünde duran Geçerli Zaman seçilen Zaman Dilimine göre değişecektir.

Ses Tanımlama (Opsiyonel)

Ses tanımlama, televizyon ve filmleri de içeren görsel medyada kör ve görme engelli izleyiciler için ek bir anlatımı ifade eder. Anlatıcı, sunum boyunca ekranda neler olup bittiğini ses ortamındaki doğal

aralar esnasında anlatır (gerek görüldüğü takdirde anlatım, bazen konuşma esnasında da yapılabilir). Bu özelliği yalnızca yayıncının ek anlatımı desteklemesi halinde kullanabilirsiniz. Bir öge seçmek için “▼” veya “▲” tuşuna kullanınız. Ayar yapmak için “◀” veya “▶” tuşlarını kullanınız.

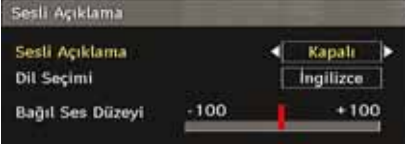

Ses Tanımlama (Opsiyonel)

Bu fonksiyon “◀” veya “▶” tuşlarına basılarak ses tanımlama özelliğinin etkinleştirilmesini veya etkinliğinin kaldırılmasını sağlar.

Tercih Edilen Dil (Opsiyonel)

“◀” veya “▶” tuşlarına basılarak tercih edilen ses tanımlama dili değiştirilir.

Bu ayar yalnızca özelliğin mevcut olması halinde kullanılabilir.

Göreceli Ses Düzeyi (Opsiyonel)

Bu özellik kullanılarak genel ses düzeyine göre Ses Tanımlama ses düzeyi göreceli olarak artırılıp azaltılabilir.

Bekleme Modunda Arama (Opsiyonel)

İşitme Zorluğu ayarını seçebilmek için “▼” veya “▲” tuşlarını kullanınız ve Açık ya da Kapalı konuma getirebilmek için “◀” veya “▶” tuşlarına basınız. Eğer Bekleme Modunda Arama kapalı konuma getirilirse, bu işlev kullanılamaz.

Bekleme modunda aramayı kullanabilmek için

Bekleme Modunda Arama özelliğinin Açık olarak seçildiğinden emin olunuz.

Dil

Bu menüde kullanıcı, tercih edilen dili ayarlayabilir. Dil, “OK” tuşuna basılarak değiştirilir.

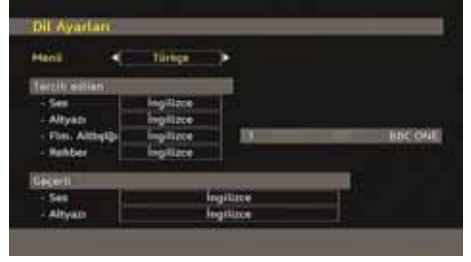

Menü: sistem dilini gösterir

Tercih Edilen

Mevcut olması halinde bu ayarlar kullanılır. Aksi halde o andaki ayarlar kullanılacaktır.

- **Ses:** “◀” veya “▶” tuşlarına basarak ses dilini değiştiriniz.
- **Alt Yazı:** “◀” veya “▶” düğmeleriyle altyazı dilini değiştiriniz. Seçilen dil altyazılarda görüntülenecektir.

Film Altyazısı (Opsiyonel)

- Alt yazıyı düzgünce görüntülemek ve alt başlık dilini seçmek için bu ayarı kullanın.
- “◀” veya “▶” tuşuna basarak istediğiniz Seçeneği seçiniz.
- **Kılavuz:** Kılavuz dilini değiştirmek için “◀” veya “▶” tuşlarına basın.

Mevcut

- **Ses:** eğer ses dili destekleniyorsa “◀” veya “▶” tuşlarını kullanarak ses dilini değiştiriniz.
- **Alt Yazı:** altyazı destekleniyorsa “◀” veya “▶” tuşlarıyla altyazı dilini değiştiriniz. Seçilen dil altyazılarda görüntülenecektir.

Not: Ülke ayarı Danimarka, İsveç, Norveç veya Finlandiya'dan birine yapılmışsa, dil ayarları menüsü aşağıda anlatıldığı şekilde işleyecektir:

Dil Ayarları



Yapılandırma menüsünde, “▼” veya “▲” tuşuna basarak Dil Ayarları maddesini belirginleştiriniz. “OK” tuşuna basınız ve Dil Ayarları alt menüsü ekranda görünecektir:

Ayarlamak istediğiniz menü öğesini işaretlemek için “▼” veya “▲” tuşlarını kullanınız ve ayarlamak için “◀” veya “▶” tuşlarına basınız.

Notlar:

- Sistem Dili, ekran üzerindeki menünün dilini belirler.
- Konuşma Dili bir kanalın ses sistemini seçmek için kullanılır.
- İlk sıradaki ayarlar, yayında birden fazla seçenek kullanılabilir durumda olduğunda birincil öncelikte olan ayarlardır. İkinci sıradaki ayarlar ise birinci ayarlar kullanılabilir durumda olmadığında alternatif teşkil ederler.

Kurulum

Kurulum menüsü esas olarak, bir Kanal Tablosu'nu en etkili şekilde oluşturmanıza yardımcı olmak amacıyla tasarlanmıştır. Yapılandırma menüsünde “▼” veya “▲” tuşlarını kullanarak Kurulumu seçiniz.

Bu menü, aşağıdaki maddeleri içerir:

(* Danimarka, İsveç, Norveç veya Finlandiya için.



Otomatik Kanal Tarama

Otomatik kanal tarama, Otomatik Kanal Tarama maddesi seçiliyken “OK” tuşuna basılarak başlatılır.

Ekranda aşağıdaki mesaj belirir:



“◀” veya “▶” tuşunu kullanarak “Evet” veya “Hayır” sekmesini belirgin hale getiriniz ve seçmek için “OK” tuşuna basınız.

“Evet” seçildiğinde, otomatik arama başlatılır.

“Hayır” seçilirse, Otomatik Arama iptal edilir.

Dijital kanallar için arama tamamlandığında, ekranda analog kanalların aranmasını isteyip istemediğinizi soran bir mesaj görüntülenir:



Analog kanalları aramak için “OK” tuşuna basınız. Analog kanal araması için ekran üzerinde aşağıdaki menü görünür:

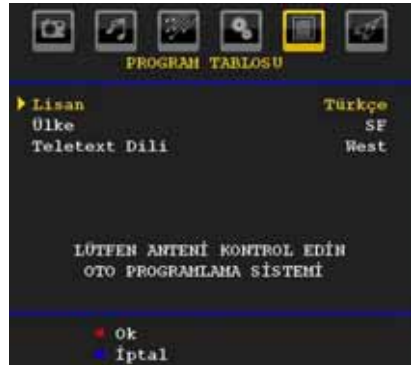

“▼” veya “▲” ve “◀” veya “▶” tuşlarını kullanarak **Ülkenizi, Dilinizi ve Text Dilini** seçiniz. Devam etmek için, “OK” tuşuna ya da **KIRMIZI** tuşa basınız. İptal etmek için **MAVİ** tuşa basınız. Sıradaki OSD, otomatik arama esnasında görüntülenecektir:

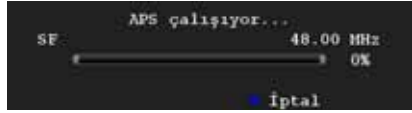

APS sonlandıktan sonra ekranda program tablosu belirecektir. Program tablosunda, program numaralarını ve programlara verilen isimleri görürsünüz.

El ile Kanal Tarama

El ile kanal taramada, multipleks numarası elle girilir ve kanallar için yalnızca bu multipleks aranır. Her bir geçerli kanal numarası için, ekranda sinyal seviyesi ve sinyal kalitesi görüntülenir.

Hem elle aramada, hem de otomatik aramada, kanalların gereksiz yere birden çok kez kaydedilmesinden kaçınmak için, veritabanında mevcut olan hiç bir kanal yeniden kaydedilmez.

Servis listesini silme (*)

(* Bu ayar, Ülke seçeneği Danimarka, İsveç, Norveç ya da Finlandiya olarak ayarlandığında görüntülenebilir.

Kaydedilmiş kanalları silmek için bu ayarı kullanınız. Servis listesini silmek için önce “▼” veya “▲” tuşlarına, sonra da OK tuşuna basınız. Sıradaki OSD görüntülenecektir:



İptal etmek için OK tuşuna basınız. “◀” veya “▶” tuşlarına basarak EVET seçeneğini seçiniz ve tüm kanalları silmek için OK tuşuna basınız.

İlk Kurulum

Kullanıcı bu maddeyi, alıcıya fabrikada yüklenmiş olan varsayılan ayarları yüklemek için kullanabilir.

Fabrika ayarlarını yüklemek için, "İlk Kurulum" menü maddesini belirgin hale getirip "OK" tuşuna bastığınızda, ayarları silmek isteyip istemediğiniz sorulur. "Evet" sekmesi belirgin hale getirilmişken "OK" tuşuna basarak "Evet" seçildiğinde, mevcut kanal tablosu silinir.

Ardından, tüm kanal ve ayarları silme işlemini onaylamanız istenir.



EVET'i seçip "OK" tuşuna basarak mevcut kanal tablosunu silebilirsiniz. Fabrika ayarları yüklendikten sonra, "İlk Kurulum" menüsü görüntülenir.

Ekranı öncelikle dil seçimi menüsü görüntülenir. "▼" veya "▲" tuşlarını kullanarak, istediğiniz dil seçeneğini seçiniz ve etkinleştirmek için OK tuşuna basınız.

Ardından, "İlk kurulum" OSD ekranda görünecektir. "◀" veya "▶" tuşlarına basarak, istediğiniz **ülkeyi** seçiniz ve "OK" tuşuna basınız. (* AB ülkeleri için).



Kurulumu başlatmak için "OK" tuşuna basınız. Dijital kanallar için arama tamamlandığında, ekranda analog kanalların aranmasını isteyip istemediğinizi soran bir mesaj görüntülenir. Bu süreç **Otomatik Arana** sürecine tarif edilen ile aynıdır.

Analog TV Menü Sistemi

Görüntü Menüsü



Mod

Görüntüleme gereksinimleriniz için, ilgili Konumu seçebilirsiniz.

"▼" veya "▲" tuşuna basarak **Konum** ayarını seçiniz. "◀" veya "▶" tuşuna basarak şu seçeneklerden birini seçiniz: **Sinema, Dinamik ve Doğal**.

Parlaklık/Kontrast/Renk/Keskinlik/Ton

"▼" veya "▲" tuşuna basarak istediğiniz opsiyonu seçiniz. Seviyeyi ayarlamak için "◀" veya "▶" tuşuna basınız.

Not: **Ton seçeneği TV, NTSC sinyali aldığında görüntülenebilir.**

Renk Sıcaklığı

Renk Sıcaklığını seçmek için "▼" veya "▲" tuşuna basınız. "◀" veya "▶" tuşuna basarak şu seçeneklerden birini seçiniz: **Soğuk, Normal ve Sıcak**.

Not :

• **Soğuk** opsiyonunu ayarlamak beyaz renklere hafif mavi bir vurgu verir.

• **Sıcak** opsiyonunu ayarlamak beyaz renklere hafif kırmızı bir vurgu verir.

• **Normal** renkler için, **Normal** opsiyonunu seçiniz.

Gürültü Azaltma

Eğer yayın sinyali zayıfsa ve görüntü karlı ise, düzeltmek için, **Gürültü Azaltma** ayarını kullanınız.

"▼" veya "▲" tuşuna basarak **Gürültü Azaltma** ayarını seçiniz. "◀" veya "▶" tuşuna basarak şu seçeneklerden birini seçiniz: **Düşük, Orta, Yüksek** veya **Kapalı**.

Oyun Konumu (opsiyonel)

"▼" veya "▲" tuşuna basarak **Oyun Konumunu** seçiniz. Oyun Konumunu **Açık** veya **Kapalı** olarak ayarlamak için "◀" veya "▶" tuşlarını kullanınız. Oyun Konumu açık olarak seçildiğinde, daha iyi görüntü kalitesi alabilmek için geliştirilmiş oyun konumu ayarları yüklenecektir.

Ayrıca, oyun Konumu açıkken, Görüntü Konumu, Parlaklık, Keskinlik, Renk ve Renk Sıcaklığı ayarları görüntülenemeyecek ve kapalı olacaktır.

Not:

Oyun modu açıkken, kumanda üzerindeki görüntü modu (Picture Mode) seçme tuşunun işlevi kaybolacaktır.

Görüntü Yakınlaştırma

"▼" veya "▲" tuşuna basarak **Görüntü Büyütmeyi** seçiniz.

Resim büyütmeyi **Auto, 16:9, 4:3, Panoramik, 14:9, Sinema, Altyazı** veya **Yakınlaştırma** olarak değiştirmek için "◀" veya "▶" tuşlarını kullanınız.

Kaydet

"▼" veya "▲" tuşuna basarak Hafıza seçiniz. Ayarları kaydetmek için "▶" veya **OK** tuşuna basınız. Ekranda **"Kaydedildi..."** iletisi görüntülenecektir.

Sıfırlama

“▼” veya “▲” tuşuna basarak **Sıfırlama** ayarını seçiniz. Görüntü modunu fabrika ayarlarına döndürmek için “◀” veya “▶” veya **OK** tuşuna basınız.

Ses Menüsü



Ses Seviyesi

“▼” veya “▲” tuşuna basarak **Ses Seviyesi**'ni seçiniz. Seçilen balans seviyesini değiştirmek için “◀” veya “▶” tuşuna basınız.

Equalizer

“▼” veya “▲” tuşuna basarak **Equalizer** seçiniz. **Equalizer** menüsünü görüntülemek için “▶” tuşuna basınız.



Önceki ayarı değiştirmek için “◀” veya “▶” tuşuna basınız. Equalizer menüsünde önceki ayar **Müzik**, **Film**, **Konuşma**, **Bemol**, **Klasik** ve **Kullanıcı** olarak değiştirilebilir.

İstenen frekansı “▼” veya “▲” tuşu ile ayarlayınız ve frekans artışını “◀” veya “▶” tuşu ile arttırınız veya azaltınız.

Önceki menüye geri dönmek için “M” tuşlarına basınız.

Not: Equalizer menüsü ayarları sadece Equalizer Kullanıcı Konumunda olduğu zaman değiştirilebilir.

Balans

Bu ayar, sol veya sağ hoparlör dengesini belirtmek için kullanılır.

“▼” veya “▲” tuşuna basarak **Balans** seçiniz. Seçilen balans seviyesini değiştirmek için “◀” veya “▶” tuşuna basınız. Balans seviyesi -32 ile +32 arasında ayarlanabilir.

Kulaklık

“▼” veya “▲” tuşuna basarak **Kulaklık** ayarını seçiniz. “Kulaklık” menüsünü görüntülemek için “▶” tuşuna basınız.

Kulaklık alt menüleri aşağıdaki gibidir:

Ses

“▼” veya “▲” tuşuna basarak **Ses** seçiniz. Kulaklık ses seviyesini artırmak için “▶” tuşuna basınız. Kulaklık ses seviyesini azaltmak için “◀” tuşuna basınız. Kulaklık ses seviyesi 0 ve 63 arasında ayarlanabilir.

Ses Modu

“▼” veya “▲” tuşuna basarak **Ses Modu** ayarını seçiniz. “◀” veya “▶” tuşuna basarak, Mono, Stereo, Dual I veya Dual II modunu, sadece seçilen kanal o modu destekliyorsa seçebilirsiniz.

AVL

Otomatik Ses Sınırlama (AVL) işlevi, programlar arasında sabit bir çıkış seviyesi elde etmek için sesi ayarlar (Örneğin reklamların ses seviyesi, genellikle programlardan daha yüksektir).

“▼” veya “▲” tuşuna basarak **AVL** 'yi seçiniz. Bu özelliği **açmak** ve **kapamak** için “◀” veya “▶” tuşuna basınız.

Kaydet

“▼” veya “▲” tuşuna basarak Hafıza seçiniz. Ayarları kaydetmek için “▶” veya **OK** tuşuna basınız. Ekranda “**Kaydedildi...**” iletisi görüntülenecektir.

Özellik Menüsü



Otomatik Kapanma

“▼” veya “▲” tuşuna basarak **Otomatik Kapanma** 'yı seçiniz. **Otomatik Kapanmayı** ayarlamak için “◀” veya “▶” tuşuna basınız.

Zamanlayıcı **10** dakikalık adımlar halinde, **Kapalı** ile **120** dakika arasında programlanabilir.

Otomatik Kapanma etkinleştirilirse seçilen süre sonunda TV otomatik olarak bekleme konumuna geçer.

Çocuk Kilidi

“▼” veya “▲” tuşuna basarak **Çocuk Kilidini** seçiniz.

Çocuk Kilidini **Açık** veya **Kapalı** olarak ayarlamak için “◀” veya “▶” tuşunu kullanınız. Açık seçildiğinde, TV'niz yalnızca uzaktan kumanda aleti ile kontrol edilebilir. Bu durumda, kumanda paneli tuşları işlemez.

Dolayısıyla, bu tuşlardan birine basılırsa, **Çocuk Kilidi Açık**, menü ekranı görülebilir olmadığında, ekranda görüntülenir.

Dil

“▼” veya “▲” tuşuna basarak **Dil** seçiniz. **Dili** seçmek için “◀” veya “▶” tuşunu kullanınız.

Varsayılan Yakınlaştırma

Zoom Konumu OTOMATİK 'e, ayarlanmıyorsa, TV'niz yayınlanan sinyale uygun olarak görüntüyü yakınlaştıracaktır. Eğer WSS ya da açılı oran bilgisi bulunmuyorsa, TV'niz varsayılan ayarını kullanacaktır. “▼” veya “▲” tuşuna basarak **Varsayılan Zoom** seçiniz. “◀” veya “▶” tuşuna basarak, **Varsayılan Zoom'u Panoramik, 16:9, 4:3** veya **14:9** olarak ayarlayabilirsiniz.

Mavi Ekran

Eğer sinyal zayıfsa ya da yoksa, ekran kendiliğinden mavi olacaktır. Bu ayarı aktif hale getirmek için, **Mavi Ekran** ayarını **Açık** konumuna getiriniz.

“▼” veya “▲” tuşuna basarak **Mavi Ekranı** seçiniz. **Mavi Ekran** özelliğini **açmak** ve **kapamak** için “◀” veya “▶” tuşuna basınız.

Menü Arka Planı

“▼” veya “▲” tuşuyla **Menü Arka Planını** seçiniz. Menü arka planı seviyesini “◀” veya “▶” tuşlarına basarak ayarlayabilirsiniz.

Güç Koruma Modu

Güç Koruma Modunu seçmek için “▼” veya “▲” düğmesini kullanabilirsiniz.

Güç Koruma Modunu Açık veya Kapalı olarak ayarlamak için “◀” veya “▶” düğmesine basabilirsiniz.

Güç Koruma Modu ile ilgili daha fazla bilgi almak için bu kılavuzun “Çevresel Bilgiler” bölümüne bakabilirsiniz.

Not: Güç Koruma modu açık olarak ayarlandığında, arka ışık fonksiyonu görünmez.

Arka Işık

Bu ayar, arka ışık seviyesini kontrol eder. “▼” veya “▲” tuşlarına basarak **Arka Işık** (Backlight) ayarını seçiniz. “◀” veya “▶” tuşuna basarak **Arka Işığı Otomatik, Orta** (Medium), **Çok** (Maximum) veya **Az** (Minimum) olarak değiştiriniz.

Menü Zaman Aşımı

Menü otomatik kapama zaman ayarı yapabilmek için bir değer giriniz.

Menü Otomatik Kapama ayarını seçmek için “▼” veya “▲” tuşuna basınız. Menü zaman aşımını **15 sn**, **30 sn** veya **60 sn** olarak değiştirmek için “◀” veya “▶” tuşunu kullanınız.

Teletext Dili

“▼” veya “▲” tuşuna basarak **Metin Dilini** seçiniz. Teletext metnini “◀” veya “▶” tuşuna basarak **Teletext Language to West, East, Turk/Gre, Cyrillic, Arabic** veya **Persian** olarak ayarlayınız.

HDMI PC Tam Modu (opsiyonel)

Bilgisayar ekranını harici bağlantı kullanarak HDMI modunda görüntülemek isterseniz, ekran oranını doğru ayarlamak için HDMI PC FUL MODU seçeneği açık olmalıdır. Bu öge bazı çözünürlüklerde aktif olmayabilir.

Not: Bir HDMI cihazı bağladığınızda ve TV'yi HDMI moduna getirdiğinizde, bu özellik görünecektir (1080i/1080P çözünürlükleri hariç).

Full Konumu (opsiyonel)

Eğer bir cihazı HDMI veya YPbPr konektörleri ile bağlarsanız ve 1080i/1080P çözünürlüğünde ayarlarsanız, Tam mod ögesi görünmez olacaktır. Tam modu 1:1 veya Normal olarak “◀” veya “▶” tuşlarını kullanarak ayarlayabilirsiniz. Eğer 1:1'i seçerseniz, ekran oranı doğru olarak ayarlanacaktır. Normal'i ayarlarsanız, ekran oranı genişleyebilir.

Ext Çıkışı

Ext Out 'nı seçmek için “▼” veya “▲” tuşuna basınız. Ext Out 'nı Açık veya Kapalı olarak ayarlamak için “◀” veya “▶” tuşuna basınız.

Not:

Bir DVD veya VCR cihazından kopyalama yapmak için kaynak menüsünden istenilen kaynağı seçip, özellik menüsünden EXT Çıkışı'nı "Açık" konuma getirmeniz gerekir.

DTV modunda Zamanlayıcılar işlevinin kullanılabilmesi için Ext Çıkış Açık konumunda olmalıdır.

Kurulum Menüsü



Program

“▼” veya “▲” tuşuna basarak Program ayarını seçiniz. Program numarası seçmek için “◀” veya “▶” tuşuna basınız. Uzaktan kumanda üzerinde bulunan rakam tuşlarıyla da bir rakam girebilirsiniz. 0 ile 199 arasında 200 program belleği vardır.

Bant

Bant C veya S'ye basılarak seçilebilir. Bantı ayarlamak için “◀” veya “▶” tuşuna basınız.

Kanal

Kanal “◀” veya “▶” tuşu veya rakam tuşları ile değiştirilebilir.

Renk Standardı

Renk Standardı ayarını seçmek için “▼” veya “▲” tuşuna basınız. Renk Standardını PAL, PAL 60, SECAM veya AUTO olarak değiştirmek için “◀” veya “▶” tuşunu kullanınız.

Ses Standardı

Ses Standardı ayarını seçmek için “▼” veya “▲” tuşuna basınız. “◀” veya “▶” tuşuna basarak, ses standardı BG,DK, I, L veya L' olarak değiştirebilirsiniz.

İnce Ayar

“▼” veya “▲” tuşuna basarak İnce Ayar seçeneğini seçiniz. Ayarı ayarlamak için “◀” veya “▶” tuşlarına basınız.

Arama

“▼” veya “▲” tuşuna basarak Arama ayarını seçiniz. Kanal aramasını başlatmak için “◀” veya “▶” tuşlarını kullanınız. Ayrıca, Arama ögesi seçiliyken, rakamli tuşları kullanarak istenen frekansı girebilirsiniz.

Kaydet

“▼” veya “▲” tuşuna basarak Hafıza seçiniz. Ayarları kaydetmek için “▶” veya OK tuşuna basınız. Ekranda “Kaydedildi...” iletisi görüntülenecektir.

AV Konumlarındaki Kurulum menüsü

TV, AV Konumundayken kurulum menüsünde müteakip ekran belirir. Bazı seçenekler kullanılabilir durumda olacaktır. Kurulum Menüsünün tam sürümünü görüntüleyebilmek için TV Konumunu seçmelisiniz.



Renk Standardı

Renk Standardı ayarını seçmek için “▼” veya “▲” tuşuna basınız. “◀” veya “▶” tuşlarına basarak, renk standardını PAL, SECAM, PAL60, AUTO, NTSC 4,43 veya NTSC 3,58 olarak değiştirebilirsiniz.

Kaydet

“▼” veya “▲” tuşuna basarak Program Kaydet ayarını seçiniz. Ayarları kaydetmek için “▶” veya “OK” tuşuna basınız. Ekranda “Kaydedildi...” iletisi görüntülenecektir.

Program Tablosu

“▼” veya “▲” tuşuna basarak Program Tablosunu seçiniz. Program Tablosu'nu görüntülemek için “▶” tuşuna basınız:

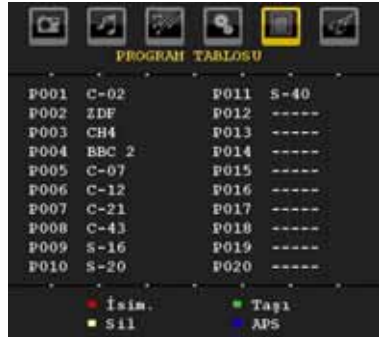

İmleci dört yöne hareket ettirerek aynı sayfada 20 programa ulaşabilirsiniz. TV Konumunda (AV Konumları dışında) tüm programları görmek için yön tuşlarına basarak sayfaları aşağı ve yukarı kaydırabilirsiniz. İmleç hareketiyle program seçimi kendiliğinden yapılır.

İsimplendirme

Bir programın adını değiştirmek için programı seçiniz ve **KIRMIZI** tuşa basınız.

Seçilen adın ilk harfi belirgin hale gelecektir. O harfi değiştirmek için “▼” veya “▲” tuşunu kullanınız ve “◀” veya “▶” tuşuyla diğer harfleri seçiniz. **KIRMIZI** tuşa basarak ismi hafızaya alabilirsiniz.

Taşı

Taşımak istediğiniz programı yön tuşlarıyla seçiniz. **YEŞİL** tuşa basınız. Yön tuşlarını kullanarak seçilen programı belirlenen program alanına götürünüz ve **YEŞİL** tuşa tekrar basınız.

Sil

Bir programı silmek için **SARI** tuşa basınız. **SARI** tuşa tekrar basmak, seçilen programı, program listesinden siler ve sıradaki programları bir satır yukarı kaydırır.

APS (Otomatik Programlama Sistemi)

Otomatik aramayı başlatmak için **MAVİ** tuşa bastığınız zaman, ekranda **Oto Programlama Sistemi** Menüü görüntülenecektir:



“▼” veya “▲” tuşuna basarak Ülkeyi seçiniz. A.P.S. işlevinden çıkmak istiyorsanız, **MAVİ** tuşa basınız.

Otomatik aramayı başlatmak için **OK** veya **KIRMIZI** 'ya bastığınız zaman, kaydedilen tüm programlar silinir ve TV bulunabilen kanalları aramaya başlar: Arama boyunca, aşağıdaki OSD görüntülenir:



MAVİ tuşa her bastığınızda, APS İşlevi durur ve Program Tablosu ekranda görünür.

APS sonuçlanana kadar beklerseniz, Program tablosu bulunan ve yerleştirilen programlarla birlikte görüntülenir.

Kaynak Menüü

Altıncı simgeyi seçmek için “▼” veya “▲” tuşuna basınız. Daha sonra, “▶” veya “OK” tuşuna basınız. Kaynak menüsü ekranda belirir:



Kaynak menüsünde, “▼” veya “▲” tuşlarına basarak kaynağın ışığının yanmasını sağlayınız ve “▶” tuşuna basarak o moda geçiniz. Kaynak seçenekleri; **TV, DTV, EXT-1, FAV, HDMI-1, YPbPr** ve **PC-VGA**.

Not: TV'nize harici sistemler bağladıktan sonra, o kaynaktan görüntü alabilmek için gerekli girişi seçmelisiniz.

PC Konumu Menü Sistemi

PC'yi TV setine bağlamak için “LCD TV'yi PC'ye Bağlama” bölümüne bakınız.

PC kaynağına geçmek için, uzaktan kumandanız üzerinde bulunan “(AV)” tuşuna basınız ve PC girişini seçiniz. **PC** Konumuna geçmek için “**Kaynak**” menüsünü de kullanabilirsiniz.

PC Konumu menü ayarlarının sadece TV, PC kaynağında iken kullanılabilir olduğunu unutmayınız.

PC Pozisyonu Menüü

“◀” veya “▶” tuşuna basarak ilk simgeyi seçiniz. **PC Konumu** menüsü ekranda belirir:



Otomatik Konumlandırma

Görüntüyü yatay veya dikey olarak istenmeyen bir konuma kaydırıyorsanız, görüntüyü kendiliğinden doğru konuma getirmek için bu özelliği kullanınız. Sonuç olarak, bu menü otomatik olarak görüntüyü düzeltir.

“▼” veya “▲” tuşlarını kullanarak Oto. Konumlandırma maddesini seçiniz. “OK” veya “◀”, “▶” tuşuna basınız.

Uyarı: *En iyi sonucu alabilmek için, tam ekran gösterimle otomatik ayarlamaların gerçekleştirildiğinden emin olunuz.*

Y (Yatay) Pozisyon

Bu özellik, görüntüyü ekranın sağ veya sol tarafına yatay olarak kaydırır.

“▼” veya “▲” tuşunu kullanarak **Yatay Pozisyon** ögesini seçiniz. “◀” veya “▶” tuşuyla değeri ayarlayınız.

D (Düsey) Pozisyon

Bu özellik, görüntüyü ekranın üstüne veya altına doğru dikey olarak kaydırır.

“▼” veya “▲” tuşunu kullanarak **Düsey Pozisyon** ögesini seçiniz. “◀” veya “▶” tuşuyla değeri ayarlayınız.

Faz

TV setine girdiğiniz çözünürlüğe ve tarama sıklığına bağlı olarak ekranda bulanık veya gürültülü bir görüntü görebilirsiniz. Böyle bir durumda, deneme yanılma yöntemiyle daha net bir görüntü almak için bu özelliği kullanabilirsiniz.

“▼” veya “▲” tuşlarını kullanarak **Faz** maddesini seçiniz. “◀” veya “▶” tuşuyla değeri ayarlayınız.

Nokta Saati

Nokta Saati ayarlamaları, hesap çizelgesi gibi yoğun nokta içeren sunumlar veya küçük karakterlerin kullanıldığı paragraflar ya da metinlerde dikey şerit olarak görünen paraziti düzeltir.

“▼” veya “▲” tuşlarını kullanarak **Nokta Saati** maddesini seçiniz. “◀” veya “▶” tuşuyla değeri ayarlayınız.

PC Görüntü Menüsü

PC görüntü öğelerini ayarlamak için aşağıda anlatılanları yapınız:

İkinci simgeyi seçmek için “◀” veya “▶” tuşuna basınız. PC Görüntü Menüsü ekranda belirir.

Bu menüdeki **Parlaklık, Zıtlık, Renk ve Renk Sıcaklığı** ayarlamaları, “Analog TV Menü Sistemi”ndeki TV resim menüsünde tanımlanan ayarlamalar ile bire bir aynıdır.

Not: *Renk sıcaklığını Kullanıcı olarak ayarlarsanız, K, Y, M ayarlarını il ele yapabilirsiniz.*

Ses, Özellikler ve Kaynak ayarları Aalog TV menü siteminde açıklanan ayarlarla aynıdır.

TV Bilgisi Gösterme

Yeni bir program girildiğinde veya “INFO” tuşuna basıldığında, ekranda **Program Numarası, Program Adı, Ses Göstergesi ve Zoom Modu** görüntülenir.

Sessiz İşlevi

Sesi devre dışı bırakmak için “⏸” tuşuna basınız. Ekranın üst tarafında sessiz göstergesi belirir.

Sessiz seçeneğini iptal etmek için iki alternatif vardır: Birincisi, “⏸” tuşlarına basmak, ikincisi ise ses seviyesini yükseltip alçaltmaktır.

Görüntü Modu Seçimi

PP tuşuna basarak **Resim Modu** ayarını görüntüleme gereksinimlerinizle uygun olarak değiştirebilirsiniz. Uygun seçenekler Dinamik, Doğal ve Sinema.

Not: *Bu özellik, PC modundayken ayarlanamaz.*

Görüntüyü dondurma

Ekrandaki resmi kumanda üzerindeki “OK” tuşuna basarak dondurabilirsiniz. Görüntüyü dondurmak için “OK” tuşuna basınız. Dondurmayı sonlandırmak için tekrar basınız.

Not: *Bu özellik PC konumu veya DVI kaynağından film izlendiğinde uygun olmayacaktır.*

Zoom Modları

Farklı zoom modlarında resim görüntülemek için TV'nin görünüm oranını (Resim Boyutunu) değiştirebilirsiniz.

Yakınlaştırma Konumunu doğrudan değiştirmek için “WIDE” tuşuna basınız.

Mevcut Yakınlaştırma Konumları aşağıda listelenmiştir.

Not:

YPbPr ve HDMI modlarında, 720p-1080i çözünürlüklerinde iken, sadece 16:9 mod kullanımdadır.

Zoom modu PC modundayken değiştirilemez.

Otomatik

Resmin görünüm oranını gösteren **WSS (Wide Screen Signalling)** sinyali, yayın sinyaline veya harici bir cihazdan gelen sinyale dahil olduğu zaman, TV otomatik olarak **WSS** sinyaline uygun biçimde **YAKINLAŞTIRMA** Konumuna geçer.

• Zayıf **WSS** sinyali kalitesi nedeniyle **OTOMATİK** konumu doğru çalışmıyorsa veya **Yakınlaştırma** Konumunu değiştirmek istiyorsanız, elle başka bir **YAKINLAŞTIRMA** konumuna geçiniz.

16:9

Normal bir görüntünün (4:3) sol ve sağ yanlarını geniş ekran TV'ye uydurur.



• Normal bir görüntüye (4:3 görünüm oranı) sıkıştırılmış 16:9 görünüm oranlı görüntülerde **16:9** modunu kullanarak görüntüyü orijinal şekline döndürünüz.

4:3

Normal bir görüntüyü (4:3 görünüm oranı) orijinal boyutunda görmek için kullanınız.



Panoramik

Normal bir görüntünün (4:3), doğal görünümünü bozmadan sol ve sağ yanlarını uzatarak ekranı kaplamasını sağlar. Görüntünün alt ve üst kısımları bir miktar kesilir.



14:9

Geniş ekran (14:9) görüntüyü tam ekran yapar.



Sinema

Geniş resmi (16:9 görünüm oranı) tam ekran yapar.

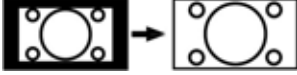

Alt Yazı

Geniş ekran (16:9 görünüm oranı) altyazılı görüntüyü tam ekran yapar.

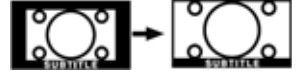

Zoom

Bu seçenek görüntüye Büyütür.

Not: Resim zum modü panoramik, 14:9, Sinema veya Altyazı olarak seçiliyken "▼" / "▲" tuşlarına basarak ekranı yukarı veya aşağı kaydırabilirsiniz.

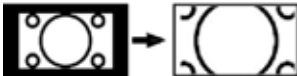

Teletext

Teletext sistemi eğer yayıncınız desteklerse uygundur.

Teletext işlev tuşları aşağıda listelenmiştir:

"☰" Teletext/ Mix / PAT Konumu

Bir kere basıldığında teletexts modü etkinleşir.

Teletexts ekranını programa yerleştirmek için tekrar basınız (Mix). Bu tuşa tekrar basmak ekranı iki pencereye böler, bir tanesi teletexts gösterirken diğeri mevcut kanalı gösterir. Tuşa tekrar basıldığında teletexts modundan çıkarılır.

"RETURN" (Geri Dön) - Dizin

Teletexts dizin sayfasını seçer.

"▶" Alt kod Sayfaları

Teletexts etkinleştirildiğinde, eğer mevcutsa, alt kod sayfalarını seçer.

"INFO" - Göster

Gizli bilgileri gösterir (ör. oyun çözümleri).

"SCREEN" (Ekran) - Büyüt

Sayfanın üst yarısını büyütme için bir kez basınız; sayfanın alt yarısını büyütme için yeniden basınız. Normal boyuta geri dönmek için yeniden basınız.

"OK" Tut

Uygun olduğunda bir metin sayfasını tutar. Geri almak için tekrar basınız.

P+ / P- ve sayılar (0-9)

Sayfayı seçmek için basınız.

Not : Çoğu TV istasyonu, dizin sayfaları için 100 kodunu kullanır.

Renkli Tuşlar

Gösterilen özelliklere göre renkli tuşları kullanabilirsiniz. **TOP text** sistemi mevcut olduğunda, bir teletexts sayfasındaki bölümler renk kodlu olur ve renkli tuşlara basılarak seçilebilir. İsteğinize uygun olan renkli tuşa basınız. Renkli yazılar, **FASTEXT** gönderimi bulunduğu anda, hangi renkli tuşların kullanılacağını size göstermek için görünecektir.

Teletexts Altyazısı

SUBTITLE (Altyazı) tuşuna basıldığında, ekranın sağ alt kısmında teletexts altyazı bilgisi görüntülenir (uygun olması halinde). İstenen seçeneği "▼" veya "▲" tuşları ile işaretleyip ardından OK (Tamam) tuşuna basarak ayarlayabilirsiniz.

İpuçları

Görüntü Sürekliliği

Devamlı bir görüntüyü gösterirken hayaletleşmenin meydana gelebileceğini lütfen unutmayınız. LCD TV'lerinin görüntü sürekliliği kısa bir süre sonra yok olabilir. Bir süreliğine TV'yi kapatmayı deneyiniz. Bunu engellemek için, ekranı uzun süre boyunca hareketsiz görüntüde bırakmayınız.

Güç Yok

Eğer TV sisteminizde elektrik yoksa lütfen ana güç kablosunu ve elektrik prizi bağlantısını kontrol ediniz.

Kötü Görüntü

Doğru TV sistemini seçtiniz mi? TV setiniz veya ev anteniniz topraklanmamış ses cihazlarına veya neon ışıklarına vs. yakın mı yerleştirilmiş?

Dağlar ve yüksek binalar çift görüntülere veya hayalet resimlere neden olabilir. Bazen anten yönünü değiştirerek görüntü kalitesini arttırabilirsiniz. Görüntü veya teletext fark edilmiyor mu? Doğru frekansı girip girmediğinizi kontrol ediniz. Kanalları tekrar ayarlayınız. İki çevresel donanımı televizyona aynı anda bağladığınızda görüntü kalitesi düşebilir. Böyle bir durumda çevresel donanımlardan birinin bağlantısını kesiniz.

Görüntü Yok

Anten doğru takılmış mı? Fişler anten girişine sıkıca bağlanmış mı? Anten kablosu hasarlı mı? Anteni bağlamak için doğru fişler kullanılmış mı? Şüphemiz varsa bayiinize danışınız.

Görüntü Yok'un anlamı TV'nizin herhangi bir yayın almadığıdır. Uzaktan kumandada doğru tuşlara bastınız mı? Bir daha deneyiniz. Ayrıca, doğru giriş kaynağının seçili olduğundan emin olunuz.

Ses

Ses duyamıyorsunuz. "X" tuşuna basarak sesi kesmiş olabilir misiniz?

Yalnızca bir hoparlörden ses geliyor. Balans tamamen bir yöne mi dönük? Ses Menü'süne bakınız.

Uzaktan Kumanda

TV uzaktan kumandaya artık yanıt vermiyor. Muhtemelen piller bitmiştir. Öyleyse, televizyonun altındaki tuşları kullanmaya devam edebilirsiniz.

Giriş Kaynakları

Eğer bir giriş kaynağı seçemiyorsanız, hiçbir cihazın bağlı olmaması olasıdır.

Eğer bir cihaz bağlamayı denediyseniz, AV kablolarını ve bağlantıları kontrol ediniz.

Ek A: PC Giriş Tipik Ekran Konumları

Ekranın 1600 X 1200 maksimum çözünürlüğü vardır. Aşağıdaki tablo, genel video gösterim modlarından bazılarını gösterir.

TV'niz farklı çözünürlükleri desteklemiyor olabilir. Desteklenen çözünürlük konumları aşağıda listelenmiştir.

Eğer PC'nizi desteklenmeyen bir konuma geçirirseniz, bir uyarı yazısı ekranda görünecektir.

Dizin	Çözünürlük		Frekans		Standart
	Yat.	Dik.	Dik.(Hz)	Yat. (kHz)	
1	640	480	60	31.5	VESA
2	640	480	72	37.9	VESA
3	640	480	75	37.5	VESA
4	800	600	56	35.2	VESA
5	800	600	60	37.9	VESA
6	800	600	70	43.8	
7	800	600	72	48.1	VESA
8	800	600	75	46.9	VESA
9	832	624	75	49.7	MAC
10	1024	768	60	48.4	VESA
11	1024	768	70	56.5	VESA
12	1024	768	72	57.7	
13	1024	768	75	60.0	
14	1152	864	70	64.2	VESA
15	1152	864	75	67.5	VESA
16	1152	870	75	68.9	MAC
17	1280	768	60	47.7	VESA
18	1360	768	60	47.7	
19	1280	960	60	60.0	VESA
20	1280	1024	60	64.0	VESA
21	1280	1024	75	80.0	VESA
22	1600	1200	60	75.0	VESA

60 Hz üzerindeki çözünürlükler görüntülenemeyebilir.

Ek B: AV ve HDMI Sinyal Uyumluluęu (Giriş Sinyal Tipleri)

Kaynak	Desteklenen Sinyaller		Mevcut
EXT-1 (SCART)	PAL 50/60		O
	NTSC 60		O
	RGB 50		O
	RGB 60		O
FAV	PAL 50/60		O
	NTSC 60		O
YPbPr	480I	60Hz	O
	480P	60Hz	O
	576I	50Hz	O
	576P	50Hz	O
	720P	50Hz	O
	720P	60Hz	O
	1080I	50Hz	O
	1080I	60Hz	O
	1080P	50Hz	O
	1080P	60Hz	O
HDMI	480I	60Hz	O
	480P	60Hz	O
	576I	50Hz	O
	576P	50Hz	O
	720P	50Hz	O
	720P	60Hz	O
	1080I	50Hz	O
	1080I	60Hz	O
	1080P	24Hz	O
	1080P	25Hz	O
	1080P	30HZ	O
	1080P	50HZ	O
1080P	60HZ	O	

(X: Mevcut deęil, O: Mevcut)

Not: Bazı durumlarda LCD TV sinyali düęün görüntülenemeyebilir. Sorun kaynak ekipmandaki standartlarla uyumsuzluk olabilir (DVD, Alıcı, vb...) Eęer böyle bir sorun yaşırsanız, satıcınızla ve de kaynak cihazın üretici firmasıyla irtibata geçiniz.

Teknik Özellikler

TV YAYINI

PAL/SECAM B/G D/K K' I/I' L/L'

ALINAN KANALLAR

VHF (BANT I/III)

UHF (BANT U)

HYPERBAND

Dijital Alış	CİHAZI ISO / IEC 13522-5 cihazı ile uyumludur.	İngiltere için
	Ürün ISO/IEC 135818-6 ve UK DTT profile ile uyumlu.	
	Frekans aralığı: Sadece İngiltere modelleri için 474-850 MHz	
	Sadece İngiltere modelleri için 170-862 MHz	
	İletim standartları: DVB-T. MPEG-2 Ayarını bozma	
	Ayarını bozma: 2K/8K FFT modu ile COFDMFEC	
	FEC: Bütün DVB modları için	
	Video: MP@ML, PAL, 4:3/16:9	
Ses: MPEG çözücüsü I&II 32/44.148Khz..		

ÖNCEDEN AYARLANABİLEN KANAL SAYISI

200

KANAL GÖSTERGESİ

Ekran Görüntüsü

RF ANTEN GİRİŞİ

75 Ohm (dengesiz)

ÇALIŞMA GERİLİMİ

220-240V AC, 50 Hz.

SES

German+Nicam Stereo

SES ÇIKIŞ GÜCÜ (W_{RMS}) (10% THD)

2 x 6

GÜÇ TÜKETİMİ (W)

100 W (maks.)

< 1 W (Bekleme)

PANEL

26" Geniş görüntü

BOYUTLAR (mm)

BxUxY (Ayaklı):

165 x 649.50 x 475

Ağırlık (Kg):

8.20

BxUxY (Ayaksız):

89 x 649.50 x 435

Ağırlık (Kg):

7.75

