

# MIO★STAR

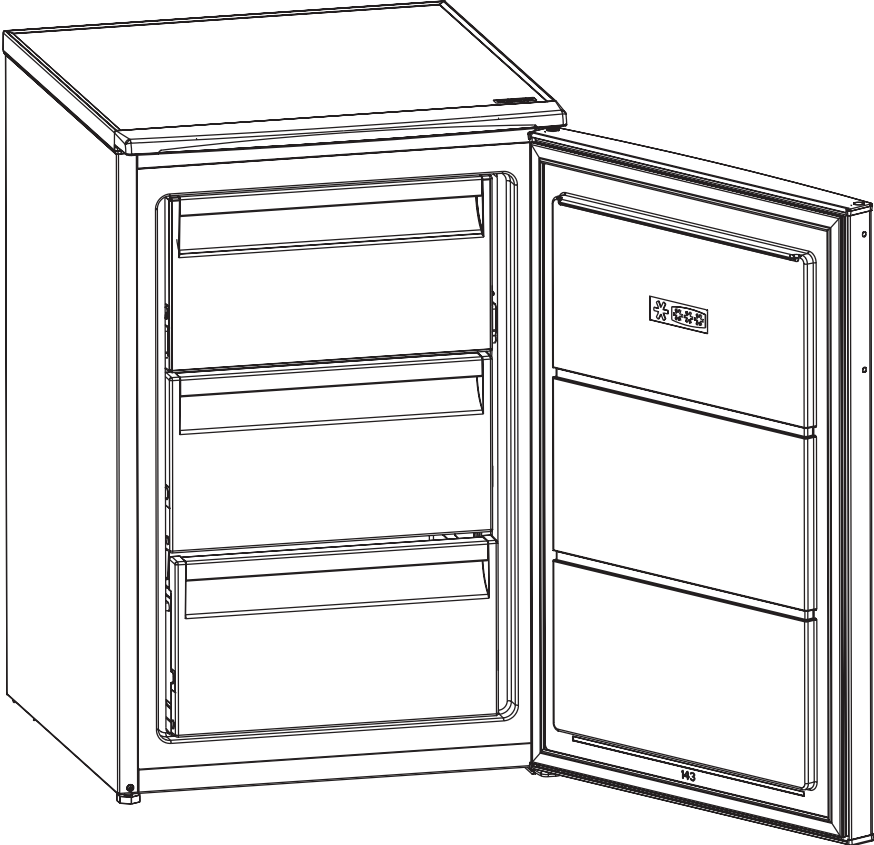



**ENERG** Y UA  
енергия - ενεργεια IE IA

**MIO★STAR** VE GS143



**A++**

ENERGIA • ЕНЕРГИЯ  
ENERTEIA • ENERGIJA  
ENERGY • ENERGIE • ENERGI

**150**  
kWh/annum



2010/1060

22057502

## Gratulation!

Mit diesem Gerät haben Sie ein Qualitätsprodukt erworben, welches mit grösster Sorgfalt hergestellt wurde. Es wird Ihnen bei richtiger Pflege während Jahren gute Dienste erweisen.

Vor der ersten Inbetriebnahme bitten wir Sie jedoch, die vorliegende Bedienungsanleitung gut durchzulesen und vor allem die Sicherheitshinweise genau zu beachten.

**Personen, die mit der Bedienungsanleitung nicht vertraut sind, dürfen das Gerät nicht benutzen.**

## Inhaltsverzeichnis

	Seite		Seite
<b>Sicherheitshinweise</b>	<b>2</b>	<b>Störungen</b>	<b>14</b>
Hinweise zu dieser Anleitung	5	<b>Abtauen</b>	<b>16</b>
Auspacken	5	<b>Aufbewahrung / Wartung / Reinigung</b>	<b>17</b>
<b>Übersicht der Geräte- und Bedienteile</b>	<b>6</b>	<b>Türanschlag wechseln</b>	<b>18</b>
<b>Inbetriebnahme</b>	<b>7</b>	<b>Entsorgung / Recycling</b>	<b>20</b>
– Vor der ersten Inbetriebnahme	7	<b>Technische Daten</b>	<b>20</b>
– Verwendungszweck	7	<b>Konformität</b>	<b>61</b>
– Transport / Aufstellort	8		
– Aufstellen	9		
– Ans Stromnetz anschliessen	9		
– Einschalten und Temperatur wählen	10		
– Eiswürfelschale	11		
– Türe öffnen	11		
<b>Tipps und Tricks</b>	<b>12</b>		
– Was Sie wissen sollten	12		
<b>Energiesparen</b>	<b>14</b>		
<b>Stromunterbruch</b>	<b>14</b>		

## Wussten Sie schon?

Unter [www.migros-service.ch](http://www.migros-service.ch) finden Sie eine grosse Auswahl an Zubehör und Ersatzteilen. Somit können Sie die Lebenszeit Ihres Gerätes deutlich verlängern.

Einfach die Produktbezeichnung oder Artikel-Nr. des Gerätes ins Suchfeld eingeben und das gewünschte Ersatzteil / Zubehör bestellen.



Bitte lesen Sie diese Hinweise aufmerksam durch, bevor Sie Ihr Gerät an das Netz anschliessen. Sie enthalten wichtige Sicherheits- und Betriebshinweise.

- Bedienungsanleitung vollständig durchlesen und für Nachbenutzer aufbewahren
- ⚠️ **WARNUNG!** Lassen Sie Kinder nicht mit oder in Kühl- und Gefriergeräten spielen. Niemals auf dem Gerät sitzen oder sich an die schwingende Tür hängen. Schlüssel von Gefriergeräten (wo vorhanden) ausser Reichweite von Kindern aufbewahren
- **ACHTUNG!** Das Gerät darf nur an einer geerdeten Steckdose (220-240 V / 50 Hz) mit einer Absicherung von 10 A betrieben werden. Keine Verlängerungskabel, Adapter und Mehrfachsteckdosen verwenden. Überhitzungsgefahr!
- Den Netzstecker unbedingt ziehen:
  - bei Defekten / Störungen
  - vor jeder Umplatzierung des Gerätes
  - vor jeder Reinigung / Abtauvorgang
- **ACHTUNG!** Das Netzkabel darf nie über Ecken oder Kanten herunterhängen oder gar eingeklemmt werden. Netzkabel nicht über heisse Gegenstände legen oder hängen sowie vor Öl schützen

- Netzkabel regelmässig auf Beschädigungen untersuchen. Bei Beschädigung Netzstecker ziehen und Netzkabel-/Stecker sofort durch den MIGROS-Service ersetzen lassen
- Netzstecker/-kabel und Gerät nicht mit feuchten oder nassen Händen berühren. Immer am Stecker und nicht am Kabel ziehen
- Gerät nicht verwenden bei:
  - Gerätestörung
  - beschädigtem Netzkabel
  - wenn das Gerät umgefallen ist oder wenn sonstige Beschädigungen vorliegenIn solchen Fällen das Gerät sofort durch den MIGROS-Service überprüfen und reparieren lassen
- Bei der Wahl des Anwendungsortes müssen folgende Punkte berücksichtigt werden:
  - Gerät auf eine trockene, stabile und ebene Standfläche und nicht direkt unter eine Steckdose stellen
  - Weitere Hinweise auf Seite 8 beachten
  - Das Gerät ist nur für den Haushaltsgebrauch und in geschlossenen, trockenen Räumen bestimmt
- Nur Original-Ersatzteile verwenden
- Personen, einschliesslich Kinder, die aufgrund ihrer physischen, sensorischen oder geistigen Fähigkeiten oder ihrer Unerfahrenheit

- oder Unkenntnis nicht in der Lage sind, das Gerät sicher zu benutzen, dürfen das Gerät nicht ohne Aufsicht oder Anweisung durch eine verantwortliche Person benutzen
- **⚠️ WARNUNG!** Der Hersteller haftet nicht, wenn die nachstehenden Hinweise nicht beachtet werden
  - Das Gerät kann von Kindern ab 8 Jahren und älter sowie von Personen mit reduzierten physischen, sensorischen oder mentalen Fähigkeiten oder Mangel an Erfahrung und/oder Wissen benutzt werden, wenn sie beaufsichtigt werden oder bezüglich des sicheren Gebrauchs des Gerätes unterwiesen wurden und die daraus resultierenden Gefahren verstanden haben. Kinder dürfen mit dem Gerät nicht spielen. Reinigung und Wartung darf nicht von Kindern ohne Aufsicht durchgeführt werden
  - **⚠️ WARNUNG!** Anschluss und Aufstellung exakt nach den Angaben des Herstellers vornehmen. Im Zweifelsfall ist ein Fachmann hinzuziehen. Elektrische Anschlussbestimmungen und Angaben auf dem Typenschild müssen übereinstimmen
  - Reparaturen und Eingriffe in das Gerät dürfen nur durch den MIGROS-Service durchgeführt werden
  - **⚠️ WARNUNG!** Ausgediente Geräte vom Netz trennen und unbrauchbar machen. Schnapp- und Riegelschlösser (sofern vorhanden) von ausgedienten Geräten entfernen oder unbrauchbar machen, damit sich Kinder nicht selbst einschliessen können. Erstickungsgefahr! Danach Gerät einer ordnungsgemässen Entsorgung zuführen
  - **⚠️ WARNUNG!** Das Gerät aussen und innen nicht beschädigen, z.B. durch Aufstechen der Kältemittelkanäle mit scharfen Gegenständen, Abknicken von Rohrleitung, Abkratzen von Oberflächenbeschichtungen usw.. Herausspritzendes Kältemittel kann zu Augenverletzungen führen und ist brennbar. Bei Beschädigung Netzstecker ziehen, Raum gut durchlüften und offenes Feuer oder Zündfunken vermeiden
  - **⚠️ WARNUNG!** Belüftungsöffnungen des Gerätes nicht abdecken
  - Im Gerät keine explosiven Stoffe (diese könnten durch Funken des Thermostats explodieren) oder elektrische Geräte aufbewahren/anwenden
  - Glasflaschen mit Flüssigkeiten, die gefrieren können sowie kohlenensäurehaltige Getränke nicht im Gefrierschrank lagern
  - Eiswürfel und Wassereis nicht sofort nach dem Herausnehmen aus dem Gefrierschrank essen, es

- können Erfrierungen auftreten
- ⚠️ **WARNUNG!** Gefrierschrank niemals mit einem elektrischen Gerät wie z.B. Haartrockner, Dampfreiniger abtauen. Stromschlaggefahr!
  - Dieses Gerät ist nicht für den Einsatz auf Höhen über 2000 m vorgesehen
  - Dieses Gerät ist dazu bestimmt, im Haushalt und ähnlichen Anwendungen verwendet zu werden, wie beispielsweise:
    - in Küchen für Mitarbeiter in Läden, Büros und anderen gewerblichen Bereichen
    - in landwirtschaftlichen Anwesen
    - von Kunden in Hotels, Motels und anderen Wohneinrichtungen
    - in Frühstückspensionen
    - Gastronomie und ähnliche Non-Retail-Anwendungen
  - **WARNUNG:** Vergewissern Sie sich beim Aufstellen des Gerätes, dass das Netzkabel nicht eingeklemmt oder beschädigt wird
  - **WARNUNG:** Schliessen Sie nicht mehrere tragbare Steckdosen oder Stromversorgungen hinten am Gerät an
  - Verwenden Sie keine Steckeradapter



- **Warnung:** Brandgefahr / entflammbare Materialien
-

Diese Bedienungsanleitung kann nicht jeden denkbaren Einsatz berücksichtigen. Für weitere Informationen oder bei Problemen, die in dieser Bedienungsanleitung nicht oder nicht ausführlich genug behandelt werden, wenden Sie sich bitte an unseren Gefriergeräte-Kundendienst unter der Telefonnummer 0800 562 935.

**Bewahren Sie diese Bedienungsanleitung sorgfältig auf und geben Sie diese allenfalls an Nachbenutzer weiter.**

## Auspacken

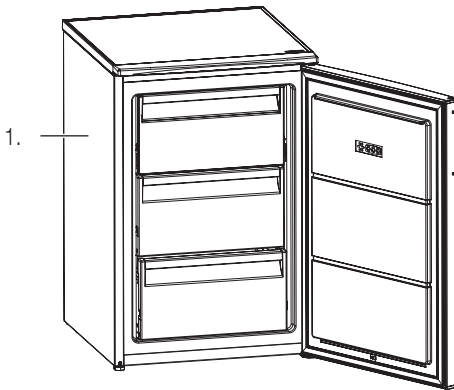

- Gefrierschrank aus der Verpackung nehmen
- Bitte überprüfen Sie nach dem Auspacken, ob folgende Teile vorhanden sind:
  1. Gefrierschrank
  2. Eiswürfelschale (1x)

Hinweis:

- Über **Tiefkühlglasablagen**: Wenn der Tiefkühlbereich ausgepackt wird, könnten sich die beiden Tiefkühlglasablagen in der unteren Tiefkühlablageposition befinden. Entfernen Sie in diesem Fall die grössere Ablage und platzieren Sie sie in der oberen Ablageposition.
- Die **Eiswürfelschale gründlich reinigen**. Gefrierschrank mit feuchtem Tuch abwischen und trockenreiben
- **Kontrollieren Sie, ob die Netzspannung** (220-240 V) mit der Gerätespannung, welche auf dem Leistungsschild angegeben ist, übereinstimmt
- **WARNUNG! Vernichten Sie sämtliche Plastikbeutel**, denn diese könnten für Kinder zu einem gefährlichen Spielzeug werden! Erstickungsgefahr!

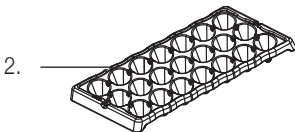

### Benötigen Sie ein Zubehör oder Ersatzteil?

Unter [www.migros-service.ch](http://www.migros-service.ch) können Sie zu diesem Gerät das passende Zubehör und Ersatzteil bestellen.

## 6 Übersicht der Geräte- und Bedienteile

Deutsch

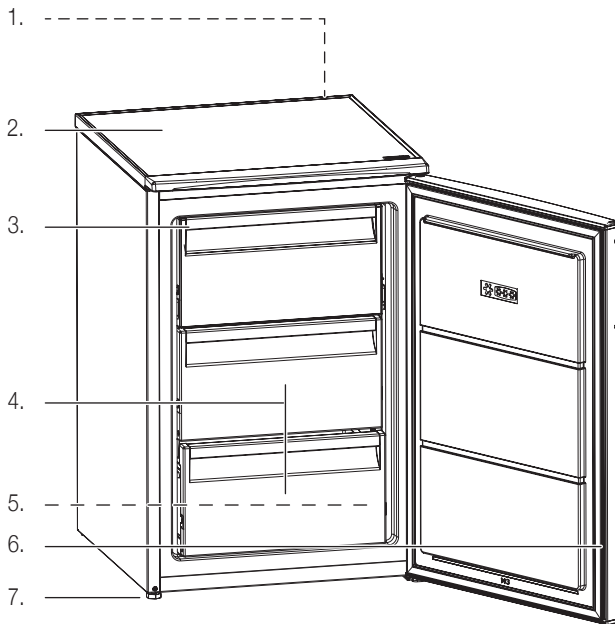

### Gefrierschrank:

1. Bedien-/Anzeigeteil (auf Rückseite)
2. Oberteil (keine schweren Gegenstände draufstellen!)
3. Schnellgefrier-/ Pizzafach
4. Schubfächer (2x)
5. Typenschild
6. Dichtungsgummi (sauber halten)
7. Füße (höhenverstellbar; auf Unterseite)

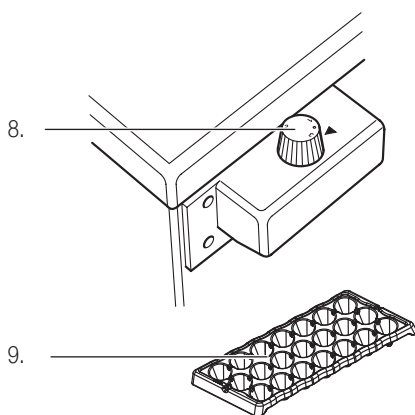

### Bedienteil:

8. Ein-/Aus-Schalter und Temperatur-Einstellung:  
0: Ausgeschaltet  
1: Tiefe Kühlleistung  
2: Mittlere Kühlleistung (= für normalen Einsatz empfohlen)  
3: Maximale Kühlleistung; zum Einfrieren, wenn Türe häufig geöffnet wird oder bei relativ hoher Raumtemperatur

### Zubehör:

9. Eiswürfelschale (1x)





3 Stunden warten!

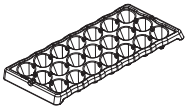

## Vor der ersten Inbetriebnahme

**WARNUNG!** Bitte beachten Sie, dass unsachgemässer Umgang mit Strom tödlich sein kann. Bitte lesen Sie daher die Sicherheitshinweise ab Seite 2 und die nachfolgenden Sicherheitsmassnahmen:

- Das Reinigen darf nur nach Ziehen des Netzsteckers erfolgen
- Gerät nur in trockenen und kühlen Räumen verwenden
- Gerät während des Transports nicht mehr als 45° schwenken und nachher *mindestens 3 Stunden aufrecht stehen lassen*. *Nicht an den Strom anschliessen (Gerät nimmt sonst Schaden)!*

**Vor dem ersten Gebrauch** die Eiswürfelschale mit warmem Wasser und etwas Spülmittel gründlich abwaschen. Das Gerät innen und aussen mit einem angefeuchteten Tuch abwischen und gut trockenreiben (siehe «Reinigung» Seite 17).

## Verwendungszweck

Der Gefrierschrank ist zum Einfrieren und Lagern von Lebensmitteln oder von Tiefkühlkost geeignet. Andere Anwendungen sind unzulässig und könnten zudem gefährlich sein.

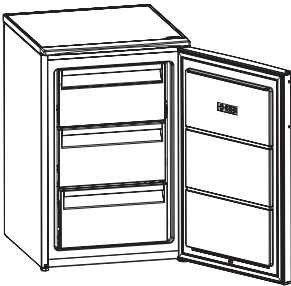

### Hinweis!

- Das Gerät ist nur für den Gebrauch im Haushalt bestimmt

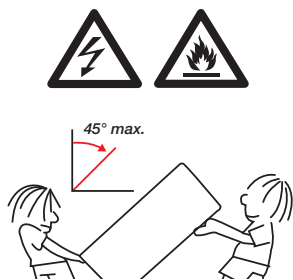

## 1. Transport / Aufstellort

Beim Transport und bei der Wahl des Anwendungsortes müssen folgende Punkte berücksichtigt werden:

- Das Gerät beim Transport nicht mehr als 45° kippen
- Das in diesem Gerät verwendete Kühlmittel Isobutan (R600a), ist sehr umweltfreundlich, aber auch leicht entzündlich. Daher ist beim Transport und Aufstellen darauf zu achten, dass der Kühlkreislauf nicht beschädigt wird. Herausspritzendes Kühlmittel könnte zu Augenverletzungen führen oder sich entzünden. Im Falle einer Beschädigung unbedingt:
  - Offenes Feuer oder Zündquellen (wie z.B. Lichtschalter) vermeiden
  - Netzstecker ziehen
  - Raum während mehreren Minuten gut durchlüften
  - MIGROS-Service kontaktieren (Nummer auf der Rückseite)

- Gerät auf eine trockene, stabile und ebene Fläche und nicht direkt unter eine Steckdose stellen



- Das Gerät ist nicht für den Einbau geeignet
- **Netzstecker nicht einstecken!**
- Stellen Sie das Gerät in einem trockenen, belüfteten Raum auf. In einem sehr feuchten Raum könnte sich die Luftfeuchtigkeit am Gerät niederschlagen und Rost verursachen. Nicht im Freien anwenden!

**- Das Gerät funktioniert bei einer Umgebungstemperatur von +10 °C bis +43 °C (= Klimaklasse T/SN). Besonders kalte oder extrem warme Räume sind für den Betrieb des Gerätes nicht geeignet!**

- Gerät nicht direkter Sonnenstrahlung aussetzen oder in der Nähe einer Heizung oder eines Herdes anwenden. Die Kühlleistung ist sonst zu klein und der Stromverbrauch steigt markant an
- Der Abstand zur Decke muss mindestens 5 cm und zur Rückwand zwischen 4 - 7.5 cm betragen
- Wenn sich die Aufstellung neben einer Wärmequelle nicht vermeiden lässt, beachten Sie bitte folgende **Mindestabstände**:
  - zu Elektroherden 5 cm und zu Kohle- oder Ölstellherden 50 cm
  - zu einem anderen Kühl- oder Gefrierschrank 2 cm (Lüftungsabstand wegen Schwitzwasserbildung)
  - oder stellen Sie eine geeignete Isolierplatte dazwischen

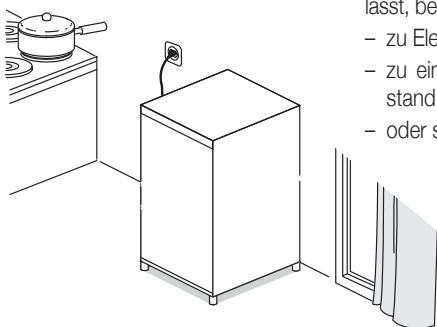



## 2. Aufstellen

- **Netzstecker nicht einstecken!**
- Bevor Sie Ihr Gerät an den vorgesehenen Platz schieben, sollten Sie **kontrollieren, ob an der Geräterückseite Rohrleitungen** nicht die Wand berühren könnten. Beim Betrieb würde dies störende Geräusche verursachen
- Falls sich auf der Rückseite des Gerätes noch Styropor-Stücke (= Transportschutz) befinden, diese vorsichtig entfernen
- Durch Drehen der beiden vorderen Füße kann die Höhe individuell eingestellt werden (z.B. bei Bodunebenheiten). Auf stabilen Stand des Gerätes achten!
- Der Türanschlag kann von rechts nach links gewechselt werden (siehe Seite 18)

## 3. Ans Stromnetz anschliessen

Beachten Sie bitte die Sicherheitsvorschriften ab Seite 2.

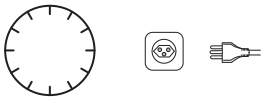

3 Stunden warten!

- **Wichtig: Netzstecker nicht einstecken!**

**ACHTUNG! Bevor das Gerät ans Stromnetz angeschlossen wird, muss es mindestens 3 Stunden in der aufrechten Position stehen, damit sich die Kühlflüssigkeit im Inneren setzen kann! Das Gerät nimmt sonst Schaden (keine Garantie)!**

- Keine Verlängerungskabel und Mehrfachsteckdosen verwenden! Diese könnten eine Überlastung des Anschlusses zur Folge haben
- Der Zugriff zum Netzstecker muss nach der Installation jederzeit gewährleistet sein oder es muss möglich sein, die Netztrennung über einen zweipoligen Schalter zu erreichen
- In der Zwischenzeit kann das Gerät innen feucht ausgewischt und trockengerieben werden (siehe auch «Reinigung» Seite 17)
- Um eine Beschädigung des Kompressors zu vermeiden, muss nach dem Ausschalten (oder nach Ziehen/Wiedereinstecken des Netzsteckers) mindestens 10 Minuten gewartet werden, bevor das Gerät wieder eingeschaltet wird

### Tipps:

- **Gerät** über die gleiche Sicherung, wie die Beleuchtung anschliessen (z.B. im Keller). Sollte die Sicherung unbemerkt ausfallen, würde dies spätestens beim Einschalten des Lichtes auffallen. Bei einer unabhängigen Sicherung würde der Unterbruch unter Umständen zu spät bemerkt werden. Fragen Sie im Zweifelsfall einen Elektroinstallateur
- Netzstecker beschriften, damit er nicht irrtümlich gezogen wird



## 4. Einschalten und Temperatur wählen

- Das Gerät ist nach dem Einstecken des Netzsteckers betriebsbereit

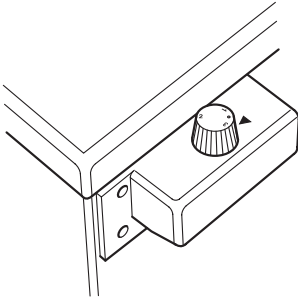

- Gerät **durch Drehen des Ein-/Aus-Schalters einschalten**
- **Mit Drehregler die gewünschte Temperatur einstellen: «1» für minimale Kühlung, «3» für maximale Kühlung**
- **Die Stufe «3» braucht am meisten Strom und sollte daher nur bei der ersten Inbetriebnahme, beim Einfrieren, wenn die Türe häufig geöffnet wird oder wenn sich das Gerät in einem relativ warmen Raum befindet, angewendet werden** (Hinweise zu Raumtemperatur auf Seite 8 beachten)
- Das Gerät kühlt ab, bis die empfohlene Temperatur von  $-18\text{ }^{\circ}\text{C}$  erreicht wird (= Werkseinstellung)
- Bei der ersten Inbetriebnahme benötigt der leere Gefrierschrank 3 bis 4 Stunden, um auf die gewünschte Temperatur abzukühlen
- Erst dann **Lebensmittel in den Gefrierschrank** geben. Immer nur kleinere Mengen pro Einfriervorgang in den Schrank geben (die Innentemperatur erhöht sich sonst zu stark und Speisen, die sich bereits im Inneren befinden, tauen auf)

### Hinweise:

- Die Innentemperatur bzw. das Erreichen der tiefsten Temperatur hängt nicht nur von der Einstellung des Temperaturreglers ab, sondern auch:
  - wie oft und wie lange die Tür geöffnet wird
  - wieviele Lebensmittel eingelagert werden und
  - wie hoch die Umgebungstemperatur ist (siehe auch Seite 8)
- Der Stromverbrauch steigt mit der Lebensmittelmenge im Gerät, einer höheren Umgebungstemperatur und bei häufigem Öffnen der Türe
- Falls der Netzstecker gezogen wurde, vor dem erneuten Einstecken mindestens 10 Minuten warten
- Keine Flaschen oder Dosen in den Gefrierschrank geben (diese bersten/explosieren, beschädigen das Gerät und können Verletzungen verursachen)
- Um Erfrierungen zu vermeiden, nicht mit nassen Händen gefrorene Speisen oder kalte Gehäuseteile berühren
- Das Gerät ist nur durch Ziehen des Netzsteckers komplett ausgeschaltet

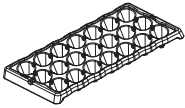

## 5. Eiswürfelschale

- **Eiswürfel zubereiten:** Schale mit max. 2/3 Wasser befüllen und in Fach stellen. Zum einfachen Lösen der Würfel, Schale leicht biegen. Keine scharfen Gegenstände verwenden, um eine angefrorene Schale zu entfernen!

## 6. Türe öffnen

- Nach dem Schliessen der Gefrierschranktüre ist ein erneutes Öffnen der Türe schwierig (es bildet sich im Inneren ein Unterdruck)
- **Warten Sie daher zwei bis drei Minuten** mit Öffnen, damit sich der Unterdruck ausgleichen kann
- Türe jeweils nur kurz öffnen, um Energie zu sparen

## 7. Was Sie wissen sollten

### Beim Einfrieren beachten

- **Einfrierleistung**; es können innert 24 Stunden maximal 7.5 kg Lebensmittel eingefroren werden
- Zum Einfrieren nur **frische Lebensmittel bester Qualität** verwenden
- **Frisches Gemüse und Obst** sofort nach der Ernte einfrieren, um ihre Nährwerte, Struktur, Farbe und Geschmack zu erhalten
- **Gemüse** vor dem Einfrieren blanchieren (= portionenweise für 2 bis 3 Minuten in kochendes Wasser geben und dann im Eiswasser abschrecken). Geschmack, Vitamin C und Farbe bleiben durch diesen Vorgang erhalten. Gemüse dabei NICHT salzen oder würzen, da dies zu unerwarteten Geschmacksveränderungen führen kann
- Lebensmittel in **Gefrierbeutel** oder Gefriergefäss mit Deckel geben. Sehr gut eignen sich auch Vakuumgefrierbeutel
- Beutel/Gefässe mit Einfrierdatum markieren
- **Fleischstücke** wie Plätzli, Koteletts usw. einzeln einfrieren, bzw. mit Kunststoffolie trennen, damit nicht alles zu einem Block zusammenfriert. **Gehacktes** in Portionengrösse einfrieren
- Zum Einfrieren ist mageres **Fleisch** besser geeignet als fettes
- **Wild und Fleisch** vor dem Einfrieren ausreichend lange abhängen lassen
- Speisen **vor dem Einfrieren** nur leicht salzen/würzen (kann sonst zu unerwarteten Geschmacksveränderungen führen)
- Es ist sehr wichtig, dass **Lebensmittel möglichst schnell** bis in den Kern eingefroren werden. Daher jeweils nur kleine Portionen in die Gefrierfächer geben. Gefriergut möglichst breitflächig in die Gefrierfächer legen, damit die Kälte schnell eindringen kann
- Wird **zu viel auf einmal eingefroren**, dauert der Einfriervorgang sehr lange und beim Auftauen entsteht eine grosse Wasserlache (= Flüssigkeit des Gefrierguts). Ausserdem ist die Lagerdauer verkürzt
- Achten Sie beim Einfrieren darauf, dass das neue Gefriergut nicht in Kontakt mit bereits eingefrorenen Lebensmitteln kommt. Diese könnten sonst an den Kontaktstellen auftauen
- **Keine warmen, frisch gekochten Speisen** in den Gefrierschrank geben, da sonst bereits eingefrorene Lebensmittel auf-/antauen. Warme Speisen erst auf Raumtemperatur abkühlen lassen und dann 2 bis 3 Stunden im Kühlschrank vorkühlen

### Wichtig:

- An-/aufgetautes Gefriergut niemals wieder einfrieren, da dies zu Lebensmittelvergiftungen führt! An-/aufgetautes entweder umgehend konsumieren oder zuerst zubereiten und dann wieder einfrieren
- Verbrauchsdatum bei Tiefkühlkost beachten. Die Haltbarkeit reduziert sich, wenn die Lebensmittel auf dem Transportweg nicht 100% gekühlt wurden

## Typische Lagerdauer

Lebensmittel	Vorbereitung	Lagerdauer (Monate)	Auftauzeit (Stunden bei Raumtemperatur)
<b>Kalbsbraten, Rindssteak</b>	In Folie verpackt	6-10	1-2
<b>Kalbsgeschnetzeltes</b>	In Gefrierbehälter	6-10	1-2
<b>Hackfleisch</b>	In Gefrierbehälter; nicht würzen	1-3	2-3
<b>Poulet</b>	In Folie verpackt	7-8	10-12
<b>Fangfrischer Fisch, Forelle, Karpfen, Thun- fisch, Wels</b>	Muss ausgenommen, gut gewaschen und (auch innen) getrocknet werden. Anschliessend teilen, Kopf und Schwanz wo geeignet abschneiden	2	Bis gut aufgetaut
<b>Grüne Bohnen</b>	Waschen und in kleine Stücke schneiden	10-12	Kann sofort ohne Auftauen zubereitet werden
<b>Aprikosen, Pfirsiche</b>	In zwei Hälften zerteilen und Kern entfernen	4-6	4 Std. im Kühlschrank
<b>Erdbeeren, Himbeeren</b>	Waschen und säubern	8-12	2 Std. bei Raumtemperatur
<b>Brot</b>	In Folie verpackt	4-6	2-3 Std. bei Raumtemperatur 4-5 Min. im Backofen (220 - 225 °C)
<b>Fertigprodukte</b>		Packungshinweise beachten	



Mit den nachfolgenden Tipps lässt sich einfach Energie sparen:

- Gerät in einen belüfteten Raum, ohne direkte Sonnenbestrahlung (des Gerätes) und nicht neben Wärmequelle stellen (Heizung, Herd etc.)
- Tiefste Temperatur (= -24 °C) nur einstellen, wenn diese benötigt wird
- Türe immer nur kurz öffnen und Ordnung im Gefrierschrank halten (durch langes Suchen bleibt die Türe länger offen)
- Warme/gekochte Speisen zuerst ausserhalb des Gerätes abkühlen lassen und erst dann im Gerät einfrieren
- Lebensmittel gut verpacken/abdecken (durch Verdunsten und Kondensieren von Flüssigkeiten, wird mehr Energie verbraucht)
- Gerät nicht überfüllen, damit die Luft im Inneren gut zirkulieren kann

## Stromunterbruch

- Bei einem Stromunterbruch die isolierende Türe nicht öffnen; die Temperatur bleibt so im Inneren am längsten tief
- Bei einem langen Stromunterbruch, Speisen umgehend konsumieren und nicht wieder einfrieren!

## Störungen

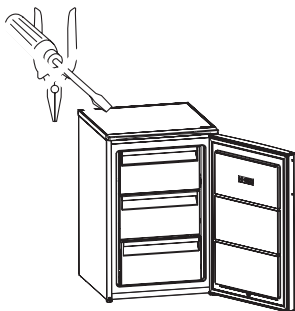

- Reparaturen am Gerät dürfen nur durch den MIGROS-Service durchgeführt werden. Durch nicht fachgerechte Reparaturen können Gefahren für den Benutzer entstehen
- Bei unfachgerechten Reparaturen kann keine Haftung für eventuelle Schäden übernommen werden. In diesem Fall erlischt auch der Garantieanspruch
- Falls Sie eine Störung mit Hilfe der folgenden Übersicht nicht selber beheben können, wenden Sie sich an den nächsten MIGROS-Kundendienst oder an den MIGROS-Service (Telefonnummer auf der Rückseite dieser Anleitung)



Fehler	Mögliche Ursache(n)	Behebung
Gerät kühlt nicht	Stromunterbrechung	Sicherung kontrollieren (Licht einschalten; gibt es einen Stromausfall?)
	Netzstecker ist nicht / nur lose in der Steckdose	Stecker (ganz) einstecken (Seite 9), keine Verlängerungskabel und Mehrfachstecker verwenden
	Gerät ausgeschaltet	Gerät mit Temperaturregler einschalten (auf «3» drehen)
<b>Schwache / nachlassende Kühlleistung oder Kompressor läuft ununterbrochen</b>	Gerät wird bei falscher Raum-/Umgebungstemperatur angewendet	Das Gerät entspricht der Klimaklasse <b>T/SN</b> und darf nur bei einer Raumtemperatur von <b>+10 bis +43 °C</b> und nicht im Freien eingesetzt werden
	Türe wurde häufig geöffnet	Temperaturregler auf maximale Kühlung «3» einstellen (s. Seite 10)
	Temperaturregler zu tief eingestellt	
	Es wurden grössere Mengen Lebensmittel auf einmal eingelagert	Nicht zu grosse Mengen gleichzeitig in Gerät geben
	Kühlmaschine und Wärmetauscher sind stark verstaubt (Rückseite)	Abstauben (s. Seite 17)
	Belüftung des Gerätes behindert	Lüftungsgitter freimachen und Fremdkörper entfernen (s. Seiten 8, 9)
	Türe ist nicht (ganz) geschlossen	Türe schliessen, Türdichtungsgummi reinigen
<b>Alarmton</b>	Türe mehr als eine Minute geöffnet	Türe schliessen
<b>Geräusche:</b> – laut, klappernd oder klirrend – Blubbern – Brummen – Klicken	Gerät steht nicht fest und gerade	Unterlegen, bzw. mit Stellfüssen ausgleichen (s. Seite 9)
	Gerät steht zu nahe an Wand	Gerät etwas von Wand wegziehen
	Kühlmittel fliesst durch Kühlsystem	Kein Fehler
	Geräusch von Kompressor	Kein Fehler
	Geräusch von Thermostat	Kein Fehler

**Wichtig:**

- **WARNUNG!** Nicht mit elektrischen Geräten (Haartrockner, Dampfreiniger etc.) abtauen. Stromschlaggefahr!
- **ACHTUNG!** Nicht mit spitzen und scharfen Gegenständen (Messer etc.) Eis entfernen, da dies den Verdampfer beschädigen kann! Austretendes Kühlmittel kann die Augen verletzen und sich entzünden

- **Wichtig:** Das Gerät sollte ein- bis zweimal jährlich oder spätestens bei Erreichen einer 3 bis 4 mm dicken Eisschicht abgetaut werden. Eine leichte Eisschicht ist normal. Sie hängt stark von der Umgebung des Gerätes und der Häufigkeit von Türöffnungen ab
- Abtauvorgang am besten dann durchführen, wenn sich nur wenige Lebensmittel im Gerät befinden oder in der Winterzeit (bei sehr tiefen Temperaturen können die Speisen beispielsweise in Gefäßen auf dem Balkon zwischengelagert werden)



- Gerät ausschalten (Temperaturregler auf «0» drehen) und Netzstecker ziehen (das Gerät ist nur durch Ziehen des Netzsteckers vom Netz getrennt)
- Türe öffnen. Lebensmittel entnehmen und eng aneinander in eine Zeitung wickeln und z.B. in eine Kühltasche geben

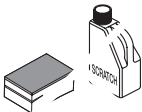

- Zur Beschleunigung des Abtauvorgangs können Pfannen mit heissem, **NICHT** kochendem Wasser in die Gefrierfächer gestellt werden (Pfanne auf Untersatz stellen!)
- Innenwände mit einem Schwamm und einer Lösung aus lauwarmem Wasser und/oder Neutralreiniger reinigen. Keine scheuernden Reinigungs-/hilfsmittel oder Alkohol, Verdünner, Petrol, Essig etc. verwenden
- Vorsichtig nachspülen und sorgfältig abtrocknen
- Lebensmittel in Gefrierschrank geben und Türe schliessen
- Netzstecker einstecken, Gerät einschalten und gewünschte Temperatur einstellen

## Aufbewahrung / Wartung



- Bei Nichtgebrauch oder längerer Abwesenheit (z.B. Ferien) das Gerät ausschalten, Netzstecker ziehen und das Gerät reinigen
- **⚠ WARNUNG!** Bewahren Sie das Gerät an einem trockenen, staubfreien und für Kinder unzugänglichen Ort auf. Kinder erkennen die Gefahren nicht, die von einem Gerät ausgehen können (z.B. durch Ersticken bei geschlossener Türe)
- Halten Sie die Türe bei längerem Nichtgebrauch offen, um einer Geruchs- oder Schimmelbildung vorzubeugen
- Das Gerät ist wartungsfrei und braucht nicht geschmiert oder geölt zu werden. Kabel und Stecker regelmässig auf Beschädigungen untersuchen

## LED-Beleuchtung auswechseln

- Falls Ihr Gerät eine LED-Beleuchtung hat, wenden Sie sich an den MIGROS-Service, da sie nur von autorisiertem Personal ausgewechselt werden sollte

## Reinigung

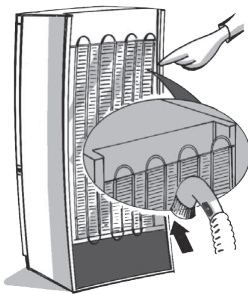

- Gerät in regelmässigen Abständen reinigen
- Immer Netzstecker ziehen!
- Türdichtungsgummi sauber halten und daher regelmässig reinigen
- Lüftungsgitter, Rückwand und Kompressor (auf der Rückseite) ebenfalls in regelmässigen Abständen vorsichtig abstauben (z.B. mit Staubsauger mit aufgesetztem Staubpinsel)

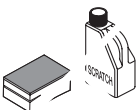

## Wichtig:

- Keine scheuernden Reinigungs- oder Reinigungshilfsmittel oder Alkohol, Verdüner, Petrol, Essig etc. anwenden

Der Türanschlag kann von rechts nach links gewechselt werden. Der Wechsel kann auch durch den MIGROS-Service durchgeführt werden.



– Wichtig: Vor dem Wechsel Netzstecker ziehen



– Decke als Schutz auf den Boden legen. Gerät zur Seite kippen und hinlegen

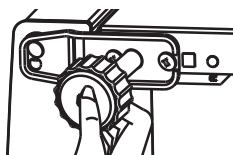

– Schraubfüsse demontieren

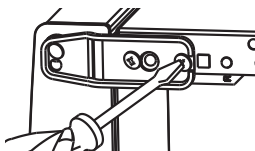

– Scharnier abschrauben (2 Schrauben) und ...

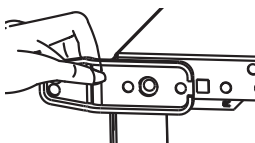

– Scharnier abnehmen

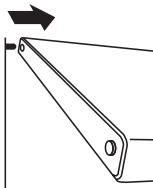

– Türe nach unten wegziehen, um sie am oberen Befestigungsstift auszuhängen



– Oberen Befestigungsstift abschrauben und ...

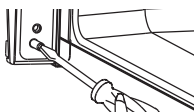

– dann auf der anderen Seite wieder anschrauben

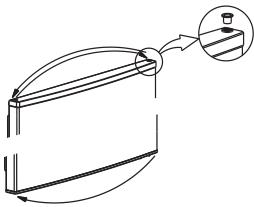

- Scharnierhülsen von der einen Seite auf die andere Seite versetzen. Vorgang auf der Unterseite der Türe wiederholen

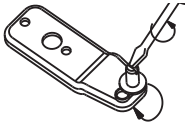

- Stift vom Scharnier abschrauben und wieder in das nebenstehende Gewinde schrauben

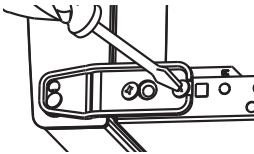

- Türe von unten wieder auf den oberen Befestigungsstift schieben. Dann unteren Türanschlag (mit Befestigungsstift) von unten auf Türe setzen und wieder anschrauben

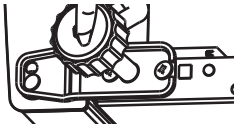

- Schraubfüsse wieder anschrauben
- Die beiden vorderen Füße so einstellen, dass das Gerät horizontal und stabil auf dem Boden steht



Dieses Produkt darf nicht mit Ihrem anderen Hausmüll entsorgt werden. Als Konsumentin und Konsument sind Sie dazu verpflichtet, alle Elektro- und Elektronikaltgeräte für die fachgerechte Entsorgung dieses gefährlichen Abfalls zurückzugeben. Händler, Hersteller und Importeure wiederum sind verpflichtet, ausgediente Elektro- und Elektronikaltgeräte, die sie im Sortiment führen, kostenlos zurückzunehmen. Das Sammeln und Wiederverwerten von Elektro- und Elektronikaltgeräten schont die natürlichen Ressourcen.

Ausserdem werden Gesundheit und Umwelt durch das Recycling von Elektro- und Elektronikaltgeräten geschützt. Weitere Informationen über Sammelstellen sowie die Entsorgung und Wiederverwertung von Elektro- und Elektronikaltgeräten erfahren Sie beim Bundesamt für Umwelt (BAFU), bei Ihrem örtlichen Entsorger, dem Fachhändler, wo Sie dieses Gerät gekauft haben, oder beim Hersteller des Geräts.

## Technische Daten

Nennspannung	220-240 Volt / 50 Hz
Nennleistung	208 Watt
Masse Grundgerät	ca. 54 x 61.5 x 83.8 cm (B x T x H)
Gewicht Grundgerät	ca. 32.03 kg
Materialien	Kunststoff / Metall
Nutzzinhalt	102 Liter
Energieeffizienz	A++
Stromverbrauch – jährlich / täglich pro 100 l in 24 h	150 / 0.410 kWh
Kühlmittel / Menge	Isobutan R600a / 44 g
Klimaklasse	T / SN (= Umgebungstemperatur +10 bis +43 °C)
Geräusch-Schalleistung	41 dB (A)
Funkentstört	Nach EU-Norm
Zulassung	CE
M-Garantie	3 Jahre
Service-Garantie	10 Jahre
Zubehör – im Preis inbegriffen	1 Eiswürfelschale

Im Interesse der technischen Weiterentwicklung sind Konstruktions- oder Ausführungsänderungen am Gerät vorbehalten.

## Félicitations!

En achetant cet appareil, vous venez d'acquérir un produit de qualité fabriqué avec soin. Bien entretenu, cet appareil vous rendra de grands services pendant de nombreuses années.

Veuillez lire attentivement ce mode d'emploi avant la première utilisation et bien respecter les consignes de sécurité.

**Les personnes n'ayant pas pris connaissance de ce mode d'emploi ne sont pas autorisées à utiliser cet appareil.**

## Sommaire

	Page		Page
<b>Consignes de sécurité</b>	<b>22</b>	<b>Problèmes</b>	<b>34</b>
A propos de ce mode d'emploi	25	<b>Dégivrage</b>	<b>36</b>
Déballage	25	<b>Rangement / Entretien / Nettoyage</b>	<b>37</b>
<b>Éléments de l'appareil et de commande</b>	<b>26</b>	<b>Changer l'ouverture de la porte</b>	<b>38</b>
<b>Fonctionnement</b>	<b>27</b>	<b>Élimination / Recyclage</b>	<b>40</b>
– Avant la 1 <sup>ère</sup> mise en service	27	<b>Données techniques</b>	<b>40</b>
– Usages de l'appareil	27	<b>Conformité</b>	<b>61</b>
– Transport / Emplacement	28		
– Installation	29		
– Brancher l'appareil au courant électrique	29		
– Allumage et sélection de la température	30		
– Bac à glaçons	31		
– Ouverture de la porte	31		
<b>Trucs et conseils</b>	<b>32</b>		
– Ce que vous devez savoir	32		
<b>Economie d'énergie</b>	<b>34</b>		
<b>Coupure de courant</b>	<b>34</b>		

## Le saviez-vous?

Sur le site [www.migros-service.ch](http://www.migros-service.ch), vous trouverez une large gamme d'accessoires et de pièces de rechange, ce qui vous permettra d'augmenter considérablement la durée de vie de votre appareil.

Pour commander et recevoir l'accessoire ou la pièce de rechange nécessaire, il suffit de taper dans la barre de recherche le nom du produit ou le numéro de l'article.



Avant de brancher l'appareil au courant électrique veuillez lire attentivement ce mode d'emploi qui contient des consignes de sécurité et de fonctionnement importantes.

- Lire entièrement le mode d'emploi et le conserver pour d'éventuels utilisateurs
- ⚠ **AVERTISSEMENT!** Ne laissez pas les enfants jouer avec le congélateur. Les empêcher de s'asseoir sur les rayons ou de se suspendre à la porte. Ranger la clé du congélateur (s'il y en a) hors de portée des enfants
- **ATTENTION!** Ne brancher l'appareil qu'à une prise de terre (220-240 V/50 Hz) dotée d'une sécurité de 10 A. Ne pas utiliser de rallonge ni de multiprise ou d'adaptateur. Risque de surchauffe!
- Débrancher impérativement l'appareil:
  - en cas de problème/dommage
  - avant tout déplacement de l'appareil
  - avant de le nettoyer/dégivrer
- **ATTENTION!** Ne faites pas passer le cordon sur des angles ou des arêtes vives, ni sur une surface chaude, ne le coincez pas et protégez-le de l'huile
- Contrôlez régulièrement l'état du cordon d'alimentation. En cas de cordon endommagé, débrancher immédiatement le cordon/la fiche

et le faire remplacer par MIGROS-Service

- Ne touchez jamais la fiche, le cordon et l'appareil avec les mains humides ou mouillées. Débrancher l'appareil en saisissant la prise, mais ne tirez jamais sur le cordon
- Ne pas utiliser l'appareil en cas de:

- problème
- cordon endommagé
- si celui-ci est tombé ou s'il est endommagé

Dans ce cas faites contrôler et réparer immédiatement l'appareil par MIGROS-Service

- Pour choisir l'emplacement de l'appareil, vous devez respecter les points suivants:
  - placez l'appareil sur une surface sèche, stable et plane et pas directement sous une prise de courant
  - vous trouverez d'autres indications à la p. 28
  - l'appareil n'est destiné qu'à un usage domestique et ne doit être utilisé que dans des locaux secs
- N'utiliser que des pièces de rechange d'origine
- Les personnes, enfants compris, qui en raison de leurs capacités psychiques, sensorielles ou mentales, ou en raison de leur inexpérience ou manque de connaissances ne sont pas aptes à utiliser cet appareil en toute sécurité, ne



- sont pas autorisées à le faire ou uniquement sous surveillance
- **△ AVERTISSEMENT!** Le fabricant décline toute responsabilité en cas de non respect des recommandations suivantes
  - Cet appareil peut être utilisé par des enfants à partir de 8 ans ainsi que par des personnes aux facultés physiques, sensorielles ou mentales restreintes, ou ne possédant pas l'expérience et/ou les connaissances suffisantes, si elles sont surveillées ou ont été instruites sur l'utilisation sécurisée de l'appareil et si elles en ont compris les éventuels dangers. Les enfants ne doivent pas jouer avec l'appareil. Le nettoyage et l'entretien pas l'utilisateur ne doivent pas être effectués par des enfants sans surveillance
  - Brancher, placer et installer l'appareil en suivant précisément les instructions du fabricant. En cas de doute, adressez-vous à un professionnel. Les paramètres concernant le branchement électrique doivent correspondre aux indications figurant sur la plaque signalétique
  - Les réparations et les interventions sur l'appareil ne peuvent être effectuées que par MIGROS-Service
  - **△ AVERTISSEMENT!** Avant d'éliminer un appareil hors d'usage, le débrancher et le rendre inutilisable. Enlever les fermetures à dé clic et les verrous des appareils hors d'usage afin que les enfants ne risquent pas de rester enfermés à l'intérieur. Risque d'asphyxie! Puis procéder à une élimination conforme de l'appareil
  - **△ AVERTISSEMENT!** Ne pas endommager l'intérieur ni l'extérieur de l'appareil, ex. en perçant les tuyaux du circuit de refroidissement avec des objets pointus, en pliant les tubes, en grattant le revêtement, etc. Les éclaboussures de liquide de refroidissement peuvent provoquer de graves lésions aux yeux et le liquide peut prendre feu. En cas de problème, débrancher l'appareil, bien aérer la pièce, et éviter toute flamme et toute étincelle
  - **△ AVERTISSEMENT!** Ne pas couvrir ni boucher les orifices de ventilation de l'appareil
  - Ne pas conserver/utiliser de substances explosives dans l'appareil (celle-ci peuvent exploser avec les étincelles du thermostat), ne pas utiliser/ni ranger d'appareils électriques
  - Ne pas mettre les bouteilles en verre contenant des liquides pouvant geler ni des boissons gazeuses dans le congélateur
  - Ne pas absorber de glaçons et glaces à l'eau juste à leur sortie du congélateur cela pourrait provoquer des gelures

- ⚠ AVERTISSEMENT! Ne jamais décongeler l'appareil à l'aide d'un appareil électrique du type sèche-cheveux, nettoyer à vapeur, etc. Risque de décharge électrique!
- Cet appareil n'est pas prévu pour une utilisation à des altitudes supérieures à 2000 m
- Cet appareil est réservé à un usage domestique courant, ou à d'autres utilisations telles que:
  - par les employés dans les cuisines des magasins, bureaux et autres lieux commerciaux;
  - dans les domaines agricoles;
  - par les clients d'hôtels, motels et autres établissements;
  - dans les gîtes/pensions
- AVERTISSEMENT: Lorsque vous positionnez l'appareil, assurez-vous que le câble d'alimentation n'est pas coincé ou endommagé
- AVERTISSEMENT: N'installez pas plusieurs prises de courant portatives ou alimentations portatives à l'arrière de l'appareil
- N'utilisez pas d'adaptateur



- Avertissement: Risque d'incendie / matières inflammables
-

Ce mode d'emploi ne peut pas prendre en compte toutes les utilisations possibles. Pour toute information ou tout problème insuffisamment ou non traité dans ce mode d'emploi, veuillez vous adresser à notre service après-vente congélateurs au numéro de téléphone suivant: 0800 562 935.

**Veuillez conserver soigneusement ce mode d'emploi et le remettre à tout utilisateur éventuel.**

## Déballage

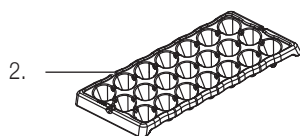
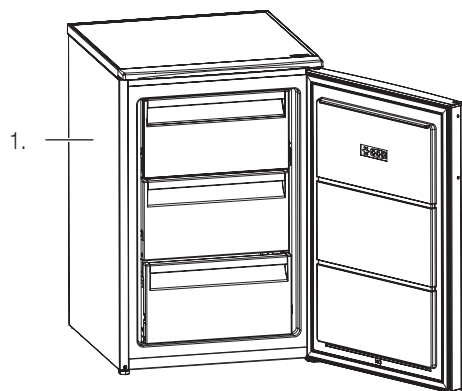

- Sortir le congélateur de son emballage
- Veuillez vérifier après déballage de l'appareil que tous les éléments suivants sont présents:
  1. congélateur
  2. bac à glaçons (1x)

- Nettoyer soigneusement le bac à glaçons. Nettoyer le congélateur avec un chiffon légèrement humide, puis l'essuyer
- Veuillez vérifier que la tension d'alimentation (220-240 V) correspond à la tension de l'appareil (voir plaquette signalétique de l'appareil)
- **AVERTISSEMENT! Détruire tous les sacs plastiques** qui peuvent être un jeu dangereux pour les enfants! Risque d'étouffement!

### Besoin d'un accessoire ou d'une pièce de rechange?

Depuis le site [www.migros-service.ch](http://www.migros-service.ch) vous pouvez commander les accessoires et pièces de rechange adaptés à cet appareil.

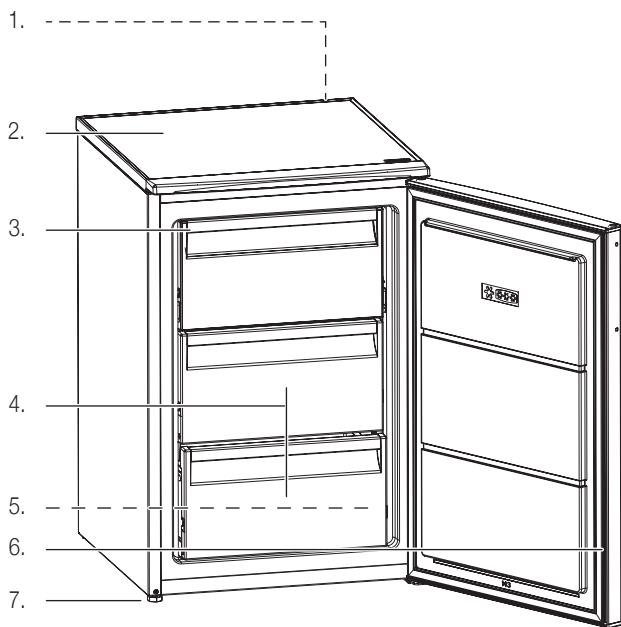

**Congélateur:**

1. Témoins et commandes (à l'arrière)
2. Partie supérieure, ne pas poser d'objets lourds dessus!
3. Compartiment congélation rapide pour pizzas etc.
4. Tiroirs (2x)
5. Plaque signalétique
5. Joint caoutchouc (maintenir propre)
7. Pieds (en dessous; réglables en hauteur)

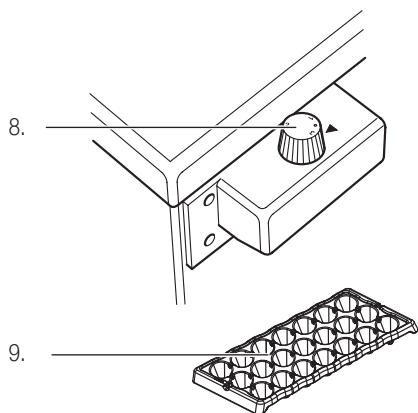

**Commande:**

8. Interrupteur marche/arrêt et réglage de la température:
  - 0: éteint
  - 1: puissance réfrigérante basse
  - 2: puissance réfrigérante moyenne (= recommandée pour une utilisation habituelle)
  - 3: puissance réfrigérante maximale; pour congeler les aliments, lorsque la porte est fréquemment ouverte ou bien en cas de température ambiante relativement élevée

**Accessoires:**

9. Bac à glaçons (1x)



attendre 3 heures!

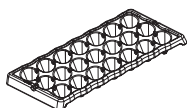

## Avant la première mise en service

**AVERTISSEMENT!** Faites très attention car une manipulation inadéquate du courant électrique peut être fatale. Veuillez lire avant les consignes de sécurité de la page 22 et respecter les consignes suivantes:

- Ne nettoyer le congélateur qu'après l'avoir débranché
- N'utiliser l'appareil que dans des locaux secs et frais
- Pendant le transport, ne pas pencher l'appareil à plus de 45° et ensuite *le laisser droit pendant au moins 3 heures. Ne pas le brancher au courant électrique (risque de l'endommager)!*

**Avant la première mise en service**, nettoyer soigneusement le bac à glaçons à l'eau chaude additionnée de liquide vaisselle. Nettoyer l'intérieur et l'extérieur de l'appareil avec un chiffon légèrement humide, puis l'essuyer soigneusement (voir «Nettoyage» page 37).

## Usages de l'appareil

Ce congélateur vous permet de congeler les aliments et de les conserver au froid dans les meilleures conditions possibles. Toute autre utilisation est interdite et peut se révéler dangereuse.

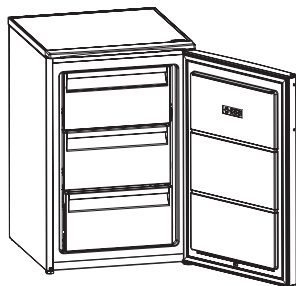

### Attention:

- ce congélateur n'est destiné qu'à un usage domestique

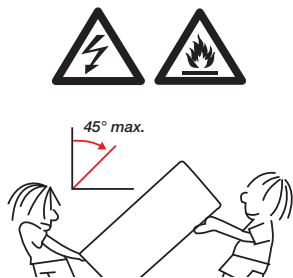

## 1. Transport / Emplacement

Pour transporter et choisir l'emplacement de l'appareil, vous devez respecter les points suivants:

- Lors du transport, ne pas basculer l'appareil à plus de 45°
- Le liquide de refroidissement de cet appareil est l'isobutane (R600a), qui est un gaz écologique mais aussi très inflammable: C'est pour cette raison que lors du transport et de la mise en place de l'appareil il faut veiller à ce que le circuit de refroidissement ne puisse pas être endommagé. Les éclaboussures de liquide de refroidissement peuvent provoquer de graves lésions aux yeux, et le liquide peut prendre feu.
- Si celui-ci devait être endommagé:
  - éviter toute flamme et toute étincelle (ex. interrupteur)
  - débrancher l'appareil
  - bien aérer la pièce pendant plusieurs minutes
  - contacter MIGROS-Service (numéro au verso)

- Placez l'appareil sur une surface sèche, stable et plane et pas directement sous une prise de courant



- Cet appareil n'est pas conçu pour être encastré
- **Ne pas brancher l'appareil!**
- Placez l'appareil dans une pièce sèche et bien ventilée; dans des pièces très humides, l'humidité pourrait endommager l'appareil et former de la rouille. Ne pas le placer en extérieur!
- **L'appareil est conçu pour une température ambiante de +10 - +43 °C (= classe climatique T/SN). Ne pas le placer dans des locaux où il fait très froid ou très chaud cela peut en déranger le bon fonctionnement!**

- Ne pas exposer l'appareil directement aux rayons du soleil ou près d'un chauffage ou d'une cuisinière. La puissance de congélation serait alors insuffisante et cela augmenterait considérablement la consommation électrique
- Laisser un espace vide au dessus de l'appareil d'au moins 5 cm et une distance d'au 4 -7.5 cm de la paroi
- Si on ne peut éviter de le placer à proximité d'une source de chaleur, maintenir alors **une distance minimum** entre les deux appareils:
  - à 5 cm d'une cuisinière électrique et à 50 cm d'une cuisinière au charbon ou à pétrole
  - à 2 cm d'un autre réfrigérateur ou congélateur (distance pour l'aération en raison de la formation d'eau de condensation)
  - ou placez une plaque isolante entre les deux appareils

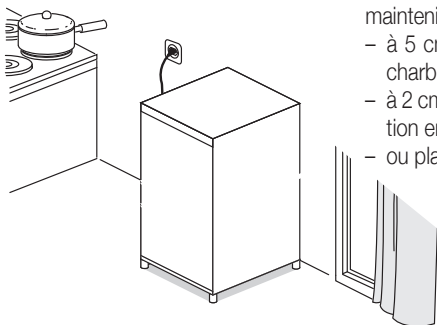



## 2. Installation

- **Ne pas brancher l'appareil!**
- Avant de poser votre appareil à l'emplacement désiré, **vérifiez que les tuyaux du circuit à l'arrière de l'appareil** ne touchent pas la paroi. Cela pourrait provoquer des bruits désagréables lors du fonctionnement
- S'il devait y avoir des restes de polystyrène (= protection pour le transport) derrière l'appareil, les éliminer avec précaution
- La hauteur des deux pieds avant se règle individuellement, il suffit de les tourner (ex. en cas de sol irrégulier). Choisissez une surface stable!
- On peut changer l'ouverture de la porte, de droite à gauche (voir page 38)

## 3. Branchement au courant électrique

Respectez les consignes de sécurité de la page 22.



attendre 3 heures!

- **Important: ne pas brancher l'appareil!**

**ATTENTION! Avant de brancher le congélateur au courant électrique, le laisser en position verticale pendant au moins 3 heures afin que le liquide de refroidissement puisse se répandre à l'intérieur du circuit! Sinon cela endommagerait l'appareil (perte de la garantie)!**

- Ne pas utiliser de rallonge ni de multiprise, cela pourrait provoquer une surchauffe au niveau du branchement
- L'accès à la prise secteur ou la déconnexion du secteur grâce à un interrupteur bipolaire doit être possible à tout moment après l'installation
- Pendant ce temps, nettoyer l'intérieur du congélateur avec un chiffon légèrement humide et le sécher soigneusement (voir aussi «Nettoyage» page 37)
- Lorsqu'on éteint l'appareil (ou lorsqu'on le débranche) il faut attendre au moins 10 minutes avant de le rallumer ou de le brancher pour ne pas risquer d'endommager le compresseur

### Conseils:

- Brancher le **congélateur** à la même sécurité que celle de l'éclairage (ex. dans la cave). Si la sécurité devait se déclencher, vous vous apercevriez ainsi du problème en allumant la lumière (celle-ci ne s'allumerait pas). Avec une sécurité indépendante vous risquez de vous apercevoir du problème trop tard. En cas de doute, demandez à un électricien
- Mettre une marque ou un repère à la fiche du cordon électrique afin de ne pas risquer de la débrancher par inadvertance

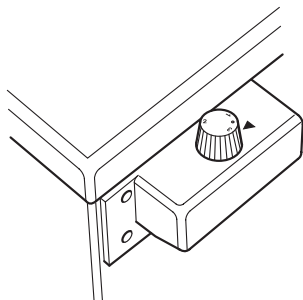

#### 4. Allumer le congélateur et régler la température

- Dès que l'appareil est branché il est prêt à fonctionner

- Allumer l'appareil en tournant l'interrupteur marche/arrêt
- Régler la température désirée à l'aide du régulateur: «1» pour le refroidissement le plus bas, «3» pour le refroidissement maximal
- Le degré «3» consomme beaucoup d'énergie, c'est pourquoi il ne doit être utilisé que dans les cas suivants: première mise en route, congélation des aliments, si la porte du congélateur est fréquemment ouverte, ou si l'appareil se trouve dans une pièce bien chauffée (voir les indications sur la température ambiante page 28)
- La température de l'appareil s'abaisse jusqu'à la température recommandée de  $-18\text{ }^{\circ}\text{C}$  (= réglage d'usine)
- Lors de la première utilisation, il faut environ 3 à 4 heures pour que le congélateur vide atteigne la température désirée
- Ensuite, placer **les aliments dans le congélateur**. A ce moment-là seulement, vous pouvez placer les aliments dans le congélateur, en veillant à ne pas en mettre une trop grosse quantité pour chaque congélation (sinon la température interne risque de monter trop haut et de provoquer un début de décongélation des aliments qui sont déjà à l'intérieur)

#### Recommandations:

- La température à l'intérieur du congélateur dépend de la température réglée mais aussi:
  - de la fréquence et de la durée d'ouverture de la porte,
  - de la quantité des aliments qui y sont déposés
  - de la température ambiante (voir page 28)
- Plus il y a d'aliments dans le congélateur, plus la température ambiante est élevée et plus l'ouverture de la porte est fréquente, plus la consommation électrique est élevée
- Si la fiche du cordon est débranchée, attendre au moins 10 minutes avant de la rebrancher
- Ne pas mettre de bouteilles ou de canettes dans le congélateur (les bouteilles éclatent/explosent et peuvent endommager le congélateur et provoquer des blessures)
- Pour éviter tout risque de gelures, ne pas toucher les surgelés et les parties froides du congélateur avec les mains humides
- L'appareil n'est complètement éteint que lorsqu'il est débranché



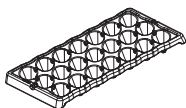

## 5. Bac à glaçons

- **Préparer des glaçons:** remplir le bac d'eau aux 2/3 et le mettre dans le compartiment du congélateur. Pour dégager plus facilement les glaçons, plier légèrement le bac. Ne pas utiliser d'objets pointus pour retirer le bac collé par la glace!

## 6. Ouverture de la porte

- Lorsqu'on vient juste de fermer la porte, la réouverture est difficile (création d'une pression interne)
- **Attendre 2 à 3 minutes** avant de ouvrir la porte afin que la pression puisse diminuer
- Ne pas laisser la porte ouverte trop longtemps pour économiser l'énergie

## 7. Ce que vous devez savoir

Lors de la congélation, veillez à:

- **la puissance de congélation**; on ne peut congeler que 7.5 kg d'aliments en 24 heures
- ne congeler que des aliments **frais et d'excellente qualité**
- congeler les **fruits et les légumes** juste après leur cueillette pour qu'ils gardent leurs valeurs nutritives, leur consistance, leur couleur et leur goût
- blanchir les **légumes** avant de les congeler (= les plonger 2 à 3 minutes dans l'eau bouillante puis les passer sous l'eau froide). Avec ce procédé ils conservent leur goût, leur vitamine C et leur couleur. NE PAS saler ni épicer les légumes, cela pourrait altérer leur goût
- Placer les aliments dans des **sacs ou boîtes de congélation** ou des sachets sous vide
- Ecrire la date de congélation sur les sachets/boîtes
- Séparer les **tranches de viande**, les côtelettes avec du film alimentaire par exemple, de façon à ce qu'ils ne forment pas un bloc. Congeler la **viande hachée** en portions
- La **viande** maigre convient mieux à la congélation que la viande grasse
- Avant leur congélation, suspendre **la viande et le gibier** pour les laisser s'égoutter
- Ne saler/épicer que très légèrement certains aliments afin de ne pas risquer d'altérer leur goût
- Il est très important que le **coeur des aliments puissent congeler rapidement**. C'est pourquoi il faut déposer des petites quantités dans les compartiments. Si possible, les étaler à plat afin que le froid puisse se répandre rapidement
- Si on congèle **trop d'aliments en une seule fois**, le processus de congélation est très long et lors de la décongélation on a une grande quantité d'eau (= liquide des aliments). En outre, cela réduit leur durée de conservation
- Lors de la congélation, veillez à ce que les nouveaux aliments à congeler n'entrent pas en contact avec les aliments déjà congelés qui pourraient alors se décongeler
- **Ne pas déposer d'aliments encore chauds ou tout juste cuits** dans le congélateur cela décongèlerait les aliments déjà congelés. Laisser d'abord refroidir les aliments à température ambiante, puis les placer 2 à 3 heures dans le réfrigérateur pour bien les refroidir

**Important:**

- ne jamais recongeler des aliments décongelés, cela peut provoquer une intoxication alimentaire! Consommer les aliment décongelés immédiatement ou les cuisiner puis les recongeler
- Respectez la date de conservation des surgelés. Leur durée de conservation se réduit si lors de leur transport ils ne sont pas parfaitement bien refroidis

## Temps de conservation type

Aliments	Préparation	Durée de conservation (en mois)	Temps de décongélation (heures à température ambiante)
Rôti de veau, steak de boeuf	dans film alimentaire	6-10	1-2
Emincé de veau	dans boîte congélation	6-10	1-2
Viande hachée	dans boîte congél.; ne pas épicer	1-3	2-3
Poulet	dans film alimentaire	7-8	10-12
Poisson fraîchement pêché, truites, carpes, thon	les nettoyer, bien les laver (même dedans) et bien les sécher. Ensuite les diviser, couper la tête et la queue si nécessaire	2	bien les décongeler
Haricots verts	laver et couper en tronçons	10-12	peuvent être cuisinés sans être décongelés
Abricots, Pêches	couper en 2 et enlever le noyau	4-6	4 heures dans le réfrigérateur
Fraises, framboises	laver	8-12	2 heures à température ambiante
Pain	dans film alimentaire	4-6	2-3 heures à température ambiante 4-5 minutes au four (220-225 °C)
Surgelés du commerce		Observer la date sur l'emballage	



Les conseils suivants permettent d'économiser l'énergie:

- placer l'appareil dans une pièce bien aérée et ne pas l'exposer aux rayons du soleil, ne pas le placer près d'une source de chaleur (four, cuisinière, etc.)
- ne régler la température sur  $-24^{\circ}\text{C}$  que lorsque c'est nécessaire
- ouvrir la porte le moins longtemps possible et bien ranger les aliments dans le congélateur (lorsqu'on doit chercher les aliments, la porte reste ouverte plus longtemps)
- laisser les aliments chauds/cuits bien refroidir avant de les congeler
- bien emballer/couvrir les aliments (l'humidité et la condensation des liquides consomment plus d'énergie)
- ne pas trop remplir le congélateur afin que l'air circule bien à l'intérieur

## Coupure de courant

- En cas de coupure de courant, ne pas ouvrir la porte; ainsi la température à l'intérieur reste plus longtemps basse
- En cas d'une longue coupure de courant, consommer immédiatement les aliments et ne pas les recongeler!

## Problèmes



- L'appareil ne doit être réparée que par MIGROS-Service. Des réparations effectuées par des non professionnels et l'emploi de pièces de rechange non originales peuvent présenter un danger pour l'utilisateur
- Toute responsabilité est déclinée en cas de réparation non conforme et de dommages éventuels et la garantie s'arrête
- Si vous ne réussissez pas à résoudre un problème de fonctionnement à l'aide du tableau suivant, adressez-vous au service clientèle MIGROS le plus proche ou à MIGROS-Service (numéro de téléphone à l'arrière de ce mode d'emploi)

Problème	Cause(s) possible(s)	Solution
L'appareil ne fait pas de froid	Coupure de courant	Contrôler la sécurité (allumer la lumière; y a-t-il une coupure de courant?)
	La fiche du cordon d'alimentation est mal ou pas branchée	Bien brancher la fiche (voir page 29), ne pas utiliser de rallonge ni de multiprise
	Appareil éteint	Allumer l'appareil à l'aide de l'interrupteur marche/arrêt (mettre sur «3»)
Puissance de refroidissement faible/insuffisante ou le compresseur marche sans arrêt	Le congélateur est utilisé dans une température ambiante qui ne lui convient pas	Le congélateur est conçu pour la classe climatique <b>T/SN</b> et doit être placé dans une température ambiante allant de <b>+10 à +43 °C</b>
	Porte ouverte fréquemment	Régler l'interrupteur sur la puissance réfrigérante maximale (page 30)
	La température est réglée trop basse	
	On a mis trop d'aliments en une seule fois	Ne pas mettre trop d'aliments en une seule fois
	Le dispositif de refroidissement et l'échangeur thermique sont sales (à l'arrière)	Dépoussiérer (voir page 37)
	La ventilation de l'appareil est obstruée	Libérer les grilles d'aération et éliminer les corps étrangers (voir pages 28, 29)
La porte n'est pas bien fermée	Fermer la porte, nettoyer le joint en caoutchouc	
Alarme sonore	La porte est restée ouverte plus d'une minute	Fermer la porte
L'appareil fait du bruit, il vibre ou cliquette	L'appareil n'est pas stable ni d'aplomb	Régler les pieds pour corriger la position (voir page 29)
	L'appareil est trop près du mur	Eloigner l'appareil du mur
- gargouille	Le liquide de refroidissement circule dans le circuit	Normal
- bourdonne	Bruit du compresseur	Normal
- cliquette	Bruit du thermostat	Normal

**Important:**

- **AVERTISSEMENT!** Ne pas dégivrer avec des appareils électriques (sèche-cheveux, nettoyeur à vapeur, etc.). Risque de décharge électrique!
- **ATTENTION!** Ne pas enlever la glace avec un objet pointu ou coupant (couteau, etc.) cela pourrait endommager l'évaporateur! Le liquide de refroidissement qui sort peut entraîner des blessures aux yeux et prendre feu

- **Important:** Le congélateur doit être dégivré 1 à 2 fois par an ou dès qu'une couche de givre de 3 à 4 mm s'est formée. La présence d'une très fine couche de givre est normale. Cela dépend de l'environnement de l'appareil et de la fréquence d'ouverture de la porte
- Le mieux est de procéder au dégivrage lorsqu'il y a peu d'aliments dans le congélateur ou en hiver (selon la température, vous pouvez mettre les aliments dans des récipients et les entreposer sur le balcon)



- Eteindre l'appareil (mettre l'interrupteur marche/arrêt sur «0») et le débrancher. Le congélateur n'est complètement éteint que lorsqu'il est débranché
- Ouvrir la porte. Sortir les aliments et les envelopper dans du journal ou par ex. les mettre dans un sac congélation

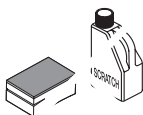

- Pour accélérer le processus de décongélation, on peut placer des casseroles d'eau chaude *MAIS PAS* bouillante dans les compartiments (mettre un dessous de plat sous la casserole!)
- Nettoyer les parois internes à l'éponge à l'eau chaude et/ou avec un produit de nettoyage neutre. Ne pas utiliser de produits ni d'accessoires abrasifs, de l'alcool, du diluant, du pétrole, du vinaigre, etc.
- Rincer, puis essuyer soigneusement
- Remettre les aliments dans le congélateur et fermer la porte
- Brancher le congélateur, l'allumer et régler la température



## Rangement / Entretien

- En cas de non utilisation ou de longue absence (ex. vacances) éteindre le congélateur, le débrancher et le nettoyer
- **⚠ AVERTISSEMENT!** Rangez-le dans un endroit sec, propre et hors de portée des enfants. Les enfants ne connaissent pas les risques inhérents à ce genre d'appareil (ex. s'asphyxier en s'enfermant dans le congélateur)
- Laissez la porte ouverte si le congélateur reste longtemps inutilisé, pour éviter la formation d'odeurs et de moisissures
- Votre congélateur ne nécessite aucun entretien et ne doit être ni graissé, ni huilé. Contrôler régulièrement l'état de la fiche et du cordon d'alimentation

### Remplacement de l'ampoule LED

- Si l'ampoule LED de votre appareil est défectueuse, veuillez prendre contact avec votre MIGROS-Service, avant de procéder à son remplacement

## Nettoyage

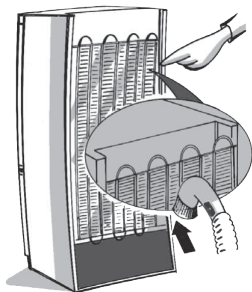

- Nettoyer le congélateur régulièrement
- Il faut toujours le débrancher!
- Maintenir propre le joint en caoutchouc de la porte, le nettoyer régulièrement
- Dépoussiérer soigneusement et régulièrement les grilles de ventilation, l'arrière de l'appareil et le compresseur (à l'arrière), utiliser par ex. l'aspirateur équipé d'une brosse à poussière

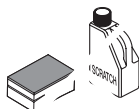

### Important:

- N'utiliser ni produits ni accessoires de nettoyage corrosifs ou abrasifs, pas d'alcool, diluant, pétrole, vinaigre, etc.

## 38 Changer l'ouverture de la porte

Français

Il est possible de changer le sens de l'ouverture de la porte, à droite ou à gauche. Ce changement peut aussi être effectué par MIGROS-Service.



- Important: avant le changement débrancher le congélateur



- Poser une couverture sur le sol en guise de protection. Basculer l'appareil et le poser sur le côté

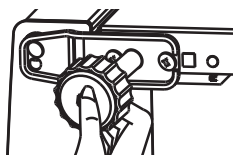

- Démontez les pieds à vis

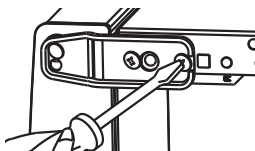

- Dévisser la charnière (2 vis) et ...

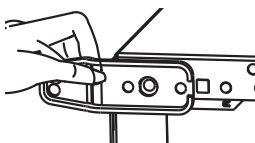

- l'enlever

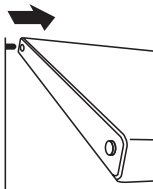

- Tirer sur la porte pour l'extraire de la cheville de fixation du haut



- Dévisser la cheville de fixation du haut et ...

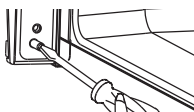

- la revisser de l'autre côté



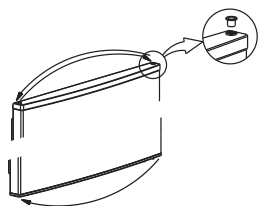

- Enlever le cache charnière et le mettre de l'autre côté. Répéter l'opération pour le bas de la porte



- Dévisser la cheville de la charnière et la revisser dans l'orifice fileté d'à côté

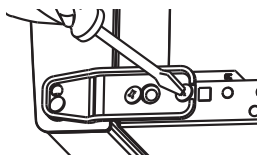

- Insérer la porte dans la cheville de fixation du haut. Puis insérer la cheville de la charnière dans la porte et ensuite visser

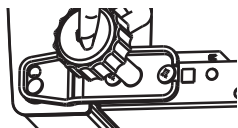

- Revisser les pieds
- Régler la hauteur des pieds de façon à ce que l'appareil soit horizontal et bien stable sur le sol



Ce produit ne doit pas être éliminé avec les ordures ménagères. En tant que consommateur/trice, vous êtes tenu(e) de rapporter les appareils électriques et électroniques chez votre commerçant pour leur élimination en bonne et due forme. A leur tour, commerçants, fabricants et importateurs sont chargés de reprendre gratuitement les appareils électriques et électroniques usagés faisant partie de leur assortiment. La collecte et le recyclage des anciens appareils électriques et électroniques contribuent non seulement à ménager les ressources naturelles, mais aussi à préserver l'environnement et la santé des êtres vivants.

Pour de plus amples informations sur les points de collecte, l'élimination et le recyclage des anciens appareils électriques et électroniques, veuillez contacter l'Office fédéral de l'environnement (OFEV), votre déchetterie locale, le magasin où vous avez acheté cet appareil ou le fabricant du produit en question.

## Données techniques

Tension de réseau	220-240 volts / 50 Hz
Puissance	208 Watt
Dim. app. de base	env. 54 x 61,5 x 83,8 cm (p x l x h)
Poids app. de base	env. 32.03 kg
Matériaux	plastique / métal
Contenance	102 litre
Classe énergétique	A++
Consom. électrique	– par an / par jour pour 100 l en 24 h 150 / 0.410 kWh
Liquide de refroidissement/ quantité	Isobutan R600a / 44 g
Classe climatique	T / SN (= température ambiante +10 – +43 °C)
Puissance sonore	41 dB (A)
Antiparasité	selon norme UE
Homologation	CE
M-Garantie	3 ans
Service Garantie	10 ans
Accessoire	– inclus dans le prix 1 bac à glaçons

Sous réserve de toute modification de conception et de fabrication dans l'intérêt du progrès technique.

## Congratulazioni!

Acquistando questo apparecchio vi siete garantiti un prodotto di qualità, fabbricato con estrema cura. Con una manutenzione adeguata, l'apparecchio garantirà per anni delle ottime prestazioni.

Prima della messa in funzione iniziale vi preghiamo di leggere attentamente le presenti istruzioni d'uso e di osservare attentamente le avvertenze di sicurezza.

**Le persone che non conoscono a fondo queste istruzioni d'uso, non possono utilizzare l'apparecchio.**

## Indice

	Pagina		Pagina
<b>Avvertenze di sicurezza</b>	<b>42</b>	<b>Guasti</b>	<b>54</b>
A proposito delle istruzioni d'uso	45	<b>Sbrinamento</b>	<b>56</b>
Disimballaggio	45	<b>Custodia / Manutenzione / Pulizia</b>	<b>56</b>
<b>Elenco delle parti e degli elementi di comando</b>	<b>46</b>	<b>Modificare l'apertura dello sportello</b>	<b>58</b>
<b>Messa in funzione</b>	<b>47</b>	<b>Smaltimento / Riciclaggio</b>	<b>60</b>
– Prima della messa in funzione iniziale	47	<b>Dati tecnici</b>	<b>60</b>
– Modo d'uso	47	<b>Conformità</b>	<b>61</b>
– Trasporto / Collocazione	48		
– Collocazione	49		
– Allacciamento alla rete elettrica	49		
– Accensione e selezione della temperatura	50		
– Vaschetta cubetti ghiaccio	51		
– Apertura dello sportello	51		
<b>Trucchi e consigli</b>	<b>52</b>		
– Tutto quello che dovete sapere	52		
<b>Risparmio energetico</b>	<b>54</b>		
<b>Interruzione di corrente</b>	<b>54</b>		

## Lo sapevate già?

Su [www.migros-service.ch](http://www.migros-service.ch) è disponibile un'ampia gamma di accessori e pezzi di ricambio, ciò che vi consentirà di prolungare notevolmente la durata di via del vostro apparecchio.

Basta inserire nel campo della ricerca il nome del prodotto o il numero dell'articolo e ordinare il pezzo di ricambio o l'accessorio desiderato.



Prima di allacciare l'apparecchio alla corrente elettrica, leggere attentamente queste istruzioni che contengono importanti avvertenze di sicurezza e di messa in funzione.

- Leggere completamente le presenti istruzioni d'uso e consegnarle ad eventuali altri utenti
- ⚠ AVVERTENZA! Impedire che i bambini giochino con o dentro il congelatore. I bambini non devono MAI sedere sui cassetti/ripiani o appendersi allo sportello. Eventuali chiavi del congelatore devono essere conservate fuori dalla portata dei bambini
- ATTENZIONE! Allacciare l'apparecchio unicamente ad una presa di corrente con messa a terra (220-240 V / 50 Hz) con una protezione di 10 A. Non utilizzare cavi di prolunga, adattatori o prese multiple. Pericolo di surriscaldamento!
- Staccare assolutamente la spina:
  - in caso di difetti o guasti
  - prima di spostare l'apparecchio
  - prima di pulirlo / sbrinarlo
- ATTENZIONE! Non far penzolare il cavo su angoli e spigoli né incastrarlo. Non mettere né far penzolare il cavo su oggetti roventi; proteggerlo dall'olio
- Controllare regolarmente che il cavo non sia danneggiato. In caso di guasti staccare la spina e far sostituire il cavo /spina da MIGROS-

### Service

- Non toccare mai la spina, il cavo né l'apparecchio con le mani umide o bagnate. Estrarre sempre la spina senza tirare il cavo
- Non mettere in funzione l'apparecchio:
  - in caso di guasto
  - di cavo danneggiato
  - di caduta dell'apparecchio o in presenza di altri danneggiamenti
 In questi casi far controllare e riparare l'apparecchio presso MIGROS-Service
- Nella scelta del luogo di collocazione, attenersi ai seguenti punti:
  - collocare l'apparecchio su una superficie asciutta, stabile e piana, non direttamente sotto una presa di corrente
  - osservare ulteriori indicazioni a pagina 48
  - l'apparecchio è destinato esclusivamente ad uso domestico; va utilizzato in locali chiusi e asciutti
- Usare soltanto pezzi di ricambio originali
- Le persone, inclusi i bambini, che per le loro capacità psichiche, sensoriali o mentali, oppure per la loro inesperienza o mancanza di conoscenza non sono in grado di utilizzare l'apparecchio in modo sicuro, non sono autorizzate all'uso dell'apparecchio o possono farlo soltanto sotto sorveglianza

- **⚠ AVVERTENZA!** Il fabbricante non risponde in caso di mancata osservanza delle seguenti istruzioni
- I bambini a partire da 8 anni di età e le persone con abilità fisiche, sensoriali o cognitive ridotte o con scarsa esperienza e/o conoscenza possono usare questo apparecchio solo sotto sorveglianza, oppure se sono state istruite sul relativo uso sicuro e hanno compreso i rischi che ne derivano. I bambini non devono giocare con l'apparecchio. Pulizia e manutenzione non vanno eseguite da bambini senza sorveglianza
- **⚠ AVVERTENZA!** Eseguire l'allacciamento, la collocazione e l'installazione secondo le precise istruzioni del fabbricante. In caso di dubbio consultare un elettrotecnico. Le disposizioni relative all'allacciamento elettrico e le indicazioni sulla targhetta di designazione devono concordare
- Riparazioni e interventi all'apparecchio possono essere eseguiti soltanto da MIGROS-Service
- **⚠ AVVERTENZA!** Prima di rottamare vecchi apparecchi non più in uso, renderli inservibili togliendone la spina e il cavo. Rimuovere e distruggere le serrature a scatto e i lucchetti (se presenti), in modo che i bambini non possano restare imprigionati all'interno dell'apparecchio. Pericolo di asfissia! In seguito, smaltire l'apparecchio secondo le regole
- Non danneggiare l'apparecchio all'esterno o all'interno, ad es. bucando i canali del fluido refrigerante con oggetti appuntiti, piegando i tubi, grattando i rivestimenti superficiali, ecc. Eventuali spruzzi di refrigerante possono causare lesioni agli occhi ed è infiammabile. In caso di danneggiamento staccare la spina dalla presa di corrente, aerare accuratamente l'ambiente e evitare fuochi a fiamma viva oppure fonti di accensione
- **⚠ AVVERTENZA!** Non coprire né ostruire i fori di ventilazione dell'apparecchio
- Non conservare/utilizzare nell'apparecchio sostanze esplosive (il termostato può generare scintille che potrebbero farle esplodere) o apparecchi elettrici
- Non depositare nello scomparto congelazione le bottiglie di vetro con liquidi che possono congelare, nonché le bevande gasate
- Non ingerire cubetti di ghiaccio e ghiaccioli subito dopo averli tolti dal congelatore, poiché potrebbero provocare scottature da freddo
- **⚠ AVVERTENZA!** Non scongelare il frigorifero con un apparecchio elettrico, ad esempio l'asciugacapelli o il pulitore a vapore. Pericolo di scossa elettrica!
- Questo apparecchio non è concepito per essere utilizzato ad altitudini superiori a 2000 m

- Questo apparecchio è destinato esclusivamente ad uso domestico o ad altri usi simili, come ad esempio:
  - in cucine per i collaboratori, in negozi, uffici, e altri ambienti commerciali
  - in tenute agricole, agriturismi
  - per ospiti di alberghi, motel e altre attrezzature abitative
  - in pensioni tipo bed & breakfast
- **AVVERTENZA:** Quando si posiziona l'apparecchio, assicurarsi che il cavo di alimentazione non sia bloccato o danneggiato
- **AVVERTENZA:** Non posizionare prese di corrente portatili multiple o alimentatori di corrente portatili multipli sul retro dell'apparecchio
- Non utilizzare adattatori



- **Avvertenza;** rischio di incendio / materiali infiammabili

Queste istruzioni d'uso non possono tener conto di ogni possibile impiego. Per ulteriori informazioni oppure in caso di problemi non trattati o trattati in modo insufficiente nelle presenti istruzioni, rivolgersi al servizio di consulenza alla clientela che si occupa di refrigeratori, al numero di telefono 0800 562 935.

**Conservare accuratamente queste istruzioni d'uso e consegnarle ad ogni eventuale altro utente.**

## Disimballaggio

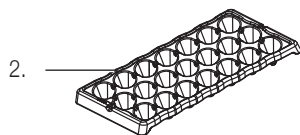
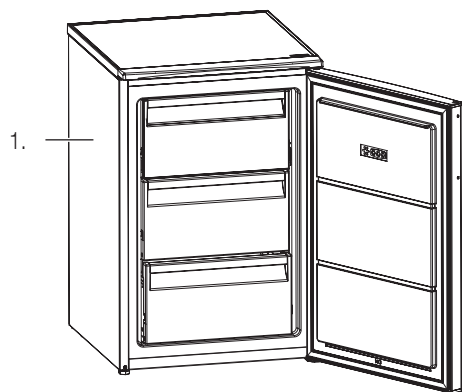

- Togliere il congelatore dall'imballaggio
- Controllare che i seguenti elementi siano presenti nell'imballaggio:
  1. Congelatore
  2. Vaschetta per cubetti di ghiaccio (1x)

- **Pulire a fondo la vaschetta per cubetti di ghiaccio.** Pulire il congelatore con un panno umido e asciugare
- **Controllare che la tensione di rete (230 V)** corrisponda a quella indicata sulla targhetta di designazione
- **AVVERTENZA! Distruggere eventuali sacchetti di plastica,** poiché potrebbero diventare un giocattolo pericoloso per i bambini. Pericolo di soffocamento!

### Accessori e pezzi di ricambio

Accessori e pezzi di ricambio possono essere facilmente ordinati su [www.migros-service.ch](http://www.migros-service.ch)

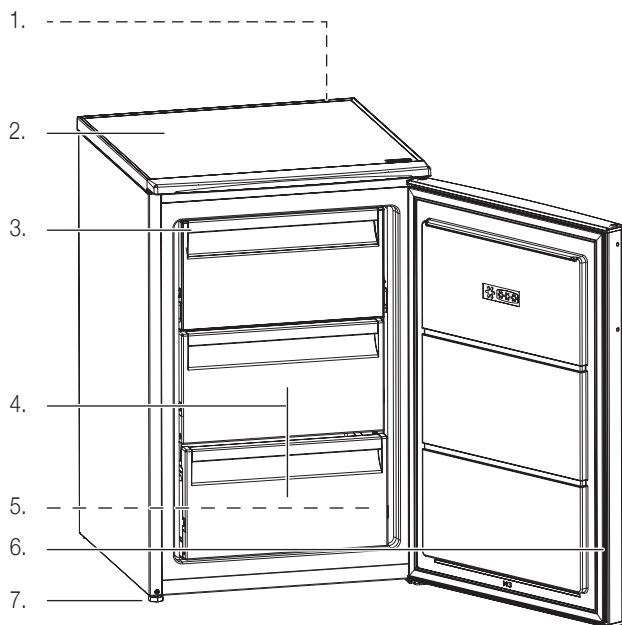

### Congelatore:

1. Spie di controllo e comando (sul retro)
2. Parte superiore (non appoggiarvi sopra oggetti pesanti!)
3. Scomparto per congelamento rapido/scomparto per pizza
4. Cassetti (2x)
5. Targhetta portadati
5. Guarnizione (da mantenere ben pulita)
6. Piedini (regolabili in altezza; sotto l'apparecchio)

### Elemento di comando:

8. Interruttore acceso/spento e regolazione della temperatura:
  - 0: spento
  - 1: potenza refrigerante bassa
  - 2: potenza refrigerante media (= raccomandata per l'uso comune)
  - 3: massima potenza refrigerante: per congelare gli alimenti, nel caso in cui lo sportello venga aperto frequentemente, oppure in caso di temperatura ambiente relativamente alta

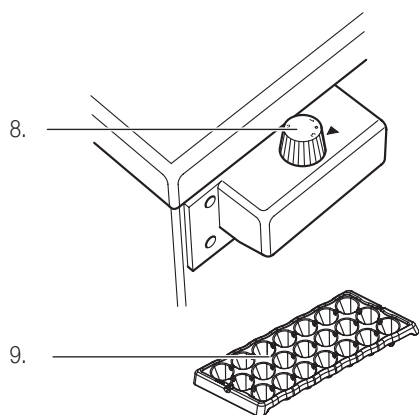

### Accessori:

9. Vaschetta per cubetti di ghiaccio (1x)





aspettare 3 ore!

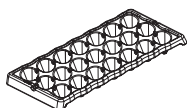

## Prima della messa in funzione iniziale

**AVVERTENZA!** L'uso inappropriato della corrente elettrica può essere fatale. Leggere quindi le avvertenze di sicurezza a pagina 42 e osservare le seguenti misure di sicurezza:

- La pulizia può avvenire soltanto dopo aver estratto la spina dalla presa di corrente
- Utilizzare l'apparecchio soltanto in locali asciutti e freschi
- Durante il trasporto non ruotare l'apparecchio per più di 45° e in seguito lasciarlo *in posizione verticale per almeno 3 ore prima di allacciarlo* alla corrente elettrica (l'apparecchio potrebbe venire danneggiato!)

**Prima dell'uso iniziale**, lavare a fondo la vaschetta per cubetti di ghiaccio con acqua calda e un po' di detersivo. L'apparecchio va pulito esternamente e internamente con un panno umido e va asciugato bene (vedi «Pulizia» a pagina 57).

## Modo d'uso

Con questo congelatore è possibile congelare e conservare gli alimenti, che potranno così essere utilizzati al meglio. Usi diversi non sono consentiti e potrebbero essere addirittura pericolosi.

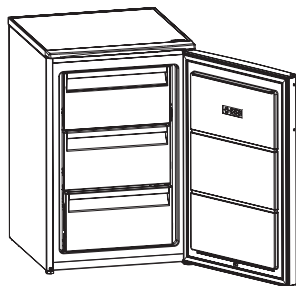

### Nota:

- Il congelatore è destinato esclusivamente ad uso domestico

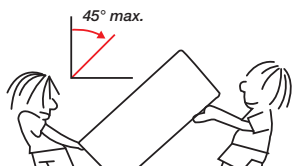

## 1. Trasporto / Collocazione

Durante il trasporto e nella scelta del luogo di collocazione, osservare i seguenti punti:

- Durante il trasporto, non inclinare l'apparecchio oltre i 45°
- Questo apparecchio contiene refrigerante isobutano (R600a), un gas naturale ecologico ma infiammabile. Durante il trasporto e l'installazione dell'apparecchio prestar perciò attenzione affinché non venga danneggiato il circuito refrigerante. Eventuali spruzzi di refrigerante possono causare lesioni o infiammazioni agli occhi.  
In caso di danneggiamento:
  - evitare fuochi a fiamma viva oppure fonti di accensione (come ad es. interruttori della luce)
  - sfilare la spina dalla presa elettrica
  - aerare per alcuni minuti l'ambiente
  - rivolgersi all'assistenza tecnica di MIGROS-Service (numero di telefono sul retro delle presenti istruzioni d'uso)

- Collocare l'apparecchio su una superficie asciutta, stabile e piana e non direttamente sotto una presa di corrente

- L'apparecchio non è adatto all'incasso
- **Non inserire la spina alla presa di corrente!**
- Collocare l'apparecchio in un locale asciutto, aerato; in taluni locali, la forte umidità dell'aria potrebbe danneggiare l'apparecchio e formare della ruggine. Non utilizzare l'apparecchio all'aperto!

**- L'apparecchio è predisposto per funzionare ad una temperatura da +10 - +43 °C (= classe climatica T/SN). I locali particolarmente freddi oppure estremamente caldi non sono adatti a ospitare l'apparecchio**

- Non sottoporre l'apparecchio all'irradiazione solare diretta, né collocarlo in prossimità del riscaldamento o della stufa. La potenza di refrigerazione sarebbe troppo bassa e il consumo di energia elettrica aumenterebbe notevolmente
- La distanza dal soffitto deve essere di minimo 5 cm e entro 4 - 7.5 cm dal muro
- Nel caso sia impossibile evitare che nelle vicinanze dell'apparecchio ci sia una fonte di calore, osservare le seguenti **distanze minime**:
  - 5 cm dalla cucina elettrica e 50 cm dagli impianti a carbone e a olio
  - 2 cm da un altro congelatore (distanza di aerazione a causa della formazione di acqua di condensa)
  - oppure porre tra i due apparecchi un pannello isolante idoneo

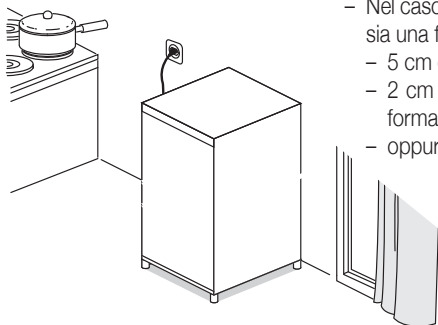



## 2. Collocazione

- **Non inserire la spina nella presa di corrente!**
- Prima di piazzare l'apparecchio nel luogo prescelto, è necessario **controllare che sul retro dell'apparecchio i tubi non tocchino la parete**, poiché ciò potrebbe generare fastidiosi rumori durante il funzionamento
- Togliere con cura i pezzi di styropor (= protezione di trasporto) eventualmente rimasti sul retro dell'apparecchio
- Girando i piedini anteriori è possibile adattare l'altezza (per es. se il pavimento non è perfettamente piano). Badare che la posizione dell'apparecchio sia ben stabile!
- L'incernieratura dello sportello può essere spostata da destra a sinistra (vedi pagina 56)

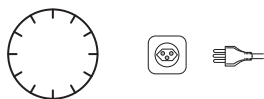

aspettare 3 ore!

## 3. Allacciamento alla rete elettrica

Osservare le avvertenze di sicurezza a pagina 42.

- **Importante: non inserire la spina nella presa di corrente!**  
**ATTENZIONE! Prima di allacciare l'apparecchio alla corrente e di accenderlo, lasciarlo per almeno 3 ore in posizione verticale per dal modo al liquido refrigerante di refluire nel congelatore! L'apparecchio altrimenti si danneggia (nessuna garanzia)!**

- Non utilizzare prolunghes né prese multiple! Queste possono essere causa di surriscaldamento
- A seguito dell'installazione, l'accesso all'alimentazione di rete o il disinserimento dell'alimentazione di rete deve essere garantito da un interruttore bipolare
- Nell'attesa, pulire l'apparecchio internamente con un panno umido, quindi asciugare (vedi anche «Pulizia» a pagina 55)
- Per evitare di danneggiare il compressore, dopo lo spegnimento dell'apparecchio (o dopo l'estrazione/il reinserimento della spina di corrente) è necessario attendere almeno 10 minuti prima di riaccendere il congelatore

### Suggerimenti:

- Allacciare l'**apparecchio** allo stesso interruttore di sicurezza dell'illuminazione (ad es. in cantina). Se l'interruttore di sicurezza, infatti, dovesse scattare inavvertitamente, ci si accorgerebbe del problema accendendo la luce (resta spenta). Con un interruttore di sicurezza indipendente, invece, ci si accorgerebbe del problema troppo tardi. In caso di dubbio consultare un elettrotecnico
- Contrassegnare la spina dell'apparecchio in modo da non rischiare di disinserirla erroneamente

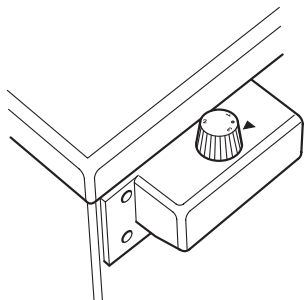

#### 4. Accensione e selezione della temperatura

– Inserendo la spina nella presa di corrente, l'apparecchio è pronto all'uso

– **Accendere** l'apparecchio **girando l'interruttore acceso/spento**  
 – **Tramite il medesimo selettore impostare la temperatura: «1» per una refrigerazione moderata, «3» per la refrigerazione massima**  
 – **Il livello massimo di refrigerazione «3» necessita di grande quantità di energia; va utilizzato perciò unicamente per la messa in funzione iniziale, per la congelazione degli alimenti, nel caso in cui lo sportello venga aperto di frequente, oppure se l'apparecchio si trova in un locale ben riscaldato** (osservare le indicazioni sulla temperatura ambiente a pagina 46)

– La temperatura dell'apparecchio continua ad abbassarsi finché non viene raggiunta la temperatura raccomandata di -18 °C (= impostazione di fabbrica)  
 – Quando si avvia l'apparecchio per la prima volta, il congelatore vuoto necessita da 3 a 4 ore perché possa congelare alla temperatura desiderata  
 – Solo a questo punto è possibile **riporre gli alimenti nel congelatore**, badando a non congelare una quantità eccessiva di alimenti per ogni processo di congelazione (altrimenti la temperatura interna rischia di alzarsi troppo, provocando un inizio di scongelamento degli alimenti che si trovavano già nel congelatore)

#### Note:

– La temperatura interna, rispettivamente il raggiungimento della temperatura più bassa non dipende solo dall'impostazione del selettore di temperatura. Essa dipende anche  
 – dalla frequenza e dal tempo di apertura dello sportello  
 – da quanti alimenti sono depositati nel congelatore  
 – da quanto è alta la temperatura ambiente (vedi anche pagina 46)  
 – Il consumo di energia elettrica sale in proporzione alla quantità di alimenti nel congelatore, alla temperatura ambiente e alla frequenza di apertura dello sportello  
 – Dopo aver staccato la spina è necessario attendere 10 minuti prima di reinserirla  
 – Non mettere bottiglie o scatole nel congelatore (potrebbero scoppiare, danneggiare il congelatore e causare ferite)  
 – Non toccare gli alimenti surgelati o parti fredde del corpo dell'apparecchio con le mani bagnate, potrebbero attaccarsi ai surgelati e causare ferimenti  
 – L'apparecchio è completamente disattivato solo staccando la spina dalla presa della corrente

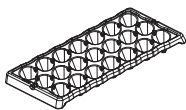

## 5. Vaschetta cubetti ghiaccio

- **Preparazione dei cubetti di ghiaccio:** riempire di acqua per  $\frac{2}{3}$  la vaschetta per il ghiaccio e riporla nel comparto. Per facilitare la rimozione dei cubetti di ghiaccio dalla vaschetta, fletterla leggermente. Non utilizzare oggetti appuntiti per rimuovere la vaschetta attaccata al fondo del comparto!

## 6. Apertura dello sportello

- Dopo la chiusura del congelatore, si fa fatica a riaprire lo sportello (si forma all'interno una pressione negativa)
- **Attendere perciò due o tre minuti** prima di aprire, in modo che la pressione si livelli
- Per risparmiare energia, aprire lo sportello soltanto per breve tempo

## 7. Tutto ciò che dovete sapere

### A cosa prestare attenzione per la congelazione

- **Potere di congelazione;** entro 24 ore è possibile congelare al massimo 7.5 kg di alimenti
- Per la congelazione utilizzare soltanto **alimenti freschi di qualità**
- Congelare **verdura e frutta fresche** subito dopo la raccolta, per mantenere le proprietà nutrizionali, la struttura, il colore e il gusto
- Sbollentare **la verdura** prima della congelazione (= mettere a porzioni nell'acqua bollente per 2 o 3 minuti, quindi raffreddare in acqua). Questo processo permette di mantenere il gusto, la vitamina C e il colore. **NON** salare né speziare la verdura, poiché potrebbe subire modifiche del gusto inattese
- Mettere gli alimenti nel **sacchetto da congelazione** o nella vaschetta col coperchio. Molto indicate sono inoltre le confezioni sottovuoto
- Annotare la data di congelamento sui sacchetti/sulle vaschette
- Congelare singolarmente i **tagli di carni**, quali scaloppine, cotolette, ecc., risp. separare con una pellicola di plastica in modo che le fettine non congelino in un blocco unico. Congelare la **carne macinata** in porzioni
- Per la congelazione **la carne** magra è più indicata di quella grassa
- Prima di congelare **la carne** è opportuno procedere alla sua frollatura
- **Prima della congelazione** salare/speziare leggermente gli alimenti (altrimenti potrebbero verificarsi delle modifiche del gusto inattese)
- È molto importante che il cuore degli **alimenti congeli nel minor tempo possibile**. Riporre perciò solo piccole porzioni negli scomparti, badando a disporre gli alimenti orizzontalmente negli scomparti, affinché la parte centrale si congeli il più brevemente possibile
- **Congelando troppi alimenti in una volta**, il processo di congelazione dura molto a lungo e, alla scongelazione, si produce una grande quantità d'acqua (= liquido dei surgelati). Inoltre la durata di conservazione degli alimenti è più breve
- Disporre gli alimenti da surgelare in modo che non entrino in contatto con gli alimenti già surgelati, per evitarne la scongelazione
- Non mettere nel congelatore **alimenti cotti ancora caldi**, altrimenti potrebbero provocare la parziale scongelazione degli alimenti già congelati. Farli raffreddare dapprima a temperatura ambiente e poi per 2 o 3 ore nel frigorifero prima di congelarli

### **Importante:**

- Non ricongelare mai un alimento già scongelato, poiché questo potrebbe provocare tossinfezioni alimentari! Consumare subito gli alimenti scongelati, oppure prima cuocerli e poi ricongelarli
- Osservare la data di scadenza dei surgelati. La loro conservazione si riduce se durante il trasporto non è stata mantenuta la catena del freddo

## Durata di conservazione

Alimento	Preparazione	Conservazione (mesi)	Tempo di scongelazione (ore a temperatura ambiente)
<b>Arrosto vitello, fettina di manzo</b>	imballato nella pellicola	6-10	1-2
<b>Sminuzzato di vitello</b>	nel vano congelatore	6-10	1-2
<b>Carne macinata</b>	nel vano congelatore; senza spezie	1-3	2-3
<b>Pollo</b>	imballato nella pellicola	7-8	10-12
<b>Pesce appena pescato, trote, carpe, tonno</b>	lavare perfettamente (anche all'interno) e asciugare bene. Quindi tagliare, togliere testa e coda se necessario	2	finché scongela
<b>Fagiolini</b>	lavare e tagliare a pezzetti	10-12	preparazione immediata senza scongelamento
<b>Albicocche, Pesche</b>	dividere a metà e togliere il nocciolo	4-6	4 ore nel frigo
<b>Fragole, lamponi</b>	lavare e pulire	8-12	2 ore a temperatura ambiente
<b>Pane</b>	imballato nella pellicola	4-6	2-3 ore a temperatura ambiente 4- 5 minuti nel forno (220 °C - 225 °C)
<b>Prodotti pronti al consumo</b>	osservare le indicazioni sull'imballaggio		



I seguenti consigli permettono di risparmiare energia facilmente:

- Collocare il congelatore in ambienti aerati, non direttamente esposto ai raggi solari e non adiacente a una fonte di calore (riscaldamento, cucina elettrica, ecc.)
- Impostazione bassa della temperatura (= -24 °C) solo se necessario
- Aprire lo sportello solo per un breve lasso di tempo e disporre gli alimenti in modo ordinato nel congelatore (il disordine costringe a tenere lo sportello aperto a lungo)
- Attendere che alimenti caldi si raffreddino all'esterno dell'apparecchio, prima di riporli nel congelatore
- Disporre gli alimenti ben confezionati o ben coperti (a causa dell'evaporazione e della condensa dei liquidi viene consumata più energia)
- Non riempire eccessivamente gli scomparti per permettere all'aria di circolare

## Interruzione di corrente

- In caso di interruzione di corrente, non aprire lo sportello isolante; in questo modo la temperatura all'interno resta bassa più a lungo
- In caso di interruzione della corrente consumare immediatamente gli alimenti. Gli alimenti non possono più essere ricongelati!

## Guasti

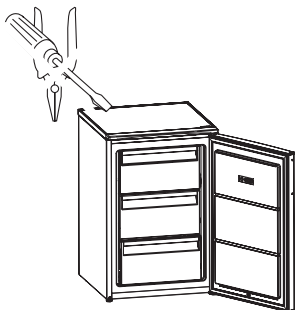

- Le riparazioni dell'apparecchio possono essere eseguite solo presso MIGROS-Service. Le riparazioni effettuate da personale non specializzato, possono essere fonte di pericolo per l'utente
- In caso di riparazioni non effettuate a regola d'arte non viene assunta alcuna responsabilità per eventuali danni. In questo caso si estingue anche il diritto alla garanzia
- Nel caso in cui non si riesca a risolvere un problema con l'ausilio della seguente tabella, rivolgersi al servizio clienti più vicino della MIGROS oppure contattare il MIGROS-Service (numero di telefono sul retro delle presenti istruzioni d'uso)



Disturbo	Possibile(i) causa(e)	Soluzione
Il congelatore non raffredda	interruzione di corrente	controllare il fusibile (accendere la luce per verificare se manca corrente)
	spina non inserita/inserita male nella presa di corrente	inserire la spina completamente (pagina 47), non usare prolunghe o prese multiple
	apparecchio spento	accendere l'apparecchio con il regolatore di temperatura (girare su «3»)
Rendimento debole / in calo oppure il compressore è costantemente in funzione	l'apparecchio viene usato ad una temperatura ambiente errata	l'apparecchio è predisposto per la classe climatica <b>T/SN</b> e può essere utilizzato solo ad una temperatura ambiente che va da <b>+10 a +43 °C</b>
	frequente apertura dello sportello	mettere il regolatore di temperatura alla massima potenza refrigerante (pagina 48)
	impostazione troppo bassa della temperatura	
	stoccaggio di una grande quantità di alimenti in una sola volta	non riempire eccessivamente il congelatore in una sola volta
	il congelatore e lo scambiatore termico sono molto impolverati (retro)	spolverare (pagina 57)
	ventilazione dell'apparecchio ostruita	liberare la griglia di ventilazione ed eliminare i corpi estranei (pagine 46,47)
	lo sportello non è chiuso (completamente)	chiudere lo sportello, pulire la guarnizione di gomma
Allarme acustico	lo sportello è rimasto aperto per più di un minuto	chiudere lo sportello
Rumori: – forte strepito o cigolio	l'apparecchio non è ben stabile e diritto	livellarlo, risp. regolare i piedini (pagina 47)
	l'apparecchio è troppo vicino alla parete	allontanarlo un poco
– gorgoglio	refrigerante che scorre nei tubi del sistema di raffreddamento	nessun difetto
– ronzio	rumore del compressore	nessun difetto
– clic	rumore del termostato	nessun difetto

**Importante!**

- Non sbrinare il congelatore con apparecchi elettrici (asciugacapelli, pultore a vapore, ecc.): pericolo di scossa elettrica!
- **ATTENZIONE!** Non togliere il ghiaccio con oggetti appuntiti o taglienti (coltelli, ecc.). L'apparecchio potrebbe rimanerne danneggiato! La fuoriuscita del refrigerante può causare lesioni o infiammazioni agli occhi

- **Importante:** Il congelatore dovrebbe essere sbrinato una o due volte all'anno oppure al più tardi quando si è formato uno strato di brina di 3-4 mm. La formazione di un leggero strato di brina è normale, dipende molto dall'ambiente circostante e dalla frequenza con cui si apre lo sportello
- È meglio eseguire il processo di sbrinamento quando ci sono pochi alimenti nel congelatore oppure durante l'inverno (se la temperatura è molto bassa, durante lo sbrinamento gli alimenti possono essere conservati sul balcone)



- Spegnere l'apparecchio (girare il regolatore della temperatura su «0») ed estrarre la spina dalla presa di corrente (l'apparecchio è disattivato completamente solo staccando la spina dalla presa della corrente)
- Aprire lo sportello. Togliere gli alimenti e avvolgerli ben compatti in un giornale e porli per es. in una borsa refrigerante

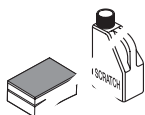

- Per velocizzare il processo di scongelamento è possibile mettere negli scomparti delle pentole con acqua calda *NON* bollente (appoggiare su una sottopentola)
- Pulire le pareti interne del congelatore con una spugna e una soluzione di acqua tiepida e/o un detersivo neutro. Non impiegare detersivi corrosivi o oggetti per la pulizia abrasivi o alcol, diluente, petrolio, aceto, ecc.
- Risciacquare e asciugare con grande cura
- Riporre nel congelatore gli alimenti e chiudere lo sportello
- Inserire la spina, accendere l'apparecchio e impostare la temperatura desiderata



## Custodia / Manutenzione

- In caso di mancato uso o di fermo prolungato (ad es. durante la vacanza), spegnere l'apparecchio ed estrarre la spina dalla presa di corrente e pulirlo
- **⚠ AVVERTENZA!** Conservare il congelatore in un luogo asciutto e privo di polvere, fuori dalla portata dei bambini. I bambini non riconoscono il pericolo che potrebbe derivare da un apparecchio (potrebbero ad es. chiudersi nell'apparecchio e soffocare)
- In caso di mancato uso per un periodo di tempo più lungo, lasciare lo sportello aperto, per prevenire la formazione di cattivi odori o di muffa
- Il congelatore non necessita di manutenzione e non deve essere lubrificato né oliato. Controllare regolarmente che il cavo e la spina non siano danneggiati

### Sostituzione delle luci LED

- Se il frigorifero è dotato di luci LED, contattare il MIGROS-Service, poiché devono essere sostituite solo da personale autorizzato

## Pulizia

- A intervalli regolari pulire il congelatore
- Estrarre sempre la spina!
- Mantenere pulita la guarnizione in gomma dello sportello e quindi lavarla regolarmente
- Pulire sempre a intervalli regolari anche la griglia di ventilazione, la parete posteriore e il compressore (sul retro) spolverandoli con cura (per es. con l'aspirapolvere con l'apposito pennello per la polvere)

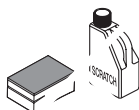
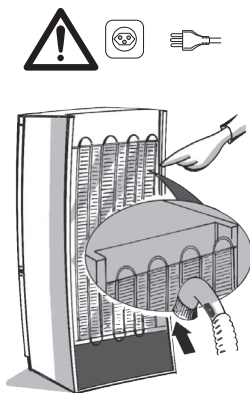

### Importante:

- Non impiegare detergenti corrosivi o oggetti per la pulizia abrasivi o alcol, diluente, petrolio, aceto, ecc.

L'apertura dello sportello del congelatore può essere invertita. L'operazione può essere effettuata anche da MIGROS-Service.



**Importante:**

– Prima di effettuare l'operazione staccare la spina dalla presa di corrente



– Mettere una coperta sul pavimento a scopo protettivo, e ribaltare il congelatore di lato

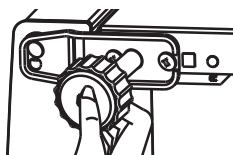

– Smontare i piedi a vite

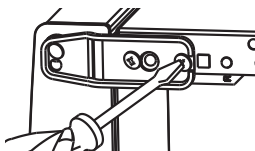

– Svitare la cerniera (2 viti) e ...

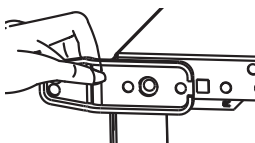

– togliere la cerniera

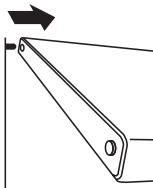

– Togliere lo sportello dal basso e sganciarlo dal perno di fissaggio superiore



– Svitare il perno di fissaggio superiore e ...

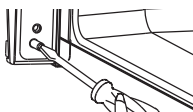

– ... riavvitarlo sull'altro lato

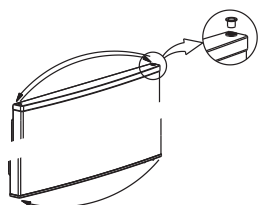

- Spostare le bussole da una parte all'altra dell'apparecchio. Ripetere questo processo sulla parte bassa dello sportello

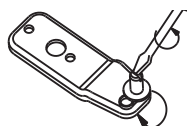

- Svitare il perno dalla cerniera e riavvitarlo nel filetto attiguo

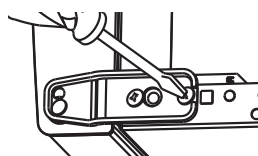

- Inserire di nuovo da sotto lo sportello nel perno di fissaggio superiore. Mettere quindi sullo sportello in basso la battuta inferiore (con il perno di fissaggio) e riavvitare

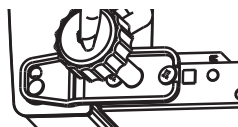

- Riavvitare i piedi
- Regolare i due piedi anteriori in modo tale che l'apparecchio sia ben orizzontale e stabile al suolo



Questo prodotto non deve essere smaltito con gli altri rifiuti domestici. I consumatori hanno l'obbligo di restituire gli apparecchi elettrici ed elettronici in modo da garantire uno smaltimento adeguato di questi rifiuti pericolosi. I commercianti, i fabbricanti e gli importatori hanno a loro volta l'obbligo di riprendere – senza costi aggiuntivi – gli apparecchi elettrici ed elettronici che figurano nel loro assortimento. La raccolta e la riutilizzazione degli apparecchi elettrici ed elettronici usati permette di salvaguardare le risorse naturali.

Inoltre, grazie al riciclaggio di questi apparecchi vengono protetti la salute e l'ambiente. Ulteriori informazioni sui centri di raccolta, sullo smaltimento e sulla riutilizzazione degli apparecchi elettrici ed elettronici si trovano presso l'Ufficio federale dell'ambiente (UFAM), presso il vostro punto di smaltimento locale, presso il commerciante dal quale avete acquistato l'apparecchio o presso il fabbricante dello stesso.

## Dati tecnici

Tensione nominale		220-240 Volt / 50 Hz
Potenza nominale		208 Watt
Volume dell'apparecchio di base		ca. 54 x 61.5 x 83.8 cm (L x P x A)
Peso dell'apparecchio di base		ca. 32.03 kg
Materiali		plastica / metallo
Volume utile		102 litri
Classe energetica		A++
Consumo energetico	– all'anno / al giorno per 100 l in 24 h	150 / 0.410 kWh
Refrigerante / quantità		isobutano R600a /44 g
Classe climatica		T / SN (= temperatura ambiente +10 - +43 °C)
Rumore/potenza acustica		41 dB (A)
Deparassitato		secondo le norme UE
Approvato		CE
M-Garanzia		3 anni
Garanzia del servizio		10 anni
Accessori	– compresi nel prezzo	1 bacinella per cubetti di ghiaccio

Con riserva di modifiche di costruzione e di esecuzione dell'apparecchio dovute al progresso tecnologico.

**Das Produkt entspricht den Bestimmungen der nachfolgenden Richtlinien. Die Konformität wird durch Übereinstimmung der aufgeführten Normen gewährleistet.**

2014/35/EU	Niederspannungsrichtlinie (LVD)
2014/30/EU	Elektromagnetische Verträglichkeit (EMC)
2011/65/EU	Beschränkung (der Verwendung bestimmter) gefährlicher Stoffe in Elektro- und Elektronikgeräten (RoHS)
(EG) Nr. 642/2009	Anforderungen an die umweltgerechte Gestaltung von Haushaltskühlgeräten
LVD	EN 60335-1 EN 60335-2-24 EN 62233

Im Interesse der technischen Weiterentwicklung sind Konstruktions- oder Ausführungsänderungen am Gerät vorbehalten.

**Ce produit est certifié conforme aux dispositions des directives mentionnées ci-après. Sa conformité est garantie par le respect des normes énoncées.**

2014/35/UE	Directive basse tension (LVD)
2014/30/UE	Compatibilité électromagnétique (CEM)
2011/65/EU	Limitation quant à l'utilisation de certaines substances dangereuses dans les équipements électriques et électroniques (RoHS)
(UE) n° 642/2009	Exigences d'écoconception applicables aux appareils de réfrigération ménagers
LVD	EN 60335-1 EN 60335-2-24 EN 62233

Sous réserve de toute modification de conception et de fabrication dans l'intérêt du progrès technique.

**Il prodotto soddisfa le disposizioni delle seguenti direttive. La conformità è garantita dal rispetto delle norme elencate.**

2014/35/EU	Direttiva bassa tensione (LVD)
2014/30/EU	Direttiva compatibilità elettromagnetica (EMC)
2011/65/EU	Restrizione dell'uso di determinate sostanze pericolose nelle apparecchiature elettriche ed elettroniche (RoHS)
(UE) n° 642/2009	Progettazione ecocompatibile degli apparecchi di refrigerazione per uso domestico
LVD	EN 60335-1 EN 60335-2-24 EN 62233

Con riserva di modifiche di costruzione ed esecuzione dell'apparecchio dovute al progresso tecnico.

Vertrieb/Distribution/Distribuzione:

Migros-Genossenschafts-Bund, CH-8031 Zürich  
FÉDÉRATION DES COOPÉRATIVES Migros, CH-8031 Zurich  
Federazione delle cooperative Migros, CH-8031 Zurigo

# MIGROS









## Garantie

Die MIGROS übernimmt während drei Jahren seit Kaufabschluss die Garantie für Mängelfreiheit und Funktionsfähigkeit des von Ihnen erworbenen Gegenstandes | Die MIGROS kann die Garantieleistung wahlweise durch kostenlose Reparatur, gleichwertigen Ersatz oder durch Rückerstattung des Kaufpreises erbringen | Weitere Ansprüche sind ausgeschlossen | Nicht unter die Garantie fallen normale Abnutzung sowie die Folgen unsachgemässer Behandlung oder Beschädigung durch den Käufer oder Drittpersonen sowie Mängel, die auf äussere Umstände zurückzuführen sind | Die Garantieverpflichtung erlischt bei Reparaturen durch nicht MIGROS-autorisierte Servicestellen | Garantieschein oder Kaufnachweis (Kassabon, Rechnung) bitte sorgfältig aufbewahren | Bei Fehlen desselben wird jeder Garantieanspruch hinfällig.

## Garantie

MIGROS garantit, pour la durée de trois ans à partir de la date d'achat, le fonctionnement correct de l'objet acquis et son absence de défauts | MIGROS peut choisir la modalité d'exécution de la prestation de garantie entre la réparation gratuite, le remplacement par un produit équivalent ou le remboursement du prix payé | Toutes les autres prétentions sont exclues | La garantie n'inclut pas l'usure normale, ni les conséquences d'un traitement non approprié, ni l'endommagement par l'acheteur ou un tiers, ni les défauts dus à des circonstances extérieures | La garantie n'est valable que si les réparations ont exclusivement été effectuées par le service après-vente MIGROS ou par les services autorisés par MIGROS | Nous vous prions de bien vouloir conserver soigneusement le certificat de garantie ou le justificatif de l'achat (quittance, facture) | Sans celui-ci aucune réclamation ne sera admise.

## Garanzia

La MIGROS si assume per tre anni, a partire dalla data d'acquisto, la garanzia per il funzionamento efficiente e l'assenza di difetti dell'oggetto in suo possesso | La MIGROS può scegliere se eseguire la prestazione di garanzia attraverso la riparazione gratuita, la sostituzione del prodotto con uno di uguale valore o il rimborso del prezzo d'acquisto dello stesso. Ogni altra pretesa è esclusa | Non sono compresi nella garanzia i guasti dovuti a normale usura, uso inadeguato o danni provocati dal proprietario o da terze persone, oppure derivanti da cause esterne | L'obbligo di garanzia è valido soltanto all'esplicita condizione, che si ricorra unicamente al servizio dopo vendita MIGROS o ai servizi autorizzati | Per favore conservi il certificato di garanzia oppure il giustificativo d'acquisto (scontrino, fattura) | Con la sua perdita si estingue ogni diritto di garanzia.

## MIGROS

### Migros-Service

Bei technischen Problemen können Sie sich an die Nummer 0800 562 935 wenden.

Le 0800 562 935 est à votre disposition en cas de problème.

Il nostro servizio clientale è a vostra disposizione allo 0800 562 935.

### M-INFOLINE CH-0800 84 0848 [www.migros.ch](http://www.migros.ch)

Haben Sie weitere Fragen? Die M-Infoline hilft Ihnen gerne weiter unter der Tel.-Nr. 0800 84 0848: Montag bis Freitag 08.00 – 18.30 Uhr; Samstag 08.30 – 17.30 (8 Rp./Min. 08.00 – 17.00 Uhr, 4 Rp./Min von 17.00 – 18.30 Uhr und Samstag).  
[www.migros.ch/kontakt](http://www.migros.ch/kontakt)

Vous avez des questions? M-Infoline est là pour vous aider: 0800 84 0848 du lundi au vendredi de 8h à 18h30, samedi de 8h30 à 17h30 (8 cts / min. de 8 h à 17 h, 4 cts / min. de 17 h à 18 h 30 et samedi).  
[www.migros.ch/contact](http://www.migros.ch/contact)

Avete altre domande? L'M-Infoline rimane volentieri a vostra disposizione per ulteriori informazioni: 0800 84 0848 dal lunedì al venerdì dalle 08.00 alle 18.30 e il sabato dalle 08.30 alle 17.30 (8 cent./min. dalle 8.00 alle 17.00, 4 cent./min. dalle 17.00 alle 18.30 e sabato).  
[www.migros.ch/contacto](http://www.migros.ch/contacto)