

# Nikon

FOTOCAMERA DIGITALE

# COOLPIX W100

## Manuale di riferimento



Ricerca rapida argomenti

- 
- Leggere attentamente il manuale prima di utilizzare la fotocamera.
  - Per assicurare un uso corretto della fotocamera, assicurarsi di leggere attentamente le "Informazioni di sicurezza" (pagina viii) e "<Importante> Note sulle caratteristiche antiurto, di impermeabilità e di resistenza alla polvere, nonché sulla condensa" (pagina xi).
  - Dopo aver letto il presente manuale, conservarlo in un luogo facilmente accessibile per riferimento futuro.

It

# Ricerca rapida argomenti

Per tornare a questa pagina, toccare o fare clic su  nella parte in basso a destra di qualsiasi pagina.

## Argomenti principali

|  |     |
|--|-----|
| Per gli utenti di un dispositivo intelligente.....                           | iii |
| Introduzione.....  | v   |
| Sommario.....  | xv  |
| Componenti della fotocamera.....   | 1   |
| Preparativi.....   | 9   |
| Operazioni di base per la ripresa e la riproduzione.....                     | 23  |
| Funzioni di ripresa.....   | 30  |
| Funzioni di riproduzione.....  | 55  |
| Filmati.....   | 92  |
| Collegamento della fotocamera a una TV, a una stampante o a un computer..... | 97  |
| Impostazioni generali della fotocamera.....                                  | 107 |
| Note tecniche.....   | 123 |

## Argomenti comuni



Informazioni di sicurezza



Antiurto e impermeabile



Che cosa può fare SnapBridge



Selezione delle condizioni di ripresa e degli effetti



Scambio messaggi



Filtri creativi



Risoluzione dei problemi



Indice analitico



# SnapBridge

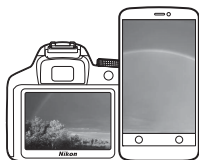

## Your images. The world. Connected

Benvenuti a SnapBridge — La nuova famiglia Nikon di servizi per arricchire la vostra esperienza delle immagini. SnapBridge elimina la barriera tra la fotocamera e uno smart device compatibile, grazie alla combinazione della tecnologia *Bluetooth*® a bassa energia (BLE) con una app dedicata. Le storie catturate con la fotocamera e gli obiettivi Nikon sono trasferite automaticamente al dispositivo al momento dello scatto. Possono persino essere caricate senza sforzo nei servizi di archiviazione cloud, invitando l'accesso su tutti i dispositivi posseduti. Le emozioni possono essere condivise ovunque e in qualsiasi momento.

### Scaricate l'app SnapBridge per iniziare!

Sfruttate l'ampia gamma di funzioni scaricando adesso l'app SnapBridge sul vostro smart device. Attraverso pochi e semplici passi, questa app collega le fotocamere Nikon con un iPhone®, iPad® e/o iPod touch® compatibile o uno smart device che esegue il sistema operativo Android™.

L'app è disponibile gratuitamente dal sito web (<http://snapbridge.nikon.com>), dall'App Store® Apple e da Google Play™.

Per le informazioni più recenti su SnapBridge, visitare il sito web Nikon della propria zona (📖).



## L'entusiasmante esperienza delle immagini offerta da SnapBridge...



Trasferimento automatico delle immagini dalla fotocamera allo smart device grazie alla connessione costante tra i due dispositivi — la condivisione online di foto è più facile che mai

### NIKON IMAGE SPACE



Caricamento di foto ed immagini miniatura sul servizio cloud NIKON IMAGE SPACE

## Una gamma di servizi che arricchiscono la vostra elaborazione delle immagini, tra cui:

- Telecomando della fotocamera
- Stampigliatura di informazioni di due crediti al massimo (per es. copyright, commenti, testo e loghi) sulle foto
- Aggiornamento automatico di info data e ora e info sulla posizione della fotocamera
- Ricevere aggiornamenti firmware della fotocamera







# Introduzione

## Note preliminari

Molte grazie per aver acquistato la fotocamera digitale Nikon COOLPIX W100.

### Simboli e convenzioni utilizzati nel presente manuale

- Toccare o fare clic su  nella parte in basso a destra di qualsiasi pagina per visualizzare la "Ricerca rapida argomenti" (ii).
- Simboli

| Simbolo   | Descrizione   |
|---|---|
|  | Questa icona contrassegna avvertenze e informazioni che è necessario leggere prima di utilizzare la fotocamera. |
|  | Questa icona contrassegna note e informazioni che è necessario leggere prima di utilizzare la fotocamera.       |
|  | Questa icona indica altre pagine contenenti informazioni attinenti.   |

- Le card di memoria SD, SDHC e SDXC vengono definite "card di memoria" in questo manuale.
- L'impostazione specificata al momento dell'acquisto viene definita "impostazione predefinita".
- I nomi delle opzioni di menu visualizzati sullo schermo della fotocamera e i nomi dei pulsanti o i messaggi visualizzati sullo schermo di un computer sono riportati in grassetto.
- In questo manuale, le immagini vengono a volte omesse dagli esempi delle schermate in modo che gli indicatori su schermo risultino più facilmente visibili.



# Informazioni e precauzioni

## Aggiornamento costante

Nell'ambito dei servizi di assistenza offerti, Nikon si impegna a garantire un aggiornamento costante dei propri utenti, che potranno trovare informazioni sempre attuali sui seguenti siti Web:

- Per gli utenti negli Stati Uniti: <http://www.nikonusa.com/>
- Per gli utenti in Europa: <http://www.europe-nikon.com/support/>
- Per gli utenti in Asia, Oceania, Medio Oriente e Africa: <http://www.nikon-asia.com/>

Visitare questi siti Web per ottenere le versioni più aggiornate di informazioni, suggerimenti, risposte alle domande più frequenti (FAQ) e consigli generali sulle tecniche fotografiche e di riproduzione digitale. Per ulteriori informazioni, rivolgersi al rappresentante Nikon locale. Per informazioni sui contatti, visitare il sito Web seguente.

<http://imaging.nikon.com/>

## Utilizzare esclusivamente accessori elettronici di marca Nikon

Le fotocamere Nikon COOLPIX sono progettate in base a standard qualitativi elevatissimi e contengono circuiti elettronici sofisticati. Solo gli accessori elettronici Nikon (compresi caricabatteria, batterie, adattatori CA/caricabatteria, adattatori CA e cavi USB) certificati da Nikon per l'uso con questa fotocamera digitale Nikon sono progettati e collaudati per garantire un funzionamento conforme ai requisiti funzionali e di sicurezza dei circuiti elettronici di questo prodotto.

L'UTILIZZO DI ACCESSORI ELETTRONICI DI MARCA DIVERSA DA NIKON POTREBBE DANNEGGIARE LA FOTOCAMERA E RENDERE NULLA LA GARANZIA NIKON.

L'uso di batterie Li-ion ricaricabili di terze parti, prive del sigillo con ologramma Nikon, potrebbe compromettere il funzionamento normale della fotocamera o causare danni alle batterie, quali surriscaldamento, rottura o perdita di liquido.

Per ulteriori informazioni sugli accessori di marca Nikon, rivolgersi a un rivenditore autorizzato Nikon.

**Sigillo con ologramma:** identifica questo dispositivo come prodotto Nikon originale.



## Prima di un'occasione importante

Prima di utilizzare la fotocamera per occasioni importanti, come un matrimonio o un viaggio, scattare qualche foto di prova per accertarsi che la macchina funzioni correttamente. Nikon declina qualsiasi responsabilità per eventuali danni o perdite di profitto derivanti da problemi di funzionamento del prodotto.

vi



## Informazioni sui Manuali

- È severamente vietato riprodurre, trasmettere, trascrivere, inserire in un sistema di reperimento di informazioni, tradurre in qualsiasi lingua, in qualsiasi forma e con qualsiasi mezzo, qualsiasi parte dei manuali senza previa autorizzazione scritta di Nikon.
- Le illustrazioni delle schermate e della fotocamera potrebbero differire da quelle del prodotto effettivo.
- Nikon si riserva il diritto di modificare le specifiche hardware e software riportate nei manuali in qualsiasi momento e senza preavviso.
- Nikon non è responsabile di eventuali danni derivanti dall'utilizzo del presente prodotto.
- Sebbene le informazioni contenute nei presenti manuali siano quanto più precise e complete possibile, gli utenti sono invitati a segnalare eventuali errori o omissioni al rivenditore Nikon più vicino (gli indirizzi dei rivenditori sono forniti a parte).

## Conformità con gli avvisi di copyright

In base alla legge sui diritti d'autore, le foto o le registrazioni di opere protette da diritti d'autore effettuate con la fotocamera non possono essere utilizzate senza l'autorizzazione del detentore del copyright. Le eccezioni si applicano all'uso personale, ma si noti che anche l'uso personale potrebbe essere limitato nel caso in cui si tratti di foto o registrazioni di mostre o rappresentazioni dal vivo.

## Eliminazione dei dispositivi di memorizzazione dati

La cancellazione di immagini o la formattazione dei dispositivi di memorizzazione dati, come le card di memoria o la memoria interna della fotocamera, non comporta l'eliminazione totale dei dati delle immagini. Talvolta i file cancellati possono essere recuperati dai dispositivi di memorizzazione dati scartati utilizzando software disponibili in commercio e di conseguenza costituiscono un potenziale veicolo per abuso di dati personali. Garantire la privacy di tali dati è responsabilità dell'utente.

Prima di smaltire o cedere a terzi un dispositivo di memorizzazione dati, non dimenticare di ripristinare tutte le impostazioni della fotocamera mediante l'opzione **Ripristina tutto** del menu delle impostazioni della fotocamera (📖108). Dopo il ripristino, cancellare tutti i dati presenti nel dispositivo utilizzando un software per eliminazione permanente disponibile in commercio, oppure formattare il dispositivo mediante l'opzione **Formatta memoria** o **Formatta card** del menu delle impostazioni della fotocamera (📖108), quindi memorizzarvi immagini che non contengano informazioni private, prive di riferimenti particolari.

Durante la distruzione fisica delle card di memoria, prestare particolare attenzione onde evitare lesioni personali o danni a cose.

## Marchio di conformità

Per visualizzare alcuni dei marchi di conformità a cui la fotocamera risponde, seguire la procedura sotto descritta.

Attivare il modo di ripresa o il modo di riproduzione → Pulsante flessibile 4 (📷) → Pulsante flessibile 4 (📷 Impostazioni fotocamera) → Premere ▲▼ → 📄 Marchio di conformità



## Informazioni di sicurezza

Per evitare danni alla proprietà o lesioni a se stessi o ad altri, leggere interamente la sezione "Informazioni di sicurezza" prima di utilizzare il prodotto.

Conservare queste istruzioni di sicurezza dove possano essere lette da chiunque utilizzi il prodotto.



### PERICOLO

la mancata osservanza delle precauzioni contrassegnate con questa icona comporta un alto rischio di morte o gravi lesioni.



### AVVERTENZA

la mancata osservanza delle precauzioni contrassegnate con questa icona potrebbe provocare morte o gravi lesioni.



### ATTENZIONE

la mancata osservanza delle precauzioni contrassegnate con questa icona potrebbe provocare lesioni o danni alla proprietà.



### AVVERTENZA

- Non utilizzare mentre si cammina o si guida un veicolo. La mancata osservanza di questa precauzione potrebbe provocare incidenti o altre lesioni.
- Non smontare né modificare il prodotto. Non toccare le parti interne che diventano esposte come risultato di caduta o altro incidente. La mancata osservanza di queste precauzioni potrebbe provocare scosse elettriche o altre lesioni.
- Se si dovessero notare anomalie, per esempio la produzione di fumo, calore o odori insoliti da parte del prodotto, scollegare immediatamente la batteria ricaricabile o la fonte di alimentazione. Continuare a utilizzarlo potrebbe provocare incendi, ustioni o altre lesioni.
- Non maneggiare la spina con le mani bagnate. La mancata osservanza di questa precauzione potrebbe provocare incendi o folgorazioni.
- Non lasciare la pelle a contatto per molto tempo con il prodotto mentre è acceso o collegato alla presa di corrente. La mancata osservanza di questa precauzione potrebbe provocare ustioni a bassa temperatura.
- Non utilizzare questo prodotto in presenza di polveri o gas infiammabili, quali propano, benzina o aerosol. La mancata osservanza di questa precauzione potrebbe provocare esplosioni o incendi.
- Non dirigere il flash verso l'operatore di un veicolo a motore. La mancata osservanza di questa precauzione potrebbe provocare incidenti.





- Mantenere il prodotto fuori dalla portata dei bambini. La mancata osservanza di questa precauzione potrebbe provocare lesioni o malfunzionamenti del prodotto. Inoltre, si noti che i piccoli componenti costituiscono un rischio di soffocamento. Se un bambino ingerisce un componente del prodotto, rivolgersi immediatamente a un medico.
- Non impigliare, avvolgere o attorcigliare le cinghie a tracolla intorno al collo. La mancata osservanza di questa precauzione potrebbe provocare incidenti.
- Non utilizzare batterie ricaricabili, caricatori, adattatori CA o cavi USB non specificamente progettati per l'uso con questo prodotto. Quando si usano batterie ricaricabili, caricatori, adattatori CA e cavi USB progettati per l'uso con questo prodotto non fare ciò che segue:
  - Danneggiare, modificare, tirare con forza o piegare i fili o i cavi, porli sotto oggetti pesanti o esporli a calore o fiamme.
  - Utilizzare convertitori da viaggio o adattatori progettati per convertire da un voltaggio all'altro o con invertitori da CC a CA.La mancata osservanza di queste precauzioni potrebbe provocare incendi o scosse elettriche.
- Non maneggiare la spina durante la carica del prodotto né utilizzare l'adattatore CA durante i temporali. La mancata osservanza di questa precauzione potrebbe provocare scosse elettriche.
- Non maneggiare a mani nude in luoghi esposti a temperature estremamente alte o basse. La mancata osservanza di questa precauzione potrebbe provocare ustioni o congelamento.



## ATTENZIONE

- Non lasciare l'obiettivo puntato verso il sole o altre fonti di luce intensa. La luce messa a fuoco dall'obiettivo potrebbe provocare incendi o danni ai componenti interni del prodotto. Quando si riprendono soggetti in controluce, tenere il sole ben lontano dall'inquadratura.
- Spegnerlo quando il suo uso è vietato. Disattivare le funzioni wireless quando l'uso di apparecchi wireless è vietato. Le emissioni di radiofrequenze prodotte dal prodotto potrebbero interferire con le attrezzature a bordo di un aeroplano oppure in ospedali o altre strutture mediche.
- Rimuovere la batteria ricaricabile e disconnettere l'adattatore CA se il prodotto non verrà usato per un periodo prolungato. La mancata osservanza di questa precauzione potrebbe provocare incendi o malfunzionamenti del prodotto.
- Non attivare il flash a contatto con la pelle o con oggetti o in stretta prossimità con questi. La mancata osservanza di questa precauzione potrebbe provocare ustioni o incendi.
- Non lasciare il prodotto dove sarà esposto a temperature estremamente alte per un periodo prolungato, per esempio in un'automobile chiusa o sotto la luce diretta del sole. La mancata osservanza di questa precauzione potrebbe provocare incendi o malfunzionamenti del prodotto.





## PERICOLO riguardo alle batterie

- Non maneggiare in modo scorretto le batterie ricaricabili. La mancata osservanza delle seguenti precauzioni potrebbe provocare perdite, surriscaldamento, rotture o incendi delle batterie ricaricabili:
  - Utilizzare solo batterie ricaricabili approvate per l'uso in questo prodotto.
  - Non esporre le batterie ricaricabili a fiamme o calore eccessivo.
  - Non smontare.
  - Non cortocircuitare i terminali mettendoli a contatto con collane, forcine per capelli o altri oggetti metallici.
  - Non esporre le batterie ricaricabili o i prodotti nei quali sono inserite a forti shock fisici.

---

- Procedere alla ricarica delle batterie secondo il metodo specificato. La mancata osservanza di questa precauzione potrebbe provocare perdite, surriscaldamento, rotture o incendi delle batterie ricaricabili.

---

- Se il liquido della batteria ricaricabile viene a contatto con gli occhi, sciacquare con abbondante acqua pulita e rivolgersi immediatamente a un medico. Ritardare l'azione potrebbe provocare lesioni oculari.



## AVVERTENZE riguardo alle batterie

- Mantenere le batterie ricaricabili fuori dalla portata dei bambini. Se un bambino dovesse ingerire una batteria ricaricabile, rivolgersi immediatamente a un medico.

---

- Non immergere questo prodotto in acqua, né esporlo alla pioggia. La mancata osservanza di questa precauzione potrebbe provocare incendi o malfunzionamenti del prodotto. Asciugare il prodotto immediatamente con un asciugamano o simili se dovesse bagnarsi.

---

- Sospendere immediatamente l'uso se si notano cambiamenti nelle batterie, come scolorimento o deformazione. Interrompere la carica se le batterie non si caricano nel periodo di tempo specificato. La mancata osservanza di queste precauzioni potrebbe provocare perdite, surriscaldamento, rottura o autocombustione delle batterie.

---

- Prima dello smaltimento, isolare i terminali della batteria ricaricabile con nastro isolante. Surriscaldamento, rottura o incendi potrebbero essere provocati dal contatto di oggetti di metallo con i terminali. Riciclare o smaltire le batterie ricaricabili in base alle normative locali.

---

- Se il liquido della batteria ricaricabile viene a contatto con la pelle o gli abiti di una persona, sciacquare immediatamente l'area interessata con abbondante acqua pulita. La mancata osservanza di questa precauzione potrebbe provocare irritazione della pelle.



## <Importante> Note sulle caratteristiche antiurto, di impermeabilità e di resistenza alla polvere, nonché sulla condensa

- Le caratteristiche antiurto, di impermeabilità e di resistenza alla polvere qui descritte non garantiscono che la fotocamera resterà completamente impermeabile ed esente da danni e problemi in qualsiasi condizione.
- Non sottoporre la fotocamera a urti, vibrazioni o pressioni eccessivi facendola cadere, urtandola o posandovi sopra oggetti pesanti. La mancata osservanza di questa precauzione potrebbe determinare la deformazione della fotocamera, l'infiltrazione di acqua all'interno o danni alle guarnizioni di tenuta, con conseguenti problemi di funzionamento.
- La garanzia Nikon potrebbe non coprire i danni causati da infiltrazioni di acqua all'interno della fotocamera dovute ad uso improprio.

### Note sulle prestazioni antiurto

Questa fotocamera ha superato il test Nikon (test di caduta da un'altezza di 180 cm su un pannello di legno compensato spesso 5 cm) secondo la norma MIL-STD 810F metodo 516.5-Shock\*.

Le modifiche esterne, come scrostature di vernice e deformazione del corpo, non vengono misurate nel test interno Nikon.

\* Metodo di test standard del Dipartimento di difesa degli Stati Uniti.

Questo test viene eseguito facendo cadere 5 fotocamere in 26 direzioni diverse (in corrispondenza degli 8 bordi, 12 angoli e 6 facciate) da un'altezza di 122 cm per accertarsi che da una a cinque fotocamere superino il test (in caso di rilevamento di difetti durante il test, vengono sottoposte al test altre cinque fotocamere per verificare che i criteri vengano soddisfatti per un numero di fotocamere da una a cinque).

### Note sulle prestazioni di impermeabilità e antipolvere

La fotocamera è conforme alle caratteristiche tecniche di impermeabilità JIS/IEC classe 8 (IPX8) e di resistenza alla polvere JIS/IEC classe 6 (IP6X) ed è in grado di riprendere immagini sott'acqua ad una profondità di 10 m per un massimo di 60 minuti.\*

\* Questa classificazione indica che la fotocamera è stata progettata per resistere alla pressione dell'acqua specificata per il periodo di tempo indicato, se utilizzata secondo i metodi definiti da Nikon.

- Le prestazioni di impermeabilità della fotocamera sono state testate solo in acqua dolce (piscine, fiumi e laghi) ed in acqua salata.
- La parte interna di questa fotocamera non è impermeabile. In caso d'infiltrazione di acqua all'interno della fotocamera, i componenti potrebbero arrugginarsi, con conseguenti elevati costi di riparazione o il rischio di danni irreparabili.

### Precauzioni durante la pulizia

- Non perforare le fessure del microfono o del diffusore acustico con uno strumento appuntito. Se la parte interna della fotocamera è danneggiata, le prestazioni di impermeabilità si deteriorano.
- Per la pulizia, non utilizzare sapone, detergenti neutri o prodotti chimici, come benzene.



## Note sulle caratteristiche antiurto, di impermeabilità e di resistenza alla polvere

- Non far cadere la fotocamera, né urtarla contro oggetti duri, come rocce, o lanciarla in acqua.
- Non sottoporre la fotocamera ad urti durante l'utilizzo in acqua.
  - Non sottoporre la fotocamera alla pressione dell'acqua esponendola a rapide o cascate.
  - Non esporre la fotocamera a profondità superiori a 10 m.
  - Fare attenzione a non far cadere la fotocamera in acqua. Questa fotocamera non galleggia in acqua.
- Non utilizzare la fotocamera in acqua per un periodo di tempo maggiore di 60 minuti.
- Non inserire una card di memoria o una batteria bagnata nella fotocamera.
  - Non aprire il coperchio vano batteria/alloggiamento card di memoria quando la fotocamera è bagnata o si hanno le mani bagnate. Si rischia altrimenti di far penetrare acqua all'interno della fotocamera o di provocare problemi di funzionamento.
- Non aprire sott'acqua il coperchio vano batteria/alloggiamento card di memoria.

Se si riscontra umidità, come goccioline d'acqua, sulla parte esterna della fotocamera o all'interno del coperchio del vano batteria/alloggiamento card di memoria, asciugare immediatamente con un panno morbido ben asciutto.

- Qualora corpi estranei dovessero aderire alla parte esterna della fotocamera o all'interno del coperchio del vano batteria/alloggiamento card di memoria, eliminarli immediatamente utilizzando una pompetta o un panno morbido.

- Utilizzare la spazzola in dotazione per eliminare eventuali corpi estranei dalla guarnizione impermeabile all'interno del coperchio del vano batteria/alloggiamento card di memoria. La spazzola in dotazione va utilizzata esclusivamente per la pulizia della guarnizione impermeabile.

- Non esporre per periodi prolungati la fotocamera a temperature molto basse o molto alte (da 40°C in su).
  - Si rischia altrimenti di compromettere l'impermeabilità della fotocamera.
  - Quando si utilizza la fotocamera sott'acqua, assicurarsi che la temperatura dell'acqua sia compresa tra 0°C e 40°C.
- Non utilizzare la fotocamera presso sorgenti termali.



Guarnizione impermeabile

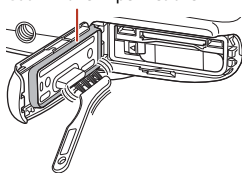

## Prima di utilizzare la fotocamera sott'acqua

Prima di utilizzare la fotocamera sott'acqua, procedere alle verifiche seguenti.

- Accertarsi che non siano presenti sostanze estranee all'interno del coperchio del vano batteria/alloggiamento card di memoria.
- Verificare che la guarnizione impermeabile del coperchio del vano batteria/alloggiamento card di memoria non sia screpolata o deformata.
  - Assicurarsi che la guarnizione di tenuta non si staccata dalla fotocamera.
- Verificare che il coperchio del vano batteria/alloggiamento card di memoria sia ben chiuso.
  - Assicurarsi che il blocco di sicurezza del coperchio del vano batteria/alloggiamento card di memoria sia nella posizione di BLOCCO.

## Note sulla temperatura di funzionamento, l'umidità e la condensa

Il funzionamento della fotocamera è stato testato a temperature comprese tra  $-10^{\circ}\text{C}$  e  $+40^{\circ}\text{C}$ .

Quando si utilizza la fotocamera in zone climatiche fredde o in alta montagna, osservare le precauzioni seguenti.

- Quando fa freddo, può verificarsi un temporaneo calo di prestazioni della batteria. Proteggere dal freddo la fotocamera e le batterie tenendole sotto i propri indumenti fino al momento dell'uso.
- In caso di esposizione a temperature molto basse per periodi prolungati, le prestazioni della fotocamera possono diminuire temporaneamente. All'accensione della fotocamera, per esempio, il monitor può apparire più scuro del solito, oppure possono essere prodotte immagini residue.

### ● Condizioni ambientali che potrebbero causare la formazione di condensa all'interno della fotocamera.

La formazione di condensa all'interno del monitor o dell'obiettivo è favorita dai forti sbalzi di temperatura o da un alto tasso di umidità, come può avvenire nelle condizioni ambientali descritte di seguito. Non si tratta di un problema di funzionamento o di un difetto della fotocamera.

- La fotocamera viene improvvisamente immersa in acqua fredda dopo essere rimasta al sole.
- La fotocamera viene portata in un luogo caldo (per esempio all'interno di un edificio) dopo essere rimasta al freddo.
- Si procede all'apertura o alla chiusura del coperchio del vano batteria/alloggiamento card di memoria in un ambiente molto umido.

### ● Pulizia della condensa

- Spegnerla fotocamera ed aprire il coperchio del vano batteria/alloggiamento card di memoria in un posto in cui la temperatura sia stabile (evitare i luoghi caratterizzati da temperatura o umidità elevate e presenza di sabbia o polvere).  
Per eliminare la condensa, estrarre la batteria e la card di memoria e lasciare aperto il coperchio del vano batteria/alloggiamento card di memoria affinché la fotocamera si adatti alla temperatura ambiente.



## Controllo e riparazione

- Se la fotocamera ha subito un urto, si raccomanda di farla controllare dal rivenditore o presso il centro di assistenza Nikon autorizzato, onde assicurarsi che sia ancora impermeabile (spese a carico del cliente).
- Se la guarnizione impermeabile dovesse iniziare a deteriorarsi, rivolgersi al distributore o al centro assistenza Nikon autorizzato. Le prestazioni della guarnizione impermeabile possono iniziare a diminuire dopo un anno.
- In caso di penetrazione di acqua all'interno della fotocamera, smettere immediatamente di utilizzarla e portarla presso il centro di assistenza Nikon autorizzato.



# Sommario

---

|                                |    |
|--------------------------------|----|
| Ricerca rapida argomenti ..... | ii |
| Argomenti principali .....     | ii |
| Argomenti comuni .....         | ii |

---

|  |     |
|--|-----|
| Per gli utenti di un dispositivo intelligente..... | iii |
|--|-----|

---

|   |      |
|---|------|
| Introduzione.....   | v    |
| Note preliminari.....   | v    |
| Simboli e convenzioni utilizzati nel presente manuale .....   | v    |
| Informazioni e precauzioni .....  | vi   |
| Informazioni di sicurezza.....  | viii |
| <Importante> Note sulle caratteristiche antiurto, di impermeabilità e di resistenza alla polvere, nonché sulla condensa ..... | xi   |
| Note sulle prestazioni antiurto .....   | xi   |
| Note sulle prestazioni di impermeabilità e antipolvere.....   | xi   |
| Note sulle caratteristiche antiurto, di impermeabilità e di resistenza alla polvere .....                                     | xii  |
| Prima di utilizzare la fotocamera sott'acqua .....  | xiii |
| Note sulla temperatura di funzionamento, l'umidità e la condensa .....  | xiii |
| Controllo e riparazione .....   | xiv  |

---

|                                   |   |
|-----------------------------------|---|
| Componenti della fotocamera ..... | 1 |
| Corpo macchina .....              | 2 |
| Monitor .....                     | 4 |
| Per la ripresa.....               | 4 |
| Per la riproduzione .....         | 6 |
| Uso dei pulsanti flessibili ..... | 7 |



---

|   |           |
|---|-----------|
| <b>Preparativi .....</b>  | <b>9</b>  |
| <b>Fissaggio della cinghia della fotocamera .....</b>           | <b>10</b> |
| <b>Inserimento della batteria e della card di memoria .....</b> | <b>11</b> |
| Rimozione della batteria e della card di memoria.....           | 12        |
| Card di memoria e memoria interna .....                         | 12        |
| <b>Ricarica della batteria .....</b>                            | <b>13</b> |
| <b>Impostazione della fotocamera .....</b>                      | <b>15</b> |
| Impostazione da uno smartphone o un tablet.....                 | 15        |
| Impostazione dai menu della fotocamera .....                    | 19        |
| Che cosa può fare SnapBridge .....                              | 21        |

---





















|   |           |
|---|-----------|
| <b>Operazioni di base per la ripresa e la riproduzione .....</b>      | <b>23</b> |
| Ripresa di immagini.....  | 24        |
| Riproduzione delle immagini .....                                     | 26        |
| <b>Eliminazione di immagini.....</b>                                  | <b>27</b> |
| Selezione delle immagini da eliminare.....                            | 28        |
| Esclusione della cancellazione delle immagini (blocco immagini) ..... | 29        |





|  |    |
|--|----|
| <b>Funzioni di ripresa</b> .....   | 30 |
| Funzioni disponibili nel modo di ripresa (menu di ripresa).....                            | 31 |
| <b>■ Inquadra e scatta</b> .....   | 32 |
| Uso della funzione Scelta soggetto AF .....  | 32 |
| <b>Modo flash</b> .....  | 33 |
| <b>Autoscatto</b> .....  | 34 |
| <b>Timer sorriso</b> .....   | 35 |
| <b>Scegli stile (Ripresa con le condizioni di ripresa e gli effetti selezionati)</b> ..... | 36 |
| Suggerimenti e note.....   | 37 |
| <b>Decora</b> .....  | 43 |
| <b>Cambia colore</b> .....   | 44 |
| <b>Cambia suoni</b> .....  | 45 |
| <b>Scegli formato</b> .....  | 47 |
| Scelta del formato delle foto .....  | 47 |
| Scelta del formato fotogramma filmato .....  | 48 |
| <b>Uso dello zoom</b> .....  | 49 |
| <b>Messa a fuoco</b> .....   | 50 |
| Pulsante di scatto.....  | 50 |
| Uso della funzione di rilevamento del volto .....  | 50 |
| Uso della funzione effetto pelle soft .....  | 51 |
| Soggetti inadatti alla funzione Autofocus .....  | 51 |
| Blocco della messa a fuoco.....  | 52 |
| <b>Funzioni che non possono essere utilizzate simultaneamente per le riprese</b> .....     | 53 |



|  |           |
|--|-----------|
| <b>Funzioni di riproduzione.....</b>   | <b>55</b> |
| Zoom in riproduzione .....   | 56        |
| Riproduzione miniature.....  | 57        |
| <b>Funzioni disponibili nel modo di riproduzione (menu play).....</b>  | <b>58</b> |
|  <b>Scambio messaggi.....</b>          | <b>59</b> |
| Registra messaggio.....  | 59        |
| Registra risposta.....   | 60        |
| Riproduci registrazioni.....   | 61        |
| Cancella registrazioni.....  | 61        |
|  <b>Filtri creativi.....</b>           | <b>62</b> |
| Prima di modificare le immagini .....  | 62        |
|  <b>Aggiungi ritocco .....</b>        | <b>63</b> |
|  <b>Crea album fotografici.....</b>   | <b>64</b> |
|  <b>Aggiungi effetto fisheye.....</b> | <b>66</b> |
|  <b>Toy camera.....</b>               | <b>66</b> |
|  <b>Immagini soft .....</b>           | <b>67</b> |
|  <b>Aggiungi stelle .....</b>         | <b>67</b> |
|  <b>Aggiungi eff. miniatura .....</b> | <b>68</b> |
|  <b>Cambia colore.....</b>            | <b>68</b> |
|  <b>Seleziona colore .....</b>        | <b>69</b> |
|  <b>Decora .....</b>                  | <b>70</b> |
|  <b>Aggiungi effetti cartone.....</b> | <b>71</b> |
|  <b>Timbra .....</b>                  | <b>72</b> |
|  <b>Classificazione.....</b>           | <b>74</b> |
| Classifica foto.....   | 74        |
| Visualizza foto classificate .....   | 76        |
| Elimina tutte classificazioni .....  | 77        |
|  <b>Preferite.....</b>                 | <b>78</b> |
| Aggiungi a preferite .....   | 78        |
| Visualizza preferite.....  | 80        |
| Rimuovi da preferite.....  | 81        |
|  <b>Visualizza per data .....</b>     | <b>82</b> |
|  <b>Slide show .....</b>             | <b>83</b> |
| Scegli foto.....   | 83        |
| Scegli tema .....  | 86        |
| <input checked="" type="checkbox"/> <b>Seleziona per upload .....</b>  | <b>87</b> |
| <input checked="" type="checkbox"/> <b>Ritocca.....</b>  | <b>88</b> |
|  <b>Copia.....</b>                  | <b>88</b> |
|  <b>Ruota foto.....</b>             | <b>90</b> |
|  <b>Mini-foto.....</b>              | <b>91</b> |



|  |            |
|--|------------|
| <b>Filmati .....</b>   | <b>92</b>  |
| Registrazione e riproduzione di filmati .....  | 93         |
| Operazioni durante la riproduzione di filmati .....                                  | 96         |
| <b>Collegamento della fotocamera a una TV, a una stampante o a un computer .....</b> | <b>97</b>  |
| Uso delle immagini.....  | 98         |
| Visualizzazione delle immagini su una TV .....                                       | 99         |
| Stampa di immagini senza l'uso di un computer.....                                   | 100        |
| Collegamento della fotocamera a una stampante.....                                   | 100        |
| Stampa di singole immagini .....   | 101        |
| Stampa di più immagini .....   | 102        |
| Trasferimento di immagini a un computer (ViewNX-i) .....                             | 104        |
| Installazione di ViewNX-i .....  | 104        |
| Trasferimento di immagini a un computer .....  | 104        |
| <b>Impostazioni generali della fotocamera .....</b>                                  | <b>107</b> |
| Menu Impostazioni fotocamera .....   | 108        |
| 🔧 Impostazioni fotocamera .....  | 110        |
| Menu opzioni di rete .....   | 110        |
| Schermata avvio .....  | 111        |
| Data e ora.....  | 112        |
| Menu diversificati.....  | 113        |
| Luminosità.....  | 114        |
| Timbro data .....  | 114        |
| VR elettronico .....   | 115        |
| Illuminatore AF .....  | 116        |
| Formatta card/Formatta memoria .....   | 117        |
| Lingua/Language .....  | 118        |
| Commento foto .....  | 118        |
| Informazioni copyright.....  | 119        |
| Dati posizione.....  | 120        |
| Sfondo menu.....   | 120        |
| Ricarica via computer.....   | 121        |
| Ripristina tutto .....   | 122        |
| Marchio di conformità .....  | 122        |
| Versione firmware.....   | 122        |



|  |     |
|--|-----|
| <b>Note tecniche</b> .....                                 | 123 |
| <b>Avvisi</b> .....  | 124 |
| <b>Note sulle funzioni di comunicazione wireless</b> ..... | 125 |
| <b>Cura del prodotto</b> .....                             | 127 |
| Fotocamera.....  | 127 |
| La batteria.....   | 128 |
| Adattatore CA/caricabatteria.....                          | 129 |
| Card di memoria.....                                       | 130 |
| <b>Pulizia e conservazione</b> .....                       | 131 |
| Pulizia dopo l'uso subacqueo della fotocamera.....         | 131 |
| Pulizia dopo l'uso non subacqueo della fotocamera.....     | 131 |
| Conservazione.....   | 132 |
| <b>Messaggi di errore</b> .....                            | 133 |
| <b>Risoluzione dei problemi</b> .....                      | 136 |
| <b>Nomi file</b> .....                                     | 143 |
| <b>Accessori in opzione</b> .....                          | 144 |
| <b>Caratteristiche tecniche</b> .....                      | 145 |
| Card di memoria utilizzabili.....                          | 149 |
| <b>Indice analitico</b> .....                              | 151 |



# Componenti della fotocamera

|                                   |   |
|-----------------------------------|---|
| Corpo macchina.....               | 2 |
| Monitor.....                      | 4 |
| Uso dei pulsanti flessibili ..... | 7 |



## Corpo macchina

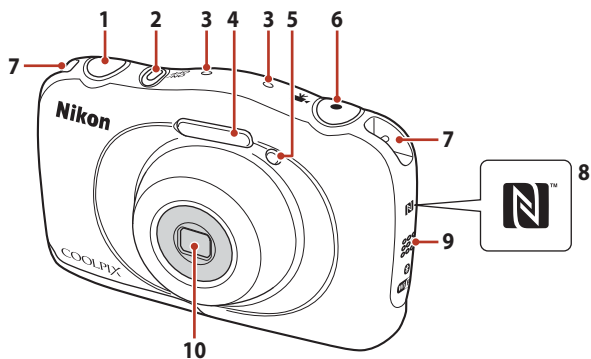

|          |  |    |           |  |    |
|----------|--|----|-----------|--|----|
| <b>1</b> | Pulsante di scatto.....                                    | 25 | <b>6</b>  | Pulsante ● (📹 registrazione filmato) ..... | 93 |
| <b>2</b> | Interruttore di alimentazione/<br>spia di accensione ..... | 15 | <b>7</b>  | Occhiello per cinghia fotocamera.....      | 10 |
| <b>3</b> | Microfono (stereo).....                                    |    | <b>8</b>  | N-Mark (antenna NFC).....                  | 16 |
| <b>4</b> | Flash.....   | 33 | <b>9</b>  | Altoparlante                               |    |
| <b>5</b> | Spia autoscatto.....                                       | 34 | <b>10</b> | Obiettivo (con filtro di protezione)       |    |
|          | Illuminatore ausiliario AF                                 |    |           |  |    |



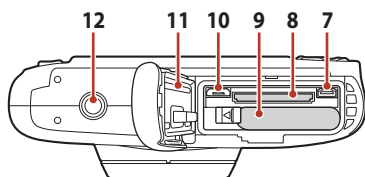
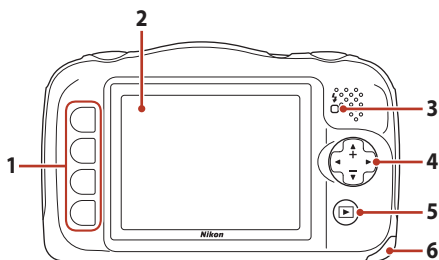

|          |  |           |           |                                     |          |
|----------|--|-----------|-----------|-------------------------------------|----------|
| <b>1</b> | Pulsanti flessibili.....   | 7, 31, 58 | <b>7</b>  | Connettore micro HDMI (tipo D)..... | 98       |
| <b>2</b> | Monitor.....   | 4         | <b>8</b>  | Alloggiamento card di memoria.....  | 11       |
| <b>3</b> | Spia di carica.....  | 13        | <b>9</b>  | Vano batteria.....                  | 11       |
|          | Spia flash.....  | 33        | <b>10</b> | Connettore micro-USB.....           | 98       |
|          | Multi-selettore  |           | <b>11</b> | Guarnizione impermeabile.....       | xi, xiii |
| <b>4</b> | ▲: Teleobiettivo.....  | 49        | <b>12</b> | Attacco per treppiedi.....          | 147      |
|          | ▼: Grandangolo.....  | 49        |           |                                     |          |
| <b>5</b> | ▶ Pulsante modo ripresa/<br>riproduzione.....                      | 26        |           |                                     |          |
| <b>6</b> | Coperchio del vano batteria/<br>alloggiamento card di memoria..... | 11        |           |                                     |          |



## Monitor

Le informazioni visualizzate sulla schermata di ripresa o di riproduzione cambiano in base alle impostazioni della fotocamera e alle condizioni operative.

### Per la ripresa

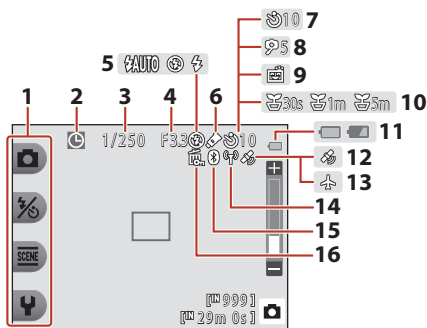

|   |     |  |         |
|---|-----|--|---------|
| <b>1</b> Icone flessibili.....                | 7   | <b>10</b> Foto intervallate Icona .....              | 38      |
| <b>2</b> Indicatore "data non impostata"..... | 137 | <b>11</b> Indicatore di livello batteria.....        | 24      |
| <b>3</b> Tempo di posa.....                   | 50  | <b>12</b> Dati posizione .....                       | 120     |
| <b>4</b> Numero f/.....                       | 50  | <b>13</b> Modalità aereo .....                       | 22, 110 |
| <b>5</b> Modo flash.....                      | 33  | <b>14</b> Indicatore di comunicazione Wi-Fi .....    | 22, 110 |
| <b>6</b> Cambia colore Icona .....            | 44  | <b>15</b> Indicatore di comunicazione Bluetooth..... | 22, 110 |
| <b>7</b> Indicatore autoscatto .....          | 34  | <b>16</b> Icona blocco immagini .....                | 29      |
| <b>8</b> Timer autoritratto.....              | 34  |  |         |
| <b>9</b> Timer sorriso.....                   | 35  |  |         |





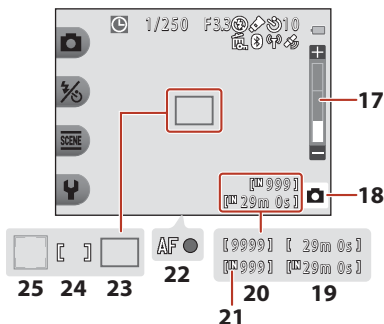

|           |   |        |           |  |    |
|-----------|---|--------|-----------|--|----|
| <b>17</b> | Indicatore zoom.....                                  | 49     | <b>22</b> | Indicatore di messa a fuoco.....                   | 25 |
| <b>18</b> | Modo di ripresa.....                                  | 32, 36 | <b>23</b> | Area di messa a fuoco (scelta soggetto AF).....    | 32 |
| <b>19</b> | Tempo di registrazione filmato rimanente.....         | 93     | <b>24</b> | Area di messa a fuoco (centrale).....              | 25 |
| <b>20</b> | Numero di esposizioni rimanenti (immagini fisse)..... | 24, 47 | <b>25</b> | Area di messa a fuoco (rilevamento del volto)..... | 50 |
| <b>21</b> | Indicatore memoria interna.....                       | 24     |           |  |    |



## Per la riproduzione

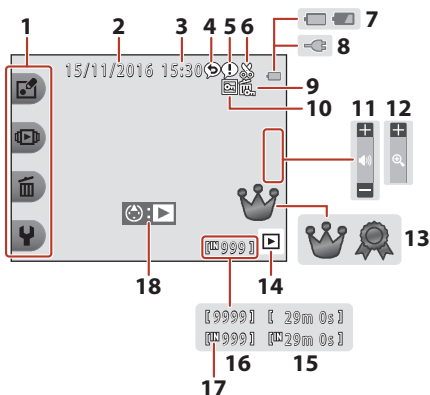

|   |    |   |    |
|---|----|---|----|
| <b>1</b> Icone flessibili.....  | 7  | <b>11</b> Indicatore volume.....  | 96 |
| <b>2</b> Data di registrazione  |    | <b>12</b> Passaggio al pieno formato.....   | 57 |
| <b>3</b> Ora di registrazione   |    | <b>13</b> Classificazione (quando per il <b>Menu diversificati</b> viene impostato <b>Si</b> )..... | 74 |
| <b>4</b> Messaggio (risposta).....  | 60 | <b>14</b> Modo di riproduzione.....   | 26 |
| <b>5</b> Messaggio.....   | 59 | <b>15</b> Tempo di registrazione filmato/messaggio  |    |
| <b>6</b> Icona ritaglio.....  | 56 |   |    |
| <b>7</b> Indicatore di livello batteria.....  | 24 | <b>16</b> Numero immagine corrente  |    |
| <b>8</b> Indicatore collegamento adattatore CA/caricabatteria                             |    | <b>17</b> Indicatore memoria interna  |    |
| <b>9</b> Icona blocco immagini.....   | 29 | <b>18</b> Guida riproduzione filmato.....   | 93 |
| <b>10</b> Preferite (quando per il <b>Menu diversificati</b> è impostato <b>No</b> )..... | 78 |   |    |

### In caso di mancata visualizzazione delle informazioni nel modo di ripresa e nel modo di riproduzione

Salvo determinate informazioni, le informazioni non vengono visualizzate se non si esegue alcuna operazione per diversi secondi. Le informazioni vengono nuovamente visualizzate non appena si preme un pulsante flessibile o il multi-selettore.



## Uso dei pulsanti flessibili

Premendo un pulsante flessibile durante la visualizzazione della schermata di ripresa o di riproduzione, appare il menu del modo corrente. Quando è visualizzato il menu, è possibile modificare le varie impostazioni.

Nel presente documento si fa riferimento ai pulsanti flessibili denominandoli con i numeri da 1 a 4, nell'ordine dall'alto verso il basso.

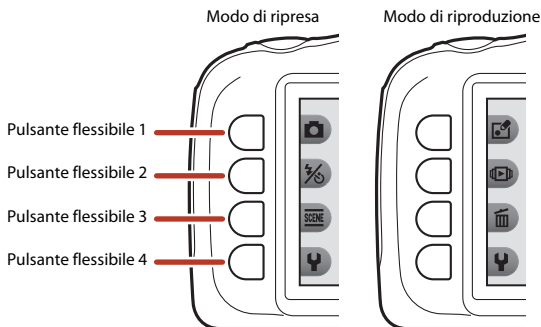

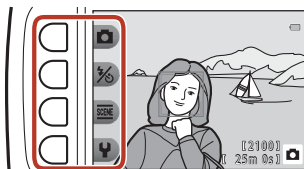

### 1 Premere un pulsante flessibile.

- Appare il menu.



### 2 Premere un pulsante flessibile per selezionare una voce.

- Quando è visualizzata l'indicazione , premere il pulsante flessibile 1 () per tornare alla schermata precedente.
- In funzione delle impostazioni della fotocamera, è possibile che determinate opzioni di menu non possano essere selezionate o visualizzate.



### 3 Premere un pulsante flessibile per selezionare una voce.

- Quando il contenuto di un menu prosegue su un'altra pagina, appare una guida che indica la posizione della pagina.



Per visualizzare le altre pagine, utilizzare ▲▼ sul multi-selettore.

### 4 Premere un pulsante flessibile per selezionare un'impostazione.

- Premere il pulsante flessibile per confermare l'impostazione selezionata.
- Quando è visualizzato un menu, è possibile passare al modo di ripresa premendo il pulsante di scatto o il pulsante ● (📷).



L'impostazione corrente è visualizzata in bianco.



# Preparativi

|  |    |
|--|----|
| Fissaggio della cinghia della fotocamera .....           | 10 |
| Inserimento della batteria e della card di memoria ..... | 11 |
| Ricarica della batteria.....                             | 13 |
| Impostazione della fotocamera .....                      | 15 |



## Fissaggio della cinghia della fotocamera

Inserire la cinghia da polso nell'occhietto destro o sinistro, quindi fissarla.

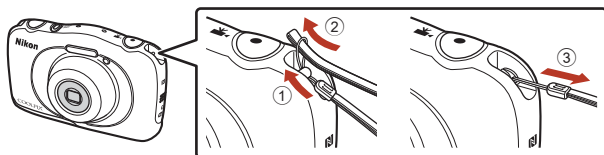

# Inserimento della batteria e della card di memoria

- 1** Aprire il coperchio del vano batteria/alloggiamento card di memoria ed inserire la batteria e la card di memoria.

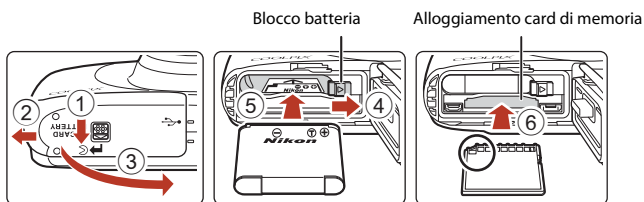

- Facendo attenzione a orientare correttamente i terminali positivo e negativo della batteria, spostare il blocco batteria arancione (4) e inserire completamente la batteria (5).
- Spingere la card di memoria finché non scatta in posizione (6).
- Fare attenzione a non inserire la batteria o la card di memoria capovolta o al contrario, in quanto potrebbero verificarsi problemi di funzionamento.

- 2** Chiudere il coperchio vano batteria/alloggiamento card di memoria.

- Abbassare completamente il coperchio nella direzione indicata dalla freccia (1), quindi spingerlo fino in fondo (2).

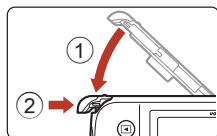

**✓** **Attenzione: rischio di danno**

*Spingere il coperchio quando è aperto potrebbe danneggiare la fotocamera.*



**✓** **Apertura e chiusura del coperchio vano batteria/alloggiamento card di memoria**

Non aprire e chiudere il coperchio del vano batteria/alloggiamento card di memoria in un ambiente sabbioso o polveroso o con le mani bagnate. Se il coperchio viene chiuso senza che siano state rimosse eventuali particelle estranee, l'acqua potrebbe penetrare all'interno della fotocamera o la stessa potrebbe subire danni.

- Se particelle estranee penetrano all'interno del coperchio o della fotocamera, rimuoverle immediatamente con una pompetta o una spazzola.
- Se dell'acqua o altro liquido penetra all'interno del coperchio o della fotocamera, asciugarlo immediatamente con un panno morbido e asciutto.



## **Formattazione della card di memoria**

La prima volta che nella fotocamera viene inserita una card di memoria utilizzata con un altro dispositivo, è consigliabile formattarla con questa fotocamera.

- **La formattazione di una card di memoria determina l'eliminazione definitiva di tutte le immagini e degli eventuali altri dati presenti sulla card di memoria.** Assicurarsi di eseguire copie di eventuali immagini che si desidera conservare prima di formattare la card di memoria.
- Inserire la card di memoria nella fotocamera e selezionare **Formatta card** nel menu delle impostazioni della fotocamera (108).

## **Rimozione della batteria e della card di memoria**

Spegnere la fotocamera e assicurarsi che la spia di accensione e lo schermo siano spenti, quindi aprire il coperchio del vano batteria/alloggiamento card di memoria.

- Spostare il blocco batteria per espellere la batteria.
- Spingere delicatamente la card di memoria nella fotocamera in modo che fuoriesca parzialmente.
- Fare attenzione quando si maneggiano la fotocamera, la batteria e la card di memoria immediatamente dopo l'uso della fotocamera, in quanto potrebbero essere molto calde.

## **Card di memoria e memoria interna**

È possibile salvare i dati della fotocamera, ivi compresi immagini e filmati, su una card di memoria o nella memoria interna della fotocamera. Per utilizzare la memoria interna della fotocamera è necessario estrarre la card di memoria.





## Ricarica della batteria

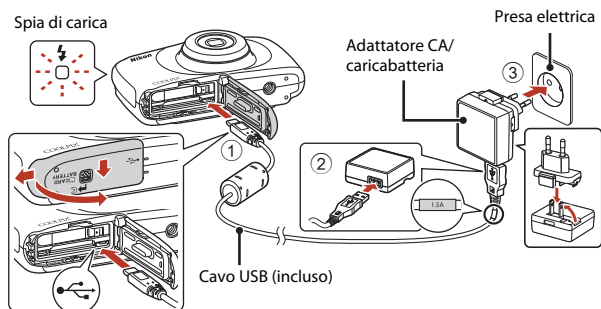

Se con la fotocamera è fornito un adattatore spina\*, collegarlo saldamente all'adattatore CA/ caricabatteria. Quando i due elementi sono collegati, il tentativo di rimuovere con forza l'adattatore spina potrebbe danneggiare il prodotto.

\* La forma dell'adattatore spina varia a seconda del paese o della zona in cui la fotocamera è stata acquistata.

È possibile omettere l'esecuzione di questo passaggio se l'adattatore spina fornito è in collegamento permanente con l'adattatore CA/caricabatteria.

- La carica inizia quando la fotocamera viene collegata ad una presa di corrente con la batteria inserita, come mostrato nelle illustrazioni. La spia di carica lampeggia lentamente per indicare che la batteria è in fase di ricarica.
- Quando la batteria è completamente carica, la spia di carica si spegne. Staccare la spina dell'adattatore CA/caricabatteria dalla presa di corrente, quindi staccare il cavo USB. Il tempo di ricarica di una batteria completamente esaurita è di circa 1 ora e 40 minuti.
- Non è possibile caricare la batteria quando la spia di carica lampeggia rapidamente per uno dei motivi elencati di seguito:
  - La temperatura ambiente non è adatta al caricamento.
  - Il cavo USB o l'adattatore CA/caricabatteria non è collegato correttamente.
  - La batteria è danneggiata.



### **Note sul cavo USB**

- Non utilizzare un cavo USB diverso da UC-E21. L'utilizzo di un cavo USB che non sia l'UC-E21 può provocare surriscaldamento, incendi o folgorazioni.
- Controllare la forma e la direzione delle spine e non inclinarle durante l'inserimento o il disinserimento.

### **Note sul caricamento della batteria**

- È possibile utilizzare la fotocamera mentre la batteria è in fase di ricarica; in questo caso, tuttavia, il tempo di ricarica aumenta.
- Se il livello di carica della batteria è molto basso, è possibile che non si riesca a utilizzare la fotocamera durante la ricarica.
- Non utilizzare mai, in nessuna circostanza, un adattatore CA di marca o modello diversi dall'adattatore CA/caricabatteria EH-73P, né utilizzare mai adattatori USB-CA disponibili in commercio o caricabatteria di telefoni cellulari. La mancata osservanza di questa precauzione potrebbe causare il surriscaldamento o provocare danni alla fotocamera.



# Impostazione della fotocamera

## Impostazione da uno smartphone o un tablet

- Prima di procedere, installare l'app SnapBridge (📖iii) e attivare Bluetooth e il Wi-Fi sullo smartphone o sul tablet (d'ora in poi, "smart device").
- Gli schermi della fotocamera e del dispositivo intelligente illustrati nel presente manuale potrebbero essere diversi da quelli dei prodotti effettivi.



### 1 Accendere la fotocamera.

- Per selezionare e regolare le impostazioni, utilizzare i pulsanti flessibili ed il multi-selettore.

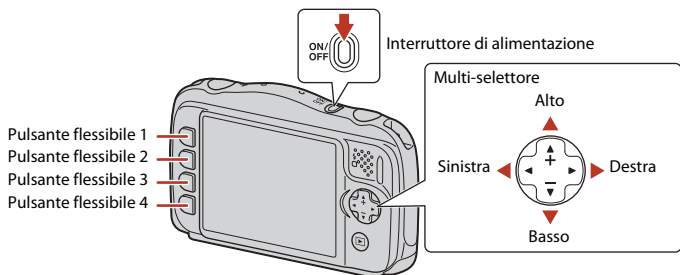

- Viene visualizzata una finestra di dialogo per la selezione della lingua. Premere ◀ o ▶ sul multi-selettore per evidenziare una lingua, quindi premere il pulsante flessibile 4 (OK) per selezionarla.
- La lingua può essere modificata in qualsiasi momento mediante l'opzione **Lingua/Language** del menu impostazioni fotocamera (📖108).



## 2 Quando appare la finestra illustrata a destra, premere il pulsante flessibile 3 (OK).

- Se non si desidera utilizzare un dispositivo intelligente per configurare la fotocamera, premere il pulsante flessibile 4 (X) (19).



## 3 Accoppiare (cioè, stabilire un collegamento Bluetooth tra) la fotocamera e lo smart device.

### • Dispositivi Android con supporto NFC

Dopo aver controllato che NFC sia attivato sullo smart device, mettere a contatto il segno N (N-Mark) della fotocamera con l'antenna NFC sullo smart device per avviare l'app SnapBridge.

- Se è visualizzato il sito di download di SnapBridge, scaricare e installare l'app prima di ripetere gli step riportati sopra.

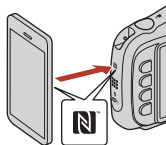

### • Dispositivi iOS e dispositivi Android senza supporto NFC

Premere il pulsante flessibile 3 (OK) sulla fotocamera. La fotocamera attenderà una connessione; avviare l'app SnapBridge sullo smart device e seguire le istruzioni sullo schermo per toccare il nome della fotocamera che si desidera accoppiare.

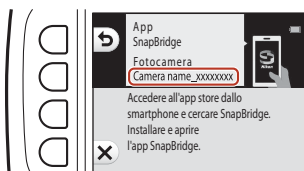

## 4 Controllare il codice di autenticazione.

- Dopo aver confermato che la fotocamera e lo smart device visualizzino lo stesso codice di autenticazione a sei cifre, seguire gli step riportati di seguito per completare l'accoppiamento (si noti che il codice potrebbe non essere visualizzato in alcune versioni di iOS, ma è necessario seguire gli step di seguito, anche se il codice non è visualizzato).

- **Sulla fotocamera**, premere il pulsante flessibile 4 (**OK**).
- **Sullo smart device**, toccare **Pairing (Accoppiamento)** (il nome del pulsante varia a seconda dello smart device).

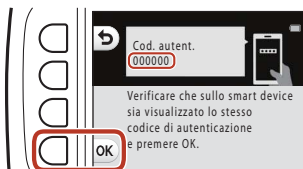

Fotocamera

## 5 Quando appare la finestra illustrata a destra, premere il pulsante flessibile 4 (➤).

- Quando la connessione costante tra la fotocamera ed il dispositivo intelligente è stata stabilita, si apre la finestra di dialogo illustrata a destra.
- Se sulla fotocamera appare l'indicazione **Impossibile stabilire una connessione**, premere il pulsante flessibile 3 (🔄 **Riconnetti**) per tornare al passaggio 3. Per annullare le impostazioni di associazione, premere il pulsante flessibile 4 (✕ **Annulla**).



## 6 È possibile scegliere se aggiungere o meno alle immagini riprese le informazioni di localizzazione relative al luogo di ripresa.

- Per registrare i dati di posizione insieme alle foto, selezionare il pulsante flessibile 3 (○ **Sì**) quando viene richiesto, quindi abilitare le funzioni relative ai dati di posizione sia nell'app SnapBridge che sul dispositivo intelligente (per ulteriori informazioni, consultare la documentazione fornita con il dispositivo intelligente).

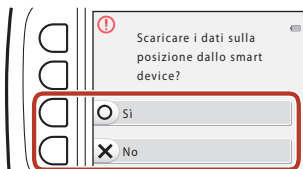

## 7 È possibile scegliere se impostare automaticamente l'orologio della fotocamera.

- È inoltre possibile sincronizzare l'orologio della fotocamera con l'ora riportata sul dispositivo intelligente selezionando il pulsante flessibile 3 (O **Si**) quando viene richiesto ed attivando la sincronizzazione nell'app SnapBridge.
- Se si seleziona il pulsante flessibile 4 (X **No**), impostare l'orologio della fotocamera dai menu come descritto al passaggio 2 di pagina 19.

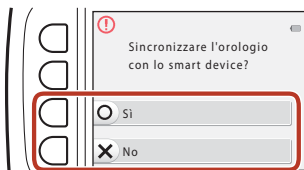

## 8 Utilizzare ◀ o ▶ per selezionare lo sfondo da visualizzare nelle schermate dei menu o delle impostazioni, quindi premere il pulsante flessibile 4 (OK).

- In funzione del paese o della regione, la schermata di selezione dello sfondo potrebbe non essere visualizzata. In questo caso, procedere al passaggio 9.
- Per ripristinare lo sfondo predefinito, premere il pulsante flessibile 3 (RESET).

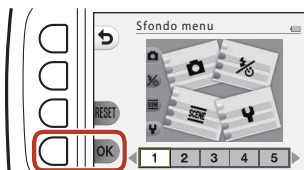

## 9 Verificare il messaggio relativo all'impermeabilità e premere ▶.

- Vi sono sette schermate di messaggio.
- I messaggi relativi all'impermeabilità vengono visualizzati nelle situazioni seguenti.
  - Quando si accende e si imposta la fotocamera per la prima volta
  - Quando la fotocamera viene impostata su **Foto subacqueo** (📖37) o **Reticolo volto subacqueo** (📖38)
  - Quando la fotocamera viene accesa dopo la carica

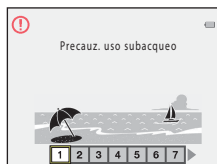

## 10 Verificare il messaggio visualizzato nella schermata illustrata a destra e premere il pulsante flessibile 4 (OK).

- La fotocamera torna alla visualizzazione di ripresa quando l'impostazione è completa.

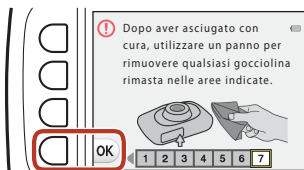

# Impostazione dai menu della fotocamera

L'orologio della fotocamera può essere impostato manualmente.

## 1 Accendere la fotocamera (📖15).

- Viene visualizzata una finestra di dialogo per la selezione della lingua. Premere ◀ o ▶ sul multi-selettore (📖15) per evidenziare una lingua, quindi premere il pulsante flessibile 4 (OK) per selezionarla.
- La lingua può essere modificata in qualsiasi momento mediante l'opzione **Lingua/Language** del menu impostazioni fotocamera (📖108).



## 2 Quando appare la finestra illustrata a destra, premere il pulsante flessibile 4 (X).

- Selezionare il pulsante flessibile 3 (O Sì) quando viene richiesto di impostare l'orologio della fotocamera.



## 3 Utilizzare il pulsante flessibile 2, 3 o 4 per scegliere un formato data.

## 4 Immettere data e ora correnti, quindi premere il pulsante flessibile 4 (OK).

- Premere ◀ o ▶ per selezionare le voci e premere ▲ o ▼ per cambiare.
- Premere il pulsante flessibile 4 (OK) per impostare l'orologio.
- Per attivare l'ora legale, premere il pulsante flessibile 3 (🕒); nella schermata appare il simbolo 🕒. Per disattivare la funzione ora legale, premere di nuovo il pulsante flessibile 3 (🕒).

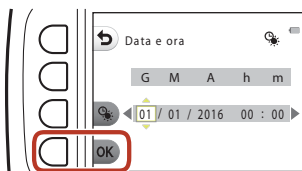

## 5 Quando viene richiesto, premere il pulsante flessibile 3 (O Sì).

## 6 Seguire le istruzioni sullo schermo per completare la procedura di impostazione.

- La procedura successiva è identica a quella prevista quando si utilizza un dispositivo intelligente. Vedere la parte intitolata "Impostazione da uno smartphone o un tablet", dal passaggio 8 (📖18) in poi.





## Reimpostazione dell'orologio e modifica dello sfondo menu

L'opzione **Data e ora** del menu delle impostazioni fotocamera consente di impostare l'orologio della fotocamera. L'opzione **Sfondo menu** del menu delle impostazioni fotocamera consente di modificare lo sfondo della schermata dei menu.

È possibile attivare o disattivare la funzione ora legale tramite l'opzione **Data e ora**.





## Che cosa può fare SnapBridge

L'app SnapBridge può essere usata per una varietà di compiti quando la fotocamera è stata accoppiata con lo smart device.



### Caricamento automatico

Con le impostazioni predefinite, le foto saranno caricate automaticamente sullo smart device appena vengono scattate.

- Posizionare lo smart device vicino alla fotocamera e avviare l'app SnapBridge.

| Opzione   | Descrizione   |
|---|---|
| Disattivazione caricamento automatico               | È possibile disattivare il caricamento automatico mediante l'opzione <b>Menu opzioni di rete &gt; Opzioni invio automatico &gt; Immagini fisse</b> del menu delle impostazioni fotocamera (📖108).   |
| Opzioni di caricamento                              | Utilizzare l'impostazione <b>Menu opzioni di rete &gt; Opzioni invio automatico &gt; Opzioni invio autom. foto</b> del menu delle impostazioni fotocamera per scegliere i tipi di immagini da caricare automaticamente.   |
| Selezione di immagini per il caricamento            | È possibile utilizzare questa opzione per caricare automaticamente immagini selezionate che non erano state caricate durante la ripresa. <ul style="list-style-type: none"><li>• Utilizzare l'opzione <b>Selezione per upload</b> nel menu di riproduzione della fotocamera (📖58) per selezionare le foto.</li><li>• Il collegamento costante garantisce che il caricamento continuerà anche quando la fotocamera è spenta.</li></ul> |
| Ridimensionamento delle immagini per il caricamento | Utilizzare l'app SnapBridge per scegliere la dimensione alla quale le immagini vengono copiate sullo smart device. La dimensione predefinita è 2 megapixel.   |
| Incorporazione delle info foto                      | Utilizzare l'app SnapBridge per scegliere le informazioni stampigliate sulle foto copiate sullo smart device. È possibile inserire in precedenza commenti e informazioni sul copyright dal menu delle impostazioni fotocamera. Inoltre, è possibile stampigliare testo immesso nell'app SnapBridge.   |

### 👍 Note sulla funzione di caricamento automatico

Le opzioni **Opzioni invio automatico** e **Selezione per upload** non consentono di caricare filmati. Per caricare filmati su un dispositivo intelligente, utilizzare l'app SnapBridge.



## Reti wireless

| Opzione                               | Descrizione  |
|---------------------------------------|--|
| Accoppiamento                         | <p>Per accoppiare la fotocamera con uno smart device (per esempio, con un nuovo dispositivo o se non si sceglie di eseguire l'accoppiamento con uno smart device durante l'impostazione), selezionare <b>Connex. smart device</b> nel menu di rete della fotocamera e seguire le istruzioni a pagina 16, iniziando dallo step 3.</p> <p>La fotocamera può essere accoppiata con cinque smart device al massimo, ma è in grado di collegarsi solo a uno di questi alla volta.</p>   |
| Caricamento di immagini tramite Wi-Fi | <p>Per caricare grandi quantità di dati, si consiglia di utilizzare una connessione Wi-Fi.</p> <p>Seguire le istruzioni sullo schermo nell'app SnapBridge per passare a una connessione Wi-Fi.</p> <ul style="list-style-type: none"><li>• La voce <b>Menu opzioni di rete &gt; Wi-Fi &gt; Impostazioni di rete</b> del menu delle impostazioni fotocamera contiene le opzioni <b>Autenticaz./crittografia</b> e <b>Password</b>. L'opzione predefinita per <b>Autenticaz./crittografia</b> è <b>WPA2-PSK-AES</b>.</li></ul> |

### Dove l'uso di dispositivi wireless è vietato

Quando l'utilizzo di dispositivi wireless è vietato, disattivare le funzioni wireless dal menu delle impostazioni fotocamera selezionando **Sì** per **Menu opzioni di rete > Modalità aereo**. Ciò interromperà temporaneamente il collegamento costante con lo smart device, ma la connessione verrà automaticamente ristabilita quando la modalità aereo viene disattivata.

## Altre opzioni per l'app SnapBridge

| Opzione   | Descrizione   |
|---|---|
| Fotografia in remoto                            | Utilizzare lo smart device per rilasciare l'otturatore della fotocamera. Prima di eseguire scatti a distanza, accendere la fotocamera.              |
| Visualizzazione delle immagini sulla fotocamera | Utilizzare lo smart device per visualizzare e scaricare le foto sulla fotocamera. Questa opzione è disponibile anche quando la fotocamera è spenta. |

- Vedere la guida in linea dell'app SnapBridge per ulteriori informazioni.





# Operazioni di base per la ripresa e la riproduzione



|                                  |    |
|----------------------------------|----|
| Ripresa di immagini.....         | 24 |
| Riproduzione delle immagini..... | 26 |
| Eliminazione di immagini.....    | 27 |



# Ripresa di immagini

A titolo di esempio, sarà utilizzato il modo  Inquadra e scatta. Quando si inquadra un'immagine nel modo  Inquadra e scatta, la fotocamera riconosce le condizioni di ripresa ed imposta automaticamente le impostazioni più adatte.

## 1 Premere il pulsante flessibile 1.

- Indicatore di livello batteria
  - : La batteria è carica.
  - : la batteria è in via di esaurimento.
- Numero di esposizioni rimanenti  
Quando nella fotocamera non è inserita una card di memoria e le immagini vengono salvate nella memoria interna, è visualizzato .

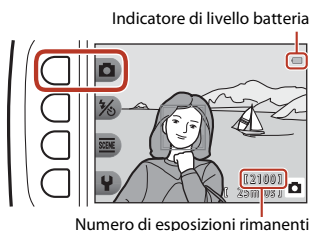

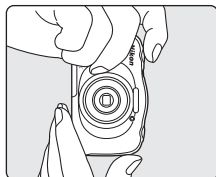
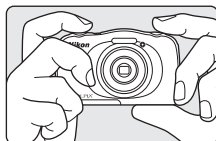

## 2 Tenere ben ferma la fotocamera.

- Non ostruire l'obiettivo, il flash, l'illuminatore ausiliario AF, il microfono e l'altoparlante con le dita o altri oggetti.



## 3 Inquadrare il soggetto.

- Per modificare la posizione dell'obiettivo zoom, premere   sul multi-selettore.

Ingrandire l'immagine



Ridurre l'immagine



## 4 Premere il pulsante di scatto a metà corsa.

- Premere il pulsante di scatto a metà corsa significa premerlo finché non si avverte una leggera resistenza.
- Quando il soggetto è a fuoco, l'area di messa a fuoco o l'indicatore di messa a fuoco diventano verdi.
- Mentre è attivo lo zoom digitale, la fotocamera esegue la messa a fuoco al centro dell'inquadratura e l'area di messa a fuoco non viene visualizzata.
- Se l'area di messa a fuoco o l'indicatore di messa a fuoco lampeggia, la fotocamera non riesce a effettuare la messa a fuoco. Modificare la composizione e riprovare a premere il pulsante di scatto a metà corsa.

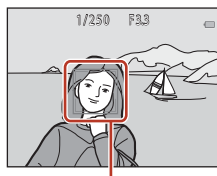

Area di messa a fuoco

## 5 Senza sollevare il dito, premere il pulsante di scatto fino in fondo.



### ✔ Note sul salvataggio di immagini o filmati

Durante il salvataggio di immagini o di filmati, l'indicatore del numero di esposizioni rimanenti o l'indicatore del tempo di registrazione rimanente lampeggia. **Non aprire il coperchio vano batteria/alloggiamento card di memoria, né estrarre la batteria o la card di memoria** mentre un indicatore lampeggia. Si rischia altrimenti di perdere dati o di danneggiare la fotocamera o la card di memoria.

### 📎 Funzione di autospegnimento

- Se non vengono eseguite operazioni per circa tre minuti, lo schermo si spegne e la fotocamera entra nel modo standby; a questo punto lampeggia la spia di accensione. Trascorsi circa tre minuti dal passaggio al modo standby, la fotocamera si spegne.
- Per riaccendere lo schermo quando la fotocamera si trova nel modo standby, eseguire un'operazione qualsiasi, ad esempio premere l'interruttore di alimentazione o il pulsante di scatto.

### 📎 Quando utilizzare un treppiedi

Si consiglia di utilizzare un treppiedi per stabilizzare la fotocamera nelle situazioni seguenti:

- Quando si effettuano riprese in condizioni di scarsa luminosità con il modo flash (📖33) impostato su Ⓜ No flash
- Quando si utilizza lo zoom in posizione teleobiettivo





# Riproduzione delle immagini

**1** Premere il pulsante  (modo ripresa/riproduzione) per attivare il modo di riproduzione.

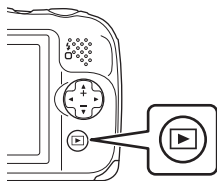
- Se si mantiene premuto il pulsante  quando la fotocamera è spenta, la fotocamera si accende nel modo riproduzione.





**2** Utilizzare il multi-selettore per selezionare un'immagine da visualizzare.

- Per scorrere rapidamente le immagini, mantenere premuto .
- Per riprodurre un filmato registrato, premere .

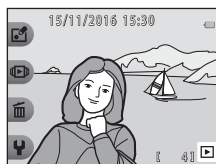

- Per tornare al modo di ripresa, premere il pulsante  o il pulsante di scatto.



- Per ingrandire un'immagine, premere  nel modo di riproduzione a pieno formato.



- Nel modo di riproduzione a pieno formato, premere  per passare al modo di riproduzione miniature, in cui vengono visualizzate più immagini nella schermata.



## Eliminazione di immagini

- 1** Per eliminare l'immagine visualizzata sullo schermo, premere il pulsante flessibile 3 (🗑️).

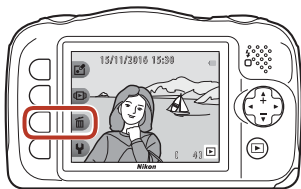

- 2** Utilizzare il pulsante flessibile 2, 3 o 4 per selezionare il metodo di eliminazione desiderato.

- Per uscire senza procedere all'eliminazione, premere il pulsante flessibile 1 (↶).



- 3** Premere il pulsante flessibile 3 (O Sì).

- Le immagini eliminate non possono essere recuperate.

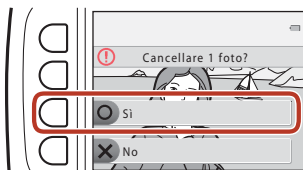

## Selezione delle immagini da eliminare

**1** Utilizzare ◀▶ sul multi-selettore per selezionare l'immagine da eliminare, quindi premere il pulsante flessibile 2 (✓).

- L'immagine selezionata è indicata da un segno di spunta.
- Il segno di spunta appare o scompare a ogni pressione del pulsante flessibile 2 (✓).
- Per rimuovere tutti i segni di spunta, premere il pulsante flessibile 3 (RESET).

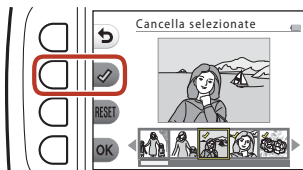

**2** Aggiungere un segno di spunta a tutte le immagini da eliminare, quindi premere il pulsante flessibile 4 (OK) per confermare la selezione.

- Appare una finestra di dialogo. Per portare a termine le operazioni, seguire le istruzioni visualizzate.





## Esclusione della cancellazione delle immagini (blocco immagini)

Per evitare di cancellare immagini per errore, è possibile bloccare la funzione di cancellazione delle immagini (📖27) e la formattazione (📖117).

- 1 Nel modo di ripresa o nel modo di riproduzione, mantenere premuti simultaneamente i pulsanti flessibili 1 e 4.

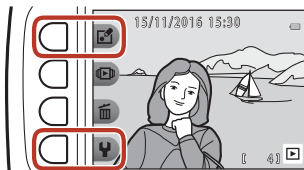

- 2 Premere il pulsante flessibile 3 (O Sì).

- Il blocco immagini viene impostato.

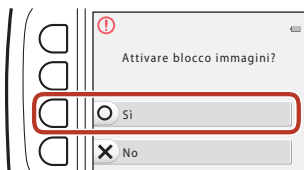

- Quando è impostato il blocco immagini, sullo schermo è visualizzata l'icona 📵.



### Rimozione del blocco immagini

La procedura per la rimozione del blocco immagini è analoga a quella per l'impostazione del blocco immagini.











# Funzioni di ripresa

|   |    |
|---|----|
| Funzioni disponibili nel modo di ripresa (menu di ripresa) .....  | 31 |
|  Inquadra e scatta ..... | 32 |
| Modo flash .....  | 33 |
| Autoscatto.....   | 34 |
| Timer sorriso.....  | 35 |
| Scegli stile (Ripresa con le condizioni di ripresa e gli effetti selezionati) .....                     | 36 |
| Decora .....  | 43 |
| Cambia colore.....  | 44 |
| Cambia suoni .....  | 45 |
| Scegli formato.....   | 47 |
| Uso dello zoom.....   | 49 |
| Messa a fuoco .....   | 50 |
| Funzioni che non possono essere utilizzate simultaneamente per le riprese .....                         | 53 |



## Funzioni disponibili nel modo di ripresa (menu di ripresa)

Premere un pulsante flessibile per visualizzare un menu. È possibile modificare le impostazioni seguenti.

| Pulsante flessibile   | Opzione                 | Descrizione   |  |
|---|-------------------------|---|---|
|  Inquadra e scatta     | -                       | Attiva il modo di ripresa  Inquadra e scatta. Quando si inquadra un'immagine, la fotocamera riconosce le condizioni di ripresa e seleziona le impostazioni più adatte alle condizioni rilevate.  | 32  |
|  Modo flash/autoscatto | Flash                   | Consente di selezionare il modo flash più adatto alle condizioni di ripresa.  | 33  |
|   | Autoscatto              | La fotocamera è dotata di un autoscatto che rilascia l'otturatore 10 secondi o 5 secondi dopo la pressione del pulsante di scatto. È inoltre possibile impostare il timer sorriso.  | 34, 35  |
|  Altre opzioni foto   | Scegli stile            | Quando viene selezionato uno stile (condizioni di ripresa ed effetti), le impostazioni della fotocamera vengono automaticamente ottimizzate per la condizione selezionata.  | 36  |
|   | Decora                  | Consente di aggiungere una cornice intorno alle immagini durante le riprese.  | 43  |
|   | Cambia colore           | Consente di selezionare  <b>Più chiaro/più scuro</b> o  <b>Più vivace/meno vivace</b> nel menu, oppure di usare  <b>Seleziona colore</b> per mantenere un colore specifico nell'immagine e convertire gli altri colori in bianco e nero. | 44  |
|  Impostazioni         | Cambia suoni            | Consente di configurare i suoni emessi dai pulsanti e il suono di scatto.   | 45  |
|   | Scegli formato          | Consente di impostare il formato delle immagini fisse e dei filmati.  | 47  |
|   | Impostazioni fotocamera | Consente di modificare diverse impostazioni generali.   | 108   |



## Inquadra e scatta

Al primo utilizzo della fotocamera, il modo di ripresa attivo è  Inquadra e scatta. Quando si inquadra un'immagine, la fotocamera riconosce le condizioni di ripresa e seleziona le impostazioni più adatte alle condizioni rilevate.

 Inquadra e scatta è il modo di ripresa predefinito di questa fotocamera.

- Quando rileva il soggetto principale, la fotocamera esegue automaticamente la messa a fuoco su di esso (scelta soggetto AF).
- Quando si effettuano riprese in condizioni di scarsa luminosità, può scattare il flash.
- Per le riprese in condizioni di scarsa luminosità si raccomanda l'uso del treppiedi.
- Quando è in funzione lo zoom digitale, la fotocamera non riconosce le condizioni di ripresa.

## Uso della funzione Scelta soggetto AF

Nel momento in cui si preme il pulsante di scatto a metà corsa, la fotocamera esegue la messa a fuoco come descritto di seguito.

- La fotocamera rileva il soggetto principale ed esegue la messa a fuoco su di esso. Quando il soggetto è a fuoco, l'area di messa a fuoco diventa verde. Se rileva un volto umano, la fotocamera esegue prioritariamente la messa a fuoco su di esso.

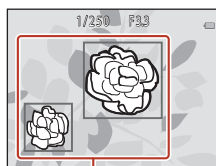

Aree di messa a fuoco

- Se non rileva alcun soggetto principale, la fotocamera esegue la messa a fuoco nell'area che si trova al centro dell'inquadratura.

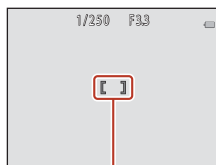

Area di messa a fuoco

## Note sulla Scelta soggetto AF

- In funzione delle condizioni di ripresa, il soggetto individuato dalla fotocamera come principale può variare.
- La fotocamera potrebbe non rilevare adeguatamente il soggetto principale nelle situazioni seguenti:
  - Il soggetto è molto scuro o molto chiaro
  - Il soggetto principale non ha colori chiaramente definiti
  - Quando l'immagine è inquadrata in modo tale che il soggetto principale viene a trovarsi sul bordo dello schermo
  - Quando il soggetto principale è costituito da un motivo che si ripete



## Modo flash

È possibile selezionare un modo flash corrispondente alle condizioni di ripresa.

Attivare il modo di ripresa → Pulsante flessibile 2 (📷) → Pulsante flessibile 2 (⚡ Flash)

### Modi flash disponibili

#### 📷 AUTO Flash auto

Il flash scatta secondo necessità, ad esempio in caso di illuminazione scarsa.

#### 🚫 No flash

Il flash non viene attivato.

- Raccomandiamo di utilizzare un treppiedi per stabilizzare la fotocamera quando si effettuano riprese in ambienti bui.

#### ⚡ Flash sempre attivo

Il flash viene attivato a ogni scatto. Utilizzare questo modo per schiarire ("fill-in") le aree in ombra o i soggetti in controluce.

### Utilizzare il pulsante flessibile 2, 3 o 4 per selezionare il modo flash.

- Per annullare, premere il pulsante flessibile 1 (📷).

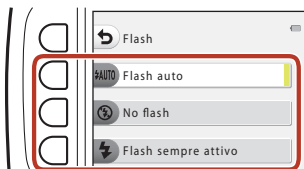

### 📌 Note sulle riprese con il flash

Quando si utilizza il flash nella posizione dello zoom grandangolo, l'area intorno all'immagine potrebbe apparire scura a seconda della distanza del soggetto.

È possibile ottenere risultati migliori spostando lievemente il controllo zoom verso la posizione teleobiettivo.

#### 🔍 Spia flash

- È possibile verificare lo stato del flash premendo il pulsante di scatto a metà corsa.
  - Accesa: il flash scatta quando si preme il pulsante di scatto a fondo corsa.
  - Lampeggiante: Il flash è in fase di carica. La fotocamera non può effettuare riprese.
  - Spenta: l'immagine viene ripresa senza flash.
- Se il livello di carica della batteria è basso, durante la carica del flash lo schermo si spegne.

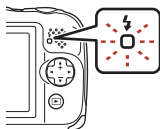

#### 📌 Impostazione del modo flash

- Quando si utilizzano determinati modi o impostazioni di ripresa, non è possibile modificare l'impostazione.
- L'impostazione applicata nel modo 📷 Inquadra e scatta resta nella memoria della fotocamera anche se l'apparecchio viene spento.



## Autoscatto

La fotocamera è dotata di un autoscatto che rilascia l'otturatore 10 secondi o 5 secondi dopo la pressione del pulsante di scatto.

Attivare il modo di ripresa → Pulsante flessibile 2 (📷) → Pulsante flessibile 3 (🕒 Autoscatto)

### 1 Premere il pulsante flessibile 3 (10s 10 sec.) o il pulsante flessibile 4 (🕒 Timer autoritratto).

- **10s 10 sec.** (10 secondi): da utilizzare per occasioni importanti, ad esempio matrimoni.
- **🕒 Timer autoritratto** (5 secondi): da utilizzare con il braccio estensibile per autoritratto. Andare al passaggio 3, premere sino in fondo il pulsante di scatto, quindi comporre l'immagine.
- **📷 Timer sorriso** (🗨️35)

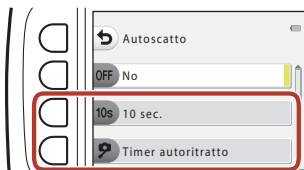

### 2 Inquadrare il soggetto e premere il pulsante di scatto a metà corsa.

### 3 Premere il pulsante di scatto fino in fondo.

- Inizia il conto alla rovescia. La spia autoscatto lampeggia, quindi diventa fissa circa un secondo prima che l'otturatore venga rilasciato.
- Dopo lo scatto dell'otturatore, l'autoscatto viene impostato su **OFF No**.
- Per arrestare il conto alla rovescia, premere di nuovo il pulsante di scatto.
- Per annullare l'impostazione prima che abbia inizio la ripresa, premere il pulsante flessibile 2 (📷) > il pulsante flessibile 3 (🕒 Autoscatto) > il pulsante flessibile 2 (OFF No).

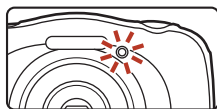

### **Messa a fuoco ed esposizione quando si utilizza l'autoscatto**

Il momento in cui vengono impostate la messa a fuoco e l'esposizione varia in funzione delle impostazioni.

- **10s 10 sec.:** la messa a fuoco e l'esposizione vengono impostate nel momento in cui si preme il pulsante di scatto a metà corsa al passaggio 2.
- **🕒 Timer autoritratto:** la messa a fuoco e l'esposizione vengono impostate subito prima che scatti l'otturatore.



## Timer sorriso

Quando la fotocamera rileva un volto sorridente, è possibile riprendere automaticamente un'immagine senza premere il pulsante di scatto. La funzione effetto pelle soft ammorbidisce le tonalità della pelle dei volti umani.

Attivare il modo di ripresa → Pulsante flessibile 2 (📷) → Pulsante flessibile 3 (🔄 Autoscatto) → Premere ▼

- 1 Premere il pulsante flessibile 2 (📷 **Timer sorriso**).

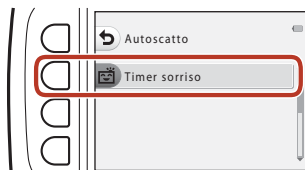

- 2 Inquadrare il soggetto.

- Puntare la fotocamera su un volto umano.

- 3 Senza premere il pulsante di scatto, attendere che il soggetto sorrida.

- Se rileva un sorriso sul volto racchiuso in un doppio riquadro, la fotocamera fa scattare automaticamente l'otturatore.
- La fotocamera fa scattare automaticamente l'otturatore ogni volta che rileva un volto sorridente.

- 4 Terminare la ripresa automatica.

- Premere il pulsante flessibile 2 (📷) > Il pulsante flessibile 3 (🔄 **Autoscatto**) > Il pulsante flessibile 2 (**OFF No**).

### ✓ Note sul Timer sorriso

In determinate condizioni di ripresa, la fotocamera potrebbe non essere in grado di rilevare i volti o i sorrisi (📷50). Per le riprese è possibile utilizzare anche il pulsante di scatto.

### 📌 Quando lampeggia la spia autoscatto

Quando si utilizza il **Timer sorriso**, la spia autoscatto lampeggia quando la fotocamera rileva un volto, quindi lampeggia a ritmo rapido subito dopo lo scatto dell'otturatore.



## Scegli stile (Ripresa con le condizioni di ripresa e gli effetti selezionati)

Quando viene selezionato uno stile (condizione di ripresa ed effetto), le impostazioni della fotocamera vengono automaticamente ottimizzate per la condizione selezionata. A seconda del soggetto, potrebbe non essere possibile ottenere l'effetto previsto.

Attivare il modo di ripresa → Pulsante flessibile 3 (SCENE) → Pulsante flessibile 2 (SCENE Scegli stile)

Utilizzare ◀▶ sul multi-selettore per selezionare lo stile desiderato (condizione di ripresa e effetto), quindi premere il pulsante flessibile 4 (OK).

- Per annullare, premere il pulsante flessibile 1 (↵).

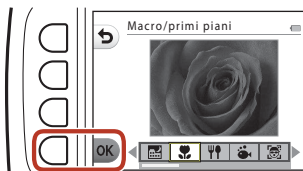

|  |  |
|--|--|
| Registra scene notturne <sup>1</sup> (📖37)<br>(impostazione predefinita) | Specchio <sup>2</sup> (📖40)                  |
| Macro/primi piani <sup>2</sup> (📖37)                                     | Aggiungi effetto bolla <sup>2</sup> (📖40)    |
| Per foto di alimenti <sup>2</sup> (📖37)                                  | Aggiungi effetto neon <sup>2</sup> (📖40)     |
| Foto subacquee <sup>2</sup> (📖37)  | Aggiungi effetto cartone <sup>2</sup> (📖40)  |
| Reticolo volto subacqueo (📖38)   | Foto con effetto soft <sup>2</sup> (📖41)     |
| Foto intervallate <sup>3</sup> (📖38)                                     | Effetto miniatura <sup>2</sup> (📖41)         |
| Serie di foto (📖39)  | Ripr. filmato miniatura <sup>2,3</sup> (📖41) |
| Foto di fuochi artificiali <sup>1,4</sup> (📖39)                          | Aggiungi scie luminose <sup>4,6</sup> (📖42)  |
| Reg. scene in controluce <sup>5</sup> (📖39)                              |  |

<sup>1</sup> La fotocamera mette a fuoco all'infinito.

<sup>2</sup> La fotocamera esegue la messa a fuoco sull'area che si trova al centro della cornice. Quando lo zoom è regolato su una posizione in cui l'indicatore zoom diventa verde, la fotocamera è in grado di mettere a fuoco soggetti fino a una distanza di circa 20 cm dal lato anteriore del filtro di protezione, o di circa 5 cm nella posizione massima di grandangolo.

<sup>3</sup> Si raccomanda l'uso di un treppiedi.

<sup>4</sup> Si raccomanda di utilizzare un treppiedi, in quanto il tempo di posa è lungo.

<sup>5</sup> La fotocamera esegue la messa a fuoco sull'area che si trova al centro della cornice.



<sup>6</sup> Quando si utilizza la funzione **Scene notturne**, la fotocamera mette a fuoco l'area al centro dell'inquadratura. Quando si utilizza la funzione **Cielo notturno**, la fotocamera mette a fuoco all'infinito.







## Suggerimenti e note



### Registra scene notturne

- Quando il pulsante di scatto viene premuto a fondo corsa, la fotocamera cattura una serie di immagini che vengono combinate e salvate in una singola immagine.
- Dopo aver premuto il pulsante di scatto a fondo corsa, mantenere ferma la fotocamera finché non viene visualizzata un'immagine fissa. Dopo aver scattato una foto, non spegnere la fotocamera prima che sia riapparsa la schermata di ripresa.
- L'angolo di campo (ovvero, l'area visibile nell'inquadratura) visualizzato nell'immagine salvata è inferiore a quello visualizzato nella schermata di ripresa.
- L'impostazione del modo flash resta fissa su  **No flash** (📖33).
-  **Timer autoritratto** (📖34) e  **Timer sorriso** (📖35) non sono disponibili.



### Macro/primi piani

- La fotocamera imposta automaticamente lo zoom nella posizione più vicina in cui può effettuare la messa a fuoco.
- Il flash è impostato su  **No flash**, ma è possibile modificare l'impostazione (📖33).
- La funzione  **Timer sorriso** non è disponibile (📖35).

### Per foto di alimenti

- La fotocamera imposta automaticamente lo zoom nella posizione più vicina in cui può effettuare la messa a fuoco.
- Utilizzare  sul multi-selettore per regolare l'impostazione della tinta, quindi premere il pulsante flessibile 4 (OK). L'impostazione della tinta resta nella memoria della fotocamera anche dopo lo spegnimento.
- L'impostazione del modo flash resta fissa su  **No flash** (📖33).
- La funzione  **Timer sorriso** non è disponibile (📖35).

### Foto subacquee

- Quando è impostata la funzione **Foto subacquee**, vengono visualizzati i messaggi relativi all'impermeabilità.  
Verificare ogni messaggio e premere  sul multi-selettore per visualizzare il messaggio successivo.  
Per ignorare i messaggi e passare alla schermata di ripresa, premere il pulsante flessibile 4 (OK).
- Per ulteriori informazioni sull'uso subacqueo della fotocamera, vedere la parte intitolata "<Importante> Note sulle caratteristiche antiurto, di impermeabilità e di resistenza alla polvere, nonché sulla condensa" (📖xi-xiv).
- Il flash è impostato su  **No flash**, ma è possibile modificare l'impostazione (📖33).
- La funzione  **Timer sorriso** non è disponibile (📖35).



## Reticolo volto subacqueo

- È possibile eseguire ritratti subacquei senza dover immergere la testa in acqua.
- Quando è impostata la funzione **Reticolo volto subacqueo**, vengono visualizzati i messaggi relativi all'impermeabilità.  
Verificare ogni messaggio e premere ► sul multi-selettore per visualizzare il messaggio successivo. Per ignorare i messaggi e passare alla schermata di ripresa, premere il pulsante flessibile 4 (OK).
- Per ulteriori informazioni sull'uso subacqueo della fotocamera, vedere la parte intitolata "<Importante> Note sulle caratteristiche antiurto, di impermeabilità e di resistenza alla polvere, nonché sulla condensa" (📖xi-xiv).
- La ripresa ha automaticamente inizio quando si preme fino in fondo il pulsante di scatto mentre è visualizzata la schermata di ripresa. Immergere la fotocamera in acqua e puntarla su un volto umano sott'acqua. Quando la fotocamera rileva un volto umano, la spia di accensione e la spia autoscatto lampeggiano e l'otturatore scatta automaticamente. Quando scatta l'otturatore, le spie lampeggiano velocemente.
- Per arrestare la ripresa, premere di nuovo il pulsante di scatto fino in fondo. Le riprese si arrestano automaticamente dopo la cattura di quattro immagini o se la fotocamera resta in modo ripresa automatica per più di circa 30 secondi.
- Al termine della ripresa, le immagini acquisite vengono visualizzate sullo schermo. Per tornare alla schermata di ripresa, premere il pulsante flessibile 4 (OK).
- Lo zoom è fisso nella posizione di grandangolo.
- Il flash è impostato su  **No flash**, ma è possibile modificare l'impostazione (📖33).
- L'autoscatto non è disponibile (📖34).
- In funzione della trasparenza dell'acqua o della forma degli occhiali, è possibile che la fotocamera non riesca a rilevare volti.

## Foto intervallate

- La fotocamera può catturare automaticamente immagini fisse a intervalli predeterminati. Le immagini catturate durante un'unica ripresa vengono salvate in una cartella e possono essere visualizzate in uno slide show (📖83).
- Per impostare l'intervallo di ripresa, premere il pulsante flessibile 2 (**30s Uno scatto ogni 30 sec.**), il pulsante flessibile 3 (**1m Uno scatto al minuto**) o il pulsante flessibile 4 (**5m Uno scatto ogni 5 minuti**).
- Il numero massimo di immagini che è possibile catturare dipende dall'intervallo selezionato.
  - **Uno scatto ogni 30 sec.:** circa 280 immagini
  - **Uno scatto al minuto:** circa 140 immagini
  - **Uno scatto ogni 5 minuti:** circa 30 immagini
- Utilizzare una batteria sufficientemente carica per evitare che la fotocamera si spenga durante le riprese.
- Per catturare la prima immagine, premere il pulsante di scatto fino in fondo. Tra uno scatto e l'altro, lo schermo si spegne e la spia di accensione lampeggia. Lo schermo si riaccende automaticamente subito prima della cattura dell'immagine successiva.
- Per arrestare le riprese, premere il pulsante di scatto a metà corsa.
- Il flash è impostato su  **AUTO Flash auto**, tuttavia è possibile modificare l'impostazione (📖33).
- L'autoscatto non è disponibile (📖34).



## Serie di foto

- Con il pulsante di scatto premuto fino in fondo, la fotocamera scatta immagini in sequenza.
- La fotocamera riprende fino a 11 immagini in sequenza ad una frequenza di circa 4,7 fotogrammi al secondo (fps) (quando **Scegli formato** > **Formato foto** è impostato su **Grande (13 megapixel)**).
- La frequenza di scatto per le riprese in sequenza può variare a seconda dell'impostazione corrente del formato delle foto, della card di memoria utilizzata e delle condizioni di ripresa.
- Le impostazioni di messa a fuoco, esposizione e tinta per la seconda immagine e quelle successive vengono fissate ai valori determinati dalla prima immagine.
- L'impostazione del modo flash resta fissa su **No flash** (📖33).
- L'autoscatto non è disponibile (📖34).

## Foto di fuochi artificiali









- Il tempo di posa è fissato a quattro secondi.
- L'impostazione del modo flash resta fissa su **No flash** (📖33).
- L'autoscatto non è disponibile (📖34).

## Reg. scene in controluce





- Quando si riprendono immagini che presentano aree molto chiare o molto scure nello stesso fotogramma, come ad esempio scene in controluce, viene applicata la composizione HDR (High Dynamic Range, gamma dinamica elevata), così da ridurre al minimo la perdita di dettagli nelle aree fortemente illuminate o in ombra.
- Quando si preme il pulsante di scatto fino in fondo, la fotocamera scatta immagini in sequenza e salva due immagini:
  - Un'immagine composita non HDR
  - Un'immagine composita HDR in cui la perdita di dettagli nelle aree fortemente illuminate o in ombra è ridotta al minimo
- Se vi è memoria sufficiente a salvare una sola immagine, viene salvata unicamente un'immagine elaborata durante la ripresa, in cui le aree scure vengono corrette.
- Dopo aver premuto il pulsante di scatto a fondo corsa, mantenere ferma la fotocamera finché non viene visualizzata un'immagine fissa. Dopo aver scattato una foto, non spegnere la fotocamera prima che sia riapparsa la schermata di ripresa.
- L'angolo di campo (ovvero, l'area visibile nell'inquadratura) visualizzato nell'immagine salvata è inferiore a quello visualizzato nella schermata di ripresa.
- In certe condizioni di ripresa potrebbero apparire ombre scure intorno a soggetti luminosi, oppure aree luminose intorno a soggetti scuri.
- L'impostazione del modo flash resta fissa su **No flash** (📖33).
- La funzione **Timer sorriso** non è disponibile (📖35).







## Specchio

- È possibile riprendere immagini speculari, in senso verticale o orizzontale, rispetto al centro dell'inquadratura.
- Premere il pulsante flessibile 2 ( **Alto** → **basso**) o il pulsante flessibile 3 ( **Sinistra** → **destra**) per impostare la direzione di capovolgimento. Quando è selezionata la direzione  **Alto** → **basso**, la metà superiore della schermata viene ribaltata sulla metà inferiore; quindi l'immagine viene composta e visualizzata. Quando è selezionata la direzione  **Sinistra** → **destra**, la metà sinistra della schermata viene capovolta sulla metà destra.
- Il flash è impostato su  **AUTO Flash auto**, tuttavia è possibile modificare l'impostazione (33).
- La funzione  **Timer sorriso** non è disponibile (35).





## Aggiungi effetto bolla

- Questo effetto fa sì che l'immagine sembri proiettata su una bolla.
- Sullo schermo è visualizzata una guida. Comporre l'immagine in modo che il soggetto principale si trovi all'interno della guida visualizzata.
- Il flash è impostato su  **AUTO Flash auto**, tuttavia è possibile modificare l'impostazione (33).
- La funzione  **Timer sorriso** non è disponibile (35).

## Aggiungi effetto neon

- Questo effetto fa sì che i contorni dell'immagine appaiano illuminati con tubi al neon.
- Utilizzare  sul multi-selettore per selezionare il colore del contorno, quindi premere il pulsante flessibile 4 (**OK**). L'impostazione del colore resta nella memoria della fotocamera anche dopo lo spegnimento.
- Dopo aver scattato una foto, non spegnere la fotocamera prima che sia riapparsa la schermata di ripresa.
- Il flash è impostato su  **AUTO Flash auto**, tuttavia è possibile modificare l'impostazione (33).
- La funzione  **Timer sorriso** non è disponibile (35).

## Aggiungi effetto cartone

- Esegue il contrasto e fa sì che l'immagine appaia come un cartone animato.
- Dopo aver scattato una foto, non spegnere la fotocamera prima che sia riapparsa la schermata di ripresa.
- Il flash è impostato su  **AUTO Flash auto**, tuttavia è possibile modificare l'impostazione (33).
- La funzione  **Timer sorriso** non è disponibile (35).



## Foto con effetto soft

- Consente di "ammorbidire" l'immagine facendo apparire leggermente sfocate le zone al di fuori della guida visualizzata sullo schermo.
- Sullo schermo è visualizzata una guida. Comporre l'immagine in modo che il soggetto principale si trovi all'interno della guida visualizzata.
- Il flash è impostato su **🔦 AUTO Flash auto**, tuttavia è possibile modificare l'impostazione (📖33).
- La funzione **🕒 Timer sorriso** non è disponibile (📖35).

## Effetto miniatura



- Questo effetto è adatto per le immagini catturate da un punto di osservazione elevato, con il soggetto principale al centro dell'immagine.
- Sullo schermo è visualizzata una guida. Comporre l'immagine in modo che il soggetto principale si trovi all'interno della guida visualizzata.
- Il flash è impostato su **🚫 No flash**, ma è possibile modificare l'impostazione (📖33).
- La funzione **🕒 Timer sorriso** non è disponibile (📖35).



## Ripr. filmato miniatura





- Questa funzione consente di catturare ogni due secondi immagini fisse in formato miniatura per creare un filmato dalla durata massima di 10 secondi.
- Questo effetto è adatto per le immagini catturate da un punto di osservazione elevato, con il soggetto principale al centro dell'immagine.
- Questo tipo di ripresa non è possibile se all'interno della fotocamera non è stata inserita una card di memoria. Non sostituire la card di memoria prima che le riprese siano terminate.
- Utilizzare una batteria sufficientemente carica per evitare che la fotocamera si spenga durante le riprese.
- Comporre l'immagine in modo che il soggetto principale si trovi all'interno della guida visualizzata sullo schermo.
- Premere il pulsante di scatto per scattare la prima foto. La messa a fuoco, l'esposizione e la tinta rimangono fisse sui valori determinati per la prima immagine.
- Dopo l'acquisizione della prima immagine, la fotocamera fa scattare automaticamente l'otturatore.
- È possibile che tra uno scatto e l'altro lo schermo si spenga.
- Per terminare la ripresa, premere il pulsante flessibile 1 (👉). La ripresa si arresta automaticamente una volta acquisite 300 immagini.
- Non vengono registrati né audio, né immagini fisse.
- Il formato fotogramma per i filmati è fisso su **📷 Grande (1080p)**.
- L'impostazione del modo flash resta fissa su **🚫 No flash** (📖33).
- La funzione **🕒 Timer sorriso** non è disponibile (📖35).



## Aggiungi scie luminose

- La fotocamera acquisisce automaticamente i soggetti in movimento ad intervalli regolari, paragona le immagini e ne compone solo le aree luminose, salvando poi un'unica immagine. Vengono catturate le scie di luce dei fari delle automobili o del movimento delle stelle.
- Premere il pulsante flessibile 2 ( **Scene notturne**) o il pulsante flessibile 3 ( **Cielo notturno**).

| Opzione  | Descrizione  |
|--|--|
|  <b>Scene notturne</b> | <p>Consente di catturare il flusso dei fari delle automobili sullo sfondo di un panorama notturno.</p> <ul style="list-style-type: none"><li>• Gli scatti vengono eseguiti ogni 4 secondi con un tempo di posa di 4 secondi. La fotocamera arresta automaticamente le riprese dopo l'esecuzione di 50 scatti.</li><li>• Ogni 10 scatti viene salvata automaticamente un'immagine composta con scie sovrapposte dall'inizio delle riprese.</li><li>• Le dimensioni delle immagini fisse vengono fissate a 1280 x 960 pixel.</li></ul> |
|  <b>Cielo notturno</b> | <p>Consente di catturare il movimento delle stelle.</p> <ul style="list-style-type: none"><li>• Gli scatti vengono eseguiti ogni 30 secondi con un tempo di posa di 25 secondi. La fotocamera arresta automaticamente le riprese dopo l'esecuzione di 300 scatti.</li><li>• Ogni 30 scatti viene salvata automaticamente un'immagine composta con scie sovrapposte dall'inizio delle riprese.</li><li>• Le dimensioni delle immagini fisse vengono fissate a 2048 x 1536 pixel.</li></ul>  |

- Durante l'intervallo tra le riprese, lo schermo può spegnersi. Mentre lo schermo è spento, la spia di accensione è accesa.
- Per arrestare le riprese prima dell'arresto automatico, premere il pulsante flessibile 1 ().
- Terminare la ripresa una volta ottenute le scie desiderate. Se si prosegue con la ripresa, si rischia la perdita dei dettagli dell'area composta.
- La fotocamera non può acquisire immagini se al suo interno non è stata inserita una card di memoria.
- Non inserire una nuova card di memoria prima che le riprese siano terminate.
- Utilizzare batterie con una carica residua sufficiente, in modo da non rischiare che la fotocamera si spenga durante le riprese.
- L'impostazione del modo flash resta fissa su  **No flash** ([libro 33](#)).
- L'autoscatto è impostato su due secondi, ma è possibile modificare l'impostazione ([libro 34](#)).
-  **Timer autoritratto** ([libro 34](#)) e  **Timer sorriso** ([libro 35](#)) non sono disponibili.
- Sullo schermo è possibile verificare il tempo rimanente

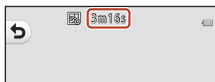

## Decora

Questa opzione consente di porre una cornice attorno alle immagini durante le riprese.

Attivare il modo di ripresa → Pulsante flessibile 3 (SCENE) → Pulsante flessibile 3 (Decora)

- L'impostazione dell'opzione **Scegli formato** > **Formato foto** resta fissa su **Piccolo (2 megapixel)** (47).

**1** Utilizzare **◀▶** sul multi-selettore per selezionare la cornice desiderata, quindi premere il pulsante flessibile 4 (**OK**).

- Per annullare, premere il pulsante flessibile 1 (↶).
- Per rimuovere la cornice, premere il pulsante flessibile 3 (↷).

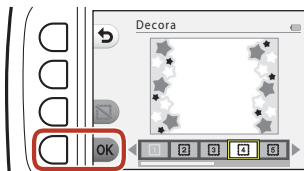

**2** Inquadrare il soggetto e scattare la foto.

### ✓ Note sulla funzione Decora

- In funzione del tipo di cornice selezionata, l'area ripresa può rimpicciolire.
- Quando si utilizza la funzione di stampa senza bordi per stampare immagini alle quali sono state aggiunte cornici, è possibile che le cornici non vengano stampate.



## Cambia colore

Durante la ripresa di immagini è possibile regolare la luminosità (compensazione dell'esposizione) e la saturazione. È possibile inoltre selezionare un colore da mantenere nelle immagini e convertire tutti gli altri colori in sfumature di bianco e nero.

Attivare il modo di ripresa → Pulsante flessibile 3 (SCENE) → Pulsante flessibile 4 (Cambia colore)

### 1 Utilizzare il pulsante flessibile 2, 3 o 4 per selezionare l'impostazione.

- Selezionare  **Più chiaro/più scuro**,  
◆ **Più vivace/meno vivace** o  
🎨 **Seleziona colore**.

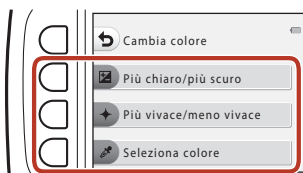

### 2 Utilizzare ◀▶ sul multi-selettore per cambiare colore, quindi premere il pulsante flessibile 4 (OK).

- **Più chiaro/più scuro** (compensazione dell'esposizione):  
Regolare la luminosità globale dell'immagine.
- ◆ **Più vivace/meno vivace** (saturazione):  
Regolare la saturazione globale dell'immagine.
- 🎨 **Seleziona colore**:  
Selezionare il colore da evidenziare. Gli altri colori saranno trasformati in bianco e nero.
  - Per disattivare l'effetto, premere il pulsante flessibile 3 (RESET).
  - Per annullare, premere il pulsante flessibile 1 (↩).

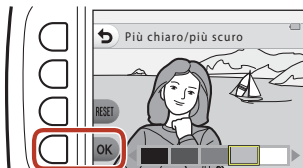

### 3 Inquadrare il soggetto e scattare la foto.

#### **Cambia colore**

- L'impostazione resta nella memoria della fotocamera anche dopo lo spegnimento.
- Le immagini modificate attraverso la funzione **Cambia colore** sono contrassegnate dal simbolo .





# Cambia suoni

È possibile configurare i suoni emessi dai pulsanti e il suono di scatto.

Attivare il modo di ripresa → Pulsante flessibile 4 (📷) → Pulsante flessibile 2 (🎵 Cambia suoni)

## 📷 Selezione suono di scatto

Consente di selezionare il suono che viene emesso quando scatta l'otturatore e quando la messa a fuoco viene bloccata.

Durante la registrazione di filmati, il suono di scatto non viene emesso.

## 📷 Selezione suono pulsante

Consente di selezionare il segnale acustico emesso al passaggio dal modo di ripresa al modo di riproduzione e viceversa, durante l'uso dei menu, ecc.

- Indipendentemente da questa impostazione, i segnali acustici che vengono emessi in caso di errore e all'accensione della fotocamera non cambiano.

## 🎵 Attiva/disattiva suoni

Consente di attivare o disattivare tutti i suoni.

## 1 Premere il pulsante flessibile 2 o il pulsante flessibile 3.

- 📷 **Selezione suono di scatto**: consente di impostare il suono di scatto.
- 📷 **Selezione suono pulsante**: consente di impostare il suono pulsante.

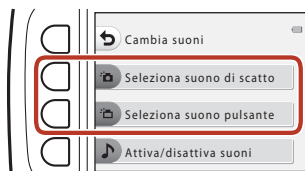

## 2 Utilizzare ◀▶ sul multi-selettore per selezionare il tipo di suono.

- 📷: consente di impostare i suoni standard.
- 🎵: non viene emesso alcun suono.
- Premere il pulsante flessibile 3 (🎵) per riprodurre il suono selezionato.
- Per annullare, premere il pulsante flessibile 1 (↶).

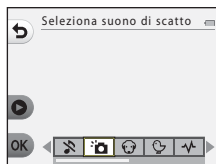

### 3 Premere il pulsante flessibile 4 (OK).

- Il suono viene impostato.



### Disattivazione di tutti i suoni

Per disattivare tutti i suoni, nella schermata visualizzata al passaggio 1, premere, nell'ordine, il pulsante flessibile 4 (**Attiva/disattiva suoni**) → il pulsante flessibile 3 (**Disattiva suoni**).

Per annullare la disattivazione di tutti i suoni premere, nell'ordine, il pulsante flessibile 4 (**Attiva/disattiva suoni**) → il pulsante flessibile 2 (**Attiva suoni**).



## Scegli formato

Impostare il formato delle immagini fisse e dei filmati.

### Scelta del formato delle foto

Selezionare la combinazione di dimensione e rapporto di compressione dell'immagine da utilizzare per il salvataggio delle immagini. Aumentando la dimensione dell'immagine, aumentano le possibili dimensioni di stampa delle immagini, mentre diminuendo il rapporto di compressione, migliora la qualità delle immagini ma diminuisce il numero delle immagini che è possibile salvare.

Attivare il modo di ripresa\* → Pulsante flessibile 4 (📷) → Pulsante flessibile 3 (📷 Scegli formato) → Pulsante flessibile 2 (📷 Formato foto)

\* L'impostazione modificata viene applicata anche alle funzioni **Scegli stile** e **Cambia colore**.

| Opzione*   | Dimensione* (pixel) | Rapporto di compressione | Proporzioni (orizzontale:verticale) |
|--|---------------------|--------------------------|-------------------------------------|
| ■ Grande (13 megapixel) (impostazione predefinita) | 4160 × 3120         | Circa 1:4                | 4:3                                 |
| ■ Medio (4 megapixel)                              | 2272 × 1704         | Circa 1:8                | 4:3                                 |
| ■ Piccolo (2 megapixel)                            | 1600 × 1200         | Circa 1:8                | 4:3                                 |

\* I valori numerici indicano il numero di pixel che vengono registrati.

Esempio: ■ **Grande (13 megapixel)** = circa 13 megapixel, 4160 × 3120 pixel

### ✓ Note sulla funzione Formato foto

Questa funzione può non risultare disponibile se utilizzata in associazione con altre funzioni (📖53).

### 📌 Numero di immagini che è possibile salvare



- Durante la ripresa, è possibile verificare sullo schermo il numero approssimativo di immagini che possono essere salvate (📖24).
- Tenere presente che a causa della compressione JPEG, il numero di immagini che è possibile salvare può variare considerevolmente in funzione del contenuto delle immagini, anche quando si utilizzano card di memoria della stessa capacità e la stessa impostazione di formato delle foto. Il numero di immagini che è possibile salvare può inoltre variare secondo la marca della card di memoria.
- Se il numero di esposizioni rimanenti è uguale o superiore a 10.000, nella visualizzazione del numero di esposizioni rimanenti viene indicato "9999".





## Scelta del formato fotogramma filmato

Selezionare l'opzione filmato desiderata per la registrazione.

Attivare il modo di ripresa → Pulsante flessibile 4 (P) → Pulsante flessibile 3 (Scegli formato) → Pulsante flessibile 3 (Formato fotogr. filmato)

| Opzione  | Dimensione dell'immagine | Proporzioni (orizzontale:verticale) | Frequenza fotogrammi |
|--|--------------------------|-------------------------------------|----------------------|
|  Grande (1080p) (impostazione predefinita <sup>1</sup> ) | 1920 × 1080              | 16:9                                | Circa 30 fps         |
|  Piccolo (640)   | 640 × 480                | 4:3                                 | Circa 30 fps         |
|  Piccolo (antico) <sup>2</sup>                           | 640 × 480                | 4:3                                 | Circa 15 fps         |

<sup>1</sup> Quando si utilizza la memoria interna della fotocamera è possibile selezionare  **Piccolo (640)** o  **Piccolo (antico)**.

<sup>2</sup> Consente di registrare filmati con un'atmosfera e una tinta simili a quelle dei filmati girati con le vecchie pellicole da 8mm.



## Uso dello zoom

Quando si preme ▲▼ sul multi-selettore, la posizione dell'obiettivo zoom cambia.

- Per ingrandire: premere ▲.
  - Per ridurre l'ingrandimento: premere ▼.
- All'accensione della fotocamera, lo zoom si sposta alla posizione massima di grandangolo.
- Quando si preme ▲▼ sul multi-selettore, nella schermata di ripresa appare l'indicatore zoom.

Ingrandimento



Riduzione

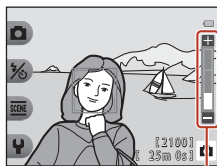

Indicatore zoom

- Quando la fotocamera ha raggiunto la posizione di ingrandimento massimo dello zoom ottico, premendo ▲ è possibile attivare lo zoom digitale, che consente d'ingrandire ulteriormente il soggetto fino a circa 4x il rapporto massimo dello zoom ottico.

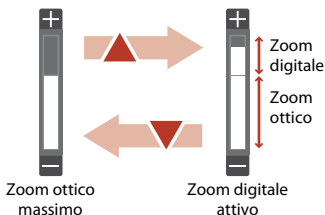

### Zoom digitale



L'indicatore zoom diventa blu quando lo zoom digitale si attiva e giallo quando l'ingrandimento dello zoom viene aumentato ulteriormente.

- Indicatore zoom blu: la qualità dell'immagine non viene ridotta in modo sensibile utilizzando il Dynamic Fine Zoom (Zoom dinamico di precisione).
- Indicatore zoom giallo: in alcuni casi la qualità dell'immagine potrebbe risultare notevolmente ridotta.
- L'indicatore rimane blu in un'area più ampia quando la dimensione dell'immagine è minore.



# Messa a fuoco

## Pulsante di scatto

|  |   |
|--|---|
| <p>Premere a metà corsa</p>   | <p>Premere il pulsante di scatto a metà corsa significa premerlo finché non si avverte una leggera resistenza.</p> <ul style="list-style-type: none"><li>• Quando si preme il pulsante di scatto a metà corsa, vengono impostate la messa a fuoco e l'esposizione (tempo di posa e numero <i>f</i>/). Finché il pulsante resta premuto a metà corsa, la messa a fuoco e l'esposizione rimangono bloccate.</li><li>• L'area di messa a fuoco varia in funzione del modo e delle impostazioni di ripresa.</li></ul> |
| <p>Premere fino in fondo</p>  | <p>Premere "fino in fondo" il pulsante di scatto significa premerlo completamente, a fondo corsa.</p> <ul style="list-style-type: none"><li>• Quando si preme il pulsante di scatto fino in fondo, l'otturatore scatta.</li><li>• Non esercitare forza quando si preme il pulsante di scatto, in quanto ciò potrebbe causare il movimento della fotocamera e le immagini acquisite potrebbero risultare mosse. Premere il pulsante delicatamente.</li></ul>   |

## Uso della funzione di rilevamento del volto

Nelle impostazioni seguenti, la fotocamera utilizza la funzione di rilevamento del volto per mettere a fuoco automaticamente volti umani.

-  Inquadra e scatta (📖32)
- **Reticolo volto subacqueo** (📖38), **Foto intervallate** (📖38) e **Serie di foto** (📖39) quando si utilizza la funzione **Scegli stile**
- **Timer sorriso** (📖35)

Se la fotocamera rileva più di un volto, iscrive in un doppio riquadro quello su cui esegue la messa a fuoco, mentre gli altri volti vengono iscritti in un riquadro singolo.

Se non vengono rilevati volti quando il pulsante di scatto viene premuto a metà corsa:

- Quando è attivo il modo  Inquadra e scatta, l'area di messa a fuoco cambia in funzione delle condizioni di ripresa rilevate dalla fotocamera.
- Negli stili **Foto intervallate**, **Serie di foto** o **Timer sorriso**, la fotocamera esegue la messa a fuoco al centro dell'inquadratura.

### Note sulla funzione di rilevamento del volto

- La capacità della fotocamera di rilevare volti dipende da una serie di fattori, come la direzione verso cui i volti stessi sono orientati.
- La fotocamera non è in grado di rilevare volti nelle seguenti situazioni:
  - Se i volti sono parzialmente nascosti da occhiali da sole o altri ostacoli
  - Se i volti occupano un'area troppo ampia o troppo ridotta dell'inquadratura

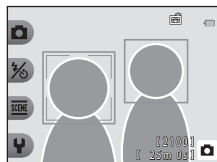

## Uso della funzione effetto pelle soft

Con le impostazioni indicate di seguito, se la fotocamera rileva volti umani, prima di salvare l'immagine la elabora in modo da ammorbidire le tonalità della pelle (massimo tre volti).

- **Timer sorriso** (📖35)

**Rimuovi imperfezioni** può inoltre essere applicato alle immagini salvate utilizzando la funzione **Aggiungi ritocco** in fase di riproduzione (📖63).

### ✔ Note sull'effetto pelle soft

- Dopo la ripresa, il salvataggio delle immagini può richiedere più tempo del solito.
- In alcune condizioni di ripresa, potrebbe non essere possibile ottenere l'effetto pelle soft desiderato, e tale effetto potrebbe essere applicato a zone dell'immagine in cui non appaiono volti.

## Soggetti inadatti alla funzione Autofocus

La fotocamera potrebbe non eseguire la messa a fuoco come previsto nelle situazioni indicate di seguito. In casi rari, può accadere che il soggetto non sia a fuoco nonostante l'area o l'indicatore di messa a fuoco venga visualizzato in verde:

- Soggetto molto scuro
- Presenza di oggetti con livelli di luminosità molto diversi (ad es. quando il sole è dietro al soggetto, che appare quindi molto scuro)
- Assenza di contrasto tra il soggetto e lo sfondo (ad es. un soggetto che indossa una camicia bianca in piedi contro un muro bianco)
- Presenza di più oggetti a distanze diverse dalla fotocamera (per esempio un soggetto situato all'interno di una gabbia)
- Soggetti dai motivi ripetuti (imposte di finestre, edifici con più file di finestre dalla stessa forma, ecc.)
- Soggetto in rapido movimento

In questi casi, premere il pulsante di scatto a metà corsa per mettere a fuoco più volte, oppure eseguire la messa a fuoco su un altro soggetto posto alla stessa distanza dalla fotocamera del soggetto desiderato e utilizzare il blocco della messa a fuoco (📖52).



## Blocco della messa a fuoco

Quando la fotocamera non attiva l'area di messa a fuoco in cui si trova il soggetto desiderato, si raccomanda di effettuare le riprese con la funzione di blocco della messa a fuoco. La procedura seguente spiega come utilizzare il blocco della messa a fuoco quando l'area di messa a fuoco appare al centro dell'inquadratura.

### 1 Collocare il soggetto al centro dell'inquadratura e premere il pulsante di scatto a metà corsa.

- La fotocamera mette a fuoco il soggetto e l'area di messa a fuoco viene visualizzata in verde.
- Anche l'esposizione è bloccata.

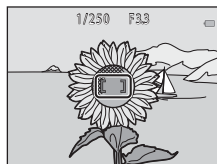

### 2 Senza rilasciare il pulsante di scatto, ricomporre l'immagine.

- Accertarsi di mantenere la stessa distanza tra la fotocamera e il soggetto.

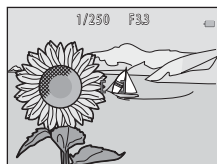

### 3 Premere il pulsante di scatto fino in fondo per scattare la foto.





## Funzioni che non possono essere utilizzate simultaneamente per le riprese

Alcune funzioni non possono essere utilizzate contemporaneamente a altre opzioni del menu.







| Funzione con limitazioni | Opzione                | Descrizione  |
|--------------------------|------------------------|--|
| Flash                    | Scegli stile (📖36)     | Non è possibile utilizzare il flash quando sono selezionati i modi <b>Registra scene notturne</b> , <b>Per foto di alimenti</b> , <b>Serie di foto</b> , <b>Foto di fuochi artificiali</b> , <b>Reg. scene in controluce</b> , <b>Ripr. filmato miniatura</b> o <b>Aggiungi scie luminose</b> .  |
| Autoscatto               | Scegli stile (📖36)     | <ul style="list-style-type: none"> <li>Non è possibile utilizzare l'autoscatto quando è selezionato <b>Reticolo volto subacqueo</b>, <b>Foto intervallate</b>, <b>Serie di foto</b> o <b>Foto di fuochi artificiali</b>.</li> <li>Quando è selezionata la funzione <b>Registra scene notturne</b> o <b>Aggiungi scie luminose</b>, non è possibile utilizzare il <b>Timer autoritratto</b>.</li> </ul> |
| Timer sorriso            | Scegli stile (📖36)     | Non è possibile utilizzare il <b>Timer sorriso</b> quando è attivata qualsiasi opzione della funzione <b>Scegli stile</b> .  |
|                          | Seleziona colore (📖44) | Non è possibile utilizzare il <b>Timer sorriso</b> quando è attivata l'opzione <b>Seleziona colore</b> .   |
| Decora                   | Timer sorriso (📖35)    | Quando è selezionato il <b>Timer sorriso</b> , non è possibile utilizzare la funzione <b>Decora</b> .  |
|                          | Scegli stile (📖36)     | Quando è attivata qualsiasi opzione della funzione <b>Scegli stile</b> , non è possibile utilizzare la funzione <b>Decora</b> .  |
| Cambia colore            | Timer sorriso (📖35)    | Quando è selezionato il <b>Timer sorriso</b> , non è possibile utilizzare la funzione <b>Cambia colore</b> .   |
|                          | Scegli stile (📖36)     | Quando è attivata qualsiasi opzione della funzione <b>Scegli stile</b> , non è possibile utilizzare la funzione <b>Cambia colore</b> .   |
| Scegli formato           | Scegli stile (📖36)     | Quando è selezionata l'opzione <b>Ripr. filmato miniatura</b> o <b>Aggiungi scie luminose</b> , non è possibile utilizzare l' <b>Scegli formato</b> .  |
| Formato foto             | Decora (📖43)           | Quando è selezionata la funzione <b>Decora</b> , l'impostazione del <b>Formato foto</b> resta fissa su <b>■ Piccolo (2 megapixel)</b> .  |
| Timbro data              | Scegli stile (📖36)     | Quando è selezionata la funzione <b>Serie di foto</b> , <b>Ripr. filmato miniatura</b> o <b>Aggiungi scie luminose</b> , non è possibile imprimere la data sulla immagini.   |



| Funzione con limitazioni | Opzione             | Descrizione   |
|--------------------------|---------------------|---|
| VR elettronico           | Scegli stile (📖36)  | Quando è selezionato <b>Registra scene notturne, Foto intervallate, Serie di foto, Foto di fuochi artificiali, Reg. scene in controluce</b> o <b>Aggiungi scie luminose</b> , la funzione VR elettronico è disattivata.                           |
| Zoom digitale            | Timer sorriso (📖35) | Non è possibile utilizzare lo zoom digitale quando è selezionato il <b>Timer sorriso</b> .  |
|                          | Scegli stile (📖36)  | Quando è selezionato <b>Registra scene notturne, Foto subacquee, Reticolo volto subacqueo, Reg. scene in controluce, Foto con effetto soft, Effetto miniatura</b> o <b>Ripr. filmato miniatura</b> , non è possibile utilizzare lo zoom digitale. |



# Funzioni di riproduzione

|   |    |
|---|----|
| Zoom in riproduzione .....  | 56 |
| Riproduzione miniature .....  | 57 |
| Funzioni disponibili nel modo di riproduzione (menu play) .....   | 58 |
|  Scambio messaggi .....    | 59 |
|  Filtri creativi .....     | 62 |
|  Classificazione .....     | 74 |
|  Preferite .....           | 78 |
|  Visualizza per data ..... | 82 |
|  Slide show .....          | 83 |
| <input checked="" type="checkbox"/> Seleziona per upload .....  | 87 |
| <input checked="" type="checkbox"/> Ritocca .....   | 88 |



## Zoom in riproduzione

Se si preme ▲ sul multi-selettore nel modo riproduzione a pieno formato (📖26) è possibile ingrandire l'immagine.

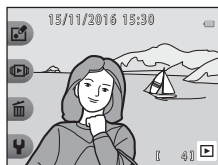

Riproduzione a pieno formato



L'immagine è ingrandita.

- Per modificare il rapporto di ingrandimento, premere ▲▼.
- Per visualizzare una zona diversa dell'immagine, premere il pulsante flessibile 3 (🔒) per bloccare il rapporto di ingrandimento, quindi premere ▲▼◀▶. Se si desidera modificare il rapporto di ingrandimento, premere il pulsante flessibile 3 (🔓), quindi modificare il rapporto di ingrandimento in funzione delle proprie esigenze.
- Per tornare al modo di riproduzione a pieno formato mentre si visualizza un'immagine ingrandita, premere il pulsante flessibile 1 (✕).

### ✂ Ritaglio: creazione di una copia ritagliata

Quando si utilizza lo zoom in riproduzione, è possibile ritagliare l'immagine e salvarne la parte visualizzata come file distinto premendo il pulsante flessibile 4 (✂).



## Riproduzione miniature

Premendo ▼ sul multi-selettore nel modo di riproduzione a pieno formato (📖26), è possibile visualizzare provini delle immagini in formato miniatura.

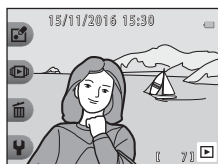

Riproduzione a pieno formato



Riproduzione miniatura

- Mentre è attivo il modo di riproduzione miniature, premere ◀▶ per selezionare un'immagine; l'immagine selezionata viene quindi ingrandita e visualizzata al centro della schermata. Selezionare un'immagine e premere ▲; l'immagine selezionata viene visualizzata nel modo di riproduzione a pieno formato.



## Funzioni disponibili nel modo di riproduzione (menu play)

Quando si visualizzano le immagini in modo di riproduzione a pieno formato, è possibile selezionare uno dei pulsanti flessibili (📖7) e visualizzare il menu corrispondente.

| Pulsante flessibile     | Opzione                       | Descrizione   | 📖   |
|-------------------------|-------------------------------|---|-----|
| 🎮 Gioca con le immagini | Scambio messaggi <sup>1</sup> | Consente di aggiungere messaggi vocali alle immagini.   | 59  |
|                         | Filtri creativi <sup>1</sup>  | Consente di modificare le immagini mediante diverse funzioni.   | 62  |
|                         | Classificazione <sup>2</sup>  | Consente di aggiungere classificazioni alle immagini. È possibile riprodurre solo le immagini provviste di classificazioni. Protegge le immagini selezionate dalla cancellazione accidentale. | 74  |
|                         | Preferite <sup>3</sup>        | Consente di riprodurre soltanto le immagini aggiunte alle preferite. Protegge le immagini selezionate dalla cancellazione accidentale.  | 78  |
| 📺 Visualizza            | Visualizza per data           | Consente di riprodurre le immagini selezionando la data di ripresa nel calendario.  | 82  |
|                         | Slide show                    | Consente di visualizzare le immagini in uno slide show automatizzato.   | 83  |
| 🗑️ Cancella             | Canc. solo questa foto        | Consente di eliminare solo l'immagine visualizzata al momento.  | 27  |
|                         | Cancella selezionate          | Consente di selezionare più immagini e di eliminarle.   | 28  |
|                         | Cancella tutte le foto        | Consente di eliminare tutte le immagini.  | 27  |
| ⚙️ Impostazioni         | Seleziona per upload          | Consente di selezionare le immagini nella fotocamera che si desidera trasferire su un dispositivo intelligente.   | 87  |
|                         | Ritocca                       | Consente di copiare o di ruotare le immagini, oppure di creare una copia di dimensioni ridotte dell'immagine corrente.  | 88  |
|                         | Impostazioni fotocamera       | Consente di modificare diverse impostazioni generali.   | 108 |

<sup>1</sup> La funzione è disponibile quando è visualizzata un'immagine fissa.

<sup>2</sup> Questa funzione è visualizzata quando l'opzione **Menu diversificati** (📖113) è impostata su **Si**.

<sup>3</sup> Questa funzione è visualizzata quando l'opzione **Menu diversificati** (📖113) è impostata su **No**.



## Scambio messaggi

È possibile registrare messaggi vocali e allegarli alle immagini.

- È possibile allegare al massimo due messaggi a ogni immagine.

Attivare il modo di riproduzione → Selezionare un'immagine → Pulsante flessibile 1 (📷) → Pulsante flessibile 2 (🗣️ Scambio messaggi)

### Registra messaggio

- 1** Premere il pulsante flessibile 2 (🗣️ **Registra**).



- 2** Premere il pulsante flessibile 2 (🗣️ **Registra messaggio**).

- Se all'immagine è già allegato un messaggio, non sarà possibile selezionare questa opzione. → "Registra risposta" (📖60)

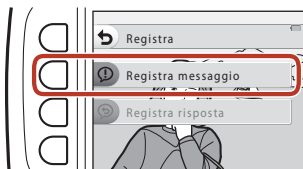

- 3** Premere il pulsante flessibile 2 (🗣️).

- La registrazione viene avviata. Il messaggio può avere una durata massima di circa 20 secondi.
- Non toccare il microfono.
- Per interrompere la registrazione, premere di nuovo il pulsante flessibile 2 (🗣️).
- In caso di esaurimento batterie, la registrazione si arresta automaticamente.
- Il messaggio viene salvato quando si preme il pulsante flessibile 4 (OK) al passaggio 4. Fino a quando non si preme il pulsante flessibile 4, è possibile ripetere la registrazione del messaggio.
- Per riprodurre il messaggio, premere il pulsante flessibile 3 (🔊).
- Per tornare al passaggio 2, premere il pulsante flessibile 1 (📷) prima o dopo la registrazione del messaggio.

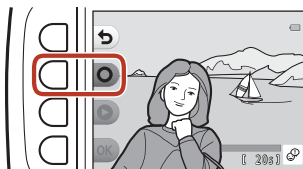

- 4** Premere il pulsante flessibile 4 (OK).
- **Messaggio registrato.** Appare questa indicazione ed il messaggio viene allegato all'immagine.
  - Prima di registrare un nuovo messaggio, eliminare quello corrente (📖61).

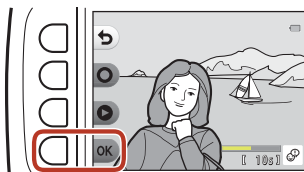

## Registra risposta

- 1** Premere il pulsante flessibile 2 (Registra).

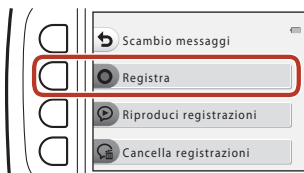

- 2** Premere il pulsante flessibile 3 (Registra risposta).
- Se all'immagine non è allegato un messaggio, non sarà possibile selezionare questa opzione. → "Registra messaggio" (📖59)



- 3** Premere il pulsante flessibile 2 (OK).
- Una volta avviata la registrazione, le operazioni sono uguali a quelle indicate nella parte "Registra messaggio" (📖59).

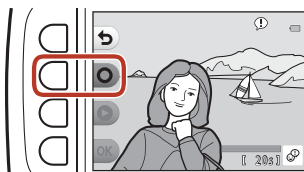



## Riproduci registrazioni

Premere il pulsante flessibile 3 (🔁 **Riproduci registrazioni**).

- La fotocamera riproduce il messaggio. Se sono stati registrati due messaggi, essi vengono riprodotti in successione.
- Per arrestare la riproduzione, premere il pulsante flessibile 1 (⏪).
- Durante la riproduzione, per regolare il volume di riproduzione utilizzare ▲▼ sul multi-selettore.
- In caso di esaurimento batterie, la riproduzione si arresta automaticamente.



## Cancella registrazioni

**1** Premere il pulsante flessibile 4 (🗑️ **Cancella registrazioni**).

- Se si seleziona un'immagine provvista di classificazione (📖74) o un'immagine aggiunta alle preferite (📖78), appare un messaggio di conferma.
  - **○ Sì:** viene rimossa la classificazione, oppure l'immagine viene rimossa dalle preferite ed appare la schermata visualizzata al passaggio 2.
  - **✗ No:** si torna al passaggio 1.

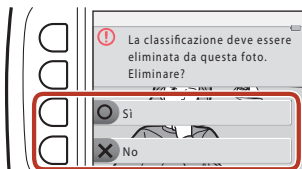
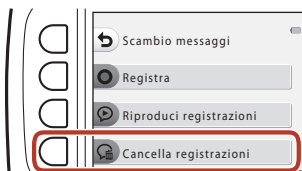

**2** Quando compare il messaggio di conferma, premere il pulsante flessibile 3 (○ **Sì**).

- Viene eliminata solo la registrazione. Se sono stati registrati un messaggio e una risposta, vengono eliminati entrambi.

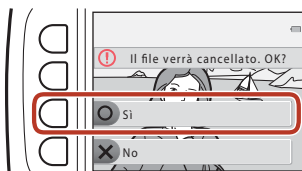

### Prima di modificare le immagini

Questa fotocamera consente di modificare facilmente le immagini. Le copie modificate vengono salvate come file separati (tranne che con la funzione **Ruota foto**).

Le copie modificate vengono salvate con la data e l'ora di registrazione dell'immagine originale.

### Limitazioni per la modifica delle immagini

- È possibile modificare un'immagine fino a 10 volte (non vi sono limitazioni riguardo al numero di volte in cui è possibile applicare la funzione **Ruota foto**).
- La modifica di immagini di determinate dimensioni o attraverso determinate funzioni di modifica potrebbe non risultare possibile.



## Aggiungi ritocco

Attivare il modo di riproduzione → Selezionare un'immagine → Pulsante flessibile 1 (F1) → Pulsante flessibile 3 (F3) Filtri creativi → Utilizzare ◀▶ per selezionare (F5) → Pulsante flessibile 4 (OK)

**1** Utilizzare ▲▼◀▶ sul multi-selettore per selezionare il volto da ritoccare, quindi premere il pulsante flessibile 4 (OK).

- Se è stato rilevato un solo volto, procedere al passaggio 2.

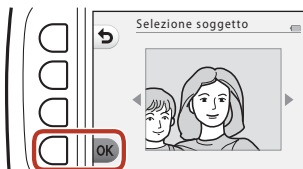

**2** Utilizzare ◀▶ per selezionare l'effetto e ▲▼ per determinarne il grado, quindi premere il pulsante flessibile 4 (OK).

- È possibile applicare simultaneamente più effetti.

Regolare o accettare le impostazioni per tutti gli effetti prima di premere il pulsante flessibile 4 (OK).

😊 **Modella volti**, ✂ **Rimuovi imperfezioni**, 🎨 **Migliora colorito volti**, 🧴 **Rendi la pelle meno lucida**, 🌸 **Ammorbidisci occhiaie**, 👁 **Enfatizza occhi**, ☁ **Schiarisci occhi**, 🌸 **Aggiungi ombretto**, 🧴 **Aggiungi mascara**, 😊 **Sorriso brillante**, 🌸 **Aggiungi rossetto**, 🌸 **Guance rosse**

- Per tornare alla schermata di selezione di un soggetto, premere il pulsante flessibile 1 (F1).

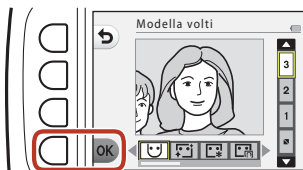

**3** Visualizzare l'anteprima e premere il pulsante flessibile 4 (OK).

- Per modificare le impostazioni, premere il pulsante flessibile 1 (F1) per tornare al passaggio 2.

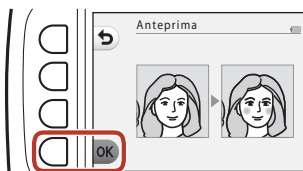

## ☑ Note sulla funzione **Aggiungi ritocco**

- È possibile modificare un solo viso alla volta. Per aggiungere il ritocco ad un altro viso, modificare di nuovo l'immagine modificata.
- A seconda della direzione in cui guardano i volti o della luminosità dei soggetti, i volti potrebbero non essere rilevati correttamente, oppure la funzione potrebbe non dare i risultati previsti.
- Se non viene rilevato alcun volto, compare un'avvertenza e riappare il menu play.
- È possibile modificare unicamente immagini le cui dimensioni siano almeno pari a 640 × 480.

## 📁 Crea album fotografici

Attivare il modo di riproduzione → Pulsante flessibile 1 (📁) → Pulsante flessibile 3 (📁 Filtri creativi) → Utilizzare ◀▶ per selezionare 📁 → Pulsante flessibile 4 (OK)

È possibile visualizzare le immagini come se fossero raccolte in un album. Selezionare un modello di album tra i cinque proposti. L'album creato viene salvato come immagine distinta di formato **Piccolo (2 megapixel)** (1600 × 1200).

### 1 Per selezionare un'immagine, utilizzare ◀▶ sul multi-selettore.



### 2 Premere il pulsante flessibile 2 (✔).

- Appare un segno di spunta.
- Il segno di spunta appare o scompare a ogni pressione del pulsante flessibile 2 (✔).
- Per rimuovere tutti i segni di spunta, premere il pulsante flessibile 3 (RESET).
- Le immagini vengono disposte nell'album nell'ordine in cui sono stati aggiunti i segni di spunta.
- È possibile selezionare un massimo di 20 immagini.

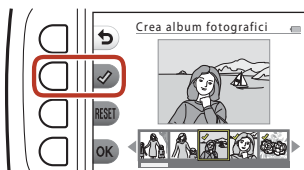

- 3** Premere il pulsante flessibile 4 (OK).

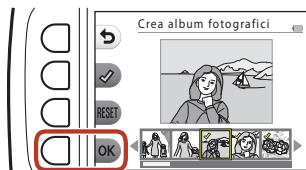

- 4** Utilizzare ◀▶ per selezionare lo stile dell'album fotografico desiderato, quindi premere il pulsante flessibile 4 (OK).

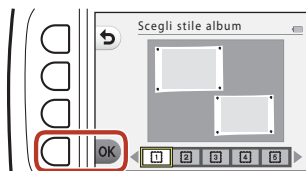

- Gli album fotografici vengono visualizzati pagina per pagina. Una volta visualizzate tutte le pagine, la fotocamera torna al menu **Gioca con le immagini**.
- Per annullare prima che l'album fotografico venga creato, premere il pulsante flessibile 1 (X).



**✓ Note sulla creazione di album fotografici**

- Non è possibile selezionare filmati.
- Questa fotocamera non è in grado di selezionare immagini catturate con altre fotocamere.



## **Aggiungi effetto fisheye**

Attivare il modo di riproduzione → Selezionare un'immagine → Pulsante flessibile 1 (F) → Pulsante flessibile 3 (F) Filtri creativi → Utilizzare ◀▶ per selezionare  → Pulsante flessibile 4 (OK)

Crea l'impressione che l'immagine sia stata catturata con un obiettivo fisheye. Questo effetto è adatto alle immagini catturate con la funzione **Macro/primi piani** del menu di ripresa.

Verificare l'effetto e premere il pulsante flessibile 4 (OK).

- Per annullare, premere il pulsante flessibile 1 (↶).



## **Toy camera**

Attivare il modo di riproduzione → Selezionare un'immagine → Pulsante flessibile 1 (F) → Pulsante flessibile 3 (F) Filtri creativi → Utilizzare ◀▶ per selezionare  → Pulsante flessibile 4 (OK)

Crea l'impressione che l'immagine sia stata catturata con una toy camera. Questo effetto è adatto ai paesaggi.

Verificare l'effetto e premere il pulsante flessibile 4 (OK).

- Per annullare, premere il pulsante flessibile 1 (↶).

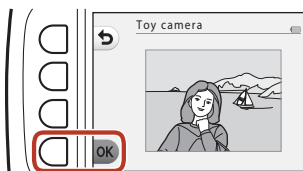

## 🔍 Immagini soft

Attivare il modo di riproduzione → Selezionare un'immagine → Pulsante flessibile 1 (📷) → Pulsante flessibile 3 (🎨 Filtri creativi) → Utilizzare ◀▶ per selezionare 🔍 → Pulsante flessibile 4 (OK)

Consente di "ammorbidire" l'immagine sfocando leggermente la zona intorno al centro dell'immagine. È possibile sfocare quattro zone.

Utilizzare ◀▶ sul multi-selettore per selezionare la zona da sfocare, quindi premere il pulsante flessibile 4 (OK).

- Per sfocare leggermente l'intera immagine, premere **ALL**.
- Per annullare, premere il pulsante flessibile 1 (📷).

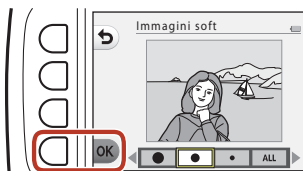

## ★ Aggiungi stelle

Attivare il modo di riproduzione → Selezionare un'immagine → Pulsante flessibile 1 (📷) → Pulsante flessibile 3 (🎨 Filtri creativi) → Utilizzare ◀▶ per selezionare ★ → Pulsante flessibile 4 (OK)



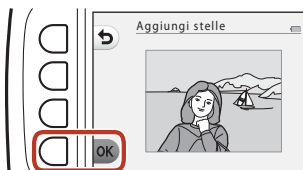

Produce dei raggi di luce a stella che scaturiscono da oggetti luminosi come i riflessi del sole o le luci delle strade. Questo effetto è particolarmente indicato per le scene notturne.

Verificare l'effetto e premere il pulsante flessibile 4 (OK).

- Per annullare, premere il pulsante flessibile 1 (📷).



## **Aggiungi eff. miniatura**

Attivare il modo di riproduzione → Selezionare un'immagine → Pulsante flessibile 1 () → Pulsante flessibile 3 () Filtri creativi → Utilizzare   per selezionare  → Pulsante flessibile 4 (**OK**)





Conferisce all'immagine l'aspetto di una scena in miniatura catturata in modo macro. Questo effetto è particolarmente indicato per le immagini acquisite da una posizione sopraelevata con il soggetto principale al centro dell'inquadratura.

### Verificare l'effetto e premere il pulsante flessibile 4 (**OK**).

- Per annullare, premere il pulsante flessibile 1 ()



## **Cambia colore**

Attivare il modo di riproduzione → Selezionare un'immagine → Pulsante flessibile 1 () → Pulsante flessibile 3 () Filtri creativi → Utilizzare   per selezionare  → Pulsante flessibile 4 (**OK**)

È possibile regolare i colori delle immagini.

### Utilizzare sul multi-selettore per selezionare l'impostazione desiderata, quindi premere il pulsante flessibile 4 (**OK**).

- Sono disponibili le impostazioni dei colori delle immagini seguenti.
  - ① Colore vivace (impostazione predefinita): utilizzare questa impostazione per ottenere un effetto "stampa fotografica".
  - ② Bianco e nero: consente di salvare le immagini in bianco e nero.
  - ③ Seppia: consente di salvare le immagini nei toni seppia.
  - ④ Ciano: consente di salvare le immagini in modalità monocromatica con tonalità blu.
- Per annullare, premere il pulsante flessibile 1 ()

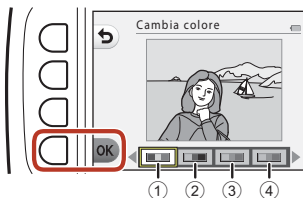



## **Seleziona colore**

Attivare il modo di riproduzione → Selezionare un'immagine → Pulsante flessibile 1 (📷) → Pulsante flessibile 3 (🎨 Filtri creativi) → Utilizzare ◀▶ per selezionare 🎨 → Pulsante flessibile 4 (OK)

È possibile creare un'immagine in bianco e nero in cui viene conservato solo il colore specificato.

Utilizzare ◀▶ sul multi-selettore per selezionare un colore, quindi premere il pulsante flessibile 4 (OK).

- Per annullare, premere il pulsante flessibile 1 (📷).



Attivare il modo di riproduzione → Selezionare un'immagine → Pulsante flessibile 1 (F1) → Pulsante flessibile 3 (F3) Filtri creativi → Utilizzare ◀▶ per selezionare  → Pulsante flessibile 4 (OK)

È possibile aggiungere una cornice intorno alle immagini. La dimensione dell'immagine della copia modificata varia in funzione della dimensione dell'immagine originale, come descritto di seguito.

- Quando l'immagine originale ha un formato pari o superiore a **Piccolo (2 megapixel)** (1600 × 1200), la copia viene salvata alla dimensione **Piccolo (2 megapixel)** (1600 × 1200).
- Quando l'immagine originale è di formato inferiore a **Piccolo (2 megapixel)** (1600 × 1200), la copia viene salvata alla stessa dimensione dell'originale.

Utilizzare ◀▶ sul multi-selettore per selezionare la cornice desiderata, quindi premere il pulsante flessibile 4 (OK).

- L'immagine alla quale è stata aggiunta la cornice viene salvata come una nuova copia.
- Per annullare, premere il pulsante flessibile 1 (↵).
- Per rimuovere la cornice, premere il pulsante flessibile 3 (🗑).

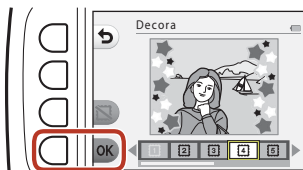

### Note sulla funzione Decora

- La cornice viene sovrapposta all'immagine. Pertanto, in funzione del tipo di cornice scelta, un'ampia parte dell'immagine viene ricoperta.
- Quando si utilizza la funzione di stampa senza bordi per stampare immagini alle quali sono state aggiunte cornici, è possibile che le cornici non vengano stampate.



## ☀️ Aggiungi effetti cartone

Attivare il modo di riproduzione → Selezionare un'immagine → Pulsante flessibile 1 (📷) → Pulsante flessibile 3 (🎨 Filtri creativi) → Utilizzare ◀▶ per selezionare ☀️ → Pulsante flessibile 4 (OK)

È possibile conferire ad un'immagine ripresa un aspetto da "fumetto" tracciando delle linee. Sono disponibili tre effetti.

**1** Utilizzare ◀▶ sul multi-selettore per selezionare il soggetto al quale applicare l'effetto, quindi premere il pulsante flessibile 4 (OK).

- Quando viene rilevato un soggetto, andare al passaggio 2.

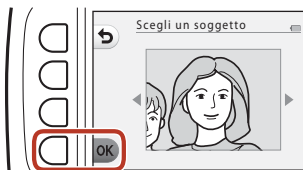

**2** Utilizzare ◀▶ per selezionare un effetto, quindi premere il pulsante flessibile 4 (OK).

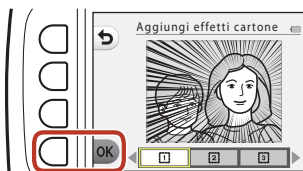

**3** Verificare l'effetto e premere il pulsante flessibile 4 (OK).

- Per modificare le impostazioni, premere il pulsante flessibile 1 (OK) per tornare al passaggio 2.

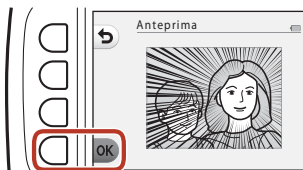





### ☑️ Note sulla funzione Aggiungi effetti cartone



Se non viene rilevato nessun volto o nessun soggetto principale, compare un avviso e riappare la schermata del menu play.



## **Timbra**





Attivare il modo di riproduzione → Selezionare un'immagine → Pulsante flessibile 1 () → Pulsante flessibile 3 ( Filtri creativi) → Utilizzare   per selezionare  → Pulsante flessibile 4 (**OK**)



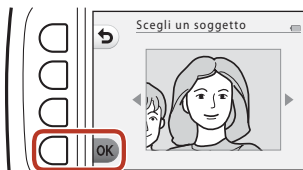



È possibile aggiungere timbri su un'immagine. È possibile ingrandire o ridurre i timbri, nonché spostarli e ruotarli.

**1** Utilizzare   sul multi-selettore per selezionare il soggetto al quale applicare il timbro, quindi premere il pulsante flessibile 4 (**OK**).





- Quando viene rilevato un soggetto, andare al passaggio 2.

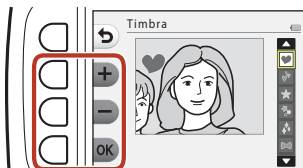
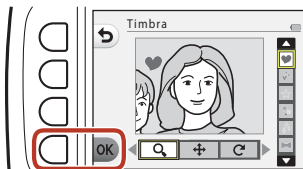

**2** Utilizzare   per selezionare un tipo di timbro, quindi regolare il timbro con   e premere il pulsante flessibile 4 (**OK**).

- Per la regolazione è possibile utilizzare  (ingrandimento o riduzione),  (spostamento) e  (rotazione).
- In  (ingrandimento o riduzione), premere il pulsante flessibile 2 () o il pulsante flessibile 3 () per regolare le dimensioni del timbro, quindi premere il pulsante flessibile 4 (**OK**).



- In , utilizzare     per spostare il timbro, quindi premere il pulsante flessibile 4 (**OK**).

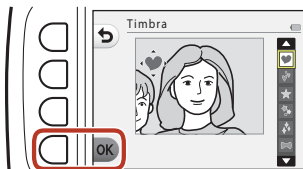

- In **C** (rotazione), premere il pulsante flessibile 2 (**C**) o il pulsante flessibile 3 (**↻**) per regolare il senso di rotazione del timbro, quindi premere il pulsante flessibile 4 (**OK**).

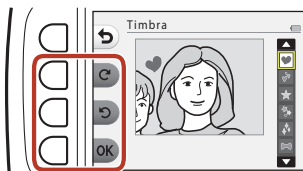

### 3 Verificare l'effetto e premere il pulsante flessibile 4 (**OK**).

- Per modificare le impostazioni, premere il pulsante flessibile 1 (**↻**) per tornare al passaggio 2.

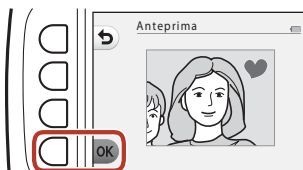

## 👑 Classificazione

Questa funzione è visualizzata quando l'opzione **Menu diversificati** (📖113) è impostata su **Sì**.

Per classificare le immagini utilizzare 👑 **Bellissima** o 🧐 **Bella**. È possibile utilizzare l'opzione **Visualizza foto classificate** per riprodurre solo le immagini provviste di classificazione.

Attivare il modo di riproduzione → Pulsante flessibile 1 (📖) → Pulsante flessibile 4 (👑 Classificazione)

### Classifica foto

- 1 Premere il pulsante flessibile 2 (👑 **Classifica foto**).

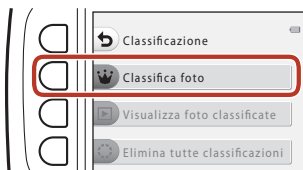

- 2 Utilizzare ◀▶ sul multi-selettore per selezionare un'immagine, quindi premere il pulsante flessibile 2 (👑) o il pulsante flessibile 3 (🧐).

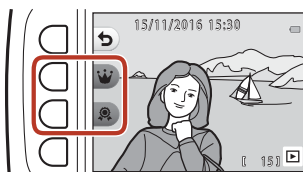

- Nella schermata di riproduzione, le immagini classificate appaiono contrassegnate da simboli di classificazione (👑 o 🧐) e sono protette.
- Non è possibile aggiungere due classificazioni ad un'immagine.



#### ✔ Note sulle immagini classificate

La formattazione della card di memoria o della memoria interna della fotocamera (📖117) elimina definitivamente tutti i dati, ivi comprese le immagini classificate.

#### 📎 Classificazione

- Le immagini classificate vengono inoltre aggiunte alle **Preferite** (📖78). La rimozione della classificazione implica anche la rimozione dalle immagini preferite.
- La classificazione 👑 può essere attribuita ad un massimo di 200 immagini in totale, ivi comprese le immagini aggiunte alle preferite. La classificazione 🧐 può essere attribuita ad un massimo di 200 immagini in totale.



## Modifica o rimozione della classificazione in singole immagini

- 1 Al passaggio 2 (📖74) della parte intitolata "Classifica foto", selezionare l'immagine classificata da modificare o da rimuovere.

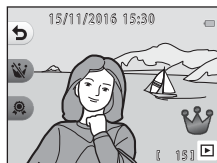

- 2 Modificare o rimuovere la classificazione.

- Per passare dalla classificazione attuale a quella selezionata, premere il pulsante flessibile 2 (👑) o il pulsante flessibile 3 (👤).
- Per rimuovere la classificazione dell'immagine selezionata, premere il pulsante flessibile 2 (👤) o il pulsante flessibile 3 (👑).

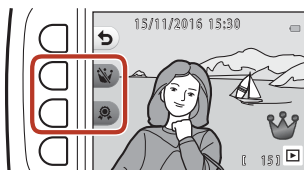

## Visualizza foto classificate

- 1** Premere il pulsante flessibile 3 (▶ **Visualizza foto classificate**).

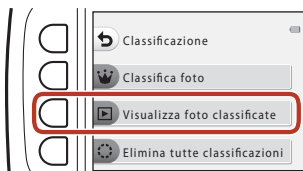

- 2** Premere il pulsante flessibile 2 (👑 **Bellissima**) o il pulsante flessibile 3 (👑 **Bella**).

- Vengono visualizzate solo le immagini provviste della classificazione selezionata.



- 3** Per visualizzare le immagini, utilizzare ◀▶ sul multi-selettore.

- Premere ▲ per ingrandire l'immagine.
- Premere ▼ per passare al modo di riproduzione miniature.
- Per tornare alla schermata visualizzata al passaggio 2, premere il pulsante flessibile 1 (↶).
- Per tornare al modo di riproduzione a pieno formato (📖26), premere il pulsante flessibile 4 (✕).

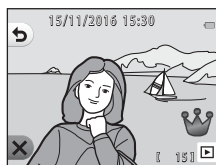

### ☑ **Note sulla funzione Visualizza foto classificate**

Alle immagini riprodotte mediante la funzione **Visualizza foto classificate** non possono essere apportate modifiche, ivi comprese la modifica e la rimozione delle classificazioni.





## Elimina tutte classificazioni

- 1** Premere il pulsante flessibile 4 (🔄 **Elimina tutte classificazioni**).

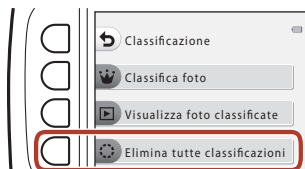

- 2** Premere il pulsante flessibile 2 (👑 **Bellissima**) o il pulsante flessibile 3 (👑 **Bella**).



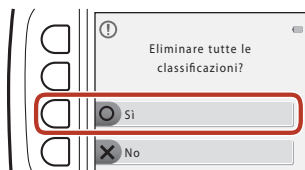

- 3** Premere il pulsante flessibile 3 (○ **Sì**).
- La classificazione selezionata viene rimossa da tutte le immagini.



## Preferite

Questa funzione è visualizzata quando l'opzione **Menu diversificati** ( 113) è impostata su **No**.



La funzione **Visualizza preferite** consente di riprodurre solo le immagini aggiunte alle preferite.

Attivare il modo di riproduzione → Pulsante flessibile 1 () → Pulsante flessibile 4 ( Preferite)

## Aggiungi a preferite

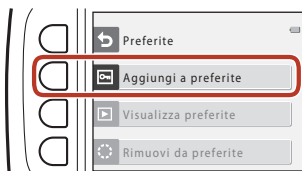
- 1 Premere il pulsante flessibile 2 ( **Aggiungi a preferite**).



- 2 Utilizzare   sul multi-selettore per selezionare un'immagine preferita, quindi premere il pulsante flessibile 2 ().

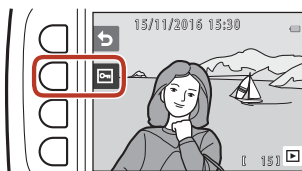



- Nella schermata di riproduzione, le immagini aggiunte alle preferite sono contrassegnate dal simbolo  e sono protette.



## **Note sulle immagini aggiunte alle Preferite**

La formattazione della card di memoria o della memoria interna della fotocamera ( 117) elimina definitivamente tutti i dati, ivi comprese le immagini classificate.

### **Preferite**

- Alle immagini che vengono aggiunte alle preferite viene attribuita la classificazione  ( 74). La rimozione dell'immagine dalle preferite comporta anche la rimozione della classificazione.
- Alle immagini preferite è possibile aggiungere un totale massimo di 200 immagini, comprese le immagini classificate.



## Rimozione di singole immagini dalle immagini preferite

- 1 Al passaggio 2 (📖78) della parte intitolata "Aggiungi a preferite", selezionare l'immagine da rimuovere dalle immagini preferite.

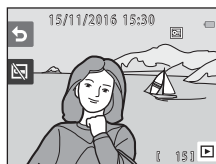

- 2 Premere il pulsante flessibile 2 (🗑️).

- L'immagine selezionata viene rimossa dalle immagini preferite.

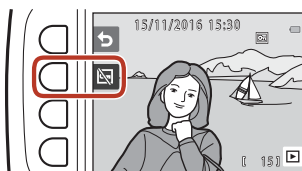

## Visualizza preferite

- 1** Premere il pulsante flessibile 3 (▶ **Visualizza preferite**).

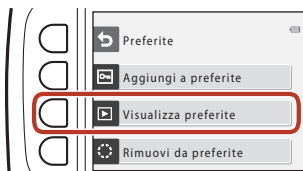

- 2** Per visualizzare le immagini, utilizzare ◀▶ sul multi-selettore.

- Premere ▲ per ingrandire l'immagine.
- Premere ▼ per passare al modo di riproduzione miniature.
- Per tornare alla schermata visualizzata al passaggio 1, premere il pulsante flessibile 1 (↶).
- Per tornare al modo di riproduzione a pieno formato (📖26), premere il pulsante flessibile 4 (✕).



### ✓ Note sulla funzione Visualizza preferite

Le immagini riprodotte mediante la funzione **Visualizza preferite** non possono essere sottoposte a modifiche, ivi compresa la rimozione dalle immagini preferite.



## Rimuovi da preferite

- 1** Premere il pulsante flessibile 4 (🔄 **Rimuovi da preferite**).

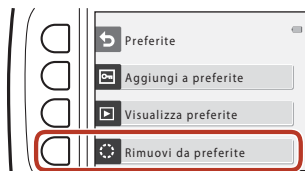

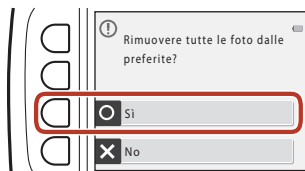

- 2** Premere il pulsante flessibile 3 (O **Sì**).

- Vengono rimosse tutte le immagini aggiunte alle immagini preferite.



## Visualizza per data

È possibile riprodurre le immagini selezionando la data di ripresa nel calendario.



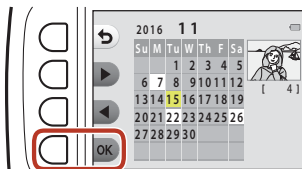

Attivare il modo di riproduzione → Pulsante flessibile 2 () → Pulsante flessibile 2 ( Visualizza per data)

### 1 Utilizzare sul multi-selettore per selezionare la data desiderata, quindi premere il pulsante flessibile 4 (OK).

- Le immagini vengono selezionate in base alla data specificata. Viene visualizzata la prima immagine catturata a tale data.
- Le date evidenziate su uno sfondo bianco indicano che in quei giorni sono state registrate delle immagini.
- Per visualizzare il mese successivo, premere il pulsante flessibile 2 (). Per visualizzare il mese precedente, premere il pulsante flessibile 3 ().



### 2 Per visualizzare le immagini, utilizzare .

- Premere  per ingrandire l'immagine.
- Premere  per passare al modo di riproduzione miniatura.
- Per tornare alla schermata visualizzata al passaggio 1, premere il pulsante flessibile 1 ().
- Per tornare al modo di riproduzione a pieno formato ()26), premere il pulsante flessibile 4 ().

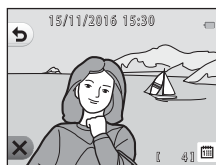

### Note sulla funzione Visualizza per data



- È possibile visualizzare le 9000 immagini più recenti.
- Le immagini acquisite senza aver prima impostato la data sulla fotocamera verranno marcate con la data venerdì 1 gennaio 2016.
- Quando vengono riprodotti file di filmati, è visualizzato solo il primo fotogramma di ogni filmato.
- Le immagini riprodotte mediante la funzione **Visualizza per data** non possono essere modificate.



## Slide show

È possibile riprodurre le immagini una per una, in uno "slide show" automatico. Quando nello slide show vengono riprodotti file di filmati, è visualizzato solo il primo fotogramma di ciascun filmato.

Durante la riproduzione viene diffusa una musica di sottofondo. La musica di sottofondo varia secondo il tema selezionato nell'ambito della funzione  **Scegli tema** (📖86).

Attivare il modo di riproduzione → Pulsante flessibile 2 () → Pulsante flessibile 3 ( Slide show)

## Scegli foto

### 1 Premere il pulsante flessibile 3 ( **Scegli foto**).

- Per riprodurre tutte le immagini → passaggio 3.



### 2 Utilizzare il pulsante flessibile 2, 3 o 4 per selezionare le immagini da riprodurre.

-  **Visualizza foto classificate/ Visualizza preferite**: vengono riprodotte soltanto le immagini classificate o le immagini aggiunte alle preferite. Procedere al passaggio 3.
-  **Scegli per data**: vengono riprodotte soltanto le immagini catturate lo stesso giorno. Selezionare una data sul calendario, premere il pulsante flessibile 4 (OK) e proseguire dal passaggio 3.
-  **Selezione una serie**: le immagini catturate mediante la funzione **Foto intervallate** (📖38) vengono riprodotte in sequenza. È possibile selezionare questa opzione solo se le immagini sono state catturate con la funzione **Foto intervallate** (📖85).



### 3 Premere il pulsante flessibile 2 (▶ **Avvia**).

- Lo slide show ha inizio.



- Per mettere in pausa la riproduzione, premere il pulsante flessibile 4 (⏸). Per uscire, premere il pulsante flessibile 1 (↶).
- Mentre è in corso lo slide show, premere ▶ sul multi-selettore per visualizzare l'immagine successiva, oppure ◀ per visualizzare l'immagine precedente. Per andare avanti o indietro rapidamente, mantenere la pressione su ▶ o ◀.
- Durante la riproduzione, premere ▲▼ per regolare il volume della musica di sottofondo.



### 4 Arrestare o riavviare lo slide show.

- Mentre lo slide show è in pausa, appare la schermata mostrata a destra.
  - ✕: si torna alla schermata visualizzata al passaggio 1.
  - ▶: viene visualizzata l'immagine successiva.
  - ◀: viene visualizzata l'immagine precedente.
  - ▶: viene ripresa la riproduzione.





## Seleziona una serie

### 1 Premere il pulsante flessibile 2 (🖼️ **Scegli foto**).

- Viene visualizzata la prima immagine contenuta nella cartella in cui sono state salvate le immagini catturate con la funzione **Foto intervallate**.

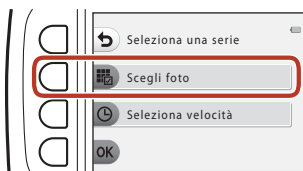

### 2 Utilizzare il pulsante flessibile 2 (▶ **Serie successiva**) o il pulsante flessibile 3 (◀ **Serie precedente**) per selezionare la cartella, quindi premere il pulsante flessibile 4 (**OK**).



### 3 Premere il pulsante flessibile 3 (🕒 **Seleziona velocità**).

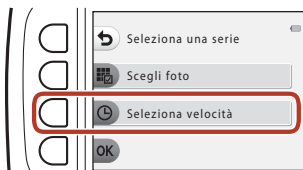

### 4 Utilizzare il pulsante flessibile 2, 3 o 4 per selezionare la velocità desiderata.

- Selezionare **1 Veloce**, **2 Normale** (impostazione predefinita) o **3 Lento**.



### 5 Premere il pulsante flessibile 4 (**OK**).

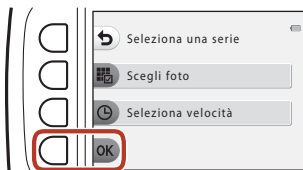

## 6 Premere il pulsante flessibile 2 (▶ **Avvia**).

- Lo slide show ha inizio.





## Scegli tema

### 1 Premere il pulsante flessibile 4 (🏠 **Scegli tema**).



### 2 Utilizzare il pulsante flessibile 2, 3 o 4 per selezionare un tema per la riproduzione.

- Selezionare  **Animazioni** (impostazione predefinita),  **Clip art** o  **Classico**.

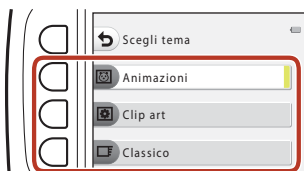

### 3 Premere il pulsante flessibile 2 (▶ **Avvia**).

- Lo slide show ha inizio.



## **Note sull'opzione Slide show**

Il tempo massimo di riproduzione è di circa 30 minuti.



## ☑ Selezione per upload

Selezionare le immagini che si desidera trasferire dalla fotocamera a un dispositivo intelligente prima di eseguire il trasferimento.

- Non è possibile selezionare filmati. Per caricare filmati su un dispositivo intelligente, utilizzare l'app SnapBridge.
- Tenere presente che quando si seleziona l'opzione **Ripristina tutto** (📖122) o **Menu opzioni di rete > Riprist. impost. predef.** (📖110) nel menu impostazioni della fotocamera, le impostazioni Selezione per upload definite vengono annullate.

Attivare il modo di riproduzione → Pulsante flessibile 4 (👉) → Pulsante flessibile 2 (☑ Selezione per upload)

**1** Utilizzare ◀▶ sul multi-selettore per selezionare un'immagine da caricare, quindi premere il pulsante flessibile 2 (☑).

- L'immagine selezionata è indicata da un segno di spunta.
- Il segno di spunta appare o scompare a ogni pressione del pulsante flessibile 2 (☑).
- Per rimuovere tutti i segni di spunta, premere il pulsante flessibile 3 (RESET).





**2** Aggiungere un segno di spunta a tutte le immagini da caricare, quindi premere il pulsante flessibile 4 (OK) per confermare la selezione.



## Ritocca

È possibile copiare o ruotare le immagini o creare una copia ridotta dell'immagine corrente.

Attivare il modo di riproduzione → Pulsante flessibile 4 () → Pulsante flessibile 3 ( Ritocca)



## Copia

È possibile copiare immagini dalla card di memoria alla memoria interna e viceversa.



- Se si inserisce nella fotocamera una card di memoria che non contiene immagini, all'attivazione del modo di riproduzione appare il messaggio **La memoria non contiene immagini**. In questo caso, premere un pulsante flessibile e selezionare il pulsante flessibile 3 ( **Ritocca**) per selezionare **Copia**.

- 1** Premere il pulsante flessibile 2 ( **Copia**).



- 2** Utilizzare il pulsante flessibile 2 ( **Da fotocamera a card**) o il pulsante flessibile 3 ( **Da card a fotocamera**) per selezionare l'origine e la destinazione della copia.



- 3** Utilizzare il pulsante flessibile 2 ( **Immagini selezionate**) o il pulsante flessibile 3 ( **Tutte le immagini**) per selezionare il metodo di copia.

- Se è selezionato  **Tutte le immagini**, andare al passaggio 6.



**4** Utilizzare ◀▶ sul multi-selettore per selezionare un'immagine, quindi premere il pulsante flessibile 2 (✓).

- L'immagine selezionata è indicata da un segno di spunta.
- Il segno di spunta appare o scompare ad ogni pressione del pulsante flessibile 2 (✓).
- Per rimuovere tutti i segni di spunta, premere il pulsante flessibile 3 (RESET).
- Per selezionare altre immagini, ripetere il passaggio 4.

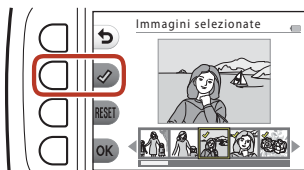

**5** Premere il pulsante flessibile 4 (OK) per applicare la selezione delle immagini.

- Appare una finestra di dialogo.

**6** Premere il pulsante flessibile 3 (O Sì).

- Le immagini vengono copiate.

**✓ Note sulla funzione Copia**

- È possibile copiare soltanto file nei formati che la fotocamera può registrare.
- Il funzionamento dell'opzione non è garantito con immagini catturate con fotocamere di altre marche o modificate tramite un computer.
- Le impostazioni delle funzioni **Classifica foto** (📖74) e **Aggiungi a preferite** (📖78) configurate per le immagini non vengono copiate.





## Ruota foto

Specificare l'orientamento in cui le immagini salvate vengono visualizzate in fase di riproduzione.

Le immagini fisse possono essere ruotate di 90 gradi in senso orario e 90 gradi in senso antiorario.

- 1** Premere il pulsante flessibile 3 ( **Ruota foto**).



- 2** Premere il pulsante flessibile 2 () o il pulsante flessibile 3 (
  - L'immagine viene ruotata di 90 gradi.



- 3** Premere il pulsante flessibile 4 (**OK**).

- Viene applicato l'orientamento visualizzato e le informazioni ad esso correlate vengono salvate insieme all'immagine.

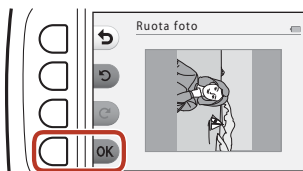





## Mini-foto

È possibile creare una copia ridotta delle immagini.

- 1 Premere il pulsante flessibile 4 ( **Mini-foto**).

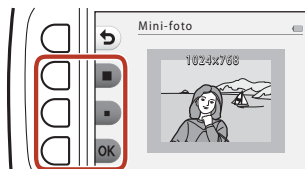

- 2 Utilizzare il pulsante flessibile 2 () o il pulsante flessibile 3 () per selezionare la dimensione di copia desiderata, quindi premere il pulsante flessibile 4 (**OK**).

- La nuova copia modificata viene salvata come immagine distinta con un rapporto di compressione di circa 1:8.
- Per annullare, premere il pulsante flessibile 1 (A screenshot of the 'Mini-foto' selection screen. The title is 'Mini-foto'. Below the title, there are two square buttons for selecting a size. Below those is an 'OK' button. A red rectangular box highlights the two size selection buttons. The main area shows a preview of a photo with the dimensions '1024x768'.

### **Note sulla funzione Mini-foto**

Non è possibile modificare immagini di dimensioni pari o inferiori a 640 x 480 mediante la funzione **Mini-foto**.



# Filmati

|   |    |
|---|----|
| Registrazione e riproduzione di filmati .....       | 93 |
| Operazioni durante la riproduzione di filmati ..... | 96 |





## Registrazione e riproduzione di filmati

- Quando si utilizza la memoria interna della fotocamera, il formato fotogramma per i filmati (📖48) può essere impostato su 📺 **Piccolo (640)** o su 📺 **Piccolo (antico)**.

### 1 Visualizzare la schermata di ripresa.

- Verificare il tempo di registrazione filmato rimanente.

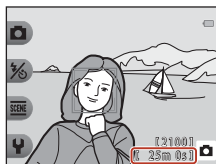

Tempo di registrazione filmato rimanente

### 2 Per avviare la registrazione del filmato, premere il pulsante ● (📺 registrazione filmato).

- La fotocamera esegue la messa a fuoco al centro dell'inquadratura.

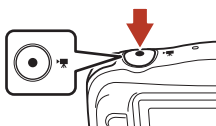

### 3 Premere di nuovo il pulsante ● (📺) per terminare la registrazione.

### 4 Selezionare un filmato nel modo di riproduzione a pieno formato e premere ▲ sul multi-selettore.

- Un'immagine accompagnata dall'indicazione del tempo di riproduzione corrisponde ad un filmato.

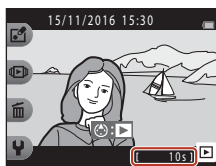

Tempo di riproduzione



## Area acquisita nei filmati

- L'area che viene acquisita in un filmato varia in funzione del **Formato fotogr. filmato** (📖48).
- Durante la registrazione di filmati con l'opzione **VR elettronico** (📖115) impostata su **Auto** nelle impostazioni della fotocamera, l'angolo di campo (cioè l'area visibile nell'inquadratura) è più stretto rispetto a quello delle immagini fisse.

## Tempo massimo di registrazione filmato

I singoli filmati non possono avere dimensioni file superiori a 4 GB, né una durata superiore a 29 minuti, nemmeno se sulla card di memoria vi è spazio libero sufficiente per una registrazione più lunga.

- Il tempo di registrazione rimanente di un singolo filmato è indicato nella schermata di ripresa.
- Il tempo di registrazione rimanente effettivo può variare in funzione del contenuto del filmato, del movimento del soggetto o del tipo di card di memoria.
- Per la registrazione dei filmati (📖149), si consiglia di utilizzare card di memoria SD con classe di velocità 6 o superiore. Se si utilizzano card di memoria con classi di velocità inferiori, la registrazione dei filmati potrebbe interrompersi improvvisamente.

## ✔ Note sulla temperatura della fotocamera

- Durante riprese prolungate di filmati o quando viene utilizzata in ambienti surriscaldati, la fotocamera può riscaldarsi.
- Se l'interno della fotocamera si surriscalda notevolmente durante la registrazione di filmati, la registrazione viene interrotta automaticamente. Viene visualizzato il tempo rimanente prima che la fotocamera interrompa la registrazione (🕒10sec.).  
Dopo avere interrotto la registrazione, la fotocamera si spegne.  
Lasciarla spenta fino a quando non si sarà raffreddata.



## Note sulla registrazione dei filmati

### Note sul salvataggio delle immagini o dei filmati

Durante il salvataggio di immagini o di filmati, l'indicatore del numero di esposizioni rimanenti o l'indicatore del tempo di registrazione rimanente lampeggia. **Non aprire il coperchio vano batteria/alloggiamento card di memoria, né estrarre la batteria o la card di memoria** mentre un indicatore lampeggia. Si rischia altrimenti di perdere dati o di danneggiare la fotocamera o la card di memoria.

### Note sui filmati registrati

- Non è possibile modificare il rapporto dello zoom ottico una volta iniziata la registrazione.
- Quando si utilizza lo zoom digitale, si potrebbe verificare un deterioramento della qualità delle immagini.
- È possibile che vengano registrati i rumori di azionamento del multi-selettore, dell'obiettivo autofocus e della variazione di apertura in caso di cambiamento della luminosità.
- Durante la ripresa di filmati, è possibile che si verifichino i seguenti fenomeni sullo schermo. Questi fenomeni vengono salvati nei filmati registrati.
  - Nelle immagini scattate in presenza di luci di lampade fluorescenti, a vapori di mercurio o di sodio, si potrebbero verificare fenomeni di banding.
  - I soggetti in rapido movimento da un lato all'altro del fotogramma, come ad esempio un treno o un'automobile in movimento, possono apparire distorti.
  - Se si esegue il panning con la fotocamera, tutta l'immagine può apparire distorta.
  - Le luci o altre aree luminose possono generare immagini fantasma quando si muove la fotocamera.
- In funzione della distanza del soggetto o del livello di zoom applicato, i soggetti che presentano motivi ripetuti (stoffe, finestre quadrettate, ecc.) possono presentare striature colorate in fase di registrazione e di riproduzione. Ciò accade quando si produce un'interferenza tra il motivo del soggetto e il tracciato del sensore di immagine; non si tratta di un problema di funzionamento.

### Note sull'autofocus per la registrazione di filmati

La funzione autofocus potrebbe produrre risultati imprevisti (📖51). In questo caso, provare ad adottare le seguenti soluzioni:

Comporre l'immagine ponendo al centro dell'inquadratura un altro soggetto (posto alla stessa distanza dalla fotocamera di quello desiderato), premere il pulsante  registrazione filmato) per avviare la registrazione, quindi modificare la composizione.



## Operazioni durante la riproduzione di filmati

Per regolare il volume, premere ▲▼ sul multi-selettore durante la riproduzione del filmato.

I pulsanti flessibili consentono di svolgere le seguenti operazioni.

In pausa

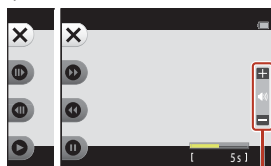

Durante la riproduzione  
Indicatore di volume

| Funzione         | Icona | Descrizione   |
|------------------|-------|---|
| Mandare avanti   | ▶▶    | Tenere premuto il pulsante per mandare avanti il filmato.   |
| Mandare indietro | ◀◀    | Tenere premuto il pulsante per mandare indietro il filmato.   |
| Mettere in pausa | ⏸     | Mettere in pausa la riproduzione. Durante la pausa è possibile eseguire le operazioni sotto elencate.                     |
|                  |       | ▶▶ Mandare avanti il filmato di un fotogramma. Per mandare avanti il filmato in continuo, tenere premuto il pulsante.     |
|                  |       | ◀◀ Mandare indietro il filmato di un fotogramma. Per mandare indietro il filmato in continuo, tenere premuto il pulsante. |
|                  | ▶     | Riprendere la riproduzione.   |
| Terminare        | ✕     | Tornare al modo di riproduzione a pieno formato.  |



# Collegamento della fotocamera a una TV, a una stampante o a un computer

|  |     |
|--|-----|
| Uso delle immagini .....                                 | 98  |
| Visualizzazione delle immagini su una TV .....           | 99  |
| Stampa di immagini senza l'uso di un computer .....      | 100 |
| Trasferimento di immagini a un computer (ViewNX-i) ..... | 104 |



## Uso delle immagini

Oltre ad utilizzare l'app SnapBridge (📖iii) per godersi le immagini acquisite, è possibile utilizzare le immagini in vari modi collegando la fotocamera ai dispositivi sotto indicati.

### Visualizzazione delle immagini su una TV



È possibile visualizzare su un televisore le immagini e i filmati catturati con la fotocamera.

Modalità di collegamento: collegare un cavo HDMI disponibile in commercio alla presa di ingresso HDMI del televisore.

### Stampa di immagini senza l'uso di un computer



Se si collega la fotocamera a una stampante compatibile PictBridge, è possibile stampare le immagini senza bisogno del computer.

Modalità di collegamento: collegare direttamente la fotocamera alla porta USB della stampante mediante il cavo USB.

### Trasferimento di immagini a un computer (ViewNX-i)



È possibile trasferire le immagini e i filmati su un computer per visualizzarli e modificarli.

Metodo di collegamento: collegare la fotocamera alla porta USB del computer utilizzando il cavo USB.

- Prima di collegare la fotocamera a un computer, installare ViewNX-i sul computer.

## ✓ Note sul collegamento dei cavi alla fotocamera

Connettore micro HDMI (tipo D)

Connettore micro-USB

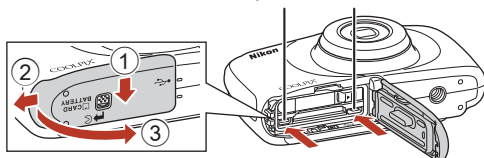

Aprire il coperchio.

Inserire la spina tenendola diritta.

- Prima di aprire il coperchio, assicurarsi che la fotocamera sia spenta. Controllare che non vi siano goccioline d'acqua. Se vi fossero goccioline d'acqua, asciugare la fotocamera con un panno morbido ed asciutto.
- Prima di collegare o staccare cavi, assicurarsi che la fotocamera sia spenta. Controllare la forma e la direzione delle spine e non inclinarle durante l'inserimento o il disinserimento.
- Assicurarsi che la batteria della fotocamera sia sufficientemente carica. È possibile alimentare questa fotocamera da una presa murale mediante l'adattatore CA EH-62G (in vendita a parte). Non utilizzare adattatori CA di un'altra marca o modello poiché potrebbero causare un surriscaldamento o un malfunzionamento della fotocamera.
- Per informazioni sulle modalità di collegamento e sulle operazioni successive, consultare, oltre al presente documento, la documentazione fornita con il dispositivo.



# Visualizzazione delle immagini su una TV

## 1 Spegnere la fotocamera e collegarla al televisore.

- Controllare la forma e la direzione delle spine e non inclinarle durante l'inserimento o il disinserimento.

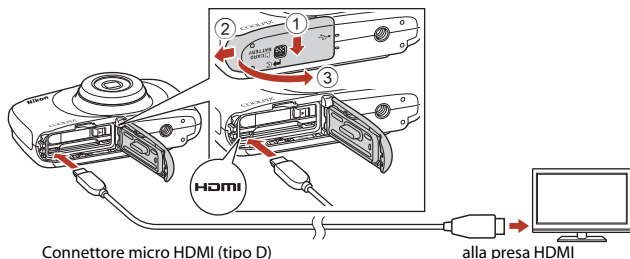

## 2 Impostare l'ingresso del televisore sull'ingresso esterno.

- Per ulteriori informazioni, consultare la documentazione fornita con il televisore.

## 3 Tenere premuto il pulsante (modo di ripresa/riproduzione) per accendere la fotocamera.

- Le immagini vengono visualizzate sul televisore.
- Lo schermo della fotocamera non si accende.

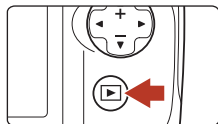

# Stampa di immagini senza l'uso di un computer

Le stampanti compatibili con PictBridge possono essere collegate direttamente alla fotocamera e stampare le immagini senza utilizzare un computer.

## Collegamento della fotocamera a una stampante

- 1 Accendere la stampante.
- 2 Spegnerla fotocamera e collegarla alla stampante utilizzando il cavo USB.
  - Controllare la forma e la direzione delle spine e non inclinarle durante l'inserimento o il disinserimento.

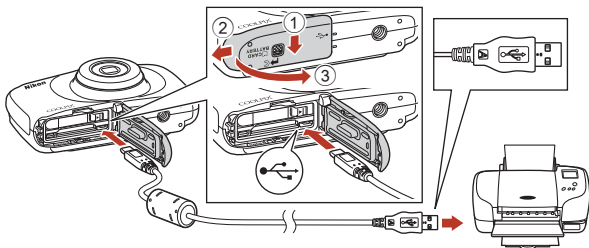

- 3 La fotocamera si accende automaticamente.

- Sullo schermo della fotocamera appare la schermata di avvio **PictBridge** (1), seguita dalla schermata **Selezione stampa** (2).

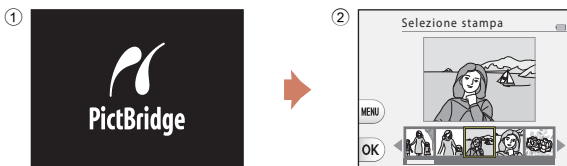



## ✔ Se la schermata di avvio PictBridge non viene visualizzata

Quando è selezionato **Auto** per **Ricarica via computer** (📖121), potrebbe non essere possibile stampare le immagini tramite il collegamento diretto della fotocamera ad alcune stampanti. Se non appare la schermata di avvio PictBridge dopo l'accensione della fotocamera, spegnere la fotocamera e scollegare il cavo USB. Impostare **Ricarica via computer** su **No** e ricollegare la fotocamera alla stampante.

## Stampa di singole immagini

- 1 Utilizzare ◀▶ sul multi-selettore per selezionare l'immagine desiderata, quindi premere il pulsante flessibile 4 (OK).



- 2 Premere il pulsante flessibile 3 (📄 Copie).

- Utilizzare ▲▼ per impostare il numero di copie desiderato (massimo 9), quindi premere il pulsante flessibile 4 (OK).

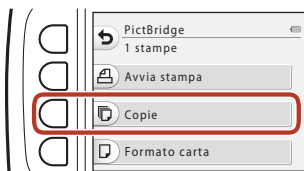

- 3 Premere il pulsante flessibile 4 (📄 Formato carta).

- Utilizzare ◀▶ per selezionare il formato carta, quindi premere il pulsante flessibile 4 (OK).
- Per stampare con l'impostazione di formato carta configurata sulla stampante, selezionare **Predefinito**.
- Le opzioni di formato carta disponibili sulla fotocamera variano in funzione della stampante utilizzata.

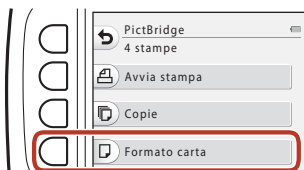

- 4 Premere il pulsante flessibile 2 (🖨️ Avvia stampa).

- Ha inizio la stampa.

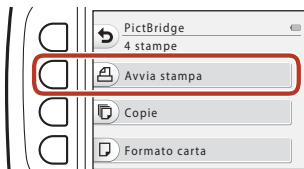

## Stampa di più immagini

- 1** Quando appare la schermata **Selezione stampa**, premere il pulsante flessibile 3 (**MENU**).

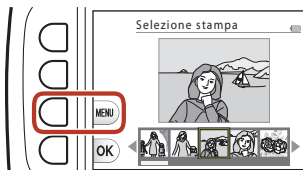

- 2** Premere il pulsante flessibile 4 (**Formato carta**).

- Utilizzare ◀▶ per selezionare il formato carta, quindi premere il pulsante flessibile 4 (**OK**).
- Per stampare con l'impostazione di formato carta configurata sulla stampante, selezionare **Predefinito**.
- Le opzioni di formato carta disponibili sulla fotocamera variano in funzione della stampante utilizzata.
- Per uscire dal menu di stampa, premere il pulsante flessibile 1 (↶).

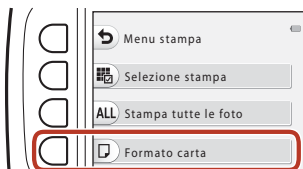

- 3** Premere il pulsante flessibile 2 o 3 per selezionare il metodo di stampa.

- Selezionare **Selezione stampa** o **ALL Stampa tutte le foto**.

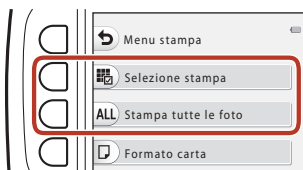

## Selezione stampa

Selezionare le immagini (massimo 99) e il numero di copie (massimo 9) di ciascuna di esse.

- Utilizzare ◀▶ sul multi-selettore per selezionare le immagini, quindi utilizzare il pulsante flessibile 2 (+) o il pulsante flessibile 3 (−) per specificare il numero di copie da stampare.
- Le immagini selezionate per la stampa sono contrassegnate dal simbolo di spunta e dall'indicazione del numero di copie da stampare. Per annullare la selezione stampa, impostare il numero di copie a 0.
- Una volta terminata l'impostazione, premere il pulsante flessibile 4 (OK). Quando appare la schermata di conferma del numero di copie da stampare, premere il pulsante flessibile 2 (🖨️ **Avvia stampa**) per avviare la stampa.

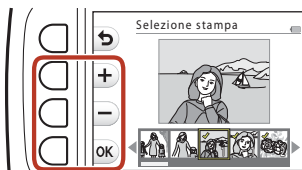

## Stampa tutte le foto

Viene stampata una copia di tutte le immagini salvate nella memoria interna o sulla card di memoria.

- Quando appare la schermata di conferma del numero di copie da stampare, premere il pulsante flessibile 2 (🖨️ **Avvia stampa**) per avviare la stampa.



# Trasferimento di immagini a un computer (ViewNX-i)

## Installazione di ViewNX-i

ViewNX-i è un software gratuito che consente di trasferire immagini e filmati sul computer per poterli visualizzare e modificare.

Per installare ViewNX-i, scaricare l'ultima versione del programma di installazione ViewNX-i dal seguente sito Web e seguire le istruzioni visualizzate sullo schermo per completare l'installazione.

ViewNX-i: <http://downloadcenter.nikonimglib.com>

Per i requisiti di sistema e altre informazioni, consultare il sito Web Nikon del proprio paese.

## Trasferimento di immagini a un computer

### 1 Preparare una card di memoria contenente immagini.

Per trasferire le immagini dalla card di memoria al computer, è possibile utilizzare qualsiasi metodo tra quelli sottoelencati.

- **Alloggiamento card di memoria SD/lettore di card:** inserire la card di memoria nell'apposito alloggiamento sul computer o sul lettore di card (disponibile in commercio) collegato al computer.
- **Connessione USB diretta:** spegnere la fotocamera e accertarsi che la card di memoria sia inserita nella fotocamera. Collegare la fotocamera al computer con il cavo USB. La fotocamera si accende automaticamente.

Per trasferire le immagini salvate nella memoria interna della fotocamera, estrarre la card di memoria dalla fotocamera prima di collegarla al computer.

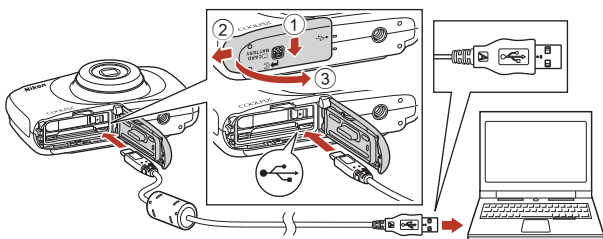

### ✓ Note sul collegamento della fotocamera a un computer

Staccare dal computer tutti gli altri dispositivi USB. Se la fotocamera viene collegata a un computer che alimenta contemporaneamente altri dispositivi USB, si potrebbe verificare il malfunzionamento della fotocamera oppure una condizione di alimentazione eccessiva dal computer, che potrebbe danneggiare la fotocamera o la card di memoria.



Se viene visualizzato un messaggio in cui si chiede di scegliere un programma, selezionare Nikon Transfer 2.

- **Se si utilizza Windows 7**

Se compare la finestra di dialogo mostrata a destra, seguire i passaggi elencati in basso per selezionare Nikon Transfer 2.

1 Sotto **Importa immagini e video**, fate clic su **Cambia programma**. Verrà visualizzata una finestra di selezione del programma; selezionare Nikon Transfer 2 e fare clic su **OK**.

2 Fare doppio clic sull'icona Nikon Transfer 2.

- **Quando si utilizza Windows 10 o Windows 8.1**

Se appare la finestra di dialogo riportata a destra, fare clic su di essa e successivamente su **Importa file/ Nikon Transfer 2**.

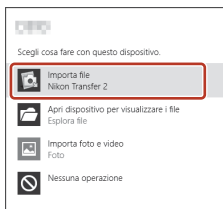
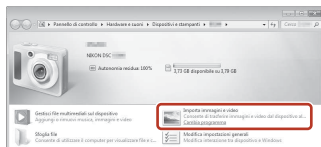

- **Se si utilizza Mac OS X**

Se Nikon Transfer 2 non si avvia automaticamente, avviare l'applicazione **Acquisizione Immagine** fornita con Mac mentre la fotocamera ed il computer sono collegati e selezionare Nikon Transfer 2 come applicazione predefinita da aprire non appena si collega la fotocamera al computer.

Se la card di memoria contiene un numero elevato di immagini, l'avvio di Nikon Transfer 2 potrebbe richiedere alcuni istanti. Attendere che Nikon Transfer 2 venga avviato.

## **Note sul collegamento del cavo USB**

Se la fotocamera è collegata al computer tramite un hub USB, non si garantisce il funzionamento.

## **Uso di ViewNX-i**

Per ulteriori informazioni, consultare la guida in linea.



## 2 Dopo l'avvio di Nikon Transfer 2, fare clic su **Avvia trasferimento**.

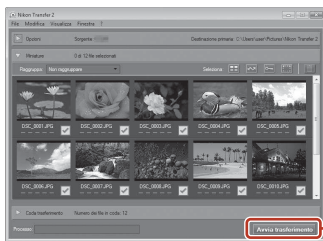

**Avvia  
trasferimento**

- Ha inizio il trasferimento delle immagini. Quando il trasferimento delle immagini è stato completato, ViewNX-i viene avviato e le immagini trasferite vengono visualizzate.

## 3 Staccare il collegamento.

- Se si sta utilizzando un lettore di card o un alloggiamento per card, scegliere l'opzione appropriata nel sistema operativo del computer per rimuovere il disco rimovibile associato alla card di memoria, quindi rimuovere la card di memoria dal lettore di card o dall'alloggiamento per card.
- Se la fotocamera è collegata al computer, spegnerla e scollegare il cavo USB.



# Impostazioni generali della fotocamera

|  |     |
|--|-----|
| Menu Impostazioni fotocamera.....  | 108 |
|  Impostazioni fotocamera..... | 110 |



## Menu Impostazioni fotocamera

Attivare il modo di ripresa o il modo di riproduzione → Pulsante flessibile 4 (P) → Pulsante flessibile 4 (P Impostazioni fotocamera)

È possibile configurare le impostazioni delle opzioni menu elencate di seguito.

| Opzione                            | Descrizione  |  |
|------------------------------------|--|---|
| Menu opzioni di rete               | Consente di configurare le impostazioni di rete wireless per collegare la fotocamera e un dispositivo intelligente.  | 110   |
| Schermata avvio                    | Consente di specificare se visualizzare o meno la schermata di avvio all'accensione della fotocamera.  | 111   |
| Data e ora                         | Consente di regolare l'orologio della fotocamera.  | 112   |
| Menu diversificati                 | Consente di specificare se utilizzare tutte le funzioni della fotocamera.  | 113   |
| Luminosità                         | Consente di regolare la luminosità dello schermo.  | 114   |
| Timbro data                        | Consente di sovrastampare la data della ripresa sulle immagini.  | 114   |
| VR elettronico                     | Consente di specificare se durante le riprese debba essere utilizzata la funzione VR elettronico (riduzione vibrazioni).                                     | 115   |
| Illuminatore AF                    | Consente di attivare o disattivare l'illuminatore ausiliario AF.   | 116   |
| Formatta card/<br>Formatta memoria | Consente di formattare la card di memoria o la memoria interna.  | 117   |
| Lingua/Language                    | Consente di modificare la lingua del display della fotocamera.   | 118   |
| Commento foto                      | Consente di allegare alle immagini che verranno acquisite un commento registrato in precedenza.  | 118   |
| Informazioni copyright             | Consente di allegare alle immagini che verranno acquisite informazioni di copyright registrate in precedenza.  | 119   |
| Dati posizione                     | Consente di specificare se aggiungere o meno alle immagini riprese le informazioni di localizzazione relative al luogo in cui è stata effettuata la ripresa. | 120   |
| Sfondo menu                        | Consente di modificare lo sfondo utilizzato nella schermata dei menu.  | 120   |
| Ricarica via computer              | Consente di specificare se la batteria della fotocamera viene caricata quando la fotocamera è collegata a un computer.                                       | 121   |
| Ripristina tutto                   | Consente di ripristinare le impostazioni predefinite della fotocamera.   | 122   |





| Opzione                      | Descrizione   |  |
|------------------------------|---|---|
| <b>Marchio di conformità</b> | È possibile visualizzare alcuni dei marchi di conformità ottenuti da questa fotocamera. | 122   |
| <b>Versione firmware</b>     | Consente di visualizzare la versione corrente del firmware della fotocamera.            | 122   |



# Impostazioni fotocamera

## Menu opzioni di rete

Attivare il modo di ripresa o di riproduzione → Pulsante flessibile 4 (F) → Pulsante flessibile 4 (F Impostazioni fotocamera) → Premere ▲▼ → (F) Menu opzioni di rete

Configurare le impostazioni rete wireless per collegare la fotocamera e un dispositivo intelligente.

| Opzione                    | Descrizione  |  |
|----------------------------|--|--|
| ✈ Modalità aereo           | Selezionare <b>Si</b> per disattivare tutte le connessioni wireless.   |  |
| ☑ Connex. smart device     | Selezionare questa opzione per associare un dispositivo intelligente alla fotocamera. Non è possibile selezionare questa impostazione mentre è in corso una connessione wireless. Per ulteriori informazioni, vedere il passaggio 3 (☞16) nella parte intitolata "Impostazione da uno smartphone o un tablet".   |  |
| 📶 Opzioni invio automatico | È possibile impostare le condizioni per l'invio automatico delle immagini ad un dispositivo intelligente.  |  |
| (F) Wi-Fi                  | <b>Impostazioni di rete</b><br><b>SSID*</b> : Consente di modificare l'SSID. Impostare un SSID contenente da 1 a 32 caratteri alfanumerici.<br><b>Autenticaz./crittografia</b> : consente di selezionare se crittografare o meno le comunicazioni tra la fotocamera e il dispositivo intelligente collegato. Quando è selezionata l'impostazione <b>Aperta</b> , le comunicazioni non vengono crittografate.<br><b>Password*</b> : impostare la password. Impostare una password contenente da 8 a 36 caratteri alfanumerici.<br><b>Canale</b> : consente di selezionare il canale utilizzato per le connessioni wireless. |  |
|                            | 📍 Impostazioni attuali   | Consente di visualizzare le impostazioni attuali.  |
|                            | 📶 Connessione alla rete  | Selezionare <b>Disattiva</b> per disattivare la comunicazione Bluetooth.   |
|                            | 📶 Dispositivi accoppiati   | Consente di cambiare il dispositivo intelligente cui connettersi, o di annullare l'associazione con il dispositivo intelligente. |
| 📶 Bluetooth                | 📶 Invia quando è spenta<br>Consente di determinare se la fotocamera debba o meno comunicare con il dispositivo intelligente quando è spenta o si trova in modo standby (☞25).  |  |
| 🔄 Riprist. impost. predef. | Consente di ripristinare i valori predefiniti di tutte le impostazioni del menu opzioni di rete. Non è possibile selezionare questa impostazione mentre è in corso una connessione wireless.   |  |

\* Per informazioni sull'inserimento dei caratteri alfanumerici, vedere la parte intitolata "Utilizzo della tastiera per l'immissione di testo" (☞111).



## Utilizzo della tastiera per l'immissione di testo

- Utilizzare il multi-selettore ▲▼◀▶ per selezionare i caratteri alfanumerici. Premere il pulsante flessibile 3 (OK) per immettere il carattere selezionato nel campo di testo e spostare il cursore sullo spazio successivo.
- Per spostare il cursore nel testo già inserito, selezionare ← o → sulla tastiera e premere il pulsante flessibile 3 (OK).
- Per eliminare un carattere, premere il pulsante flessibile 2 (X).
- Per applicare l'impostazione, selezionare ↵ sulla tastiera e premere il pulsante flessibile 3 (OK).



## Schermata avvio

Attivare il modo di ripresa o di riproduzione → Pulsante flessibile 4 (📷) → Pulsante flessibile 4 (📷 Impostazioni fotocamera) → Premere ▲▼ → START Schermata avvio

Specificare se visualizzare o meno la schermata di avvio all'accensione della fotocamera.



| Opzione                       | Descrizione   |
|-------------------------------|---|
| No                            | La schermata di avvio non viene visualizzata.   |
| Sì (impostazione predefinita) | Viene visualizzata una schermata di avvio animata. I caratteri e lo sfondo visualizzati cambiano in funzione del grado di frequenza d'uso della fotocamera, del numero di immagini con essa acquisite, ecc. |



## Data e ora

Attivare il modo di ripresa o di riproduzione → Pulsante flessibile 4 (👉) → Pulsante flessibile 4 (👉 Impostazioni fotocamera) → Premere ▲▼ → ⌚ Data e ora

Impostare l'orologio della fotocamera.

| Opzione  | Descrizione  |
|--|--|
|  Sincron. con smart device | Consente di specificare se sincronizzare o meno l'impostazione di data e ora con un dispositivo intelligente.  |
|  Formato data              | Selezionare <b>Anno/mese/giorno</b> , <b>Mese/giorno/anno</b> o <b>Giorno/mese/anno</b> .  |
|  Data e ora                | <p>Impostare data e ora se l'opzione <b>Sincron. con smart device</b> è impostata su <b>No</b>.</p> <ul style="list-style-type: none"><li>Selezionare un campo: premere ◀▶ sul multi-selettore.</li><li>Per modificare la data e l'ora: premere ▲▼.</li><li>Per applicare l'impostazione: Selezionare l'impostazione dei minuti e premere il pulsante flessibile 4 (OK).</li><li>Impostare l'ora legale: Premere il pulsante flessibile 3 (🕒) per visualizzare 🕒 sullo schermo e attivare la funzione ora legale. Per disattivare la funzione ora legale, premere di nuovo il pulsante flessibile 3 (🕒).</li></ul> |

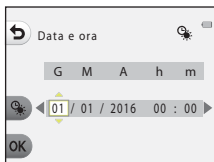

## Menu diversificati

Attivare il modo di ripresa o di riproduzione → Pulsante flessibile 4 (P) → Pulsante flessibile 4 (P Impostazioni fotocamera) → Premere ▲▼ → Menu diversificati

Specificare se utilizzare o meno tutte le funzioni della fotocamera.

| Opzione | Descrizione  |
|---------|--|
| ☺ Sì    | Attiva l'uso di tutte le funzioni.                         |
| OFF No  | Alcune funzioni vengono escluse come descritto di seguito. |

Le funzioni seguenti sono disattivate.

- Funzioni di ripresa
  - **SCENE** → **Scegli stile** → **Aggiungi effetto bolla** (📖40), **Aggiungi effetto neon** (📖40), **Aggiungi effetto cartone** (📖40)
  - **P** → **Cambia suoni** → **Attiva/disattiva suoni** (📖45)
  - **P** → **Scegli formato** → **Formato fotogr. filmato** → **Piccolo (antico)** (📖48)
- Funzioni di riproduzione
  - **📖** → **Filtri creativi** → **Crea album fotografici** (📖64)
  - **📖** → **Slide show** → **Scegli tema** (📖86)
- Impostazioni fotocamera
  - **P** → **Impostazioni fotocamera** → **Schermata avvio** (📖111)
  - **P** → **Impostazioni fotocamera** → **Sfondo menu** (📖120)

Le funzioni seguenti cambiano.

- Nel modo **SCENE** → **Decora** (📖43), è disponibile un minor numero di tipi di cornice
- Non si potranno selezionare suoni con i comandi **P** → **Cambia suoni** (📖45) → **Selezione suono di scatto** e **Selezione suono pulsante**
- Nel modo **📖** → **Filtri creativi** → **Decora** (📖70), è disponibile un minor numero di tipi di cornice.
- **📖** → **Classificazione** (📖74) passa a **Preferite** (📖78)
- In **P** → **Impostazioni fotocamera** → **Sfondo menu** (📖120), il motivo è fisso su **5**.



## Luminosità

Attivare il modo di ripresa o di riproduzione → Pulsante flessibile 4 (F) → Pulsante flessibile 4 (F Impostazioni fotocamera) → Premere ▲▼ →  Luminosità

Regolare la luminosità. L'impostazione predefinita è **3**.

- Utilizzare ◀▶ sul multi-selettore per selezionare la luminosità desiderata, quindi premere il pulsante flessibile 4 (OK).

## Timbro data

Attivare il modo di ripresa o di riproduzione → Pulsante flessibile 4 (F) → Pulsante flessibile 4 (F Impostazioni fotocamera) → Premere ▲▼ →  Timbro data

È possibile sovrastampare la data sulle immagini durante la ripresa.



| Opzione   | Descrizione                                |
|---|--|
|  Data | La data viene impressa sulle immagini.     |
| <b>OFF</b> No (impostazione predefinita)  | La data non viene impressa sulle immagini. |

### Note sul timbro data

- Le date impresse sono parte integrante dei dati dell'immagine e non possono essere eliminate. Non è possibile imprimere la data sulle immagini dopo averle acquisite.
- Nei seguenti casi, non è possibile imprimere la data:
  - Se si utilizza **Serie di foto**
  - **Ripr. filmato miniatura**
  - **Aggiungi scie luminose**
  - Quando si riprendono filmati



## VR elettronico

Attivare il modo di ripresa o di riproduzione → Pulsante flessibile 4 (👉) → Pulsante flessibile 4 (👉 Impostazioni fotocamera) → Premere ▲▼ → (👉) VR elettronico

Selezionare l'impostazione VR elettronico (riduzione vibrazioni) utilizzata durante la ripresa.

| Opzione                           | Descrizione   |
|-----------------------------------|---|
| (👉) Auto                          | Nelle seguenti situazioni, gli effetti del movimento della fotocamera vengono ridotti durante le riprese. <ul style="list-style-type: none"><li>• Quando il modo flash è impostato su (🚫) <b>No flash</b></li><li>• Quando il tempo di posa è lungo</li><li>• Quando il soggetto è scuro</li></ul> La funzione di riduzione vibrazioni è sempre attiva durante la registrazione di filmati. |
| OFF No (impostazione predefinita) | La funzione VR elettronico è disattivata.   |

### 👍 Note sulla funzione VR elettronico

- Quando si utilizza il flash, la funzione VR elettronico è disattivata.
- Se la durata di esposizione supera un determinato periodo di tempo, la funzione VR elettronico non viene applicata.
- Non è possibile utilizzare la funzione VR elettronico con gli stili seguenti.
  - **Registra scene notturne** (📖37)
  - **Foto intervallate** (📖38)
  - **Serie di foto** (📖39)
  - **Foto di fuochi artificiali** (📖39)
  - **Reg. scene in controluce** (📖39)
  - **Aggiungi scie luminose** (📖42)
- Anche se la funzione VR elettronico è impostata su **Auto**, secondo le condizioni di ripresa (📖32) selezionate automaticamente dalla fotocamera nel modo (📷) Inquadra e scatta, la funzione VR elettronico potrebbe non avere alcun effetto.
- L'efficacia della funzione VR elettronico diminuisce con l'aumentare del movimento della fotocamera.
- Le immagini possono contenere rumore.



## Illuminatore AF

Attivare il modo di ripresa o di riproduzione → Pulsante flessibile 4 (P) → Pulsante flessibile 4 (P Impostazioni fotocamera) → Premere ▲▼ →  Illuminatore AF

| Opzione                                     | Descrizione   |
|---|---|
| <b>AUTO</b> Auto (impostazione predefinita) | In condizioni di scarsa luminosità, quando si preme il pulsante di scatto si attiva automaticamente l'illuminatore ausiliario AF. L'illuminatore ha una portata di circa 1,9 m nella posizione grandangolare massima e di circa 1,7 m nella posizione di teleobiettivo massima. <ul style="list-style-type: none"><li>• Tenere presente che per alcune impostazioni, l'illuminatore ausiliario AF potrebbe non attivarsi.</li></ul> |
| <b>OFF</b> No                               | L'illuminatore ausiliario AF non viene attivato.  |





## Formatta card/Formatta memoria

Attivare il modo di ripresa o di riproduzione → Pulsante flessibile 4 (👉) → Pulsante flessibile 4 (👉 Impostazioni fotocamera) → Premere ▲▼ → 📷 Formatta card/  
📷 Formatta memoria

Utilizzare questa opzione per formattare una card di memoria o la memoria interna.

**La formattazione delle card di memoria o della memoria interna elimina tutti i dati in via definitiva. I dati eliminati non possono essere recuperati.** Prima di eseguire la formattazione, salvare tutte le immagini importanti su un computer.

### Formattazione della card di memoria

- Inserire una card di memoria nella fotocamera.
- Selezionare **Formatta card** sul menu delle impostazioni fotocamera.

### Formattazione della memoria interna

- Estrarre la card di memoria dalla fotocamera.
- Selezionare **Formatta memoria** sul menu delle impostazioni fotocamera.

Per avviare la formattazione, premere il pulsante flessibile 3 (○ **Formatta**) nella schermata visualizzata.

- Durante la formattazione, non spegnere la fotocamera e non aprire il coperchio vano batteria/alloggiamento card di memoria.
- Non è possibile selezionare questa impostazione mentre è in corso una connessione wireless.

### 👍 **Note sulla formattazione della card/della memoria interna**

Non è possibile eseguire la formattazione quando è impostato il blocco immagini (📖29).  
Rimuovere il blocco immagini.



## Lingua/Language

Attivare il modo di ripresa o di riproduzione → Pulsante flessibile 4 (📷) → Pulsante flessibile 4 (📷 Impostazioni fotocamera) → Premere ▲▼ → 🗑️ Lingua/Language

Selezionare una lingua per la visualizzazione di menu e messaggi.

## Commento foto

Attivare il modo di ripresa o di riproduzione → Pulsante flessibile 4 (📷) → Pulsante flessibile 4 (📷 Impostazioni fotocamera) → Premere ▲▼ → 💬 Commento foto

È possibile allegare alle immagini che verranno acquisite un commento registrato in precedenza.

È possibile sovrastampare il commento allegato alle immagini che saranno inviate ad un dispositivo intelligente mediante un'applicazione (📖21).

È inoltre possibile procedere ad una verifica con i metadati ViewNX-i.

| Opzione           | Descrizione  |
|-------------------|--|
| 💬 Allega commento | Alle immagini viene allegato un commento registrato con la funzione <b>Scrivi commento</b> . <ul style="list-style-type: none"><li>Quando si preme il pulsante flessibile 2 (💬 SI), l'impostazione viene attivata ed alle immagini acquisite successivamente viene allegato il commento.</li></ul> |
| 📝 Scrivi commento | È possibile registrare un commento di massimo 36 caratteri alfanumerici. <ul style="list-style-type: none"><li>Per informazione sull'inserimento dei caratteri, vedere "Utilizzo della tastiera per l'immissione di testo" (📖111).</li></ul>   |

### Visualizzazione dei commenti foto

I commenti foto non sono visualizzati nemmeno quando si riproducono le immagini sulla fotocamera.



## Informazioni copyright

Attivare il modo di ripresa o di riproduzione → Pulsante flessibile 4 (P) → Pulsante flessibile 4 (P Impostazioni fotocamera) → Premere ▲▼ → © Informazioni copyright

È possibile allegare informazioni sul copyright alle immagini che verranno acquisite.

È possibile sovrastampare le informazioni sul copyright allegate sulle immagini che saranno inviate ad un dispositivo intelligente mediante un'applicazione (📖21).

È inoltre possibile procedere ad una verifica con i metadati ViewNX-i.

| Opzione                 | Descrizione  |
|-------------------------|--|
| © Allega info copyright | Le informazioni sul copyright registrate sotto <b>Autore</b> e <b>Copyright</b> vengono allegare alle immagini. <ul style="list-style-type: none"><li>Quando si preme il pulsante flessibile 2 (© SI), l'impostazione viene attivata ed alle immagini acquisite successivamente vengono allegare le informazioni di copyright.</li></ul> |
| 👤 Autore                | È possibile registrare un nome d'autore di massimo 36 caratteri alfanumerici. <ul style="list-style-type: none"><li>Per informazione sull'inserimento dei caratteri, vedere "Utilizzo della tastiera per l'immissione di testo" (📖111).</li></ul>  |
| © Copyright             | È possibile registrare un nome di titolare dei diritti d'autore di massimo 54 caratteri alfanumerici. <ul style="list-style-type: none"><li>Per informazione sull'inserimento dei caratteri, vedere "Utilizzo della tastiera per l'immissione di testo" (📖111).</li></ul>  |

### ✓ Note sulle informazioni sul copyright

- Onde impedire un uso illecito dei nomi degli autori e dei nomi dei titolari di copyright, prima di prestare o cedere la fotocamera ad altri, non dimenticare di disattivare l'impostazione **Allega info copyright**. Assicurarsi inoltre che non sia indicato nulla sotto l'intestazione del nome dell'autore e del nome del titolare del copyright.
- Nikon declina qualsiasi responsabilità in merito a problemi o danni derivanti dall'uso delle **Informazioni copyright**.

### 📎 Visualizzazione informazioni sul copyright



Le informazioni sul copyright non sono visualizzate nemmeno quando si riproducono le immagini sulla fotocamera.



## Dati posizione

Attivare il modo di ripresa o di riproduzione → Pulsante flessibile 4 (👉) → Pulsante flessibile 4 (👉 Impostazioni fotocamera) → Premere ▲▼ → 📍 Dati posizione

È possibile specificare se aggiungere o meno alle immagini riprese le informazioni di localizzazione relative al luogo in cui è stata effettuata la ripresa.

| Opzione   | Descrizione   |
|---|---|
|  Acquisisci da smart device | Selezionare il pulsante flessibile 2 (📷 Si) per aggiungere alle immagini riprese le informazioni di posizione rilevate da un dispositivo intelligente. Attivare la funzione informazioni di localizzazione dell'app. SnapBridge.                                |
|  Posizione                  | Consente di visualizzare le informazioni di localizzazione ottenute. <ul style="list-style-type: none"><li>• Durante la visualizzazione, queste informazioni non vengono aggiornate. Per aggiornarle, utilizzare di nuovo l'opzione <b>Posizione</b>.</li></ul> |

## Sfondo menu

Attivare il modo di ripresa o di riproduzione → Pulsante flessibile 4 (👉) → Pulsante flessibile 4 (👉 Impostazioni fotocamera) → Premere ▲▼ → 📄 Sfondo menu

Selezionare uno dei cinque diversi motivi di sfondo da utilizzare per una schermata dei menu o per il modo di riproduzione miniature.

- Utilizzare ◀▶ sul multi-selettore per selezionare il motivo desiderato, quindi premere il pulsante flessibile 4 (OK).
- Per ripristinare i motivi di sfondo predefiniti, premere il pulsante flessibile 3 (RESET).



## Ricarica via computer

Attivare il modo di ripresa o di riproduzione → Pulsante flessibile 4 (P) → Pulsante flessibile 4 (P Impostazioni fotocamera) → Premere ▲▼ → Ricarica via computer

| Opzione                                     | Descrizione  |
|---|--|
| <b>AUTO</b> Auto (impostazione predefinita) | Quando la fotocamera è collegata a un computer in funzione (☑98), la batteria inserita nella fotocamera viene automaticamente ricaricata tramite l'alimentazione del computer. |
| <b>OFF</b> No                               | La batteria inserita nella fotocamera non viene caricata quando la fotocamera è collegata a un computer.   |

### ✔ Note sul caricamento mediante un computer

- Quando viene collegata ad un computer, la fotocamera si accende ed inizia a caricarsi. Se la fotocamera viene spenta, il caricamento si arresta.
- Per ricaricare una batteria completamente scarica occorrono circa 2 ore e 30 minuti. Se si effettua il trasferimento di immagini mentre è in corso il caricamento della batteria, il tempo necessario per il caricamento aumenta.
- La fotocamera si spegne automaticamente se non vi è comunicazione con il computer per 30 minuti al termine della ricarica della batteria.

### ✔ Quando la spia di carica lampeggia rapidamente

Non è possibile eseguire la ricarica, probabilmente a causa di uno dei motivi descritti di seguito.

- La temperatura ambiente non è adatta al caricamento. Caricare la batteria in un locale chiuso, ad una temperatura ambiente compresa tra 5°C e 35°C.
- Il cavo USB non è collegato correttamente o la batteria è difettosa. Assicurarsi che il cavo USB sia collegato correttamente, oppure, se necessario, sostituire la batteria.
- Il computer è in modo sospendi e non fornisce alcuna alimentazione. Riattivare il computer.
- Non è possibile caricare la batteria perché il computer non è in grado di alimentare la fotocamera a causa delle impostazioni o delle specifiche del computer stesso.



## Ripristina tutto

Attivare il modo di ripresa o di riproduzione → Pulsante flessibile 4 (P) → Pulsante flessibile 4 (P Impostazioni fotocamera) → Premere ▲▼ →  Ripristina tutto

Quando si seleziona il pulsante flessibile 3 ( **Ripristina**), vengono ripristinate le impostazioni predefinite della fotocamera.

- Vengono ripristinati inoltre i valori predefiniti delle impostazioni del menu opzioni di rete.
- Alcune impostazioni quali **Data e ora** o **Lingua/Language** non vengono ripristinate.
- Non è possibile selezionare questa impostazione mentre è in corso una connessione wireless.

### **Azzeramento numerazione file**

Per riportare la numerazione dei file a "0001", eliminare tutte le immagini salvate sulla card di memoria o nella memoria interna ( 27) prima di selezionare il comando **Ripristina tutto**.

---

## Marchio di conformità

Attivare il modo di ripresa o di riproduzione → Pulsante flessibile 4 (P) → Pulsante flessibile 4 (P Impostazioni fotocamera) → Premere ▲▼ →  Marchio di conformità

È possibile visualizzare alcuni dei marchi di conformità ai quali la fotocamera è conforme.

---

## Versione firmware

Attivare il modo di ripresa o di riproduzione → Pulsante flessibile 4 (P) → Pulsante flessibile 4 (P Impostazioni fotocamera) → Premere ▲▼ → **Ver.** Versione firmware

Consente di visualizzare la versione corrente del firmware della fotocamera.

- Non è possibile selezionare questa impostazione mentre è in corso una connessione wireless.



# Note tecniche

|   |     |
|---|-----|
| Avvisi .....  | 124 |
| Note sulle funzioni di comunicazione wireless .....     | 125 |
| Cura del prodotto .....                                 | 127 |
| Fotocamera .....  | 127 |
| La batteria .....                                       | 128 |
| Adattatore CA/caricabatteria .....                      | 129 |
| Card di memoria .....                                   | 130 |
| Pulizia e conservazione .....                           | 131 |
| Pulizia dopo l'uso subacqueo della fotocamera .....     | 131 |
| Pulizia dopo l'uso non subacqueo della fotocamera ..... | 131 |
| Conservazione .....                                     | 132 |
| Messaggi di errore .....                                | 133 |
| Risoluzione dei problemi .....                          | 136 |
| Nomi file .....   | 143 |
| Accessori in opzione .....                              | 144 |
| Caratteristiche tecniche .....                          | 145 |
| Card di memoria utilizzabili .....                      | 149 |
| Indice analitico .....                                  | 151 |



## **Avviso per i clienti residenti in Europa**

### **ATTENZIONE**

### **RISCHIO DI ESPLOSIONE SE LA BATTERIA VIENE SOSTITUITA CON UNA DI TIPO INADATTO.**

### **SMALTIRE LE BATTERIE ESAUSTE SECONDO LE ISTRUZIONI.**

Questo simbolo indica che gli apparecchi elettrici ed elettronici devono essere smaltiti negli appositi contenitori di rifiuti.

Le seguenti istruzioni sono rivolte esclusivamente agli utenti di paesi europei:

- Il presente prodotto deve essere smaltito in un punto di raccolta adeguato. Non smaltire insieme ai rifiuti domestici.
- La raccolta differenziata e il riciclaggio aiutano a preservare le risorse naturali e a prevenire le conseguenze negative di uno smaltimento non corretto sulla salute umana e l'ambiente.
- Per ulteriori informazioni, contattare le autorità locali responsabili dello smaltimento dei rifiuti.



Questo simbolo sulla batteria indica che la batteria deve essere oggetto di una raccolta differenziata.

Le seguenti istruzioni sono rivolte esclusivamente agli utenti di paesi europei:

- Tutte le batterie, dotate di questo simbolo o meno, devono essere oggetto di una raccolta differenziata presso un apposito centro di raccolta. Non smaltire insieme ai rifiuti domestici.
- Per ulteriori informazioni, contattare le autorità locali responsabili dello smaltimento dei rifiuti.





## Note sulle funzioni di comunicazione wireless

### Restrizioni in merito all'utilizzo dei dispositivi wireless

Il ricetrasmittitore wireless contenuto in questo prodotto è conforme alle normative che regolano l'utilizzo dei dispositivi wireless in vigore nel paese di acquisto e non è destinato a essere impiegato in altri paesi (i prodotti acquistati nell'UE o EFTA possono essere utilizzati in tutti i paesi dell'UE ed EFTA). Nikon non si assume alcuna responsabilità in merito all'utilizzo in altri paesi. Qualora non si sia certi del paese di acquisto iniziale del prodotto, rivolgersi al centro servizi Nikon o a un centro di assistenza autorizzato Nikon. Questa restrizione riguarda esclusivamente l'utilizzo della funzione wireless e non si applica ad altre funzionalità del prodotto.

### Protezione

Sebbene uno dei vantaggi di questo prodotto sia la possibilità per altri utenti di connettersi liberamente per lo scambio di dati attraverso la connessione Wi-Fi entro il campo disponibile, se la protezione non è attivata potrebbero verificarsi le situazioni seguenti:

- Furto di dati: utenti malintenzionati potrebbero intercettare trasmissioni wireless allo scopo di rubare ID utente, password e altre informazioni personali.
- Accesso non autorizzato: utenti non autorizzati potrebbero ottenere l'accesso alla rete e alterare dati o eseguire altre azioni dannose. Si noti che, per il modo in cui le reti wireless sono progettate, gli attacchi informatici sofisticati potrebbero consentire l'accesso non autorizzato anche quando la protezione è attivata. Nikon declina qualsiasi responsabilità in caso di fughe di dati e informazioni verificatesi durante il trasferimento di dati.
- Non accedere alle reti il cui uso non è consentito, anche se sono visualizzate sullo smartphone o sul tablet. Tale azione potrebbe essere considerata come un accesso non autorizzato. Accedere solo alle reti che è permesso utilizzare.

### Gestione dei dati personali ed esclusione di responsabilità

- I dati personali dell'utente, salvati e configurati nel prodotto, ivi comprese le impostazioni di connessione wireless LAN e altre informazioni personali, potrebbero subire alterazioni o andare persi a causa di errori operativi, elettricità statica, incidenti, problemi di funzionamento, riparazioni o altri interventi. Conservare sempre una copia separata delle informazioni importanti. Nikon declina ogni responsabilità in caso di danni diretti o indiretti o perdite di profitto derivanti da alterazioni o perdite di contenuti non imputabili a Nikon.
- Prima di smaltire o cedere a terzi il prodotto, selezionare l'opzione **Ripristina tutto** nel menu delle impostazioni della fotocamera (📖108), in modo da eliminare tutte le informazioni utente registrate e configurate con il prodotto, incluse le impostazioni di connessione della LAN wireless ed altre informazioni personali.
- Nikon declina ogni responsabilità in caso di danni derivanti dall'utilizzo non autorizzato del prodotto da parte di terzi qualora il prodotto venga rubato o smarrito.



### **Precauzioni per l'esportazione o il trasporto all'estero del prodotto**

Questo prodotto è soggetto alle leggi di controllo delle esportazioni (EAR) degli Stati Uniti. Non è necessario richiedere l'autorizzazione del governo statunitense per esportare il prodotto in paesi diversi da quelli indicati di seguito che, al momento della stesura del presente documento, sono sottoposti a embargo o controlli speciali: Cuba, Iran, Corea del Nord, Sudan e Siria (elenco soggetto a modifiche).

### **Avviso per i clienti residenti in Europa**

#### **Dichiarazione di conformità (Europa)**

Nikon Corporation dichiara che la fotocamera COOLPIX W100 è conforme ai requisiti essenziali e alle altre disposizioni pertinenti della Direttiva 1999/5/CE. È possibile consultare la dichiarazione di conformità all'indirizzo [http://imaging.nikon.com/support/pdf/DoC\\_W100.pdf](http://imaging.nikon.com/support/pdf/DoC_W100.pdf).



## Cura del prodotto

Osservare le precauzioni descritte di seguito in merito all'utilizzo ed alla conservazione della fotocamera, nonché le avvertenze contenute nelle parti intitolate "Informazioni di sicurezza" (📖viii-x) e "⚠️Importante" Note sulle caratteristiche antiurto, di impermeabilità e di resistenza alla polvere, nonché sulla condensa" (📖xi-xiv).

### Fotocamera

#### **Non sottoporre la fotocamera a urti violenti.**

Se sottoposto a forti urti o vibrazioni, il prodotto potrebbe non funzionare correttamente. Inoltre, non toccare l'obiettivo, né esercitare forza su di esso.

#### **Evitare gli sbalzi di temperatura**

Sbalzi di temperatura improvvisi, ad esempio quando si entra o si esce da un ambiente riscaldato durante una giornata fredda, possono provocare la formazione di condensa all'interno della fotocamera. Per prevenire la formazione di condensa, inserire il prodotto in una custodia da trasporto o in una busta di plastica prima di esporlo a sbalzi di temperatura improvvisi.

#### **Tenere lontano da campi magnetici intensi**

Non utilizzare né conservare la fotocamera in prossimità di apparecchiature che generano forti radiazioni elettromagnetiche o campi magnetici. In caso contrario, si potrebbe causare una perdita di dati o un malfunzionamento della fotocamera.

#### **Non tenere l'obiettivo puntato verso fonti di luce intensa per periodi prolungati**

Quando si utilizza o si ripone la fotocamera, non tenere l'obiettivo puntato verso il sole o altre fonti di luce intensa per periodi prolungati. La luce intensa può deteriorare il sensore di immagine o produrre un effetto sfocato bianco nelle fotografie.

#### **Spegnere la fotocamera prima di scollegare la fonte di alimentazione o di estrarre la card di memoria**

Non rimuovere la batteria mentre il prodotto è in funzione oppure quando sta registrando o eliminando delle immagini. Nelle suddette circostanze, l'interruzione improvvisa dell'alimentazione potrebbe provocare la perdita di dati oppure danneggiare la card di memoria o i circuiti interni.

#### **Note sul monitor**

- I monitor (inclusi i mirini elettronici) sono costruiti con precisione estremamente elevata; almeno il 99,99% dei pixel sono effettivi e non più dello 0,01% risulta mancante o difettoso. Pertanto, sebbene questi display possano contenere pixel sempre accesi (bianchi, rossi, blu o verdi) o sempre spenti (neri), questo non indica un malfunzionamento e non ha alcun effetto sulle immagini registrate con il dispositivo.
- In presenza di una forte luce, potrebbe risultare difficile visualizzare le immagini sul monitor.
- Non esercitare pressione sul monitor, poiché ciò potrebbe causare danni o malfunzionamenti. In caso di rottura del monitor, prestare la massima attenzione per evitare ferimenti a causa dei frammenti di vetro e impedire che i cristalli liquidi entrino in contatto con la pelle, gli occhi e la bocca.



# La batteria

## Precauzioni per l'uso

- Tenere presente che la batteria può risultare calda dopo l'uso.
- Non utilizzare la batteria a temperature ambiente inferiori a 0°C o superiori a 40°C; vi è altrimenti il rischio di danni o di problemi di funzionamento.
- Se si osservano anomalie quali calore eccessivo, fumo o odore insolito proveniente dalla batteria, smettere immediatamente di utilizzare la fotocamera e rivolgersi al rivenditore o al centro di assistenza Nikon autorizzato.
- Dopo aver estratto la batteria dalla fotocamera o dal caricabatteria in opzione, riporre la batteria in una busta di plastica, ecc. per isolarla.

## Ricarica della batteria

Verificare il livello della batteria prima di utilizzare la fotocamera e, se necessario, sostituirla o ricaricarla.

- Prima dell'uso, caricare la batteria in un luogo chiuso, ad una temperatura ambiente compresa tra 5°C e 35°C.
- Un'alta temperatura della batteria può impedire che la batteria si carichi correttamente o completamente e può ridurne le prestazioni. Durante l'uso, la batteria può scaldarsi. Prima di ricaricarla, aspettare che si raffreddi.  
Quando si carica la batteria inserita in questa fotocamera con l'adattatore CA/caricabatteria o un computer, la carica non avviene se la temperatura della batteria è inferiore a 5°C o superiore a 55°C.
- Quando la temperatura della batteria è compresa nella fascia 45°C–55°C, la capacità di carica può diminuire.
- Quando la batteria è completamente carica, scollegarla dal caricabatteria per non compromettere le prestazioni della batteria.
- Durante la carica, la temperatura della batteria può aumentare. Non si tratta tuttavia di un problema di funzionamento.

## Riserva di batterie

Se è possibile, quando si effettuano riprese in occasioni importanti, portare con sé batterie di riserva completamente cariche.

## Uso della batteria alle basse temperature

Alle basse temperature, la capacità delle batterie tende a diminuire. Se si utilizza una batteria scarica a basse temperature, la fotocamera potrebbe non accendersi. Conservare le batterie di riserva in un luogo caldo e alternare due set di batterie se necessario. Una volta riscaldate, le batterie fredde possono recuperare la carica perduta.

## Terminali batteria

In caso di polvere sui terminali della batteria, la fotocamera potrebbe non funzionare. Se i terminali della batteria si sporcano, pulirli con un panno pulito e asciutto prima dell'uso.



## Ricarica di una batteria esaurita

Accendere o spegnere la fotocamera quando la batteria è scarica può ridurre ulteriormente la durata della batteria. Caricare la batteria esaurita prima dell'uso.

## Conservazione della batteria

- Estrarre sempre la batteria dalla fotocamera o dal caricabatteria in opzione quando non la si utilizza. La batteria consuma quantitativi minimi di energia quando è lasciata nella telecamera, anche se non viene utilizzata. Ciò può causare lo scaricamento eccessivo della batteria rendendola inutilizzabile.
- Ricaricare la batteria almeno una volta ogni sei mesi e farla scaricare completamente prima di riporla.
- Riporre la batteria in un sacchetto di plastica, ecc. per isolarla, quindi conservarla in un luogo fresco. La batteria deve essere conservata in un luogo asciutto, a una temperatura compresa tra 15°C e 25°C. Non riporre la batteria in locali caldi o molto freddi.

## Durata della batteria

Un calo netto della durata di carica di una batteria interamente ricaricata ed utilizzata a temperatura ambiente indica che è giunto il momento di sostituirla. Acquistare una nuova batteria.

## Riciclaggio delle batterie usate

Quando la batteria non mantiene più la carica, sostituirla. Le batterie usate sono una risorsa preziosa. Riciclare le batterie usate in conformità con le normative locali.

## Adattatore CA/caricabatteria

- L'adattatore CA/caricabatteria EH-73P può essere impiegato solo con dispositivi compatibili. Non utilizzarlo con un dispositivo di marca o modello diverso.
- Non utilizzare un cavo USB diverso dall'UC-E21. L'utilizzo di un cavo USB che non sia l'UC-E21 può provocare surriscaldamento, incendi o folgorazioni.
- Non utilizzare mai, in nessuna circostanza, un adattatore CA di marca o modello diversi dall'adattatore CA/caricabatteria EH-73P, né utilizzare mai adattatori USB-CA disponibili in commercio o caricabatteria di telefoni cellulari. La mancata osservanza di questa precauzione potrebbe causare il surriscaldamento o provocare danni alla fotocamera.
- Il dispositivo EH-73P è compatibile con prese di corrente CA 100–240 V, 50/60 Hz. Per l'uso in altri paesi, utilizzare un adattatore spina (disponibile in commercio) in base alle necessità. Per ulteriori informazioni sugli adattatori spina, rivolgersi all'agenzia di viaggi.



# Card di memoria

## Precauzioni per l'uso

- Utilizzare solo card di memoria Secure Digital (📖149).
- Assicurarsi di seguire le precauzioni riportate nella documentazione fornita insieme alla card di memoria.
- Non applicare etichette o adesivi sulle card di memoria.

## Formattazione

- Non formattare la card di memoria utilizzando un computer.
- La prima volta che si inseriscono in questa fotocamera card di memoria utilizzate in altri dispositivi, è necessario formattarle utilizzando questa fotocamera. Prima di utilizzare nuove card di memoria con questa fotocamera, raccomandiamo di formattarle con la fotocamera stessa.
- **La formattazione di una card di memoria determina l'eliminazione definitiva di tutte le immagini e degli eventuali altri dati presenti sulla card di memoria.** Prima di formattare la card di memoria, non dimenticare di eseguire copie delle immagini che si desidera conservare.
- Se all'accensione della fotocamera appare il messaggio **Card non formattata. Formattare?**, è necessario formattare la card di memoria. Se la card di memoria contiene dati che si desidera conservare, premere il pulsante flessibile 4 (❌ No). Copiare i dati da conservare sul computer, ecc. Per avviare la formattazione, premere il pulsante flessibile 3 (ⓘ Sì).
- Mentre è in corso la formattazione, la scrittura di dati sulla card di memoria, l'eliminazione di dati dalla card di memoria o il trasferimento di dati sul computer, non eseguire le operazioni indicate di seguito. La mancata osservanza di questa precauzione comporta il rischio di perdere dati o di danneggiare la fotocamera o la card di memoria:
  - Per estrarre o inserire la batteria o la card di memoria, aprire il coperchio vano batteria/alloggiamento card di memoria.
  - Spegnerla la fotocamera.
  - Staccare l'adattatore CA.



### Pulizia dopo l'uso subacqueo della fotocamera

Per sciacquare la fotocamera con acqua dolce entro 60 minuti dall'uso subacqueo o in spiaggia, procedere nel modo seguente.

**1. Tenendo chiuso il coperchio del vano batteria/alloggiamento card di memoria, lavare la fotocamera con acqua dolce.**

Immergere per 10 minuti la fotocamera in un contenitore poco profondo riempito di acqua pulita.

- Immergere la fotocamera in acqua dolce ed agitarla nell'acqua in modo da eliminare qualsiasi corpo estraneo depositatosi su di essa.
- Quando la fotocamera è immersa nell'acqua, è possibile che fuoriescano delle bolle d'aria dai fori di scarico dell'acqua, come le aperture del microfono e degli altoparlanti. Non si tratta di un problema di funzionamento.

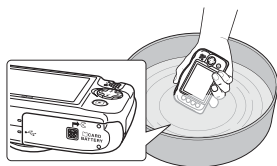

**2. Rimuovere le gocce d'acqua con un panno morbido e asciugare la fotocamera in un luogo ben ventilato e ombreggiato.**

- Durante l'asciugatura, poggiare la fotocamera su un panno asciutto.
- Non asciugare la fotocamera con l'aria calda di un asciugacapelli o con un'asciugatrice.

**3. Dopo essersi assicurati che non vi siano goccioline d'acqua sulla fotocamera, aprire il coperchio del vano batteria/alloggiamento card di memoria e, con un panno morbido ed asciutto, eliminare accuratamente qualsiasi traccia d'acqua o di sabbia dalla guarnizione di tenuta o dall'interno della fotocamera.**

- Se si chiude il coperchio con l'interno bagnato, vi è il rischio di formazione di condensa o di problemi di funzionamento.

### Pulizia dopo l'uso non subacqueo della fotocamera

Con una pompetta, rimuovere polvere e particelle estranee dall'obiettivo, dal monitor o dal corpo macchina. Per eliminare impronte digitali o altre macchie che non si riesce a rimuovere con la pompetta, passarvi sopra un panno morbido ed asciutto. Pulendo esercitando una pressione eccessiva, o con un panno ruvido, si rischia di danneggiare la fotocamera o di provocare problemi di funzionamento.



## Conservazione

Se si prevede di non utilizzare la fotocamera per un periodo prolungato, estrarre la batteria ed evitare di riporre la fotocamera in luoghi che presentino le caratteristiche seguenti:

- Luoghi con scarsa ventilazione o esposti a un livello di umidità superiore al 60%
- Luoghi esposti a temperature superiori a 50°C o inferiori a -10°C
- Luoghi in prossimità di apparecchiature che possono produrre forti campi magnetici, quali televisori e radio

Per prevenire la formazione di condensa e muffe, estrarre almeno una volta al mese la fotocamera dal luogo in cui viene conservata, accenderla e premere più volte il pulsante di scatto. Prima di conservare la fotocamera, far scaricare completamente la batteria e ricaricarla almeno una volta ogni sei mesi. Inoltre, proteggere la batteria inserendola in un sacchetto di plastica, ecc. in modo da isolarla, e conservarla in un luogo fresco.





## Messaggi di errore

Se appare un messaggio di errore, fare riferimento alla tabella riportata di seguito.

| Visualizzazione   | Causa/Soluzione   |  |
|---|---|---|
| Alta temperatura della batteria. La fotocamera si sta per spegnere. | La fotocamera si spegne automaticamente. Prima di riutilizzare la fotocamera, aspettare che la fotocamera o la batteria si siano raffreddate.   | -   |
| La fotocamera si sta per spegnere per evitare il surriscaldamento.  |   |   |
| Card di memoria protetta in scrittura                               | L'interruttore di protezione scrittura è in posizione di "blocco". Spostare l'interruttore di protezione scrittura nella posizione di "scrittura".  | -   |
| Card non utilizzabile   | Si è verificato un errore durante l'accesso alla card di memoria.   | 11, 149   |
| Card non leggibile  | <ul style="list-style-type: none"> <li>• Utilizzare una card di memoria approvata.</li> <li>• Controllare che i terminali siano puliti.</li> <li>• Controllare che la card di memoria sia stata inserita correttamente.</li> </ul>  |   |
| Card non formattata. Formattare?                                    | La card di memoria non è stata formattata con la fotocamera. Durante la formattazione tutti i dati salvati nella card di memoria vengono eliminati. Per conservare copie di determinate immagini, assicurarsi di premere il pulsante flessibile 4 ( <b>X No</b> ) e salvare le copie su un computer o su un altro supporto prima di formattare la card di memoria. Per formattare la card di memoria, premere il pulsante flessibile 3 ( <b>O Sì</b> ). | 130   |
| Memoria insufficiente   | Eliminare immagini o inserire una nuova card di memoria.  | 11, 27  |
| Immagine non salvabile.   | Si è verificato un errore durante il salvataggio dell'immagine. Inserire una nuova card di memoria oppure formattare la card di memoria o la memoria interna.   | 117   |
|   | È stato raggiunto il numero massimo consentito per la numerazione dei file. Inserire una nuova card di memoria oppure formattare la card di memoria o la memoria interna.   | 117   |
|   | Non vi è spazio sufficiente per salvare la copia. Eliminare alcune immagini dalla destinazione.   | 27  |
| Impossibile classificare altre foto.                                | Sono state già classificate o aggiunte 200 immagini alle preferite. Rimuovere delle classificazioni o rimuovere alcune immagini dalle preferite.  | 75, 77, 79, 81  |
| L'album è pieno. Impossibile aggiungere altre foto.                 |   |   |



| Visualizzazione                               | Causa/Soluzione   |  |
|---|---|---|
| L'immagine non può essere modificata.         | Verificare che le immagini possano essere modificate.   | 62, 141   |
| Filmato non registrabile                      | Si è verificato un errore di timeout durante la registrazione del filmato sulla card di memoria. Scegliere una card di memoria con maggiore velocità in scrittura.  | 94, 149   |
| La memoria non contiene immagini              | Non vi sono immagini nella memoria interna o sulla card di memoria. <ul style="list-style-type: none"> <li>Estrarre la card di memoria per riprodurre le immagini contenute nella memoria interna.</li> <li>Per copiare nella card di memoria le immagini precedentemente salvate nella memoria interna della fotocamera, selezionare <b>Copia</b> nel menu Ritocca.</li> </ul> | 12<br>88  |
| File senza dati immagine                      | Il file non è stato creato o modificato con questa fotocamera. Non è possibile visualizzare il file con questa fotocamera. Visualizzare il file su un computer o sul dispositivo utilizzato per creare o modificare il file.  | –   |
| Tutte le foto sono nascoste                   | Non vi sono immagini disponibili per uno slide show, ecc.   | 83  |
| Spegnere e riaccendere la fotocamera.         | Se il problema persiste, rivolgersi al rivenditore o a un centro di assistenza Nikon autorizzato.   | 136   |
| Errore di comunicazione                       | Si è verificato un errore durante la comunicazione con la stampante. Spegnere la fotocamera e ricollegare il cavo USB.  | 100   |
| Errore di sistema                             | Si è verificato un errore nel circuito interno della fotocamera. Spegnere la fotocamera, rimuovere e reinserire la batteria, quindi riaccendere la fotocamera. Se il problema persiste, rivolgersi al rivenditore o a un centro di assistenza Nikon autorizzato.  | 136   |
| Errore stampante: verificare stato stampante. | Dopo aver risolto il problema, premere il pulsante flessibile 3 ( <b>Riprendi</b> ) per riprendere a stampare.*   | –   |
| Errore stampante: verificare carta.           | Caricare carta del formato specificato, quindi premere il pulsante flessibile 3 ( <b>Riprendi</b> ) per riprendere a stampare.*   | –   |
| Errore stampante: inceppamento carta.         | Rimuovere la carta inceppata, quindi premere il pulsante flessibile 3 ( <b>Riprendi</b> ) per riprendere a stampare.*   | –   |
| Errore stampante: carta esaurita.             | Caricare carta del formato specificato, quindi premere il pulsante flessibile 3 ( <b>Riprendi</b> ) per riprendere a stampare.*   | –   |
| Errore stampante: verificare inchiostro.      | Si è verificato un problema relativo all'inchiostro della stampante. Controllare l'inchiostro, quindi premere il pulsante flessibile 3 ( <b>Riprendi</b> ) per riprendere a stampare.*  | –   |



| Visualizzazione                        | Causa/Soluzione  |  |
|--|--|---|
| Errore stampante: inchiostro esaurito. | Sostituire la cartuccia d'inchiostro e premere il pulsante flessibile 3 ( <b>O Riprendi</b> ) per riprendere a stampare.*                                | -   |
| Errore stampante: file alterato.       | Si è verificato un problema relativo al file di immagine da stampare.<br>Per annullare la stampa, premere il pulsante flessibile 4 ( <b>X Annulla</b> ). | -   |

\* Per ulteriori informazioni, consultare la documentazione fornita con la stampante.





## Risoluzione dei problemi

Se la fotocamera non funziona come previsto, consultare l'elenco dei problemi più frequenti riportato di seguito prima di rivolgersi al rivenditore di fiducia o a un centro di assistenza autorizzato Nikon.

### Problemi relativi all'alimentazione, al monitor, alle impostazioni

| Problema                                 | Causa/Soluzione  |  |
|--|--|---|
| La fotocamera è accesa ma non reagisce.  | <ul style="list-style-type: none"><li>• Attendere la fine della registrazione.</li><li>• Se il problema persiste, spegnere la fotocamera. Se la fotocamera non si spegne, rimuovere e reinserire la batteria o le batterie oppure, se si utilizza un adattatore CA, scollegare e ricollegare l'adattatore CA. Si noti che i dati di cui è in corso la registrazione andranno persi; tuttavia la rimozione o lo scollegamento della fonte di alimentazione non avranno alcun effetto sui dati precedentemente registrati.</li></ul> | -   |
| La fotocamera non si accende.            | La batteria è scarica.   | 11, 13, 128   |
| La fotocamera si spegne senza preavviso. | <ul style="list-style-type: none"><li>• La fotocamera si spegne automaticamente per risparmiare energia (funzione di autospegnimento).</li><li>• Alle basse temperature, la fotocamera e la batteria potrebbero non funzionare correttamente.</li><li>• L'interno della fotocamera si è scaldato. Aspettare che l'interno della fotocamera si raffreddi, quindi provare a riaccenderla.</li></ul>  | 25<br>128<br>-  |
| Sul monitor non appare nulla.            | <ul style="list-style-type: none"><li>• La fotocamera è spenta.</li><li>• La fotocamera si spegne automaticamente per risparmiare energia (funzione di autospegnimento).</li><li>• Mentre il flash è in fase di carica, la spia flash lampeggia. Attendere il completamento della carica.</li><li>• La fotocamera è collegata a un televisore o a un computer.</li><li>• La fotocamera sta effettuando riprese con la funzione <b>Scegli stile</b> impostata su <b>Aggiungi scie luminose</b>.</li></ul>                           | 15<br>25<br>-<br>-<br>-   |
| La fotocamera si riscalda.               | La fotocamera potrebbe surriscaldarsi quando viene utilizzata per un periodo di tempo prolungato per riprendere filmati o quando viene utilizzata in un ambiente caldo; non si tratta di un malfunzionamento.  | -   |







| Problema   | Causa/Soluzione  |  |
|--|--|---|
| La batteria inserita nella fotocamera non può essere caricata.   | <ul style="list-style-type: none"> <li>• Controllare tutte le connessioni.</li> <li>• Quando è collegata a un computer, la fotocamera potrebbe non caricarsi per uno dei motivi descritti di seguito.               <ul style="list-style-type: none"> <li>- <b>No</b> Nel menu delle impostazioni della fotocamera l'opzione <b>Ricarica via computer</b> è impostata su</li> <li>- Se la fotocamera viene spenta, il caricamento della batteria si arresta.</li> <li>- Il caricamento della batteria non è possibile se la lingua del display della fotocamera e la data e l'ora non sono state impostate, o se la data e l'ora sono state reimpostate dopo lo scaricamento della batteria dell'orologio della fotocamera. Per caricare la batteria, utilizzare l'adattatore CA/caricabatteria.</li> <li>- Se il computer entra in modalità sospensione, il caricamento della batteria può arrestarsi.</li> <li>- A seconda delle specifiche, delle impostazioni e dello stato del computer, potrebbe non essere possibile eseguire la ricarica della batteria.</li> </ul> </li> </ul> | 13<br>121<br>–<br>15<br>–<br>–  |
| Il monitor non è leggibile.  | <ul style="list-style-type: none"> <li>• L'ambiente circostante è troppo luminoso.               <ul style="list-style-type: none"> <li>- Spostarsi in un punto meno luminoso.</li> </ul> </li> <li>• Regolare la luminosità del monitor.</li> </ul>   | –<br>114  |
| L'icona  lampeggia nella schermata.<br><br>Data e ora di registrazione non sono corrette. | <ul style="list-style-type: none"> <li>• Se non è stato impostato l'orologio della fotocamera, nella schermata di ripresa lampeggia l'icona  e le immagini e i filmati salvati prima della configurazione dell'orologio riportano, rispettivamente, la data "00/00/0000 00:00" e "01/01/2016 00:00". Durante la riproduzione, la data e l'ora di ripresa delle immagini fisse non vengono visualizzate. Impostare la data e l'ora corrette per <b>Data e ora</b> nel menu delle impostazioni della fotocamera.</li> <li>• L'orologio della fotocamera è un po' meno preciso dei normali orologi. Controllare periodicamente l'ora su un orologio più preciso e regolare di conseguenza l'orologio della fotocamera.</li> </ul>  | 4, 112  |
| <b>Timbro data</b> non disponibile.  | <b>Data e ora</b> non sono state impostate correttamente nel menu delle impostazioni della fotocamera.   | 112   |
| La data non viene impressa sulle immagini nonostante sia attivata la funzione <b>Timbro data</b> .   | <ul style="list-style-type: none"> <li>• Il modo di ripresa corrente non supporta la funzione <b>Timbro data</b>.</li> <li>• Non è possibile imprimere la data sui filmati.</li> </ul>   | 114   |



| Problema   | Causa/Soluzione   |  |
|--|---|---|
| All'accensione della fotocamera appare la schermata di impostazione dell'ora e della data. | La batteria dell'orologio è scarica; sono stati ripristinati i valori predefiniti di tutte le impostazioni. Riconfigurare le impostazioni della fotocamera. <ul style="list-style-type: none"> <li>La batteria dell'orologio interno serve ad alimentare l'orologio interno e a conservare determinate impostazioni. La carica della batteria dell'orologio richiede circa 10 ore con la batteria principale inserita nella fotocamera o con la fotocamera collegata a un adattatore CA (disponibile a parte). La carica della batteria dell'orologio dura diversi giorni, anche qualora la batteria principale venga estratta dalla fotocamera.</li> </ul> | -   |
| Le impostazioni della fotocamera sono state reimpostate.                                   |   |   |
| Impossibile selezionare <b>Formatta card</b> o <b>Formatta memoria</b> .                   | Non è possibile eseguire la formattazione quando è impostato il blocco immagini. Rimuovere il blocco immagini.  | 29  |
| Alcune opzioni di menu non sono visualizzate.  | Alcune opzioni non vengono visualizzate in funzione delle impostazioni <b>Menu diversificati</b> . Modificare le impostazioni.  | 113   |
| La camera emette rumore.   | A seconda delle impostazioni, è possibile avvertire il rumore prodotto dalla fotocamera durante la messa a fuoco.   | -   |

## Problemi di ripresa

| Problema  | Causa/Soluzione  |  |
|---|--|---|
| Impossibile passare al modo di ripresa.               | Scollegare il cavo HDMI o il cavo USB.   | 98  |
| Non è possibile scattare foto o registrare filmati.   | <ul style="list-style-type: none"> <li>Mentre è attivo il modo di riproduzione, premere il pulsante  (modo di ripresa/riproduzione), il pulsante di scatto o il pulsante .</li> <li>Quando è visualizzato un menu, premere il pulsante di scatto o il pulsante .</li> <li>Quando lampeggia la spia flash, il flash è in fase di carica.</li> <li>La batteria è scarica.</li> </ul> | 2, 26<br>2<br>33<br>11, 13,<br>128  |
| La fotocamera non riesce a eseguire la messa a fuoco. | <ul style="list-style-type: none"> <li>Il soggetto è troppo vicino. Provare ad effettuare la ripresa con l'opzione <b>Macro/primi piani</b> della funzione <b>Scegli stile</b>.</li> <li>È difficile mettere a fuoco il soggetto.</li> <li>Nel menu delle impostazioni fotocamera, impostare <b>Illuminatore AF</b> su <b>Auto</b>.</li> <li>Spegnere e riaccendere la fotocamera.</li> </ul>  | 37<br>51<br>116<br>-  |



| Problema   | Causa/Soluzione  |  |
|--|--|---|
| Le immagini sono mosse.  | <ul style="list-style-type: none"> <li>• Utilizzare il flash.</li> <li>• Attivare la funzione VR elettronico.</li> <li>• Stabilizzare la fotocamera con un treppiedi (l'uso concomitante dell'autoscatto aumenta l'efficacia).</li> </ul>  | 33<br>115<br>34   |
| Nelle immagini scattate con il flash sono presenti dei punti luminosi.       | Il flash viene riflesso da particelle nell'atmosfera. Impostare il modo flash su  <b>No flash</b> .   | 33  |
| Il flash non viene emesso.   | <ul style="list-style-type: none"> <li>• Il modo flash è impostato su  <b>No flash</b>.</li> <li>• <b>Scegli stile</b> è impostato con una funzione che disattiva il flash.</li> </ul>  | 33<br>37  |
| Non è possibile utilizzare lo zoom digitale.                                 | Non è possibile utilizzare lo zoom digitale quando si utilizzano determinate impostazioni in altre funzioni.   | 54  |
| Non viene emesso alcun suono quando si aziona l'otturatore.                  | <ul style="list-style-type: none"> <li>• <b>Attiva/disattiva suoni</b> in <b>Cambia suoni</b> è impostato su <b>Disattiva suoni</b>, oppure <b>Seleziona suono di scatto</b> è impostato su  nel menu di ripresa.</li> <li>• Non ostruire l'altoparlante.</li> </ul>  | 45<br>2   |
| L'illuminatore ausiliario AF non viene attivato.                             | <b>No</b> Nel menu delle impostazioni della fotocamera l'opzione <b>illuminatore AF</b> è impostata su A seconda delle impostazioni correnti, l'illuminatore ausiliario AF potrebbe non attivarsi, nonostante sia selezionato <b>Auto</b> .  | 116   |
| Le immagini appaiono sporche.  | L'obiettivo è sporco. Pulire l'obiettivo.  | 131   |
| I colori sono innaturali.  | La tinta non è regolata correttamente.   | 37, 44  |
| L'immagine presenta pixel luminosi distribuiti in modo casuale ("disturbo"). | Il soggetto è scuro e il tempo di posa è troppo lungo, oppure il valore della sensibilità ISO è troppo elevato. È possibile ridurre il disturbo utilizzando il flash.  | 33  |
| Le immagini sono troppo scure (sottoesposte).                                | <ul style="list-style-type: none"> <li>• Il modo flash è impostato su  <b>No flash</b>.</li> <li>• La finestrella del flash è ostruita.</li> <li>• Il soggetto si trova al di là del campo di copertura del flash.</li> <li>• Regolare la compensazione dell'esposizione.</li> <li>• Il soggetto è in controluce. Utilizzare il flash, oppure l'opzione <b>Reg. scene in controluce</b> della funzione <b>Scegli stile</b>.</li> </ul> | 33<br>24<br>146<br>44<br>33, 39   |
| Le immagini sono troppo luminose (sovraesposte).                             | Regolare la compensazione dell'esposizione.  | 44  |



| Problema   | Causa/Soluzione  |  |
|--|--|---|
| Le tonalità della pelle non sono state ammorbidite.  | <ul style="list-style-type: none"> <li>In determinate condizioni di ripresa, può accadere che le tonalità della carnagione del viso non vengano ammorbidite (ottimizzate).</li> <li>Per le immagini che contengono quattro o più volti, provare a utilizzare l'opzione <b>Rimuovi imperfezioni</b> della funzione <b>Aggiungi ritocco</b> del menu play.</li> </ul>  | 51<br>63  |
| Il salvataggio delle immagini richiede tempo.  | <p>Il salvataggio delle immagini può richiedere più tempo nelle situazioni seguenti.</p> <ul style="list-style-type: none"> <li>Quando si utilizza la funzione di riduzione disturbo, per esempio quando si effettuano riprese in ambienti bui</li> <li>Quando la funzione <b>Scegli stile</b> è impostata su <b>Registra scene notturne</b>, <b>Serie di foto</b>, <b>Reg. scene in controluce</b>, <b>Aggiungi effetto neon</b> o <b>Aggiungi effetto cartone</b></li> <li>Se si utilizza la funzione effetto pelle soft durante le riprese</li> </ul> | –<br>37, 39, 40<br>51   |
| Sullo schermo o sulle immagini sono presenti fasce a forma di anello o con i colori dell'arcobaleno. | Quando si eseguono riprese in controluce o quando nell'inquadratura è presente una sorgente di luce molto intensa (come la luce solare), potrebbe apparire una figura a forma di anello o una striscia con i colori dell'arcobaleno (immagine fantasma). Cambiare la posizione della sorgente luminosa o inquadrare l'immagine in modo che la sorgente di luce non rientri nell'inquadratura e riprovare.  | –   |

## Problemi di riproduzione

| Problema   | Causa/Soluzione   |  |
|--|---|---|
| Il file non può essere riprodotto.                       | <ul style="list-style-type: none"> <li>Questa fotocamera non è in grado di riprodurre immagini salvate con una fotocamera digitale di marca o modello diversi.</li> <li>Con questa fotocamera non è possibile riprodurre filmati registrati con una fotocamera digitale di marca o modello diversi.</li> <li>La fotocamera potrebbe non essere in grado di riprodurre dati modificati al computer.</li> </ul>   | –   |
| Non è possibile aumentare l'ingrandimento dell'immagine. | <ul style="list-style-type: none"> <li>Non è possibile utilizzare lo zoom in riproduzione con i filmati, né con immagini di dimensioni pari o inferiori a 160 × 120.</li> <li>Quando si visualizzano immagini di piccole dimensioni, il rapporto di zoom in riproduzione visualizzato potrebbe non corrispondere al rapporto di zoom effettivo dell'immagine.</li> <li>La fotocamera non consente l'ingrandimento di immagini catturate con fotocamere digitali di marche o modelli diversi.</li> </ul> | –   |





| Problema   | Causa/Soluzione   |  |
|--|---|---|
| Non è possibile registrare messaggi.   | <ul style="list-style-type: none"> <li>Non è possibile allegare messaggi ai filmati.</li> <li>Prima di registrare un nuovo messaggio, eliminare quello precedente.</li> <li>Non è possibile allegare messaggi alle immagini catturate con altre fotocamere.</li> </ul>  | <p>–<br/>61<br/>–</p>   |
| Non è possibile modificare le immagini.  | <ul style="list-style-type: none"> <li>Alcune immagini non possono essere modificate. Le immagini che sono state già modificate non possono essere modificate ulteriormente.</li> <li>Non vi è sufficiente spazio libero sulla card di memoria o nella memoria interna.</li> <li>Questa fotocamera non è in grado di modificare immagini catturate con altre fotocamere.</li> <li>Le funzioni di modifica utilizzate per le immagini non sono disponibili per i filmati.</li> </ul> | <p>62, 76,<br/>80, 82,<br/>91<br/>–<br/>–<br/>–</p>                             |
| Non si riesce a ruotare l'immagine.  | Con questa fotocamera non è possibile ruotare le immagini catturate con una fotocamera digitale di marca o modello diversi.   | –   |
| Non è possibile eliminare l'immagine.  | <ul style="list-style-type: none"> <li>Non è possibile eliminare le immagini quando è impostato il blocco immagini. Rimuovere il blocco immagini.</li> <li>Le immagini classificate e le immagini aggiunte alle preferite sono protette. Rimuovere le classificazioni o rimuovere le immagini dalle preferite.</li> </ul>   | <p>29<br/><br/>75, 77,<br/>79, 81</p>   |
| Le immagini non vengono visualizzate sul televisore.   | <ul style="list-style-type: none"> <li>Alla fotocamera è collegato un computer o una stampante.</li> <li>La card di memoria non contiene immagini.</li> <li>Estrarre la card di memoria per riprodurre le immagini contenute nella memoria interna.</li> </ul>  | <p>–<br/>–<br/>12</p>   |
| Nikon Transfer 2 non si avvia automaticamente quando viene collegata la fotocamera.                          | <ul style="list-style-type: none"> <li>La fotocamera è spenta.</li> <li>La batteria è scarica.</li> <li>Il cavo USB non è collegato correttamente.</li> <li>Il computer non riconosce la fotocamera.</li> <li>Il computer non è impostato per l'avvio automatico di Nikon Transfer 2. Per ulteriori informazioni su Nikon Transfer 2, consultare le informazioni della guida contenute in ViewNX-i.</li> </ul>  | <p>–<br/>98, 121<br/>98, 104<br/>–<br/>–</p>                                    |
| La schermata di avvio di PictBridge non viene visualizzata quando la fotocamera è collegata a una stampante. | Con alcune stampanti compatibili con PictBridge, la schermata di avvio di PictBridge potrebbe non venire visualizzata e potrebbe non essere possibile stampare immagini quando è selezionato <b>Auto</b> per l'opzione <b>Ricarica via computer</b> nel menu impostazioni fotocamera. Impostare <b>Ricarica via computer</b> su <b>No</b> e ricollegare la fotocamera alla stampante.   | 121   |



| Problema  | Causa/Soluzione  |  |
|---|--|---|
| Le immagini da stampare non sono visualizzate.                  | <ul style="list-style-type: none"> <li>• La card di memoria non contiene immagini.</li> <li>• Rimuovere la card di memoria per stampare le immagini che si trovano nella memoria interna.</li> </ul>   | -<br>12   |
| Non è possibile selezionare il formato carta con la fotocamera. | <p>Nei seguenti casi non è possibile utilizzare la fotocamera per selezionare il formato carta, nonostante si utilizzi una stampante compatibile con PictBridge. Selezionare il formato carta dalla stampante.</p> <ul style="list-style-type: none"> <li>• La stampante non supporta i formati carta specificati dalla fotocamera.</li> <li>• La stampante seleziona automaticamente il formato carta.</li> </ul> | -   |



## Nomi file

Di seguito sono indicati i criteri di denominazione dei file delle immagini, dei filmati e dei messaggi.

### Nome file: DSCN 0001 .JPG

(1) (2) (3)

|                    |  |
|--------------------|--|
| (1) Identificatore | <p>Non visualizzato nella schermata della fotocamera.</p> <ul style="list-style-type: none"><li>• DSCN: Immagini fisse originali, filmati</li><li>• DSCA: Messaggio</li><li>• DSCB: Messaggio (risposta)</li><li>• SSCN: copie di mini-foto</li><li>• RSCN: copie ritagliate</li><li>• FSCN: Immagini create mediante una funzione di modifica delle immagini diversa da ritaglio e mini-foto, album fotografici</li></ul> |
| (2) Numero file    | <p>Attribuito in ordine crescente, da "0001" a "9999."</p> <ul style="list-style-type: none"><li>• Ogni volta che si catturano immagini con la funzione <b>Foto intervallate</b>, viene creata una nuova cartella, all'interno della quale le immagini vengono salvate con numeri file ascendenti a partire dal numero "0001."</li></ul>   |
| (3) Estensione     | <p>Indica il formato del file.</p> <ul style="list-style-type: none"><li>• .JPG: Immagini fisse</li><li>• .MP4: Filmati</li><li>• .WAV: Messaggi (il numero file corrisponde a quello dell'immagine alla quale è allegato il messaggio).</li></ul>   |



## Accessori in opzione

Caricabatteria

### MH-66 Caricabatteria

La carica di una batteria completamente esaurita richiede circa 1 ora e 50 minuti.

Adattatore CA

### EH-62G Adattatore CA

(collegarlo come illustrato)

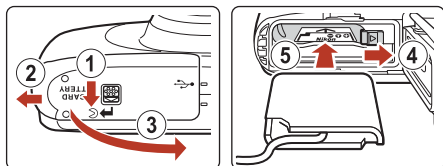

Prima di inserire l'adattatore CA nel vano batteria, assicurarsi che il cavo del connettore di alimentazione sia perfettamente inserito nell'alloggiamento del connettore di alimentazione.

- Durante l'uso dell'adattatore CA, non è possibile chiudere il coperchio vano batteria/alloggiamento card di memoria. Non tirare il cavo del connettore di alimentazione.

Se il cavo viene tirato, il collegamento tra la fotocamera e la fonte di alimentazione si interrompe e la fotocamera si spegne.

Gli accessori non sono impermeabili.

La disponibilità può variare in funzione del paese o della zona.

Per le informazioni più recenti, visitare il nostro sito Web o leggere i nostri opuscoli.



## Caratteristiche tecniche

Fotocamera digitale Nikon COOLPIX W100

|   |  |
|---|--|
| Tipo  | Fotocamera digitale compatta   |
| Numero di pixel effettivi                       | 13,2 milioni (l'elaborazione delle immagini può ridurre il numero di pixel effettivi.)   |
| Sensore di immagine                             | CMOS da 1/3,1 pollici; circa 14,17 milioni di pixel totali   |
| Obiettivo                                       | Obiettivo NIKKOR con zoom ottico 3x  |
| Lunghezza focale                                | 4.1–12.3 mm (angolo di campo equivalente a obiettivi di 30–90 mm in formato 35mm [135])  |
| numero f/                                       | f/3.3–5.9  |
| Struttura                                       | Sei elementi in cinque gruppi  |
| Ingrandimento dello zoom digitale               | Fino a 4x (angolo di campo equivalente a obiettivi di circa 360 mm in formato 35mm [135])  |
| Riduzione vibrazioni                            | VR elettronico (filmati)   |
| Riduzione della sfocatura dovuta al movimento   | VR elettronico (immagini fisse)  |
| Autofocus (AF)                                  | AF con rilevazione del contrasto   |
| Range di messa a fuoco                          | <ul style="list-style-type: none"><li>• [W]: circa 5 cm–∞,<br/>  [T]: circa 50 cm–∞</li><li>• <b>Macro/primi piani, Per foto di alimenti, Foto subacquee, Specchio, Aggiungi effetto bolla, Aggiungi effetto neon, Aggiungi effetto cartone, Foto con effetto soft, Effetto miniatura, Ripr. filmato miniatura, Selezione colore:</b> circa 5 cm (posizione di grandangolo)–∞</li></ul> (Tutte le distanze sono misurate dal centro della superficie anteriore del filtro di protezione) |
| Selezione area messa a fuoco                    | Area centrale AF, rilevamento del volto, scelta soggetto AF  |
| Monitor   | LCD TFT 6,7 cm (2,7 pollici), circa 230k punti, con rivestimento antiriflesso e 5 livelli di regolazione della luminosità  |
| Copertura dell'inquadratura (modo di ripresa)   | Circa 96% in orizzontale e in verticale (rispetto alla foto effettiva)   |
| Copertura dell'inquadratura (modo riproduzione) | Circa 100% in orizzontale e in verticale (rispetto alla foto effettiva)  |



|   |   |
|---|---|
| <b>Conservazione</b>                          |   |
| Supporti                                      | Memoria interna (circa 22 MB), card di memoria SD/SDHC/SDXC   |
| File system                                   | conforme DCF e Exif 2.3   |
| Formati file                                  | Immagini fisse: JPEG<br>Messaggi vocali: WAV<br>Filmati: MP4 (Video: H.264/MPEG-4 AVC, Audio: AAC stereo)   |
| Dimensione dell'immagine (formato foto)       | <ul style="list-style-type: none"> <li>• 13 megapixel [4160 × 3120]</li> <li>• 4 megapixel [2272 × 1704]</li> <li>• 2 megapixel [1600 × 1200]</li> </ul>  |
| Sensibilità ISO (sensibilità uscita standard) | ISO 125–1600  |
| <b>Esposizione</b>                            |   |
| Metodo di misurazione esposimetrica           | Matrix, ponderata centrale (zoom digitale meno di 2x), spot (zoom digitale almeno 2x)   |
| Controllo dell'esposizione                    | Esposizione auto programmata e compensazione dell'esposizione (–2,0 – +2,0 EV in step di 1 EV)  |
| <b>Otturatore</b>                             |   |
| Tempo di posa                                 | <ul style="list-style-type: none"> <li>• 1/2000–1 sec.</li> <li>• 25 s (l'opzione <b>Aggiungi scie luminose</b> della funzione <b>Scegli stile</b> è impostata su <b>Cielo notturno</b>)</li> </ul> |
| <b>Apertura</b>                               |   |
| Campo   | Selezione filtro ND (–2 AV) con controllo elettronico<br>2 step (f/3.3 e f/6.6 [W])   |
| <b>Autoscatto</b>                             |   |
|   | <ul style="list-style-type: none"> <li>• 10 sec., timer sorriso</li> <li>• 5 sec. (timer autoritratto)</li> </ul>   |
| <b>Flash</b>                                  |   |
| Campo (circa) (Sensibilità ISO: Auto)         | [W]: 0,3–3,1 m<br>[T]: 0,6–1,7 m  |
| Controllo flash                               | Flash auto TTL con pre-lampi di monitoraggio  |
| <b>Interfaccia</b>                            |   |
| Connettore USB                                | Connettore micro-USB (non utilizzare cavi USB diversi dall'UC-E21), USB Hi-Speed <ul style="list-style-type: none"> <li>• Supporta la stampa diretta (PictBridge)</li> </ul>                        |
| Connettore uscita HDMI                        | Connettore micro HDMI (tipo D)  |
| <b>Wi-Fi (LAN wireless)</b>                   |   |
| Standard                                      | IEEE 802.11b/g (protocollo LAN wireless standard)   |
| Frequenza operativa                           | 2412–2462 MHz (1–11 canali)   |
| Autenticazione                                | Sistema aperto, WPA2-PSK  |



|   |   |
|---|---|
| <b>Bluetooth</b>  |   |
| <b>Protocolli di comunicazione</b>  | Bluetooth Specification Versione 4.1  |
| <b>Lingue supportate</b>  | Arabo, bengali, bulgaro, cinese (semplificato e tradizionale), ceco, danese, olandese, inglese, finlandese, francese, tedesco, greco, hindi, ungherese, indonesiano, italiano, giapponese, coreano, marathi, norvegese, persiano, polacco, portoghese (europeo e brasiliano), rumeno, russo, serbo, spagnolo, svedese, tamil, telugu, thailandese, turco, ucraino, vietnamita |
| <b>Alimentazione</b>  | <ul style="list-style-type: none"> <li>• Una batteria ricaricabile Li-ion EN-EL19 (inclusa)</li> <li>• EH-62G Adattatore CA (acquistabile separatamente)</li> </ul>   |
| <b>Tempo di ricarica</b>  | Circa 1 ora e 40 min (se si utilizza l'adattatore CA/caricabatteria EH-73P e quando la batteria è completamente scarica)  |
| <b>Durata della batteria<sup>1</sup></b>  |   |
| <b>Immagini fisse</b>   | Circa 220 scatti quando si utilizza EN-EL19   |
| <b>Filmati (durata della batteria effettiva per la registrazione)<sup>2</sup></b> | Circa 1 ora e 30 min quando si utilizzano batterie EN-EL19  |
| <b>Attacco per treppiedi</b>  | 1/4 (ISO 1222)  |
| <b>Dimensioni (L x A x P)</b>   | Circa 109,5 x 67,0 x 38,0 mm (sporgenze escluse)  |
| <b>Peso</b>   | Circa 177 g (incluse batteria e card di memoria)  |
| <b>Ambiente operativo</b>   |   |
| <b>Temperatura</b>  | -10°C – +40°C (normale uso)<br>0°C–40°C (uso subacqueo)   |
| <b>Umidità</b>  | massimo 85% (senza condensa)  |
| <b>Impermeabile</b>   | Equivalente alle norme JIS/IEC classe di protezione 8 (IPX8) (in base alle nostre condizioni di prova)<br>Capacità di scattare foto sott'acqua fino a una profondità di 10 m per 60 minuti  |
| <b>Protezione dalla polvere</b>   | Equivalente alle norme JIS/IEC classe di protezione 6 (IP6X) (in base alle nostre condizioni di prova)  |
| <b>A prova di urto</b>  | Conforme, nelle nostre condizioni di prova <sup>3</sup> , alle specifiche dello standard MIL-STD-810F Method 516.5-Shock  |

- Tutte le misure sono eseguite in conformità con gli standard o le linee guida della Camera and Imaging Products Association (CIPA).

<sup>1</sup> La durata della batteria non riflette l'uso di SnapBridge e potrebbe variare in base alle condizioni di utilizzo, inclusi la temperatura, l'intervallo tra scatti e la lunghezza del tempo di visualizzazione dei menu e delle immagini.

<sup>2</sup> I singoli file filmato non possono superare le dimensioni di 4 GB o la durata di 29 minuti. La registrazione può terminare prima di tale limite se la temperatura della fotocamera diventa elevata.



- <sup>3</sup> Caduta da un'altezza di 1,8 m su una superficie di compensato spesso 5 cm (le modifiche nell'aspetto esterno, come scrostature della vernice e deformazione del punto d'impatto, e le prestazioni subacquee non rientrano nella prova).  
Queste prove non garantiscono che la fotocamera non sarà in nessun caso danneggiata o che non avrà problemi di funzionamento.

### EN-EL19 Batteria ricaricabile Li-ion

|                          |                              |
|--------------------------|------------------------------|
| Tipo                     | Batteria ricaricabile Li-ion |
| Capacità nominale        | CC 3,7 V, 700 mAh            |
| Temperatura di esercizio | 0°C–40°C                     |
| Dimensioni (L × A × P)   | Circa 31,5 × 39,5 × 6 mm     |
| Peso                     | Circa 14,5 g                 |

### EH-73P Adattatore CA/caricabatteria

|                             |  |
|-----------------------------|--|
| Potenza nominale in entrata | CA 100–240 V, 50/60 Hz, MAX 0,14 A               |
| Potenza nominale in uscita  | CC 5,0 V, 1,0 A                                  |
| Temperatura di esercizio    | 0°C–40°C   |
| Dimensioni (L × A × P)      | Circa 55 × 22 × 54 mm (adattatore spina escluso) |
| Peso                        | Circa 51 g (adattatore spina escluso)            |

I simboli su questo prodotto rappresentano quanto segue:

~ CA, = CC,  Apparecchio di classe II (la struttura del prodotto è a doppio isolamento.)

- Nikon declina ogni responsabilità per eventuali errori contenuti nel presente manuale.
- L'aspetto del prodotto e le caratteristiche tecniche sono soggetti a modifica senza preavviso.





## Card di memoria utilizzabili

La fotocamera supporta card di memoria SD, SDHC e SDXC.

- Per la registrazione dei filmati, si raccomanda di utilizzare card di memoria SD con classe di velocità 6 o superiore. Se si utilizza una card di memoria con una classe di velocità inferiore, la registrazione del filmato si potrebbe interrompere inaspettatamente.
- Se si utilizza un lettore di card, accertarsi che sia compatibile con la card di memoria.
- Per informazioni sulle caratteristiche, il funzionamento e le limitazioni d'uso, rivolgersi al fabbricante.

---

## Informazioni sui marchi

- Windows è un marchio registrato o un marchio commerciale di Microsoft Corporation negli Stati Uniti e/o in altri paesi.
- Il marchio denominativo e i loghi *Bluetooth*® sono marchi di fabbrica registrati di proprietà di Bluetooth SIG, Inc. e qualsiasi utilizzo di questi marchi da parte di Nikon Corporation avviene sotto licenza.
- Apple®, App Store®, i loghi Apple, Mac, OS X, iPhone®, iPad®, iPod touch® e iBooks sono marchi commerciali o marchi registrati di Apple Inc., negli Stati Uniti ed in altri paesi.
- Android e Google Play sono marchi commerciali o marchi registrati di Google Inc. Il robot Android è riprodotto o modificato dal lavoro creato e condiviso da Google e utilizzato secondo i termini descritti nella licenza di attribuzione Creative Commons 3.0.
- iOS è un marchio commerciale o un marchio registrato di Cisco Systems, Inc. negli Stati Uniti e/o in altri paesi ed è utilizzato su licenza.
- Adobe, il logo Adobe e Reader sono marchi o marchi registrati Adobe negli Stati Uniti e/o in altri paesi.
- SDXC, SDHC e SD sono marchi commerciali di SD-3C, LLC.



- PictBridge è un marchio commerciale.
- HDMI, il logo HDMI e High-Definition Multimedia Interface sono marchi commerciali o marchi registrati di HDMI Licensing, LLC.

## HDMI

- Wi-Fi e il logo Wi-Fi sono marchi o marchi registrati di Wi-Fi Alliance.
- L'N-Mark è un marchio commerciale o un marchio registrato di NFC Forum, Inc. negli Stati Uniti e in altri paesi.
- Tutti gli altri nomi commerciali citati in questo manuale o in eventuale altra documentazione fornita con il prodotto Nikon acquistato, sono marchi commerciali o marchi registrati dei rispettivi proprietari.



"Made for iPod," "Made for iPhone," and "Made for iPad" mean that an electronic accessory has been designed to connect specifically to iPod, iPhone, or iPad, respectively, and has been certified by the developer to meet Apple performance standards. Apple is not responsible for the operation of this device or its compliance with safety and regulatory standards. Please note that the use of this accessory with iPod, iPhone, or iPad may affect wireless performance.

## **AVC Patent Portfolio License**

Questo prodotto è concesso in licenza in conformità alla AVC Patent Portfolio License per un uso personale e non commerciale da parte dell'utente per (i) la codifica video in conformità con lo standard AVC ("AVC video") e/o (ii) la decodifica di filmati AVC precedentemente codificati da un utente nell'ambito di attività personali e non commerciali e/o ottenuti da un fornitore autorizzato di filmati AVC. Non è concessa nessun'altra licenza per qualsiasi altro utilizzo, né esplicita né implicita. Per ulteriori informazioni, rivolgersi a MPEG LA, L.L.C. Vedere <http://www.mpegla.com>.

## **Licenza FreeType (FreeType2)**

Alcune parti di questo software sono coperte da copyright © 2012 di The FreeType Project (<http://www.freetype.org>). Tutti i diritti riservati.







## **Licenza MIT (HarfBuzz)**

Alcune parti di questo software sono coperte da copyright © 2016 di The HarfBuzz Project (<http://www.freedesktop.org/wiki/Software/HarfBuzz>). Tutti i diritti riservati.





## Indice analitico

### Simboli

|   |       |
|---|-------|
|  Inquadra e scatta.....  | 32    |
|  Modo riproduzione.....  | 26    |
|  Menu impostazioni fotocamera.....   | 108   |
|  Pulsante (  registrazione filmato) | 2, 93 |
|  Pulsante (modo ripresa/<br>riproduzione).....   | 3, 26 |
|  N-Mark.....   | 2, 16 |

### A

|  |         |
|--|---------|
| Accessori in opzione.....  | 144     |
| Adattatore CA.....   | 98, 144 |
| Aggiungi eff. miniatura.....   | 68      |
| Aggiungi effetti cartone.....  | 71      |
| Aggiungi effetto bolla  .....   | 36, 40  |
| Aggiungi effetto cartone  ..... | 36, 40  |
| Aggiungi effetto fisheye.....  | 66      |
| Aggiungi effetto neon  .....    | 36, 40  |
| Aggiungi ritocco.....  | 63      |
| Aggiungi scie luminose  .....   | 36, 42  |
| Aggiungi stelle.....   | 67      |
| Alloggiamento card di memoria.....   | 3, 11   |
| Altoparlante.....  | 2       |
| Area di messa a fuoco.....   | 25      |
| Attacco per treppiedi.....   | 3, 147  |
| Autofocus.....   | 51      |
| Autoscatto.....  | 34      |
| Autospegnimento.....   | 25      |

### B

|                                   |         |
|-----------------------------------|---------|
| Batteria.....                     | 11, 13  |
| Batteria ricaricabile Li-ion..... | 11, 13  |
| Blocco della messa a fuoco.....   | 52      |
| Blocco immagini.....              | 29      |
| Bluetooth.....                    | 16, 110 |

### C

|                                      |    |
|--------------------------------------|----|
| Cambia colore (modo di ripresa)..... | 44 |
|--------------------------------------|----|

|   |                 |
|---|-----------------|
| Cambia colore (modo di riproduzione).....                     | 68              |
| Cambia suoni.....   | 45              |
| Cancella.....   | 27, 58          |
| Cancella registrazioni.....                                   | 61              |
| Card di memoria.....  | 11, 130, 149    |
| Caricabatteria.....   | 144             |
| Cavo HDMI.....  | 98, 99          |
| Cavo USB.....   | 98, 100, 104    |
| Cinghia da polso.....   | 10              |
| Classificazione.....  | 74              |
| Commento foto.....  | 118             |
| Compensazione dell'esposizione.....                           | 44              |
| Computer.....   | 98, 104         |
| Connex. smart device.....                                     | 110             |
| Connettore micro HDMI.....                                    | 3, 98           |
| Connettore micro-USB.....                                     | 3, 98, 100, 104 |
| Coperchio vano batteria/alloggiamento<br>card di memoria..... | 3, 11, 98       |
| Copia.....  | 88              |
| Crea album fotografici.....                                   | 64              |

### D

|                                    |         |
|------------------------------------|---------|
| Data e ora.....                    | 15, 112 |
| Dati posizione.....                | 120     |
| Decora (modo di ripresa).....      | 43      |
| Decora (modo di riproduzione)..... | 70      |









### E

|   |        |
|---|--------|
| Effetto miniatura  ..... | 36, 41 |
| Effetto pelle soft.....   | 51     |
| Esclusione della cancellazione delle<br>immagini.....   | 29     |



### F

|                          |          |
|--------------------------|----------|
| Filtri creativi.....     | 62       |
| Flash.....               | 2, 33    |
| Flash automatico.....    | 33       |
| Flash sempre attivo..... | 33       |
| Formato carta.....       | 101, 102 |



|  |         |  |         |
|--|---------|--|---------|
| Formato data .....   | 19, 112 | Menu play.....   | 58      |
| Formato foto.....  | 47      | Messa a fuoco.....   | 50      |
| Formato fotogr. filmato.....   | 48      | Microfono (stereo).....  | 2       |
| Formattazione.....   | 12, 117 | Mini-foto.....   | 91      |
| Formattazione della memoria interna<br>.....   | 117     | Modalità aereo.....  | 110     |
| Formattazione delle card di memoria<br>.....   | 12, 117 | Modo di riproduzione .....   | 26      |
| Foto con effetto soft       | 36, 41  | Modo flash.....  | 33      |
| Foto di fuochi artificiali  | 36, 39  | Monitor.....   | 3, 4    |
| Foto intervallate           | 36, 38  | Multi-selettore.....   | 3       |
| Foto subacquee              | 36, 37  | <b>N</b>   |         |
| <b>G</b>   |         | No flash.....  | 33      |
| Gioca con le immagini.....   | 58      | Nome file .....  | 143     |
| Grandangolo.....   | 49      | Numero di esposizioni rimanenti<br>.....   | 24, 47  |
| <b>I</b>   |         | Numero f/ .....  | 50      |
| Illuminatore AF .....  | 116     | <b>O</b>   |         |
| Illuminatore ausiliario AF .....   | 2       | Obiettivo.....   | 2, 145  |
| Immagini soft.....   | 67      | Occhiello per cinghia fotocamera.....  | 2       |
| Impostazioni fotocamera.....   | 110     | Ora legale.....  | 19, 112 |
| Indicatore di messa a fuoco .....  | 5       | <b>P</b>   |         |
| Informazioni sul copyright .....   | 119     | Per foto di alimenti            | 36, 37  |
| Ingrandire l'immagine.....   | 49      | PictBridge.....  | 98, 100 |
| Interruttore di alimentazione/<br>spia di accensione .....   | 2, 15   | Preferite .....  | 78      |
| Invia durante la ripresa .....   | 110     | Pulsante di scatto.....  | 2, 25   |
| <b>L</b>   |         | Pulsante premuto a metà corsa.....   | 50      |
| Lingua/Language.....   | 118     | Pulsanti flessibili .....  | 7       |
| Livello della batteria .....   | 24      | <b>R</b>   |         |
| Luminosità.....  | 44      | Rapporto di compressione .....   | 47      |
| Luminosità del monitor.....  | 114     | Registra messaggio (registrazione di un<br>messaggio).....   | 59      |
| <b>M</b>   |         | Registra risposta (registrazione di un<br>messaggio).....  | 60      |
| Macro/primi piani         | 36, 37  | Registra scene in controluce  | 36, 39  |
| Marchio di conformità .....  | 122     | Registra scene notturne       | 36, 37  |
| Memoria interna .....  | 12      | Registrazione di filmati .....   | 93      |
| Menu di ripresa.....   | 31      | Reticolo volto subacqueo      | 36, 38  |
| Menu diversificati.....  | 113     | Ricarica via computer.....   | 121     |
| Menu Impostazioni fotocamera .....   | 108     | Ridurre l'immagine.....  | 49      |
| Menu opzioni di rete.....  | 110     | Rilevamento del volto.....   | 50      |



|   |              |                                |        |
|---|--------------|--------------------------------|--------|
| Ripr. filmato miniatura  | 36, 41       | Tempo di registrazione filmato |        |
| Ripresa.....  | 24           | rimanente.....                 | 93, 94 |
| Riprist. impost. predef. ....   | 110          | Timbra.....                    | 72     |
| Ripristina tutto.....   | 122          | Timbro data.....               | 114    |
| Riproduci registrazioni.....  | 61           | Timer autoritratto.....        | 34     |
| Riproduzione.....   | 26, 96       | Timer sorriso.....             | 35     |
| Riproduzione a pieno formato.....   | 26           | Toy camera.....                | 66     |
| Riproduzione di filmati.....  | 93           | TV.....                        | 98, 99 |
| Riproduzione miniature.....   | 26, 57       | <b>V</b>                       |        |
| Ritaglio.....   | 56           | Vano batteria.....             | 3      |
| Ritocca.....  | 88           | Versione firmware.....         | 122    |
| Ruota foto.....   | 90           | ViewNX-i.....                  | 104    |
| <b>S</b>  |              | Visualizza.....                | 58     |
| Saturazione.....  | 44           | Visualizza per data.....       | 82     |
| Scambio messaggi.....   | 59           | Volume.....                    | 61, 96 |
| Scegli formato.....   | 47           | VR elettronico.....            | 115    |
| Scegli stile.....   | 36           | <b>W</b>                       |        |
| Schermata avvio.....  | 111          | Wi-Fi.....                     | 110    |
| Seleziona colore (modo di ripresa).....   | 44           | <b>Z</b>                       |        |
| Seleziona colore (modo di riproduzione)   |              | Zoom.....                      | 49     |
| .....   | 69           | Zoom digitale.....             | 49     |
| Seleziona per upload.....   | 87           | Zoom in riproduzione.....      | 26, 56 |
| Serie di foto          | 36, 39       | Zoom ottico.....               | 49     |
| Sfondo menu.....  | 18, 120      |                                |        |
| Sincron. con smart device.....  | 112          |                                |        |
| Slide show.....   | 83           |                                |        |
| Spazzola.....   | xii          |                                |        |
| Specchio               | 36, 40       |                                |        |
| Spia autoscatto.....  | 2, 34        |                                |        |
| Spia di carica.....   | 3, 13        |                                |        |
| Spia flash.....   | 3, 33        |                                |        |
| Stampa.....   | 98, 101, 102 |                                |        |
| Stampa diretta.....   | 98, 100      |                                |        |
| Stampante.....  | 98, 100      |                                |        |
| Suono di scatto.....  | 45           |                                |        |
| Suono pulsante.....   | 45           |                                |        |
| <b>I</b>  |              |                                |        |
| Teleobiettivo.....  | 49           |                                |        |
| Tempo di posa.....  | 50           |                                |        |



È severamente vietata la riproduzione parziale o totale di questo manuale (tranne la breve citazione negli articoli o nelle rassegne critiche) senza autorizzazione scritta da NIKON CORPORATION.

**NIKON CORPORATION**

© 2016 Nikon Corporation



CT6F01(1H)  
6MQA011H-01