



TOSHIBA

**WL66/67
EL66/67
DL66/67
Series**

Owner's manual

Manuel de l'utilisateur

Bedienungsanleitung

Manual del usuario

Manual d'uso per l'utente

Manual do proprietário

Gebruikershandleiding

REGZA

Contents

SETTING UP

Safety precautions – Some do's and don'ts for you to be aware of	3
Installation and important information	4
The remote control – an at-a-glance guide	5
Connecting external equipment – a guide to connecting external equipment to the back of the television	6
Connecting a computer – connecting a computer to the back of the television	7
Controls and input connections – switching on the television, standby, using the controls, headphone socket, connecting equipment to the side input sockets	8
Tuning the television using Quick Setup – language, country	9
Sorting programme positions	9
Manual tune – an alternative to <i>Quick Setup</i> , direct entry of channels, tuning a programme position for a media recorder	10
Programme skip	11
Auto tune	12

CONTROLS AND FEATURES

General controls – changing programme position	12
Sound controls – volume, sound mute, bass/treble/balance	12
Sound controls – bass boost, dual, stable sound®	13
SRS WOW™ sound effects – SRS 3D, FOCUS, TruBass	13
Widescreen viewing	14
Picture controls – picture position, back light	16
Picture controls – picture preferences (contrast, brightness, colour, tint, sharpness), black stretch, MPEG noise reduction (MPEG NR), digital noise reduction (DNR)	17
Picture controls – colour temperature, 3D colour management, base colour adjustment	18
Picture controls – cinema mode, automatic format (widescreen), blue screen, side panel adjustment	19
Panel lock – disabling the buttons on the television	20
Time display	20
Stereo and bilingual transmissions – stereo/mono or dual language broadcasts	20
The timer – setting the television to turn on and off	20
PC Setting – picture position, clock phase, sampling clock, reset	21
Input selection and AV connections – input and output sockets for connected equipment	22

TEXT SERVICES

Setting up, general information, Auto. and LIST modes	24
Control buttons	25

PROBLEM SOLVING

Questions and Answers – answers to some of the more common queries including manual fine tuning and colour system	26
--	----

INFORMATION

Specifications and Accessories – technical information about the television, supplied accessories	28
--	----

Safety Precautions

This equipment has been designed and manufactured to meet international safety standards but, like any electrical equipment, care must be taken to obtain the best results and for safety to be assured. Please read the points below for your own safety. They are of a general nature, intended to help with all electronic consumer products and some points may not apply to the goods you have just purchased.

Air Circulation

Leave at least 10cm clearance around the television to allow adequate ventilation. This will prevent overheating and possible damage to the television. Dusty places should also be avoided.

Heat Damage

Damage may occur if the television is left in direct sunlight or near a heater. Avoid places subject to extremely high temperatures or humidity. Place in a location where the temperature remains between 5°C (41°F) min. and 35°C (94°F) max.

Mains Supply

The mains supply required for this equipment is 220-240v AC 50/60Hz. Never connect to a DC supply or any other power source. DO ensure that the television is not standing on the mains lead. DO NOT cut off the mains plug from this equipment, this incorporates a special Radio Interference Filter, the removal of which will impair its performance.

IF IN DOUBT PLEASE CONSULT A COMPETENT ELECTRICIAN.

Do

DO read the operating instructions before you attempt to use the equipment.

DO ensure that all electrical connections (including the mains plug, extension leads and inter-connections between pieces of equipment) are properly made and in accordance with the manufacturers' instructions. Switch off and withdraw the mains plug before making or changing connections.

DO consult your dealer if you are ever in doubt about the installation, operation or safety of your equipment.

DO be careful with glass panels or doors on equipment.

DO NOT REMOVE ANY FIXED COVERS AS THIS WILL EXPOSE DANGEROUS AND 'LIVE' PARTS.

THE MAINS PLUG IS USED AS A DISCONNECTING DEVICE AND THEREFORE SHOULD BE READILY OPERABLE.

Do not

DO NOT obstruct the ventilation openings of the equipment with items such as newspapers, tablecloths, curtains, etc. Overheating will cause damage and shorten the life of the equipment.

DO NOT allow electrical equipment to be exposed to dripping or splashing or objects filled with liquids, such as vases, to be placed on the equipment.

DO NOT place hot objects or naked flame sources, such as lighted candles or nightlights on, or close to equipment. High temperatures can melt plastic and lead to fires.

DO NOT use makeshift stands and NEVER fix legs with wood screws. To ensure complete safety, always fit the manufacturers' approved stand, bracket or legs with the fixings provided according to the instructions.

DO NOT listen to headphones at high volume, as such use can permanently damage your hearing.

DO NOT leave equipment switched on when it is unattended, unless it is specifically stated that it is designed for unattended operation or has a standby mode. Switch off by withdrawing the plug, make sure your family know how to do this. Special arrangements may need to be made for people with disabilities.

DO NOT continue to operate the equipment if you are in any doubt about it working normally, or it is damaged in any way – switch off, withdraw the mains plug and consult your dealer.

ABOVE ALL – NEVER let anyone, especially children, push or hit the screen, push anything into holes, slots or any other openings in the case.

NEVER guess or take chances with electrical equipment of any kind – it is better to be safe than sorry.

Installation and important information

Where to install

Locate the television away from direct sunlight and strong lights, soft, indirect lighting is recommended for comfortable viewing. Use curtains or blinds to prevent direct sunlight falling on the screen.

Place on a sturdy platform, the mounting surface should be flat and steady. It should then be secured to the wall with a sturdy tie using the clip on the back of the stand, or secured to the platform using the fixing strap located underneath the table top stand, this will prevent it from falling over.

The LCD display panels are manufactured using an extremely high level of precision technology, however sometimes some parts of the screen may be missing picture elements or have luminous spots. This is not a sign of a malfunction.

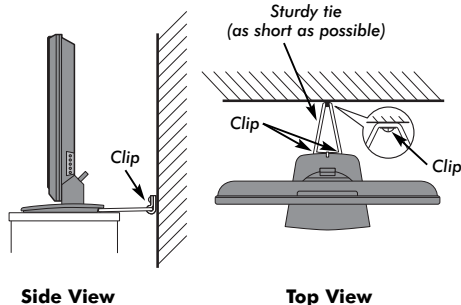

Make sure the television is located in a position where it cannot be pushed or hit by objects, as pressure will break or damage the screen, and that small items cannot be inserted into slots or openings in the case.

Please take note

EXCLUSION CLAUSE

Toshiba shall under no circumstances be liable for loss and/or damage to the product caused by:

- i) fire;
- ii) earthquake;
- iii) accidental damage;
- iv) intentional misuse of the product;
- v) use of the product in improper conditions;
- vi) loss and/or damage caused to the product whilst in the possession of a third party;
- vii) any damage or loss caused as a result of the owner's failure and/or neglect to follow the instructions set out in the owner's manual;
- viii) any loss or damage caused directly as a result of misuse or malfunction of the product when used simultaneously with associated equipment;

Furthermore, under no circumstances shall Toshiba be liable for any consequential loss and/or damage including but not limited to the following, loss of profit, interruption of business, the loss of recorded data whether caused during normal operation or misuse of the product.

If stationary images generated by text services, channel identification logos, computer displays, video games, on screen menus, etc. are left on the television screen for any length of time they could become conspicuous, it is always advisable to reduce both the brightness and contrast settings.

The remote control

Simple at-a-glance reference of your remote control.

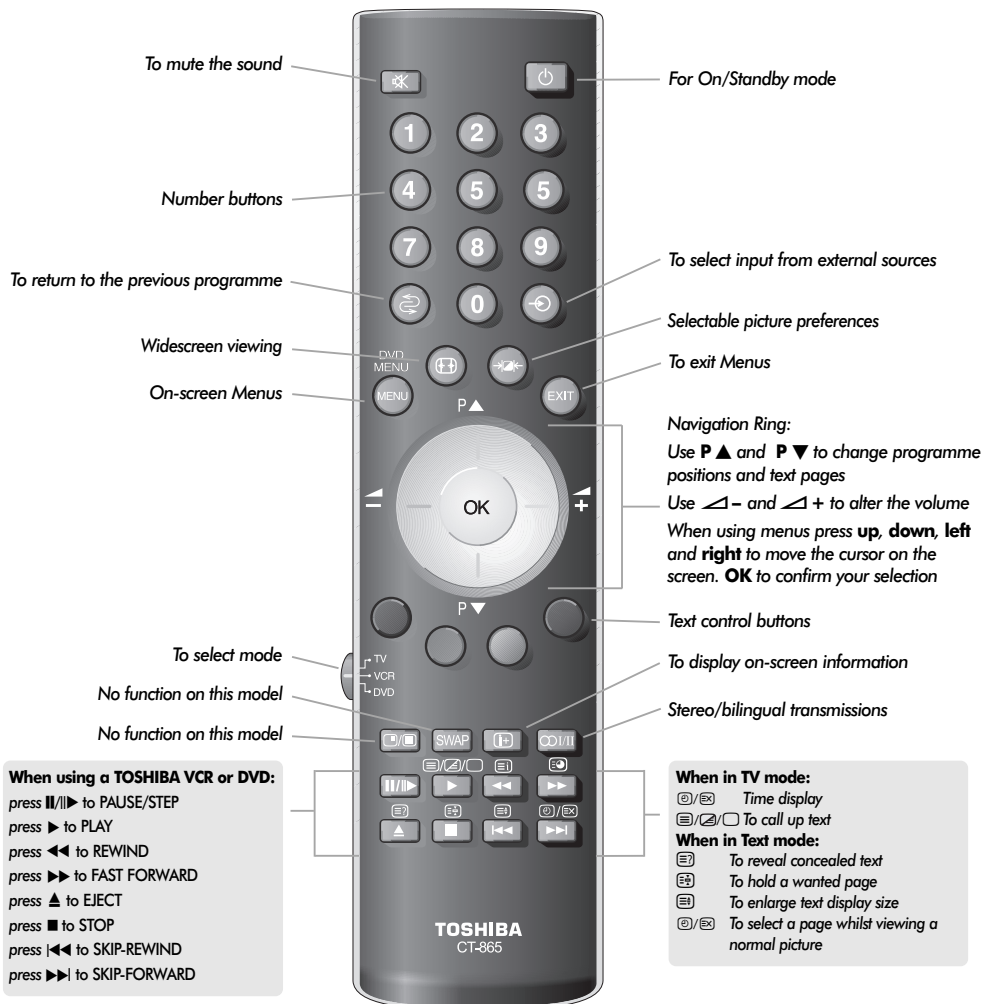

Inserting batteries and effective range of the remote

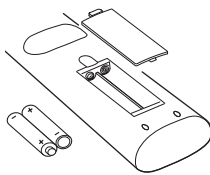

Remove the back cover to reveal the battery compartment and make sure the batteries are inserted the right way round. Suitable battery types for this remote are AAA, IEC R03 1.5V.

Do not combine a used, old battery with a new one or mix battery types. Remove dead batteries immediately to prevent acid from leaking into the battery compartment. Dispose of them in a designated disposal area.

The performance of the remote control will deteriorate beyond a distance of five metres or outside an angle of 30 degrees from the centre of the television. If the operating range becomes reduced the batteries may need replacing.

Connecting external equipment

Before connecting any external equipment, turn off all main power switches. If there is no switch remove the mains plug from the wall socket.

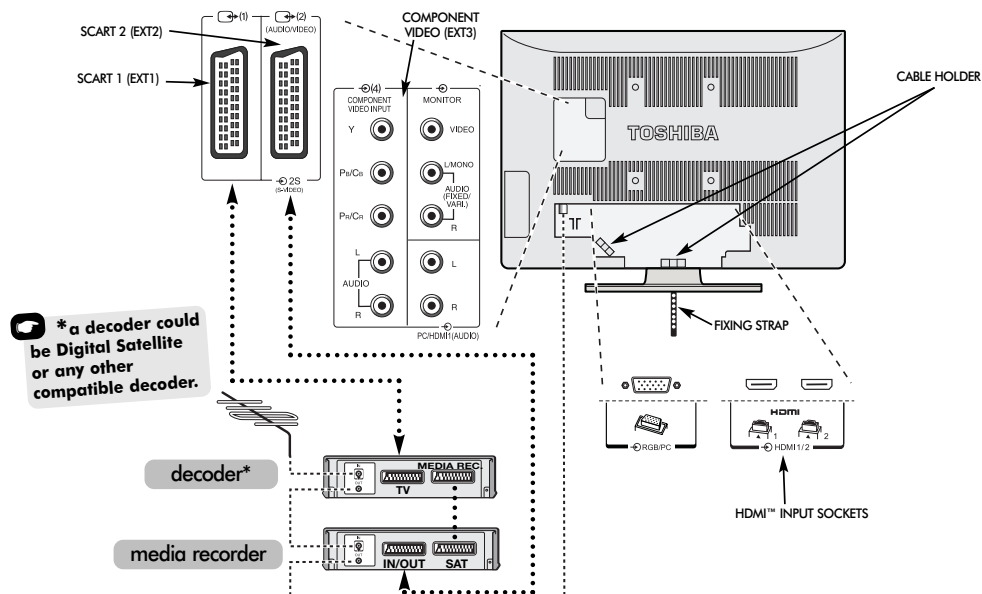

Aerial cables:

Connect the aerial to the socket on the rear of the television. If you use a decoder* and/or a media recorder it is essential that the aerial cable is connected through the decoder and/or through the media recorder to the television.

SCART leads:

Connect the video recorder **IN/OUT** socket to the television. Connect the decoder **TV** socket to the television. Connect the media recorder **SAT** socket to the decoder **MEDIA REC.** socket.

Before running **Auto tuning** put your decoder and media recorder to **Standby**.

The phono sockets alongside the **COMPONENT VIDEO** INPUT sockets will accept L and R audio signals.

In addition there is a fixed/variable external audio output which enables the connection to a suitable Hi-Fi unit, make sure the **Speaker** option in the **Sound** menu is set of **Off**. The variable option is altered by using the sound controls.

HDMI™ (High-Definition Multimedia Interface) is for use with a DVD, decoder or electrical equipment with digital audio and video output. It is designed for best performance with 1080i high-definition video signals but will also accept and display 480i, 480p, 576i, 576p and 720p signals.

A wide variety of external equipment can be connected to the back of the television, therefore the relevant owners manuals for all additional equipment must be referred to.

We recommend **SCART 1** for a decoder and **SCART 2** for a media recorder.

If connecting S-VIDEO equipment, set the **INPUT** for **EXT2**. See page 22.

If the television automatically switches over to monitor external equipment, return to normal television by pressing the desired programme position button. To recall external equipment, press **↻** to select between **EXT1**, **EXT2**, **EXT3 (C)**, **HDMI1**, **HDMI2** or **PC**.

The cable holder can be used for aerial, media recorder and audio cables. Do not use the cable holder as a handle and make sure all cables are removed before moving the television.

HDMI, the HDMI logo, and High-Definition Multimedia Interface are trademarks or registered trademarks of HDMI Licensing, LLC.

Connecting a computer

Before connecting any external equipment, turn off all main power switches. If there is no switch remove the mains plug from the wall socket.

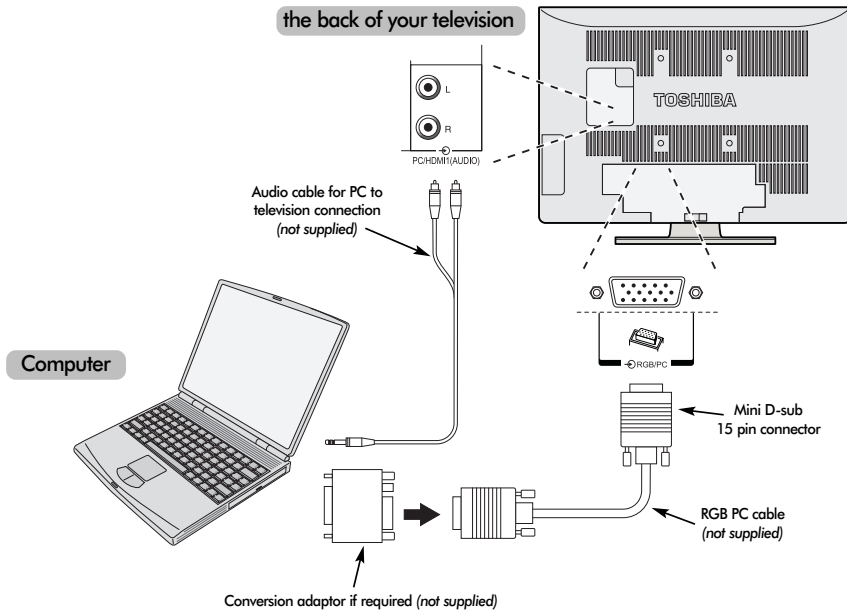

Connect the PC cable from the computer to the PC terminal on the back of the television.

Connect the audio cable to the PC/HDMI1 Audio socket on the back of the television. Select **PC** from the **PC/HDMI1 audio** options in the **AV connection** menu located in the **SET UP** menu.

Press the  to select PC mode.

The following signals can be displayed:

VGA: 640 x 480/60 Hz (VESA)

SVGA: 800 x 600/60 Hz (VESA)

XGA: 1024 x 768/60 Hz (VESA)

SXGA: 1280 x 1024/60 Hz (VESA)

IMPORTANT NOTE: SXGA will display but it will not be to VESA standard.

PLEASE NOTE:

Some PC models cannot be connected to this television.

An adaptor is not needed for computers with a DOS/V compatible mini D-sub 15 pin terminal.

A band may appear at the edges of the screen or parts of the picture may be obscured. This is due to scaling of the picture by the set, it is not a malfunction.

When PC input mode is selected some of the television's features will be unavailable e.g. **Manual setting** in the **SET UP** menu, **Colour**, **Tint**, **DNR** and **Black Stretch** in the **Picture settings** menu.

Signal information for Mini D-sub 15 pin connector

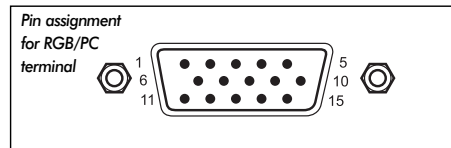

Pin. No.	Signal name	Pin No.	Signal name
1	R	9	NC
2	G	10	Ground
3	B	11	NC
4	NC (not connected)	12	NC
5	NC	13	H-sync
6	Ground	14	V-sync
7	Ground	15	NC
8	Ground		

Controls and input connections

A wide variety of external equipment can be connected to the input sockets on the side of the television.

Whilst all the necessary adjustments and controls for the television are made using the remote control, the buttons on the television may be used for some functions.

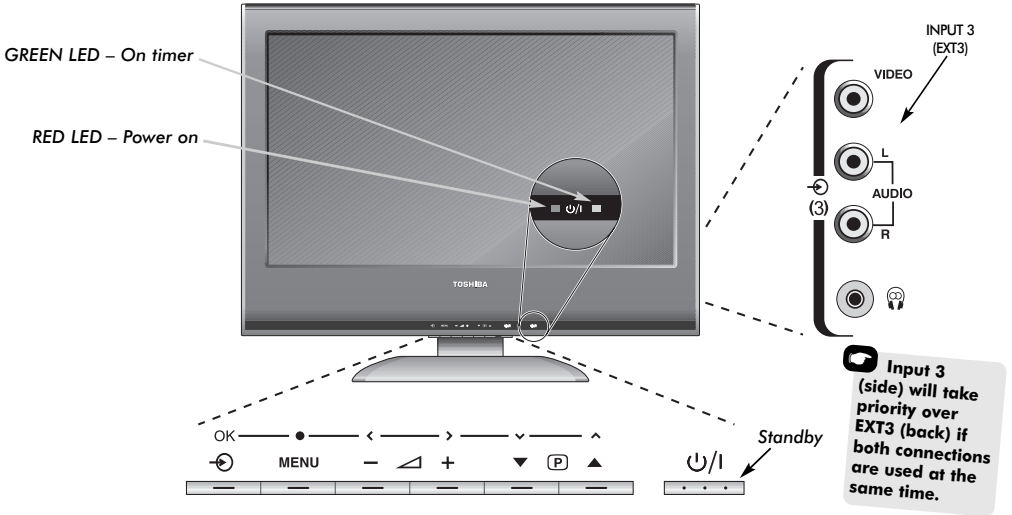

Switching on

If the RED LED is unlit check that the mains plug is connected to the power supply. If the picture does not appear press **Power** on the remote control, it may take a few moments.

To put the television into Standby press **Power** on the remote control. To view the television press **Power** again. The picture may take a few seconds to appear.

To set up the television you will now need to use the on-screen menus. Press the **MENU** button on the remote control to see the menus.

The menu bar at the top of the screens will show five different topics shown in symbols. As each symbol is selected by pressing **left** or **right** on the navigation ring on the remote control, its respective options will appear below.

To use the options, press **down** on the navigation ring to move down through them and **OK**, **left** or **right** to select the required choice. Follow the on-screen instructions. The functions of each menu are described in detail throughout the manual.

Using the controls and connections

To alter the volume press **—** **▲** **+**.

To alter the programme position press **▼** **P** **▲**.

Press **MENU** and **<**, **>**, **▲** or **▼** to control the sound and picture options.

Press **MENU** to finish.

When connecting sound equipment to **EXT3**, connect the audio output of the equipment to the phono sockets on the television.

To select the Input, press **Power** until the display shows **EXT3** as described on page 22. The television will automatically sense the type of signal.

Please always refer to the owner's manual of the equipment to be connected for full details.

Please note: Inserting the headphone plug will mute the sound from all speakers.

Tuning the television using Quick Setup, sorting programme positions

Before switching on the television put your decoder and media recorder to **Standby** if they are connected. To set up the television use the buttons on the remote control as detailed on page 5.

- 1** Connect the television to the mains power. The **Quick Setup** screen will appear.

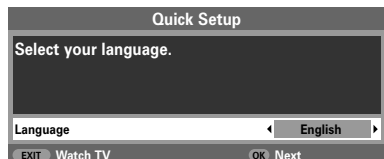

- 2** Using **left** or **right** select your **language**, then press **OK**.
- 3** Then press **left** or **right** to select your **country** and press **OK**.
- 4** Your **System** will have been selected, if there is a choice, press **right** to select from the systems displayed.

B/G – Continental Europe, **I** – UK

D/K – Eastern Europe, **L** – France

- 5** To start **Auto tuning** press **OK**.

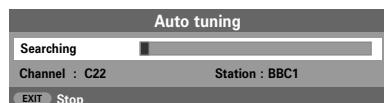

- 6** The search will begin for all available stations. The slide bar will move along the line as the search progresses.

You must allow the television to complete the search.

When the search is complete the television will automatically select programme position 1. This may not be a clear picture or the signal may be weak, so the station order can be changed using **Manual tuning** which will appear on the screen.

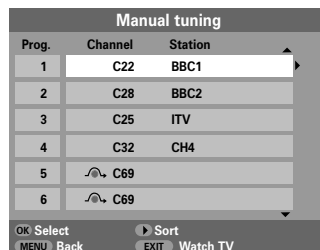

- 7** With the list of stations now showing use **up** or **down** to highlight the station you want to move and press **right**.

The selected station will be moved to the right of the screen.



- 8** Use **up** or **down** to move through the list to your preferred position. As you do so the other stations will move to make room.
- 9** Press **right** to store your move.

Repeat as necessary, then press **EXIT**.

If the television cannot be connected to a media recorder/decoder with a SCART lead or if a station on another **system** is required, use **Manual tuning** to allocate a programme position, see page 10.

Manual tune

The television can be tuned-in manually using **Manual tuning**. For example: if the television cannot be connected to a media recorder/decoder with a SCART lead or to tune-in a station on another **System** (see page 9).

Use **left** and **right** to move across the screen and select any of these Manual Tune options.

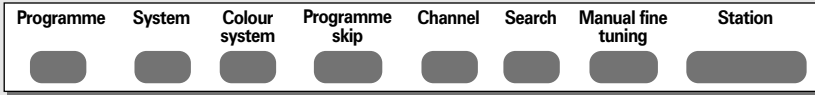

Programme: The number to be pressed on the remote control.

System: Specific to certain areas. See page 9.

Colour system: Factory set to Auto, should only be changed if problems are experienced, *i.e.* NTSC input from external source.

Programme skip:  means nothing has been stored or the facility to *skip* the channel is ON. See page 11.

Channel: The channel number on which a station is being broadcast.

Search: Search up and down for a signal.

Manual fine tuning: Only used if interference/weak signal is experienced. See page 26.

Station: Station identification. Use up or down and left or right to enter up to seven characters.

To allocate a programme position on the television for a decoder and media recorder: turn the decoder on, insert a pre-recorded film in the media recorder and press **PLAY**, then manually tune.

- 1 Press **MENU** and using **left** or **right** select the **SET UP** menu, with **down** highlight **Manual tuning**, press **OK** to select.



- 2 Use **up** or **down** to highlight the programme position required e.g. we suggest **Prog. 0** for a media recorder.

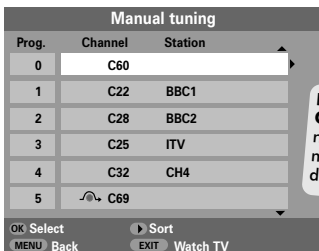

Different **Channel** numbers may be displayed

- 3 Press **OK** to select. If the programme is skipped, **Programme skip** must be removed before storing.



- 4 Press **right** to select **System** and use **up** or **down** to change (if required, see page 9).

- 5 Then press **right** to select **Search**.

- 6 Press **up** or **down** to begin the search. The search symbol will flash.

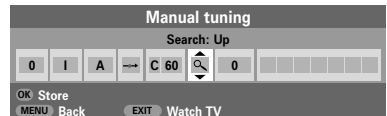

- 7 Each signal will show on the television, if it is not your media recorder, press **up** or **down** again to restart the search.

Manual tune continued,

Programme skip

- 8** When your media recorder signal is found, press **left** to move along to **Station**. With **up**, **down**, **left** and **right** put in the required characters, e.g. **VCR**.



- 9** Press **OK** to store.
- 10** Repeat for each **programme position** you want to tune or, press **MENU** to return to the list of channels and select the next number to tune.
- 11** Press **EXIT** when you have finished.
- 12** To name external equipment, e.g. DVD on EXT2, press **right** to select **EXT2**, then select **Manual setting** from the **SET UP** menu.
- 13** Press **right** to select **Label** then using **up**, **down**, **left** and **right** put in the required characters.



- 14** At any time by pressing **OK** a list will appear on screen showing all stored programmes and external equipment. Use **up** and **down** to highlight and **OK** to select.

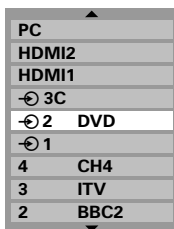

PLEASE NOTE This television has direct channel entry if the channel numbers are known. Select the **Manual tuning** screen in **Step 3**. Enter the **Programme number**, the **System**, then **C** for standard (terrestrial) channels or **S** for cable channels and the **Channel** number. Press **OK** to store.

Programme skip

To prevent certain programmes from being viewed, the programme position can be skipped. The remote control must be removed as the channels will still be available using the number buttons. Programmes can then be watched as normal using the controls on the television, but the television will not show the skipped programme position.

- 1** Select **Manual tuning** from the **SET UP** menu.

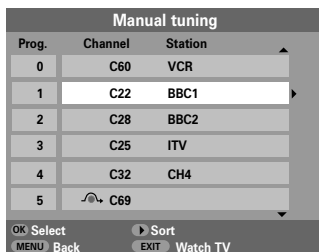

- 2** Use **up** or **down** to highlight the programme position to be skipped and press **OK** to select.
- 3** Press **right** to select **Programme skip**.
- 4** Use **up** or **down** to turn **Programme skip** on. Press **OK**.

 on the screen indicates a skipped programme position.



- 5** Press **MENU** and repeat from **Step 2** or press **EXIT**.

Each programme position has to be *individually* selected. To turn **Programme skip** off, repeat the procedure for each position.

Skipped programme positions **cannot** be selected by **P▲** and **P▼** or by the controls on the television, but **can** still be accessed by the number buttons on the remote control.

Auto tune, general controls, sound controls

Using Auto tuning

- 1 To set up the television using **Auto tuning**, press **MENU** and use **left** or **right** to select the **SET UP** menu.



- 2 Press **down** to highlight **Language** and **left** or **right** to select.
- 3 Using **down** highlight **Country**, then **left** or **right** to select. The television will now tune the stations for your country.
- 4 Press **down** to highlight **Auto tuning**, then press **OK**.

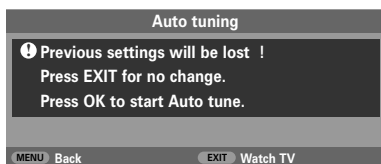

- 5 Your **System** will have been selected, if there is a choice, press **left** or **right** to select from the systems displayed, then press **OK**.

B/G – Continental Europe, **I** – UK
D/K – Eastern Europe, **L** – France

You must allow the television to complete the search.

When the search is complete the television will automatically select programme position 1. This may not be a clear picture, so the station order can be changed using **Manual tuning**, see page 9.

Selecting programme positions

To select a programme position use the numbered buttons on the remote control.

Programme positions can also be selected using **P▲** and **P▼**.

To revert to the previous programme position press **↶**.

To display on-screen information i.e. programme position, input mode or stereo/mono signal, press **(i+)**. Press again to cancel.

Sound controls

Volume

Press **▲** – or **▲** + to adjust the volume.

Sound Mute

Press **⊗** once to turn the sound off and again to cancel.

Bass, Treble and Balance

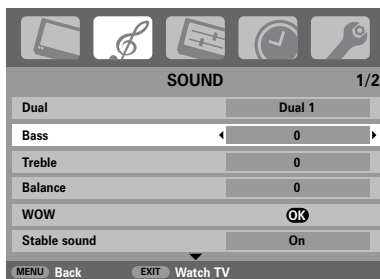

- 1 Press **MENU** and **left** or **right** to select **SOUND**.
- 2 Press **down** to highlight **Bass**, **Treble** or **Balance** and **left** or **right** to change the setting.

Sound controls continued, SRS WOW™ sound effects, dual, stable sound®

Bass boost

Bass boost enhances the depth of the sound. The difference will only be noticeable on sound with a strong bass.

- 1 In the **SOUND** menu press **down** to highlight **Bass boost**. Use **left** or **right** to select **On**.
- 2 Then press **down** to highlight **Bass boost level** and using **left** or **right** adjust to suit your preference.

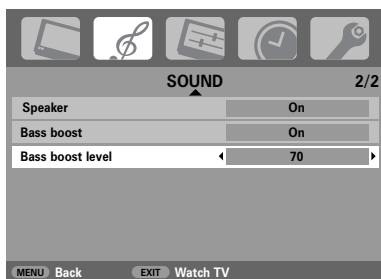

When connecting to a Hi-fi unit, set the **Speaker** option to **Off**. Then select **Fixed** or **Variable** for the **Monitor (Audio)** in the **AV connection** menu. (See 'Input Selection and AV Connections' section).

SRS WOW™ sound effects

SRS WOW™ is a suite of audio effects which use the stereo signals being broadcast to produce enhanced sound from the television's speakers. If mono sound is broadcast only TruBass will be available.

SRS 3D gives a rich sound experience, **FOCUS** concentrates the sound and gives the effect of it coming from the centre of the television, **TruBass** enhances the lower bass frequencies.

- 1 Press **MENU** and select the **SOUND** menu.
- 2 Use **up** or **down** to highlight **WOW** then press **OK**.



- 3 Press **down** to highlight **SRS 3D** and using **left** or **right** select between **On** or **Off**.
- 4 Then press **down** to highlight **FOCUS** and press **left** or **right** to select between **On** or **Off**.
- 5 Highlight **TruBass** and use **left** or **right** to select **Off**, **Low** or **High** to suit your preference.

NOTE: This feature is not available through headphones.

Dual

If a programme or film is being broadcast with a soundtrack in more than one language, the **DUAL** feature allows selection between them.

- 1 Press **MENU** and select the **SOUND** menu.
- 2 Use **down** to highlight **Dual** then press **left** or **right** to choose between **Dual 1** or **Dual 2**.

Stable sound®

The **Stable Sound** feature limits high volume levels and prevents the extreme changes in volume that can occur when channels are changed or a programme switches to a commercial.

- 1 Press **MENU** and select the **SOUND** menu.
- 2 Use **down** to highlight **Stable Sound** then press **left** or **right** to select **On** or **Off**.

Widescreen viewing

Depending on the type of broadcast being transmitted, programmes can be viewed in a number of formats. Press the  button repeatedly to select between **Exact Scan**, **Wide**, **Super Live 2**, **Cinema 2**, **4:3**, **Super Live 1**, **Cinema 1**, **Subtitle** and **14:9**. Please note: Whenever the **MENU** button is pressed the picture size settings will change while the menus are ON the screen. This is to ensure the menus do not overlap the edges of the viewable area.

SUPER LIVE 1

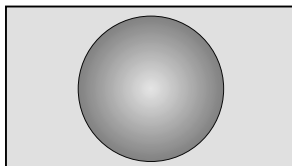

This setting will enlarge a 4:3 image to fit the screen by stretching the image horizontally and vertically, holding the correct proportions at the centre of the image. Some distortion may occur.

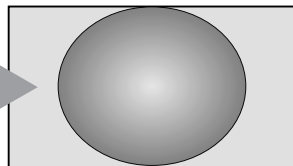

SUPER LIVE 2

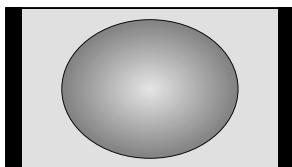

If a 'side panel format' signal is being received this setting will enlarge the image to fit the screen by stretching the image horizontally and vertically, holding the correct proportions at the centre of the image. Some distortion may occur.

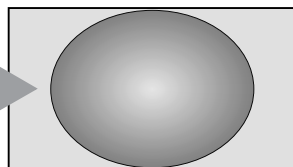

CINEMA 1

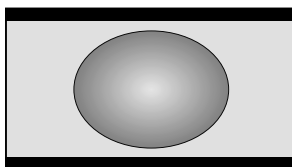

When watching 'letterbox format' films/video tapes, this setting will eliminate or reduce the black bars at the top and bottom of the screen by zooming in and selecting the image without distortion.

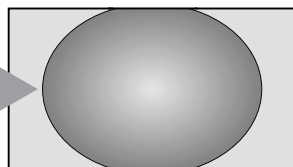

CINEMA 2

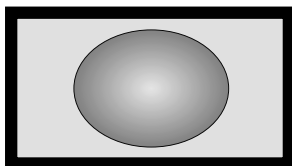

When watching 'all sides panel format' films/video tapes, this setting will eliminate or reduce the black bars at all sides of the screen by zooming in and selecting the image without distortion.

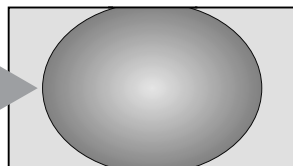

SUBTITLE

When subtitles are included on a letterbox format broadcast, this setting will raise the picture to ensure that all the text is displayed.

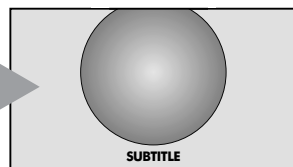

Widescreen viewing continued

14:9 Use this setting when watching a 14:9 broadcast.



WIDE Use this setting when watching a widescreen DVD, widescreen video tape or a 16:9 broadcast (when available). Due to the range of widescreen formats (16:9, 14:9, 20:9 etc.) black bars may be visible on the top and bottom of the screen.

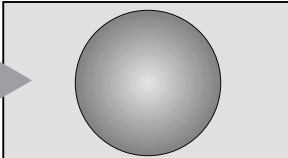

4:3 Use this setting to view a true 4:3 broadcast.

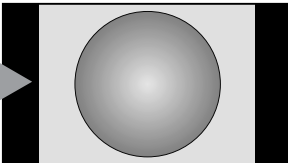

42 MODEL ONLY

 This option is only available when watching a 1080i source.

EXACT SCAN Use this setting when watching a 1080i source, it will display the image as transmitted without scaling or cropping the picture.

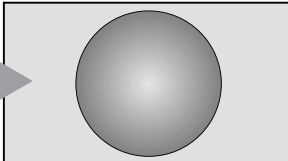

Press and hold the  button and a list of all the widescreen formats will appear on screen. Use **up** and **down** to highlight the required format and **OK** to select.

Exact Scan
Wide
Super Live 2
Cinema 2
4:3
Super Live 1
Cinema 1
Subtitle
14:9

Using the special functions to change the size of the displayed image (i.e. changing the height/width ratio) for the purposes of public display or commercial gain may infringe on copyright laws.

Picture controls

Picture position

The picture position may be adjusted to suit personal preference and can be particularly useful for external inputs.

- 1 In the **SET UP** menu press **down** until **Picture position** is highlighted.

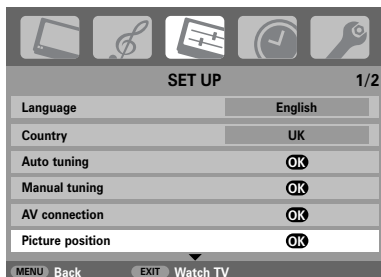

- 2 Press **OK** to view the options available for the picture format that has been selected.
- 3 Press **up** and **down** to select an option, then **left** or **right** to adjust the settings.

The options alter depending on the widescreen format chosen and when viewing connected equipment.

In **Cinema 2**:



To return to the original factory settings select **Reset** in the **Picture position** menu and press **OK**.

Back light

Adjusting the **Back light** can improve the clarity of the screen when viewing.

- 1 In the **PICTURE** menu press **down** to select **Picture settings**, then press **OK**.

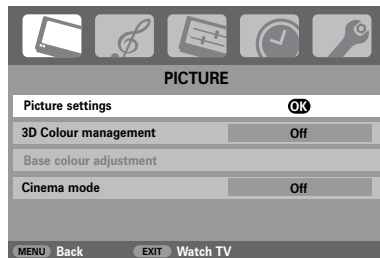

- 2 In the **Picture settings** menu press **down** to select **Back light**.
- 3 Press **left** or **right** to adjust.

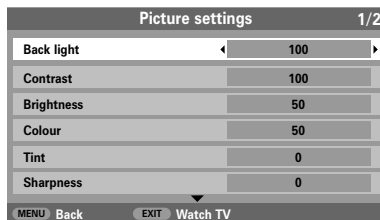

Picture preferences

This television offers the choice of personalising the picture style. Press **→|←** to view the different styles available:

Picture mode-1 to 3 are preset options and **Picture mode-M** stores your own settings:

- 1 Select **Picture settings** from the **PICTURE** menu.

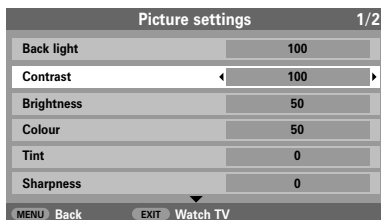

- 2 Use **left** or **right** to adjust the **Contrast**, **Brightness**, **Colour**, **Tint** and **Sharpness**.

Black stretch

Black Stretch increases the strength of dark areas of the picture which improves the definition.

- 1 In the **Picture settings** menu press **down** until **Black Stretch** is highlighted.

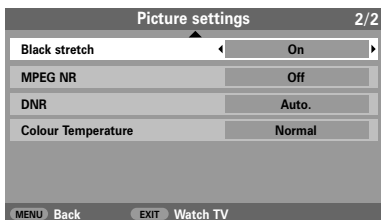

- 2 Press **left** or **right** to select between **On** and **Off**. The effect depends on the broadcast and is most noticeable on dark colours.

MPEG NR – Noise Reduction

When watching a DVD the compression may cause some words or picture elements to become distorted or pixelated. Using the **MPEG NR** feature reduces this effect by smoothing out the edges.

- 1 Select **MPEG NR** from the **Picture settings** menu. Use **left** or **right** to select a setting to suit your preference.

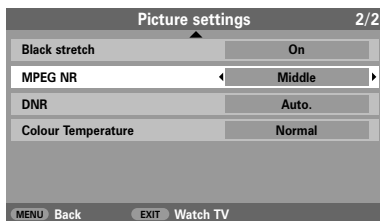

DNR – Digital Noise Reduction

DNR enables you to 'soften' the screen representation of a weak signal to reduce the noise effect.

- 1 Select **DNR** from the **Picture settings** menu. Use **left** or **right** to adjust. The differences may not always be noticeable (for the best result use lower settings as picture quality can be lost if the setting is too high).

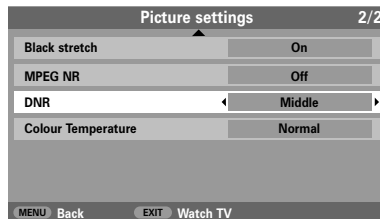

Picture controls continued

Colour temperature

Colour Temperature increases the 'warmth' or 'coolness' of a picture by increasing the red or blue tint.

- 1 In the **Picture settings** menu press **down** until **Colour Temperature** is highlighted.

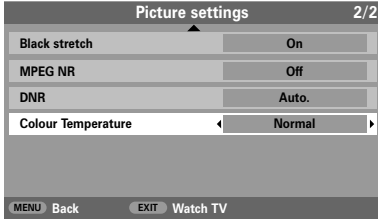

- 2 Press **left** or **right** to select between **Normal**, **Warm** and **Cool** to suit your preference.

3D Colour management

When **3D Colour management** is selected it allows the 'Base colour adjustment' feature to become available.

- 1 In the **PICTURE** menu press **down** to select **3D Colour management**.

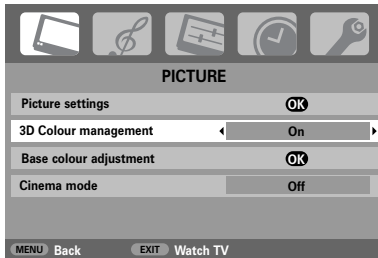

- 2 Press **left** or **right** to select **On** or **Off**.

Base colour adjustment

The **Base colour adjustment** feature allows the adjustment of individual colours to suit personal preference. This can be useful when using an external source.

- 1 In the **PICTURE** menu press **down** to select **Base colour adjustment**, then press **OK**.

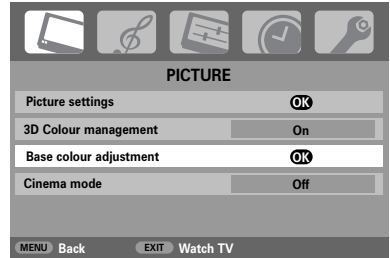

- 2 Press **up** and **down** to select an option, then **right** to adjust the settings.

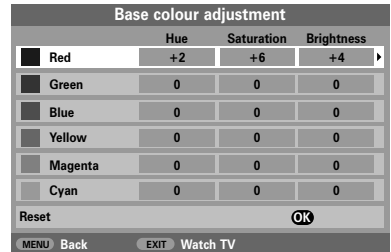

To return to the original factory settings select **Reset** and press **OK**.

Cinema mode

If there are lines or jagged edges in the film or programme being viewed, selecting **Cinema mode** can help correct this by smoothing out the picture.

- 1 In the **PICTURE** menu press **down** to select **Cinema mode**.

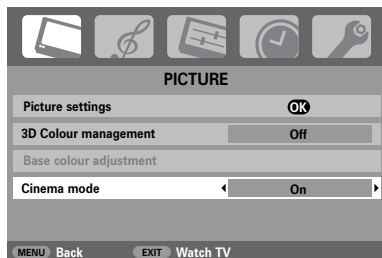

- 2 Press **left** or **right** to select **On** or **Off**.

Automatic format (Widescreen)

When this television receives a true Widescreen picture and **Auto format** is **On**, it will automatically be displayed in Widescreen format, irrespective of the television's previous setting.

- 1 Press **MENU** and **left** or **right** to select the **FUNCTION** menu.

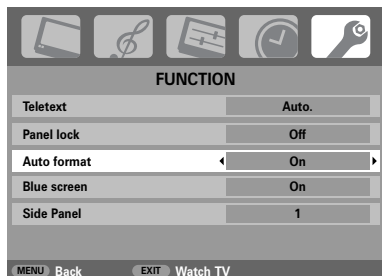

- 2 Press **down** to highlight **Auto format**, then **left** or **right** to select **On** or **Off**.

Blue screen

When **Blue screen** is selected the screen will turn blue and the sound will be muted when no signal is received.

- 1 In the **FUNCTION** menu press **down** to highlight **Blue screen**.

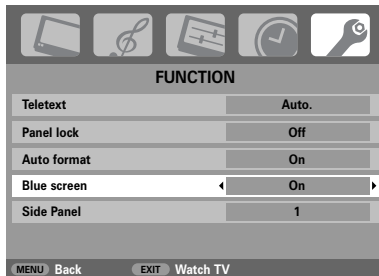

- 2 Press **left** or **right** to select **On** or **Off**.

Side panel adjustment

The **Side Panel** feature lightens or darkens the band each side of the screen when in 4:3 or 14:9 format. This helps prevent image retention of the band and can also make viewing in bright or dark conditions more comfortable.

- 1 In the **FUNCTION** menu press **down** until **Side Panel** is highlighted.

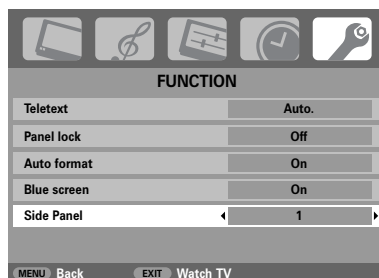

- 2 Press **left** or **right** to adjust.

Panel lock, time display, stereo/bilingual transmissions, the timer

Panel lock

Panel lock disables the buttons on the television. All buttons on the remote control can still be used.

- 1 From the **FUNCTION** menu select **Panel lock** and choose **On** or **Off** using **left** or **right**.

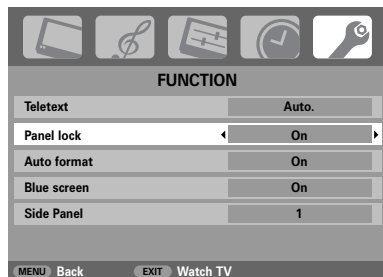

When **Panel lock** is **On**, a reminder will appear when the buttons on the television are pressed. **If the standby button is pressed the television will switch off and can only be brought out of standby by using the remote control.**

The Time Display

The **time display** facility allows the current (text service) time to be seen on the television screen.

Press / whilst watching a normal television broadcast to see a time display from the broadcaster. It will remain on screen for about 5 seconds.

Stereo and Bilingual transmissions

If stereo or dual language broadcasts are transmitted the word **Stereo** or **Dual** will appear on the screen each time programme positions are changed, disappearing after a few seconds. If the broadcast is not in stereo the word **Mono** will appear.

Stereo... Press / to select **Stereo** or **Mono**.

Bilingual... Bilingual transmissions are rare. If they are transmitted the word **Dual** will display. Choose the required programme number and if the word **Dual** appears press / to select **Dual 1**, **Dual 2** or **Mono**.

The Timer

The television can be set to turn itself **On** or **Off** after a certain time.

- 1 Press **MENU** and **left** or **right** to select the **TIMER** menu.



- 2 Press **down** to select **On** or **Sleep timer**. Use the number buttons to set the required time. For example, to switch the television off in one and a half hours enter 01:30, or press **right** to increase/decrease in steps of 10 minutes.
- 3 If setting the **Sleep timer**, press **EXIT** to finish. If setting the **On timer**, press **down** to select **On timer Position**, enter the programme position number required, then press to put the television into Standby. The **GREEN** On timer indicator on the front of the television will now be lit.

Any equipment connected with SCART leads must also be put into Standby to prevent them from being displayed when the timer switches on.

Once the **On timer** has been set the television can be switched on at any time by pressing . The Green On timer indicator will remain on until the set time period as passed when the television will go to the chosen channel. This feature can help to avoid missing favourite programmes.

- 4 To cancel the **On timer/Sleep timer**, enter zero in each position.

PC settings – picture position, clock phase, sampling clock, reset

Picture position

The picture position may be adjusted to suit personal preference.

- 1 Press \odot to select **PC**, then select **PC Setting** from the **SET UP** menu.



- 2 Press **OK**. Press **up** and **down** to select an option, then **left** or **right** to adjust the settings.

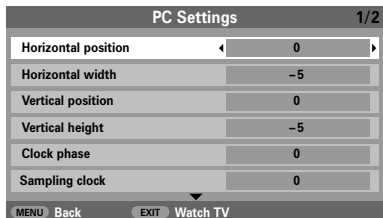

Clock phase

The **Clock phase** matches the PC signal with the LCD display. Adjusting this can clear horizontal stripes and picture blur.

- 1 In the **SET UP** menu press **down** until **PC Setting** is highlighted.
- 2 Press **OK** to select, then **down** to highlight **Clock phase**.
- 3 Use **left** or **right** to adjust until the picture clears.

Sampling clock

Adjusting the **Sampling clock** alters the number of pulses per scan, this will clear vertical lines on the screen.

- 1 In the **SET UP** menu press **down** until **PC Setting** is highlighted.
- 2 Press **OK** to select, then **down** to highlight **Sampling clock**.

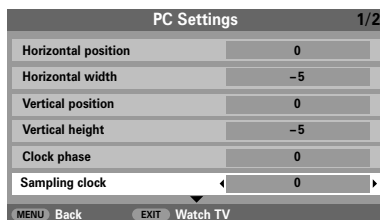

- 3 Use **left** or **right** to adjust until the picture clears.

Reset

To return to the original factory settings.

- 1 In the **SET UP** menu press **down** until **PC Setting** is highlighted.
- 2 Press **OK** to select, then **down** to highlight **Reset**.

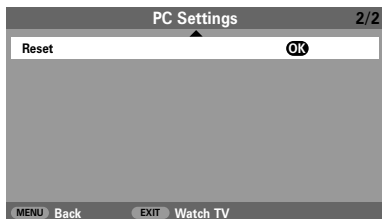

- 3 Press **OK**.

Input selection and AV connections

Defining the INPUT and OUTPUT sockets so that the television recognises connected equipment. See page 6 for a clear view of the back connection recommendations.

Most media recorders and decoders send a signal through the SCART lead to switch the television to the correct *Input* socket.





Alternatively press the external source selection button  until the picture from connected equipment is shown.

This button must be used to view equipment connected using the COMPONENT VIDEO INPUT (EXT3C).

An **S** in the display e.g.  2S (EXT 2S), indicates the input is set for an S-Video signal.

Input selection

Use the *Input Selection* if the television does not switch over automatically.

- 1 Press  to select , ,  (EXT1-3), **HDMI1**, **HDMI2** or **PC**.

HDMI™ displays equipment connected to *Input HDMI* on the back of the television. It is designed for best performance with 1080i high definition signals.

PC displays a computer connected to *Input RGB/PC* on the back of the television.

- 2 To return to television mode press  again or one of the numbered buttons.

INPUT signal selection

This specifies the type of signal going into SCART 2 (EXT2) on the back of the television. Please refer to the manufacturers instructions for the connected equipment.

- 1 In the **SET UP** menu press **down** until **AV connection** is highlighted, then press **OK**.

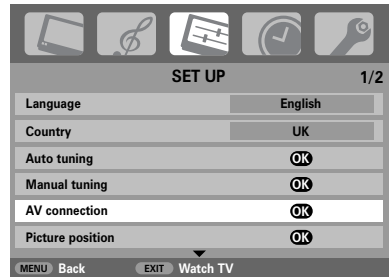

- 2 With **left** or **right** select either **AV** or **S-VIDEO** as the required *input* for **EXT2**.

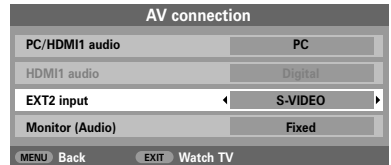

If the colour is missing try the alternative setting.

Input selection and AV connections continued

PC audio

In order to receive sound from a connected PC, plug the audio cable into the back of the television (as shown in 'Connecting a computer' section), then use the **PC/HDMI1 audio** settings.

- 1 In the **SET UP** menu press **down** until **AV connection** is highlighted, then press **OK**.



- 2 Highlight **PC/HDMI1 audio** then use **right** to select the **PC** option.

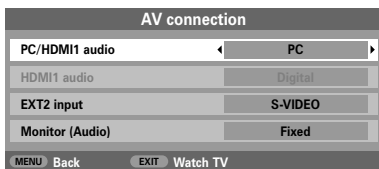

NOTE: Selecting the **PC** option will force HDMI into digital audio.

HDMI1 audio

If the connected HDMI source does not support digital audio, plug the audio cable into **PC/HDMI1 audio** on the back of the television (as shown in the 'Connecting a computer' section), then use the **HDMI1 audio** settings.

- 1 In the **SET UP** menu press **down** until **AV connection** is highlighted, then press **OK**.



- 2 In the **AV connection** menu press **down** to highlight **PC/HDMI1 audio** and using **right** select **HDMI1**.

- 3 Then highlight **HDMI1 audio** and using **left** or **right** select **Auto.**, **Digital** or **Analogue**.

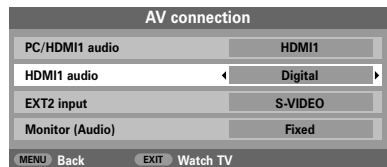

If the sound is missing select an alternative setting.

NOTE: HDMI1 supports digital and analogue sound, HDMI2 is digital sound only.

HDMI, the HDMI logo, and High-Definition Multimedia Interface are trademarks or registered trademarks of HDMI Licensing, LLC.

Text services – setting up, general information, Auto and LIST modes

This television has a multi-page text memory, which takes a few moments to load. It offers two **Modes** of viewing text – **Auto** will display **Fastext**, if available. **LIST** will store your four favourite pages.

Selecting modes

The text character set will be automatically chosen by the language setting in the **SET UP** menu.

- 1 Select **Teletext** from the **FUNCTION** menu.
- 2 With **left** or **right** choose **Auto.** or **LIST** then press **EXIT**.

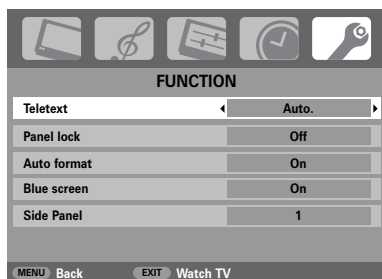

Text information

The / / button:

To view text services press / / . Press again to superimpose the text over a normal broadcast picture and again to return to normal viewing. Programmes cannot be changed until text is cancelled.

The first text page shown will be the *initial* page.

Any text page can be accessed by entering the 3 digit page number using the numbered buttons, pressing the coloured buttons or pressing **P ▲** to advance to the next page and **P ▼** to go back to the previous page.

Sub-pages

If there are sub-pages they will automatically load into memory without changing the page on screen.

To access the sub-pages press then use **P ▲** and **P ▼** to view them. A bar with numbers will appear on the side of the screen.

The sub-page you are viewing will be highlighted and, as the television loads any additional sub-pages the colour of the numbers will change, indicating that these pages have been loaded.

These sub-pages will remain available to view until another page is chosen or, in normal TV mode, the channel is changed.

Navigating pages using Auto.

If **Fastext** is available four coloured titles will appear at the base of the screen.

To access one of the four given subjects, press the relevant coloured button on the remote control.

For further information on your particular text system(s), see the broadcast text index page or, consult your local Toshiba dealer.

Navigating pages using LIST

The four coloured choices at the bottom of the screen are numbers – 100, 200, 300 and 400, which have been programmed into the television's memory. To view these pages press the relevant coloured buttons.

To *change* these stored pages press the relevant coloured button and enter the 3 digit number. This number will change in the top left of the screen and in the coloured highlight.

Press **OK** to store. The bars at the bottom of the screen will flash white. **Whenever OK is pressed all four page numbers showing at the bottom will be stored and the previous ones will be lost.**

If **OK** is not pressed the selection will be forgotten when text is cancelled.

Other pages may be viewed by entering the 3 digit page number – but **DO NOT** press **OK** or these pages will be stored.

Text services continued



– control buttons

Below is a guide to the functions of the remote control text buttons.

 To display the index/initial page:

Press  to access the index/initial page. The one displayed is dependant on the broadcaster.

   To display a page of text:

Press    to display text. Press again to superimpose text over a normal broadcast picture. Press again to return to normal television viewing. Programmes cannot be changed until this has been done.



 To access sub-pages:

For use with **P ▲** and **P ▼** to view sub-pages when available.

 To reveal concealed text:

To discover the solutions on quiz and joke pages press the  button.





 To hold a wanted page:

At times it is convenient to hold a page of text. Press  and  will appear in the top left of the screen. The page will be held on screen until the button is pressed again.





 To enlarge the text display size:

Press  once to enlarge the top half of the page, press again to enlarge the bottom half of the page. Press again to revert to normal size.





  To select a page whilst viewing a normal picture:

Enter the page number then press  , a normal picture will be displayed. The television will indicate when the page is present by displaying the page number at the top of the screen. Press    to view the page.

To display news flashes:

Select the news flash page for the chosen text service (see the index page of text service). Press  . The news flashes will be displayed as and when they are broadcast. Press   again to cancel the display.

The news flash page must be cancelled before changing programmes.

 **Remember to cancel text before changing channels – press the    button twice.**

Questions and Answers

Below are the answers to some of the most common queries.
For more information go to www.toshiba.co.uk

Q Why is there no sound or picture?

A Check the mains switch is on and check all mains connections.
Check the television is not in standby mode.

Q There is a picture, but why is there little or no colour?

A When using an **external** source, for instance, a poor quality video tape, if there is little or no colour, improvements may sometimes be achieved. The colour is factory set to **Auto**, to automatically display the best colour system.

To check that you have the best colour:

- 1 With the external source playing, select **Manual setting** from the **SET UP** menu.

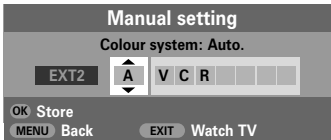

- 2 With **up** or **down** choose between **Auto.**, **PAL**, **SECAM**, **NTSC 4. 43** or **3. 58**.

Q Why doesn't the video/DVD being played show on screen?

A Make sure the VCR or DVD player is connected to the television as shown on page 6, then select the correct input by pressing **↻**.

Q Why is there a good video picture but no sound?

A Check all lead connections.

Q Why is there a picture but no sound?

A Check the volume has not been turned down or that sound mute has not been selected.

Q Why is the VCR/DVD picture in black and white?

A Check the correct **input** has been chosen, **S-VIDEO** or **AV**. See **AV connections** page.

Q What else can cause a poor picture?

A Interference or a weak signal. Try a different television station. **Manual fine tuning** may help.

- 1 Select the **Manual tuning** menu. Highlight the station and press **OK**, then press **right** to select **Manual fine tuning**.
- 2 Using **up** or **down** adjust to get the best picture and sound. Press **OK** and then **EXIT**.



Q Why don't the controls on the front of the television work?

A Check that **Panel lock** is not **ON**.

Q Why doesn't the remote control work?

A Check the side switch on the remote control is in TV mode.
Check the batteries aren't dead or inserted incorrectly.

Q Why is there a message permanently on the screen?

A Remove it by pressing **[i+]**.

Q Why are there vertical stripes on the screen when in PC mode?

A The **Sampling clock** may need adjustment. Select **PC Setting** from the **SET UP** menu, highlight **Sampling clock** and adjust until the lines clear.

Q Why are there horizontal stripes and/or blurred images on the screen when in PC mode?

A The **Clock phase** may need adjustment. Select **PC Setting** from the **SET UP** menu, highlight **Clock phase** and adjust until the picture clears.

Q Why is there no sound from my connected sound equipment?

A Check the **Speaker** option in the **Sound** menu is set to **Off**.



Q Why are there problems with text?

A Good performance of text depends on a good strong broadcast signal. This normally requires a roof or loft aerial. If the text is unreadable or garbled, check the aerial. Go to the *main index* page of the text service and look for the *User Guide*. This will explain the basic operation of text in some detail. If further information is needed on how to use text see the *text section*.

Q Why are there no text sub-pages?

A There are none broadcast or they have not yet loaded. Press the  button to access. (See *text section*).

Q Why are the four coloured text numbers visible but no text?

A Text has been selected whilst viewing an external source i.e. DVD or VCR. No text will appear on screen or a box may appear stating no information is available. Select a broadcasting channel and press    to access.

Q Why are the colours wrong when an NTSC source is played?

A Connect the source via a SCART lead and play. Select **Manual setting** from the **SET UP** menu.

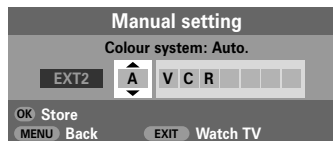

- 1** Set the Colour to **Auto.** and exit.
- 2** Go to the **Picture settings** menu and adjust the tint.

Cleaning the screen and cabinet...

Turn off the power, clean the screen and cabinet with a soft, dry cloth. We recommend that you **do not** use any proprietary polishes or solvents on the screen or cabinet as this may cause damage.

Disposal...

The following information is only for EU-member states:

The use of the symbol indicates that this product may not be treated as household waste. By ensuring this product is disposed of correctly, you will help prevent potential negative consequences for the environment and human health, which could otherwise be caused by inappropriate waste handling of this product. For more detailed information about recycling of this product, please contact your local city office, your household waste disposal service or the shop where you purchased the product.



Specifications and accessories

Broadcast systems/channels

PAL-I	UHF UK21-UK69
PAL-B/G	UHF E21-E69 VHF E2-E12, S1-S41
SECAM-L	UHF F21-F69 VHF F1-F10, B-Q
SECAM-D/K	UHF R21-R69 VHF R1-R12

Video Input PAL, SECAM, NTSC 3.58/4.43

External connections

EXT1	Input	21-pin SCART	RGB, A/V
EXT2	Input	21-pin SCART	A/V, S-video
EXT3	Input	Phono jacks Phono jacks	Y, P _B /C _B , P _R /C _R A/V
EXT3	Input (Side)	Phono jack Phono jacks	Video Audio L + R
HDMI 1/2	Input	HDMI connector	
PC	Input	Mini D-sub 15-pin	Analog RGB signal
PC/HDMI1 Audio		Phono jacks	Audio L + R
Audio Output Fixed/Variable		Phono jacks	Audio L + R

Stereo

Nicam
2 carrier system

Visible Screen Size (approx.)

Model 26	66cm
32	80cm
37	94cm
42	107cm

Display

16:9

Sound output (at 10% distortion)

Main 10W + 10W

Power consumption as specified in EN60107-1 : 1997

Model 26	129W
32	153W
37	161W
42	245W

Standby (approx.)

Model 26	<1W
32	<1W
37	<1W
42	<1W

Dimensions (approx.)

Model 26	54cm (H)	66cm (W)	28cm (D)
32	61cm (H)	80cm (W)	30cm (D)
37	69cm (H)	92cm (W)	30cm (D)
42	78cm (H)	105cm (W)	36cm (D)

(Height dimension includes foot stand)

Weight (approx.)

Model 26	15kg
32	19kg
37	25kg
42	33kg

Headphone socket

3.5mm stereo

Accessories

Remote control
2 batteries
(AAA, IEC R03 1.5V)



Printed on recycled paper. 100% Chlorine free.

© Toshiba Information Systems (U.K.) Limited

All rights reserved.

Reproduction in whole or part without written permission is strictly prohibited.

Toshiba Information Systems (U.K.) Limited

Consumer Products Division,
European Service Centre,
Admiralty Way, Camberley,
Surrey, GU15 3DT, UK

Specification is subject to change without notice.

Originated by Kensa Creative Solutions, Saltash, Cornwall.

Sommaire

MISE EN ROUTE

Mesures de sécurité – Quelques conseils de sécurité à connaître et autres mesures à respecter	31
Installation et informations importantes	32
La télécommande – guide en image	33
Connexion d'un équipement externe – guide pour la connexion d'un équipement externe à l'arrière du téléviseur	34
Connexion d'un ordinateur – connexion d'un ordinateur à l'arrière du téléviseur	35
Commandes et connexions d'entrée – mise en marche du téléviseur, mode de veille, utilisation des commandes, prise pour casque d'écoute, connexion d'un équipement aux prises d'entrée latérales	36
Réglage du téléviseur à l'aide de la Configuration rapide – langue, pays, système de diffusion	37
Attribution de programmes	37
Réglage manuel – en variante de la configuration rapide, il permet la mémorisation directe de chaînes, le réglage d'une position de programme pour un magnétoscope	38
Saut de programme	39
Accord automatique	40

COMMANDES ET FONCTIONS

Commandes générales – changement de position de programme	40
Commandes du son – volume, son coupé, graves/aigus/balance,	40
Commandes du son – super basses, bilingue, égalisation du son®	41
Effet sonore SRS WOW™ – SRS 3D, FOCUS et TruBass	41
Grand écran	42
Commandes de l'image – position de l'image, rétroéclairage	44
Commandes de l'image – préférences d'image (contraste, lumière, couleur, teinte, définition), étirage du noir, réduction du bruit MPEG (MPEG NR), réduction numérique du bruit (DNR)	45
Commandes de l'image – température des couleurs, gestion de la couleur 3D, réglage des couleurs de base	46
Commandes de l'image – mode cinéma, format automatique (grand écran), écran bleu, ajustement du panneau latéral	47
Verrouillage panneau – désactiver les touches sur le téléviseur	48
Affichage de l'heure	48
Transmissions stéréo et bilingues – diffusions stéréo/mono ou en deux langues	48
Minuterie – programmer le téléviseur pour qu'il se mette en marche et s'arrête	48
Réglages de l'ordinateur – position de l'image, phase de l'horloge, horloge d'échantillonnage, raz	49
Sélection d'entrée et connexions AV – prises d'entrée et de sortie pour les équipements connectés	50

TELETEXTE

Configuration, informations d'ordre général, mode Auto	52
Mode LISTE, touches de commande	53

RESOLUTION DES PROBLEMES

Questions et réponses – réponses à certaines des questions les plus courantes y compris accord fin manuel et système de couleur	54
--	-----------

INFORMATIONS

Spécifications et accessoires – informations techniques concernant le téléviseur et les accessoires fournis	56
--	-----------

Consignes de Sécurité

Cet appareil a été conçu et fabriqué conformément aux normes internationales de sécurité. Toutefois, comme tout appareil électrique, il convient de respecter certaines consignes afin d'assurer un fonctionnement optimal en toute sécurité. Veuillez lire attentivement ce qui suit pour votre propre sécurité. Il s'agit de remarques d'ordre général s'appliquant à tous les appareils électroniques grand public : il est donc possible que certaines ne concernent pas le produit que vous venez d'acquérir.

Ventilation

Prévoyez un espace d'au moins 10 cm tout autour du téléviseur pour permettre une ventilation adéquate et éviter ainsi toute surchauffe susceptible d'endommager l'appareil. Évitez également les endroits poussiéreux.

Chaleur excessive

Votre téléviseur risque d'être endommagé par la lumière directe du soleil ou par la chaleur d'un radiateur. Évitez les endroits trop chauds ou humides. Placez-le dans une pièce dont la température ne descend pas en dessous de 5°C et ne dépasse pas 35°C.

Alimentation secteur

L'alimentation secteur requise pour cet appareil est 220-240 v CA 50/60Hz. Ne le raccordez jamais à une source de courant continu ou toute autre source d'alimentation électrique. ASSUREZ-VOUS que le cordon d'alimentation n'est pas coincé sous l'appareil. NE COUPEZ PAS la fiche secteur : elle contient un filtre antiparasites spécial dont le retrait affectera le fonctionnement du téléviseur.

EN CAS DE DOUTE, CONSULTEZ UN ELECTRICIEN QUALIFIE.

Conseils

LISEZ le mode d'emploi avant de mettre l'appareil en marche.

ASSUREZ-VOUS que tous les branchements électriques, y compris la fiche secteur, les rallonges et les interconnexions entre les différents appareils sont corrects et conformes aux instructions du fabricant. Eteignez et débranchez l'appareil avant de faire ou de modifier un branchement.

CONSULTEZ votre revendeur en cas de doute sur l'installation, le fonctionnement ou la sécurité de votre appareil.

FAITES ATTENTION aux panneaux ou aux portes en verre de l'appareil.

N'ENLEVEZ AUCUN CACHE FIXE SOUS PEINE D'ELECTROCUTION.

LA PRISE DE SECTEUR EST UTILISÉE COMME DISPOSITIF DE DÉCONNEXION ET DEVAIT PAR CONSÉQUENT ÊTRE FACILE À MANIER.

Mises en garde

N'OBSTRUEZ PAS les ouvertures de ventilation de l'appareil, par exemple par des journaux, nappes, rideaux, etc. Une surchauffe endommagera l'équipement et réduira sa durée de vie.

NE LAISSEZ PAS l'appareil exposé à des gouttes ou éclaboussures et n'y placez pas de récipients remplis de liquides, comme des vases.

NE PLACEZ PAS d'objets chauds ou de sources de flammes nues, comme des bougies ou des veilleuses, sur l'appareil ou à proximité immédiate. Les températures élevées peuvent faire fondre le plastique et provoquer des incendies.

N'UTILISEZ PAS de supports de fortune et ne fixez JAMAIS de pieds avec des vis à bois. Pour garantir une sécurité totale, utilisez toujours le support, les consoles ou les pieds agréés par le fabricant, avec les fixations fournies conformément aux instructions.

N'ÉCOUTEZ PAS avec un casque à volume élevé, sous peine d'entraîner une détérioration permanente de l'ouïe.

NE LAISSEZ PAS votre appareil branché sans surveillance à moins qu'il ne soit spécialement conçu pour un fonctionnement sans surveillance ou qu'il dispose d'un mode de veille. Débranchez l'appareil à la prise de courant et assurez-vous que tous les membres de votre famille savent le faire. Des mesures particulières seront éventuellement nécessaires pour les personnes handicapées.

N'UTILISEZ PAS votre équipement si vous avez le moindre doute quant à son bon fonctionnement, ou s'il présente un dommage quelconque. Eteignez-le, débranchez-le et consultez votre revendeur.

NE LAISSEZ PERSONNE, surtout des enfants, pousser ou frapper l'écran, enfoncer des objets dans les trous, les fentes ou tout orifice du boîtier.

NE CHERCHEZ JAMAIS à deviner quoi que ce soit et ne prenez aucun risque avec des appareils électriques – prudence est mère de sûreté.

Installation et informations importantes

Où l'installer

Placez le téléviseur à l'abri de la lumière directe du soleil et des éclairages puissants. Un éclairage doux et indirect est recommandé pour un meilleur confort de visualisation. Utilisez des rideaux ou des stores pour empêcher que la lumière du soleil n'éclaire directement l'écran.

Placez le téléviseur sur une base solide ; la surface de support doit être plane et stable. Il faut ensuite fixer le téléviseur au mur au moyen d'une attache solide en utilisant le crochet à l'arrière du support, ou le fixer à la base en utilisant la sangle de fixation située en dessous du support de dessus de table, ce qui l'empêchera de basculer vers l'avant.

Les écrans d'affichage à cristaux liquides sont fabriqués au moyen d'une technologie de précision extrêmement avancée. Toutefois, il peut arriver que certaines parties de l'écran soient dépourvues d'éléments d'image ou présentent des points lumineux. Ceci ne doit pas être considéré comme un signe de mauvais fonctionnement.

Assurez-vous que le téléviseur soit placé dans une position dans laquelle il ne peut pas être poussé ou heurté par des objets, car la pression risquerait de casser ou d'endommager l'écran, et que de petits objets ne peuvent pas être insérés dans les fentes ou les ouvertures de l'enceinte.

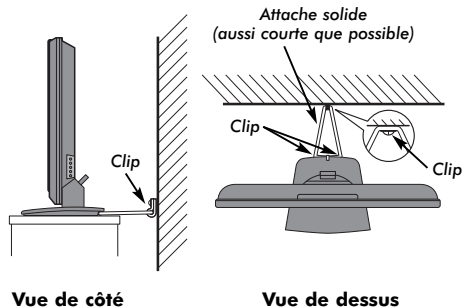

Veillez prendre note

CLAUSE D'EXCLUSION

Toshiba ne pourra en aucun cas être tenu responsable de toute perte et/ou tout dommage du produit causés par :

- i) un incendie ;
- ii) un tremblement de terre ;
- iii) un dommage accidentel ;
- iv) une mauvaise utilisation délibérée ;
- v) une utilisation du produit dans des conditions anormales ;
- vi) une perte et/ou un dommage causés au produit alors qu'il était en possession d'un tiers ;
- vii) tout dommage ou toute perte résultant du non-respect et/ou de la mauvaise application des instructions figurant dans le manuel de l'utilisateur ;
- viii) toute perte ou tout dommage résultant directement de la mauvaise utilisation ou d'un défaut de fonctionnement du produit lorsqu'il est utilisé simultanément avec un appareil associé.

Par ailleurs, Toshiba ne pourra en aucun cas être tenu responsable de toute perte et/ou tout dommage consécutifs, notamment mais non limitativement, les pertes de profit, les interruptions d'activité, la perte de données enregistrées, résultant du fonctionnement normal ou d'une mauvaise utilisation du produit.

Si des images stationnaires produites par le télétexte, des logos d'identification de chaîne, des affichages informatiques, des jeux vidéos, des menus à l'écran, etc., sont affichés sur l'écran de télévision pendant un certain temps, il est vivement conseillé de réduire les réglages de luminosité et de contraste.

La Télécommande

Votre télécommande d'un coup d'oeil

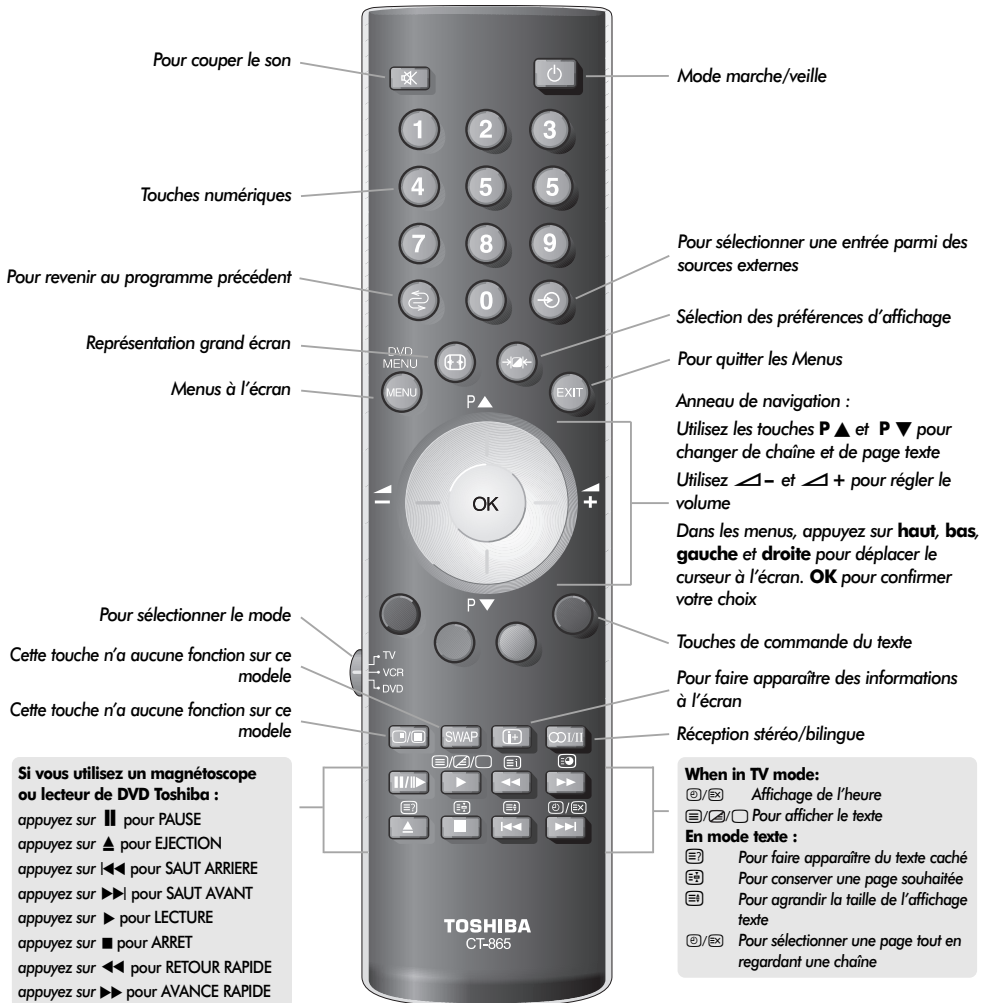

Français

Insertion des piles et portée de la télécommande

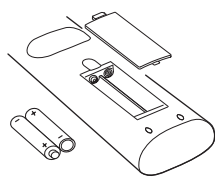

Retirez le cache arrière pour ouvrir le compartiment des piles et assurez-vous de bien respecter les polarités. Des types de piles appropriés pour cette télécommande sont AAA, IEC R03 1,5 V.

N'associez pas une pile usée ancienne avec une nouvelle pile et ne mélangez pas des types de piles différents. Retirez les piles déchargées immédiatement pour éviter que de l'acide ne s'écoule dans le compartiment des piles. Jetez les piles dans une zone de mise au rebut prévue à cet effet.

La performance de la télécommande se détériore au-delà d'une distance de 5 m ou hors d'un angle de 30 degrés par rapport au centre du téléviseur. Si la plage de fonctionnement se réduit, il peut être nécessaire de remplacer les piles.

Connexion de l'équipement externe

Avant de connecter un équipement externe, débranchez toutes les connexions au secteur. S'il n'y a pas d'interrupteur, débranchez les fiches des prises murales.

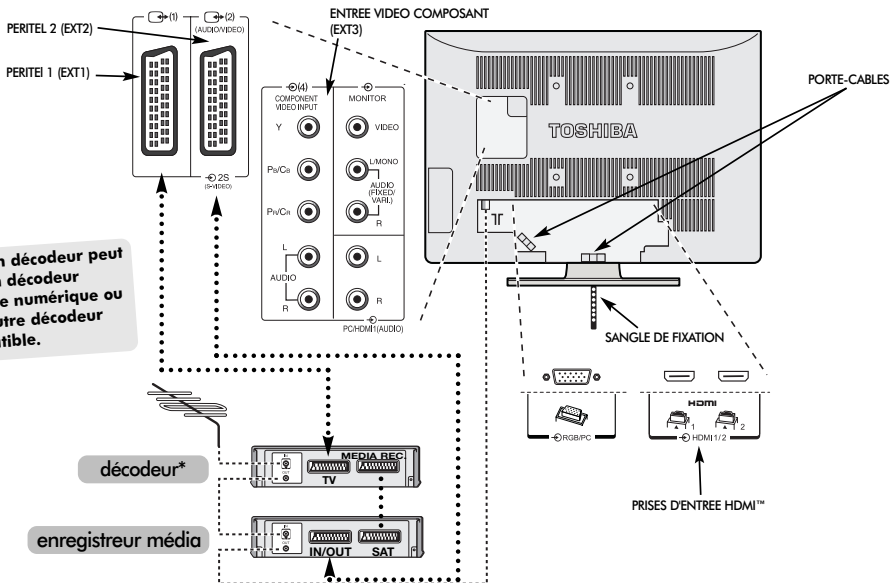

*** Un décodeur peut être un décodeur satellite numérique ou tout autre décodeur compatible.**

Français

Câbles d'antenne : - - - - -

Raccordez l'antenne à la prise située à l'arrière du téléviseur. Si vous utilisez un décodeur* et/ou un enregistreur média, il est nécessaire de raccorder le câble d'antenne d'abord au décodeur et/ou à l'enregistreur média, puis au téléviseur.

Câbles péritel :

Raccordez la prise **IN/OUT** de l'enregistreur média au téléviseur. Raccordez la prise **TV** du décodeur au téléviseur. Raccordez la prise **SAT** de l'enregistreur média à la prise **MEDIA REC.** du décodeur.

Avant de démarrer la **Recherche automatique**, mettez votre décodeur et votre enregistreur média en mode **Veille**.

Les prises phono à côté des prises **ENTRÉE VIDEO COMPOSANT** accepteront des signaux audio L et R.

Une sortie audio externa fixe/variable est également prévue pour raccorder une chaîne Hi-Fi appropriée ; assurez-vous que l'option **Haut-parleurs** dans le menu **Son** est sur **Arrêt**. Modifiez la sortie variable à l'aide des touches de réglage du son.

HDMI™ (Interface Multimédia Haute Définition) est destinée à être utilisée avec un lecteur de DVD, un décodeur ou un équipement électrique avec une sortie numérique audio et vidéo. Elle est conçue pour fonctionner au mieux avec des signaux vidéo haute définition 1080i, mais accepte et affiche également des signaux 480i, 480p, 576i, 576p et 720p.

Vous pouvez connecter un grand nombre d'appareils à l'arrière du téléviseur. Reportez-vous toujours au manuel d'utilisation correspondant à chaque appareil.

Nous vous recommandons d'utiliser *Péritel 1* pour un décodeur et *Péritel 2* pour un enregistreur média.

Si vous branchez un appareil S-VIDEO, sélectionnez l'entrée correspondante pour **EXT2**. Voir page 50.

Si le téléviseur commute automatiquement sur la chaîne de l'appareil externe, appuyez sur la touche de position de programme souhaitée pour repasser en affichage normal. Pour repasser à la chaîne de l'appareil externe, appuyez sur **↻** pour sélectionner **EXT1**, **EXT2**, **EXT3(C)**, **HDMI 1**, **HDMI 2** ou **PC**.

Le porte-câble peut être utilisé pour des câbles d'antenne, des câbles enregistreur média et audio. N'utilisez pas le porte-câble comme une poignée et assurez-vous que tous les câbles sont retirés avant de déplacer le téléviseur.

HDMI, le logo HDMI et High-Definition Multimedia Interface sont des marques de fabrique ou des marques déposées de HDMI Licensing, LLC.

Connexion d'un ordinateur

Avant de connecter un équipement externe, débranchez toutes les connexions au secteur. S'il n'y a pas d'interrupteur, débranchez les fiches des prises murales.

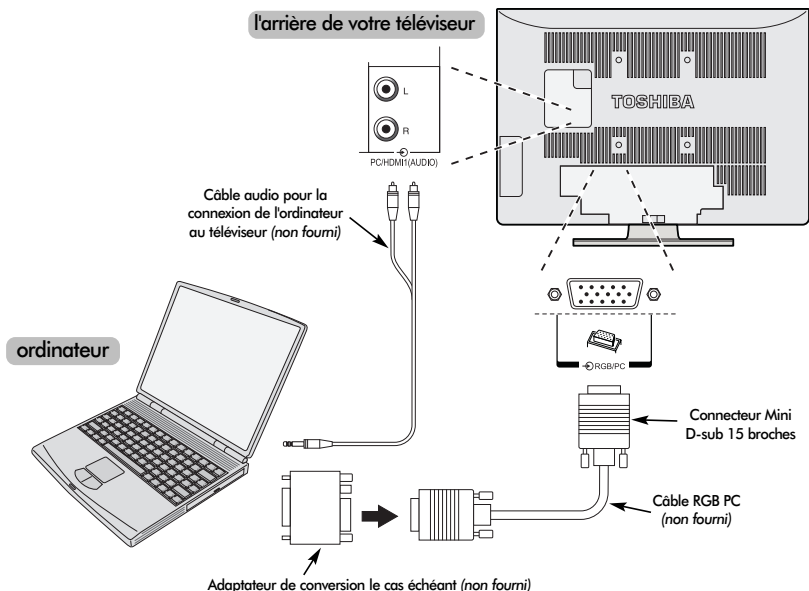

Connectez le câble d'ordinateur de l'ordinateur à la borne PC à l'arrière du téléviseur.

Connectez le câble audio à la prise PC/HDMI1 Audio à l'arrière du téléviseur. Sélectionnez **PC** dans les options **PC/HDMI1 audio** du menu **Connexions AV** dans le menu **RÉGLAGES**.

Appuyez sur la touche  pour sélectionner le mode PC.

Les signaux suivants pourront s'afficher :

- VGA: 640 x 480/60 Hz (VESA)
- SVGA: 800 x 600/60 Hz (VESA)
- XGA: 1024 x 768/60 Hz (VESA)
- SXGA: 1280 x 1024/60 Hz (VESA)

IMPORTANT : SXGA s'affichera à l'écran. Ce format n'est pas conforme à la norme VESA.

REMARQUE :

Certains types d'ordinateurs ne peuvent pas être connectés à ce téléviseur.

Un adaptateur n'est pas nécessaire pour les ordinateurs pourvus d'une borne mini D-sub à 15 broches compatible DOS/V.

Il est possible qu'une bande apparaisse aux bords de l'écran ou qu'une partie de l'image soit obscurcie du fait de la mise à l'échelle effectuée par le téléviseur. Ceci est tout à fait normal.

Un fois le mode Entrée PC sélectionné certaines des fonctions du téléviseur ne seront plus disponibles, par exemple **Rég. Manuel** dans le menu des **RÉGLAGES** et **Couleur, Teinte, DNR** et **Profondeur de noir** dans le menu **Réglage image**.

Information de signal pour le connecteur Mini D-sub à 15 broches

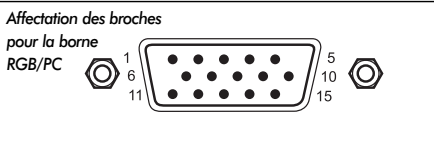

N° de broche	Nom du signal	N° de broche	Nom du signal
1	R	9	NC
2	G	10	Terre
3	B	11	NC
4	NC (non connectée)	12	NC
5	NC	13	H-sync
6	Terre	14	V-sync
7	Terre	15	NC
8	Terre		

Commandes et connexions d'entrée

Il est possible de connecter un grand nombre d'équipements externes différents aux prises d'entrée sur le côté du téléviseur.

Tous les réglages nécessaires du téléviseur se font par la télécommande. Les touches à l'avant de l'appareil peuvent toutefois être utilisées pour certaines fonctions.

Français

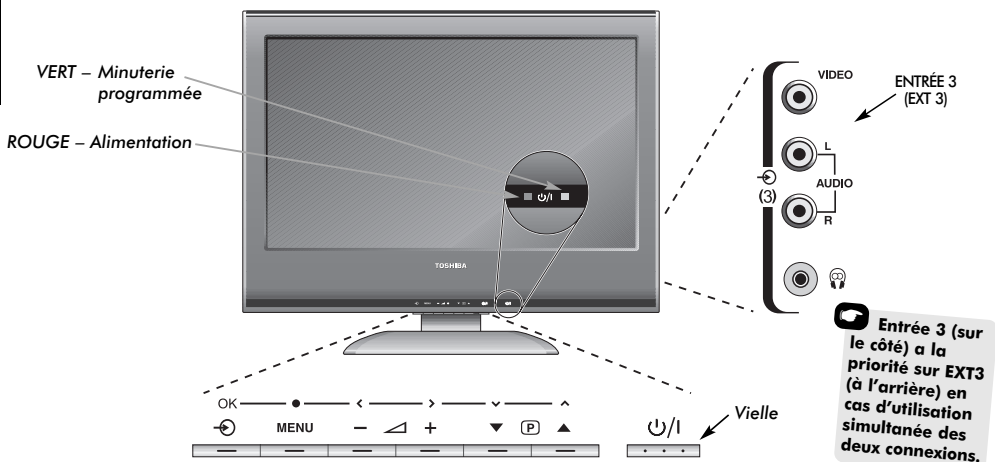

Mise en marche

Si le voyant rouge ne s'allume pas, vérifiez que la prise de courant du téléviseur est bien branchée sur le secteur. Si vous n'obtenez pas d'image, appuyez sur la touche de la télécommande et patientez quelques instants.

Pour mettre le poste en mode Veille, appuyez sur sur la télécommande. Pour regarder la télévision, appuyez sur une nouvelle fois. L'image peut prendre quelques secondes avant d'apparaître.

Pour régler votre téléviseur, vous allez maintenant devoir utiliser les menus affichés à l'écran. Appuyez sur la touche **MENU** de la télécommande pour faire apparaître les menus.

La barre de menu en haut des écrans comportera cinq rubriques différentes représentées par des symboles. En sélectionnant un symbole à l'aide des touches **gauche** ou **droite** de l'anneau de navigation, vous ferez apparaître ses options respectives.

Pour accéder aux options, appuyez sur **bas** de l'anneau de navigation pour naviguer dans la liste puis sur **OK**, à **gauche** ou à **droite** pour effectuer votre choix. Suivez les instructions à l'écran. Les fonctions de chaque menu sont décrites en détail dans ce manuel.

Utilisation des commandes et des connexions

Pour modifier le volume, appuyez sur .

Pour modifier la position de programme, appuyez sur **P** .

Appuyez sur **MENU** et , , ou pour accéder aux options du son et de l'image.

Appuyez sur **MENU** pour valider et sortir.

Lors du branchement d'un équipement audio sur **EXT3**, raccordez sa sortie aux prises phono du téléviseur.

Pour sélectionner l'Entrée, appuyez sur jusqu'à ce que le symbole **EXT3** apparaisse, comme décrit page 50. Le téléviseur détectera automatiquement le type de signal.

Pour plus de détails, référez-vous toujours au mode d'emploi de l'appareil à brancher.

Veillez noter : l'insertion de la fiche du casque d'écoute coupera le son des haut-parleurs.

Réglage du téléviseur à l'aide du Réglage rapide, attribution de programmes

Avant d'allumer le téléviseur, mettez votre décodeur et votre enregistreur média en **Veille** s'ils sont connectés. Pour configurer le téléviseur, utilisez les touches sur la télécommande comme indiqué à la page 33.

- 1** Connectez le téléviseur à l'alimentation du secteur. L'écran **Quick setup** apparaîtra.



- 2** Sélectionnez votre langage à l'aide des touches **gauche** ou **droite**, puis appuyez sur **OK**.

- 3** Ensuite, appuyez sur **gauche** ou **droite** pour sélectionner votre **Pays**, puis sur **OK**.

- 4** Votre **Système** sera sélectionné. S'il existe un choix, appuyez sur **droite** pour sélectionner le système voulu parmi ceux affichés.

B/G – Europe Continental, **I** – Reino Unido
D/K – Europe Oriental, **L** – Francia

- 5** Pour lancer le **Recherche automatique**, appuyez sur **OK**.

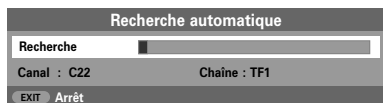

- 6** La recherche commencera pour toutes les chaînes disponibles. Le point se déplace le long de la ligne pour indiquer la progression de la recherche.

Vous devez laisser le téléviseur mener la recherche jusqu'à son terme.

Une fois la recherche terminée, le téléviseur sélectionnera automatiquement la position de programme 1. Il se peut que l'image ne soit pas claire, ou bien que le signal soit faible ; dans ce cas, l'ordre des chaînes peut être modifié en utilisant la fonction de **Recherche manuelle** qui apparaîtra sur l'écran.

- 7** La liste des chaînes étant indiquée, utilisez **haut** ou **bas** pour mettre en surbrillance la chaîne que vous souhaitez déplacer, et appuyez sur **droite**.

La chaîne sélectionnée sera déplacée vers la droite de l'écran.

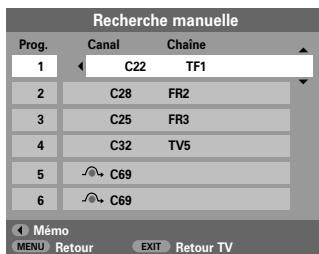

- 8** Utilisez les touches **bas** ou **haut** pour vous déplacer dans la liste jusqu'à votre position préférée. Les autres chaînes se déplaceront en conséquence pour faire de la place.

- 9** Appuyez sur **droite** pour mémoriser votre changement.

Répétez cette opération si nécessaire, puis appuyez sur **EXIT**.

Si le téléviseur ne peut pas être connecté à un enregistreur média/décodeur à l'aide d'une prise Péritel, ou si une chaîne est requise sur un autre **système**, utilisez la fonction de **Recherche manuelle** pour attribuer une position de programme (voir page 38).

Recherche manuelle

Le téléviseur peut être réglé manuellement à l'aide de la **Recherche manuelle**, quand par exemple il est impossible de raccorder un enregistreur média/décodeur à l'aide d'un câble PériTel, ou pour régler une chaîne sur un autre **Système** (voir page 37).

Utilisez **gauche** et **droite** pour naviguer sur l'écran et sélectionner l'une des options relatives à la Recherche manuelle.

Programme	Système	Système couleur	Saut de chaîne	Canal	Recherche	Accord fin manuel	Chaîne

Programme: La touche numérique à enfoncer sur la télécommande.

Système: Spécifique à certaines zones. *Voir page 37.*

Système couleur: Réglée en usine sur Auto, et ne devrait être modifiée que si vous avez des problèmes, c'est-à-dire entrée NTSC depuis la source externe.

Saut de chaîne: signifie que la mémoire est vide ou que la fonction de saut de chaîne est activée. *Voir page 39.*

Canal: Le numéro du canal sur lequel une chaîne est diffusée.

Recherche: Recherche d'un signal par balayage.

Accord fin manuel: Utilisé uniquement en cas de parasites/signal faible. *Voir page 54.*

Chaîne: Identification de la chaîne. Utilisez les touches haut ou bas et gauche ou droite pour entrer jusqu'à sept caractères.

Pour affecter une position de programme du téléviseur à un décodeur et un enregistreur média : mettez le décodeur sous tension, insérez une cassette préenregistrée dans l'enregistreur média et appuyez sur la touche **LECTURE** avant de procéder à une recherche manuelle.

- Appuyez sur la touche **MENU** et sélectionnez le menu **RÉGLAGES** à l'aide des touches **gauche** ou **droite**. En utilisant **bas**, mettez **Recherche manuelle** en surbrillance et appuyez sur **OK** pour valider.



- Utilisez **haut** ou **bas** pour mettre en surbrillance la position de programme requise (suggestion : utilisez **0** pour un enregistreur média).



Différents numéros de Canal peuvent s'afficher

- Appuyez sur **OK** pour sélectionner. Si le programme est bloqué, il vous faudra annuler **Saut de chaîne** avant de mémoriser.



- Appuyez sur **droite** pour sélectionner **Système** et utilisez les touches **haut** ou **bas** pour modifier. (Le cas échéant, voir page 37).
- Appuyez ensuite sur **droite** pour sélectionner **Recherche**.
- Utilisez **haut** ou **bas** pour lancer la recherche. Le symbole de recherche clignote.



- Chaque signal apparaîtra à l'écran. S'il ne s'agit pas de votre enregistreur média, appuyez à nouveau sur **haut** ou **bas** pour relancer la recherche.
- Lorsque le signal de votre enregistreur média est localisé, appuyez sur **droite** pour sélectionner **Chaîne**. À l'aide des touches **haut**, **bas**, **gauche** et **droite**, entrez les caractères requis, par ex. **MAG**.

Recherche manuelle suite

Saut de chaîne



- 9 Appuyez sur **OK** pour mémoriser.
- 10 Répétez l'opération pour chaque **position de programme** que vous souhaitez régler, ou appuyez sur **MENU** pour retourner à la liste de canaux et sélectionner le numéro suivant.
- 11 Appuyez sur **EXIT** pour sortir.
- 12 Pour identifier un équipement extérieur par son nom, par exemple DVD sur EXT2, appuyez sur **↻** pour sélectionner **EXT2**, puis sélectionnez **Rég. Manuel** dans le menu des **RÉGLAGES**.
- 13 Appuyez sur **droite** pour sélectionner **Etiquette**, puis à l'aide des touches **haut, bas, gauche et droite**, tapez les caractères requis.



- 14 En appuyant sur **OK** vous pouvez faire apparaître à l'écran à tout moment une liste indiquant tous les programmes mémorisés et les équipements externes. Utilisez **haut** et **bas** pour mettre en surbrillance, et **OK** pour valider votre choix.

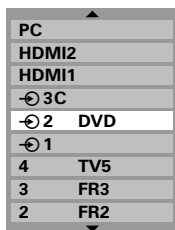

Saut de chaîne

Pour empêcher la visualisation de certains programmes, vous pouvez effacer la position de programme. Prenez soin de dissimuler la télécommande car les chaînes bloquées continuent d'être accessibles par les touches numériques. Les programmes continueront d'être accessibles par les touches du téléviseur, à l'exception des chaînes bloquées.

- 1 Sélectionnez **Recherche manuelle** dans le menu **RÉGLAGES**.

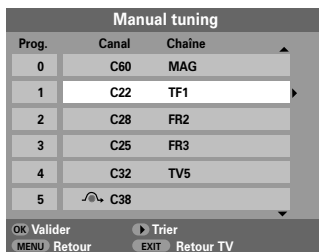

- 2 Utilisez les touches **haut** ou **bas** pour mettre en surbrillance la position de programme que vous souhaitez bloquer et appuyez sur **OK** pour sélectionner.
- 3 Appuyez sur **droite** pour sélectionner **Saut de chaîne**.
- 4 Utilisez **haut** ou **bas** pour mettre en marche **Saut de chaîne**. Appuyez sur **OK**.

Le symbole  affiché à l'écran indique que la position de programme est bloquée.



- 5 Appuyez sur **MENU** et répétez depuis l'**Etape 2** ou appuyez sur **EXIT** pour sortir.

Chaque position de programme doit être sélectionnée **séparément**. Pour désactiver le **Saut de chaîne**, répétez la procédure pour chaque position.

Les chaînes bloquées **ne peuvent pas** être sélectionnées à l'aide des touches **P▲** et **P▼** ou par les touches du téléviseur, mais sont **toujours** accessibles par les touches numériques de la télécommande.

VEUILLEZ NOTER Ce téléviseur est équipé d'une fonction de mémorisation directe de chaînes lorsque le numéro de chaîne est connu. Sélectionnez l'écran **Recherche manuelle** à l'**Etape 3**. Entrez le **Numéro du programme**, le **Système**, puis **C** pour les chaînes standard (terrestres) ou **S** pour les chaînes câblées et le numéro de **Canal**. Appuyez sur **OK** pour sauvegarder.

Recherche automatique, réglages généraux, réglages du son

Utilisation de la recherche automatique

- 1 Pour régler le téléviseur à l'aide de la **Recherche automatique**, appuyez sur **MENU** et, avec les touches **gauche** ou **droite**, sélectionnez le menu **RÉGLAGES**.



- 2 Appuyez sur **bas** pour mettre **Langage** en surbrillance, puis **gauche** ou **droite** pour sélectionner.
- 3 A l'aide de la touche **bas**, mettez **Pays**, en surbrillance, puis utilisez **gauche** ou **droite** pour sélectionner. Le téléviseur cherchera maintenant les chaînes pour votre pays.
- 4 Appuyez sur **bas** pour mettre **Recherche automatique** en surbrillance, puis appuyez sur **OK**.

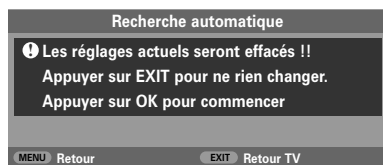

- 5 Votre **Système** sera sélectionné. S'il existe un choix, appuyez sur **gauche** ou **droite** pour sélectionner le système voulu parmi ceux affichés. Ensuite, appuyez sur **OK**.

B/G – Europe continentale, **I** – R.-U.

D/K – Europe de l'Est, **L** – France

Vous devez laisser le téléviseur mener la recherche jusqu'à son terme.

À l'issue de la recherche, le téléviseur repassera automatiquement à la position de programme 1. Si l'image n'est pas suffisamment nette, vous pouvez modifier l'ordre des chaînes grâce à la fonction **Recherche manuelle**, voir page 37.

Sélection d'une position de programme

Pour sélectionner une position de programme, utilisez les touches numériques de la télécommande.

Vous pouvez également sélectionner une position de programme à l'aide des touches **P▲** et **P▼**.

Pour revenir à la position de programme précédente, appuyez sur **↶**.

Pour afficher des informations à l'écran, par exemple la position de programme, le mode d'entrée ou le signal mono/stéréo, appuyez sur **(+)**. Appuyez une seconde fois pour les faire disparaître.

Réglages du son

Volume

Appuyez sur les touches **▲** – ou **▲** + pour régler le volume.

Son coupé

Appuyez sur la touche **✖** pour couper le son. Appuyez une seconde fois pour remettre le son.

Réglages graves, aigus, balance



- 1 Appuyez sur **MENU** puis **gauche** ou **droite** pour sélectionner l'option **SON**.
- 2 Appuyez sur la touche **bas** pour mettre en surbrillance **Graves**, **Aigus** ou **Balance** et sur les touches **gauche** ou **droite** pour modifier la position de réglage.

Réglages du son suite, effet sonore SRS WOW™, bilingue, égalisation du son®

Super basses

Super basses améliore la profondeur du son. La différence ne sera perceptible que sur un son très grave.

- 1 Dans le menu **SON**, appuyez sur **bas** pour mettre en surbrillance **Super basses**. Utilisez **gauche** ou **droite** pour sélectionner **Marche**.
- 2 Appuyez ensuite sur **bas** pour mettre en surbrillance **Niveau Super basses** et utilisez **gauche** et **droite** pour régler le niveau à votre convenance.

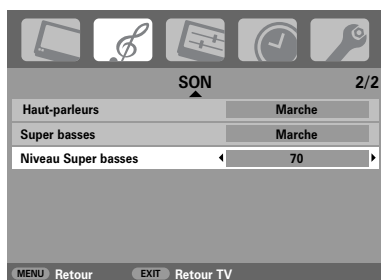

Lors de la connexion à une chaîne Hi-Fi, réglez l'option **Haut-parleurs** sur **Arrêt**. Ensuite, sélectionnez **Fixe** ou **Variable** pour la **Moniteur(Audio)** dans le menu des **Connexions AV**. (Reportez-vous au chapitre 'Sélection d'entrée et Connexions AV').

Effet sonore SRS WOW™

SRS WOW™ est une palette d'effets sonores qui utilisent les signaux stéréo diffusés pour améliorer la qualité acoustique des haut-parleurs du téléviseur. Lors de la réception d'un son mono, seule la fonction **TruBass** est disponible.

SRS 3D produit un son très riche, **FOCUS** concentre le son et donne l'impression qu'il est émis du centre du téléviseur, **TruBass** amplifie la plage de fréquences inférieure des graves.

- 1 Appuyez sur **MENU** puis sélectionnez le menu **SON**.
- 2 Avec les touches **haut** ou **bas**, mettez en surbrillance **WOW** puis appuyez sur **OK**.



- 3 Appuyez sur **bas** pour mettre **SRS 3D** en surbrillance puis sur **gauche** ou **droite** pour sélectionner **Marche** ou **Arrêt**.
- 4 Appuyez ensuite sur **bas** pour mettre **FOCUS** en surbrillance puis sur **gauche** ou **droite** pour sélectionner **Marche** ou **Arrêt**.
- 5 Mettez **TruBass** en surbrillance puis utilisez **gauche** ou **droite** pour sélectionner **Arrêt**, **Faible** ou **Fort** en fonction de vos préférences.

A NOTER : Ces effets ne sont pas rendus si vous utilisez un casque d'écoute.

Bilingue

Si une émission ou un film est transmis avec une piste sonore dans plusieurs langues, la fonction **Db. Langage** permet de passer d'une langue à l'autre.

- 1 Appuyez sur la touche **MENU** et sélectionnez le menu **SON**.
- 2 Utilisez la touche **bas** pour mettre **Db. Langage** en surbrillance puis appuyez sur **gauche** ou **droite** pour choisir **Langue 1** ou **Langue 2**.

Egalisation du son®

La fonction **Egalisation du son** limite les niveaux de haut volume et empêche les changements de volume extrêmes qui peuvent se produire lors d'un changement de chaîne ou pendant un intervalle publicitaire.

- 1 Appuyez sur **MENU** puis sélectionnez le menu **SON** menu.
- 2 Utilisez la touche **bas** pour mettre en surbrillance **Egalisation du son** puis appuyez sur **gauche** ou **droite** pour sélectionner **Marche** ou **Arrêt**.

Représentation grand écran

En fonction du type d'émission diffusé, les programmes peuvent être affichés en plusieurs formats. Appuyez sur la touche **(+)** à plusieurs reprises pour choisir entre **Format réel**, **Plein écran**, **Cinéma2**, **Zoom2**, **4:3**, **Cinéma1**, **Zoom1**, **Sous-titre** et **14:9**. Remarque : Le réglage du format d'écran changera à chaque fois que vous appuierez sur la touche **MENU** tant que les menus sont affichés sur l'écran. Cette mesure permet de garantir que les menus ne dépassent pas des bords de la zone visible.

CINÉMA1

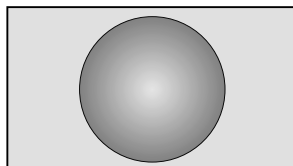

Ce format étire horizontalement et verticalement une image 4:3 pour remplir l'écran. Bien que les proportions correctes soient maintenues au centre de l'écran, des déformations peuvent se produire.

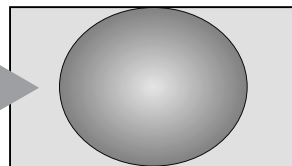

CINÉMA2

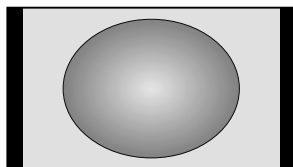

Lors de la réception d'un signal à bandes latérales noires, ce format étire horizontalement et verticalement l'image pour remplir l'écran. Bien que les proportions correctes soient maintenues au centre de l'écran, des déformations peuvent se produire.

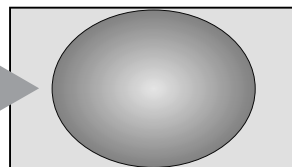

ZOOM1

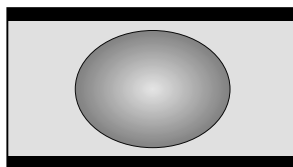

Lorsque vous regardez des films/cassettes vidéo en format "boîte aux lettres", ce réglage éliminera ou réduira les bandes noires en haut et en bas de l'écran en agrandissant et en sélectionnant l'image sans la déformer.

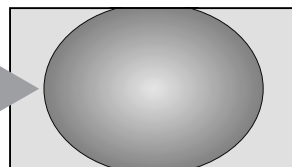

ZOOM2

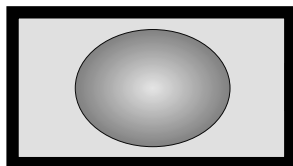

Avec les films ou vidéocassettes produisant un encadrement noir, ce format supprime ou réduit les bandes sur tous les côtés de l'écran en effectuant un zoom avant centré sur l'image, sans créer de déformation.

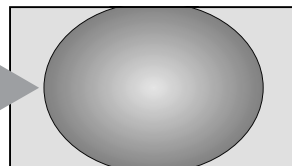

SOUS-TITRE

Lorsque des sous-titrages sont inclus dans une émission diffusée en format boîte aux lettres, ce réglage fera monter l'image pour garantir que tout le texte est affiché.

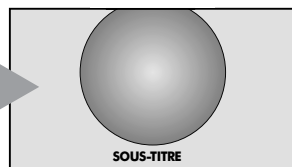

Représentation grand écran suite

14:9

Utilisez ce réglage lorsque vous regardez une émission en format 14:9.

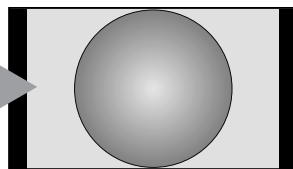

PLEIN ÉCRAN

Utilisez ce réglage lorsque vous regardez une émission d'un lecteur de disque numérique vidéo grand écran, une cassette vidéo grand écran ou une émission 16:9 (lorsqu'elles sont disponibles). En raison de la gamme de formats grand écran (16:9, 14:9, 20:9 etc.) vous verrez peut-être apparaître des bandes noires en haut et en bas de l'écran.

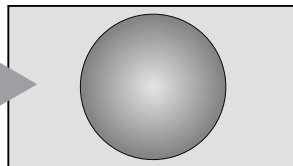

4:3

Utilisez ce réglage pour voir une émission en format 4:3 véritable.

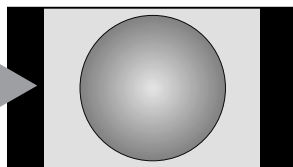



MODÈLE 42 UNIQUEMENT

 Cette option est uniquement disponible lors de la réception d'une source 1080i

FORMAT RÉEL

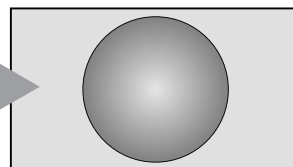
Utilisez ce réglage lors de la réception d'une source 1080i : l'image diffusée s'affichera sans mise à l'échelle ni troncature.



Appuyez sur la touche  et maintenez-la enfoncée pour faire apparaître la liste de tous les formats grand écran. Utilisez **haut** ou **bas** pour mettre en surbrillance le format souhaité et appuyez sur **OK** pour valider votre choix.

Format réel

Plein écran

Cinéma2

Zoom2

4:3

Cinéma1

Zoom1

Sous-titre

14:9

L'utilisation des fonctions spéciales visant à modifier la dimension de l'image affichée (notamment le rapport hauteur/largeur) en vue d'une diffusion publique ou à des fins commerciales peut constituer une infraction aux droits d'auteur.

Réglages de l'image

Position d'image

La position de l'image peut être ajustée en fonction de vos préférences personnelles ; cette fonction peut être particulièrement utile pour les entrées externes.

- 1 Dans le menu **RÉGLAGES**, appuyez sur la touche **bas** jusqu'à ce que la fonction **Position d'image** soit en surbrillance.

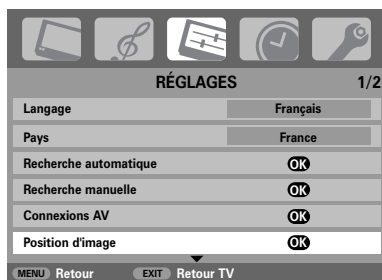

- 2 Appuyez sur **OK** pour voir les options disponibles pour le format d'image sélectionné.
- 3 Appuyez sur **haut** et **bas** pour sélectionner une option, puis sur **gauche** ou **droite** pour ajuster les réglages.

Les options varient en fonction du format grand écran choisi et de l'équipement éventuellement raccordé.

En format **Zoom2** :

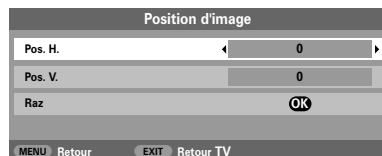

Pour revenir aux préréglages en usine, sélectionnez **Raz** dans le menu **Position d'image** et appuyez sur **OK**.

Rétroéclairage

L'ajustement du **Profondeur de noir** peut améliorer la clarté de l'écran.

- 1 Dans le menu **IMAGE**, appuyez sur la touche **bas** pour mettre **Réglage image** en surbrillance puis appuyez sur **OK**.



- 2 Dans le menu **Réglage image**, appuyez sur **bas** pour sélectionner **Profondeur de noir**.
- 3 Appuyez sur **gauche** ou **droite** pour ajuster.

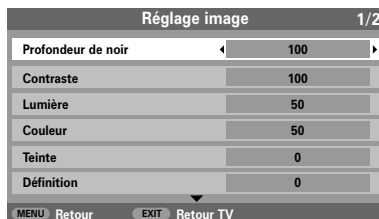

Réglages de l'image suite

Préférences d'affichage

Ce téléviseur vous permet de personnaliser le style de l'image. Appuyez sur la touche  pour afficher les différents styles disponibles.

Image 1 à 3 pour les options préréglées, et **Image M** pour mémoriser vos propres réglages :

- 1 Sélectionnez **Réglage image** dans le menu **IMAGE**.

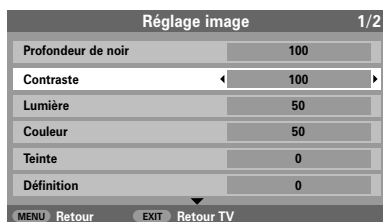

- 2 Utilisez les touches **gauche** ou **droite** pour régler le **Contraste**, la **Lumière**, la **Couleur**, la **Teinte** et la **Définition**.

Étirage du noir

Profondeur du noir accentue l'intensité des zones foncées de l'image, ce qui améliore la définition.

- 1 Dans le menu **Réglage image**, appuyez sur la touche **bas** jusqu'à ce que la fonction **Profondeur du noir** soit en surbrillance.

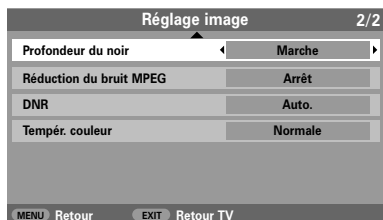

- 2 Appuyez sur **gauche** ou **droite** pour sélectionner **Marche** ou **Arrêt**. L'effet dépendra de la diffusion et se remarquera davantage sur les couleurs foncées.

MPEG NR – Réduction du bruit

Quand vous regardez un DVD, la compression peut parfois entraîner la distorsion ou la pixelisation de certains mots ou composants de l'image. La fonction **Réduction du bruit MPEG** permet de réduire cet effet en "adoucisant" les bords.

- 1 Sélectionnez **Réduction du bruit MPEG** dans le menu **Réglage image** puis **gauche** ou **droite** pour choisir le réglage vous convenant.

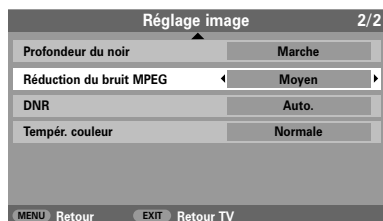

DNR – Réduction numérique du bruit

La fonction **DNR** vous permet "d'adoucir" la représentation à l'écran d'un signal faible afin de réduire l'effet de bruit.

- 1 Sélectionnez **DNR** dans le menu **Réglage image**. Ajustez avec les touches **gauche** ou **droite**. Vous ne remarquerez pas toujours de différences (pour obtenir les meilleurs résultats, utilisez des réglages inférieurs car la qualité de l'image pourrait être affectée si le réglage est trop fort).

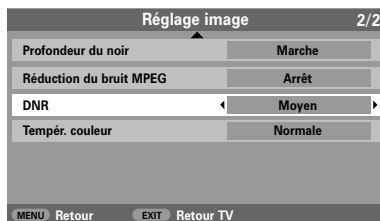

Réglages de l'image suite

Température des couleurs

L'option **Tempér. couleur** permet d'augmenter le caractère "chaud" ou "froid" d'une image en renforçant la teinte rouge ou la teinte bleue.

- 1 Dans le menu **Réglage image**, appuyez sur la touche **bas** jusqu'à ce que la fonction **Tempér. couleur** soit en surbrillance.

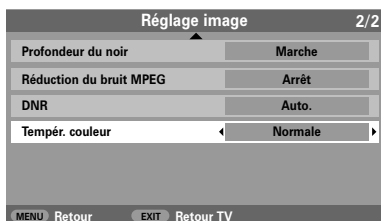

- 2 Appuyez sur **gauche** ou **droite** pour choisir **Normale**, **Chaude** ou **Froide** selon vos préférences.

Gestion de la couleur 3D

La sélection de la **Gestion de la couleur 3D** rend disponible la fonction de "Réglage des couleurs de base".

- 1 Dans le menu **IMAGE**, appuyez sur la touche **bas** pour sélectionner **Gestion de a couleur 3D**.



- 2 Appuyez sur **gauche** ou **droite** pour sélectionnez **Marche** ou **Arrêt**.

Réglage des couleurs de base

La fonction de **Réglage des couleurs de base** permet le réglage des couleurs individuelles selon vos préférences. Elle peut s'avérer utile en cas d'utilisation d'une source externe.

- 1 Dans le menu **Réglage image**, appuyez sur **bas** pour sélectionner **Réglage des couleurs de base** puis appuyez sur **OK**.



- 2 Appuyez sur **haut** et **bas** pour sélectionner une option, puis sur **gauche** ou **droite** pour ajuster les réglages.

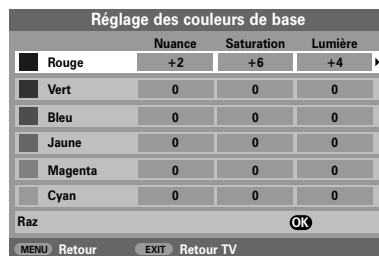

Pour revenir aux préreglages en usine, sélectionnez **Raz** et appuyez sur **OK**.

Réglages de l'image suite

Mode cinéma

Si le film ou l'émission diffusés présente des lignes ou des bords irréguliers, la fonction **Mode Cinéma** peut aider à corriger le problème en lissant l'image.

- 1 Dans le menu **IMAGE**, appuyez sur la touche **bas** pour sélectionner **Mode Cinéma**.



- 2 Appuyez sur **gauche** ou **droite** pour sélectionner **Marche** ou **Arrêt**.

Format automatique (Grand écran)

Si ce téléviseur reçoit une image en format grand écran véritable, et que la fonction **Format auto.** est **activée**, l'émission sera automatiquement affichée en format grand écran, indépendamment des réglages précédents du téléviseur.

- 1 Appuyez sur **MENU** et sur **gauche** ou **droite** pour sélectionner le menu **FUNCTION**.



- 2 Appuyez sur **bas** pour mettre **Format auto** en surbrillance puis sur **gauche** ou **droite** pour sélectionner **Marche** ou **Arrêt**.

Ecran bleu

Lorsque vous sélectionnez **Ecran bleu**, l'écran deviendra bleu et le son sera coupé si aucun signal n'est reçu.

- 1 Dans le menu **FUNCTION**, appuyez sur **bas** jusqu'à ce que **Ecran bleu** latéral soit mis en surbrillance.



- 2 Appuyez sur **gauche** ou **droite** pour sélectionner **Marche** ou **Arrêt**.

Ajustement du panneau latéral

La fonction de **côte de l'écran** latéral éclaircit ou fonce la bande de chaque côté de l'écran en format 4:3 ou 14:9. Ceci permettra d'éviter une image rémanente de la bande et peut également rendre plus confortables les conditions de visualisation dans des conditions de lumière vive ou très sombre.

- 1 Dans le menu **FUNCTION**, appuyez sur **bas** jusqu'à ce que **côte de l'écran** latéral soit mis en surbrillance.



- 2 Appuyez sur **gauche** ou **droite** pour ajuster.

Blocage du clavier, affichage de l'heure, transmissions stéréo/bilingues, la minuterie

Blocage du clavier

La fonction **Blocage clavier** vous permet de désactiver les touches du téléviseur. Toutes les touches de la télécommande continueront de fonctionner normalement.

- 1 Dans le menu **FONCTION**, sélectionnez **Bloc. clavier** et choisissez **Arrêt** ou **Marche** à l'aide des touches **gauche** ou **droite**.



Lorsque le **Blocage clavier** est en **marche**, un rappel apparaîtra à l'écran si vous tentez d'utiliser les touches du téléviseur. **Si vous appuyez sur la touche de veille, le téléviseur s'éteindra et ne pourra être rallumé qu'en utilisant la télécommande.**

Affichage de l'heure

La fonction d'affichage de l'heure permet de voir l'heure actuelle (télétexte) sur l'écran de télévision.

Lorsque vous regardez une émission, appuyez sur **@/EX** pour faire apparaître l'heure (diffusée par la chaîne de télévision). L'heure restera affichée pendant 5 secondes.

Transmissions stéréo et bilingues

Chaque fois que vous changez de chaîne, les mots **Stéréo** ou **Db. Langage** s'afficheront à l'écran pendant quelques secondes en cas de transmission d'émissions stéréo ou bilingues. Si l'émission n'est pas en stéréo, le mot **Mono** apparaîtra.

Stéréo... Appuyez sur **OD/II** pour sélectionner **Stéréo** ou **Mono**.

Bilingue... Les transmissions bilingues sont rares. Le cas échéant, les mots **Db. Langage** s'afficheront à l'écran. Choisissez le numéro de programme requis et, si les mots **Db. Langage** apparaissent, appuyez alors sur **OD/II** pour sélectionner **Langue 1**, **Langue 2** ou **Mono**.

La minuterie

Le téléviseur peut être réglé pour **s'allumer** ou **s'éteindre** automatiquement après un certain temps.

- 1 Appuyez sur la touche **MENU** puis **gauche** ou **droite** pour sélectionner le menu **MINUTERIE**.



- 2 Appuyez sur **bas** pour sélectionner **Marche** ou **Arrêt** avec la **Minuterie**. Utilisez les touches numériques pour taper l'heure souhaitée. Par exemple, pour éteindre le téléviseur dans une heure et demie, tapez 01:30, ou appuyez sur **droite** pour augmenter/diminuer l'heure en incréments de 10 minutes.

- 3 Si vous choisissez **Minuterie arrêt**, appuyez sur **EXIT** pour sortir. Si vous réglez la minuterie sur **Marche** minuterie, appuyez sur **bas** pour sélectionner la **Pos. Minuterie Marche**, tapez le numéro de position de programme requis, puis appuyez sur **Power** pour mettre le téléviseur sur veille. L'indicateur VERT de Marche Minuterie s'allumera à l'avant du téléviseur.

Tout équipement connecté par une prise péritel devra également être mis sur veille pour empêcher qu'il ne se mette en marche lorsque la minuterie s'endence.

Une fois la fonction **Marche** minuterie programmée, le téléviseur pourra être allumé à n'importe quel moment en appuyant sur **Power**. L'indicateur vert de Marche Minuterie restera allumé jusqu'à ce que la période programmée soit écoulée, et le téléviseur passera alors au canal choisi. Cette fonction peut permettre d'éviter de manquer des émissions favorites.

- 4 Pour annuler la Minuterie en **Marche/Minuterie arrêt**, appuyez sur zéro dans chaque position.

Réglages de l'ordinateur – position d'image, phase de l'horloge, horloge d'échantillonnage, raz

Position d'image

La position de l'image peut être ajustée en fonction de vos préférences personnelles.

- 1 Appuyez sur  pour sélectionner **PC**, puis sélectionnez **Réglage PC** dans le menu des **RÉGLAGES**.

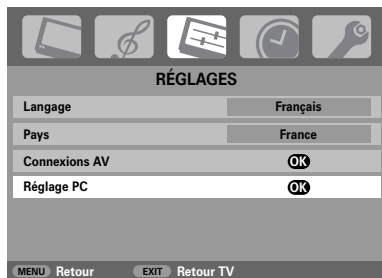

- 2 Appuyez sur **OK**. Appuyez sur **haut** et **bas** pour sélectionner une option, puis sur **gauche** ou **droite** pour ajuster les réglages.

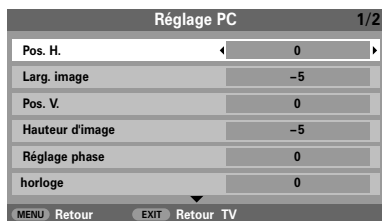

Phase de l'horloge

Le **Réglage phase** adapte le signal de l'ordinateur à l'affichage à cristaux liquides. Cet ajustement permet d'effacer les bandes horizontales et le flou de l'image.

- 1 Dans le menu **RÉGLAGES**, appuyez sur **bas** jusqu'à ce que **Réglage PC** soit mis en surbrillance.
- 2 Appuyez sur **OK** pour sélectionner, puis sur **bas** pour mettre en surbrillance **Réglage phase**.
- 3 Utilisez les touches **gauche** ou **droite** pour ajuster jusqu'à ce que l'image soit claire.

Horloge d'échantillonnage

L'ajustement de **horloge** permet de modifier le nombre d'impulsions par balayage, ce qui effacera les lignes verticales sur l'écran.

- 1 Dans le menu **RÉGLAGES**, appuyez sur **bas** jusqu'à ce que **Réglage PC** soit mis en surbrillance.
- 2 Appuyez sur **OK** pour sélectionner, puis sur **bas** pour mettre en surbrillance **horloge**.

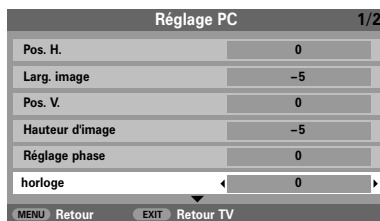

- 3 Utilisez les touches **gauche** ou **droite** pour ajuster jusqu'à ce que l'image soit claire

Raz

Pour revenir aux **préréglages en usine**.

- 1 Dans le menu **RÉGLAGES**, appuyez sur **bas** jusqu'à ce que **Réglage PC** soit mis en surbrillance.
- 2 Appuyez sur **OK** pour sélectionner, puis sur **bas** pour mettre en surbrillance **Raz**.
- 3 Appuyez sur **OK**.

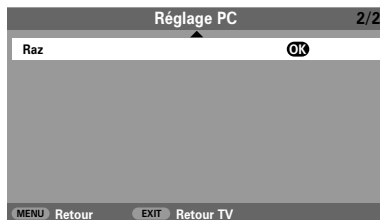

Sélection des entrées et Connexions AV

Définition des prises ENTREE et SORTIE permettant au téléviseur de reconnaître les appareils qui lui sont raccordés. Voir page 34 pour le schéma des connexions recommandées.

La plupart des enregistreur média et décodeurs envoient un signal par le câble PériTel pour commuter le téléviseur sur la prise d'Entrée correcte.





Vous pouvez également appuyer à plusieurs reprises sur la touche  (sélection de la source externe) jusqu'à ce que l'image provenant de l'appareil raccordé au téléviseur apparaisse.

Cette touche doit obligatoirement être utilisée pour tout appareil raccordé via l'ENTREE VIDEO COMPOSANT (EXT3C).

Un **S** sur l'affichage, par exemple 25 (EXT 2S) indique que l'entrée est prévue pour un signal S-Vidéo.

Sélection des entrées

Utilisez cette fonction si le téléviseur ne commute pas automatiquement.

- 1 Appuyez sur  pour sélectionner 1, 2, 3(C) (EXT1-3), HDMI1, HDMI2 ou PC.

HDMI™ affiche un équipement connecté à l'Entrée HDMI à l'arrière du téléviseur. Elle est conçue pour fonctionner au mieux avec des signaux haute définition 1080i.

PC illustre un ordinateur connecté à l'entrée RGB/PC à l'arrière du téléviseur.

- 2 Pour repasser en mode TV, appuyez une nouvelle fois sur la touche  ou sur l'une des touches numériques.

Sélection du signal d'ENTREE

Elle spécifie le type de signal allant vers les prises PériTel 2 (EXT2) à l'arrière du téléviseur. Veuillez vous référer aux instructions des fabricants pour les équipements raccordés.

- 1 Dans le menu **RÉGLAGES**, appuyez sur la touche **bas** jusqu'à ce que la fonction **Connexions AV** soit en surbrillance, puis appuyez sur **OK**.

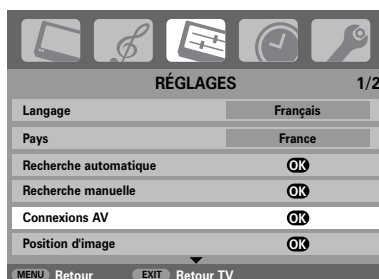

- 2 Avec **gauche** ou **droite**, sélectionnez soit **AV** soit **S-VIDEO** comme entrée requise pour **EXT3**.

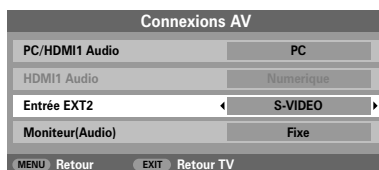

Si vous obtenez une image en noir et blanc, essayez l'autre position.

Sélection des entrées et Connexions AV suite

Audio PC

Pour recevoir du son d'un PC connecté au téléviseur, branchez le câble audio à l'arrière du téléviseur (reportez-vous au chapitre 'Connexion d'un ordinateur'), puis utilisez les réglages **PC/HDMI1 Audio**.

- 1 Dans le menu **RÉGLAGES**, appuyez sur la touche **bas** jusqu'à ce que la fonction **Connexions AV** soit en surbrillance, puis appuyez sur **OK**.



- 2 Mettez en surbrillance **PC/HDMI1 Audio** puis appuyez sur **droite** pour sélectionner l'option **PC**.

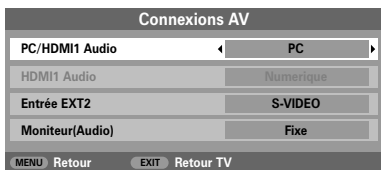

A NOTER : La sélection de l'option **PC** met automatiquement HDMI sur 'numérique'.

Audio HDMI1

Si la source HDMI connectée n'est pas compatible avec l'audio numérique, branchez le câble audio sur **PC/HDMI1 Audio** à l'arrière du téléviseur (reportez-vous au chapitre 'Connexion d'un ordinateur'), puis utilisez les réglages **HDMI1 Audio**.

- 1 Dans le menu **RÉGLAGES**, appuyez sur la touche **bas** jusqu'à ce que la fonction **Connexions AV** soit en surbrillance, puis appuyez sur **OK**.



- 2 Dans le menu **Connexions AV**, appuyez sur **bas** pour mettre en surbrillance **PC/HDMI1 Audio** et appuyez sur **droite** pour sélectionner **HDMI1**.

- 3 Mettez ensuite en surbrillance **HDMI1 Audio** et appuyez sur **gauche** ou **droite** pour sélectionner **Auto**, **Numerique** ou **Analogique**.

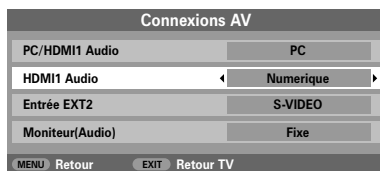

En l'absence de son, sélectionnez l'autre réglage.

A NOTER : HDMI1 est compatible avec les signaux audio numériques et analogiques, HDMI2 est uniquement compatible avec les signaux audio numériques.

HDMI, le logo HDMI et High-Definition Multimedia Interface sont des marques de fabrique ou des marques déposées de HDMI Licensing, LLC.

Télétexte – configuration, généralités, mode Auto.

Ce téléviseur est équipé d'une mémoire Télétexte multi-pages dont le chargement nécessite un certain temps. Il offre deux **modes** de visualisation du texte – **Auto** affichera **Fastext**, si celui-ci est disponible. **LISTE** gardera en mémoire vos quatre pages préférées.

Selection des Modes



Le réglage des caractères du télétexte sera sélectionné automatiquement par la sélection de la langue dans le menu **RÉGLAGES**.

- 1 Sélectionnez **Télétexte** dans le menu **FONCTION**.
- 2 A l'aide des touches **gauche** ou **droite** choisissez **Auto**. ou **LISTE**, puis appuyez sur **EXIT**.



Informations Télétexte

La touche / /

Appuyez sur / /  pour faire apparaître l'écran Télétexte. Appuyez une nouvelle fois sur cette touche pour afficher Télétexte en surimpression sur une émission de télévision normale, et une troisième fois pour repasser à l'écran normal. Vous ne pouvez pas changer de chaîne tant que Télétexte est actif.

La première page qui s'affiche est la page *initiale*.

Vous pouvez accéder à une page de texte quelconque en tapant le numéro de page à 3 chiffres à l'aide des touches numériques, en appuyant sur les touches de couleur ou en appuyant sur **P▲** pour avancer à la page suivante et sur **P▼** pour revenir à la page précédente.

Sous-pages

Les sous-pages éventuelles seront automatiquement chargées en mémoire sans changer la page affichée à l'écran.

Pour accéder aux sous-pages, appuyez sur  puis utilisez les touches **P▲** et **P▼** pour les visualiser. Une barre contenant des chiffres apparaîtra sur le côté de l'écran.

Le numéro de la sous-page que vous visualisez apparaîtra en surbrillance et, à mesure que le téléviseur charge les sous-pages supplémentaires, les numéros changeront de couleur pour indiquer que ces pages ont bien été chargées.

Ces sous-pages resteront disponibles jusqu'à la sélection d'une nouvelle page, ou en mode télévision normal, jusqu'au prochain changement de chaîne.

Naviguer dans les pages en mode Auto.

Si **Fastext** est disponible, vous verrez apparaître quatre titres en couleur au bas de l'écran.

Pour accéder à l'une des quatre rubriques indiquées, appuyez sur la touche de couleur de la télécommande.

Pour de plus amples informations sur votre (vos) système(s) de texte, consultez la page d'index Télétexte de la chaîne de télévision concernée ou demandez conseil à votre revendeur Toshiba le plus proche.

Télétexte suite

– mode LISTE, touches de commande

Vous trouverez ci-dessous un guide des fonctions des touches Télétexte de la télécommande.

Naviguer dans les pages en mode LISTE

Les quatre choix de couleur au bas de l'écran sont les numéros 100, 200, 300 et 400 (programmés dans la mémoire du téléviseur). Pour visualiser ces pages, appuyez sur la touche de couleur correspondante.

Pour modifier ces pages mémorisées, appuyez sur la touche de couleur souhaitée et tapez le numéro à 3 chiffres. Ce numéro apparaîtra alors dans le coin supérieur gauche de l'écran dans la case colorée.

Appuyez sur **OK** pour mémoriser. Les barres au bas de l'écran clignoteront alors en blanc. **Chaque fois que vous appuyez sur OK, les quatre numéros de page apparaissant au bas de l'écran seront mémorisés et remplaceront les numéros précédents.**



Si vous n'appuyez pas sur **OK**, la sélection sera perdue lorsque vous désactiverez Télétexte.

Vous pouvez parfaitement visualiser d'autres pages en tapant leurs numéros à 3 chiffres respectifs – mais n'appuyez pas sur **OK** sous peine de mémoriser ces pages.

Pour afficher la page d'index/première :

Appuyez sur  pour accéder à la page d'index ou la première page. La page affichée dépendra du fournisseur de services.

Pour afficher une page Télétexte :

Appuyez sur    pour afficher le texte. Appuyez sur cette touche à nouveau pour superposer le texte sur une image normale diffusée. Appuyez encore une fois pour revenir à un écran de télévision normal. Les programmes ne peuvent pas être modifiés tant que cela n'aura pas été fait.



Pour accéder à des sous-pages :

Utilisez les touches **P▲** et **P▼** pour visualiser les sous-pages éventuelles.

Pour révéler du texte caché :

Appuyez sur la touche  pour découvrir les réponses aux quiz jeux-concours et les pages de blagues.





Pour figer une page utile :





Il est parfois nécessaire de figer une page de texte. Appuyez sur la touche  pour faire apparaître le symbole  dans le coin supérieur gauche de l'écran. La page reste figée tant que vous ne appuyez pas sur cette touche.

Pour agrandir la taille de l'affichage Télétexte :





Appuyez sur la touche  une seule fois pour agrandir la moitié supérieure de la page, appuyez une nouvelle fois pour agrandir la moitié inférieure. Appuyez une troisième fois pour repasser au format standard.

Pour sélectionner une page tout en regardant un programme de télévision :

Tapez le numéro de la page puis appuyez sur   : une image normale s'affichera. Le téléviseur indiquera que la page a été localisée en affichant le numéro de la page en haut de l'écran. Appuyez sur    pour visualiser cette page.

Pour afficher des flashes d'information :
Sélectionnez la page des flashes pour le service Télétexte particulier (consultez la page d'index du service Télétexte). Appuyez sur  . Les flashes s'afficheront au fur et à mesure de leur transmission. Appuyez à nouveau sur   pour annuler les flashes.

Vous devez désactiver la page des flashes avant de changer de chaîne.

 **Rappel : Vous devez désactiver le Télétexte pour pouvoir changer de chaîne – appuyez deux fois sur la touche   .**

Questions-Réponses

Vous trouverez ci-dessous les réponses aux questions les plus fréquentes.
Pour plus de renseignements, veuillez visiter le site : www.toshiba.co.uk

Français

Q Il n'y a pas d'image ni de son

R Vérifiez que le commutateur de prise de secteur est sur marche et vérifiez toutes les connexions au secteur.
Assurez-vous que le téléviseur n'est pas en mode Veille.

Q Il y a bien une image, mais il y a peu ou pas de couleur

R Lorsque vous utilisez une source **externe**, par exemple une cassette vidéo de mauvaise qualité, il est parfois possible d'améliorer la reproduction des couleurs. La couleur est réglée en usine sur **Auto**, de façon à ce que le téléviseur affiche automatiquement le meilleur système de couleurs.

Pour vérifier que le meilleur système de couleurs a été sélectionné :

- 1 En laissant la source externe en lecture, sélectionnez **Rég. Manuel** dans le menu **RÉGLAGES**.



- 2 À l'aide des touches **haut** ou **bas**, choisissez **Auto.**, **PAL**, **SECAM**, **NTSC 4.43** ou **3.58**.

Q L'image vidéo est bonne, mais il n'y a pas de son

R Vérifiez toutes les connexions des cables.

Q Il y a une image mais pas de son

R Vérifiez que le volume n'a pas été baissé ou que la touche de coupure du son n'a pas été activée.

Q Pourquoi l'image du magnétoscope VCR/lecteur de DVD est-elle en noir et blanc ?

R Vérifiez que vous avez sélectionné la bonne **entrée** – **S-VIDEO** ou **AV** (voir la page **Connexions AV**).

Q La cassette vidéo / le DVD n'apparaissent pas à l'écran

R Assurez-vous que le magnétoscope ou le lecteur DVD sont bien raccordés au téléviseur (voir schéma des connexions page 34), puis sélectionnez l'entrée correcte à l'aide de la touche **↶**.

Q Quelles peuvent être les autres causes de la mauvaise qualité de l'image ?

R Les parasites ou un signal faible. Essayez une autre chaîne. Un **Accord fin manuel** peut améliorer la qualité de l'image.

- 1 Sélectionnez le menu **Recherche manuelle**. Mettez la chaîne en surbrillance et appuyez sur **OK**. Appuyez sur **droite** pour sélectionner **Accord fin manuel**.
- 2 Utilisez les touches **haut** ou **bas** pour clarifier l'image et le son. Appuyez sur **OK** puis sur **EXIT** pour sortir.



Q Pourquoi les commandes sur le haut de téléviseur ne fonctionnent-elles pas ?

R Vérifiez que la fonction de **Blocage du clavier** n'est pas activée.

Q La télécommande ne fonctionne pas

R Vérifiez que le commutateur latéral de la télécommande est dans la position TV. Vérifiez que les piles sont chargées et correctement insérées.

Q Un message s'affiche en permanence à l'écran

R Appuyez sur la touche **i+** pour le faire disparaître.

Q Pourquoi y a-t-il des bandes verticales sur l'écran en mode PC ?

R L'horloge peut nécessiter un ajustement. Sélectionnez **Réglage PC** à partir du menu **RÉGLAGES**, mettez en surbrillance **horloge** et ajustez jusqu'à la disparition des lignes.

Q Pourquoi y a-t-il des bandes horizontales et/ou des images floues sur l'écran en mode PC ?

R La **Réglage phase** peut nécessiter un ajustement. Sélectionnez **Réglage PC** à partir du menu **RÉGLAGES**, mettez en surbrillance **Réglage phase** et ajustez jusqu'à ce que l'image soit claire.



Q Pourquoi n'y a-t-il pas de son en provenance de ma sono connectée ?

R Vérifiez que l'option **Haut-parleurs** dans le menu **Son** est bien réglée sur **Arrêt**.

Q Le Télétexte ne fonctionne pas correctement

R Le Télétexte nécessite un signal de diffusion puissant, normalement obtenu par une antenne sur le toit ou dans le grenier. Vérifiez l'antenne si le texte est illisible ou brouillé. Consultez la page d'index principal du service Télétexte et sélectionnez le Guide de l'utilisateur. Vous y trouverez une description plus ou moins détaillée des principes de fonctionnement du Télétexte. Pour de plus amples renseignements concernant l'utilisation du Télétexte, reportez-vous au chapitre consacré au Télétexte.

Q Pourquoi les quatre numéros en couleur sont-ils visibles mais pas le texte ?

R La fonction Télétexte a été sélectionnée pendant la visualisation d'une source extérieure comme un DVD ou une vidéo. Aucun texte ne s'affichera à l'écran ou une boîte peut apparaître pour indiquer qu'aucune information n'est disponible. Sélectionnez un canal de diffusion et appuyez sur // pour y accéder.

Q Il n'y a pas de sous-pages Télétexte

R Le service sélectionné n'en diffuse pas, ou elles n'ont pas encore été chargées. Appuyez sur la touche  pour y accéder. (Voir le chapitre consacré au Télétexte).

Q Il y a un problème avec la couleur lors de la lecture d'une source NTSC

R Connectez la source par le biais d'une prise péritel, et mettez en lecture. Sélectionnez **Reg. Manuel** dans le menu **RÉGLAGES**.

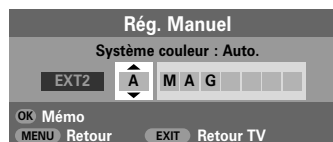

- 1 Réglez la Couleur sur **Auto.** et quittez le menu.
- 2 Sélectionnez le menu **Réglage image** et réglez la teinte.

Nettoyage de l'écran et du boîtier...

Après avoir débranché l'appareil, nettoyez l'écran et le boîtier à l'aide d'un chiffon sec et doux. Nous recommandons de **ne pas utiliser** de produits d'entretien pour meubles ou de solvants de marque déposée sur l'écran ou le boîtier, cela pouvant endommager l'appareil.

Mise au rebut...

Les informations suivantes concernent uniquement les États membres de l'Union européenne :

Ce symbole indique que ce produit ne peut pas être traité comme une simple ordures ménagères. En s'assurant que ce produit est correctement éliminé, vous contribuerez à éviter des conséquences potentielles nuisibles pour l'environnement et la santé, qui pourraient être autrement causées par une évacuation inappropriée de ce produit. Pour obtenir des compléments d'information sur le recyclage de ce produit, veuillez contacter votre bureau municipal, votre service local d'élimination des ordures ménagères ou le magasin où vous avez acheté le produit.



Caractéristiques techniques et accessoires

Systèmes de diffusion/canaux

PAL-I	UHF UK21-UK69
PAL-B/G	UHF E21-E69 VHF E2-E12, S1-S41
SECAM-L	UHF F21-F69 VHF F1-F10, B-Q
SECAM-D/K	UHF R21-R69 VHF R1-R12

Entrée vidéo PAL, SECAM, NTSC 3.58/4.43

Connexions externes

EXT1	Entrée	Péritel 21 broches	RGB, A/V
EXT2	Entrée	Péritel 21 broches	A/V, S-Vidéo,
EXT3	Entrée	Jacks audio Jacks audio	Y, P _B /C _B , P _R /C _R A/V
EXT3	Entrée (latérale)	Jack audio Jacks audio	Vidéo Audio L + R
HDMI 1/2	Entrée	Connecteur HDMI	
PC	Entrée	Mini D-sub 15 broches	Signal analogue RGB
PC/HDMI1	Audio	Jacks audio	Audio L + R
Sortie audio	Fixe/Variable	Jacks audio	Audio L + R

Positions de programme 100

Stéréo Nicam
Système à 2 porteuses

Taille visible écran (approx.)

Modèle 26	66 cm
32	80 cm
37	94 cm
42	107 cm

Format 16 : 9

Sortie son (distorsion de 10%) Principale 10 W + 10 W

Consommation (conformément à EN60107-1 : 1997)

Modèle 26	129 W
32	153 W
37	161 W
42	245 W

Vielle (approx.)

Modèle 26	<1 W
32	<1 W
37	<1 W
42	<1 W

Dimensions (approx.)

Modèle 26	54 cm (H)	66 cm (L)	28 cm (p)
32	61 cm (H)	80 cm (L)	30 cm (p)
37	69 cm (H)	92 cm (L)	30 cm (p)
42	78 cm (H)	105 cm (L)	36 cm (p)

(La dimension en hauteur inclut le support)

Poids (approx.)

Modèle 26	15 kg
32	19 kg
37	25 kg
42	33 kg

Prise casque 3,5 mm stéréo

Accessoires 1 télécommande
2 piles
(AAA, IEC R03 - 1,5 V)



Imprimé sur du papier recyclé. 100 % sans chlore.

© Toshiba Information Systems (U.K.) Limited

Tous droits réservés.

Toute reproduction, même partielle, strictement interdite sans autorisation écrite préalable.

Toshiba Information Systems (U.K.) Limited

Consumer Products Division,

European Service Centre,

Admiralty Way, Camberley,

Surrey, GU15 3DT, Royaume-Uni

Caractéristiques techniques susceptibles de modifications sans préavis.

Conception : Kensa Creative Solutions, Saltash, Cornouailles.

Inhalt

VORBEREITUNG ZUR INBETRIEBNAHME

Sicherheitshinweise – einige Hinweise und Regeln zur Beachtung	59
Installation und wichtige Informationen	60
Die Fernbedienung – Übersicht auf einen Blick	61
Anschließen externer Geräte – Anleitung zum Anschluss externer Geräte an die rückseitigen Anschlüsse des Fernsehers	62
Anschließen eines Computers – Anschließen eines Computers an die rückseitige Anschlussbuchse des Fernsehers	63
Bedienelemente und Eingangsanschlüsse – Einschalten des Fernsehers, Standby-Betrieb, Verwendung der Bedienelemente, Kopfhörerbuchse, Anschluss von Geräten an die seitlichen Eingangsbuchsen	64
Sendereinstellung des Fernsehgerätes mit der Schnelleinstellung – Sprache, Land, Sendesystem	65
Sortieren von Programmplätzen	65
Manuelle Sendereinstellung – eine Alternative zur <i>Schnelleinstellung</i> , direkte Eingabe von Kanälen, Einstellen des Programmplatzes für einen Medienrecorder	66
Überspringen von Programmplätzen	67
Automatischer Sendersuchlauf	68

BEDIENELEMENTE UND FUNKTIONEN

Allgemeine Bedienelemente – Wechseln von Programmplätzen	68
Klangregelung – Lautstärke, Stummschaltung, Bass/Höhen/Balance	68
Klangregelung – Bassverstärkung, Zweikanalton, Aut. Lautstärkeanpassung®	69
SRS WOW™ Soundeffekt – SRS 3D, FOCUS und TruBass	69
Anzeige im Breitbildformat	70
Bildeinstellung – Bildposition, Hintergrundbeleuchtung	72
Bildeinstellung – Bildvoreinstellungen (Kontrast, Helligkeit, Farbe, Farbton, Schärfe), Schwarzwert, MPEG-Rauschunterdrückung (MPEG NR), Digitale Rauschunterdrückung (DNR)	73
Bildeinstellung – Farbtemperatur, 3D Colour Management, Farbinstellungen	74
Bildeinstellung – Kinomodus, automatische Formatierung (Breitbild), Blaues Bild, Einstellung der Funktion "Side Panel"	75
Tastensperre – Sperren der Tasten an des Fernsehers	76
Uhrzeitanzeige	76
Übertragungen in Stereo und Zweikanalton – Stereo-/Mono- und Zweikanaltonsendungen	76
Der Timer – Funktion zum automatischen Ein- und Ausschalten des Fernsehgerätes	76
PC-Einstellungen – Bildposition, Taktphase, Abtasttakt, Zurücksetzen	77
Auswahl von Eingängen und AV-Anschlüsse – Eingangs- und Ausgangsanschlüsse für angeschlossene Geräte	78

VIDEOTEXT

Einrichtung, allgemeine Informationen, auto-Modus	80
Normaltext-Modus, Steuertasten für Videotext	81

PROBLEMLÖSUNG

Fragen und Antworten – Antworten auf häufig gestellte Fragen, beispielsweise zur manuellen Feinabstimmung und zum Farbsystem	82
---	----

INFORMATIONEN

Spezifikationen und Zubehör – technische Daten des Fernsehgerätes und Angaben zum mitgelieferten Zubehör	84
---	----

Sicherheitshinweise

Dieses Gerät wurde in Übereinstimmung mit internationalen Sicherheitsstandards entwickelt und hergestellt. Wie bei jedem anderen Elektrogerät müssen Sie jedoch die gebührende Vorsicht walten lassen, um eine optimale Funktionsweise und Sicherheit zu gewährleisten. Bitte lesen Sie zu Ihrer eigenen Sicherheit die nachfolgenden Hinweise sorgfältig durch. Die Hinweise sind allgemeiner Natur und bieten Unterstützung bei der Handhabung aller elektronischen Geräte, wobei einige Punkte unter Umständen auf das gerade von Ihnen erworbene Produkt nicht zutreffen.

Luftzirkulation

Lassen Sie im Umkreis des Fernsehgerätes mindestens 10 cm Abstand, um eine ausreichende Belüftung zu ermöglichen, die Ihren Fernseher vor Überhitzung und den daraus erwachsenden möglichen Schäden bewahrt. Räume mit großer Staubentwicklung sollten als Standorte ebenfalls gemieden werden.

Beschädigung durch Hitze

Wenn Sie das Fernsehgerät der direkten Sonneneinstrahlung aussetzen oder in der Nähe eines Heizkörpers aufstellen, kann es unter Umständen beschädigt werden. Vermeiden Sie Standorte, an denen extrem hohe Temperaturen oder eine hohe Luftfeuchtigkeit vorherrschen. Am gewählten Gerätestandort darf die Temperatur nicht unter 5 °C und nicht über 35 °C liegen.

Stromversorgung

Die für dieses Gerät erforderliche Netzspannung beträgt 220 – 240 V bei 50/60 Hz Wechselstrom. Schließen Sie das Gerät niemals an Gleichstrom oder eine andere Stromquelle an. Beachten Sie stets, dass das Fernsehgerät nicht auf dem Netzkabel stehen darf. Trennen Sie den Netzstecker NICHT vom Kabel, da im Stecker ein spezieller Funkenstörfilter integriert ist, dessen Funktion anderenfalls beeinträchtigt wäre. WENDEN SIE SICH IM ZWEIFELSFALL AN EINEN FACHKUNDIGEN ELEKTRIKER.

Empfehlungen

Lesen Sie die Bedienungsanleitung, bevor Sie das Gerät in Betrieb nehmen.

Überprüfen Sie, ob alle elektrischen Kabel, einschließlich des Netzkabels, der Verlängerungskabel und der internen Verbindungen zwischen den einzelnen Gerätekomponenten ordnungsgemäß und entsprechend den Richtlinien des Herstellers angeschlossen wurden. Schalten Sie das Gerät aus, und ziehen Sie den Netzstecker, bevor Sie neue oder zusätzliche Komponenten anschließen.

Wenden Sie sich an Ihren Fachhändler, falls Sie Zweifel an der korrekten Installation, Funktionsweise oder Sicherheit des Gerätes haben.

Besondere Vorsicht ist angebracht, wenn sich Glasplatten oder Türen in der Nähe des Gerätes befinden.

ENTFERNEN SIE KEINE FEST ANGEBAUTEN GEHÄUSETEILE, DA ANSONSTEN GEFÄHRLICHE SPANNUNGEN FREIGESETZT UND STROMFÜHRENDE TEILE OFFEN GELAGERT WERDEN KÖNNEN.
DER NETZSTECKER DIENT ALS TRENNVORRICHTUNG UND SOLLTE DAHER GUT ZUGÄNGLICH SEIN.

Warnhinweise

Die Belüftungsschlitze des Geräts dürfen **NICHT** mit Zeitungen, Tischdecken, Vorhängen oder ähnlichen Stoffen abgedeckt werden. Durch Überhitzung können Schäden verursacht und die Lebensdauer des Gerätes verkürzt werden.

Elektrische Geräte dürfen **NICHT** mit Tropf- oder Spritzwasser in Berührung kommen. Achten Sie darauf, dass keine Behälter mit Flüssigkeiten, beispielsweise Blumenvasen, auf dem Gerät abgestellt werden.

Stellen Sie **KEINE** heißen Gegenstände oder offene Flammen, wie zum Beispiel brennende Kerzen oder Nachtlampen, auf dem Gerät oder in seiner Nähe ab. Hohe Temperaturen können zum Schmelzen von Kunststoff führen und Brände auslösen.

Verwenden Sie **KEINEN** behelfsmäßigen Fernsehstisch, und befestigen Sie die Tischbeine **NIEMALS** mit Holzschrauben. Verwenden Sie aus Sicherheitsgründen nur vom Hersteller freigegebene und entsprechend den Anweisungen montierte Ständer, Halterungen oder Stativ- und die mitgelieferten Befestigungsmaterialien. Achten Sie bei Verwendung der Kopfhörer auf eine angemessene und **NICHT** zu hohe Lautstärke, da anderenfalls Ihr Hörvermögen auf Dauer beeinträchtigt werden kann.

Lassen Sie das Gerät **NICHT** eingeschaltet, wenn Sie längere Zeit nicht anwesend sind, es sei denn, es ist ausdrücklich für den unbeaufsichtigten Betrieb gekennzeichnet oder verfügt über einen Standby-Modus. Schalten Sie den Fernseher aus, und ziehen Sie den Netzstecker. Erklären Sie ebenfalls Ihren Familienmitgliedern, wie das Gerät auszuschalten ist. Für Personen mit Behinderungen müssen unter Umständen spezielle Vorkehrungen getroffen werden.

Benutzen Sie das Gerät **NICHT** weiter, wenn Sie Zweifel an der korrekten Funktionsweise haben oder das Gerät in irgendeiner Weise beschädigt ist. Schalten Sie es ab, ziehen Sie den Netzstecker, und wenden Sie sich an einen Fachhändler.

Achten Sie VOR ALLEM darauf, besonders bei Kindern, dass NIEMALS der Bildschirm Schlägen oder Stößen ausgesetzt wird oder Gegenstände in Löcher, Schlitze oder andere Gehäuseöffnungen gesteckt werden.

Gehen Sie NIEMALS leichtfertig mit elektrischen Geräten jeglicher Art um – Vorsicht ist besser als Nachsicht!

Installation und wichtige Informationen

Wahl des Standorts

Stellen Sie das Fernsehgerät an einem Platz auf, der möglichst nicht der direkten Sonneneinstrahlung ausgesetzt ist und sich nicht in der Nähe starker Lichtquellen befindet. Um ein optimales Fernseherlebnis zu gewährleisten, wird ein Ort mit weichem indirektem Licht empfohlen. Ziehen Sie gegebenenfalls die Vorhänge zu, oder schließen Sie die Jalousien, damit die Sonne nicht direkt auf den Bildschirm scheint.

Stellen Sie das Gerät auf einen robusten Unterbau, der eben und fest ist. Der Fernseher sollte außerdem mit der Halterung an der Rückseite des Standfußes über eine feste Verankerung an der Wand gesichert oder mit dem unter dem Standfuß angebrachten Befestigungsband auf der Abstellfläche fixiert werden, damit das Gerät nicht herunterfallen kann.

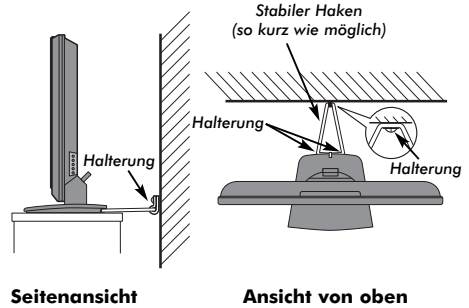

LCD-Bildschirme werden unter Verwendung von Hochpräzisionstechnologie hergestellt, trotzdem können in einigen Bildschirmbereichen zuweilen fehlende Bildpunkte oder Leuchtflecken vorkommen. Dies ist jedoch kein Zeichen einer Fehlfunktion.

Stellen Sie sicher, dass das Fernsehgerät an einem Ort steht, an dem es keinen Stößen ausgesetzt und nicht von anderen Gegenständen getroffen werden kann, da der Bildschirm durch übermäßige Druckeinwirkung zersplittern oder beschädigt werden kann. Weiterhin muss gewährleistet sein, dass keine fremden Gegenstände in Schlitz- oder andere Gehäuseöffnungen des Gerätes eindringen können.

Bitte beachten!

HAFTUNGSAUSSCHLUSSKLAUSEL

Toshiba haftet unter keinen Umständen für Verluste und/oder Schäden am Produkt, die durch folgende Ereignisse hervorgerufen werden:

- i) Brand;
- ii) Erdbeben;
- iii) Unfallschaden;
- iv) absichtliche Zweckentfremdung bzw. falsche Verwendung des Produkts;
- v) Nutzung des Produkts unter ungeeigneten Bedingungen;
- vi) Verlust und/oder Schäden am Produkt, die auftreten, während sich das Produkt im Besitz eines Dritten befindet;
- vii) jegliche Schäden oder Verluste, die durch Bedienfehler oder die Nichtbeachtung von Anweisungen aus der Bedienungsanleitung durch den Eigentümer verursacht werden;
- viii) jegliche Verluste oder Schäden, die direkt auf die missbräuchliche Verwendung oder Fehlfunktion des Produkts bei gleichzeitiger Nutzung mit angeschlossenen Geräten zurückzuführen sind;

Weiterhin haftet Toshiba unter keinen Umständen für mittelbare Verluste und/oder Folgeschäden, einschließlich, jedoch nicht beschränkt auf folgende Schäden: Gewinnverlust, Geschäftsunterbrechung und Verlust gespeicherter Daten, unabhängig davon, ob dieser Datenverlust während des normalen Betriebs oder bei missbräuchlicher Nutzung des Produkts entstanden ist.

Wenn stehende Bilder wie Videotext, Senderkennungen, Computeranzeigen, Videospiele, Bildschirmmenüs o.ä. über eine längere Zeit angezeigt werden, ist es empfehlenswert Kontrast und Helligkeit zu verringern.

Die Fernbedienung

Eine übersichtliche Darstellung mit einer Erläuterung der einzelnen Tasten Ihrer Fernbedienung

Stummschaltun (Mute button)

Ein/Standby (Power/Standby button)

Zifferntasten (Number keys 1-9, 0)

Wahl des Eingangs für externe Quelle (Source selection buttons)

Umschalten zum vorherigen Programm (Previous channel button)

Wählbare Bildvoreinstellungen (Picture preset buttons)

Anzeige im Breitbildformat (Wide screen button)

Verlassen der Menüs (Exit button)

Bildschirmmenüs (Menu button)

Navigationstasten:
Verwenden Sie die Tasten **P▲** und **P▼** zum Wechseln der Programmplätze und der Videotextseiten
Mit **▲** - und **▲** + kann die Lautstärke eingestellt werden.

Drücken Sie den oberen, unteren, linken oder rechten Teil des Navigationsrings, um den Cursor in den Bildschirmmenüs zu verschieben. Durch Drücken der Taste OK wird Ihre Auswahl bestätigt.

Zur Moduswahl (TV, VCR, DVD selector)

Keine Funktionsbelegung für dieses Modell (TV, VCR, DVD selector)

Keine Funktionsbelegung für dieses Modell (TV, VCR, DVD selector)

Steuertasten für Videotext (Text control buttons)

Zum Anzeigen von Bildschirminformationen (Info button)

Stereo-/Zweikanaltonempfang (Stereo buttons)

Bei Verwendung eines TOSHIBA Videorecorders oder DVD-Players:
Drücken Sie **||** für PAUSE
Drücken Sie **▲** für AUSWERFEN
Drücken Sie **◀◀** für ÜBERSPRINGEN – SCHNELLER RÜCKLAUF
Drücken Sie **▶▶** für ÜBERSPRINGEN – SCHNELLER VORLAUF
Drücken Sie **▶** für WIEDERGABE
Drücken Sie **■** für STOPP
Drücken Sie **◀◀** für SCHNELLER RÜCKLAUF
Drücken Sie **▶▶** für SCHNELLER VORLAUF

Im TV-Modus:
 Uhrzeitanzieg
 Zum Aufrufen von Videotext
Im Videotextmodus:
 Zum Einblenden von verborgenem Text
 Zum Halten einer gewünschten Seite
 Zum Vergrößern der Videotextanzeige
 Zur Auswahl einer Seite im normalen TV-Anzeigemodus

TOSHIBA CT-865

Deutsch

Einlegen der Batterien und wirksame Reichweite der Fernbedienung

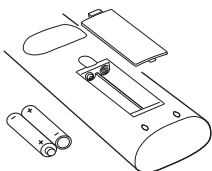

Nehmen Sie die Batterieabdeckung ab, so dass das Batteriefach sichtbar wird, und legen Sie die Batterien mit der richtigen Polarität ein. Geeignete Batterietypen für diese Fernbedienung sind AAA, IEC R03 mit jeweils 1,5 V.

In der Fernbedienung dürfen nicht gleichzeitig entladene und neue Batterien oder unterschiedliche Batterietypen verwendet werden. Wechseln Sie verbrauchte Batterien sofort aus, anderenfalls könnte das Batteriefach durch auslaufende Säure beschädigt werden. Geben Sie Altbatterien an einem dafür gekennzeichneten Entsorgungsplatz ab.

Die Leistung der Fernbedienung verschlechtert sich ab einer Entfernung von 5 m bzw. außerhalb eines Winkels von 30° zum Mittelpunkt des Fernsehgerätes.

Anschluss externer Geräte

Schalten Sie alle Netzschalter aus, bevor Sie externe Geräte anschließen. Falls das betreffende Gerät über keinen Netzschalter verfügt, ziehen Sie den Netzstecker aus der Steckdose.

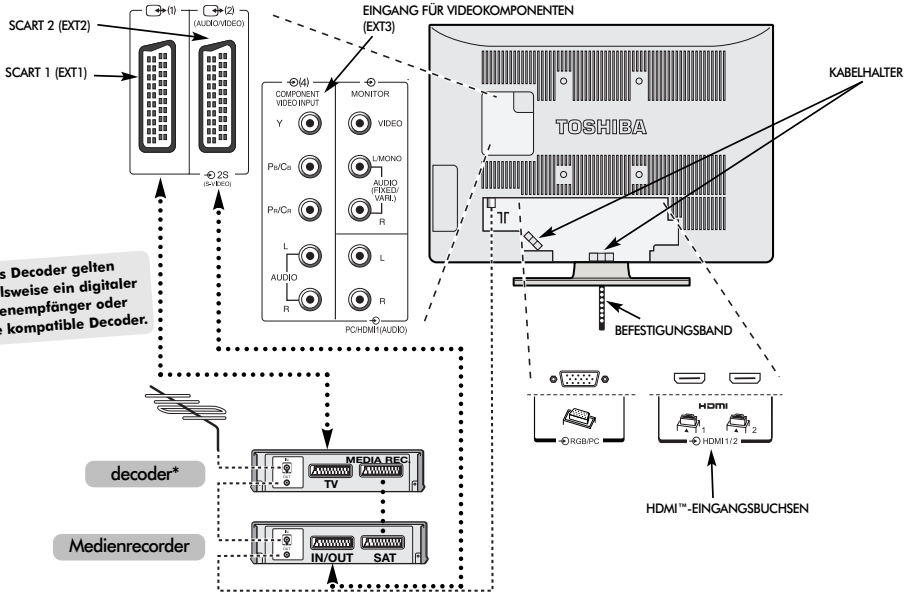

*** Als Decoder gelten beispielsweise ein digitaler Satellitenempfänger oder andere kompatible Decoder.**

Deutsch

Antennenkabel: - - - - -

Schließen Sie das Antennenkabel an die Antennenbuchse an der Rückseite des Fernsehgerätes an. Bei Verwendung eines Decoders* und/oder eines Medienrecorders ist zu beachten, dass das Antennenkabel über den Decoder und/oder den Medienrecorder mit dem Fernsehgerät verbunden werden muss.

SCART-Kabel:

Verbinden Sie die Buchse **IN/OUT** des Medienrecorders über ein Scart-Kabel mit dem Fernseher. Verbinden Sie die Buchse **TV** des Decoders mit dem Fernseher. Verbinden Sie die Buchse **SAT** des Medienrecorders mit der Buchse **MEDIA REC.** am Decoder.

Schalten Sie vor dem Start des **Autom. Sendersuche** den Decoder und Medienrecorder in den **Standby-Modus**.

Über die Phono-Anschlüsse neben den Buchsen **COMPONENT VIDEO INPUT** (Komponenten Videoeingang) können L- und R-Audiosignale eingespeist werden.

Ein zusätzlicher fester/variabler Audioausgang ermöglicht den Anschluss einer passenden HiFi Anlage. Dazu muss die Option **Lautsprecher** im **Ton-Menü** auf **Aus** gestellt werden. Die Option für den variablen Audioausgang wird über die Klangregelung eingestellt.

HDMI™ (High-Definition Multimedia Interface) ist eine Schnittstelle für DVD-Player, Decoder oder Elektrogeräte mit digitalem Audio- und Videoausgang. HDMI ist für hochauflösende 1080i-Videosignale optimiert, kann jedoch auch 480i-, 480p-, 576i-, 576p- und 720p-Signale verarbeiten und anzeigen.

An der Rückseite des Fernsehgerätes können die unterschiedlichsten Geräte angeschlossen werden. Lesen Sie daher unbedingt für alle Zusatzgeräte vorher die Bedienungsanleitungen der jeweiligen Hersteller.

Wir empfehlen Ihnen, für einen Decoder den Anschluss **SCART 1** und für den Medienrecorder ggf. den Anschluss **SCART 2** zu verwenden.

Beim Anschluss von S-VIDEO-Geräten muss die **Einstellung INPUT** für **EXT2** entsprechend festgelegt werden. Siehe Seite 78.

Wenn Ihr Fernsehgerät automatisch zur Anzeige der angeschlossenen Zusatzgeräte umgeschaltet wird, können Sie in den normalen TV-Modus zurückkehren, indem Sie die Taste mit der gewünschten Programmnummer drücken.

Um das jeweilige externe Gerät wieder aufzurufen, drücken Sie die Taste . Mit dieser Taste können Sie zwischen **EXT1**, **EXT2**, **EXT3(C)**, **HDMI1**, **HDMI2** oder **PC** umschalten.

Der Kabelhalter kann für Antennen-, Scart- und Audiokabel verwendet werden. Der Kabelhalter ist kein Tragegriff! Vergewissern Sie sich vor dem Transport des Fernsehers stets, dass alle Kabel entfernt wurden.

HDMI, das HDMI Logo und High-Definition Multimedia Interface sind Marken oder eingetragene Marken von HDMI Licensing, LLC.

Anschließen eines Computers

Schalten Sie alle Netzschalter aus, bevor Sie externe Geräte anschließen. Falls das betreffende Gerät über keinen Netzschalter verfügt, ziehen Sie den Netzstecker aus der Steckdose.

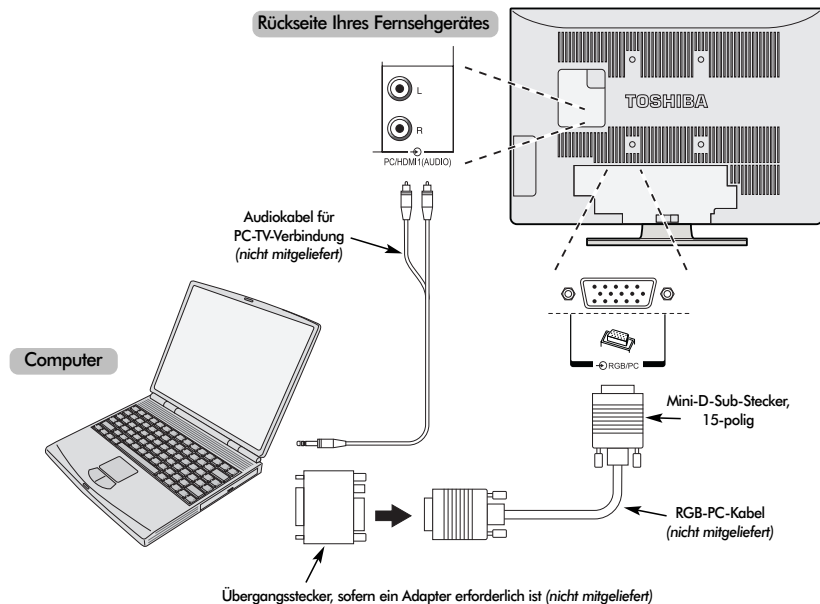

Deutsch

Verbinden Sie das PC-Kabel des Computers mit dem PC-Anschluss an der Rückseite des Fernsehgerätes.

Schließen Sie das Audiokabel an die PC/HDMI1-Audiobuchse an der Rückseite des Fernsehgerätes an. Wählen Sie im Menü **EINSTELLUNG** das Untermenü **AV-Anschluss** aus. Wählen Sie dann in den Optionen **PC/HDMI1 Ton** die Einstellung **PC** aus.

Drücken Sie die Taste , um den PC-Modus auszuwählen.

Folgende Signale können auf dem Bildschirm angezeigt werden:

- VGA: 640 x 480/60 Hz (VESA)
- SVGA: 800 x 600/60 Hz (VESA)
- XGA: 1024 x 768/60 Hz (VESA)
- SXGA: 1280 x 1024/60 Hz (VESA)

WICHTIGER HINWEIS: SXGA-Signale werden zwar angezeigt, jedoch entspricht die Anzeige nicht dem VESA-Standard.

HINWEIS:

Einige PC-Modelle können nicht an dieses Fernsehgerät angeschlossen werden.

Für Computer mit einem DOS/V-kompatiblen 15-poligen Mini-D-Sub-Anschluss wird kein Steckadapter benötigt.

An den Bildschirmrändern können unter Umständen Streifen erscheinen, oder Teile des Bildes können unscharf sein. Dieser Effekt ist auf die Skalierung des Bildes durch das Gerät zurückzuführen und stellt keine Fehlfunktion dar.

Bei ausgewähltem Eingang PC-Modus sind einige Funktionen am Fernsehgerät nicht verfügbar, z.B. aus dem Menü **EINSTELLUNG** die option **Manuelle Einstellung** und aus dem Menü **Bildeinstellung** die option **Farbe, Farbton, DNR** und **Schwarzanzp.**

Signalnamen für 15-poligen Mini-D-Sub-Stecker

Pinbelegung für RGB/PC-Anschlussklemme



Pin-Nr.	Signalname	Pin-Nr.	Signalname
1	R	9	NA
2	G	10	Masse
3	B	11	NA
4	NA (nicht angeschlossen)	12	NA
5	NA	13	H-Sync
6	Masse	14	V-Sync
7	Masse	15	NA
8	Masse		

Bedienelemente und Eingangsanschlüsse

Über die Eingangsbuchsen an der Seite des Fernsehgerätes lassen sich verschiedenste externe Geräte anschließen.

Obwohl sich alle erforderlichen Anpassungen und Einstellungen an Ihrem Fernsehgerät mit der Fernbedienung vornehmen lassen, können Sie einige Funktionen auch direkt über die am Fernseher angebrachten Tasten steuern.

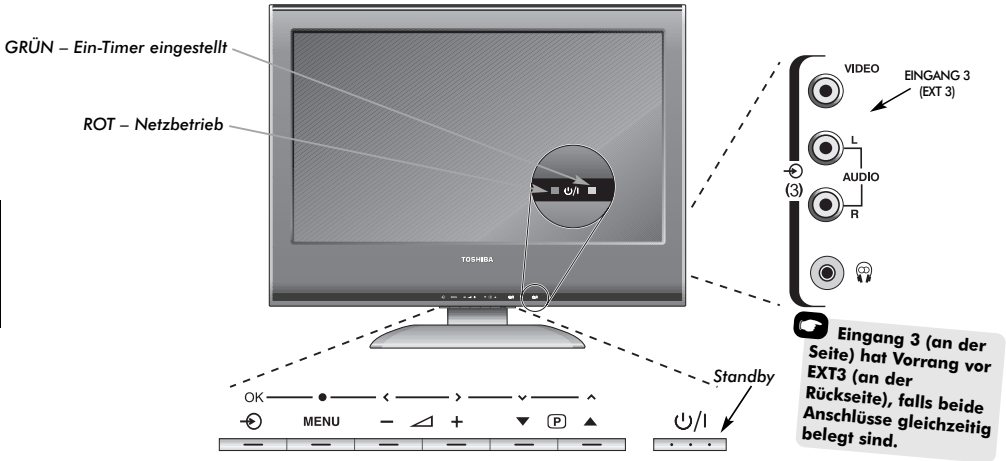

Einschalten

Wenn die ROTE LED-Anzeige nicht leuchtet, überprüfen Sie, ob der Netzstecker an die Stromversorgung angeschlossen ist. Wenn kein Bild erscheint, drücken Sie die Taste auf der Fernbedienung, und warten Sie einige Sekunden.

Drücken Sie die Taste auf der Fernbedienung, um das Gerät in den Standby-Modus zu schalten. Um zum Fernsehbild zurückzukehren, drücken Sie . Unter Umständen dauert es einige Sekunden, bis das Bild erscheint.

Die Einrichtung des Fernsehgerätes muss jetzt über die Bildschirmmenüs vorgenommen werden. Drücken Sie die Taste **MENU** auf der Fernbedienung, um die Menüs anzuzeigen.

In der Menüleiste am oberen Bildschirmrand sehen Sie fünf verschiedene Symbole für die einzelnen Funktionsmenüs. Wenn Sie durch Drücken des **linken** oder **rechten** Teils des Navigationsrings die verschiedenen Symbole auswählen, werden die entsprechenden Optionen jeweils unterhalb der Menüleiste angezeigt.

Drücken Sie den **unteren** Teil des Navigationsrings, um nach unten durch die Optionen zu blättern. Mit dem **linken** und **rechten** Teil des Navigationsrings bzw. der Taste **OK** können Sie die gewünschten Optionen auswählen bzw. bestätigen. Befolgen Sie die Bildschirmanweisungen. Die Funktionen der einzelnen Menüs sind in dieser Bedienungsanleitung ausführlich beschrieben.

Verwenden der Bedienelemente und Anschlüsse

Drücken Sie die Taste +, um die Lautstärke einzustellen.

Drücken Sie die Tasten , um das Programm zu wechseln.

Drücken Sie die Taste **MENU** auf der Fernbedienung und anschließend bzw. oder , um die Ton- und Bildeinstellungen anzupassen.

Drücken Sie **MENU**, um das Menü zu verlassen.

Beim Anschließen von Audiogeräten an den Anschluss **EXT3** muss der Audioausgang des jeweiligen Gerätes mit den Phono-Anschlussbuchsen am Fernseher verbunden werden.

Drücken Sie zur Auswahl des Eingangs die Taste , bis gemäß der Beschreibung auf Seite 78 die Einstellung **EXT3** angezeigt wird. Der Signaltyp wird vom Fernsehgerät automatisch erkannt.

Genauere Informationen entnehmen Sie bitte der Bedienungsanleitung des anzuschließenden Gerätes.

Hinweis: Wenn Sie Kopfhörer anschließen, werden alle Lautsprecher stummgeschaltet.

Sendereinstellung des Fernsehgerätes mit Schnelleinstellung, Sortieren der Programmplätze

Schalten Sie vor dem Einschalten des Fernsehgerätes Ihren Decoder und Medienrecorder in den **Standby-Modus**, falls diese Geräte angeschlossen sind. Nehmen Sie die Einstellung des Fernsehgerätes mit den Tasten der Fernbedienung vor, die in der Abbildung auf Seite 61 erläutert sind.

- 1 Schließen Sie den Fernseher an die Stromversorgung an. Der Begrüßungsbildschirm **Quick setup** erscheint.



- 2 Wählen Sie Ihre Sprache mit der **linken** oder **rechten** Tasten aus, und drücken Sie anschließend die Taste **OK**.
- 3 Wählen Sie dann mit der **linken** oder **rechten** Tasten Ihr **Land** aus, und drücken Sie erneut **OK**.
- 4 Ihr **System** wurde jetzt ausgewählt. Wenn eine Auswahl erforderlich ist, drücken Sie die **rechte** Taste, um eines der angezeigten Systeme auszuwählen.

B/G – Kontinentaleuropa, **I** – Großbritannien
D/K – Osteuropa, **L** – Frankreich

- 5 Drücken Sie die Taste **OK**, um die Funktion Autom. Einstellung zur **Autom. Sendersuche** zu starten.

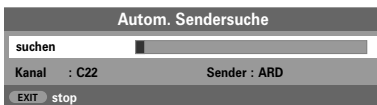

- 6 Jetzt wird nach allen Sendern gesucht, deren Signale empfangen werden. Durch einen Statusbalken wird der Fortschritt des Suchlaufs dynamisch angezeigt.

Sie müssen erst warten, bis das Fernsehgerät den Suchlauf abgeschlossen hat.

Nach Abschluss der Suche schaltet das Fernsehgerät automatisch auf den ersten Programmplatz um.

Wenn das Bild undeutlich oder das Empfangssignal von dem betreffenden Sender auf diesem Programmplatz zu schwach ist, können Sie die Reihenfolge der Sender mit der Funktion **Manuelle Sendersuche** aus dem Bildschirmmenü ändern und diesem Sender einen hinteren Programmplatz zuweisen.

- 7 Die Senderliste wird jetzt angezeigt. Markieren Sie mit Hilfe der **oberen** oder **unteren** Taste den Sender, den Sie **verschieben** möchten, und drücken Sie die Taste **rechte**.

Der ausgewählte Sender erscheint jetzt auf der rechten Seite des Bildschirms.

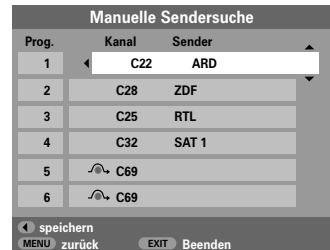

- 8 Blättern Sie wieder mit den **oberen** oder **unteren** Tasten durch die Liste, bis Sie die **gewünschte** Programmposition erreichen. Bei diesem Vorgang werden die übrigen Sender entsprechend verschoben.

Drücken Sie auf die **linke** Taste zum Speichern ihres Programmplatzes.

- 9 Wiederholen Sie den Vorgang bei Bedarf, und drücken Sie anschließend **EXIT**.

Falls das Fernsehgerät nicht mit einem Scart-Kabel an einen Medienrecorder/Decoder angeschlossen werden kann, oder falls Sie den Sender eines anderen **Systems** einstellen möchten, verwenden Sie zur Zuordnung der Programmpositionen die Funktion zur **Manuelle Sendersuche** (siehe Seite 66).

Manuelle Sendereinstellung

Als Alternative zum automatischen Sendersuchlauf besteht für Ihr Fernsehgerät auch die Möglichkeit einer **Manuelle Sendersuche**. Beispiel: Das Fernsehgerät kann nicht per Scart-Kabel an einen Medienrecorder/Decoder angeschlossen werden, oder Sie möchten einen Sender in einem anderen **System** einstellen (siehe Seite 65).

Benutzen Sie die **linken** und **rechten** Tasten, um sich innerhalb des Bildschirmmenüs zu bewegen und die entsprechende Option für die manuelle Einstellung auszuwählen.

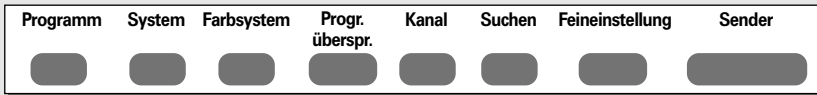

Programm: Die Nummer, die auf der Fernbedienung gedrückt werden muss.

System: Betrifft nur bestimmte Regionen. *Siehe Seite 65.*

Farbsystem: Fabrikeinstellung ist Auto; diese sollte nur geändert werden, wenn Probleme zu erwarten sind, wie z.B. ein NTSC-Eingang von einem externen Gerät.

Progr. überspr.: Bedeutet, dass kein Sender gespeichert wurde oder die Funktion zum Überspringen des Kanals aktiviert wurde. *Siehe Seite 67.*

Kanal: Die Nummer des Kanals, auf dem ein Sender übertragen wird.

Suchen: Suche nach einem Signal im Frequenzbereich.

Feineinstellung: Wird nur verwendet, wenn Störungen auftreten bzw. das Empfangssignal zu schwach ist. *Siehe Seite 82.*

Sender: Sendername. Verwenden Sie die obere oder untere Tasten und links oder rechts zur Eingabe einer Senderbezeichnung, die aus bis zu sieben Zeichen bestehen kann.

Gehen Sie folgendermaßen vor, um einem Decoder bzw. Medienrecorder eine Programmposition im Fernsehgerät zuzuweisen: Schalten Sie den Decoder ein, legen Sie einen Datenträger mit einem aufgezeichneten Film in den Medienrecorder ein, und drücken Sie PLAY (Wiedergabe). Nehmen Sie dann die manuelle Feineinstellung vor.

Deutsch

- 1 Drücken Sie die Taste **MENU**, und wählen Sie mit den **linken** oder **rechten** Tasten das Menü **EINSTELLUNG** aus. Markieren Sie dann mit Hilfe der **unteren** Taste die Option **Manuelle Sendersuche**, und drücken Sie zur Auswahl die Taste **OK**.

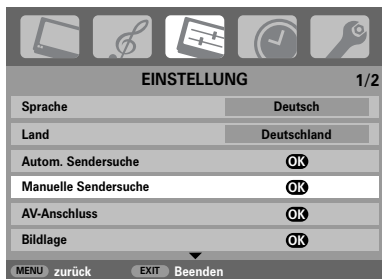

- 2 Drücken Sie die **obere** oder **untere** Taste, um den gewünschten Programmplatz zu markieren. Empfohlen wird beispielsweise **Prog. 0** für einen Medienrecorder.



Die Nummern Ihrer **Kanäle** können sich von den hier dargestellten Nummern unterscheiden.

- 3 Drücken Sie **OK**, zur Auswahl. Wenn es sich um ein zu überspringendes Programm handelt, muss die Option **Programme ordnen** vor dem Speichern zurückgesetzt werden.

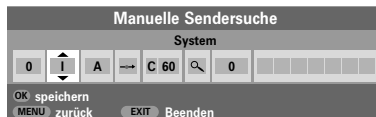

- 4 Drücken Sie zur Auswahl des **Systems** die **rechte** Taste und zum Wechseln der Einstellung die **oberen** oder **unteren** Tasten (wenn notwendig siehe Seite 65).
- 5 Drücken Sie anschließend die **rechte** Taste, um die Option **Suchen** auszuwählen.
- 6 Drücken Sie die **obere** oder **untere** Taste, um den Suchlauf zu starten. Das Suchsymbol blinkt während des Suchlaufs.



- 7 Jedes Suchlauf wird auf dem Fernsehbildschirm angezeigt. Wenn nicht das Signal vom Medienrecorder angezeigt wird, drücken Sie erneut die **obere** oder **untere** Taste, um den Suchlauf wieder zu starten.

Manuelle Sendereinstellung Fortsetzung

Überspringen von Programmen

- 8** Wenn das Signal des Medienrecorders gefunden wurde, drücken Sie die **rechte** Taste, um den Cursor in das Feld **Sender** zu setzen. Geben Sie mit Hilfe der **oberen, unteren, linken** oder **rechten** Tasten die gewünschten Zeichen ein, z. B. **VCR**.



- 9** Drücken Sie zum Speichern die Taste **OK**.
- 10** Wiederholen Sie den Vorgang für jede **Programmposition**, die Sie einstellen möchten, oder drücken Sie die Taste **MENU**, um zur Liste der Kanäle zu wechseln, und wählen Sie die nächste einzustellende Nummer.

- 11** Drücken Sie nach Abschluss des Vorgangs die Taste **EXIT**.

- 12** Um einen Namen für ein extern angeschlossenes Gerät festzulegen, z. B. DVD an EXT2, drücken Sie zur Auswahl von **EXT2** die Taste **↶**. Wählen Sie dann aus dem Menü **EINSTELLUNG** die Option **Manuelle Einstellung**.

- 13** Drücken Sie **rechts**, um die Option **Sendername** auszuwählen, und geben Sie dann mit Hilfe der **oberen, unteren, linken** und **rechten** Tasten die gewünschten Zeichen ein.

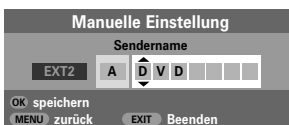

- 14** Durch Drücken der Taste **OK** kann auf dem Bildschirm jederzeit eine Liste mit allen gespeicherten Programmen und extern angeschlossenen Geräten angezeigt werden. Drücken Sie zum Markieren die **obere** und **untere** Tasten und zur Auswahl die Taste **OK**.



HINWEIS

Dieses Fernsehgerät hat für den Fall, dass die Kanalnummern bekannt sind, einen direkten Kanaleingang. Wählen Sie in **Schritt 3** den Bildschirm **Manuelle Sendersuche**. Geben Sie die **Programmnummer** sowie das **System** an, geben Sie danach **C** für die (terrestrischen) Standardkanäle oder **S** für Kabelkanäle ein, gefolgt von der Nummer des **Kanals**. Drücken Sie auf **OK**, um die Eingabe zu speichern.

Überspringen von Programmen

Um bestimmte Programme für die Anzeige zu sperren, können Sie die entsprechenden Programmplätze sperren. Die Fernbedienung muss ebenfalls unter Verschluss gehalten werden, da die Kanäle trotzdem noch mit den Zifferntasten aufgerufen werden können. Sie können die Programme dann mit den am Fernsehgerät angebrachten Bedientastaturen wie gewohnt auswählen und anschauen, die gesperrten Programmplätze werden dabei jedoch übersprungen und können nicht angezeigt werden.

- 1** Wählen Sie aus dem Menü **EINSTELLUNG** die Option **Manuelle Sendersuche**.

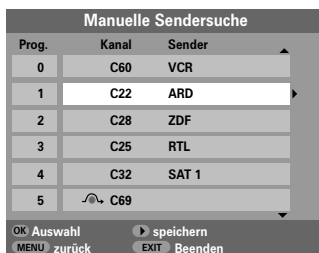

- 2** Markieren Sie mit Hilfe der **obere** oder **untere** Taste die zu sperrende Programmposition, und drücken Sie zur Auswahl die Taste **OK**.

- 3** Drücken Sie die **rechte** Taste, um die Option **Progr. überspr.** auszuwählen.

- 4** Mit der **obere**- oder der **untere**-Taste wird **Progr. überspr.** eingeschaltet. Drücken Sie **OK**.

↶ Eine gesperrte Programmposition wird auf dem Bildschirm durch das Symbol gekennzeichnet.



- 5** Drücken Sie die Taste **MENU**, und wiederholen Sie **Schritt 2**, oder drücken Sie die Taste **EXIT**.

Jeder Programmplatz muss **einzeln** ausgewählt werden. Wiederholen Sie **Progr. überspr.** aus, für jeden gewünschten Programmplatz.

Gesperrte Programme **können nicht** mehr mit **P▲** und **P▼** oder über die Tasten am Fernsehgerät angewählt werden. Der Zugriff über die Zifferntasten der Fernbedienung **ist** jedoch trotzdem noch **möglich**.

Automatischer Sendersuchlauf, Allgemeine Bedienelemente, Toneinstellung

Verwenden des autom. Sendersuche

- Um die Sendereinstellung am Fernsehgerät mit der Funktion **Autom. Sendersuche** vorzunehmen, drücken Sie die Taste **MENU** und wählen Sie dann mit der **linken** oder **rechten** Taste das Menü **EINSTELLUNG** aus.

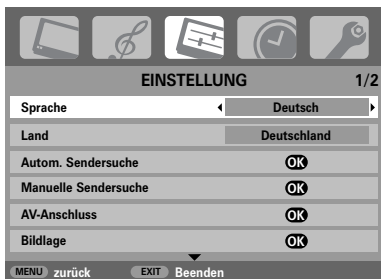

- Drücken Sie die **untere** Taste, um die Menüoption **Sprache** zu markieren. Zur Auswahl verwenden Sie die **linke** oder **rechte** Taste.
- Drücken Sie die **untere** Taste um die Menüoption **Land** zu markieren. Wählen Sie dann mit den **linken** oder **rechten** Tasten eine Ländereinstellung aus.
- Drücken Sie die **untere** Taste, um die Funktion **Autom. Sendersuche** zu markieren. Drücken Sie jetzt **OK**.

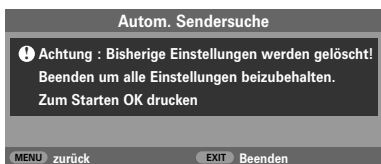

- Ihr **System** wurde jetzt ausgewählt. Wenn eine weitere Auswahloption verfügbar ist, drücken Sie die **linke** oder **rechte** Taste, um eines der angezeigten Systeme auszuwählen. Drücken Sie nach Abschluss des Vorgangs die Taste **OK**.

B/G – Kontinentaleuropa, **I** – Großbritannien
D/K – Osteuropa, **L** – Frankreich

Sie müssen erst warten, bis das Fernsehgerät den Suchlauf abgeschlossen hat.

Nach Abschluss der Suche schaltet das Fernsehgerät automatisch auf den ersten Programmplatz um. Unter Umständen empfangen Sie von bestimmten Sendern jedoch nur ein schwaches Bildsignal. Sie können daher die Reihenfolge der Sender mit Hilfe der Funktion **Manuelle Sendersuche** ändern. Siehe Seite 65.

Auswahl von Programmplätzen

Verwenden Sie zur Auswahl eines Programmplatzes die Zifferntasten auf der Fernbedienung.

Programme können ebenfalls mit Hilfe der Tasten **P▲** und **P▼** gewählt werden.

Um wieder zum vorherigen Programm umzuschalten, drücken Sie die Taste **↶**.

Wenn Sie Bildschirminformationen anzeigen möchten, beispielsweise den Programmplatz, den Eingangsmodus oder den Stereo/Mono-Signalmodus, drücken Sie die Taste **(+)**. Drücken Sie die Taste erneut, um den Vorgang abzubrechen.

Toneinstellung

Lautstärke

Drücken Sie die Taste **▲ -** oder **▲ +**, um die Lautstärke anzupassen.

Stummschaltung

Drücken Sie die Stummschaltungstaste **⊗** einmal, um den Ton auszuschalten und ein zweites Mal, um den Ton wieder einzuschalten.

Bass-, Höhen- und Balance-Regelung

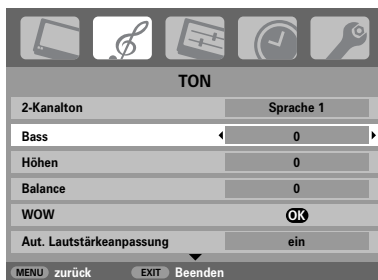

- Drücken Sie die Taste **MENU** und **links** oder **rechts**, um die Option **TON** auszuwählen
- Drücken Sie zur Auswahl der Option **Bass**, **Höhen** oder **Balance** die **untere** Taste. Drücken Sie dann zur Übernahme der Einstellung die **linke** oder **rechte** Taste.

Toneinstellung Fortsetzung, SRS WOW™ Soundeffekt, Zweikanalton, Aut. Lautstärkeanpassung®

Bassverstärker

Mit dem **Bassverstärk.Int.** können tiefe Töne verstärkt werden. Ein hörbarer Unterschied ergibt sich jedoch nur bei Sound mit starken Bässen.

- 1 Blättern Sie im Menü **TON** mit dem Navigationsring nach **unten**, um die Option **Bassverstärk.Int.** zu markieren. Wählen Sie mit der **linken** oder **rechten** Taste die Einstellung **ein** aus.
- 2 Drücken Sie dann **unten**, um die Option **Bassverst. Lautst.** zu markieren, und wählen Sie mit der **linken** oder **rechten** Taste die gewünschte Einstellung aus.

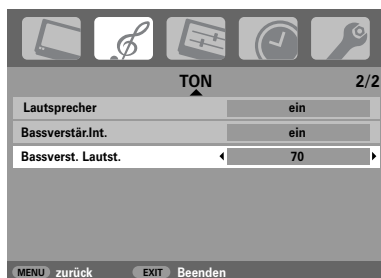

Wenn Sie ein HiFi-Gerät anschließen, müssen Sie die Option **Lautsprecher** auf **aus** stellen. Anschließend wählen Sie im Menü **AV-Anschluss** für den **Monitor(Ton)** die Option **fest** oder **variabel**. (Weitere Informationen finden Sie im Abschnitt "Eingangsauswahl und AV-Anschlüsse").

SRS WOW™ Soundeffekt

SRS WOW™ bietet verschiedenste Audioeffekte, mit denen sich die Qualität der gesendeten Stereosignale für die Ausgabe über die Fernsehlautsprecher optimieren lässt. Bei Sendungen, die mono übertragen werden, steht nur die Funktion TrueBass zur Verfügung.

Mit der Option **SRS 3D** kann ein vollerer Sound eingestellt werden. Die Option **FOCUS** bietet einen Klangeffekt, bei dem der Ton gleichsam aus der Mitte des Fernsehers zu kommen scheint. Mit **TruBass** werden die tieferen Bassfrequenzen verstärkt.

- 1 Drücken Sie die Taste **MENU**, und wählen Sie das Menü **TON** aus.
- 2 Drücken Sie **oben** oder **unten**, bis die Option **WOW** markiert ist. Drücken Sie **OK**.



- 3 Drücken Sie nach **unten**, um **SRS 3D** zu markieren, und wählen Sie mit der **linken** oder **rechten** Taste die Einstellung **ein** oder **aus**.
- 4 Drücken Sie anschließend nach **unten**, um **FOCUS** zu markieren, und wählen Sie mit der **linken** oder **rechten** Taste die Einstellung **ein** oder **aus**.
- 5 Markieren Sie die Option **TruBass**, und wählen Sie mit der **linken** oder **rechten** Taste je nach Bedarf die Einstellung **aus**, **niedrig** oder **hoch**.

HINWEIS: Diese Effekte sind über Kopfhörer nicht verfügbar.

Zweikanalton

Wenn eine Sendung oder ein Film mit einer mehrsprachigen Tonspur übertragen wird, können Sie mit der Funktion **Zweikanalton** zwischen diesen Sprachen umschalten.

- 1 Drücken Sie die Taste **MENU**, und wählen Sie das Menü **TON** aus.
- 2 Drücken Sie nach **unten**, um die Option **2-Kanalton** auszuwählen. Drücken Sie dann die **linke** oder **rechte** Taste, um **Sprache 1** oder **Sprache 2** einzustellen.

Aut. Lautstärkeanpassung®

Mit der Funktion **Aut. Lautstärkeanpassung** werden hohe Lautstärkepegel begrenzt und extreme Lautstärke Schwankungen verhindert, die beim Umschalten des Kanals oder beim Einblenden eines Werbeblocks während einer Sendung auftreten können.

- 1 Drücken Sie die Taste **MENU**, und wählen Sie das Menü **TON** aus.
- 2 Drücken Sie nach **oben** oder **unten**, bis die Option **Aut. Lautstärkeanpassung** markiert ist. Drücken Sie dann die **linke** oder **rechte** Taste, um **ein** oder **aus** einzustellen.

WOW, SRS und das (●) Symbol sind Warenzeichen von SRS Labs, Inc.
 WOW Technology wird unter Lizenz von SRS Labs, Inc. mit eingeschlossen.

Anzeige im Breitbildformat

In Abhängigkeit von der Art der jeweiligen Fernsehübertragung können Sie sich Sendungen in verschiedenen Bildformaten anschauen. Drücken Sie bei Bedarf jeweils die Taste **[F3]**, um zwischen den Bildformaten **True Scan**, **Breitbild**, **Super Live2**, **Kino2**, **4:3**, **Super Live1**, **Kino1**, **Untertitel** und **14:9** umzuschalten. Hinweis: Bei jedem Drücken der Taste **MENU** ändert sich die jeweilige Bildformateinstellung, während die Menüs weiterhin auf dem Bildschirm sichtbar bleiben. Dadurch wird gewährleistet, dass die Menüs nicht über die Grenzen des sichtbaren Bildschirmbereiches hinausragen.

SUPER LIVE1

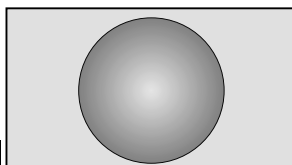

Mit dieser Einstellung kann ein Fernsehbild im 4:3-Format an die Bildschirmgröße angepasst werden, indem es horizontal und vertikal gestreckt wird. In der Bildmitte werden dabei die realen Größenverhältnisse beibehalten. Es können jedoch gewisse Verzerrungen auftreten.

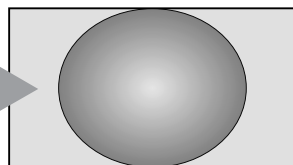

SUPER LIVE2

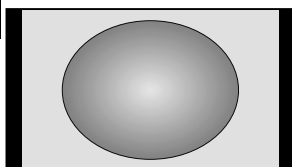

Bei Empfang eines Signals im "Seitenwandformat" kann das Fernsehbild mit dieser Einstellung vergrößert und an die Bildschirmgröße angepasst werden, indem es horizontal und vertikal gestreckt wird. In der Bildmitte werden dabei die realen Größenverhältnisse beibehalten. Es können jedoch gewisse Verzerrungen auftreten.

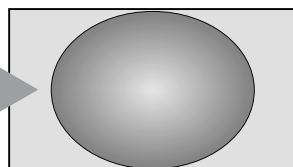

KINO1

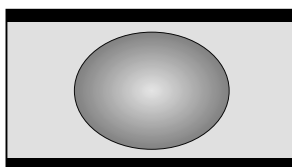

Wenn Sie sich Filme bzw. Videos im Breitbildformat anschauen und schwarze Balken am unteren und oberen Bildrand angezeigt werden, können Sie mit Hilfe dieser Einstellung diese Balken verkleinern oder entfernen, indem Sie das Bild auswählen und vergrößern, ohne dass die Darstellung verzerrt wird.

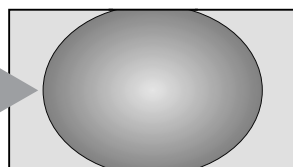

KINO2

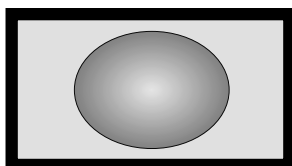

Wenn Sie sich Filme bzw. Videos in einem Ausschnittformat anschauen, bei dem schwarze Balken an allen Bildrändern angezeigt werden, können Sie mit Hilfe dieser Einstellung diese Balken verkleinern oder entfernen, indem Sie das Bild auswählen und vergrößern, ohne dass die Darstellung verzerrt wird.

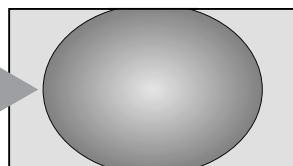

UNTERTITEL

Wenn bei einem Film im Breitbildformat Untertitel angezeigt werden, können Sie mit dieser Einstellung das Bild nach oben verschieben, um zu gewährleisten, dass der gesamte Untertiteltext auf den Bildschirm passt.

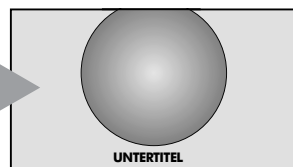

Anzeige im Breitbildformat Fortsetzung

14:9

Verwenden Sie diese Einstellung für Sendungen im 14:9-Format.

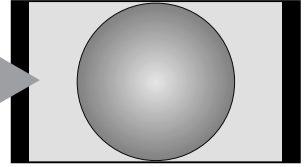

BREITBILD

Verwenden Sie diese Einstellung für Breitwand-DVDs, Breitwand-Videos oder gegebenenfalls bei Sendungen im 16:9-Format. Aufgrund der verschiedenen Breitwandformate (16:9, 14:9, 20:9 usw.) werden unter Umständen schwarze Balken am oberen und unteren Rand des Bildschirms angezeigt.

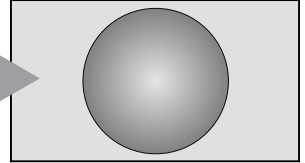

4:3

Verwenden Sie diese Einstellung bei Sendungen, die im 4:3-Format ausgestrahlt werden.

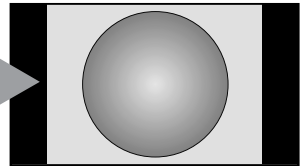



NUR 42 MODELL

 Diese Option steht nur bei einer Quelle mit 1080i-Format zur Verfügung

TRUE SCAN

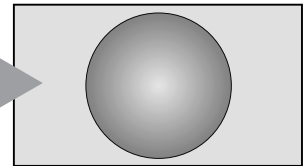
Verwenden Sie diese Einstellung, wenn Sie im "1080i-Format" schauen wollen. Das Bild wird originalgetreu ohne Skalierung oder abgeschnittene Bildränder angezeigt.



Halten Sie die Taste  gedrückt, um eine Liste mit allen verfügbaren Breitbildformaten auf dem Bildschirm anzuzeigen. Drücken Sie den **oberen** bzw. **unteren**, um das gewünschte Format zu markieren. Drücken Sie zur Auswahl die Taste **OK**.

True Scan
Breitbild
Super Live2
Kino2
4:3
Super Live1
Kino1
Untertitel
14:9

Deutsch

Der Einsatz der speziellen Funktionen zur Veränderung der Größe des angezeigten Bildes (d. h. Ändern des Verhältnisses der Bildhöhe zur Bildbreite) zum Zweck einer öffentlichen Vorführung oder zur Erzielung eines kommerziellen Gewinns kann eine Verletzung von Urheberrechtsgesetzen darstellen.

Bildeinstellung

Bildposition

Die **Bildposition** kann individuell angepasst werden. Teilweise ist dies bei externen Quellen hilfreich.

- 1 Wählen Sie das Menü **EINSTELLUNG**, und drücken Sie die **untere** Taste, bis die Einstellung **Bildlage** markiert ist.

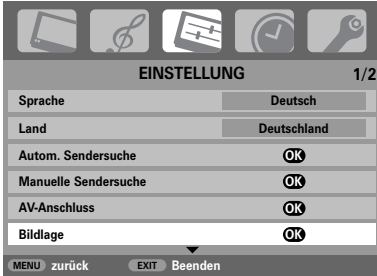

- 2 Drücken Sie **OK**, um die verfügbaren Optionen für das ausgewählte Bildformat anzuzeigen.
- 3 Wählen Sie die gewünschte Option durch Drücken der **obere** und **untere** Tasten aus, und nehmen Sie die Einstellung jeweils mit Hilfe der **linken** und **rechten** Tasten vor.

Die angezeigten Optionen ändern sich in Abhängigkeit vom gewählten Breitbildformat sowie bei der Bildanzeige über angeschlossene Geräte.

Im Modus **Kino2**:

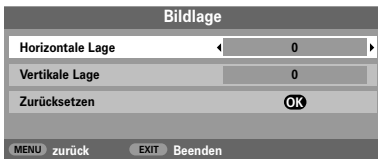

Um das Gerät auf die werkseitigen Standardeinstellungen zurückzusetzen, wählen Sie im Menü **Bildlage** die Option **zurücksetzen**, und drücken Sie dann die Taste **OK**.

Hintergrundbeleuchtung

Die Anzeigequalität kann sich verbessern, wenn die **Panelhelligkeit** im Betrieb nachgestellt wird.

- 1 Drücken Sie im Menü **BILD** die Taste **unten**, so dass die Einstellung **Bildeinstellung** ausgewählt ist. Drücken Sie dann die Taste **OK**.

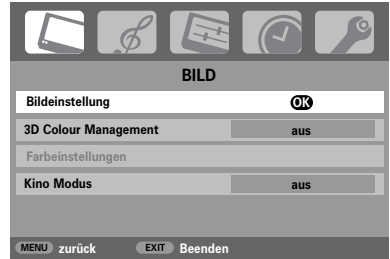

- 2 Drücken Sie im Menü **Bildeinstellung** die Taste **unten**, bis die Einstellung **Panelhelligkeit** ausgewählt ist.
- 3 Drücken Sie die **linke** oder **rechte** Taste, um die Feineinstellung vorzunehmen.



Bildvoreinstellungen

Dieses Fernsehgerät bietet die Möglichkeit, individuelle Bildeinstellungen zu speichern. Drücken Sie **→|←**, um die verfügbaren Bildmodi anzuzeigen:

Tag, Abend und **Nacht** sind voreingestellte Optionen. Unter **eigene Einstellung** können Ihre eigenen Einstellungen gespeichert werden:

- 1 Wählen Sie im Menü **BILD** die Einstellung **Bildeinstellung** aus.



- 2 Verwenden Sie zur Einstellung von **Kontrast**, **Helligkeit**, **Farbe**, **Farbton** und **Schärfe** die Taste **links** oder **rechts**.

Schwarzwert

Mit der Einstellung **Schwarzanzp.** erfolgt eine Verstärkung von dunklen Bereichen des Bildes, was die Bildschärfe verbessert.

- 1 Wählen Sie das Menü **Bildeinstellung**, und drücken Sie die **untere** Taste, bis die Einstellung **Schwarzanzp.** markiert ist.



- 2 Drücken Sie die **linke** oder **rechte** Tasten, um die Einstellung **ein** oder **aus** auszuwählen. Die Stärke dieses Effekts ist von der jeweiligen Sendung abhängig und am besten bei dunklen Farben sichtbar.

MPEG NR – Rauschunterdrückung

Beim Abspielen von DVDs kann es – bedingt durch die Komprimierung – vorkommen, dass einige Wörter oder Bildelemente in der Anzeige verzerrt oder 'verpixelt' sind. Mithilfe der Funktion **MPEG Rauschreduz.** kann dieser Effekt durch eine so genannte Kantenglättung vermindert werden.

- 1 Wählen Sie aus dem Menü **Bildeinstellung** die Option **MPEG Rauschreduz.** aus. Wählen Sie mit den **linken** oder **rechten** Tasten die gewünschte Einstellung aus.

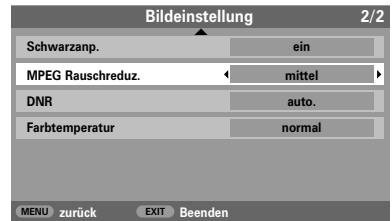

Digitale Rauschminderung (DNR)

DNR führt zu einer "weicheren" Bildarstellung bei einem schwachen Signal zur Reduzierung störender Effekte.

- 1 Wählen Sie **DNR** aus dem Menü **Bildeinstellung** und nehmen Sie mit den **linken** bzw. **rechten** Tasten die Einstellung vor. Die Unterschiede sind nicht immer wahrnehmbar (die besten Ergebnisse erzielen Sie bei niedrigen Einstellungen. Bei zu hohen Einstellungen kann sich die Bildqualität verschlechtern).

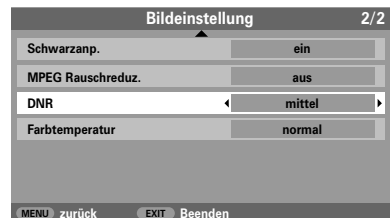

Farbtemperatur

Durch die Einstellung **Farbtemperatur** kann ein Bild "wärmer" oder "kühler" dargestellt werden, indem jeweils der rote oder blaue Farbanteil des Bildes erhöht wird.

- 1 Wählen Sie das Menü **Bildeinstellung**, und drücken Sie die **untere** Taste, bis die Einstellung **Farbtemperatur** markiert ist.

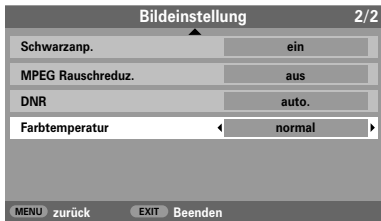

- 2 Wählen Sie mit Hilfe der **linken** oder **rechten** Tasten je nach Bedarf die Einstellung **normal**, **warm** oder **kalt**.

3D Colour Management

Wenn **3D Colour Management** ausgewählt ist, können Sie die Funktion zum 'Farbeinstellungen' verfügbar schalten.

- 1 Drücken Sie im Menü **BILD** mehrmals die Taste nach **unten**, bis die Einstellung **3D Colour Management** ausgewählt ist.

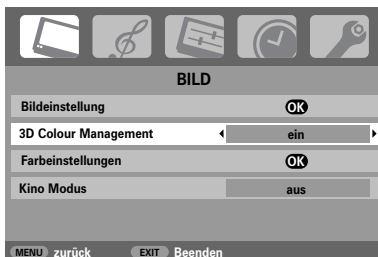

- 2 Drücken Sie die **linke** oder **rechte** Taste, um die Einstellung **ein** oder **aus** auszuwählen.

Farbeinstellungen

Die Funktion **Farbeinstellungen** ermöglicht die Einstellung der einzelnen Farbwerte entsprechend Ihren persönlichen Vorlieben. Das kann sinnvoll sein, wenn Sie eine externe Quelle verwenden.

- 1 Drücken Sie im Menü **BILD** die Taste nach **unten**, so dass die Einstellung **Bildeinstellung** ausgewählt ist. Drücken Sie dann die Taste **OK**.



- 2 Wählen Sie die gewünschte Option durch Drücken der **oberen** und **unteren** Tasten aus, und nehmen Sie die Einstellung jeweils mit Hilfe der **linken** und **rechten** Tasten vor.

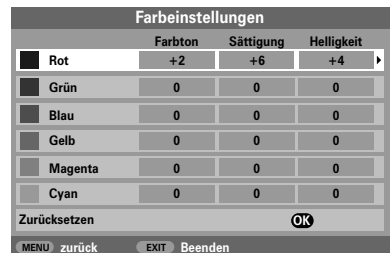

Um das Gerät auf die werkseitigen Standardeinstellungen zurückzusetzen, wählen Sie die Option **Zurücksetzen**, und drücken Sie dann die Taste **OK**.

Kinomodus

Falls in einem Film oder einer Sendung unerwünschte Linien oder gezackte Ränder sichtbar sind, können Sie durch Auswahl des **Kino Modus** das Bild glätten und dieses Problem somit beheben.

- 1 Drücken Sie im Menü **BILD** mehrmals die Taste nach **unten**, bis die Einstellung **Kino Modus** ausgewählt ist.
- 2 Drücken Sie die **linke** oder **rechte** Taste, um die Einstellung **ein** oder **aus** auszuwählen.

Automatische Formatierung (Breitbild)

Wenn dieses Fernsehgerät ein Signal in einem echten **Breitbildformat** empfängt und die Einstellung **Auto-Format** aktiviert ist **ein**, wird die Sendung unabhängig von der aktuellen Bildformateinstellung des Fernsehers automatisch im **Breitbildformat** angezeigt.

- 1 Drücken Sie die Taste **MENU**, und wählen Sie mit der **linken** oder **rechten** Taste das Menü **FUNKTION** aus.



- 2 Drücken Sie die Taste nach **unten**, so dass die Einstellung **Auto-Format** markiert ist. Drücken Sie dann die **linke** oder **rechte** Taste, um die Einstellung **ein** oder **aus** auszuwählen.

Blaues Bild

Bei Auswahl der Einstellung **Blaues Bild** wird bei einem fehlenden Empfangssignal ein blauer Bildschirm angezeigt und der Ton abgeschaltet.

- 1 Drücken Sie im Menü **FUNKTION** die Taste **unten**, um die Option **Blaues Bild** auszuwählen.



- 2 Drücken Sie dann die **linke** oder **rechte** Taste, um die Funktion **ein** oder **aus** zu schalten.

Einstellung Seitenrand

Mit der Funktion **Zoom Balken** können die im Format 4:3 oder 14:9 jeweils an den Bildschirmrändern sichtbaren Streifen heller oder dunkler eingestellt werden. Dadurch wird ein Nachleuchten des Streifenbildes vermieden und ein entspannteres und angenehmeres Fernseherlebnis ermöglicht, da Sie das Bild an helle oder dunkle Lichtbedingungen anpassen können.

- 1 Drücken Sie im Menü **FUNKTION** die Taste nach **unten**, um die Option **Zoom Balken** auszuwählen.



- 2 Drücken Sie die **linke** oder **rechte** Taste, um die Feineinstellung vorzunehmen.

Tastensperre, Uhrzeitanzeige, Stereo- und Zweikanaltonsendungen, Timer

Bedienfeldsperre

Mit der **Bedienfeldsperre** können die Tasten am Fernsehgerät deaktiviert werden. Alle Tasten der Fernbedienung sind jedoch weiterhin nutzbar.

- 1 Wählen Sie aus **FUNKTION** die Option **Bedienfeldsperre** und anschließend mit Hilfe der **linke** oder **rechte** Taste die Einstellung **ein** oder **aus**.

Bei aktivierter **Bedienfeldsperre** wird eine entsprechende Erinnerungsmeldung angezeigt, sobald eine Taste am Fernseher gedrückt wird. **Das Fernsehgerät wird durch Drücken der Standby-Taste ausgeschaltet und kann dann nur mit der Fernbedienung wieder aus dem Standby-Betrieb heraus eingeschaltet werden.**

Die Uhrzeitanzeige

Die Option **Uhrzeitanzeige** ermöglicht die Anzeige der aktuellen (Videotext) Uhrzeit auf dem Bildschirm.

Wenn Sie während einer Fernsehsendung die Tasten **[OK]**/**[EXIT]** auf der Fernbedienung drücken, wird die genaue vom Sender übertragene Uhrzeit eingeblendet. Diese Anzeige wird nach etwa 5 Sekunden wieder ausgeblendet.

Übertragungen in Stereo und Zweikanalton

Wenn Sendungen in Stereo oder mit Zweikanalton übertragen werden, wird für einige Sekunden die Anzeige Stereo oder 2-Kanalton am Bildschirm eingeblendet. Diese Anzeige erscheint kurzzeitig nach jedem Umschalten der Programme. Falls kein Stereo-Ton gesendet wird, wird statt dessen das Wort Mono eingeblendet.

Stereo... Drücken Sie **[OK]**/**[II]** zur Auswahl von **Stereo** oder **Mono**.

Zweisprachig... Zweisprachige Sendungen (Zweikanalton) sind relativ selten. Bei einer solchen Sendung wird die Anzeige **2-Kanalton** eingeblendet. Wählen Sie die gewünschte Programmnummer. Wenn die Anzeige **2-Kanalton** eingeblendet wird, können Sie mit der Taste **[OK]**/**[II]** zwischen **Sprache 1**, **Sprache 2** oder **Mono** wählen.

Der Timer

Das Fernsehgerät kann so eingestellt werden, dass es sich nach einer bestimmten Zeit automatisch **ein- oder ausschaltet**.

- 1 Drücken Sie die Taste **MENU** und dann die **linken** oder **rechten** Tasten, um das Menü **TIMER** auszuwählen.



- 2 Drücken Sie die Taste nach **unten**, um die Option **Ein-Timer** oder **Aus-Timer** auszuwählen. Stellen Sie die gewünschte Zeit mit den Nummerntasten ein. Um beispielsweise den Timer so einzustellen, dass das Fernsehgerät in anderthalb Stunden ausgeschaltet wird, geben Sie 01:30 ein, oder stellen Sie die Zeit in Intervallen von je 10 Minuten mit der **rechten** Taste ein.

- 3 Drücken nach Einstellung des **Aus-Timer** die Taste **EXIT**, um den Vorgang zu beenden. Zur Einstellung des **Ein-Timer** drücken Sie die **untere** Taste, um die **Einschaltprogramm** auszuwählen. Geben Sie dann die gewünschte Programmpositionsnummer ein, und drücken Sie **[OK]**, um das Fernsehgerät in den Standby-Modus zu schalten. Die GRÜNE Anzeige für den Ein-Timer an der Vorderseite des Fernsehgerätes leuchtet jetzt.

Alle über SCART-Kabel angeschlossenen Zusatzgeräte müssen ebenfalls in den Standby-Modus geschaltet werden, damit ihr Signal nicht auf dem Bildschirm angezeigt wird, wenn der Timer aktiviert wird.

Nachdem der **Ein-Timer** eingestellt wurde, kann das Fernsehgerät jederzeit mit der Taste **[OK]** eingeschaltet werden. Die grüne Anzeige für den On-Timer leuchtet so lange, bis die eingestellte Zeitspanne abgelaufen ist und der Fernseher durch den Timer mit dem gewählten Kanal eingeschaltet wird. Mit dieser Funktion können Sie beispielsweise verhindern, dass Sie Ihre Lieblingssendung verpassen.

- 4 Zum Abbruch der **Ein-Timer/Aus-Timer** Funktion, drücken Sie jeweils 0.

PC-Einstellungen – Bildposition, Taktphase, Abtasttakt, Zurücksetzen

Bildposition

Die Bildposition kann individuell angepasst werden.

- 1 Drücken Sie zur Auswahl von **PC** die Taste **↶**. Wählen Sie dann aus dem Menü **EINSTELLUNG** die Option **PC Einstellung**.



- 2 Drücken Sie **OK**. Wählen Sie die gewünschte Option durch Drücken der **obere** und **untere** Tasten aus, und nehmen Sie die Einstellung jeweils mit Hilfe der **linken** oder **rechten** Tasten vor.

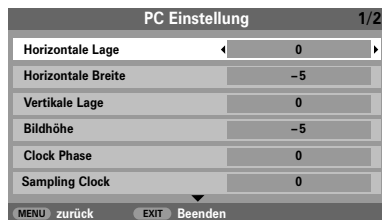

Taktphase

Mit der Funktion **Clock phase** kann das PC-Signal an die LCD-Anzeige angeglichen werden. Durch die Einstellung dieser Funktion können störende waagerechte Streifen und Unschärfen im Bild beseitigt werden.

- 1 Drücken Sie im Menü **EINSTELLUNG** die Taste nach **unten**, um die Option **PC Einstellung** auszuwählen.
- 2 Drücken Sie **OK**, um die Auswahl zu bestätigen. Drücken Sie dann nach **unten**, um die Option **Clock phase** auszuwählen.
- 3 Nehmen Sie dann die weitere Einstellung mit der **linken** oder **rechten** Taste vor, bis die gewünschte Bildqualität erreicht ist.

Abtastrate

Mit der Funktion **Sampling clock** kann die Anzahl der Impulse pro Bildabtastung eingestellt werden. Dadurch können ggf. im Bild störende senkrechte Streifen beseitigt werden.

- 1 Drücken Sie im Menü **EINSTELLUNG** die Taste nach **unten**, um die Option **PC Einstellung** auszuwählen.
- 2 Drücken Sie **OK**, um die Auswahl zu bestätigen. Drücken Sie dann nach **unten** um die Option **Sampling Clock** auszuwählen.

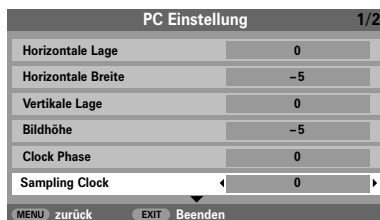

- 3 Nehmen Sie dann die weitere Einstellung mit der **linken** oder **rechten** Taste vor, bis die gewünschte Bildqualität erreicht ist.

Zurücksetzen

Um das Gerät auf die werkseitigen Standardeinstellungen zurückzusetzen.

- 1 Drücken Sie im Menü **EINSTELLUNG** die Taste nach **unten**, um die Option **PC Einstellung** auszuwählen.
- 2 Drücken Sie **OK**, um die Auswahl zu bestätigen. Drücken Sie dann **unten** um die Option **Zurücksetzen** auszuwählen.

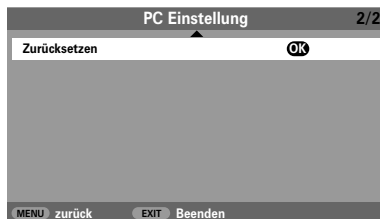

- 3 Drücken Sie **OK**.

Auswahl der Eingänge und AV-Anschlüsse

Einrichten der **EINGÄNGE** und **AUSGÄNGE** des Gerätes, damit an Ihrem Fernsehgerät angeschlossene Geräte korrekt erkannt werden. Eine übersichtliche Darstellung der hinteren Anschlüsse finden Sie auf Seite 63.

Die meisten Medienrecorder und Decoder senden über das SCART-Kabel ein Signal an das Fernsehgerät, so dass automatisch die richtige *Eingangsbuchse* aktiviert wird.

Sie können jedoch ebenfalls auf der Fernbedienung die Taste zur Auswahl externer Quellen \ominus drücken, bis das Bild vom angeschlossenen Gerät sichtbar ist.

Diese Taste muss zur Anzeige von Anschlussgeräten am **EINGANG FÜR VIDEOKOMPONENTEN (EXT3C)** verwendet werden.

Ein **S** wie in \ominus **2S (EXT 2S)** bedeutet, dass der Eingang für ein S-Video-Signal eingerichtet wurde.

Auswahl des Eingangs

Diese Funktion kann verwendet werden, wenn das Fernsehgerät nicht automatisch umschaltet.

- 1 Drücken Sie die Taste \ominus , um \ominus **1**, \ominus **2**, \ominus **3(C)**, (**EXT 1-3**), **HDMI1**, **HDMI2** oder **PC** auszuwählen.

Bei Wahl der Einstellung **HDMI™** wird das Signal des Gerätes angezeigt, das am **HDMI-Eingang** an der Rückseite des Fernsehgerätes angeschlossen ist. Optimale Ergebnisse mit HDMI werden bei hochauflösenden 1080i-Video signalen erzielt.

PC zeigt das Signal des Computers an, der am **Eingang RGB/PC** an der Rückseite des Fernsehgerätes angeschlossen ist.

- 2 Um wieder in den TV-Modus zu schalten, drücken Sie erneut die Taste \ominus oder eine der Programmtasten auf der Fernbedienung.

Auswahl des EINGANGSsignals

Hiermit wird die Art des Signals bestimmt, das an **SCART 2 (EXT2)** an der Rückseite des Fernsehgerätes geleitet wird. Informationen zu den angeschlossenen Geräten können Sie der Bedienungsanleitung der jeweiligen Hersteller entnehmen.

- 1 Wählen Sie das Menü **EINSTELLUNG**, und drücken Sie die Taste nach unten, bis die Einstellung **AV-Anschluss** markiert ist, denn drücken Sie die Taste **OK**.

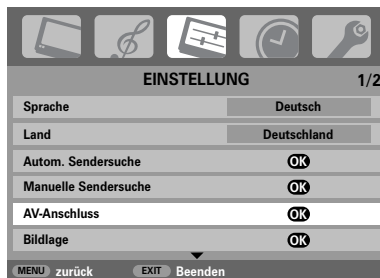

- 2 Wählen Sie mit den **linken** oder **rechten** Tasten die Option **AV** oder **S-VIDEO** als erforderlichen **Eingang** für **EXT3** aus.

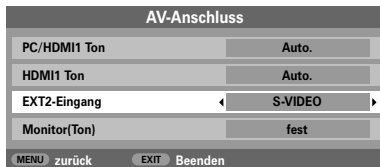

Falls im Bild keine Farben angezeigt werden, aktivieren Sie die jeweils andere Einstellung.

Auswahl der Eingänge und AV-Anschlüsse Fortsetzung

PC-Ton

Wenn Sie den Ton von einem angeschlossenen PC über den Fernseher hören möchten, verbinden Sie das Audiokabel mit dem rückseitigen Anschluss am Fernsehgerät (siehe Abbildung im Abschnitt "Anschließen eines Computers"), und wählen Sie dann eine Einstellung unter **PC/HDMI1 Ton** aus.

- 1 Wählen Sie das Menü **EINSTELLUNG**, und drücken Sie die **untere** Taste, bis die Einstellung **AV-Anschluss** markiert ist, denn drücken Sie die Taste **OK**.

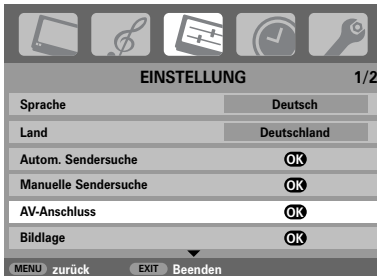

- 2 Markieren Sie **PC/HDMI1 Audio**, und wählen Sie dann mit der **rechten** Taste die Option **PC** aus.



HINWEIS: Durch Auswahl der Option **PC** wird die HDMI-Schnittstelle (High-Definition Multimedia Interface) in den digitalen Audiomodus geschaltet.

HDMI, das HDMI Logo und High-Definition Multimedia Interface sind Marken oder eingetragene Marken von HDMI Licensing, LLC.

HDMI1-Ton

Falls die jeweils angeschlossene HDMI-Quelle den digitalen Audiomodus nicht unterstützt, schließen Sie das Audiokabel an die **PC/HDMI1 Ton**-Buchse an der Rückseite des Fernsehgerätes an (entsprechend der Abbildung im Abschnitt "Anschließen eines Computers"), und wählen Sie dann eine der Einstellungen unter **HDMI1 Ton** aus.

- 1 Wählen Sie das Menü **EINSTELLUNG**, und drücken Sie die **untere** Taste, bis die Einstellung **AV-Anschluss** markiert ist, denn drücken Sie die Taste **OK**.

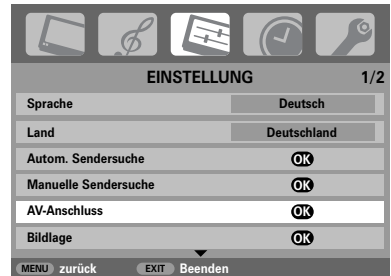

- 2 Drücken Sie im Menü **AV-Anschluss** die **untere** Taste, um die option **PC/HDMI1 Ton** zu markieren. Wählen Sie dann mit der **rechten** Ringtaste die Einstellung **HDMI1** aus.

- 3 Markieren Sie anschließend **HDMI1 Ton**, und wählen Sie mit der **linken** oder **rechten** Taste die Einstellung **Auto**-, **digital** oder **analog** aus.

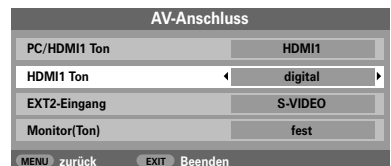

Falls Sie keinen Ton hören, probieren Sie die jeweils andere Einstellung aus.

HINWEIS: HDMI1 unterstützt digitalen und analogen Ton, während HDMI2 nur für digitalen Ton geeignet ist.

Videotext – Einrichtung, allgemeine Informationen, auto-Modus

Dieses Fernsehgerät verfügt über einen Videotext-Speicher mit einer Kapazität von mehreren Seiten. Es kann daher einen Moment dauern, bis der Videotext geladen wird. Es sind zwei **Anzeigemodi** für die Textanzeige wählbar: **auto.** zeigt bei entsprechender Verfügbarkeit den so genannten **Toptext** an. Mit **Normaltext** können Sie Ihre Lieblingsseiten speichern.

Auswahl des Anzeigemodus



Der Zeichensatz für den Videotext wird automatisch mit der im Menü **EINSTELLUNG** ausgewählten Sprache eingestellt.

- 1 Wählen Sie aus dem Menü **FUNKTION** die Option **Videotext**.
- 2 Wählen Sie mit den **linken** oder **rechten** Tasten den Modus **auto.** oder **Normaltext**, und drücken Sie dann **EXIT**.



Videotext-Informationen

Die Taste / /

Drücken Sie die Taste / / , um den Videotext aufzurufen. Drücken Sie die Taste erneut, um die normale Bildschirmanzeige mit dem Videotext zu überlagern. Drücken Sie die Taste zum dritten Mal, um in den normalen TV-Modus zurückzukehren. Ein Programmwechsel ist erst möglich, wenn der Videotext wieder ausgeblendet wird.

Die zuerst angezeigte Seite ist die **Startseite**.

Sie können jede Textseite durch Eingabe der dreistelligen Seitennummer über die Zifferntasten der Fernbedienung aufrufen. Sie können ebenfalls die farbigen Tasten verwenden oder durch Drücken der Taste **P▲** zur nächsten Seite springen bzw. mit **P▼** die vorherige Seite wieder aufrufen.

Untergeordnete Seiten

Untergeordnete Seiten werden gegebenenfalls automatisch in den Speicher geladen, ohne dass sich die auf dem Bildschirm angezeigte Seite ändert.

Für den Zugriff auf die Unterseiten drücken Sie die Taste  und anschließend **P▲** oder **P▼** für die Anzeige der Seiten. An der Seite des Bildschirms erscheint ein Balken mit Ziffern.

Die momentan angezeigte Unterseite wird jeweils markiert. Wenn durch das Fernsehgerät weitere Unterseiten geladen werden, ändert sich die Farbe der Nummern. Durch die neue Farbe wird angezeigt, dass diese Seiten in den Speicher geladen wurden.

Diese Unterseiten bleiben so lange für die Anzeige verfügbar, bis eine andere Seite gewählt wird oder im normalen TV-Modus der Kanal gewechselt wird.

Auswahl von Seiten im auto-Modus

Falls **Toptext** verfügbar ist, werden am unteren Rand des Bildschirms vier farbige Titel angezeigt.

Um einen der vier Themenbereiche aufzurufen, drücken Sie die entsprechende Farbtaste für das gewünschte Thema auf der Fernbedienung.

Wenn Sie weitere Informationen zu Ihrem speziellen Videotext-System benötigen, rufen Sie die Videotext-Indexseite des jeweiligen Senders auf, oder wenden Sie sich an Ihren Toshiba Fachhändler vor Ort.

– Normaltext-mode, Steuerungstasten

Auf dieser Seite finden Sie eine kurze Anleitung, wie Sie mit Hilfe der Tasten an der Fernbedienung die Anzeige des Videotextes steuern können.

Auswahl von Seiten im Normaltext-Modus

Die vier farbigen Auswahlbereiche am unteren Bildschirmrand entsprechen den Nummern 100, 200, 300 und 400, die in den Speicher des Fernsehgerätes einprogrammiert wurden. Zur Anzeige dieser Seiten müssen Sie jeweils die entsprechende farbige Taste auf der Fernbedienung drücken.

Sie können anstelle der voreingestellten auch andere Seiten speichern. Drücken Sie dazu die jeweilige Farbtaste, und geben Sie dann die dreistellige Nummer ein. Diese neue Nummer erscheint in der oberen linken Ecke des Bildschirms und in der farbigen Markierung.

Drücken Sie die Taste **OK**, um die Nummer zu speichern. Die Leisten am unteren Bildschirmrand blinken weiß auf. **Sobald OK gedrückt wird, werden alle vier im unteren Bildschirmbereich angezeigten Seitennummern gespeichert. Alle vorherigen Nummern werden dabei aus dem Speicher gelöscht.**

Wenn die Taste **OK** nicht gedrückt wird, gehen die neuen Einstellungen beim Beenden des Videotext-Modus verloren.

Andere Seiten können durch Eingabe der dreistelligen Seitennummer aufgerufen werden – drücken Sie jedoch **AUF KEINEN FALL** die Taste **OK**, anderenfalls werden die Seiten abgespeichert.



So zeigen Sie die Indexseite/Anfangsseite an:

Drücken Sie , um die Indexseite/Anfangsseite aufzurufen. Welche Seite dabei angezeigt wird, ist vom jeweiligen Sender abhängig.



So rufen Sie untergeordnete Seiten auf:

Untergeordnete Seiten können gegebenenfalls mit den Tasten **P▲** und **P▼** aufgerufen werden.



So zeigen Sie verborgenen Text an:

Auf bestimmten Seiten werden Antworten von Quizfragen oder Punkten von Witzen zunächst ausgeblendet. Um die entsprechenden Lösungen anzuzeigen, drücken Sie die Taste .



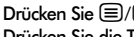

So zeigen Sie eine Videotext-Seite an:

Drücken Sie , um den Text aufzurufen. Drücken Sie die Taste erneut, um das normale Fernsehbild mit dem Videotext zu überlagern. Drücken Sie erneut, um zum normalen Fernsehbildmodus zurückzukehren. Die Fernsehprogramme lassen sich nur im normalen Bildmodus umschalten.



So halten Sie eine gewünschte Seite:

Manchmal soll eine bestimmte Videotext-Seite zur genaueren Betrachtung länger angezeigt werden. Drücken Sie dazu die Taste , so dass in der oberen linken Ecke des Bildschirms die Anzeige  erscheint. Die Seite wird jetzt auf dem Bildschirm angezeigt, bis sie durch einen erneuten Tastendruck wieder freigegeben wird.





So vergrößern Sie die Videotext-Anzeige:



Drücken Sie einmal die Taste , um die obere Seitenhälfte zu vergrößern. Bei erneutem Drücken dieser Taste wird die untere Hälfte der Seite vergrößert. Drücken Sie ein drittes Mal, um wieder die normale Seitengröße einzustellen.



So wählen Sie eine Seite aus, während das normale Fernsehbild angezeigt wird:

Geben Sie die gewünschte Seitennummer ein, und drücken Sie anschließend die Tastenkombination /EX. Auf dem Fernsehgerät wird dann angezeigt, dass die Seite verfügbar ist, indem die Nummer der gesuchten Textseite am oberen Bildschirmrand erscheint. Drücken Sie dann , um diese Seite anzuzeigen.

So zeigen Sie aktuelle Kurzmeldungen an:

Wählen Sie im jeweiligen Videotext-Dienst die entsprechende Seite für diese Kurzmeldungen (siehe Index des Videotext-Programms). Drücken Sie anschließend die Taste /EX. Die aktuellen Kurzmeldungen werden jetzt gegebenenfalls in Echtzeit eingeblendet. Drücken Sie erneut die Taste , um die Anzeige der Meldungen zu beenden.

Vor einem Programmwechsel muss die Seite für aktuelle Kurzmeldungen wieder verlassen werden.



Beachten Sie, dass der Videotext-Modus beendet werden muss, bevor Sie zu einem anderen Kanal umschalten können. Drücken Sie dazu zweimal die Taste .

Fragen und Antworten

Auf dieser Seite finden Sie Antworten zu einigen der häufigsten Fragen.
Weitere Information finden Sie auf www.toshiba.co.uk

F Mein Fernsehgerät überträgt weder Ton noch Bild. Warum?

A Vergewissern Sie sich, dass der Netzschalter eingeschaltet ist, und überprüfen Sie den Netzanschluss.
Vergewissern Sie sich, dass das Fernsehgerät nicht auf Standby-Betrieb umgeschaltet wurde.

F Es wird zwar ein Bild angezeigt, aber warum sind nur wenige oder keine Farben sichtbar?

A Bei der Verwendung einer externen Bildquelle, wie zum Beispiel einer minderwertigen Videokassette, bei der keine oder kaum Farben angezeigt werden, können unter Umständen qualitative Verbesserungen erzielt werden. Für das Fernsehgerät ist werkseitig die Einstellung **auto**, gewählt, so dass automatisch das jeweils optimale Farbsystem gewählt wird.

So überprüfen Sie, ob die optimale Farbanzeige eingestellt ist:

1 Wählen Sie beim Abspielen der externen Quelle die Option **Manuelle Einstellung** aus dem Menü **EINSTELLUNG**.

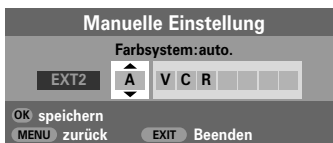

2 Wählen Sie mit Hilfe der **obere** oder **untere** Taste eine der folgenden Einstellungen: **auto.**, **PAL**, **SECAM**, **NTSC 4.43** oder **3.58**.

F Warum ist die Bildqualität des Videos gut, jedoch kein Ton hörbar?

A Überprüfen Sie alle Kabelverbindungen.

F Warum wird das Bild vom Videorecorder/DVD-Player nicht an das Fernsehgerät übertragen?

A Überprüfen Sie, ob der Videorecorder oder DVD-Player ordnungsgemäß am Fernsehgerät angeschlossen wurde (siehe Seite 64), und wählen Sie dann den entsprechenden Eingang, indem Sie die Taste **↻** drücken.

F Wodurch könnte eine schlechte Bildqualität noch hervorgerufen werden?

A Durch Störungen oder ein zu schwaches Empfangssignal. Schalten Sie probeweise auf einen anderen Fernsehsender um. Unter Umständen lassen sich mit einer manuellen **Feineinstellung** Verbesserungen erzielen.

1 Wählen Sie das Menü **Manuelle Sendersuche**. Markieren Sie den Sender, und drücken Sie die Taste **OK**. Drücken Sie die Taste **rechten**, um die Option **Feineinstellung** auszuwählen.



2 Verwenden Sie die **obere** or **untere** Taste, um die Bild- und Tonqualität optimal einzustellen. Drücken Sie **OK** und anschließend **EXIT**.

F Es wird zwar ein Bild angezeigt, jedoch ohne Ton. Warum?

A Überprüfen Sie, ob vielleicht die Lautstärke heruntergeregelt oder die Stummschaltung aktiviert wurde.

F Warum funktionieren die Bedienelemente an der Oberseite des Fernsehers nicht?

A Vergewissern Sie sich, dass die **Bedienfeldsperre** nicht aktiviert (**ein**) wurde.

F Warum funktioniert meine Fernbedienung nicht?

A Überprüfen Sie, ob der seitliche Schalter an der Fernbedienung auf TV-Modus eingestellt ist. Überprüfen Sie den Ladezustand und die Polarität der Batterien, um auszuschließen, dass diese nicht verkehrt herum eingesetzt wurden.

F Warum wird das Bild vom Videorecorder/DVD-Player nur schwarzweiß angezeigt?

A Überprüfen Sie, ob der richtige **eingang** gewählt wurde: **S-VIDEO** oder **AV**. Weitere Informationen finden Sie auf der Seite zu den **AV-Anschluss**.

Fragen und Antworten Fortsetzung

F Warum wird auf dem Bildschirm ständig eine Meldung angezeigt?

A Entfernen Sie die Meldung, indem Sie die Taste  drücken.

F Warum sind auf dem Bildschirm im PC-Modus senkrechte Streifen sichtbar?

A Unter Umständen müssen Sie den **Sampling Clock** anpassen, um diesen störenden Effekt zu beseitigen. Wählen Sie im Menü **EINSTELLUNG** die Option **PC Einstellung**, markieren Sie die Einstellung **Sampling Clock**, und passen Sie die Einstellung an, bis die Streifen vom Bildschirm verschwinden.

F Warum werden auf dem Bildschirm im PC-Modus waagrecht verlaufende Streifen und/oder verschwommene Bilder angezeigt?

A Unter Umständen müssen Sie den **Clock phase** anpassen, um diesen störenden Effekt zu beseitigen. Wählen Sie im Menü **EINSTELLUNG** die Option **PC Einstellung**, markieren Sie die Einstellung **Clock phase** und passen Sie die Einstellung an, bis das Bild wieder deutlich sichtbar ist.



F Warum funktioniert der Videotext nicht fehlerfrei?

A Die Videotext-Qualität ist in hohem Maße von der Stärke des Sendesignals abhängig. Dazu ist normalerweise eine Außen- oder Hausantenne erforderlich. Falls der Text unleserlich oder unscharf ist, sollten Sie Ihre Antenne überprüfen. Wählen Sie die Seite für den Hauptindex des Videotext-Dienstes, und suchen Sie im Index die entsprechende Anleitung, in der die grundlegende Benutzerführung detailliert erläutert ist. Falls Sie weitere Informationen zur Nutzung der Videotext-Funktion benötigen, lesen Sie den entsprechenden Abschnitt zum Videotext in dieser Anleitung.

F Warum gibt es keine untergeordneten Seiten im Videotext?

A Es werden keine derartigen Seiten übertragen, bzw. sie wurden nicht geladen. Drücken Sie die Taste , um die Seiten aufzurufen (siehe Abschnitt zum Videotext).

F Warum sind nur die vier farbigen Videotextnummern sichtbar, jedoch kein Videotext?

A Sie haben Videotext ausgewählt, während ein Bild von einer externen Quelle, z. B. einem DVD-Player oder einem Videorecorder, angezeigt wird. Es ist daher kein Text auf dem Bildschirm sichtbar, oder in einem eingblendeten Feld werden Sie darüber informiert, dass keine Informationen verfügbar sind. Wählen Sie den Kanal eines TV-Senders aus, und drücken Sie die Taste / / , um zu diesem Kanal umzuschalten.

F Warum sind bei der Wiedergabe von einer NTSC-Quelle die Farben verfälscht?

A Schließen Sie die entsprechende Quelle über ein SCART-Kabel an, und starten Sie die Wiedergabe. Wählen Sie die Option **Manuelle Einstellung** aus dem Menü **EINSTELLUNG**.

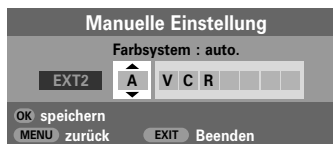

1 Setzen Sie die Farbsystem auf **auto.**, und verlassen Sie das Menü.

2 Wählen Sie das Menü **Bildeinstellung**, und passen Sie die Farbtoneneinstellung an.

F Warum höre ich keinen Ton über mein angeschlossenes Soundsystem?

A Prüfen Sie, ob die Option **Lautsprecher** im **Ton**-Menü auf **aus** gestellt ist.

Reinigen des Bildschirms und des Gehäuses...

Schalten Sie die Stromzufuhr über den Netzschalter ab, und reinigen Sie den Bildschirm und das Gehäuse mit einem weichen trockenen Tuch. Die Verwendung spezieller Putz- und Lösungsmittel zur Reinigung von Bildschirm und Gehäuse ist **nicht** empfehlenswert, da durch diese Stoffe die Oberfläche angegriffen werden kann.

Entsorgung...

Die folgenden Angaben sind nur für Länder der Europäischen Union:

Durch das nebenstehende Symbol wird darauf hingewiesen, dass dieses Produkt nach Ablauf seiner Lebensdauer nicht in den Hausmüll gehört. Durch eine ordnungsgemäße Entsorgung dieses Produkts helfen Sie, potenzielle Umweltschäden und Gesundheitsgefahren zu verhindern, die ansonsten bei einer vorschriftswidrigen Müllentsorgung des Allprodukts verursacht werden könnten. Ausführliche Informationen zum Recycling dieses Produkts erhalten Sie bei Ihren kommunalen Behörden, dem zuständigen Abfallbeseitigungsdienst oder in dem Geschäft, in dem Sie dieses Gerät erworben haben.



Spezifikationen und Zubehör

Empfangssystem/-kanäle

PAL-I	UHF UK21-UK69
PAL-B/G	UHF E21-E69 VHF E2-E12, S1-S41
SECAM-L	UHF F21-F69 VHF F1-F10, B-Q
SECAM-D/K	UHF R21-R69 VHF R1-R12

Video-Eingang PAL, SECAM, NTSC 3.58/4.43

Externe Anschlüsse

EXT1	Eingang	21-poliger SCART-Anschluss	RGB/AV
EXT2	Eingang	21-poliger SCART-Anschluss	A/V, S-video
EXT3	Eingang	Phono-Buchsen Phono-Buchsen	Y, P _B /C _B , P _R /C _R A/V
EXT3	Eingang (seitlich)	Phono-Buchse Phono-Buchsen	Video Audio L + R
HDMI 1/2	Eingang	HDMI-Stecker	
PC	Eingang	Mini D-Sub, 15-polig	Analoges RGB-Signal
PC/HDMI1 Audio		Phono-Buchsen	Audio L + R
Audioausgang fest/variabel		Phono-Buchsen	Audio L + R

Programmspeicherplätze 100

Stereo Nicam
Zweitragersystem

Sichtbare	Geräte 26	66 cm
Bildschirmgröße (ca.)	32	80 cm
	37	94 cm
	42	107 cm

Anzeigeformat 16:9

Tonausgangsleistung Effektiv 10 W + 10 W
(bei 10 % Verzerrung)

Leistungsaufnahme	Geräte 26	129 W
gemäß EN60107-1: 1997	32	153 W
	37	161 W
	42	245 W

Standby (ca.)	Geräte 26	<1 W
	32	<1 W
	37	<1 W
	42	<1 W

Abmessungen (ca.)	Geräte 26	54 cm (H)	66 cm (B)	28 cm (T)
	32	61 cm (H)	80 cm (B)	30 cm (T)
	37	69 cm (H)	92 cm (B)	30 cm (T)
	42	78 cm (H)	105 cm (B)	36 cm (T)
		(Höhe einschließlich Standfuß)		

Gewicht (ca.)	Geräte 26	15 kg
	32	19 kg
	37	25 kg
	42	33 kg

Kopfhörerbusche 3,5 mm Stereo

Zubehör Fernbedienung
2 Batterien
(AAA, IEC R03 1,5V)



Gedruckt auf Umweltpapier. 100% chlorfrei.

© Toshiba Information Systems (U.K.) Limited

Alle Rechte vorbehalten.

Die teilweise oder vollständige Reproduktion ohne schriftliche Genehmigung ist strengstens verboten.

Toshiba Information Systems (U.K.) Limited

Consumer Products Division,

European Service Centre,

Admiralty Way, Camberley,

Surrey, GU15 3DT, Großbritannien

Technische Spezifikationen können jederzeit ohne Ankündigung geändert werden.

Erstellt von Kensa Creative Solutions, Saltash, Cornwall.

Contenido

PUESTA A PUNTO

Precauciones de seguridad – algunas reglas obligatorias que debe conocer	87
Instalación e información importante	88
El mando a distancia – una guía rápida	89
Conexión de equipos externos – una guía para la conexión de equipos externos en la parte trasera de la televisión	90
Conexión de un ordenador – conexión de un ordenador en la parte trasera de la televisión	91
Mandos y conexiones de entrada – encendido de la televisión, standby (en espera), uso de los mandos, enchufe para auriculares, conexión de equipos en los enchufes de entrada laterales	92
Sintonización de la TV con la ayuda de Instalação rápida – idioma, país, sistema de emisión	93
Ordenación de programas	93
Sintonización manual – una alternativa a la <i>Ajuste rápido</i> , entrada directa de canales, sintonización de una posición de programa para un VCR (aparato de vídeo)	94
Salto de programas	95
Sintonización automática	96

MANDOS Y FUNCIONES

Mandos generales – cambio de la posición de programa	96
Mandos del sonido – volumen, desactivación del sonido, graves/agudos/balance	96
Mandos del sonido – reforzamiento de graves, dual, sonido estable®	97
Efecto de sonido SRS WOW™ – SRS 3D, FOCUS y TruBass	97
Pantalla panorámica	98
Mandos de la imagen – posición de la imagen, retroiluminación	100
Mandos de la imagen – preferencias de imagen (contraste, brillo, color, tono, resolución), intensificación de los colores oscuros, reducción de ruido MPEG (MPEG NR), reducción del ruido digital (DNR)	101
Mandos de la imagen – temperatura del color, gestión de colores 3D, ajuste cromático	102
Mandos de la imagen – modo cine, formato automático (pantalla panorámica), pantalla azul, ajuste del panel lateral	103
Bloqueo de panel – desactivación de los botones de la TV	104
Visualización de la hora	104
Transmisiones estéreo y bilingües – emisiones estéreo/mono o en dos idiomas	104
El temporizador – ajuste de la TV para que se encienda o se apague	104
Ajustes del PC – posición de la imagen, fase del reloj, reloj de muestreo, reset	105
Selección de entradas y conexiones AV – enchufes de entrada y de salida para los equipos conectados	106

TELETEXTO

Preparación, información general, modo Auto	108
Modo LISTA, botones de mando	109

RESOLUCION DE PROBLEMAS

Preguntas y respuestas – respuestas a algunas de las preguntas más comunes con inclusión de sintonización fina manual y sistema de color	110
---	-----

INFORMACION

Especificaciones y accesorios – información técnica sobre la TV, accesorios suministrados	112
--	-----

Precauciones de seguridad

Este aparato ha sido diseñado y fabricado para cumplir las normas de seguridad internacionales pero, como con cualquier aparato eléctrico, debe tenerse cuidado para obtener los mejores resultados y garantizar la seguridad. Haga el favor de ver los puntos siguientes por su propia seguridad. Tienen carácter general y están destinados a ayudar en relación con todos los productos electrónicos para los consumidores, y algunos puntos pueden no ser aplicables a los artículos que acaba de adquirir.

Circulación de aire

Deje por lo menos un hueco de 10 cm alrededor del televisor para permitir una ventilación adecuada. Esto evitará el sobrecalentamiento y posibles daños al televisor. También deben evitarse lugares polvorientos.

Daños por el calor

Pueden producirse daños si se deja el televisor expuesto a la luz solar directa o cerca de un radiador. Evitar lugares expuestos a temperaturas o humedad sumamente altas. Colocar en un lugar en el que la temperatura se mantenga entre 5°C (41°F) mín. y 35°C (94°F) máx.

Alimentación de la red eléctrica

La alimentación eléctrica requerida para este equipo es de 220-240v CA 50/60Hz. No lo conecte nunca a una alimentación de CC ni a ninguna otra fuente de alimentación. ASEGURESE de que el televisor no pisa el cable de la red. NO corte la clavija de la red de este equipo, ya que incorpora un Filtro de Interferencias de Radio especial, cuya eliminación perjudicará su funcionamiento.

SI TIENE ALGUNA DUDA, CONSULTE A UN ELECTRICISTA COMPETENTE.

Cosas que deben hacerse

LEA las instrucciones de manejo antes de intentar usar el aparato.

ASEGURESE de que todas las conexiones eléctricas (incluyendo la clavija de la red eléctrica, los cables de prolongación y las interconexiones entre partes del aparato) están hechas correctamente y de acuerdo con las instrucciones de los fabricantes. Apague el televisor y desconecte la clavija de la red antes de establecer o cambiar conexiones.

CONSULTE con el vendedor si tiene alguna duda acerca de la instalación, manejo o seguridad de su aparato.

TENGA cuidado con los paneles o puertas de cristal del aparato.

NO RETIRE NINGUNA CUBIERTA FIJA PORQUE ESTO PODRÍA DEJAR EXPUESTAS PARTES PELIGROSAS Y "CON CORRIENTE".

EL ENCHUFE DE CONEXIÓN A LA RED SE UTILIZA COMO DISPOSITIVO DE DESCONECCIÓN Y, POR LO TANTO, DEBE PODER OPERARSE CON FACILIDAD.

Cosas que no deben hacerse

NO obstruya las aberturas de ventilación del aparato con elementos tales como periódicos, manteles, cortinas, etc. El sobrecalentamiento causará daños y acortará la vida del aparato.

NO permita que los equipos eléctricos se expongan a goteos o salpicaduras u objetos llenos de líquidos, tales como floreros, que se coloquen sobre el aparato.

NO sitúe objetos calientes o fuentes de llama desnuda, como velas encendidas o lámparas de noche sobre el aparato o cerca de él. Las altas temperaturas pueden fundir el plástico y dar lugar a incendios.

NO utilice soportes improvisados y NUNCA fije las patas con tirafondos. Para garantizar total seguridad, siempre monte el soporte, las palomillas o patas que tienen la aprobación del fabricante con las fijaciones que se proporcionan de acuerdo con las instrucciones.

NO escuche con auriculares a gran volumen, ya que esta costumbre puede dañar permanente su oído.

NO deje desatendido el equipo encendido, a menos que se especifique que está diseñado para funcionar sin supervisión o tiene un modo standby (en espera). Para apagarlo, desenchúfelo y asegúrese que todos en casa sepan cómo hacerlo. Es posible que se tengan que tomar precauciones especiales con respecto a personas con discapacidades.

NO siga haciendo funcionar el aparato si tiene alguna duda de que esté funcionando normalmente, o está dañado de alguna forma; apáguelo, desconecte la clavija de la red y consulte al vendedor.

ANTE TODO, NUNCA deje que nadie, especialmente los niños, empuje o golpee la pantalla, introduzca nada en los agujeros, ranuras o en ninguna otra abertura de la caja.

NUNCA haga suposiciones ni corra riesgos con aparatos eléctricos de ningún tipo; más vale prevenir que curar.

Instalación e información importante

Donde instalar el aparato

Sitúe la televisión lejos de la luz del sol directa y de las luces fuertes. Se recomienda una iluminación suave e indirecta para verla de manera cómoda. Utilice cortinas o persianas para evitar que la luz del sol directa caiga sobre la pantalla.

Coloque la televisión sobre una plataforma sólida, la superficie de soporte debe ser plana y firme. Fijela entonces en la pared con un acoplamiento sólido utilizando la abrazadera que se encuentra en la parte trasera del soporte, o bien fijela en la plataforma utilizando la cinta de fijación que se encuentra debajo del soporte para mesa.

Los paneles de VCL están fabricados con una tecnología de gran precisión; sin embargo, hay veces que algunas partes de la pantalla no tienen elementos de imagen o presentan puntos luminosos. Esto no es un signo de mal funcionamiento.

Asegúrese que la televisión se encuentre en un lugar donde no pueda ser empujada ni golpeada por objetos, ya que la presión podría romper o dañar la pantalla, y que no se puedan introducir pequeños artículos en las ranuras o aberturas de la caja.

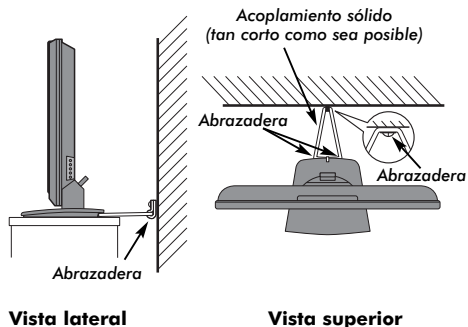

Vista lateral

Vista superior

Por favor tome nota

CLÁUSULA DE EXCLUSIÓN

Toshiba no será responsable bajo ninguna circunstancia de pérdida y/o daño al producto causado por:

- i) incendio;
- ii) terremoto;
- iii) daño accidental;
- iv) mal empleo intencional del producto;
- v) utilización del producto en condiciones inapropiadas;
- vi) pérdida y/o daño causados al producto mientras que está en posesión de terceros;
- vii) cualquier daño o pérdida causados como resultado de falta y/o negligencia por parte del propietario de seguir las instrucciones indicadas en el manual del propietario;
- viii) cualquier daño o pérdida causados directamente como resultado de mal empleo o mal funcionamiento del producto al ser utilizado simultáneamente con equipos asociados;

Además, bajo ninguna circunstancia será responsable Toshiba de pérdida alguna y/o daño consecuente incluyendo pero no limitado a lo siguiente, pérdida de utilidades, interrupción de actividades comerciales, pérdida de información registrada causada ya sea durante el funcionamiento normal o por mal empleo del producto.

Si se dejan en la pantalla de TV imágenes inmóviles generadas por teletexto, logos de identificación de canales, pantallas de ordenador, videojuegos, menús en pantalla, etc., durante el tiempo que sea, siempre es aconsejable reducir los ajustes del brillo y del contraste.

El mando a distancia

Descripción visual simple de su mando a distancia.

Para desactivar el sonido

Botones de números

Para volver al programa anterior

Viendo TV en pantalla ancha

Menús en pantalla

Para seleccionar el modo

Sin función en este modelo

Sin función en este modelo

Para el modo Conectado/Espere

Para seleccionar la entrada de fuentes externas

Preferencias de imagen

Para salir de los Menús

Anillo de navegación:
Utilice **P ▲** y **P ▼** para cambiar posiciones de programas y páginas de teletexto
Utilice **▲** - y **▲** + para modificar el volumen
Al utilizar menús pulse **arriba, abajo, izquierda y derecha** para mover el cursor en la pantalla. **OK** para confirmar su selección

Botones de control del teletexto

Para mostrar en la pantalla información

Recepción estereofónica/bilingüe

Al utilizar un VCR o DVD TOSHIBA:
 pulse **||** para PAUSA
 pulse **▲** para EXPULSAR
 pulse **◀◀** para OMITIR/REBINAR
 pulse **▶▶** para OMITIR-AVANZAR
 pulse **▶** para REPRODUCIR
 pulse **■** para PARAR
 pulse **◀◀** para REBINAR
 pulse **▶▶** para AVANCE RAPIDO

En modo TV:
 Indicación de la hora
 Para ver el teletexto
En modo Teletexto:
 Para mostrar texto oculto
 Para retener una página deseada
 Para ampliar el tamaño de la pantalla de teletexto
 Para seleccionar una página mientras está viendo una imagen normal

TOSHIBA
CT-865

Español

Inserción de las pilas y alcance efectivo del mando a distancia

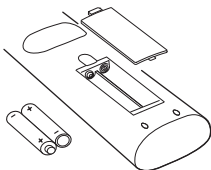

Retire la tapa posterior para dejar al descubierto el compartimiento de las pilas y asegúrese de que las pilas se colocan en la posición correcta. Los tipos de pilas correctos para este mando a distancia son las AAA, IEC R 03 de 1,5 V.

No utilice una pila vieja gastada junto con una nueva ni tampoco tipos de pila distintos. Retire las pilas agotadas inmediatamente para evitar que el ácido se introduzca en el compartimiento de las pilas. Deshágase de ellas en un punto de eliminación designado.

El funcionamiento del mando a distancia se deteriorará más allá de una distancia de cinco metros fuera de un ángulo de 30 grados respecto al centro del televisor.

Conexión de equipos externos

Antes de conectar cualquier equipo externo, desconecte todos los interruptores de alimentación de la red. En caso de no haber ningún interruptor, retire el enchufe de alimentación de la red del enchufe de la pared.

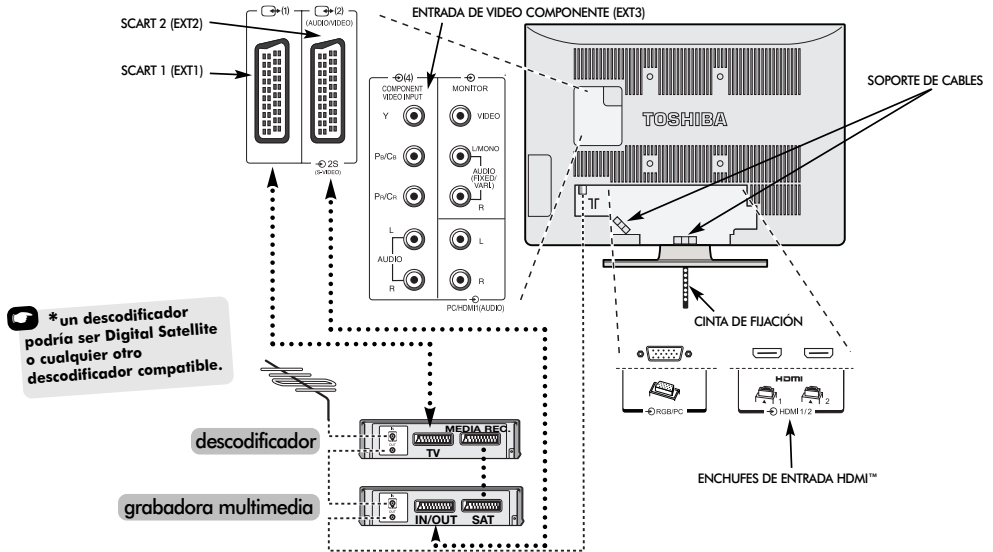

* un descodificador podría ser Digital Satellite o cualquier otro descodificador compatible.

Español

Cables de antena: - - - - -

Conecte la antena al enchufe de la parte posterior de la televisión. Si utiliza un descodificador* y/o una grabadora multimedia, es esencial que el cable de la antena se conecte a través del descodificador y/o a través de la grabadora multimedia a la televisión.

Cables SCART:

Conecte el conector hembra IN/OUT de la grabadora multimedia a la televisión. Conecte el conector hembra TV del descodificador a la televisión. Conecte el conector hembra SAT de la grabadora multimedia al conector hembra MEDIA REC. del descodificador.

Antes de realizar la **Sintonización autom.** ponga su descodificador y grabadora multimedia en **Espera**.

Los enchufes fono junto a los enchufes de ENTRADA DE COMPONENTES DE VIDEO aceptarán señales de audio L y R.

Además, hay una salida audio externa fija/variable que permite la conexión a una unidad Hi-Fi adecuada. Asegúrese de que la opción **Altavoz** del menú **Sonido** se encuentra en **Apagado**. La opción variable se modifica usando los mandos de sonido.

HDMI™ (High-Definition Multimedia Interface – Interfaz Multimedia de Alta Definición) está destinado para utilizarse con un DVD, descodificador o equipo eléctrico con salida de audio y video digital. Este está diseñado para un máximo rendimiento con señales de video de alta definición 1080i pero también aceptará y visualizará señales 480i, 480p, 576i, 576p y 720p.

Se puede conectar una amplia variedad de equipos externos a la parte trasera de la TV, por tanto deberá remitirse a los manuales de los propietarios pertinentes para todos los equipos adicionales.

Se recomienda el SCART 1 para un descodificador y el SCART 2 para una grabadora multimedia.

Si se conecta equipo S-VIDEO, ponga la **ENTRADA** para **EXT2** de acuerdo con él. Vea la página 106.

Si el televisor se conmuta automáticamente a un equipo monitor externo, vuelva a TV normal pulsando el botón de la posición del programa deseado.

Para volver a llamar al equipo externo, pulse **↻** para seleccionar entre **EXT1**, **EXT2**, **EXT3(C)**, **HDMI1**, **HDMI2** o **PC**.

El portacables puede utilizarse para cables de antena, grabadora multimedia y audio. No utilice el portacables para sostener el aparato y asegúrese de que se han retirado todos los cables antes de mover la televisión.

HDMI, el logo HDMI y High-Definition Multimedia Interface son marcas comerciales o marcas registradas de HDMI Licensing, LLC.

Conexión de un ordenador

Antes de conectar cualquier equipo externo, desconecte todos los interruptores de alimentación de la red. En caso de no haber ningún interruptor, retire el enchufe de alimentación de la red del enchufe de la pared.

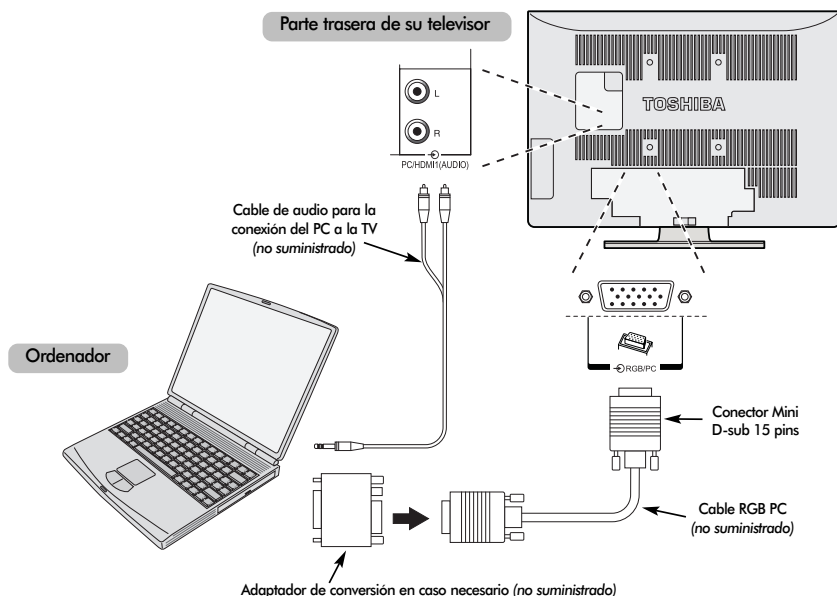

Conecte el cable de PC del ordenador al terminal PC en la parte trasera de la televisión.

Conecte el cable audio al enchufe PC/HDMI1 audio en la parte trasera de la televisión. Seleccione **PC** en las opciones **PC/HDMI1 audio** en el menú **CONEXIÓN AV** situado en el menú **CONFIGURACIÓN**.

Pulse el botón **↻** para seleccionar el modo PC.

Se podrán ver las siguientes señales en pantalla:

VGA: 640 x 480/60 Hz (VESA)
 SVGA: 800 x 600/60 Hz (VESA)
 XGA: 1024 x 768/60 Hz (VESA)
 SXGA: 1280 x 1024/60 Hz (VESA)

NOTA IMPORTANTE: se mostrará **SXGA** pero no conforme al estándar VESA.

OBSERVACION:

Ciertos modelos de PC no pueden ser conectados a esta TV.

No es necesario un adaptador para los ordenadores provistos de un terminal mini D-sub 15 pins compatible DOS/V.

Puede aparecer una franja en los bordes de la pantalla o pueden verse oscurecidas partes de la imagen. Esto se debe al escalado de la imagen por el televisor, no es un mal funcionamiento.

Una vez seleccionando el modo Entrada PC, algunas de las funciones de la TV no estarán disponibles, por ej. **Ajuste manual** en el menú **CONFIGURACIÓN** y **Color, Tono, DNR y Ajuste Negro** en el menú **Ajust.imag.**

Información de señal para el conector Mini D-sub 15 pins

Asignación de pins para el terminal RGB/PC



Nº de pin	Nombre de señal	Nº de pin	Nombre de señal
1	R	9	NC
2	G	10	Tierra
3	B	11	NC
4	NC (no conectado)	12	NC
5	NC	13	H-sync
6	Tierra	14	V-sync
7	Tierra	15	NC
8	Tierra		

Mandos y conexiones de entrada

Puede conectarse una gran variedad de equipos externos en los enchufes de entrada que se encuentran en la parte lateral de la televisión.

Aunque todos los controles y ajustes necesarios de la televisión se realizan utilizando el mando a distancia, se pueden utilizar los botones que se encuentran en la televisión para algunas funciones.

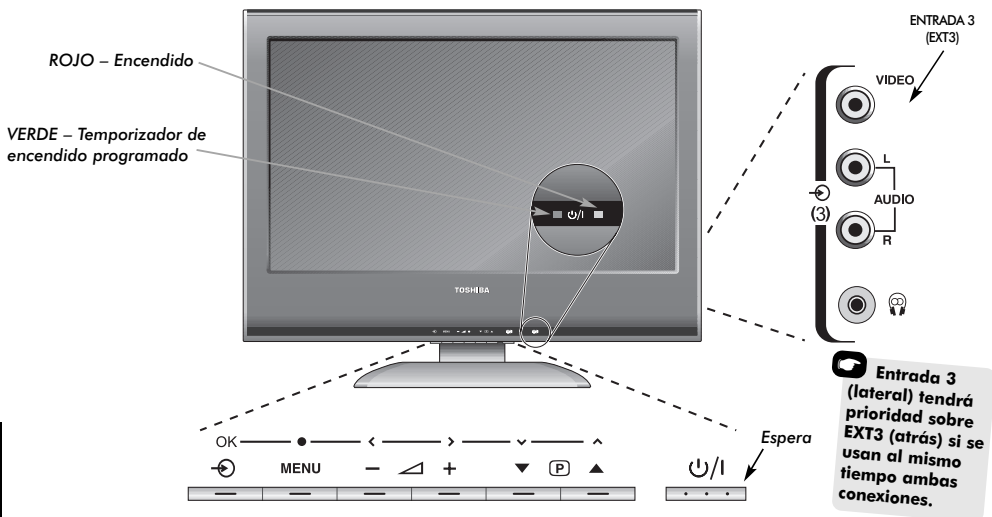

Encendido

Si el LED ROJO está apagado compruebe que el enchufe de alimentación de la red está conectado al suministro de alimentación. Si no aparece la imagen pulse en el mando a distancia, puede tardar unos momentos.

Para poner el aparato en Espera, pulse en el mando a distancia. Para ver la televisión pulse otra vez. La imagen puede tardar unos pocos segundos en aparecer.

Para preparar el televisor necesitará ahora utilizar los menús en la pantalla. Pulse el botón **MENU** en el mando a distancia para ver los menús.

La barra de menús en la parte superior de las pantallas mostrará cinco tópicos diferentes mostrados en símbolos. Debido a que cada símbolo se selecciona pulsando el botón **izquierda** o **derecha** en el anillo de navegación del mando a distancia, sus opciones respectivas aparecerán más abajo.

Para utilizar las opciones, pulse **abajo** en el anillo de navegación para desplazarse hacia abajo por las mismas y **OK**, **izquierda** o **derecha** para seleccionar la opción requerida. Siga las instrucciones en la pantalla. Las funciones de cada menú se describen en detalle en el manual.

Utilización de los mandos y conexiones

Para modificar el volumen, pulse .

Para cambiar la posición del programa, pulse .

Pulse **MENU** y , o para controlar las opciones de sonido y de imagen.

Pulse **MENU** para acabar.

Cuando conecte un equipo de sonido a la **EXT3**, conecte la salida de audio del equipo a los enchufes fono del televisor.

Para seleccionar la Entrada pulse hasta que la visualización muestre **EXT3** como se describe en la página 106. El televisor automáticamente detectará el tipo de señal.

Consulte siempre el manual del propietario del equipo a conectar para ver detalles completos.

Atención: la inserción de la clavija de auricular apagará el sonido de todos los altavoces.

Sintonización del televisor utilizando Ajuste rápido, Ordenación de programas

Antes de encender la televisión, ponga el descodificador y la grabadora multimedia en **Espera** si están conectados. Para la puesta a punto de la televisión, utilice los botones del control remoto como se indica en la página 89.

- 1 Conecte la televisión al suministro eléctrico. Aparecerá la pantalla **Quick setup**.



- 2 Utilizando **izquierda** o **derecha** seleccione su idioma y luego pulse **OK**.
- 3 Luego pulse **izquierda** o **derecha** para seleccionar su **País** y pulse **OK**.
- 4 Su **Sistema** habrá sido seleccionado, si hay una selección, pulse **derecha** para seleccionar de entre los sistemas visualizados.

B/G – Europa Continental, **I** – Reino Unido
D/K – Europa Oriental, **L** – Francia

- 5 Para comenzar la **Sintonización auto**. Pulse **OK**.

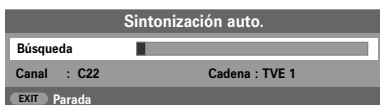

- 6 Comenzará la búsqueda de todas las estaciones disponibles. La barra de deslizamiento se moverá por la línea a medida que la búsqueda progresa.

Debe permitir que el televisor termine la búsqueda.

Cuando se haya completado la búsqueda, la TV seleccionará automáticamente la posición de programa 1. Puede que no sea una imagen clara o que la sintonía sea débil y, por esa razón, se puede cambiar el orden de cadenas utilizando **Sintonización manual** que aparecerá en la pantalla.



- 7 Con la lista de estaciones ahora mostrada utilice **abajo** o **arriba** para hacer resaltar la estación que quiere mover y pulse **derecha**.

La estación seleccionada se moverá a la derecha de la pantalla.



- 8 Utilice **abajo** o **arriba** para moverse por la lista a la posición que *prefiera*. Al hacer esto las otras estaciones se moverán para dejar lugar libre.

- 9 Pulse **izquierda** para almacenar su elección.

Repita según sea necesario y luego pulse **EXIT**.

Si la televisión no se puede conectar a una grabadora multimedia/descodificador con un cable SCART o si se requiere una cadena en otro **sistema**, utilice la **Sintonización manual** para asignar una posición de programa (vea la página 94).

Sintonización manual

La televisión puede sintonizarse manualmente utilizando la **Sintonización manual**. Por ejemplo: si la televisión no se puede conectar a una grabadora multimedia/descodificador con un cable SCART o para sintonizar una cadena en otro **Sistema** (vea la página 93).

Utilice **izquierda** y **derecha** para moverse por la pantalla y seleccionar cualquiera de estas opciones de Sintonización manual.

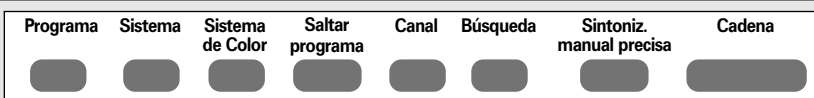

Programa: El número que debe pulsarse en el mando a distancia.

Sistema: Especifico de ciertos zonas. *Vea la página 93.*

Sistema de color: Se ha establecido en fábrica como Auto y sólo debe cambiarse si se presentan problemas, es decir, NTSC input de una fuente externa.

Saltar programa: significa que no se ha almacenado nada o que la facilidad de skip el canal está activada. *Vea la página 95.*

Canal: El número de canal en el que una estación está emitiendo.

Búsqueda: Búsqueda hacia arriba y hacia abajo de una señal.

Sintoniz. manual precisa: Sólo se utiliza si existe una señal de interferencia/débil. *Vea la página 110.*

Cadena: Identificación de la estación. Utilice los botones arriba o abajo y izquierda o derecha para introducir un máximo de siete caracteres.

Para asignar una posición de programa en la televisión para un descodificador y una grabadora multimedia: encienda el descodificador; introduzca una película pregrabada en la grabadora multimedia y pulse PLAY, luego sintonice manualmente.

Español

- 1 Pulse **MENU** y utilizando **izquierda** o **derecha** seleccione el menú **CONFIGURACIÓN**, con **abajo** resalte **Sintonización manual**, pulse **OK** para seleccionar.

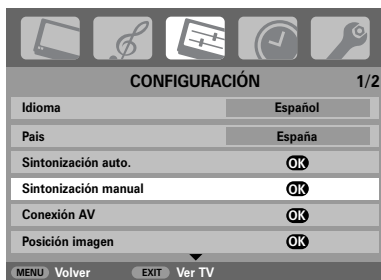

- 2 Utilice **arriba** o **abajo** para seleccionar la posición de programa requerida, p.ej. sugerimos **Prog. 0** para una grabadora multimedia.

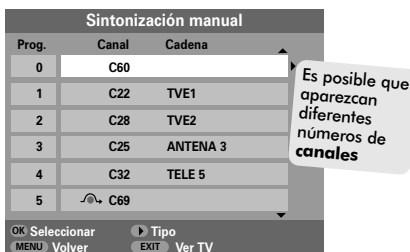

- 3 Pulse **OK** para seleccionar. Si se salta el programa, **Saltar programa** debe eliminarse antes de almacenar.



- 4 Pulse **derecha** para seleccionar **Sistema** y utilice **arriba** o **abajo** para cambiar (en caso de ser necesario, vea la página 93).

- 5 Pulse después **derecha** para seleccionar **Búsqueda**.

- 6 Pulse **arriba** o **abajo** para iniciar la búsqueda. El símbolo de búsqueda parpadeará.



- 7 Cada señal aparecerá en la televisión, si no es su grabadora multimedia, vuelva a pulsar **arriba** o **abajo** para reiniciar la búsqueda.

Omisión de programas

- 8** Una vez encontrada la señal de grabadora multimedia, pulse **derecha** para desplazarse a **Cadena**. Con la ayuda de **arriba**, **abajo**, **izquierda** y **derecha** introduzca los caracteres requeridos, por ej. **VCR**.



- 9** Pulse **OK** para almacenar.
- 10** Repita para cada **posición de programa** que quiera sintonizar o pulse **MENU** para volver a la lista de canales y seleccionar el siguiente número a sintonizar.
- 11** Pulse **EXIT** cuando haya acabado.
- 12** Para nombrar equipos externos, por ej. DVD en EXT2, pulse **←** para seleccionar **EXT2**, luego seleccione **Ajuste manual** del menú **CONFIGURACIÓN**.
- 13** Pulse **derecha** para seleccionar **Etiqueta** y luego utilizando **arriba**, **abajo**, **izquierda** y **derecha** introduzca los caracteres requeridos.



- 14** Si en cualquier momento se pulsa **OK** aparecerá una lista en la pantalla que muestra todos los programas almacenados y los equipos externos. Utilice **arriba** y **abajo** para resaltar y **OK** para seleccionar.

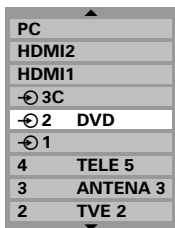

Omisión de programas

Para evitar que se vean ciertos programas, se puede saltar la posición de programa. Debe retirarse el mando a distancia ya que todavía se dispondrá de los canales utilizando los botones con número. Los programas se pueden ver entonces de manera normal utilizando los mandos en la televisión, pero ésta no mostrará la posición de programa saltada.

- 1** Seleccione **Sintonización manual** en el menú **CONFIGURACIÓN**.



- 2** Utilice **arriba** o **abajo** para resaltar la posición del programa que hay que omitir y pulse **OK** para seleccionar.
- 3** Pulse **derecha** para seleccionar **Saltar programa**.
- 4** Utilice **arriba** o **abajo** para activar **Saltar programa**. Pulse **OK**.

en la pantalla indica una posición de programa omitida.



- 5** Pulse **MENU** y repita desde el **Paso 2** o pulse **EXIT**.

Cada posición de programa debe seleccionarse *individualmente*. Para desactivar **Saltar programa**, repita el procedimiento para cada posición.

Las posiciones de programa saltadas **no pueden** seleccionarse con **PA**, **PV** ni tampoco con los mandos en la televisión, pero **si pueden** accederse a través de los botones con número del mando a distancia.

ADVERTENCIA Esta televisión tiene entrada de canal directa si se conocen los números de canal. Seleccione la pantalla de **Sintonización manual** en el **Paso 3**. Introduzca el **Número de programa**, el **Sistema** y, a continuación, **C** para canales estándar (de transmisión por vía terrestre) o **S** para canales por cable y el número de **Canal**. Pulse **OK** para almacenar.

Sintonización automática, mandos generales, mandos de sonido

Utilización de la Sintonización auto.

- 1 Para preparar el televisor utilizando **Sintonización auto.** pulse **MENU** y utilice **izquierda** o **derecha** para seleccionar el menú **CONFIGURACIÓN**.

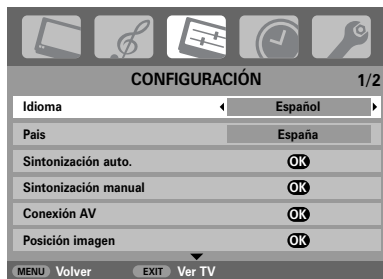

- 2 Pulse **abajo** para resaltar **Idioma** y **izquierda** o **derecha** para seleccionar.
- 3 Utilizando **abajo** resalte **País**, luego **izquierda** o **derecha** para seleccionar. El televisor se sintonizará ahora a las estaciones para su país.
- 4 Pulse **abajo** para resaltar **Sintonización auto.** y luego pulse **OK**.

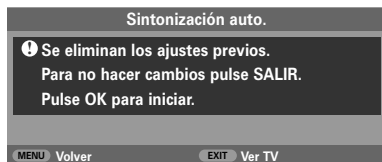

- 5 Su **Sistema** habrá sido seleccionado, si hay una selección, pulse **izquierda** o **derecha** para seleccionar de entre los sistemas visualizados, luego pulse **OK**.

B/G – Europe Continental, **I** – Reino Unido
D/K – Europe Oriental, **L** – Francia

Debe permitir que el televisor termine la búsqueda.

Una vez que la búsqueda ha terminado el televisor automáticamente seleccionará la posición de programa 1. Ésta podría no ser una imagen clara y se podrá cambiar el orden de las estaciones utilizando **Sintonización manual**. Vea la página 93.

Selección de las posiciones de programa

Para seleccionar la posición de un programa, utilice los botones numerados del mando a distancia.

Las posiciones de los programas pueden seleccionarse también utilizando **P▲** y **P▼**.

Para volver a la posición de programa anterior pulse **↶**.

Para visualizar información en pantalla, es decir, posición de programa, modo de entrada o señal mono/estéreo, pulse **(i+)**. Pulse de nuevo para cancelar.

Mandos del sonido

Volumen

Pulse **←** o **→** para ajustar el volumen.

Desactivación del sonido

Pulse **⊗** una vez para desconectar el sonido y vuelva a pulsarlo para anularlo.

Graves, agudos y balance



- 1 Pulse **MENU** y **izquierda** o **derecha** para seleccionar la opción **SONIDO**.
- 2 Pulse **abajo** para resaltar **Graves**, **Agudos** o **Balance** y **izquierda** o **derecha** para cambiar el ajuste.

Mandos de sonido continuación, Efecto de sonido SRS WOW™, dual, sonido estable®

Bass boost

Bass boost (Reforzamiento de graves) mejora la profundidad del sonido. Sólo será perceptible la diferencia en sonido con graves fuertes.

- 1 En el menú **SONIDO** pulse **abajo** para resaltar **Bass boost**. Utilice **izquierda** o **derecha** para seleccionar **Encendido**.
- 2 A continuación, pulse **abajo** para resaltar **Nivel Bass boost** y utilizando **izquierda** o **derecha** ajuste según su preferencia.



Al conectar a una unidad Hi-Fi, ajuste la opción **Altavoz** a **Apagado**. A continuación, seleccione **Fijo** o **Variable** para la **Monitor(Audio)** del menú **Conexión AV**. (Vea la sección "Selección de entradas y conexiones AV").

Efecto de sonido SRS WOW™

SRS WOW™ es una suite de efectos de audio que usa las señales estereofónicas transmitidas para producir un mejor sonido en los altavoces de la televisión. Si se transmite en monofonía, sólo estará disponible la característica Trubass.

SRS 3D ofrece una experiencia de sonido rica, **FOCUS** concentra el sonido que tiene el efecto de hacer que provenga el sonido desde el centro de la televisión, **TruBass** optimiza las frecuencias graves más bajas.

- 1 Pulse **MENU** y seleccione el menú **SONIDO**.
- 2 Utilice **arriba** o **abajo** para seleccionar **WOW** y, a continuación, pulse **OK**.

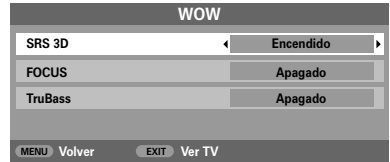

- 3 Pulse **abajo** para seleccionar **SRS 3D** y, utilizando **izquierda** o **derecha**, seleccione entre **Encendido** o **Apagado**.
- 4 A continuación, pulse **abajo** para seleccionar **FOCUS** y pulse **izquierda** o **derecha** para seleccionar entre **Encendido** o **Apagado**.
- 5 Seleccione **TruBass** y utilice **izquierda** o **derecha** para seleccionar **Apagado**, **Bajo** o **Alto** según su preferencia.

NOTA: Esta característica no está disponible en los auriculares.

Dual

Si un programa o una película se está transmitiendo con una banda sonora en más de un idioma, la función **DUAL** permite seleccionar entre ellos.

- 1 Pulse **MENU** y seleccione el menú **SONIDO**.
- 2 Utilice **abajo** para seleccionar **Dual** y, a continuación, pulse **izquierda** o **derecha** para elegir entre **Dual 1** o **Dual 2**.

Sonido estable®

La función **Sonido estable** limita los niveles altos de volumen y evita los cambios extremos que se pueden producir en el volumen cuando se cambian canales o cuando se pasa de un programa a un anuncio.

- 1 Pulse **MENU** y seleccione el menú **SONIDO**.
- 2 Utilice **arriba** o **abajo** para seleccionar **Sonido estable** y, a continuación, pulse **izquierda** o **derecha** para seleccionar **Encendido** o **Apagado**.

WOW, SRS y (●) el símbolo es una marca registrada de SRS Labs, Inc.
WOW tecnología está incorporada bajo licencia de SRS Labs, Inc.

Viendo TV en pantalla ancha

Dependiendo del tipo de transmisión que está teniendo lugar, los programas se podrán ver en varios formatos. Pulse el botón  varias veces para seleccionar entre **Escaneado Exacto**, **Panorámico**, **Super Live1**, **Cine1**, **4:3**, **Super Live2**, **Cine2**, **Subtítulo** y **14:9**. Sirvase notar: Cuando se pulsa el botón **MENU** cambiará la consigna del tamaño de la imagen mientras los menús estén **ACTIVADOS** en la pantalla. Esto es para asegurar que los menús no aparezcan por encima de los bordes del área de visión.

SUPER LIVE1

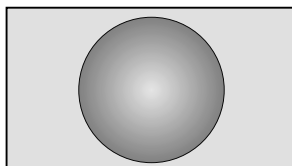

Esta consigna ampliará una imagen 4:3 al tamaño de la pantalla extendiendo la imagen horizontal y verticalmente, manteniendo las proporciones correctas en el centro de la imagen. Puede producirse cierta distorsión.

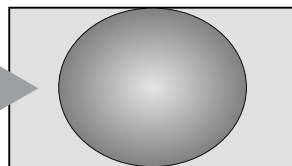

SUPER LIVE2

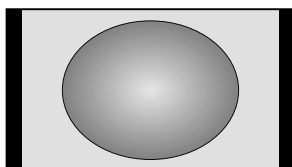

Si se está recibiendo una señal en "formato de panel lateral" esta consigna ampliará la imagen al tamaño de la pantalla extendiendo la imagen horizontal y verticalmente, manteniendo las proporciones correctas en el centro de la imagen. Puede producirse cierta distorsión.

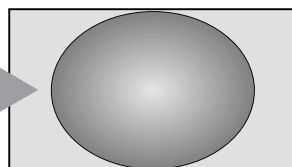

CINE1

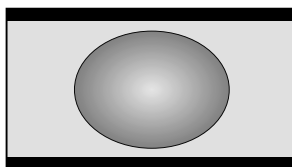

Cuando se vean películas/cintas de vídeo en formato "letterbox", esta consigna eliminará o reducirá las barras negras en la parte superior e inferior de la pantalla haciendo uso de zoom in y seleccionando la imagen sin distorsión.

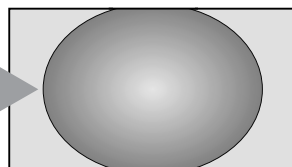

CINE2

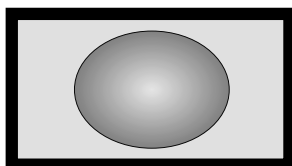

Cuando se vean películas/cintas de vídeo en "formato de panel con todos los lados", esta consigna eliminará o reducirá las barras negras en todos los lados de la pantalla haciendo uso de zoom in y seleccionando la imagen sin distorsión.

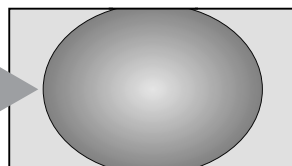

SUBTÍTULO

Cuando se incluyen subtítulos en una transmisión en formato "letterbox", esta consigna alzará la imagen para asegurar que se visualice todo el texto.

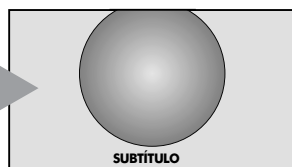

Viendo TV en pantalla ancha continuación

14:9

Utilice esta consigna cuando vea una transmisión 14:9.

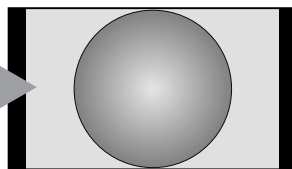

PANORÁMICO

Utilice esta consigna cuando vea un DVD en pantalla ancha, una cinta de vídeo en pantalla ancha o una transmisión 16:9 (cuando esté disponible). Debido a la diversidad de formatos de pantalla ancha (16:9, 14:9, 20:9, etc.) se podrán ver barras negras en la parte superior e inferior de la pantalla.

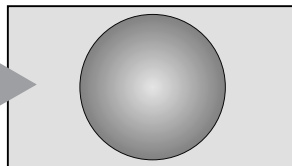

4:3

Utilice esta consigna para ver una transmisión 4:3 verdadera.

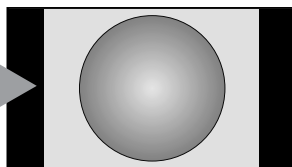



MODELO DE 42 SOLAMENTE

 Sólo se dispone de esta opción cuando se vea una fuente 1080i.

ESCANEADO EXACTO

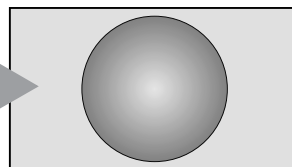
Utilice este ajuste cuando se vea una fuente 1080i, mostrará la imagen como se transmite sin escalado ni recorte de la misma.



Pulse y mantenga pulsado el botón  y aparecerá en la pantalla una lista de todos los formatos de pantalla ancha. Utilice **arriba** y **abajo** para resaltar el formato deseado y **OK** para seleccionar.

Escaneado Exacto
Panorámico
Super Live2
Cine2
4:3
Super Live1
Cine1
Subtítulo
14:9

Utilizar las funciones especiales para cambiar el tamaño de la imagen visualizada (es decir, cambiar la relación altura/ancho) con el propósito de exhibición pública o beneficio comercial puede infringir leyes de derecho de propiedad.

Mandos de la imagen

Posición de la imagen

La posición de la imagen se puede ajustar para adecuarse a las preferencias personales y puede resultar especialmente útil para entradas externas.

- 1 En el menú **CONFIGURACIÓN** pulse **abajo** hasta que se resalte **Posición imagen**.

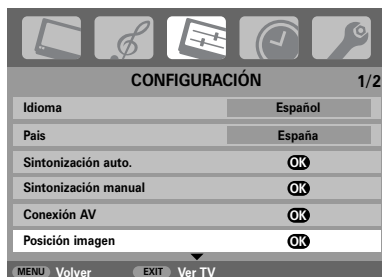

- 2 Pulse **OK** para ver las opciones disponibles para el formato de imagen que se ha seleccionado.
- 3 Pulse **arriba** y **abajo** para seleccionar una opción, luego **izquierda** o **derecha** para ajustar las consignas.

Las opciones cambiarán dependiendo del formato de pantalla ancha seleccionado y al ver equipos conectados.

En **Cine2**:



Para volver a los ajustes de fábrica originales, seleccione **Reset** en el menú **Posición imagen** y pulse **OK**.

Retroiluminación

El ajuste de la **Luz trasera** puede mejorar la claridad de la pantalla.

- 1 En el menú **IMAGEN**, pulse **abajo** para seleccionar **Ajust.imag.** y, a continuación, pulse **OK**.



- 2 En el menú **Ajust.imag.**, pulse **abajo** para seleccionar **Luz trasera**.
- 3 Pulse **izquierda** o **derecha** para ajustar.

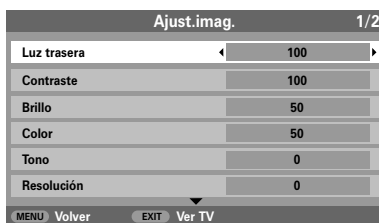

Mandos de la imagen continuación

Preferencias de imágenes

Este televisor ofrece la opción de personalizar el estilo de imagen. Pulse **→/←** para ver los diferentes estilos disponibles.

Modo imagen-1 a **3** son opciones prefijadas y el **Modo imagen-M** almacena sus propios ajustes:

- 1 Seleccione **Ajust.imag.** del menú **IMAGEN**.

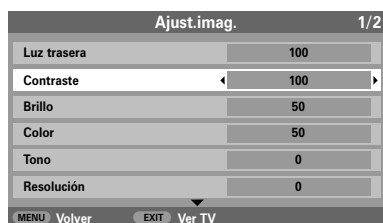

- 2 Utilice **izquierda** o **derecha** para ajustar el **Contraste**, **Brillo**, **Color**, **Tono** y la **Resolución**.

Intensificación de los colores oscuros

Intensificación de los colores oscuros incrementa la intensidad de las áreas oscuras de la imagen, lo que mejora la definición.

- 1 En el menú **Ajust.imag.**, pulse **abajo** hasta que se resalte **Ajuste negro**.



- 2 Pulse **izquierda** o **derecha** para seleccionar entre **Encendido** y **Apagado**. El efecto depende de la transmisión y es más perceptible en colores oscuros.

MPEG NR - Reducción de Ruido

Al ver un DVD, la compresión puede causar la distorsión o pixelización de algunas de las palabras o elementos de imagen. La utilización de la función **MPEG Reduc.Ruido** reduce este efecto "suavizando" los bordes.

- 1 Seleccione **MPEG Reduc.Ruido** del menú **Ajust.imag.** Utilice **izquierda** o **derecha** para seleccionar un ajuste según su preferencia.



DNR – Reducción de Ruido Digital

DNR le permite "suavizar" la representación en pantalla de una señal débil para reducir el efecto del ruido.

- 1 Seleccione **DNR** del menú **Ajust.imag.** Utilice **izquierda** o **derecha** para ajustar. Existe la posibilidad de que las diferencias no sean siempre perceptibles (para conseguir el mejor resultado utilice ajustes más bajos, ya que la calidad de la imagen puede perderse si el ajuste es demasiado alto).



Mandos de la imagen continuación

Temperatura color

Temperatura color incrementa la "calidez" o el "frío" de una imagen incrementando el tono rojo o azul.

- 1 En el menú **Ajust.imag.**, pulse **abajo** hasta que se resalte **Temperatura color**.



- 2 Pulse **izquierda** o **derecha** para seleccionar entre **Normal**, **Cálido** y **Suave** según su preferencia.

Gestión de Colores 3D

La selección de **Gestión de Colores 3D** permite que la función 'Ajuste cromático' se encuentre disponible.

- 1 En el menú **IMAGEN**, pulse **abajo** para seleccionar **Gestión de Colores**.



- 2 Pulse **izquierda** o **derecha** para seleccionar **Encendido** o **Apagado**.

Ajuste cromático

La función **Ajuste cromático** permite el ajuste de colores individuales según su preferencia personal. Esto puede ser útil cuando se utilice una fuente externa.

- 1 En el menú **IMAGEN**, pulse **abajo** para seleccionar **Ajuste cromático** y, a continuación, pulse **OK**.



- 2 Pulse **arriba** o **abajo** para seleccionar una opción, luego **izquierda** o **derecha** para ajustar las consignas.

Ajuste cromático			
	Matices	Saturación	Brillo
Rojo	+2	+6	+4
Verde	0	0	0
Azul	0	0	0
Amarillo	0	0	0
Magenta	0	0	0
Cyan	0	0	0
Reset	OK		

At the bottom of the table, there are buttons for 'MENU Volver', 'EXIT Ver TV', and 'Ver TV'.

Para volver a los ajustes de fábrica originales, seleccione **Reset** y pulse **OK**.

Mandos de la imagen continuación

Modo cine

Si hay líneas o bordes irregulares en la película o programa que se esté viendo, la selección del **Modo Cine** puede ayudar a corregir este problema haciendo que la imagen sea más clara.

- 1 En el menú **IMAGEN**, pulse **abajo** para seleccionar **Modo Cine**.



- 2 Pulse **izquierda** o **derecha** para seleccionar **Encendido** o **Apagado**.

Formato automático (Pantalla ancha)

Cuando este televisor recibe una imagen en pantalla ancha verdadera y **Formato auto.** está **Encendido**, la imagen se visualizará automáticamente en formato de pantalla ancha, sin importar la consigna anterior del televisor.

- 1 Pulse **MENU** y **izquierda** o **derecha** para seleccionar el menú **FUNCIÓN**.

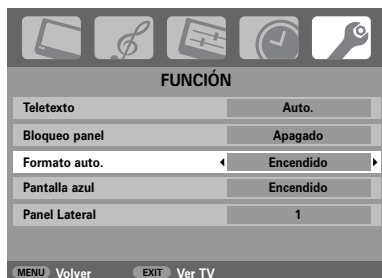

- 2 Pulse **abajo** para seleccionar **Formato auto.** y, a continuación, **izquierda** o **derecha** para seleccionar **Encendido** o **Apagado**.

Pantalla azul

Cuando se seleccione **Pantalla azul**, la pantalla se volverá azul y el sonido se desactivará cuando no se reciba ninguna señal.

- 1 En el menú **FUNCIÓN**, pulse **abajo** para seleccionar **Pantalla azul**.



- 2 Pulse **izquierda** o **derecha** para seleccionar **Encendido** o **Apagado**.

Ajuste del panel lateral

La función de **Panel Lateral** hace más clara u oscura la banda de cada lado de la pantalla en formato 4:3 o 14:9. Esto permitirá evitar una imagen posterior de la banda y puede igualmente hacer que la visualización en condiciones luminosas u oscuras sea más cómoda.

- 1 En el menú **FUNCIÓN**, pulse **abajo** hasta que se haya seleccionado **Panel Lateral**.



- 2 Pulse **izquierda** o **derecha** para ajustar.

Bloqueo del panel, indicación de la hora, transmisiones estereofónicas/bilingües, temporizador

Bloqueo del panel



El **Bloqueo de panel** desactiva los botones de la televisión. Todavía pueden utilizarse todos los botones del mando a distancia.

- 1 En el menú **FUNCIÓN** seleccione **Bloqueo panel** y elija **Encendido** o **Apagado** utilizando **izquierda** o **derecha**.

Cuando **Bloqueo de panel** esté **Encendido**, aparecerá un recordatorio cuando se pulsen los botones de la televisión. **Si se pulsa el botón standby, la televisión se apagará y sólo se puede salir de standby utilizando el control remoto.**



Indicación de la hora



La función de visualización de la hora permite ver la hora actual (teletexto) en la pantalla de TV.

Pulse /  mientras ve una emisión normal de televisión para ver una indicación de la hora de la emisora. Permanecerá en la pantalla durante unos 5 segundos.

Transmisiones estereofónicas y bilingües

Si se están transmitiendo emisiones estereofónicas o en dos idiomas, aparecerá en la pantalla la palabra **Estéreo** o **Dual**, cada vez que se cambian las posiciones de los programas, desapareciendo después de unos pocos segundos. Si la emisión no es estéreo, aparecerá la palabra **Mono**.

Estéreo... Pulse /  para seleccionar **Estéreo** or **Mono**.

Bilingüe... Las transmisiones bilingües son raras. Si se transmiten, aparecerá la palabra **Dual**. Elija el número de programa requerido y, si aparece la palabra **Dual**, pulse /  para seleccionar **Dual 1**, **Dual 2** o **Mono**.

El temporizador

El televisor puede ser consignado para **Activación** o **Desactivación** automático después de un cierto tiempo.

- 1 Pulse **MENU** y luego **izquierda** o **derecha** para seleccionar el menú **TEMPORIZADOR**.



- 2 Pulse **abajo** para seleccionar **Temporizador Activación** o **Autoapagar**. Utilice los botones de números para fijar el tiempo requerido. Por ejemplo, para apagar el televisor en una hora y media introduzca 01:30, o utilice **derecha** para incrementar/disminuir en incrementos de 10 minutos.

- 3 Si está consignando el **Autoapagar**, pulse **EXIT** para terminar. Si está consignando el Temporizador a **Activación**, pulse **abajo** para seleccionar la **Posición temporizador**, introduzca el número de posición del programa requerido y luego pulse  para poner el televisor en Espera. El indicador VERDE de Temporizador activado en el frente del televisor estará ahora encendido.

Cualquier equipo conectado con cables SCART también se debe poner en Espera para impedir que se visualicen al activarse el temporizador.

Una vez que se ha consignado el Temporizador a **Activación** el televisor se podrá encender en cualquier momento pulsando . El indicador verde de Temporizador activado permanecerá encendido hasta que haya pasado el periodo de tiempo fijado cuando el televisor pasará al canal seleccionado. Esta característica puede ayudar a evitar que se pierdan programas favoritos.

- 4 Para cancelar el **Activación/Autoapagar**, pulse cero en cada posición.

Ajustes del PC – posición de la imagen, fase del reloj, reloj de muestreo, reset

Posición de la imagen

La posición de la imagen se puede ajustar para adecuarse a las preferencias personales.

- 1 Pulse **↶** para seleccionar **PC**, luego seleccione **Ajuste imagen en PC** del menú **CONFIGURACIÓN**.

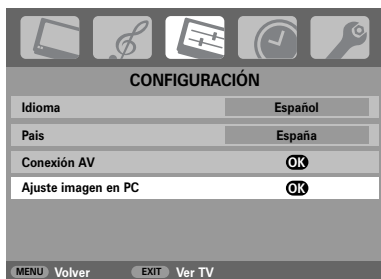

- 2 Pulse **OK**. Pulse **arriba** y **abajo** para seleccionar una opción, luego **izquierda** o **derecha** para ajustar las consignas.

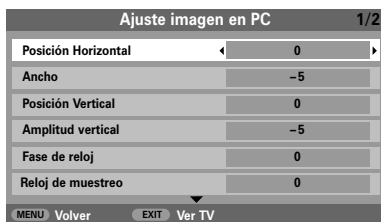

Fase del reloj

La **Fase de reloj** permite adaptar la señal del PC con la VCL. Este ajuste puede eliminar las rayas horizontales y el contorno borroso de la imagen.

- 1 En el menú **CONFIGURACIÓN**, pulse **abajo** hasta que se haya seleccionado **Ajuste imagen en PC**.
- 2 Pulse **OK** para seleccionar y, a continuación, **abajo** para seleccionar **Fase de reloj**.
- 3 Utilice **izquierda** o **derecha** para ajustar hasta que la imagen sea clara.

Reloj de muestreo

El ajuste del **Reloj de muestreo** permite modificar el número de impulsos por barrido, lo que eliminará las líneas verticales en pantalla.

- 1 En el menú **CONFIGURACIÓN**, pulse **abajo** hasta que se haya seleccionado **Ajuste imagen en PC**.
- 2 Pulse **OK** para seleccionar y, a continuación, **abajo** para seleccionar **Reloj de muestreo**.

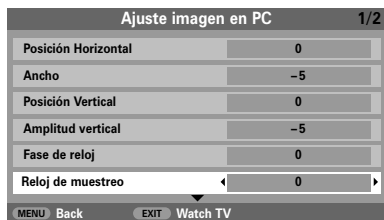

- 3 Utilice **izquierda** o **derecha** para ajustar hasta que la imagen sea clara.

Reset

Para volver a los ajustes de fábrica originales

- 1 En el menú **CONFIGURACIÓN**, pulse **abajo** hasta que se haya seleccionado **Ajuste imagen en PC**.
- 2 Pulse **OK** para seleccionar y, a continuación, **abajo** para seleccionar **Reset**.



- 3 Pulse **OK**.

Selección de entradas y conexiones AV

Definición de los conectores hembra de ENTRADA y SALIDA de modo que el televisor reconozca el equipo conectado. Vea la página 90 para tener una visión clara de las recomendaciones de las conexiones en la parte trasera.

La mayoría de las grabadoras de multimedia y de los decodificadores envían una señal por el cable SCART para conmutar el televisor al conector hembra de Entrada correcto.





Alternativamente, pulse el botón de selección de fuente externa  hasta que aparezca la imagen procedente del equipo conectado.

Este botón debe ser utilizado para ver el equipo conectado utilizando la ENTRADA DE VIDEO COMPONENTE (EXT3C).

Una **S** en pantalla, p.ej.  **2S (EXT 2S)**, indica que la entrada está ajustada para una señal de S-Video.

Selección de entradas

Utilice la Selección de entradas si el televisor no se conmuta automáticamente.

- 1 Pulse  para seleccionar , ,  (**EXT1-3**), **HDMI1**, **HDMI2** o **PC**.

HDMI™ visualiza el equipo conectado a la Entrada HDMI en la parte trasera de la televisión. Este está diseñado para un máximo rendimiento con señales de alta definición 1080i.

El PC muestra un ordenador conectado a la Entrada RGB/PC en la parte trasera de la televisión.

- 2 Para volver al modo TV vuelva a pulsar  o uno de los botones numerados.

Selección de la señal de ENTRADA

Esto especifica el tipo de señal que entra a los SCART 2 (**EXT2**) en la parte trasera del televisor. Sírvase remitirse a las instrucciones del fabricante para los equipos conectados.

- 1 En el menú **CONFIGURACIÓN** pulse **abajo** hasta que se resalte **Conexión AV**, luego pulse **OK**.

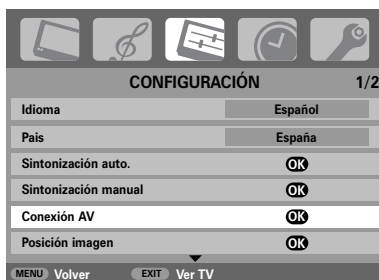

- 2 Con **izquierda** y **derecha** seleccione ya sea **AV** o **S-VIDEO** como la **entrada** requerida para **EXT3**.

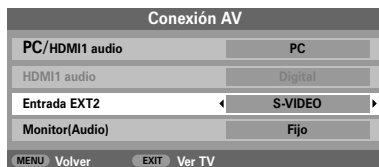

Si falta el color, pruebe el ajuste alternativo.

Selección de entradas y conexiones AV continuación

Audio desde PC

Para recibir sonido desde un PC conectado, enchufe el cable audio en la parte trasera de la televisión (como se muestra en la sección "Conexión de un ordenador") y, a continuación, utilice los ajustes **PC/HDMI1 audio**.

- 1 En el menú **CONFIGURACIÓN** pulse **abajo** hasta que se resalte **Conexión AV**, luego pulse **OK**.

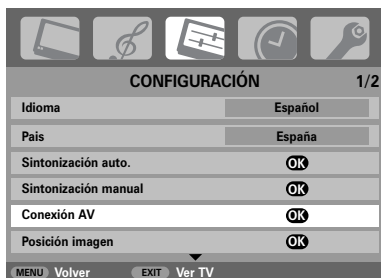

- 2 Resalte **PC/HDMI1 audio** luego utilice **derecha** para seleccionar la opción **PC**.

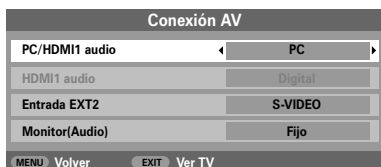

NOTA: Al seleccionar la opción **PC** forzará HDMI a audio digital.

Audio HDMI1

Si la fuente HDMI conectada no acepta audio digital, enchufe el cable audio en **PC/HDMI1 audio** en la parte trasera de la televisión (como se muestra en la sección "Conexión de un ordenador") y, a continuación, utilice los ajustes **HDMI1 audio**.

- 1 En el menú **CONFIGURACIÓN** pulse **abajo** hasta que se resalte **Conexión AV**, luego pulse **OK**.

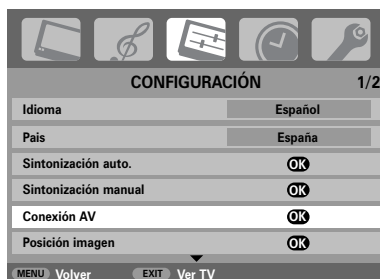

- 2 En el menú **Conexión AV**, pulse **abajo** para resaltar **PC/HDMI1 audio** y con la ayuda de **derecha** seleccione **HDMI1**.

- 3 A continuación, resalte **HDMI1 audio** y con la ayuda de **izquierda** o **derecha** seleccione **Auto.**, **Digital** o **Analog**.

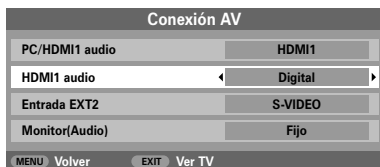

Si no hay sonido, seleccione el ajuste alternativo.

NOTA: HDMI1 acepta sonido digital y analógico, HDMI2 es sólo sonido digital.

HDMI, el logo HDMI y High-Definition Multimedia Interface son marcas comerciales o marcas registradas de HDMI Licensing, LLC.

Teletexto – preparación, información general, modo Auto.

Esta TV tiene una memoria de teletexto de múltiples páginas, la cual lleva algunos momentos para cargar. Ofrece dos **Modos** de visualizar el texto – **Auto**, visualizará **Fastext**, si está disponible. **LISTA** almacenará sus cuatro páginas favoritas.

Selección de modos



El conjunto de caracteres de teletexto será elegido de forma automática mediante la configuración de idioma del menú **CONFIGURACIÓN**.

- 1 Seleccione **Teletexto** en el menú **FUNCIÓN**.
- 2 Con **izquierda** o **derecha** elija **Auto**. o **LISTA**, luego pulse **EXIT**.



Información de teletexto

El botón / / :

Para ver el teletexto, pulse  /  / . Vuelva a pulsarlo para superponer el teletexto a la imagen de la emisión normal y púlselo otra vez para volver a la imagen normal. Los programas no pueden cambiarse hasta que se cancele el teletexto.

La primera página de texto que se muestra será la *página inicial*.

Puede acceder a cualquier página de texto introduciendo el número de página de 3 cifras a través de los botones con número, pulsando los botones de color o pulsando **P▲** para avanzar a la página siguiente y **P▼** para volver a la página anterior.

Subpáginas

Si hay subpáginas, se cargarán automáticamente en la memoria sin cambiar la página de la memoria.

Para acceder a las sub-páginas, pulse  y, a continuación, utilice **P▲** y **P▼** para verlas. Aparecerá una barra con números en el lateral de la pantalla.

La subpágina que esté viendo será resaltada y, a medida que el televisor cargue subpáginas adicionales, cambiará el color de los números indicando que se han cargado esas páginas.

Estas subpáginas permanecerán disponibles para ser vistas hasta que se elija otra página o, en el modo normal del televisor, hasta que se cambie el canal.

Navegación por las páginas utilizando Auto.

Si está disponible **Fastext**, aparecerán cuatro títulos en color en la base de la pantalla.

Para acceder a uno de los cuatro temas dados, pulse el botón de color correspondiente del mando a distancia.

Para más información sobre su(s) sistema(s) de texto en particular, vea la página de índice del teletexto de la emisora o consulte con el vendedor local de Toshiba.

Teletexto continuación

– modo LISTA, botones de mando

A continuación se da una guía de las funciones de los botones de teletexto del mando a distancia.

Navegación por las páginas utilizando LISTA

Las cuatro opciones de color en la parte inferior de la pantalla son los números 100, 200, 300 y 400, que han sido programados en la memoria del televisor. Para ver estas páginas, pulse los botones de color correspondientes.

Para *cambiar* estas páginas almacenadas, pulse el botón de color correspondiente e introduzca el número de 3 dígitos. Este número cambiará en la parte superior izquierda de la pantalla y en el resalte en color.

Pulse **OK** para almacenarlo. Las barras de la parte inferior de la pantalla parpadearán en blanco. **Siempre que se pulse OK se almacenarán los cuatro números de página que aparezcan en la parte inferior y se perderán los anteriores.**

Si no pulsa **OK**, se olvidará la selección cuando se cancele el teletexto.

Pueden verse otras páginas introduciendo el número de página de 3 dígitos, pero **NO** pulse **OK** o esas páginas quedarán almacenadas.



Para visualizar el índice/la página inicial:

Pulse para acceder al índice/la página inicial. La página que se puede visualizar dependerá del organismo de radiodifusión.



Para ver una página de teletexto:

Pulse para visualizar el texto. Vuelva a pulsar para sobreponer el texto a una imagen normal transmitida. Vuelva a pulsar para volver a la pantalla de televisión normal. No se podrán cambiar los programas hasta que esto no se haya hecho.



Para acceder a las subpáginas:

Para utilizar con **P▼** o **P▲** para ver las subpáginas cuando existan.



Para revelar un texto oculto:

Para descubrir las soluciones de las páginas de adivinanzas y entretenimientos, pulse el botón .



Para retener una página deseada:

A veces es conveniente retener una página de texto. Pulse y aparecerá en la parte superior izquierda de la pantalla. La página se mantendrá en la pantalla hasta que se vuelva a pulsar el botón.



Para aumentar el tamaño de presentación del teletexto:

Pulse una vez para aumentar la mitad superior de la página y vuelva a pulsarlo para aumentar la mitad inferior de la página. Vuelva a pulsarlo para volver al tamaño normal.



Para seleccionar una página mientras se ve una imagen normal:

Introduzca el número de la página y luego pulse /, y aparecerá en la pantalla una imagen normal. El televisor indicará cuándo está presente la página indicando el número de página en la parte superior de la pantalla. Pulse // para ver la página.

Para hacer aparecer noticias de última hora:

Seleccione la página de noticias de última hora para el servicio de teletexto elegido (vea la página de índice del servicio de teletexto). Pulse /. Las noticias de última hora aparecerán en la pantalla a medida que se emiten. Vuelva a pulsar / para cancelar la presentación.

La página de noticias de última hora debe cancelarse antes de cambiar de programa.



Recuerde cancelar el teletexto antes de cambiar de canal: pulse dos veces el botón //.

Preguntas y Respuestas

A continuación se dan las respuestas a algunas de las consultas más comunes.

Para más información, visite www.toshiba.co.uk

P ¿Por qué no hay sonido o imagen?

R Compruebe que el interruptor de alimentación de la red esté conectado y verifique todas las conexiones de alimentación de la red. Compruebe que el televisor no está en modo de espera.

P Hay imagen, pero ¿por qué tiene poco o ningún color?

R Cuando se utiliza una fuente **externa**, por ejemplo una cinta de vídeo de mala calidad, si tiene poco o ningún color, pueden conseguirse mejoras algunas veces. El color se ajusta en fábrica en **Auto**. para ver automáticamente el mejor color.

Para comprobar que tiene el mejor color:

- 1 Con la fuente externa en funcionamiento, seleccione **Ajuste manual** del menú **CONFIGURACIÓN**.



- 2 Con **arriba** o **abajo** elija entre **Auto.**, **PAL**, **SECAM**, **NTSC 4.43** o **3.58**.

P ¿Por qué no aparece en la pantalla el vídeo/DVD que se está reproduciendo?

R Asegúrese de que la grabadora de vídeo o el reproductor de DVD está conectado al televisor como se muestra en la página 90, y luego seleccione la entrada correcta pulsando **↻**.

P ¿Por qué está la imagen de VCR/DVD en blanco y negro?

R Compruebe que se ha elegido la **entrada** correcta, **S-VIDEO** o **AV**. Vea la página de **Conexión AV**.

P ¿Por qué hay una buena imagen de vídeo pero no hay sonido?

R Verifique todas las conexiones de cable.

P ¿Por qué hay imagen pero no hay sonido?

R Compruebe que no se ha bajado el volumen ni se ha seleccionado la desactivación del sonido.

P ¿Qué otra cosa puede ser la causa de una mala imagen?

R Interferencias o una señal débil. Pruebe una estación de TV diferente. La **Sintonización manual precisa** puede ayudar.

- 1 Seleccione el menú **Sintonización manual**. Resalte la estación y pulse **OK**. Utilice **derecha** para seleccionar **Sintoniz. manual precisa**.

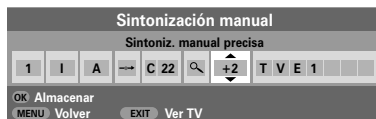

- 2 Utilizando **arriba** o **abajo**, ajuste para obtener la mejor imagen y el mejor sonido. Pulse **OK** y luego **EXIT**.

P ¿Por qué no funcionan los mandos de la parte superior de la TV?

R Compruebe que **Bloqueo panel** no está **Encendido**.

P ¿Por qué hay un mensaje permanentemente en la pantalla?

R Elimínelo pulsando **[i+]**.

P ¿Por qué no funciona el mando a distancia?

R Compruebe que el conmutador lateral del mando a distancia está en modo TV. Compruebe que las pilas no se han agotado ni están colocadas incorrectamente.

Preguntas y Respuestas continuación

P ¿Por qué hay rayas verticales en la pantalla en modo PC?

R El **Reloj de muestreo** puede necesitar un ajuste. Seleccione **Ajuste imagen en PC** a partir del menú **CONFIGURACIÓN**, seleccione **Reloj de muestreo** y ajuste hasta que desaparezcan las líneas.

P ¿Por qué hay rayas horizontales y/o imágenes borrosas en la pantalla en modo PC?

R La **Fase del reloj** puede necesitar un ajuste. Seleccione **Ajuste imagen en PC** a partir del menú **CONFIGURACIÓN**, seleccione **Fase del reloj** y ajuste hasta que la imagen sea clara.

P ¿Por qué no suena mi equipo de sonido conectado?

R Compruebe que la opción **Altavoz** del menú **Sonido** se encuentra en **Apagado**.

P ¿Por qué hay problemas con el teletexto?

R El buen funcionamiento del texto depende de una señal de la emisora buena y fuerte. Esto exige normalmente una antena en el tejado o en el desván. Si el texto es ilegible o está mutilado, compruebe la antena. Vaya a la página de **índice principal** del servicio de teletexto y busque la **Guía del Usuario**. Esta explicará el funcionamiento básico del teletexto con cierto detalle. Si se necesita más información sobre como utilizar el texto, vea la sección de teletexto.

P ¿Por qué no hay subpáginas de teletexto?

R No se está emitiendo ninguna o no se han cargado todavía. Pulse el botón **EXIT** para acceder a ellas. (Vea la sección de teletexto).

P ¿Por qué son visibles los cuatro números en color pero no el texto?

R El texto ha sido seleccionado durante la visualización de una fuente externa, es decir, DVD o VCR. No aparecerá ningún texto en pantalla o puede que aparezca un recuadro para indicar que no hay información disponible. Seleccione una cadena y pulse **EXIT** para acceder a ella.

P ¿Por qué están mal los colores cuando se reproduce una fuente NTSC?

R Conecte la fuente por medio de un cable SCART y haga funcionar. Seleccione **Ajuste manual** del menú **CONFIGURACIÓN**.



- 1 Ponga el Color en **Auto.** y salga.
- 2 Vaya al menú **Ajust.imag.** y ajuste el tono.

Limpieza de la pantalla y de la caja...

Desconecte la alimentación, limpie la pantalla y la caja con un paño suave y seco. Le recomendamos que no utilice ninguna cera o disolvente patentado en la pantalla o la caja ya que podría causar daños.

Eliminación...

La siguiente información es únicamente para los estados miembros de la UE:

El uso de este símbolo indica que este producto no puede ser tratado como basura doméstica. Asegurándose de que este producto se elimina de la forma correcta usted contribuirá a evitar el posible impacto negativo al medio ambiente y a la salud humana que, de otra forma, podría ser causado por la manipulación inapropiada de este producto. Para información más detallada acerca del reciclaje de este producto, póngase en contacto con su oficina local, su servicio de eliminación de basura doméstica o la tienda donde adquirió este producto.



Especificaciones y accesorios

Sistemas de emisión/canales

PAL-I	UHF UK21-UK69
PAL-B/G	UHF E21-E69 VHF E2-E12, S1-S41
SECAM-L	UHF F21-F69 VHF F1-F10, B-Q
SECAM-D/K	UHF R21-R69 VHF R1-R12

Entrada de video PAL, SECAM, NTSC 3.58/4.43

Conexiones externas

EXT1	Entrada	SCART 21 patillas	RGB, A/V
EXT2	Entrada	SCART 21 patillas	A/V, S-video
EXT4	Entrada	Jacks Fono Jacks Fono	Y, P _B /C _B , P _R /C _R A/V
EXT5	Entrada (lateral)	Jack Fono Jacks Fono	Video Audio L + R
HDMI 1/2	Entrada	Conector HDMI	
PC	Entrada	Mini D-sub 15 pins	Serial analógica RGB
PC/HDMI1	Audio	Jacks Fono	Audio L + R
Salida Audio Fija/Variable	Jacks Fono	Audio L + R	

Posiciones de programa 100

Estéreo

Nicam
Sistema de 2 portadoras

Tamaño de pantalla visible (aprox.)	Modelo 26	66 cm
	32	80 cm
	37	94 cm
42	107 cm	

Pantalla 16:9

Salida de sonido Principal 10 W + 10 W
(para 10% de distorsión)

Consumo de potencia como se especifica en EN60107-1:1997	Modelo 26	129 W
	32	153 W
	37	161 W
	42	245 W

Espera (aprox.)	Modelo 26	<1 W
	32	<1 W
	37	<1 W
	42	<1 W

Dimensiones (aprox.)	Modelo 26	54 cm (Al)	66 cm (An)	28 cm (Pr)
	32	61 cm (Al)	80 cm (An)	30 cm (Pr)
	37	69 cm (Al)	92 cm (An)	30 cm (Pr)
	42	78 cm (Al)	105 cm (An)	36 cm (Pr)

(La dimensión de la altura incluye el soporte)

Peso (aprox.)	Modelo 26	15 kg
	32	19 kg
	37	25 kg
	42	33 kg

Enchufe del auricular 3,5 mm estéreo

Accesorios

Mando a distancia
2 pilas
(AAA, IEC R03 1,5V)

TOSHIBA

DECLARACION DE CONFORMIDAD CON NORMAS, EXPEDIDO POR EL FABRICANTE

El que suscribe: TOSHIBA INFORMATION SYSTEMS (U.K.) LIMITED (Nombre del fabricante)
.....
Consumer Products Division, European Service Centre, Admiralty Way, Camberley, Surrey,
GU15 3DT England (Razón social)

declara, bajo su propia responsabilidad, que el Equipo: TELEVISOR EN COLOR Fabricado por: TOSHIBA INFORMATION SYSTEMS (U.K.) LTD.
En (Estado o zona geográfica): UNITED KINGDOM Marca: TOSHIBA

Modelos: 26/32/37/42WL66PS, 26/32/37/42EL66PS, 26/32/37/42DL66PS

Objeto de esta declaración, cumple con la normativa siguiente:

Artículo 9.2 del Reglamento Técnico del servicio de Difusión de Televisión, aprobado en el R.D. 1160/89.

Anexo V del Reglamento sobre perturbaciones Radioeléctricas aprobado en R.D. 138/89.

Exigencias de seguridad del material eléctrico destinado a ser utilizado en determinados límites de tensión, aprobado en el R.D. 7/1988.

Hecho en PLYMOUTH (Lugar y fecha)

(Firma)

S. J. BURSTON
(Nombre y apellidos)

ENGINEERING AND Q.A. MANAGER
(Cargo)



Impreso en papel reciclado. 100% libre de cloro.

© Toshiba Information Systems (U.K.) Limited

Quedan reservados todos los derechos

Se prohíbe estrictamente la reproducción parcial o total sin permiso escrito

Toshiba Information Systems (U.K.) Limited

Consumer Products Division,
European Service Centre,
Admiralty Way, Camberley,
Surrey, GU15 3DT, RU

La especificación está sujeta a cambio sin previo aviso.

Hecho por Kensa Creative Solutions, Saltash, Cornwall, Inglaterra.

Contenuto

IMPOSTAZIONI

Precauzioni di sicurezza – Alcune cose da fare e da evitare	115
Installazione e informazioni importanti	116
Il telecomando – guida rapida	117
Come collegare apparecchiature esterne – guida alla connessione di apparecchiature esterne al retro del televisore	118
Connessione di un computer – connessione di un computer al retro del televisore	119
Controlli e connessioni d'ingresso – accensione del televisore, condizione di stand-by, uso dei controlli, presa delle cuffie, connessione di apparecchiature alle prese di ingresso laterali	120
Sintonizzazione del televisore usando l'Impostazione rapida – lingua, paese e sistema di trasmissione	121
Ordinamento delle posizioni dei programmi	121
Sintonia manuale – alternativa all'Impostazione rapida, introduzione diretta dei canali e sintonizzazione di una posizione dei programmi per il VCR	122
Salto dei programmi	123
Sintonia automatica	124

CONTROLLI E CARATTERISTICHE

Controlli generali – cambio della posizione dei programmi	125
Controlli audio – volume, esclusione audio, toni bassi/alti e balance	125
Controlli audio – aumento bassi, bilingue, suono stabile®	126
Effetto sonoro SRS WOW™ – SRS 3D, FOCUS e TruBass	126
Visualizzazione widescreen	127
Controlli dell'immagine – posizione dell'immagine, retroilluminazione	129
Controlli dell'immagine – preferenze per l'immagine (contrasto, luminosità, colore, tonalità, nitidezza), estensione dei neri, riduzione del rumore MPEG (MPEG NR), riduzione digitale del rumore (DNR)	130
Controlli dell'immagine – temperatura di colore, regolazione colore e luminosità, regolazione di base dei colori	131
Controlli dell'immagine – modalità cinema, formato automatico (widescreen), mute video e regolazione del pannello laterale	132
Blocco del pannello anteriore – come disabilitare i pulsanti del televisore	133
Visualizzazione dell'ora	133
Trasmissioni stereo e bilingui – trasmissioni stereo/mono o in due lingue	133
Il timer – impostazione dell'accensione e dello spegnimento del televisore	133
Impostazioni dal PC – posizione dell'immagine, fase dell'orologio, orologio di campionatura, resettaggio	134
Selezione degli ingressi e connessioni AV – prese di ingresso ed uscita per le apparecchiature collegate	135

TELEVIDEO

Impostazioni, informazioni generali, modo Autom.	136
Modo LISTA, pulsanti di controllo	137

SOLUZIONE DEI PROBLEMI

Domande e risposte – risposte ad alcune delle domande rivolte più spesso, inclusa la sintonia fine manuale e il sistema di colore	138
--	-----

INFORMAZIONI

Specifiche ed accessori – informazioni tecniche sul televisore, e accessori forniti	140
--	-----

Precauzioni di sicurezza

Questo apparecchio è stato progettato e fabbricato in modo da soddisfare le pertinenti normative internazionali di sicurezza ma, come per ogni altra apparecchiatura elettrica, occorre prestare attenzione per ottenere i migliori risultati e garantirne la sicurezza d'uso. Leggere attentamente le seguenti avvertenze generali di sicurezza individuale applicabili a tutti gli apparecchi elettronici per uso dei consumatori, sebbene alcune di esse possano non essere applicabili a quello appena acquistato.

Circolazione dell'aria

Lasciare almeno 10 cm di spazio libero intorno al televisore per consentire una ventilazione adeguata ed evitare che il televisore si surriscaldi, o possa perfino danneggiarsi. Evitare anche di installarlo in aree polverose.

Danni da surriscaldamento

Se il televisore viene lasciato alla luce diretta del sole, o vicino ad un riscaldatore, potrebbe danneggiarsi. Evitare luoghi soggetti a temperature o umidità estremamente elevate. Collocarlo in una posizione dove la temperatura rimane fra 5 °C min. e 35 °C max.

Rete elettrica di alimentazione

La rete elettrica di alimentazione per questo apparecchio deve essere a 220-240 V c.a., 50/60 Hz. Non collegarlo mai ad una rete di alimentazione a corrente continua, o a qualsiasi altra fonte di alimentazione. ASSICURARSI che il cavo di alimentazione del televisore non resti schiacciato sotto l'apparecchio. NON tagliare via la spina di alimentazione dell'apparecchio, poiché incorpora un filtro speciale di soppressione delle interferenze radio la cui rimozione comprometterebbe il funzionamento del televisore.

IN CASO DI DUBBIO, CONSULTARE UN ELETTRICISTA COMPETENTE.

Cose da fare

LEGGER le istruzioni di funzionamento prima di tentare di usare l'apparecchio.

ASSICURARSI che tutte le connessioni elettriche (inclusa la spina della rete di alimentazione, eventuali prolunghie ed ogni interconnessione fra le varie apparecchiature) siano effettuate correttamente seguendo le istruzioni dei rispettivi fabbricanti. Spegnerne l'apparecchio ed estrarre la spina dalla presa di corrente prima di effettuare, o cambiare, qualsiasi connessione.

CONSULTAR il proprio fornitore in caso di qualsiasi dubbio sull'installazione, sul funzionamento o sulla sicurezza delle apparecchiature usate.

PRESTAR particolare attenzione ai pannelli o agli sportelli di vetro delle apparecchiature.

NON RIMUOVERE ALCUN PANNELLO FISSO, POICHÉ CIÒ ESPORREBBE PARTI PERICOLOSE E SOTTO TENSIONE.

LA SPINA PER LA PRESA DI CORRENTE SERVE A DISCONNETTERE L'APPARECCHIO, PER CUI DEVE ESSERE FACILMENTE OPERABILE.

Cose da non fare

NON ostruire le aperture di ventilazione delle apparecchiature con articoli come giornali, tovaglie, tendaggi, ecc. Il conseguente surriscaldamento danneggerebbe le apparecchiature e ne ridurrebbe la durata utile d'impiego.

NON permettere che le apparecchiature elettriche siano esposte a sgocciolature o a schizzi, e tenere lontano ogni oggetto che contiene liquidi, come un vaso.

NON porre oggetti caldi o fonti di fiamme scoperte, come candele accese o luci da notte, nelle vicinanze delle apparecchiature. Le elevate temperature potrebbero fondere le parti di plastica e provocare un incendio.

NON usare mezzi di sostegno improvvisati, e non fissare MAI le gambe per mezzo di viti a legno. Per garantire completa sicurezza, montare sempre il supporto, le staffe o le gambe approvate dal fabbricante usando i dispositivi di fissaggio forniti e seguendo le relative istruzioni.

NON ascoltare con le cuffie a volume eccessivamente elevato, poiché si potrebbe altrimenti danneggiare permanentemente l'udito.

NON lasciare l'apparecchio acceso e incustodito, a meno che sia dichiarato specificatamente che è progettato per funzionare incustodito, oppure disponga di modalità stand-by. Spegnerlo estraendo la spina dalla presa di corrente, ed accertarsi che tutti i componenti della famiglia sappiano come farlo. Può essere necessario usare accorgimenti particolari per le persone disabili.

NON continuare a far funzionare le apparecchiature se esiste alcun dubbio sul loro normale funzionamento, o se sono in qualsiasi modo danneggiate; spegnerle in tal caso, estrarre la spina dalla presa di corrente e consultare il rispettivo rivenditore.

SOPRATTUTTO, non consentire MAI, specialmente ai bambini, di spingere o colpire lo schermo, spingere oggetti estranei nei fori, nelle fenditure o in qualsiasi altra apertura dell'involucro.

Non tentare MAI di indovinare o rischiare con apparecchiature elettriche di qualsiasi tipo: è meglio eccedere nelle precauzioni di sicurezza che subire i danni derivanti da negligenza.

Installazione e informazioni importanti

Dove installare il televisore

Posizionare il televisore lontano dalla luce diretta del sole e da intense fonti luminose; per una visione confortevole si raccomanda di usare un'illuminazione tenue ed indiretta dell'ambiente. Impiegare tendaggi o tende alla veneziana per evitare che la luce diretta del sole cada sullo schermo dell'apparecchio.

Porre l'apparecchio su una piattaforma robusta, la cui superficie superiore è piana e stabile. Per impedire che si capovolga, deve essere poi fissato saldamente alla parete con un tirante robusto utilizzando il fermaglio montato sul retro del suo supporto, oppure deve essere fermato saldamente alla piattaforma usando la cinghia di fissaggio posta al di sotto del supporto per il piano del tavolo.

I pannelli LCD di visualizzazione vengono fabbricati utilizzando tecnologie con un livello di precisione estremamente elevato, tuttavia talvolta in alcune parti dello schermo possono mancare alcuni elementi di formazione dell'immagine, oppure possono esserci puntini luminosi. Questo non è un segno di malfunzionamento.

Accertarsi che il televisore sia installato in una posizione dove non possa essere urtato o colpito da oggetti, e che piccoli articoli non possano essere inseriti nelle fenditure o nelle aperture del mobile.

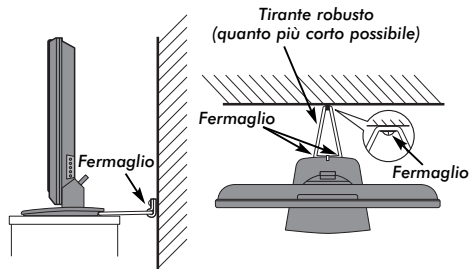

Veduta laterale

Veduta dall'alto

Notare bene quanto segue

CLAUSOLA DI ESCLUSIONE

Toshiba non sarà in alcun caso responsabile della perdita e/o dei danni provocati al prodotto da:

- i) incendio;
- ii) terremoto;
- iii) danno accidentale;
- iv) cattivo uso intenzionale del prodotto;
- v) uso del prodotto in condizioni inadatte;
- vi) perdita e/o danno provocati al prodotto durante il tempo in cui è in possesso di terzi;
- vii) qualsiasi danno o perdita provocati in conseguenza della mancata e/o trascurata osservanza delle norme riportate nel manuale di istruzioni;
- viii) qualsiasi danno o perdita provocati direttamente in conseguenza del cattivo uso o del malfunzionamento del prodotto quando viene usato contemporaneamente ad altri apparecchi ad esso collegati.

Inoltre, Toshiba non sarà in alcun caso responsabile di qualsiasi perdita e/o danno consequenziale includendo, senza limitarsi, perdita di profitti, interruzione di attività commerciali o perdita di dati registrati, sia che ciò sia avvenuto durante il normale funzionamento o il cattivo uso del prodotto.

Se sullo schermo del televisore vengono lasciate per un certo tempo immagini fisse di Televideo, logotipi di identificazione dei canali, schermate di computer, videogiochi, menu su schermo, ecc., è consigliabile ridurre sempre sia la luminosità che il contrasto.

Telecomando

Breve descrizione delle funzioni.

Per escludere l'audio

Tasti con le cifre

Per tornare al programma precedente

Visualizzazione widescreen

Menu su schermo

Per selezionare il modo

Nessuna funzione in questo modello

Nessuna funzione in questo modello

Quando viene usato un VCR o un lettore/registratore di DVD TOSHIBA:
 premere per PAUSA
 premere per ESPULSIONE
 premere per SALTA RIAVVOLGIMENTO
 premere per SALTA AVANTI VELOCE
 premere per LETTURA
 premere per STOP
 premere per RIAVVOLGIMENTO
 premere per AVANTI VELOCE

Per il modo Acceso/Stand-by

Per selezionare l'ingresso delle fonti esterne

Preferenze per l'immagine

Per uscire dai menu

Anello di navigazione:
 Usare P▲ e P▼ per cambiare le posizioni dei programmi e le pagine di testo
 Usare ▲- e ▲+ cambiare il volume
 Nell'usare i menu, premere su, giù, sinistra e destra per spostare il cursore sullo schermo, poi OK per confermare la selezione fatta

Tasti per il controllo di Televideo

Per visualizzare le informazioni su schermo

Ricezione stereo/bilingue

Nel modo TV:
 Visualizzazione dell'ora
 Per richiamare il testo

When in Text mode:
Nel modo Televideo:
 Per rivelare il testo nascosto
 Per fissare le pagine desiderate
 Per ingrandire la visualizzazione di Televideo
 Per selezionare una pagina mentre viene visualizzata un'immagine normale

TOSHIBA
CT-865

Italiano

Inserimento delle batterie e distanza di funzionamento del telecomando

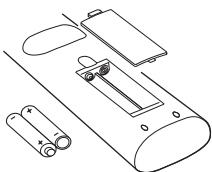

Rimuovere il coperchio posteriore del telecomando per esporre lo scomparto batterie, ed assicurarsi che le batterie siano inserite nel senso giusto. I tipi di batterie da 1,5 V adatte per questo telecomando sono AAA e IEC R03.

Non usare una batteria scarica o vecchia insieme ad una nuova, oppure batterie di tipo diverso. Rimuovere immediatamente le batterie scariche per evitare che possano danneggiare lo scomparto delle batterie in seguito alla perdita di acido. Eliminarle in un'apposita area a ciò designata.

Le prestazioni del telecomando deteriorano ad oltre cinque metri di distanza dal televisore, e con un angolo maggiore di 30 gradi rispetto al suo centro.

Connessione di un computer

Prima di collegare apparecchiature esterne al televisore, spegnere tutti i rispettivi interruttori di accensione. Se non ne sono dotate, staccare la loro spina dalla presa di corrente.

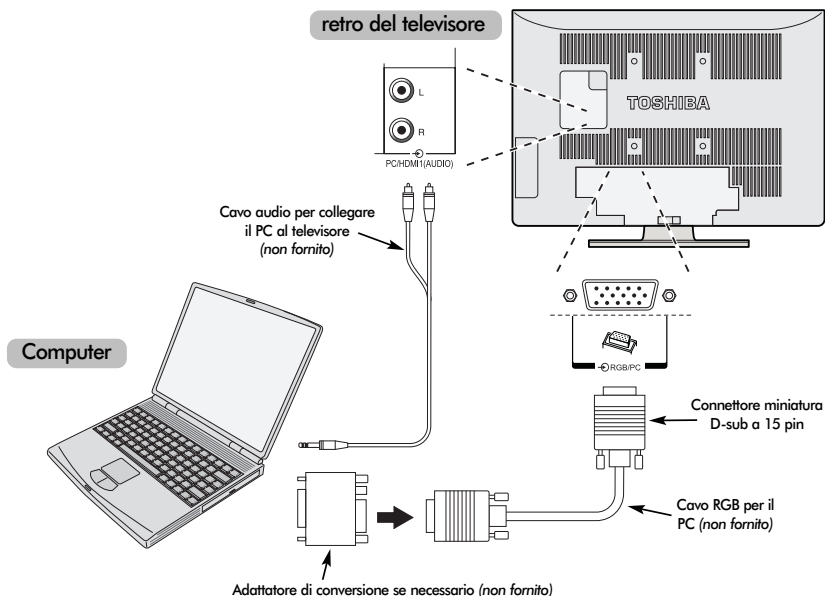

Collegare il cavo del PC proveniente dal computer al terminale PC sul retro del televisore.

Collegare il cavo audio alla presa PC/HDMI1 Audio sul retro del televisore. Selezionare **PC** dalle opzioni **PC/HDMI1 audio** del menu **Connessione AV** che fa parte del menu **IMPOSTAZIONI**.

Premere  per selezionare la modalità del PC.

Si possono visualizzare i seguenti segnali

VGA: 640 x 480/60 Hz (VESA)

SVGA: 800 x 600/60 Hz (VESA)

XGA: 1024 x 768/60 Hz (VESA)

SXGA: 1280 x 1024/60 Hz (VESA)

NOTA IMPORTANTE : verrà visualizzato SXGA, ma non sarà secondo lo standard VESA.

NOTA BENE:

Alcuni modelli di PC non possono essere collegati a questo televisore.

Per i computer con un terminale miniatura D-sub a 15 pin compatibile con DOS/V non è necessario un adattatore.

Può apparire una banda ai bordi dello schermo, oppure alcune parti dell'immagine possono essere oscurate. Ciò è dovuto al cambiamento di scala dell'immagine effettuato dall'apparecchio, non a malfunzionamento.

Quando viene selezionata la modalità dell'Ingresso PC alcune funzioni del televisore possono non essere disponibili, ad es. **Impost. man.** dal menu **IMPOSTAZIONI** e **Colore, Tonalità, DNR e SFONDO.** dal menu **Impostazione immagine.**

Informazioni sui segnali per il connettore miniatura D-sub a 15 pin

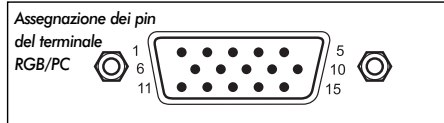

Pin N°	Nome del segnale	Pin N°	Nome del segnale
1	Rosso	9	N. C.
2	Verde	10	Terra
3	Blu	11	N. C.
4	N. C. (non collegato)	12	N. C.
5	N. C.	13	Sincronizz. orizz.
6	Terra	14	Sincronizz. vert.
7	Terra	15	N. C.
8	Terra		

Controlli e connessioni d'ingresso

Si può collegare un'ampia gamma di apparecchi esterni alle prese d'ingresso laterali del televisore.

Sebbene tutte le regolazioni e i controlli necessari per il funzionamento del televisore vengano fatti usando il telecomando, per alcune funzioni possono essere usati i pulsanti del televisore.

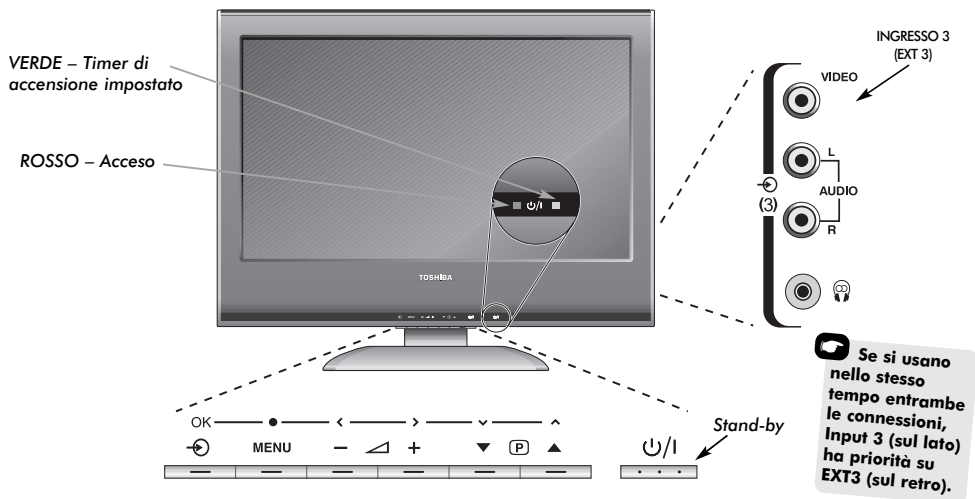

Accensione

Se il LED ROSSO non è acceso, controllare che la spina del cavo di alimentazione sia inserita nella presa di corrente. Se non appare l'immagine, premere del telecomando; può essere necessario attendere alcuni secondi prima che ciò avvenga.

Per porre il televisore in stand-by, premere il tasto del telecomando. Per vedere i programmi televisivi, premere nuovamente . Possono passare alcuni secondi prima che appaia l'immagine.

Per impostare il televisore bisogna ora usare i menu su schermo. Premere il pulsante **MENU** del telecomando per visualizzare i menu.

La barra dei menu in cima alle schermate presenterà cinque argomenti diversi rappresentati con dei simboli. Via via che viene selezionato ciascun simbolo premendo a **destra** o **sinistra** sull'anello di navigazione del telecomando, le sue rispettive opzioni appariranno sotto.

Per usare le opzioni, premere **giù** sull'anello di navigazione per spostarsi sequenzialmente in giù, poi premere **OK**, **destra** o **sinistra** per selezionare la scelta desiderata. Seguire quindi le istruzioni su schermo. Le funzioni di ciascun menu sono descritte dettagliatamente nel corso del manuale.

Utilizzo dei controlli e connessioni

Per cambiare il volume, premere .

Per cambiare la posizione dei programmi, premere .

Premere **MENU** e , , o per controllare le varie opzioni del suono e dell'immagine.

Premere **MENU** per finire.

Quando vengono collegate apparecchiature audio ad **EXT3**, collegare l'uscita audio delle apparecchiature alle prese fono del televisore.

Per selezionare l'Ingresso, premere fino a quando viene visualizzato **EXT3** come descritto a pagina 134. Il televisore rileva il tipo di segnale automaticamente.

Per i particolari completi, consultare sempre il manuale utente delle apparecchiature da collegare.

Nota: Inserendo la spina jack delle cuffie si silenzia il suono proveniente da tutti gli altoparlanti.

Come sintonizzare il televisore usando Impostazione rapida, e Ordinamento delle posizioni dei programmi

Prima di accendere il televisore, mettere in **Stand-by** il ricevitore e il registratore video/DVD, se sono collegati. Per impostare il televisore, usare i pulsanti del telecomando come spiegato a pagina 117.

- 1** Collegare il televisore alla rete di alimentazione elettrica. Apparirà ora la schermata **Quick setup**.



- 2** Selezionare la propria lingua usando il pulsante **sinistra** o **destra**, poi premere **OK**.
- 3** Premere quindi **sinistra** o **destra** per selezionare il proprio **Paese**, poi premere **OK**.
- 4** A questo punto dovrebbe essere stato selezionato il proprio **Sistema** ma se è disponibile una scelta, premere **destra** per selezionarlo fra quelli visualizzati.

B/G – Europa Continentale, **I** – Regno Unito
D/K – Europa Orientale, **L** –Francia

- 5** Per iniziare la **Sintonizzazione autom.** premere **OK**.

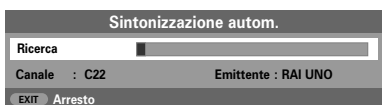

- 6** Ha inizio ora la ricerca di tutte le stazioni disponibili. Con il progredire della ricerca la barra orizzontale avanza lungo la riga.

Bisogna ora lasciare che il televisore completi la ricerca.

Alla fine della ricerca il televisore seleziona automaticamente la posizione 1 dei programmi. L'immagine può non essere chiara, oppure il segnale può essere debole, per cui l'ordine delle stazioni può essere cambiato usando **Sintonizzazione manuale** che apparirà sullo schermo.



- 7** Mentre viene ora visualizzata la lista delle stazioni, usare **giù** o **su** per evidenziare la stazione che si vuole spostare e premere **destra**.

La stazione selezionata viene ora spostata a destra dello schermo.



- 8** Usare **giù** o **su** per passare in rassegna la lista fino alla posizione *preferita*. Nel fare questo tutte le altre stazioni si spostano per fare posto.
- 9** Premere **sinistra** per memorizzare lo spostamento fatto.

Ripetere quanto sopra come necessario, poi premere **EXIT**.

Se il televisore non può essere collegato ad un registratore video/DVD, o ad un ricevitore, con un cavo SCART, o se è necessaria una stazione di un altro **sistema**, utilizzare la **Sintonizzazione manuale** per assegnare loro la posizione di un programma, vedere pagina 122.

Sintonizzazione manuale

Il televisore può essere sintonizzato manualmente utilizzando la **Sintonizzazione manuale**; ad esempio se il televisore non può essere collegato ad un registratore video/DVD o ad un ricevitore con un cavo SCART, oppure per sintonizzare una stazione di un altro **sistema** (vedere pagina 121).

Usare **sinistra** e **destra** per spostarsi lateralmente sullo schermo e selezionare una di queste opzioni di Sintonizzazione manuale.

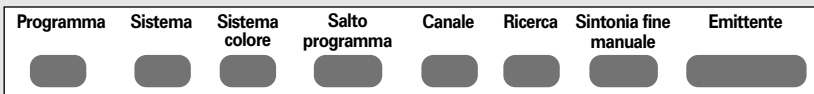

Programma: Il numero da premere sul telecomando.

Sistema: Specifico di certe aree. *Vedere pagina 121.*

Sistema colore: È stato impostato alla fabbrica su Auto, e deve essere cambiato solo se si incontrano problemi, cioè se viene usato un input NTSC da una fonte esterna.

Salto programma: Significa che non è stato memorizzato niente o che la funzione di saltare il canale è ACCESA. *Vedere pagina 123.*

Canale: Il numero del canale su cui trasmette l'emittente.

Ricerca: Ricerca in su e in giù di un segnale.

Sintonia fine manuale: Usata solo se ci sono interferenze/il segnale è debole. *Vedere pagina 138.*

Emittente: Identificazione dell'emittente. Usare i tasti su o giù e sinistra o destra per introdurre un massimo di sette caratteri.

Per assegnare la posizione di un programma del televisore ad un ricevitore e ad un registratore video/DVD, accendere il ricevitore, inserire nel registratore video/DVD un film già registrato e premere LETTURA, poi effettuare la sintonia manuale.

- 1 Premere **MENU** e selezionare il menu **IMPOSTAZIONI** usando **sinistra** o **destra**, evidenziare poi con **giù** **Sintonizzazione manuale** e premere **OK** per selezionarla.



- 2 Usare **su** o **giù** per evidenziare la posizione del programma desiderata; ad es. si suggerisce **Prog. 0** per un registratore video/DVD.



- 3 Premere **OK** per effettuare la selezione. Se il programma è fra quelli saltati, prima di memorizzarlo bisogna rimuovere **Salto programma**.



- 4 Premere **destra** per selezionare **Sistema** ed usare **su** o **giù** cambiarlo (vedere, se necessario, pagina 121).

- 5 Premere poi **destra** per selezionare **Ricerca**.

- 6 Premere **su** o **giù** per iniziare la ricerca. Lampeggerà ora il simbolo di ricerca.



- 7 Ciascun segnale verrà ora visualizzato sul televisore; se non è quello del proprio registratore video/DVD, premere **su** o **giù** per ricominciare la ricerca.

Sintonizzazione manuale continuazione

Salto dei programmi

- 8** Quando viene trovato il segnale del proprio registratore video/DVD, premere **destra** per procedere oltre fino su **Emittente**. Inserire i caratteri desiderati usando **su**, **giù**, **sinistra** e **destra** ad es **VCR**.



- 9** Premere **OK** per memorizzare.
- 10** Ripetere l'operazione per ciascuna **posizione dei programmi** che si vuole sintonizzare, oppure premere **MENU** per ritornare alla lista dei canali e selezionare il numero successivo da sintonizzare.
- 11** Alla fine, premere **EXIT**.
- 12** Per assegnare un nome alle apparecchiature esterne, ad es. DVD ad EXT2, premere **↻** per selezionare **EXT2**, poi selezionare **Impost. man.** dal menu **IMPOSTAZIONI**.
- 13** Premere **destra** per selezionare **Etichetta** ed introdurre poi i caratteri desiderati usando **su**, **giù**, **sinistra** e **destra**.



- 14** Premendo **OK** in qualsiasi momento, sullo schermo appare una lista di tutti i programmi e tutte le apparecchiature esterne memorizzati. Usare **su** e **giù** per evidenziare quanto desiderato, e **OK** per selezionarlo.

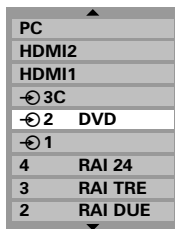

NOTA BENE: Se sono noti, in questo televisore si possono immettere direttamente i numeri dei canali desiderati. Selezionare la schermata **Sintonizzazione manuale** nel **Punto 3**. Immettere il **Numero del programma**, il **Sistema**, e poi **C** per i canali (terrestri) standard, oppure **S** per i canali via cavo, e infine il numero del **Canale**. Premere **OK** per memorizzare.

Salto dei programmi

Per impedire che si possano vedere certi programmi, la loro posizione può essere saltata. Bisogna rimuovere il telecomando, dato che i canali sono ancora disponibili usando i pulsanti con le cifre. I programmi possono essere allora veduti nel modo normale usando i controlli del televisore, ma il televisore non visualizzerà la posizione del programma saltato.

- 1** Selezionare **Sintonizzazione manuale** dal menu **IMPOSTAZIONI**.



- 2** Usare **su** o **giù** per evidenziare la posizione del programma da saltare, e premere **OK** per selezionarla.
- 3** Premere **destra** per selezionare **Salto programma**.
- 4** Usare **su** o **giù** per attivare **Salto programma**, poi premere **OK**.

 Sullo schermo indica la posizione di un programma saltato.



- 5** Premere **MENU** e ripetere dal **Punto 2**, oppure premere **EXIT**.

Ciascuna posizione dei programmi deve essere selezionata *individualmente*. Per impostare **Salto programma** disattivato, ripetere la procedura per ciascuna posizione.

Le posizioni dei programmi saltati **non possono** essere selezionate tramite **PA** e **PV** o mediante i controlli del televisore, ma si può continuare ad accedervi mediante i pulsanti con le cifre del telecomando.

Sintonizzazione automatica, controlli generali, controlli del suono

Come usare la sintonia automatica

- 1 Per impostare il televisore usando la **Sintonizzazione autom.**, premere **MENU** e usare **sinistra** o **destra** per selezionare il menu **IMPOSTAZIONI**.



- 2 Premere **giù** per evidenziare **Lingua** e **sinistra** o **destra** per selezionarla.
- 3 Usare **giù** per evidenziare **Paese**, poi **sinistra** o **destra** per selezionare il proprio. Il televisore sintonizza ora le stazioni del proprio Paese.
- 4 Premere **giù** per evidenziare **Sintonizzazione autom.**, poi premere **OK**.

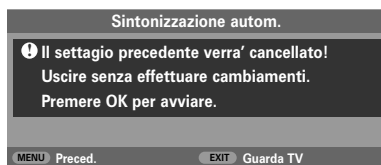

- 5 A questo punto dovrebbe essere stato selezionato il proprio **Sistema**, ma se è disponibile una scelta premere **sinistra** o **destra** per selezionarlo fra quelli visualizzati, poi premere **OK**.

B/G – Europa Continentale, **I** – Regno Unito
D/K – Europa Orientale, **L** – Francia

Bisogna ora lasciare che il televisore completi la ricerca.

Quando la ricerca è finita il televisore seleziona automaticamente la posizione del programma 1. Può darsi che l'immagine non sia ben chiara, per cui si può cambiare l'ordine delle stazioni usando **Sintonizzazione manuale**, consultare pagina 121.

Selezione della posizione dei programmi

Per selezionare la posizione dei programmi, usare i tasti con le cifre del telecomando.

La posizione dei programmi può essere selezionata anche usando **P▲** e **P▼**.

Per ritornare alla posizione del programma precedente, premere **↶**.

Per visualizzare le informazioni su schermo, cioè la posizione dei programmi, la modalità di ingresso o il segnale mono/stereo, premere **[+]**. Premerlo nuovamente per cancellare.

Controlli del suono

Volume

Premere **◀** oppure **▶** + per regolare il volume.

Esclusione audio

Premere **✕** una volta sola per spegnere il suono, e di nuovo per cancellare.

Toni bassi, Toni alti e Bilanciamento



- 1 Premere **MENU** e **sinistra** o **destra** per selezionare l'opzione **SUONO**.
- 2 Premere **giù** per evidenziare **Toni bassi**, **Toni alti** o **Bilanciamento**, e **sinistra** o **destra** per cambiare l'impostazione.

Controlli del suono continuazione, effetto sonoro SRS WOW™, bilingue, suono stabile®

Aumento bassi

Aumento bassi accentua la profondità dei suoni. La differenza sarà percepibile solo nel caso di suoni con forti tonalità basse.

- 1 Nel menu **SUONO**, premere **giù** per evidenziare **Aumen. bassi**. Usare **sinistra** o **destra** per selezionare **Acceso**.
- 2 Premere quindi **giù** per evidenziare **Livello aumen. bassi** e regolare secondo la propria preferenza usando **sinistra** o **destra**.

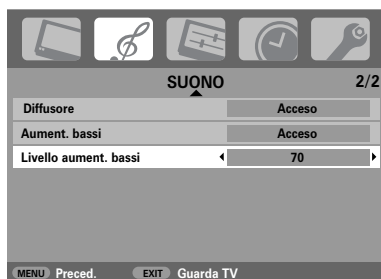

Quando viene collegato un amplificatore hi-fi, impostare l'opzione **Diffusore** su **Spento**, poi selezionare **Fisso** o **Variabile** per la **Monitor(audio)** nel menu delle **Connessione AV**. (Vedere la sezione "Selezione dell'ingresso e connessioni AV").

Effetto sonoro SRS WOW™

SRS WOW™ è una suite di effetti sonori che utilizza i segnali stereo che vengono trasmessi per produrre un migliore suono dagli altoparlanti del televisore. Se viene trasmesso l'audio monoaurale, è disponibile solo la funzione **TruBass**.

SRS 3D produce un ricco effetto sonoro, **FOCUS** concentra il suono e produce l'effetto di farlo provenire dal centro del televisore, mentre **TruBass** accentua le frequenze basse inferiori.

- 1 Premere **MENU** e selezionare il menu **SUONO**.
- 2 Usare **su** o **giù** per evidenziare **WOW**, poi premere **OK**.



- 3 Premere **giù** per evidenziare **SRS 3D** e selezionare **Acceso** o **Spento** usando **sinistra** o **destra**.
- 4 Premere quindi **giù** per evidenziare **FOCUS** e premere **sinistra** o **destra** per selezionare **Acceso** o **Spento**.
- 5 Evidenziare **TruBass** e usare **sinistra** o **destra** per selezionare **Spento**, **Bassa** o **Alta**, secondo la propria preferenza.

NOTA: Questa funzione non è disponibile attraverso le cuffie.

Bilingue

Se un programma o un film viene trasmesso con la colonna sonora in più di una lingua, la funzione **Bilingue** consente di selezionarle.

- 1 Premere **MENU** e selezionare il menu **SUONO**.
- 2 Usare **giù** per evidenziare **Bilingue**, poi premere **sinistra** o **destra** per scegliere fra **Lingua 1** o **Lingua 2**.

Suono stabile®

La funzione **Liv. Suono** limita i livelli di volume troppo alti ed impedisce i cambiamenti eccessivi di volume che si possono verificare quando si cambia canale, oppure quando da un programma si passa ad uno spot commerciale.

- 1 Premere **MENU** e selezionare il menu **SUONO**.
- 2 Usare **su** o **giù** per evidenziare **Liv. Suono**, poi premere **sinistra** o **destra** per selezionare **Acceso** o **Spento**.

SRS WOW WOW, SRS e (●) il simbolo è un marchio dei laboratori di SRS Labs, Inc.
La tecnologia WOW è registrata su licenza di SRS Labs, Inc.

Visualizzazione Widescreen

A seconda del tipo di trasmissione effettuata, i programmi possono essere visualizzati in vari formati diversi. Premere ripetutamente il pulsante **[F1]** per selezionare uno dei formati **Exact Scan**, **Ampia**, **Super Live2**, **Cinema2**, **4:3**, **Super Live2**, **Cinema2**, **Sottotitoli** e **14:9**. Notare che mentre i menu sono visualizzati SULLO schermo, ogni volta che viene premuto il pulsante **MENU** il formato di visualizzazione dell'immagine cambia per fare in modo che i menu non si sovrappongano ai bordi dell'area che può essere visualizzata.

SUPER LIVE1

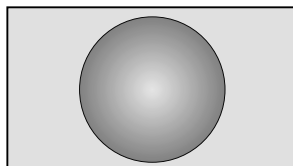

Questa impostazione fa ingrandire le immagini 4:3 per adattarle allo schermo stirandole orizzontalmente e verticalmente, mantenendo però le giuste proporzioni nel centro. Può prodursi una certa distorsione.

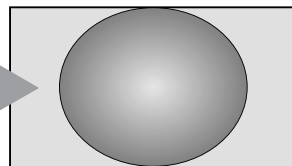

SUPER LIVE2

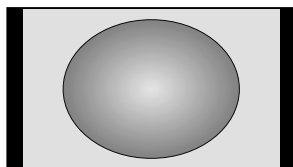

Se viene ricevuto un segnale nel "formato con bande laterali", questa impostazione fa ingrandire le immagini per adattarle allo schermo stirandole orizzontalmente e verticalmente, mantenendo però le giuste proporzioni nel centro. Può prodursi una certa distorsione.

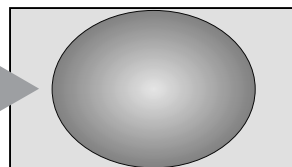

CINEMA1

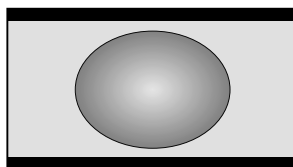

Quando i programmi dei film o dei videonastri vengono visualizzati nel formato "letterbox" questa impostazione elimina o riduce le barre nere che appaiono nella parte superiore ed inferiore dello schermo effettuando una zoomata e selezionando l'immagine senza produrre distorsione.

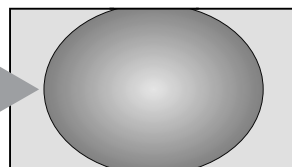

CINEMA2

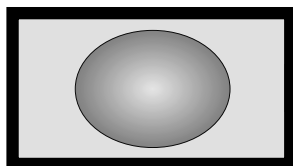

Nel guardare film/programmi su videonastro nel "formato con bande su tutti i lati", questa impostazione fa eliminare o ridurre le bande nere su tutti i lati dello schermo effettuando una zoomata d'ingrandimento, producendo immagini senza distorsione.

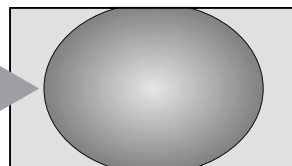

SOTTOTITOLI

Quando nelle trasmissioni con il formato "letterbox" vengono inclusi i sottotitoli, questa impostazione fa innalzare l'immagine per far sì che sia visibile tutto il testo.

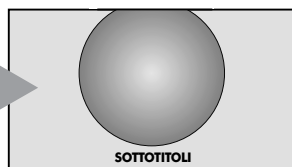

Visualizzazione Widescreen continuazione

14:9

Questa impostazione deve essere utilizzata quando i programmi ricevuti sono trasmessi nel formato 14:9.

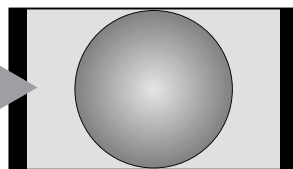

AMPIA

Questa impostazione deve essere usata quando si guardano programmi generati da DVD o videoregistrazioni, o trasmissioni (ove disponibili) nel formato widescreen 16:9. Poiché esiste più di un formato widescreen (16:9, 14:9, 20:9, ecc.), si possono vedere ugualmente barre nere nella parte superiore ed inferiore dello schermo.

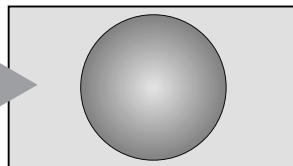

4:3

Usare questa impostazione per vedere le trasmissioni trasmesse effettivamente nel formato 4:3.

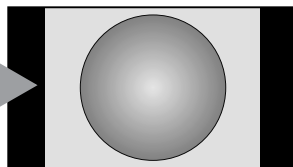

SOLO IL MODELLO A 42

 Questa opzione è disponibile solo guardando programmi provenienti da fonti 1080i

EXACT SCAN

Usare questa impostazione nel guardare programmi provenienti da fonti 1080i; le immagini appaiono come trasmesse, senza cambiamenti di scala o tagli.

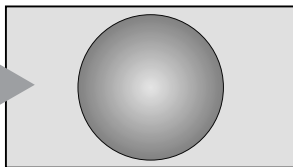

Italiano

Premere e tenere premuto il pulsante , dopo di che apparirà sullo schermo una lista di tutti i formati widescreen. Usare **su** e **giù** per evidenziare il formato desiderato, poi **OK** per selezionarlo.

Exact Scan

Amplia

Super Live2

Cinema2

4:3

Super Live1

Cinema1

Sottotitoli

14:9

Usando le funzioni speciali per cambiare le dimensioni dell'immagine visualizzata (cambiandone ad esempio il rapporto altezza/larghezza) nel caso di spettacoli aperti al pubblico o a fini di lucro, si possono violare le leggi sul copyright.

Controlli dell'immagine

Posizione dell'immagine

La posizione dell'immagine può essere regolata secondo i gusti personali, e ciò può essere particolarmente utile per gli ingressi esterni.

- 1 Nel menu **IMPOSTAZIONI** premere **giù** fino a quando viene evidenziato **Posizione immagine**.



- 2 Premere **OK** per visualizzare le opzioni disponibili per il formato dell'immagine che è stato selezionato.
- 3 Premere **su** o **giù** per selezionare un'opzione, poi **sinistra** o **destra** per regolare i parametri di impostazione.

Le opzioni disponibili cambiano a seconda del formato widescreen scelto e quando si vedono i programmi provenienti da altre apparecchiature collegate.

Nel formato **Cinema2**:



Per tornare alle impostazioni originali di fabbrica, selezionare **Resettaggio** nel menu **Posizione immagine**, poi premere **OK**.

Retroilluminazione

Regolando la **Livello della luminosità** si può migliorare la chiarezza di visualizzazione della schermata.

- 1 Nel menu **IMMAGINE**, premere **giù** per selezionare **Impostazione immagine**, poi premere **OK**.



- 2 Premere **giù** nel menu **Impostazione immagine** per selezionare **Livello della luminosità**.
- 3 Premere **sinistra** o **destra** per effettuare la regolazione.



Preferenze per l'immagine

Questo televisore consente di personalizzare lo stile dell'immagine. Premere  per visualizzare i vari stili disponibili.

Il modo **Immagine** da 1 a 3 arl sono predefiniti, mentre il modo **Immagine M** consente di memorizzare le proprie impostazioni.

- 1 Selezionare **Impostazione immagine** dal menu **IMMAGINE**.



- 2 Usare **sinistra** o **destra** per regolare il **Contrasto**, la **Luminosità**, il **Colore**, la **Tonalità** e la **Nitidezza**.

Intensificazione dei colori scuri

Intensificazione scuri fa aumentare l'intensità delle aree scure dell'immagine, con conseguente miglioramento della definizione.

- 1 Nel menu **Impostazione immagine** premere **giù** fino a quando viene evidenziato **SFONDO**.

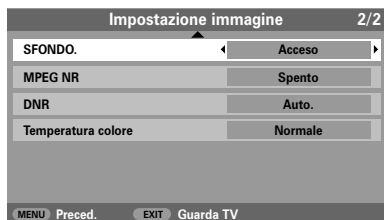

- 2 Premere **sinistra** o **destra** per scegliere fra **Accesso** e **Spento**. L'effetto ottenuto dipende dal programma trasmesso e si nota di più nei colori scuri.

MPEG NR – Riduzione del rumore

Nel vedere il programma di un DVD, la compressione usata può provocare la distorsione o la quadrettatura di qualche immagine o carattere del testo. Utilizzando la funzione **MPEG NR** si riduce questo effetto rendendo i bordi più regolari.

- 1 Selezionare **MPEG NR** dal menu **Impostazione immagine**. Usare **sinistra** o **destra** per selezionare un parametro di impostazione che meglio soddisfa le proprie esigenze.

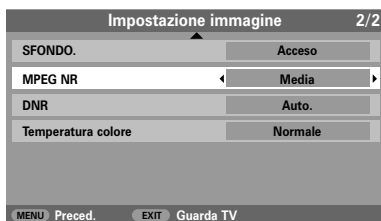

Riduzione digitale del rumore (DNR)

La **DNR** consente di 'ammorbidire' la visualizzazione delle immagini sullo schermo nel caso di segnali deboli, per ridurre l'effetto prodotto dal rumore.

- 1 Selezionare **DNR** dal menu **Impostazione immagine**. Usare **sinistra** o **destra** per effettuare la regolazione. La differenza può non essere sempre percettibile (per ottenere i migliori risultati usare i parametri d'impostazione più bassi, dato che la qualità dell'immagine può andare perduta con i parametri troppo elevati).

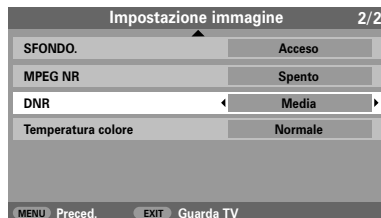

Temperatura di colore

La **Temperatura di colore** serve a modificare l'aspetto 'caldo' o 'freddo' delle immagini, esaltando cioè le tonalità rosse o quelle blu.

- 1 Nel menu **Impostazione immagine** premere **giù** fino a quando viene evidenziato **Temperatura colore**.

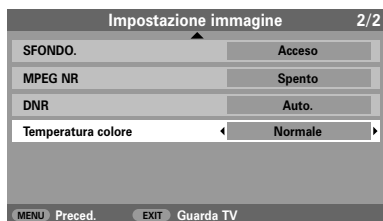

- 2 Premere **sinistra** o **destra** per selezionare **Normale**, **Calda** o **Fredda** secondo le proprie preferenze.

Regolazione colore e luminosità

Quando viene selezionata **Regolazione colore e luminosità** si può ottenere la funzione 'Regolazione di base dei colore'.

- 1 Nel menu **IMMAGINE**, premere **giù** per selezionare **Regolazione del colore**.



- 2 Premere **sinistra** o **destra** per selezionare **Acceso** o **Spento**.

Regolazione di base dei colori

La funzione **Regolazione di base dei colori** consente di regolare gli individuali colori secondo le preferenze personali. Ciò può essere utile quando viene usata una fonte esterna.

- 1 Nel menu **IMMAGINE**, premere **giù** per selezionare **Regolazione di base dei colori**, poi premere **OK**.



- 2 Premere **su** o **giù** per selezionare un'opzione, poi **sinistra** o **destra** per regolare i parametri di impostazione.



Per tornare alle impostazioni originali di fabbrica, selezionare **Resettaggio** poi premere **OK**.

Modalità cinema

Se nel film o nel programma visionato ci sono linee o bordi seghettati, selezionando **Modalità Cinema** si può riuscire a correggere il problema rendendo l'immagine più chiara.

- 1 Nel menu **IMMAGINE**, premere **giù** per selezionare **Modalità Cinema**.



- 2 Premere **sinistra** o **destra** per selezionare **Acceso** o **Spento**.

Formato automatico (Widescreen)

Quando il televisore riceve un programma trasmesso veramente nel formato Widescreen e **Formato autom.** è **Acceso**, il programma viene visualizzato automaticamente nel formato Widescreen qualunque sia l'impostazione precedente del televisore.

- 1 Premere **MENU** e **sinistra** o **destra** per selezionare il menu **FUNZIONE**.



- 2 Premere **giù** per evidenziare **Formato autom.**, poi **sinistra** o **destra** per selezionare **Acceso** o **Spento**.

Mute video

Se viene selezionato **Mute video**, quando non viene ricevuto alcun segnale lo schermo diventa grigio e l'audio è escluso.

- 1 Nel menu **FUNZIONE**, premere **giù** per evidenziare **Mute video**.



- 2 Premere **sinistra** o **destra** per selezionare **Acceso** o **Spento**.

Regolazione del pannello laterale

Nel formato 4:3 o 14:9, la funzione **Luminosità dello sfondo** consente di schiarire o scurire la fascia che appare su ciascun lato dello schermo. Questo aiuta ad evitare che si produca un'immagine residua della fascia, e può rendere anche più confortevole la visualizzazione in condizioni ambientali luminose o scure.

- 1 Nel menu **FUNZIONE**, premere **giù** fino a quando viene evidenziato **Luminosità dello sfondo**.



- 2 Premere **sinistra** o **destra** per effettuare la regolazione.

Blocco funzioni, visualizzazione dell'ora, trasmissioni stereo/bilingui, timer

Blocco funzioni

Blocco funzioni disabilita i pulsanti del televisore. Tutti i pulsanti del telecomando possono essere però ancora usati.

- 1 Selezionare **Blocco funzioni** dal menu **FUNZIONE** e scegliere **Acceso** o **Spento** usando **sinistra** o **destra**.

Se **Blocco funzioni** è **Acceso**, quando vengono premuti i pulsanti del televisore appare sullo schermo un messaggio di avvertenza. **Se è premuto il pulsante stand-by, il televisore si spegne e può essere tolto da stand-by solo usando il telecomando.**

Visualizzazione dell'ora

La funzione di visualizzazione dell'ora consente di visualizzare sullo schermo del televisore l'ora corrente (di Televideo).

Premere **Ⓜ/ⓧ** mentre viene vista una normale trasmissione televisiva per vedere sovrapposta l'ora trasmessa dall'emittente. La visualizzazione dell'ora rimane sullo schermo per circa 5 secondi.

Trasmissioni stereo e bilingui

Se vengono trasmessi programmi stereo o bilingui, ogni volta che viene cambiata la loro posizione sullo schermo appare per alcuni secondi la parola **Stereo** o **Bilingue**.

Se la trasmissione non è in stereo appare invece la parola **Mono**.

Stereo... Premere **ⓄI/II** per selezionare **Stereo** o **Mono**.

Bilingue... Le trasmissioni bilingui sono rare. Se vengono trasmesse viene visualizzata la parola **Bilingue**. Scegliere il numero del programma desiderato e, se appare la parola **Bilingue**, premere **ⓄI/II** per selezionare **Lingua 1**, **Lingua 2** o **Mono**.

Timer

Il televisore può essere impostato in modo che si **accenda** o **spegna** dopo un certo periodo di tempo.

- 1 Premere **MENU** e **sinistra** o **destra** per selezionare il menu **TIMER**.



- 2 Premere **giù** per selezionare timer **Acceso** o di **Sleep Timer**. Usare i pulsanti con le cifre per impostare l'ora desiderata. Ad esempio, per spegnere il televisore dopo un'ora e mezzo, introdurre 01:30; oppure usare **destra** per fare aumentare/diminuire il tempo in incrementi di 10 minuti.
- 3 Se viene impostato il **Sleep Timer**, premere **EXIT** per finire. Se viene impostato invece il timer **Acceso**, premere **giù** per selezionare **Posizione acceso**, introdurre il numero della posizione del programma desiderato, poi premere **⏻** per mettere il televisore in stand-by. Sul lato anteriore del televisore si accende ora la spia luminosa **VERDE** di Timer di accensione.

Bisogna porre in stand-by anche ogni apparecchiatura collegata mediante cavi SCART, onde evitare che vengano visualizzati i rispettivi programmi quando il timer si attiva.

Dopo avere impostato il timer **Acceso** il televisore può essere acceso in qualsiasi momento premendo **⏻**. La spia luminosa verde del Timer acceso rimarrà accesa fino a quando è trascorso il periodo di tempo che è stato impostato, allorché il televisore fa visualizzare il programma del canale prescelto. Questa funzione può essere utile per non dimenticarsi di vedere i programmi preferiti.
- 4 Per cancellare il timer **Acceso/Sleep Timer**, premere lo zero in ciascuna posizione.

Impostazioni dal PC – posizione dell'immagine, fase dell'orologio, orologio di campionatura, resettaggio

Posizione dell'immagine

La posizione dell'immagine può essere regolata secondo i gusti personali.

- 1 Premere  per selezionare **PC**, poi selezionare **Impostazione PC** dal menu **IMPOSTAZIONI**.



- 2 Premere **OK**. Premere **su** o **giù** per selezionare un'opzione, poi **sinistra** o **destra** per regolare i parametri di impostazione.



Fase dell'orologio

La **Sincronizzazione fase** serve a sincronizzare il segnale del PC con il display LCD. Effettuando questa regolazione si possono eliminare le strisce orizzontali e la sfocatura dell'immagine.

- 1 Nel menu **IMPOSTAZIONI**, premere **giù** fino a quando viene evidenziato **Impostazione PC**.
- 2 Premere **OK** per selezionarle, poi **giù** per evidenziare **Sincronizzazione fase**.
- 3 Usare **sinistra** o **destra** per effettuare la regolazione fino a rendere chiara l'immagine.

Orologio di campionatura

Regolando la **Campionamento frequenza** si cambia il numero di impulsi di ciascuna scansione per eliminare le linee verticali dallo schermo.

- 1 Nel menu **IMPOSTAZIONI**, premere **giù** fino a quando viene evidenziato **Impostazione PC**.
- 2 Premere **OK** per selezionarle, poi **giù** per evidenziare **Campionamento frequenza**.

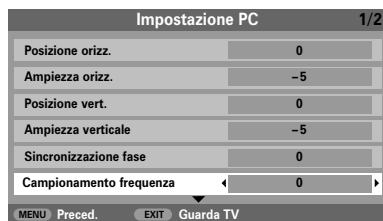

- 3 Usare **sinistra** o **destra** per effettuare la regolazione fino a quando l'immagine non diventa chiara.

Resettaggio

Per tornare alle impostazioni originali di fabbrica.

- 1 Nel menu **IMPOSTAZIONI**, premere **giù** fino a quando viene evidenziato **Impostazione PC**.
- 2 Premere **OK** per selezionarle, poi **giù** per evidenziare **Resettaggio**.



- 3 Premere **OK**.

Selezione dell'ingresso e connessioni AV

Serve a definire le prese di INGRESSO e di USCITA in modo che il televisore riconosca le apparecchiature collegate. Per una chiara rappresentazione delle connessioni posteriori suggerite per il televisore, vedere pagina 118.

La maggior parte dei registratori video/DVD e dei decoder invia un segnale attraverso il cavo SCART per commutare il televisore sulla corretta presa di Ingresso.





Premere come alternativa il tasto  di selezione delle fonti esterne fino a quando viene visualizzata l'immagine proveniente dall'apparecchio esterno desiderato.

Questo tasto deve essere usato per visualizzare le immagini delle apparecchiature collegate al televisore usando l'INGRESSO COMPONENTE VIDEO (**EXT3C**).

Se nel display appare una **S**, ad es.  **2S (EXT 2S)**, ciò indica che l'ingresso è impostato per un segnale S-Video.

Selezione dell'ingresso

Se il televisore non si commuta automaticamente, usare la *Selezione dell'ingresso*.

- 1 Premere  per selezionare , ,  (**EXT1-3**), **HDMI1**, **HDMI2** oppure **PC**.

HDMI™ visualizza le apparecchiature collegate ad Ingresso HDMI sul retro del televisore. È stata studiata per ottenere le migliori prestazioni con i segnali 1080i ad alta definizione.

Il PC visualizza un computer collegato all'ingresso RGB/PC sul retro del televisore.

- 2 Per tornare a visualizzare i programmi televisivi, premere nuovamente , oppure uno dei tasti con le cifre.

Selezione dei segnali di INGRESSO

Serve a specificare il tipo di segnale diretto a SCART 2 (**EXT2**) sul retro del televisore. Consultare le istruzioni fornite dai fabbricanti degli apparecchi collegati.

- 1 Nel menu **IMPOSTAZIONI**, premere **giù** fino a quando viene evidenziato **Connessione AV**, poi premere **OK**.



- 2 Selezionare con **sinistra** o **destra** **AV** o **S-VIDEO** come l'ingresso desiderato per **EXT2**.



Se manca il colore, provare l'altra impostazione disponibile.

Selezione dell'ingresso e connessioni AV

Audio del PC

Per ricevere l'audio da un PC collegato al televisore, inserire nel retro del televisore la spina del cavo audio (come mostrato nella sezione "Connessione di un computer"), poi usare le impostazioni **PC/HDMI1 audio**.

- 1 Nel menu **IMPOSTAZIONI**, premere **giù** fino a quando viene evidenziato **Connessione AV**, poi premere **OK**.



- 2 Evidenziare **PC/HDMI1 audio**, poi usare **destra** per selezionare l'opzione **PC**.



NOTA: Selezionando l'opzione **PC**, HDMI viene forzato sull'audio digitale.

Audio HDMI1

Se la fonte HDMI collegata non supporta l'audio digitale, inserire la spina del cavo audio nella presa **PC/HDMI1 audio** sul retro del televisore (come mostrato nella sezione "Connessione di un computer"), poi usare le impostazioni **HDMI1 audio**.

- 1 Nel menu **IMPOSTAZIONI**, premere **giù** fino a quando viene evidenziato **Connessione AV**, poi premere **OK**.



- 2 Nel menu **Connessione AV**, premere **giù** per evidenziare **PC/HDMI1 audio** e selezionare **HDMI1** usando **destra**.

- 3 Evidenziare quindi **HDMI1 audio** e selezionare **Autom.**, **Digitale** or **Analogico** usando **sinistra** o **destra**.



Se manca il suono, selezionare l'altra impostazione.

NOTA: HDMI1 supporta l'audio analogico e digitale, HDMI2 è solo per l'audio digitale.

HDMI, il logo HDMI e l'Interfaccia multimediale ad alta definizione sono marchi o marchi registrati della HDMI Licensing, LLC.

Televideo – messa a punto, informazioni generali, modo Autom.

Questo televisore può memorizzare varie pagine di Televideo, che richiedono solo pochi secondi per essere caricate. Dispone di due **modalità** di visualizzazione: **Autom.** che consente di visualizzare **Fasttext**, se disponibile, e **LISTA** che memorizza quattro pagine preferite.

Selezione della modalità



L'insieme dei caratteri di Televideo viene scelto automaticamente con la selezione della lingua nel menu di **IMPOSTAZIONE**.

- 1 Selezionare **Televideo** dal menu **FUNZIONE**.
- 2 Scegliere con **sinistra** o **destra Autom.** o **LISTA**, poi premere **EXIT**.



Informazioni su Televideo

Il tasto   

Per visualizzare Televideo, premere   . Premerlo nuovamente per sovrapporre l'immagine di Televideo a quella delle normali trasmissioni, e premere ancora una volta per tornare al modo di visualizzazione normale. I programmi non possono essere cambiati finché non viene cancellato Televideo.

La prima pagina di testo visualizzata è la *pagina iniziale*.

Si può accedere ad ogni pagina di testo immettendo il numero a 3 cifre della pagina desiderata usando i pulsanti con le cifre, premendo i pulsanti colorati, oppure premendo **P▲** per procedere alla pagina seguente, e **P▼** per tornare indietro alla pagina precedente.

Pagine secondarie

Se ci sono pagine secondarie, vengono caricate automaticamente senza cambiare la pagina o la schermata.

Per accedere alle sottopagine, premere , poi usare **P▲** o **P▼** per visualizzarle. Su un lato dello schermo appare ora una barra con dei numeri.

Il numero della sottopagina visualizzata è evidenziato, e mentre vengono memorizzate altre sottopagine il colore dei numeri cambia per indicare che sono state memorizzate.

Queste sottopagine rimangono disponibili sullo schermo fino a quando si sceglie un'altra pagina oppure, nella modalità normale di uso del televisore, fino a quando viene cambiato canale.

Selezione delle pagine di Televideo usando Autom.

Se **Fasttext** è disponibile, alla base dello schermo appaiono quattro titoli colorati.

Per accedere ad uno dei quattro argomenti offerti, premere il tasto colorato del telecomando.

Per ulteriori informazioni sul proprio particolare sistema usato per i testi, vedere la pagina dell'indice del Televideo trasmesso, oppure consultare il proprio rivenditore Toshiba locale.

Televideo continuazione

– modo LISTA, tasti di controllo

Segue una guida alle funzioni dei tasti di Televideo del telecomando.

Selezione delle pagine di televideo usando LISTA

Le quattro opzioni colorate offerte in fondo allo schermo corrispondono alle pagine numero 100, 200, 300 e 400 che sono state programmate nella memoria del televisore. Per visualizzare una di queste pagine, premere il tasto con il rispettivo colore.

Per *cambiare* queste pagine memorizzate, premere il pertinente tasto colorato e digitare il numero a 3 cifre della corrispondente pagina desiderata. Questo numero cambia ora sia in alto a sinistra dello schermo che nella messa in evidenza colorata.

Premere **OK** per memorizzarlo. Le barre in fondo allo schermo lampeggiano ora in bianco. **Ogni volta che viene premuto OK sono memorizzati tutti e quattro i numeri delle pagine visualizzati in fondo allo schermo, mentre quelli precedenti vanno perduti.**

Se non si preme **OK**, quando viene cancellato Televideo quanto selezionato va dimenticato.

Si possono visualizzare altre pagine digitando il rispettivo numero a 3 cifre, ma **NON** premere **OK**, altrimenti queste pagine vengono memorizzate.



Per visualizzare l'indice/la pagina iniziale:

Premere  per accedere all'indice/alla pagina iniziale. Quella visualizzata dipende dall'ente trasmittente.



Per visualizzare una pagina di Televideo:

Premere  per visualizzare il testo. Premere nuovamente per sovrapporre il testo all'immagine normale trasmessa. Premere ancora un volta per ritornare alla visualizzazione delle normali immagini televisive. Prima di aver fatto ciò non si possono cambiare i programmi.



Per accedere alle pagine secondarie:

Viene usato insieme a **P▲** e **P▼** per visualizzare le pagine secondarie, se disponibili.





Per rivelare il testo nascosto:

Premere il tasto  per scoprire la soluzione dei quiz e le pagine delle barzellette.



Per fissare una pagina desiderata:

A volte torna comodo fissare una pagina di testo. Premere , dopo di che in alto a sinistra dello schermo appare . La pagina rimane fissa sullo schermo fino a quando viene premuto nuovamente lo stesso tasto.





Per ingrandire la visualizzazione di Televideo:





Premere  una volta sola per ingrandire la parte superiore della pagina; premerlo nuovamente per ingrandire la metà inferiore. Premerlo ancora una volta per tornare alle dimensioni normali.



Per selezionare una pagina mentre viene visualizzata un'immagine normale:

Digitare il numero della pagina desiderata, poi premere /: viene visualizzata un'immagine normale. Il televisore indica quando la pagina è presente mostrando il numero della relativa pagina in cima allo schermo. Premere  per visualizzarla.

Come visualizzare le notizie flash:

Selezionare la pagina delle notizie flash del servizio di Televideo prescelto (vedere la pagina dell'indice del servizio di Televideo). Premere /. Le notizie flash vengono visualizzate se e quando sono trasmesse. Premere nuovamente / per cancellare la loro visualizzazione.

Prima di cambiare i programmi bisogna cancellare la pagina delle notizie flash.



Non dimenticare di cancellare Televideo prima di cambiare i canali: premere due volte il tasto .

Domande e risposte

Seguono alcune delle domande rivolte più spesso, con le relative risposte.

Per ulteriori informazioni, visitare il sito www.toshiba.co.uk

D Perché non c'è né immagine né suono?

R Controllare che l'interruttore dell'alimentazione di rete sia acceso e controllare tutte le connessioni di rete.

Controllare che il televisore non sia nella modalità stand-by.

D L'immagine c'è, ma perché c'è solo poco o punto colore?

R Quando viene usata una fonte **esterna**, ad esempio un videonastro di cattiva qualità, se nell'immagine c'è solo poco o punto colore si può ottenere a volte qualche miglioramento. Il colore è impostato alla fabbrica su **Auto.**, in modo da usare automaticamente il migliore sistema di colore disponibile.

Come verificare di avere il migliore colore possibile.

- 1 Mentre è in funzione la fonte esterna dei programmi, selezionare **Impost. man.** dal menu **IMPOSTAZIONI**.



- 2 Scegliere con **sinistra** o **destra** fra **Autom.**, **PAL**, **SECAM**, **NTSC 4.43** o **3.58**.

D Cos'altro può causare un'immagine poco buona?

R Le interferenze o un segnale debole. Provare una diversa emittente televisiva. Può essere utile anche usare la **Sintonia fine manuale**.

- 1 Selezionare il menu **Sintonizzazione manuale**. Evidenziare l'emittente e premere **OK**. Premere **destra** per selezionare **Sintonia fine manuale**.

- 2 Regolare per ottenere immagine e suono ottimali usando **sinistra** e **destra**. Premere **OK** e poi **EXIT**.



D Perché non si vede sullo schermo il video/DVD che viene letto?

R Assicurarsi che il VCR o il lettore di DVD sia collegato al televisore come mostrato a pagina 118, poi selezionare l'ingresso giusto premendo **↺**.

D Perché c'è l'immagine ma non il suono?

R Controllare che non sia stato abbassato il volume e che non sia stata selezionata l'Esclusione audio.

D Perché c'è una buona immagine video ma nessun suono?

R Controllare le connessioni di tutti i conduttori.

D Perché l'immagine proveniente dal VCR/DVD è in bianco e nero?

R Controllare che sia stato scelto l'**ingresso S-VIDEO** o **AV** giusto. Vedere la pagina delle **Connessione AV**.

D Perché non funzionano i comandi superiore del televisore?

R Controllare che il **Blocco funzioni** non sia **Acceso**.

D Perché sullo schermo c'è permanentemente un messaggio?

R Rimuoverlo premendo **i+**.

D Perché il telecomando non funziona?

R Controllare che l'interruttore laterale del telecomando sia nel modo TV. Controllare che le batterie non siano scariche o inserite in maniera sbagliata.

D Perché ci sono strisce verticali sullo schermo quando il televisore è nella modalità PC?

R Può essere necessario regolare la **Campionamento frequenza**. Selezionare **Impostazione PC** da menu **IMPOSTAZIONI**, evidenziare **Campionamento frequenza** ed effettuare la regolazione fino ad eliminare le strisce.

D Perché ci sono strisce orizzontali e/o immagini confuse sullo schermo quando il televisore è nella modalità PC?

R Può essere necessario regolare la **Sincronizzazione fase**. Selezionare **Impostazione PC** da menu **IMPOSTAZIONI**, evidenziare **Sincronizzazione fase** ed effettuare la regolazione fino a rendere chiara l'immagine.

D Perché non proviene alcun suono dalle apparecchiature audio collegate?

R Controllare che l'opzione **Diffusore** del menu **Suono** sia impostata su **Spento**.



D Perché ci sono problemi con Televideo?

R Per ottenere buone prestazioni con il testo bisogna ricevere un segnale forte e senza interferenze, cosa che richiede di solito un'antenna montata sul tetto o in soffitta. Se il testo è illeggibile o confuso, controllare l'antenna. Andare alla pagina dell'**indice principale** del servizio Televideo e cercare la **Guida utente**, dove vengono spiegati in maniera abbastanza dettagliata i principi fondamentali del funzionamento di Televideo. Se sono necessarie ulteriori informazioni su come usare il testo, vedere il capitolo di Televideo.

D Perché non ci sono le pagine secondarie di Televideo?

R Perché non vengono trasmesse, oppure non sono state ancora caricate. Premere il tasto  per accedervi (consultare il capitolo di Televideo).

D Perché sono visibili i quattro numeri a colori del testo, ma non il testo?

R Il testo è stato selezionato mentre veniva visualizzata l'immagine proveniente da una fonte esterna, ad es. un lettore di DVD o un VCR. In questo caso non apparirà alcun testo sullo schermo, oppure può apparire un riquadro per segnalare che non è disponibile alcuna informazione. Selezionare un canale di trasmissione e premere // per accedervi.

D Perché i colori sono sbagliati quando il segnale proviene da una fonte NTSC?

R Collegare la fonte del segnale tramite un cavo SCART e procedere con il programma da visualizzare. Selezionare **Impost. man.** dal menu **IMPOSTAZIONI**.



- 1** Impostare Colore su **Autom.** ed uscire.
- 2** Andare al menu **Impostazione immagine** e regolare la tonalità.

Pulizia dello schermo e del mobile...

Spegnere l'apparecchio, pulire lo schermo e il mobile con un panno morbido ed asciutto. Si raccomanda di non usare sullo schermo o sul mobile prodotti di lucidatura o solventi, poiché potrebbero provocare dei danni.

Eliminazione...

Le seguenti informazioni sono solo per gli Stati membri dell'Ue:

Se viene usato questo simbolo, ciò sta ad indicare che il prodotto in questione non può essere trattato come rifiuto domestico. Accertandosi che il prodotto sia eliminato in maniera corretta si contribuisce ad evitare potenziali conseguenze negative sia per l'ambiente che per la salute umana, conseguenze che potrebbero altrimenti verificarsi usando una procedura di eliminazione del prodotto non appropriata. Per ottenere informazioni più dettagliate su come riciclare il prodotto, contattare il proprio ufficio locale interessato, il reparto addetto all'eliminazione dei rifiuti domestici, oppure il negozio dove è stato acquistato il prodotto.



Specifiche ed accessori

Sistemi/canali di trasmissione

PAL-I	UHF UK21-UK69
PAL-B/G	UHF E21-E69 VHF E2-E12, S1-S41
SECAM-L	UHF F21-F69 VHF F1-F10, B-Q
SECAM-D/K	UHF R21-R69 VHF R1-R12

Ingresso video PAL, SECAM, NTSC 3.58/4.43

Conessioni esterne

EXT1	Ingresso	SCART a 21 piedini	RGB, A/V
EXT2	Ingresso	SCART a 21 piedini	A/V, S-Video
EXT3	Ingresso	Presa fono jack Presca fono jack	Y, P _B /C _B , P _R /C _R A/V
EXT3	Ingresso (laterale)	Presa fono jack Presca fono jack	Video Audio S + D
HDMI 1/2	Ingresso	Connettore HDMI	
PC	Ingresso	Conn. miniatura D-sub a 15 pin	Segnale RGB analogico
PC/HDMI1	Audio	Presa fono	Audio S + D
Uscita Audio Fissa/variabile		Presa fono	Audio S + D

Posizioni dei programmi 100

Stereo Nicam
Sistema a 2 portanti

Dimensioni dello schermo visibile (appross.)

Modella	26	66 cm
	32	80 cm
	37	94 cm
	42	107 cm

Display 16:9

Uscita del suono Principale 10 W + 10 W
(con 10% di distorsione)

Consumo Modella

26	129 W
Come specificato in	32 153 W
EN60107-1: 1997	37 161 W
	42 245 W

Stand-by (appross.) Modella

26	<1 W
	32 <1 W
	37 <1 W
	42 <1 W

Dimensioni Modella 26 54 cm (alt.) 66 cm (largh.) 28 cm (prof.)
(appross.) 32 61 cm (alt.) 80 cm (largh.) 30 cm (prof.)
37 69 cm (alt.) 92 cm (largh.) 30 cm (prof.)
42 78 cm (alt.) 105 cm (largh.) 36 cm (prof.)
(La dimensione dell'altezza include la base di supporto)

Peso (appross.) Modella

26	15 kg
	32 19 kg
	37 25 kg
	42 33 kg

Presca delle cuffie 3,5 mm stereo

Accessori Telecomando
2 batterie da 1,5 V
(AAA, IEC R03)

DICHIARAZIONE DI CONFORMITÀ

La Società **Toshiba Information Systems (U.K.) Limited**
Consumer Products Division,
European Service Centre,
Admiralty Way, Camberley, Surrey GU15 3DT.

dichiara che i prodotti **Televisori a colori - Toshiba - Modelli 26/32/37/42WL66PS, 26/32/37/42EL66PS, 26/32/37/42DL66PS** è costruito in conformità alle prescrizioni del D.M. n. 548 del 28/8/95, pubblicato sulla G.U. n. 301 del 28/12/95 ed in particolare è conforme a quanto indicato nell'art. 2, comma 1, del decreto stesso.



Stampato su carta riciclata. Al 100% senza cloro.

© Toshiba Information Systems (U.K.) Limited

Tutti i diritti riservati.

È severamente vietata la riproduzione totale o parziale senza il permesso scritto.

Toshiba Europe GmbH

Sede Secondaria in Italia
Centro Direzionale Colleoni, Palazzo Perseo - Via Paracelso, 10
20041 Agrate Brianza (MI) ITALIA

La specifica è soggetta a cambiamento senza preavviso
Originato da Kensa Creative Solutions, Saltash, Cornovaglia, Regno Unito.

Índice

INSTALAÇÃO

Precauções de segurança – Algumas coisas que deve e não deve fazer, mas que deve ter em atenção	143
Instalação e informações importantes	144
O comando à distância – guia de consulta rápida	145
Ligar equipamento externo – um guia para a ligação de equipamento externo à parte de trás do televisor	146
Ligar um computador – ligar um computador à parte de trás do televisor	147
Comandos e ligações de entrada – ligar o televisor, standby, utilizar terminal para auscultadores, ligar equipamento aos terminais de entrada na parte lateral	148
Sintonizar a TV utilizando a Instalação rápida – língua, país, sistema de emissão	149
Ordenar as posições dos programas	149
Sintonização manual – uma alternativa à <i>Instalação rápida</i> , entrada directa de canais, sintonização de uma posição de programa para um VCR	150
Saltar programas	151
Sintonização automática	152

CONTROLOS E FUNÇÕES

Comandos gerais – alterar a posição de programas	152
Comandos de som – volume, silenciar, graves/agudos/balanço	152
Comandos de som – bass boost, bilingue, som estével®	153
Efeito sonoro SRS WOW™ – SRS 3D, FOCUS e TruBass	153
Visualização em ecrã panorâmico	154
Controlos da imagem – posição da imagem, retroiluminação	156
Controlos de imagem – preferências de imagem (contraste, brilho, cor, tonalidade, definição), realce das cores escuras, redução de ruído MPEG (MPEG NR), redução de ruído digital (DNR)	157
Controlos de imagem – temperatura da cor, ajuste da cor 3D, base do ajuste de cor	158
Controlos de imagem – modo de cinema, formato automático (ecrã panorâmico), ecrã azul, ajuste do painel lateral	159
Bloqueio do painel – desactivar os botões na televisão	160
Apresentação da hora	160
Transmissões estéreo e bilingues – transmissões em estéreo/mono ou em duas línguas	160
O temporizador – programar a televisão para se ligar e desligar	160
Configurações do PC – posição da imagem, clock phase, relógio de amostragem, reset	161
Seleção de entrada e ligações AV – terminais de entrada e de saída para o equipamento ligado	162

TELETEXTO

Configurar, informações gerais, modo Auto	164
Modo LISTA, botões de controlo	165

RESOLUÇÃO DE PROBLEMAS

Perguntas e respostas – respostas a algumas das perguntas mais frequentes incluindo sintonização fina manual e sistema de cores	166
--	------------

INFORMAÇÃO

Especificações e acessórios – informações técnicas sobre a televisão, acessórios fornecidos	168
--	------------

Precauções de Segurança

Este equipamento foi concebido e fabricado para satisfazer as normas de segurança internacionais mas, como qualquer equipamento eléctrico, deve ter cuidado para obter os melhores resultados e para garantir a segurança. Leia os seguintes pontos para sua própria segurança. São de natureza geral, destinados a ajudar na utilização de todos os produtos electrónicos de consumo, e alguns dos pontos podem não se aplicar aos artigos que acabou de adquirir.

Circulação de Ar

Deixe um espaço de, pelo menos, 10 cm em torno da televisão para permitir uma ventilação adequada. Isto irá evitar o sobreaquecimento da televisão e os possíveis danos daí resultantes. Os locais com pó devem também ser evitados.

Danos provocados pelo calor

Poderão ocorrer danos se deixar o televisor exposto à luz directa do sol ou próximo de um aquecedor. Evite colocar o televisor em locais com temperaturas extremamente elevadas ou extremamente húmidas. Coloque-o num lugar onde a temperatura ronde os 5°C (41°F) mín. e 35°C (94°F) máx.

Alimentação eléctrica de rede

A alimentação eléctrica de rede de que este equipamento necessita é de 220-240v CA 50/60Hz. Nunca ligue a uma ligação CC ou a qualquer outra fonte de alimentação. DEVE assegurar-se que a televisão não está em cima do cabo de alimentação eléctrica. NÃO DEVE cortar a ficha de alimentação eléctrica deste equipamento, esta incorpora um Filtro de Interferência de Rádio especial, cuja remoção iria prejudicar o seu desempenho.

EM CASO DE DÚVIDA CONSULTE UM ELECTRICISTA QUALIFICADO.

Deve

DEVE ler as instruções de funcionamento antes de tentar utilizar o equipamento.

DEVE certificar-se de que todas as ligações eléctricas (incluindo a ficha de alimentação de rede, os cabos de extensão e as interligações entre os diversos equipamentos) estão bem feitas e que estão de acordo com as instruções dos fabricantes. Desligue e retire a ficha da rede antes de efectuar ou de alterar quaisquer ligações.

DEVE consultar um representante Toshiba se tiver dúvidas sobre a instalação, o funcionamento ou a segurança do seu equipamento.

DEVE ter cuidado com os painéis de vidro ou com as portas no equipamento.

NÃO RETIRE NENHUMA DAS TAMPAS FIXAS PORQUE IRÃO FICAR EXPOSTAS PEÇAS PERIGOSAS E COM CORRENTE.

A FICHA DA REDE É UTILIZADO COMO UM DISPOSITIVO PARA DESLIGAR E, COMO TAL, DEVERÁ ESTAR IMEDIATAMENTE OPERATIVA.

Não deve

NÃO DEVE obstruir as aberturas de ventilação do equipamento com objectos como jornais, toalhas, cortinas, etc. O sobreaquecimento poderá provocar danos e diminuir a vida útil do equipamento.

NÃO deixe que o equipamento eléctrico fique exposto a pingos ou salpicos nem a objectos cheios de líquidos, como por exemplo jarras, pousados em cima do equipamento.

NÃO coloque objectos quentes ou fontes de chamas nuas como, por exemplo, velas acesas ou lâmpadas nocturnas em cima ou perto do equipamento. As temperaturas elevadas podem derreter o plástico e provocar incêndios.

NÃO DEVE fazer uso de suportes improvisados e NUNCA deve fixar as pernas com parafusos de madeira. Para garantir uma segurança completa instale sempre a base, suportes ou pernas com as fixações fornecidas de acordo com as instruções.

NÃO DEVE ouvir com os auscultadores num volume alto, uma vez que isso pode provocar danos permanentes na sua audição.

NÃO DEVE deixar o equipamento ligado quando não está a utilizá-lo, a menos que tenha sido concebido especificamente para funcionamento não vigiado ou tenha um modo standby. Desligue retirando da ficha e certifique-se de que a sua família sabe como efectuar este procedimento. Pode ser necessário efectuar preparativos especiais para pessoas com deficiências.

NÃO DEVE continuar a operar o equipamento se tiver dúvidas sobre o seu funcionamento correcto, ou se estiver danificado de qualquer forma – desligue-o, retire a ficha de alimentação de rede e contacte o seu representante.

ACIMA DE TUDO – NUNCA deixe ninguém, especialmente crianças, empurrarem ou baterem no ecrã, inserirem objectos nos orifícios, ranhuras ou quaisquer outras aberturas da caixa.

NUNCA adivinhe nem se arrisque com equipamento eléctrico de qualquer tipo – mais vale prevenir que remediar.

Instalação e informações importantes

Onde instalar

Coloque o televisor longe da luz solar directa e de luzes fortes; para uma visualização confortável é recomendável uma iluminação suave e indirecta. Utilize cortinados ou persianas para evitar que a luz directa do sol incida sobre o ecrã.

Coloque-o sobre uma plataforma robusta; a superfície de montagem deve ser plana e estável. Depois prenda-o à parede com um tensor robusto, utilizando o gancho na parte de trás do suporte ou prenda-o à plataforma, utilizando a faixa de fixação localizada por baixo do suporte do tempo da mesa. Isto impedirá que caia.

Os painéis com visores de LCD são fabricados utilizando um nível extremamente elevado de tecnologia de precisão, contudo, por vezes em algumas partes do ecrã poderão faltar elementos na imagem ou apresentar pontos luminosos. Isto não significa que esteja a funcionar mal.

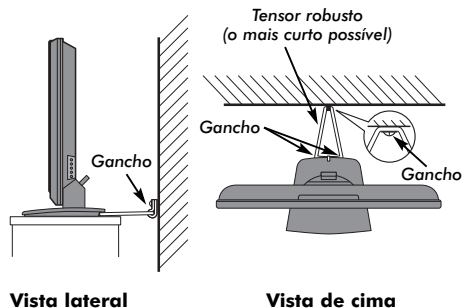

Certifique-se de que o televisor está colocado numa posição em que não possa ser empurrado nem atingido por objectos, porque a pressão pode partir ou danificar o ecrã, e que não é possível introduzir pequenos objectos nas ranhuras ou aberturas da caixa.

Tenha em atenção

CLÁUSULA DE EXCLUSÃO

A Toshiba não pode, em circunstância alguma, ser considerada responsável por perdas e/ou danos ao produto provocados por:

- i) incêndio;
- ii) terremoto;
- iii) danos acidentais;
- iv) utilização abusiva intencional do produto;
- v) utilização do produto em condições inadequadas;
- vi) perdas e/ou danos no produto enquanto na posse de terceiros;
- vii) qualquer dano ou perda originado em resultado do não cumprimento, por parte do proprietário, das instruções no manual;
- viii) qualquer perda ou dano causada directamente como resultado de utilização errada ou avaria do produto quando a ser utilizado com outros equipamentos;

Em caso algum, a Toshiba poderá ser responsabilizada por quaisquer perdas e/ou danos consequenciais incluindo, mas não se limitando a, perda de lucro, interrupção de negócio, perda de dados registados quer provocados durante a utilização normal ou durante uma utilização errada do produto.

Se forem deixadas no ecrã da televisão durante muito tempo imagens fixas criadas pelo teletexto, logotipos de identificação de canais, visualizações do computador, jogos de vídeo, menus no ecrã, etc., essas imagens poderão ficar impregnadas sendo sempre aconselhável reduzir tanto o brilho como o contraste.

O comando à distância

Referência simples e visual dos botões do seu comando à distância.



Inserir as pilhas e alcance real do comando

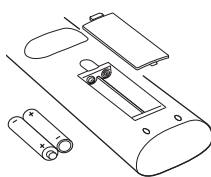

Retire a tampa traseira para aceder ao compartimento das pilhas e certifique-se de que as pilhas são colocadas no sentido certo. As pilhas adequadas para este comando são AAA, IEC R03 1,5V.

Não combine uma pilha usada e velha com uma pilha nova nem misture diferentes tipos de pilhas. Retire as pilhas gastas imediatamente para evitar que o ácido derrame para o compartimento das pilhas. Elimine-as numa área de eliminação designada.

O desempenho do comando à distância deteriorar-se-á para além de uma distância de cinco metros ou fora de um ângulo de 30° do centro da televisão.

Ligar equipamento externo

Antes de ligar qualquer equipamento externo, desligue todos os interruptores da corrente eléctrica. Se não houver um interruptor, desligue a ficha da tomada.

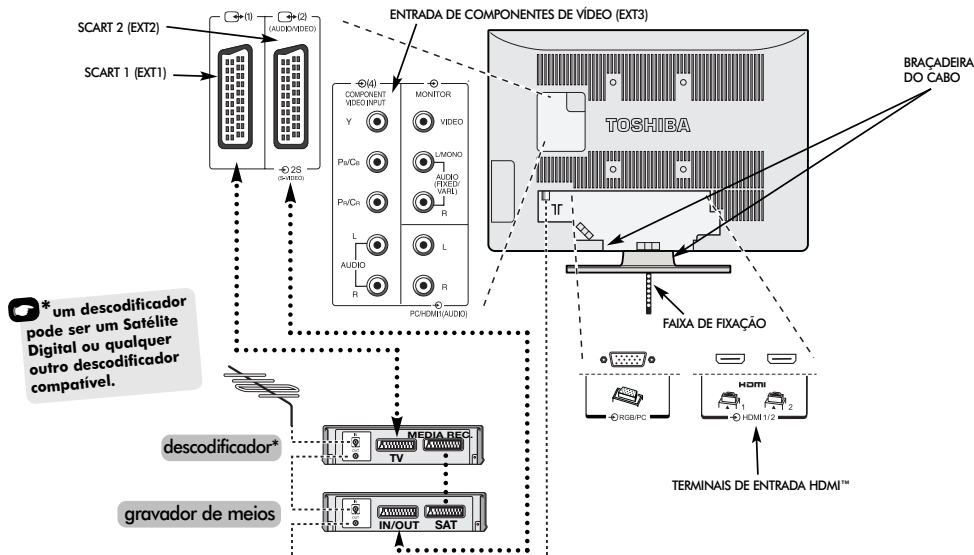

Cabos da antena: - - - - -

Ligue a antena ao terminal na parte de trás do televisor. Se utilizar um descodificador* e/ou um gravador de meios, é essencial que o cabo da antena seja ligado ao televisor através do descodificador e/ou através do gravador de meios.

Cabos SCART:

Ligue o terminal **IN/OUT** do gravador de meios ao televisor. Ligue o terminal **TV** do descodificador ao televisor. Ligue o terminal **SAT** do gravador de meios ao terminal **MEDIA REC.** do descodificador.

Antes de executar **Sintonização autom.** coloque o descodificador e o gravador de meios em modo **Standby**.

Os terminais fono ao lado das tomadas da ENTRADA COMPONENT VIDEO aceitam os sinais áudio L e R.

Além disso há uma saída áudio externa fixa/variável que permite a ligação a uma unidade Hi-Fi adequada; certifique-se de que a opção **Coluna** no menu **Som** está definida para **Desligado**. A opção variável é alterada utilizando os controlos do som.

HDMI™ (High-Definition Multimedia Interface – interface de multimedia de alta definição) é para utilizar com um DVD, descodificador ou equipamento eléctrico com saída de áudio e vídeo digital. Foi concebido para proporcionar as melhores performances com sinais de vídeo de alta definição 1080i, mas aceitará e apresentará também sinais de 480i, 480p, 576i, 576p e 720p.

Podem ligar uma grande diversidade de equipamento externo à parte de trás da televisão mas para esse efeito deve consultar os manuais de todo o equipamento adicional.

Recomendamos SCART 1 para um descodificador e SCART 2 para um gravador de meios.

Se estiver a ligar equipamento S-VIDEO, configure a **ENTRADA** para **EXT2** respectivamente. Ver página 162.

Se a televisão fizer automaticamente a transição para a monitorização do equipamento externo, pode regressar ao modo de televisão normal premindo o botão da posição do programa pretendido.

Para voltar a chamar o equipamento externo, prima **↻** para seleccionar **EXT1, EXT2, EXT3(C), HDMI1, HDMI2** ou **PC**.

O suporte de cabos pode ser utilizado para cabos de antena, de VCR e do sistema áudio. Não utilize o suporte de cabos como uma pega e certifique-se de que todos os cabos são retirados antes de mudar a televisão.

HDMI, o logotipo HDMI e High-Definition Multimedia Interface são marcas comerciais ou marcas comerciais registadas da HDMI Licensing, LLC.

Ligar um computador

Antes de ligar qualquer equipamento externo, desligue todos os interruptores da corrente eléctrica. Se não houver um interruptor, desligue a ficha da tomada.

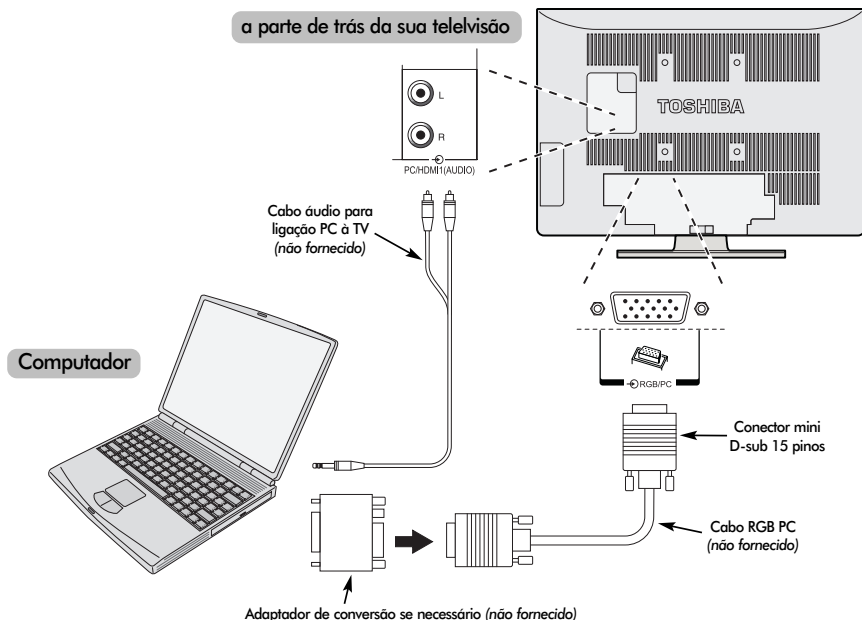

Ligue o cabo do PC entre o computador e o terminal PC na parte de trás do televisor.

Ligue o cabo do áudio ao terminal de áudio PC/HDMI na parte de trás do televisor. Selecciona **PC** nas opções **Áudio PC/HDMI** no menu **Conexão AV** localizado no menu **INSTALAÇÃO**.

Prima para seleccionar o modo PC.

Podem ser apresentados os seguintes sinais:

VGA: 640 x 480/60 Hz (VESA)

SVGA: 800 x 600/60 Hz (VESA)

XGA: 1024 x 768/60 Hz (VESA)

SXGA: 1280 x 1024/60 Hz (VESA)

NOTA IMPORTANTE: SXGA não estará de acordo com a norma VESA.

TENHA EM ATENÇÃO:

Alguns modelos de PC não podem ser ligados a esta televisão.

Não é necessário um adaptador para computadores com um terminal mini D-sub 15 pinos compatível com DOS/V.

Poderá aparecer uma faixa nas margens do ecrã ou partes da imagem poderão ficar obscuras. Isto deve-se ao escalonamento da imagem por parte do aparelho, não se trata de uma avaria.

Quando o modo Entrada PC está seleccionado algumas das funções da televisão ficam indisponíveis, por exemplo, **Configuração manual** no menu **INSTALAÇÃO** e **Cor, Tonalidade, DNR** e **Ajuste negro** no menu **Ajust.imag.**

Informação de sinal para o conector mini D-sub 15 pinos

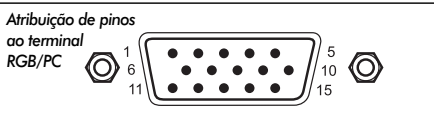

Pino N.º	Nome do sinal	Pino N.º	Nome do sinal
1	R	9	NC
2	G	10	Massa
3	B	11	NC
4	NC (não ligado)	12	NC
5	NC	13	H-sync
6	Massa	14	V-sync
7	Massa	15	NC
8	Massa		

Comandos e ligações de entrada

Podem ligar-se uma grande variedade de equipamento externo aos terminais de entrada localizados na parte lateral do televisor.

Enquanto que todos os ajustes e controlos necessários para o televisor são efectuados com o comando à distância, os botões no televisor apenas podem ser utilizados para algumas funções.

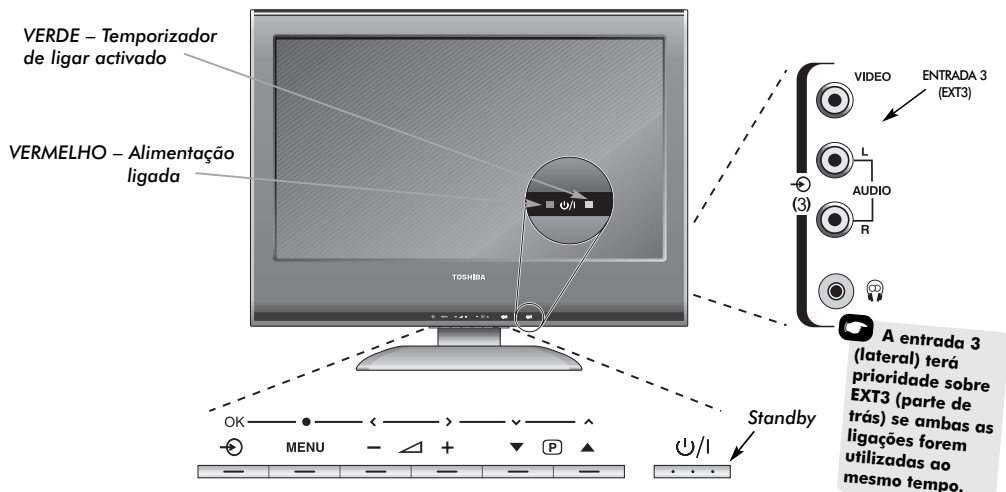

Ligar

Se o LED vermelho estiver apagado, verifique se a ficha está ligada à tomada. Se a imagem não aparecer, prima no comando à distância; poderá demorar alguns segundos.

Para colocar o aparelho em modo Standby prima no comando à distância. Para ver televisão, prima novamente . A imagem pode demorar alguns segundos a aparecer.

Para configurar a televisão, vai ter que utilizar agora os menus no ecrã. Prima o botão **MENU** no comando à distância para ver os menus.

A barra de menus na parte superior dos ecrãs mostra cinco tópicos diferentes ilustrados em símbolos. À medida que cada símbolo é seleccionado premindo **esquerda** ou **direita** no anel de navegação no comando à distância, as respectivas opções vão surgindo por baixo.

Para utilizar as opções prima **baixo** no anel de navegação para as percorrer para baixo e **OK**, **esquerda** ou **direita** para seleccionar a opção pretendida. Siga as instruções no ecrã. As funções em cada menu são descritas em pormenor ao longo do manual.

Utilizar os comandos e as ligações

Para alterar o volume, prima .

Para alterar a posição do programa, prima .

Prima **MENU** e ou para controlar as opções de som e da imagem.

Prima **MENU** para terminar.

Ao ligar equipamento de som à **EXT3**, ligue a saída de áudio do equipamento aos terminais fono no televisor.

Para seleccionar a Entrada, prima até o visor exibir **EXT3** conforme descrito na página 162. A televisão identificará automaticamente o tipo do sinal.

Consulte sempre o manual do proprietário do equipamento a ser ligado para uma pormenorização completa.

Nota: Inserir a ficha dos auscultadores irá retirar completamente o som de todas as colunas.

Sintonizar a televisão utilizando Instalação rápida, atribuição de programas

Antes de ligar o televisor, coloque o descodificador e o gravador de meios em **Standby**, se estiverem ligados. Para configurar o televisor, utilize os botões no comando à distância conforme descrito pormenorizadamente na página 145.

- 1** Ligue o televisor à alimentação da rede. Aparecerá o ecrã **Quick setup**.

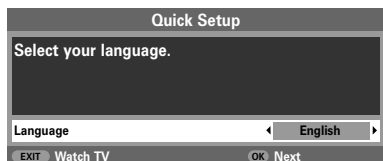

- 2** Utilizando **esquerda** ou **direita**, seleccione a sua língua e, a seguir, prima **OK**.
- 3** Depois prima **esquerda** ou **direita**, para seleccionar o seu **País** e, a seguir, prima **OK**.
- 4** O seu **Sistema** terá sido seleccionado. Caso haja uma opção, prima **direita** para seleccionar entre os sistemas apresentados.

B/G – Europa Continental, **I** – Reino Unido
D/K – Europa Ocidental, **L** – França

- 5** Para começar a **Sintonização automática** prima **OK**.

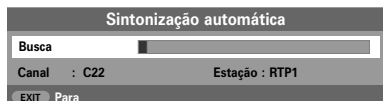

- 6** A busca começa para todas as estações disponíveis. A barra deslizante deslocar-se-á ao longo da linha à medida que busca progride.

Tem que deixar que a televisão conclua a busca.

Quando a busca estiver concluída a TV seleccionará automaticamente a posição de programas 1. Esta poderá não ter uma imagem clara ou o sinal poderá ser fraco, por isso a ordem das estações pode ser mudada utilizando a função de **Sintonização manual** que aparecerá no ecrã.

- 7** Com a lista de estações agora apresentadas utilize **baixo** ou **cima** para realçar a estação que quer deslocar e prima **direita**.

A estação seleccionada será deslocada para o lado direito do ecrã.



- 8** Utilize **baixo** ou **cima** para percorrer através da lista até à sua posição *preferida*. À medida que o vai fazendo, as outras estações deslocar-se-ão para dar espaço.
- 9** Prima **esquerda** para guardar o seu movimento.

Repita conforme for necessário e, a seguir, prima **EXIT**.

Se não for possível ligar o televisor a um gravador de meios/descodificador com um cabo SCART ou se for necessária uma estação num outro **sistema**, utilize **Sintonização manual** para atribuir uma posição de programa, ver página 150.

Sintonização manual

O televisor pode ser sintonizado manualmente utilizando **Sintonização manual**. Por exemplo: se não for possível ligar o televisor a um gravador de meios/descodificador com um cabo SCART ou sintonizar uma estação num outro **Sistema** (ver página 149).

Utilize **esquerda** e **direita**, para se deslocar através do ecrã e seleccionar qualquer uma das seguintes opções de sintonização manual.

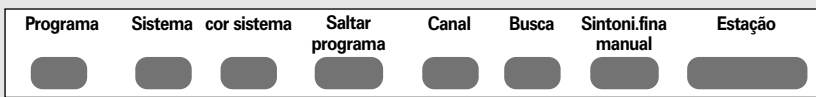

Programa: O número a ser premido no comando à distância.

Sistema: Específico para determinadas áreas. Ver página 149.

Cor sistema: Definição de fábrica para Auto; só deve ser alterada se verificar quaisquer problemas, como por exemplo entrada de NTSC proveniente de fonte externa.

Saltar programa: significa que nada foi memorizado ou que a função de saltar o canal está definida para ligada. Ver página 151.

Canal: O número do canal no qual uma estação está a ser transmitida.

Busca: Procurar um sinal para cima e para baixo.

Sintoni.fina manual: Utilizada apenas se se verificar interferência/sinal fraco. Ver página 166.

Estação: Identificação da estação. Utilize os botões cima ou baixo e esquerda ou direita para introduzir um máximo de sete caracteres.

Para atribuir uma posição de programa no televisor para um descodificador e um gravador de meios: ligue o descodificador, introduza um filme previamente gravado no gravador de meios e prima PLAY e a seguir faça a sintonização manual.

- 1 Prima **MENU** e utilizando **esquerda** ou **direita** seleccione o menu **INSTALAÇÃO**, com **baixo** realce **Sintonização manual**, prima **OK** para seleccionar.



- 2 Utilize **cima** ou **baixo** para realçar a posição de programa pretendida, por exemplo, para um gravador de meios sugerimos **Prog. 0**.

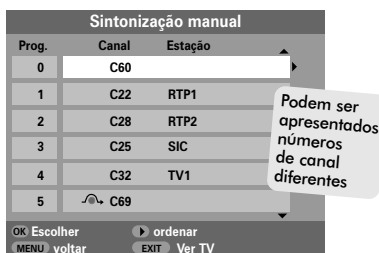

- 3 Prima **OK** para seleccionar. Se o programa for saltado, **Saltar programa** deve ser removido antes de se iniciar.



- 4 Prima **direita** para seleccionar **Sistema** e utilize **cima** ou **baixo** para alterar (se for necessário, ver página 149).

- 5 A seguir prima **direita** para seleccionar **Busca**.

- 6 Prima **cima** ou **baixo** para iniciar a busca. O símbolo de busca piscará.



- 7 Cada sinal aparecerá no televisor. Se não for o seu gravador de meios, prima **cima** ou **baixo** novamente para reiniciar a busca.

Sintonização manual continuação

Saltar programas

- 8** Quando o sinal do gravador de meios for encontrado, prima **direita** para passar para **Estação**. Com **cima**, **baixo**, **esquerda** e **direita** insira os caracteres necessários, por exemplo **VCR**.



- 9** Prima **OK** para memorizar.
- 10** Repita para cada **posição de programa** que pretende sintonizar ou prima **MENU** para regressar à lista de canais e seleccionar o número que quer sintonizar a seguir.
- 11** Prima **EXIT** quando terminar.
- 12** Para nomear equipamento externo, por exemplo, DVD ou EXT2, prima **↶** para seleccionar **EXT2**, a seguir, seleccione **Configuração manual** no menu **INSTALAÇÃO**.
- 13** Prima **direita** para seleccionar **Título** e, a seguir, utilizando **cima**, **baixo**, **esquerda** e **direita** introduza os caracteres necessários.



- 14** A qualquer altura premindo **OK** aparecerá uma lista no ecrã que mostra todos os programas guardados e o equipamento externo. Utilize **esquerda** e **direita** para realçar e **OK** para seleccionar.

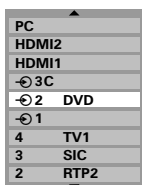

TENHA EM ATENÇÃO: Este televisor tem introdução directa de canais, se souber os números dos canais. Selecciona o ecrã **Sintonização manual** em **Passo 3**. Introduza o **número do programa**, o **Sistema** e, depois, **C** para canais padrão (terrestres) ou **S** para canais por cabo e o número do **Canal**. Prima **OK** para memorizar.

Saltar programas

Para impedir que determinados programas sejam vistos, pode "saltar" a posição do programa. O comando à distância deve ser retirado porque os canais continuarão a estar disponíveis utilizando os botões numéricos. Pode ver os programas da maneira habitual utilizando os controlos no televisor, mas o televisor não mostrará a posição do programa que saltou.

- 1** Selecciona **Sintonização manual** no menu **INSTALAÇÃO**.



- 2** Utilize **cima** ou **baixo** para realçar a posição de programa a ser saltada e prima **OK** para seleccionar.
- 3** Prima **direita** para seleccionar **Saltar programa**.
- 4** Utilize **cima** ou **baixo** para activar a função de **Saltar programa**. Prima **OK**.

Um  no ecrã indica uma posição de programa que foi saltada.



- 5** Prima **MENU** e repita a partir do **Passo 2** ou prima **EXIT**.

Cada posição de programa tem de ser **individualmente** seleccionada. Para desactivar **Saltar programa**, repita o procedimento para cada posição.

As posições de programas que foram saltadas **não podem** ser seleccionadas por **P▲** e **P▼** ou pelos controlos no televisor, mas ainda **podem** ser acedidas pelos botões numéricos no comando à distância.

Sintonização automática, comandos gerais, comandos de som

Utilizar a Sintonização automática

- 1 Para configurar a televisão utilizando **Sintonização automática**, prima **MENU** e utilize **esquerda** ou **direita** para seleccionar o menu **INSTALAÇÃO**.



- 2 Prima **baixo** para realçar **idioma esquerda** ou **direita** para seleccionar.
- 3 Utilizando **baixo** realce **Pais**, a seguir, prima **esquerda** ou **direita** para seleccionar. A televisão vai agora sintonizar as estações do seu país.
- 4 Prima **baixo** para realçar **Sintonização automática**, a seguir, prima **OK**.

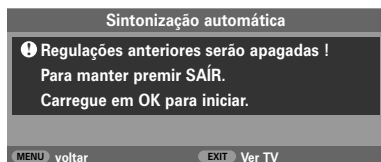

- 5 O seu **Sistema** terá sido seleccionado. Caso haja uma opção, prima **esquerda** ou **direita** para seleccionar entre os sistemas apresentados e, a seguir, prima **OK**.

B/G – Europa Continental, **I** – Reino Unido
D/K – Europa Ocidental, **L** – França

Tem que deixar que a televisão conclua a busca.

Quando a busca está concluída a TV selecciona automaticamente a posição 1 do programa. Esta imagem poderá não ser uma imagem nítida, pelo que se pode alterar a ordem das estações utilizando a **Sintonização manual**, ver página 149.

Seleccionar posições de programas

Para seleccionar uma posição de programa utilize os botões numéricos no comando à distância.

As posições de programa também podem ser seleccionadas utilizando **P▲** e **P▼**.

Para voltar à posição de programa anterior, prima **↶**.

Para visualizar informações no ecrã, ou seja, a posição do programa, o modo de introdução ou o sinal estéreo/mono, prima **(i+)**. Prima novamente para cancelar.

Comandos de som

Volume

Prima **▲** – ou **▲** +, para ajustar o volume.

Retirar completamente o som

Prima **✖** uma vez para desligar o som e prima novamente para cancelar.

Graves, Agudos e Balanço



- 1 Prima **MENU** e **esquerda** ou **direita** para seleccionar a opção **SOM**.
- 2 Prima **baixo** para realçar **Graves**, **Agudos** ou **Balanço** e **esquerda** ou **direita** para alterar a definição.

Comandos de som continuação, efeito sonoro SRS WOW™, bilingue, estável®

Bass boost

Bass boost realça a profundidade do som. Só notará a diferença no som com graves fortes

- 1 No menu **SOM** prima **baixo** para realçar **Bass boost**. Utilize **esquerda** ou **direita** para seleccionar **Ligado**.
- 2 A seguir prima **baixo** para realçar **Bass boost nível** e utilizando **esquerda** ou **direita** ajuste consoante a sua preferência.

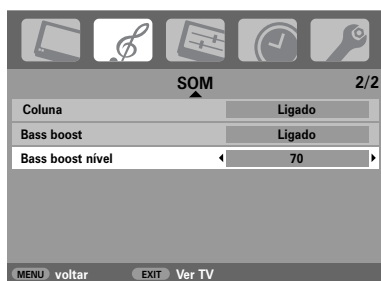

Quando ligar uma unidade Hi-Fi, defina a opção **Coluna** para **Desligado**. Em seguida seleccione **fixar** ou **Variável** para a **Monitor(audio)** no menu de **Conexão AV**.

(Ver secção "Seleção de entrada e Ligações AV").

Efeito sonoro SRS WOW™

SRS WOW™ é um conjunto de efeitos sonoros que utilizam os sinais estéreo que estão a ser difundidos para produzir um som com mais realce a partir das colunas do televisor. Se for emitido som mono, apenas a função **Trubass** estará disponível.

SRS 3D proporciona uma experiência de som rica, **FOCUS** concentra o som e dá a sensação de estar a sair do centro do televisor, **TruBass** melhora as frequências de graves mais baixas.

- 1 Prima **MENU** e seleccione o menu **SOM**.
- 2 Utilize **cima** ou **baixo** para realçar **WOW** e, em seguida, prima **OK**.



- 3 Prima **baixo** para realçar **SRS 3D** e utilizando **esquerda** ou **direita** seleccione **Ligado** ou **Desligado**.
- 4 A seguir, prima **baixo** para realçar **FOCUS** e prima **esquerda** ou **direita** para seleccionar **Ligado** ou **Desligado**.
- 5 Realce **TruBass** e utilize **esquerda** ou **direita** para seleccionar **Desligado**, **Baixo** ou **Alto** de acordo com a sua preferência.

NOTA: Esta função não está disponível através dos auscultadores.

Bilingue

Se um programa ou filme está a ser emitido com uma banda sonora em mais de uma língua, a função **Bilingue** permite seleccionar uma das línguas.

- 1 Prima **MENU** e seleccione o menu **SOM**.
- 2 Utilize **baixo** para realçar **Bilingue** em seguida prima **esquerda** ou **direita** para seleccionar **Bilingue 1** ou **Bilingue 2**.

Som estável®

A função **Estável** limita níveis de volumes elevados e impede mudanças extremas no volume que podem ocorrer quando muda de canal ou quando passa de um programa para um anúncio.

- 1 Prima **MENU** e seleccione o menu **SOM**.
- 2 Utilize **cima** ou **baixo** para realçar **Estável** e, em seguida, prima **esquerda** ou **direita** para seleccionar **Ligado** ou **Desligado**.



WOW, SRS e (●) o símbolo são uma marca registada de SRS Labs, Inc.

WOW tecnologia está incorporada sob a licença de SRS Labs, Inc.

Visualização panorâmica

Consoante o tipo de programa a ser transmitido, este pode ser visualizado numa série de formatos. Prima o botão **[+]** repetidamente para seleccionar entre **Exploração Exacta, Panorâmico, Super Live 2, Cinema 2, 4:3, Super Live 1, Cinema 1, Subtítulo e 14:9**. Sempre que o botão **MENU** é premido as definições do tamanho da imagem são alteradas desde que os menus estejam no ecrã. Isto é para ter a certeza de que os menus não se sobrepõem às extremidades da área visualizável.

SUPER LIVE1

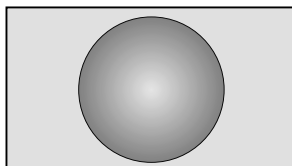

Esta definição aumentará uma imagem de 4:3 adaptando-a ao tamanho do ecrã, alongando a imagem horizontal e verticalmente, mantendo as proporções correctas no centro da imagem. Poderá haver alguma distorção.

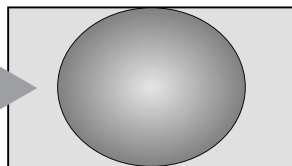

SUPER LIVE2

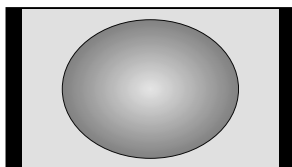

Se o sinal a ser recebido é o de formato "side panel", esta definição aumentará a imagem adaptando-a ao tamanho do ecrã, ampliando a imagem horizontal e verticalmente, mantendo as proporções correctas no centro da imagem. Poderá haver alguma distorção.

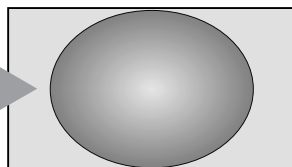

CINEMA1

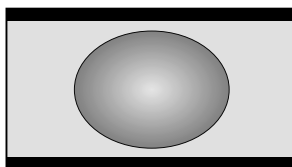

Quando estiver a ver cassetes de vídeo/filmes no formato "letterbox" esta definição eliminará ou reduzirá as barras negras na parte superior e inferior do ecrã fazendo zoom e seleccionando a imagem sem qualquer distorção.

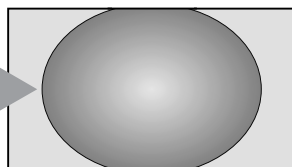

CINEMA2

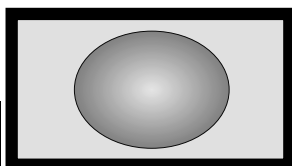

Quando estiver a ver filmes/cassetes de vídeo em formato "all sides panel", esta definição eliminará ou reduzirá as barras negras na parte superior e inferior do ecrã, fazendo zoom e seleccionando a imagem sem qualquer distorção.

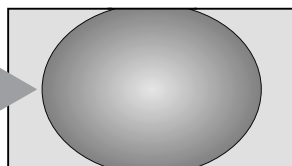

SUBTÍTULO

Quando estão incluídas legendas numa transmissão em formato "letterbox" esta definição irá fazer a imagem subir para garantir que todo o texto é visualizado.

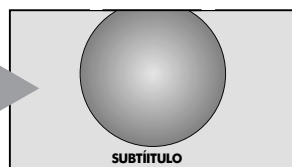

Visualização panorâmica continuação

14:9

Utilize esta definição quando estiver a ver uma transmissão no formato 14:9.

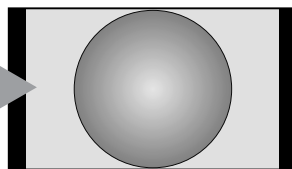

PANORÂMICO

Utilize esta definição quando quiser ver um DVD, uma casete de vídeo em ecrã panorâmico ou uma transmissão em formato 16:9 (quando disponível). Devido à gama de formatos de ecrãs panorâmicos (16:9, 14:9, 20:9 etc.) pode ver algumas barras pretas na parte superior e inferior do ecrã.

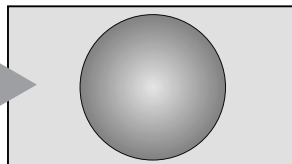

4:3

Utilize esta definição para ver uma transmissão real em formato 4:3.

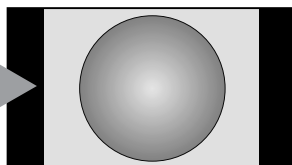



APENAS MODELO DE 42

 Esta opção apenas está disponível quando a fonte que está a ver é 1080i

EXPLORAÇÃO EXACTA

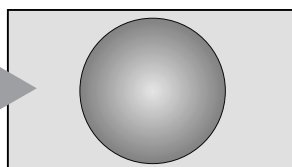
Utilize esta definição quando estiver a ver uma emissão 1080i; apresentará a imagem conforme transmitida sem a escalar ou cortar.



Prima e mantenha premido o botão ; será exibida no ecrã uma lista de todos os formatos de ecrã panorâmico. Utilize **cima** e **baixo** para realçar o formato pretendido e **OK** para seleccionar.

Exploração Exacta

Panorâmico

Super Live 2

Cinema 2

4:3

Super Live 1

Cinema 1

Subtítulo

14:9

Português

A utilização de funções especiais para alterar a imagem visualizada (por exemplo alterar a relação altura/largura) para efeitos de exibição pública ou ganhos comerciais podem infringir as leis de copyright.

Comandos da imagem

Posição da imagem

A posição da imagem pode ser ajustada de forma a se adaptar às preferências pessoais e pode ser especialmente útil para as entradas externas.

- 1 No menu **INSTALAÇÃO** prima **baixo** até **Posição da imagem** ficar realçado.



- 2 Prima **OK** para visualizar as opções disponíveis para a formato de imagem que foi seleccionado.
- 3 Prima **cima** e **baixo** para seleccionar uma opção, a seguir, prima **esquerda** ou **direita** para ajustar as definições.

Estas opções alteram-se dependendo do formato de ecrã panorâmico que escolheu e quando está a ver equipamento ligado.

Em modo **Cinema 2**:

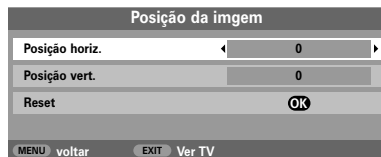

Para voltar às definições de fábrica originais, seleccione **Reset** no menu do **Posição da imagem** e prima **OK**.

Retroiluminação

O ajuste de **Luz Preta** (retroiluminação) pode melhorar a clareza do ecrã durante a visualização.

- 1 No menu **IMAGEM** prima **baixo** para seleccionar **Ajust.imag.** e, em seguida, prima **OK**.



- 2 No menu **Ajust.imag.** prima **baixo** para seleccionar **Luz Preta**.
- 3 Prima **esquerda** ou **direita** para ajustar.

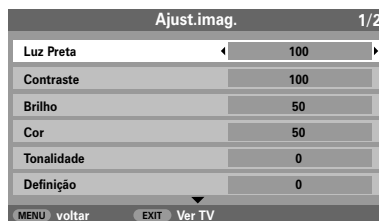

Comandos da imagem continuação

Preferências de imagem

Esta televisão permite-lhe personalizar o estilo da imagem. Prima **→/←** para visualizar os diferentes estilos disponíveis:

Os Modos de **Imagem-1** a **3** são opções predefinidas e o Modo de **Imagem-M** memoriza as suas definições:

- 1 Selecciona **Ajust.imag.** no menu **IMAGEM**.

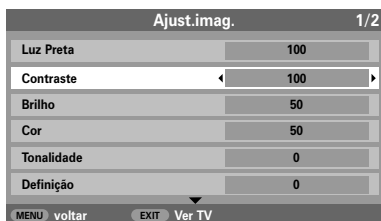

- 2 Utilize **esquerda** ou **direita** para ajustar **Contraste, Brilho, Cor, Tonalidade** e **Definição**.

Ajuste negro

Ajuste negro aumenta a força das áreas pretas da imagem o que melhora a definição.

- 1 No menu **Ajust.imag.**, prima **baixo** até **Ajuste negro** ficar realçado.



- 2 Prima **esquerda** ou **direita** para seleccionar entre **Ligado** and **Desligado**. O efeito depende da transmissão e é mais visível em cores escuras.

MPEG NR – Redução de ruído

Quando se vê um DVD, a compressão pode originar a distorção ou a "pixelação" de algumas palavras ou de elementos da imagem. A utilização da função **MPEG Reduc.Ruido** reduz este efeito na medida em que retoca as arestas.

- 1 Selecciona **MPEG Reduc.Ruido** no menu **Ajust.imag.** Utilize **esquerda** ou **direita** para seleccionar uma definição adequada à sua preferência.

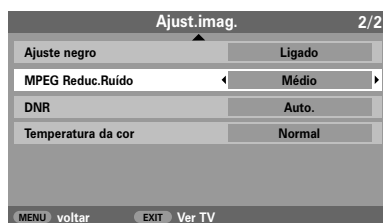

DNR – Redução de Ruído Digital

DNR permite-lhe "suavizar" a representação de um sinal fraco para reduzir o efeito do ruído.

- 1 Selecciona **DNR** no menu **Ajust.imag.** Utilize **esquerda** ou **direita** para ajustar. As diferenças podem nem sempre ser evidentes (para obter os melhores resultados utilize as definições mais baixas uma vez que se pode perder a qualidade de imagem se as definições forem muito elevadas).



Comandos da imagem continuação

Temperatura da cor

Temperatura da cor aumenta o "calor" ou a "frieza" de uma imagem aumentando a cor vermelha ou azul.

- 1 No menu **Ajust.imag.**, prima **baixo** até **Temperatura da cor** ficar realçado.



- 2 Prima **esquerda** ou **direita** para seleccionar entre **Normal**, **Quente** e **Suave** de acordo com a sua preferência.

Ajuste da Cor 3D

Quando se selecciona **Ajuste da Cor 3D**, a função 'Base do Ajuste de Cor' fica disponível.

- 1 No menu **IMAGEM** prima **baixo** para seleccionar **Ajuste da Cor 3D**.



- 2 Prima **esquerda** ou **direita** para seleccionar **Ligado** ou **Desligado**.

Base do Ajuste de Cor

A função **Base do Ajuste de Cor** permite o ajuste individual das cores por forma a adaptarem-se ao gosto pessoal de cada um. Isto pode ser útil quando se utiliza uma fonte externa.

- 1 No menu **IMAGEM** prima **baixo** para seleccionar **Base do Ajuste de Cor** e, em seguida, prima **OK**.



- 2 Prima **cima** e **baixo** para seleccionar uma opção, a seguir, prima **esquerda** ou **direita** para ajustar as definições.



Para voltar às definições de fábrica originais, seleccione **Reset** e prima **OK**.

Comandos da imagem continuação

Modo de cinema

Se houver linhas ou arestas salientes no filme ou programa que está a ser visto, a selecção de **Modo Cinema** pode ajudar a corrigir isto na medida em que retoca a imagem.

- 1 No menu **IMAGEM** prima **baixo** para seleccionar **Modo Cinema**.



- 2 Prima **esquerda** ou **direita** para seleccionar **Ligado** ou **Desligado**.

Formato automático (panorâmica)

Quando esta televisão recebe uma imagem real de Ecrã Panorâmico e o **Formato auto.** está **ligado**, esta será automaticamente visualizada em formato de Ecrã Panorâmico, independentemente da definição anterior da televisão.

- 1 Prima **MENU** e **esquerda** ou **direita** para seleccionar o menu **FUNÇÃO**.

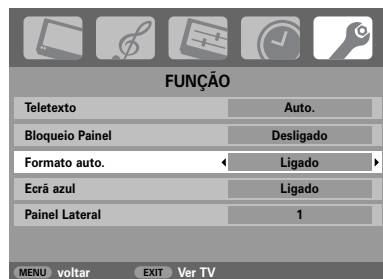

- 2 Prima **baixo** para realçar **Formato auto.**, e em seguida **esquerda** ou **direita** para seleccionar **Ligado** ou **Desligado**.

Ecrã azul

Quando se selecciona **Ecrã azul** o ecrã fica cinzento e o som desliga-se quando não se estiver a receber um sinal.

- 1 No menu **FUNÇÃO** prima **baixo** para realçar **Ecrã azul**.

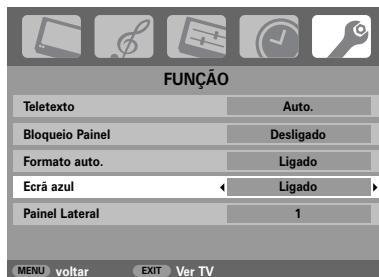

- 2 Prima **esquerda** ou **direita** para seleccionar **Ligado** ou **Desligado**.

Ajuste do painel lateral

A função **Painel Lateral** ilumina ou escurece a faixa de cada lado do ecrã no formato 4:3 ou 14:9. Isto ajuda a evitar imagens remanescentes e torna mais confortável ver televisão em condições de claridade ou escuridão.

- 1 No **FUNÇÃO** prima **baixo** até **Painel Lateral** ficar realçado.



- 2 Prima **esquerda** ou **direita** para ajustar.

Bloqueio do painel, visualização da hora, transmissões estéreo/bilingues o temporizador

Bloqueio do painel



Bloqueio Painel desactiva os botões no televisor. Todos os botões no comando à distância continuam a poder ser utilizados.

- 1 No **FUNÇÃO** seleccione **Bloqueio Painel** e escolha **Ligado** ou **Desligado** utilizando **esquerda** ou **direita**.

Quando **Bloqueio Painel** está **activado**, sempre que um dos botões no televisor for premido aparecerá um lembrete. **Se se premir o botão de standby, o televisor desliga-se e só pode ser retirado do modo de standby por meio do comando à distância.**



Visualização da hora

A opção de visualização da hora permite-lhe ver a hora actual (teletexto) no ecrã da televisão.



Prima /  enquanto está a ver uma emissão normal de televisão para ver a indicação horária de uma emissora. Esta permanecerá no ecrã durante cerca de 5 segundos.

Transmissões em estéreo e bilingues

Se estiverem a ser transmitidas emissões em estéreo ou em duas línguas a palavra **Estéreo** ou **Bilingue** surgirá no ecrã sempre que se alteram as posições de programas, desaparecendo após alguns segundos. Se a transmissão não for em estéreo, a palavra **Mono** surgirá no ecrã.

Estéreo... Prima /  para seleccionar **Estéreo** ou **Mono**.

Bilingue... As transmissões bilingues são raras. Se forem transmitidas aparecerá a palavra **Bilingue** no ecrã.

Escolha o número do programa pretendido e se a palavra **Bilingue** surgir no ecrã, prima o botão /  para seleccionar entre **Bilingue 1**, **Bilingue 2** ou **Mono**.

Temporizador

A televisão pode ser regulada para se **ligar** ou **desligar** ao fim de um determinado período de tempo.

- 1 Prima **MENU** e **esquerda** ou **direita** para seleccionar o menu **TEMPORIZADOR**.



- 2 Prima **baixo** para seleccionar **Ligar Timer** ou **desligar timer**. Utilize os botões numéricos para introduzir o tempo pretendido. Por exemplo, para desligar a televisão dentro de hora e meia, introduza 01:30, ou utilize **direita** para aumentar/diminuir em passos de 10 minutos.

- 3 Se estiver a definir o **desligar timer**, prima **EXIT** para terminar. Se estiver a definir o **Ligar Timer**, prima **baixo** para seleccionar **Posição**, introduza o número da posição do programa pretendida, depois prima  para pôr a televisão em Standby. O indicador de On timer VERDE na parte da frente da televisão estará agora aceso.

Qualquer equipamento ligado com cabos SCART deve também ser colocado no modo "standby" para evitar que seja visualizado quando o temporizador se ligar.

Logo que **Ligar Timer** tenha sido definido a televisão pode ser ligada a qualquer altura premindo . O indicador de temporizador ligado verde permanecerá aceso até que tenha passado o período definido altura em que televisão irá para o canal escolhido. Esta função pode ajudar a evitar perder os programas favoritos.

- 4 Para cancelar os temporizadores **Ligar Timer/desligar**, prima zero em cada uma das posições.

Configurações do PC – posição da imagem, clock phase, relógio de amostragem, reset

Posição da imagem

A posição da imagem pode ser ajustada de forma a se adaptar às preferências pessoais.

- 1 Prima **↶** seleccionar **PC**, a seguir, seleccione **Configuração PC** no menu **INSTALAÇÃO**.



- 2 Prima **OK**. Prima **cima** e **baixo** para seleccionar uma opção, a seguir, prima **esquerda** ou **direita** para ajustar as definições.

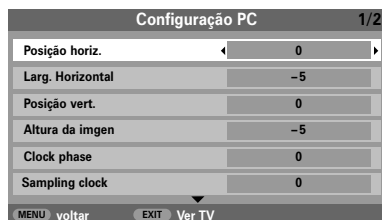

Clock phase

A função **Clock phase** faz coincidir o sinal do PC com o visor LCD. Este ajuste limpa as riscas horizontais e a distorção da imagem.

- 1 No menu **INSTALAÇÃO** prima **baixo** até **Configuração PC** ficar realçado.
- 2 Prima **OK** para seleccionar, em seguida **baixo** para realçar **Clock phase**.
- 3 Utilize **esquerda** ou **direita** para ajustar até a imagem ficar limpa.

Relógio de amostragem

Ajustar a função **Sampling clock** altera o número de impulsos por digitalização o que limpa as linhas verticais do ecrã.

- 1 No menu **INSTALAÇÃO** prima **baixo** até **Configuração PC** ficar realçado.
- 2 Prima **OK** para seleccionar, em seguida **baixo** para realçar **Sampling clock**.

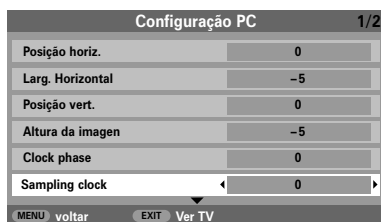

- 3 Utilize **esquerda** ou **direita** para ajustar até a imagem ficar limpa.

Reset

Para voltar às definições de fábrica originais.

- 1 No menu **INSTALAÇÃO** prima **baixo** até **Configuração PC** ficar realçado.
- 2 Prima **OK** para seleccionar, em seguida **baixo** para realçar **Reset**.



- 3 Prima **OK**.

Seleção de entrada e ligações AV

Definir os terminais de ENTRADA e de SAÍDA de modo a que a televisão reconheça o equipamento ligado. Consulte a página 146 para uma explicação detalhada das recomendações para as ligações traseiras.

A maioria dos gravadores de meios e dos descodificadores envia um sinal através do cabo SCART para fazer a transição da televisão para o terminal de Entrada adequado.





Em alternativa, prima o botão de seleção de uma fonte externa  até aparecer a imagem proveniente do equipamento ligado.

Este botão tem que ser utilizado para ver o equipamento ligado utilizando a ENTRADA DE COMPONENTES DE VIDEO (EXT3C).

Um **S** no visor como, por exemplo,  **EXT 2S** (EXT 2S) indica que a entrada está definida para um Sinal de vídeo-S.

Seleção de entrada

Utilize a Seleção de Entrada se a televisão não fizer a transição automaticamente.

- 1 Prima  para seleccionar , ,  (EXT1-3), **HDMI1**, **HDMI2** ou **PC**.
HDMI™ mostra equipamento ligado a Input HDMI na parte de trás do televisor. Foi concebido para proporcionar o melhor desempenho com sinais de alta definição 1080i.
O PC mostra um computador ligado à entrada RGB/PC na parte de trás do televisor.
- 2 Para voltar ao modo de televisão, prima  novamente ou um dos botões numéricos.

Seleção do sinal de ENTRADA

Especifica o tipo de sinal que vai para as SCART 2 (EXT2) na parte de trás da televisão. Consulte as instruções do fabricante quanto ao equipamento ligado.

- 1 No menu **INSTALAÇÃO** prima **baixo** até **Conexão AV** ficar realçado, depois prima **OK**.



- 2 Com **esquerda** ou **direita** seleccione ou **AV** ou **S-VIDEO** como a **entrada** necessária para **EXT2**.



Se não houver cor, tente a regulação alternativa.

Seleção de entrada e ligações AV continuação

Áudio PC

A fim de receber som de um PC ligado, ligue o cabo de áudio à parte de trás do televisor (como ilustrado na secção "Ligar um computador") e depois utilize definições de **Áudio PC/HDMI1**.

- 1 No menu **INSTALAÇÃO** prima **baixo** até **Conexão AV** ficar realçado, depois prima **OK**.



- 2 Realce **Áudio PC/HDMI1** e depois utilize **direita** para seleccionar a opção **PC**.



NOTA: Se seleccionar a opção **PC**, HDMI entrará obrigatoriamente em áudio digital.

Áudio HDMI1

Se a fonte HDMI ligada não suportar áudio digital, ligue o cabo de áudio a **Áudio PC/HDMI1** na parte de trás do televisor (como ilustrado na secção "Ligar um computador") e depois utilize definições de **HDMI1 áudio**.

- 1 No menu **INSTALAÇÃO** prima **baixo** até **Conexão AV** ficar realçado, depois prima **OK**.



- 2 No menu **Conexão AV** prima **baixo** para realçar **Áudio PC/HDMI1** e utilizando **direita** seleccione **HDMI1**.

- 3 A seguir realce **HDMI1 áudio** e utilizando **esquerda** ou **direita** seleccione **Auto.**, **Digital** ou **Analog**.



Se não houver som, seleccione a definição alternativa.

NOTA: HDMI1 suporta som digital e analógico, HDMI2 suporta apenas som digital.

HDMI, o logotipo HDMI e a High-Definition Multimedia Interface são marcas comerciais ou marcas comerciais registadas da HDMI Licensing, LLC.

Teletexto – configuração, informações gerais, modo Auto.

Esta televisão tem uma capacidade de memória para várias páginas de teletexto que leva alguns instantes a carregar. Disponibiliza dois **Modos** de visualização de texto – **Auto**. apresentará **Fastext**, se disponível. **LISTA** guardará as suas páginas favoritas.

Seleccionar modos

O conjunto de caracteres do teletexto será automaticamente escolhido através da definição de idioma no menu de **INSTALAÇÃO**.

- 1 Seleccione **Teletexto** no menu **FUNÇÃO**.
- 2 Com **esquerda** ou **direita** seleccione **Auto**. ou **LISTA** e prima **EXIT**.



Informações do Teletexto

O botão / / :

Para visualizar o teletexto prima / / . Prima novamente para sobrepor o teletexto a uma imagem de transmissão normal e prima novamente para voltar à visualização normal. Não é possível mudar de programa até se cancelar o teletexto.

A primeira página de texto apresentada será a página *inicial*.

Pode aceder a qualquer página de texto introduzindo o número de 3 dígitos da página, utilizando o teclado numérico, premindo as teclas de cores ou premindo **P▲** para avançar para a página seguinte e **P▼** para voltar à página anterior.

Sub-páginas

Se existirem sub-páginas, estas serão automaticamente carregadas na memória sem mudar a página que está a ser apresentada no ecrã.

Para aceder às sub-páginas prima depois utilize **P▲** e **P▼** para as ver. Uma barra com números aparecerá na parte lateral do ecrã.

A *sub-página* que está a ver será realçada e, à medida que a televisão carrega quaisquer *sub-páginas* adicionais, a cor dos números muda, indicando que estas páginas foram carregadas.

Estas sub-páginas permanecerão disponíveis para serem visualizadas até se escolher outra página ou, no modo de televisão normal, o canal ser trocado.

Navegar através das páginas utilizando Auto.

Se **Fastext** estiver disponível, aparecerão quatro títulos coloridos na base do ecrã.

Para aceder a um dos quatro temas em questão, prima o botão colorido relevante no comando à distância.

Para mais informações sobre os seus sistemas de texto específicos, consulte a página de índice do teletexto transmitido ou consulte o seu representante Toshiba local.

Teletexto continuação

– modo LISTA, botões de controlo

A seguir encontra-se um guia para as funções dos botões de teletexto no comando à distância.

Navegar através das páginas utilizando a LISTA

As quatro opções coloridas na parte inferior do ecrã são números – 100, 200, 300 e 400, que foram programados na memória da televisão. Para visualizar estas páginas, utilize os botões coloridos relevantes.

Para *alterar* estas páginas memorizadas, prima o botão colorido relevante e introduza o número de 3 dígitos. Este número mudará na parte superior esquerda do ecrã e no realce a cores.

Prima **OK** para memorizar. As barras na parte inferior do ecrã piscam a branco. **Sempre que se prime OK, os quatro números de página apresentados na parte inferior do ecrã serão memorizados e os anteriores perder-se-ão.**

Se não se premir **OK**, a selecção será esquecida quando cancelar o teletexto.

Podem visualizar-se outras páginas introduzindo o número de página 3 dígitos – mas **NÃO** prima **OK** senão estas páginas serão memorizadas.



Para visualizar o índice remissivo/a página inicial:

Prima para aceder ao índice remissivo/à página inicial. A página apresentada depende da emissora.



Para apresentar uma página de teletexto:

Prima para visualizar texto. Prima novamente para sobrepor o texto a uma imagem de transmissão normal. Prima novamente para regressar ao modo de visualização normal de televisão. Não é possível mudar de programa sem que isto tenha sido feito.



Para aceder às sub-páginas:

Para utilizar com **P▲** e **P▼** para visualizar sub-páginas quando disponíveis.



Para revelar texto oculto:

Para ver as soluções das páginas de passatempos de perguntas e as respostas a adivinhas, prima o botão



Para manter uma página pretendida:

Por vezes convém reter uma página de teletexto. Prima e aparecerá na parte superior esquerda do ecrã. A página será mantida no ecrã até se premir novamente o botão.



Para alargar o tamanho de apresentação do teletexto:

Prima uma vez para ampliar a metade superior da página, prima novamente para ampliar a metade inferior. Prima novamente para regressar ao tamanho normal.



Para seleccionar uma página enquanto vê uma imagem normal:

Introduza o número da página, depois prima / e será apresentada uma imagem normal. A televisão indicará a presença de uma página apresentando o número da página no topo do ecrã. Prima // para ver a página.

Para ver flashes noticiosos:

Selecione a página de flashes noticiosos do serviço de teletexto pretendido (ver a página de índice do serviço de teletexto). Prima /. Os flashes noticiosos serão apresentados como e quando forem transmitidos. Prima novamente / para cancelar a apresentação.

A página de flashes noticiosos tem que ser cancelada para se poder mudar de programa.



Não se esqueça de cancelar o teletexto antes de mudar de canal – prima duas vezes o botão //.

Perguntas e Respostas

A seguir encontram-se as respostas às perguntas mais frequentes.
Para mais informações visite o site www.toshiba.co.uk

P *Porque é que não há som nem imagem?*

R Verifique se o interruptor de alimentação de rede está ligado e verifique todas as ligações à alimentação de rede.
Verifique se a televisão não está em modo standby.

P *Existe imagem, mas porque é que tem pouca ou nenhuma cor?*

R Quando estiver a utilizar uma fonte **externa**, por exemplo, uma cassete de vídeo de má qualidade, se existir pouca ou nenhuma cor podem-se, por vezes, conseguir algumas melhorias. A cor está predefinida para **AUTO** para apresentar automaticamente o melhor sistema de cor.

Para verificar se tem a melhor cor:

- 1 Com a fonte externa a tocar, seleccione **Configuração manual** no menu **INSTALAÇÃO**.

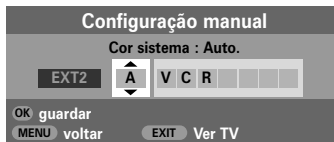

- 2 Com **esquerda** ou **direita**, escolha entre **Auto.**, **PAL**, **SECAM**, **NTSC 4.43** ou **3.58**.

P *Que mais pode provocar uma má imagem?*

R Interferência ou um sinal fraco. Experimente uma estação de televisão diferente. A função **Sintonização fina manual** pode ajudar.

- 1 Seleccione no menu **Sintonização manual**. Realce a estação e prima **OK**. Prima **direita** para seleccionar **Sintoni.fina manual**.
- 2 Utilizando **esquerda** ou **direita**, ajuste de modo a obter a melhor imagem e o melhor som. Prima **OK** e depois **EXIT**.



P *Porque é que o vídeo/DVD que está a ser reproduzido não aparece no ecrã?*

R Certifique-se de que o videogravador ou o leitor de DVD está ligado à televisão conforme indicado na página 146, depois seleccione a entrada correcta premindo **↵**.

P *Porque é que há imagem mas não há som?*

R Verifique se não diminuiu o volume ou se não seleccionou o som.

P *Porque é que há uma boa imagem de vídeo mas não há som?*

R Verifique todas as ligações dos cabos.

P *Porque é que a imagem do vídeo/DVD aparece a preto e branco?*

R Verifique se foi escolhida a **entrada** correcta, **S-VIDEO** ou **AV**. Consulte a página de **Conexão AV**.

P *Porque é que os controlos superior do televisor não funcionam?*

R Verifique se **Bloqueio de painel** não está definido para **Ligado**.

P *Porque é que existe uma mensagem permanentemente no ecrã?*

R Retire-a premindo **i+**.

P *Porque é que o comando à distância não funciona?*

R Verifique se o interruptor lateral no comando à distância está regulado para modo TV. Verifique se as pilhas não estão descarregadas ou mal introduzidas.

P *Porque há riscos verticais no ecrã em modo PC?*

R O **Sampling clock** pode precisar de ser ajustado. Seleccione **Configuração PC** no menu **INSTALAÇÃO**, realce **Sampling Clock** e ajuste até as linhas terem desaparecido.

Perguntas e Respostas continuação

P Porque há riscos horizontais e/ou imagens desfocadas no ecrã em modo PC?

R O **Clock phase** pode precisar de ser ajustado. Selecciona **Configuração PC** no menu **INSTALAÇÃO**, realce **Clock phase** e ajuste até a imagem ter desaparecido.

P Porque é que não sai som do meu equipamento de som ligado?

R Verifique se a opção **Speaker** no menu **Som** está definida para **Desligado**.



P Porque é que há problemas com o teletexto?

R O bom desempenho do texto depende de um bom sinal de transmissão. Isto requer geralmente uma antena no telhado ou no sótão. Se o Texto exibido for ilegível ou estiver alterado, verifique a sua antena. Vá à página do *índice principal* do serviço de teletexto e procure o *Guia do Utilizador*. Aí encontrará, com algum pormenor, explicações sobre o funcionamento básico do teletexto. Se necessitar de mais informações sobre como utilizar o texto consulte a secção *teletexto*.

P Porque é que não há sub-páginas de teletexto?

R Não estão a ser emitidas ou ainda não foram carregadas. Prima o botão  para aceder. (Ver a selecção de teletexto).

P Porque motivo os quatro números de texto coloridos estão visíveis mas sem texto?

R Foi seleccionado texto enquanto estava a ver uma fonte externa, ou seja, DVD ou VCR. Não aparecerá texto no ecrã ou poderá aparecer uma caixa indicando que não há informação disponível. Selecciona um canal emissor e prima // para aceder.

P Porque é que as cores não estão certas quando se reproduz a partir de uma fonte NTSC?

R Ligue a fonte através de um cabo SCART e reproduza. Select **Configuração manual** no menu **INSTALAÇÃO**.

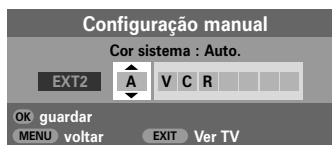

1 Defina Cor para **Auto**, e saia.

2 Vá para o menu **Ajust.imag.** e ajuste a tonalidade.

Limpar o ecrã e a caixa...

Desligue o aparelho da corrente eléctrica, limpe o ecrã e a caixa com um pano seco e macio. Recomendamos que **não** utilize polimentos ou solventes no ecrã nem na caixa uma vez que isso pode provocar danos.

Eliminação...

A seguinte informação destina-se apenas aos países da EU:

A utilização do símbolo indica que este produto não pode ser tratado como lixo doméstico. Ao assegurar-se de que este produto é correctamente eliminado, ajudará a prevenir potenciais consequências negativas para o ambiente e para a saúde humana, que, caso contrário poderiam ocorrer devido ao tratamento inadequado dos resíduos deste produto. Para informações mais pormenorizadas sobre a reciclagem deste produto, contacte o departamento camarário local, o seu serviço de eliminação de lixo doméstico ou a loja onde adquiriu este produto.



Especificações e acessórios

Sistemas de emissão/canais

PAL-I	UHF UK21-UK69
PAL-B/G	UHF E21-E69 VHF E2-E12, S1-S41
SECAM-L	UHF F21-F69 VHF F1-F10, B-Q
SECAM-D/K	UHF R21-R69 VHF R1-R12

Entrada de Vídeo PAL, SECAM, NTSC 3.58/4.43

Ligações externas

EXT1	Entrada	SCART de 21 pinos	RGB/AV
EXT2	Entrada	SCART de 21 pinos	A/V, S-Video,
EXT3	Entrada	Jack para fono Jack para fono	Y, P _B /C _B , P _R /C _R A/V
EXT4	Entrada (parte lateral)	Jack para fono Jacks para fono	Video Áudio L + R
HDMI 1/2	Entrada	Conector HDMI	
PC	Entrada	Mini D-sub 15 pinos	Sinal RGB analógico
Áudio PC/HDMI1		Jacks para fono	Áudio L + R
Saída áudio fixa/variável		Jacks para fono	Áudio L + R

Posições de Programas 100

Estéreo Nicam
sistema de 2 portadores

Tamanho de ecrã visível (aprox.)	Modelo 26	66 cm
	32	80 cm
	37	94 cm
	42	107 cm

Ecrã 16:9

Potência de saída de som Principais 10 W + 10 W
(até 10% de distorção)

Consumo de energia conforme especificado na norma EN60107-1: 1997	Modelo 26	129 W
	32	153 W
	37	161 W
	42	245 W

Standby (aprox.)	Modelo 26	<1 W
	32	<1 W
	37	<1 W
	42	<1 W

Dimensões (aprox.)	Modelo 26	54 cm (A)	66 cm (L)	28 cm (D)
	32	61 cm (A)	80 cm (L)	30 cm (D)
	37	69 cm (A)	92 cm (L)	30 cm (D)
	42	78 cm (A)	105 cm (L)	36 cm (D)

(A altura inclui o suporte com pés)

Peso (aprox.)	Modelo 26	15 kg
	32	19 kg
	37	25 kg
	42	33 kg

Tomada para auscultadores 3,5 mm estéreo

Acessórios Comando à distância
2 pilhas
(AAA, IEC R03 1,5V)



Impresso em papel reciclado, 100% isento de cloro.

© Toshiba Information Systems (U.K.) Limited

Todos os direitos reservados.

A reprodução na totalidade ou em parte sem permissão por escrito é estritamente proibida

Toshiba Information Systems (U.K.) Limited

Consumer Products Division,

European Service Centre,

Admiralty Way, Camberley,

Surrey, GU15 3DT, Reino Unido

Especificações sujeitas a alterações sem aviso prévio.

Criado por Kensa Creative Solutions, Saltash, Cornwall, Reino Unido

Inhoudsopgave

INSTALLATIE

Veiligheidstips – Enige opmerkingen over wat wel en wat niet aan te bevelen is	171
Installatie en belangrijke informatie	172
De afstandsbediening – overzicht van de functies	173
Externe apparatuur aansluiten – aanwijzingen voor het aansluiten van externe apparatuur op de achterkant van de TV	174
Aansluiten van een computer – aansluiten van een computer aan de achterzijde van de TV	175
Instellingen en ingangen – TV aanzetten, standby, bedieningstoetsen gebruiken, hoofdtelefoonaansluiting, apparatuur op de ingangen aan de zijkant aansluiten	176
Afstemmen van de TV met behulp van Snel instellen – taal, land, TV-systeem	177
Programmapositie's sorteren	177
Handmatige afstemming – een alternatief voor <i>Snel instellen</i> , direct intoetsen van kanaalnummers, afstemmen van programmapositie voor een videorecorder	178
Programme skip	179
Automatische afstemming	180

INSTELLINGEN EN FUNCTIES

Algemene instellingen – programmapositie wijzigen	180
Geluidsinstellingen – volume, geluid onderbreken, bass/treble/balance	180
Geluidsinstellingen – bass boost, tweetalig, stabiel geluid®	181
SRS WOW™-geluidseffect – SRS 3D, FOCUS en TruBass	181
Breedbeeld	182
Beeldinstellingen – beeldpositie, achtergrondlicht	184
Beeldinstellingen – voorkeursinstellingen (contrast, helderheid, kleur, tint, scherpte), zwartuitrekken, MPEG-ruisonderdrukking (MPEG NR), digitale ruisonderdrukking (DNR)	185
Beeldinstellingen – kleurtemperatuur, 3D kleuren management, basis kleuren bijstellen	186
Beeldinstellingen – cinema-instelling, autoformaat (breedbeeld), blauw beeld, instelling zijpanelen	187
Toetsenslot – vergrendelen van de toetsen op de TV	188
Tijdweergave	188
Stereo- en tweetalige uitzendingen – stereo/mono of tweetalige uitzendingen	188
Timer – automatisch in- en uitschakelen van uw TV	188
PC-instellingen – beeldpositie, klokfase, bemonsteringsklok, reset	189
Keuze randapparatuur en AV-aansluitingen – ingangen en uitgangen voor randapparatuur	190

TELETEKST

Installatie, algemene informatie, Auto-modus	192
LIJST-modus, functietoetsen	193

PROBLEEM OPLOSSEN

Vragen en antwoorden – antwoorden op de meest voorkomende vragen waaronder handmatig fijnregeling en kleursysteem	194
--	-----

NUTTIGE INFORMATIE

Specificatie en accessoires – technische informatie over uw TV-toestel, meegeleverde accessoires	196
---	-----

Veiligheidstips

Dit apparaat voldoet aan internationale veiligheidsnormen, maar zoals bij alle elektrische apparaten, geldt ook voor dit apparaat dat er voorzichtig mee moet worden omgegaan om ervoor te zorgen dat het optimaal en veilig functioneert. U wordt daarom vriendelijk verzocht om onderstaande punten door te lezen. Ze zijn van algemene aard en bedoeld om u bij de omgang met al uw elektrische apparaten te helpen. Het is daarom mogelijk dat sommige punten niet op het zojuist door u gekochte artikel van toepassing zijn.

Ventilatie

Laat voor ventilatie ten minste 10 cm vrij rondom te TV. Dit voorkomt oververhitting en eventuele beschadiging van de TV. Vermijd plaatsing van de TV op een stoffige plek.

Warmte

Het TV-toestel kan worden beschadigd indien het in direct zonlicht of dicht bij een verwarming staat. Vermijd plaatsen met extreem hoge temperaturen of vochtigheid. Plaats de TV in een omgeving waar de temperatuur niet onder de 5 °C daalt en niet boven de 35 °C uitkomt.

Netvoeding

Dit apparaat dient op een stopcontact met een netspanning van 220-240V wisselstroom, 50/60Hz te worden aangesloten. Sluit het toestel nooit aan op een gelijkstroombron of op een andere voedingsbron. Let erop dat de TV niet op het netsnoer staat. Verwijder in geen geval de stekker van het netsnoer. Deze bevat een special radiostoringfilter en indien dit wordt verwijderd, zal dit de prestaties van het toestel nadelig beïnvloeden. Deze zekering mag enkel door een met dezelfde waarde worden vervangen en na vervanging dient de stekker weer te worden dichtgeschroefd.

IN GEVAL VAN TWIJFEL DIENT U DE HULP VAN EEN PROFESSIONELE ELEKTROMONTEUR IN TE ROEPEN.

Wat WEL aan te bevelen is

Lees de gebruiksaanwijzing voordat u het apparaat gaat gebruiken.

Controleer of alle elektrische verbindingen (inclusief netsnoer, verlengings- en verbindingssnoeren) van goede kwaliteit zijn en voldoen aan de eisen van de fabrikant van het apparaat. Schakel het apparaat uit en trek de stekker uit het stopcontact voordat u het aansluit of aansluitingen verandert.

Neem contact op met de handelaar waar u het apparaat heeft gekocht indien u vragen heeft met betrekking tot de installatie, werking of veiligheid van uw apparaat.

Wees voorzichtig met glazen deuren en panelen die deel uitmaken van het apparaat.

VERWIJDER GEEN VASTE PANELEN WANT DAARACHTER BEVINDEN ZICH GEVAARLIJKE, ONDERDELEN DIE ONDER STROOM STAAN.

DE NETSTEKKER DIENT ERTOE OM HET TOESTEL VOLLEDIG UIT TE SCHAKELEN EN DIENT DAAROM GOED BEREIKBAAR TE ZIJN.

Wat NIET aan te bevelen is

Blokkeer de ventilatieopeningen van het apparaat niet met voorwerpen zoals kranten, kleding, gordijnen enz. Oververhitting beschadigt het apparaat en leidt tot een kortere levensduur.

Zorg ervoor dat er geen vloeistoffen op het apparaat kunnen druppelen of spuiten en plaats geen met vloeistof gevulde voorwerpen, zoals vazen, op het apparaat.

Plaats geen hete, brandende of gloeiende voorwerpen, zoals brandende kaarsen of nachtlampjes, op of in de buurt van het apparaat. Hoge temperaturen kunnen ertoe leiden dat plastic gaat smelten en zo brand veroorzaken.

Gebruik nooit provisorische consoles en bevestig de poten NOOIT met houtschroeven. Voor optimale veiligheid dient u de bij het toestel horende console, wandsteunen of poten te gebruiken en deze met behulp van de meegeleverde onderdelen volgens de gebruiksaanwijzing te monteren.

Gebruik geen hoofdtelefoons op hoog volume; hierdoor kan uw gehoor blijvend worden beschadigd.

Laat het apparaat nooit zonder toezicht ingeschakeld, tenzij in de gebruiksaanwijzing staat dat het is ontworpen om zonder toezicht te worden gebruikt of een standby-modus heeft. Schakel het apparaat met behulp van de betreffende schakelaar uit en zorg ervoor dat uw huisgenoten ook weten hoe dit moet worden gedaan. Voor mensen met een handicap kan het noodzakelijk zijn om speciale voorzieningen te treffen.

Gebruik het apparaat niet als er aanwijzingen zijn dat het niet normaal functioneert of als het op welke manier dan ook beschadigd is – schakel het apparaat uit, trek de stekker uit het stopcontact en neem contact op met uw handelaar.

ATTENTIE - Let er VOORAL op dat niemand, in het bijzonder kinderen, tegen het scherm duwt of erop slaat of iets in de gaten, sleuven of andere openingen van de behuizing steekt.

Neem NOOIT risico's met welk soort elektrische apparatuur dan ook – het is altijd beter om het zekere voor het onzekere te nemen.

Installatie en belangrijke informatie

De beste plek

Plaats het toestel op een plek waar u geen last heeft van direct zonlicht of felle verlichting. De beste verlichting om TV te kijken is zachte, indirecte verlichting. Gebruik gordijnen of jaloeziën om ervoor te zorgen dat er geen direct zonlicht op het beeldscherm valt.

Plaats het toestel op een stevig onderstel dat effen en stabiel is. Veranker het toestel met behulp van de haak aan de achterzijde aan de muur of bevestig het toestel met behulp van de beveiligingsstrip die zich onderaan de stander bevindt aan het onderstel om ervoor te zorgen dat het toestel niet voorover valt.

LCD-schermen worden geproduceerd volgens de allerhoogste kwaliteitsnormen, maar het kan desondanks soms voorkomen, dat er op sommige gedeeltes van het scherm geen beeld te zien is of slechts lichtpunten. Dit is geen defect.

Zorg ervoor dat het toestel zodanig opgesteld is, dat niemand er tegenaan loopt of het per ongeluk kan raken, aangezien het scherm hierdoor kan worden beschadigd of breken. Let er voorts op en dat er geen kleine voorwerpen in de sleuven of openingen in de behuizing kunnen worden geduwd.

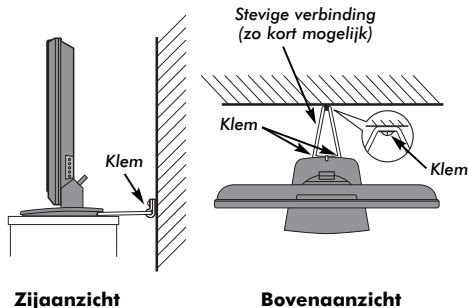

Attentie

UITSLUITINGSCLAUSULE

Toshiba kan in geen geval aansprakelijk worden gesteld voor verlies en/of schade aan het product die het gevolg is van:

- i) brand;
- ii) aardbeving;
- iii) onopzettelijke beschadiging;
- iv) opzettelijk oneigenlijk gebruik van het product;
- v) gebruik van het product onder ongepaste omstandigheden;
- vi) verlies en/of schade aan het product terwijl het in het bezit van derden was;
- vii) eventuele schade of verlies veroorzaakt doordat de eigenaar de in deze gebruiksaanwijzing gegeven instructies niet of onjuist heeft opgevolgd;
- viii) eventuele schade of verlies die het directe gevolg is van oneigenlijk gebruik of een defect aan het product terwijl het in combinatie met andere apparatuur werd gebruikt;

Bovendien aanvaardt Toshiba in geen geval aansprakelijkheid voor enige vorm van gevolgschade, waaronder begrepen, maar niet beperkt tot winstderving, bedrijfsonderbreking, verlies van vastgelegde gegevens, zij het veroorzaakt tijdens gewoon bedrijf of oneigenlijk gebruik van het product.

Inديو u stilstaande beelden, zoals bijvoorbeeld afkomstig van teletekst, omroeplogo's, computerdisplays, videospelletjes, on-screen menu's enz. gedurende langere tijd op het scherm laat staan, is het aan te bevelen om zowel de helderheid als het contrast te verminderen.

De afstandsbediening

Een handig overzicht van de diverse functies van de toetsen.

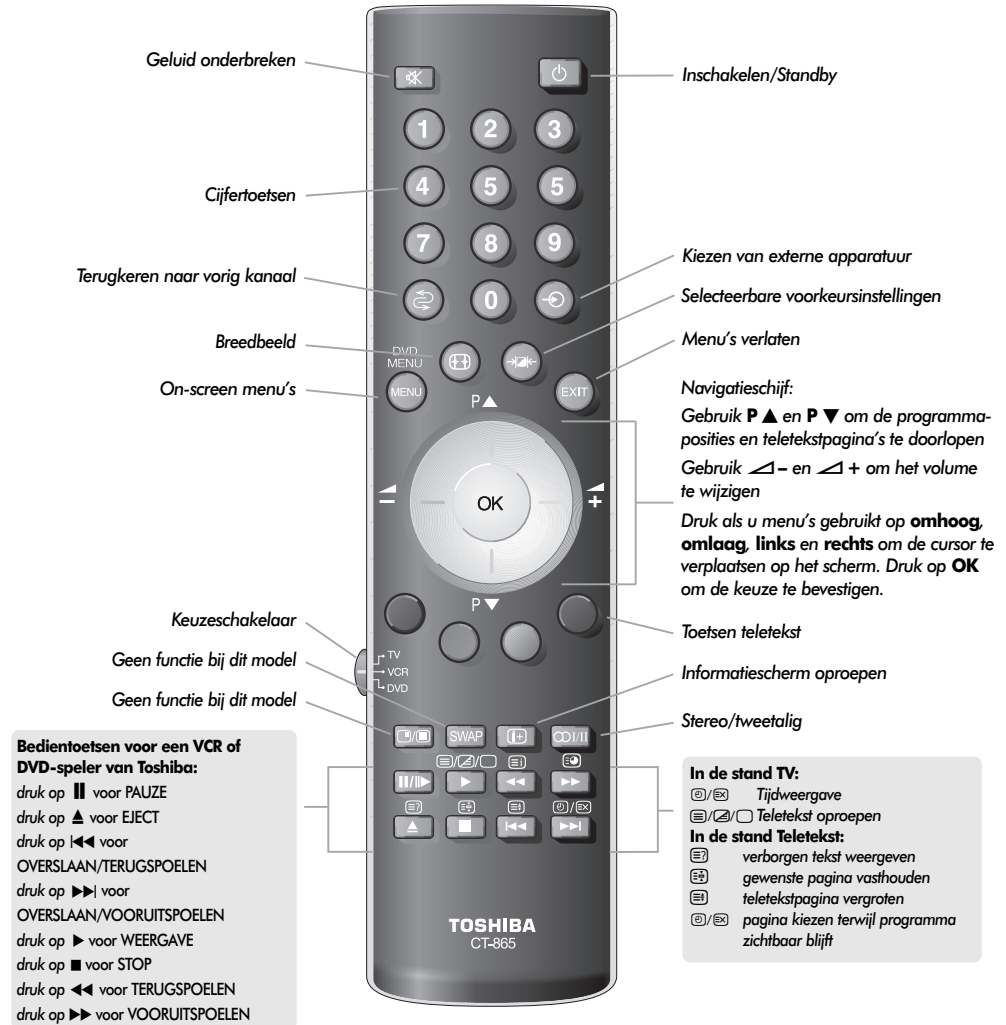

Het plaatsen van batterijen en het bereik van de afstandsbediening

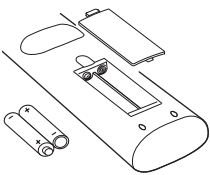

Verwijder het klepje van de batterijhouder en let erop dat u de batterijen op de juiste manier, met de polen in de goede richting, in het batterijvak plaatst. De afstandsbediening werkt op batterijen van het type AAA, IEC R03 1,5V.

Gebruik geen gebruikte oude en nieuwe batterijen samen en combineer nooit verschillende soorten batterijen met elkaar. Verwijder lege batterijen meteen om te voorkomen dat er zuur in de batterijhouder lekt. Voer de batterijen in overeenstemming met de plaatselijke voorschriften af.

De afstandsbediening functioneert minder goed op een afstand van meer dan vijf meter van het toestel of bij gebruik onder een hoek van meer dan 30 graden ten opzichte van het midden van de TV. Indien het bereik afneemt, kunnen de batterijen aan vervanging toe zijn.

Aansluiten van externe apparatuur

Schakel het toestel uit en haal de stekker uit het stopcontact voordat u externe apparatuur aansluit.

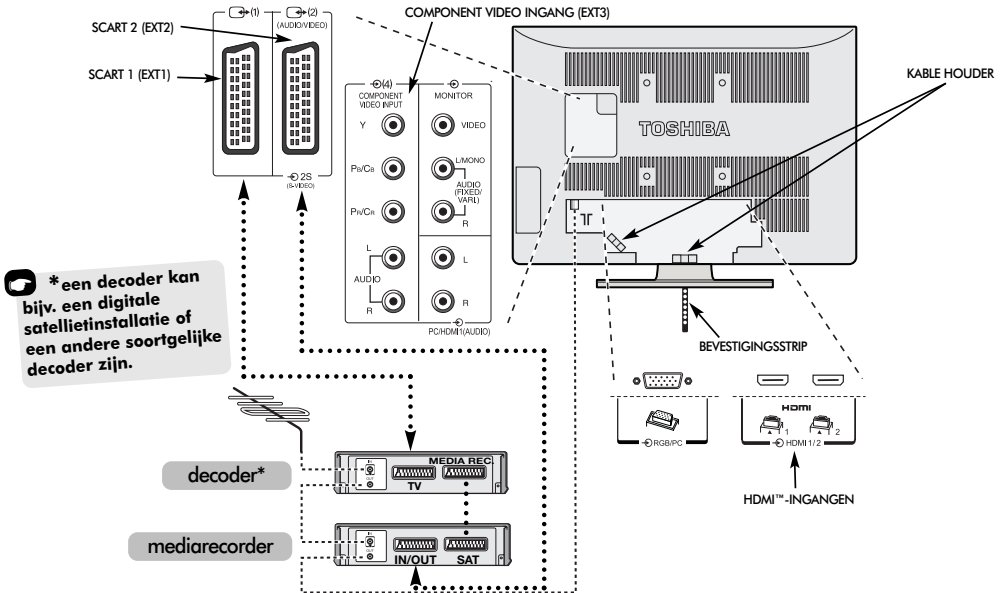

Antennekabels: - - - - -

Sluit de antenne aan op de antenne-ingang aan de achterzijde van het toestel. Als u een decoder* en/of mediarecorder gebruikt, dient de antennekabel via de decoder respectievelijk via de mediarecorder naar de TV te lopen.

SCARTkabels:

Sluit de TV aan op de **IN/OUT-aansluiting** van de mediarecorder. Sluit de **TV-aansluiting** van de decoder aan op de televisie. Sluit de **SAT-aansluiting** van de mediarecorder aan op de **MEDIA REC.-aansluiting** van de decoder.

Voordat u **Automatische instelling** start, dient u de decoder en mediarecorder in **Standby**-modus te schakelen.

De phono-bussen naast de **COMPONENT VIDEO** INGANGEN kunnen linker en rechter audiosignalen verwerken.

Daarnaast zijn er vaste/variabele audio-uitgangen waarmee het toestel aan een geschikte geluidsinstallatie kan worden aangesloten. Hierbij dient de optie **Speaker** in het menu **Geluid** in de stand **Uit** te staan. De variabele optie wordt gewijzigd door de toetsen voor het geluid te bedienen.

Dit toestel beschikt over **HDMI™** (High-Definition Multimedia Interface) voor het aansluiten van een DVD-speler, decoder of elektronische apparatuur met digitale audio- en video-uitgang. De interface werkt het beste met high-definition 1080i-videosignalen, maar kan ook 480i-, 480p-, 576i, 576p en 720p-signalen verwerken.

Omdat er een grote reeks externe apparatuur op de achterzijde van uw TV kan worden aangesloten, moet u de betreffende gebruiksaanwijzing(en) van alle randapparatuur raadplegen.

We adviseren om een decoder op **SCART 1** en een mediarecorder op **SCART 2** aan te sluiten.

Indien u **S-VIDEO** apparatuur wilt aansluiten, dient het **INGANGSSIGNAAL** voor **EXT2** te zijn ingesteld. Zie pag.190.

Als de TV automatisch overschakelt op de monitorfunctie voor externe apparatuur, kunt u naar het gewone TV-programma terugkeren door op de cijfertoets van het gewenste programma te drukken.

Om het signaal van externe apparatuur op te roepen, drukt u op **EXT1**, **EXT2**, **EXT3(C)**, **HDMI1**, **HDMI2** of **PC** te selecteren.

De kabelhouder kan worden gebruikt voor antenne-, video- en audiokabels. Gebruik de kabelhouder niet als hendel en verwijder alle kabels voordat u het toestel verplaatst

HDMI, het HDMI-logo en de High-Definition Multimedia Interface zijn handelsmerken c.q. geregistreerde handelsmerken van HDMI Licensing, LLC.

Aansluiten van een computer

Schakel het toestel uit en haal de stekker uit het stopcontact voordat u externe apparatuur aansluit.

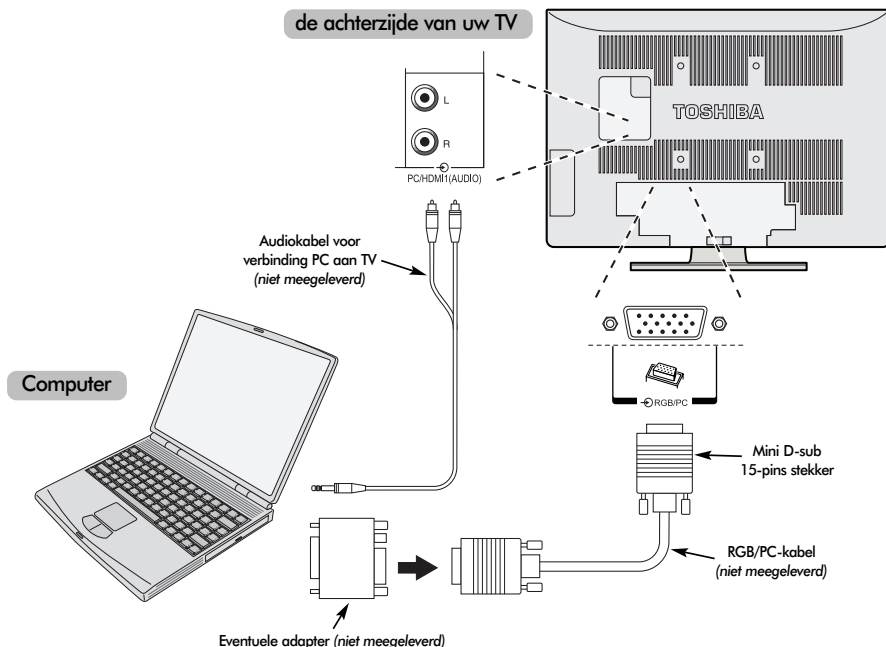

Sluit de PC-kabel van de computer aan op de PC-aansluiting aan de achterzijde van de TV.

Sluit de audiokabel aan op de audio-ingang PC/HDMI aan de achterkant van de TV. Selecteer **PC** uit de opties voor **PC/HDMI1 audio** in het menu **AV aansluiting** in het menu **INSTELLING**.

Druk op om de stand PC te kiezen.

De volgende signalen kunnen worden weergegeven:

VGA: 640 x 480/60 Hz (VESA)

SVGA: 800 x 600/60 Hz (VESA)

XGA: 1024 x 768/60 Hz (VESA)

SXGA: 1280 x 1024/60 Hz (VESA)

BELANGRIJK: SXGA wordt weergegeven maar de weergave voldoet niet aan de VESA-standaard.

ATTENTIE:

Sommige PC's zijn niet geschikt om op deze TV te worden aangesloten.

Voor computers met een DOS/V-compatibele mini D-sub 15-pins aansluiting is geen adapter vereist.

Er kan een strook aan de randen van het scherm verschijnen of delen van het beeld kunnen aan het gezicht onttrokken zijn. Dit is het gevolg van het aanpassen van de schaal van het beeld door het toestel, het is geen storing.

Indien het toestel in de stand Ingang PC staat, zullen enige van de voorzieningen van de TV niet beschikbaar zijn, bijv. **Handmatig Instellen** in het menu **INSTELLING** en **Kleur, Tint, DNR** en **Zwart uitrekken** in het menu **Beeldinstellingen**.

Signaalinformatie voor mini D-sub 15-pins stekker

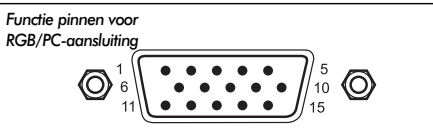

Nr. pin	signaal	Nr. pin	signaal
1	R	9	NA
2	G	10	Aarde
3	B	11	NA
4	NA (niet aangesloten)	12	NA
5	NA	13	H-sync
6	Aarde	14	V-sync
7	Aarde	15	NA
8	Aarde		

Instellingen en ingangen

De ingangen aan de zijkant van de TV zijn geschikt voor het aansluiten van een groot aantal externe apparaten.

Met behulp van de afstandsbediening kunt u alle functies wijzigen en instellen; de toetsen op de TV kunnen slechts voor enkele functies worden gebruikt.

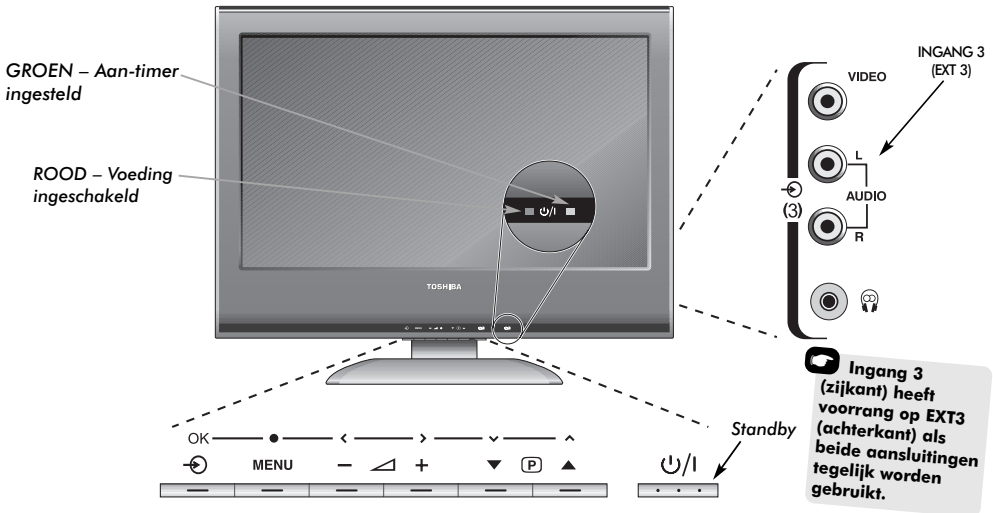

Inschakelen

Als de RODE LED niet brandt, controleer dan of de netstekker in het stopcontact zit. Als het beeld niet verschijnt, druk dan op op de afstandsbediening, het kan even duren.

Om de TV in standby te schakelen, dient u de -toets op de afstandsbediening in te drukken. Druk nogmaals op om het programma weer te geven. Het kan enige seconden duren voordat het beeld verschijnt.

U kunt nu de TV instellen met behulp van de menu's. Druk op de **MENU**-toets onderaan op de afstandsbediening om de menu's op te roepen.

De menubalk die bovenaan het scherm verschijnt, geeft vijf verschillende onderwerpen weer in symbolen. Wanneer u een symbool selecteert door op de toets **links** of **rechts** te drukken op de navigatieschijf op de afstandsbediening, worden de bijbehorende opties eronder weergegeven.

Druk om de opties te gebruiken op de toets **omhoog** op de navigatieschijf om door de opties omlaag te lopen en druk op de toetsen **OK**, **links** of **rechts** om de gewenste keuze te maken. Volg de instructies op het scherm. De functies van ieder menu worden in deze gebruiksaanwijzing nader beschreven.

Instellingen wijzigen en aansluitingen kiezen

Druk op + indien u het volume wilt wijzigen.

Druk op indien u het programma wilt wijzigen.

Druk op **MENU** en gebruik de toetsen of om de geluids- en beeldinstellingen te wijzigen.

Druk ter afsluiting weer op **MENU**.

Indien u geluidsapparatuur op **EXT3** heeft aangesloten, dient u het geluidskanaal van de apparatuur op de phono-bussen van de TV aan te sluiten.

Druk zo vaak op tot **EXT3** op het scherm verschijnt om de ingang te selecteren, zoals op pagina 190 beschreven. De TV zal automatisch het soort signaal herkennen.

Lees altijd de gebruiksaanwijzing van de aan te sluiten apparatuur voor nadere informatie over het aansluiten.

Opmerking: Zodra u de hoofdteléfono aansluit, zullen automatisch alle luidsprekers worden uitgeschakeld.

Afstemmen van de TV met behulp van Snel instellen, Programmapositie's sorteren

Schakel uw decoder en mediarecorder op **Standby** (indien deze zijn aangesloten) voordat u de TV inschakelt. Gebruik de toetsen van de afstandsbediening om de televisie in te stellen (zie pag. 173).

- 1 Steek de stekker in het stopcontact. Het menu **Quick setup** verschijnt.

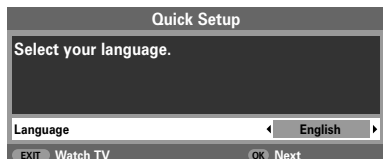

- 2 Gebruik de toetsen **links** en **rechts** om de gewenste taal te kiezen en druk vervolgens op **OK**.
- 3 Druk daarna op **links** of **rechts** om uw **Land** te kiezen en druk op **OK**.
- 4 Het **Systeem** zal reeds automatisch zijn gekozen. Druk op **rechts** om bij een keuze uit meerdere systemen een systeem te selecteren.

B/G – Europees vasteland, **I** – GB
D/K – Oost-Europa, **L** – Frankrijk

- 5 Druk op **Automatisch instelling** om het **OK**.

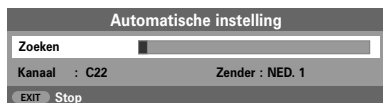

- 6 Het toestel zal beginnen te zoeken naar alle beschikbare zenders. De schuifbalk geeft aan hoe de zoekprocedure vordert.

Onderbreek de zoekprocedure niet en wacht tot het toestel hiermee klaar is.

Als de zoekprocedure is beëindigd, zal de TV automatisch naar programmapositie 1 gaan. Dit kan een zender zijn met een zwak signaal of een slecht beeld. Gebruik de functie **Handmatig zoeken** die op het scherm verschijnt om de volgorde van de zenders te wijzigen.

- 7 Gebruik **omlaag** of **omhoog** om de zender die u wilt *verplaatsen* in de lijst van weergegeven zenders te laten oplichten en kies deze door op **rechts** te drukken.

De gekozen zender zal naar rechts verschuiven.



- 8 Gebruik **omlaag** of **omhoog** om in de lijst naar de door u gewenste positie te gaan. Hierbij schuiven de andere zenders op om plaats te maken.
- 9 Druk op **links** om de verplaatsing vast te leggen.

Herhaal bovenstaande procedure indien nodig en druk vervolgens op **EXIT**.

Indien de TV niet met behulp van een scartkabel op een mediarecorder/decoder kan worden aangesloten of als u een zender van een ander **systeem** zoekt, dient u gebruik te maken van **Handmatig zoeken**, zie pagina 178.

Handmatige afstemming

De TV kan handmatig worden ingesteld met behulp van **Handmating zoeken**, bijvoorbeeld als de TV niet met een scartkabel kan worden aangesloten op een mediarecorder/decoder of als u een zender van een ander **Systeem** zoekt (zie pagina 177).

Gebruik **links** en **rechts** om binnen een scherm te bewegen en om de opties in het menu Handmatig instellen te selecteren.

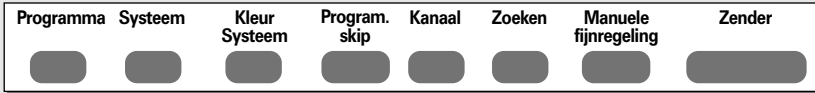

Programma: het nummer dat op de afstandsbediening dient te worden ingetoetst.

Systeem: uitsluitend op bepaalde landen van toepassing. *Zie pag. 177.*

Kleur Systeem: af fabriek ingesteld op Auto en dient enkel te worden gewijzigd indien er problemen zijn, zoals bij een NTSC-ingangssignaal van een externe bron.

Program. skip: betekent dat er geen programmaposities zijn vastgelegd of dat de functie voor dit kanaal is ingeschakeld. *Zie pag. 179.*

Kanaal: het kanaalnummer waarop een kanaal uitzendt.

Zoeken: Naar boven en beneden zoeken naar een signaal.

Manuele fijnregeling: Uitsluitend voor toepassing bij storingen of zwak signaal. *Zie pag. 194.*

Zender: naam van de zender. Gebruik omhoog of omlaag en links of rechts om een naam van maximaal 7 tekens in te voeren.

Toekennen van een programmapositie aan een decoder of mediarecorder: schakel de decoder in c.q. doe een film in de mediarecorder en druk op **WEERGAVE**. Stem vervolgens de TV handmatig af.

- 1 Druk op **MENU** en gebruik **links** of **rechts** om het menu **INSTELLING** te kiezen. Druk op **omlaag** om naar **Handmating zoeken** te gaan en druk op **OK**.



- 2 Gebruik **omhoog** of **omlaag** om de gewenste programmapositie te laten oplichten. Voor een mediarecorder adviseren we om **Prog. 0** te kiezen.



- 3 Druk op **OK** om de programmapositie te selecteren. Als **Program. skip** is ingeschakeld voor deze programmapositie, dient deze functie eerst te worden uitgeschakeld.



- 4 Druk op **rechts** om **Systeem** te selecteren en gebruik **omhoog** of **omlaag** om van systeem te veranderen (indien nodig, zie pagina 177).

- 5 Druk vervolgens op **rechts** om **Zoeken** te selecteren.

- 6 Druk op **omhoog** of **omlaag** om de zoekprocedure te starten. Het zoeksymbool zal knipperen.



- 7 De TV zal bij ieder signaal stoppen. Druk op **omhoog** of **omlaag** om de zoekprocedure voort te zetten indien het niet het signaal van uw mediarecorder is.

Handmatige afstemming vervolg

Programme skip

- 8** Druk op **rechts** als het signaal van de mediarecorder is gevonden om naar **Zender** te gaan. Gebruik de toetsen **omhoog**, **omlaag**, **links** en **rechts** om de gewenste letters weer te geven, bijv. **VCR**.



- 9** Druk op **OK** om alle wijzigingen op te slaan.
- 10** Herhaal bovenstaande procedure voor iedere **programmapositie** die u handmatig wilt afstemmen of druk op **MENU** om terug te keren naar de lijst met kanalen en kies het volgende kanaalnummer dat u wilt afstemmen.
- 11** Druk op **EXIT** als u klaar bent.
- 12** Indien u andere programmaposities van externe apparatuur een naam wilt geven: druk op **↻** om **EXT2** te selecteren en kies vervolgens **Handmatig instellen** in het menu **INSTELLING**.
- 13** Druk op **rechts** om **Label** te selecteren en gebruik de toetsen **omhoog**, **omlaag**, **links** en **rechts** om de gewenste letters op te roepen.



- 14** U kunt op ieder gewenst moment op **OK** drukken om een lijst te laten verschijnen waarop alle vastgelegde programma's en externe apparatuur is weergegeven. Gebruik **omhoog** en **omlaag** om de cursor naar de gewenste positie te brengen en druk op **OK**.

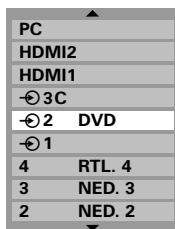

Programme skip

Om te voorkomen dat bepaalde programma's worden bekeken, kunt u de TV zo instellen dat de betreffende programmapositie wordt overgeslagen. De afstandsbediening moet worden verwijderd omdat de kanalen nog steeds beschikbaar zijn met behulp van de cijfertoetsen. U kunt programma's nog zoals gebruikelijk bekijken met behulp van de toetsen op de TV, maar de programmapositie die is overgeslagen wordt niet weergegeven.

- 1** Kies **Handmatig zoeken** in het menu **INSTELLING**.



- 2** Gebruik **omhoog** en **omlaag** om de programmapositie die u wilt overslaan te laten oplichten en selecteer deze vervolgens door op **OK** te drukken.
- 3** Druk op **rechts** om **Program. skip** te selecteren.
- 4** Druk op **omhoog** en **omlaag** om **Program. skip** te activeren. Druk op **OK**.

 verschijnt op het scherm om aan te geven dat een programmapositie zal worden overgeslagen.



- 5** Druk op **MENU** en herhaal eventueel **Stap 2** of druk op **EXIT**.

Iedere programmapositie dient **afzonderlijk** te worden geselecteerd. Om de functie **Program. skip** uit te schakelen, dient u de procedure voor iedere positie te herhalen.

De programmaposities die met Programme skip zijn overgeslagen, **kunnen niet** worden geselecteerd met behulp van de toetsen **P▲** en **P▼** of de toetsen op de TV, maar zijn **wel** selecteerbaar met behulp van de cijfertoetsen op de afstandsbediening.

ATTENTIE Bij deze TV kunt u het kanaalnummer ook direct intoetsen. Kies hiervoor het scherm **Handmatige instellen** in **Stap 3**. Voer het **Programmanummer** in, het **System** en vervolgens **C** voor standaard (via de eigen antenne ontvangen) kanalen of **S** voor via de kabel ontvangen kanalen en het **Kanaalnummer**. Druk ter afsluiting op **OK**.

Automatische afstemming, algemene instellingen, geluidsinstellingen

Automatische afstemming

- 1 Instellen van de TV met behulp van **Automatische instelling** druk op **MENU** en gebruik **omhoog** of **omlaag** om het menu **INSTELLING** te kiezen.



- 2 Druk op **omlaag** tot **Taal** oplicht en op **links** en **rechts** om de gewenste taal te kiezen.
- 3 Druk op **omlaag** zodat **Land** oplicht en vervolgens op **links** of **rechts** om het gewenste land te selecteren. De TV zal nu naar de zenders in uw land zoeken.
- 4 Druk op **omlaag** zodat **Automatische instelling** oplicht en druk op **OK**.



- 5 Het **System** wordt automatisch gekozen, maar indien er meerdere systemen zijn, kunt u met **links** of **rechts** het gewenste systeem kiezen en vervolgens op **OK** drukken.

B/G – Europees vasteland, **I** – GB
D/K – Oost-Europa, **L** – Frankrijk

Onderbreek de zoekprocedure niet en wacht tot het toestel hiermee klaar is.

Als de zoekprocedure is beëindigd, zal de TV automatisch naar programmapositie 1 gaan. Dit kan een zender zijn met een zwak signaal of een slecht beeld. Gebruik de functie **Handmatig zoeken** sorteren om de volgorde van de zenders te wijzigen, zie pagina 177.

Kiezen van programmapositie

Gebruik de cijfertoetsen op de afstandsbediening om een programmapositie te kiezen.



Programmaposities kunnen ook met behulp van de toetsen **P▲** en **P▼** worden gekozen.

Druk op  om terug te keren naar de vorige programmapositie.

Druk op  om informatie zoals programmapositie, ingangsmodus, stereo/mono-sigitaal op het scherm weer te geven. Druk nogmaals op deze toets om de weergave te annuleren.

Geluidsinstellingen

Volume

Druk op de toets  - of  om het volume in te stellen.

Geluid onderbreken

Druk op  om het geluid tijdelijk te onderbreken. Druk nogmaals op deze toets om het geluid terug te krijgen.

Instelling bass, hoge tonen en balance



- 1 Druk op **MENU** en op **links** of **rechts** om **GELUID** te kiezen.
- 2 Druk op **omlaag** tot de cursor op **Bass**, **Hoge tonen** of **Balance** staat en gebruik **links** of **rechts** om de instelling te wijzigen.

Geluidsinstellingen vervolg, SRS WOW™-geluidseffect, tweetalige uitzendingen, stabiel geluid®

Bass boost

Met **Bass boost** vergroot u de diepte van het geluid. Het verschil is alleen te horen bij geluid met een prominente bas.

- 1 Druk in het menu **GELUID** op **omlaag** om **Bass boost** te markeren. Gebruik **links** of **rechts** om **Aan** te selecteren.
- 2 Druk vervolgens op **omlaag** om **Bass boost niveau** te markeren en stel met **links** of **rechts** de optie in naar uw voorkeur.



Indien het toestel aan een geluidsinstallatie wordt aangesloten, dient de optie **Speaker** in de stand **Uit** te staan. Selecteer vervolgens **Fixed** of **Variabel** voor de **Monitor(Audio)** in het menu **AV aansluiting**. (Zie het gedeelte 'Keuze randapparatuur en AV-aansluitingen').

WOW™-geluidseffect

SRS WOW™ is een verzameling audio-effecten waarbij de uitgezonden stereosignalen worden gebruikt om een beter geluid te produceren dat uit de speakers van de TV komt.

Als een uitzending in mono plaats vindt, is alleen de functie **Trubass** beschikbaar.

SRS 3D geeft een rijk geluid, met **FOCUS** wordt het geluid geconcentreerd zodat het uit het midden van de TV lijkt te komen. Met **TruBass** worden de lagere basfrequenties verbeterd.

- 1 Druk op **MENU** en selecteer het menu **GELUID**.
- 2 Druk op **links** of **rechts** totdat **WOW** oplicht en druk **OK**.



- 3 Druk op **omlaag** om **SRS 3D** op te laten lichten en gebruik **omhoog** of **omlaag** om **Aan** of **Uit** te selecteren.
- 4 Druk vervolgens op **omlaag** om **FOCUS** op te laten lichten en druk op **omhoog** of **omlaag** om **Aan** of **Uit** te selecteren.
- 5 Laet **TruBass** oplichten en gebruik **links** of **rechts** om naar wens **Uit**, **Laag** of **Hoog** te kiezen.

OPMERKING: Deze functie is niet beschikbaar bij het gebruik van een hoofdtelefoon.

Tweetalige uitzendingen



Als een programma of film in meerdere talen wordt uitgezonden, kunt u met **Tweetalig** de gewenste taal kiezen.

- 1 Druk op **MENU** en kies het menu **GELUID**.
- 2 Gebruik **omlaag** om **Tweetalig** op te laten lichten en druk vervolgens op **links** of **rechts** om te kiezen tussen **Taal 1** en **Taal 2**.

Stabiel geluid®

De functie **Stabiel geluid** voorkomt hoge geluidsniveaus en zorgt ervoor dat er geen extreme overgangen plaatsvinden als naar een andere zender wordt overgeschakeld of er een reclameblok wordt uitgezonden.

- 1 Druk op **MENU** en selecteer het menu **GELUID**.
- 2 Druk op **omhoog** of **omlaag** tot **Stabiel geluid** oplicht en druk vervolgens op **links** of **rechts** om **Aan** of **Uit** te selecteren.

WOW, SRS en het  symbool zijn handelsmerken van SRS Labs, Inc.
 WOW technologie is geïncorporeerd met verloop van de licentiehouder SRS Labs, Inc.

Breedbeeld

Afhankelijk van het soort uitzending, kunnen programma's in een aantal formaten worden bekeken. Door herhaaldelijk op de toets **[+]** te drukken, kunt u kiezen uit **Exacte scan**, **Breedte**, **Super live2**, **Cinema2**, **4:3**, **Super live1**, **Cinema1**, **Ondertiteling** en **14:9**. Opmerking: Als de toets MENU wordt ingedrukt, zal het beeldformaat veranderen zolang de menu's op het scherm verschijnen. Dit dient om ervoor te zorgen dat de menu's de randen van het zichtbare beeld niet overlappen.

SUPER LIVE1

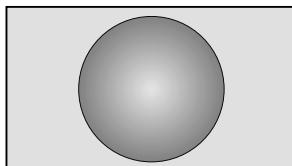

Met deze instelling wordt een beeld van het formaat 4:3 vergroot (zodat het beeld het hele scherm beslaat) door het beeld horizontaal en verticaal uit te rekken, waarbij de juiste proporties bewaard blijven in het midden van het beeld. Er kan enige vervorming optreden.

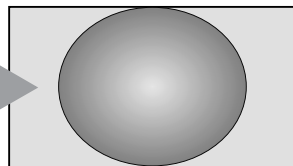

SUPER LIVE2

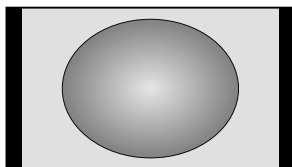

Als een signaal van het 'side panel format' (zijbalken) wordt ontvangen, wordt bij deze instelling het beeld vergroot (zodat het beeld het hele scherm beslaat) door het beeld horizontaal en verticaal uit te rekken, waarbij de juiste proporties bewaard blijven in het midden van het beeld. Er kan enige vervorming optreden.

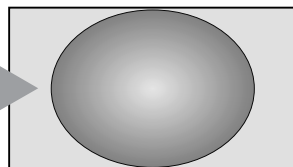

CINEMA1

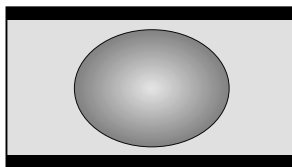

Bij films of videobanden in 'letterbox-formaat' zorgt deze instelling ervoor dat de zwarte balken onder en boven verdwijnen of kleiner worden door op het beeld in te zoomen en het zonder vervorming weer te geven.

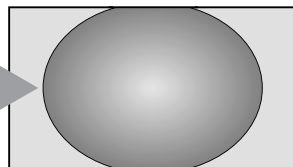

CINEMA2

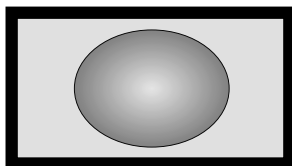

Bij films of videobanden in 'all sides panel format' (balken aan alle zijden) zorgt deze instelling ervoor dat de zwarte balken aan alle zijden verdwijnen of kleiner worden doordat op het beeld wordt ingezoomd en het zonder vervorming wordt weergegeven.

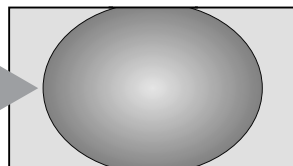

ONDERTITELING

Als een uitzending in 'letterbox-formaat' ondertiteling heeft, zorgt deze instelling ervoor dat het beeld omhoog wordt getild, zodat de tekst volledig in beeld komt.

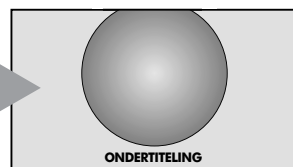

Breedbeeld vervolg

14:9

Deze instelling is bedoeld voor uitzendingen in het formaat 14:9.

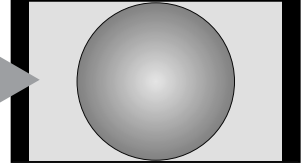

BREEDTE

Deze instelling is aan te bevelen bij een breedbeeld-DVD, breedbeeld-video of een uitzending in het formaat 16:9 (indien van toepassing). Vanwege de diverse breedbeeldformaten (16:9, 14:9, 20:9 etc.) kunnen er zwarte balken onder en boven aan het scherm zichtbaar zijn.

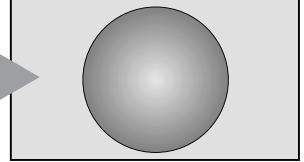

4:3

Deze instelling is bedoeld voor uitzendingen in het formaat 4:3.

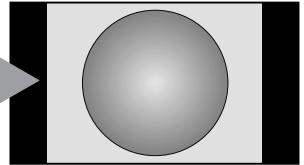



ALLEEN BIJ HET MODEL 42

 Deze optie is alleen beschikbaar wanneer u een 1080i-bron bekijkt

EXACTE SCAN

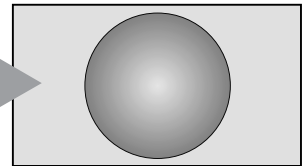
Gebruik deze instelling als u een 1080i-bron bekijkt, het beeld wordt weergegeven zoals uitgezonden zonder schaling of afsnijden van het beeld.



Druk de toets  in en houd deze ingedrukt; er verschijnt een lijst met alle breedbeeldformaten op het scherm. Gebruik **omhoog** en **omlaag** om het gewenste formaat te markeren en **OK** om dit te selecteren.

Exacte scan

Breedte

Super live2

Cinema2

4:3

Super live1

Cinema 1

Ondertiteling

14:9

Indien de speciale functies voor het veranderen van het formaat (bijv. veranderen van de verhouding hoog/breedte) worden gebruikt bij vertoningen in het openbaar of voor commerciële doeleinden, kan dit in strijd zijn met auteursrechten.

Beeldinstellingen

Beeldpositie

De **beeldpositie** kan aan de persoonlijke voorkeur worden aangepast en kan erg handig zijn bij aangesloten externe apparatuur.

- 1 Druk op **omlaag** in het menu **INSTELLING** tot **Beeld positie** oplicht.



- 2 Druk op **OK** om de opties die beschikbaar zijn voor het gekozen beeldformaat weer te geven.
- 3 Druk op **omhoog** en **omlaag** om een optie te kiezen en vervolgens op **links** of **rechts** om de instelling te regelen.

De opties variëren naar gelang het gekozen breedbeeldformaat en naar gelang de aangesloten apparatuur.

bij **Cinema2**:



Kies **Reset** in het menu **Beeld positie** en druk op **OK** om naar de oorspronkelijke fabrieksinstellingen terug te keren.

Achtergrondlicht

Voor een beter beeld tijdens het kijken kunt u het **Achter licht** bijstellen.

- 1 Druk op **omlaag** in het menu **BEELD** om **Beeldinstellingen** te kiezen en druk daarna op **OK**.





- 2 Druk op **omlaag** in het menu **Beeldinstellingen** tot **Achter licht** oplicht.
- 3 Druk op **links** of **rechts** om de instelling te regelen.



Beeldinstellingen vervolg

Voorkeursinstellingen

Bij deze TV heeft u de mogelijkheid om het beeld aan uw eigen voorkeur aan te passen. Druk op   om de verschillende beschikbare instellingen te zien:

Beeld-1 tot **3** zijn voorinstelde opties en **Beeld-M** legt uw eigen instellingen vast:

- 1 Kies **Beeldinstellingen** uit het menu **BEELD**.



- 2 Gebruik **links** of **rechts** om **Contrast**, **Helderheid**, **Kleur**, **Tint** en **Scherpte** naar wens in te stellen.

Zwartuitrekken

Zwartuitrekken verhoogt de intensiteit van de donkere gedeeltes van het beeld, waardoor de definitie wordt verbeterd.

- 1 Druk op **omhoog** in het menu **Beeldinstellingen** tot **Zwart uitrekken** oplicht.



- 2 Druk op **links** of **rechts** om tussen **Aan** en **Uit** te kiezen. Het effect is afhankelijk van de uitzending en heeft het grootste effect bij donkere kleuren.

MPEG NR – Ruisonderdrukking

Als een DVD wordt afgespeeld, kan de compressie vervorming of pixelvorming van sommige woorden of gedeeltes van het beeld veroorzaken. De functie **MPEG NR** vermindert dit effect door de randen zachter te maken.

- 1 Kies **MPEG NR** in het menu **Beeldinstellingen**. Gebruik **links** of **rechts** om de door u gewenste instelling te kiezen.



DNR – Digitale ruisonderdrukking

DNR maakt de weergave van het beeld 'zachter' bij een zwak signaal, zodat het effect van de ruis wordt verminderd.

- 1 Selecteer **DNR** in het menu **Beeldinstellingen**. Gebruik **links** of **rechts** om de instelling aan te passen. Het verschil zal niet in alle gevallen zichtbaar zijn (gebruik bij voorkeur lagere instellingen, aangezien bij hogere instellingen de beeldkwaliteit vaak verslechtert).

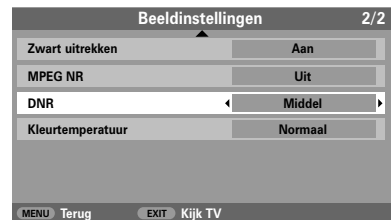

Beeldinstellingen vervolg

Kleurtemperatuur

Kleurtemperatuur maakt een beeld 'warmer' of 'koudere' door de rode of blauwe tint te versterken.

- 1 Druk op **omlaag** in het menu **Beeldinstellingen** tot **Kleurtemperatuur** oplicht.



- 2 Druk op **links** of **rechts** om de door u gewenste instelling te kiezen uit **Normaal**, **Warm** en **Koud**.

3D Kleuren management

Als u **3D Kleuren Management** kiest, komt de functie 'Basis kleuren bijstellen' beschikbaar.

- 1 Druk op **omlaag** in het menu **BEELD** om **3D Kleuren Management** te kiezen.



- 2 Druk op **links** of **rechts** om **Aan** of **Uit** te selecteren.

Basis kleuren bijstellen

De functie **Basis kleuren bijstellen** maakt het mogelijk om de afzonderlijke kleuren naar uw persoonlijke voorkeur in te stellen. Dit kan handig zijn als er gebruik wordt gemaakt van een externe bron.

- 1 Druk op **omlaag** in het menu **BEELD** om **Basis kleuren bijstellen** te kiezen en druk daarna op **OK**.



- 2 Druk op **omhoog** en **omlaag** om een optie te kiezen en vervolgens op **links** en **rechts** om de instelling te regelen.

Basis kleuren bijstellen			
	Tint	Intensiteit	Helderheit
Rood	+2	+6	+4
Groen	0	0	0
Blauw	0	0	0
Geel	0	0	0
Helrood	0	0	0
Licht Blauw	0	0	0
Reset	OK		

Kies **Reset** en druk op **OK** om naar de oorspronkelijke fabriekinstellingen terug te keren.

Beeldinstellingen vervolg

Cinema-instelling

Als er strepen of hoekige contouren te zien zijn in een film of programma kan de **Bioscoop mode** dit corrigeren door het beeld 'zachter' te maken.

- 1 Druk op **omlaag** in het menu **BEELD** om **Bioscoop mode** te kiezen.



- 2 Druk op **links** of **rechts** om **Aan** of **Uit** te selecteren.

Autoformaat (breedbeeld)

Als het toestel een echt breedbeeld-sig-naal ontvangt en **Autoformaat** in de stand **Aan** staat, zal het beeld automatisch in breedbeeldformaat worden weergegeven, ongeacht de eerdere instelling van de TV.

- 1 Kies **MENU** en gebruik **links** of **rechts** om het menu **FUNCTIE** te selecteren.



- 2 Druk op **omlaag** om **Autoformaat** op te laten lichten en vervolgens op **links** of **rechts** om **Aan** of **Uit** te selecteren.

Blauw beeld

Indien **Blauw beeld** wordt geactiveerd, wordt het scherm automatisch blauw en valt het geluid weg wanneer er geen signaal wordt ontvangen.

- 1 Druk op **omlaag** in het **FUNCTIE**-menu tot **Blauw beeld** oplicht.



- 2 Druk op **links** of **rechts** om **Aan** of **Uit** te kiezen.

Instelling zijpanelen

Met de voorziening **Side Panel** kan bij beeldformaat 4:3 en 14:9 de strook aan iedere zijde van het scherm lichter of donkerder worden gemaakt. Dit voorkomt dat er een nabebeld van de stroken ontstaat en kan tevens het kijken in lichte of donkere omgeving aangenamer maken.

- 1 Druk op **omlaag** in het **FUNCTIE**-menu tot **Side Panel** oplicht.



- 2 Druk op **links** en **rechts** om de instelling te regelen.

Toetsenslot, tijdweergave, stereo-/tweetalige uitzendingen, timer

Slot TV-paneel



Met **Slot TV-paneel** kunt u de toetsen op de TV uitschakelen. Alle toetsen van de afstandsbediening blijven werkzaam.

- 1 Selecteer **Slot TV-paneel** uit het **FUNCTIE**-menu en kies **Aan** of **Uit** met behulp van de toetsen **links** of **rechts**.

Als **Slot TV-paneel Aan** staat, en u bedient toetsen op de TV, verschijnt op het scherm een bericht dat u eraan herinnert dat de toetsen geblokkeerd zijn. **Als het toestel door middel van de standby-toets wordt uitgeschakeld, kan het enkel door middel van de standby-toets op de afstandsbediening weer worden ingeschakeld.**



Tijdweergave



Deze functie maakt het mogelijk om de actuele (teletext)tijd op het scherm weer te geven.

Druk tijdens een TV-uitzending op /  en de actuele tijd van de zender waar u naar kijkt verschijnt. Deze zal ongeveer 5 seconden in beeld blijven.

Stereo en tweetalige uitzendingen

Als programma's in stereo of twee talen worden uitgezonden, zullen de woorden Stereo of Dual enige seconden op het scherm verschijnen. Iedere keer als u naar een andere zender overschakelt, zal deze aanduiding op het scherm verschijnen als het programma in stereo wordt uitgezonden. Indien het programma niet in stereo wordt uitgezonden, zal het woord Mono verschijnen.

STEREO... Druk op /  om **Stereo** of **Mono** te kiezen.

TWEETALIGE... Er worden zelden tweetalige uitzendingen uitgezonden. Indien dit het geval is, zal het woord **Tweetalig** verschijnen. Kies het gewenste programmanummer en druk op /  als het woord **Tweetalig** verschijnt om te kiezen tussen **Taal 1**, **Taal 2** of **Mono**.

Timer

De TV kan worden geprogrammeerd om zichzelf na een bepaalde tijd **Aan** of **Uit** te schakelen.

- 1 Druk op **MENU** en op **links** of **rechts** om het menu **TIMER** te kiezen.



- 2 Druk op **omlaag** om **Aan-timer** of **Sleep timer** te kiezen. Gebruik de cijfertoetsen om de gewenste tijd in te stellen. Als u bijvoorbeeld wilt dat de TV zichzelf over anderhalf uur automatisch uitschakelt, voer dan 01:30 in of gebruik **rechts** om de tijd in stappen van 10 minuten toe of af te laten nemen.
- 3 Druk op **EXIT** indien u de **Sleep timer** heeft ingesteld. Druk op **omlaag** indien u de **Aan-timer** instelt om de programmapositie aan te geven. Voer de gewenste programmapositie in en druk op  om de TV in standby te zetten. Het GROENE lampje vooraan de TV zal nu branden.

Apparatuur die met een scartkabel op de TV is aangesloten, dient eveneens in standby te worden geschakeld om te voorkomen dat het beeld van deze apparatuur wordt weergegeven als de timer de TV inschakelt.

Als de **Aan-timer** is ingesteld, kunt u toch TV kijken door weer op de -toets te drukken. Het GROENE lampje zal blijven branden tot het geprogrammeerde tijdstip. De TV zal op dat tijdstip naar het ingestelde kanaal overschakelen. Hierdoor hoeft u nooit meer een favoriet programma te missen.

- 4 Voer een nul in op iedere positie om de **Aan-timer/Sleep timer** op te heffen.

PC-instellingen – beeldpositie, klokfase, bemonsteringsklok, reset

Beeldpositie

De beeldpositie kan aan de persoonlijke voorkeur worden aangepast.

- 1 Druk op om **PC** te selecteren en kies vervolgens **PC opzet** in het menu **INSTELLING**.



- 2 Druk op **OK**. Druk op **omhoog** en **omlaag** om een optie te kiezen en vervolgens op **links** en **rechts** om de instelling te regelen.



Klokfase

Met de functie **Klokfase** kan het PC-sigitaal worden afgestemd op de LCD-display. Hierdoor verdwijnen horizontale strepen en onscherpe beelden.

- 1 Druk op **omlaag** in het menu **INSTELLING** tot **PC Opzet** oplicht.
- 2 Druk op **OK** en vervolgens op **omlaag** om **Klokfase** te laten oplichten.
- 3 Gebruik **links** en **rechts** om de instelling te wijzigen tot het beeld optimaal is.

Bemonsteringsklok

Met de functie **Bemonsteringsklok** kan het aantal impulsen per aftasting worden gewijzigd en hierdoor verdwijnen verticale strepen.

- 1 Druk op **omlaag** in het menu **INSTELLING** tot **PC opzet** oplicht.
- 2 Druk op **OK** en vervolgens op **omlaag** om **Bemonsteringsklok** te laten oplichten.



- 3 Gebruik **links** of **rechts** om de instelling te wijzigen tot het beeld optimaal is.

Reset

Naar de oorspronkelijke fabrieksinstellingen terug te keren.

- 1 Druk op **omlaag** in het menu **INSTELLING** tot **PC Opzet** oplicht.
- 2 Druk op **OK** en vervolgens op **omlaag** om **Reset** te laten oplichten.



- 3 Druk op **OK**.

Keuze randapparatuur en AV-aansluitingen

Vastleggen van de **INGANGEN** en **UITGANGEN** zodat uw TV-toestel de aangesloten apparatuur herkent. Zie pag. 174 voor een overzicht van de aanbevolen aansluitingen aan de achterzijde.

De meeste mediarecorders en decoders zenden een signaal via de scartkabel naar de TV zodat deze automatisch de juiste ingang kiest.

U kunt dit echter ook doen door zo vaak op de keuzetoets  van de afstandsbediening te drukken tot het beeld van het gewenste apparaat wordt weergegeven.

Deze toets moet worden gebruikt indien u het beeld van op **COMPONENT VIDEO INGANG (EXT3C)** aangesloten apparatuur wilt zien.

Indien er een **S** naast de aanduiding van de aansluiting verschijnt, bijv. **EXT2S (EXT 2S)**, betekent dit dat de ingang ingesteld is voor de invoer van een S-videosignaal.

Keuze randapparatuur

Gebruik de functie *Keuze randapparatuur* indien de TV niet automatisch overschakelt.

- 1 Druk op de toets  om te kiezen tussen **EXT1**, **EXT2**, **EXT3(C)** (**EXT1-3**), **HDMI1**, **HDMI2** of **PC**.

In de stand **HDMI™** worden de signalen weergegeven van apparatuur die op de **HDMI-aansluiting** aan de achterzijde van het toestel is aangesloten. De aansluiting werkt het beste met high-definition 1080i-videosignalen.

In de stand **PC** wordt het signaal van een op de **RGB/PC-ingang** aan de achterkant van de TV aangesloten computer weergegeven.

- 2 Druk nogmaals op  of op één van de cijfertoetsen van de afstandsbediening indien u een TV-programma wilt bekijken.

Kiezen van het INGANGSsignaal

Met deze functie kunt u het soort signaal bepalen dat naar **SCART 2 (EXT2)** aan de achterzijde van de TV gaat. Lees a.u.b. de gebruiksaanwijzing van de aangesloten apparatuur.

- 1 Druk op **omlaag** in het menu **INSTELLING** tot **AV aansluiting** oplicht en druk vervolgens op **OK**.



- 2 Gebruik de toetsen **links** of **rechts** om **AV** of **S-VIDEO** als gewenst **ingangssignaal** voor **EXT2** kiezen.

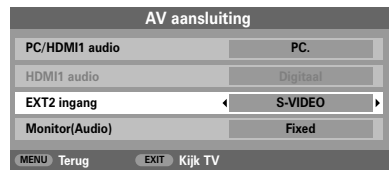

Probeer de betreffende andere instelling indien het beeld niet in kleur verschijnt.

Keuze randapparatuur en AV-aansluitingen vervolg

PC audio

Als u geluidssignalen wilt ontvangen van een aangesloten PC, sluit dan de audiokabel aan op de achterkant van de TV (zoals afgebeeld in het gedeelte 'Aansluiten van een computer') en gebruik vervolgens de instellingen van **PC/HDMI1 audio**.

- 1 Druk op **omlaag** in het menu **INSTELLING** tot **AV aansluiting** oplicht en druk vervolgens op **OK**.



- 2 Markeer **PC/HDMI1 audio** en gebruik **rechts** om de optie **PC** te selecteren.

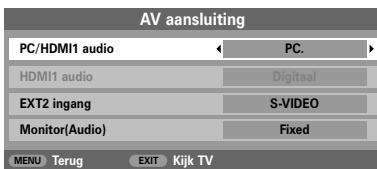

OPMERKING: Wanneer u de optie **PC** selecteert, wordt de instelling voor HDMI audio automatisch **Digitaal**.

HDMI, het HDMI-logo en de High-Definition Multimedia Interface zijn handelsmerken c.q. geregistreerde handelsmerken van HDMI Licensing, LLC.

Geluidswaergave HDMI1

Als de aangesloten HDMI-bron geen digitale geluidswaergave ondersteunt, dient de geluidskabel te worden aangesloten op **PC/HDMI1 audio** aan de achterkant van de TV (zie hiervoor het gedeelte 'Aansluiten van een computer'). Gebruik vervolgens de instellingen van **HDMI1 audio**.

- 1 Druk op **omlaag** in het menu **INSTELLING** tot **AV aansluiting** oplicht en druk vervolgens op **OK**.



- 2 Druk in het menu **AV aansluiting** op **omlaag** om **PC/HDMI1 audio** te markeren en gebruik **rechts** om **HDMI1** te selecteren.

- 3 Markeer vervolgens **HDMI1 audio** en selecteer met behulp van **links** of **rechts** **Auto**, **Digitaal** of **Analoog**.

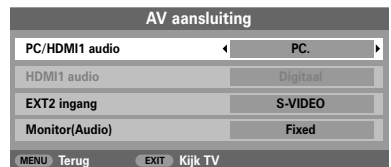

Kies de respectievelijke andere instelling als er geen geluid te horen is.

OPMERKING: HDMI1 ondersteunt digitale en analoge geluidssignalen, HDMI2 is alleen digitaal geluid.

Teletekst – installatie, algemene informatie, Auto-modus

Deze TV beschikt over een geheugen voor teletekstpagina's. Het duurt enkele minuten voordat dit geheugen geladen is. Er zijn **twee** manieren om teletekst op te roepen, namelijk **Auto-modus**, waarbij **Fastext** wordt opgeroepen indien dit beschikbaar is en **LIJST-modus** waarbij uw favoriete pagina's worden opgeslagen.

Kiezen van de modes

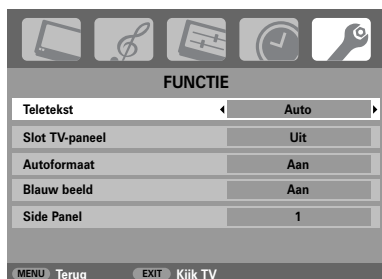

De voor teletekst gebruikte lettertekens zijn afhankelijk van de taalinstelling in het menu **INSTELLING**.

- 1 Kies **Teletekst** uit het **FUNCTIE**-menu.
- 2 Gebruik **links** of **rechts** om te kiezen tussen **Auto** of **LIJST** en druk vervolgens op **EXIT**.



Informatie over teletekst

De toets / /

Druk op de toets  /  /  om teletekst op te roepen. Druk nogmaals op de toets om teletekst over het uitgezonden programma weer te geven. Druk nog een keer op de toets om teletekst uit te schakelen. Teletekst dient uitgeschakeld te zijn om naar een andere zender te kunnen overschakelen.

Als u teletekst inschakelt, verschijnt de algemene beginpagina.

Teletekstpagina's kunnen worden opgeroepen door het 3-cijferige nummer op de afstandsbediening in te toetsen, door de gekleurde toetsen in te drukken of door op de toetsen **P▲** en **P▼** te drukken om één pagina vooruit respectievelijk achteruit te gaan.

Subpagina's

Als er subpagina's zijn, zullen deze automatisch in het geheugen worden geladen terwijl de hoofdpagina op het scherm staat.

Druk op  om de subpagina's op te roepen en vervolgens op **P▲** en **P▼** om ze te bekijken. Er zal een balk met nummers aan de zijkant op het scherm verschijnen.

Het nummer van de subpagina die u bekijkt zal oplichten en zodra de TV eventuele andere subpagina's heeft geladen, zullen de nummers van kleur veranderen om aan te geven, dat ze nu oproepbaar zijn.

Deze subpagina's zullen oproepbaar blijven totdat u een andere pagina oproept of tot u op een andere zender overschakelt (waarvoor teletekst uitgeschakeld moet worden).

Teletekstpagina's doorlopen met Auto

Indien **Fastext** beschikbaar is, zullen er vier gekleurde opties onderaan uw scherm verschijnen.

Kies met behulp van de gekleurde toetsen op de afstandsbediening overeenkomstig de gekleurde opties het gewenste onderwerp.

Voor nadere informatie over de diverse teletekstsystemen verwijzen wij u naar de inhoudspagina van de betreffende zender of uw plaatselijke Toshiba-handelaar.

Teletekst vervolg

- LIJST-modus, functietoetsen

Onderstaand volgt een overzicht van de functietoetsen voor teletekst op de afstandsbediening.

Teletekstpagina's doorlopen met LIJST

De vier keuzemogelijkheden onderaan het scherm zijn nummers, nl. 100, 200, 300 en 400, die in het geheugen van de TV zijn opgeslagen. Gebruik de gekleurde toetsen om de betreffende pagina op te roepen.

Als u het nummer dat onder een gekleurde toets is opgeslagen, wilt wijzigen, dient u op de betreffende toets te drukken en het uit drie cijfers bestaande nummer van de gewenste pagina in te toetsen. Het nieuwe nummer verschijnt links bovenaan op het scherm en in de kleurenbalk.

Druk op **OK** om de wijziging op te slaan. De paginanummers onderaan het scherm zullen wit knipperen. **Als u op OK drukt, zullen alle vier paginanummers die in de balk onderaan op uw scherm zijn weergegeven, worden opgeslagen en eventuele vorige nummers worden gewist.**



Als u niet op **OK** drukt, zullen de nieuwe nummers niet worden opgeslagen en worden gewist zodra u teletekst uitschakelt.

U kunt andere pagina's bekijken door het driecijferige paginanummer in te toetsen, maar **DRUK NIET** op **OK** omdat deze paginanummers anders zullen worden opgeslagen.

Weergeven van de inhouds/beginpagina:

Druk op  om de inhouds/beginpagina op te roepen. Welke wordt weergegeven hangt af van de betreffende zender.

Teletekstpagina weergeven:

Druk op de toets    om teletekst op te roepen. Druk nogmaals op de toets om teletekst over het uitgezonden programma weer te geven. Druk de toets nogmaals in om teletekst uit te schakelen. Teletekst dient uitgeschakeld te zijn om naar een ander programma te kunnen overschakelen.



Subpagina's oproepen:

Gebruik deze toets in combinatie met de toetsen **P▲** en **P▼** om eventuele subpagina's op te roepen.

Verborgen informatie oproepen:

Druk op de -toets om antwoorden op vragen en spelletjes op te roepen.





Pagina vasthouden:

Soms is het handig om een teletekstpagina te kunnen vasthouden. Druk op  en links bovenaan op het scherm verschijnt . De pagina wordt vastgehouden tot u de toets weer indrukt.





Vergroten van de weergave:

Druk eenmaal op  om de bovenste helft van de pagina te vergroten en druk nogmaals op deze toets om de onderste helft van de pagina te vergroten. Druk nog een keer op de toets om de pagina weer op normaal formaat weer te geven.

Programma kijken terwijl u wacht op de teletekstpagina:

Kies de gewenste teletekstpagina en druk vervolgens op  . U kunt het gewone programma bekijken en het toestel zal aangeven wanneer het de pagina heeft gevonden door het nummer bovenaan op het scherm weer te geven. Druk op    om de pagina te bekijken.

Laatste nieuws:

Kies de pagina met Laatste nieuws van de zender waar u naar kijkt (zie hiervoor de teletekst-inhoudspagina van de zender). Druk op  . Het laatste nieuws zal nu onderaan in beeld verschijnen zodra het bekend wordt. Druk nogmaals op   om deze functie uit te schakelen.

Schakel de pagina laatste nieuws uit voordat u overschakelt.

 **Teletekst dient uitgeschakeld te zijn voordat u naar een ander kanaal kunt overschakelen. Druk tweemaal op   .**

Vragen en Antwoorden

Onderstaand vindt u de antwoorden op enige van de meestgestelde vragen. Bezoek onze website voor meer informatie: www.toshiba.co.uk

V *Waarom krijg ik geen geluid of beeld?*

A Controleer of het toestel op het stroomnet is aangesloten en controleer de aansluiting. Controleer of de TV niet in standby staat.

V *Er is wel beeld, maar weinig of geen kleur*

A Als u naar een **externe** bron kijkt, bijvoorbeeld als u een videocassette bekijkt en er weinig of geen kleur is, kan dit soms worden verholpen. In de fabriek is de TV op **Auto**, ingesteld, zodat automatisch de beste kleurinstelling wordt gekozen.

Als u wilt controleren of u de beste kleurinstelling heeft:

1 Kies **Handmating instellen** uit het menu **INSTELLING**.



2 Gebruik de toetsen **omhoog** of **omlaag** om tussen **Auto**, **PAL**, **SECAM**, **NTSC**, **4.43** of **3.58** te kiezen.

V *Waarom zie ik niet het beeld van de videocassette/DVD die ik aan het afspelen ben?*

A Controleer of de videorecorder of DVD-speler op de TV is aangesloten zoals op pagina 174 is beschreven en kies de juiste ingang door op **↻** te drukken.

V *Waarom heb ik wel goed beeld, maar geen geluid?*

A Controleer alle aansluitingen.

V *Waarom heb ik wel beeld, maar geen geluid?*

A Controleer of het volume niet in de laagste stand staat of dat de TV niet in de stand geluid onderbreken staat.

V *Waarom is het beeld van de VCR/DVD-speler zwart-wit?*

A Controleer of de juiste **ingang** is gekozen, **S-VIDEO** of **AV**. Zie de pagina **AV-aansluiting**.

V *Zijn er nog andere oorzaken voor een slecht beeld?*

A Storingen of een zwak signaal. Probeer een andere zender. **Manuele fijnregeling** kan een oplossing zijn.

1 Kies het menu **Handmating zoeken** en gebruik de toetsen **links** of **rechts** om de gewenste zender te laten oplichten. Druk op **OK** en vervolgens op **rechts** om **Manuele fijnregeling** te kiezen.

2 Gebruik **omhoog** of **omlaag** om de afstemming te regelen tot geluid en beeld optimaal zijn. Druk vervolgens op **OK** en daarna op **EXIT**.



V *Waarom functioneert de afstandsbediening niet?*

A Controleer of de schakelaar aan de zijkant van de afstandsbediening in de stand TV staat. Controleer of de batterijen leeg zijn en of ze op de juiste manier zijn geplaatst.

V *Waarom werken de toetsen aan de bovenzijde van de TV niet?*

A Controleer of **Slot TV-paneel** niet in de stand **Aan** staat.

V *Waarom verdwijnt een bericht niet van het scherm?*

A Druk op **[+]** om het te verwijderen.

V *Waarom verschijnen er verticale strepen op het scherm als het toestel in PC-modus staat?*

A Probeer de **Klokfase** bij te stellen. Kies **PC opzet** in het menu **INSTELLING**, ga naar **Klokfase** en wijzig de instelling tot het beeld optimaal is.

Vragen en Antwoorden vervolg

V *Waarom verschijnen er horizontale strepen en/of onscherpe beelden op het scherm als het toestel in PC-modus staat?*

A Probeer de **Bemonsteringsklok** bij te stellen. Kies **PC opzet** in het menu **INSTELLING**, ga naar **Bemonsteringsklok** en wijzig de instelling tot de strepen zijn verdwenen.

V *Waarom komt er geen geluid uit de aangesloten geluidsapparatuur?*

A Controleer of de functie **Speaker** in het menu **GELUID** in de stand **Uit** staat.



V *Waarom zijn er problemen met teletekst?*

A Teletekst werkt enkel zonder problemen indien het signaal sterk genoeg is. Hiervoor is een goede ontvangst vereist. Als teletekst onleesbaar of vervormd is en u een eigen antenne heeft, dient u deze te controleren. In andere gevallen dient u contact op te nemen met uw kabelexploitant. Ga naar de **inhoudspagina** van teletekst en zoek naar de **gebruiksaanwijzing**. Hierin wordt de werking van teletekst nader uitgelegd. Voor nog meer informatie over het gebruik van teletekst, verwijzen wij u naar het hoofdstuk **teletekst**.

V *Waarom zijn er geen teletekst-subpagina's?*

A Dat kan eraan liggen dat er geen subpagina's zijn of dat ze nog niet zijn geladen. Druk op de toets  om ze op te roepen (zie hoofdstuk over teletekst).

V *Waarom zijn de vier gekleurde teletekstnummers zichtbaar, maar verschijnt er geen teletekst?*

A U heeft teletekst opgeroepen terwijl u naar een extern aangesloten apparaat kijkt, zoals een DVD-speler of videorecorder. Daarom verschijnt er geen teletekst op het scherm, maar eventueel wel een mededeling dat er geen informatie beschikbaar is. Kies een TV-kanaal en druk op // om teletekst op te roepen.

V *Waarom zijn de kleuren verkeerd als ik een bron in NTSC-formaat bekijk?*

A Sluit de bron door middel van een scartkabel aan en speel de band of DVD. Kies **Handmating instellen** uit het menu **INSTELLING**.



- 1** Stel de kleur in op **Auto.** en verlaat het menu.
- 2** Ga naar het menu **Beeldinstellingen** en stel de tint in.

Reinigen van het scherm en de console...

Schakel het toestel uit en reinig het scherm en de console met een zachte, droge doek. Wij adviseren om voor de reiniging van het scherm of de console **geen** schoonmaak- of reinigingsmiddel te gebruiken aangezien dit tot beschadigingen kan leiden.

Afvalverwijdering...

Onderstaande informatie geldt uitsluitend voor EU-lidstaten:

Dit symbool geeft aan dat dit product niet als gewoon huishoudelijk afval mag worden behandeld. Door ervoor te zorgen dat dit product volgens de geldende voorschriften wordt verwijderd, helpt u de negatieve gevolgen voor het milieu en de gezondheid te voorkomen die kunnen ontstaan bij onjuiste verwijdering van dit product. Voor nadere informatie met betrekking tot het recyclen van dit product kunt u contact opnemen met de gemeente, het afvalbedrijf of de winkel waar u het product heeft gekocht.



Specificatie en accessoires

TV-systemen/kanalen

PAL-I	UHF UK21-UK69
PAL-B/G	UHF E21-E69 VHF E2-E12, S1-S41
SECAM-L	UHF F21-F69 VHF F1-F10, B-Q
SECAM-D/K	UHF R21-R69 VHF R1-R12

Video-ingangssignaal PAL, SECAM, NTSC, 4.43, 3.58

Aansluitingen

EXT1	Ingang	21-pins scart	RGB, A/V
EXT2	Ingang	21-pins scart	A/V, S-video
EXT3	Ingang	phono-pluggen phono-pluggen	Y, P _B /C _B , P _R /C _R A/V
EXT5	Ingang (zijkant)	phono-plug phono-pluggen	Video Audio L + R
HDMI 1/2	Ingang	HDMI-stekker	
PC	Ingang	Mini D-sub 15-pins	Analoog RGB-signaal
PC/HDMI1 audio		phono-pluggen	Audio L + R
Audio-uitgang	Vast/variabele	phono-pluggen	Audio L + R

Programmaposities 100

Stereo Nicam
2-dragersysteem

Zichtbaar scherm (ca.)

Model 26	66 cm
32	80 cm
37	94 cm
42	107 cm

Display 16:9

Uitgangssignaal luidsprekers (bij 10% vervorming) Hoofdluidsprekers
10W + 10W

Energieverbruik Model 26 129 W
volgens EN60107-1 : 1997

32	153 W
37	161 W
42	245 W

Standby (ca.) Model 26 <1 W
32 <1 W
37 <1 W
42 <1 W

Afmetingen (ca.) Model 26 54 cm (H) 66 cm (B) 28 cm (D)
32 61 cm (H) 80 cm (B) 30 cm (D)
37 69 cm (H) 92 cm (B) 30 cm (D)
42 78 cm (H) 105 cm (B) 36 cm (D)
(Hoogte is inclusief staander)

Gewicht (ca.) Model 26 15 kg
32 19 kg
37 25 kg
42 33 kg

Headphone socket 3,5mm stereo

Accessoires Afstandsbediening
2 batterijen
(AAA, IEC R03 1.5V)



Gedrukt op gerecycled papier. 100% chloorvrij.

© Toshiba Information Systems (U.K.) Limited

Alle rechten voorbehouden.

Niets uit deze uitgave mag worden vermenigvuldigd zonder voorafgaande schriftelijke toestemming van de uitgever.

Toshiba Information Systems (U.K.) Limited

Consumer Products Division,

European Service Centre,

Admiralty Way, Camberley,

Surrey, GU15 3DT, Verenigd Koninkrijk

Specificatie kan zonder voorafgaande kennisgeving worden gewijzigd.

Opgesteld door Kensa Creative Solutions, Saltash, Cornwall.

**26/32/37/42WL/
EL/DL66/67
VX1A000014A0**