



Thinking of you
Electrolux



TW SL5 E

.....
FR SÈCHE-LINGE

.....
NOTICE D'UTILISATION

2

DE WÄSCHETROCKNER

BENUTZERINFORMATION

31



TABLE DES MATIÈRES

1. CONSIGNES DE SÉCURITÉ.....	3
2. INSTRUCTIONS DE SÉCURITÉ.....	5
3. DESCRIPTION DE L'APPAREIL.....	8
4. ACCESSOIRES.....	9
5. PANNEAU DE COMMANDE.....	10
6. TABLEAU DES PROGRAMMES.....	11
7. OPTIONS.....	14
8. FONCTION VAPEUR.....	15
9. AVANT LA PREMIÈRE UTILISATION.....	18
10. UTILISATION QUOTIDIENNE.....	18
11. CONSEILS.....	21
12. ENTRETIEN ET NETTOYAGE.....	22
13. DÉPANNAGE.....	26
14. CARACTÉRISTIQUES TECHNIQUES.....	28
15. INSTALLATION.....	29
16. GARANTIE.....	30

NOUS PENSONS À VOUS

Merci d'avoir choisi ce produit Electrolux. Avec ce produit, vous bénéficiez de dizaines d'années d'expérience professionnelle et d'innovation. Ingénieux et élégant, il a été conçu sur mesure pour vous. Grâce à cet appareil, vous savez que chaque utilisation vous apportera satisfaction.

Bienvenue chez Electrolux.

Visitez notre site Internet pour :



Obtenir des conseils d'utilisation, des brochures, de l'aide, des informations :
www.electrolux.com



Enregistrer votre produit pour obtenir un meilleur service :
www.registerelectrolux.com



Acheter des accessoires, consommables et pièces de rechange d'origine pour votre appareil :
www.electrolux.com/shop

SERVICE APRÈS-VENTE

N'utilisez que des pièces de rechange d'origine.

Avant de contacter le service, assurez-vous de disposer des informations suivantes : Modèle, PNC, numéro de série.

Vous trouverez ces informations sur la plaque signalétique.



Avertissement/Attention : consignes de sécurité.



Informations générales et conseils.



Informations en matière de protection de l'environnement.

Sous réserve de modifications.

1. ⚠️ CONSIGNES DE SÉCURITÉ

Avant d'installer et d'utiliser cet appareil, lisez soigneusement les instructions fournies. Le fabricant ne peut être tenu pour responsable des dommages et blessures liés à une mauvaise installation ou utilisation. Conservez toujours cette notice avec votre appareil pour vous y référer ultérieurement.



- Lire les instructions fournies.

1.1 Sécurité des enfants et des personnes vulnérables



AVERTISSEMENT!

Risque d'asphyxie, de blessure ou d'invalidité permanente.

- Cet appareil peut être utilisé par des enfants âgés d'au moins 8 ans et par des personnes ayant des capacités physiques, sensorielles ou mentales réduites ou dénuées d'expérience ou de connaissance, s'ils (si elles) sont correctement surveillé(e)s ou si des instructions relatives à l'utilisation de l'appareil en toute sécurité leur ont été données et si les risques encourus ont été appréhendés.
- Les enfants ne doivent pas jouer avec l'appareil.
- Les enfants de moins de 3 ans, sans surveillance, doivent être tenus à l'écart de l'appareil.
- Ne laissez pas les emballages à la portée des enfants.
- Ne laissez pas les détergents à la portée des enfants.
- Tenez les enfants et les animaux éloignés de la porte de l'appareil lorsque celle-ci est ouverte.
- Si l'appareil est équipé d'un dispositif de sécurité enfants, nous vous recommandons de l'activer.
- Le nettoyage et l'entretien par l'utilisateur ne doivent pas être effectués par des enfants sans surveillance.

1.2 Consignes générales de sécurité

- Ne modifiez pas les caractéristiques de cet appareil.

- Si le sèche-linge est placé au-dessus d'un lave-linge, utilisez le kit de superposition. Le kit de superposition, disponible auprès d'un revendeur agréé, ne peut être utilisé qu'avec l'appareil indiqué dans les instructions (fournies avec l'accessoire). Lisez attentivement les instructions avant de procéder à l'installation (reportez-vous au livret d'installation).
- L'appareil peut être installé de façon autonome ou sous un plan de travail de cuisine si un espace correct est disponible (reportez-vous au livret d'installation).
- L'appareil ne doit pas être installé derrière une porte à serrure, une porte coulissante ni une porte battante dotée d'une charnière du côté opposé à l'appareil qui pourrait empêcher l'ouverture complète du hublot.
- Les orifices d'aération situés à la base (si présents) ne doivent pas être obstrués par de la moquette.
- Ne connectez la fiche d'alimentation secteur à la prise de courant secteur qu'à la fin de l'installation. Assurez-vous que la fiche d'alimentation est accessible une fois l'appareil installé.
- Aérez suffisamment la pièce pour éviter le reflux de gaz provenant d'appareils utilisant d'autres combustibles, y compris les flammes nues.
- L'air rejeté ne doit pas être évacué dans une évacuation utilisée pour les fumées rejetées provenant des appareils brûlant du gaz ou d'autres combustibles. (si présent)
- Si le câble d'alimentation est endommagé, il doit être remplacé par le fabricant, son service après-vente ou des personnes de qualification similaire afin d'éviter un danger.
- Respectez la charge maximale de 9 kg (reportez-vous au chapitre « Tableau des programmes »).
- Ne séchez pas d'articles sur lesquels ont été utilisés des produits de nettoyage chimiques industriels.
- Retirez les peluches accumulées dans l'appareil.

- N'utilisez pas l'appareil sans filtre. Nettoyez le filtre à peluches avant ou après chaque utilisation.
- N'introduisez dans le sèche-linge que du linge propre.
- Il convient que les articles qui ont été salis avec des substances telles que l'huile de cuisson, l'acétone, l'alcool, l'essence, le kérosène, les détachants, la térébenthine, la cire et les substances pour retirer la cire soient lavés dans de l'eau chaude avec une quantité supplémentaire de détergent avant d'être séchés dans le sèche-linge à tambour.
- Les pièces avec mousse de caoutchouc (mousse de latex), bonnets de bain, textiles imperméables, articles doublés en caoutchouc ou vêtements et taies d'oreiller rembourrés de mousse de caoutchouc ne doivent pas être séchés dans un sèche-linge.
- Les assouplissants ou autres produits similaires doivent être utilisés conformément aux instructions de leur fabricant.
- Retirez des poches tous les objets tels que briquets et allumettes.
- N'arrêtez jamais le sèche-linge avant la fin du cycle de séchage à moins de sortir immédiatement tout le linge et de le déplier pour mieux dissiper la chaleur.
- La phase finale d'un cycle de sèche-linge à tambour se produit sans chaleur (cycle de refroidissement) afin de s'assurer que les articles sont soumis à une température garantissant qu'ils ne seront pas endommagés.
- Avant toute opération d'entretien, éteignez l'appareil et débranchez la fiche de la prise secteur.

2. INSTRUCTIONS DE SÉCURITÉ

2.1 Instructions d'installation

- Retirez l'intégralité de l'emballage
- N'installez pas et ne branchez pas un appareil endommagé.
- Suivez scrupuleusement les instructions d'installation fournies avec l'appareil.
- Soyez toujours vigilants lorsque vous déplacez l'appareil car il est lourd. Portez toujours des gants de sécurité.
- N'installez pas l'appareil ou ne l'utilisez pas dans un endroit où la température ambiante est inférieure à 5 °C ou supérieure à 35°C.

- Assurez-vous que le sol sur lequel vous installez l'appareil est plat, stable, résistant à la chaleur et propre.
- Assurez-vous que de l'air circule entre l'appareil et le sol.
- Déplacez toujours l'appareil à la verticale.
- La surface arrière de l'appareil doit être positionnée contre le mur.
- Une fois l'appareil installé à son emplacement permanent, vérifiez qu'il est bien de niveau à l'aide d'un niveau à bulle. S'il n'est pas de niveau, réglez les pieds jusqu'à ce qu'il le soit.
- Utilisez cet appareil uniquement dans un environnement domestique.
- Ne séchez pas d'articles endommagés contenant un rembourrage ou un garnissage.
- Séchez uniquement les textiles adaptés au séchage dans un sèche-linge. Suivez les instructions figurant sur l'étiquette des textiles.
- Si vous avez lavé votre linge avec un produit détachant, lancez un cycle de rinçage supplémentaire avant de démarrer le sèche-linge.
- N'utilisez pas l'eau de condensation/eau distillée pour préparer des boissons ni pour cuisiner. Elle peut entraîner des problèmes de santé chez les personnes et les animaux domestiques.
- Ne montez pas sur le hublot ouvert de votre appareil ; ne vous asseyez pas dessus.
- N'introduisez pas de linge non essoré dans le sèche-linge.

2.2 Connexion électrique



AVERTISSEMENT!

Risque d'incendie ou d'électrocution.

- L'appareil doit être relié à la terre.
- Vérifiez que les données électriques figurant sur la plaque signalétique correspondent à celles de votre réseau. Si ce n'est pas le cas, contactez un électricien.
- Utilisez toujours une prise de courant de sécurité correctement installée.
- N'utilisez pas d'adaptateurs multiprises ni de rallonges.
- Ne tirez jamais sur le câble d'alimentation électrique pour débrancher l'appareil. Tirez toujours sur la fiche.
- Ne touchez jamais le câble d'alimentation ni la fiche avec des mains mouillées.
- Uniquement pour le R-U et l'Irlande. L'appareil dispose d'une alimentation secteur 13 amp. S'il s'avère nécessaire de changer le fusible de l'alimentation secteur, utilisez un fusible 13 amp ASTA (BS 1362).
- Cet appareil est conforme aux directives CEE.

2.3 Utilisation



AVERTISSEMENT!

Risque de blessure, de choc électrique, d'incendie, de brûlures ou de dommage matériel à l'appareil.



AVERTISSEMENT!

Ne remplissez le réservoir de traitement à la vapeur qu'avec de l'eau distillée. N'utilisez pas d'eau du robinet, ni aucun produit additif ! Vous risqueriez d'endommager l'appareil.

- L'eau de condensation récupérée dans cet appareil peut également être utilisée à condition d'être filtrée auparavant (par ex. à l'aide d'un filtre café).
- N'utilisez que de l'eau distillée avec les programmes à vapeur !
- Lorsque le cycle de séchage ou le programme à la vapeur est interrompu, le linge et le tambour peuvent être chauds. Risque de brûlures ! Faites attention en sortant le linge.
- Faites attention lorsque vous interrompez un programme à la vapeur : N'ouvrez pas le hublot de la machine durant la phase vapeur. La vapeur chaude peut provoquer de graves brûlures. La phase vapeur est signalée par un message s'affichant sur l'écran.

2.4 Éclairage intérieur



AVERTISSEMENT!

Risque de blessure.

- Rayonnement DEL visible, ne fixez pas directement le faisceau.
- Les ampoules classiques ou halogènes utilisées dans cet appareil sont destinées uniquement à un usage avec des appareils ménagers. Ne les utilisez pas pour éclairer votre logement.
- Pour remplacer l'éclairage intérieur, contactez le service après-vente.

2.5 Entretien et nettoyage



AVERTISSEMENT!

Risque de blessure corporelle ou de dommages matériels.

- Ne pulvérisez pas d'eau ni de vapeur pour nettoyer l'appareil.
- Nettoyez l'appareil avec un chiffon doux humide. Utilisez uniquement des produits de lavage neutres. N'utilisez pas de produits abrasifs, de tampons à récurer, de solvants ni d'objets métalliques.

2.6 Compresseur



AVERTISSEMENT!

Risque d'endommagement de l'appareil.

- Dans le sèche-linge, le compresseur et son système sont remplis d'un agent spécial ne contenant pas d'hydrochlorofluorocarbures. Ce circuit doit rester hermétique. Tout endommagement du circuit peut entraîner une fuite.

2.7 Mise au rebut



AVERTISSEMENT!

Risque de blessure ou d'asphyxie.

- Débranchez l'appareil de l'alimentation électrique.
- Coupez le câble d'alimentation et mettez-le au rebut.
- Retirez le dispositif de verrouillage de la porte pour empêcher les enfants et les animaux de s'enfermer dans l'appareil.

3. DESCRIPTION DE L'APPAREIL

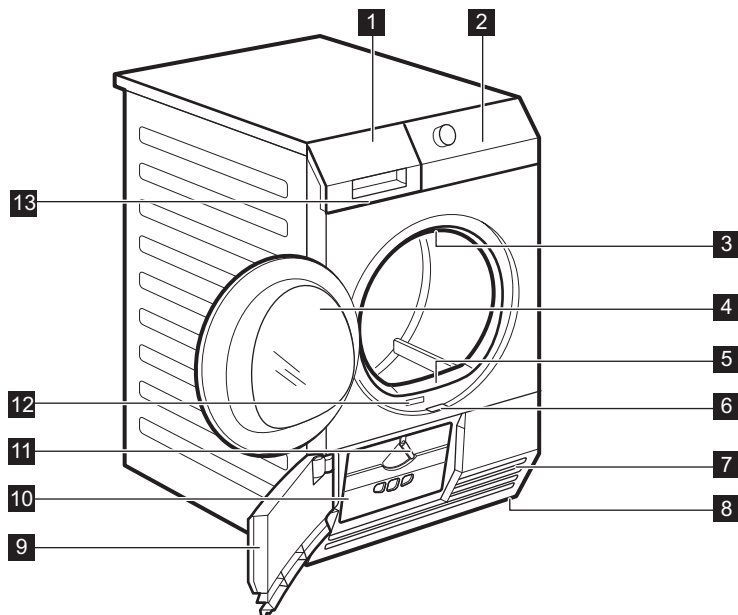

- | | | | |
|----------|---|-----------|--|
| 1 | Bac d'eau de condensation | 8 | Pied réglable |
| 2 | Panneau de commande | 9 | Trappe du condenseur thermique |
| 3 | Éclairage interne | 10 | Cache du condenseur thermique |
| 4 | Hublot de l'appareil | 11 | Manette de verrouillage du cache du condenseur thermique |
| 5 | Séparateur | 12 | Plaque de calibrage |
| 6 | Touche d'ouverture de la trappe du condenseur thermique | 13 | Filtre de recirculation d'eau |
| 7 | Fentes de circulation d'air | | |



L'utilisateur peut installer le hublot de sorte qu'il s'ouvre dans l'autre sens. Cela est utile si l'espace autour de l'appareil est restreint et rend le chargement et le retrait du linge difficile (voir brochure fournie séparément).

4. ACCESSOIRES

4.1 Kit de superposition

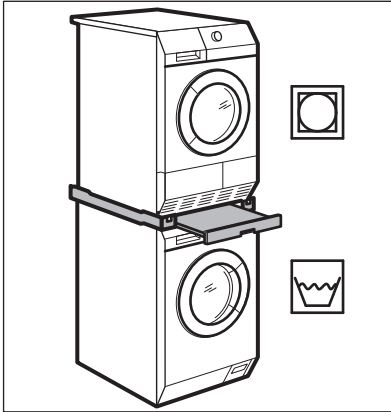

Nom de l'accessoire : SKP11, STA8, STA9

Disponible auprès de votre magasin vendeur agréé.

Le kit de superposition ne peut être utilisé qu'avec les lave-linge indiqués dans le livret. Reportez-vous au livret joint.

Lisez attentivement la notice fournie avec l'accessoire.

4.2 Kit d'évacuation

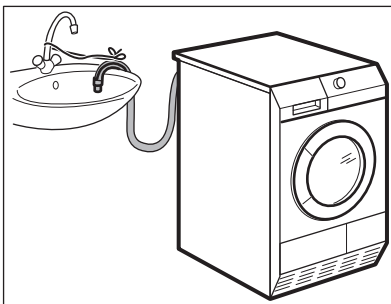

Nom de l'accessoire : DK11.

Il est disponible chez votre magasin vendeur agréé (peut se fixer à certains types de sèche-linge)

L'accessoire est destiné à la vidange directe de l'eau de condensation dans une cuvette, un siphon, une rigole, etc. Après l'installation, le bac d'eau de condensation est vidangé automatiquement. Le bac d'eau de condensation doit demeurer dans l'appareil.

Le tuyau doit être installé à une hauteur comprise entre 50 cm au minimum et 1 m au maximum du niveau du sol. Ce tuyau ne doit pas faire de boucle. Si nécessaire, réduisez la longueur du tuyau.

Lisez attentivement la notice fournie avec l'accessoire.

4.3 Socle à tiroir

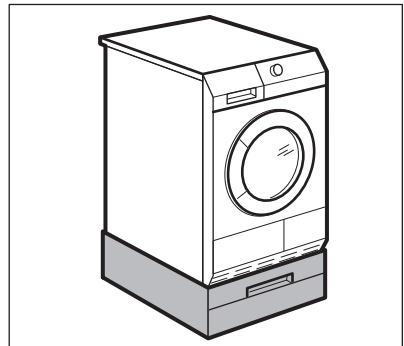

Nom de l'accessoire : PDSTP10.

Il est disponible auprès de votre magasin vendeur agréé.

Sert à surélever l'appareil à un niveau permettant la charge et le retrait aisés du linge.

Le tiroir peut servir au stockage du linge comme par ex. : les serviettes ainsi que des produits de nettoyage et autres.

Lisez attentivement la notice fournie avec l'accessoire.

5. PANNEAU DE COMMANDE

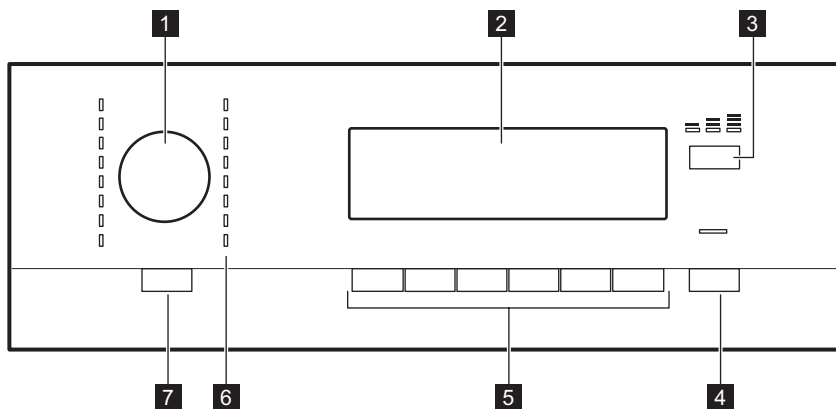

1 Sélecteur de programme

2 Affichage

3 Touche Vapeur

4 Touche DÉPART/PAUSE

5 Touches d'options











6 Voyants des programmes

7 Touche *Marche/Arrêt* avec la fonction Auto Off PULSE







5.1 Affichage



Le symbole s'affiche à l'écran.	Description du symbole
	séchage du linge extra : par défaut, modérée, maximale
	durée de la phase anti-froissage : par défaut, inter- valle (30 min. - 120 min.)
	linge essoré à : 800/1800 tr/min par défaut
	Alarme activée
	Sécurité enfants activée

Le symbole s'affiche à l'écran.	Description du symbole
	Option Durée du séchage activée
	voyant : remplir le réservoir d'eau pour le système vapeur
	voyant : nettoyer le filtre du système vapeur
	voyant : vidanger le bac à eau
	voyant : nettoyer le filtre
	voyant : procéder à la vérification du condenseur thermique
	voyant : phase de séchage
	voyant : phase d'action de la vapeur
	voyant : phase de refroidissement
	voyant : phase anti-froissage
	Option Départ différé activée
2.00	indication de la durée du cycle
10'-2.00	sélection du programme Minuterie (10 min - 2 h)
30'-20h	sélection du Départ différé (30 min - 20 h)

6. TABLEAU DES PROGRAMMES

Programmes	Charge 1)	Propriétés / Étiquette d'entretien des textiles
COTON		
Très Sec	9 kg	Degré de séchage : extra sec. / 
prêt à ranger +	9 kg	Degré de séchage : prêt à ranger +. / 
Prêt à ranger  2) 3)	9 kg	Degré de séchage : prêt à ranger. / 
Prêt à repasser 2)	9 kg	Degré de séchage : prêt à repasser. / 
Draps	3 kg	Séchage de linge de lit comme : draps, taies d'oreillers, couvre-lits. / 

Programmes	Charge 1)	Propriétés / Étiquette d'entretien des textiles
Couette	3 kg	Séchage d'une ou deux couettes et d'oreillers (garnissage en plumes, duvet ou synthétique). / ☺☺☺
Mix Extra Court	3 kg	Séchage à basse température de textiles en coton et synthétiques. / ☺☺☺
Minuterie	9 kg	Avec ce programme, vous pouvez utiliser l'option Temps (Zeitwahl) et régler la durée du programme. / ☺☺☺
SYNTHÉTIQUES		
Très Sec	3.5 kg	Degré de séchage : extra sec. / ☺☺☺
Prêt à ranger 2)	3.5 kg	Degré de séchage : prêt à ranger. / ☺☺☺
Prêt à repasser	3.5 kg	Degré de séchage : prêt à repasser. / ☺☺☺
Soie/Lingerie	1 kg	Séchage de la soie/lingerie au moyen d'air chaud et d'un mouvement délicat. / ☺☺☺

Programmes	Charge 1)	Propriétés / Étiquette d'entretien des textiles
Laine 4)	1 kg	<p>Séchage de vêtements en laine. Les vêtements seront doux et confortables. Nous vous recommandons de sortir immédiatement les vêtements sitôt le programme terminé. Si le niveau d'humidité résiduelle du linge est hors tolérances (trop humide ou trop sec), ajustez le programme à l'aide de la fonction Séchage +.</p> 

1) Poids maximal des articles secs.

2) **Uniquement pour les instituts de test** : Les programmes de test standard sont indiqués dans le document EN 61121. S'il est nécessaire de corriger le niveau d'humidité résiduelle du linge, réglez le programme à l'aide de l'option Séchage +. Nettoyez le filtre après chaque cycle.

3) Le programme  Coton Prêt à ranger est le programme standard pour le coton. Il convient au séchage du linge en coton normalement humide, et est le programme le moins gourmand en énergie pour le séchage du linge en coton humide.

4) Le cycle de séchage Laine de ce sèche-linge a été testé et approuvé par la société **Woolmark**. Ce cycle convient pour le séchage des vêtements en laine marqués « lavage à la main », à condition qu'ils soient lavés dans un cycle de lavage à la main agréé par **Woolmark** et séchés à la machine conformément aux instructions fournies par le fabricant. **1780SW13W**.

6.1 Sélection des programmes et des options

Programmes 1)	Options			
	Séchage +	Anti-froissage	Essorage	Minuterie
Coton; Très Sec	■	■	■	
Coton; prêt à ranger +	■	■	■	
Coton;  Prêt à ranger	■	■	■	
Coton; Prêt à repasser	■	■	■	
Draps	■	■	■	
Couette	■		■	

Programmes 1)	Options			
	Séchage +	Anti-froissage	Essorage	Minuterie
Mix Extra Court	■	■	■	
Minuterie		■		■
Synthétiques; Très Sec	■	■	■	
Synthétiques; Prêt à ranger	■	■	■	
Synthétiques; Prêt à repasser	■	■	■	
Soie/Lingerie	■	■	■	
Laine	■		■	

1) Conjointement au programme, vous pouvez sélectionner 1 ou plusieurs options.

6.2 Données de consommation

Température	Vitesse d'essorage / humidité résiduelle	Temps de séchage	Consommation énergétique
Coton 9 kg			
Prêt à ranger	1400 tours/min / 50%	175 min.	2,00 kWh
	1000 tours/min / 60%	200 min.	2,28 kWh
Prêt à repasser	1400 tours/min / 50%	121 min.	1,31 kWh
	1000 tours/min / 60%	138 min.	1,49 kWh
Synthétiques 3,5 kg			
Prêt à ranger	1200 tours/min / 40%	56 min.	0,54 kWh
	800 tours/min / 50%	64 min.	0,61 kWh

7. OPTIONS

7.1 Séchage +

Cette option permet d'adapter le degré de séchage du linge. Trois choix sont possibles :

* - la sélection par défaut qui est liée au programme.

*+ - la sélection pour un linge légèrement sec.

*+ - la sélection pour un linge plus sec.

7.2 Anti-froissage

Prolonge la phase anti-froissage (30 minutes) à la fin du cycle de séchage à

90 minutes. Cette fonction empêche le froissage du linge. Le linge peut être retiré au cours de la phase anti-froissage.

7.3 Essorage

Cette option aide à définir les meilleures conditions de séchage du linge.

Vous pouvez utiliser cette option si vous connaissez la vitesse d'essorage initiale lorsque vous procédez au lavage. Le linge contient moins d'eau si la vitesse d'essorage est élevée.

7.4 Alarme

Lorsque l'option Alarme est activée, l'alarme retentit :

- à la fin du cycle
- au démarrage et à la fin de la phase d'anti-froissage
- lors de l'interruption du cycle

Par défaut, l'option Alarme est activée. Vous pouvez utiliser cette fonction pour activer ou désactiver l'alarme sonore.



Vous pouvez activer l'option Alarme avec tous les programmes.

8. FONCTION VAPEUR

La vapeur élimine les odeurs, comme l'air extérieur.

Elle atténue ou évite le froissage du linge. Elle rend les vêtements plus souples.

Après un programme vapeur, les vêtements sont plus faciles à repasser.



En raison d'un grand nombre de types de tissus, commencez par utiliser peu de vapeur sur le linge. Avec l'expérience, vous pourrez adapter la vapeur au linge.

À la fin du cycle, si vous ne repassez pas les vêtements, accrochez-les sur un cintre.

7.5 Minuterie

Fonctionne uniquement avec le programme Minuterie. Elle permet à l'utilisateur de régler une durée spéciale pour le programme de séchage, d'un minimum de 10 min à un maximum de 2 heures (par paliers de 10 min).

7.6 Départ différé



Permet de retarder le départ du programme de séchage, d'un minimum de 30 min à un maximum de 20 heures.

1. Sélectionnez le programme et les options de séchage.
2. Appuyez à plusieurs reprises sur la touche Départ différé.

le délai nécessaire s'affiche à l'écran (par ex. 12h si le programme doit démarrer après 12 heures.)

3. Pour activer l'option Départ différé, appuyez sur la touche DÉPART/PAUSE. Le délai restant avant le départ diminue sur l'écran.

8.1 Comment remplir le réservoir d'eau pour le système de vapeur



ATTENTION!

N'utilisez que de l'eau distillée ou déminéralisée.

Lorsque le réservoir est vide,

le voyant  est toujours allumé et vous ne pouvez pas lancer de programme vapeur.



Pour la première fois, vous pouvez utiliser l'eau fournie dans la bouteille.

L'eau condensée peut également être utilisée pour le système de vapeur.

Filtrez si nécessaire l'eau de condensation (par ex. avec un filtre à café) pour enlever les éventuelles petites peluches.

Si vous séchez le linge avec des programmes standard ou à vapeur, le réservoir d'eau du système de vapeur se remplit automatiquement.

Pour remplir le réservoir d'eau :

1. Mettez l'appareil en marche.
2. Sélectionnez 1 des programmes vapeur.
3. Tirez le bac d'eau de condensation. Maintenez-le en position horizontale.

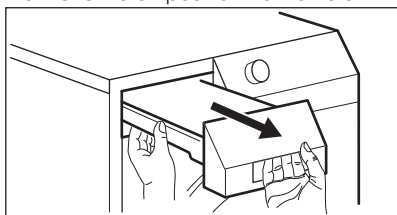

4. Versez l'eau jusqu'à entendre un signal sonore.

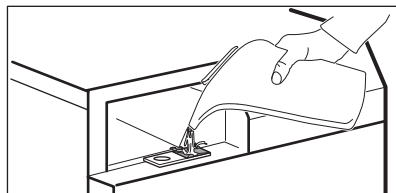

Le signal sonore retentit quand le bac d'eau du système de vapeur est plein.

5. Mettez en place le bac d'eau de condensation.

8.2 Vapeur

Cette option sert à sélectionner la quantité de vapeur nécessaire. Elle dépend : du type, du poids et du volume du linge.

Trois choix sont possibles :

— charge minimum

≡ modérée - charge par défaut

≡≡ charge maximum

8.3 Programmes vapeur

Programmes	Charge 1)	Propriétés
Coton	3 kg	Pour sécher et éliminer les plis du linge en coton. Il n'est généralement pas nécessaire de repasser le linge après ce cycle.
Synthétiques	1,5 kg	Pour sécher et éliminer les plis du linge en tissus synthétiques. Il n'est généralement pas nécessaire de repasser le linge après ce cycle.

Programmes	Charge 1)	Propriétés
Rafraîchir	1 article	Pour 1 costume, ou jusqu'à 2 vestes ou une paire de pantalons de costume ou des vêtements similaires. Également pour éliminer les odeurs. Uniquement pour des vêtements secs. Les vêtements seront doux et confortables. Nous vous recommandons de sortir immédiatement les vêtements sitôt le programme terminé.

1) Poids maximal des articles secs.

8.4 Tableau Vapeur

Programmes / types de vêtements	Vapeur	Charge 1)
Coton	— minimum	0.5 - 1 kg
	== modéré	1 - 2 kg
	=== maximum	2 - 3 kg
Coton / chemises	— minimum	1 - 2 vêtements
	== modéré	3- 4 vêtements
	=== maximum	5- 6 vêtements
Synthétiques	— minimum	0.2 - 0.5 kg
	== modéré	0.5 - 1 kg
	=== maximum	1 - 1.5 kg
Synthétiques / chemises	— minimum	1- 2 vêtements
	== modéré	3- 4 vêtements
	=== maximum	5 articles

Programmes / types de vêtements	Vapeur	Charge ¹⁾
Rafraîchir / décontracté	— minimum	1 - 2 vêtements
	== modéré	3- 4 vêtements
	=== maximum	5- 6 vêtements
Rafraîchir / professionnels	— minimum	1 - 2 pantalons
	== modéré	1 - 2 vestes
	=== maximum	1 costume

1) Poids maximal des articles secs.

9. AVANT LA PREMIÈRE UTILISATION

Avant d'utiliser l'appareil pour la première fois, effectuez l'une des opérations suivantes :

- Nettoyez le tambour du sèche-linge avec un chiffon humide.
- Démarrez un programme court (par exemple 30 minutes) avec du linge humide.
- Remplissez le réservoir d'eau pour la vapeur avant d'utiliser un programme vapeur pour la première fois (reportez-vous au chapitre « *Entretien et nettoyage - Remplissage du réservoir d'eau pour la vapeur* »).



Au début du cycle de séchage (3 à 5 minutes) le niveau sonore peut être légèrement plus fort. Cela est dû au démarrage du compresseur. Ce phénomène est normal pour tous les appareils alimentés par un compresseur, tels que les réfrigérateurs ou les congélateurs.

10. UTILISATION QUOTIDIENNE





10.1 Préparation du linge

- Fermez les fermetures à glissière.
- Fermez les boutons des housses de couette.
- Ne laissez pas de cordons ni de rubans dénoués (par exemple des cordons de tablier). Nouez-les avant de démarrer le programme.
- Videz les poches.
- Si un article dispose d'une doublure en coton, retournez-le. Assurez-vous que la doublure en coton est toujours tournée vers l'extérieur.
- Nous vous recommandons de toujours régler le programme le mieux adapté au type de textiles se trouvant dans l'appareil.
- Ne mélangez pas les articles de couleurs foncées avec des articles de couleurs claires. Les couleurs foncées pourraient déteindre.
- Utilisez un programme adapté pour les lainages et la bonneterie pour éviter qu'ils ne rétrécissent.
- Assurez-vous que la charge de linge ne dépasse pas le poids maximal indiqué dans le tableau des programmes.

- Séchez uniquement du linge adapté au sèche-linge. Reportez-vous aux étiquettes des vêtements.

Remarques spéciales concernant le système Vapeur

- Les textiles suivants ne peuvent pas être traités avec un programme Vapeur : la laine tricotée, le cuir, les vêtements ornés de grandes pièces en métal, en bois ou en plastique, les vêtements ornés de pièces en métal susceptibles de rouiller, les cirés et les vêtements en coton ciré.
- Pour défroisser ou rafraîchir le linge avec un programme Vapeur, triezy le linge par taille, poids, matière et couleur. Défroissez uniquement les textiles qui se ressemblent en termes de taille, de poids, de matière et de couleur.
- Ne séchez pas les vêtements neufs de couleur avec du linge de couleur claire. Les couleurs peuvent déteindre (vérifiez la tenue de la couleur du tissu lorsqu'il est humide, à un endroit peu visible).
- N'utilisez pas des kits de nettoyage à sec avec les programmes Vapeur.
- Avant de traiter les vêtements avec un programme Iron Aid, éliminez les taches en lavant les vêtements, ou en utilisant un détachant localement.
- Retournez les vêtements doublés (par ex. pour les anoraks avec une doublure en coton, la couche de coton doit être tournée vers l'extérieur). Ces tissus sécheront mieux.

Étiquette d'entretien du textile	Description
	Linge adapté au sèche-linge.
	Linge adapté au sèche-linge. Sélectionnez le programme avec une température standard.
	Linge adapté au sèche-linge. Sélectionnez le programme avec une basse température.
	Linge non adapté au sèche-linge.

10.2 Chargement du linge



ATTENTION!

Ne coincez pas de linge entre la porte de l'appareil et le joint en caoutchouc.

1. Tirez le hublot de l'appareil
2. Introduisez le linge, sans le comprimer.
3. Fermez le hublot de l'appareil.

10.3 Mettez l'appareil en marche.

Pour mettre l'appareil en marche.

Appuyez sur la touche Marche/Arrêt.

Si l'appareil est en fonctionnement, certaines indications sont affichées sur l'écran.

10.4 Fonction Auto Off

Pour réduire la consommation d'énergie, la fonction Auto Off éteint automatiquement l'appareil :

- si la touche DÉPART/PAUSE n'a pas été actionnée dans un délai de 5 minutes.
- 5 minutes après la fin du programme.

Appuyez sur la touche  Marche/Arrêt pour allumer l'appareil.

Si l'appareil est en fonctionnement, certaines indications sont affichées à l'écran.

10.5 Réglage d'un programme

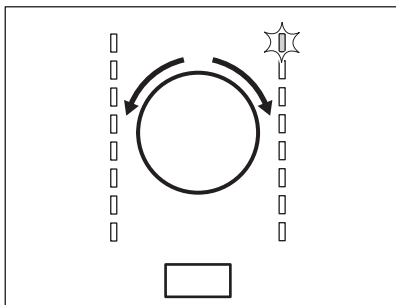

Utilisez le sélecteur pour sélectionner le programme.
Le temps restant du programme apparaît sur l'écran.



Le temps de séchage que vous voyez s'afficher s'applique à une charge de 5 kg pour les programmes coton et jeans. Pour les autres programmes, le temps de séchage est en fonction des charges recommandées. Pour les programmes coton et jeans avec une charge de plus de 5 kg, le temps de séchage est plus long.

10.6 Options

Conjointement au programme, vous pouvez régler 1 ou plusieurs options spéciales.

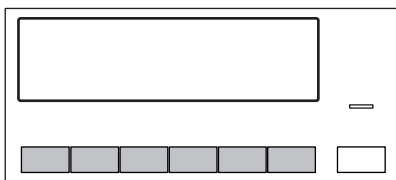

Pour activer ou désactiver l'option, appuyez sur le bouton concerné. Lorsque l'option est activée, la LED au-dessus de la touche ou du symbole s'affiche à l'écran.

10.7 Option Sécurité des enfants

La sécurité enfants peut être activée pour empêcher les enfants de jouer avec

l'appareil. La sécurité enfants verrouille toutes les touches et le sélecteur de programme (cette option ne verrouille pas la touche **Marche/Arrêt**).

Vous pouvez activer l'option Sécurité enfants :

- avant d'appuyer sur la touche **DÉPART/PAUSE**, ce qui empêche l'appareil de démarrer
- après avoir appuyé sur la touche **DÉPART/PAUSE**, la sélection des programmes et des options est désactivée.

Activation de l'option Sécurité enfants :

1. Allumez le sèche-linge.
2. Attendez environ 8 secondes.
3. Sélectionnez 1 des programmes disponibles.
4. Appuyez en même temps et maintenez enfoncées les touches **Séchage +** et **Anti-froissage**.

Le symbole  s'affiche.

5. Pour désactiver la Sécurité enfants, appuyez à nouveau sur les touches ci-dessus jusqu'à ce que le symbole disparaisse.

10.8 Départ d'un programme

Pour lancer le programme :

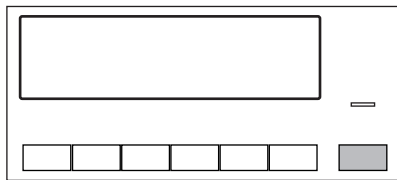

Appuyez sur la touche **DÉPART/PAUSE**. L'appareil démarre et le voyant au-dessus de la touche reste fixe.

10.9 Changement de programme

Pour changer de programme :

1. Appuyez sur la touche Marche/Arrêt pour éteindre l'appareil.
2. Appuyez à nouveau sur la touche Marche/Arrêt pour allumer l'appareil.
3. Sélectionnez un nouveau programme.

10.10 Fin du programme



Nettoyez le filtre et vidangez le bac d'eau de condensation après chaque cycle de séchage. (Reportez-vous au chapitre ENTRETIEN ET NETTOYAGE.)

Une fois le cycle de séchage terminé, le symbole  clignote sur l'écran. Si l'option Alarme est activée, le signal sonore retentit de façon intermittente pendant 1 minute.



Si vous n'éteignez pas l'appareil, la phase anti-froissage commence. Le linge peut être retiré au cours de cette phase.

Pour sortir le linge :

1. Appuyez sur la touche Marche/Arrêt pendant 2 secondes pour éteindre l'appareil.
2. Ouvrez le couvercle de l'appareil.
3. Sortez le linge.
4. Fermez le hublot de l'appareil.

11. CONSEILS

11.1 Conseils écologiques

- Essorez suffisamment le linge avant de le sécher.
- Respectez les charges indiquées dans le tableau consacré aux programmes.
- Nettoyez le filtre après chaque cycle de séchage.
- N'utilisez pas d'assouplissant pour le lavage et le séchage. Le sèche-linge adoucit automatiquement le linge.
- Utilisez l'eau de condensation comme de l'eau distillée, par ex. dans un fer à repasser à vapeur. Nettoyez l'eau de condensation si nécessaire (par ex. avec un filtre à café) pour enlever les petites peluches qui peuvent s'y trouver.
- Maintenez toujours dégagées les fentes de circulation d'air au fond de l'appareil.
- Veillez à maintenir une bonne circulation d'air autour de l'appareil.

11.2 Réglage du degré d'humidité résiduelle dans le linge

Pour modifier le degré d'humidité résiduelle dans le linge par défaut :

1. Mettez l'appareil en marche.
2. Attendez environ 8 secondes.
3. Sélectionnez 1 des programmes disponibles.
4. Appuyez en même temps et maintenez enfoncées les touches **Séchage +** et **Essorage**.

L'un des symboles s'affiche à l'écran :

 - linge séché au maximum

 - linge plus sec





 - linge sec standard

5. Appuyez sur le bouton **DÉPART/PAUSE** à plusieurs reprises jusqu'à ce que vous ayez réglé le degré nécessaire.
6. Pour mémoriser le réglage, appuyez en même temps sur les touches **Séchage +** et **Essorage** pendant environ 2 secondes.

11.3 Désactivation du voyant Bac d'eau

1. Mettez l'appareil en marche.
2. Attendez environ 8 secondes.
3. Sélectionnez 1 des programmes disponibles.
4. Appuyez en même temps et maintenez enfoncées les touches **Séchage +** et **Alarme**.

L'une des 2 configurations suivantes est possible :

- le voyant Bac d'eau :  est allumé et le symbole  s'affiche - le voyant du bac d'eau est **allumé en permanence**
- le voyant Bac d'eau :  est éteint et le symbole  s'affiche - le voyant du bac d'eau est **éteint en permanence**

12. ENTRETIEN ET NETTOYAGE

12.1 Nettoyage du filtre

À la fin de chaque cycle, le symbole  Tamis s'affiche et vous devez nettoyer le filtre.



Le filtre recueille les peluches. Des peluches apparaissent lors du séchage des textiles dans le sèche-linge.

1. Ouvrez le hublot. Retirez le filtre.

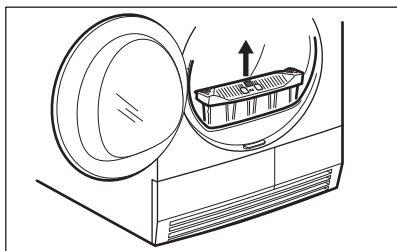

2. Poussez sur le crochet pour ouvrir le filtre.

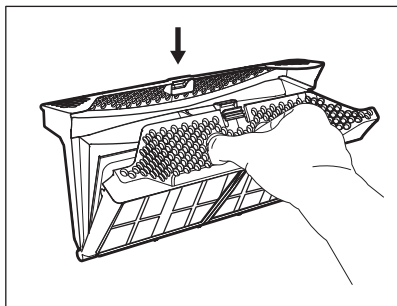

3. Nettoyez les deux parties du filtre après vous être humidifié la main.

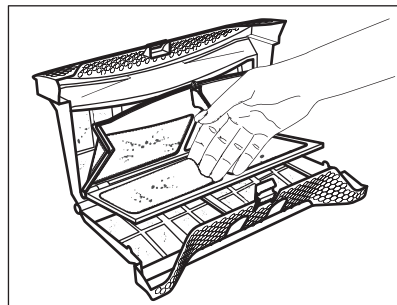

4. Au besoin, nettoyez le filtre avec la brosse sous l'eau tiède et/ou avec un aspirateur. Refermez le filtre.

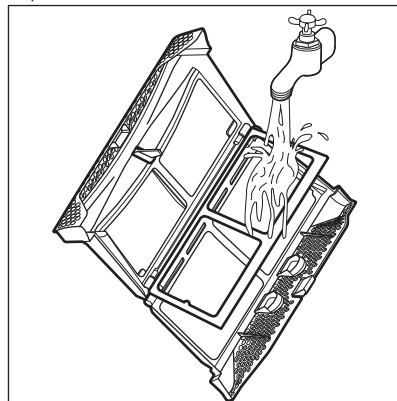

5. Au besoin, retirez les peluches le logement et le joint du filtre. Vous pouvez utiliser un aspirateur. Insérez le filtre dans son logement.

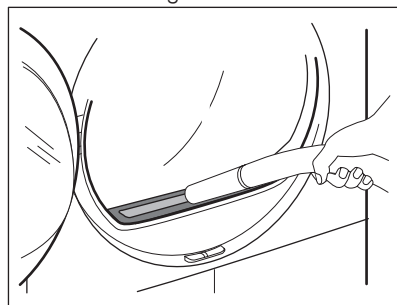

12.2 Vidange du bac d'eau de condensation

Vidangez le bac d'eau de condensation après chaque cycle de séchage.

Si le bac d'eau de condensation, le programme s'interrompt automatiquement. Le symbole  *Bac d'eau* s'affiche à l'écran et vous devez vider le bac d'eau de condensation.

Pour vidanger le bac d'eau de condensation :

1. Tirez sur le bac d'eau de condensation et maintenez-le en position horizontale.

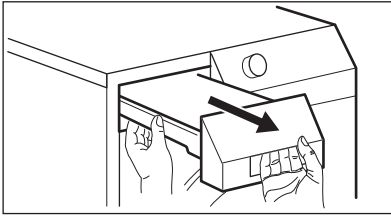

2. Sortez le raccord en plastique et vidangez l'eau dans un évier ou un réceptacle équivalent.

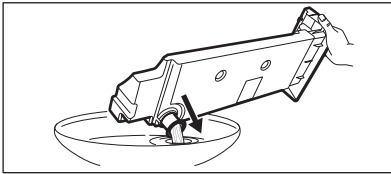

3. Remettez le raccord en plastique en place et réinstallez le bac d'eau de condensation.
4. Pour continuer le programme appuyez sur la touche DÉPART/PAUSE.

12.3 Nettoyage du condenseur thermique

Si le symbole  *Condenseur thermique* s'affiche en clignotant, inspectez le condenseur thermique et son compartiment. S'il y a de la poussière, nettoyez-le.

Pour réaliser l'inspection :

1. Ouvrez le hublot. Retirez le filtre.

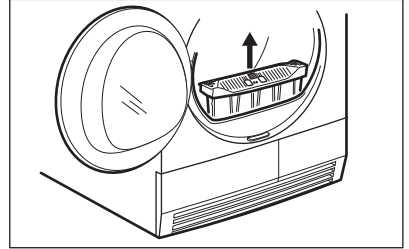

2. Déplacez le curseur de verrouillage situé en bas du hublot et ouvrez la porte du condenseur thermique.

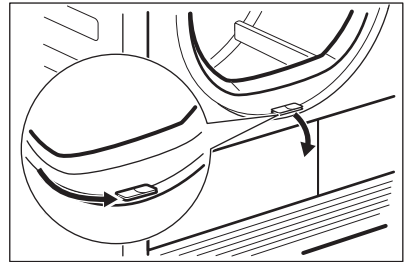

3. Tournez le loquet pour déverrouiller le couvercle du condenseur thermique.

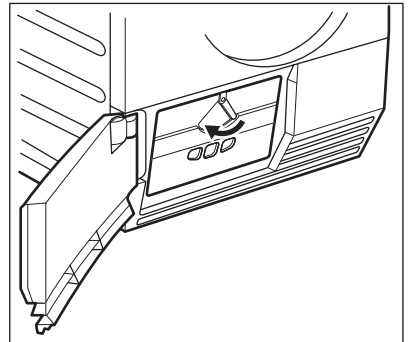

4. Baissez le couvercle du condenseur thermique.

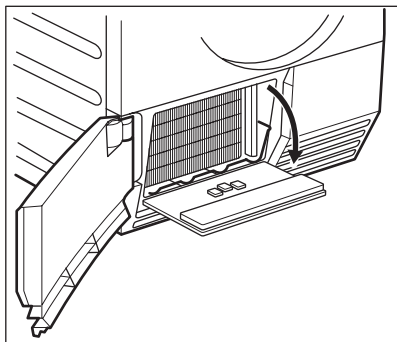

5. Au besoin, retirez les peluches du condenseur thermique et de son compartiment. Vous pouvez utiliser un linge humide et/ou un aspirateur avec la brosse.

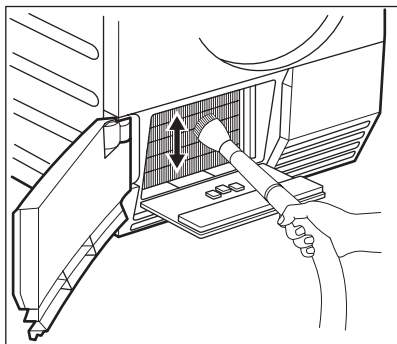

6. Fermez le couvercle du condenseur thermique.
7. Fermez le loquet jusqu'à ce qu'un déclic se fasse entendre.
8. Remettez en place le filtre.

12.4 Nettoyage du filtre du système de vapeur



ATTENTION!

N'utilisez pas les programmes vapeur sans le filtre du système vapeur ou avec un filtre endommagé ou obstrué.

Si le symbole  (Nettoyage du filtre du système de vapeur) s'affiche à l'écran, vous devez nettoyer le filtre.

Nettoyage du filtre du système de vapeur :

1. Tirez le bac d'eau de condensation. Maintenez-le en position horizontale.

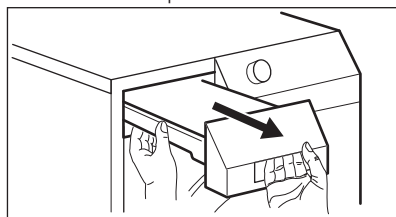

2. Retirez le filtre.

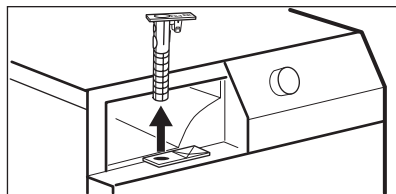

3. Nettoyez le filtre à l'eau chaude en les frottant à l'aide d'une brosse.

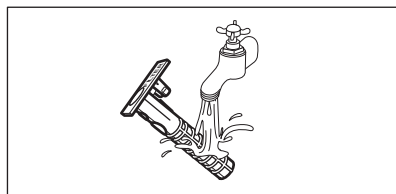

4. Insérez le filtre dans son logement.
5. Mettez en place le bac d'eau de condensation.

12.5 Comment vidanger l'eau du réservoir du système vapeur



La qualité de l'eau dans le réservoir peut s'altérer. Si vous n'utilisez pas l'appareil pendant un long moment, vidangez l'eau du réservoir.

Pour vidanger l'eau :

1. Ouvrez le hublot.
2. Déplacez le curseur de verrouillage situé en bas du hublot et ouvrez la porte du condenseur thermique.

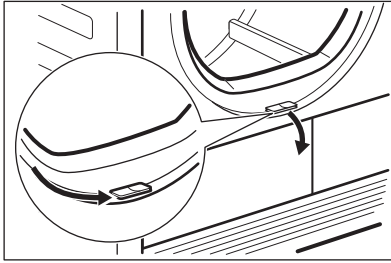

3. Tournez le loquet pour déverrouiller le couvercle du condenseur thermique.

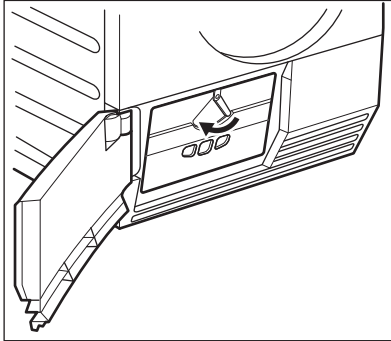

4. Abaissez le couvercle du condenseur thermique.

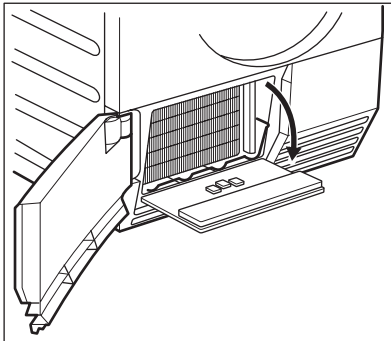

5. Ouvrez le bouchon du tuyau et vidangez l'eau.

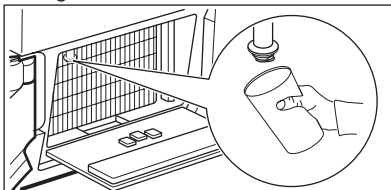

6. Refermez le bouchon.

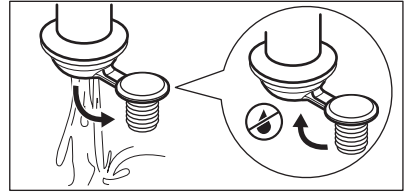

7. Fermez le couvercle du condenseur thermique.
 8. Fermez le loquet jusqu'à ce qu'un déclic se fasse entendre.
 9. Fermez la porte du condenseur thermique.

12.6 Nettoyage du tambour



AVERTISSEMENT!

Débranchez l'appareil avant de le nettoyer.

Utilisez un détergent savonneux neutre standard pour nettoyer la surface interne du tambour et les nervures de ce dernier. Séchez les surfaces nettoyées avec un chiffon doux.



ATTENTION!

N'utilisez pas de matières abrasives ou de laine d'acier pour nettoyer le tambour.

12.7 Nettoyage du bandeau de commande et de l'enveloppe

Utilisez un détergent savonneux neutre standard pour nettoyer le bandeau de commande et le boîtier.

Nettoyez-les à l'aide d'un chiffon humide. Séchez les surfaces nettoyées avec un chiffon doux.



ATTENTION!

Ne nettoyez pas l'appareil à l'aide de produits de nettoyage pour meubles ou autres pouvant entraîner une corrosion.

12.8 Nettoyage des fentes de circulation d'air

Utilisez un aspirateur pour retirer les peluches des fentes de circulation d'air.

13. DÉPANNAGE

Anomalie ¹⁾	Cause probable	Solution
Le sèche-linge ne fonctionne pas.	Le sèche-linge n'est pas branché électriquement.	Branchez l'appareil sur le secteur. Vérifiez le fusible dans la boîte à fusibles (installation domestique).
	Le hublot est ouvert.	Fermez le hublot.
	La touche Marche/Arrêt n'a pas été activée.	Appuyez sur la touche Marche/Arrêt.
	La touche DÉPART/PAUSE n'a pas été activée.	Appuyez sur la touche DÉPART/PAUSE.
Résultats de séchage insatisfaisants.	L'appareil est en mode veille.	Appuyez sur la touche Marche/Arrêt.
	Sélection d'un programme inapproprié.	Sélectionnez un programme adapté. 2)
	Le filtre est obstrué.	Nettoyez le filtre. 3)
	L'option Séchage + est au niveau minimum. 4)	Modifiez l'option Séchage + et passez au niveau modéré ou maximum. 4)
	Charge excessive.	Respectez la charge maximale.
	La grille d'aération est obstruée.	Nettoyez la grille d'aération qui se trouve en bas de l'appareil.
	Le capteur d'humidité du tambour est sale.	Nettoyez la surface avant du tambour.
	Degré d'humidité résiduelle dans le linge incorrect.	Réglez le degré d'humidité résiduelle dans le linge. 5)
Le hublot de l'appareil ne ferme pas.	Le condenseur thermique est obstrué.	Nettoyez le condenseur thermique. 3)
	Le filtre n'est pas verrouillé en position.	Mettez le filtre dans la bonne position.
Err (Erreur) sur l'écran.	Le linge est coincé entre le hublot et le joint.	Placez la charge correctement dans le tambour.
	Vous essayez de modifier le programme ou l'option alors que le cycle a commencé.	Éteignez puis rallumez le sèche-linge. Faites une nouvelle sélection.
	L'option que vous essayez d'activer ne s'applique pas au programme que vous avez sélectionné.	Éteignez puis rallumez le sèche-linge. Faites une nouvelle sélection.

Anomalie 1)	Cause probable	Solution
Pas d'éclairage du tambour	Lampe du tambour défectueuse.	Contactez le service après-vente pour remplacer la lampe du tambour.
Durée affichée à l'écran anormalement longue.	La durée du cycle est calculée sur la base du volume et de l'humidité du linge.	La procédure automatique ; il ne s'agit pas d'une anomalie de l'appareil.
Programme inactif.	Le bac d'eau de condensation est plein.	Vidangez le bac d'eau de condensation, puis appuyez sur la touche DÉPART/PAUSE. 3)
Cycle de séchage trop court.	Il n'y a pas assez de linge.	Sélectionnez la durée du programme. La durée doit être proportionnelle à la charge. Pour sécher un seul article ou de petites quantités de linge, nous vous recommandons d'utiliser des durées courtes.
	Le linge est trop sec.	Sélectionnez la durée du programme ou un niveau de séchage plus élevé (par exemple Très Sec)
Cycle de séchage trop long 6)	Le filtre est obstrué.	Nettoyez le filtre.
	Charge excessive.	Respectez la charge maximale.
	Le linge n'est pas bien essoré.	Essorez correctement le linge.
	La température de la pièce est très élevée ; il ne s'agit pas d'une anomalie de l'appareil.	Si possible, réduisez la température de la pièce.
Fonction Vapeur		
Le programme Vapeur ne démarre pas.	Il n'y a pas d'eau dans le réservoir du système de vapeur. Le voyant est allumé.	Remplissez le réservoir avec de l'eau distillée ou déminéralisée.

Anomalie ¹⁾	Cause probable	Solution
Résultats de séchage insatisfaisants.	La vapeur est trop faible.	Augmentez la vapeur.
	Sélection d'un programme inapproprié.	Sélectionnez un programme adapté. ⁷⁾
	Charge/type de linge inapproprié(e).	Utilisez la charge et le type de linge appropriés.

1) Si un message d'erreur s'affiche sur l'écran (par exemple **E51**) : Éteignez puis rallumez le sèche-linge. Sélectionnez le nouveau programme. Appuyez sur la touche Départ/Pause. Cela ne fonctionne pas ? - contactez votre service après-vente et indiquez le code d'erreur.

2) Suivez le descriptif du programme ; reportez-vous au TABLEAU PROGRAMMES

3) Reportez-vous au chapitre ENTRETIEN ET NETTOYAGE

4) Uniquement les sèche-linges avec l'option Séchage +

5) Reportez-vous au chapitre CONSEILS ET ASTUCES

6) Remarque : Au bout de 5 heures au maximum, le cycle de séchage s'arrête automatiquement.

7) Suivez la description des programmes vapeur.

14. CARACTÉRISTIQUES TECHNIQUES

Hauteur x Largeur x Profondeur	850 x 600 x 600 mm (maximum 640 mm)
Profondeur max. avec hublot ouvert	1090 mm
Largeur max. avec hublot ouvert	950 mm
Hauteur réglable	850 mm (+ 15 mm - réglage des pieds)
Capacité du tambour	118 l
Charge maximale	9 kg
Tension	230 V
Fréquence	50 Hz
Fusible nécessaire	10 A
Puissance totale	1650 W
Classe d'efficacité énergétique	A++
Consommation énergétique ¹⁾	2,28 kWh
Consommation énergétique annuelle ²⁾	259 kWh
Puissance absorbée en mode « Veille »	0,50 W
Puissance absorbée en mode éteint	0,50 W
Type d'utilisation	Domestique
Température ambiante autorisée	+ 5 °C à + 35 °C

Niveau de protection contre l'infiltration de particules solides et d'humidité assuré par le couvercle de protection, excepté là où l'équipement basse tension ne dispose d'aucune protection contre l'humidité **IPX4**

- 1) Conformément à la norme EN 61121. 9 kg de coton, essoré à 1 000 tr/min.
- 2) Consommation énergétique annuelle en kWh basée sur 160 cycles de séchage du programme standard pour le coton, avec une charge complète ou partielle, et la consommation des modes basse consommation. La consommation énergétique réelle par cycle dépendra de l'utilisation de l'appareil (NORME (UE) No 392/2012).

15. INSTALLATION

15.1 Déballage



ATTENTION!

Avant de mettre l'appareil en service, il est impératif d'enlever tous les éléments de protection de transport.

Pour retirer les cales en polystyrène :

1. Ouvrez le hublot.
2. Sortez le tuyau en plastique et les cales en polystyrène du tambour.

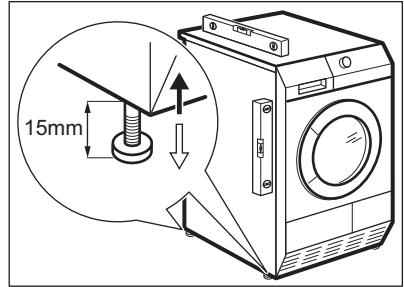
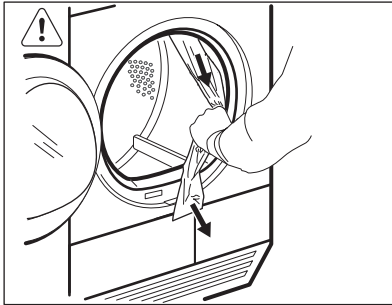

15.3 Installation sous un plan de travail

L'appareil peut être installé de façon autonome ou sous un plan de travail de cuisine si un espace correct est disponible (voir schéma).

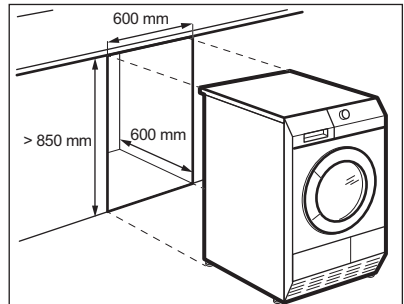

15.2 Réglage des pieds

Il est possible de régler la hauteur du sèche-linge. Pour ce faire, réglez les pieds.

16. GARANTIE

Service-clientèle

Points de Service		
Industriestrasse 10 5506 Mägenwil	Le Trési 6 1028 Prévèrenge	Via Violino 11 6928 Manno
Morgenstrasse 131 3018 Bern		
Zürcherstrasse 204E 9000 St. Gallen		
Seetalstrasse 11 6020 Emmenbrücke		
St. Jakob-Turm Birsstrasse 320B 4052 Basel		
Comercialstrasse 19 7000 Chur		



Points de vente de rechange

Industriestrasse 10, 5506 Mägenwil, Tel. 0848 848 111



Conseil technique/Vente

Badenerstrasse 587, 8048 Zürich, Tel. 044 405 81 11

Garantie Nous octroyons sur chaque produit 2 ans de garantie à partir de la date de livraison ou de la mise en service au consommateur (documenté au moyen d'une facture, d'un bon de garantie ou d'un justificatif d'achat). Notre garantie

couvre les frais de mains d'œuvres et de déplacement, ainsi que les pièces de rechange. Les conditions de garantie ne sont pas valables en cas d'intervention d'un tiers non autorisé, de l'emploi de pièces de rechange non originales, d'erreurs de manquement ou d'installation dues à l'inobservation du mode d'emploi, et pour des dommages causés par des influences extérieures ou de force majeure.

17. EN MATIÈRE DE PROTECTION DE L'ENVIRONNEMENT

Recyclez les matériaux portant le symbole . Déposez les emballages dans les conteneurs prévus à cet effet. Contribuez à la protection de l'environnement et à votre sécurité, recyclez vos produits électriques et électroniques. Ne jetez pas les appareils portant le symbole  avec les ordures ménagères. Emmenez un tel produit dans votre centre local de recyclage ou contactez vos services municipaux.



Pour la Suisse:

Où aller avec les appareils usagés ? Partout où des appareils neufs sont vendus, mais aussi dans un centre de collecte ou une entreprise de récupération officiels SENS. La liste des centres de collecte officiels SENS est disponible sous www.erecycling.ch

INHALTSVERZEICHNIS

1. SICHERHEITSHINWEISE.....	32
2. SICHERHEITSANWEISUNGEN.....	35
3. GERÄTEBESCHREIBUNG.....	37
4. ZUBEHÖR.....	38
5. BEDIENFELD.....	39
6. PROGRAMMTABELLE.....	40
7. OPTIONEN.....	43
8. DAMPFUNKTION.....	44
9. VOR DER ERSTEN INBETRIEBNAHME.....	47
10. TÄGLICHER GEBRAUCH.....	47
11. TIPPS UND HINWEISE.....	50
12. REINIGUNG UND PFLEGE.....	51
13. FEHLERSUCHE.....	55
14. TECHNISCHE DATEN.....	57
15. MONTAGE.....	58
16. GARANTIE.....	59

WIR DENKEN AN SIE

Vielen Dank, dass Sie sich für ein Gerät von Electrolux entschieden haben. Sie haben ein Produkt gewählt, hinter dem jahrzehntelange professionelle Erfahrung und Innovation stehen. Bei der Entwicklung dieses großartigen und eleganten Geräts haben wir an Sie gedacht. So haben Sie bei jedem Gebrauch die Gewissheit, dass Sie stets großartige Ergebnisse erzielen werden.

Willkommen bei Electrolux.

Besuchen Sie uns auf unserer Website, um:



Anwendungshinweise, Prospekte, Fehlerbehebungs- und Service-Informationen zu erhalten:

www.electrolux.com



Ihr erworbenes Produkt zu registrieren, um den besten Service dafür zu gewährleisten:

www.registerelectrolux.com



Zubehör, Verbrauchsmaterial und Original-Ersatzteile für Ihr Gerät zu erwerben:

www.electrolux.com/shop

REPARATUR- UND KUNDENDIENST

Bitte verwenden Sie ausschließlich Original-Ersatzteile für Ihre Produkte. Halten Sie folgende Angaben bereit, wenn Sie sich an den Kundendienst wenden: Modell, Produktnummer (PNC), Seriennummer. Diese Informationen finden Sie auf dem Typenschild.



Warnungs-/ Sicherheitshinweise



Allgemeine Informationen und Empfehlungen



Informationen zum Umweltschutz

Änderungen vorbehalten.

1. ⚠ SICHERHEITSHINWEISE

Lesen Sie vor der Montage und dem Gebrauch des Geräts zuerst die Gebrauchsanleitung. Der Hersteller übernimmt keine Verantwortung für Verletzungen und Beschädigungen durch unsachgemäße Montage. Bewahren Sie die Gebrauchsanleitung griffbereit auf.



- Lesen Sie bitte die mitgelieferte Anleitung.

1.1 Sicherheit von Kindern und schutzbedürftigen Personen



WARNUNG!

Erstickungs- und Verletzungsgefahr sowie Gefahr einer dauerhaften Behinderung.

- Das Gerät kann von Kindern ab 8 Jahren und Personen mit eingeschränkten physischen, sensorischen oder geistigen Fähigkeiten oder mit mangelnder Erfahrung und/oder mangelndem Wissen nur dann verwendet werden, wenn sie durch eine für ihre Sicherheit zuständige Person beaufsichtigt werden oder in die sichere Verwendung des Geräts eingewiesen wurden und die mit dem Gerät verbundenen Gefahren verstanden haben.
- Kinder dürfen nicht mit dem Gerät spielen.
- Halten Sie Kinder unter 3 Jahren vom Gerät fern, wenn sie nicht ständig beaufsichtigt werden.
- Alle Verpackungsmaterialien von Kindern fernhalten.
- Alle Reinigungsmittel von Kindern fernhalten.
- Halten Sie Kinder und Haustiere vom geöffneten Gerät fern.
- Falls Ihr Gerät mit einer Kindersicherung ausgestattet ist, empfehlen wir, diese einzuschalten.
- Wartung oder Reinigung des Geräts dürfen nicht von Kindern ohne Aufsicht erfolgen.

1.2 Allgemeine Sicherheit

- Nehmen Sie keine technischen Änderungen am Gerät vor.
- Wenn der Wäschetrockner auf einer Waschmaschine aufgestellt wird, muss die Befestigung mithilfe des Bausatzes Wasch-Trocken-Säule erfolgen. Der Bausatz Wasch-Trocken Säule, der bei Ihrem autorisierten Lieferanten erhältlich ist, kann nur für die in der mitgelieferten Anleitung aufgeführten Geräte verwendet werden. Lesen Sie die Anleitung aufmerksam vor der Montage (siehe Montageanleitung).
- Das Gerät kann freistehend oder unter einer Küchenarbeitsplatte in einer Nische mit den entsprechenden Abmessungen montiert werden (siehe Montageanleitung).
- Das Gerät darf nicht hinter einer verschließbaren Tür, einer Schiebetür oder einer Tür mit einem Scharnier, das dem des Gerätes gegenüber liegt und eine vollständige Öffnung der Gerätetür verhindert, aufgestellt werden.
- Die Lüftungsöffnungen im Gerätesockel (falls vorhanden) dürfen nicht von einem Teppichboden blockiert werden.
- Stecken Sie den Netzstecker erst nach Abschluss der Montage in die Steckdose. Stellen Sie sicher, dass der Netzstecker nach der Montage noch zugänglich ist.
- Der Raum, in dem das Gerät aufgestellt wird, muss gut belüftet sein, damit keine Gase in den Raum zurückströmen, die von offenem Feuer oder von anderen Geräten stammen, die mit Brennstoffen arbeiten.
- Die Abluft darf nicht über denselben Abzug abgeleitet werden, durch den der Dunstabzug von mit Gas oder sonstigen Brennstoffen betriebenen Geräten gewährleistet wird. (falls zutreffend)
- Wenn das Netzkabel beschädigt ist, muss es vom Hersteller, seinem autorisierten Kundenservice oder

- einer gleichermaßen qualifizierten Person ausgetauscht werden, um Gefahrenquellen zu vermeiden.
- Beachten Sie die maximale Beladungsmenge von 9 kg (siehe Kapitel „Programmtabelle“).
 - Verwenden Sie das Gerät nicht, wenn es mit Industriechemikalien gereinigt wurde.
 - Wischen Sie die um das Gerät ggf. angesammelten Flusen weg.
 - Benutzen Sie das Gerät niemals ohne Filter. Reinigen Sie den Flusenfilter vor oder nach jedem Gebrauch.
 - Trocknen Sie keine ungewaschenen Wäschestücke im Trockner.
 - Wäschestücke, die mit Speiseöl verschmutzt sind oder die mit Aceton, Alkohol, Kerosin, Fleckentfernern, Terpentin und Wachsentfernern behandelt worden sind, müssen vor dem Trocknen in dem Wäschetrockner in heißem Wasser und zusätzlichem Waschmittel gewaschen werden.
 - Artikel wie Schaumgummi (Latexschaumgummi), Duschhauben, imprägnierte Textilien, gummibeschichtete Wäschestücke und Kleider oder Kissen mit Schaumgummipolster dürfen in dem Gerät nicht getrocknet werden.
 - Weichspüler oder ähnliche Produkte dürfen nur entsprechend den Herstelleranweisungen benutzt werden.
 - Entfernen Sie alle Gegenstände, wie Feuerzeuge und Streichhölzer, aus den Taschen.
 - Wenn Sie die Trockentrommel vor dem Ende des Trockengangs anhalten müssen, entnehmen Sie bitte sofort die gesamte Wäsche und breiten Sie diese zur Wärmeableitung aus.
 - Der letzte Teil eines Trockenprogramms findet ohne Hitze statt (Abkühlzyklus), um sicherzustellen, dass die Wäsche auf einer Temperatur bleibt, bei der sie nicht beschädigt wird.

- Schalten Sie das Gerät immer aus und ziehen Sie den Netzstecker aus der Steckdose, bevor Reinigungsarbeiten durchgeführt werden.

2. SICHERHEITSANWEISUNGEN

2.1 Montage

- Entfernen Sie das Verpackungsmaterial.
- Stellen Sie ein beschädigtes Gerät nicht auf und benutzen Sie es nicht.
- Halten Sie sich an die mitgelieferte Montageanleitung.
- Seien Sie beim Umsetzen des Geräts vorsichtig, denn es ist schwer. Tragen Sie stets Sicherheitshandschuhe.
- Das Gerät darf nicht an einem Ort aufgestellt oder verwendet werden, an dem die Temperatur unter 5 °C absinken oder auf über 35°C steigen kann.
- Stellen Sie sicher, dass der Boden, auf dem das Gerät aufgestellt wird, eben, hitzebeständig und sauber ist.
- Stellen Sie sicher, dass die Luft zwischen Gerät und Boden zirkulieren kann.
- Das Gerät darf ausschließlich stehend transportiert oder umgesetzt werden.
- Die Geräterückseite muss gegen die Wand zeigen.
- Überprüfen Sie den waagrechten Stand des Geräts mit einer Wasserwaage, wenn es an seinen endgültigen Platz gestellt wird. Richten Sie es gegebenenfalls mit den Schraubfüßen waagrecht aus.

2.2 Elektrischer Anschluss



WARNUNG!

Brand- und Stromschlaggefahr.

- Das Gerät muss geerdet sein.
- Stellen Sie sicher, dass die elektrischen Daten auf dem Typenschild den Daten Ihrer Stromversorgung entsprechen. Wenden Sie sich andernfalls an eine Elektrofachkraft.
- Schließen Sie das Gerät nur an eine ordnungsgemäß installierte Schutzkontaktsteckdose an.

- Verwenden Sie keine Mehrfachsteckdosen oder Verlängerungskabel.
- Ziehen Sie nicht am Netzkabel, wenn Sie das Gerät von der Stromversorgung trennen möchten. Ziehen Sie stets am Netzstecker.
- Fassen Sie das Netzkabel oder den Netzstecker nicht mit nassen Händen an.
- Nur für GB und Irland. Das Gerät besitzt einen Netzstecker mit einer 13 A Sicherung. Muss die Sicherung im Netzstecker ausgetauscht werden, setzen Sie eine 13 A Sicherung des Typs ASTA (BS 1362) ein.
- Das Gerät entspricht den EWG-Richtlinien.

2.3 Gebrauch



WARNUNG!

Verletzungs-, Stromschlag-, Brand-, Verbrennungsgefahr sowie Risiko von Schäden am Gerät.

- Das Gerät ist ausschließlich für die Verwendung im Haushalt vorgesehen.
- Beschädigte Wäschestücke mit Wattierungen oder Füllungen dürfen nicht im Gerät getrocknet werden.
- Nur Textilien trocknen, die für Wäschetrockner geeignet sind. Beachten Sie die Pflegehinweise auf dem Textiletikett.
- Für Wäsche, die mit einem Fleckenentferner behandelt wurde, muss vor dem Trocknen ein zusätzlicher Spülgang durchgeführt werden.
- Das Kondenswasser/destillierte Wasser darf nicht getrunken oder für das Zubereiten von Speisen verwendet werden. Dies kann bei Mensch und Tier gesundheitliche Schäden hervorrufen.

- Setzen oder stellen Sie sich niemals auf die geöffnete Gerätetür.
- Trocknen Sie keine Tropfnassen Wäschestücke im Trockner.

**WARNUNG!**

Befüllen Sie den Wasserbehälter für die Dampfbehandlung nur mit destilliertem Wasser. Verwenden Sie weder Leitungswasser noch Zusätze! Andernfalls kann das Gerät beschädigt werden.

- Das Kondenswasser aus dem Kondenswasserbehälter dieses Gerätes kann verwendet werden, wenn es vorher gefiltert wurde (z. B. mit einem Kaffeefilter).
- Die Dampfprogramme dürfen nur mit destilliertem Wasser betrieben werden!
- Nach einer Unterbrechung des Trockenprogramms oder des Dampfprogramms können Wäsche und Trommel heiß sein. Verbrennungsgefahr! Vorsicht beim Entnehmen der Wäsche.
- Vorsicht bei einer Unterbrechung des Dampfprogramms: Öffnen Sie die Tür des Gerätes nicht während der Bedampfungsphase. Heißer Dampf kann zu Verbrennungen führen. Im Display erscheint eine Anzeige als Hinweis auf die Bedampfungsphase.

2.4 Innenbeleuchtung**WARNUNG!**

Verletzungsgefahr.

- Sichtbare LED-Abstrahlung; vermeiden Sie es, direkt in den Lichtstrahl zu blicken.
- Die Leuchtmittel in diesem Gerät sind nur für Haushaltsgeräte geeignet. Benutzen Sie sie nicht für die Raumbeleuchtung.

- Für den Austausch der Innenbeleuchtung wenden Sie sich bitte an den Kundendienst.

2.5 Reinigung und Pflege**WARNUNG!**

Verletzungsgefahr sowie Risiko von Schäden am Gerät.

- Reinigen Sie das Gerät nicht mit einem Wasser- oder Dampfstrahl.
- Reinigen Sie das Gerät mit einem weichen, feuchten Tuch. Verwenden Sie ausschließlich Neutralreiniger. Benutzen Sie keine Scheuermittel, scheuernde Reinigungsschwämmchen, Lösungsmittel oder Metallgegenstände.

2.6 Kompressor**WARNUNG!**

Das Gerät könnte beschädigt werden.

- Das Kompressorsystem des Wäschetrockners ist mit einem speziellem Mittel gefüllt, das keine Fluorchlorkohlenwasserstoffe enthält. Das System muss dicht bleiben. Eine Beschädigung des Systems kann zu einem Leck führen.

2.7 Entsorgung**WARNUNG!**

Verletzungs- und Erstickenungsgefahr.

- Trennen Sie das Gerät von der Stromversorgung.
- Schneiden Sie das Netzkabel ab, und entsorgen Sie es.
- Entfernen Sie das Türschloss, um zu verhindern, dass sich Kinder oder Haustiere in dem Gerät einschliessen.

3. GERÄTEBESCHREIBUNG

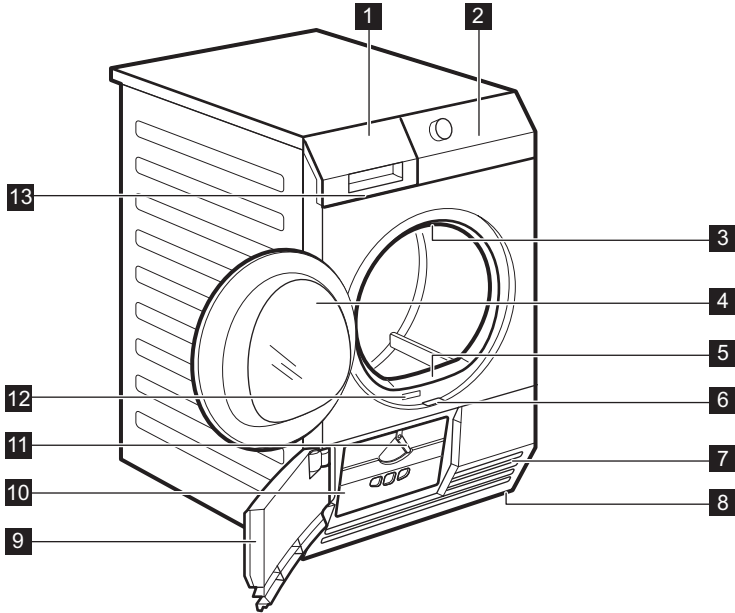

- | | |
|---|---|
| 1 Wasserbehälter | 8 Schraubfüße |
| 2 Bedienfeld | 9 Zugangstür zum Wärmetauscher |
| 3 Innenbeleuchtung | 10 Wärmetauscherabdeckung |
| 4 Gerätetür | 11 Taste zum Verriegeln der Wärmetauscherabdeckung |
| 5 Filter | 12 Typenschild |
| 6 Taste zum Öffnen der Wärmetauscherstür | 13 Filter zur Wasserrückführung |
| 7 Luftschlitze | |



Die Einfülltür kann vom Benutzer an der gegenüberliegenden Seite angebracht werden. So kann die Wäsche in einigen Fällen einfacher eingelegt und entnommen werden (siehe separate Broschüre).

4. ZUBEHÖR

4.1 Bausatz Wasch-Trocken-Säule

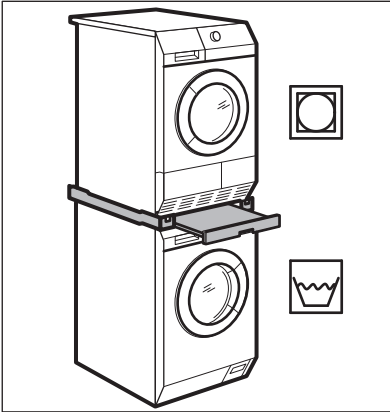

Zubehörbezeichnung: SKP11, STA8, STA9

Sie erhalten den Bausatz bei Ihrem Vertragshändler.

Der Bausatz Wasch-Trocken-Säule kann nur mit den in der Broschüre aufgeführten Waschmaschinen verwendet werden. Siehe beiliegende Broschüre.

Lesen Sie die dem Zubehör beiliegende Anleitung sorgfältig durch.

4.2 Bausatz zur Ableitung des Kondenswassers

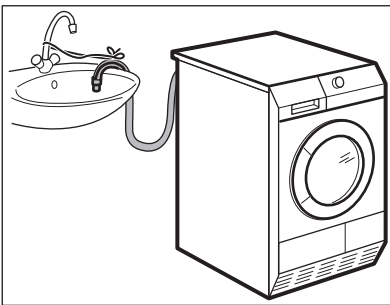

Zubehörbezeichnung: DK11.

Erhältlich bei Ihrem autorisierten Händler (kann bei einigen Modellen des Wäschetrockners angebracht werden)

Zubehör für die Ableitung des Kondenswassers in ein Waschbecken, einen Siphon, einen Gully o. ä. Nach der Montage wird der Wasserbehälter automatisch geleert. Der Wasserbehälter muss im Gerät bleiben.

Der Schlauch muss mindestens 50 cm und höchstens 1 m über dem Boden installiert werden. Der Schlauch darf keine Schleife bilden. Kürzen Sie den Schlauch bei Bedarf.

Lesen Sie die dem Zubehör beiliegende Anleitung sorgfältig durch.

4.3 Sockel mit Schublade

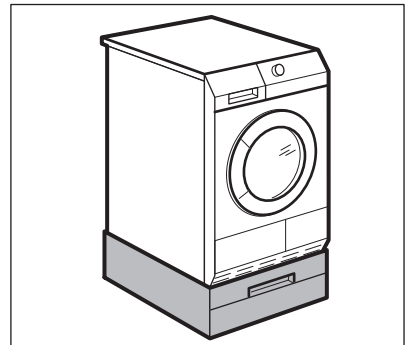

Zubehörbezeichnung: PDSTP10.

Sie erhalten den Bausatz bei Ihrem Vertragshändler.

Damit wird das Gerät auf eine höhere Ebene gebracht und das Be- und Entladen erleichtert.

Die Schublade kann zur Aufbewahrung von Wäsche benutzt werden, z. B. für Handtücher, Reinigungsprodukte usw.

Lesen Sie die dem Zubehör beiliegende Anleitung sorgfältig durch.

5. BEDIENFELD

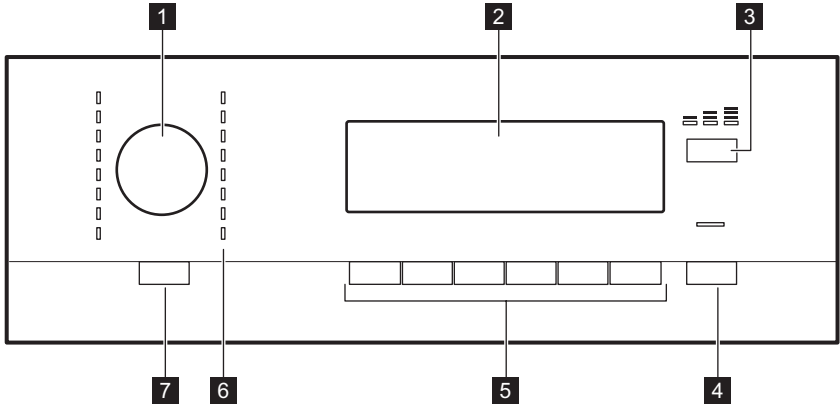

- 1** Programmwahlschalter
- 2** Display
- 3** Taste Dampf
- 4** Taste Start/Pause
- 5** Tasten Optionen
- 6** Programmanzeigen
- 7** Ein/Aus Taste mit der entsprechenden Auto Off Funktion

5.1 Display



Das im Display angezeigte Symbol	Symbolbeschreibungen
	Trockengrad Extratrocken: normal, mittel, maximal
	Dauer der Knitterschutzphase: Standarddauer, (zwischen 30 Min. - 120 Min.)
	Schleudergang mit: 800 - 1800 U/min Standard
	Summer eingeschaltet
	Kindersicherung eingeschaltet

Das im Display angezeigte Symbol	Symbolbeschreibungen
	Trockenzeit-Option eingeschaltet
	Kontrolllampe: <i>Dampfwasserbehälter auffüllen</i>
	Kontrolllampe: <i>Dampfwasserfilter reinigen</i>
	Kontrolllampe: <i>Wasserbehälter leeren</i>
	Kontrolllampe: <i>Filter reinigen</i>
	Kontrolllampe: <i>Wärmepumpe prüfen</i>
	Kontrolllampe: <i>Trockenphase</i>
	Kontrolllampe: <i>Dampfphase</i>
	Kontrolllampe: <i>Abkühlphase</i>
	Kontrolllampe: <i>Knitterschutzphase</i>
	Zeitvorwahl eingeschaltet
2 . 00	Anzeige der Programmdauer
10' - 2 . 00	Eingestelltes Zeitprogramm (10 Min. - 2 Std.)
30' - 20h	Eingestellte Zeitvorwahl (30 Min. - 20 Std.)

6. PROGRAMMTABELLE

Programme	Bela- dung 1)	Wäschetyp/Pflegesymbol
BAUMWOLLE		
Extratrocken	9 kg	Trockengrad: Extratrocken. / ☺☺☺
Schrantrocken +	9 kg	Trockengrad: Schrantrocken +. / ☺☺☺
Schrantrocken 2) 3)	9 kg	Trockengrad: Schrantrocken. / ☺☺☺
Bügeltrocken 2)	9 kg	Trockengrad: Bügeltrocken. / ☺☺☺
Bettwäsche	3 kg	Zum Trocknen von Bettwäsche wie: Einzel-/Doppelbettlaken, Kissenbezügen, Tagesdecken. / ☺☺☺☺

Programme	Bela- dung 1)	Wäschetypp/Pflegesymbol
Daunen	3 kg	Zum Trocknen von 1-2 Bettdecken und Kopfkissen (mit Feder-, Daunen- oder Synthetikfüllung). / 
Mix Extra Kurz	3 kg	Zum Trocknen von Textilien aus Baumwolle und Synthetikgeweben bei niedriger Temperatur. / 
Zeitprogramm	9 kg	Für dieses Programm kann die Option Zeitprogramm verwendet und die Programmdauer eingestellt werden. / 
MISCHGEWEBE		
Extratrocken	3,5 kg	Trockengrad: Extratrocken. / 
Schrantrocken 2)	3,5 kg	Trockengrad: Schrantrocken. / 
Bügeltrocken	3,5 kg	Trockengrad: Bügeltrocken. / 
Seide	1 kg	Zum Trocknen von Seide und Dessous mit Warmluft und sanfter Bewegung. / 

Programme	Bela- dung 1)	Wäschetyp/Pflegesymbol
Wolle 4)	1 kg	<p>Zum Trocknen von Textilien aus Wolle. Die Kleidungsstücke werden weich und anschmiegsam. Wir empfehlen, die Wäsche sofort nach dem Programmende zu entnehmen. Um den Restfeuchtegrad der Wäsche zu erhöhen oder zu reduzieren, verwenden Sie die Funktion Trocken+.</p>  <p>WOOL HAND WASH SAFE</p>

1) Die Angabe des maximalen Gewichts bezieht sich auf trockene Wäsche.

2) **Nur für Prüfinstitute:** Standardprogramme für Prüfungen sind im Dokument EN 61121 angegeben. Ist der Restfeuchtegrad der Wäsche nicht zufriedenstellend, stellen Sie das Programm über die Option Trocken+ entsprechend ein. Reinigen Sie das Sieb nach jedem Programm.

3) Das  Baumwolle Schranktrocken-Programm ist das „Standardprogramm für Baumwolle“ und eignet sich zum Trocknen von normaler, feuchter Baumwollwäsche und ist in Bezug auf den Energieverbrauch zum Trocknen feuchter Baumwollwäsche das effizienteste Programm.

4) Das Programm Wolle dieses Wäschetrockners wurde von der **Woolmark** Company geprüft und anerkannt. Dieses Programm eignet sich zum Trocknen von Kleidungsstücken aus Wolle, die mit dem Hinweis „Handwäsche“ versehen sind, jedoch ausschließlich dann, wenn diese zuvor mit einem von **Woolmark** anerkannten Handwäsche-Programm gewaschen wurden, und bei der Trocknung die Herstelleranleitung befolgt wird. **1780SW13W**.

6.1 Programm- und Optionsauswahl

Programme 1)	Optionen			
	Trocken+	Knitter- schutz	U/Min.	Zeitwahl
Baumwolle; Extratrocken	■	■	■	
Baumwolle; Schranktrocken +	■	■	■	
Baumwolle;  Schranktrocken	■	■	■	
Baumwolle; Bügeltrocken	■	■	■	
Bettwäsche	■	■	■	

Programme 1)	Optionen			
	Trocken+	Knitter- schutz	U/Min.	Zeitwahl
Daunen	■		■	
Mix Extra Kurz	■	■	■	
Zeitprogramm		■		■
Mischgewebe; Extratrocken	■	■	■	
Mischgewebe; Schranktrocken	■	■	■	
Mischgewebe; Bügeltrocken	■	■	■	
Seide	■	■	■	
Wolle	■		■	

1) Sie können zusammen mit dem Programm eine oder mehrere Optionen wählen.

6.2 Verbrauchswerte

Programm	U/min / Restfeuchte	Trockenzeit	Energie- verbrauch
Baumwolle 9 kg			
Schrantrocken	1400 U/min / 50%	175 Min.	2,00 kWh
	1000 U/min / 60%	200 Min.	2,28 kWh
Bügeltrocken	1400 U/min / 50%	121 Min.	1,31 kWh
	1000 U/min / 60%	138 Min.	1,49 kWh
Mischgewebe 3,5 kg			
Schrantrocken	1200 U/min / 40 %	56 Min.	0,54 kWh
	800 U/min / 50%	64 Min.	0,61 kWh

7. OPTIONEN

7.1 Trocken+

Mit dieser Option kann die Wäsche stärker getrocknet werden. Es stehen 3 Optionen zur Verfügung:

* - Die zum Programm gehörende Standardauswahl.

*+ - Auswahl für leicht getrocknete Wäsche.

**+ - Auswahl für etwas stärker getrocknete Wäsche.

7.2 Knitterschutz

Verlängert die Knitterschutzphase (30 Minuten) am Ende des Trockenprogramms auf 90 Minuten. Diese Option beugt Knitterfalten in den Textilien vor. Während der Knitterschutzphase kann Wäsche entnommen werden.

7.3 U/Min.

Mit dieser Option können Sie den für Ihre Wäsche am besten geeigneten Trockengrad einstellen.

Sie können die Option benutzen, wenn Sie die Schleuderdrehzahl aus dem vorangegangenen Waschprogramm kennen. Durch eine höhere Schleuderdrehzahl wird der Wäsche mehr Feuchtigkeit entzogen.

7.4 Signal

Wenn die Option „Alarmer“ eingeschaltet ist, ertönt das Signal:

- am Programmende
- zu Beginn und Ende der Knitterschutzphase
- bei einer Unterbrechung des Programms

Die Option Summer ist standardmäßig eingeschaltet. Mit dieser Funktion können Sie den Ton ein- oder ausschalten.



Die Option Signal kann für alle Programme eingestellt werden.

7.5 Zeitwahl

Nur zusammen mit dem Zeitprogramm-Programm. Damit kann die Dauer des Trockenprogramms von min. 10 Minuten bis max. 2 Stunden (in Schritten von 10 Minuten) eingestellt werden.

7.6 Zeitvorwahl



Zur Verzögerung des Programmstarts um mindestens 30 Minuten bis höchstens 20 Stunden.

1. Wählen Sie ein Trockenprogramm und Optionen.
2. Drücken Sie wiederholt die Taste Zeitvorwahl.

Die erforderliche Zeit für die Verzögerung wird auf dem Display angezeigt (z.B. 12 h wenn das Programm nach 12 Stunden starten soll.)

3. Zum Einschalten der Zeitvorwahl-Option drücken Sie die Taste Start/Pause. Auf dem Display wird angezeigt, wie viel Zeit noch bis zum Programmstart verbleibt.

8. DAMPFFUNKTION

Dampf beseitigt Gerüche aus der Wäsche, wie Luft im Freien.

Verringert oder beseitigt Falten. Macht die Kleidungsstücke geschmeidiger.

Nach dem Dampfprogramm sind die Kleidungsstücke leichter zu bügeln.



Zu Beginn aufgrund der unterschiedlichen Gewebearten nur kleine Dampfstöße anwenden. Mit der Zeit sammeln Sie Erfahrung für die angemessenen Dampfstöße.

Wenn Sie am Ende des Programms nicht bügeln möchten, hängen Sie die Wäschestücke auf einen Kleiderbügel.

8.1 So füllen Sie den Dampfwasserbehälter auf



ACHTUNG!

Nur destilliertes oder entmineralisiertes Wasser verwenden.

Bei leerem Dampfwasserbehälter

leuchtet die Kontrolllampe  auf und das Dampfprogramm kann nicht gestartet werden.



Beim ersten Mal können Sie das in der Flasche enthaltene Wasser verwenden. Kondenswasser kann für das Dampfprogramm ebenso benutzt werden. Das Kondenswasser muss zuvor gefiltert werden (z. B. mit einem Kaffeefilter), um Rückstände oder Flusen zu entfernen. Beim Trocknen mit Standard- und Dampfprogrammen füllt sich der Dampfwasserbehälter automatisch auf.

So füllen Sie den Wasserbehälter auf:

1. Gerät einschalten.
2. Eines der Dampfprogramme auswählen.
3. Ziehen Sie den Behälter heraus. Halten Sie ihn waagrecht.

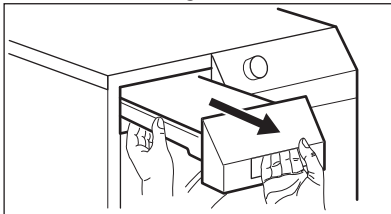

4. Wasser einfüllen, bis Sie ein akustisches Signal hören.

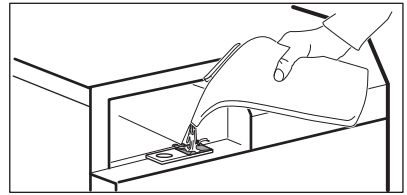

Das akustische Signal ertönt, wenn der Dampfwasserbehälter gefüllt ist.

5. Dampfwaterbehälter einsetzen.

8.2 Dampf

Wählen Sie diese Option, um den gewünschten Dampf einzustellen. Dieser hängt vom Typ, der Menge und vom Volumen der Wäsche ab.

Es stehen 3 Optionen zur Verfügung:

— minimale Beladung

≡ mittel – Standardeinstellung

≡≡ maximale Beladung

8.3 Dampfprogramme

Programme	Beladung ¹⁾	Wäscheart
Baumwolle	3 kg	Zum Trocknen und Entfernen von Falten aus Baumwoll-Kleidungsstücken. Ein Bügeln der Kleidungsstücke ist nach diesem Programm häufig nicht erforderlich.
Mischgewebe	1,5 kg	Zum Trocknen und Entfernen von Falten aus Kleidungsstücken aus Mischgewebe. Ein Bügeln der Kleidungsstücke ist nach diesem Programm häufig nicht erforderlich.

Programme	Beladung ¹⁾	Wäscheart
Auffrischen	1 Stück	Für 1 Anzug oder bis zu 2 Sakkos oder 1 Hose oder ähnliche Wäschestücke. Auch zum Entfernen von Gerüchen. Nur für trockene Kleidungsstücke. Die Kleidungsstücke werden weich und anschmiegsam. Wir empfehlen, die Wäsche sofort nach dem Programmende zu entnehmen.

¹⁾ Die Angabe des maximalen Gewichts bezieht sich auf trockene Wäsche.

8.4 Dampf-Tabelle

Programme/ Wäscheart	Dampf	Beladung ¹⁾
Baumwolle	— minimal	0,5 - 1 kg
	== mittel	1 - 2 kg
	=== maximal	2 - 3 kg
Baumwolle/Hemden	— minimal	1 - 2 Teile
	== mittel	3 - 4 Teile
	=== maximal	5 - 6 Teile
Mischgewebe	— minimal	0,2 - 0,5 kg
	== mittel	0,5 - 1 kg
	=== maximal	1 - 1,5 kg
Mischgewebe/Hemden	— minimal	1 - 2 Teile
	== mittel	3 - 4 Teile
	=== maximal	5 Teile

Programme/ Wäscheart	Dampf	Beladung ¹⁾
Auffrischen/Freizeitbe- kleidung	— minimal	1 - 2 Teile
	≡ mittel	3 - 4 Teile
	≡ maximal	5 - 6 Teile
Auffrischen/Business- Kleidung	— minimal	1 - 2 Hosen
	≡ mittel	1 - 2 Sakkos
	≡ maximal	1 Anzug

¹⁾ Die Angabe des maximalen Gewichts bezieht sich auf trockene Wäsche.

9. VOR DER ERSTEN INBETRIEBNAHME

Führen Sie vor der erstmaligen Inbetriebnahme des Geräts die folgenden Schritte aus:

- Reinigen Sie die Trommel des Wäschetrockners mit einem feuchten Tuch.
- Beladen Sie die Trommel mit feuchter Wäsche und starten Sie ein kurzes Programm (z. B. 30 Minuten).
- Füllen Sie den Dampfwaterbehälters vor der ersten Verwendung eines Dampfprogramms (siehe Kapitel „Reinigung und Pflege - Füllen des Dampfwaterbehälters“).



Zu Beginn eines Trockengangs (in den ersten 3-5 Min.) ist der Geräuschpegel möglicherweise etwas höher. Dieser wird vom Kompressorlauf erzeugt, was auch bei folgenden, mit einem Kompressor ausgestatteten Geräten normal ist: Kühl- und Gefrierschränke.

10. TÄGLICHER GEBRAUCH

10.1 Vorbereiten der Wäsche





- Schließen Sie ggf. alle Reißverschlüsse.
- Wenn Sie Bettbezüge trocknen, knöpfen Sie diese zu.
- Binden Sie sämtliche lose Gürtel oder Bänder (z. B. von Schürzen) zusammen, bevor Sie ein Programm starten.
- Entfernen Sie sämtliche Gegenstände aus den Taschen.
- Drehen Sie Wäschestücke mit Baumwollfutter auf links. Vergewissern Sie sich unbedingt, dass das Baumwollfutter außen ist.
- Wir empfehlen, die zu trocknende Geweart bei der Programmeinstellung zu berücksichtigen.
- Bunte und helle Textilien sollten nicht zusammen getrocknet werden. Kräftige Farben können auf hellere abfärben.
- Achten Sie auf die Auswahl von geeigneten Programmen für Trikotwäsche und Strickwaren, um das Einlaufen der Wäsche zu verhindern.
- Stellen Sie sicher, dass das Wäschegewicht den in der

- Programmtabelle angegebenen Maximalwert nicht überschreitet.
- Trocknen Sie nur Textilien, die für Wäschetrockner geeignet sind. Beachten Sie die Pflegehinweise auf dem Textiletikett.

Besondere Hinweise zum Steam-System

- Die folgenden Textilien dürfen nicht mit einem Steam-Programm behandelt werden: Gestrickte Wollkleidungsstücke, Leder, Textilien mit größeren Metall-, Holz- oder Plastikteilen, Textilien mit rostenden Metallteilen, Öljacken oder Kleidungsstücke aus gewachster Baumwolle.
- Zum Glätten oder Auffrischen der Wäsche mit einem Steam-Programm sortieren Sie die Wäschestücke nach Größe, Gewicht, Material und Farbe. Glätten Sie nur solche Textilien zusammen, die bezüglich Größe,

- Gewicht, Material und Farbe ähnliche Eigenschaften aufweisen.
- Trocknen Sie neue farbige Textilien nicht zusammen mit hellen Wäschestücken. Die Textilien könnten abfärben (Farbechtheit unter Feuchtigkeitseinfluss an unauffälliger Stelle prüfen).
- Verwenden Sie keine Trockenreinigungssets in Kombination mit Steam-Programmen.
- Vor der Behandlung von Kleidungsstücken mit einem Steam-Programm Flecken durch Waschen oder lokale Fleckenbehandlung entfernen.
- Gefütterte Kleidung nach links wenden (z. B. sollte bei mit Baumwolle gefütterten Anoraks die Baumwollschicht außen liegen). Diese Gewebe trocknen dann besser.

Textiletikett	Beschreibung
	Textilien, die für Wäschetrockner geeignet sind.
	Textilien, die für Wäschetrockner geeignet sind. Wählen Sie ein Programm mit Standardtemperatur.
	Textilien, die für Wäschetrockner geeignet sind. Wählen Sie ein Programm mit einer niedrigeren Temperatur.
	Textilien, die für Wäschetrockner nicht geeignet sind.

10.2 Einfüllen der Wäsche



ACHTUNG!

Die Wäsche nicht zwischen Gerätetür und Gummidichtung einklemmen.

1. Ziehen Sie die Gerätetür auf.
2. Legen Sie die Wäsche locker ein.
3. Schließen Sie die Gerätetür.

10.3 Einschalten des Geräts

Einschalten des Geräts:

Drücken Sie die Ein/Aus-Taste. Wenn das Gerät eingeschaltet ist, erscheinen auf dem Display einige Anzeigen.

10.4 Funktion Auto Off

Um den Energieverbrauch zu senken, wird das Gerät in folgenden Fällen über die Auto Off-Funktion automatisch ausgeschaltet:

- Wenn die Start/Pause-Taste nicht innerhalb von 5 Min. betätigt wird.
- 5 Minuten nach Programmende.

Schalten Sie das Gerät über die Taste  *Ein/Aus* ein. Wenn das Gerät eingeschaltet ist, erscheinen auf dem Display einige Anzeigen.

10.5 Einstellen eines Programms

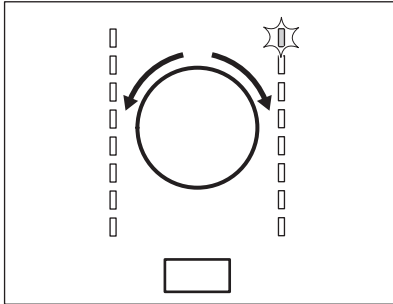

Wählen Sie das gewünschte Programm mit dem Programmwahlschalter aus. Die mögliche Programmdauer erscheint im Display.

- i** Die angegebene Trockenzeit bezieht sich auf eine Beladung mit 5 kg für Baumwoll- und Jeansprogramme. Für andere Programme bezieht sich die Trockenzeit auf die empfohlene Beladungsmenge. Die Trockenzeit für Baumwoll- und Jeansprogramme ist länger, wenn die Beladung 5 kg übersteigt.

10.6 Optionen

Sie können zusammen mit dem Programm eine oder mehrere Optionen wählen.

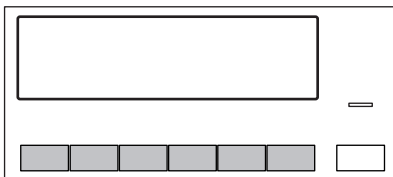

Zum Ein- oder Ausschalten der Option die entsprechende Taste drücken. Ist die Option eingeschaltet, leuchtet die Kontrolllampe über der Taste auf oder das Symbol erscheint auf dem Display.

10.7 Kindersicherung

Die Kindersicherung kann eingeschaltet werden, um zu verhindern, dass Kinder

mit dem Gerät spielen. Die Kindersicherung sperrt alle Tasten sowie den Programmwahlschalter (diese Option sperrt nicht die **Ein/Aus**-Taste).

Die Kindersicherung kann eingeschaltet werden:

- Bevor Sie die Taste **Start/Pause** drücken - das Gerät kann nicht starten
- Nachdem Sie die Taste **Start/Pause** gedrückt haben - die Programme- und Optionenauswahl ist ausgeschaltet.

Einschalten der Kindersicherung:

1. Schalten Sie den Trockner ein.
2. Warten Sie etwa 8 Sekunden.
3. Wählen Sie eines der verfügbaren Programme.
4. Halten Sie gleichzeitig die Tasten **Trocken+** und **Knitterschutz** gedrückt.

Das Symbol  leuchtet auf dem Display auf.

5. Zum Ausschalten der Kindersicherung drücken Sie erneut die obigen Tasten, bis das Symbol im Display erlischt.

10.8 Starten eines Programms

So starten Sie das Programm:

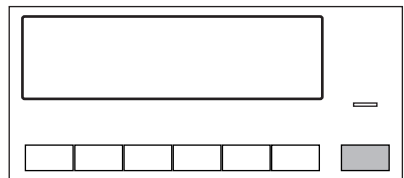

Drücken Sie die **Start/Pause**-Taste. Das Gerät startet und die Kontrolllampe über der Taste hört auf zu blinken und leuchtet kontinuierlich.

10.9 Programmänderung

Ändern eines Programms:

1. Schalten Sie das Gerät über die Ein/Aus-Taste aus.
2. Schalten Sie das Gerät über die Ein/Aus-Taste wieder ein.
3. Wählen Sie ein neues Programm.

10.10 Programmende



Reinigen Sie den Filter und entleeren Sie den Wasserbehälter nach jedem Trockengang. (Siehe Kapitel REINIGUNG UND PFLEGE.)

Nach Abschluss des Trockenprogramms blinkt das Symbol  im Display. Ist die Option Signal eingeschaltet, ertönt etwa eine Minute lang eine akustische Signalfolge.



Wenn Sie das Gerät nicht abschalten, beginnt die Knitterschutzphase. Während dieser Phase kann Wäsche entnommen werden.

Entnehmen der Wäsche:

1. Halten Sie die Ein/Aus-Taste 2 Sekunden lang gedrückt, um das Gerät auszuschalten.
2. Öffnen Sie die Gerätetür.
3. Entnehmen Sie die Wäsche.
4. Schließen Sie die Gerätetür.

11. TIPPS UND HINWEISE

11.1 Umwelttipp

- Schleudern Sie die Wäsche vor dem Trocknen gut.
- Halten Sie sich an die in der Programmtabelle aufgeführten Füllmengen.
- Reinigen Sie das Sieb nach jedem Trockenprogramm.
- Benutzen Sie keinen Weichspüler für Wäsche, die Sie anschließend in den Trockner geben. Im Wäschetrockner wird die Wäsche automatisch weich.
- Das Kondenswasser kann als destilliertes Wasser verwendet werden, z. B. zum Bügeln mit einem Dampfbügeleisen. Reinigen Sie das Kondensat zuvor (z. B. mit einem Kaffeefilter), um eventuelle Rückstände oder Flusen zu entfernen.
- Halten Sie die Lüftungsschlitze unten am Gerät stets frei.
- Achten Sie darauf, dass am Installationsort des Geräts eine gute Luftzirkulation herrscht.

11.2 Einstellen des Restfeuchtegrads der Wäsche

Ändern des werkseitig eingestellten Restfeuchtegrads:

1. Schalten Sie das Gerät ein.
2. Warten Sie etwa 8 Sekunden.
3. Wählen Sie eines der verfügbaren Programme.
4. Halten Sie gleichzeitig die Tasten **Trocken+** und **U/Min.** gedrückt.

Eines der Symbole leuchtet auf dem Display auf:



- höchster Trocknungsgrad







- stärkerer Trocknungsgrad



- voreingestellter Trocknungsgrad

5. Drücken Sie die Taste **Start/Pause** wiederholt, bis der gewünschte Grad eingestellt ist.
6. Zum Speichern der Einstellung drücken Sie gleichzeitig ca. 2 Sekunden lang die Tasten **Trocken+** und **U/Min.**

11.3 Ausschalten der Kontrolllampe Behälter

1. Schalten Sie das Gerät ein.
2. Warten Sie etwa 8 Sekunden.
3. Wählen Sie eines der verfügbaren Programme.
4. Halten Sie gleichzeitig die Tasten **Trocken+** und **Signal** gedrückt. Eine von 2 Konfigurationen ist möglich:
 - Die Kontrolllampe Behälter  ist eingeschaltet und das Symbol  leuchtet auf - die Wasserbehälteranzeige steht ständig auf **Ein**.
 - Die Kontrolllampe Behälter  ist ausgeschaltet und das Symbol  leuchtet auf - die Wasserbehälteranzeige steht ständig auf **Aus**.

12. REINIGUNG UND PFLEGE

12.1 Reinigen des Siebs

Am Ende jedes Programms erscheint das Symbol  *Sieb* auf dem Display, und Sie müssen das Sieb reinigen.

i Das Sieb hält Flusen zurück. Die Flusen lösen sich während des Trockengangs von der Wäsche.

1. Öffnen Sie die Tür. Ziehen Sie das Sieb heraus.

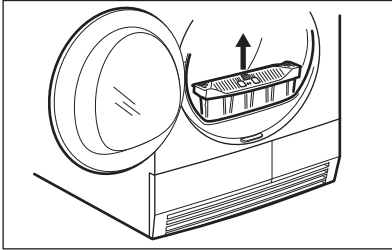

2. Drücken Sie auf den Haken, um das Sieb zu öffnen.

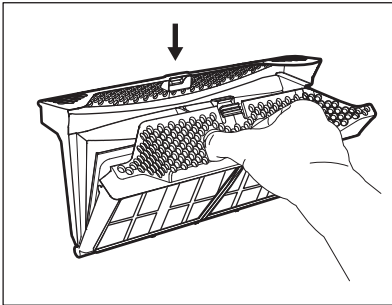

3. Reinigen Sie beide Teile des Siebs mit der feuchten Hand.

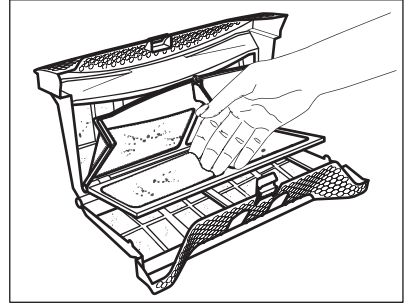

4. Bei Bedarf können Sie auch die Bürste und warmes Leitungswasser und/oder einen Staubsauger zum Reinigen des Siebs verwenden. Schließen Sie das Sieb.

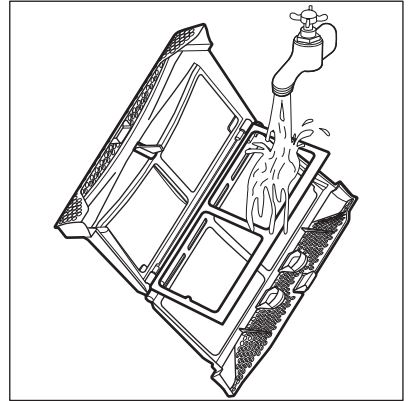

5. Entfernen Sie, falls erforderlich, Flusen vom Sockel des Siebs und von der Dichtung. Hierfür können Sie einen Staubsauger verwenden. Setzen Sie das Sieb in den Sockel ein.

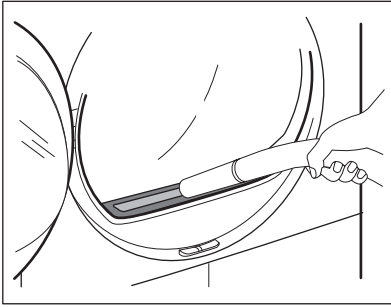

12.3 Reinigen des Wärmetauschers

Wenn das Symbol \Rightarrow *Kondensator* im Display blinkt, müssen der Wärmetauscher und sein Fach überprüft werden. Sind sie verschmutzt, reinigen Sie beide.

So führen Sie die Prüfung durch:

1. Öffnen Sie die Tür. Ziehen Sie das Sieb heraus.

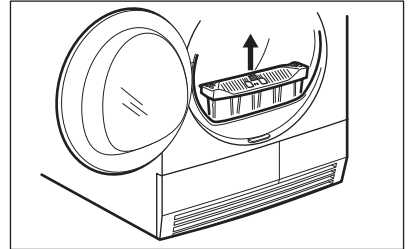

2. Schieben Sie den Entriegelungsknopf am unteren Rand der Einfüllöffnung zur Seite, um die Wärmetauschertür zu öffnen.

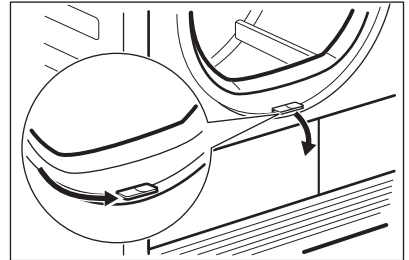

3. Drehen Sie die Verriegelung, um die Wärmetauscherabdeckung zu öffnen.

12.2 Leeren des Wasserbehälters

Der Kondensatbehälter muss nach jedem Trockengang entleert werden.

Wenn der Kondensatbehälter voll ist, bricht das Programm automatisch ab. Das Symbol \leftarrow *Behälter* leuchtet am Display auf, Sie müssen den Wasserbehälter entleeren.

Entleeren des Wasserbehälters:

1. Ziehen Sie den Wasserbehälter heraus und halten Sie ihn waagrecht.

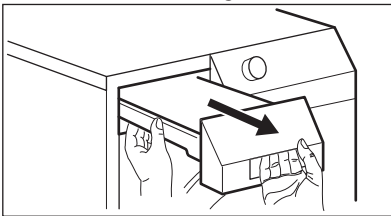

2. Ziehen Sie die Kunststoffverbindung heraus und entleeren Sie das Wasser in ein Waschbecken.

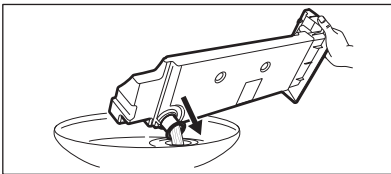

3. Schieben Sie die Kunststoffverbindung ein und setzen Sie den Behälter ein.
4. Drücken Sie die Taste Start/Pause, um das Programm fortzusetzen.

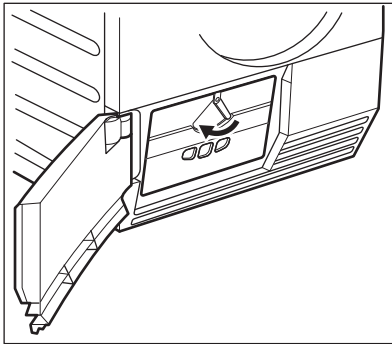

4. Klappen Sie die Wärmetauscherabdeckung nach unten.

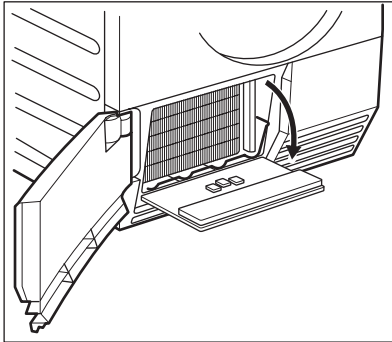

5. Entfernen Sie, falls erforderlich, die Flusen aus dem Wärmetauscher und seinem Fach. Hierzu können Sie einen feuchten Lappen und/oder einen Staubsauger mit Bürste verwenden.

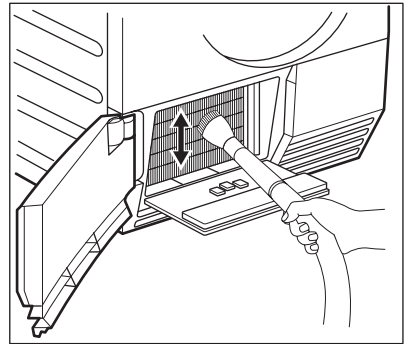

6. Schließen Sie die Wärmetauscherabdeckung.
7. Verriegeln Sie die Abdeckung, bis sie einrastet.
8. Setzen Sie das Sieb wieder ein.

12.4 Reinigen des Dampfsystemfilters



ACHTUNG!

Benutzen Sie die Dampfprogramme nie ohne den Dampfsystemfilter oder mit einem beschädigten oder verstopften Filter.

Wenn das Symbol  (*Reinigen des Dampfsystemfilters*) auf dem Display erscheint, müssen Sie den Filter reinigen.

Reinigen des Dampfsystemfilters:

1. Ziehen Sie den Behälter heraus. Halten Sie ihn waagrecht.

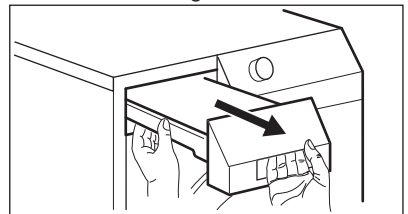

2. Ziehen Sie den Filter heraus.

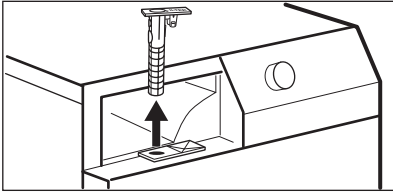

3. Reinigen Sie den Filter mit warmem Wasser und einer Bürste.

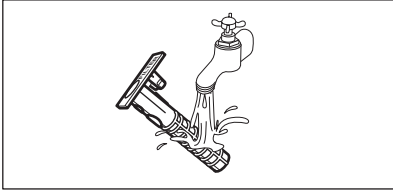

4. Setzen Sie das Sieb in den Sockel ein.
5. Ziehen Sie den Wasserbehälter heraus.

12.5 Ablassen des Wassers aus dem Behälter des Dampfsystems



Die Wasserqualität in dem Behälter kann sich verschlechtern. Wenn Sie das Gerät für eine längere Zeit nicht benutzen, lassen Sie das Wasser aus dem Behälter ab.

Ablassen des Wassers:

1. Öffnen Sie die Tür.
2. Schieben Sie den Entriegelungsknopf am unteren Rand der Einfüllöffnung zur Seite, um die Wärmetauscher-
tür zu öffnen.

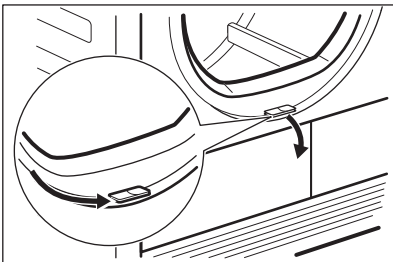

3. Drehen Sie die Verriegelung, um die Wärmetauscherabdeckung zu öffnen.

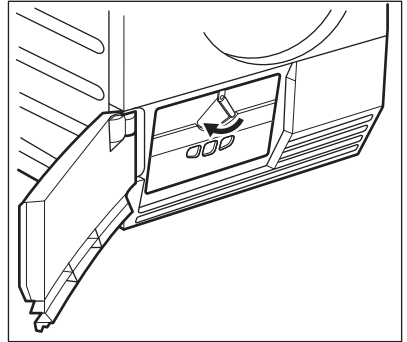

4. Klappen Sie die Wärmetauscherabdeckung nach unten.

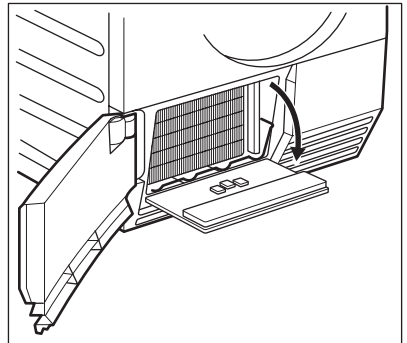

5. Öffnen Sie die Abdeckung der Leitung und lassen Sie das Wasser ab.

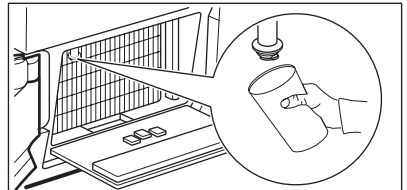

6. Schließen Sie die Abdeckung.

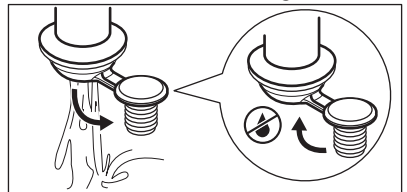

7. Schließen Sie die Wärmetauscherabdeckung.
8. Verriegeln Sie die Abdeckung, bis sie einrastet.
9. Schließen Sie die Wärmetauscher-
tür.

12.6 Reinigen der Trommel



WARNUNG!

Ziehen Sie vor der Reinigung des Geräts den Netzstecker.

Verwenden Sie einen handelsüblichen neutralen Reiniger zur Reinigung der Trommelinnenflächen und Wäscheabweiser. Trocknen Sie die gereinigten Flächen mit einem weichen Tuch.



ACHTUNG!

Verwenden Sie keine Scheuermittel oder Metallschwämmchen zum Reinigen der Trommel.

Verwenden Sie zur Reinigung ein feuchtes Tuch. Trocknen Sie die gereinigten Flächen mit einem weichen Tuch.



ACHTUNG!

Verwenden Sie keine Möbelpoliermittel oder Reinigungsmittel, die eine Korrosion des Geräts verursachen können.

12.8 Reinigen der Lüftungsschlitze

Benutzen Sie einen Staubsauger, um Flusen aus den Lüftungsschlitzen zu entfernen.

12.7 Bedienfeld und Gehäuse reinigen

Verwenden Sie einen handelsüblichen neutralen Reiniger zur Reinigung des Bedienfelds und Gehäuses.

13. FEHLERSUCHE

Problem 1)	Mögliche Ursache	Abhilfe
Der Wäschetrockner funktioniert nicht.	Der Wäschetrockner ist nicht an die Stromversorgung angeschlossen.	Stecken Sie den Netzstecker in die Steckdose. Kontrollieren Sie die Sicherung der Hausinstallation.
	Die Einfülltür ist offen.	Schließen Sie die Einfülltür.
	Die Ein/Aus-Taste wurde nicht gedrückt.	Drücken Sie die Ein/Aus-Taste.
	Die Start/Pause-Taste wurde nicht gedrückt.	Drücken Sie die Start/Pause-Taste.
	Das Gerät befindet sich im Standby-Modus.	Drücken Sie die Ein/Aus-Taste.

Problem 1)	Mögliche Ursache	Abhilfe
Nicht zufriedenstellendes Trockenergebnis.	Es wurde ein falsches Programm eingestellt.	Wählen Sie ein geeignetes Programm. 2)
	Der Filter ist verstopft.	Reinigen Sie den Filter. 3)
	Die Trocken+-Option war auf minimal eingestellt. 4)	Ändern Sie die Trocken+-Option auf mittel oder maximal. 4)
	Das Gerät ist zu stark beladen.	Beachten Sie die maximale Füllmenge.
	Das Lüftungsgitter ist verstopft.	Reinigen Sie das Lüftungsgitter am Boden des Geräts.
	Schmutz auf dem Feuchtigkeitssensor in der Trommel.	Reinigen Sie die vordere Fläche der Trommel.
	Falscher Restfeuchtegrad der Wäsche.	Stellen Sie den Restfeuchtegrad der Wäsche ein. 5)
Die Einfülltür schließt nicht.	Der Filter ist nicht eingerastet.	Setzen Sie den Filter korrekt ein.
	Zwischen der Tür und der Dichtung ist Wäsche eingeklemmt.	Laden Sie die Wäsche richtig in die Trommel.
Err (Fehler) auf dem Display.	Sie haben nach dem Programmstart versucht, das Programm oder die Option zu ändern.	Schalten Sie den Wäschetrockner aus und wieder ein. Wählen Sie ein neues Programm.
	Die Option, die Sie einschalten möchten, lässt sich nicht mit dem ausgewählten Programm kombinieren.	Schalten Sie den Wäschetrockner aus und wieder ein. Wählen Sie ein neues Programm.
Keine Trommelbeleuchtung	Defekte Trommellampe.	Kontaktieren Sie den Kundendienst und lassen Sie die Trommellampe austauschen.
Ungewöhnlicher Zeitablauf im Display.	Die voraussichtliche Programmdauer wird unter Berücksichtigung der Menge und des Feuchtegrades der Wäsche errechnet.	Dieser Vorgang erfolgt automatisch; es handelt sich nicht um eine Gerätestörung.
Das Programm läuft nicht.	Der Wasserbehälter ist voll.	Leeren Sie den Wasserbehälter, drücken Sie die Start/Pause-Taste. 3)

Problem 1)	Mögliche Ursache	Abhilfe
Der Trockengang ist zu kurz.	Es befindet sich nicht genügend Wäsche in der Trommel.	Wählen Sie ein Zeitprogramm. Die Zeitdauer ist entsprechend der Wäschemenge einzustellen. Zum Trocknen eines einzelnen Teils oder geringer Wäschemengen sollten kurze Zeiten ausgewählt werden.
	Die Wäsche ist zu trocken.	Wählen Sie ein Zeitprogramm oder einen höheren Trocknungsgrad (z. B. Extratrocken).
Der Trockengang ist zu lang. 6)	Der Filter ist verstopft.	Reinigen Sie den Filter.
	Das Gerät ist zu stark beladen.	Beachten Sie die maximale Füllmenge.
	Die Wäsche wurde nicht genug geschleudert.	Schleudern Sie die Wäsche richtig.
	Die Raumtemperatur ist zu hoch, es handelt sich nicht um eine Gerätestörung.	Falls möglich, senken Sie die Raumtemperatur.
Dampffunktion		
Das Dampfprogramm startet nicht.	Kein Wasser im Behälter für das Dampfsystem. Die Anzeige leuchtet auf.	Den Behälter mit destilliertem oder entmineralisiertem Wasser befüllen.
Nicht zufriedenstellendes Trockenergebnis.	Dampfmenge zu gering.	Erhöhen Sie die Dampfmenge.
	Es wurde ein falsches Programm eingestellt.	Wählen Sie ein geeignetes Programm. 7)
	Falsche Beladung/Textilart.	Stellen Sie die richtige Beladung/Textilart ein.

1) Das Display zeigt eine Fehlermeldung an (z. B. **E51**): Schalten Sie den Wäschetrockner aus und wieder ein. Wählen Sie ein neues Programm. Drücken Sie die Start/Pause-Taste. Funktioniert das Gerät nicht? - Wenden Sie sich an den Kundendienst unter Angabe des Fehlercodes.

2) Lesen Sie die Programmbeschreibung – siehe PROGRAMMTABELLE

3) Siehe Kapitel REINIGUNG UND PFLEGE

4) Nur Trockner mit Trocken+-Option

5) Siehe Abschnitt HINWEISE UND TIPPS

6) Hinweis: Nach maximal 5 Stunden wird der Trockengang automatisch abgebrochen.

7) Befolgen Sie die Beschreibung für das Dampfprogramm.

14. TECHNISCHE DATEN

Höhe x Breite x Tiefe	850 x 600 x 600 mm (maximal 640 mm)
-----------------------	-------------------------------------

Max. Tiefe bei geöffneter Gerätetür	1090 mm
Max. Breite bei geöffneter Gerätetür	950 mm
Höhenverstellbar	850 mm (+ 15 mm - FußEinstellung)
Trommelvolumen	118 Liter
Max. Fassungsvermögen	9 kg
Spannung	230 V
Frequenz	50 Hz
Notwendige Sicherung	10 A
Gesamte Leistungsaufnahme	1650 W
Energie-Effizienzklasse	A++
Energieverbrauch 1)	2,28 kWh
Jährlicher Energieverbrauch 2)	259 kWh
Leistungsaufnahme im Ein-Zustand	0,50 W
Leistungsaufnahme im Aus-Zustand	0,50 W
Verwendungsart	Haushalt
Zulässige Umgebungstemperatur	+5 °C bis +35 °C
Die Schutzverkleidung gewährleistet einen Schutz gegen das Eindringen von festen Fremdkörpern und Spritzwasser (Feuchtigkeit), außer an den Stellen, an denen das Niederspannungsgerät keinen Schutz gegen Feuchtigkeit besitzt.	IPX4

1) Gemäß EN 61121; bei einer Beladung von 9 kg Baumwolle und einer Drehzahl von 1000 U/min.

2) Jährlicher Energieverbrauch in kWh, ausgehend von 160 Trockenprogrammen mit dem Standard-Baumwollprogramm bei voller Beladung und bei Teilbeladung und vom Verbrauch der energiesparenden Betriebsmodi. Der tatsächliche Energieverbrauch pro Trockenprogramm hängt davon ab, wie das Gerät verwendet wird (VERORDNUNG (EU) Nr. 392/2012).

15. MONTAGE

15.1 Auspacken



ACHTUNG!

Entfernen Sie vor dem Gebrauch das gesamte Verpackungsmaterial.

Entfernen der Styroporteile:

1. Öffnen Sie die Tür.
2. Ziehen Sie den Kunststoffschlauch mit den Styroportteilen aus der Trommel heraus.

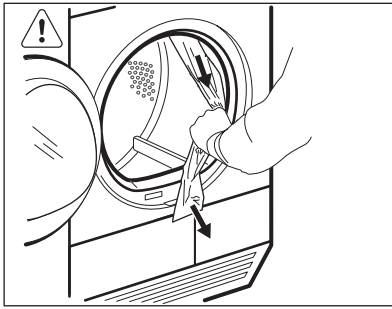

15.2 Einstellung der Gerätefüße

Die Höhe des Wäschetrockners ist verstellbar. Justieren Sie dazu die Füße.

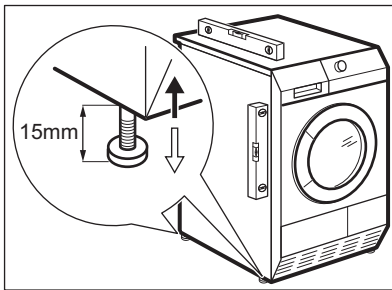

15.3 Montage als Einbaugerät

Das Gerät kann freistehend oder unter einer Küchenarbeitsplatte in einer Nische mit den entsprechenden Abmessungen montiert werden (siehe Abbildung).

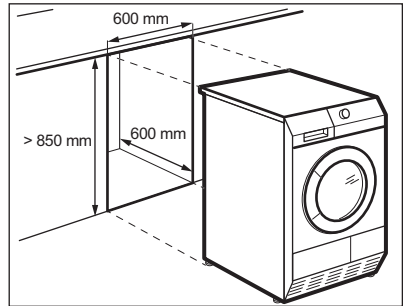

16. **CH** GARANTIE

Kundendienst

Servicestellen		
Industriestrasse 10 5506 Mägenwil	Le Trési 6 1028 Préverenges	Via Violino 11 6928 Manno
Morgenstrasse 131 3018 Bern		
Zürcherstrasse 204E 9000 St. Gallen		
Seetalstrasse 11 6020 Emmenbrücke		
St. Jakob-Turm Birsstrasse 320B 4052 Basel		
Comercialstrasse 19 7000 Chur		





Ersatzteilverkauf Industriestrasse 10,
5506 Mägenwil, Tel. 0848 848 111

Fachberatung/Verkauf Badenerstrasse
587, 8048 Zürich, Tel. 044 405 81 11

Garantie Für jedes Produkt gewähren wir ab Verkauf bzw. Lieferdatum an den Endverbraucher eine Garantie von 2 Jahren. (Ausweis durch Garantieschein, Faktura oder Verkaufsbeleg). Die Garantieleistung umfasst die Kosten für Material, Arbeits- und Reisezeit. Die Garantieleistung entfällt bei

Nichtbeachtung der Gebrauchsanweisung und Betriebsvorschriften, unsachgerechter Installation, sowie bei Beschädigung durch äussere Einflüsse, höhere Gewalt, Eingriffe Dritter und Verwendung von Nicht-Original Teilen.

17. UMWELTTIPPS

Recyceln Sie Materialien mit dem Symbol . Entsorgen Sie die Verpackung in den entsprechenden Recyclingbehältern. Recyceln Sie zum Umwelt- und Gesundheitsschutz elektrische und elektronische Geräte. Entsorgen Sie Geräte mit diesem Symbol  nicht mit dem Hausmüll. Bringen Sie das Gerät zu Ihrer örtlichen Sammelstelle oder wenden Sie sich an Ihr Gemeindeamt.



Für die Schweiz:

Wohin mit den Altgeräten? Überall dort wo neue Geräte verkauft werden oder Abgabe bei den offiziellen SENS-Sammelstellen oder offiziellen SENS-Recyclern. Die Liste der offiziellen SENS-Sammelstellen findet sich unter www.erecycling.ch

www.electrolux.com/shop



136934990-A-312014