

TELEFUNKEN®

Ti20

**Vertikales Design
Stereo-System für iPod mit
MP3-CD-Spieler,
USB-/SD-Anschluss und
USB/SD-Direct-Recording**



Bedienungsanleitung



iPod not included

**COMPACT
disc
DIGITAL AUDIO**



**SD
MEMORY CARD
MP3 PLAYBACK**

MP3

Das Vorwort

Diese Bedienungsanleitung hilft Ihnen beim

- bestimmungsgemäßen und
- sicheren

Gebrauch Ihrer Stereoanlage, im folgenden Anlage oder Gerät genannt.

Die Zielgruppe dieser Bedienungsanleitung

Die Bedienungsanleitung richtet sich an jede Person, die das Gerät

- aufstellt,
- bedient,
- reinigt
- oder entsorgt.



Vorsicht!

Entfernen Sie die Transportsicherung aus dem Disk-Fach, bevor Sie das Gerät in Betrieb nehmen

Namen der erwähnten Firmen, Institutionen oder Marken sind Warenzeichen oder eingetragene Warenzeichen der jeweiligen Inhaber.

Die Gestaltungsmerkmale dieser Bedienungsanleitung

Verschiedene Elemente der Bedienungsanleitung sind mit festgelegten Gestaltungsmerkmalen versehen. So können Sie leicht feststellen, ob es sich um

normalen Text,

- Aufzählungen oder
- ➔ Handlungsschritte

handelt.

Reset-Hinweis:

In seltenen Fällen kann es passieren, dass die Software des Gerätes „einfriert“ und das Gerät nicht mehr auf eine Bedienung reagiert.

In diesem Falle gehen Sie bitte wie folgt vor:

- Gerät ausschalten
- Netzstecker aus der Steckdose ziehen
- Kurze Zeit warten
- Netzstecker in Steckdose stecken
- Gerät einschalten.

Der Systemspeicher wird zurückgesetzt und das Gerät ist wieder betriebsbereit.

Inhaltsverzeichnis

Geräteübersicht	5	Wie Sie allgemeine Geräte-Funktionen bedienen	20
Fernbedienung.....	7	Wie Sie das Gerät einschalten	20
Unterstützte Modelle, Adapter-Übersicht	8	Wie Sie die Quelle einstellen.....	20
Hinweise zur Handhabung	9	Wie Sie die Lautstärke einstellen	20
Sicherheitshinweise	9	Wie Sie die Soundeffekte einstellen.....	20
Umgang mit Batterien	10	Wie Sie das Gerät ausschalten	20
Aufstellen des Gerätes	11	Wie Sie die Uhrzeit einstellen.....	20
Die Beschreibung des Gerätes.....	13	Wie Sie die Sleep-Funktion benutzen	21
Der Lieferumfang	13	Wie Sie einen Kopfhörer benutzen.....	21
Die besonderen Eigenschaften des Gerätes	13	Wie Sie die Stummschaltung einschalten	21
Wie Sie das Gerät zum Betrieb vorbereiten	14	Wie Sie Ihren iPod über das Menü bedienen.....	21
Wie Sie den Antennenempfang verbessern	14	Wie Sie den CD-Player bedienen	22
Wie Sie die Lautsprecher anschließen	14	Allgemeine Hinweise zu CDs/MP3-CDs.....	22
Wie Sie einen aktiven Basslautsprecher (Subwoofer) anschließen	15	Welche Discs Sie verwenden können	23
Wie Sie den Standfuß des Gerätes bzw. der Lautsprecher montieren.....	15	Wie Sie Discs einlegen.....	23
Hinweise zur Wandmontage	15	Wie Sie Discs entnehmen	24
Wie Sie die iPod-Verbindung herstellen	16	Wie Sie eine Disc wiedergeben.....	24
Wie Sie die Fernbedienungsbatterien einlegen	17	Wie Sie MP3-Informationen darstellen.....	24
Wie Sie die Pufferbatterien einlegen	18	Wie Sie Titel einstellen	24
Wie Sie das Netzgerät anschließen.....	19	Wie Sie die Wiederholungsfunktion nutzen.....	25
Wie Sie eine externe Tonquelle anschließen	19	Wie Sie den Zufallsgenerator nutzen	26
		Wie Sie die Programmierungsfunktion nutzen	27
		Wie Sie Ihren iPod verwenden	28
		Einschalten	28
		Ausschalten	28
		Wie Sie andere MP3-Player verwenden	28

Wie Sie die USB- bzw. SD-Funktion bedienen	29	Wie Sie das Radio bedienen.....	35
Speichermedium einsetzen.....	29	Wie Sie einen Sender einstellen	35
Speichermedium entnehmen	30	Wie Sie Sender speichern.....	36
Wiedergabe von USB, Speicherkarte	30	Wie Sie die Timerfunktion benutzen	37
Wie Sie die Aufnahme-Funktion nutzen	30	Timer einstellen	37
Aufnahme von CD.....	31	Wie Sie den Timer ein- und ausschalten.....	38
Aufnahme von AUX	31	Wie Sie den Timer nach Alarm ganz ausschalten.....	38
Wie Sie die Lösch-Funktion nutzen.....	32	Wie Sie das Gerät reinigen	39
Einzelnen Titel löschen	32	Hinweise zur CD.....	39
Alle Daten des Speichermediums löschen	32	Wie Sie Fehler beseitigen	40
Wie Sie die Kopier-Funktion nutzen.....	33	Technische Daten.....	43
Einen MP3-Titel kopieren.....	34	Entsorgungshinweise	44
Alle MP3-Titel kopieren.....	34		

Geräteübersicht

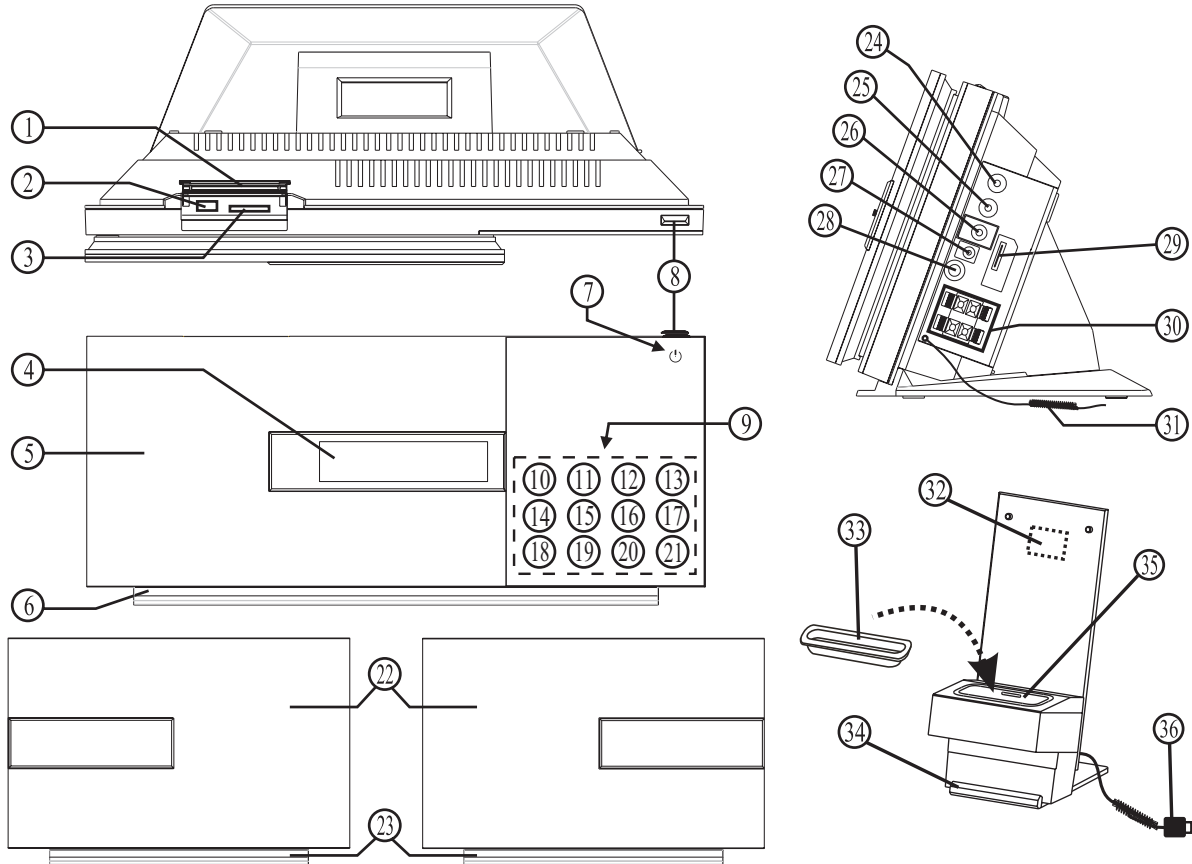

Geräteübersicht

1		Abdeckung für USB/SD-Fach	18	FOLDER – MEM – i-MENU	Albumwahl gespeicherte Radiostationen iPod-Menü öffnen
2	USB	USB-Anschluss	19	DELETE REC / RDS i-DOWN	Löschen Aufzeichnung / RDS iPod-Menü Navigation
3	CARD	SD-Anschluss	20	FOLDER + MEM + i-ENTER	Albumwahl gespeicherte Radiostationen iPod-Menüauswahl bestätigen
4		Display	21	VOL–	Lautstärketaste leiser
5		CD-Fach mit motorisiertem Schließmechanismus	22		Lautsprecher
6		Standfuß	23		Standfuß
7		POWER-Anzeige	24	AUX IN L, R	Anschluss externe Tonquelle, stereo
8	ON/STANDBY	Einschalten, Ausschalten (STANDBY)	25		
9		Bedienfeld, beleuchtet	26	SUBWOOFER OUT	Anschluss für externen, aktiven Subwoofer
10	FUNCTION SELECTOR	Betriebsartwahlschalter RADIO CD USB SD iPod AUX	27	DC IN	Anschluss Netzteil, 15,5 V / 1,9 A
11	PLAY/PAUSE FM MODE	Wiedergabe starten, Pause; Umschaltung mono/stereo	28	PHONES	Kopfhöreranschluss 3,5 mm Klinkestecker
12	PROG.	Programmierte Wiedergabe, Radiosender speichern PRESETS	29	iPod Dock	Anschluss iPod-Dockingstation
	PLAY MODE CLOCK ADJ.	Wiederholfunktion Uhrzeit einstellen	30	SPEAKER OUT	Anschluss Lautsprecher L, R
13	OPEN/CLOSE	CD-Fach automatisch öffnen/ schließen	31	ANT	UKW-Wurfantenne
14	◀◀BACK TUNE –	Titelwahl, Suchlauf Radio: Einstellung Frequenz	32		Anzeige POWER, Audioquelle
15	■ STOP id3 / UP TUNER/BAND	Wiedergabe/Aufzeichnung stoppen ID3-Tag / iPod-Menü Navigation Radio: mono/stereo	33		Adapter
16	▶▶ NEXT TUNE +	Titelwahl, Suchlauf Radio: Einstellung Frequenz	34		Standfuß
17	VOL +	Lautstärketaste lauter	35		Adapter-Aufnahme
			36		Anschluss-Stecker

Fernbedienung

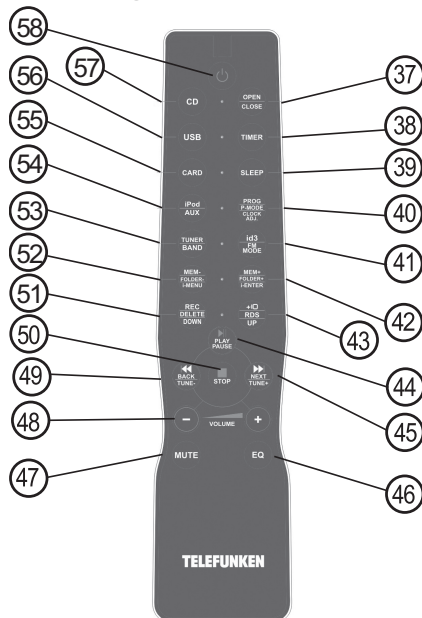

37	OPEN/CLOSE	CD-Fach automatisch öffnen/ schließen
38	TIMER	Timerfunktion
39	SLEEP	Sleep-Funktion
40	PROG.	Programmierte Wiedergabe, Radiosender speichern PRESETS
	P-MODE	Wiederholfunktion
	CLOCK ADJ.	Uhrzeit einstellen

41	iD3 FM MODE	ID3-Tag ein-/ausschalten Radio: mono/stereo
42	FOLDER + MEM + i-ENTER	Albumwahl gespeicherte Radiostationen iPod-Menüauswahl bestätigen
43	+10 RDS UP	Titelsprung +10 / RDS iPod-Menü Navigation
44	▶ II PLAY/PAUSE	Wiedergabe starten, Pause
45	▶▶ NEXT TUNE +	Titelwahl, Suchlauf Radio: Einstellung Frequenz
46	EQ	Equalizer-Klangfunktionen
47	MUTE	Stummschaltung
48	-VOLUME +	Lautstärketasten
49	◀◀ BACK TUNE -	Titelwahl, Suchlauf Radio: Einstellung Frequenz
50	■ STOP	Wiedergabe/Aufzeichnung stoppen
51	REC / DELETE DOWN	Aufzeichnung / Löschen iPod-Menü Navigation
52	MEM - FOLDER - i-MENU	Albumwahl gespeicherte Radiostationen iPod-Menü öffnen
53	TUNER/BAND	Betriebsart Radio Umschaltung UKW/MW
54	iPod / AUX	Quelle iPod, AUX
55	CARD	Quelle SD
56	USB	Quelle USB
57	CD	Quelle CD
58	⏻ POWER	Ein-, Ausschalten (STANDBY)

Unterstützte Modelle, Adapter-Übersicht

Die Zahl zeigt welcher iPod passt

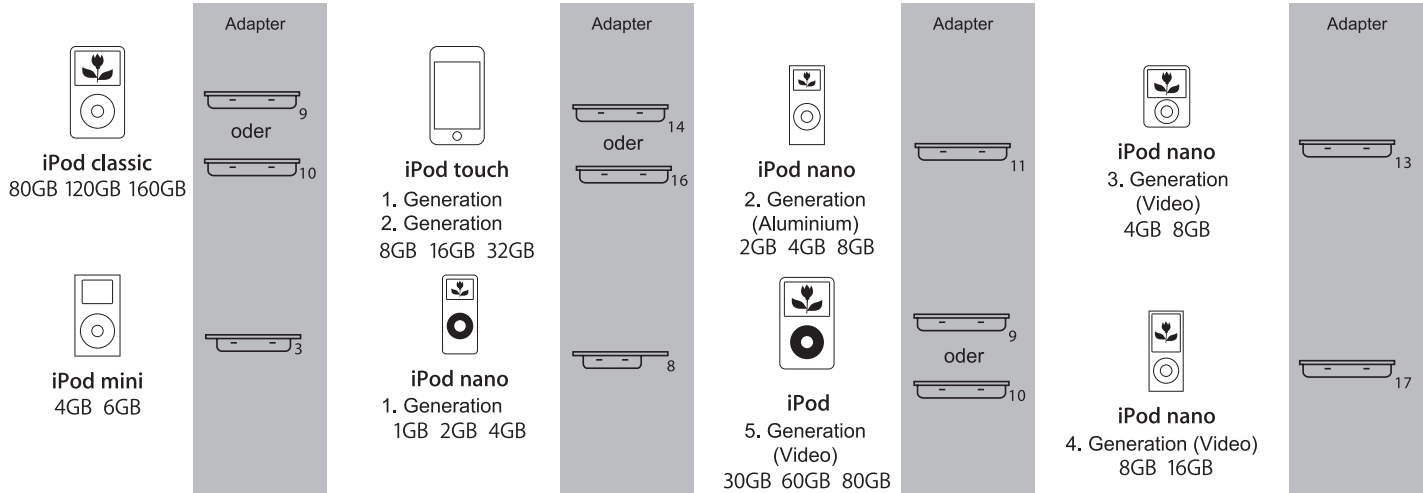

➔ Sie können auch den Adapter verwenden, der mit Ihrem iPod mitgeliefert worden ist.

Hinweise zur Handhabung

Lesen Sie bitte alle Sicherheitshinweise sorgfältig durch und bewahren Sie diese für spätere Fragen auf. Befolgen Sie immer alle Warnungen und Hinweise in dieser Bedienungsanleitung und auf der Rückseite des Gerätes.



Sicherheitshinweise

Vorsicht!

- Das Gerät darf nur an eine Netzspannung von 230 V~, 50 Hz angeschlossen werden. Versuchen Sie niemals, das Gerät mit einer anderen Spannung zu betreiben.
- Verwenden Sie nur das mitgelieferte Netzteil.
- Der Netzstecker darf erst angeschlossen werden, nachdem die Installation vorschriftsmäßig beendet ist.
- Wenn das Netzkabel defekt ist bzw. wenn das Gerät sonstige Schäden aufweist, darf es nicht in Betrieb genommen werden.
- Beim Abziehen des Netzteils von der Steckdose am Stecker ziehen - nicht am Kabel.
- Um Feuergefahr und die Gefahr eines elektrischen Schlages zu vermeiden, setzen Sie das Gerät weder Regen noch sonstiger Feuchtigkeit aus.
- Nehmen Sie das Gerät nicht in der Nähe von Bädewannen, Swimmingpools oder spritzendem Wasser in Betrieb.
- Stellen Sie keine Behälter mit Flüssigkeit, z.B. Blumenvasen, auf das Gerät. Diese könnten umfallen, und die auslaufende Flüssigkeit kann zu erheblicher Beschädigung bzw. zum Risiko eines elektrischen Schlages führen.
- Sollten Fremdkörper oder Flüssigkeit in das Gerät gelangen, ziehen Sie sofort den Netzstecker aus der Steckdose. Lassen Sie das Gerät von qualifiziertem Fachpersonal überprüfen, bevor Sie es wieder in Betrieb nehmen. Andernfalls besteht die Gefahr eines elektrischen Schlags.
- Öffnen Sie nicht das Gehäuse. Andernfalls besteht die Gefahr eines elektrischen Schlags.
- Versuchen Sie niemals ein defektes Gerät selbst zu reparieren. Wenden Sie sich immer an eine unserer Kundendienststellen.
- Öffnen Sie das Gerät auf keinen Fall – dies darf nur der Fachmann.
- Fremdkörper, z.B. Nadeln, Münzen, etc., dürfen nicht in das Innere des Gerätes fallen.
- Es dürfen keine offenen Brandquellen, wie z.B. brennende Kerzen auf das Gerät gestellt werden.

- Lassen Sie Kinder niemals unbeaufsichtigt dieses Gerät benutzen.
- Überlassen Sie Wartungsarbeiten stets qualifiziertem Fachpersonal. Andernfalls gefährden Sie sich und andere.
- Die Anschlusskontakte auf der Geräterückseite nicht mit metallischen Gegenständen oder den Fingern berühren. Die Folge können Kurzschlüsse sein.
- Das Gerät bleibt auch in ausgeschaltetem Zustand Standby mit dem Stromnetz verbunden. Ziehen Sie den Stecker des Netzteils aus der Steckdose, falls Sie das Gerät über einen längeren Zeitraum nicht benutzen. Ziehen Sie nur am Netzstecker.
- Hören Sie Musik nicht mit großer Lautstärke. Dies kann zu bleibenden Gehörschäden führen.

Umgang mit Batterien

- Achten Sie darauf, dass Batterien nicht in die Hände von Kindern gelangen. Kinder könnten Batterien in den Mund nehmen und verschlucken. Dies kann zu ernsthaften Gesundheitsschäden führen. In diesem Fall sofort einen Arzt aufsuchen!
- Normale Batterien dürfen nicht geladen, erhitzt oder ins offene Feuer geworfen werden (Explosionsgefahr!).
- Wechseln Sie schwächer werdende Batterien rechtzeitig aus.

- Wechseln Sie immer alle Batterien gleichzeitig aus und verwenden Sie Batterien des gleichen Typs.

Vorsicht!

- Ausgelaufene oder beschädigte Batterien können bei Berührung mit der Haut Verätzungen verursachen. Benutzen Sie in diesem Fall geeignete Schutzhandschuhe. Reinigen Sie das Batteriefach mit einem trockenen Tuch.
- Normale Batterien dürfen nicht geladen, erhitzt oder ins offene Feuer geworfen werden (**Explosionsgefahr!**).

Wichtiger Hinweis zur Entsorgung:

Für Ihr Produkt werden Batterien verwendet, für die die Europäische Richtlinie 2006/66/EG gilt und die nicht mit dem normalen Hausmüll entsorgt werden können.

Informieren Sie sich über die geltenden Bestimmungen Ihres Landes zur separaten Sammlung von Batterien. Die korrekte Entsorgung von Batterien hilft, negative Auswirkungen auf Umwelt und Gesundheit zu vermeiden.

Diese Zeichen finden Sie auf schadstoffhaltigen Batterien:



Pb = Batterie enthält Blei

Cd = Batterie enthält Cadmium

Hg = Batterie enthält Quecksilber

Aufstellen des Gerätes

- Stellen Sie das Gerät auf einen festen, sicheren und horizontalen Untergrund. Sorgen Sie für gute Belüftung.
- Stellen Sie das Gerät nicht auf weiche Oberflächen wie Teppiche, Decken oder in der Nähe von Gardinen und Wandbehängen auf. Die Lüftungsöffnungen könnten verdeckt werden. Die notwendige Luftzirkulation kann dadurch unterbrochen werden. Dies könnte möglicherweise zu einem Gerätebrand führen.
- Die Lüftungsschlitze müssen stets frei bleiben. Sie dürfen nicht durch Gardinen, Decken oder Zeitungen verdeckt werden
- Stellen Sie das Gerät nicht in der Nähe von Wärmequellen wie Heizkörpern auf. Vermeiden Sie direkte Sonneneinstrahlungen und Orte mit außergewöhnlich viel Staub.
- Beachten Sie, dass die Gerätefüße u.U. farbige Abdrücke auf bestimmten Möbeloberflächen hinterlassen könnten. Verwenden Sie einen Schutz zwischen Ihren Möbeln und dem Gerät.
- Der Standort darf nicht in Räumen mit hoher Luftfeuchtigkeit, z.B. Küche oder Sauna, gewählt werden, da Niederschläge von Kondenswasser zur Beschädigung des Gerätes führen können. Das Gerät ist für die Verwendung in trockener Umgebung und in gemäßigttem Klima vorgesehen und darf nicht Tropf- oder Spritzwasser ausgesetzt werden.
- Sie dürfen das Gerät nur in waagerechter Position betreiben.
- Halten Sie das Gerät von Geräten fern, die starke Magnetfelder erzeugen.
- Bei Verwendung von Energiesparlampen in unmittelbarer Nähe kann ggf. die Funktion des Gerätes beeinträchtigt werden.
- Stellen Sie keine schweren Gegenstände auf das Gerät.

- Wenn Sie das Gerät von einer kalten in eine warme Umgebung bringen, kann sich im Inneren des Gerätes Feuchtigkeit niederschlagen. Warten Sie in diesem Fall etwa eine Stunde, bevor Sie es in Betrieb nehmen.
- Stellen Sie sicher, dass das Netzkabel oder der Stecker immer leicht zugänglich sind, sodass Sie das Gerät schnell von der Stromversorgung trennen können! Verlegen Sie das Netzkabel so, dass niemand darüber stolpern kann.
- Die Steckdose sollte möglichst nah am Gerät sein.
- Zur Netzverbindung Netzstecker vollständig in die Steckdose stecken.
- Verwenden Sie einen geeigneten, leicht zugänglichen Netzanschluss und vermeiden Sie die Verwendung von Mehrfachsteckdosen!
- Netzteil bzw. Stecker nicht mit nassen Händen anfassen, Gefahr eines elektrischen Schlages!
- Bei Störungen oder Rauch- und Geruchsbildung aus dem Gehäuse sofort Netzstecker aus der Steckdose ziehen!
- Ziehen Sie vor Ausbruch eines Gewitters den Netzstecker aus der Steckdose.
- Wenn das Gerät längere Zeit nicht benutzt wird, z.B. vor Antritt einer längeren Reise, ziehen Sie den Netzstecker aus der Steckdose.
- Zu hohe Lautstärke, besonders bei Kopfhörern, kann zu Gehörschäden führen.

Fernbedienung:

- Wenn das Gerät längere Zeit nicht betrieben wird, entnehmen Sie alle Batterien, da diese auslaufen und das Gerät beschädigen können.
- Das Gerät verwendet einen unsichtbaren Laserstrahl. Dieser kann Ihre Augen bei falscher Handhabung verletzen. Schauen Sie niemals in die geöffnete Disk-Schublade.

Dieses Gerät wurde als Laser-Gerät der Klasse 1 (CLASS 1 LASER) eingestuft. Der entsprechende Aufkleber (CLASS 1 LASER PRODUCT) befindet sich auf der Rückseite des Gerätes.



Die Beschreibung des Gerätes

Der Lieferumfang

Bitte stellen Sie sicher, dass alle nachfolgend aufgeführten Zubehörteile vorhanden sind:

- Die Micro-Stereoanlage mit zwei Lautsprechern,
- iPod-Dockingstation mit iPod-Adaptern,
- Netzteil,
- eine Fernbedienung (Batterie im Lieferumfang enthalten),
- Standfüße,
- diese Bedienungsanleitung.

Die besonderen Eigenschaften des Gerätes

Das Gerät besteht aus einem Radio mit MP3-CD-Spieler, iPod-Dock, USB-Anschluss, SD-Karteneinschub und Timer.

Das Gerät bietet Ihnen die ideale Plattform zum Andocken Ihres iPod und Musikhören über die Lautsprecher der Dockingstation.

Haben Sie Ihren iPod angedockt erfolgt die Wiedergabe über die Lautsprecher der Dockingstation.

Mit der mitgelieferten Fernbedienung können Sie Ihren angedockten iPod bedienen.

- Ein angedockter iPod wird bei bestehender Netzverbindung über die Dockingstation geladen.

Mit diesem Gerät können Sie außerdem:

- CDs, CD-R/RWs und MP3-CDs abspielen. Selbstgebrannte CDs müssen „finalisiert“ sein. Beachten Sie dazu die Hinweise im Handbuch Ihres CD-Recorders.
- Der CD-Player kann einzelne Titel oder eine ganze CD automatisch wiederholen.
- Der CD-Player kann bis zu 20 Titel einer CD bzw. 99 Titel einer MP3-CD oder eines USB/SD-Mediums in einer programmierbaren Reihenfolge abspielen.
- Das Gerät kann Titel mit der Zufall-Funktion abspielen.
- Das Radio empfängt auf den Frequenzen UKW 87,5–108 MHz und MW 522–1620 KHz.
- Sie können mit dem Gerät MP3-Files von USB/SD-Speichermedien wiedergeben.
- Mit der Recording-Funktion können Sie Ihre CDs und die Musik von externen Quellen digitalisieren und als MP3-Files auf ein USB/SD-Medium speichern.
- Sie können MP3-Files von CD auf USB/SD bzw. von USB auf SD und SD auf USB kopieren.

Wie Sie das Gerät zum Betrieb vorbereiten

Sie können das Gerät an das normale Stromnetz (230 V ~ / 50 Hz) anschließen.

Die beim Betrieb entstehende Wärme muss durch ausreichende Luftzirkulation abgeführt werden. Deshalb darf das Gerät nicht abgedeckt oder in einem geschlossenen Schrank untergebracht werden. Sorgen Sie für einen Freiraum von mindestens 10 cm um das Gerät.

Wie Sie den Antennenempfang verbessern

Die Anzahl und Qualität der zu empfangenden Sender hängt von den Empfangsverhältnissen am Aufstellort ab. Mit der UKW-Wurfantenne (31) kann ein brauchbarer Empfang erzielt werden. Diese Antenne muss in voller Länge auf den günstigsten Empfang ausgerichtet werden. Bei schlechtem Empfang raten wir mit der Taste FM MODE (11, 41) auf MONO zu schalten

Die eingebaute MW-Antenne ist für den Empfang von Sendern im MW-Bereich ausreichend. Sie können das Gerät drehen, um den Empfang zu verbessern.

Wie Sie die Lautsprecher anschließen

Hinweis:

Zum Lautsprecheranschluss Gerät ausschalten und Netzstecker aus der Steckdose ziehen!

Nur die mitgelieferten Lautsprecher anschließen!

- ➔ Drücken Sie die Klemmhebel nieder und stecken Sie die Kabel der Lautsprecher in die Anschlussbuchsen SPEAKER (30).
- Die linke Lautsprecherbox ist mit der Anschlussklemme SPEAKER L und die rechte Box mit der Klemme SPEAKER R zu verbinden.
- Die schwarz markierte Ader des Lautsprecherkabels ist jeweils an der schwarzen (–) Klemme des Gerätes zu befestigen. Die andere Ader ist an der roten (+) Klemme zu befestigen.

Um die beste Klangqualität zu erhalten, positionieren Sie die Lautsprecher möglichst so, dass diese ein gleichschenkeliges Dreieck bilden.

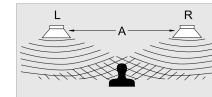

Wenn die Lautsprecher durch Vorhänge, Möbel oder ähnlichem verdeckt werden, wird die Klangqualität schlechter. Stellen Sie daher alle Lautsprecher so auf, dass sich kein Hindernis zwischen Ihrer Hörposition und den Lautsprechern befindet.

Wie Sie einen aktiven Basslautsprecher (Subwoofer) anschließen

Sie können den Ton Ihres Gerätes über einen externen Subwoofer verstärken. Dieser Subwoofer muss über eine eigene Spannungsversorgung verfügen (Aktivsystem).

- Schließen Sie den Basslautsprecher an den Anschluss SUBWOOFER OUT (26) auf der Geräterückseite an.

Wie Sie den Standfuß des Gerätes bzw. der Lautsprecher montieren

- Führen Sie den Standfuß in die Montageöffnungen (Bild 1).
- Schieben Sie den Standfuß nach rechts (Richtung Geräteoberseite, Bild 2).
- Der Standfuß ist korrekt montiert, wenn der Pfeil auf den Strich zeigt.

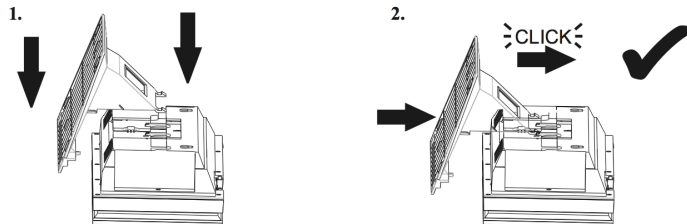

- Die Demontage erfolgt sinngemäß in umgekehrter Reihenfolge. Drücken Sie auf die Verriegelung (PRESS).

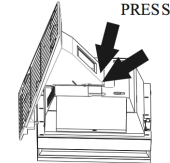

Hinweise zur Wandmontage

Fertigen Sie ggf. eine Bohrschablone an. Zeichnen Sie sich die Bohrlöcher z.B. mit einem Bleistift an.

Das Gerät darf während der Montage nicht an die Stromversorgung angeschlossen sein. Andernfalls kann Feuer oder elektrischer Kurzschluss verursacht werden. Verwenden Sie zum Bohren nur Bohrmaschinen bzw. Bohrer, die den Anforderungen entsprechen. Die Bohrtiefe muss den Herstellerangaben entsprechen. Andernfalls ist keine vollständige Sicherheit gewährleistet.

Prüfen Sie vor der Montage das Mauerwerk, ob es den Anforderungen entspricht. Verwenden Sie nur geeignetes Montagematerial.

Die Wandmontage darf nicht in der Nähe einer elektrischen Einrichtung oder Leitung oder auf einer feuchten Wand montiert werden. Andernfalls kann elektrischer Lei-

tungsbruch oder Kurzschluss bzw. Aufschwingen verursacht werden.

Es dürfen keine Heizquellen (Radiatoren, Heizkörper) oder Luftbefeuchter unter das montierte Gerät gestellt werden. Andernfalls kann Feuer oder ein elektrischer Kurzschluss verursacht werden

Bohrungsabstand

Gerät: 240 mm

Lautsprecher: 130 mm

Führen Sie die Löcher an der Rückseite des Gerätes über die vormontierten Schrauben und hängen Sie das Gerät so auf. Prüfen Sie abschließend die Stabilität der Anordnung.

Prüfen Sie den Verlauf von Gas-, Wasser- und elektrischen Leitungen vor dem Bohren und berücksichtigen Sie diesen.

Im Zweifelsfall fragen Sie einen Fachmann!

Wie Sie die iPod-Verbindung herstellen

→ Stecken Sie den Stecker (36) in den Anschluss (29) am Gerät.

Wie Sie die iPod-Adapter in die Dockingstation einsetzen

→ Wählen Sie gemäß der Adapter-Übersicht auf S. 8 den passenden Adapter aus. Die Bezeichnungen stehen auf der Unterseite der Adapter.

→ Sie können auch den Adapter einsetzen, der Ihrem iPod beigelegt ist.

→ Drücken Sie den Adapter vorsichtig in Adapter-Aufnahme (35), bis der Adapter einrastet. Prüfen Sie den korrekten Sitz.

→ Zum Entfernen eines eingesetzten Adapters ziehen Sie diesen vorsichtig mit den Fingern nach oben heraus.

Wie Sie Ihren iPod andocken

→ Nehmen Sie Ihren iPod aus der Schutzhülle bzw. Tasche und setzen Sie das Gerät vorsichtig von oben in die Aufnahme (35) der Dockingstation ein.

Hinweis:

Um Beschädigungen zu vermeiden, sollte sich der iPod in Standby befinden!

→ Entfernen Sie den iPod, indem Sie den iPod vorsichtig nach oben heraus nehmen.

Wie die Akkus des iPod geladen werden

Sobald Sie Ihren iPod angedockt haben und die Dockingstation mit dem Stecker (36) am Anschluss (29) angeschlossen ist, wird der Akku bei **bestehendem** Netzanschluss aufgeladen.

Hinweis:

Bei Verwendung eines iPod oder anderen MP3-Players, der nicht über die Dockingstation angeschlossen wird, erfolgt keine automatische Akku-Aufladung.

Wie Sie die Fernbedienungsbatterien einlegen

Zum Betrieb der Fernbedienung ist eine Batterie vom Typ CR2032, 3 V, bereits eingelegt.

→ Entfernen Sie den Plastikstreifen aus dem Batteriefach.

Sollte die Fernbedienung auf Eingaben nicht mehr reagieren, wechseln Sie die Knopfzelle aus. Gehen Sie dazu folgendermaßen vor:

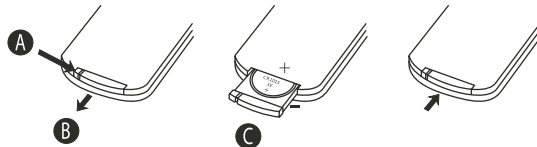

- Entfernen Sie den Batteriehalter auf der Unterseite der Fernbedienung, drehen Sie dazu die Fernbedienung um.
- Drücken Sie den Hebel **A** in Pfeilrichtung nach innen. Das Batteriefach ist entriegelt.
- Ziehen Sie dann den Batteriehalter **B** heraus.
- Legen Sie eine Batterie vom Typ CR2032, 3 V ein. Achten Sie beim Einlegen auf die richtige Polung **C**.
- Schließen Sie das Batteriefach wieder sorgfältig, so dass der Hebel des Batteriehalters einrastet.

Hinweis:

Wird die Fernbedienung längere Zeit nicht benutzt, sollten die Batterien herausgenommen werden. Andernfalls kann die Fernbedienung durch Auslaufen der Batterien beschädigt werden.

- Nimmt die Reichweite der Fernbedienung ab, sollten die Batterien gegen neue ausgetauscht werden.
- Es sollte darauf geachtet werden, nur Batterien oder Akkus gleichen Typs zu verwenden. Verwenden Sie niemals gleichzeitig alte und neue Batterien.
- Verwenden Sie auslaufgeschützte Batterien!

Wie Sie das Gerät mit der Fernbedienung bedienen

Mit der Infrarot-Fernbedienung können Sie die wichtigsten Funktionen der Anlage bequem vom Sitzplatz aus bedienen. Bei der Bedienung des Gerätes mit der Fernbedienung beachten Sie bitte folgende Punkte:

- Die Fernbedienung auf den Fernbedienungsempfänger an der Gerätefront richten.
- Es muss Sichtverbindung zwischen Sender und Empfänger gewährleistet sein.
- Nimmt die Reichweite der Fernbedienung ab, sollten die Batterien gegen neue ausgewechselt werden.

Die maximale Reichweite beträgt ungefähr 6 Meter frontal vor dem Gerät.

Wie Sie die Pufferbatterien einlegen

Für die Überbrückung eines Stromausfalles können Sie zwei Batterien 1,5 V Typ LR6/AA einlegen (nicht im Lieferumfang enthalten). Damit kann das Gerät netzunabhängig die eingestellte Uhrzeit sowie die Timerzeiten und Radiosender speichern.

Hinweis:

- Die Uhrzeit wird bei Stromausfall nicht im Display angezeigt.

- CD-, USB -, Radio- bzw. Timerfunktion und Display sind nur mit Netzversorgung möglich.
- Nach einem Stromausfall wird möglicherweise nicht die korrekte Uhrzeit angezeigt.

Achtung!

Batterien vor Ziehen des Netzsteckers einlegen.

Die Uhrzeit wird bei Stromausfall nur für einen begrenzten Zeitraum korrekt gespeichert. Wir empfehlen Ihnen, das Gerät schnellstmöglich wieder an die Netzspannung anzuschließen und dann die eingestellte Uhrzeit zu kontrollieren.

Testen der Pufferbatterie:

Ziehen Sie den Netzstecker und stecken Sie ihn nach einigen Minuten erneut ein. Ist die angezeigte Uhrzeit falsch, ersetzen Sie die Batterien durch neue Batterien.

Hinweis:

Entfernen Sie Batterien falls Sie das Gerät für einen längeren Zeitraum nicht benutzen. So vermeiden Sie ein Auslaufen und eine Beschädigung des Gerätes.

- ➔ Öffnen Sie das Batteriefach an der Rückseite.
- ➔ Sie benötigen zwei alkalische Batterien, 1,5 V Typ AA. Achten Sie beim Einlegen auf die richtige Polung. Siehe Grafik im Batteriefach.
- ➔ Schließen Sie den Batteriefachdeckel wieder sorgfältig, so dass die Haltetaschen des Deckels im Gehäuse einrasten.

Hinweis:

Verwenden Sie auslaufgeschützte Batterien!

Entfernen Sie leere bzw. schwache Batterien aus dem Gerät. Wechseln Sie die Pufferbatterien nach einem Stromausfall.

Wie Sie das Netzgerät anschließen

Schließen Sie das Gerät an das Stromnetz (230 V ~ / 50 Hz) an.

- ➔ Zur Stromversorgung zuerst das Kabel des Netzteils in die Buchse (27) (DC IN) am Gerät und dann den Netzstecker in die Steckdose 230 V ~, 50 Hz stecken.

Hinweis:

Verwenden Sie nur das mitgelieferte Netzteil!

- ➔ Vergewissern Sie sich, dass die Betriebsspannung des Netzteils mit der örtlichen Netzspannung übereinstimmt, bevor Sie es in die Steckdose stecken.
- ➔ Nach dem erstmaligen Verbinden des Gerätes mit dem Stromnetz zeigt das Display „--:--“.

Hinweis:

Ziehen Sie bei Nichtverwendung den Netzstecker aus der Steckdose. Ziehen Sie am Netzstecker und nicht am Kabel. Ziehen Sie vor Ausbruch eines Gewitters den Netzstecker aus der Steckdose. Wenn das Gerät längere Zeit

nicht benutzt wird, z.B. vor Antritt einer längeren Reise, ziehen Sie den Netzstecker.

Die beim Betrieb entstehende Wärme muss durch ausreichende Luftzirkulation abgeführt werden. Deshalb darf das Gerät nicht abgedeckt oder in einem geschlossenen Schrank untergebracht werden. Sorgen Sie für einen Freiraum von mindestens 10 cm um das Gerät.

Hinweis:

Nach einem Stromausfall wird möglicherweise nicht die korrekte Uhrzeit angezeigt.

Wie Sie eine externe Tonquelle anschließen

Sie können den Ton eines externen Gerätes (z. B. TV-Gerät, DVD-Player, MP3-Player) über die Lautsprecher des Gerätes wiedergeben.

- ➔ Schließen Sie ein Stereo-Audiokabel des Audioausgangs Ihres externen Gerätes an den AUX-IN-Anschluss (24, 25) auf der Geräterückseite an.
- ➔ Wählen Sie mit FUNCTION (10) oder AUX (54) die Betriebsart AUX.
- ➔ Starten Sie die Wiedergabe am externen Gerät.

Wie Sie allgemeine Geräte-Funktionen bedienen

Sie können die Einstellungen sowohl mit den Tasten am Gerät wie auch mit der Fernbedienung vornehmen. Identische Beschriftung auf Fernbedienung und Gerät bedeutet identische Funktionen. Die Beschreibung erfolgt in der Regel anhand der Tasten der Fernbedienung.

Wie Sie das Gerät einschalten

Mit dem Schalter ON/STANDBY (8) bzw. ⏻ POWER (58) schalten Sie das Gerät ein, das Display schaltet sich mit der blauen Hintergrundbeleuchtung ein.

Wie Sie die Quelle einstellen

- ➔ Mit FUNCTION (10) am Gerät bzw. den Direktwahltasten (53, 54, 55, 56, 57) der Fernbedienung schalten Sie zu TUNER, iPod/AUX, CARD, USB bzw. CD.

Wie Sie die Lautstärke einstellen

- ➔ Drücken Sie die Taste VOLUME (17, 21), um die gewünschte Lautstärke einzustellen.
- ➔ Drücken Sie die Taste –VOLUME+ (48) der Fernbedienung, um leiser bzw. lauter zu stellen.

Wie Sie die Soundeffekte einstellen

- ➔ Drücken Sie die Taste EQ (46) der Fernbedienung. Damit können Sie den wiedergegebenen Sound der gehörten Musikrichtung anpassen. Folgende Einstellungen sind möglich: CLASSIC, ROCK, POP, JAZZ, DBBS, EQ-OFF. Die Einstellung EQ-OFF bedeutet, dass keine Soundeffekte gewählt sind.
- ➔ Drücken Sie die Taste EQ (46) wiederholt, um durch die einzelnen Soundeffekte zu schalten. Die aktive Einstellung wird im Display angezeigt.

Wie Sie das Gerät ausschalten

Mit dem Schalter ON/STANDBY (8) bzw. ⏻ POWER (58) schalten Sie das Gerät aus, die blaue Hintergrundbeleuchtung erlischt und die Uhrzeit wird eingeblendet.

Wie Sie die Uhrzeit einstellen

- ➔ Drücken Sie in STANDBY (Gerät ausgeschaltet, mit Stromnetz verbunden) die Taste CLOCK ADJ. (12, 40) für ca. 3 Sekunden. Die 12 bzw. 24-Stunden-Anzeige blinkt.
- ➔ Wählen Sie mit ◀◀ , ▶▶ (49, 45) die Darstellung der Uhrzeit im 12h- oder 24h-Format und bestätigen Sie mit der Taste CLOCK ADJ. (12, 40).
- ➔ Stellen Sie mit ◀◀ , ▶▶ (49, 45) zuerst die Stunden ein und bestätigen Sie mit CLOCK ADJ. (12, 40).
- ➔ Stellen Sie mit ◀◀ , ▶▶ (49, 45) die Minuten ein und bestätigen Sie mit CLOCK ADJ. (12, 40).

Die Uhrzeit ist damit eingestellt und beginnt zu zählen.

- Die Uhrzeit wird in Standby angezeigt.
- Sie können die Uhrzeit im Betrieb einblenden, indem Sie die Taste CLOCK ADJ. (40) ca. 2 Sekunden lang drücken.

Wie Sie die Sleep-Funktion benutzen

Sie können in Schritten von 90, 80, 70, ..., 10 Minuten den Zeitraum einstellen, nach dem sich das Gerät in jeder Betriebsart in Standby schaltet. „SLEEP“ erscheint im Display.

- ➔ Drücken Sie dazu die Taste SLEEP (39) wiederholt, bis die gewünschte Ausschaltzeit dargestellt wird. Um die Restspielzeit anzuzeigen, nochmals Taste SLEEP (39) drücken.

Wie Sie einen Kopfhörer benutzen



Gehörschäden!

Hören Sie Discs oder Radio nicht mit großer Lautstärke über Kopfhörer. Dies kann zu bleibenden Gehörschäden führen. Regeln Sie vor der Verwendung von Kopfhörern die Gerätelautstärke auf minimale Lautstärke.

Wenn Sie einen Kopfhörer (nicht im Lieferumfang) anschließen, sind die Lautsprecher stumm geschaltet.

- ➔ Verwenden Sie nur Kopfhörer mit 3,5 Millimeter Klinikenstecker.
- ➔ Stecken Sie den Stecker des Kopfhörers in die Kopfhörer-Buchse (28) des Gerätes.

Die Klangwiedergabe erfolgt jetzt ausschließlich über den Kopfhörer.

- ➔ Wenn Sie wieder über die Lautsprecher hören möchten, ziehen Sie den Stecker des Kopfhörers aus der Kopfhörer-Buchse des Gerätes.

Wie Sie die Stummschaltung einschalten

Sie können die Lautstärke mit einem Tastendruck auf die Taste MUTE (47) ganz abschalten. VOLUME blinkt im Display.

Wie Sie Ihren iPod über das Menü bedienen

Mit folgenden Tasten der Fernbedienung steuern und bedienen Sie Ihren angedockten iPod:

- I-MENU (52): Menü öffnen, zurück zum vorherigen Menü
- UP (43), DOWN (51): Navigation im Menü
- I-ENTER (42): Auswahl bestätigen, öffnen

Die Bedienung erfolgt sinngemäß wie über die iPod-Steuerungstasten. Lesen Sie ggf. in der Bedienungsanleitung Ihres iPod nach.

Die Einstellung der Lautstärke erfolgt allerdings über die Tasten (17, 21) am Gerät bzw. –VOLUME+ (48) der Fernbedienung.

Wie Sie den CD-Player bedienen

Allgemeine Hinweise zu CDs/MP3-CDs

Das Gerät ist für Musik-CDs geeignet, die mit Audio-Daten (CD-DA oder MP3 für CD-R und CD-RW) bespielt sind. MP3 -Formate müssen mit ISO 9660 Level 1 oder Level 2 erstellt werden. Multisession-CDs können nicht gelesen werden.

Im MP3-Betrieb sind die Begriffe „Folder“ = Album und „Title“ ausschlaggebend. „Folder“ entspricht dem Ordner am PC, „Title“ der Datei am PC oder einem CD-DA-Titel.

Das Gerät sortiert die Alben bzw. die Titel eines Albums nach Namen in alphabetischer Reihenfolge. Wenn Sie eine andere Reihenfolge bevorzugen sollten, ändern Sie den Namen des Titels bzw. Albums und stellen Sie eine Nummer vor den Namen.

Beim Brennen von CD-R und CD-RW mit Audio-Daten können verschiedene Probleme auftreten, die eine störungsfreie Wiedergabe bisweilen beeinträchtigen. Ursache hierfür sind fehlerhafte Software- und Hardware-Einstellungen oder der verwendete Rohling. Falls solche Fehler auftreten, sollten Sie den Kundendienst Ihres CD-Brenner/Brennersoftware-Herstellers kontaktieren oder entsprechende Informationen – z.B. im Internet – suchen.

Hinweis:

Wenn Sie Audio-CDs anfertigen, beachten Sie die gesetzlichen Grundlagen und verstoßen Sie nicht gegen die Urheberrechte Dritter.

Halten Sie das CD-Fach immer geschlossen, damit sich kein Staub auf der Laseroptik ansammelt.

Das Gerät kann CDs mit MP3-Dateien und normale Audio CDs (CD-DA) abspielen. Andere Dateiendungen wie z.B. *.doc, *.txt, *.pdf usw. werden nicht unterstützt. Nicht abgespielt werden können u.a. Musikdateien oder Playlists mit den Endungen *.AAC, *.DLF, *.M3U und *.PLS.

Hinweis: Aufgrund der Vielfalt an unterschiedlicher Encodersoftware kann nicht garantiert werden, dass jede MP3-Datei störungsfrei abgespielt werden kann.

Bei fehlerhaften Titeln/Files wird die Wiedergabe beim nächsten Titel/File fortgesetzt.

Es ist von Vorteil beim Brennen der CD mit niedriger Geschwindigkeit zu brennen und die CD als Single-Session und finalisiert anzulegen.

Welche Discs Sie verwenden können

Der CD-Player ist mit CD-, CD-R/RW- und MP3-CD-Medien kompatibel. Sie können alle hier erwähnten Discs mit diesem Gerät ohne Adapter abspielen.

Spielen Sie keine anderen Medien wie DVDs etc. ab.



Disc-Größe 12 cm/8 cm CDs
Spielzeit 74 min. bzw. 24 min. max.

- ➔ Wenn Sie das Gerät transportieren, entfernen Sie die Disc aus dem Laufwerk. Damit vermeiden Sie Beschädigungen am CD-Player und der Disc.

Hinweis:

Die Wiedergabequalität bei MP3-CDs ist von der Einstellung der Bitrate und der verwendeten Brenn-Software abhängig.

Wie Sie Discs einlegen

- ➔ Vor der ersten Verwendung: Entfernen Sie zuerst den Transportschutz-Einleger aus dem CD-Fach (5).
- ➔ Um die CD-Wiedergabe einzuschalten, FUNCTION (10) ggf. wiederholt drücken, bis CD im Display erscheint. Oder Taste CD (57) drücken.
- ➔ Um CDs einzulegen, OPEN/CLOSE (13) drücken, im Display (4) erscheint „OPEN“. Das CD-Fach (5) öffnet sich motorisch nach rechts. Dabei darf das CD-Fach nicht behindert werden.

Hinweis:

Bei geöffnetem CD-Fach (5) ist darauf zu achten, dass keine Fremdgegenstände in das Gerät gelangen können. Die Linse des Laserabtasters darf auf keinen Fall berührt werden.

- ➔ CD-Fach (5) nur bei Stillstand der CD öffnen.

CD-Fach (5) nur mit der Taste OPEN/CLOSE (13) öffnen bzw. schließen, keinesfalls manuell eingreifen.

- ➔ CD mit der bedruckten Seite nach vorne vorsichtig einlegen und auf die Arretierung des Halters drücken. Vergewissern Sie sich, dass die CD nicht schief sitzt.
- ➔ CD-Fach (5) mit Taste OPEN/CLOSE (13) schließen. Das CD-Fach fährt motorisch zurück.
- ➔ Die CD wird eingelesen, im Display erscheint „CD--READ“, während des Einlesens.
- ➔ Die Wiedergabe des ersten Titels beginnt automatisch.

Hinweis:

Ist keine CD eingelegt erscheint nach kurzer Zeit „NO DISC“ im Display (4).

Warten Sie mit der Bedienung, bis der CD Inhalt komplett eingelesen wurde, um sicherzustellen, dass alle benötigten Informationen von der CD gelesen wurden. Besonders bei MP3-CDs kann dieser Vorgang einige Zeit in Anspruch nehmen.

Wie Sie Discs entnehmen

- Zum Entnehmen der CD zuerst die Wiedergabe mit der Taste ■ STOP (15, 50) beenden, das CD-Fach (5) mit OPEN/CLOSE (13, 37) öffnen und die CD an den Rändern entnehmen.

Wie Sie eine Disc wiedergeben

Wird die CD falsch eingelegt oder ist die CD fehlerhaft erscheint „NO DISC“ im Display (4).

- Drücken Sie die Taste ► II (11, 44), um die Wiedergabe zu starten.

Die Titelnummer des aktuellen Titels sowie die Spielzeit erscheinen im Display (4). Bei MP3-CDs erscheint zusätzlich die Albumnummer.

- Wenn Sie eine Abspielpause wünschen, drücken Sie die Taste ► II (11, 44).

Das Gerät unterbricht die Wiedergabe. Im Display (4) blinkt die Zeitanzeige.

- Um die Wiedergabe fortzusetzen, drücken Sie erneut die Taste ► II (11, 44).
- Wenn Sie die Wiedergabe beenden wollen, drücken Sie die Taste ■ STOP (15, 50).

Hinweis:

Drücken Sie stets die Taste ■ STOP (15, 50) vor der Entnahme der CD.

Wie Sie MP3-Informationen darstellen

- ID3-Tag-Informationen werden im Display dargestellt. Dabei werden der Dateiname, die Spielzeit, der Titel und der Interpret gemäß ID3-Tag abwechselnd im Display angezeigt. Umlaute können nicht dargestellt werden.
- Zum Ein- bzw. Ausschalten der MP3-Informationen die Taste id3 (41) drücken.
- Oder Taste ■ STOP id3 (15) drücken und ca. 2 Sekunden gedrückt halten.

Wie Sie Titel einstellen

- Wenn Sie zum nächsten Titel springen wollen, drücken Sie einmal die Taste ►► (16, 45).
- Wenn Sie zum Beginn des Titels springen wollen, drücken Sie einmal die Taste ◀◀ (14, 49).
- Wenn Sie zum vorigen Titel springen wollen, drücken Sie zweimal die Taste ◀◀ (14, 49).

Das Display (4) zeigt die jeweils eingestellte Titel-Nummer.

- Drücken Sie so oft, bis die gewünschte Titel-Nummer angezeigt wird.

Titelsprung +10 (nur Audio-CDs)

- ➔ Drücken Sie die Taste +10 (43) der Fernbedienung.

MP3-Album einstellen

- ➔ Zum Einstellen von MP3-Alben drücken Sie die Taste MEMORY/FOLDER+ (20, 42) bzw. MEMORY/FOLDER- (18, 52) und halten Sie diese ca. 2 Sekunden gedrückt. Das nächste bzw. vorherige Verzeichnis (Album) wird gewählt. Der erste Titel des Albums wird wiedergegeben.

Schneller Suchlauf vorwärts oder rückwärts

Sie können im laufenden Titel einen schnellen Suchlauf vorwärts oder rückwärts durchführen, um eine bestimmte Stelle zu suchen. Dabei erfolgt die Musik-Wiedergabe über die Lautsprecher.

- ➔ Drücken Sie zum schnellen Vorlauf die Taste ►► (16, 45) und halten Sie die Taste gedrückt, bis Sie die gewünschte Stelle gefunden haben.
- ➔ Drücken Sie zum schnellen Rücklauf die Taste ◀◀ (14, 49) und halten Sie die Taste gedrückt, bis Sie die gewünschte Stelle gefunden haben.
- ➔ Lassen Sie die Taste los. Die Wiedergabe wird an dieser Stelle fortgesetzt.

Wie Sie die Wiederholungsfunktion nutzen

Titel, CD wiederholen

- ➔ Wählen Sie den Titel am Gerät aus.

Am Display (4) wird die gewählte Titel-Nummer angezeigt.

- ➔ Drücken Sie die Taste ► II (11, 44).

- ➔ Drücken Sie einmal die Taste P-MODE (12, 40).

Im Display (4) erscheint „REPEAT MODE 1“. Der gewählte Titel wird wiederholt wiedergegeben.

- ➔ Drücken Sie zweimal die Taste P-MODE (12, 40).

„REPEAT MODE ALL“ erscheint im Display (4). Alle Titel der CD werden wiederholt wiedergegeben.

Album wiederholen (nur MP3-CDs)

- ➔ Drücken Sie dreimal die Taste P-MODE (12, 40).

„REPEAT MODE FOLDER“ erscheint im Display (4). Das Album wird wiederholt wiedergegeben.

Hinweis:

Die Wiederholungsfunktion kann auch bei aktivierter Programmierungsfunktion eingestellt werden.

Wiederholungsfunktion beenden

- ➔ Drücken Sie die Taste P-MODE (12, 40) so oft, bis die Wiederholen-Anzeige „REPEAT MODE“ nicht mehr angezeigt wird.

Die Disc wird ohne Wiederholung bis zum Ende abgespielt, wenn Sie die Wiedergabe nicht stoppen.

Wie Sie den Zufallsgenerator nutzen

Mit dem Zufallsgenerator können Sie die Titel einer CD in einer beliebig gemischten Reihenfolge abspielen.

Hinweis:

Den Zufallsgenerator können Sie nur einstellen, wenn sich eine CD im geschlossenen CD-Fach befindet.

- ➔ Legen Sie eine Disc in das CD-Fach (5) und schließen Sie es.
- ➔ Stellen Sie mit FUNCTION (10) auf CD.
- ➔ Drücken Sie im PLAY-Modus die Taste P-MODE (12, 40) wiederholt, bis im Display (4) „RANDOM“ erscheint.

- ➔ Die Titel werden in zufälliger Reihenfolge wiedergegeben, dann stoppt die Wiedergabe.
- ➔ Um die zufällige Wiedergabe der Titel zu stoppen, drücken Sie die Taste P-MODE (12, 40), die Anzeige „RANDOM“ im Display (4) verschwindet.

Hinweis:

Den Zufallsgenerator können Sie nicht einstellen, wenn Sie das Gerät programmiert haben.

Wie Sie die Programmierungsfunktion nutzen

Mit der Programmierungsfunktion können Sie bis zu 20 Titel einer Musik-CD bzw. 99 Titel einer MP3-CD in einer von Ihnen festgelegten Reihenfolge abspielen.

Hinweis:

Die Programmierung können Sie nur vornehmen, wenn eine Disc im geschlossenen CD-Fach (5) liegt und wenn sich das Gerät im Stopp-Modus befindet.

- ➔ Legen Sie eine Disc in das CD-Fach (5) und schließen Sie es.
- ➔ Drücken Sie die Taste ■ STOP (15, 50).
- ➔ Drücken Sie die Taste PROG. (12, 40).

Auf dem Display (4) sehen Sie die Nummer des Programmplatzes „P-01“ sowie „PROGRAM“. Rechts erscheint die Titelnummer.



- ➔ Wählen Sie mit den Tasten ◀◀ (14, 49), ▶▶ (16, 45) den ersten zu programmierenden Titel aus.

- ➔ Speichern Sie die gewünschte Titelnummer mit der Taste PROG (12, 40). Der Titel ist jetzt auf Programmplatz 01 programmiert.
- ➔ Auf dem Display (4) sehen Sie die Nummer des nächsten Programmplatzes „P02“. Programmieren Sie auf diese Weise die gewünschte Reihenfolge der Titel.
- ➔ Drücken Sie die Taste ▶ II (11, 44), um die Wiedergabe der Auswahl zu beginnen. Im Display (4) erscheint „PROGRAM“ und die aktuelle Titelnummer.
- ➔ Wenn Sie die Wiedergabe der programmierten Auswahl unterbrechen möchten, drücken Sie einmal die Taste ▶ II (11, 44).
- ➔ Um die Wiedergabe erneut zu starten, drücken Sie einmal die Taste ▶ II (11, 44).
- ➔ Um die programmierte Wiedergabe zu beenden, drücken Sie die Taste ■ STOP (15, 50).

Hinweis:

Wenn Sie das CD-Fach (5) öffnen oder die Quelle wechseln, wird der Programmspeicher gelöscht. Ebenfalls wenn die Taste ■ STOP (15, 50) zweimal gedrückt wird.

- ➔ Sie können die Programmierungsfunktion ohne zu speichern beenden, indem Sie die Taste ■ STOP (15, 50) für ca. 2 Sekunden drücken.

Wie Sie Ihren iPod verwenden

Einschalten

- Docken Sie Ihren iPod an.
- Schalten Sie das Gerät mit der Taste \odot (8, 58) ein.
- Drücken Sie die Taste FUNCTION (10) wiederholt, um zur Quelle iPod zu schalten. Oder drücken Sie die Taste iPod (54).

Hinweis:

Ist kein iPod verbunden, erscheint im Display „NO IPOD“.

Befindet sich Ihr iPod bereits angedockt in STANDBY:

- Drücken Sie die Taste ▶ II (11, 44). Der iPod schaltet sich ein und beginnt mit der Wiedergabe.
- Erneutes Drücken der Taste ▶ II (11, 44) schaltet die Wiedergabe auf Pause.

Beim Anschluss eines iPod mit Video-Funktion kann folgende Meldung erscheinen: „the currently attached accessory is not supported by this iPod“.

Die Audiowiedergabe funktioniert dessen ungeachtet wie gewohnt!

Titelwahl/Suchlauf

- Drücken Sie kurz die Tasten ◀◀ (14, 49), ▶▶ (16, 45) um zum nächsten/vorigen Titel zu springen.
- Drücken Sie die Tasten ◀◀ (14, 49), ▶▶ (16, 45) und halten Sie sie gedrückt, um einen schnellen Suchlauf zu starten.

Wiederholfunktionen

Drücken Sie ggf. wiederholt die Taste P-MODE (12, 40), um durch die Wiederholfunktionen des iPods zu schalten.

Ausschalten

- Drücken Sie die STANDBY-Taste \odot (8, 58). Das Gerät schaltet die Wiedergabe ab und den iPod in STANDBY. Während der iPod angedockt ist, werden die Akkus bei bestehender Netzverbindung geladen.

Wie Sie andere MP3-Player verwenden

Sie können jede andere Musikquelle über die AUX IN-Buchsen (24, 25) wiedergeben, auch einen iPod, den Sie nicht andocken.

Wie Sie die USB- bzw. SD - Funktion bedienen

Hinweis:

Die Speichergröße der Memory-Cards ist auf Medien mit max. 4 GB limitiert. Die Speichergröße des USB-Mediums ist nicht limitiert.

Aufgrund der Vielzahl verschiedener Modelle an MP3 Flash Player, USB-Sticks und sowie Memory-Cards kann nicht garantiert werden, dass jedes Modell unterstützt wird.

Es werden Geräte der USB Version 1.0 und 2.0 unterstützt.

Beim Anschließen von Medien kann es vorkommen, dass das Gerät oder das Medium durch statische Aufladung „einfriert“. Führen Sie dann einen Reset durch, siehe S. 2.

Speichermedium einsetzen

- ➔ Gerät einschalten.
- ➔ USB-/SD-Betrieb einschalten: Taste FUNCTION (10) wiederholt drücken bzw. Direktwahltasten USB (56) bzw. CARD (55) drücken, bis im Display die gewünschte Betriebsart USB oder SD angezeigt wird.

Memory-Card (SD)

- ➔ Schieben die Karte wie beim Kartenschacht (3) dargestellt mit der Beschriftung vorne, abgeschrägte Ecke nach unten, in den Kartenschacht (3).

Die MP3 Dateien werden eingelesen und im Display in Form von Anzahl der Alben und Gesamtanzahl der Titel angezeigt.

Vorsicht!

Wenn die Speicherkarte falsch herum in den Kartenschacht eingesteckt wird, kann die Karte vom Kartenschacht nicht erkannt werden. Die Karte oder die darauf befindlichen Daten können beschädigt werden.

USB-Medium

Stecken Sie das USB-Medium in den USB-Anschluss (2). Die MP3 Dateien werden eingelesen und im Display in Form von Anzahl der Alben und Gesamtanzahl der Titel angezeigt.

Warten Sie mit der Bedienung, bis der Inhalt komplett eingelesen wurde, um sicherzustellen, dass alle benötigten Informationen vom Speichermedium gelesen wurden.

Wenn kein Speichermedium angeschlossen ist oder nicht gelesen werden kann, erscheint die Anzeige NO USB bzw. NO CARD im Display.

Speichermedium entnehmen

Memory-Card (SD)

- Entnehmen Sie die Karte wieder, indem Sie sie herausziehen.

USB-Medium

- Entfernen Sie den USB-Stick oder MP3 Flash Player einfach durch Abziehen.

Wiedergabe von USB, Speicherkarte

Die Wiedergabe der MP3-Dateien erfolgt im Wesentlichen wie unter CD-Betrieb beschrieben.

Wie Sie die Aufnahme-Funktion nutzen

Die Aufnahme-Funktion zeichnet Ihre Musik während der Wiedergabe (Geschwindigkeit 1:1) auf ein USB- bzw. SD-Medium auf. Die Titel werden dabei mit einer Bitrate von 128 kbps encodiert (mit 44,1 kHz Samplingfrequenz) und als MP3-Files in einem Verzeichnis „RECORD“ gespeichert. CD-Aufnahmen werden in das Unterverzeichnis CDIN gespeichert, Aufnahmen von externer Quelle werden im Unterverzeichnis LINE-IN gespeichert. Diese Verzeichnisse werden automatisch angelegt. Dabei werden die Titelnamen FILE_001, FILE_002, etc. erzeugt.

Encodierung: Umwandlung analoger Signale in digitale Zeichen und Verdichtung der Daten nach Maßgabe eines Kompressionsstandards zur Reduzierung des Datenvolumens.

Folgende Aufzeichnungsmöglichkeiten stehen zur Verfügung:

- Von CD,
- Von einer externen Quelle, die an AUX (24, 25) angeschlossen ist.

Hinweis:

Bei Erreichen der Kapazitätsgrenze erscheint MEM FULL im Display. Die Aufnahme stoppt automatisch.

Vorbereitungen

- Stecken Sie einen USB-Stick oder MP3 Flash Player in den USB-Anschluss (2).
- Verbinden Sie die SD-Speicherkarte mit dem Anschluss CARD (3).

Aufnahme von CD

- Betriebsart CD mit Taste CD (57) einschalten. CD einlegen.
- Mit den Tasten ◀◀, ▶▶ (45, 49) einen Titel auswählen und die Wiedergabe mit ▶ II PLAY/PAUSE (44) starten.
- Taste REC (51) drücken, im Display erscheint REC ONE bzw. REC ALL.
- Mit den Tasten ◀◀, ▶▶ (45, 49) wählen, ob der aktuelle Titel oder alle Titel aufgenommen werden sollen.
- Taste REC (51) drücken, im Display erscheint USB oder CARD (falls beide Medien verbunden sind).
- Wählen Sie das Aufnahmeziel USB oder CARD mit den Tasten ◀◀, ▶▶ (45, 49).
- Bestätigen Sie, indem Sie die Taste REC (51) drücken.
- Die Wiedergabe startet vom Anfang des Titels und die Aufnahme beginnt.

Im Display erscheint USB bzw. CARD und REC blinkend.

- Aufzeichnung beenden: Taste STOP ■ (50) drücken.

Aufnahme von AUX

- Externe Quelle mit Anschluss AUX (24, 25) verbinden.
- Betriebsart AUX mit Taste AUX (54) einschalten.
- Die Wiedergabe der externen Quelle starten. Der Ton wird über die Lautsprecher wiedergegeben.
- Taste REC (51) drücken, im Display erscheint USB oder CARD (falls beide Medien verbunden sind).
- Wählen Sie das Aufnahmeziel USB oder CARD mit den Tasten ◀◀, ▶▶ (45, 49).
- Bestätigen Sie, indem Sie die Taste REC (51).
- Die Wiedergabe startet vom Anfang des Titels und die Aufnahme beginnt.

Im Display erscheint USB bzw. CARD und REC blinkend.

- Aufzeichnung beenden: Taste STOP ■ (50) drücken.

Beenden Sie die Aufzeichnung einzelner Titel mit der Taste STOP ■ (50). Anderenfalls werden mehrere Titel in ein MP3-File encodiert.

Wie Sie die Lösch-Funktion nutzen

Die Lösch-Funktion löscht einzelne oder sämtliche MP3-Files, die auf Ihrem USB-/SD-Medium gespeichert sind.

Hinweis:

Legen Sie sich Backup-Kopien Ihrer Daten an!

Der Hersteller übernimmt keine Verantwortung bei Datenverlust!

Der Löschvorgang kann nicht rückgängig gemacht werden!

Entriegeln Sie bei SD-Medien die Sperre LOCK zum Löschen.

Einzelnen Titel löschen

- Stoppen Sie ggf. die Wiedergabe mit STOP ■ (50).
- Wählen Sie mit den Tasten ◀◀, ▶▶ (45, 49) den zu löschenden Titel.
- Drücken Sie die Taste DELETE (51) ca. 2 Sekunden lang. Im Display erscheint:

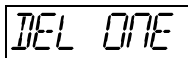
A rectangular digital display showing the text 'DEL ONE' in a stylized, outlined font.

- Drücken Sie Taste DELETE (51), um den Titel zu löschen.

Album löschen

- Stoppen Sie ggf. die Wiedergabe mit STOP ■ (50).
- Wählen Sie mit –FOLDER+ (42, 52) das zu löschende Album.
- Drücken Sie die Taste DELETE (51) ca. 2 Sekunden lang. Im Display erscheint:

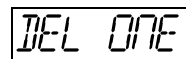
A rectangular digital display showing the text 'DEL ONE' in a stylized, outlined font.

- Drücken Sie die Tasten ▶▶ (45) bis im Display DEL FOL erscheint.
- Drücken Sie Taste DELETE (51), um das Album zu löschen.

Hinweis:

Alle Daten des Speichermediums löschen

- Stoppen Sie ggf. die Wiedergabe mit STOP ■ (50).
- Drücken Sie die Taste DELETE (51) ca. 2 Sekunden lang.
- Im Display erscheint :

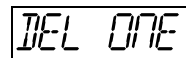
A rectangular digital display showing the text 'DEL ONE' in a stylized, outlined font.

- Drücken Sie die Tasten ▶▶ (45) bis im Display DEL ALL erscheint.

→ Bestätigen Sie durch Drücken der Taste DELETE (51).

Hinweis:

Der Löschvorgang kann nicht rückgängig gemacht werden!

Wie Sie die Kopier-Funktion nutzen

Die Kopier-Funktion kopiert MP3-Daten mit hoher Geschwindigkeit auf ein USB- bzw. SD-Medium. Die Titel werden in das Verzeichnis „COPY“ kopiert. Dieses wird automatisch angelegt. Dabei werden die Titelnamen FILE_001, FILE_002, etc. erzeugt.

Folgende Kopiermöglichkeiten stehen zur Verfügung:

- Von MP3-CD auf USB bzw. SD,
- USB auf SD,
- SD auf USB.

Außerdem können Sie wählen, ob Sie

- Einen Titel oder
- Alle Titel kopieren möchten.

Einen MP3-Titel kopieren

- Wählen Sie die Quelle USB, CARD oder CD mit den Direktwahltasten (56, 55, 57).
- Wählen Sie den gewünschten Titel mit den Tasten ◀◀, ▶▶ (45, 49) und starten Sie die Wiedergabe.
- Taste REC (51) drücken.
- Wenn Sie von CD kopieren: im Display erscheint z.B. USB. Wählen Sie das Aufnahmeziel USB oder CARD mit den Tasten ◀◀, ▶▶ (45, 49) (wenn beide Medien verbunden sind). Bestätigen Sie, indem Sie die Taste REC (51) drücken und gedrückt halten.
- Im Display erscheint z.B. USB und REC blinkend, danach kurz WAITING, der zu kopierende Titel und rechts der Fortschritt des Kopiervorgangs werden angezeigt (1%-100%).
- Der Titel wird kopiert, danach stoppt die Wiedergabe.
- Aufzeichnung abbrechen: Taste STOP ■ (50) drücken.

Alle MP3-Titel kopieren

- Wählen Sie die Quelle USB, CARD oder CD mit den Direktwahltasten (56, 55, 57).
- Drücken Sie die Taste STOP ■ (50).
- Taste REC (51) drücken.
- Wenn Sie von CD kopieren: im Display erscheint z.B. USB. Wählen Sie das Aufnahmeziel USB oder CARD mit den Tasten ◀◀, ▶▶ (45, 49) (wenn beide Medien verbunden sind). Bestätigen Sie, indem Sie die Taste REC (51) drücken und gedrückt halten.
- Im Display erscheint z.B. USB und REC blinkend, danach kurz WAITING, der zu kopierende Titel und rechts der Fortschritt des Kopiervorgangs werden angezeigt (1%-100%).
- Die Titel werden nacheinander kopiert, danach stoppt die Wiedergabe.
- Aufzeichnung abbrechen: Taste STOP ■ (50) drücken.

Wie Sie das Radio bedienen

Hinweis:

Das Gerät empfängt auf den Frequenzen UKW (FM) 87,5 - 108 MHz und MW (AM) 522–1620 KHz.

- Wählen Sie mit FUNCTION (10) die Quelle TUNER.
- Um den gewünschten Frequenzbereich UKW oder MW auszuwählen, stellen Sie mit TUNER/BAND (53) auf FM (UKW stereo) bzw. AM (MW).
- Wenn Sie UKW einstellen, können Sie die Wurfantenne ausrichten und auf volle Länge ausziehen, um den Empfang zu verbessern.

Hinweis:

In der Regel werden UKW-Sender im Stereo-Ton empfangen, im Display (4) erscheint „ST“. Wenn der UKW Empfang in Stereoqualität gestört ist, können Sie mit FM MODE (41) auf mono stellen. Dadurch wird der Empfang rauschärmer. Die Einblendung „ST“ erlischt.

- Wenn Sie MW einstellen, können Sie das Gerät drehen, um den Empfang zu verbessern.

Wie Sie einen Sender einstellen

Manuelle Senderwahl

- Drücken Sie die Tasten ◀◀, ▶▶ (45, 49) kurz, dies verändert die Empfangsfrequenz schrittweise nach oben bzw. nach unten. Im UKW-Bereich in 0,05 MHz-Schritten (= Feineinstellung). Damit können Sie auch schwache Sender einstellen, deren Frequenz Ihnen bekannt ist.

Die Frequenzanzeige im Display zeigt die eingestellte Frequenz an.

Sendersuchlauf

Langes Drücken der Tasten ◀◀, ▶▶ (45, 49) (ca. 2 Sekunden), startet den Suchlauf. Der automatische Suchlauf findet nur Sender mit einem starken Signal. Schwache Sender können nur manuell eingestellt werden.

Erneutes Drücken der Tasten ◀◀, ▶▶ (45, 49) (ca. 2 Sekunden), setzt den Suchlauf fort. Während des Suchlaufs ist der Tuner stumm geschaltet.

Wie Sie Sender speichern

Der Programm-Speicher kann 20 Stationen im FM-Bereich (UKW) und 10 Stationen im MW-Bereich speichern.

Hinweis:

Die gespeicherten Sender bleiben auch bei Stromausfall erhalten.

- ➔ In der Betriebsart TUNER (Radio) mit der Taste TUNER/BAND (53) auf FM- oder MW-Empfang stellen.
- ➔ Den gewünschten Sender mit den Tasten ◀◀, ▶▶ (45, 49) einstellen.
- ➔ Taste PROG. (40) drücken, MEMORY und die Programmplatznummer „01“ blinkt im Display.
- ➔ Mit der Taste MEM+/FOLDER+ (42) bzw. MEM-/FOLDER- (52) einen Programmplatz wählen, dazu ggf. die Taste mehrmals drücken.
- ➔ Mit der Taste PROG. (40) den eingestellten Sender auf dem Programmplatz speichern.

Hinweis:

Wird ca. 10 Sekunden keine Taste gedrückt, ist der Programmier-Modus beendet.

- ➔ Speichern weiterer Sender: Vorgang wiederholen.

Anwählen der programmierten Stationen

- ➔ Sie können durch Drücken der Taste MEM+/FOLDER+ (42) bzw. MEM-/FOLDER- (52) die gespeicherten Programmplätze aufwärts bzw. abwärts durchschalten.

Das Display stellt den jeweils eingestellten Kanal und den Speicherplatz dar.

Löschen einer Programmplatz-Speicherung

- ➔ Sie können eine Programmplatz-Speicherung dadurch löschen, indem Sie einen neuen Sender auf den Programmplatz speichern.

Hinweis:

Wenn ein Radiosender in Stereo (ST-Symbol) empfangen wird, der RDS-Daten sendet, leuchtet unter dem Tuner-Symbol das RDS-Symbol auf und der Sendername erscheint. Mit der RDS-Taste (43) der Fernbedienung kann dann zwischen Sendername/Frequenz/PTY/Radio Text umgeschaltet werden

Wie Sie die Timerfunktion benutzen **Wie Sie die Ein- und Ausschaltzeit einstellen**

Hinweis:

Die Timerfunktion können Sie erst bedienen, wenn Sie die korrekte Uhrzeit eingestellt haben, siehe S. 20.

Im Modus AUX ist keine Timerfunktion möglich.

Timer einstellen

Die Timerfunktion schaltet das Gerät zur eingestellten Zeit ein. Sie können wählen, ob Sie mit dem iPod, Radio, per CD bzw. USB/SD-Medium geweckt werden wollen.

Hinweis:

- Timer mit CD: CD muss eingelegt sein
- Timer mit iPod: iPod muss angeschlossen sein. MP3-Daten müssen sich auf dem iPod befinden.
- Timer mit USB/SD: USB-Stick bzw. SD-Medium muss angeschlossen sein. MP3-Daten müssen sich auf dem Medium befinden.
- Bei Netzausfall übernimmt die Pufferbatterie das Speichern der Uhrzeit. Überprüfen Sie nach einem Netzausfall die eingestellte Uhrzeit.

Voraussetzung: Sie haben die Pufferbatterien eingelegt.

Sie können eine tägliche Einschaltzeit und Ausschaltzeit des Gerätes einstellen.

Wird während der Einstellung länger als 5 Sekunden keine Taste gedrückt, verlässt das Gerät den Modus automatisch. Sie müssen dann von vorne beginnen.

- ➔ Drücken Sie zur Aktivierung die Taste TIMER (38) für ca. 2 Sekunden, die „TIMER“-Anzeige erscheint im Display, ON und die Stundenanzeige **00:00** blinkt.
- ➔ Stellen Sie mit den Tasten ◀◀, ▶▶ (45, 49) die Stunde ein. Drücken Sie die Taste TIMER (38), die Minutenanzeige **00:00** blinkt im Display.
- ➔ Stellen Sie mit den Tasten ◀◀, ▶▶ (45, 49) die Minute ein. Drücken Sie die Taste TIMER (38) erneut, um die Einschaltzeit zu bestätigen. Im Display erscheint OFF und die Stundenanzeige **00:00** blinkt.
- ➔ Stellen Sie wie beschrieben die Ausschaltzeit ein. Drücken Sie die Taste TIMER (38), im Display blinkt die Einstellung der Quelle IPOD, TUNER, CD, USB, SD.
- ➔ Wählen Sie mit den Tasten ◀◀, ▶▶ (45, 49) die Quelle IPOD, TUNER, CD, USB, SD aus. Drücken Sie die Taste TIMER (38) erneut, um die Quelle zu bestätigen. Im Display blinkt VOL.
- ➔ Stellen Sie die gewünschte Einschalllautstärke mit den Tasten ◀◀, ▶▶ (45, 49) ein.

- Drücken Sie abschließend die TIMER-Taste (38), die Einstellung ist abgeschlossen und der Timer programmiert. Sämtliche Einstellungen werden zur Kontrolle abschließend wiederholt.
- Einen aktiven Timer erkennen Sie an der TIMER-Anzeige im Display ☹.

Hinweis:

Das Gerät schaltet sich mit der gewählten Quelle und Lautstärke bei Erreichen der Einschaltzeit ein.

Das Gerät schaltet sich bei Erreichen der Ausschaltzeit wieder aus.

Haben Sie TUNER gewählt, wird die zuletzt eingestellte Radiostation zum Wecken eingestellt.

Wie Sie den Timer ein- und ausschalten

- Taste TIMER (38) kurz drücken, um den Timer ein- und auszuschalten.
- Bei eingeschaltetem Timer erscheint im Display die TIMER-Anzeige ☹.

Wie Sie den Timer nach Alarm ganz ausschalten

- Drücken Sie die Taste  POWER (58), um den Timer auszuschalten.

Hinweis:

Die Timerfunktion schaltet das Gerät am nächsten Tag zur eingestellten Zeit wieder ein. Im Display ist weiterhin die Timer-Anzeige eingeblendet.

Wie Sie das Gerät reinigen

Stromschlag!

Um die Gefahr eines elektrischen Schlages zu vermeiden, dürfen Sie das Gerät nicht mit einem nassen Tuch oder unter fließendem Wasser reinigen. Vor dem Reinigen Netzstecker ziehen.

ACHTUNG!

Sie dürfen keine Scheuerschwämme, Scheuerpulver und Lösungsmittel wie Alkohol oder Benzin verwenden.

- ➔ Reinigen Sie das Gehäuse mit einem weichen, mit Wasser angefeuchteten Tuch.

Hinweise zur CD

Die CD stets in der Hülle aufbewahren und nur an den Kanten anfassen. Die in Regenbogenfarben schimmernde Oberfläche darf nicht berührt werden und sollte stets sauber sein. Kein Papier oder Klebeband auf die Etikettenseite der Disk kleben. Die CD sollte von praller Sonneneinstrahlung und Wärmequellen wie Heizungen ferngehalten werden.

Ebenfalls darf eine CD nicht in einem direkt in der Sonne geparkten Wagen liegen, da die Innentemperatur im

Wagen extrem hoch ansteigen kann. Fingerabdrücke und Staub auf der bespielten Seite mit einem sauberen, trockenen Reinigungstuch reinigen.

Es dürfen zum Reinigen von CDs keine Plattenpflegemittel wie Plattenspray, Reinigungsflüssigkeiten, Antistatikspray oder Lösungsmittel wie Benzin, Verdünnung oder sonstige im Handel erhältliche Chemikalien verwendet werden. Hartnäckige Flecken können eventuell mit einem feuchten Fensterleder beseitigt werden.

- ➔ Wischen Sie vom Mittelpunkt zum Rand der Disc.

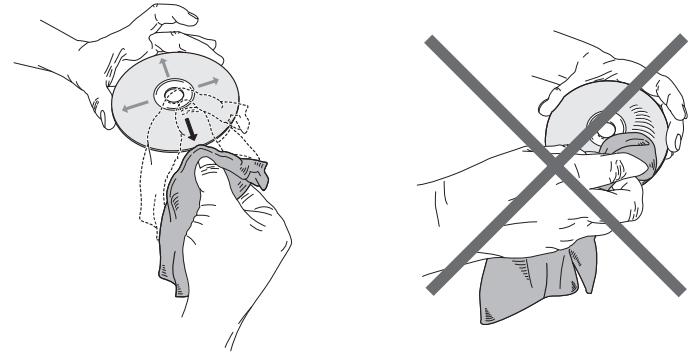

Kreisende Bewegungen beim Reinigen verursachen Kratzer. Diese können zu Fehlern bei der Wiedergabe führen.

Wie Sie Fehler beseitigen

Wenn das Gerät nicht wie vorgesehen funktioniert, überprüfen Sie es anhand der folgenden Tabellen.

Wenn Sie die Störung auch nach den beschriebenen Überprüfungen nicht beheben können, nehmen Sie bitte Kontakt mit dem Hersteller auf.

Probleme mit dem Gerät

Symptom	Mögliche Ursache/Abhilfe
Gerät lässt sich nicht einschalten.	Das Gerät wird nicht mit Strom versorgt. Schließen Sie das Netzkabel richtig an die Netzsteckdose an. Legen Sie unverbrauchte Batterien ein.
Es ist kein Ton zu hören.	Erhöhen Sie die Lautstärke. Ziehen Sie den Kopfhörer-Stecker aus dem Gerät, wenn Sie über Lautsprecher hören möchten. Ggf. ist die falsche Quelle gewählt worden.
Das Display schaltet sich nicht ein.	Gerät einschalten. Netzstecker ziehen, wieder einstecken, Gerät einschalten.

Symptom	Mögliche Ursache/Abhilfe
Es ist ein Störrauschen zu hören.	In der Nähe des Gerätes sendet ein Mobiltelefon oder ein anderes Gerät störende Radiowellen aus. Entfernen Sie das Mobiltelefon oder das Gerät aus der Umgebung des Gerätes.
Es treten andere Bedienungsstörungen, laute Geräusche oder eine gestörte Display-Anzeige auf.	Elektronische Bauteile des Gerätes sind gestört. Ziehen Sie den Netzstecker. Lassen Sie das Gerät ca. 10 Sekunden von der Stromquelle getrennt. Schließen Sie das Gerät erneut an oder setzen Sie die Batterien ein.

Probleme mit der Fernbedienung

Symptom	Mögliche Ursache/Abhilfe
Die Fernbedienung funktioniert nicht.	Batterien falsch eingelegt oder schwach. Überprüfen Sie die Polarität, wechseln Sie die Batterien. IR-Verbindung unterbrochen. Entfernen Sie Objekte, die sich zwischen Fernbedienung und Gerät befinden. Abstand zu groß. Max. Entfernung zum Gerät: ca. 6 Meter

Probleme mit dem CD-Player

Symptom	Mögliche Ursache/Abhilfe
Die CD wird nicht wiedergegeben oder springt bei der Wiedergabe weiter.	Das Gerät befindet sich nicht im CD-Modus. Falsche CD eingelegt.
	Das CD-Fach ist nicht geschlossen. Schließen Sie das CD-Fach.
	Die CD ist falsch eingelegt. Legen Sie die CD mit der beschrifteten Seite nach oben ein. Die CD muss gut zentriert im CD-Fach liegen.
	Die CD ist verschmutzt oder defekt. Reinigen Sie die CD, verwenden Sie eine andere CD.
	Im CD-Fach hat sich Feuchtigkeit niedergeschlagen. Entnehmen Sie die CD und lassen Sie das CD-Fach ca. 1 Stunde zum trocknen offen stehen.
	Die Spielzeit der CD beträgt mehr als 74 Minuten.

Symptom	Mögliche Ursache/Abhilfe
Der Ton setzt aus.	Die Lautstärke ist zu hoch eingestellt. Regeln Sie die Lautstärke herunter.
	Die CD ist beschädigt oder verschmutzt. Reinigen Sie die CD oder ersetzen Sie sie.
	Das Gerät ist Vibrationen ausgesetzt. Stellen Sie das Gerät an einem vibrationsarmen Ort auf.

Probleme mit USB/SD-Medien

Symptom	Mögliche Ursache/Abhilfe
Keine USB/SD - Wiedergabe möglich.	Das Gerät befindet sich nicht im USB- bzw. CARD-Modus. Mit FUNCTION zu USB/SD-Betrieb stellen.
	Medium nicht eingesetzt oder leer. Medium korrekt einsetzen bzw. mit Musikdaten bespielen.

Probleme mit dem Radio

Symptom	Mögliche Ursache/Abhilfe
Es wird kein Radiosender empfangen.	Das Gerät befindet sich nicht im Radio-Modus. Schalten Sie mit FUNCTION zu TUNER oder drücken Sie die Taste TUNER der Fernbedienung.
Der Ton ist schwach oder von schlechter Qualität.	Andere Geräte, z.B. Fernseher stören den Empfang. Stellen Sie den Radio/CD-Player weiter entfernt von diesen Geräten auf.
	Die Batterien sind erschöpft. Ersetzen Sie die Batterien durch frische.
	Die Wurfantenne ist nicht ganz ausgezogen oder ausgerichtet. Ziehen Sie die Antenne aus. Drehen Sie die Antenne oder das Gerät, um den Empfang zu verbessern.

Probleme mit dem iPod-Dock

Symptom	Mögliche Ursache/Abhilfe
iPod kann nicht mit den Gerätetasten bedient werden.	iPod ist nicht korrekt angedockt, ggf. iPod neu andocken. iPod-Software veraltet. Software über iTunes aktualisieren. iPod ist im Status „locked“. Prüfen, ob sich iPod außerhalb korrekt bedienen lässt. Ggf. Hersteller-Anleitung lesen.
iPod lässt sich nicht andocken.	iPod nochmals entfernen und neu einsetzen.
iPod wird nicht geladen.	iPod ist nicht korrekt angedockt. Adapter prüfen, ggf. iPod neu andocken. iPod ist im Status „locked“. Prüfen, ob sich iPod außerhalb korrekt bedienen lässt. Ggf. Hersteller-Anleitung lesen.
Es ist kein Ton zu hören.	Erhöhen Sie die Lautstärke. Starten Sie die Wiedergabe am iPod.

Technische Daten

Abmessungen mit Fuß (Breite x Höhe x Tiefe):	450 mm x 200 mm x 180 mm
Abmessungen Lautsprecher mit Fuß (Breite x Höhe x Tiefe):	280 mm x 180 mm x 180 mm
Gewicht inkl. Lautsprecher und iPod-Dock:	ca. 4,3 kg
Spannungsversorgung: AC/DC Steckernetzteil	230 V Wechselstrom, 50 Hz, 48 W 15,5 V DC, 1,9 A
Standbyleistung:	< 2 W
Puffer-Batterien:	2 x 1,5 V, Typ AA (LR6) (nicht im Lieferumfang enthalten)
Ausgangsleistung:	2 x 10 W RMS
Umgebungsbedingungen:	+5 C bis +35 C 5 % bis 90 % relative Luftfeuchte (nicht kondensierend)
Radio: Empfangsfrequenzen:	UKW 87,5–108 MHz MW 522–1620 kHz
Antenne:	UKW-Wurfantenne MW-Antenne eingebaut
CD Laser:	655 nm Wellenlänge, Klasse 1
Fernbedienungsbatterie	CR2032, 3 V (im Lieferumfang enthalten)

Kopfhörer Anschlussbuchse:	3,5 mm
Subwoofer-Anschlussbuchse:	Cinch
AUX IN	Cinch, stereo

Technische Änderungen und Irrtümer vorbehalten. Die Abmessungen sind ungefähre Werte.

Richtlinien und Nomen: Dieses Produkt entspricht der Niederspannungsrichtlinie (2006/95/EC), der EMV-Richtlinie (2004/108/EC) und der CE-Kennzeichenrichtlinie.



“Made for iPod” means that an electronic accessory has been designed to connect specifically to iPod and has been certified by the developer to meet Apple performance standards.

Apple is not responsible for the operation of this device or its compliance with safety and regulatory standards.

iPod is a trademark of Apple Computer, Inc., registered in the U.S. and other countries.

Inverkehrbringer-Adresse

Intron Electronic GmbH
Gewerbepark / In der Allwies
D-66620 Nonnweiler-Otzenhausen
telefunken@intron-electronic.de / www.intron.tv
Service-Hotline: +49 (0)180 / 590 05 22
(€ 0,14 / Min. aus dem dt. Festnetz, Mobilfunkpreise ggf. abweichend)

Entsorgungshinweise

Entsorgung der Verpackung

Ihr neues Gerät wurde auf dem Weg zu Ihnen durch die Verpackung geschützt. Alle eingesetzten Materialien sind umweltverträglich und wieder verwertbar. Bitte helfen Sie mit und entsorgen Sie die Verpackung umweltgerecht. Über aktuelle Entsorgungswege informieren Sie sich bei Ihrem Händler oder über Ihre kommunale Entsorgungseinrichtung.



Erstickungsgefahr!

Verpackung und deren Teile nicht Kindern überlassen.

Erstickungsgefahr durch Folien und andere Verpackungsmaterialien.

Entsorgung des Gerätes

Altgeräte sind kein wertloser Abfall. Durch umweltgerechte Entsorgung können wertvolle Rohstoffe wieder gewonnen werden. Erkundigen Sie sich in Ihrer Stadt- oder Gemeindeverwaltung nach Möglichkeiten einer umwelt- und sachgerechten Entsorgung des Gerätes. Vor der Entsorgung des Gerätes sollten die Batterien entfernt werden.



Dieses Gerät ist entsprechend der Richtlinie 2002/96/EG über Elektro- und Elektronik-Altgeräte (WEEE) gekennzeichnet.

Dieses Produkt darf am Ende seiner Lebensdauer nicht über den normalen Haushaltsabfall entsorgt werden, sondern muss an einem Sammelpunkt für das Recycling von elektrischen und elektronischen Geräten abgegeben werden. Das Symbol auf dem Produkt, der Gebrauchsanleitung oder der Verpackung weist darauf hin. Die Werkstoffe sind gemäß ihrer Kennzeichnung wiederverwertbar. Mit der Wiederverwendung, der stofflichen Verwertung oder anderen Formen der Verwertung von Altgeräten leisten Sie einen wichtigen Beitrag zum Schutze unserer Umwelt.



Lebensgefahr!

Bei ausgedienten Geräten Netzstecker ziehen. Netzkabel durchtrennen und mit dem Stecker entfernen.

Eingeschränkte Garantie

Telefunken® Audio

INTRON gibt Ihnen die Garantie, dass das Produkt unter normalen Gebrauchsumständen im Wesentlichen frei von Material- und Herstellungsfehlern ist.

Garantiefrist

Für dieses Produkt gewährt INTRON eine Garantie von 24 Monaten. Die Frist beginnt ab dem Tag des Kaufs. Der Garantieanspruch besteht nur, wenn diese Garantiekarte und der Kaufbeleg, auf dem das Kaufdatum des Produktes vermerkt ist, vorgelegt werden. Die Garantie für den ggf. integrierten Akku beträgt sechs (6) Monate unter normalen Gebrauchsumständen.

Erheben der Garantieansprüche

Nehmen Sie bitte innerhalb der Garantiefrist Kontakt mit dem Kundendienstzentrum unter der Nummer

HOTAUX: Deutschland: +49 (0) 180/5900522 (Mo.-Fr. 9-18 Uhr)
(€ 0,14/Min. aus dem dt. Festnetz, Mobilfunkpreise ggf. abweichend)

auf, um Garantieansprüche zu erheben. Sie müssen die folgenden Informationen liefern, wenn Sie den Garantieanspruch erheben:

1. Seriennummer des Gerätes (sofern vorhanden)
 2. Detaillierte Fehlerbeschreibung.
- Stellt das Kundenzentrum fest, dass ein Produktfehler oder eine Funktionsstörung unter normalen Gebrauchsumständen innerhalb der Garantiefrist aufgetreten ist, deren Ursache auf einen Material- oder Herstellungsfehler zurückzuführen ist (siehe Ausschlüsse), werden Sie gebeten, das Produkt zur kostenlosen Reparatur vorzubereiten. Das Produkt muss für einen sicheren Transport entsprechend verpackt werden. Legen Sie bitte eine Kopie des Kaufnachweises (diese Garan-

tiekarte und Ihren Kaufbeleg) bei, um zu beweisen, dass sich das Produkt noch innerhalb der Garantiefrist befindet. Die Garantie gilt nur für den Erstkäufer und ist nicht übertragbar.

Vor der Versendung des Produktes für Garantieansprüche Sie müssen alle Daten sichern und alle in dem Produkt gespeicherten geheimen, proprietären oder privaten Daten bzw. Daten-/Tonträger entfernen. INTRON haftet nicht für Schäden oder Verlust der Daten bzw. Daten-/Tonträger, die Sie in dem Produkt gespeichert oder eingelegt haben, das Sie an den von INTRON autorisierten Kundendienst zur Reparatur übergeben haben.

Ausschlüsse

INTRON verpflichtet sich mit dieser Garantie nicht zu Garantieleistungen, wenn INTRON nach dem Testen und Untersuchen des empfangenen Produktes, welches zur Reparatur an INTRON zurückgeschickt wurde, feststellt, dass der angegebene Fehler oder die angegebene Funktionsstörung nicht existiert oder durch falschen Gebrauch, Fahrlässigkeit, unsachgemäßer Wartung, unerlaubte Versuche zum Öffnen, Reparieren oder Modifizieren des Produktes, unsachgemäße Installation, Verwendung der vom Kunden selber hinzugefügten Software, Viren, Ursachen außerhalb des Bereiches der vorgesehenen Verwendungszwecke, Unfälle, Brand, Blitz, Stromausfälle oder andere natürliche Katastrophen entstanden ist.

Diese Garantie erlischt im Falle, dass:

1. das Produkt von einer unbefugten Person verändert oder repariert wurde,
2. die Seriennummer des Produktes geändert oder entfernt wurde,
3. der Garantiestempel zerstört oder geändert wurde, oder
4. die Garantiefrist abgelaufen ist.

Wichtiger Hinweis:

Neben den Ansprüchen aus vorliegendem Garantieversprechen stehen Ihnen alle gesetzlichen Rechte wegen Sach- und Rechtsmängeln als Verbraucher zu. Diese Rechte werden durch das vorliegende Garantieversprechen in keiner Weise eingeschränkt.

Inverkehrbringer:
Intron Electronic GmbH
Gewerbepark / In der Allwies
D-66620 Nonnweiler-Ötzenhausen
telefunken@intron-electronic.de • www.intron.tv



Garantiekarte

Produktdaten

Modell : _____
Seriennummer : _____
Kaufdatum : _____
(TT/MM/JJJJ)

Besitzerdaten

Name : _____
Telefonnummer : _____
Adresse : _____
E-Mail : _____

Fehlerbeschreibung:
