

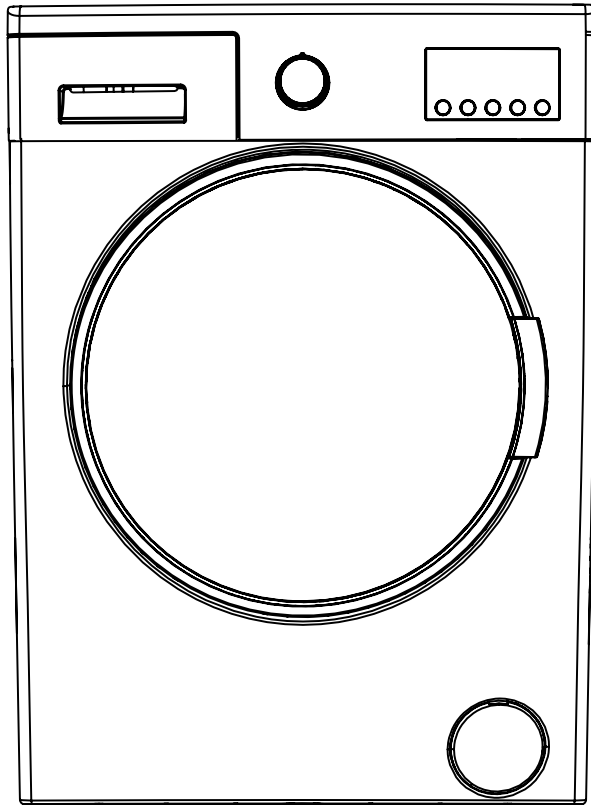

MIO★STAR

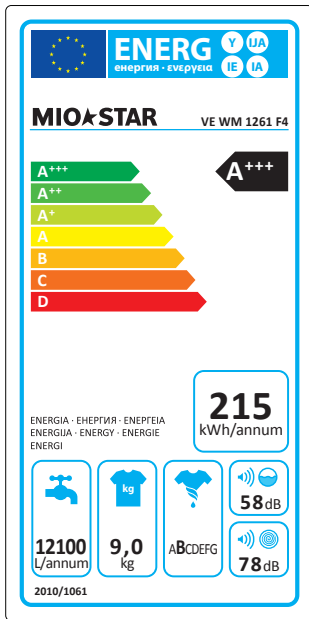



Lo sapevate già?

Su www.migros-service.ch è disponibile un'ampia gamma di accessori e pezzi di ricambio, ciò che vi consentirà di prolungare notevolmente la durata di via del vostro apparecchio.

Basta inserire nel campo della ricerca il nome del prodotto o il numero dell'articolo e ordinare il pezzo di ricambio o l'accessorio desiderato.







SOMMARIO

4

CAPITOLO -1:	PRIMA DI USARE L'APPARECCHIO	6
♥	Usò corretto	6
♥	Avvertenze generali	8
♥	Avvertenze per la sicurezza	12
♥	Imballaggio e ambiente	18
♥	Informazioni sul risparmio energetico	19
CAPITOLO -2:	DESCRIZIONE DELL'APPARECCHIO	20
♥	Aspetto generale	20
♥	Caratteristiche tecniche.....	22
CAPITOLO -3:	INSTALLAZIONE	23
♥	Rimozione delle viti di trasporto	23
♥	Regolazione dei piedini	25
♥	Collegamento elettrico	28
♥	Collegamento del tubo di carico dell'acqua	29
♥	Collegamento del tubo di scarico dell'acqua.....	31
CAPITOLO -4:	INTRODUZIONE AL PANNELLO DEI COMANDI	32
♥	Vaschetta del detersivo	33
♥	Manopola dei programmi	35
♥	Display elettronico	36
CAPITOLO -5:	PREPARAZIONE PRELIMINARE PER IL LAVAGGIO	38
♥	Separazione dei capi	38





SOMMARIO

5

♥	Inserimento dei capi	39
♥	Inserimento del detersivo	41
♥	Azionamento dell'apparecchio	42
♥	Funzioni ausiliarie	45
♥	Blocco di sicurezza	51
♥	Annullamento di un programma	52
♥	Fine del programma	53
CAPITOLO -6:	TABELLA DEI PROGRAMMI	54
CAPITOLO -7:	MANUTENZIONE E PULIZIA DELL'APPARECCHIO	62
♥	Filtri dell'acqua.....	62
♥	Filtro della pompa	64
♥	Vaschetta del detersivo	66
CAPITOLO -8:	DIVISORIO PER AMMORBIDENTE / CORPO DELL'APPARECCHIO / CESTELLO	67
CAPITOLO -9:	RISOLUZIONE DEI PROBLEMI	68
CAPITOLO -10:	SEGNALAZIONE AUTOMATICA DEI GUASTI E MISURE CORRETTIVE	73
CAPITOLO -11:	INFORMAZIONI PRATICHE	74
♥	Descrizione dell'etichetta per la classe energetica	78
♥	Smaltimento del vecchio apparecchio	80





CAPITOLO -1: PRIMA DI USARE L'APPARECCHIO (USO CORRETTO)

6

- **Leggere attentamente il manuale utente.**



- **L'apparecchio è progettato per l'uso domestico. Qualunque utilizzo per scopi commerciali invaliderà la garanzia.**

- Tenere gli animali domestici lontani dall'apparecchio. •

Controllare l'imballaggio dell'apparecchio prima dell'installazione, e ispezionare la superficie esterna dopo l'apertura dell'imballaggio. Non azionare gli apparecchi danneggiati o che presentino un imballaggio già aperto.

- Fare installare l'apparecchio da un tecnico autorizzato. Qualunque intervento sull'apparecchio che non sia eseguito da un tecnico di assistenza autorizzato invaliderà la garanzia.

- Questo apparecchio non deve essere utilizzato da persone (bambini compresi) con ridotte capacità fisiche, sensoriali o mentali, o da persone inesperte o prive delle conoscenze necessarie, a meno che una persona responsabile per la loro sicurezza non fornisca la necessaria supervisione o le istruzioni per l'uso dell'apparecchio. I bambini devono essere sorvegliati da un adulto che impedisca loro di giocare con l'apparecchio.





CAPITOLO -1: PRIMA DI USARE L'APPARECCHIO (USO CORRETTO)

7

- Usare l'apparecchio solo per i capi la cui etichetta di lavaggio specifichi l'idoneità per il lavaggio a macchina.

- **Prima di azionare la lavabiancheria, rimuovere le 4 viti di trasporto e i distanziatori in gomma dal retro dell'apparecchio.**

La mancata rimozione delle viti potrebbe causare forti vibrazioni, rumori e anomalie di funzionamento del prodotto (non coperte da garanzia).

- La garanzia dell'apparecchio non copre i danni causati da fattori esterni di qualunque natura (pesticidi, incendi, ecc.).

- Conservare questo manuale utente per eventuali consultazioni future.

Nota: le specifiche dell'apparecchio possono variare in base al modello di prodotto acquistato.





CAPITOLO -1: PRIMA DI USARE L'APPARECCHIO (AVVERTENZE GENERALI)

8

- La temperatura ambiente ideale per l'utilizzo dell'apparecchio è di 15-25 °C.
- I tubi ghiacciati possono fessurarsi ed esplodere. Quando la temperatura ambiente è sotto zero, non è garantito il funzionamento corretto della scheda elettronica.
- Controllare che i capi caricati nell'apparecchio non contengano corpi estranei nelle tasche (chiodi, aghi, monete, accendisigari, fiammiferi, fermagli, ecc.). Tali corpi estranei potrebbero danneggiare l'apparecchio.
- Prima di iniziare a utilizzare la lavabiancheria, è possibile chiamare il centro di assistenza autorizzato più vicino e richiedere gratuitamente informazioni sull'installazione, il funzionamento e l'utilizzo dell'apparecchio.

• Si raccomanda di eseguire il primo ciclo di lavaggio con il programma Cotone 90° e senza biancheria, inserendo ½ dose di detersivo nel secondo scomparto della vaschetta.





CAPITOLO -1: PRIMA DI USARE L'APPARECCHIO (AVVERTENZE GENERALI)

9

- Poiché l'esposizione prolungata all'aria del detersivo o dell'ammorbidente può causare la formazione di residui, si raccomanda di inserire il detersivo o l'ammorbidente nell'apposita vaschetta all'inizio di ogni lavaggio.
- Se si prevede di non utilizzare l'apparecchio per un periodo prolungato, si raccomanda di staccare la presa elettrica e di chiudere il rubinetto di carico dell'acqua. Si consiglia inoltre di lasciare aperto lo sportello dell'apparecchio per impedire la formazione di odori sgradevoli dovuti all'umidità.
- È possibile che, in seguito alle prove e ai test condotti nell'ambito delle procedure di controllo di qualità, sul fondo dell'apparecchio rimanga una piccola quantità d'acqua.
Questo non danneggia l'apparecchio.
- Si ricordi che il materiale di imballaggio dell'apparecchio può essere pericoloso per i bambini. Conservare il materiale di imballaggio in un luogo non accessibile ai bambini, oppure smaltirlo nelle modalità appropriate.
- Tenere le piccole parti della documentazione al di fuori della portata di bambini e neonati.
- Usare i programmi di prelavaggio solo per i capi molto sporchi.





CAPITOLO -1: PRIMA DI USARE L'APPARECCHIO (AVVERTENZE GENERALI)

10

• Non aprire mai la vaschetta del detersivo mentre l'apparecchio è in funzione.



• In caso di guasto, staccare prima l'apparecchio dalla rete elettrica e quindi chiudere il rubinetto dell'acqua. Non provare a riparare l'apparecchio da soli; rivolgersi sempre a un centro di assistenza autorizzato.



• La quantità di biancheria introdotta nell'apparecchio non deve mai superare la quantità massima indicata.

• Non forzare l'apertura dello sportello mentre l'apparecchio è in funzione.
• Il lavaggio di capi infarinati può danneggiare l'apparecchio. Non introdurre capi infarinati nella lavabiancheria.





CAPITOLO -1: PRIMA DI USARE L'APPARECCHIO (AVVERTENZE GENERALI)

11

- Nell'uso di detersivi, ammorbidenti o altri prodotti di cura dei capi, attenersi alle istruzioni del fabbricante.
- Posizionare l'apparecchio in un luogo che consenta l'apertura completa dello sportello. (Non posizionare l'apparecchio in luoghi che non consentano la completa apertura dello sportello.)
- Posizionare l'apparecchio in un luogo ben ventilato, che consenta una costante circolazione dell'aria.





CAPITOLO -1: PRIMA DI USARE L'APPARECCHIO (AVVERTENZE PER LA SICUREZZA)

12

AVERTISSEMENT! Leggere attentamente queste avvertenze. Adottando le precauzioni descritte si eviteranno rischi e lesioni potenzialmente fatali per sé e i propri familiari.



PRECAUZIONE! PERICOLO DI USTIONI!

Non toccare il tubo e l'acqua di scarico durante la fase di scarico, perché durante il funzionamento l'apparecchio può raggiungere temperature molto elevate.





CAPITOLO -1: PRIMA DI USARE L'APPARECCHIO (AVVERTENZE PER LA SICUREZZA)

13

AVVERTENZA! PERICOLO DI MORTE DA FOLGORAZIONE



• Non usare prese multiple o cavi di prolunga.



• Non utilizzare spine danneggiate o aperte.



• Non tirare il cavo per staccare l'apparecchio dalla rete elettrica-
afferrare sempre la spina.



• Non inserire o estrarre la spina dalla presa con le mani bagnate,
per evitare il rischio di folgorazione.

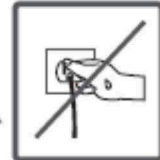

• Non toccare mai l'apparecchio con le mani o i piedi bagnati.



• Se il cavo di alimentazione non funziona correttamente, chiamare il centro di assistenza autorizzato più vicino.





CAPITOLO -1: PRIMA DI USARE L'APPARECCHIO (AVVERTENZE PER LA SICUREZZA)

14

ATTENZIONE! Pericolo di allagamento



- Controllare che l'acqua scorra rapidamente prima di applicare il tubo di scarico nel lavatoio.
- Adottare le misure necessarie per impedire lo scivolamento del tubo.
- Se il tubo non è posizionato correttamente, la forza di ritorno può causarne lo spostamento.
Evitare che il tappo del lavatoio blocchi il foro di scarico.





CAPITOLO -1: PRIMA DI USARE L'APPARECCHIO (AVVERTENZE PER LA SICUREZZA)

15

ATTENZIONE! Pericolo d'incendio



- Non conservare liquidi infiammabili vicino all'apparecchio.
- Lo zolfo contenuto nei solventi può causare fenomeni di corrosione. Per questa ragione, si raccomanda di non utilizzare sostanze solventi nella lavabiancheria.
- Non inserire nella lavabiancheria prodotti che contengano sostanze solventi (come i gas di lavaggio).
- Prima di introdurre i capi nella lavabiancheria, vuotare completamente le tasche (togliendo spilli, fermagli, accendisigari, fiammiferi, ecc.).



Pericolo di incendio ed esplosione.





CAPITOLO -1: PRIMA DI USARE L'APPARECCHIO (AVVERTENZE PER LA SICUREZZA)

16

PRECAUZIONE! Pericolo di cadute e lesioni



- Non salire sull'apparecchio. Il piano superiore dell'apparecchio potrebbe rompersi e causare cadute con conseguenti lesioni o ferite.
- Durante l'installazione, sistemare ordinatamente il tubo, il cavo e l'imballaggio dell'apparecchio, per evitare rischi di inciampo e di caduta.
- Non capovolgere o appoggiare sul fianco l'apparecchio.
- Non sollevare l'apparecchio tenendolo per le parti sporgenti (vaschetta del detersivo, sportello). Queste parti potrebbero rompersi e causare lesioni all'utilizzatore.
- Per evitare che tubi e cavi possano creare rischi di inciampo e di lesioni, riporre adeguatamente questi materiali dopo l'installazione dell'apparecchio.

PRECAUZIONE! L'apparecchio deve essere trasportato da almeno due persone.

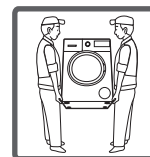



CAPITOLO -1: PRIMA DI USARE L'APPARECCHIO (AVVERTENZE PER LA SICUREZZA)

17

AVVERTENZA! Sicurezza dei bambini



- Non lasciare bambini non sorvegliati vicino all'apparecchio. I bambini potrebbero chiudersi all'interno, con conseguente pericolo di morte.

- Il vetro e la superficie dello sportello possono raggiungere temperature molto alte durante il funzionamento dell'apparecchio. Si raccomanda perciò di non toccare l'apparecchio in funzione per evitare scottature alla pelle, soprattutto dei bambini.



- Tenere il materiale di imballaggio al di fuori della portata dei bambini.

- L'ingestione di detersivi o materiali di manutenzione può causare rischi di intossicazione, e il loro contatto con la pelle o gli occhi può causare irritazioni. Conservare i materiali di pulizia al di fuori della portata dei bambini.





Rimozione dei materiali di imballaggio

I materiali di imballaggio proteggono l'apparecchio dai danni che potrebbe subire durante il trasporto.

I materiali di imballaggio sono riciclabili ed ecologici. Il riciclaggio dei materiali permette di ridurre sia il consumo di materie prime che la produzione di rifiuti.

Smaltimento del vecchio apparecchio

Questo prodotto non deve essere smaltito con gli altri rifiuti domestici. I consumatori hanno l'obbligo di restituire gli apparecchi elettrici ed elettronici di cui intendono disfarsi per garantire uno smaltimento adeguato di questi rifiuti pericolosi. I commercianti, i fabbricanti e gli importatori hanno a loro volta l'obbligo di riprendere - senza costi aggiuntivi - gli apparecchi che figurano nel loro assortimento. La raccolta e la riutilizzazione degli apparecchi elettrici ed elettronici usati permette di salvaguardare le risorse naturali. Inoltre, grazie al riciclo di questi apparecchi o di parte di essi, vengono protetti la salute e l'ambiente. Ulteriori informazioni sui centri di raccolta, sullo smaltimento e sulla riutilizzazione degli apparecchi elettrici ed elettronici si trovano presso l'Ufficio federale dell'ambiente (UFAM), presso il vostro punto di smaltimento locale, presso il commerciante dal quale avete acquistato l'apparecchio o presso il fabbricante dello stesso.

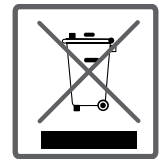

Prima di smaltire i vecchi apparecchi inutilizzati, tenerli in un luogo appropriato che non metta a rischio la sicurezza dei bambini.





CAPITOLO -1: PRIMA DI USARE L'APPARECCHIO INFORMAZIONI SUL RISPARMIO ENERGETICO

19

Alcune informazioni importanti per un uso efficiente dell'apparecchio:

- La quantità di biancheria introdotta nell'apparecchio non deve mai superare la quantità massima indicata. In questo modo, l'apparecchio potrà ottimizzare il consumo energetico.
- Non utilizzare la funzione di prelavaggio per i capi poco o normalmente sporchi, per ridurre il consumo di acqua ed elettricità.





CAPITOLO -2: DESCRIZIONE DELL'APPARECCHIO ASPETTO GENERALE

20

Display elettronico

Manopola dei programmi

Piano superiore

Vaschetta del detersivo

Vasca

Copertura del filtro della
pompa

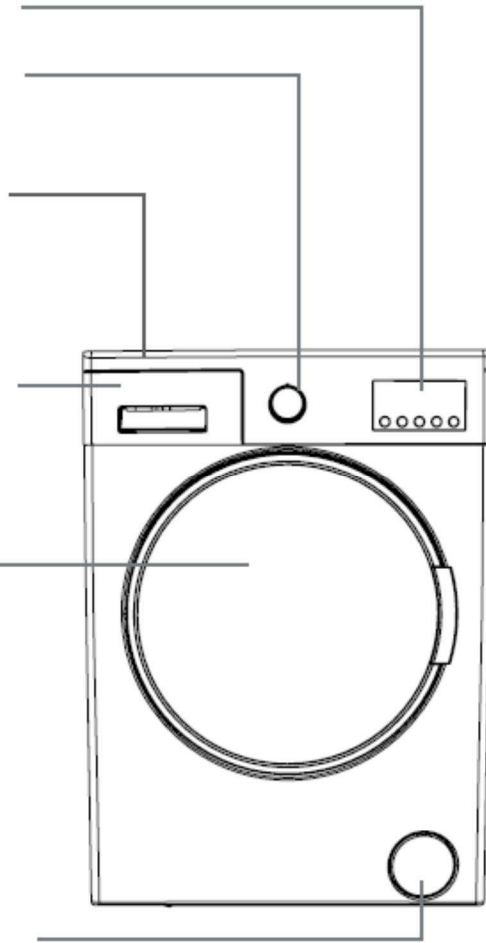

Serve un accessorio o un pezzo di ricambio?

Su www.migros-service.ch è possibile ordinare accessori e pezzi di ricambio idonei per questo apparecchio.





CAPITOLO -2: DESCRIZIONE DELL'APPARECCHIO ASPETTO GENERALE

21

Vite di trasporto

Valvola di carico acqua

Tubo di scarico

Cavo di alimentazione

Vite di trasporto

Vite di trasporto

Vite di trasporto

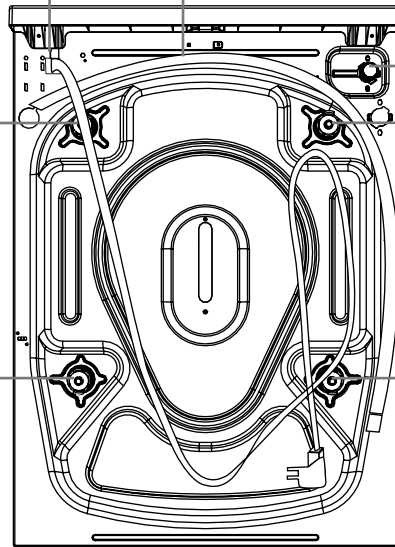



CAPITOLO -2: DESCRIZIONE DELL'APPARECCHIO CARATTERISTICHE TECNICHE

22

Tensione/frequenza di esercizio (V/Hz)	(220-240) V~/50 Hz
Corrente totale (A)	10
Pressione dell'acqua	Massima: 1 Mpa Minima: 0,1 Mpa
Potenza totale (W)	2200
Capacità di carico massima (kg)	9
Velocità di centrifuga (giri/min)	1200
Numero di programmi	15
Dimensioni (altezza x larghezza x profondità) (mm)	845 x 597 x 582





CAPITOLO -3: INSTALLAZIONE RIMOZIONE DELLE VITI DI TRASPORTO

23

Prima di azionare la lavabiancheria, rimuovere le 4 viti di trasporto e i distanziatori in gomma dal retro dell'apparecchio. La mancata rimozione delle viti potrebbe causare forti vibrazioni, rumori e anomalie di funzionamento del prodotto (non coperte da garanzia).

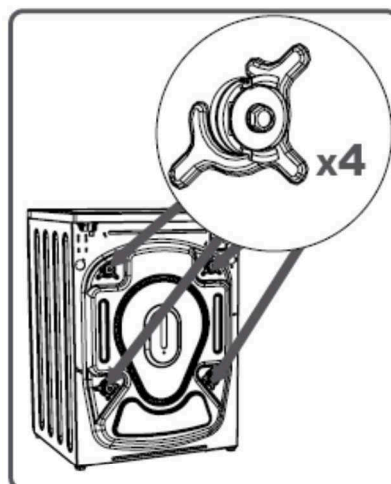

Allentare le viti di trasporto ruotandole in senso antiorario con l'uso di una chiave idonea.

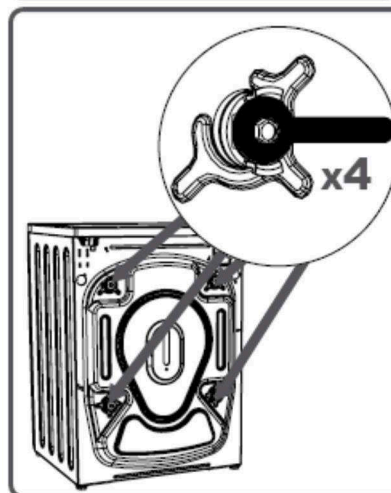



CAPITOLO -3: INSTALLAZIONE RIMOZIONE DELLE VITI DI TRASPORTO

24

Estrarre quindi le viti di trasporto dall'apparecchio.

Al posto delle viti di trasporto, inserire i tappi a vite in plastica contenuti nel sacchetto degli accessori.

Conservare le viti di trasporto per eventuali spostamenti successivi dell'apparecchio.

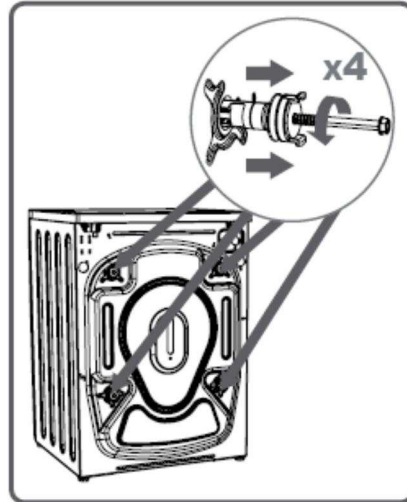

NOTA: è assolutamente necessario rimuovere le viti di trasporto dall'apparecchio prima del primo utilizzo. Eventuali guasti dovuti all'utilizzo dell'apparecchio con le viti di trasporto ancora inserite non saranno coperti dalla garanzia.

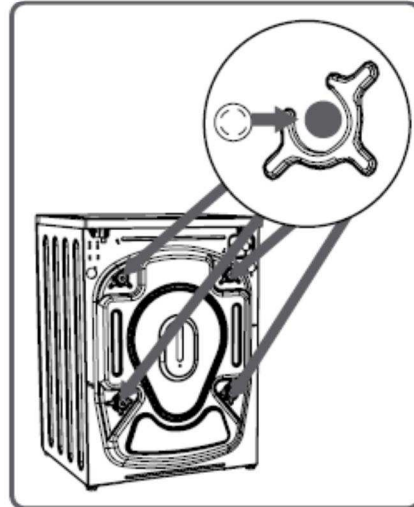



CAPITOLO -3: INSTALLAZIONE (REGOLAZIONE DEI PIEDINI)

25

Regolazione dei piedini

- Non installare l'apparecchio su un tappeto o su una superficie che impedisca la ventilazione della base.
- Per garantire un funzionamento silenzioso e senza vibrazioni, installare l'apparecchio su un pavimento stabile e non scivoloso.
- La lavabiancheria può essere livellata mediante i piedini regolabili.
- Allentare il dado di regolazione di plastica.

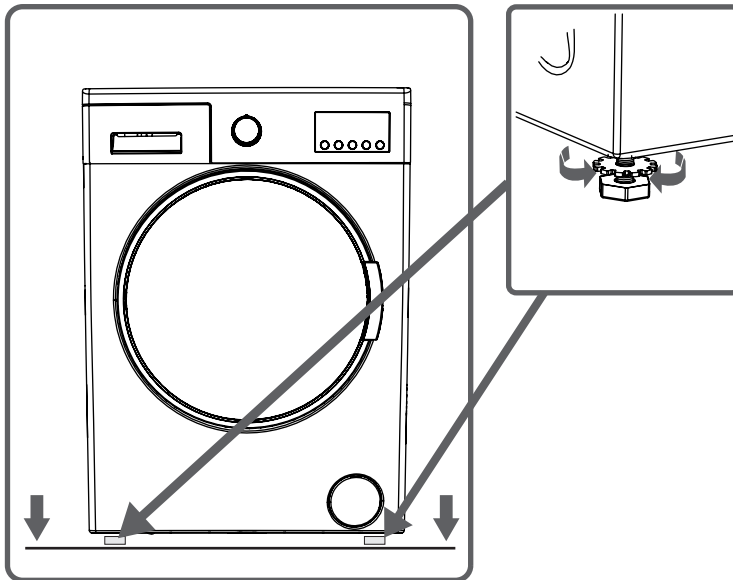



CAPITOLO -3: INSTALLAZIONE (REGOLAZIONE DEI PIEDINI)

26

- Ruotare i piedini verso l'alto o verso il basso per regolarli.
- Dopo avere livellato correttamente l'apparecchio, spingere nuovamente verso l'alto il dado di regolazione di plastica.

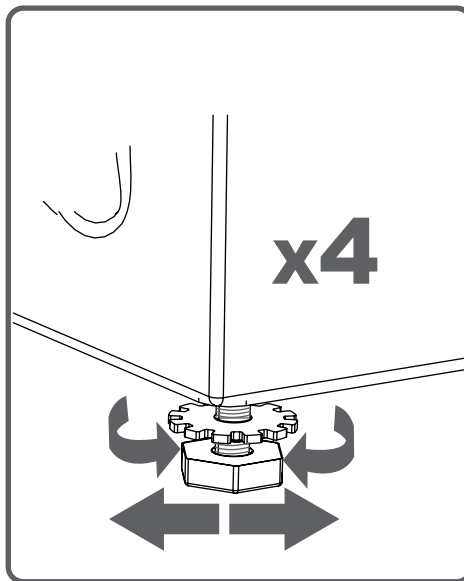



CAPITOLO -3: INSTALLAZIONE (REGOLAZIONE DEI PIEDINI)

27

- Non appoggiare l'apparecchio su zeppe di cartone, legno o materiali simili per compensare le irregolarità del pavimento.
- Durante la pulizia del pavimento su cui appoggia la lavabiancheria, fare attenzione a non modificare il livellamento dell'apparecchio.

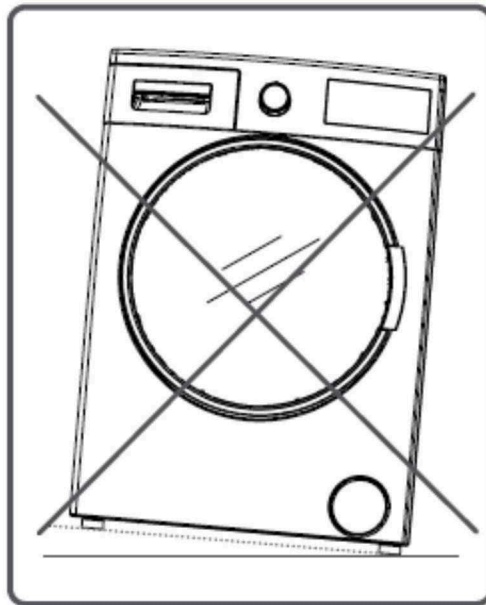



CAPITOLO -3: INSTALLAZIONE (COLLEGAMENTO ELETTRICO)

28

- La lavabiancheria è progettata per operare a 220-240 V e 50 Hz.

- Il cavo di alimentazione della lavabiancheria è provvisto di una spina con messa a terra. Questa spina deve essere sempre inserita in una presa con messa a terra da 10 ampère. Il valore di corrente del fusibile deve essere di 10 ampère.

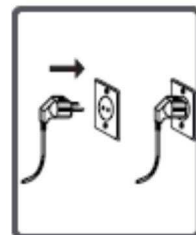

Anche il valore di corrente del fusibile della linea elettrica collegata alla spina deve essere di 10 ampère. Se non si dispone di una presa con fusibile corrispondente ai valori indicati, farla predisporre da un elettricista qualificato.

- Il produttore non sarà responsabile per i danni causati da un utilizzo dell'apparecchio senza messa a terra.

NOTA: l'utilizzo dell'apparecchio in condizioni di bassa tensione può ridurre la durata della lavabiancheria e limitare le sue prestazioni.





CAPITOLO -3: INSTALLAZIONE (COLLEGAMENTO DEL TUBO DI CARICO DELL'ACQUA)

29

• La lavabiancheria può avere, a seconda delle specifiche, un singolo ingresso per l'acqua (fredda) o due ingressi (acqua calda/fredda).

Il tubo con il tappo bianco deve essere collegato all'ingresso dell'acqua fredda, mentre il tubo con il tappo rosso deve essere collegato all'ingresso dell'acqua calda (per gli apparecchi con doppio ingresso dell'acqua).

• Per eliminare le perdite d'acqua nei punti di giunzione, i tubi sono corredati da 1 o 2 dadi (per gli apparecchi con doppio ingresso dell'acqua). Applicare questi dadi alle estremità dei tubi di carico dell'acqua, sul lato del rubinetto.

• Montare i tubi di carico dell'acqua nuovi su un rubinetto filettato da $\frac{3}{4}$ ".

• Collegare l'estremità a gomito bianca dei tubi di carico dell'acqua alla valvola di ingresso dell'acqua con filtro bianco situata sul lato posteriore dell'apparecchio, e collegare l'estremità a gomito rossa alla valvola con filtro rosso (per gli apparecchi con doppio ingresso dell'acqua).

Stringere manualmente le parti in plastica dei raccordi.

In caso di dubbi, fare eseguire il collegamento a un idraulico qualificato.

• Un flusso d'acqua a una pressione di 0,1-1 Mpa permetterà un funzionamento efficiente dell'apparecchio.

(Una pressione di 0,1 Mpa equivale allo scorrimento di oltre 8 litri d'acqua al minuto da un rubinetto completamente aperto.)

• Dopo avere eseguito i collegamenti, controllare che i punti di giunzione non presentino perdite aprendo completamente il rubinetto.

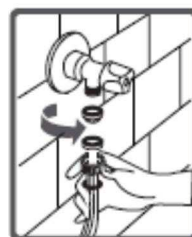
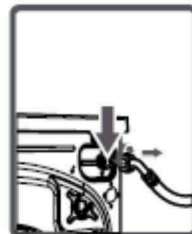
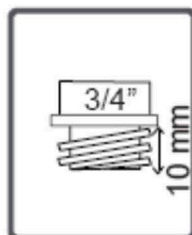



CAPITOLO -3: INSTALLAZIONE (COLLEGAMENTO DEL TUBO DI CARICO DELL'ACQUA)

30

- Verificare che i tubi di carico dell'acqua non siano piegati, fessurati, schiacciati o deformati.
- Se l'apparecchio dispone di due ingressi per l'acqua, la temperatura dell'acqua calda non deve superare i 70°C.

Nota: per il collegamento della lavabiancheria alla rete idrica, usare solo il tubo di carico dell'acqua in dotazione con l'apparecchio. Non usare mai tubi di carico vecchi, usati o danneggiati.





CAPITOLO -3: INSTALLAZIONE (COLLEGAMENTO DEL TUBO DI SCARICO DELL'ACQUA)

31

- L'estremità del tubo di scarico dell'acqua può essere collegata a un apposito raccordo direttamente collegato al condotto di scarico delle acque reflue o al sifone del lavatoio.
- Il tubo di scarico dell'acqua non deve essere allungato con un tubo di prolunga.
- Non disporre il tubo di scarico dell'apparecchio in un recipiente, in un secchio o in un lavatoio.
- Controllare che il tubo di scarico dell'acqua non sia piegato, deformato, schiacciato o provvisto di prolunghes. Nota:
- Il tubo di scarico dell'acqua deve essere montato a un'altezza compresa tra 60 e 100 cm dal pavimento.

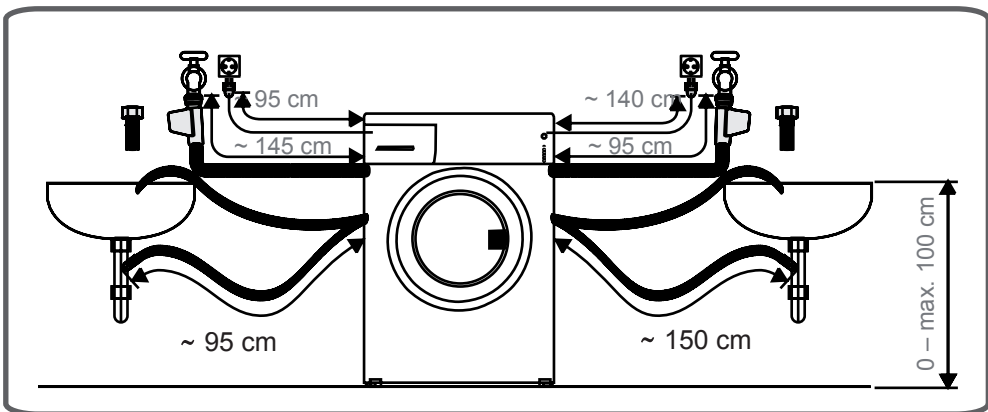
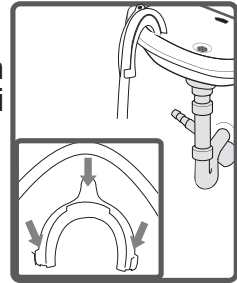
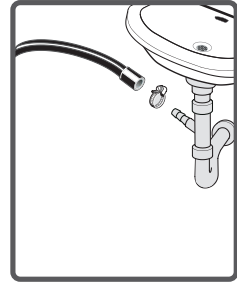



CAPITOLO -4: INTRODUZIONE AL PANNELLO DEI COMANDI

32

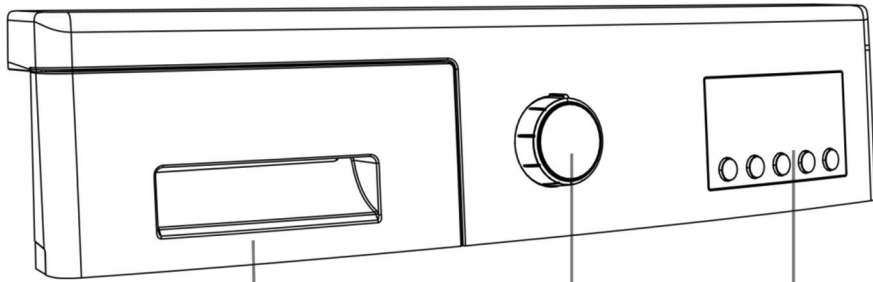

Vaschetta del
detersivo

Manopola dei
programmi

Display elettronico e
funzioni aggiuntive



Per eseguire il lavaggio con un detersivo liquido, è possibile utilizzare per il dosaggio l'apposito pannello graduato. Il detersivo liquido può essere utilizzato in tutti i programmi senza prelavaggio. Disporre l'inserto per detersivo liquido (disponibile all'interno dell'apparecchio) nel secondo scomparto della vaschetta del detersivo (*) e versare la dose di detersivo appropriata. (Per il dosaggio del detersivo liquido, seguire le indicazioni del produttore). Non superare il livello MAX. Usare l'inserto soltanto per il detersivo liquido ed estrarlo quando si intende utilizzare un detersivo in polvere.

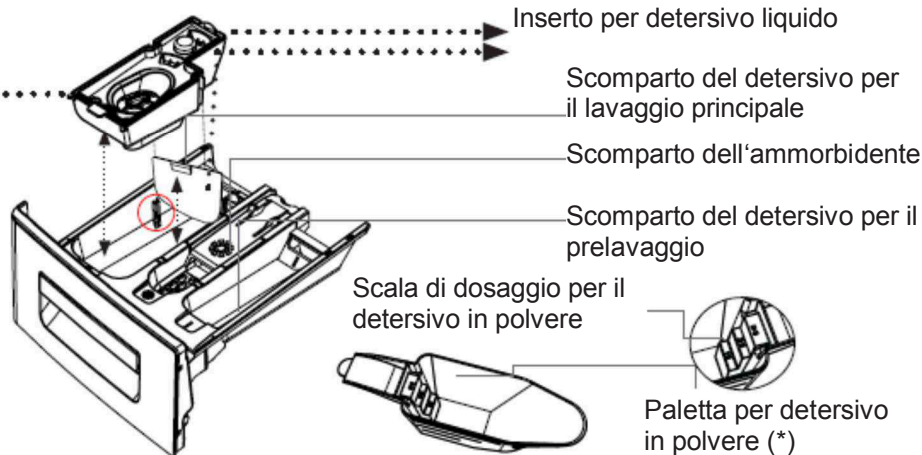
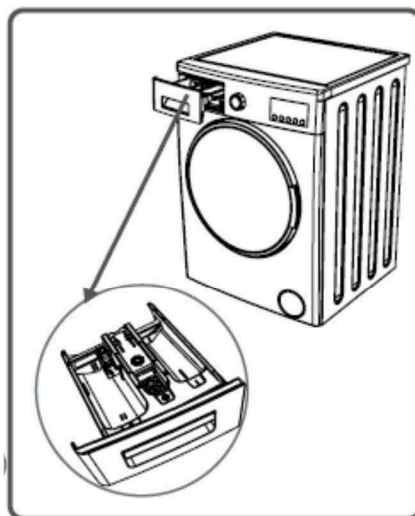

(*) Le specifiche dell'apparecchio possono variare in base al prodotto acquistato.



CAPITOLO -4: INTRODUZIONE AL PANNELLO DEI COMANDI (VASCHETTA DEL DETERSIVO)

34

SEZIONI

Scomparto del detersivo per il lavaggio principale:

In questo scomparto è possibile utilizzare solo detersivi (liquidi o in polvere), prodotti anticalcare e simili.

L'inserto per il detersivo liquido si trova all'interno dell'apparecchio. (*)

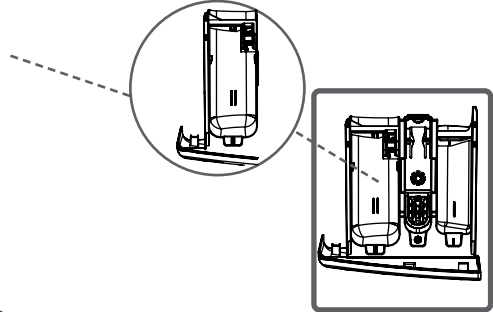

Scomparto per ammorbidente, amido, detersivo:

La vaschetta dispone di uno scomparto per l'ammorbidente (per le dosi e il tipo di ammorbidente, seguire le raccomandazioni del produttore). A volte, l'ammorbidente utilizzato per il ciclo di lavaggio rimane parzialmente in questo scomparto. Questo accade quando l'ammorbidente è troppo denso. Per evitare questo problema, si raccomanda di utilizzare un ammorbidente liquido più fluido, o di diluire l'ammorbidente con acqua prima dell'uso.

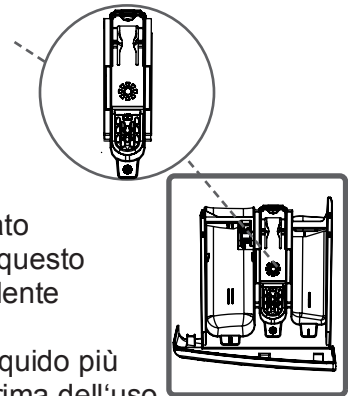

Scomparto del detersivo per il prelavaggio:

Questo scomparto deve essere utilizzato solo quando si seleziona la funzione di prelavaggio. La funzione di prelavaggio è consigliata per la biancheria molto sporca.

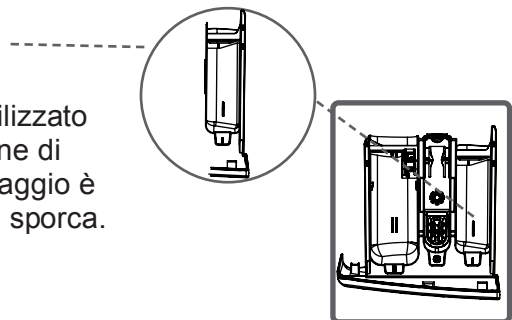

(*) Le specifiche dell'apparecchio possono variare in base al prodotto acquistato.





CAPITOLO -4: INTRODUZIONE AL PANNELLO DEI COMANDI (MANOPOLA DEI PROGRAMMI)

35

- La manopola dei programmi permette di selezionare il programma desiderato per il ciclo di lavaggio.
- Per selezionare il programma desiderato è possibile ruotare la manopola in entrambe le direzioni.
- Verificare che la manopola dei programmi si trovi esattamente sul programma che si intende selezionare.

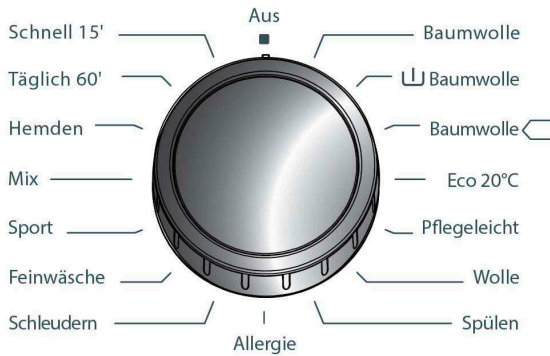

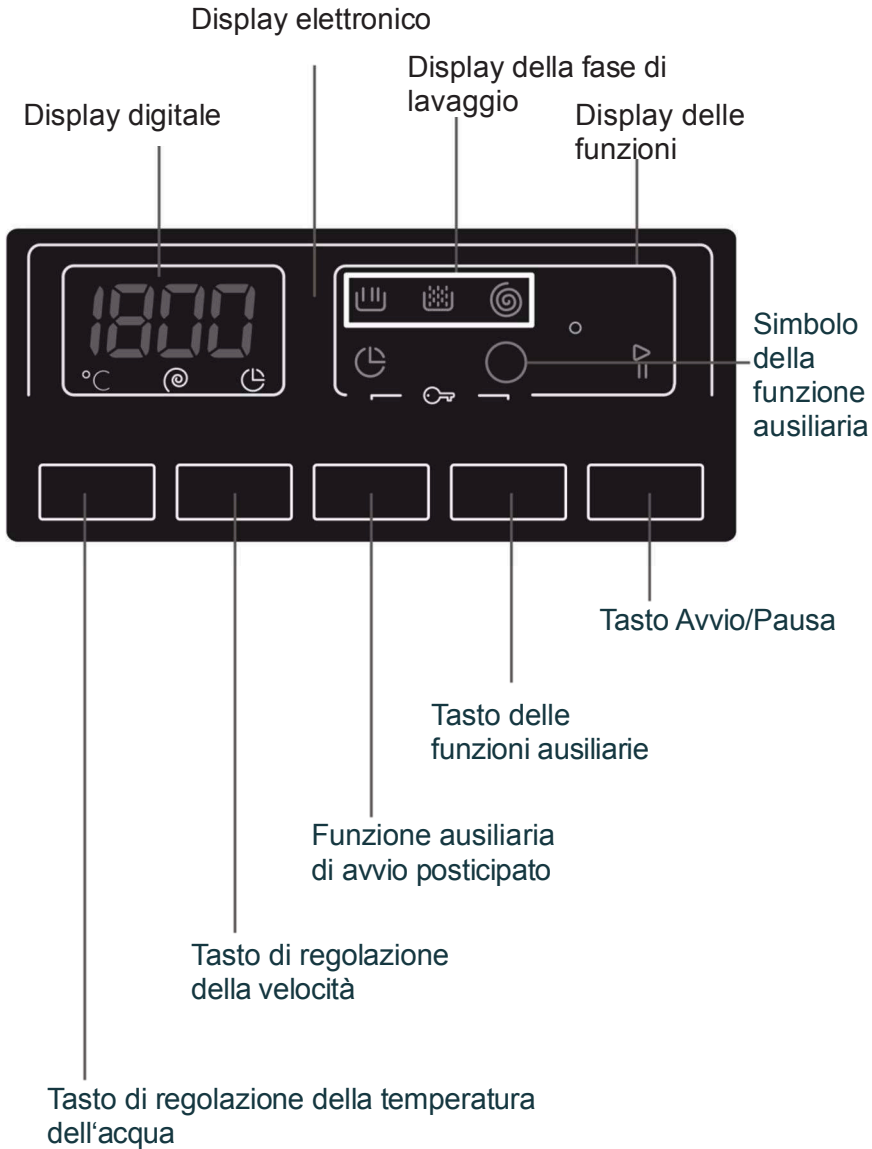





CAPITOLO -4: INTRODUZIONE AL PANNELLO DEI COMANDI (DISPLAY ELETTRONICO)

37

Il display elettronico indica la temperatura dell'acqua di lavaggio, la velocità di centrifuga, la fine del ciclo di lavaggio, le funzioni ausiliarie selezionate e la fase attualmente in corso del programma selezionato ( ~ prelavaggio/lavaggio,  ~ risciacquo,  ~centrifuga).

Inoltre, il display elettronico segnala le condizioni di errore dell'apparecchio (mediante appositi simboli) e indica la fine del programma di lavaggio con la scritta "END".

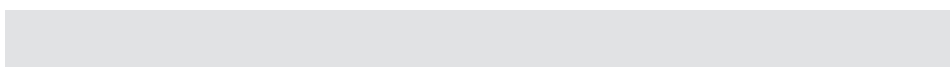



CAPITOLO -5: PREPARAZIONE PRELIMINARE PER IL LAVAGGIO (SEPARAZIONE DEI CAPI)

38

• Ogni capo è provvisto di un'etichetta indicante le condizioni di lavaggio consigliate. Lavare e asciugare i capi secondo le indicazioni di tale etichetta.



• Separare i capi in base al tipo di tessuto (cotone, sintetici, delicati, lana, ecc.), alla temperatura di lavaggio (acqua fredda, 30°, 40°, 60°, 90°) e al grado di sporco (leggermente sporco, normalmente sporco, molto sporco).



• Non lavare i capi bianchi insieme a quelli colorati.
• Lavare separatamente i capi colorati nuovi, perché potrebbero stingere.
• Controllare che i capi o le tasche non contengano oggetti metallici; in tal caso, rimuoverli prima del lavaggio.



AVVERTENZA: ATTENZIONE: i guasti dovuti alla penetrazione di corpi estranei nell'apparecchio non sono coperti dalla garanzia.



• Allacciare le cerniere e abbottonare i capi.



• Rimuovere i ganci metallici o di plastica dalle tende, oppure inserire le tende in una retina o in un sacchetto prima del lavaggio.



• Lavare a rovescio i pantaloni, i maglioni, le magliette e le tute.



• Lavare calze, fazzoletti e altri capi di piccole dimensioni inserendoli nelle apposite retine.





CAPITOLO -5: PREPARAZIONE PRELIMINARE PER IL LAVAGGIO (SEPARAZIONE DEI CAPI)

39

 Possibilità di candeggio al cloro	 Non candeggiare al cloro	 Lavaggio ad umido
 Temperatura massima della piastra stirante: 150°C	 Temperatura massima della piastra stirante: 200°C	 Non stirare
 Lavaggio a secco professionale	 Non lavare a secco	 Asciugare in piano
 Asciugare appeso per sgocciolamento	 Asciugare appeso	 Non asciugare in tamburo
 Lavaggio a secco con benzina, alcool puro e R113	 Percloroetilene, R11, R13, petrolio	 Percloroetilene, R11, R113, benzina





CAPITOLO -5: PREPARAZIONE PRELIMINARE PER IL LAVAGGIO (SEPARAZIONE DEI CAPI)

40

- Aprire lo sportello dell'apparecchio
- Distribuire i capi nel cestello.



NOTA: Nota: la capacità di carico massima può variare in base al tipo di capi da lavare, al grado di sporco e al programma prescelto. Non superare la capacità di carico massima con biancheria asciutta indicata nella tabella dei programmi di lavaggio.



Usare come riferimento la tabella seguente.

TIPO DI CARICO	PESO (g)
Asciugamano	200
Biancheria da letto	500
Accappatoio	1200
Copriletto	700
Federa	200
Biancheria intima	100
Tovaglia	250

- Introdurre i capi uno alla volta.
- Prima di chiudere lo sportello, controllare che i capi non rimangano intrappolati tra il pannello e la guarnizione.
- Spingere lo sportello fino allo scatto di chiusura.
- Lo sportello deve essere chiuso in modo corretto, diversamente l'apparecchio non avvierà il ciclo di lavaggio.





CAPITOLO -5: PREPARAZIONE PRELIMINARE PER IL LAVAGGIO (INSERIMENTO DEI CAPI)

41

La quantità di detersivo da introdurre nell'apparecchio dipende dai seguenti criteri:

- La dose di detersivo deve basarsi sul grado di sporco dei capi. Per i capi poco sporchi, non eseguire il prelavaggio e versare una dose ridotta di detersivo nel secondo scomparto della vaschetta.
- Per i capi molto sporchi, selezionare un programma che includa il prelavaggio, versare $\frac{1}{4}$ della dose di detersivo nel primo scomparto della vaschetta e versare i restanti $\frac{3}{4}$ del detersivo nel secondo scomparto.
- Usare detersivi specifici per lavabiancheria. La dose di detersivo da utilizzare per il lavaggio è indicata sulla confezione.
- La dose di detersivo da utilizzare aumenta in proporzione al grado di durezza dell'acqua.
- La dose di detersivo da utilizzare aumenta in proporzione al carico.
- Versare l'ammorbidente nell'apposito scomparto della vaschetta del detersivo. Non superare il livello MAX. Diversamente, l'ammorbidente confluirà nell'acqua di lavaggio.
- Gli ammorbidenti molto densi devono essere diluiti prima di essere versati nella vaschetta. Un ammorbidente troppo denso ostruirà il canale di passaggio e non sarà caricato nel cestello.
- È possibile utilizzare un detersivo liquido in tutti i programmi senza prelavaggio. Quando si utilizza un detersivo liquido, inserire l'apposito pannellino graduato contenuto nel sacchetto degli accessori o l'insero per detersivo liquido (*) nel secondo scomparto della vaschetta e versare la quantità di detersivo richiesta seguendo le indicazioni di livello del pannellino. Ricordarsi di rimuovere il pannellino graduato.

(*) Le specifiche dell'apparecchio possono variare in base al prodotto acquistato.





CAPITOLO -5: PREPARAZIONE PRELIMINARE PER IL LAVAGGIO (INSERIMENTO DEL DETERSIVO)

42

- Collegare l'apparecchio alla rete elettrica.
- Aprire il rubinetto dell'acqua.
- Aprire lo sportello dell'apparecchio.
- Distribuire i capi nel cestello.
- Spingere lo sportello fino allo scatto di chiusura.

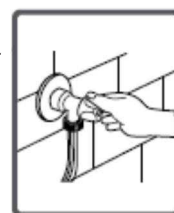

Selezione del programma

Selezionare il programma più adatto per il carico di biancheria facendo riferimento alla tabella dei programmi.





CAPITOLO -5: PREPARAZIONE PRELIMINARE PER IL LAVAGGIO (INSERIMENTO DEL DETERSIVO)

43

FUNZIONI AUSILIARIE

Prima di avviare il programma, è possibile selezionare una funzione ausiliaria.

- Premere il tasto della funzione ausiliaria che si desidera selezionare.

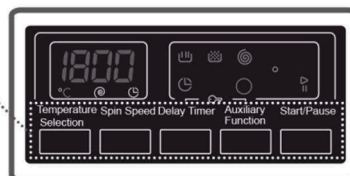

- Se il simbolo della funzione ausiliaria si accende sul display elettronico, significa che la funzione selezionata sarà attivata.
- Se il simbolo della funzione ausiliaria lampeggia sul display elettronico, significa che la funzione selezionata non sarà attivata.

Cause della non attivazione:

- **La funzione ausiliaria che si intende utilizzare non è applicabile al programma di lavaggio selezionato.**
- **Il ciclo di lavaggio ha già superato la fase di applicazione della funzione ausiliaria selezionata.**
- **La funzione non è compatibile con un'altra funzione ausiliaria selezionata in precedenza.**





CAPITOLO -5: PREPARAZIONE PRELIMINARE PER IL LAVAGGIO (INSERIMENTO DEL DETERSIVO)

44

SISTEMA DI RILEVAZIONE DEL MEZZO CARICO

L'apparecchio è dotato di un sistema di rilevazione del mezzo carico.

Se il carico di biancheria introdotto nel cestello pesa circa la metà o meno della capacità di carico massima dell'apparecchio, il ciclo di lavaggio sarà eseguito in modo da ridurre la durata e il consumo d'acqua e di energia (con alcuni programmi). Quando è attiva la funzione di mezzo carico, il programma selezionato viene completato in meno tempo.





CAPITOLO -5: PREPARAZIONE PRELIMINARE PER IL LAVAGGIO (AZIONAMENTO DELL'APPARECCHIO)

45

1- Selezione della temperatura

Usando il tasto di regolazione della temperatura dell'acqua è possibile selezionare la temperatura dell'acqua di lavaggio.

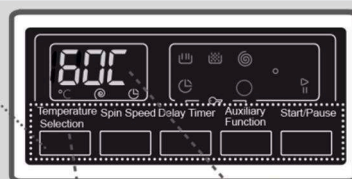

Quando si seleziona un nuovo programma, sul display della temperatura dell'acqua viene indicata la temperatura massima dell'acqua di lavaggio.

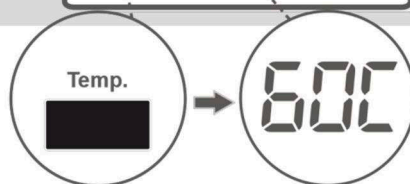

Questo valore può essere abbassato gradualmente tra la temperatura massima e il lavaggio a freddo (--) premendo il tasto di regolazione della temperatura dell'acqua.

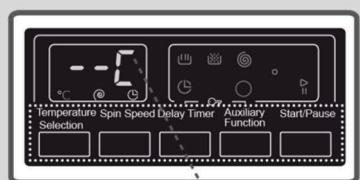

Se premendo il tasto di regolazione si è andati oltre la temperatura desiderata, è possibile tornare al valore richiesto continuando a premere lo stesso tasto.

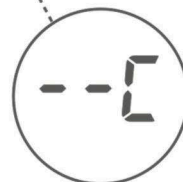



CAPITOLO -5: PREPARAZIONE PRELIMINARE PER IL LAVAGGIO (FUNZIONI AUSILIARIE)

46

2- Selezione della velocità di centrifuga

Il tasto di selezione della velocità di centrifuga permette di impostare la velocità di centrifuga da utilizzare nel ciclo di lavaggio.

Quando si seleziona un nuovo programma, il display della velocità di centrifuga mostra la velocità di centrifuga massima associata al programma selezionato.

Questo valore può essere abbassato gradualmente tra la velocità massima e l'esclusione della centrifuga (--) premendo ripetutamente il tasto di selezione della velocità di centrifuga.

Se premendo il tasto di selezione si è andati oltre la velocità di centrifuga desiderata, è possibile tornare al valore richiesto continuando a premere lo stesso tasto.

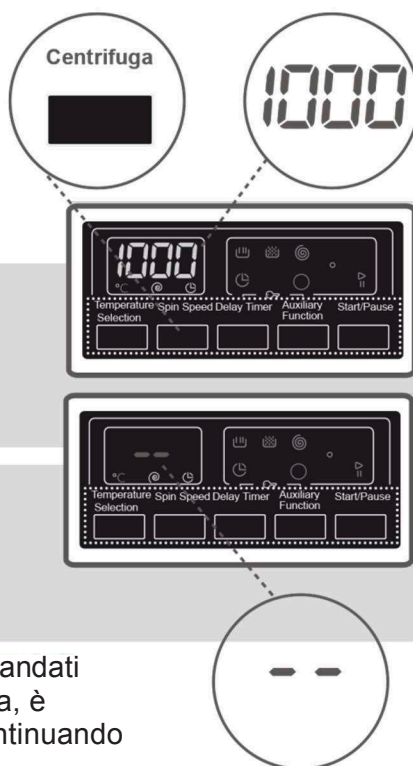



CAPITOLO -5: PREPARAZIONE PRELIMINARE PER IL LAVAGGIO (FUNZIONI AUSILIARIE)

47

3- Timer di avvio posticipato

Questa funzione ausiliaria permette di impostare l'ora in cui si desidera avviare il ciclo di lavaggio. Il ritardo può essere selezionato tra 1 e 23 ore.



Per utilizzare la funzione ausiliaria di avvio posticipato:

- Premere una volta il tasto della funzione.
- Sul display comparirà "1 h".

Sul display elettronico si accenderà il simbolo 

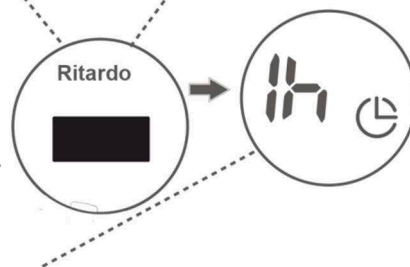

- Se necessario, premere nuovamente il tasto fino a quando non compare il ritardo desiderato.

- Per attivare il programma con il ritardo selezionato, premere il tasto di un'altra funzione ausiliaria ad eccezione del tasto „Avvio/Pausa“.





CAPITOLO -5: PREPARAZIONE PRELIMINARE PER IL LAVAGGIO (FUNZIONI AUSILIARIE)

48

Se premendo il tasto della funzione si è passati oltre il ritardo che si desidera impostare, continuare a premere il tasto fino ad arrivare al ritardo desiderato.

Per annullare l'avvio posticipato, premere una volta il tasto della funzione.  Il simbolo scomparirà dal display elettronico.

Per avviare il lavaggio con la funzione di avvio posticipato, premere il tasto Avvio/Pausa.

4- Stiro facile(*)

Questa funzione ausiliaria permette di limitare lo sgualcimento dei capi durante il lavaggio.

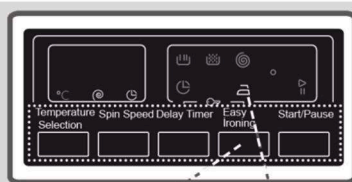

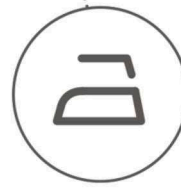
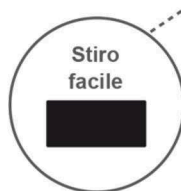

Premendo il tasto della funzione, sul display elettronico si accende il simbolo .

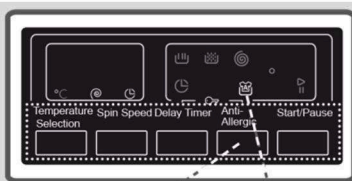

5- Antiallergico(*)

Attivando questa funzione ausiliaria, l'apparecchio esegue un ciclo di risciacquo supplementare prima dell'ultimo risciacquo.



Premendo il tasto della funzione, sul display elettronico si accende il simbolo .

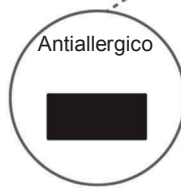



CAPITOLO -5: PREPARAZIONE PRELIMINARE PER IL LAVAGGIO (FUNZIONI AUSILIARIE)

49

6- Lavaggio rapido(*)

Questa funzione ausiliaria permette di abbreviare la durata del ciclo di lavaggio per la biancheria poco sporca.

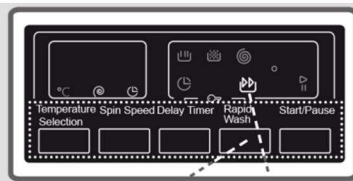

Se il carico introdotto nel cestello pesa metà o meno della capacità massima del programma di lavaggio selezionato, il sistema di rilevazione automatica del mezzo carico riconoscerà questa condizione e il programma di lavaggio sarà eseguito in meno tempo per limitare il consumo di acqua ed energia.

Se la lavabiancheria rileva la condizione di mezzo carico, sul display elettronico si accende

automaticamente il simbolo .

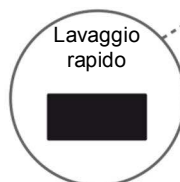

7- Prelavaggio(*)

Questa funzione ausiliaria permette di eseguire un ciclo di prelavaggio sui capi molto sporchi prima dell'inizio del lavaggio principale.

Quando si utilizza questa funzione, versare una parte del detersivo nell'apposito scomparto della vaschetta.

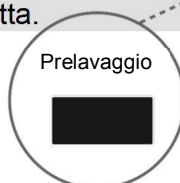
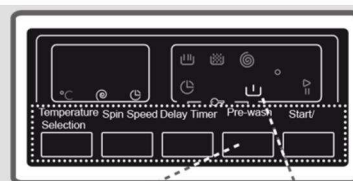



CAPITOLO -5: PREPARAZIONE PRELIMINARE PER IL LAVAGGIO (FUNZIONI AUSILIARIE)

50

8- Risciacquo extra(*)

Questa funzione ausiliaria permette di eseguire un ciclo di risciacquo aggiuntivo.

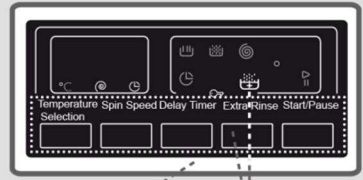

Per attivarla, premere il tasto della funzione ausiliaria in modo da accendere la spia rossa del simbolo

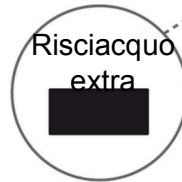

9- Tasto Avvio/Pausa

Il tasto Avvio/Pausa permette di avviare il programma selezionato o di sospendere il programma in corso. Quando si sospende l'esecuzione del programma in corso, il LED della funzione Avvio/Pausa inizia a lampeggiare sul display elettronico.

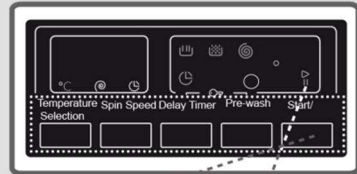

(*) In base al modello





CAPITOLO -5: PREPARAZIONE PRELIMINARE PER IL LAVAGGIO (FUNZIONI AUSILIARIE)

51

Per evitare che il corso del programma venga modificato dalla pressione accidentale dei tasti o dalla rotazione involontaria della manopola dei programmi, l'apparecchio è provvisto di una speciale funzione di sicurezza.

Questa funzione viene attivata premendo simultaneamente i tasti delle funzioni ausiliarie 3 e 4 per almeno 3 secondi.

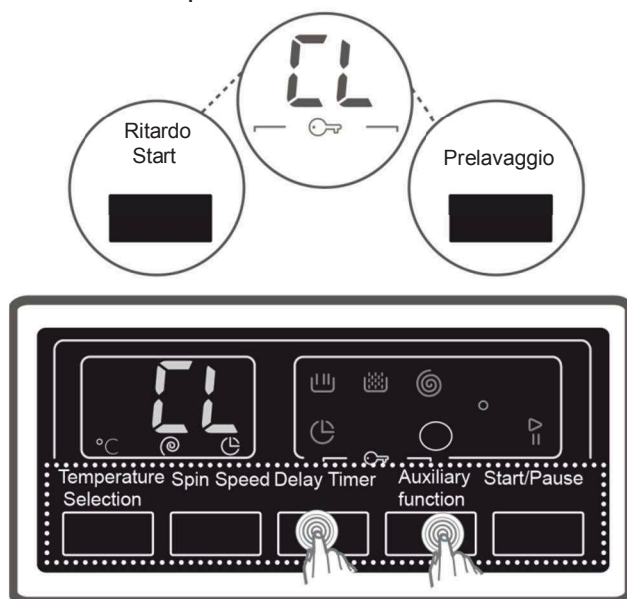

Attivando il blocco, sul display elettronico si accende il simbolo "CL". Una volta attivato il blocco di sicurezza, la pressione di un tasto farà lampeggiare il simbolo "CL" sul display elettronico.

Se, mentre è in corso un programma di lavaggio con la funzione di blocco attiva, la manopola dei programmi viene portata in posizione STOP e viene selezionato un altro programma, il programma precedentemente selezionato riprenderà dal punto in cui era stato sospeso.

Per disattivare la funzione di blocco, è sufficiente premere gli stessi tasti per almeno 3 secondi. Se il blocco di sicurezza viene disattivato, il simbolo "CL" scompare dal display elettronico.

(* In base al modello





CAPITOLO -5: PREPARAZIONE PRELIMINARE PER IL LAVAGGIO (BLOCCO DI SICUREZZA)

52

Per annullare un programma in corso:

- 1- Portare la manopola dei programmi in posizione „STOP“.
- 2- Il ciclo di lavaggio verrà interrotto e il programma sarà annullato.
- 3- Per scaricare l'acqua presente nell'apparecchio, portare la manopola dei programmi su qualunque programma.
- 4- L'apparecchio eseguirà le necessarie operazioni di scarico e annullerà il programma.
- 5- A questo punto sarà possibile riavviare l'apparecchio selezionando un nuovo programma.



L'apparecchio si arresta automaticamente al termine del programma selezionato.

- Sul display elettronico compare la scritta "END".



- È possibile aprire lo sportello dell'apparecchio ed estrarre la biancheria.
- Lasciare lo sportello aperto per consentire l'asciugatura delle parti interne dell'apparecchio.
- Portare la manopola dei programmi in posizione STOP.
- Staccare la spina dell'apparecchio dalla presa elettrica.
- Chiudere il rubinetto dell'acqua.

NOTA: LA DURATA DEI PROGRAMMI PUÒ CAMBIARE IN BASE AL CARICO DI BIANCHERIA, ALLA TEMPERATURA DELL'ACQUA, ALLA TEMPERATURA AMBIENTE E ALLE FUNZIONI AGGIUNTIVE SELEZIONATE.



CAPITOLO -6: TABELLA DEI PROGRAMMI

54

COTONE 90°

Temperatura di lavaggio (°C)	90°
Carico massimo biancheria asciutta (kg)	9,0
Scomparto detersivo	2
Durata del programma (min.)	193
Tipo di carico / Descrizione	Capi di cotone e lino molto sporchi. (Biancheria intima, biancheria da letto, tovaglie, asciugamani - max. 4,5 kg - copriletti, ecc.)

PRELAVAGGIO COTONE

Temperatura di lavaggio (°C)	60°
Carico massimo biancheria asciutta (kg)	9,0
Scomparto detersivo	1 e 2
Durata del programma (min.)	164
Tipo di carico / Descrizione	Capi di cotone e lino normalmente sporchi. (Biancheria intima, biancheria da letto, tovaglie, asciugamani - max. 4,5 kg - copriletti, ecc.)

NOTA: LA DURATA DEI PROGRAMMI PUÒ CAMBIARE IN BASE AL CARICO DI BIANCHERIA, ALLA TEMPERATURA DELL'ACQUA, ALLA TEMPERATURA AMBIENTE E ALLE FUNZIONI AGGIUNTIVE SELEZIONATE.





CAPITOLO -6: TABELLA DEI PROGRAMMI

56

COTONE ECO

Temperatura di lavaggio (°C)	60°
Carico massimo biancheria asciutta (kg)	9,0
Scomparto detersivo	2
Durata del programma (min.)	230
Tipo di carico / Descrizione	Capi di cotone e lino normalmente sporchi. (Biancheria intima, biancheria da letto, tovaglie, asciugamani - max. 4,5 kg - copriletti, ecc.)

NOTA: LA DURATA DEI PROGRAMMI PUÒ CAMBIARE IN BASE AL CARICO DI BIANCHERIA, ALLA TEMPERATURA DELL'ACQUA, ALLA TEMPERATURA AMBIENTE E ALLE FUNZIONI AGGIUNTIVE SELEZIONATE.





CAPITOLO -6: TABELLA DEI PROGRAMMI

56

ECO 20°

Temperatura di lavaggio (°C)	20°
Carico massimo biancheria asciutta (kg)	4,5
Scomparto detersivo	2
Durata del programma (min.)	96
Tipo di carico / Descrizione	Capi di cotone e lino poco sporchi. (Biancheria intima, biancheria da letto, tovaglie, asciugamani - max. 2 kg - copriletti, ecc.)

EASY CARE

Temperatura di lavaggio (°C)	40°
Carico massimo biancheria asciutta (kg)	3,5
Scomparto detersivo	2
Durata del programma (min.)	110
Tipo di carico / Descrizione	Tessuti misti o sintetici molto sporchi. (Calze di nylon, camicie, camicette, pantaloni e altri capi sintetici, ecc.)

NOTA: LA DURATA DEI PROGRAMMI PUÒ CAMBIARE IN BASE AL CARICO DI BIANCHERIA, ALLA TEMPERATURA DELL'ACQUA, ALLA TEMPERATURA AMBIENTE E ALLE FUNZIONI AGGIUNTIVE SELEZIONATE.





CAPITOLO -6: TABELLA DEI PROGRAMMI

57

LANA

Temperatura di lavaggio (°C)	30°
Carico massimo biancheria asciutta (kg)	2,5
Scomparto detersivo	2
Durata del programma (min.)	43
Tipo di carico / Descrizione	Capi di lana lavabili a macchina.

RISCIACQUO

Temperatura di lavaggio (°C)	-
Carico massimo biancheria asciutta (kg)	9,0
Scomparto detersivo	-
Durata del programma (min.)	45
Tipo di carico / Descrizione	Questo programma può essere utilizzato con qualunque tipo di carico per eseguire un ciclo di risciacquo aggiuntivo al termine del lavaggio normale.

NOTA: LA DURATA DEI PROGRAMMI PUÒ CAMBIARE IN BASE AL CARICO DI BIANCHERIA, ALLA TEMPERATURA DELL'ACQUA, ALLA TEMPERATURA AMBIENTE E ALLE FUNZIONI AGGIUNTIVE SELEZIONATE.





CAPITOLO -6: TABELLA DEI PROGRAMMI

59

ALLERGIA SAFE

Temperatura di lavaggio (°C)	60°
Carico massimo biancheria asciutta (kg)	4,0
Scomparto detersivo	2
Durata del programma (min.)	212
Tipo di carico / Descrizione	Bebè Lavanderia

NOTA: LA DURATA DEI PROGRAMMI PUÒ CAMBIARE IN BASE AL CARICO DI BIANCHERIA, ALLA TEMPERATURA DELL'ACQUA, ALLA TEMPERATURA AMBIENTE E ALLE FUNZIONI AGGIUNTIVE SELEZIONATE.





CAPITOLO -6: TABELLA DEI PROGRAMMI

60

CENTRIFUGA

Temperatura di lavaggio (°C)	-
Carico massimo biancheria asciutta (kg)	9,0
Scomparto detersivo	-
Durata del programma (min.)	17
Tipo di carico / Descrizione	Questo programma può essere utilizzato con qualunque tipo di carico per eseguire un ciclo di risciacquo aggiuntivo al termine del lavaggio normale.

LAVAGGIO A MANO DELICATI

Temperatura di lavaggio (°C)	30°
Carico massimo biancheria asciutta (kg)	2,5
Scomparto detersivo	2
Durata del programma (min.)	90
Tipo di carico / Descrizione	Capi delicati o tessuti per cui è indicato il lavaggio a mano.

NOTA: LA DURATA DEI PROGRAMMI PUÒ CAMBIARE IN BASE AL CARICO DI BIANCHERIA, ALLA TEMPERATURA DELL'ACQUA, ALLA TEMPERATURA AMBIENTE E ALLE FUNZIONI AGGIUNTIVE SELEZIONATE.





CAPITOLO -6: TABELLA DEI PROGRAMMI

61

SPORT

Temperatura di lavaggio (°C)	30°
Carico massimo biancheria asciutta (kg)	3,5
Scomparto detersivo	2
Durata del programma (min.)	80
Tipo di carico / Descrizione	Abbigliamento sportivo.

MISTO

Temperatura di lavaggio (°C)	30°
Carico massimo biancheria asciutta (kg)	3,5
Scomparto detersivo	2
Durata del programma (min.)	82
Tipo di carico / Descrizione	Capi di lino, cotone, sintetici e colorati che possano essere lavati insieme.

NOTA: LA DURATA DEI PROGRAMMI PUÒ CAMBIARE IN BASE AL CARICO DI BIANCHERIA, ALLA TEMPERATURA DELL'ACQUA, ALLA TEMPERATURA AMBIENTE E ALLE FUNZIONI AGGIUNTIVE SELEZIONATE.





CAPITOLO -6: TABELLA DEI PROGRAMMI

62

CAMICIE

Temperatura di lavaggio (°C)	60°
Carico massimo biancheria asciutta (kg)	4,0
Scomparto detersivo	2
Durata del programma (min.)	114
Tipo di carico / Descrizione	Camicie e camicette di cotone o di tessuti sintetici o misti normalmente sporchi che possano essere lavati insieme.

QUOTIDIANO 60 min.

Temperatura di lavaggio (°C)	60°
Carico massimo biancheria asciutta (kg)	4,0
Scomparto detersivo	2
Durata del programma (min.)	60
Tipo di carico / Descrizione	Programma per lavare i capi di lino e cotone colorati normalmente sporchi a 60°C in 60 minuti

Se l'apparecchio dispone della funzione ausiliaria di lavaggio rapido e si introduce un carico di 2 kg o inferiore, il programma sarà eseguito automaticamente in 30 minuti.

NOTA: LA DURATA DEI PROGRAMMI PUÒ CAMBIARE IN BASE AL CARICO DI BIANCHERIA, ALLA TEMPERATURA DELL'ACQUA, ALLA TEMPERATURA AMBIENTE E ALLE FUNZIONI AGGIUNTIVE SELEZIONATE.





CAPITOLO -6: TABELLA DEI PROGRAMMI

61

RAPIDO 15 min.

Temperatura di lavaggio (°C)	30°
Carico massimo biancheria asciutta (kg)	2,0
Scomparto detersivo	2
Durata del programma (min.)	15
Tipo di carico / Descrizione	Programma per lavare i capi in cotone e lino colorati leggermente sporchi in soli 15 minuti.

NOTA: data la breve durata del ciclo di lavaggio, è richiesta una minore quantità di detersivo rispetto agli altri programmi. La durata del programma viene prolungata se l'apparecchio rileva un carico instabile. Per aprire lo sportello dell'apparecchio occorre attendere 2 minuti dopo la fine del ciclo di lavaggio. (Il tempo di attesa di 2 minuti richiesto per l'apertura dello sportello non è incluso nella durata del programma.)

NOTA: LA DURATA DEI PROGRAMMI PUÒ CAMBIARE IN BASE AL CARICO DI BIANCHERIA, ALLA TEMPERATURA DELL'ACQUA, ALLA TEMPERATURA AMBIENTE E ALLE FUNZIONI AGGIUNTIVE SELEZIONATE.





CAPITOLO -7: MANUTENZIONE E PULIZIA DELL'APPARECCHIO

62

Prima di eseguire operazioni di manutenzione e pulizia sull'apparecchio, staccare la spina dalla presa elettrica.

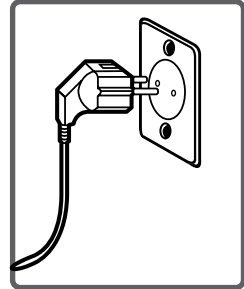

Prima di eseguire operazioni di manutenzione e pulizia sull'apparecchio, chiudere il rubinetto dell'acqua.

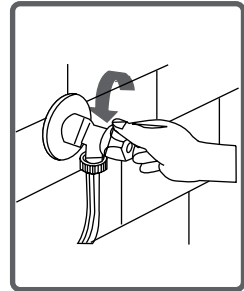

AVVERTENZA: l'uso di detersivi a base di solventi può danneggiare i componenti dell'apparecchio.

Non utilizzare prodotti di pulizia che contengano solventi.





CAPITOLO -7: MANUTENZIONE E PULIZIA DELL'APPARECCHIO (FILTRI DELL'ACQUA)

63

I filtri impediscono allo sporco e ai corpi estranei presenti nell'acqua di lavaggio di penetrare nell'apparecchio e sono disposti nel tubo di carico dell'acqua, sia sul lato del rubinetto che su quello delle valvole di carico dell'acqua.

Se l'apparecchio non riesce a caricare una quantità d'acqua sufficiente nonostante l'apertura del rubinetto, si raccomanda di pulire questi filtri. (Si raccomanda inoltre di pulire il filtro della pompa ogni 2 mesi.)

- Staccare i tubi di carico dell'acqua.
- Servendosi di una pinza, rimuovere i filtri dalle valvole di ingresso dell'acqua e pulirli con una spazzola sotto l'acqua corrente.
- Smontare manualmente il filtro situato all'estremità del tubo collegata al rubinetto e pulirlo.
- Una volta puliti i filtri, rimontarli eseguendo la procedura in senso inverso.

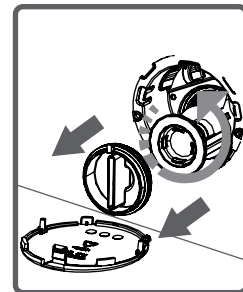
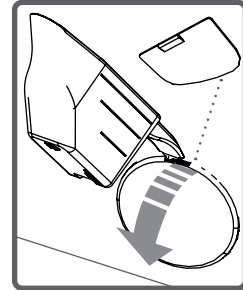

AVVERTENZA!

I filtri delle valvole di carico dell'acqua possono ostruirsi a causa di corpi estranei provenienti dal rubinetto, di una manutenzione non adeguata o di un guasto delle valvole, che può causare un afflusso d'acqua continuo nell'apparecchio.

I guasti dovuti a queste ragioni non sono coperti dalla garanzia.





CAPITOLO -7: MANUTENZIONE E PULIZIA DELL'APPARECCHIO (FILTRO DELLA POMPA)

64

L'apparecchio è provvisto di un sistema filtrante che impedisce ai fili staccatisi dai capi e ad altri materiali di piccole dimensioni di entrare nella pompa durante le operazioni di scarico dell'acqua alla fine del lavaggio, prolungando così la durata della pompa. Si raccomanda di pulire il filtro della pompa ogni 2 mesi. Per pulire il filtro della pompa:

- Per aprire la copertura della pompa, è possibile usare la paletta dosatrice per detersivo in polvere (*) o il pannellino graduato per detersivo liquido.
- Inserire l'estremità del componente di plastica nella fessura della copertura della pompa e fare leva. La copertura si aprirà.
- Prima di aprire la copertura del filtro, disporre un recipiente nella zona antistante per evitare che l'acqua rimasta nell'apparecchio si riversi sul pavimento.
- Ruotare il tappo del filtro in senso antiorario e far defluire l'acqua.

Nota: a seconda della quantità d'acqua presente nell'apparecchio, può essere necessario svuotare più volte il recipiente di raccolta.

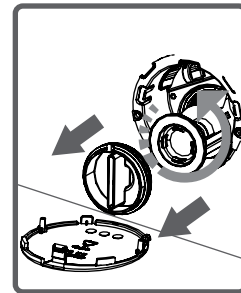
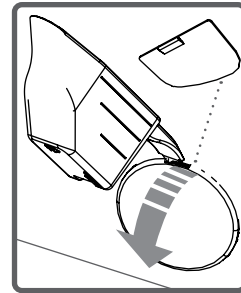

(*) Le specifiche dell'apparecchio possono variare in base al prodotto acquistato.





CAPITOLO -7: MANUTENZIONE E PULIZIA DELL'APPARECCHIO (FILTRO DELLA POMPA)

65

- Pulire il filtro dai corpi estranei usando una spazzola.

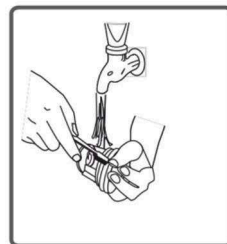

- Dopo avere pulito il filtro, applicare la copertura del filtro e stringerla ruotando in senso orario.

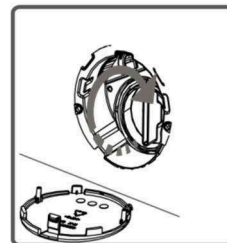

- Nel chiudere la copertura della pompa, controllare che le sporgenze sul lato interno della copertura siano allineate con i fori sul lato anteriore del pannello.

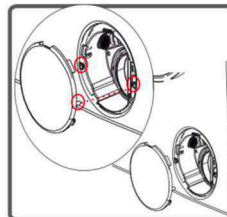

- Per riapplicare la copertura della pompa, invertire l'ordine delle operazioni eseguite per la sua rimozione.

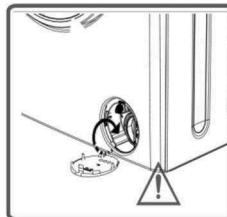

ATTENZIONE!



Poiché l'acqua nella pompa può raggiungere temperature molto elevate, attendere che si raffreddi.





CAPITOLO -7: MANUTENZIONE E PULIZIA DELL'APPARECCHIO (VASCHETTA DEL DETERSIVO)

66

Con il tempo, è possibile che si accumulino residui di detersivo nella vaschetta e nel relativo alloggiamento.

Per eliminare questi residui, smontare periodicamente la vaschetta del detersivo. Si raccomanda di pulire il filtro della pompa ogni 2 mesi. Per estrarre la vaschetta del detersivo:

- Tirare la vaschetta del detersivo fino alla massima apertura
- Continuare a tirare premendo sulla parte della vaschetta sotto illustrata in modo da sganciare la vaschetta del detersivo.

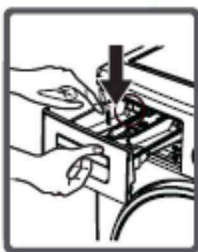

- Lavare la vaschetta con una spazzola.
- Raccogliere i residui presenti nell'alloggiamento della vaschetta del detersivo, facendo attenzione a non farli cadere all'interno dell'apparecchio.
- Asciugare la vaschetta del detersivo con un panno o un asciugamano e quindi rimontarla.

- **ATTENZIONE!** Non lavare la vaschetta del detersivo in lavastoviglie.



Inserto per detersivo liquido (*)

Per le operazioni di pulizia e manutenzione, estrarre l'inserto dosatore per detersivo liquido come illustrato nella figura e rimuovere i residui di detersivo. Riapplicare quindi l'inserto verificando che non siano rimasti residui all'interno.

(*) Le specifiche dell'apparecchio possono variare in base al prodotto acquistato.





CAPITOLO -8: DIVISORIO PER AMMORBIDENTE / CORPO DELL'APPARECCHIO / CESTELLO

67

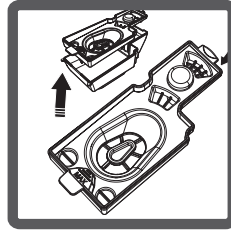
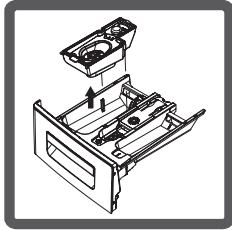

Divisorio per ammorbidente

Smontare la vaschetta del detersivo. Smontare il divisorio e rimuovere i residui di ammorbidente. Riapplicare quindi il divisorio verificando che sia bene inserito in posizione.

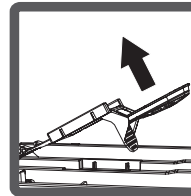
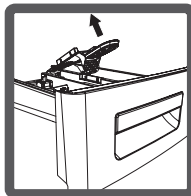
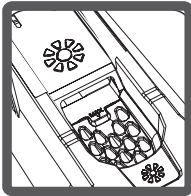

Corpo dell'apparecchio

Pulire il corpo esterno dell'apparecchio usando acqua calda e un detergente non infiammabile e non abrasivo. Sciacquare con acqua e asciugare con un panno morbido.

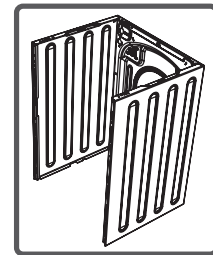

Cestello

Non lasciare all'interno dell'apparecchio oggetti metallici quali spilli, fermagli, monete, ecc. Questi oggetti possono causare la formazione di macchie di ruggine nel cestello. Per pulire tali macchie, usare un detergente senza cloro seguendo le istruzioni del fabbricante. Non usare pagliette metalliche o altri oggetti duri per rimuovere le macchie di ruggine.

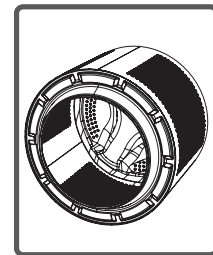



CAPITOLO -9: RISOLUZIONE DEI PROBLEMI

68

Gli interventi di riparazione sull'apparecchio devono essere eseguiti da un tecnico di assistenza autorizzato. Se l'apparecchio richiede una riparazione o non si riesce a risolvere un problema con l'ausilio delle indicazioni riportate qui sotto, procedere come segue:

- Staccare la spina dell'apparecchio dalla presa elettrica.
- Chiudere il rubinetto dell'acqua.

PROBLEMA	POSSIBILE CAUSA	AZIONE CORRETTIVA
L'apparecchio non si avvia.	La spina non è inserita.	Inserire la spina.
	Un fusibile è bruciato.	Sostituire il fusibile.
	Non arriva corrente.	Controllare l'impianto elettrico.
	Non è stato premuto il tasto Avvio/Pausa.	Premere il tasto Avvio/Pausa.
	La manopola dei programmi è in posizione 'STOP'.	Portare la manopola dei programmi nella posizione desiderata.
	Lo sportello dell'apparecchio non è completamente chiuso.	Chiudere lo sportello dell'apparecchio.
L'apparecchio non carica acqua.	Il rubinetto dell'acqua è chiuso.	Aprire il rubinetto.
	Il tubo di carico dell'acqua è piegato.	Controllare il tubo e distenderlo.
	Il tubo di carico dell'acqua è ostruito.	Pulire i filtri del tubo di carico dell'acqua. (*)
	Il filtro della valvola di carico è intasato.	Pulire il filtro della valvola di carico. (*)
	Lo sportello dell'apparecchio non è completamente chiuso.	Chiudere lo sportello dell'apparecchio.

(*) Vedere il capitolo riguardante la manutenzione e la pulizia dell'apparecchio.





CAPITOLO -9: RISOLUZIONE DEI PROBLEMI

69

PROBLEMA	POSSIBILE CAUSA	AZIONE CORRETTIVA
L'apparecchio non scarica l'acqua.	Il tubo di scarico è ostruito o piegato.	Controllare il tubo di scarico e pulirlo o distenderlo.
	Il filtro della pompa è ostruito.	Pulire il filtro della pompa. (*)
	Il carico nel cestello non è omogeneo.	Distribuire i capi nel cestello in modo omogeneo.
L'apparecchio vibra.	I piedini dell'apparecchio non sono stati regolati.	Regolare i piedini dell'apparecchio. (**)
	I fermi di sicurezza applicati per il trasporto non sono stati rimossi.	Rimuovere i fermi di sicurezza dall'apparecchio. (**)
	Il carico di biancheria è molto ridotto.	Questo non blocca il funzionamento dell'apparecchio.
	L'apparecchio è troppo carico o la biancheria è distribuita in modo irregolare.	Non superare il carico massimo consigliato e distribuire la biancheria nel cestello in modo uniforme
	L'apparecchio è appoggiato su una superficie dura.	Evitare di appoggiare l'apparecchio su superfici dure.

(*) Vedere il capitolo riguardante la manutenzione e la pulizia dell'apparecchio.

(**) Vedere il capitolo riguardante l'installazione





CAPITOLO -9: RISOLUZIONE DEI PROBLEMI

70

PROBLEMA	POSSIBILE CAUSA	AZIONE CORRETTIVA
Nella vaschetta del detersivo si forma troppa schiuma.	La dose di detersivo utilizzata è eccessiva.	Premere il tasto Avvio/Pausa. Per eliminare la formazione di schiuma, mescolare un cucchiaino di ammorbidente con mezzo litro d'acqua e versare la miscela nella vaschetta del detersivo. Dopo 5-10 minuti, premere nuovamente il tasto Avvio/Pausa. Al successivo ciclo di lavaggio, usare una dose di detersivo inferiore.
	Si utilizza un tipo di detersivo non adatto.	Usare detersivi specifici per lavabiancheria.
I risultati del lavaggio non sono soddisfacenti.	È stato scelto un programma non adatto per il grado di sporco della biancheria.	Selezionare un programma appropriato per il grado di sporco dei capi. (Vedere la tabella dei programmi)
	È stata usata una dose insufficiente di detersivo.	Regolare la dose di detersivo in base al carico e al grado di sporco dei capi.
	Il carico è superiore alla capacità massima dell'apparecchio.	Evitare di caricare l'apparecchio oltre la capacità massima consigliata.





CAPITOLO -9: RISOLUZIONE DEI PROBLEMI

71

PROBLEMA	POSSIBILE CAUSA	AZIONE CORRETTIVA
I risultati del lavaggio non sono soddisfacenti.	Durezza dell'acqua. (Contaminazioni, calcare, ecc.)	Regolare la dose di detersivo secondo le istruzioni del fabbricante.
	Il carico nel cestello non è distribuito in modo omogeneo.	Distribuire i capi nel cestello in modo corretto e omogeneo.
L'acqua caricata dall'apparecchio viene subito scaricata.	L'estremità del tubo di scarico dell'acqua è posizionata troppo in basso.	Disporre il tubo di scarico dell'acqua all'altezza appropriata. (**)
Non si vede acqua nel cestello durante il lavaggio.	Nessun guasto. L'acqua si trova nella parte non visibile del cestello.	
La biancheria lavata presenta residui di detersivo.	Alcuni detersivi non si sciolgono completamente e le particelle non disciolte aderiscono ai capi formando chiazze bianche.	Eeguire un risciacquo supplementare selezionando il programma „Risciacquo“, oppure fare asciugare i capi e rimuovere le chiazze con una spazzola.
I capi lavati presentano macchie grigie.	Queste macchie possono essere causate da olio, creme o unguenti.	Nel ciclo di lavaggio successivo, applicare la dose massima di detersivo consigliata dal fabbricante.

(**) Vedere il capitolo riguardante l'installazione dell'apparecchio.





CAPITOLO -9: RISOLUZIONE DEI PROBLEMI

72

PROBLEMA	POSSIBILE CAUSA	AZIONE CORRETTIVA
La centrifuga non viene effettuata o viene eseguita tardi.	Nessun guasto. Si è attivato il sistema di controllo del carico sbilanciato.	Questo sistema cerca di distribuire il carico in modo più omogeneo. La centrifuga avrà inizio non appena il carico sarà distribuito in modo bilanciato. Al ciclo di lavaggio successivo, distribuire i capi nel cestello in modo più uniforme.





CAPITOLO -10: SEGNALAZIONE AUTOMATICA DEI GUASTI E MISURE CORRETTIVE

73

L'apparecchio è dotato di sistemi che, eseguendo controlli continui durante il ciclo di lavaggio, sono in grado di adottare le precauzioni necessarie e di segnalare gli eventuali problemi.

CODICE DI GUASTO	POSSIBILE CAUSA	AZIONE RICHIESTA
E01	Lo sportello dell'apparecchio non è stato chiuso.	Chiudere lo sportello dell'apparecchio. Se l'indicazione persiste, spegnere l'apparecchio, staccare la spina dalla presa elettrica e rivolgersi a un centro di assistenza autorizzato.
E02	La pressione dell'acqua è troppo bassa, oppure il livello dell'acqua all'interno dell'apparecchio è troppo basso	Aprire il rubinetto dell'acqua. È possibile che l'alimentazione idrica sia interrotta. Se il problema persiste, l'apparecchio si fermerà automaticamente dopo qualche minuto. Staccare la spina dalla presa elettrica, chiudere il rubinetto dell'acqua e rivolgersi a un centro di assistenza autorizzato.
E03	La pompa è difettosa, il filtro della pompa è ostruito, oppure il collegamento elettrico della pompa è difettoso.	Pulire il filtro della pompa. Se il problema persiste, rivolgersi a un centro di assistenza autorizzato. (*)
E04	L'apparecchio carica troppa acqua.	L'acqua sarà scaricata automaticamente. Dopo la fase di scarico, spegnere l'apparecchio e staccare la spina dalla presa elettrica. Chiudere il rubinetto dell'acqua e rivolgersi a un centro di assistenza autorizzato.

(**) Vedere il capitolo riguardante la manutenzione e la pulizia dell'apparecchio.





Bevande alcoliche: trattare inizialmente la macchia con acqua fredda, quindi strofinare con acqua e glicerina e risciacquare con una miscela di acqua e aceto.

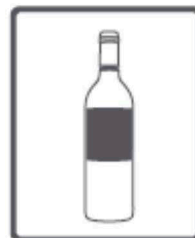

Lucido da scarpe: strofinare la macchia delicatamente con detersivo, facendo attenzione a non danneggiare il tessuto, e quindi sciacquare. Se la macchia è ancora presente, mescolare un misurino di alcool (96°) con 2 misurini d'acqua e strofinare la macchia con la miscela così ottenuta, quindi sciacquare con acqua tiepida.



Tè e caffè: distendere la parte macchiata del capo sull'apertura di un recipiente, quindi versarvi acqua calda alla temperatura massima a cui il capo può resistere. Se il tipo di tessuto lo consente, lavare il capo con un candeggiante.



Cioccolato e cacao: immergere il capo in acqua fredda e strofinare con sapone o detersivo, quindi lavare alla temperatura massima consigliata per il tessuto. Se la macchia grassa fosse ancora visibile, strofinare con acqua ossigenata (al 3%).





Salsa di pomodoro: strofinare per togliere i residui secchi facendo attenzione a non danneggiare il tessuto; quindi lasciare in ammollo per 30 minuti, strofinare nuovamente e lavare con detersivo.



Brodo-uova: rimuovere i residui secchi dal capo, quindi strofinare con una spugna o un panno morbido imbevuti di acqua fredda. Strofinare con detersivo, lavare con un candeggiante diluito.

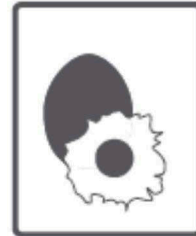

Macchie di grasso e olio: per prima cosa, rimuovere i residui. Strofinare la macchia con detersivo e lavare con acqua saponata tiepida.



Senape: cospargere la macchia con glicerina. Strofinare con un detersivo e lavare. Se la macchia è ancora presente, strofinare con alcool. (Per i tessuti sintetici e colorati, miscelare un misurino di alcool con 2 misurini di acqua)





Frutta: distendere la parte macchiata del capo sull'apertura di un recipiente e versarvi acqua fredda. Non versare acqua calda sulla macchia. Strofinare con acqua fredda e cospargere di glicerina. Lasciare agire per 1-2 ore, strofinare con qualche goccia di aceto bianco e risciacquare.

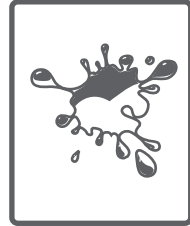

Macchie d'erba: strofinare la macchia con detersivo. Se il tipo di tessuto lo consente, lavare con un candeggiante. Strofinare i capi in lana con alcool. (Per i tessuti colorati, miscelare un misurino di alcool puro con 2 misurini di acqua)



Vernice a olio: rimuovere la macchia ancora umida con un diluente. Strofinare con detersivo e lavare.

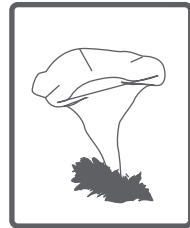

Macchie di bruciato: se il tessuto del capo lo consente, lavare con un prodotto candeggiante. Per i capi di lana, applicare un panno imbevuto di acqua ossigenata sulla macchia, coprirlo con un panno asciutto e stirare. Sciacquare accuratamente e lavare.

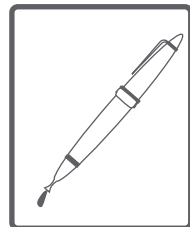



Macchie di sangue: lasciare il capo in ammollo in acqua fredda per 30 minuti. Se la macchia è ancora presente, preparare una miscela di acqua e ammoniaca (3 cucchiaini di ammoniaca per 4 litri d'acqua) e immergervi il capo per 30 minuti.

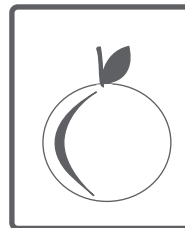

Crema, gelato e latte: lasciare il capo in ammollo in acqua fredda e strofinare la macchia con detersivo. Se la macchia è ancora presente, applicare un candeggiante idoneo per il capo. (Non usare prodotti candeggianti sui capi colorati.)



Muffa: le macchie di muffa dovrebbero essere pulite non appena possibile. Lavare la macchia con acqua e detersivo e, se ciò non fosse sufficiente, strofinarla con acqua ossigenata (3%).

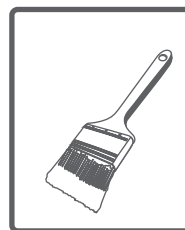

Inchiostro: lavare la parte macchiata sotto l'acqua corrente fino a quando il flusso d'acqua si presenta pulito. Strofinare quindi con una miscela di acqua, limone e detersivo, lasciare agire per 5 minuti e risciacquare





DESCRIZIONE DELL'ETICHETTA PER LA CLASSE ENERGETICA

78

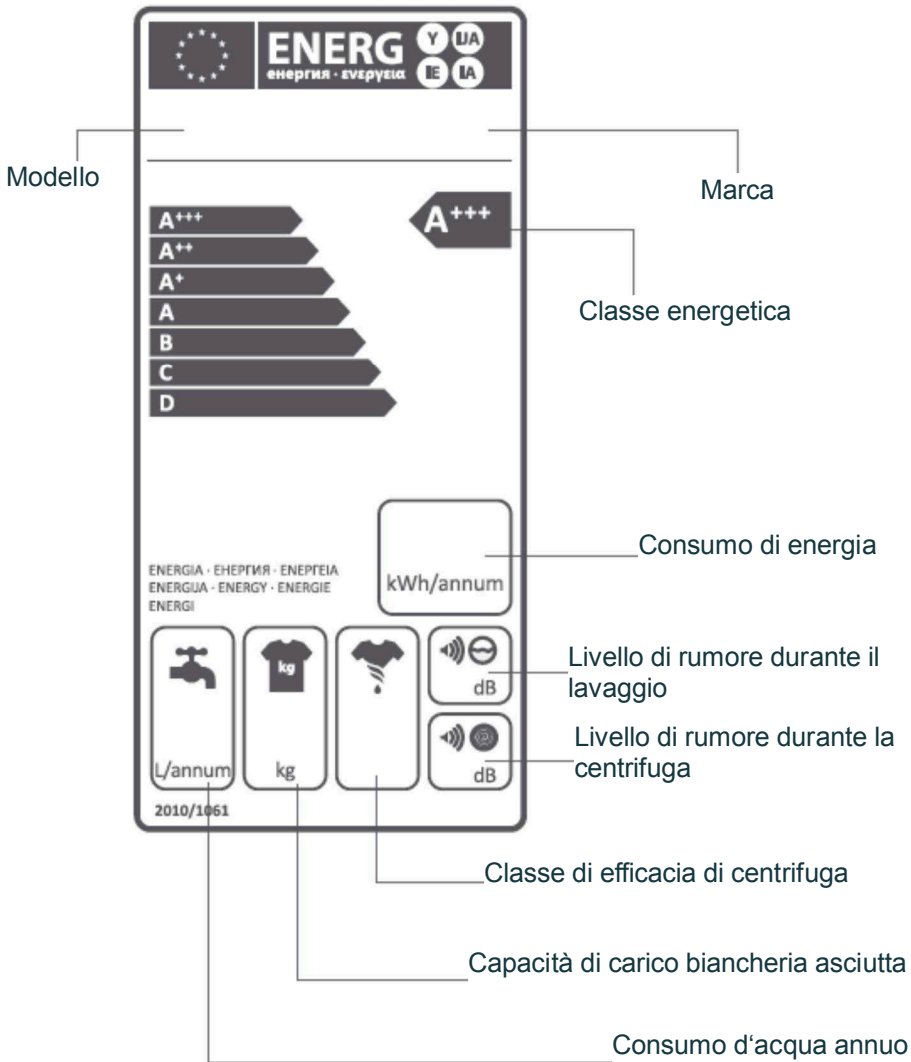



DESCRIZIONE DELL'ETICHETTA PER LA CLASSE ENERGETICA

79

I consumi di energia e acqua possono variare in base alla pressione dell'acqua, alla durezza dell'acqua, alla temperatura dell'acqua, alla temperatura ambiente, al carico di biancheria, alle funzioni aggiuntive selezionate e alle oscillazioni di tensione. Per ridurre i consumi di energia e acqua, si raccomanda di usare la lavabiancheria con la capacità proposta per il programma selezionato, di lavare la biancheria meno sporca o quella quotidiana usando programmi brevi, di eseguire periodicamente le necessarie operazioni di pulizia e manutenzione e di usare l'apparecchio nelle fasce orarie in cui il prezzo dell'energia elettrica è più conveniente.





SMALTIMENTO DEL VECCHIO APPARECCHIO

80

Questo prodotto non deve essere smaltito con gli altri rifiuti domestici. I consumatori hanno l'obbligo di restituire gli apparecchi elettrici ed elettronici di cui intendono disfarsi per garantire uno smaltimento adeguato di questi rifiuti pericolosi. I commercianti, i fabbricanti e gli importatori hanno a loro volta l'obbligo di riprendere - senza costi aggiuntivi - gli apparecchi che figurano nel loro assortimento. La raccolta e la riutilizzazione degli apparecchi elettrici ed elettronici usati permette di salvaguardare le risorse naturali. Inoltre, grazie al riciclo di questi apparecchi o di parte di essi, vengono protetti la salute e l'ambiente. Ulteriori informazioni sui centri di raccolta, sullo smaltimento e sulla riutilizzazione degli apparecchi elettrici ed elettronici si trovano presso l'Ufficio federale dell'ambiente (UFAM), presso il vostro punto di smaltimento locale, presso il commerciante dal quale avete acquistato l'apparecchio o presso il fabbricante dello stesso.





MIGROS

Migros-Service

Gli articoli che necessitano un servizio manutenzione o una riparazione possono essere depositati in ogni punto vendita. Gli accessori e i pezzi di ricambio possono essere facilmente ordinati su www.migros-service.ch.

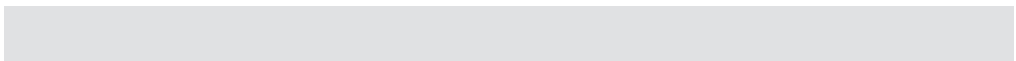





Conformità CE

Il prodotto è conforme alle disposizioni delle seguenti direttive. La conformità è garantita dalla soddisfazione delle norme qui sotto elencate.

2014/35/UE	Direttiva bassa tensione (LVD)
2014/30/UE	Compatibilità elettromagnetica (EMC)
2011/65/UE	Restrizione (dell'uso di determinate) sostanze pericolose nelle apparecchiature elettriche ed elettroniche (RoHS)

(UE) N. 1015/2010 Le specifiche per la progettazione ecocompatibile delle lavatrici per uso domestico

LVD EN 60335-1
EN 60335-2-7
EN 62233

EMC EN 55014-1
EN 55014-2
EN 61000-3-2
EN 61000-3-3

MIGROS

Vertrieb/Distribution/Distribuzione:
Migros-Genossenschafts-Bund, CH-8031 Zürich

CE

52243940

