

At Sony we are constantly rethinking and redesigning in order to create innovative digital entertainment products. And we are also constantly rethinking and re-evaluating our products, processes and our potential impact on the planet. Thanks to our results in that direction, this product achieved the European Eco label award issued by the European Commission. You can get more information in following link:
<http://ec.europa.eu/environment/ecolabel/>

Sony gewährt eine Mindestgarantiezeit von 2 Jahren für dieses LCD Fernsehgerät und 7 Jahre Lieferbarkeit für den Ersatz von Elektronikteilen.

Sony concede una garantía mínima de dos años para este televisor LCD y siete años para poder cambiar piezas electrónicas.

Sony offre une garantie de 2 ans minimum pour ce téléviseur LCD et 7 ans de disponibilité pour le remplacement de pièces électroniques.

Sony fornisce un minimo di 2 anni di garanzia per questo televisore LCD e 7 anni di disponibilità per i pezzi di ricambio elettronici.

Sony biedt een minimum garantie van 2 jaar voor deze LCD-televisie en 7 jaar beschikbaarheid voor vervanging van elektronische onderdelen.

A Sony dá um mínimo de 2 anos de garantia a este televisor LCD e uma disponibilidade de 7 anos para substituição de peças electrónicas.

Сонь дава минимум 2 години гаранция за този LCD телевизор и поддържа наличност за подмяна на електронните части 7 години.

Sony poskytuje na tento LCD televizor minimálně 2letou záruku a 7 let existuje možnost výměny elektronických dílů.

Sony giver som minimum 2 års garanti på dette LCD TV og 7 års garanti for rådighed af reservedele.

Sony myöntää tälle LCD-televisiolle vähintään 2 vuoden takuun ja elektroniikkaosille 7 vuoden saatavuustakuun.

Η Sony παρέχει τουλάχιστον 2 χρόνια εγγύηση για την παρούσα τηλεόραση LCD και 7 χρόνια διαθεσιμότητα για τα ανταλλακτικά των ηλεκτρονικών εξαρτημάτων.

A Sony legalább 2 éves jótállást nyújt ehhez az LCD tv-hez, és 7 évig biztosítja az elektronikus alkatrészek utánpótlását.

Sony gir minimum 2 års garanti for denne LCD TV-en og 7 års tilgjengelighet for elektroniske reservedeler.

Firma Sony udziela co najmniej 2-letniej gwarancji na ten odbiornik TV z ekranem ciekłokrystalicznym oraz zapewnia dostępność elektronicznych części zamiennych przez okres 7 lat.

Sony oferă minim 2 ani garanție pentru acest televizor LCD și 7 ani asigură piese electronice de schimb.

Sony ger minst 2 års garanti på denna LCD-TV och erbjuder tillgänglighet på elektroniska komponenter i 7 år.

Spoločnosť Sony poskytuje na tento LCD TV minimálne dvojročnú záruku a 7 ročnú zaručenú dostupnosť náhradných elektronických dielov.

Sony, bu LCD TV için minimum 2 yıl garanti ve elektronik parça değişimi için 7 yıl parça bulunabilirlik güvencesi vermektedir.

Fur hilfreiche Informationen zu Sony Produkten
 Información de utilidad para productos Sony
 Pour obtenir les informations utiles concernant les produits Sony
 Per informazioni utili sui prodotti Sony
 Voor nuttige informatie over Sony producten
 Para informação útil sobre os produtos Sony
 За полезна информация относно продуктите на Sony
 Užitečné informace o výrobcích Sony
 For mere information om Sony-produkter

Hyödyllistä tietoa Sony tuotteista
 Για χρήσιμες πληροφορίες σχετικά με τα προϊόντα SONY
 Sony termékekről hasznos információkat találhat az alábbi weboldalon
 For nyttig informasjon om Sony produkter
 Szczegółowe informacje o produktach Sony
 Pentru informații utile despre produsele Sony
 For nyttig information om Sony-produkter
 Pre viac informácií o produktoch Sony
 Sony ürünleri için faydalı bilgiler

<http://www.sony-europe.com/myproduct/>



<http://www.sony.net/>

© 2010 Sony Corporation

4-168-148-26(1)

SONY

LCD Digital Colour TV

SONY®

LCD Digital Colour TV

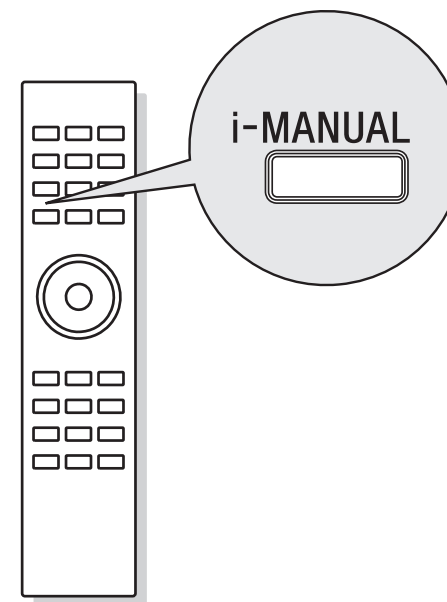

BRAVIA

KDL-46EX4xx / KDL-40BX4xx / KDL-40EX4xx / KDL-40EX6xx / KDL-40NX5xx /
 KDL-37EX4xx / KDL-32BX3xx / KDL-32BX4xx / KDL-32EX3xx / KDL-32EX4xx /
 KDL-32EX6xx / KDL-32NX5xx / KDL-26EX3xx / KDL-22EX3xx

4-168-148-26(1)

Bedienungsanleitung	DE
Manual de instrucciones	ES
Mode d'emploi	FR
Istruzioni per l'uso	IT
Gebruiksaanwijzing	NL
Manual de Instruções	PT
Инструкции за работа	BG
Návod k použití	CZ
Betjeningsvejledning	DK
Käyttöohje	FI
Οδηγίες Χρήσης	GR
Kezelési utasítás	HU
Bruksanvisning	NO
Instrukcja obsługi	PL
Instrucțiuni de utilizare	RO
Bruksanvisning	SE
Návod na obsluhu	SK
Kullanım klavuzu	TR

Einführung

Vielen Dank, dass Sie sich für ein Produkt von Sony entschieden haben.

Bitte lesen Sie dieses Handbuch aufmerksam durch, bevor Sie das Fernsehgerät verwenden und bewahren Sie es auf, um später bei Bedarf darin nachschlagen zu können.

Hinweis zu Funktionen für digitale Sender

- Alle Funktionen, die sich auf digitales Fernsehen (DVB) beziehen, funktionieren nur in Ländern und Gebieten, in denen digitale terrestrische Fernsehsignale im Standard DVB-T (MPEG-2 und H.264/MPEG-4 AVC) ausgestrahlt werden oder in denen ein Zugang zu DVB-C-kompatiblen Kabeldiensten (MPEG-2 und H.264/MPEG-4 AVC) existiert. Bitte erkundigen Sie sich bei Ihrem Fachhändler vor Ort, ob an Ihrem Wohnort DVB-T-Signale empfangen werden können oder fragen Sie Ihren Kabelanbieter, ob dessen DVB-C-Kabeldienst mit dem Betrieb dieses Fernsehers kompatibel ist.
- Ihr Kabelanbieter kann für seine Dienste eine Gebühr oder die Anerkennung seiner Geschäftsbedingungen verlangen.
- Dieses Fernsehgerät erfüllt die DVB-T- und DVB-C-Spezifikationen. Die Kompatibilität mit zukünftigen digitalen terrestrischen DVB-T und DVB-C-Signalen ist jedoch nicht garantiert.
- In manchen Ländern/Gebieten sind u. U. einige Funktionen für digitales Fernsehen nicht verfügbar, sodass die Möglichkeit besteht, dass das DVB-C-Kabelsignal bei einigen Anbietern nicht einwandfrei funktioniert.

Eine Liste der kompatiblen Kabelanbieter finden Sie auf der Support-Webseite:

<http://support.sony-europe.com/TV/DVBC/>

Der Hersteller dieses Produktes ist Sony Corporation, 1-7-1 Konan Minato-ku Tokio, 108-0075 Japan. Bevollmächtigter für EMV und Produktsicherheit ist Sony Deutschland GmbH, Hedelfinger Strasse 61, 70327 Stuttgart, Deutschland. Für Kundendienst- oder Garantieangelegenheiten wenden Sie sich bitte an die in Kundendienst- oder Garantiedokumenten genannten Adressen.

Informationen zum Warenzeichen

- **DVB** ist ein eingetragenes Warenzeichen des DVB-Projekts.
- **HDMI**, das HDMI Logo sowie High-Definition Multimedia Interface sind Marken oder eingetragene Warenzeichen von HDMI Licensing LLC.
- In Lizenz von Dolby Laboratories hergestellt. „Dolby“ und das Doppel-D Symbol sind Warenzeichen der Dolby Laboratories.
- **ÜBER DIVX-VIDEO:** DivX® ist ein von DivX, Inc. entwickeltes digitales Videoformat. Dies ist ein offiziell DivX-zertifiziertes Gerät zum Abspielen von DivX-Video. Unter www.divx.com finden Sie weitere Informationen sowie Software-Tools zum Konvertieren Ihrer Dateien in DivX-Video.
ÜBER DIVX VIDEO-ON-DEMAND: Dieses DivX Certified®-Gerät muss zur Wiedergabe von DivX Video-on-Demand-Inhalten (VOD) registriert werden. Der Registrierungscode wird im Abschnitt DivX VOD des Setup-Menüs des Geräts generiert. Unter vod.divx.com können Sie mit diesem Code die Registrierung abschließen sowie weitere Informationen über DivX VOD erhalten.
- „BRAVIA“ und BRAVIA sind Warenzeichen der Sony Corporation.
- „XMB™“ und „XrossMediaBar“ sind Warenzeichen von Sony Corporation und Sony Computer Entertainment Inc.



Information zum Modellnamen in dieser Anleitung

Die Buchstaben „xx“ in der Modellbezeichnung, entsprechen der Zahlenkombination für die Farbvariation.



- Die in diesem Handbuch verwendeten Abbildungen zeigen - falls nichts Anderes angegeben ist - das Gerät KDL-32EX402.

Position des Bezeichnungsschildes

Die Schilder mit der Modellnummer und der Nennleistung (in Einklang mit den geltenden Sicherbestimmungen) befinden sich an der Rückseite des Fernsehgeräts.

Inhaltsverzeichnis

Leitfaden zur Inbetriebnahme 4

Sicherheitsinformationen	10
Sicherheitsmaßnahmen.....	11

i-MANUAL

Anleitung für die Bedienungsanleitung	12
---	----

Zusatzinformationen

Montieren des Zubehörs (Wandhalterung).....	13
Technische Daten	16
Störungsbehebung	19

DVB : nur für Digitalkanäle

- Lesen Sie vor der Inbetriebnahme des Fernsehgeräts bitte den Abschnitt "Sicherheitsinformationen" (seite 10) in dieser Anleitung. Bewahren Sie die Anleitung zum späteren Nachschlagen auf.
- Eine vollständige Bedienungsanleitung ist auf dem Bildschirm zu finden.
- Anweisungen zum "Installieren der Wandhalterung" sind in der Bedienungsanleitung dieses Fernsehgeräts enthalten.

1: Überprüfen des Zubehörs

Netz Kabel (1) (nur bei KDL-46EX4xx)

Kabelhalter (1) (nur bei KDL-40/32NX5xx)

Ständer (1)*

Ständerschrauben (4) (nur bei KDL-46EX4xx)

Ständerschrauben (4 + 3) (nur bei KDL-40BX4/
EX4xx, KDL-37EX4xx, KDL-32BX3/BX4/EX3/EX4xx,
KDL-26EX3xx, KDL-22EX3xx)

Ständerschrauben (4 + 4) (nur bei KDL-40/32EX6xx,
KDL-40/32NX5xx)

Fernbedienung RM-ED022 (1)

Fernbedienung RM-ED036 (1) (nur bei KDL-40/
32EX6xx)

Batterien der Größe AAA (2)

* Zerlegt, außer für KDL-46EX4xx.

So setzen Sie Batterien in die Fernbedienung ein

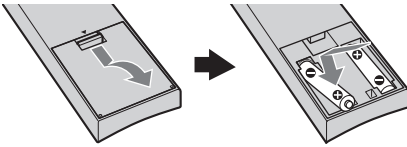

(nur bei KDL-40/32EX6xx)

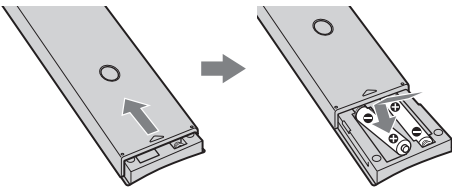

- Achten Sie beim Einsetzen von Batterien auf die richtige Polung.
- Verwenden Sie Batterien unterschiedlicher Typen nicht gemeinsam und auch nicht alte und neue Batterien zusammen.
- Entsorgen Sie verbrauchte Batterien umweltschonend. In einigen Gebieten gelten unter Umständen spezielle Vorschriften zur Entsorgung der Batterien. Wenden Sie sich ggf. an die zuständige Behörde.
- Behandeln Sie die Fernbedienung sorgfältig. Lassen Sie sie nicht fallen, treten Sie nicht darauf und schütten Sie keine Flüssigkeiten darauf.
- Bewahren Sie die Fernbedienung nicht in der Nähe von Hitzequellen, unter direkter Sonneneinstrahlung oder an feuchten Orten auf.

2: Anbringen des Ständers

Gehen Sie wie in den Montageanweisungen erläutert vor, um das Fernsehgerät auf einen Fernsehständer zu setzen.

1 Bei bestimmten Fernsehmodellen schlagen Sie die Erläuterungen zur ordnungsgemäßen Befestigung bitte im mitgelieferten Infoblatt zum Tischständer nach.

2 Setzen Sie das Fernsehgerät auf den Ständer. Achten Sie darauf, dass die Kabel dabei nicht stören.

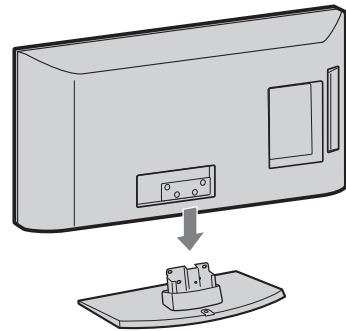

3 Befestigen Sie das Fernsehgerät auf dem Ständer unter Verwendung der mitgelieferten Schrauben  und in Übereinstimmung mit den durch Pfeile 1 markierten Schraubenlöchern.

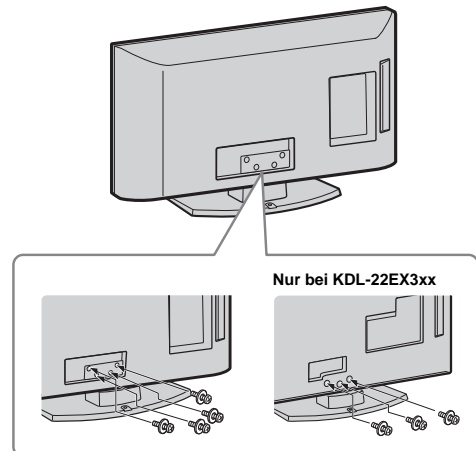



- Falls Sie einen elektrischen Schraubendreher verwenden, stellen Sie das Anzugsmoment auf ca. 1,5 Nm (15 kgfcm).

3: Anschließen von Antenne/Kabel/ Videorecorder/ DVD-Recorder

Anschließen einer Antenne/Kabel

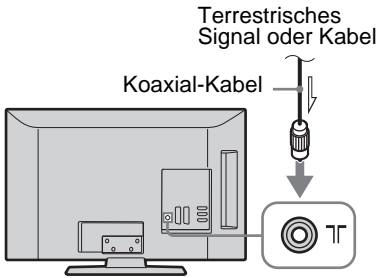

Anschließen einer Antenne/Kabel bzw. eines Videorecorders/DVD-Recorders über SCART

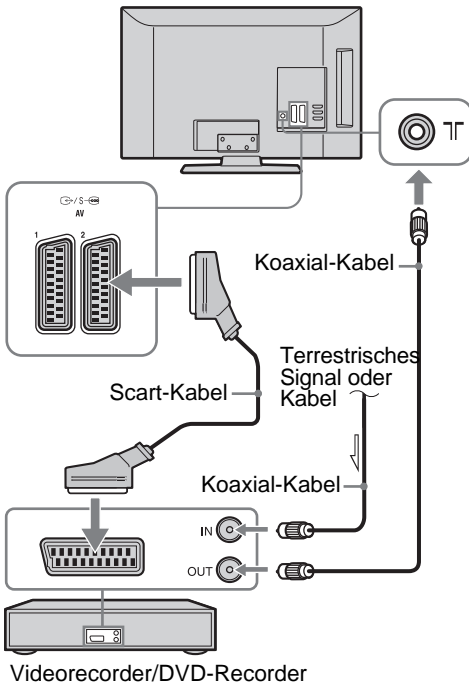

- Die AV1-Ausgänge stehen nur für analoges Fernsehen zur Verfügung.
- Über die AV2-Ausgänge wird das aktuelle Bild auf dem Bildschirm ausgegeben (außer im PC-, HDMI-, Component- oder USB-Modus).

Anschließen einer Antenne/Kabel bzw. eines Videorecorders/DVD-Recorders über HDMI

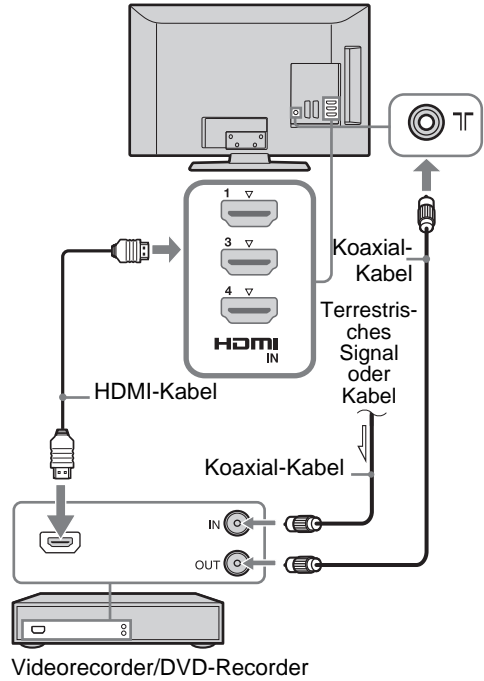

4: Sichern des Fernsehgeräts gegen Umfallen

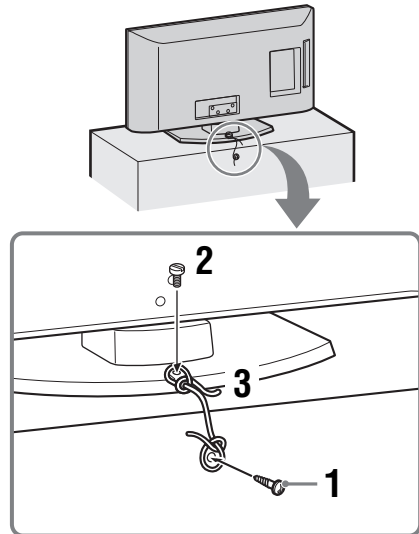

- Drehen Sie eine Holzschraube (4 mm Durchmesser, nicht mitgeliefert) in den Fernsehständer.

Fortsetzung

2 Schrauben Sie eine Maschinenschraube (M4 x 16, nicht mitgeliefert) in das Schraubenloch des Fernsehgerätes.

3 Binden Sie ein festes Seil um die Holzschraube und die Metallschraube.



- Zur Sicherung des Fernsehgerätes wird der optionale Abstützungsgurt-Satz von Sony verwendet. Wenden Sie sich an das nächste Sony-Servicecenter, um solch einen Satz zu erwerben. Halten Sie die Modellbezeichnung des Fernsehgerätes bereit.

5: Bündeln der Kabel

(nur bei KDL-40/32NX5xx)

Sie können die Verbindungskabel wie in der Abbildung unten dargestellt bündeln.

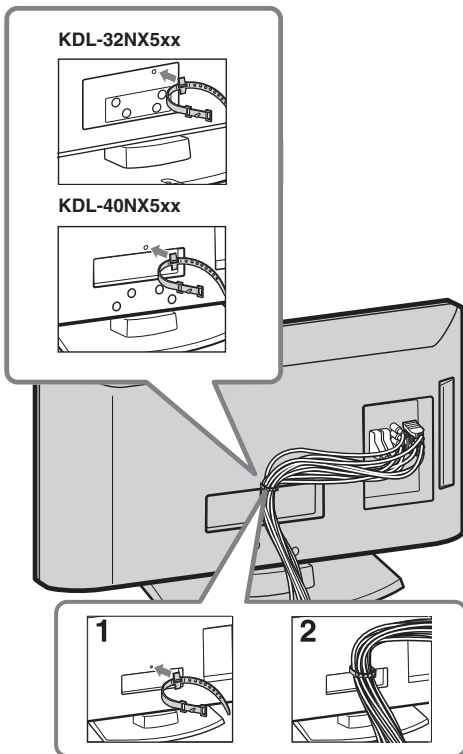

- Bündeln Sie das Netzkabel nicht zusammen mit anderen Verbindungskabeln.

6: Auswählen der Menüsprache, des Landes/der Region und des Betriebsortes

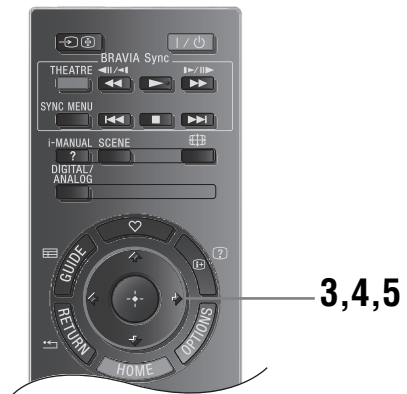
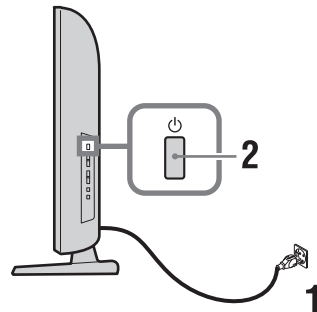

1 Stecken Sie den Netzstecker des Fernsehgerätes in eine Steckdose (220-240 V Wechselstrom, 50 Hz).

2 Drücken Sie  an der Seite des Fernsehgerätes.

Wenn Sie das Fernsehgerät zum ersten Mal einschalten, erscheint das Sprachauswahlmenü auf dem Bildschirm.



- Beim Einschalten des Fernsehgerätes leuchtet die Power-Anzeige grün.

- 3 Drücken Sie \updownarrow zur Auswahl der Sprache auf den Menü-Bildschirmen. Drücken Sie danach \oplus .



- 4 Wählen Sie mit \updownarrow das Land bzw. die Region, wo Sie das Fernsehgerät betreiben, und drücken Sie danach \oplus .

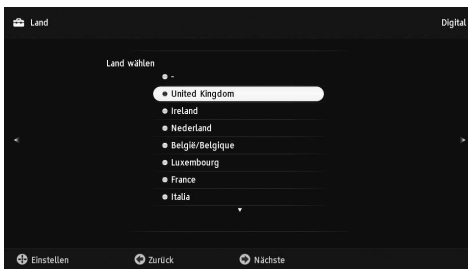

Wenn das Land bzw. die Region, in dem bzw. der Sie das Fernsehgerät verwenden wollen, in der Liste nicht enthalten ist, wählen Sie „-“ statt eines Landes bzw. einer Region.

- 5 Drücken Sie \updownarrow zur Wahl des Betriebsortes, an dem das Fernsehgerät betrieben wird, und drücken Sie dann \oplus .

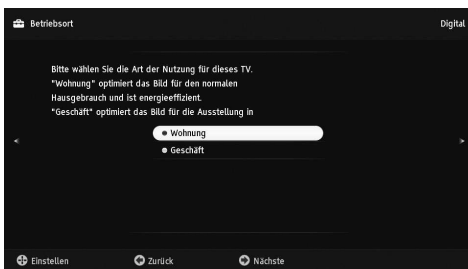

Im Geschäftsmodus werden einige Einstellungen regelmäßig zurückgesetzt.

Mit dieser Option wählen Sie den anfänglichen Bildmodus aus, der für die typischen Lichtverhältnisse in der jeweiligen Umgebung geeignet ist.

7: Automatische Programmsuche

- 1 Drücken Sie \oplus .



- 2 Drücken Sie \updownarrow zur Auswahl von „Antenne“ oder „Kabel“. Danach drücken Sie \oplus .

Wenn Sie „Kabel“ auswählen, erscheint ein Bildschirm zur Auswahl der Suchlaufart. Siehe Punkt „Suche der Kabelverbindung“ (Seite 8). Das Fernsehgerät beginnt nun, alle verfügbaren digitalen Kanäle und anschließend die analogen Kanäle zu suchen. Dies kann einige Zeit dauern. Betätigen Sie währenddessen keine Knöpfe des Fernsehers oder der Fernbedienung.

Wenn eine Meldung erscheint, die Antennenverbindung zu prüfen

Es wurden weder digitale noch analoge Sender gefunden. Prüfen Sie alle Antennen-/Kabelverbindungen, und drücken Sie dann \oplus um den Sendersuchlauf erneut zu starten.

- 3 Programme ordnen (nur im Analogmodus): Zum Verändern der Reihenfolge, in der die Sender im Fernsehgerät gespeichert werden.

- 1 Drücken Sie \updownarrow zum Auswählen des Kanals, den Sie in eine neue Position bringen möchten. Drücken Sie dann \rightleftarrows .
- 2 Wählen Sie mit \updownarrow die neue Position für den Sender aus, und drücken Sie anschließend \oplus . Wenn Sie die Reihenfolge, in der die analogen Kanäle im Fernsehgerät gespeichert werden, nicht ändern wollen, drücken Sie HOME, um mit dem nächsten Schritt fortzufahren.



- Dieser Schritt erscheint nicht, wenn ein analoger Kanal gefunden wird.

Die Nachricht „Grundeinstellungen beendet“ wird auf dem Bildschirm erscheinen. Drücken Sie \oplus .

Das Fernsehgerät hat nun alle verfügbaren Sender gespeichert.

Fortsetzung



- Systemaktualisierung
Sie können das TV-System mithilfe des USB-Speichers aktualisieren. Rufen Sie Information von der unten angeführten Webseite ab.
<http://support.sony-europe.com/TV/>

Suche der Kabelverbindung

- 1 Drücken Sie \oplus .
 - 2 Drücken Sie \updownarrow zur Auswahl „Schnellsuchlauf“ oder „Vollständiger Suchlauf“. Danach drücken Sie \oplus .
„Schnellsuchlauf“: Kanäle werden gemäß der Information des Kabelanbieters im Übertragungssignal gesucht. Empfohlene Einstellung für „Frequenz“ und „Netzwerk ID“ ist „Autom.“. Diese Option wird für die Schnellsuche empfohlen, sofern dies von Ihrem Kabelbetreiber unterstützt wird. Falls „Schnellsuchlauf“ nicht ausgewählt wird, wenden Sie bitte den „Vollständiger Suchlauf“ Modus unten an.
„Vollständiger Suchlauf“: Alle verfügbaren Kanäle werden eingestellt und gespeichert. Dies kann einige Zeit beanspruchen. Diese Option wird empfohlen, wenn „Schnellsuchlauf“ von Ihrem Kabel-Anbieter nicht unterstützt wird.
Für weitere Informationen zu Kabel-Support-Anbietern schauen Sie auf folgende Web-Seite: <http://support.sony-europe.com/TV/DVBC>
 - 3 Drücken Sie $\leftarrow/\rightarrow/\updownarrow$ zur Auswahl „Start“. Der Fernseher beginnt mit der Kanalsuche. Betätigen Sie keine Knöpfe an Fernsehgerät bzw. Fernbedienung.
- Einige Kabel-Anbieter bieten keinen Support für „Schnellsuchlauf“. Werden keine Kanäle bei Verwendung von „Schnellsuchlauf“ gefunden, führen Sie „Vollständiger Suchlauf“ aus.

Einstellen des Bildbetrachtungswinkels

Dieses Fernsehgerät kann innerhalb der unten angezeigten Winkel angepasst werden.

(nur bei KDL-40/32NX5xx)

Passen Sie den Winkel rechts und links an (Drehfuß)

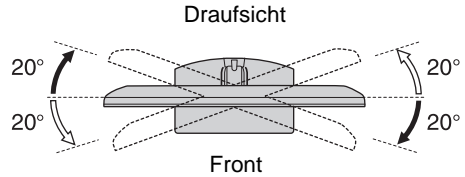

(nur bei KDL-22EX3xx)

Anpassen der Neigung

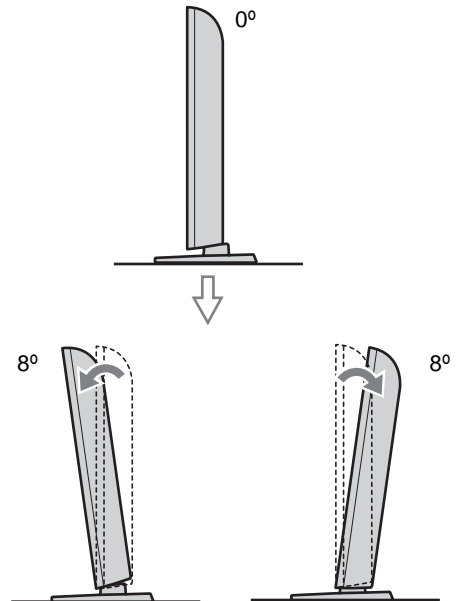

Lösen des Tischständers vom Fernsehgerät



- Entfernen Sie den Tischständer nur zum Anbringen an der Wand.

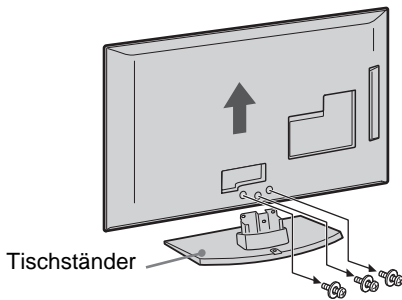
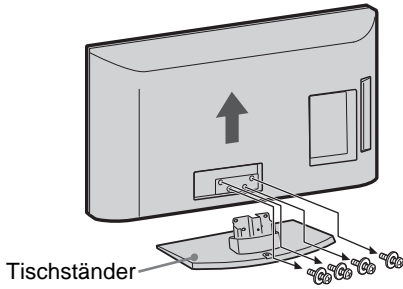

(nur bei KDL-22EX3xx)



- Stellen Sie sicher, dass sich das Fernsehgerät vor dem Einschalten in senkrechter Position befindet. Das Fernsehgerät darf nicht mit dem LCD-Bildschirm nach unten angeschaltet werden, um eine ungleichmäßige Bildwiedergabe zu vermeiden.

Sicherheitsinformationen

Installation/Einstellung

Installieren und benutzen Sie das Fernsehgerät unter Berücksichtigung der unten angegebenen Anweisungen, um alle Risiken wie Feuer, Elektroschock oder Beschädigungen und/oder Verletzungen zu vermeiden.

Installation

- Das Fernsehgerät sollte neben einer frei zugänglichen Netzsteckdose installiert werden.
- Stellen Sie das Fernsehgerät auf eine stabile, ebene Fläche.
- Wandeinbauten sollten nur von qualifiziertem Fachpersonal ausgeführt werden.
- Aus Sicherheitsgründen wird dringend empfohlen, ausschließlich Sony Zubehörteile zu verwenden, inklusive:
 - Wandmontagehalterung SU-WL500 (KDL-46EX4xx, KDL-40BX4/EX4/EX6/NX5xx, KDL-37EX4xx, KDL-32BX3/BX4/EX3/EX4/EX6/NX5xx)
 - Wandmontagehalterung SU-WL100 (KDL-26EX3xx, KDL-22EX3xx)
- Verwenden Sie zum Befestigen der Montagehaken am Fernsehgerät bitte die gemeinsam mit der Wandmontagehalterung gelieferten Schrauben. Die mitgelieferten Schrauben sind derart konzipiert, dass sie von der Befestigungsfläche des Montagehakens aus 8 bis 12 mm lang sind. Durchmesser und Länge der Schrauben variieren je nach Modell der Wandmontagehalterung. Durch die Verwendung anderer als der mitgelieferten Schrauben kann das Fernsehgerät beschädigt werden oder herunterfallen.

8 mm - 12 mm

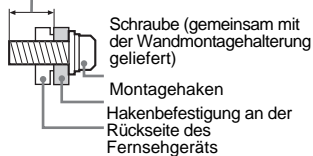

Transport

- Vor dem Transport des Fernsehgeräts ziehen Sie bitte alle Kabel aus dem Gerät.
- Zum Transport eines großen Fernsehgeräts sind zwei oder drei Personen nötig.
- Wenn Sie das Fernsehgerät von Hand transportieren, halten Sie es bitte wie rechts dargestellt. Üben Sie keinen Druck auf den LCD-Bildschirm aus.
- Wenn Sie das Fernsehgerät anheben oder transportieren, halten Sie dieses fest an der Unterkante.
- Setzen Sie das Fernsehgerät beim Transport weder Stößen noch starken Erschütterungen aus.
- Wenn Sie das Fernsehgerät für Reparaturen oder bei einem Umzug transportieren müssen, verpacken Sie es mithilfe der Originalverpackungsmaterialien im Originalkarton.

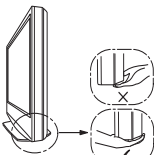
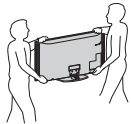

Luftzirkulation

- Decken Sie nie die Lüftungsöffnungen ab und stecken Sie nichts in das Gehäuse.
- Lassen Sie ausreichend Platz um das Fernsehgerät (siehe Abbildung).
- Es wird dringend empfohlen, die offizielle Sony Wandmontagehalterung zu verwenden, um eine ausreichende Luftzirkulation zu gewährleisten.

Installation an der Wand

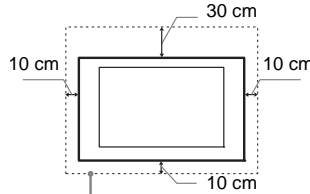

Lassen Sie mindestens so viel Platz um das Gerät.

Aufstellung auf dem Standfuß

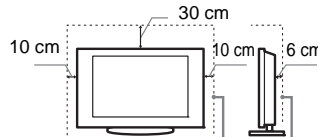

Lassen Sie mindestens so viel Platz um das Gerät.

- Um eine ausreichende Belüftung zu gewährleisten und Staub- oder Schmutzablagerungen zu vermeiden:
 - Stellen Sie das Fernsehgerät weder flach, noch auf dem Kopf stehend, falsch herum oder seitwärts geneigt auf.
 - Stellen Sie das Fernsehgerät weder auf einem Regal, einem Teppich, einem Bett oder in einem Schrank auf.
 - Decken Sie das Fernsehgerät nicht mit Decken oder Vorhängen ab und legen Sie keine Gegenstände wie Zeitungen usw. darauf.
 - Installieren Sie das Fernsehgerät nicht wie auf der Abbildung gezeigt.

Die Luftzirkulation wird unterbunden.

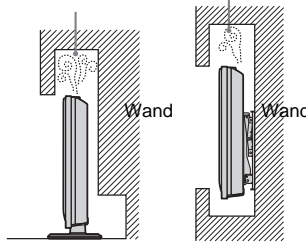

Netzkabel

- Um alle Risiken wie Feuer, Elektroschock oder Beschädigungen und/oder Verletzungen auszuschließen, sollten Sie das Netzkabel und den Stecker wie hier angegeben handhaben:
- Verwenden Sie ausschließlich die von Sony und keinen anderen Anbietern gelieferte Netzkabel.
 - Stecken Sie den Stecker ganz in die Netzsteckdose.
 - Dieses Fernsehgerät ist ausschließlich für den Betrieb an 220-240 V Wechselstrom ausgelegt.
 - Trennen Sie das Gerät zu Ihrer eigenen Sicherheit unbedingt vom Netzstrom, wenn Sie Kabel an dem Gerät anschließen und stolpern Sie nicht über die Kabel.
 - Trennen Sie das Netzkabel von der Netzsteckdose, bevor Sie das Fernsehgerät reparieren oder transportieren.
 - Halten Sie das Netzkabel von Wärmequellen fern.

- Ziehen Sie den Netzstecker aus der Steckdose und reinigen Sie ihn regelmäßig. Wenn der Stecker verstaubt ist und sich Feuchtigkeit abgelagert, kann die Isolierung leiden und es besteht Feuergefahr.

Anmerkungen

- Verwenden Sie das mitgelieferte Netzkabel nicht mit anderen Geräten.
- Klemmen, biegen oder verdrehen Sie das Netzkabel nicht übermäßig. Die blanken Adern im Inneren des Kabels könnten freiliegen oder brechen.
- Nehmen Sie am Netzkabel keine Veränderungen vor.
- Stellen Sie keine schweren Gegenstände auf das Netzkabel.
- Ziehen Sie nicht am Kabel, selbst wenn Sie das Netzkabel aus der Steckdose herausziehen.
- Achten Sie darauf, nicht zu viele andere Geräte an dieselbe Netzsteckdose anzuschließen.
- Verwenden Sie eine Netzsteckdose, in der der Stecker fest sitzt.

Verbotene Nutzung

Installieren Sie das Fernsehgerät weder an Standorten, in Umgebungen noch in Situationen wie den hier aufgeführten, da dies zu Fehlfunktionen des Fernsehgeräts und Feuer, Elektroschock, Beschädigungen und/oder Verletzungen führen kann.

Standort:

Im Freien (in direktem Sonnenlicht), am Meer, auf einem Schiff oder Boot, im Innern eines Fahrzeugs, in medizinischen Einrichtungen, instabilen Standorten, in der Nähe von Wasser, Regen, Feuchtigkeit oder Rauch.

Umgebung:

- Zur Vermeidung der Feuerausbreitung halten Sie stets Kerzen oder andere offene Flammen von diesem Produkt fern.
- An heißen, feuchten oder übermäßig staubigen Orten, an denen Insekten in das Gerät eindringen können: an denen es mechanischen Erschütterungen ausgesetzt ist, neben brennbaren Objekten (Kerzen usw.). Das Fernsehgerät darf weder Tropfen oder Spritzern ausgesetzt werden. Es dürfen keine mit Flüssigkeit gefüllten Gegenstände, zum Beispiel Vasen, auf dem Fernsehgerät abgestellt werden.

Situation:

Nicht mit nassen Händen, ohne Gehäuse oder mit anderem als vom Hersteller empfohlenen Zubehör benutzen. Trennen Sie das Fernsehgerät bei Gewitter von der Netzsteckdose und der Antenne.

Bruchstücke:

- Werfen Sie nichts gegen das Fernsehgerät. Das Glas des Bildschirms könnte durch den Aufprall zerbrechen und schwere Verletzungen verursachen.
- Falls die Oberfläche des Fernsehgeräts zerspringt, ziehen Sie zuerst das Netzkabel aus der Steckdose, bevor Sie das Gerät berühren. Andernfalls besteht die Gefahr eines elektrischen Schlages.

Wenn das Gerät nicht benutzt wird

- Zum Schutz der Umwelt und aus Sicherheitsgründen empfiehlt es sich, das Fernsehgerät vom Stromnetz zu trennen, wenn es mehrere Tage nicht benutzt wird.

- Da das Fernsehgerät auch in ausgeschaltetem Zustand mit dem Stromnetz verbunden ist, wenn es nur ausgeschaltet wurde, muss der Stecker aus der Netzsteckdose gezogen werden, um das Fernsehgerät vollkommen auszuschalten.
- Bei einigen Fernsehgeräten gibt es jedoch möglicherweise Funktionen, für die das Fernsehgerät in den Bereitschaftsmodus geschaltet sein muss.

Kinder

- Sorgen Sie dafür, dass Kinder nicht auf das Fernsehgerät klettern.
- Bewahren Sie kleine Zubehörteile außerhalb der Reichweite von Kindern auf, damit diese nicht irrtümlicherweise verschluckt werden.

Falls folgende Probleme auftreten...

Schalten Sie das Fernsehgerät sofort aus und ziehen Sie den Netzstecker aus der Steckdose, sobald eines der folgenden Probleme auftritt.

Wenden Sie sich an Ihren Händler oder das Sony Kundendienstzentrum, um es von qualifiziertem Fachpersonal überprüfen zu lassen.

Wenn:

- Das Netzkabel beschädigt ist.
- Der Stecker nicht fest in der Netzsteckdose sitzt.
- Das Fernsehgerät durch Fallen, Stoßen oder einen geworfenen Gegenstand beschädigt ist.
- Flüssigkeit oder Fremdkörper durch die Öffnungen in das Fernsehgerät gelangen.

Sicherheitsmaßnahmen

Fernsehen

- Schauen Sie bei gemäßigter Beleuchtung fern. Durch falsche Beleuchtung oder langes Fernsehen werden die Augen belastet.
- Stellen Sie beim Verwenden von Kopfhörern die Lautstärke moderat ein. Andernfalls kann es zu Gehörschäden kommen.

LCD-Bildschirm

- Obwohl bei der Herstellung des LCD-Bildschirms mit hochpräziser Technologie gearbeitet wird und der Bildschirm 99,99% und mehr effektive Pixel besitzt, ist es möglich, dass dauerhaft einige schwarze oder leuchtende Punkte (rot, grün oder blau) sichtbar sind. Es handelt sich dabei um eine strukturelle Eigenschaft von LCD-Bildschirmen und nicht um eine Fehlfunktion.
- Stoßen Sie nicht gegen den Filter an der Vorderseite, zerkratzen Sie ihn nicht und stellen Sie nichts auf dieses Fernsehgerät. Das Bild kann ungleichmäßig werden und der LCD-Bildschirm kann beschädigt werden.
- Wenn dieses Fernsehgerät an einem kalten Ort verwendet wird, kommt es möglicherweise zu Schmierstreifen im Bild oder das Bild wird dunkel. Dabei handelt es sich nicht um ein Versagen. Diese Effekte verschwinden, wenn die Temperatur steigt.
- Wenn Standbilder längere Zeit angezeigt werden, kann es zu Doppelbildern kommen. Dieser Effekt verschwindet in der Regel nach einigen Augenblicken.
- Bildschirm und Gehäuse erwärmen sich, wenn das Fernsehgerät in Betrieb ist. Dies ist keine Fehlfunktion.

- Der LCD-Bildschirm enthält eine kleine Menge Flüssigkristalle. Einige der Leuchtstoffröhren, die in diesem Fernsehgerät verwendet werden, enthalten auch Quecksilber. Befolgen Sie bei der Entsorgung die bei Ihnen geltenden Entsorgungsrichtlinien.

Pflegen und Reinigen der Bildschirmoberfläche bzw. des Gehäuses des Fernsehgeräts.

Trennen Sie das Netzkabel unbedingt von der Netzsteckdose, bevor Sie das Gerät reinigen.

Um Materialschäden oder Schäden an der Bildschirmoberfläche zu vermeiden, beachten Sie bitte folgende Vorsichtsmaßnahmen.

- Entfernen Sie Staub vorsichtig mit einem weichen Tuch von der Bildschirmoberfläche bzw. dem Gehäuse. Bei stärkerer Verschmutzung feuchten Sie ein weiches Tuch leicht mit einer milden Reinigungslösung an und wischen dann über den Bildschirm.
- Besprühen Sie das Fernsehgerät nicht direkt mit Wasser oder Reinigungsmitteln, da dies zum Eindringen von Flüssigkeit an der Unterseite des Bildschirms oder an äußeren Teilen und infolgedessen zu Fehlfunktionen führen kann.
- Verwenden Sie keine Scheuerschwämme, keine alkalischen/säurehaltigen Reinigungsmittel, kein Scheuerpulver oder flüchtigen Lösungsmittel wie Alkohol, Benzin, Verdünnung oder Insektizide. Wenn Sie solche Mittel verwenden oder das Gerät längere Zeit mit Gummi- oder Vinylmaterialien in Berührung kommt, kann es zu Schäden an der Bildschirm- oder der Gehäuseoberfläche kommen.
- Um eine ausreichende Belüftung zu gewährleisten, wird regelmäßiges Staubsaugen der Lüftungsöffnungen empfohlen.
- Wenn Sie den Winkel des Fernsehgeräts einstellen, bewegen Sie das Fernsehgerät mit Vorsicht, damit es nicht verrutscht oder vom Ständer fällt.

Sonderzubehör

- Halten Sie Zusatzteile oder Geräte mit elektromagnetischer Strahlung von dem Fernsehgerät fern. Andernfalls können Bild- und/oder Tonstörungen auftreten.
- Dieses Gerät wurde geprüft und erfüllt die EMV-Richtlinie, sofern ein Signalverbindungskabel von unter 3 m Länge verwendet wird.

Batterien

- Achten Sie beim Einsetzen von Batterien auf die richtige Polung.
- Verwenden Sie Batterien unterschiedlicher Typen nicht gemeinsam und auch nicht alte und neue Batterien zusammen.
- Entsorgen Sie verbrauchte Batterien umweltschonend. Beachten Sie bitte geltende Entsorgungsrichtlinien für Batterien. Wenden Sie sich ggf. an die zuständige Behörde.
- Behandeln Sie die Fernbedienung sorgfältig. Lassen Sie sie nicht fallen, treten Sie nicht darauf und schütten Sie keine Flüssigkeiten darauf.
- Bewahren Sie die Fernbedienung nicht neben einer Wärmequelle, unter direkter Sonneneinstrahlung oder an einem feuchten Ort auf.

Entsorgen des Fernsehgeräts



Entsorgung von gebrauchten elektrischen und elektronischen Geräten (anzuwenden in den Ländern der Europäischen

Union und anderen europäischen Ländern mit einem separaten Sammelsystem für diese Geräte)

Das Symbol auf dem Produkt oder seiner Verpackung weist darauf hin, dass dieses Produkt nicht als normaler Haushaltsabfall zu behandeln ist, sondern an einer Annahmestelle für das Recycling von elektrischen und elektronischen Geräten abgegeben werden muss. Durch Ihren Beitrag zum korrekten Entsorgen dieses Produkts schützen Sie die Umwelt und die Gesundheit Ihrer Mitmenschen. Umwelt und Gesundheit werden durch falsches Entsorgen gefährdet. Materialrecycling hilft, den Verbrauch von Rohstoffen zu verringern. Weitere Informationen zum Recycling dieses Produkts erhalten Sie bei Ihrer Gemeindeverwaltung, den kommunalen Entsorgungsbetrieben oder dem Geschäft, in dem Sie das Produkt gekauft haben.



Pb

Entsorgung von gebrauchten Batterien und Akkus (anzuwenden in den Ländern der Europäischen Union und anderen europäischen Ländern mit einem separaten Sammelsystem für diese Produkte)

Das Symbol auf der Batterie/dem Akku oder der Verpackung weist darauf hin, dass diese nicht als normaler Haushaltsabfall zu behandeln sind. Ein zusätzliches chemisches Symbol Pb (Blei) oder Hg (Quecksilber) unter der durchgestrichenen Mülltonne bedeutet, dass die Batterie/der Akku einen Anteil von mehr als 0,0005% Quecksilber oder 0,004% Blei enthält. Durch Ihren Beitrag zum korrekten Entsorgen dieser Batterie/Akkus schützen Sie die Umwelt und die Gesundheit Ihrer Mitmenschen. Umwelt und Gesundheit werden durch falsches Entsorgen gefährdet. Materialrecycling hilft, den Verbrauch von Rohstoffen zu verringern. Bei Produkten, die auf Grund ihrer Sicherheit, der Funktionalität oder als Sicherung vor Datenverlust eine ständige Verbindung zur eingebauten Batterie benötigen, sollte die Batterie nur durch qualifiziertes Servicepersonal ausgetauscht werden. Um sicherzustellen, dass die Batterie korrekt entsorgt wird, geben Sie das Produkt zwecks Entsorgung an einer Annahmestelle für das Recycling von elektrischen und elektronischen Geräten ab. Für alle anderen Batterien entnehmen Sie die Batterie bitte entsprechend dem Kapitel über die sichere Entfernung der Batterie. Geben Sie die Batterie an einer Annahmestelle für das Recycling von Batterien/Akkus ab. Weitere Informationen über das Recycling dieses Produkts oder der Batterie erhalten Sie von Ihrer Gemeinde, den kommunalen Entsorgungsbetrieben oder dem Geschäft, in dem Sie das Produkt gekauft haben.

i-MANUAL

Zeigt die Bedienungsanleitung auf dem Bildschirm an.

Anleitung für die Bedienungsanleitung

- 1 Drücken Sie **i-MANUAL**.
- 2 Drücken Sie \uparrow/\downarrow , um ein Thema aus dem Inhaltsverzeichnis auszuwählen, und drücken Sie dann \oplus .
Benutzen Sie die entsprechende Farbtaste, um zur nächsten oder zur vorangegangenen Seite zu gehen und um zum Inhaltsverzeichnis zurückzukehren.
Wenn die Erklärung in direktem Zusammenhang mit einem anderen Thema steht, erscheint das Symbol \ominus . Drücken Sie $\uparrow/\downarrow/\leftarrow/\rightarrow$, um \ominus auszuwählen, und drücken Sie dann \oplus . Drücken Sie \leftarrow **RETURN**, um zurückzugehen.
- 3 Drücken Sie \leftarrow **RETURN**, um diesen Modus zu beenden.



- Die XMB™ (XrossMediaBar) ist ein Menü für BRAVIA -Funktionen und -Signalquellen, die auf dem Fernsehbildschirm angezeigt werden.

Montieren des Zubehörs (Wandhalterung)

An die Kunden:

Zum Schutz des Produkts und aus Sicherheitsgründen empfiehlt Sony dringend, die Installation Ihres Fernsehgerätes von Sony-Händlern oder lizenzierten Monteuren durchführen zu lassen. Versuchen Sie nicht, die Montage selbst durchzuführen.

An Sony-Händler und Monteure:

Schenken Sie während der Installation sowie der regelmäßigen Wartung und Überprüfung dieses Produkts der Sicherheit Ihre volle Aufmerksamkeit.

Ihr Fernsehgerät kann mit dem Wandmontagebügel SU-WL500 (KDL-46EX4xx, KDL-40BX4/EX4/EX6/NX5xx, KDL-37EX4xx, KDL-32BX3/BX4/EX3/EX4/EX6/NX5xx) / SU-WL100 (KDL-26EX3xx, KDL-22EX3xx) (separat erhältlich) montiert werden.

- Lesen Sie bitte in der mit der Wandhalterung gelieferten Anleitung nach, um die Montage richtig auszuführen.
- Schlagen Sie unter „Lösen des Tischständers vom Fernsehgerät“ (Seite 9) nach.



- Stellen Sie das Fernsehgerät auf den Tischständer, wenn Sie den Montagehaken befestigen.

KDL-46EX4xx
KDL-40BX4/EX4/EX6/NX5xx
KDL-37EX4xx
KDL-32BX3/BX4/EX3/EX4/EX6/NX5xx

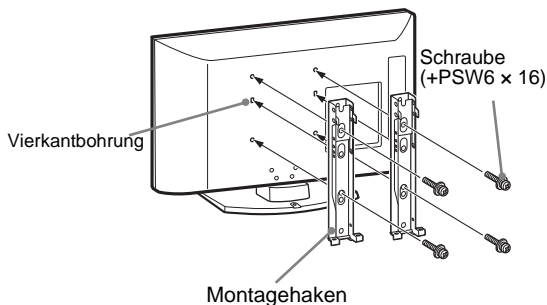

KDL-26EX3xx
KDL-22EX3xx

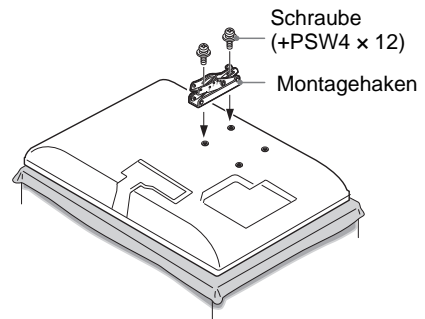

Für die Installation dieses Produkts ist ausreichende Sachkenntnis erforderlich, besonders zur Ermittlung der Wandfestigkeit, um das Gewicht des Fernsehgerätes tragen zu können. Überlassen Sie die Wandmontage dieses Produkts unbedingt Sony-Händlern oder lizenzierten Monteuren, und achten Sie angemessen auf die Sicherheit während der Installation. Sony übernimmt keine Haftung für etwaige Sachschäden oder Verletzungen, die durch falsche Handhabung oder unsachgemäße Installation verursacht werden.

Tabelle der Fernsehgeräte-Installationsabmessungen

KDL-46EX4xx
 KDL-40BX4/EX4/EX6/NX5xx
 KDL-37EX4xx
 KDL-32BX3/BX4/EX3/EX4/EX6/NX5xx

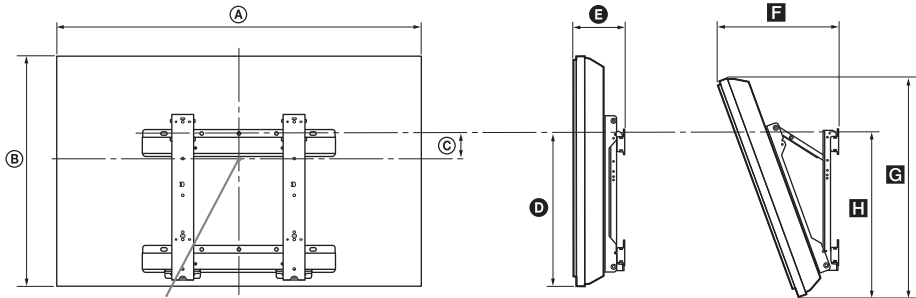

Bildschirm-Mittelpunkt

KDL-26EX3xx
 KDL-22EX3xx

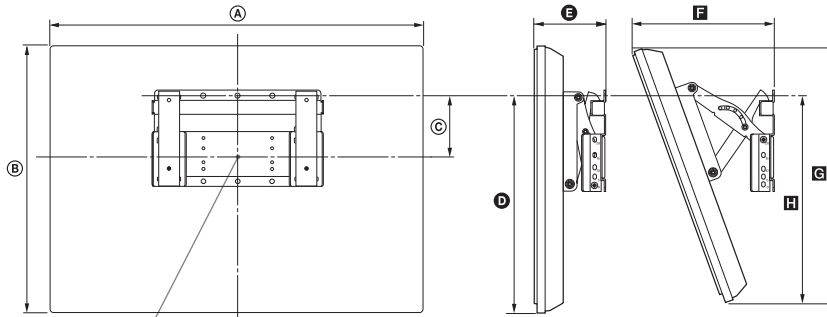

Bildschirmzentrum

Einheit: cm

Modellbezeichnung	Displayabmessungen		Bildschirmmit- tenab- messung C	Länge für jeden Montagewinkel				
	A	B		Winkel (0°)		Winkel (20°)		
				D	E	F	G	H
KDL-46EX4xx	112,7	67,4	8,4	42,4	16,2	36,9	64,0	46,4
KDL-40NX5xx	102,3	62,8	12,2	43,9	16,0	34,9	59,1	47,9
KDL-40BX4xx	99,6	59,8	12,2	42,5	15,9	34,1	56,6	46,2
KDL-40EX4xx	99,2	59,8	12,2	42,5	16,0	34,1	56,7	46,3
KDL-40EX6xx	95,2	58,1	13,3	43,1	12,0	29,7	54,6	45,4
KDL-37EX4xx	92,1	56,4	14,0	42,7	15,8	32,7	53,4	46,3
KDL-32NX5xx	82,5	51,7	17,2	43,2	15,6	30,9	48,8	47,1
KDL-32BX3/BX4xx	80,4	49,7	17,2	42,6	15,6	30,3	47,9	46,0
KDL-32EX3/EX4xx	80,0	49,7	17,2	42,6	15,7	30,3	47,0	46,1
KDL-32EX6xx	76,4	47,5	18,5	43,1	12,0	26,0	47,3	45,4
KDL-26EX3xx	67,2	42,3	9,7	31,5	16,0	26,2	40,2	32,3
KDL-22EX3xx	55,1	36,7	13,3	32,9	14,3	22,2	34,8	32,8

Die Zahlen in der obigen Tabelle können je nach der Installation geringfügig abweichen.

WARNUNG

Die Wand, an der das Fernsehgerät montiert werden soll, muss in der Lage sein, mindestens das vierfache Gewicht des Fernsehgerätes zu tragen. Das Gewicht ist unter „Technische Daten“ (Seite 16) angegeben.

Zeichnung/Tabelle der Schrauben- und Hakenpositionen

Modellbezeichnung	Schraubenposition	Hakenposition
KDL-46EX4xx	d, g	b
KDL-40BX4/EX4/NX5xx	d, g	b
KDL-40EX6xx	e, j	b
KDL-37EX4xx	d, g	b
KDL-32BX3/BX4/EX3/EX4/NX5xx	e, g	c
KDL-32EX6xx	f, j	c
KDL-26EX3xx	—	a
KDL-22EX3xx	—	b

KDL-46EX4xx
 KDL-40BX4/EX4/EX6/NX5xx
 KDL-37EX4xx
 KDL-32BX3/BX4/EX3/EX4/EX6/NX5xx

Schraubenposition

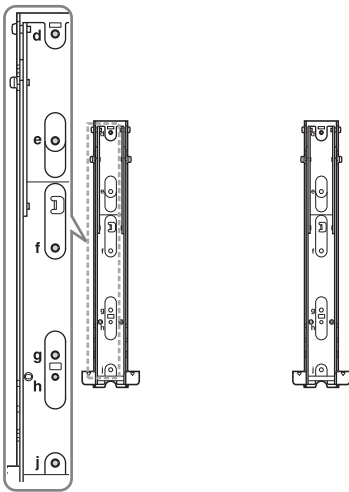

Hakenposition

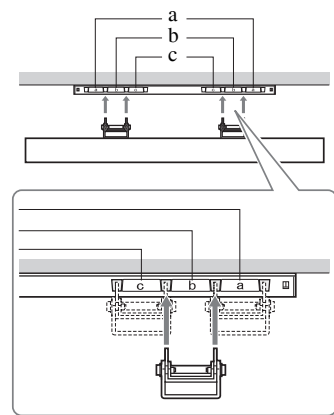





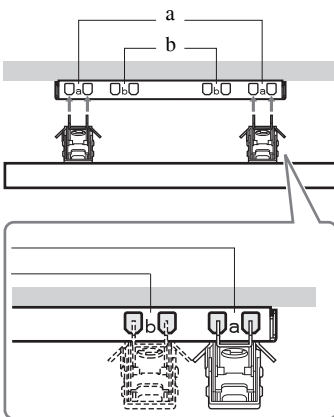









KDL-26EX3xx
 KDL-22EX3xx

Hakenposition



Technische Daten

Modellbezeichnung	KDL-46EX4xx	KDL-40BX4/EX4/EX6/NX5xx	KDL-37EX4xx	KDL-32BX3/BX4/EX3/EX4/EX6/NX5xx	KDL-26EX3xx	KDL-22EX3xx	
TV-System							
Bildschirmsystem	LCD-Bildschirm (Flüssigkristall-Display)						
Fernsehnorm	Je nach ausgewähltem Land/Gebiet Analog: B/G/H, D/K, L, I Digital: DVB-T, DVB-C						
Farb-/Videosystem	Analog: PAL, PAL60 (nur Videoeingang), SECAM, NTSC3.58, NTSC4.43 (nur Videoeingang) Digital: MPEG-2 MP@ML/HL, H.264/MPEG-4 AVC HP@L4.0, MP@L3.0						
Kanalbereich	Analog: 46.25 - 855.25 MHz Digital: VHF/UHF						
Tonausgabe	10 W + 10 W (effektiv)				8 W + 8 W (effektiv)	5 W + 5 W (effektiv)	
Ein-/Ausgangsbuchsen							
Antenne	75-Ohm-Außenantenne für VHF/UHF						
 /  AV1*1	21-poliger Scart-Anschluss mit Audio-/Videoeingang, RGB-Eingang, S-Videoeingang und analogem Fernsehaudio-/videoausgang.						
 /  AV2*2	21-poliger Scart-Anschluss mit Audio-/Videoeingang, RGB-Eingang, S-Videoeingang und Audio-/Videoausgang.						
 COMPONENT IN	Unterstützte Formate: 1080p, 1080i, 720p, 576p, 576i, 480p, 480i Y: 1 Vp-p, 75 Ohm, 0,3 V negative Sync/PB/CB; 0,7 Vp-p, 75 Ohm/ PR/CR: 0,7 Vp-p, 75 Ohm						
 COMPONENT IN	Audio-Eingang (Kopfhörerbuchse)						
HDMI IN 1, 2, 3, 4	Video: 1080p, 1080p24, 1080i, 720p, 576p, 576i, 480p, 480i Audio: Zwei Kanäle, linear, PCM 32, 44,1 und 48 kHz, 16, 20 und 24 Bit, Dolby Digital PC (siehe Seite 18) Analoge Audiobuchse (Minibuchse) (nur HDMI 1)						
 AV3	Video-Eingang (Kopfhörerbuchse)						
 AV3	Audio-Eingang (Kopfhörerbuchse)						
 DIGITAL AUDIO OUT (OPTICAL)	Digitale optische Buchse (Zwei Kanal, linearer PCM, Dolby Digital)						
	Audioausgänge (links/rechts) - CINCH						
PC IN 	PC-Eingang (15 D-Sub) (siehe Seite 18) G: 0,7 Vp-p, 75 Ohm, kein Sync auf Grün/B; 0,7 Vp-p, 75 Ohm/ R: 0,7 Vp-p, 75 Ohm, H/V Sync: TTL-Pegel  PC-Audioeingang (Minibuchse)						
	Kopfhörerbuchse						
	USB-Anschluss						
	CAM-Einschub (Zugangskontrollmodul)						
Stromversorgung und Sonstiges							
Betriebsspannung	220–240 V Wechselstrom, 50 Hz						
Bildschirmgröße (in der Diagonalen)	46 Zoll / ca. 117 cm	40 Zoll / ca. 102 cm	37 Zoll / ca. 94 cm	32 Zoll / ca. 80 cm	26 Zoll / ca. 66 cm	22 Zoll / ca. 55 cm	
Anzeigauflösung	1.920 Punkte (horizontal) × 1.080 Zeilen (vertikal) (KDL-46EX4xx, KDL-40BX4/EX4/EX6/NX5xx, KDL-37EX4xx, KDL-32BX4/EX4/EX6/NX5xx) 1.366 Punkte (horizontal) × 768 Zeilen (vertikal) (KDL-32BX3/EX3xx, KDL-26EX3xx, KDL-22EX3xx)						
Stromverbrauch	im „Wohnung“/ „Standard“ Modus	142 W	110 W 75,0 W (KDL-40EX6xx)	95,0 W	73,0 W 61,0 W (KDL-32EX6xx)	52,0 W	39,0 W
	im „Geschäft“/ „Brillant“ Modus	183 W	146 W 92 W (KDL-40EX6xx)	120 W	94 W 75 W (KDL-32EX6xx)	62 W	46 W
Leistungsaufnahme im Standby-Modus*3	0,19 W						

Modellbezeichnung	KDL-46EX4xx	KDL-40BX4/EX4/EX6/NX5xx	KDL-37EX4xx	KDL-32BX3/BX4/EX3/EX4/EX6/NX5xx	KDL-26EX3xx	KDL-22EX3xx	
Stromverbrauch im Modus Aus	0,18 W						
Durchschnittlicher jährlicher Energieverbrauch*4	207 kWh	161 kWh 96 kWh (KDL-40EX6xx)	139 kWh	107 kWh 85 kWh (KDL-32EX6xx)	76 kWh	57 kWh	
Abmessungen (B x H x T) (ca.)	(mit Geräteständer)	112,7 x 71,1 x 29,4 cm	102,3 x 66,5 x 31,0 cm (KDL-40NX5xx) 99,6 x 63,5 x 25,0 cm (KDL-40BX4xx) 99,2 x 63,5 x 25,0 cm (KDL-40EX4xx) 95,2 x 61,3 x 25,0 cm (KDL-40EX6xx)	92,1 x 59,9 x 25,1 cm	82,5 x 55,4 x 26,0 cm (KDL-32NX5xx) 80,4 x 53,2 x 22,0 cm (KDL-32BX3/BX4xx) 80,0 x 53,2 x 22,0 cm (KDL-32EX3/EX4xx) 76,4 x 50,7 x 25,0 cm (KDL-32EX6xx)	67,2 x 45,9 x 22,0 cm	55,1 x 40,2 x 21,5 cm
	(ohne Geräteständer)	112,7 x 67,4 x 10,2 cm	102,3 x 62,8 x 10,0 cm (KDL-40NX5xx) 99,6 x 59,8 x 9,9 cm (KDL-40BX4xx) 99,2 x 59,8 x 10,0 cm (KDL-40EX4xx) 95,2 x 58,1 x 7,4 cm (KDL-40EX6xx)	92,1 x 56,4 x 9,8 cm	82,5 x 51,7 x 10,2 cm (KDL-32NX5xx) 80,4 x 49,7 x 9,6 cm (KDL-32BX3/BX4xx) 80,0 x 49,7 x 9,7 cm (KDL-32EX3/EX4xx) 76,4 x 47,5 x 7,3 cm (KDL-32EX6xx)	67,2 x 42,3 x 9,9 cm	55,1 x 36,7 x 8,2 cm
Gewicht (ca.)	(mit Geräteständer)	20,4 kg	22,4 kg (KDL-40NX5xx) 15,6 kg (KDL-40BX4xx) 15,9 kg (KDL-40EX4xx) 14,9 kg (KDL-40EX6xx)	13,6 kg	15,5 kg (KDL-32NX5xx) 10,7 kg (KDL-32BX3/BX4xx) 11,0 kg (KDL-32EX3/EX4xx) 11,1 kg (KDL-32EX6xx)	8,8 kg	6,6 kg
	(ohne Geräteständer)	18,1 kg	19,2 kg (KDL-40NX5xx) 13,6 kg (KDL-40BX4xx) 13,9 kg (KDL-40EX4xx) 12,7 kg (KDL-40EX6xx)	11,6 kg	13,0 kg (KDL-32NX5xx) 9,2 kg (KDL-32BX3/BX4xx) 9,5 kg (KDL-32EX3/EX4xx) 9,1 kg (KDL-32EX6xx)	7,3 kg	6,0 kg
Mitgelieferte Teile	Siehe „1: Überprüfen des Zubehörs“ auf Seite 4.						
Sonderzubehör	Siehe „Montieren des Zubehörs (Wandhalterung)“ auf Seite 13.						

*1 Die AV1-Ausgänge stehen nur für analoges Fernsehen zur Verfügung.

*2 Über die AV2-Ausgänge wird das aktuelle Bild auf dem Bildschirm ausgegeben (außer im PC-, HDMI-, Component- oder USB-Modus).

*3 Die angegebene Bereitschaftsleistung ist erreicht, wenn das Fernsehgerät notwendige interne Prozesse abgeschlossen hat.

*4 Vier Stunden täglich an 365 Tagen pro Jahr.

Design und Spezifikationen können ohne vorherige Ankündigung geändert werden.

PC-Eingangs-Signalreferenztable für PC IN

Signale	Horizontal (Pixel)	Vertikal (Zeile)	Zeilenfrequenz (kHz)	Bildfrequenz (Hz)	Standard
VGA	640	480	31,5	60	VGA
SVGA	800	600	37,9	60	VESA Richtlinien
XGA	1024	768	48,4	60	VESA Richtlinien
WXGA	1280	768	47,4	60	VESA
WXGA	1280	768	47,8	60	VESA
WXGA	1360	768	47,7	60	VESA
SXGA	1280	1024	64	60	VESA
UXGA	1600	1200	75	60	VESA
HDTV	1920	1080	67,5	60	EIA

- Der PC-Eingang dieses Fernsehgeräts unterstützt kein Sync-Signal auf Grün und kein zusammengesetztes Sync-Signal.
- Der PC-Eingang dieses Fernsehgeräts unterstützt keine Interlaced-Signale.
- Der PC-Eingang dieses Fernsehgeräts unterstützt die in der o.g. Tabelle aufgeführten Signale mit 60 Hz Bildfrequenz.

PC-Eingangs-Signalreferenztable für HDMI IN 1, 2, 3 und 4

Signale	Horizontal (Pixel)	Vertikal (Zeile)	Zeilenfrequenz (kHz)	Bildfrequenz (Hz)	Standard
VGA	640	480	31,5	60	VGA
SVGA	800	600	37,9	60	VESA Richtlinien
XGA	1024	768	48,4	60	VESA Richtlinien
WXGA	1280	768	47,4	60	VESA
WXGA	1280	768	47,8	60	VESA
WXGA	1360	768	47,7	60	VESA
SXGA	1280	1024	64	60	VESA

Störungsbehebung

Überprüfen Sie, ob die Anzeige
⏻ (Standby) rot blinkt.

Wenn die Anzeige blinkt

Die Selbstdiagnosefunktion wurde aktiviert.

Drücken Sie ⏻ an der Seite des Fernsehgeräts, um das Gerät auszuschalten, trennen Sie das Netzkabel vom Gerät und wenden Sie sich an Ihren Händler oder den Sony-Kundendienst.

Wenn die LED-Anzeige 19-mal aufblinkt, schalten Sie das Gerät bitte aus und entfernen Sie die fehlerhafte USB-Einheit.

Wenn die LED-Anzeige 20-mal aufblinkt, schalten Sie das Gerät bitte aus und entfernen Sie die fehlerhafte CAM-Einheit.

Wenn die Anzeige nicht blinkt

- 1 Sehen Sie in den folgenden Tabellen nach.
- 2 Wenn sich das Problem mit den aufgeführten Maßnahmen nicht beheben lässt, lassen Sie das Fernsehgerät von qualifiziertem Kundendienstpersonal überprüfen.



- Sie können den gesamten Abschnitt "Fehlerbehebung" in der On-Screen-Bedienungsanleitung konsultieren.
- Wenn Sie weitere Fragen haben, wenden Sie sich bitte unter der auf der mitgelieferten Garantiekarte erscheinenden Adresse oder Telefonnummer an das Sony-Kunden-Informationszentrum.

Bild

Kein Bild (Bildschirm ist dunkel) und kein Ton

- Überprüfen Sie die Antennen/Kabelverbindung.
- Schließen Sie das Fernsehgerät an das Netz an und drücken Sie ⏻ an der Seite des Fernsehgeräts.
- Wenn die Anzeige ⏻ (Standby) rot aufleuchtet, drücken Sie I/⏻.

Auf dem Bildschirm ist nur Störrauschen (Schnee) zu sehen

- Überprüfen Sie, ob die Antenne defekt oder abgeknickt ist.
- Überprüfen Sie, ob die Lebensdauer der Antenne (drei bis fünf Jahre im normalen Betrieb, ein bis zwei Jahre in Meeresnähe) abgelaufen ist.

Introducción

Gracias por elegir este producto Sony.
Antes de utilizar el televisor, lea este manual atentamente y consérvelo para consultarlo en el futuro.

Nota sobre la función de Televisión digital

- Toda función relacionada con la Televisión digital (DVB) sólo funcionará en los países o zonas donde se emitan señales digitales terrestres DVB-T (MPEG-2 y H.264/MPEG-4 AVC) o donde pueda acceder a un servicio de cable DVB-C (MPEG-2 y H.264/MPEG-4 AVC) compatible. Compruebe con su distribuidor local si puede recibir la señal DVB-T en su vivienda o pregunte a su operador de cable si su servicio de cable DVB-C puede funcionar de manera integrada con este televisor.
- El operador de cable puede cobrar por dicho servicio o exigirle que acepte sus términos y condiciones comerciales.
- Este televisor cumple las especificaciones de DVB-T y DVB-C, pero no se puede garantizar la compatibilidad con futuras emisiones digitales terrestres DVB-T y emisiones digitales por cable DVB-C.
- Es posible que algunas funciones de la televisión digital no estén disponibles en algunos países/regiones y que el cable DVB-C no funcione correctamente con algunos los proveedores.

Consulte la lista de proveedores de cable compatibles en el sitio web sobre compatibilidad:

<http://support.sony-europe.com/TV/DVBC/>

El fabricante de este producto es Sony Corporation, 1-7-1 Konan Minato-ku Tokyo, 108-0075 Japón. El representante autorizado para EMC y seguridad en el producto es Sony Deutschland GmbH, Hedelfinger Strasse 61, 70327 Stuttgart, Alemania. Para cualquier asunto relacionado con servicio o garantía por favor diríjase a la dirección indicada en los documentos de servicio o garantía adjuntados con el producto.

Información sobre las marcas comerciales

- **DVB** es una marca registrada del Proyecto DVB.
- **HDMI** (High-Definition Multimedia Interface), el logotipo de HDMI y High-Definition Multimedia Interface son marcas comerciales o marcas comerciales registradas de HDMI Licensing LLC.
- Fabricado bajo licencia de Dolby Laboratories. Dolby y el símbolo con una doble D son marcas comerciales de Dolby Laboratories.
- **ACERCA DE DIVX VIDEO:** DivX® es un formato de vídeo digital creado por DivX, Inc. Este es un dispositivo oficial certificado por DivX que reproduce vídeo DivX. Visite www.divx.com para obtener más información y las herramientas de software para convertir sus archivos a vídeo DivX.
ACERCA DE DIVX VIDEO-ON-DEMAND: Debe registrar este dispositivo DivX Certified® para reproducir contenido DivX Video-on-Demand (VOD). Para obtener el código de registro, debe acudir a la sección DivX VOD del menú de configuración del dispositivo. Entre en vod.divx.com con este código para completar el proceso de registro y obtener más información sobre DivX VOD.
- “BRAVIA” y BRAVIA son marcas comerciales de Sony Corporation.
- “XMB™” y “XrossMediaBar” son marcas comerciales de Sony Corporation y Sony Computer Entertainment Inc.



Acerca del nombre del modelo en este manual

La “xx” que aparece en el nombre del modelo corresponde a los dos dígitos relativos a la variación de color.



- Las ilustraciones mostradas en el presente manual corresponden al KDL-32EX402 a menos que se indique otra cosa.

Ubicación de la etiqueta identificativa

Las etiquetas correspondientes al número de modelo y al voltaje de la fuente de alimentación (de acuerdo con las normas de seguridad aplicables) se encuentran situadas en la parte posterior del televisor.

Índice

Guía de uso

4

Información de seguridad	9
Precauciones	10

i-MANUAL

Cómo navegar por el Manual de instrucciones	11
---	----

Información complementaria

Instalación de los accesorios (Soporte de montaje mural)	12
Especificaciones	15
Solución de problemas	18

DVB : sólo para canales digitales

- Antes de utilizar el televisor, lea "Información de seguridad" (página 9). Conserve este manual para consultarlo en el futuro.
- En la pantalla, encontrará todas las instrucciones de funcionamiento.
- En el manual de instrucciones de este televisor, se incluye la explicación sobre la "Instalación del soporte de pared".

1: Comprobación de los accesorios

Cable de alimentación (1) (sólo para KDL-46EX4xx)

Sujetacables (1) (sólo para KDL-40/32NX5xx)

Pedestal (1)*

Tornillos para el pedestal (4) (sólo para KDL-46EX4xx)

Tornillos para el pedestal (4 + 3) (sólo para KDL-40BX4/EX4xx, KDL-37EX4xx, KDL-32BX3/BX4/EX3/EX4xx, KDL-26EX3xx, KDL-22EX3xx)

Tornillos para el pedestal (4 + 4) (sólo para KDL-40/32EX6xx, KDL-40/32NX5xx)

Mando a distancia RM-ED022 (1)

Mando a distancia RM-ED036 (1) (sólo para KDL-40/32EX6xx)

Pilas tamaño AAA (2)

* Desmontado, excepto para KDL-46EX4xx.

Colocación de las pilas en el mando a distancia

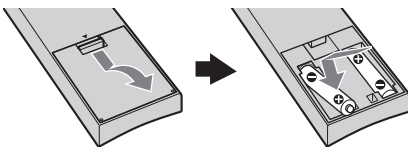

(sólo para KDL-40/32EX6xx)

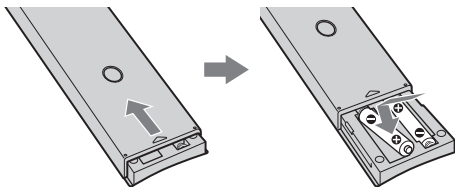

- Coloque las pilas con la polaridad correcta.
- No utilice pilas de distintos tipos ni mezcle pilas nuevas con viejas.
- Sea respetuoso con el medio ambiente y deseche las pilas en los contenedores dispuestos para este fin. En ciertas regiones, la eliminación de las pilas está regulada. Consúltelo con las autoridades locales.
- Use el mando a distancia con cuidado. No lo deje caer ni lo pise, ni tampoco derrame sobre él ningún tipo de líquido.
- No deje el mando a distancia cerca de una fuente de calor, en un lugar expuesto a la luz solar directa ni en una habitación húmeda.

2: Instalación del pedestal

Lleve a cabo los pasos de montaje necesarios para colocar el televisor en el soporte.

- 1 Consulte el folleto suministrado con el soporte de sobremesa para obtener información acerca de la instalación correcta para determinados modelos de televisor.
- 2 Coloque el televisor sobre el pedestal. Tenga cuidado de no tropezar o enredarse con los cables.

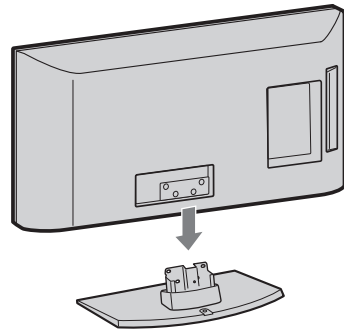

- 3 Enganche el televisor al pedestal introduciendo los tornillos suministrados en los orificios correspondientes. Para ello, siga la dirección de las flechas ↑.

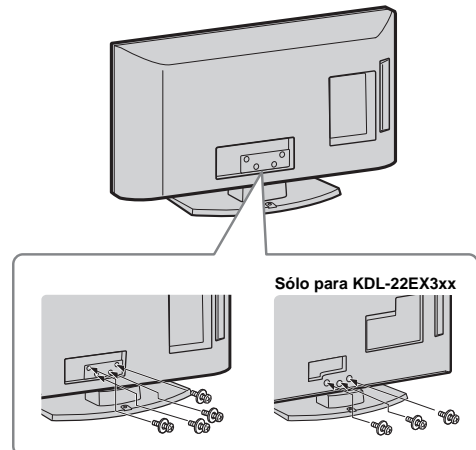

- Si utiliza un destornillador eléctrico, ajuste el par de apriete en 1,5 N·m (15 kgf·cm) aproximadamente.

3: Conexión de una antena/cable/Videograbadora/Grabadora de DVD

Conexión sólo de una antena/cable

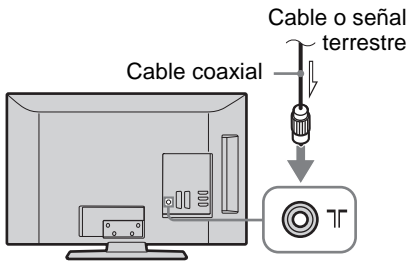

Conexión de una antena/cable/videograbadora/grabadora de DVD mediante un cable SCART

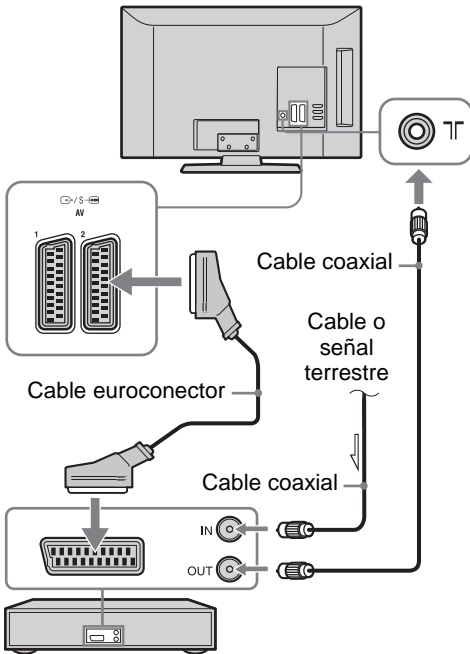

Videograbadora/grabadora de DVD



- La salida AV1 está disponible únicamente para televisión analógica.
- La salida AV2 permite emitir a través de la pantalla actual (excepto las salidas de PC, HDMI, Component y USB).

Conexión de una antena/cable/videograbadora/grabadora de DVD mediante un cable HDMI

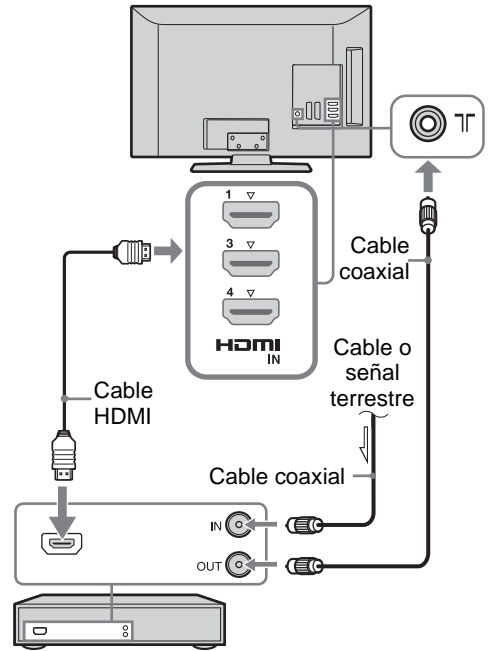

Videograbadora/grabadora de DVD

4: Cómo evitar la caída del televisor

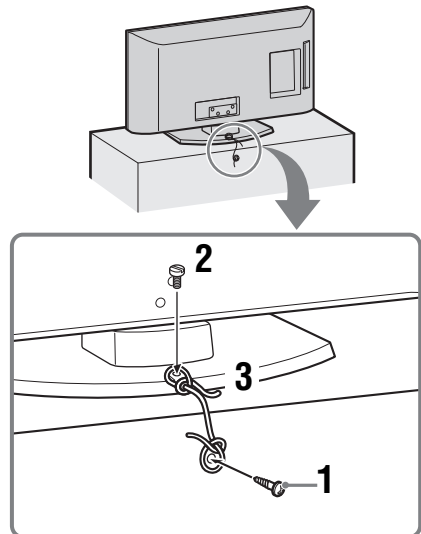

- 1 Coloque un tornillo para madera (de 4 mm de diámetro, no suministrado) en el soporte del televisor.

Continúa

- Coloque un tornillo para metales (M4 x 16, no suministrado) en el orificio del televisor.
- Ate el tornillo para madera y el tornillo para metales con una cuerda resistente.



- Puede utilizar un kit opcional con una correa de soporte Sony para fijar el televisor. Para adquirirlo, póngase en contacto con su centro de asistencia Sony más cercano. Anote el nombre de su modelo de televisor.

5: Sujeción de los cables

(sólo para KDL-40/32NX5xx)

Es posible agrupar los cables de conexión del modo indicado a continuación.

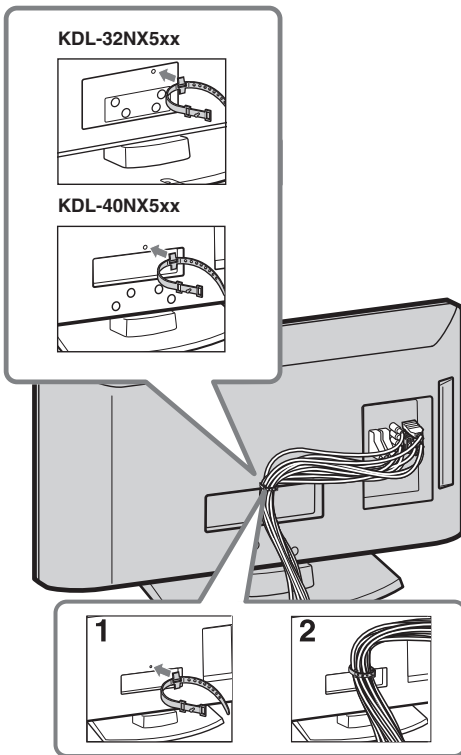

- No agrupe el cable de alimentación con el resto de cables de conexión.

6: Selección del idioma, del país/región y de la ubicación

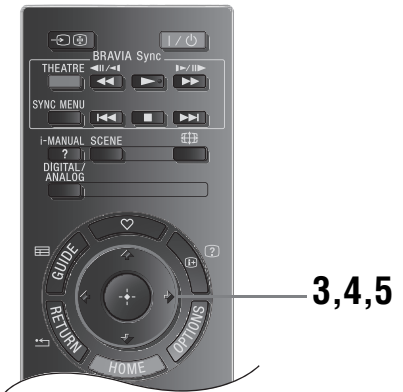
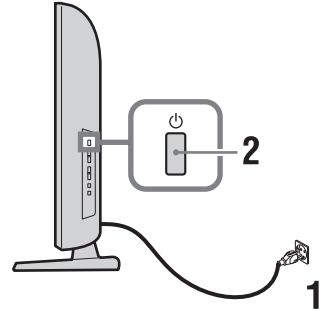

- Conecte el televisor a la toma de corriente (220-240V CA, 50Hz).
- Pulse en el lateral del televisor. Cuando encienda el televisor por primera vez, se mostrará el menú de idioma en la pantalla.
 - Quando se enciende el televisor, el indicador de alimentación se ilumina de color verde.
- Pulse / para seleccionar el idioma de las pantallas de los menús. A continuación, pulse .

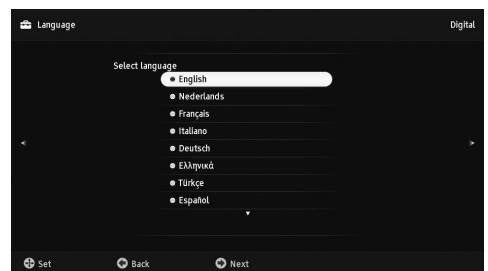

- 4 Pulse \uparrow/\downarrow para seleccionar el país/región en el que se utilizará el televisor. A continuación, pulse \oplus .

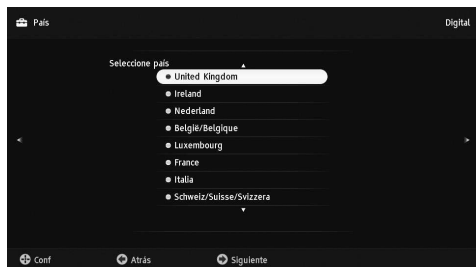

Si el país o región que desea seleccionar en el televisor no figura en la lista, seleccione “-” en lugar del país o la región.

- 5 Pulse \uparrow/\downarrow para seleccionar el tipo de ubicación donde utilizará el televisor. A continuación pulse \oplus .

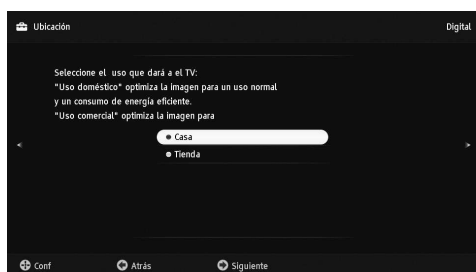

En el modo de uso comercial, algunos ajustes se restablecerán periódicamente para uso comercial.

Esta opción permite seleccionar el modo de imagen inicial apropiado para las condiciones de iluminación habituales de estos entornos.

7: Sintonización automática del televisor

- 1 Pulse \oplus .



- 2 Pulse \uparrow/\downarrow para seleccionar “Antena” o “Cable” y, a continuación, pulse \oplus .

Si selecciona “Cable”, aparecerá la pantalla para seleccionar el tipo de búsqueda. Consulte “Cómo sintonizar el televisor para la conexión” (página 7). El televisor empieza a buscar todos los canales digitales disponibles y, a continuación, todos los canales analógicos disponibles. Esto puede llevar algún tiempo, así que no pulse ningún botón del televisor ni del mando a distancia durante el proceso.

Si aparece un mensaje para que confirme la conexión de la antena

No se ha encontrado ningún canal digital ni analógico. Compruebe todas las conexiones de la antena/cable y, a continuación, pulse \oplus para volver a iniciar la sintonía automática.

- 3 Ordenación de Programas (sólo en modo analógico): Cambia el orden de almacenamiento de los canales analógicos en el televisor.

1 Pulse \uparrow/\downarrow para seleccionar el canal que desea desplazar a una nueva posición y, a continuación, pulse \leftrightarrow .

2 Pulse \uparrow/\downarrow para seleccionar la nueva posición del canal y, a continuación, pulse \oplus .

Si no cambia el orden de almacenamiento de los canales analógicos en el televisor, pulse HOME para ir al paso siguiente.

- Este paso no aparecerá si se encuentra un canal analógico.

Aparecerá el mensaje “La configuración ha finalizado” en la pantalla. Pulse \oplus .

Ahora, el televisor se ha sintonizado en todos los canales disponibles.



- Actualización del sistema
Puede actualizar el sistema del televisor con la memoria USB. En el siguiente sitio web encontrará información.
<http://support.sony-europe.com/TV/>

Cómo sintonizar el televisor para la conexión

- 1 Pulse \oplus .

- 2 Pulse \uparrow/\downarrow para seleccionar “Búsqueda Rápida” o “Búsqueda Completa” y, a continuación, pulse \oplus .

“Búsqueda Rápida”: los canales se sintonizan según la información sobre el operador de cable que transmite la señal de emisión.

Para “Frecuencia” y “ID de Red”, se recomienda el ajuste “Auto”.

Se recomienda esta opción para la sintonización rápida si la acepta su operador de servicios de cable. Si no se sintoniza la “Búsqueda Rápida”, utilice el siguiente método de “Búsqueda Completa”.

“Búsqueda Completa”: Se sintonizan y guardan todos los canales disponibles. Este proceso puede llevar algún tiempo.

Continúa

Se recomienda esta opción si su proveedor de servicios de cable no permite la "Búsqueda Rápida".

Si desea más información sobre los proveedores de servicios de cable compatibles, visite el sitio web de asistencia:

<http://support.sony-europe.com/TV/DVBC>

3 Pulse $\leftarrow/\rightarrow/\nabla$ para seleccionar "Inicio".

El televisor empieza a buscar canales. No pulse ningún botón del televisor ni del mando a distancia.



- Algunos proveedores de servicios de cable no ofrecen soporte para "Búsqueda Rápida". Si no se detecta ningún canal con "Búsqueda Rápida", realice la "Búsqueda Completa".

Ajuste del ángulo de visualización del televisor

Puede ajustar este televisor con los siguientes ángulos.

(sólo para KDL-40/32NX5xx)

Ajuste el ángulo hacia la izquierda y la derecha (gire el televisor)

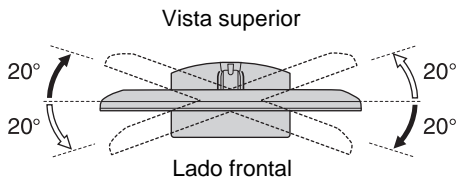

(sólo para KDL-22EX3xx)

Ajuste la inclinación

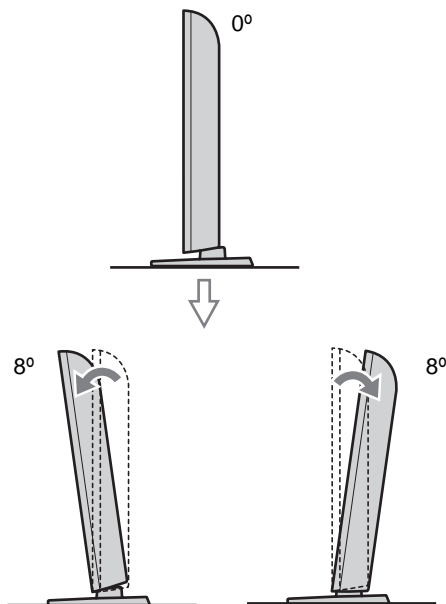

Extracción del pedestal de sobremesa del televisor



- Sólo debe extraer el pedestal de sobremesa si desea instalar el televisor en la pared.

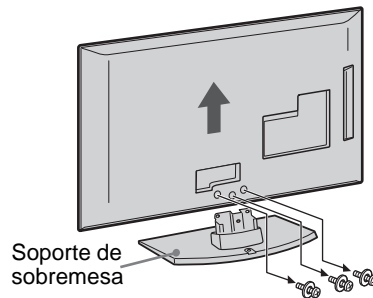
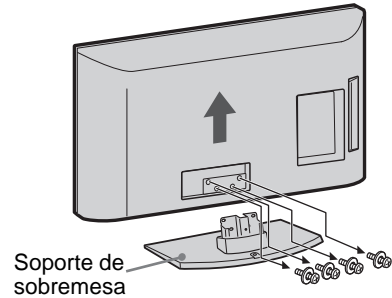

(sólo para KDL-22EX3xx)



- Asegúrese de que el televisor está en posición vertical antes de encenderlo. El televisor no debe encenderse con la pantalla LCD hacia abajo para evitar irregularidades en la imagen.

Información de seguridad

Instalación/configuración

Instale y utilice el televisor siguiendo estas instrucciones para evitar el riesgo de incendios, descargas eléctricas u otros daños y/o lesiones.

Instalación

- Debe instalar el televisor cerca de una toma de corriente de fácil acceso.
- Coloque el televisor sobre una superficie estable y plana.
- La instalación en pared sólo puede ser realizada por personal cualificado.
- Por razones de seguridad, se recomienda utilizar accesorios Sony como:
 - Soporte de pared SU-WL500 (KDL-46EX4xx, KDL-40BX4/EX4/EX6/NX5xx, KDL-37EX4xx, KDL-32BX3/BX4/EX3/EX4/EX6/NX5xx)
 - Soporte de pared SU-WL100 (KDL-26EX3xx, KDL-22EX3xx)
- Para colocar los ganchos de montaje en el televisor, debe utilizar los tornillos que se suministran con el soporte de pared. Los tornillos suministrados han sido diseñados para que tengan una longitud de 8 mm a 12 mm cuando se midan desde la superficie de colocación del gancho de montaje. El diámetro y longitud de los tornillos varía en función del modelo de soporte de pared. Si utiliza otros tornillos, puede provocar un daño interno en el televisor o éste puede caerse, etc.

8 mm - 12 mm

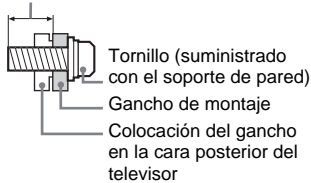

Tornillo (suministrado con el soporte de pared)
Gancho de montaje
Colocación del gancho en la cara posterior del televisor

Transporte

- Desconecte todos los cables antes de transportar el televisor.
- Se necesitan dos o tres personas para transportar un televisor grande.
- Cuando transporte el televisor con las manos, sujételo como se indica a la derecha. No ejerza presión sobre el panel de LCD.
- Cuando eleve o desplace el televisor, sujételo bien por abajo.
- Durante el transporte, no someta el televisor a sacudidas o vibraciones excesivas.
- Cuando transporte el televisor para repararlo o cuando lo cambie de sitio, embálelo con la caja y el material de embalaje originales.

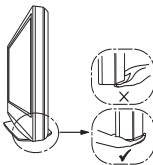

Ventilación

- Nunca obstruya, cubra ni inserte nada en los orificios de ventilación del aparato.
- Deje espacio alrededor del televisor, tal y como se muestra más abajo.
- Se recomienda utilizar el soporte de pared de Sony para que el aire circule correctamente.

Instalación en la pared

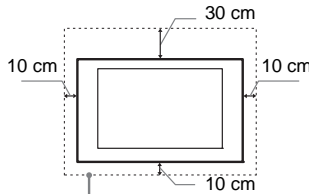

Deje, como mínimo, estas distancias alrededor del televisor.

Instalación sobre pedestal

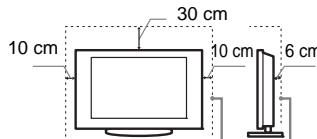

Deje, como mínimo, estas distancias alrededor del televisor.

- Para garantizar una ventilación apropiada y evitar la acumulación de suciedad o polvo:
 - No instale el televisor boca arriba, boca abajo, hacia atrás ni de lado.
 - No instale el televisor en un estante, sobre una alfombra, sobre una cama o dentro de un armario.
 - No cubra el televisor con tejidos como cortinas, ni otros objetos como periódicos, etc.
 - No instale el televisor como se muestra a continuación.

La circulación de aire queda obstruida.

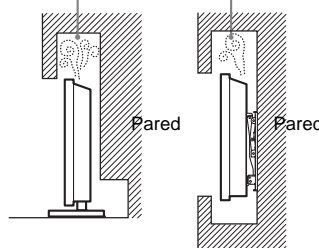

Cable de alimentación

Utilice el cable y el enchufe tal y como se indica a continuación para evitar el riesgo de incendios, descargas eléctricas u otros daños y/o lesiones:

- Utilice únicamente cables de alimentación suministrados por Sony. No utilice cables de otros proveedores.
- Inserte el enchufe totalmente en la toma de corriente.
- Este televisor sólo funciona con alimentación de CA de 220-240 V.
- Cuando conecte los cables, no olvide desenchufar el cable de alimentación por razones de seguridad y evite tropezar o enredarse con los cables.

- Desenchufe el cable de alimentación antes de manipular o desplazar el televisor.
- Mantenga el cable de alimentación alejado de fuentes de calor.
- Desconecte el enchufe y límpielo regularmente. Si se acumula polvo o humedad en el enchufe, puede deteriorarse el aislamiento y producirse un incendio.

Notas

- No utilice el cable de alimentación suministrado con otros equipos.
- No apriete, doble ni retuerza excesivamente el cable de alimentación. Los conductores internos podrían quedar al descubierto o romperse.
- No modifique el cable de alimentación.
- No coloque ningún objeto pesado encima del cable de alimentación.
- No tire del cable para desconectarlo.
- No conecte demasiados aparatos a la misma toma de corriente.
- No utilice una toma de corriente de mala calidad.

Uso prohibido

No instale/utilice el televisor en lugares, entornos o situaciones como las descritas a continuación ya que el televisor podría funcionar mal y provocar un incendio, una descarga eléctrica u otros daños y/o lesiones.

Lugar:

Espacios exteriores (con luz solar directa), en la costa, en una embarcación, dentro de un vehículo, en centros sanitarios, ubicaciones inestables, cerca del agua, la lluvia, humedad o humo.

Entorno:



- Para evitar la propagación de incendios, mantenga los objetos con llama viva (como velas) apartados de este producto en todo momento.
- Lugares cálidos, húmedos o con excesivo polvo; lugares en los que puedan entrar insectos; lugares expuestos a vibraciones mecánicas, o lugares próximos a objetos inflamables (velas, etc.). No exponga el televisor a goteos ni salpicaduras ni coloque sobre el aparato ningún objeto lleno de líquido como los floreros.

Situación:

No lo utilice si tiene las manos mojadas, si se ha extraído la carcasa o con accesorios no recomendados por el fabricante. Desconecte el televisor del cable de alimentación y de la antena durante las tormentas eléctricas.

Piezas rotas:

- No arroje ningún objeto contra el televisor. El cristal de la pantalla podría romperse debido al impacto y causar lesiones graves.
- Si la superficie del televisor se agrieta o se rompe, no la toque sin antes desconectar el cable de alimentación. De lo contrario, podría recibir una descarga eléctrica.

Cuando no se utilice

- Si no va a utilizar el televisor durante varios días, desconecte el cable por razones medioambientales y de seguridad.

Continúa

- El televisor no se desconecta de la toma de corriente cuando se apaga. Desenchúfelo para que quede totalmente desconectado.
- No obstante, es posible que algunos televisores dispongan de funciones que precisen que se encuentren en modo de espera para funcionar correctamente.

Niños

- No deje que los niños suban al televisor.
- Mantenga los accesorios pequeños fuera del alcance de los niños para que no los traguen.

Si ocurren los siguientes problemas...

Apague el televisor y desenchúfelo inmediatamente si ocurre cualquiera de los siguientes problemas.

Pida a su distribuidor o al servicio técnico de Sony que le revise el televisor.

Cuando:

- El cable de alimentación está dañado.
- Toma de corriente de mala calidad.
- El televisor está dañado porque se ha caído, ha sido golpeado o le ha sido arrojado algún objeto.
- Alguna sustancia líquida o sólida cae dentro del televisor.

Precauciones

Ver la televisión

- Vea la televisión en una habitación con suficiente iluminación, ya que, si lo hace con poca luz o durante mucho tiempo, somete la vista a un sobreesfuerzo.
- Cuando utilice auriculares, ajuste el volumen de forma que se eviten niveles excesivos, ya que podría sufrir daños en los oídos.

Pantalla LCD

- Aunque la pantalla LCD ha sido fabricada con tecnología de alta precisión y posee píxeles con una eficacia del 99,99% o superior, pueden aparecer de forma constante unos puntos negros o puntos brillantes de luz (rojos, azules o verdes). No se trata de un fallo de funcionamiento, sino de una característica de la estructura de la pantalla de cristal líquido.
- No presione ni raye el filtro frontal, ni coloque objetos encima del televisor, ya que la imagen podría resultar irregular o la pantalla de cristal líquido podría dañarse.
- Si se utiliza el televisor en un lugar frío, es posible que la imagen se oscurezca o que aparezca una mancha en la pantalla. Esto no significa que el televisor se ha estropeado. Este fenómeno irá desapareciendo a medida que aumente la temperatura.
- Si se visualizan imágenes fijas continuamente, es posible que se produzca un efecto de imagen fantasma que puede desaparecer transcurridos unos segundos.
- Cuando se utiliza el televisor, la pantalla y la carcasa se calientan. No se trata de un fallo de funcionamiento.
- La pantalla LCD contiene una pequeña cantidad de cristal líquido. Algunos tubos fluorescentes que utiliza este televisor también contienen mercurio. Siga la normativa local para deshacerse de él.

Tratamiento y limpieza de la superficie de la pantalla y la carcasa del televisor

Desenchufe el cable de alimentación conectado al televisor antes de limpiarlo.

Para evitar la degradación del material o del acabado de la pantalla, tenga en cuenta las siguientes precauciones.

- Para eliminar el polvo de la superficie de la pantalla y la carcasa, pase cuidadosamente un paño suave. Si no consigue eliminar completamente el polvo, humedezca ligeramente el paño con una solución de detergente neutro poco concentrada.
- No rocíe agua ni detergente directamente sobre el televisor. Podría caer en el fondo de la pantalla o en piezas exteriores, provocando un mal funcionamiento del aparato.
- No utilice nunca estropajos abrasivos, productos de limpieza ácidos o alcalinos, detergente concentrado ni disolventes volátiles, como alcohol, bencina, diluyente o insecticida. Si utiliza este tipo de materiales o expone la unidad a un contacto prolongado con materiales de goma o vinilo, puede dañar el material de la superficie de la pantalla y de la carcasa.
- Se recomienda pasar la aspiradora periódicamente por los orificios de ventilación para que el televisor se ventile adecuadamente.
- Si necesita ajustar el ángulo del televisor, desplácelo lentamente para evitar que se desenganche del soporte.

Equipos opcionales

- Sitúe los equipos opcionales o cualquier equipo que emita radiaciones electromagnéticas lejos del televisor. De lo contrario, la imagen puede aparecer distorsionada y/o pueden emitirse ruidos.
- El equipo ha sido probado y cumple los límites establecidos por la directiva EMC utilizando un cable de señal de conexión de una longitud inferior a 3 metros.

Pilas

- Coloque las pilas con la polaridad correcta.
- No utilice pilas de distintos tipos ni mezcle pilas nuevas con viejas.
- Sea respetuoso con el medio ambiente y deseche las pilas en los contenedores dispuestos para este fin. En ciertas regiones, la eliminación de las pilas está regulada. Consúltelo con las autoridades locales.
- Use el mando a distancia con cuidado. No lo deje caer ni lo pise, ni tampoco derrame sobre él ningún tipo de líquido.
- No deje el mando a distancia cerca de una fuente de calor, en un lugar expuesto a la luz solar directa ni en una habitación húmeda.

Cómo deshacerse del televisor



Tratamiento de los equipos electrónicos al final de su vida útil (aplicable en

la Unión Europea y en países europeos con

sistemas de recogida selectiva de residuos)

Este símbolo en el equipo o el embalaje indica que el presente producto no puede ser tratado como residuo doméstico normal, sino que debe entregarse en el correspondiente punto de recogida de equipos eléctricos y electrónicos. Al asegurarse de que este producto sea desechado correctamente, Ud. ayuda a prevenir las consecuencias negativas para el medio ambiente y la salud humana que podrían derivarse de la incorrecta manipulación en el momento de deshacerse de este producto. El reciclaje de materiales ayuda a conservar los recursos naturales. Para recibir información detallada sobre el reciclaje de este producto, póngase en contacto con su ayuntamiento, el punto de recogida más cercano o el establecimiento donde ha adquirido el producto.



Pb

Tratamiento de las baterías al final de su vida útil (aplicable en la Unión Europea y en países













europeos con sistemas de recogida selectiva de residuos)

Este símbolo en la batería o en el embalaje indica que la batería proporcionada con este producto no puede ser tratada como un residuo doméstico normal. En algunas baterías este símbolo puede utilizarse en combinación con el símbolo químico. El símbolo químico del mercurio (Hg) o del plomo (Pb) se añadirá si la batería contiene más del 0,0005% de mercurio o del 0,004% de plomo. Al asegurarse de que estas baterías se desechan correctamente, Ud. ayuda a prevenir las consecuencias negativas para el medio ambiente y la salud humana que podrían derivarse de la incorrecta manipulación en el momento de deshacerse de la batería. El reciclaje de materiales ayuda a conservar los recursos naturales. En el caso de productos que, por razones de seguridad, rendimiento o mantenimiento de datos, sea necesaria una conexión permanente con la batería incorporada, esta batería solo deberá ser reemplazada por personal técnico cualificado para ello. Para asegurarse de que la batería será tratada correctamente, entregue el producto al final de su vida útil en un punto de recogida para el reciclado de aparatos eléctricos y electrónicos. Para las demás baterías, vea la sección donde se indica cómo quitar la batería del producto de forma segura. Deposite la batería en el correspondiente punto de recogida para el reciclado. Para recibir información detallada sobre el reciclaje de este producto o de la batería, póngase en contacto con el ayuntamiento, el punto de recogida más cercano o el establecimiento donde ha adquirido el producto.

i-MANUAL

Muestra el manual de instrucciones en la pantalla.

Cómo navegar por el Manual de instrucciones

- 1** Pulse **i-MANUAL**.
- 2** Pulse / para seleccionar un tema del Índice y, a continuación, pulse .
Utilice el botón de color correspondiente para ir a la página anterior o siguiente y para volver al Índice.
Si la explicación está vinculada a otro tema, aparecerá el símbolo . Pulse /// para seleccionar  y, a continuación, pulse . Pulse  **RETURN** para volver.
- 3** Pulse  **RETURN** para salir.



- El XMB™ (XrossMediaBar) es un menú de prestaciones y fuentes de entrada BRAVIA que se muestran en la pantalla del televisor.

Instalación de los accesorios (Soporte de montaje mural)

Para los clientes:

Por razones de protección del producto y de seguridad, Sony recomienda que la instalación del televisor sea realizada por un distribuidor de Sony o contratista autorizado. No intente instalarlo usted mismo.

Para distribuidores de Sony y contratistas:

Preste especial atención a la seguridad durante la instalación, mantenimiento periódico y comprobación de este producto.

Puede instalar el televisor utilizando el soporte de montaje mural SU-WL500 (KDL-46EX4xx, KDL-40BX4/EX4/EX6/NX5xx, KDL-37EX4xx, KDL-32BX3/BX4/EX3/EX4/EX6/NX5xx) / SU-WL100 (KDL-26EX3xx, KDL-22EX3xx) (vendido por separado).

- Consulte las instrucciones suministradas con el soporte de montaje mural para realizar correctamente la instalación.
- Consulte el apartado “Extracción del pedestal de sobremesa del televisor” (página 8).



- Coloque el televisor en el soporte de mesa para fijar el gancho de montaje.

KDL-46EX4xx
KDL-40BX4/EX4/EX6/NX5xx
KDL-37EX4xx
KDL-32BX3/BX4/EX3/EX4/EX6/NX5xx

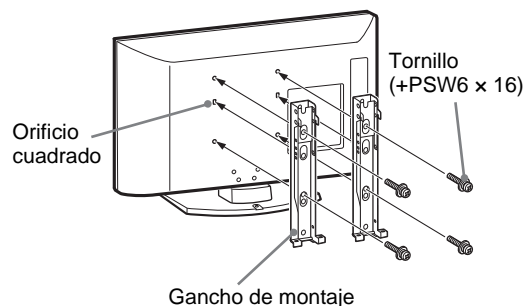

KDL-26EX3xx
KDL-22EX3xx

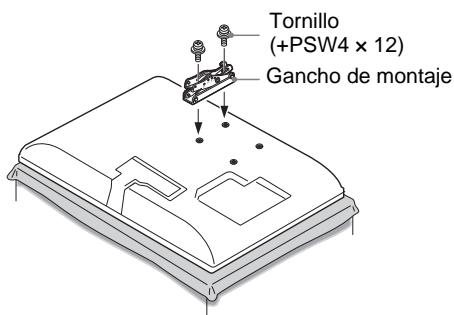

Se requieren conocimientos suficientes para instalar este producto, especialmente para determinar la resistencia de la pared para soportar el peso del televisor. Acuda a distribuidores de Sony o contratistas autorizados para realizar la instalación de este producto en la pared y preste especial atención a la seguridad durante la instalación. Sony no se responsabiliza de ninguna lesión o daño provocado por una manipulación o instalación incorrectas.

Tabla de dimensiones de instalación del televisor

KDL-46EX4xx
 KDL-40BX4/EX4/EX6/NX5xx
 KDL-37EX4xx
 KDL-32BX3/BX4/EX3/EX4/EX6/NX5xx

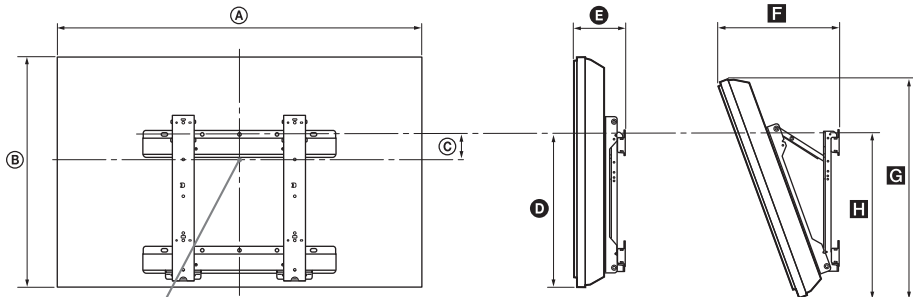

Punto central de la pantalla

KDL-26EX3xx
 KDL-22EX3xx

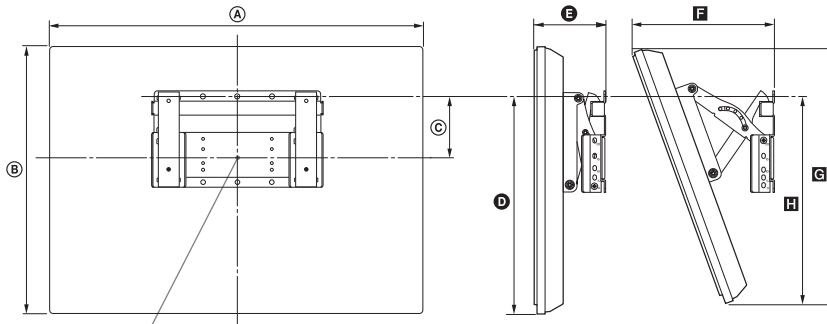

Punto central de la pantalla

Unidad: cm

Nombre de modelo	Dimensiones de la pantalla		Dimensión del centro de la pantalla	Longitud para cada ángulo de montaje					
	A	B		C	Ángulo (0°)		Ángulo (20°)		
					D	E	F	G	H
KDL-46EX4xx	112,7	67,4	8,4	42,4	16,2	36,9	64,0	46,4	
KDL-40NX5xx	102,3	62,8	12,2	43,9	16,0	34,9	59,1	47,9	
KDL-40BX4xx	99,6	59,8	12,2	42,5	15,9	34,1	56,6	46,2	
KDL-40EX4xx	99,2	59,8	12,2	42,5	16,0	34,1	56,7	46,3	
KDL-40EX6xx	95,2	58,1	13,3	43,1	12,0	29,7	54,6	45,4	
KDL-37EX4xx	92,1	56,4	14,0	42,7	15,8	32,7	53,4	46,3	
KDL-32NX5xx	82,5	51,7	17,2	43,2	15,6	30,9	48,8	47,1	
KDL-32BX3/BX4xx	80,4	49,7	17,2	42,6	15,6	30,3	47,9	46,0	
KDL-32EX3/EX4xx	80,0	49,7	17,2	42,6	15,7	30,3	47,0	46,1	
KDL-32EX6xx	76,4	47,5	18,5	43,1	12,0	26,0	47,3	45,4	
KDL-26EX3xx	67,2	42,3	9,7	31,5	16,0	26,2	40,2	32,3	
KDL-22EX3xx	55,1	36,7	13,3	32,9	14,3	22,2	34,8	32,8	

Las cifras de la tabla de arriba podrán diferir ligeramente dependiendo de la instalación.

ADVERTENCIA

La pared en la que vaya a ser instalado el televisor deberá ser capaz de soportar un peso de al menos cuatro veces el del televisor. Consulte "Especificaciones" (página 15) para conocer su peso.

Diagrama/tabla de ubicación de los tornillos y ganchos

Nombre de modelo	Ubicación de los tornillos	Ubicación de los ganchos
KDL-46EX4xx	d, g	b
KDL-40BX4/EX4/NX5xx	d, g	b
KDL-40EX6xx	e, j	b
KDL-37EX4xx	d, g	b
KDL-32BX3/BX4/EX3/EX4/NX5xx	e, g	c
KDL-32EX6xx	f, j	c
KDL-26EX3xx	—	a
KDL-22EX3xx	—	b

KDL-46EX4xx
 KDL-40BX4/EX4/EX6/NX5xx
 KDL-37EX4xx
 KDL-32BX3/BX4/EX3/EX4/EX6/NX5xx

Ubicación de los tornillos

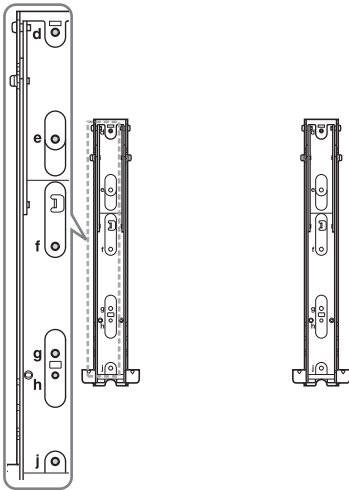

Ubicación de los ganchos

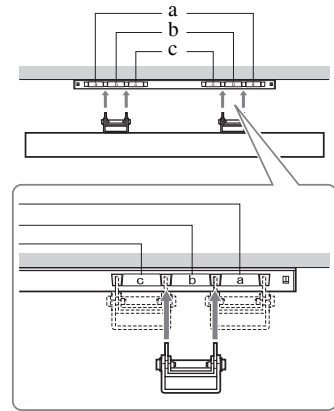

KDL-26EX3xx
 KDL-22EX3xx

Ubicación de los ganchos

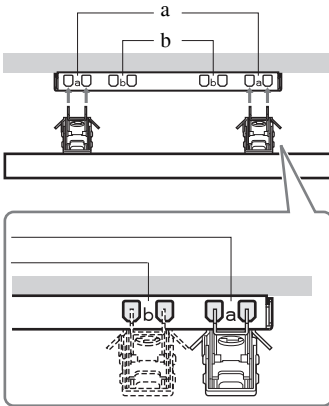

Especificaciones

Nombre de modelo	KDL-46EX4xx	KDL-40BX4/EX4/EX6/NX5xx	KDL-37EX4xx	KDL-32BX3/BX4/EX3/EX4/EX6/NX5xx	KDL-26EX3xx	KDL-22EX3xx	
Sistema							
Tipo de panel	Panel LCD (pantalla de cristal líquido)						
Sistema de televisión	En función del país o región que haya seleccionado Analogico: B/G/H, D/K, L, I Digital: DVB-T, DVB-C						
Sistema de vídeo/color	Analogico: PAL, PAL60 (sólo entrada de vídeo), SECAM, NTSC3.58, NTSC4.43 (sólo entrada de vídeo) Digital: MPEG-2 MP@ML/HL, H.264/MPEG-4 AVC HP@L4.0, MP@L3.0						
Cobertura de canales	Analogico: 46.25 - 855.25 MHz Digital: VHF/UHF						
Salida de sonido	10 W + 10 W (RMS)				8 W + 8 W (RMS)	5 W + 5 W (RMS)	
Tomas de Entrada/Salida							
Antena	Terminal externa de 75 ohmios para VHF/UHF						
 AV1*1	Euroconector de 21 pines que incluye entrada de audio y vídeo, entrada RGB, entrada de S-Vídeo y salida de audio y vídeo de televisión analógica.						
 AV2*2	Euroconector de 21 pines que incluye entrada de audio y vídeo, entrada RGB, entrada de S-Vídeo y salida de audio y vídeo.						
 COMPONENT IN	Formatos compatibles: 1080p, 1080i, 720p, 576p, 576i, 480p, 480i Y: 1 Vp-p, 75 ohmios, 0,3V sincr. negativa/Pb/Cb: 0,7 Vp-p, 75 ohmios/ Pr/Cr: 0,7 Vp-p, 75 ohmios						
 COMPONENT IN	Entrada de audio (conectores RCA)						
HDMI IN 1, 2, 3, 4	Vídeo: 1080p, 1080p24, 1080i, 720p, 576p, 576i, 480p, 480i Audio: PCM lineal de dos canales 32, 44,1 y 48 kHz, 16, 20 y 24 bits, Dolby Digital Ordenador (consulte la página 17) Audio analógico (minitoma) (sólo HDMI1)						
 AV3	Entrada de vídeo (conector RCA)						
 AV3	Entrada de audio (conectores RCA)						
 DIGITAL AUDIO OUT (OPTICAL)	Conector óptico digital (PCM lineal de dos canales, Dolby Digital)						
	Salida de audio (izq./der.) (conectores RCA)						
PC IN 	Entrada de ordenador (15 Dsub) (consulte la página 17) G: 0,7 Vp-p, 75 ohmios, sin sincronización en verde B: 0,7 Vp-p, 75 ohmios/ R: 0,7 Vp-p, 75 ohmios, H/V Sync: nivel TTL  Entrada de audio de ordenador (minitoma)						
	Conector para auriculares						
	Puerto USB						
	Módulo de acceso condicional (CAM)						
Alimentación y otros							
Requisitos de potencia	220-240 V CA, 50 Hz						
Tamaño de la pantalla (calculado en diagonal)	46 pulgadas / aprox. 117 cm	40 pulgadas / aprox. 102 cm	37 pulgadas / aprox. 94 cm	32 pulgadas / aprox. 80 cm	26 pulgadas / aprox. 66 cm	22 pulgadas / aprox. 55 cm	
Resolución de la pantalla	1.920 puntos (horizontal) × 1.080 líneas (vertical) (KDL-46EX4xx, KDL-40BX4/EX4/EX6/NX5xx, KDL-37EX4xx, KDL-32BX4/EX4/EX6/NX5xx) 1.366 puntos (horizontal) × 768 líneas (vertical) (KDL-32BX3/EX3xx, KDL-26EX3xx, KDL-22EX3xx)						
Consumo de energía	en modo "Uso doméstico"/ "Estándar"	142 W	110 W 75,0 W (KDL-40EX6xx)	95,0 W	73,0 W 61,0 W (KDL-32EX6xx)	52,0 W	39,0 W
	en modo "Uso comercial"/ "Viva"	183 W	146 W 92 W (KDL-40EX6xx)	120 W	94 W 75 W (KDL-32EX6xx)	62 W	46 W
Consumo de energía en modo de espera*3	0,19 W						

Nombre de modelo		KDL-46EX4xx	KDL-40BX4/EX4/EX6/NX5xx	KDL-37EX4xx	KDL-32BX3/BX4/EX3/EX4/EX6/NX5xx	KDL-26EX3xx	KDL-22EX3xx
Consumo energético en modo No		0,18 W					
Consumo energético anual medio*4		207 kWh	161 kWh 96 kWh (KDL-40EX6xx)	139 kWh	107 kWh 85 kWh (KDL-32EX6xx)	76 kWh	57 kWh
Dimensiones (ancho x alto x fondo) (aprox.)	(con soporte)	112,7 x 71,1 x 29,4 cm	102,3 x 66,5 x 31,0 cm (KDL-40NX5xx) 99,6 x 63,5 x 25,0 cm (KDL-40BX4xx) 99,2 x 63,5 x 25,0 cm (KDL-40EX4xx) 95,2 x 61,3 x 25,0 cm (KDL-40EX6xx)	92,1 x 59,9 x 25,1 cm	82,5 x 55,4 x 26,0 cm (KDL-32NX5xx) 80,4 x 53,2 x 22,0 cm (KDL-32BX3/BX4xx) 80,0 x 53,2 x 22,0 cm (KDL-32EX3/EX4xx) 76,4 x 50,7 x 25,0 cm (KDL-32EX6xx)	67,2 x 45,9 x 22,0 cm	55,1 x 40,2 x 21,5 cm
	(sin soporte)	112,7 x 67,4 x 10,2 cm	102,3 x 62,8 x 10,0 cm (KDL-40NX5xx) 99,6 x 59,8 x 9,9 cm (KDL-40BX4xx) 99,2 x 59,8 x 10,0 cm (KDL-40EX4xx) 95,2 x 58,1 x 7,4 cm (KDL-40EX6xx)	92,1 x 56,4 x 9,8 cm	82,5 x 51,7 x 10,2 cm (KDL-32NX5xx) 80,4 x 49,7 x 9,6 cm (KDL-32BX3/BX4xx) 80,0 x 49,7 x 9,7 cm (KDL-32EX3/EX4xx) 76,4 x 47,5 x 7,3 cm (KDL-32EX6xx)	67,2 x 42,3 x 9,9 cm	55,1 x 36,7 x 8,2 cm
Peso (aprox.)	(con soporte)	20,4 kg	22,4 kg (KDL-40NX5xx) 15,6 kg (KDL-40BX4xx) 15,9 kg (KDL-40EX4xx) 14,9 kg (KDL-40EX6xx)	13,6 kg	15,5 kg (KDL-32NX5xx) 10,7 kg (KDL-32BX3/BX4xx) 11,0 kg (KDL-32EX3/EX4xx) 11,1 kg (KDL-32EX6xx)	8,8 kg	6,6 kg
	(sin soporte)	18,1 kg	19,2 kg (KDL-40NX5xx) 13,6 kg (KDL-40BX4xx) 13,9 kg (KDL-40EX4xx) 12,7 kg (KDL-40EX6xx)	11,6 kg	13,0 kg (KDL-32NX5xx) 9,2 kg (KDL-32BX3/BX4xx) 9,5 kg (KDL-32EX3/EX4xx) 9,1 kg (KDL-32EX6xx)	7,3 kg	6,0 kg
Accesorios suministrados		Consulte "1: Comprobación de los accesorios" en la página 4.					
Accesorios opcionales		Consulte "Instalación de los accesorios (Soporte de montaje mural)" en la página 12.					

*1 La salida AV1 está disponible únicamente para televisión analógica.

*2 La salida AV2 permite emitir a través de la pantalla actual (excepto las salidas de ordenador, HDMI, Component, USB).

*3 Cuando el televisor finaliza los procesos internos necesarios, se alcanza el consumo de energía en modo de espera especificado.

*4 4 horas al día y 365 días al año.

El diseño y las especificaciones están sujetos a cambios sin previo aviso.

Tabla de referencia de señales de entrada PC para PC IN 

Señales	Horizontal (Píxel)	Vertical (Línea)	Frecuencia horizontal (kHz)	Frecuencia vertical (Hz)	Estándar
VGA	640	480	31,5	60	VGA
SVGA	800	600	37,9	60	Pautas sobre VESA
XGA	1024	768	48,4	60	Pautas sobre VESA
WXGA	1280	768	47,4	60	VESA
WXGA	1280	768	47,8	60	VESA
WXGA	1360	768	47,7	60	VESA
SXGA	1280	1024	64	60	VESA
UXGA	1600	1200	75	60	VESA
HDTV	1920	1080	67,5	60	EIA

- La entrada de PC de este televisor no es compatible con la sincronización en verde ni la sincronización compuesta.
- La entrada de PC de este televisor no es compatible con las señales entrelazadas.
- La entrada de PC de este televisor es compatible con las señales incluidas en el siguiente cuadro, con una frecuencia vertical de 60 Hz.

Tabla de referencia de señales de entrada PC para HDMI IN 1, 2, 3 y 4

Señales	Horizontal (Píxel)	Vertical (Línea)	Frecuencia horizontal (kHz)	Frecuencia vertical (Hz)	Estándar
VGA	640	480	31,5	60	VGA
SVGA	800	600	37,9	60	Pautas sobre VESA
XGA	1024	768	48,4	60	Pautas sobre VESA
WXGA	1280	768	47,4	60	VESA
WXGA	1280	768	47,8	60	VESA
WXGA	1360	768	47,7	60	VESA
SXGA	1280	1024	64	60	VESA

Solución de problemas

Compruebe si el indicador  (modo de espera) parpadea en rojo.

Quando parpadea

La función de autodiagnóstico está activada.

Pulse  en el lateral del televisor para apagarlo, desconecte el cable de alimentación e informe a su distribuidor o centro de asistencia técnica de Sony.

Si el LED rojo parpadea 19 veces, apague el televisor y extraiga el dispositivo de USB defectuoso.

Si el LED rojo parpadea 20 veces, apague el televisor y extraiga el dispositivo CAM defectuoso.

Quando no parpadea





- 1 Compruebe los elementos de las tablas siguientes.
- 2 Si el problema persiste, solicite al personal de servicio especializado que repare el televisor.



- En el manual de instrucciones que aparece en pantalla puede consultar el apartado de solución de problemas.
- Para información adicional, póngase en contacto con el Centro de Información al Consumidor Sony en la dirección y el número de teléfono que figuran en la garantía entregada.

Imagen

Ausencia de imagen (la pantalla aparece oscura) y de sonido

- Compruebe la conexión de la antena/cable.
- Conecte el televisor a la corriente eléctrica, y pulse  en el lateral del televisor.
- Si el indicador  (modo de espera) se ilumina en rojo, pulse / .

Sólo aparecen el efecto nieve y ruido en la pantalla

- Compruebe si la antena está rota o doblada.
- Compruebe si la antena ha llegado al final de su vida útil (tres a cinco años de uso normal, uno a dos años de uso en la costa).

Introduction

Sony vous remercie d'avoir choisi ce téléviseur. Avant de l'utiliser, nous vous invitons à lire attentivement ce manuel et à le conserver pour vous y référer ultérieurement.

Mode d'emploi du Téléviseur numérique

- Les fonctions du Téléviseur numérique (**DVB**) ne sont opérationnelles que dans les pays ou les zones assurant la diffusion des signaux numériques terrestres DVB-T (MPEG-2 et H.264/MPEG-4 AVC) ou dans les pays ou les zones couverts par un service de diffusion par câble DVB-C (MPEG-2 et H.264/MPEG-4 AVC) compatible. Vérifiez auprès de votre revendeur local que votre zone de résidence permet la réception du signal DVB-T ou renseignez-vous auprès de votre câblo-opérateur pour être sûr de la compatibilité du service DVB-C avec ce téléviseur.
- Il est possible que celui-ci vous facture des frais supplémentaires pour ce service et qu'il vous faille accepter ses conditions générales pour cette prestation.
- Ce téléviseur est conforme aux spécifications DVB-T et DVB-C mais sa compatibilité avec les futurs programmes numériques terrestres DVB-T et par le câble DVB-C ne peut en aucun cas être garantie.
- Certaines fonctions du Téléviseur numérique peuvent ne pas être disponibles dans tous les pays/régions et le service câblé DVB-C peut ne pas s'avérer totalement opérationnel avec certains opérateurs.

Pour une liste des câblo-opérateurs compatibles, consulter le site d'assistance Internet :
<http://support.sony-europe.com/TV/DVBC/>

Le fabricant de ce produit est Sony Corporation, 1-7-1 Konan Minato-ku Tokyo, 108-0075 Japon. Le représentant autorisé pour les questions de compatibilité électromagnétique (EMC) et la sécurité des produits est Sony Deutschland GmbH, Hedelfinger Strasse 61, 70327 Stuttgart, Allemagne. Pour toute question relative au SAV ou à la garantie, merci de bien vouloir vous référer aux coordonnées contenues dans les documents relatifs au SAV ou la garantie.

Informations sur les marques commerciales

- **DVB** est une marque déposée du projet DVB.
- HDMI, le logo HDMI et High-Definition Multimedia Interface sont des marques ou des marques déposées de HDMI Licensing, LLC.
- Fabriqué sous licence de Dolby Laboratories. Dolby et le symbole à double D sont des marques de Dolby Laboratories.

- **A PROPOS DE LA VIDEO EN DIVX** : DivX® est un format vidéo numérique créé par DivX, Inc. Cet appareil est certifié DivX et lit le format vidéo DivX. Consultez le site www.divx.com pour obtenir des informations complémentaires et des logiciels permettant de convertir vos fichiers au format vidéo DivX.
- **A PROPOS DE LA VIDEO A LA DEMANDE EN DIVX** : cet appareil certifié DivX® doit être enregistré afin de pouvoir lire du contenu de type vidéo à la demande (VOD, Video-on-Demand) DivX. Pour générer le code d'enregistrement requis, utilisez l'option VOD en DivX (DivX VOD) du menu d'installation de l'appareil. Connectez-vous au site vod.divx.com en vous munissant de ce code afin d'exécuter la procédure d'enregistrement et d'obtenir des informations complémentaires sur la vidéo à la demande en DivX.
- « BRAVIA » et BRAVIA sont des marques de Sony Corporation.
- « XMB™ » et « CrossMediaBar » sont des marques de Sony Corporation et Sony Computer Entertainment Inc.



A propos du nom de modèle dans ce manuel

Dans le nom du modèle du téléviseur, « xx » correspond au numéro à deux chiffres associé à la variation d'intensité de couleur.



- Sauf indication contraire, les illustrations utilisées dans le présent manuel sont celles du KDL-32EX402.

Emplacement de l'étiquette d'identification

Les étiquettes reprenant le numéro de modèle et les caractéristiques nominales de l'alimentation (selon les normes de sécurité en vigueur) se trouvent à l'arrière du téléviseur.

Table des matières

Guide de démarrage 4

Consignes de sécurité	9
Précautions.....	10

i-MANUAL

Naviguer dans le Mode d'emploi	12
--------------------------------------	----

Informations complémentaires

Installation des accessoires (Support de fixation murale)	13
Spécifications	16
Dépannage.....	19

FR

DVB : pour les chaînes numériques seulement

- Avant d'utiliser le téléviseur, lisez attentivement "Consignes de sécurité" (page 9). Conservez ce manuel pour toute référence ultérieure.
- Vous trouverez les instructions d'utilisation complètes à l'écran.
- Les instructions relatives à "l'installation du support mural" sont incluses dans ce mode d'emploi.

1 : Vérification des accessoires

Cordon d'alimentation secteur (1) (uniquement sur le modèle KDL-46EX4xx)

Attache câble (1) (uniquement sur le modèle KDL-40/32NX5xx)

Pied (1)*

Vis pour le pied (4) (uniquement sur le modèle KDL-46EX4xx)

Vis pour le pied (4 + 3) (uniquement sur le modèle KDL-40BX4/EX4xx, KDL-37EX4xx, KDL-32BX3/BX4/EX3/EX4xx, KDL-26EX3xx, KDL-22EX3xx)

Vis pour le pied (4 + 4) (uniquement sur le modèle KDL-40/32EX6xx, KDL-40/32NX5xx)

Télécommande RM-ED022 (1)

Télécommande RM-ED036 (1) (uniquement sur le modèle KDL-40/32EX6xx)

Piles AAA (2)

* Démonté sauf pour le modèle KDL-46EX4xx.

Pour insérer les piles dans la télécommande

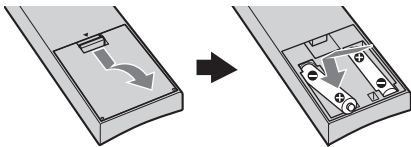

(uniquement sur le modèle KDL-40/32EX6xx)

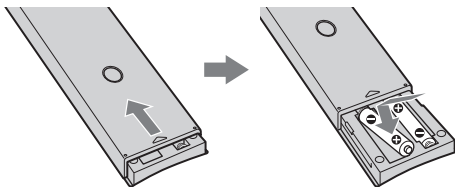

- Respectez les polarités lors de l'insertion de piles.
- Ne mélangez pas des piles de types différents, ni des piles usagées avec des piles neuves.
- Respectez l'environnement lorsque vous jetez les piles. L'élimination des piles peut être réglementée dans certaines régions. Consultez les autorités locales.
- Manipulez la télécommande avec soin. Ne la laissez pas tomber, ne la piétinez pas et ne renversez aucun liquide sur celle-ci.
- Ne placez pas la télécommande à proximité d'une source de chaleur, dans un endroit exposé à la lumière directe du soleil ou dans une pièce humide.

2 : Fixation du pied

Suivez les étapes du montage requises pour placer le téléviseur sur un meuble TV.

1 Pour une fixation correcte à certains modèles de téléviseurs, reportez-vous au feuillet fourni avec le support de table.

2 Placez le téléviseur sur le pied. Prenez garde à ne pas toucher les câbles.

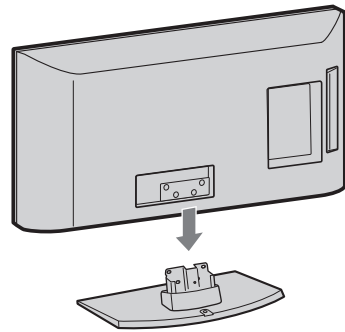

3 Fixez le téléviseur sur le pied en utilisant les vis fournies selon les marques des flèches ↑ qui guident les trous des vis.

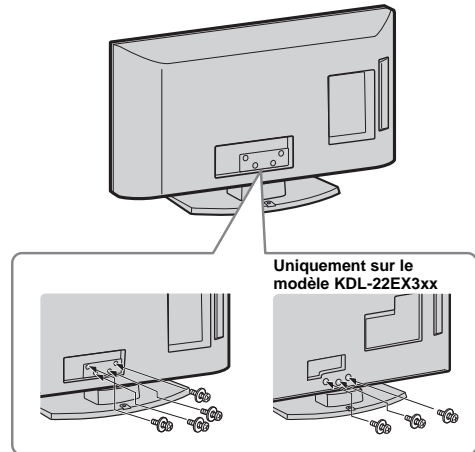

- Si vous utilisez un tournevis électrique, réglez son couple sur 1,5 N·m (15 kgf·cm) environ.

3 : Raccordement d'une antenne/du câble ou d'un magnétoscope/graveur DVD

Raccordement d'une antenne/du câble uniquement

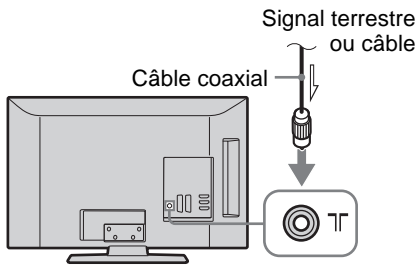

Raccordement d'une antenne/du câble/d'un magnétoscope/d'un graveur DVD équipé d'une prise Péritel

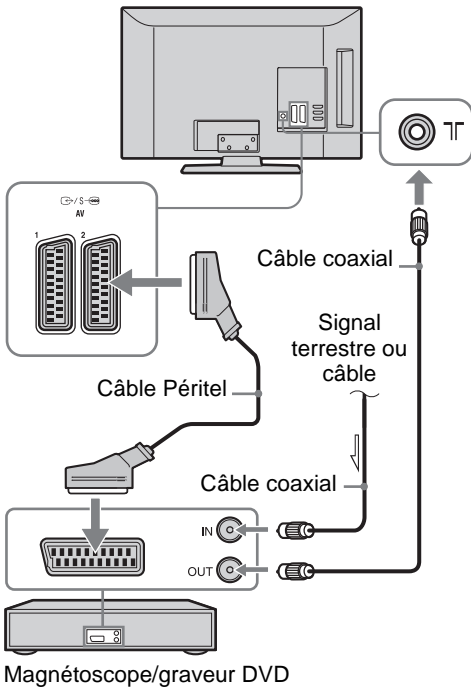

Magnétoscope/graveur DVD



- Sorties AV1 uniquement disponibles pour un téléviseur analogique.
- Sorties AV2 vers l'écran actif (sauf PC, HDMI Component, USB).

Raccordement d'une antenne/du câble/d'un magnétoscope/d'un graveur DVD équipé d'une prise HDMI

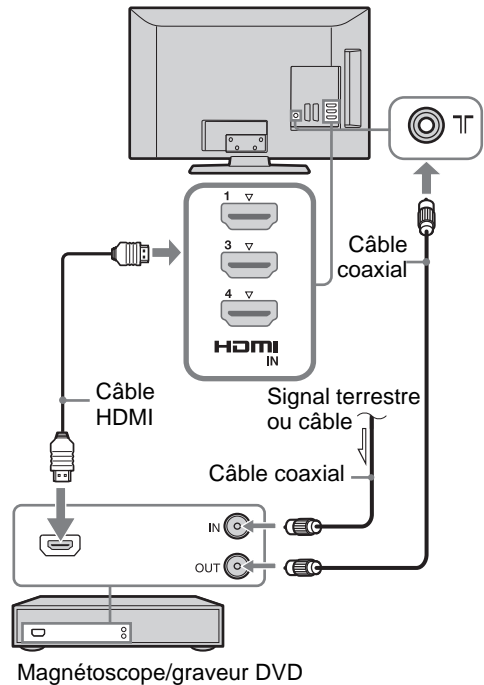

Magnétoscope/graveur DVD

4 : Empêcher le téléviseur de tomber

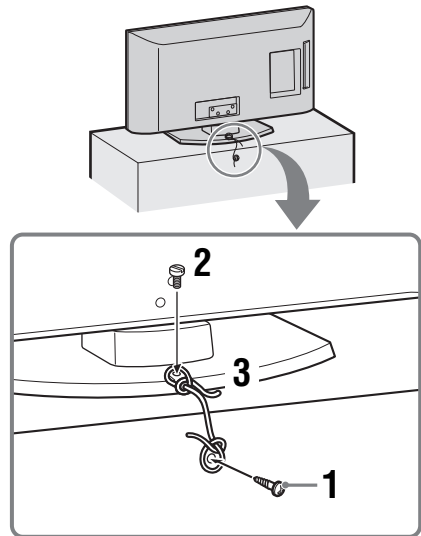

- 1 Fixez une vis à bois (de 4 mm de diamètre, non fournie) dans le meuble TV.

Suite

- 2 Installez une vis métallique (M4 x 16, non fournie) dans l'orifice du téléviseur.
- 3 A l'aide d'une corde solide, reliez la vis à bois et la vis à métaux.



- Le téléviseur est fixé à l'aide d'un kit courroie de support Sony en option. Pour vous procurer un kit, adressez au Centre de service après-vente Sony le plus proche. Munissez-vous du nom de modèle de votre téléviseur pour référence.

5 : Regroupement des câbles

(uniquement sur le modèle KDL-40/32NX5xx)

Vous pouvez regrouper les câbles de raccordement de la manière illustrée ci-dessous.

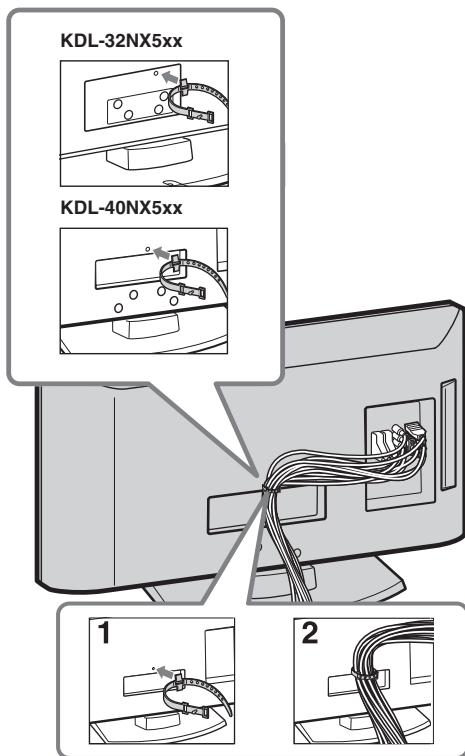

- Ne regroupez pas le cordon d'alimentation avec les autres câbles de raccordement.

6 : Sélection de la langue, du pays ou de la région et de la situation

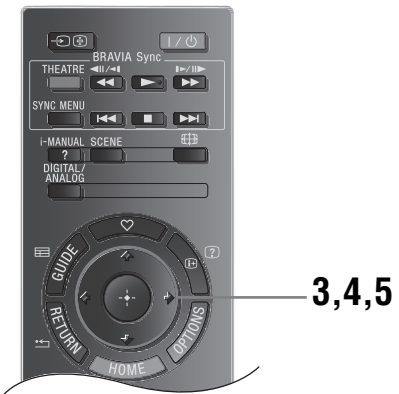
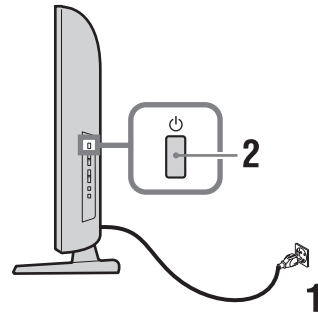

- 1 Raccordez le téléviseur à votre prise secteur (220-240 V CA, 50 Hz).
- 2 Appuyez sur sur le côté du téléviseur. Lorsque vous mettez le téléviseur sous tension pour la première fois, le menu Language s'affiche à l'écran.
 - Lorsque vous mettez le téléviseur sous tension, le témoin Marche s'allume en vert.
- 3 Appuyez sur / pour sélectionner votre langue dans l'écran des menus, puis sur .

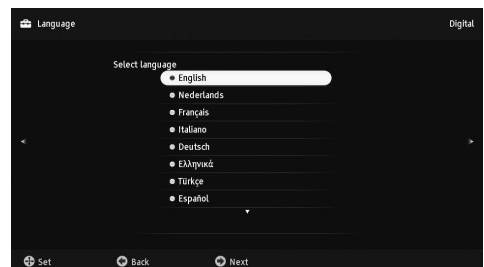

- 4 Appuyez sur \uparrow/\downarrow pour sélectionner le pays/la région dans lequel vous vous servez du téléviseur, puis sur \oplus .

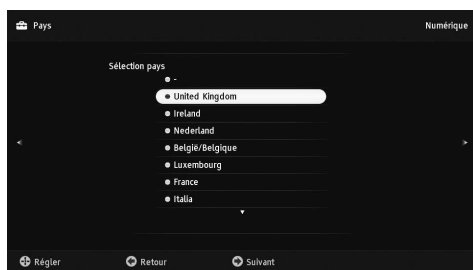

Si le pays/région dans lequel vous souhaitez utiliser le téléviseur ne figure pas dans la liste, sélectionnez « - » plutôt qu'un pays/région.

- 5 Appuyez sur \uparrow/\downarrow pour sélectionner la situation dans laquelle vous allez utiliser le téléviseur, puis appuyez sur \oplus .

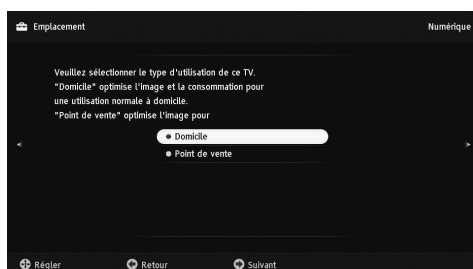

En mode Point de vente, certains paramètres seront régulièrement réinitialisés en vue de leur utilisation sur le Point de vente.

Cette option sélectionne le mode initial d'affichage de l'image, adapté aux conditions d'éclairage habituelles de ces environnements.

7 : Mémorisation automatique du téléviseur

- 1 Appuyez sur \oplus .

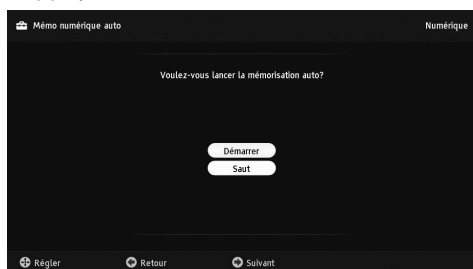

- 2 Appuyez sur \uparrow/\downarrow , sélectionnez « Antenne » ou « Câble », puis appuyez sur \oplus .

Si vous sélectionnez « Câble », l'écran de sélection du type de recherche s'affiche. Voir la section « Pour procéder à la mémorisation automatique du téléviseur avec une liaison Câble » (page 7). Le téléviseur commence à rechercher toutes les chaînes numériques disponibles, puis toutes les chaînes analogiques. Cette opération peut prendre un certain temps. N'appuyez sur aucune touche du téléviseur ou de la télécommande pendant son exécution.

Si un message s'affiche pour vous demander de vérifier le raccordement de l'antenne

Aucune chaîne numérique ni analogique n'est détectée. Vérifiez tous les raccordements de l'antenne/des câbles et appuyez sur \oplus pour redémarrer le réglage automatique.

- 3 **Ordre des chaînes (Uniquement en mode analogique):** Permet de modifier l'ordre dans lequel les chaînes analogiques sont mémorisées sur le téléviseur.

- 1 Appuyez sur \uparrow/\downarrow et sélectionnez la chaîne que vous souhaitez Déplacer vers un autre numéro, puis appuyez sur \rightarrow .
- 2 Appuyez sur \uparrow/\downarrow pour sélectionner le nouveau numéro pour votre chaîne, puis appuyez sur \oplus .

Si vous ne modifiez pas l'ordre dans lequel les chaînes analogiques sont mémorisées dans le téléviseur, appuyez sur HOME pour passer à l'étape suivante.



- Cette étape n'apparaîtra pas si une chaîne analogique est détectée.

Le message « Réglage terminé » apparaîtra à l'écran. Appuyez sur \oplus .

Toutes les chaînes disponibles sont à présent réglées sur le téléviseur.



- **Mise à jour du système**
Vous pouvez mettre à jour le système du téléviseur en utilisant une clé USB. Vous trouverez des informations sur le site web qui apparaît ci-dessous.
<http://support.sony-europe.com/TV/>

Pour procéder à la mémorisation automatique du téléviseur avec une liaison Câble

- 1 Appuyez sur \oplus .
- 2 Appuyez sur \uparrow/\downarrow , sélectionnez « Recherche rapide » ou « Recherche complète », puis appuyez sur \oplus .
« Recherche rapide » : les chaînes sont réglées en fonction des informations du câble-opérateur intégrées au signal de diffusion. Le réglage « Auto » est recommandé pour les options « Fréquence » et « Identification de réseau », car il favorise le réglage rapide du téléviseur lorsque cette fonction est prise en charge par le câble-opérateur. Si la fonction « Recherche rapide » n'aboutit pas, utilisez la méthode « Recherche complète » décrite ci-dessous.

Suite

«**Recherche complète**» : toutes les chaînes disponibles sont réglées et mémorisées sur le téléviseur. Cette opération peut prendre un certain temps. Elle est toutefois recommandée lorsque la fonction «Recherche rapide» n'est pas prise en charge par le câblo-opérateur.

Pour plus d'informations sur les câblo-opérateurs assurant une prise en charge, consultez notre site d'assistance Internet :

<http://support.sony-europe.com/TV/DVBC>

3 Appuyez sur $\leftarrow/\rightarrow/\updownarrow$ et sélectionnez «Démarrer».

Le téléviseur commence à rechercher les chaînes. N'appuyez sur aucune touche du téléviseur ou de la télécommande.



- Certains câblo-opérateurs ne prennent pas en charge la fonction «Recherche rapide». Si la fonction «Recherche rapide» ne détecte aucune chaîne, utilisez la méthode de «Recherche complète».

Réglage de l'angle de vue du téléviseur

Ce téléviseur doit être réglé selon les angles apparaissant ci-dessous.

(uniquement sur le modèle KDL-40/32NX5xx)

Régler les angles à gauche et à droite (pivoter)

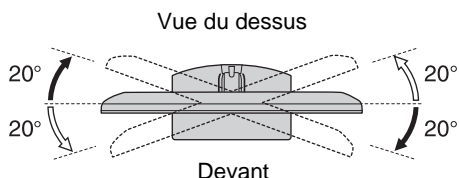

(uniquement sur le modèle KDL-22EX3xx)

Régler l'inclinaison

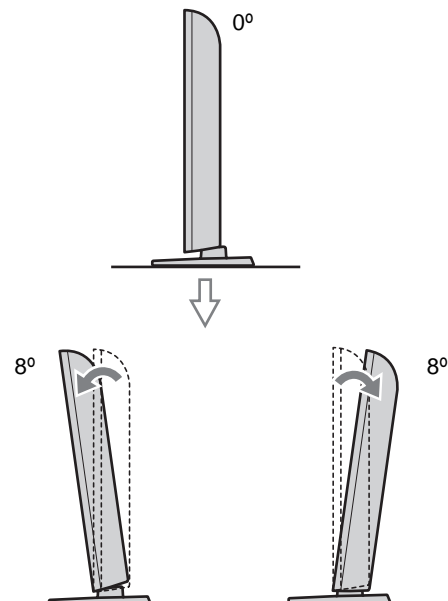

Démontage du pied de table du téléviseur



- Aucun motif ne justifie le démontage du pied de table du téléviseur, excepté une installation murale..

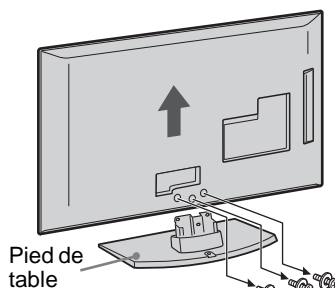
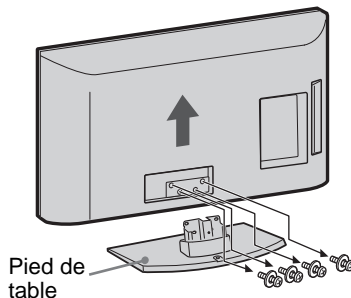

(uniquement sur le modèle KDL-22EX3xx)



- Assurez-vous que le téléviseur est en position verticale avant de l'allumer. Le téléviseur ne doit pas être mis sous tension avec le panneau LCD vers le bas pour éviter d'avoir une image déformée.

Consignes de sécurité

Installation/Mise en place

Installez et utilisez le téléviseur conformément aux instructions ci-dessous afin d'éviter tout risque d'incendie, d'électrocution ou autre dommage et/ou blessure.

Installation

- Le téléviseur doit être installé à proximité d'une prise de courant aisément accessible.
- Placez le téléviseur sur une surface stable et horizontale.
- L'installation murale du téléviseur doit être confiée à un technicien spécialisé.
- Pour des raisons de sécurité, il est vivement recommandé d'utiliser les accessoires Sony, notamment :
 - Support mural SU-WL500 (KDL-46EX4xx, KDL-40BX4/EX4/EX6/NX5xx, KDL-37EX4xx, KDL-32BX3/BX4/EX3/EX4/EX6/NX5xx)
 - Support mural SU-WL100 (KDL-26EX3xx, KDL-22EX3xx)
- Veillez à bien utiliser les vis fournies avec le support mural lors de la mise en place des crochets de montage à l'arrière du téléviseur. Ces vis sont usinées de façon à mesurer entre 8 et 12 mm de long à partir de la surface de fixation du crochet de montage. Leur diamètre et leur longueur varient suivant le modèle de support mural. L'utilisation de vis autres que celles fournies peut occasionner des dégâts à l'intérieur du téléviseur ou provoquer sa chute, etc.

8 à 12 mm

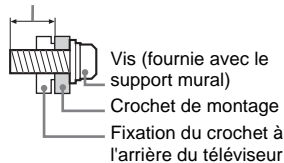

Transport

- Avant de transporter le téléviseur, débranchez tous ses câbles.
- La présence de deux ou trois personnes est nécessaire pour le transport des téléviseurs de grande taille.
- Pour transporter le téléviseur à la main, saisissez-le de la manière illustrée ci-contre. N'exercez aucune pression sur le panneau LCD.
- Pour soulever ou déplacer le téléviseur, saisissez-le par sa base.
- Lorsque vous transportez le téléviseur, ne le soumettez pas à des secousses ou des vibrations excessives.

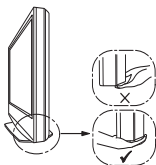
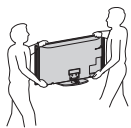

- Lorsque vous transportez le téléviseur pour le porter à réparer ou lorsque vous déménagez, glissez-le dans son emballage et son carton d'origine

Aération

- Vous ne devez jamais obstruer les orifices d'aération du boîtier ni y introduire un objet quelconque.
- Laissez un espace libre autour du téléviseur, comme indiqué ci-dessous.
- Il est vivement recommandé d'utiliser le support mural Sony pour favoriser la circulation adéquate de l'air.

Installation murale

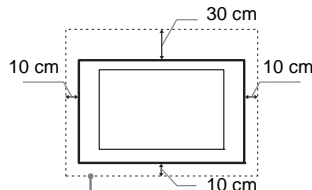

Laissez au moins cet espace libre autour du téléviseur.

Installation sur pied

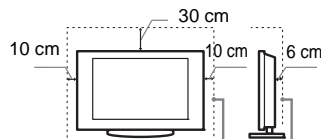

Laissez au moins cet espace libre autour du téléviseur.

- Pour une ventilation correcte, sans accumulation de salissures ni de poussière :
 - Ne placez pas le téléviseur à plat, à l'envers, vers l'arrière ou sur le côté.
 - Ne placez pas le téléviseur sur une étagère, un tapis, un lit ou dans un placard.
 - Ne couvrez pas le téléviseur avec des tissus tels que des rideaux, pas plus qu'avec des journaux, etc.
 - N'installez pas le téléviseur comme illustré ci-dessous.

La circulation de l'air est bloquée.

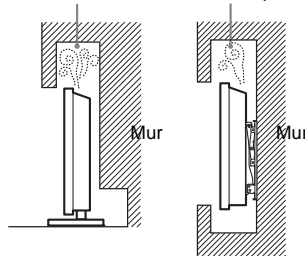

Cordon d'alimentation secteur

Manipulez le cordon et la prise d'alimentation secteur comme indiqué ci-dessous afin d'éviter tout risque d'incendie, d'électrocution ou autre dommage et/ou blessure :

- Utilisez uniquement un cordon d'alimentation Sony et pas d'une autre marque.
- Insérez la fiche à fond dans la prise secteur.

- Utilisez le téléviseur sur une alimentation de 220-240 V CA uniquement.
- Pour votre propre sécurité, assurez-vous que le cordon d'alimentation secteur est débranché lorsque vous réalisez des branchements et veillez à ne pas trébucher dans les câbles.
- Avant d'effectuer tout type d'intervention ou de déplacer le téléviseur, débranchez le cordon d'alimentation secteur de la prise de courant.
- Eloignez le cordon d'alimentation secteur des sources de chaleur.
- Débranchez la fiche du cordon d'alimentation secteur et nettoyez-la régulièrement. Si la fiche accumule de la poussière ou est exposée à l'humidité, son isolation peut se détériorer et un incendie peut se déclarer.

Remarques

- N'utilisez pas le cordon d'alimentation fourni avec un autre appareil.
- Ne pliez pas et ne tordez pas excessivement le cordon d'alimentation secteur. Cela pourrait mettre à nu ou rompre les fils conducteurs.
- Ne modifiez pas le cordon d'alimentation secteur.
- Ne posez jamais d'objet lourd sur le cordon d'alimentation secteur.
- Ne tirez jamais sur le cordon d'alimentation secteur proprement dit pour le débrancher.
- Veillez à ne pas brancher un trop grand nombre d'appareils sur la même prise de courant.
- Pour la prise de courant, n'utilisez pas une prise de mauvaise qualité.

Ce qu'il ne faut pas faire

N'installez/n'utilisez pas le téléviseur dans des lieux, environnements ou situations comparables à ceux répertoriés ci-dessous car sinon, il risque de ne pas fonctionner correctement ou de provoquer un incendie, une électrocution, d'autres dommages et/ou des blessures.

Lieu :

A l'extérieur (en plein soleil), au bord de la mer, sur un bateau ou voilier, à l'intérieur d'un véhicule, dans des établissements hospitaliers, des sites instables, exposés à la pluie, l'humidité ou à la fumée.

Environnement :



- Pour éviter les risques d'incendie, ne placez jamais de bougies ou d'autres flammes à proximité de l'appareil.
- Endroits excessivement chauds, humides ou poussiéreux ; accessibles aux insectes ; soumis à des vibrations mécaniques, à proximité d'objets inflammables (bougies, etc.). Le téléviseur ne doit être exposé à aucune forme d'écoulement ou d'éclaboussure. C'est pourquoi aucun objet rempli d'un liquide quelconque, comme un vase, ne doit être placé sur le téléviseur.

Situation:

N'utilisez pas le téléviseur avec les mains mouillées, sans son boîtier ou avec des

Suite

accessoires non recommandés par le fabricant. En cas d'orage, débranchez le téléviseur de la prise secteur et de la prise d'antenne.

Eclats et projections d'objets :

- Ne projetez aucun objet en direction du téléviseur. Le verre de l'écran pourrait être brisé lors de l'impact et provoquer des blessures graves.
- Si la surface de l'écran se fendille, ne touchez pas le téléviseur avant d'avoir débranché le cordon d'alimentation secteur. Le non-respect de cette consigne peut entraîner un risque d'électrocution.

Au repos

- Si vous envisagez de ne pas utiliser le téléviseur pendant plusieurs jours, il est conseillé de le débrancher de l'alimentation secteur pour des raisons de sécurité et de protection de l'environnement.
- Le téléviseur étant toujours sous tension lorsqu'il est simplement éteint, débranchez la fiche d'alimentation secteur de la prise de courant pour le mettre complètement hors tension.
- Toutefois, certains téléviseurs possèdent des caractéristiques dont le bon fonctionnement peut exiger que l'appareil demeure sous tension lorsqu'il est en mode veille.

Avec les enfants

- Ne laissez pas les enfants grimper sur le téléviseur.
- Conservez les petits accessoires hors de portée des enfants pour éviter tout risque d'ingestion accidentelle.

Si vous rencontrez les problèmes suivants...

Eteignez le téléviseur et débranchez immédiatement le cordon d'alimentation de la prise secteur si l'un des problèmes suivants devait survenir.

Contactez votre revendeur ou le centre de service après-vente Sony pour faire contrôler votre téléviseur par un technicien spécialisé.

Si :

- Le cordon d'alimentation secteur est endommagé.
- La prise de courant est de mauvaise qualité.
- Le téléviseur est endommagé après avoir subi une chute, un impact ou la projection d'un objet.
- Un objet liquide ou solide a pénétré à l'intérieur des ouvertures du boîtier.

Précautions

Regarder la télévision

- Regarder la télévision dans une pièce modérément éclairée ou peu éclairée ou pendant une période prolongée soumet vos yeux à un effort.
- Si vous utilisez un casque, réglez le volume de façon à éviter un niveau sonore excessif qui pourrait altérer votre capacité auditive.

Ecran LCD

- Bien que l'écran LCD soit fabriqué avec une technologie de haute précision et soit

doté d'une définition de pixels effectifs de 99,99 % ou supérieure, il est possible que quelques points noirs ou points lumineux (rouges, bleus ou verts) apparaissent constamment sur l'écran. Ce phénomène est inhérent à la structure de l'écran LCD et n'indique pas un dysfonctionnement.

- N'appuyez pas sur le filtre avant, ne l'éraflez pas et ne placez pas d'objets sur ce téléviseur. L'image pourrait être instable ou l'écran LCD être endommagé.
- Si ce téléviseur est utilisé dans un environnement froid, l'image peut apparaître sale ou sombre. Ce n'est pas le signe d'un dysfonctionnement. Ce phénomène disparaît au fur et à mesure que la température augmente.
- Une image rémanente peut apparaître lorsque des images fixes sont affichées en continu. Elle peut disparaître au bout d'un certain temps.
- L'écran et le boîtier se réchauffent lorsque le téléviseur est en cours d'utilisation. Ceci n'a rien d'anormal.
- L'écran LCD contient une petite quantité de cristaux liquides. Certains tubes fluorescents utilisés dans ce téléviseur contiennent également du mercure. Respectez les réglementations locales en vigueur concernant la mise au rebut de cet équipement.

Traitement et nettoyage du boîtier et de la surface de l'écran du téléviseur

Assurez-vous que le cordon d'alimentation secteur relié au téléviseur est débranché de la prise de courant avant d'entreprendre toute opération de nettoyage.

Pour éviter toute dégradation du matériau ou du revêtement de l'écran, respectez les précautions suivantes.

- Pour ôter la poussière du boîtier ou de la surface de l'écran, frottez délicatement avec un linge doux. En cas de saleté tenace, frottez avec un linge doux légèrement imprégné d'une solution à base de détergent doux dilué.
- Ne pas vaporiser d'eau ni de détergent directement sur le téléviseur. Le liquide pourrait couler au bas de l'écran ou sur les parties extérieures et provoquer des dysfonctionnements.
- N'utilisez jamais d'éponge abrasive, de produit de nettoyage alcalin/acide, de poudre à récurer ou de solvant volatil, qu'il s'agisse d'alcool, d'essence, de diluant ou d'insecticide. L'utilisation de ces produits ou tout contact prolongé avec des matériaux en caoutchouc ou en vinyle peut endommager la surface de l'écran et le matériau du boîtier.
- Le nettoyage régulier des ouvertures de ventilation est recommandé pour assurer une ventilation correcte.
- Si l'angle du téléviseur doit être réglé, déplacez lentement ce dernier pour éviter qu'il ne se désolidarise et tombe de son pied.

Appareils optionnels

- Eloigner le téléviseur de tout appareil ou équipement optionnel émettant des rayonnements électromagnétiques. Sinon, cela pourrait entraîner une déformation de l'image et/ou un bruit.
- Cet appareil a été testé et déclaré conforme aux limites de la Directive CEM lors de l'utilisation d'un câble de signal de liaison dont la longueur ne dépasse pas 3 mètres.

Piles

- Respectez les polarités lors de l'insertion de piles.

- Ne mélangez pas des piles de types différents, ni des piles usagées avec des piles neuves.
- Respectez l'environnement lorsque vous jetez les piles. L'élimination des piles peut être réglementée dans certaines régions. Consultez les autorités locales.
- Manipulez la télécommande avec soin. Ne la laissez pas tomber, ne la piétinez pas et ne renversez aucun liquide sur celle-ci.
- Ne placez pas la télécommande à proximité d'une source de chaleur, dans un endroit exposé à la lumière directe du soleil ou dans une pièce humide.

Mise au rebut du téléviseur



Traitement des appareils électriques et électroniques en fin de vie (Applicable dans

les pays de l'Union Européenne et aux autres pays européens disposant de systèmes de collecte sélective)

Ce symbole, apposé sur le produit ou sur son emballage, indique que ce produit ne doit pas être traité avec les déchets ménagers. Il doit être remis à un point de collecte approprié pour le recyclage des équipements électriques et électroniques. En s'assurant que ce produit est bien mis au rebut de manière appropriée, vous aiderez à prévenir les conséquences négatives potentielles pour l'environnement et la santé humaine. Le recyclage des matériaux aidera à préserver les ressources naturelles. Pour toute information supplémentaire au sujet du recyclage de ce produit, vous pouvez contacter votre municipalité, votre déchèterie ou le magasin où vous avez acheté le produit.



Pb

Elimination des piles et accumulateurs usagés (Applicable dans

les pays de l'Union Européenne et aux autres pays européens disposant de systèmes de collecte sélective)













Ce symbole, apposé sur les piles et accumulateurs ou sur les emballages, indique que les piles et accumulateurs fournis avec ce produit ne doivent pas être traités comme de simples déchets ménagers. Sur certains types de piles, ce symbole apparaît parfois combiné avec un symbole chimique. Les symboles pour le mercure (Hg) ou le plomb (Pb) sont rajoutés lorsque ces piles contiennent plus de 0.0005% de mercure ou 0.004% de plomb. En vous assurant que ces piles et accumulateurs sont mis au rebut de façon appropriée, vous participez activement à la

prévention des conséquences négatives que leur mauvais traitement pourrait provoquer sur l'environnement et sur la santé humaine. Le recyclage des matériaux contribue par ailleurs à la préservation des ressources naturelles. Pour les produits qui, pour des raisons de sécurité, de performances ou d'intégrité de données, nécessitent une connexion permanente à une pile ou à un accumulateur, il conviendra de vous rapprocher à un service technique qualifié pour effectuer son remplacement. En rapportant votre appareil électrique en fin de vie à un point de collecte approprié vous vous assurez que la pile ou l'accumulateur incorporé sera traité correctement. Pour tous les autres cas de figure et afin d'enlever les piles ou accumulateurs en toute sécurité de votre appareil, reportez-vous au manuel d'utilisation. Rapporter les piles ou accumulateurs usagés au point de collecte approprié pour le recyclage. Pour toute information complémentaire au sujet du recyclage de ce produit ou des piles et accumulateurs, vous pouvez contacter votre municipalité, votre déchetterie locale ou le point de vente où vous avez acheté ce produit.

i-MANUAL

Affiche le mode d'emploi à l'écran.

Naviguer dans le Mode d'emploi

- 1** Appuyez sur **i-MANUAL**.
- 2** Appuyez sur / pour sélectionner un élément de la Table des matières puis appuyez sur . Utilisez le bouton de couleur correspondant pour aller à la page suivante ou la page précédente et pour revenir à la Table des matières. Si l'explication est liée à un autre élément, le symbole  apparaîtra. Appuyez sur /// pour sélectionner  puis appuyez sur . Appuyez sur  **RETURN** pour revenir en arrière.
- 3** Appuyez sur  **RETURN** pour sortir.



- Le XMB™ (XrossMediaBar) est un menu de fonctions BRAVIA et de sources d'entrée affiché sur l'écran du téléviseur.

Installation des accessoires (Support de fixation murale)

A l'attention des clients :

Pour des raisons de protection du produit et de sécurité, Sony recommande vivement que l'installation de votre téléviseur soit effectuée par un revendeur Sony ou un installateur agréé. N'essayez pas de l'installer vous-même.

A l'attention des revendeurs Sony et installateurs :

Apportez une attention toute particulière pendant l'installation, l'entretien périodique et le contrôle de ce produit.

Votre téléviseur peut être installé à l'aide du support de fixation murale SU-WL500 (KDL-46EX4xx, KDL-40BX4/EX4/EX6/NX5xx, KDL-37EX4xx, KDL-32BX3/BX4/EX3/EX4/EX6/NX5xx) / SU-WL100 (KDL-26EX3xx, KDL-22EX3xx) (vendus séparément).

- Reportez-vous aux instructions qui accompagnent le support de fixation murale pour l'installer correctement.
- Reportez-vous à la section «Démontage du pied de table du téléviseur» (page 8).



- Placez le téléviseur sur le pied de table lorsque vous fixez le crochet de montage.

KDL-46EX4xx
KDL-40BX4/EX4/EX6/NX5xx
KDL-37EX4xx
KDL-32BX3/BX4/EX3/EX4/EX6/NX5xx

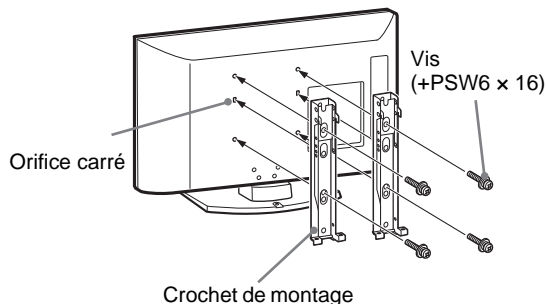

KDL-26EX3xx
KDL-22EX3xx

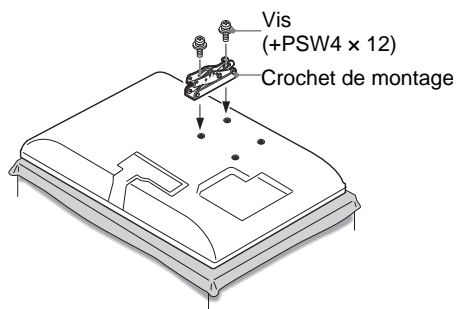

Une certaine expérience est requise pour installer ce produit, en particulier pour déterminer la résistance du mur qui devra supporter le poids du téléviseur. Veillez à confier la fixation de ce produit au mur à un revendeur Sony ou un installateur agréé et apportez une attention suffisante à la sécurité pendant l'installation. Sony n'est responsable d'aucun dégât ou blessure provoqué par une erreur de manipulation ou installation incorrecte.

Tableau de dimensions d'installation du téléviseur

KDL-46EX4xx
 KDL-40BX4/EX4/EX6/NX5xx
 KDL-37EX4xx
 KDL-32BX3/BX4/EX3/EX4/EX6/NX5xx

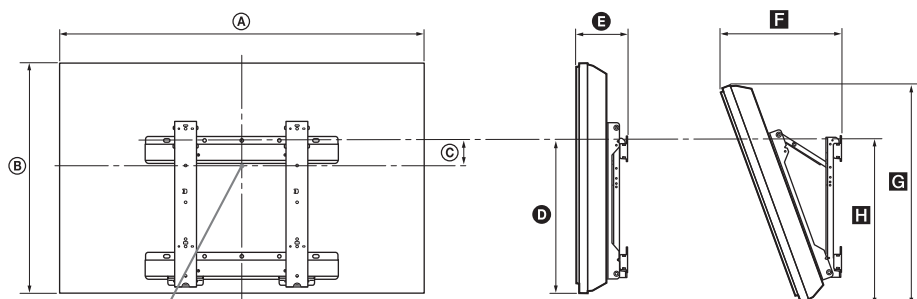

Point central de l'écran

KDL-26EX3xx
 KDL-22EX3xx

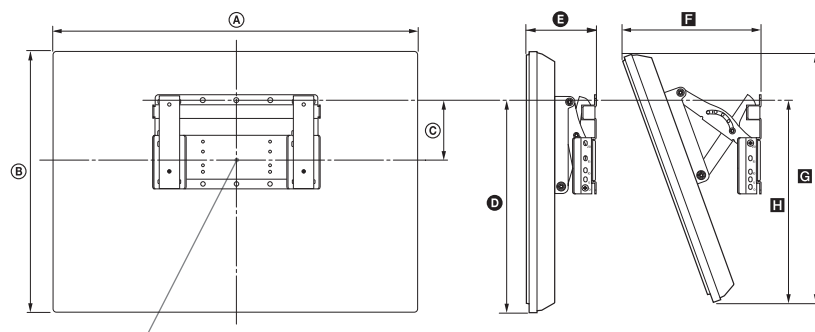

Point central de l'écran

Unité : cm

Nom du modèle	Dimensions d'affichage		Dimension du centre écran	Longueur pour chaque angle de montage					
	A	B		C	Angle (0°)		Angle (20°)		
					D	E	F	G	H
KDL-46EX4xx	112,7	67,4	8,4	42,4	16,2	36,9	64,0	46,4	
KDL-40NX5xx	102,3	62,8	12,2	43,9	16,0	34,9	59,1	47,9	
KDL-40BX4xx	99,6	59,8	12,2	42,5	15,9	34,1	56,6	46,2	
KDL-40EX4xx	99,2	59,8	12,2	42,5	16,0	34,1	56,7	46,3	
KDL-40EX6xx	95,2	58,1	13,3	43,1	12,0	29,7	54,6	45,4	
KDL-37EX4xx	92,1	56,4	14,0	42,7	15,8	32,7	53,4	46,3	
KDL-32NX5xx	82,5	51,7	17,2	43,2	15,6	30,9	48,8	47,1	
KDL-32BX3/BX4xx	80,4	49,7	17,2	42,6	15,6	30,3	47,9	46,0	
KDL-32EX3/EX4xx	80,0	49,7	17,2	42,6	15,7	30,3	47,0	46,1	
KDL-32EX6xx	76,4	47,5	18,5	43,1	12,0	26,0	47,3	45,4	
KDL-26EX3xx	67,2	42,3	9,7	31,5	16,0	26,2	40,2	32,3	
KDL-22EX3xx	55,1	36,7	13,3	32,9	14,3	22,2	34,8	32,8	

Les valeurs indiquées dans le tableau ci-dessus peuvent être légèrement différentes selon l'installation.

AVERTISSEMENT

Le mur sur lequel le téléviseur sera installé doit pouvoir supporter un poids d'au moins quatre fois celui du téléviseur. Pour connaître son poids, reportez-vous à la section « Spécifications » (page 16).

Schéma/tableau d'emplacement des vis et crochets

Nom du modèle	Emplacement des vis	Emplacement des crochets
KDL-46EX4xx	d, g	b
KDL-40BX4/EX4/NX5xx	d, g	b
KDL-40EX6xx	e, j	b
KDL-37EX4xx	d, g	b
KDL-32BX3/BX4/EX3/EX4/NX5xx	e, g	c
KDL-32EX6xx	f, j	c
KDL-26EX3xx	—	a
KDL-22EX3xx	—	b

KDL-46EX4xx
 KDL-40BX4/EX4/EX6/NX5xx
 KDL-37EX4xx
 KDL-32BX3/BX4/EX3/EX4/EX6/NX5xx

Emplacement des vis

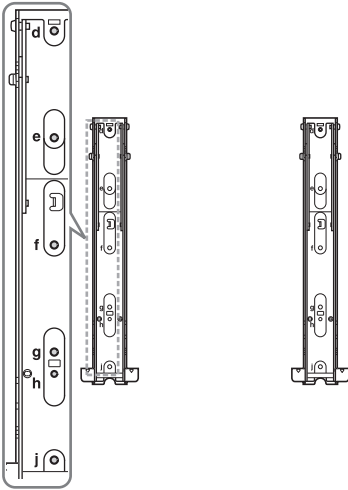

Emplacement des crochets

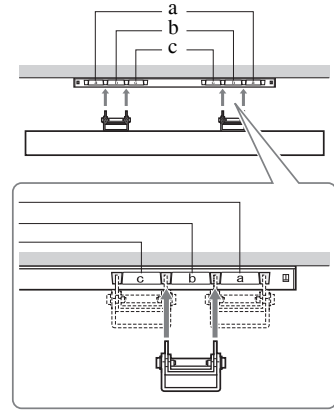





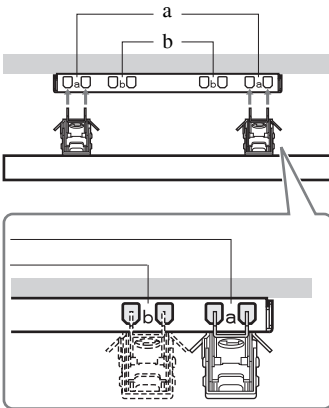



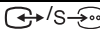
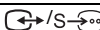
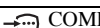
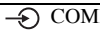

KDL-26EX3xx
 KDL-22EX3xx

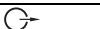
Emplacement des crochets

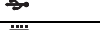

Spécifications

Nom de modèle		KDL-46EX4xx	KDL-40BX4/EX4/EX6/NX5xx	KDL-37EX4xx	KDL-32BX3/BX4/EX3/EX4/EX6/NX5xx	KDL-26EX3xx	KDL-22EX3xx
Norme							
Type d'affichage	Ecran à cristaux liquides						
Système de télévision	Selon le pays ou la région Analogique : B/G/H, D/K, L, I Numérique : DVB-T, DVB-C						
Norme Couleur/Vidéo	Analogique : PAL, PAL60 (uniquement entrée vidéo), SECAM, NTSC3.58, NTSC4.43 (uniquement entrée vidéo) Numérique : MPEG-2 MP@ML/HL, H.264/MPEG-4 AVC HP@L4.0, MP@L3.0						
Canaux couverts	Analogique : 46.25 - 855.25 MHz Numérique : VHF/UHF						
Sortie son	10 W + 10 W (RMS)				8 W + 8 W (RMS)	5 W + 5 W (RMS)	
Prises d'entrée/sortie							
Antenne	Borne 75 ohms externe pour VHF/UHF						
 AV1*1	Connecteur Péritel à 21 broches comprenant entrée audio/vidéo, entrée RVB, entrée S-Vidéo et sortie audio/vidéo TV analogique.						
 AV2*2	Connecteur Péritel à 21 broches comprenant entrée audio/vidéo, entrée RVB, entrée S-Vidéo et sortie audio/vidéo.						
 COMPONENT IN	Formats pris en charge : 1080p, 1080i, 720p, 576p, 576i, 480p, 480i Y : 1 Vc-c, 75 ohms, 0,3 V sync. négative/Pb/Cb : 0,7 Vc-c, 75 ohms/ Pr/Cr : 0,7 Vc-c, 75 ohms						
 COMPONENT IN	Entrée audio (prises phono)						
HDMI IN 1, 2, 3, 4	Vidéo : 1080p, 1080p24, 1080i, 720p, 576p, 576i, 480p, 480i Audio : Linéaire deux canaux PCM 32, 44,1 et 48 kHz, 16, 20 et 24 bits, Dolby Digital PC (voir page 18) Audio analogique (mini-prise) (HDMI1 seulement)						
 AV3	Entrée vidéo (prise phono)						
 AV3	Entrée audio (prises phono)						
 DIGITAL AUDIO OUT (OPTICAL)	Prise numérique optique (Linéaire deux canaux PCM, Dolby Digital)						
	Sortie audio (gauche/droite) (prises phono)						
PC IN 	Entrée PC (15 Dsub) (voir page 18) V : 0,7 Vc-c, 75 ohms, sans synchronisation sur le vert/B : 0,7 Vc-c, 75 ohms/ R : 0,7 Vc-c, 75 ohms, synchronisation H/V : niveau TTL  Entrée audio PC (mini-prise)						
	Prise casque						
	Port USB						
	Emplacement CAM (Module pour système à contrôle d'accès)						
Alimentation et autres							
Puissance requise	220–240 V CA, 50 Hz						
Taille d'écran (mesuré en diagonale)	46 pouces / environ 117 cm	40 pouces / environ 102 cm	37 pouces / environ 94 cm	32 pouces / environ 80 cm	26 pouces / environ 66 cm	22 pouces / environ 55 cm	
Résolution d'affichage	1.920 points (horizontal) × 1.080 lignes (vertical) (KDL-46EX4xx, KDL-40BX4/EX4/EX6/NX5xx, KDL-37EX4xx, KDL-32BX4/EX4/EX6/NX5xx) 1.366 points (horizontal) × 768 lignes (vertical) (KDL-32BX3/EX3xx, KDL-26EX3xx, KDL-22EX3xx)						
Consommation électrique	en mode «Domicile»/«Standard»	142 W	110 W 75,0 W (KDL-40EX6xx)	95,0 W	73,0 W 61,0 W (KDL-32EX6xx)	52,0 W	39,0 W
	en mode «Point de vente»/«Intense»	183 W	146 W 92 W (KDL-40EX6xx)	120 W	94 W 75 W (KDL-32EX6xx)	62 W	46 W

Nom de modèle		KDL-46EX4xx	KDL-40BX4/EX4/EX6/NX5xx	KDL-37EX4xx	KDL-32BX3/BX4/EX3/EX4/EX6/NX5xx	KDL-26EX3xx	KDL-22EX3xx
Consommation électrique en veille*3		0,19 W					
Consommation d'énergie en mode hors tension		0,18 W					
Consommation électrique annuelle moyenne*4		207 kWh	161 kWh 96 kWh (KDL-40EX6xx)	139 kWh	107 kWh 85 kWh (KDL-32EX6xx)	76 kWh	57 kWh
Dimensions (l x h x p) (environ)	(avec pied)	112,7 x 71,1 x 29,4 cm	102,3 x 66,5 x 31,0 cm (KDL-40NX5xx) 99,6 x 63,5 x 25,0 cm (KDL-40BX4xx) 99,2 x 63,5 x 25,0 cm (KDL-40EX4xx) 95,2 x 61,3 x 25,0 cm (KDL-40EX6xx)	92,1 x 59,9 x 25,1 cm	82,5 x 55,4 x 26,0 cm (KDL-32NX5xx) 80,4 x 53,2 x 22,0 cm (KDL-32BX3/BX4xx) 80,0 x 53,2 x 22,0 cm (KDL-32EX3/EX4xx) 76,4 x 50,7 x 25,0 cm (KDL-32EX6xx)	67,2 x 45,9 x 22,0 cm	55,1 x 40,2 x 21,5 cm
	(sans pied)	112,7 x 67,4 x 10,2 cm	102,3 x 62,8 x 10,0 cm (KDL-40NX5xx) 99,6 x 59,8 x 9,9 cm (KDL-40BX4xx) 99,2 x 59,8 x 10,0 cm (KDL-40EX4xx) 95,2 x 58,1 x 7,4 cm (KDL-40EX6xx)	92,1 x 56,4 x 9,8 cm	82,5 x 51,7 x 10,2 cm (KDL-32NX5xx) 80,4 x 49,7 x 9,6 cm (KDL-32BX3/BX4xx) 80,0 x 49,7 x 9,7 cm (KDL-32EX3/EX4xx) 76,4 x 47,5 x 7,3 cm (KDL-32EX6xx)	67,2 x 42,3 x 9,9 cm	55,1 x 36,7 x 8,2 cm
Poids (environ)	(avec pied)	20,4 kg	22,4 kg (KDL-40NX5xx) 15,6 kg (KDL-40BX4xx) 15,9 kg (KDL-40EX4xx) 14,9 kg (KDL-40EX6xx)	13,6 kg	15,5 kg (KDL-32NX5xx) 10,7 kg (KDL-32BX3/BX4xx) 11,0 kg (KDL-32EX3/EX4xx) 11,1 kg (KDL-32EX6xx)	8,8 kg	6,6 kg
	(sans pied)	18,1 kg	19,2 kg (KDL-40NX5xx) 13,6 kg (KDL-40BX4xx) 13,9 kg (KDL-40EX4xx) 12,7 kg (KDL-40EX6xx)	11,6 kg	13,0 kg (KDL-32NX5xx) 9,2 kg (KDL-32BX3/BX4xx) 9,5 kg (KDL-32EX3/EX4xx) 9,1 kg (KDL-32EX6xx)	7,3 kg	6,0 kg
Accessoires fournis		Reportez-vous à la section « 1 : Vérification des accessoires », page 4.					
Accessoires en option		Voir « Installation des accessoires (Support de fixation murale) » à la page 13.					

*1 Sorties AV1 uniquement disponibles pour un téléviseur analogique.

*2 Sorties AV2 vers l'écran actif (sauf PC, HDMI, Component, USB).

*3 La consommation spécifiée en mode de veille est atteinte une fois que le téléviseur a terminé tous les processus internes nécessaires.

*4 4 heures par jour et 365 jours par an.

La conception et les spécifications sont sujettes à modification sans préavis.

Tableau de référence du signal d'entrée pour PC IN 

Signaux	Horizontal (Pixel)	Vertical (Ligne)	Fréquence horizontale (kHz)	Fréquence verticale (Hz)	Standard
VGA	640	480	31,5	60	VGA
SVGA	800	600	37,9	60	Instructions VESA
XGA	1024	768	48,4	60	Instructions VESA
WXGA	1280	768	47,4	60	VESA
WXGA	1280	768	47,8	60	VESA
WXGA	1360	768	47,7	60	VESA
SXGA	1280	1024	64	60	VESA
UXGA	1600	1200	75	60	VESA
HDTV	1920	1080	67,5	60	EIA

- L'entrée PC de ce téléviseur ne prend pas en charge le synchronisme sur le Vert ou le signal composite de synchronisation.
- L'entrée PC de ce téléviseur ne prend pas en charge les signaux entrelacés.
- L'entrée PC de ce téléviseur prend en charge les signaux indiqués dans le tableau ci-dessus avec une fréquence verticale de 60 Hz.

Tableau de référence du signal d'entrée pour HDMI IN 1, 2, 3 et 4

Signaux	Horizontal (Pixel)	Vertical (Ligne)	Fréquence horizontale (kHz)	Fréquence verticale (Hz)	Standard
VGA	640	480	31,5	60	VGA
SVGA	800	600	37,9	60	Instructions VESA
XGA	1024	768	48,4	60	Instructions VESA
WXGA	1280	768	47,4	60	VESA
WXGA	1280	768	47,8	60	VESA
WXGA	1360	768	47,7	60	VESA
SXGA	1280	1024	64	60	VESA

Dépannage

Vérifiez si le témoin  (veille) clignote en rouge.

S'il clignote

La fonction d'auto-diagnostic est activée.

Appuyez sur  sur le côté du téléviseur pour l'éteindre, débranchez le cordon d'alimentation et adressez-vous à votre revendeur ou au centre de service Sony.

Si le voyant rouge clignote 19 fois, veuillez mettre le téléviseur hors tension et enlever l'appareil USB posant problème.

Si le voyant rouge clignote 20 fois, veuillez mettre le téléviseur hors tension et enlever l'appareil CAM posant problème.

S'il ne clignote pas



- 1 Vérifiez les éléments des tableaux cidessous.
- 2 Si le problème persiste, confiez votre téléviseur à un technicien qualifié.



- Vous pouvez vous reporter à la section consacrée au dépannage du mode d'emploi affiché à l'écran.
- Pour toute information complémentaire, veuillez prendre contact avec le Service Relations, Consommateurs Sony à l'adresse ou au numéro de téléphone indiqués dans la garantie fournie.

Image

Absence d'image (écran noir) et de son

- Vérifiez le raccordement de l'antenne/du câble.
- Branchez le téléviseur au secteur et appuyez sur la touche  sur le côté du téléviseur.
- Lorsque le témoin  (veille) s'allume en rouge, appuyez sur .

Seuls des parasites ou de la neige apparaissent sur l'écran

- Vérifiez si l'antenne est brisée ou pliée.
- Vérifiez si l'antenne n'a pas atteint le terme de sa vie utile (trois à cinq ans pour une utilisation normale, un à deux ans au bord de la mer).

Introduzione

La ringraziamo per avere scelto questo prodotto Sony. Prima di mettere in funzione il televisore, si prega di leggere attentamente il presente manuale e di conservarlo per farvi riferimento in futuro.

Avviso per il funzionamento del televisore digitale

- Le funzioni relative al televisore digitale (DVB) saranno attive esclusivamente in paesi o zone dove vengano trasmessi i segnali digitali terrestri DVB-T (MPEG-2 e H.264/MPEG-4 AVC) o dove sia disponibile un servizio via cavo DVB-C compatibile (MPEG-2 e H.264/MPEG-4 AVC). Verificare con il proprio rivenditore locale la possibilità di ricevere un segnale DVB-T nella zona di residenza o chiedere al fornitore di servizi via cavo se il servizio DVB-C è adatto al funzionamento integrato con questo televisore.
- Il vostro fornitore di servizi via cavo potrà addebitare un costo aggiuntivo per tale servizio e richiedere che vengano accettati i propri termini e condizioni commerciali.
- Sebbene questo televisore segua le specifiche DVB-T e DVB-C, non è possibile garantire la compatibilità con future trasmissioni digitali terrestri DVB-T e digitali via cavo DVB-C.
- Alcune funzioni del televisore digitale potranno non essere disponibili in alcuni paesi/regioni e il cavo DVB-C potrà non funzionare correttamente con tutti i fornitori.

Per ottenere un elenco dei fornitori di servizi via cavo supportati, visitare il sito web per l'assistenza:

<http://support.sony-europe.com/TV/DVBC/>

Il fabbricante di questo prodotto è Sony Corporation, 1-7-1 Konan Minato-ku Tokyo, 108-0075, Giappone. Il rappresentante autorizzato ai fini della Compatibilità Elettromagnetica e della sicurezza del prodotto è Sony Deutschland GmbH, Hedelfinger Strasse 61, 70327, Stoccarda, Germania. Per qualsiasi problema relativo all'assistenza o alla garanzia, si prega di fare riferimento agli indirizzi indicati nei documenti di assistenza e garanzia forniti con il prodotto.

Informazioni sui marchi

- DVB è un marchio depositato del progetto DVB.
- HDMI, il logo HDMI e High-Definition Multimedia

DICHIARAZIONE DI CONFORMITÀ IN BASE ALL'ARTICOLO 2 PARAGRAFO B DEL D.M. 26.03.1992

Si dichiara che questi modelli sono stati assemblati nella Comunità Economica Europea nel rispetto delle disposizioni di cui al D.M. 26.03.92 ed in particolare sono conformi alle prescrizioni dell'articolo 1 dello stesso D.M.

DICHIARAZIONE DI CONFORMITÀ

Si dichiara che gli apparecchi sono stati fabbricati in conformità all'Art. 2 Comma 1 del D.M. 28.08.95 n.548.

Le prescrizioni alle frequenze sono quelle indicate nel paragrafo 3 dell'allegato A al D.M. 25.06.85 e nel paragrafo 3 dell'allegato 1 al D.M. 27.08.87 e precisamente:

BANDE DI FREQUENZA

1. Bande di frequenza:

Low VHF	E2 - C	Freq. da 48,25 a 82,25 MHz Compreso Canale C
	S01 - S2	Freq. da 69,25 a 112,25 MHz
	S3 - S10	Freq. da 119,25 a 168,25 MHz
High VHF	E5 - E12	Freq. da 175,25 a 224,25 MHz
	S11 - S20	Freq. da 231,25 a 294,25 MHz
Hyperband	S21 - S36	Freq. da 303,25 a 423,25 MHz
	S37 - S41	Freq. da 431,25 a 463,25 MHz
UHF	E21 - E69	Freq. da 471,25 a 855,25 MHz

2. Per quanto attiene le frequenze intermedie, i valori di riferimento sono:

Multi - Standard	FI-Video: 7,3 MHz
	FI-Audio I: 1,8 MHz
	FI-Audio II: 1,56 MHz

3. Oscillatore locale: Frequenza oscillatore locale superiore a quella del segnale.

Interface sono marchi di fabbrica o marchi depositati di HDMI Licensing LLC.

- Prodotto su licenza di Dolby Laboratories. Dolby e il simbolo doppio D sono marchi depositati di Dolby Laboratories.
- INFORMAZIONI SUL VIDEO DIVX: DivX® è un formato video digitale creato da DivX, Inc. Si tratta di un dispositivo ufficiale DivX Certified che riproduce filmati DivX video. Visitate www.divx.com per ulteriori informazioni e strumenti software per convertire i file in filmati DivX. INFORMAZIONI SU VIDEO-ON-DEMAND DIVX: Questo dispositivo DivX Certified® deve essere registrato per poter riprodurre contenuti Video-on-Demand DivX (VOD). Per generare il codice di registrazione, individuare la sezione DivX VOD nel menu setup del dispositivo. Entrare in vod.divx.com con questo codice per completare il processo di registrazione e apprendere altre informazioni su DivX VOD.
- "BRAVIA" e BRAVIA sono marchi depositati di Sony Corporation.
- "XMB™" e "XrossMediaBar" sono marchi depositati di Sony Corporation e Sony Computer Entertainment Inc.



Informazioni sul nome del modello usato nel presente manuale

Il numero "xx" che compare sul nome del modello, corrisponde a due cifre numeriche relative al design e alle varianti di colore.

↳

- Le illustrazioni utilizzate nel presente manuale si riferiscono al modello KDL-32EX402 salvo diversamente specificato.

Ubicazione della targhetta di identificazione

Le targhette indicanti il n. del modello e il tipo di alimentazione (conformemente alle norme di sicurezza applicabili) sono ubicate nella parte posteriore del televisore.

Indice

Guida per l'uso

4

Informazioni di sicurezza	9
Precauzioni	10

i-MANUAL

Visione del Manuale di istruzioni.....	11
--	----

Informazioni utili

Installazione degli accessori (Staffa di montaggio a parete)	12
Caratteristiche tecniche	15
Ricerca guasti.....	18

DVB : solo per canali digitali

- Prima di mettere in funzione il televisore, si prega di leggere attentamente "Informazioni di sicurezza" 9. Conservare il manuale per farvi riferimento in futuro.
- Tutte le istruzioni di funzionamento si possono trovare sullo schermo.
- Le istruzioni per "l'Installazione della staffa di montaggio a parete" sono presenti all'interno di questo manuale di istruzioni del televisore.

1: Verifica degli accessori

Cavo di alimentazione (1) (solo per KDL-46EX4xx)

Portacavo (1) (solo per KDL-40/32NX5xx)

Supporto (1)*

Viti per supporto (4) (solo per KDL-46EX4xx)

Viti per supporto (4 + 3) (solo per KDL-40BX4/EX4xx, KDL-37EX4xx, KDL-32BX3/BX4/EX3/EX4xx, KDL-26EX3xx, KDL-22EX3xx)

Viti per supporto (4 + 4) (solo per KDL-40/32EX6xx, KDL-40/32NX5xx)

Telecomando RM-ED022 (1)

Telecomando RM-ED036 (1) (solo per KDL-40/32EX6xx)

Batterie AAA (2)

* Smontato, tranne per i KDL-46EX4xx.

Inserimento delle batterie nel telecomando

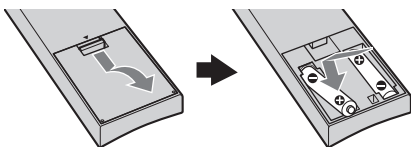

(solo per KDL-40/32EX6xx)

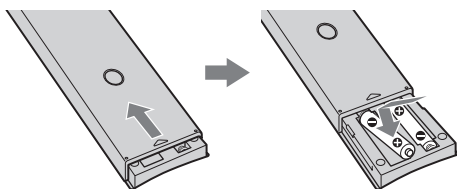



- Inserire le batterie rispettando la corretta polarità.
- Non utilizzare tipi diversi di batterie insieme o combinare batterie usate e nuove.
- Nel rispetto dell'ambiente, smaltire le batterie in modo corretto. Alcuni paesi potrebbero avere normative particolari per lo smaltimento delle batterie. Consultare le autorità locali.
- Maneggiare il telecomando con cura, evitando di lasciarlo cadere, calpestarlo o rovesciarlo sopra liquidi di alcun tipo.
- Non posizionare il telecomando in prossimità di fonti di calore, in luoghi direttamente esposti alla luce solare o in stanze umide.

2: Fissaggio del supporto

Eeguire le operazioni di assemblaggio richieste prima di collocare sul supporto.

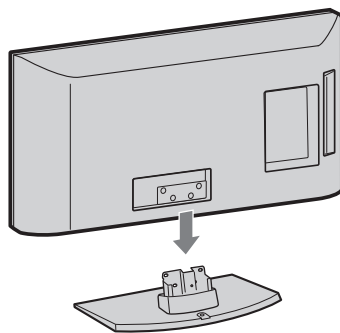
- 1 Per informazioni sull'installazione corretta per determinati modelli di televisore, consultare l'opuscolo fornito con il supporto da tavolo.
- 2 Collocare il televisore sul supporto. Prestare attenzione a non interferire con i cavi.



- 3 Fissare il televisore al supporto in base all'indicazione delle frecce  che fungono da guida per i fori delle viti utilizzando le viti appositamente fornite.

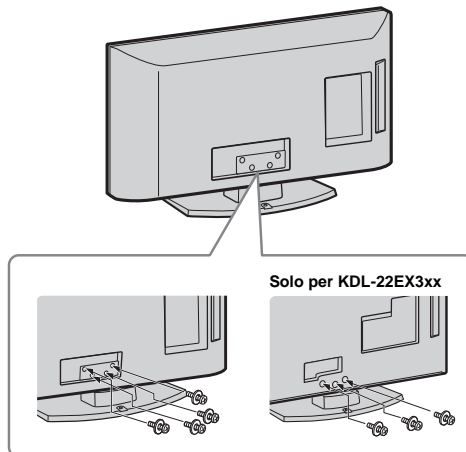

- Qualora si utilizzi un cacciavite elettrico, impostare la coppia di serraggio a circa 1,5 N·m (15 kgf·cm).

3: Collegamento di un'antenna/via Cavo/ videoregistratore/ registratore DVD

Collegamento della sola antenna/via Cavo

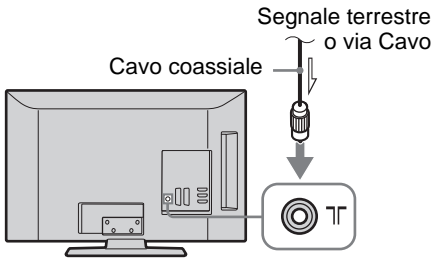

Collegamento di un'antenna/via Cavo/ videoregistratore/registratore DVD tramite SCART

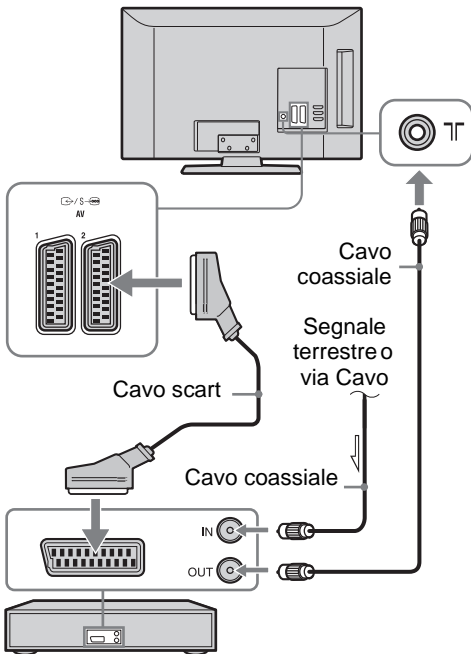

Videoregistratore/registratore DVD

- Le uscite AV1 sono disponibili solo per i canali TV analogici.
- Uscite AV2 per collegamento allo schermo in uso (eccetto PC, HDMI, Component, USB).

Collegamento di un'antenna/via Cavo/ videoregistratore/registratore DVD tramite HDMI

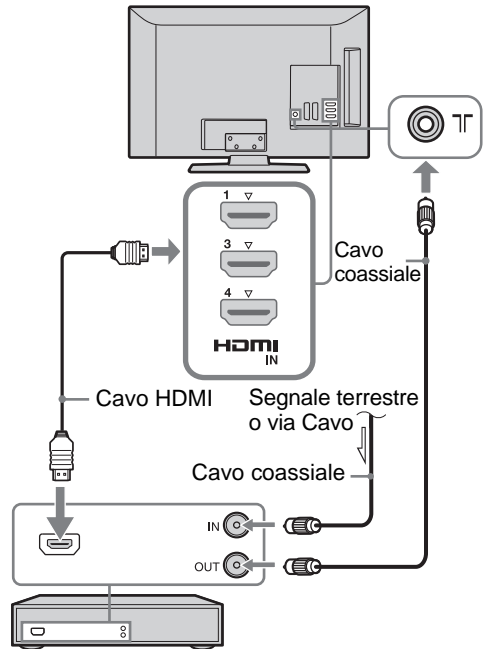

Videoregistratore/registratore DVD

4: Fissaggio antirovesciamento del televisore

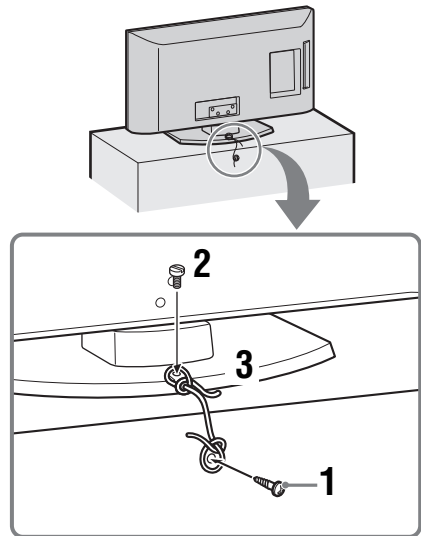

Continua

- 1 Inserire una vite per legno (diametro 4 mm, non in dotazione) nel supporto del televisore.
- 2 Installare una vite per ferro (M4 × 16, non in dotazione) nell'apposito foro posto sul basamento del televisore.
- 3 Legare la vite per legno e la vite per ferro con un cordino robusto.



- Per fissare il televisore è disponibile un kit con cinghie di supporto opzionale Sony. Rivolgersi al centro di assistenza Sony più vicino per acquistare il kit. Tenere a portata di mano il nome del modello del televisore per l'acquisto.

5: Raggruppamento dei cavi

(solo per KDL-40/32NX5xx)

I cavi di collegamento possono essere raccolti con una fascetta come mostrato di seguito.

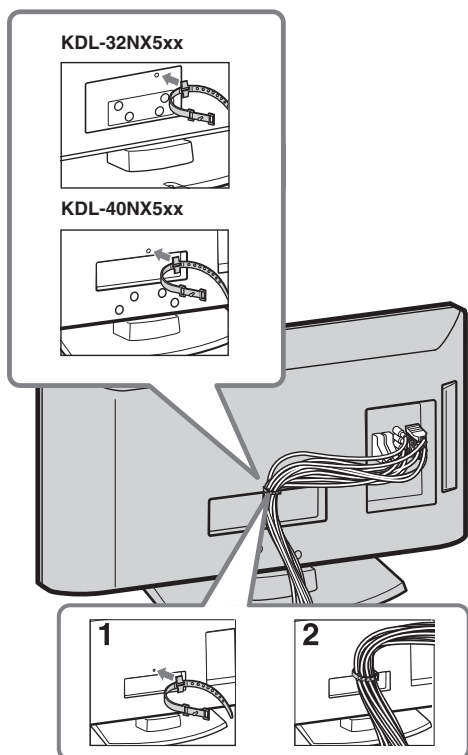

- Non raccogliere il cavo di alimentazione nello stesso fascio degli altri cavi di collegamento.

6: Selezione della lingua, della nazione/ regione e del luogo

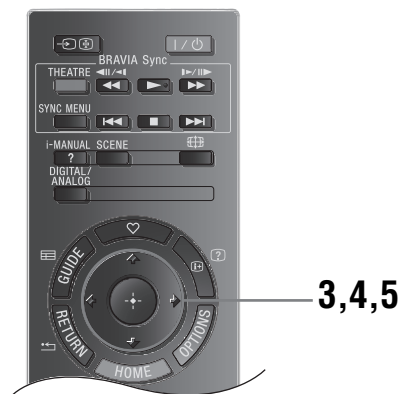
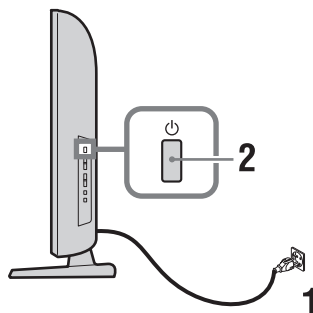

- 1 Collegare il televisore alla presa di rete (220-240 V CA, 50 Hz).
- 2 Premere sul fianco del televisore. Alla prima accensione del televisore, sullo schermo appare il menu di selezione della lingua.
- 3 Premere per selezionare la lingua visualizzata sulle schermate di menu, quindi premere .



- Quando si accende il televisore, l'indicatore di alimentazione si accende con luce verde.

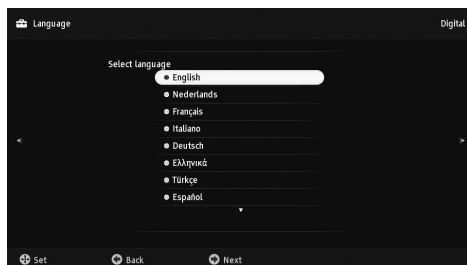

- 4 Premere \uparrow/\downarrow per selezionare la nazione/ regione in cui verrà utilizzato il televisore, quindi premere \oplus .

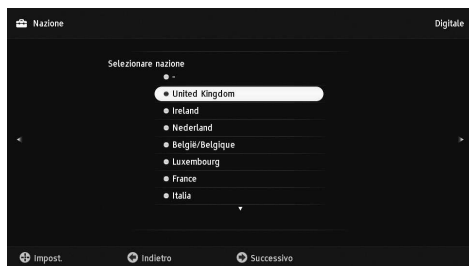

Se la nazione/regione desiderata per l'utilizzo del televisore non è visualizzata nell'elenco, selezionare “-” in luogo della nazione/regione.

- 5 Premere \uparrow/\downarrow per selezionare il luogo in cui verrà utilizzato il televisore, quindi premere \oplus .

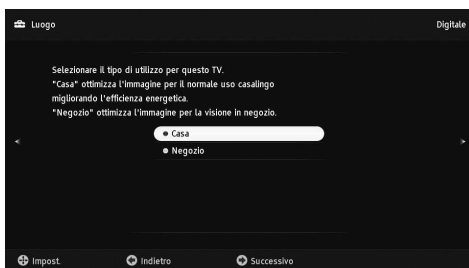

In modalità Negozio, alcune impostazioni verranno periodicamente ripristinate per l'uso Negozio.

Questa opzione consente di selezionare la modalità di visualizzazione dell'immagine iniziale appropriata in base alle condizioni di illuminazione dell'ambiente.

- 2 Premere \uparrow/\downarrow per selezionare “Antenna” o “via Cavo”, quindi premere \oplus . Selezionando “via Cavo”, compare la schermata per la selezione del tipo di scansione. Vedere “Per effettuare la preselezione del televisore per via Cavo” (pagina 7). Il televisore inizia a cercare tutti i canali digitali disponibili, quindi tutti i canali analogici disponibili. Questa operazione potrebbe richiedere un po' di tempo; non premere alcun tasto sul televisore o sul telecomando durante questa procedura.

Qualora compaia un messaggio di conferma del collegamento dell'antenna

Non sono stati individuati canali digitali o analogici. Controllare tutti i collegamenti dell'antenna/del cavo e premere \oplus per avviare nuovamente la preselezione automatica.

- 3 Ordinamento Programmi (Solo in modalità analogica): Consente di modificare l'ordine in cui i canali analogici vengono memorizzati sul televisore.

1 Premere \uparrow/\downarrow per selezionare il canale che si desidera spostare in una nuova posizione, quindi premere \rightleftarrows .

2 Premere \uparrow/\downarrow per selezionare la nuova posizione da assegnare al canale, quindi premere \oplus .

Se non si desidera modificare l'ordine di memorizzazione dei canali analogici sul televisore, premere HOME per passare al punto successivo.

- Questo passaggio non apparirà se si trova un qualsiasi canale analogico.

Sullo schermo comparirà il messaggio “Impostazione completata”. Premere \oplus .

Ora il televisore ha preselezionato tutti i canali disponibili.



- **Aggiornamento sistema**
È possibile aggiornare il sistema del televisore utilizzando una memoria USB. È possibile ottenere informazioni dal sito Web sotto indicato.
<http://support.sony-europe.com/TV/>

Per effettuare la preselezione del televisore per via Cavo

- 1 Premere \oplus .
- 2 Premere \uparrow/\downarrow per selezionare “Scansione rapida” o “Scansione completa”, quindi premere \oplus .

“**Scansione rapida**”: i canali vengono preselezionati in base alle informazioni dell'operatore dei servizi via cavo nell'ambito del segnale di trasmissione.

L'impostazione consigliata per “Frequenza” e “ID rete” è “Auto”.

Questa opzione è consigliata per una preselezione rapida se supportata dall'operatore dei servizi via cavo.

Continua

7: Preselezione automatica del televisore

- 1 Premere \oplus .

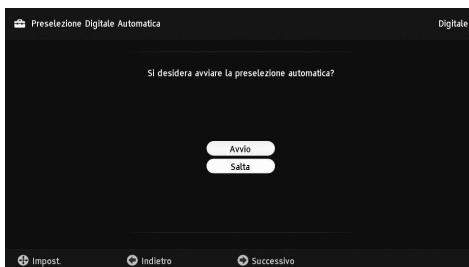

Qualora l'opzione "Scansione rapida" non effettui la preselezione, utilizzare il metodo "Scansione completa" di seguito.

"Scansione completa": Vengono preselezionati e memorizzati tutti i canali disponibili. Questa operazione potrebbe richiedere un po' di tempo. Questa opzione è consigliata quando la "Scansione rapida" non è supportata dal provider dei servizi via cavo.

Per ulteriori informazioni sui provider di servizi via cavo supportati, visitare il sito web per l'assistenza: <http://support.sony-europe.com/TV/DVBC>

- 3** Premere $\leftarrow/\rightarrow/\uparrow$ per selezionare "Avvio". Il televisore inizia a ricercare i canali. Non premere alcun tasto sul televisore o sul telecomando.



- Alcuni provider di servizi via cavo non supportano "Scansione rapida". Qualora non venga rilevato alcun canale utilizzando l'opzione "Scansione rapida", effettuare una "Scansione completa".

Regolare l'angolazione di visualizzazione della TV

Questa TV si può regolare entro le angolazioni sottoindicate.

(solo per KDL-40/32NX5xx)

Regolare l'angolazione sinistra e destra (piattaforma girevole)

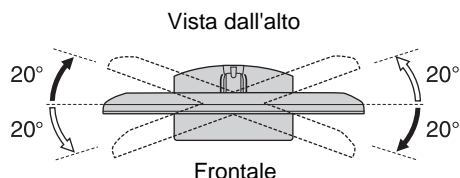

(solo per KDL-22EX3xx)

Regolare l'inclinazione

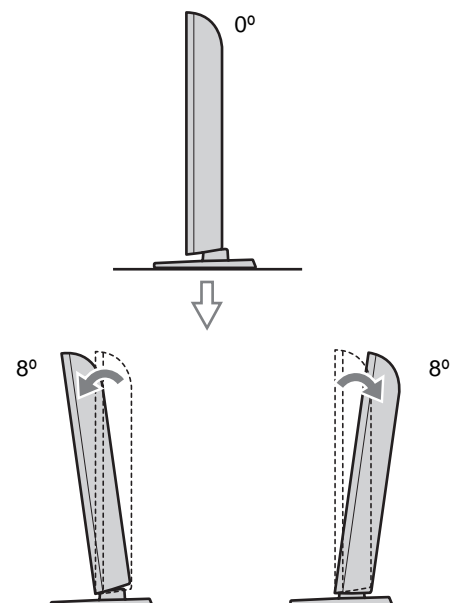

Distacco del supporto da tavolo dal televisore



- Non rimuovere il supporto da tavolo per nessuna ragione, se non per montare il televisore a parete.

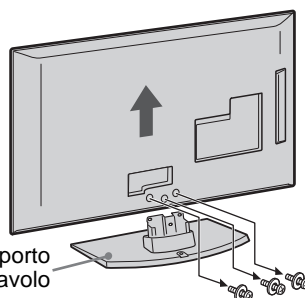
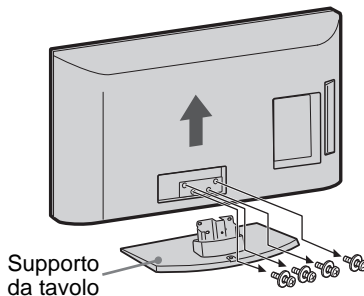

(solo per KDL-22EX3xx)



- Prima di accendere il televisore, accertarsi che sia in posizione verticale. Non accendere l'apparecchiatura televisiva con il pannello LCD rivolto verso il basso per evitare irregolarità nell'uniformità dell'immagine.

Informazioni di sicurezza

Installazione/Impostazione

Installare e utilizzare il televisore attenendosi alle istruzioni fornite di seguito al fine di evitare il rischio di incendi, scosse elettriche o danni e/o lesioni.

Installazione

- Il televisore deve essere installato in prossimità di una presa di rete facilmente accessibile.
- Collocare il televisore su una superficie piana e stabile.
- Per l'installazione a parete rivolgersi esclusivamente a personale qualificato.
- Per motivi di sicurezza, si consiglia caldamente di utilizzare esclusivamente accessori Sony, compresi:
 - Staffa di montaggio a parete SU-WL500 (KDL-46EX4xx, KDL-40BX4/EX4/EX6/NX5xx, KDL-37EX4xx, KDL-32BX3/BX4/EX3/EX4/EX6/NX5xx)
 - Staffa di montaggio a parete SU-WL100 (KDL-26EX3xx, KDL-22EX3xx)
- Per fissare i ganci di montaggio al televisore, utilizzare le viti fornite in dotazione con la staffa per l'installazione a parete. La lunghezza delle viti in dotazione è compresa tra 8 mm e 12 mm, misurata dalla superficie di fissaggio del gancio di montaggio. Il diametro e la lunghezza delle viti differiscono in base al modello di staffa per il montaggio a parete. L'uso di viti diverse da quelle in dotazione può determinare danni interni al televisore o provocarne la caduta, ecc.

8 mm - 12 mm

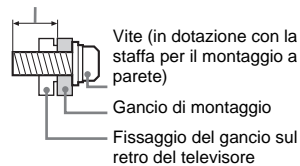

Trasporto

- Prima di trasportare il televisore, scollegare tutti i cavi.
- Per trasportare un televisore di grandi dimensioni sono necessarie due o tre persone.
- Se il televisore viene trasportato a mano, sollevarlo come illustrato a destra. Non esercitare pressione sul pannello LCD.
- Durante il sollevamento o lo spostamento del televisore, sorreggerlo saldamente dal fondo.
- Durante il trasporto, non sottoporre il televisore a urti o vibrazioni eccessive.
- Nel caso in cui si renda necessario trasportare il televisore per farlo riparare o per un trasloco, richiederlo sempre nell'imballaggio originale.

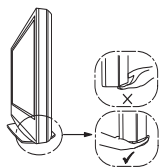
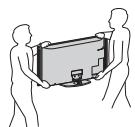

Ventilazione

- Non coprire i fori di ventilazione o inserire oggetti nel mobile.
- Lasciare un po' di spazio intorno al televisore.
- Si raccomanda caldamente di utilizzare la staffa di montaggio a parete Sony al fine di consentire un'adeguata circolazione dell'aria.

Installato a parete

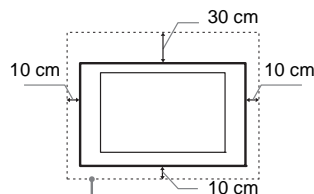

Spazio minimo indispensabile attorno al televisore.

Installato sul supporto

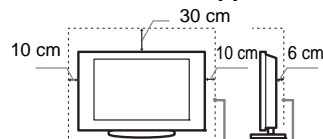

Spazio minimo indispensabile attorno al televisore.

- Per garantire una ventilazione adeguata ed evitare l'accumulo di sporcizia e polvere:
 - Non posare il televisore piatto, né installarlo in posizione capovolta, girato all'indietro o lateralmente.
 - Non posizionare il televisore su uno scaffale o dentro un armadio.
 - Non coprire il televisore con tessuti od oggetti, come per esempio tende, giornali e simili.
 - Non installare il televisore nel modo indicato di seguito.

Circolazione dell'aria bloccata.

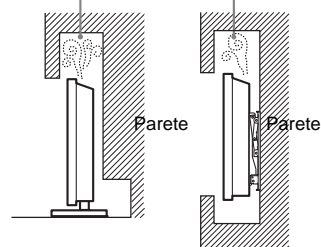

Cavo di alimentazione

Maneggiare il cavo e la presa di rete nel modo indicato di seguito al fine di evitare il rischio di incendi, scosse elettriche o danni e/o lesioni:

- Utilizzare soltanto cavi di alimentazione forniti da Sony, non di altre marche.
- Inserire completamente la spina nella presa di rete.
- Utilizzare il televisore esclusivamente con alimentazione da 220-240 V CA.
- Prima di effettuare i collegamenti, per motivi di sicurezza assicurarsi di aver scollegato il cavo di alimentazione e prestare attenzione a non rimanere impigliati nei cavi con i piedi.

- Disinserire il cavo di alimentazione dalla presa di rete prima di effettuare operazioni sul televisore o di spostarlo.
- Tenere il cavo di alimentazione lontano da fonti di calore.
- Scollegare e pulire regolarmente la spina del cavo di alimentazione. Se la spina è ricoperta di polvere ed è esposta a umidità, l'isolamento potrebbe deteriorarsi e provocare un incendio.

Note

- Non utilizzare il cavo di alimentazione fornito su altri apparecchi.
- Non sottoporre a pressione, piegare o attorcigliare eccessivamente il cavo di alimentazione. I fili interni potrebbero scoprirsi o danneggiarsi.
- Non modificare il cavo di alimentazione.
- Non collocare oggetti pesanti sul cavo di alimentazione.
- Non tirare il cavo di alimentazione per disinserirlo.
- Non collegare un numero eccessivo di apparecchiature alla medesima presa di rete.
- Non utilizzare una presa di rete inadeguata alla spina in uso.

Uso proibito

Non installare/utilizzare il televisore in luoghi, ambienti o situazioni come quelle elencate di seguito: il televisore potrebbe presentare un malfunzionamento e provocare incendi, scosse elettriche, danni e/o lesioni.

Luogo:

All'aperto (esposto alla luce solare diretta), in spiaggia, su imbarcazioni, all'interno di un veicolo, in ambiente medico, in posizioni instabili, esposto all'acqua, pioggia, umidità o fumo.

Ambiente:



- Per evitare rischi d'incendio, tenere sempre le candele o altre fiamme libere lontane da questo prodotto.
- Luoghi caldi, umidi o eccessivamente polverosi; esposti all'ingresso di insetti; dove potrebbero essere soggetti a vibrazioni meccaniche; nelle vicinanze di oggetti infiammabili (candele, ecc.). Non esporre il televisore a sgocciolamento o spruzzi e non posizionarvi sopra oggetti contenenti liquidi, come per esempio vasi.

Situazione:

Non utilizzare con le mani bagnate, senza il mobile o con accessori diversi da quelli raccomandati dal fabbricante. Durante i temporali scollegare il televisore dalla presa di rete e dall'antenna.

Rottura di componenti:

- Non tirare oggetti contro il televisore. Il vetro dello schermo potrebbe rompersi a causa dell'impatto e provocare lesioni gravi.
- Se la superficie del televisore si rompe, non toccarla finché non è stato scollegato il cavo di alimentazione. In caso contrario, potrebbero generarsi scosse elettriche.

Periodi di inutilizzo

- Qualora si preveda di non utilizzare il televisore per numerosi giorni, esso dovrà essere scollegato dalla presa di rete per motivi ambientali e di sicurezza.

Continua

- Anche se spento, il televisore non è scollegato dalla rete elettrica; per scollegare completamente il televisore, estrarre la spina dalla presa di rete.
- Alcuni televisori potrebbero comunque disporre di funzioni che per operare correttamente richiedono di lasciare il televisore in standby.

Bambini

- Impedire ai bambini di salire sul televisore.
- Tenere gli accessori di piccole dimensioni lontano dalla portata dei bambini, affinché non vengano accidentalmente ingeriti.

Qualora si verifichino i seguenti problemi...

Spegnere il televisore e disinserire immediatamente il cavo di alimentazione qualora si verifichino i seguenti problemi.

Rivolgersi al proprio rivenditore o a Sony per fare controllare il televisore da personale opportunamente qualificato.

Quando:

- Il cavo di alimentazione è danneggiato.
- La presa di rete è inadeguata alla spina in uso.
- Il televisore è danneggiato per una caduta, un urto o un oggetto lanciato.
- All'interno del televisore sono penetrate sostanze liquide o oggetti solidi.

Precauzioni

Visione del televisore

- Si consiglia la visione del televisore in condizioni di luce adatta, in quanto condizioni di luce scarsa o periodi prolungati danneggiano la vista.
- Onde evitare danni all'udito, durante l'uso delle cuffie regolare il volume a livelli moderati.

Schermo LCD

- Per quanto lo schermo LCD sia realizzato con tecnologia ad alta precisione e disponga del 99,99% od oltre di pixel effettivi, potranno comparire ripetutamente punti neri o luminosi (rossi, blu o verdi) sullo schermo. Ciò costituisce una caratteristica di fabbricazione dello schermo LCD e non è un problema di funzionamento.
- Non spingere o graffiare il filtro anteriore e non posizionare oggetti sopra al televisore. L'immagine potrà risultare non uniforme o lo schermo LCD danneggiato.
- Se il televisore viene utilizzato in un luogo freddo, le immagini potrebbero risultare distorte o più scure del normale. Non si tratta di un problema di funzionamento, bensì di un fenomeno che scompare con l'aumento della temperatura.
- Se vengono visualizzati in modo continuo fermi immagine, è possibile che si presenti un'immagine residua. Tale immagine scompare dopo alcuni istanti.
- Durante l'uso del televisore, lo schermo e il rivestimento si scaldano. Non si tratta di un problema di funzionamento.
- Lo schermo LCD contiene piccole quantità di cristalli liquidi. I tubi fluorescenti utilizzati in questo televisore, contengono mercurio. Per lo

smaltimento attenersi ai regolamenti e alle normative locali.

Cura e pulizia della superficie dello schermo e del rivestimento

Verificare di avere disinserto il cavo di alimentazione collegato al televisore dalla presa di rete prima di procedere alla pulizia.

Per evitare il degradamento del materiale o del rivestimento dello schermo, prendere le seguenti precauzioni.

- Per rimuovere la polvere dalla superficie dello schermo e dal rivestimento, utilizzare un panno morbido e procedere con delicatezza. Se la polvere persiste, utilizzare un panno morbido leggermente inumidito con una soluzione detergente neutra diluita.
- Non spruzzare acqua o detergente direttamente sul televisore. Potrebbe gocciolare verso la parte inferiore dello schermo o altre parti esterne causando danni al funzionamento.
- Non utilizzare spugnette abrasive, detersivi alcalini o acidi, polveri abrasive o solventi volatili quali alcool, benzene, diluenti o insetticidi. L'uso di tali materiali o il contatto prolungato con gomma o materiali vinilici potrebbero danneggiare la superficie dello schermo e il materiale di rivestimento del televisore.
- Si consiglia di passare di tanto in tanto l'aspirapolvere sulle aperture di ventilazione per garantire una ventilazione adeguata.
- Per regolare l'angolazione del televisore, spostarlo lentamente in modo da evitare che muovendolo scivoli dalla base.

Apparecchiature opzionali

- Mantenere i componenti opzionali o eventuali apparecchiature che emettono radiazioni elettromagnetiche lontano dal televisore. In caso contrario, si potranno verificare distorsioni dell'immagine e/o disturbi dell'audio.
- Il presente apparecchio è stato testato ed è risultato conforme ai limiti imposti dalla Direttiva EMC utilizzando un cavo del segnale di collegamento di lunghezza inferiore a 3 metri.

Batterie

- Inserire le batterie rispettando la corretta polarità.
- Non utilizzare tipi diversi di batterie insieme o combinare batterie usate e nuove.
- Nel rispetto dell'ambiente, depositare le batterie scariche negli appositi contenitori adibiti alla raccolta differenziata. Alcune regioni potrebbero avere normative particolari per lo smaltimento delle batterie. Consultare le autorità locali.
- Maneggiare il telecomando con cura, evitando di lasciarlo cadere, calpestarlo o rovesciarlo sopra liquidi di alcun tipo.
- Non posizionare il telecomando in prossimità di fonti di calore, né in luoghi direttamente esposti alla luce solare o in stanze umide.

Smaltimento del televisore



Trattamento del dispositivo elettrico o elettronico a fine vita (applicabile in

tutti i paesi dell'Unione Europea e in altri paesi europei con sistema di raccolta differenziata)

Questo simbolo sul prodotto o sulla confezione indica che il prodotto non deve essere considerato come un normale rifiuto domestico, ma deve invece essere consegnato ad un punto di raccolta appropriato per il riciclo di apparecchi elettrici ed elettronici. Assicurandovi che questo prodotto sia smaltito correttamente, voi contribuirete a prevenire potenziali conseguenze negative per l'ambiente e per la salute che potrebbero altrimenti essere causate dal suo smaltimento inadeguato. Il riciclaggio dei materiali aiuta a conservare le risorse naturali. Per informazioni più dettagliate circa il riciclaggio di questo prodotto, potete contattare l'ufficio comunale, il servizio locale di smaltimento rifiuti oppure il negozio dove l'avete acquistato.

In caso di smaltimento abusivo di apparecchiature elettriche e/o elettroniche potrebbero essere applicate le sanzioni previste dalla normativa applicabile (valido solo per l'Italia).



Trattamento delle pile esauste (applicabile in tutti i paesi dell'Unione Europea e in altri













paesi Europei con sistema di raccolta differenziata).

Questo simbolo sul prodotto o sulla confezione indica che la pila non deve essere considerata un normale rifiuto domestico. Su alcuni tipi di pile questo simbolo potrebbe essere utilizzato in combinazione con un simbolo chimico. I simboli chimici per il mercurio (Hg) o per il piombo (Pb) sono aggiunti, se la batteria contiene più dello 0,0005% di mercurio o dello 0,004% di piombo. Assicurandovi che le pile siano smaltite correttamente, contribuirete a prevenire potenziali conseguenze negative per l'ambiente e per la salute che potrebbero altrimenti essere causate dal loro inadeguato smaltimento. Il riciclaggio dei materiali aiuta a conservare le risorse naturali. In caso di prodotti che per motivi di sicurezza, prestazione, protezione dei dati, richiedono un collegamento fisso ad una pila interna, la stessa dovrà essere sostituita solo da personale di assistenza qualificato. Consegnare il prodotto a fine vita al punto di raccolta idoneo allo smaltimento di apparecchiature elettriche ed elettroniche, questo assicura che anche la pila al suo interno venga trattata correttamente. Per le altre pile consultate la sezione relativa alla rimozione sicura delle pile. Consegnare le pile esauste presso i punti di raccolta indicati per il riciclo. Per informazioni più dettagliate circa lo smaltimento della pila esausta o del prodotto, potete contattare il Comune, il servizio locale di smaltimento rifiuti oppure il negozio dove l'avete acquistato.

i-MANUAL

Consente di visualizzare il manuale di istruzioni sullo schermo.

Visione del Manuale di istruzioni

- 1** Premere **i-MANUAL**.
- 2** Premere / per selezionare un argomento dall'Indice, quindi premere .
Utilizzare i tasti colorati corrispondenti per andare alla pagina successiva o a quella precedente e per tornare all'Indice.
Se la spiegazione è collegata a un altro argomento, apparirà il simbolo . Premere /// per selezionare , quindi premere . Premere  **RETURN** per tornare indietro.
- 3** Premere  **RETURN** per uscire.



- Il XMB™ (XrossMediaBar) è un menu di funzioni BRAVIA e sorgenti di ingresso visualizzate sullo schermo del televisore.

Installazione degli accessori (Staffa di montaggio a parete)

Per i clienti:

Per ragioni di protezione e sicurezza del prodotto, Sony consiglia fortemente che l'installazione del televisore venga eseguita da rivenditori Sony o da installatori autorizzati. Non tentare di installare il televisore da soli.

Per i rivenditori e gli installatori Sony:

Prestare la massima attenzione alla sicurezza durante l'installazione, la manutenzione periodica e l'analisi di questo prodotto.

Per l'installazione del televisore può essere utilizzata la staffa per montaggio a parete SU-WL500 (KDL-46EX4xx, KDL-40BX4/EX4/EX6/NX5xx, KDL-37EX4xx, KDL-32BX3/BX4/EX3/EX4/EX6/NX5xx) / SU-WL100 (KDL-26EX3xx, KDL-22EX3xx) (venduta separatamente).

- Per eseguire correttamente l'installazione, consultare le istruzioni fornite insieme alla Staffa di montaggio a parete.
- Vedere "Distacco del supporto da tavolo dal televisore" (pagina 8).



- Collocare il televisore sul supporto da tavolo, fissando il gancio di montaggio.

KDL-46EX4xx
KDL-40BX4/EX4/EX6/NX5xx
KDL-37EX4xx
KDL-32BX3/BX4/EX3/EX4/EX6/NX5xx

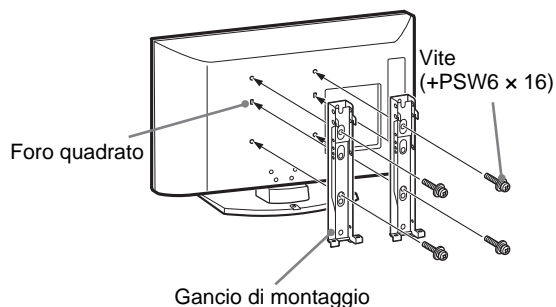

KDL-26EX3xx
KDL-22EX3xx

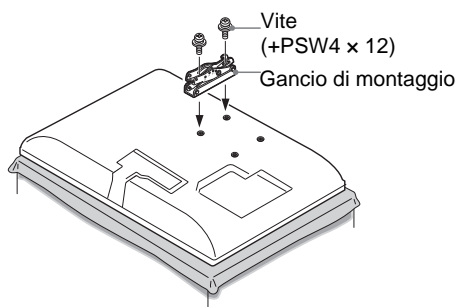

Per l'installazione di questo prodotto è richiesta una certa capacità, specialmente per determinare la resistenza della parete per sopportare il peso del televisore. Assicurarsi di affidare il fissaggio di questo prodotto alla parete a rivenditori Sony o installatori autorizzati e di prestare adeguata attenzione alla sicurezza durante l'installazione. Sony non può essere ritenuta responsabile per eventuali danni o lesioni causati da un uso errato o un'installazione non appropriata.

Tabella delle dimensioni di installazione del televisore

KDL-46EX4xx
 KDL-40BX4/EX4/EX6/NX5xx
 KDL-37EX4xx
 KDL-32BX3/BX4/EX3/EX4/EX6/NX5xx

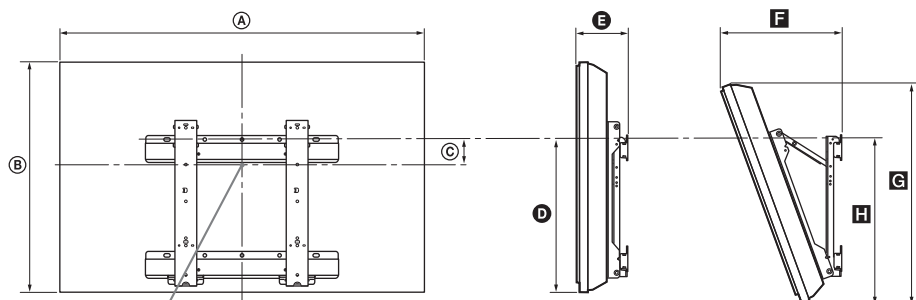

Punto centrale dello schermo

KDL-26EX3xx
 KDL-22EX3xx

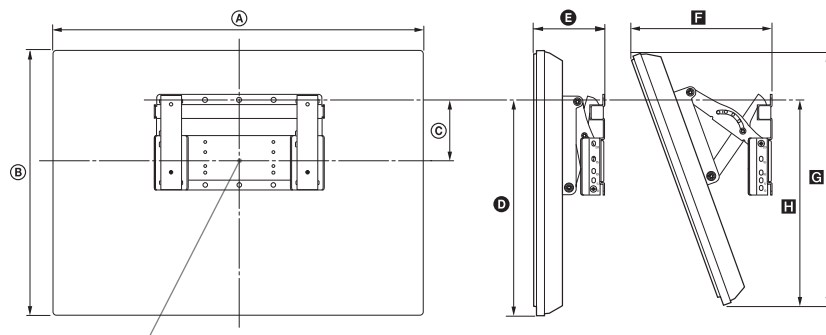

Punto centrale dello schermo

Unità: cm

Nome del modello	Dimensioni del display		Dimensione centrale dello schermo	Lunghezza per ciascun angolo di montaggio				
	A	B		Angolo (0°)		Angolo (20°)		
				D	E	F	G	H
KDL-46EX4xx	112,7	67,4	8,4	42,4	16,2	36,9	64,0	46,4
KDL-40NX5xx	102,3	62,8	12,2	43,9	16,0	34,9	59,1	47,9
KDL-40BX4xx	99,6	59,8	12,2	42,5	15,9	34,1	56,6	46,2
KDL-40EX4xx	99,2	59,8	12,2	42,5	16,0	34,1	56,7	46,3
KDL-40EX6xx	95,2	58,1	13,3	43,1	12,0	29,7	54,6	45,4
KDL-37EX4xx	92,1	56,4	14,0	42,7	15,8	32,7	53,4	46,3
KDL-32NX5xx	82,5	51,7	17,2	43,2	15,6	30,9	48,8	47,1
KDL-32BX3/BX4xx	80,4	49,7	17,2	42,6	15,6	30,3	47,9	46,0
KDL-32EX3/EX4xx	80,0	49,7	17,2	42,6	15,7	30,3	47,0	46,1
KDL-32EX6xx	76,4	47,5	18,5	43,1	12,0	26,0	47,3	45,4
KDL-26EX3xx	67,2	42,3	9,7	31,5	16,0	26,2	40,2	32,3
KDL-22EX3xx	55,1	36,7	13,3	32,9	14,3	22,2	34,8	32,8

Le cifre nella suddetta tabella possono variare leggermente a seconda dell'installazione.

AVVERTENZA

La parete su cui il televisore sarà installato deve essere in grado di supportare un peso di almeno quattro volte quello del televisore. Per informazioni sul suo peso, consultare le "Caratteristiche tecniche" (pagina 15).

Diagramma/tabella delle posizioni delle viti e dei ganci

Nome del modello	Posizione delle viti	Posizione dei ganci
KDL-46EX4xx	d, g	b
KDL-40BX4/EX4/NX5xx	d, g	b
KDL-40EX6xx	e, j	b
KDL-37EX4xx	d, g	b
KDL-32BX3/BX4/EX3/EX4/NX5xx	e, g	c
KDL-32EX6xx	f, j	c
KDL-26EX3xx	—	a
KDL-22EX3xx	—	b

KDL-46EX4xx

KDL-40BX4/EX4/EX6/NX5xx

KDL-37EX4xx

KDL-32BX3/BX4/EX3/EX4/EX6/NX5xx

Posizione delle viti

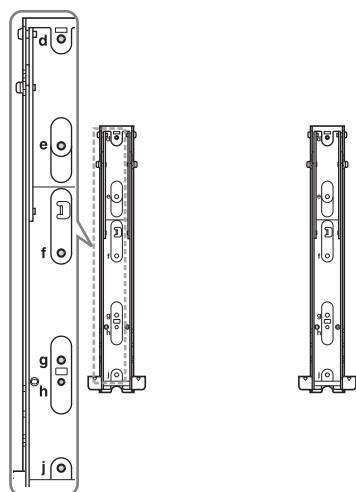

Posizione dei ganci

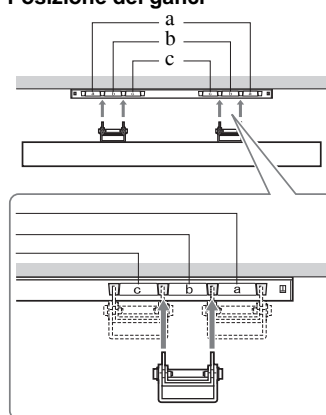







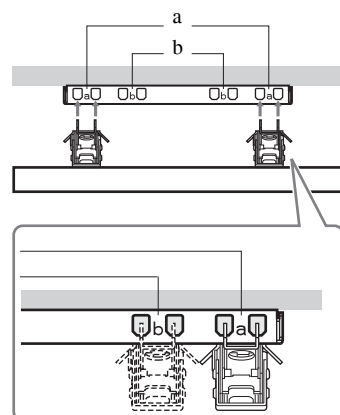

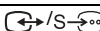
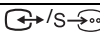
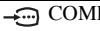

KDL-26EX3xx

KDL-22EX3xx

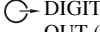
Posizione dei ganci

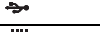

Caratteristiche tecniche

Nome del modello		KDL-46EX4xx	KDL-40BX4/EX4/EX6/NX5xx	KDL-37EX4xx	KDL-32BX3/BX4/EX3/EX4/EX6/NX5xx	KDL-26EX3xx	KDL-22EX3xx
Sistema							
Sistema pannello		Pannello LCD (Display Cristalli Liquidi)					
Sistema televisivo		In base alla selezione della nazione/regione Analogico: B/G/H, D/K, L, I Digitale: DVB-T, DVB-C					
Sistema Colore/Video		Analogico: PAL, PAL60 (solo ingresso video), SECAM, NTSC3.58, NTSC4.43 (solo ingresso video) Digitale: MPEG-2 MP@ML/HL, H.264/MPEG-4 AVC HP@L4.0, MP@L3.0					
Copertura dei canali		Analogico: 46.25 - 855.25 MHz Digitale: VHF/UHF					
Uscita audio		10 W + 10 W (RMS)				8 W + 8 W (RMS)	5 W + 5 W (RMS)
Ingressi/uscite							
Antenna		Terminale esterno 75 ohm per VHF/UHF					
 AV1*1		Connettore scart a 21 pin con ingresso audio/video, ingresso RGB, ingresso S-Video, e uscita audio/video TV analogica.					
 AV2*2		Connettore scart a 21 pin con ingresso audio/video, ingresso RGB, ingresso S-Video, e uscita audio/video.					
 COMPONENT IN		Formati supportati: 1080p, 1080i, 720p, 576p, 576i, 480p, 480i Y: 1 Vp-p, 75 ohm, 0,3 V sincron negativa/Pb/Cb: 0,7 Vp-p, 75 ohm/ Pr/Cr: 0,7 Vp-p, 75 ohm					
 COMPONENT IN		Ingresso audio (connettori fono)					
HDMI IN 1, 2, 3, 4		Video: 1080p, 1080p24, 1080i, 720p, 576p, 576i, 480p, 480i Audio: PCM lineare due canali 32, 44,1 e 48 kHz, 16, 20 e 24 bit, Dolby Digital PC (vedere a pagina 17) Audio analogico (mini-jack) (solo HDMI1)					
 AV3		Ingresso video (connettore fono)					
 AV3		Ingresso audio (connettori fono)					
 DIGITAL AUDIO OUT (OPTICAL)		Connettore ottico digitale (PCM lineare due canali, Dolby Digital)					
		Uscita audio (Sinistra/Destra) - (connettori fono)					
PC IN 		Ingresso PC (15 Dsub) (vedere a pagina 17) G: 0,7 Vp-p, 75 ohm, non Sync on Green/B: 0,7 Vp-p, 75 ohm/ R: 0,7 Vp-p, 75 ohm, Sincronismo H/V: livello TTL  Ingresso audio per PC (mini-jack)					
		Uscita cuffia					
		Porta USB					
		Alloggiamento CAM (Modulo di accesso condizionale)					
Alimentazione e altre informazioni							
Requisiti di alimentazione		220-240 V CA, 50 Hz					
Dimensioni schermo (misurati in diagonale)		46 pollici / circa 117 cm	40 pollici / circa 102 cm	37 pollici / circa 94 cm	32 pollici / circa 80 cm	26 pollici / circa 66 cm	22 pollici / circa 55 cm
Risoluzione schermo		1.920 punti (orizzontale) x 1.080 linee (verticale) (KDL-46EX4xx, KDL-40BX4/EX4/EX6/NX5xx, KDL-37EX4xx, KDL-32BX4/EX4/EX6/NX5xx) 1.366 punti (orizzontale) x 768 linee (verticale) (KDL-32BX3/EX3xx, KDL-26EX3xx, KDL-22EX3xx)					
Potenza assorbita	in modalità "Casa"/ "Standard"	142 W	110 W 75,0 W (KDL-40EX6xx)	95,0 W	73,0 W 61,0 W (KDL-32EX6xx)	52,0 W	39,0 W
	in modalità "Negozio"/ "Brillante"	183 W	146 W 92 W (KDL-40EX6xx)	120 W	94 W 75 W (KDL-32EX6xx)	62 W	46 W
Potenza assorbita in modalità standby*3		0,19 W					

Nome del modello		KDL-46EX4xx	KDL-40BX4/EX4/EX6/NX5xx	KDL-37EX4xx	KDL-32BX3/BX4/EX3/EX4/EX6/NX5xx	KDL-26EX3xx	KDL-22EX3xx
Consumo energetico in modalità spento		0,18 W					
Consumo elettrico medio annuale*4		207 kWh	161 kWh 96 kWh (KDL-40EX6xx)	139 kWh	107 kWh 85 kWh (KDL-32EX6xx)	76 kWh	57 kWh
Dimensioni (l x h x p) (circa)	(con il supporto)	112,7 x 71,1 x 29,4 cm	102,3 x 66,5 x 31,0 cm (KDL-40NX5xx) 99,6 x 63,5 x 25,0 cm (KDL-40BX4xx) 99,2 x 63,5 x 25,0 cm (KDL-40EX4xx) 95,2 x 61,3 x 25,0 cm (KDL-40EX6xx)	92,1 x 59,9 x 25,1 cm	82,5 x 55,4 x 26,0 cm (KDL-32NX5xx) 80,4 x 53,2 x 22,0 cm (KDL-32BX3/BX4xx) 80,0 x 53,2 x 22,0 cm (KDL-32EX3/EX4xx) 76,4 x 50,7 x 25,0 cm (KDL-32EX6xx)	67,2 x 45,9 x 22,0 cm	55,1 x 40,2 x 21,5 cm
	(senza supporto)	112,7 x 67,4 x 10,2 cm	102,3 x 62,8 x 10,0 cm (KDL-40NX5xx) 99,6 x 59,8 x 9,9 cm (KDL-40BX4xx) 99,2 x 59,8 x 10,0 cm (KDL-40EX4xx) 95,2 x 58,1 x 7,4 cm (KDL-40EX6xx)	92,1 x 56,4 x 9,8 cm	82,5 x 51,7 x 10,2 cm (KDL-32NX5xx) 80,4 x 49,7 x 9,6 cm (KDL-32BX3/BX4xx) 80,0 x 49,7 x 9,7 cm (KDL-32EX3/EX4xx) 76,4 x 47,5 x 7,3 cm (KDL-32EX6xx)	67,2 x 42,3 x 9,9 cm	55,1 x 36,7 x 8,2 cm
Peso (circa)	(con il supporto)	20,4 kg	22,4 kg (KDL-40NX5xx) 15,6 kg (KDL-40BX4xx) 15,9 kg (KDL-40EX4xx) 14,9 kg (KDL-40EX6xx)	13,6 kg	15,5 kg (KDL-32NX5xx) 10,7 kg (KDL-32BX3/BX4xx) 11,0 kg (KDL-32EX3/EX4xx) 11,1 kg (KDL-32EX6xx)	8,8 kg	6,6 kg
	(senza supporto)	18,1 kg	19,2 kg (KDL-40NX5xx) 13,6 kg (KDL-40BX4xx) 13,9 kg (KDL-40EX4xx) 12,7 kg (KDL-40EX6xx)	11,6 kg	13,0 kg (KDL-32NX5xx) 9,2 kg (KDL-32BX3/BX4xx) 9,5 kg (KDL-32EX3/EX4xx) 9,1 kg (KDL-32EX6xx)	7,3 kg	6,0 kg
Accessori in dotazione		Fare riferimento "I: Verifica degli accessori" a pagina 4.					
Accessori opzionali		Vedere "Installazione degli accessori (Staffa di montaggio a parete)" a pagina 12.					

*1 Uscita AV1: disponibile solo per i canali TV analogici.

*2 Uscita AV2 - emissione del segnale delle immagini visualizzate sullo schermo (eccetto PC, HDMI, Component, USB).

*3 La potenza in modalità standby viene raggiunta quando il televisore ha ultimato i necessari processi interni.

*4 4 ore al giorno per 365 giorni l'anno.

Design e specifiche sono soggetti a modifiche senza preavviso.

Schema di riferimento segnali di ingresso computer per PC IN

Segnali	Orizzontale (Pixel)	Verticale (Linea)	Frequenza orizzontale (kHz)	Frequenza verticale (Hz)	Standard
VGA	640	480	31,5	60	VGA
SVGA	800	600	37,9	60	Linee guida VESA
XGA	1024	768	48,4	60	Linee guida VESA
WXGA	1280	768	47,4	60	VESA
WXGA	1280	768	47,8	60	VESA
WXGA	1360	768	47,7	60	VESA
SXGA	1280	1024	64	60	VESA
UXGA	1600	1200	75	60	VESA
HDTV	1920	1080	67,5	60	EIA

- L'ingresso PC di questo televisore non supporta il sincronismo sul verde o il sincronismo composito.
- L'ingresso PC di questo televisore non supporta segnali interlacciati.
- L'ingresso PC di questo televisore supporta i segnali indicati nello schema sopra riportato con una frequenza verticale di 60 Hz.

Schema di riferimento segnali di ingresso computer per HDMI IN 1, 2, 3 e 4

Segnali	Orizzontale (Pixel)	Verticale (Linea)	Frequenza orizzontale (kHz)	Frequenza verticale (Hz)	Standard
VGA	640	480	31,5	60	VGA
SVGA	800	600	37,9	60	Linee guida VESA
XGA	1024	768	48,4	60	Linee guida VESA
WXGA	1280	768	47,4	60	VESA
WXGA	1280	768	47,8	60	VESA
WXGA	1360	768	47,7	60	VESA
SXGA	1280	1024	64	60	VESA

Ricerca guasti

Verificare se l'indicatore  (standby) lampeggia in rosso.

Quando lampeggia

La funzione di autodiagnostica è attivata.

Premere  sul fianco del televisore per spegnerlo, scollegare il cavo di alimentazione e rivolgersi al rivenditore o a un centro di assistenza Sony.

Se il LED rosso lampeggia 19 volte, spegnere il televisore ed estrarre il dispositivo USB che non funziona.

Se il LED rosso lampeggia 20 volte, spegnere il televisore e togliere il dispositivo CAM che non funziona.

Quando non lampeggia





- 1 Controllare le voci nelle tabelle seguenti.
- 2 Se il problema persiste, fare riparare il televisore da personale tecnico qualificato.



- Si può consultare il capitolo completo di soluzione dei problemi sul manuale di istruzioni sullo schermo.
- Per ulteriori informazioni rivolgersi al Centro Assistenza Clienti Sony al seguente indirizzo o numero telefonico che appare nella garanzia fornita.

Immagine

Assenza di immagine (schermo scuro) e assenza di audio

- Controllare il collegamento dell'antenna/del cavo.
- Collegare il televisore alla rete di alimentazione, e premere  sul fianco del televisore.
- Qualora l'indicatore  (standby) si accenda in rosso, premere / .

Sullo schermo compaiono solo effetto neve e rumore

- Controllare che l'antenna non sia rotta o piegata.
- Controllare che la durata dell'antenna non sia giunta al termine (3-5 anni in caso di uso normale, 1-2 anni in zone di mare).

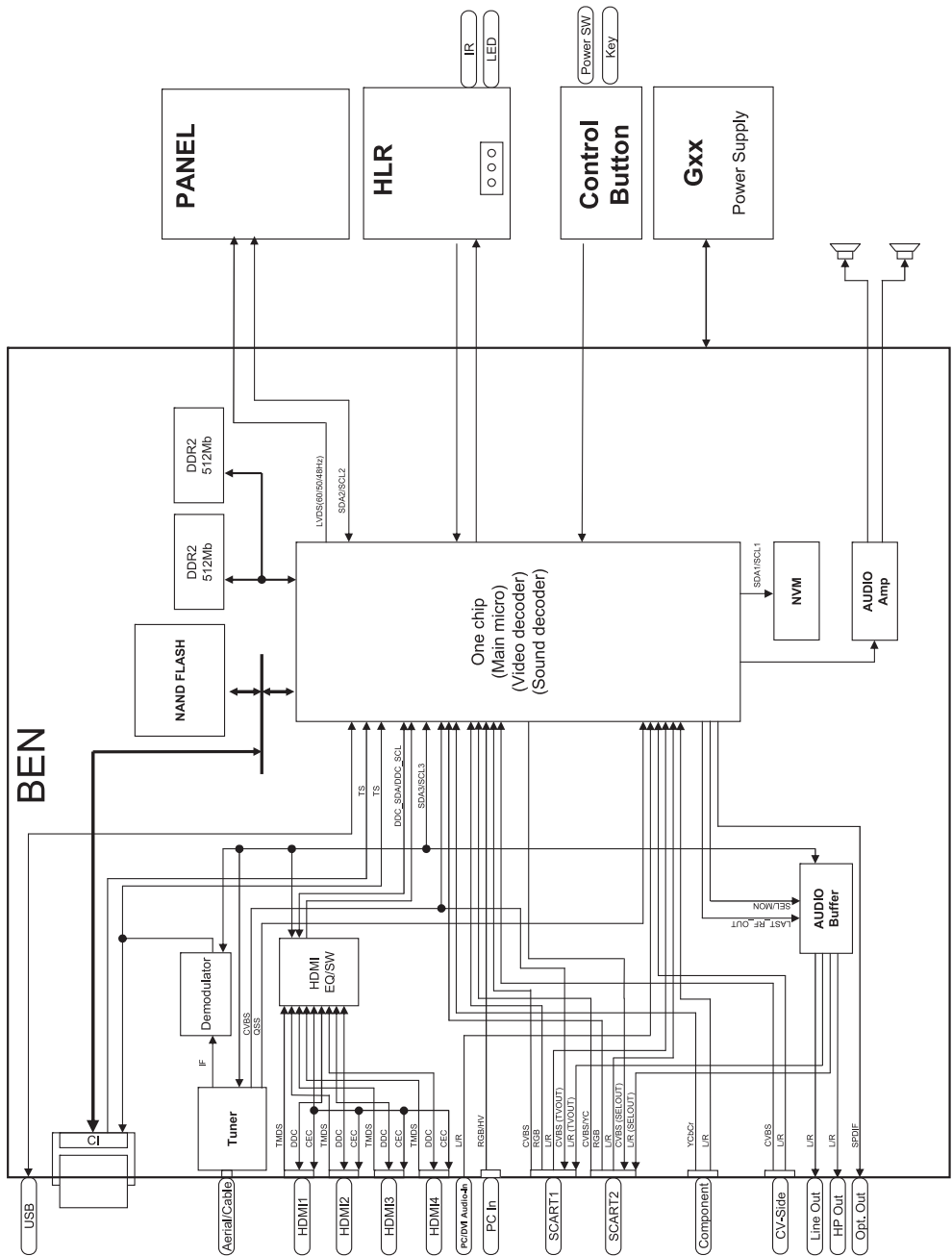

BEN

Informazioni utili

Inleiding

Bedankt dat u heeft gekozen voor dit Sony-product. Alvorens de televisie te gebruiken, dient u deze handleiding zorgvuldig door te lezen. Bewaar de handleiding voor raadpleging in de toekomst.

Mededeling betreffende de digitale televisiefunctie

- Functies met betrekking tot digitale televisie (**DVB**) werken alleen in landen of gebieden waar DVB-T (MPEG-2 en H.264/MPEG-4 AVC) digitale aardse signalen worden uitgezonden of waar toegang is tot een compatibele DVB-C (MPEG-2 en H.264/MPEG-4 AVC) kabelservice. Vraag uw dealer of u een DVB-T-signaal kunt ontvangen waar u woont of vraag uw kabelleverancier of hun DVB-C-kabelservice geschikt is voor een geïntegreerde werking met deze televisie.
- Uw kabelleverancier kan voor een dergelijke service kosten in rekening brengen en het kan zijn dat u moet instemmen met bepaalde voorwaarden.
- Dit televisietoestel voldoet aan de DVB-T- en DVB-C-specificaties, maar de compatibiliteit met toekomstige DVB-T digitale aardse en DVB-C digitale kabeluitzendingen kan niet worden gegarandeerd.
- Bepaalde digitale televisiefuncties zijn wellicht niet beschikbaar in sommige landen/regio's en DVB-C-kabel werkt wellicht niet goed bij bepaalde aanbieders.

Raadpleeg voor een lijst met compatibele kabelaanbieders de ondersteuningsite:
<http://support.sony-europe.com/TV/DVBC/>

De fabrikant van dit product is Sony Corporation, 1-7-1 Konan Minato-ku Tokyo, 108-0075 Japan. De geautoriseerde vertegenwoordiging voor EMC en productveiligheid is Sony Deutschland GmbH, Hedelfinger Strasse 61, 70327 Stuttgart, Duitsland. Voor service- of garantiezaken verwijzen wij u graag naar de adressen in de afzonderlijke service/garantie documenten.

Informatie over handelsmerken

- **DVB** is een gedeponeerd handelsmerk van het DVB project.
- HDMI, het HDMI-logo en High-Definition Multimedia Interface zijn handelsmerken of gedeponeerde handelsmerken van HDMI Licensing, LLC.
- Vervaardigd onder licentie van Dolby Laboratories. Dolby en het dubbele D-symbool zijn handelsmerken van Dolby Laboratories.
- **INFO OVER DIVX VIDEO**: DivX® is een digitaal videoformaat gecreëerd door DivX, Inc. Dit is een officieel DivX-gecertificeerd apparaat voor het afspelen van DivX-video. Bezoek www.divx.com voor meer informatie en softwaretools voor het converteren van uw bestanden naar DivX-video.
INFO OVER DIVX VIDEO-ON-DEMAND: dit DivX Certified®-apparaat moet worden geregistreerd om DivX Video-on-Demand (VOD) te kunnen afspelen. Voor het genereren van de registratiecode lokaliseert u het gedeelte DivX VOD in het menu voor het configureren van het apparaat. Ga met deze code naar vod.divx.com en voer het registratieproces uit om kennis te maken met DivX VOD.
- "BRAVIA" en BRAVIA zijn handelsmerken van Sony Corporation.
- "XMB™" en "XrossMediaBar" zijn handelsmerken van Sony Corporation en Sony Computer Entertainment Inc.



Over de modelnaam die wordt gebruikt in deze handleiding

De aanduiding "xx" in de modelnaam correspondeert met de twee cijfers die betrekking hebben op de kleur.



- De afbeeldingen in deze handleiding zijn van model KDL-32EX402, tenzij anders wordt aangegeven.

Locatie van het identificatielabel

De labels met het modelnr. en de voedingsklasse (in overeenstemming met de toepasselijke veiligheidsreglementen) bevinden zich op de achterkant van de tv.

Inhoudsopgave

Aan de slag

4

Veiligheidsinformatie	9
Voorzorgsmaatregelen	10

i-MANUAL

Navigeren door de Gebruiksaanwijzing	12
--	----

Overige informatie

De accessoires installeren (Wandmontagesteun)	13
Specificaties	16
Problemen oplossen	19

NL

DVB :alleen voor digitale kanalen

- Lees "Veiligheidsinformatie" (pagina 9) alvorens de televisie te gebruiken. Bewaar deze handleiding zodat u deze in de toekomst kunt raadplegen.
- Volledige bedieningsinstructies worden op het scherm weergegeven.
- Instructies voor het "Installeren van de wandmontagesteun" staan vermeld in de gebruiksaanwijzing van deze televisie.

1: Accessoires controleren

Netsnoer (1) (alleen voor KDL-46EX4xx)

Kabelhouder (1) (alleen voor KDL-40/32NX5xx)

Standaard (1)*

Schroeven voor standaard (4) (alleen voor KDL-46EX4xx)

Schroeven voor standaard (4 + 3) (alleen voor KDL-40BX4/EX4xx, KDL-37EX4xx, KDL-32BX3/BX4/EX3/EX4xx, KDL-26EX3xx, KDL-22EX3xx)

Schroeven voor standaard (4 + 4) (alleen voor KDL-40/32EX6xx, KDL-40/32NX5xx)

Afstandsbediening RM-ED022 (1)

Afstandsbediening RM-ED036 (1) (alleen voor KDL-40/32EX6xx)

Batterijen AAA-formaat (2)

* Gedemonteerd met uitzondering van KDL-46EX4xx.

Batterijen in de afstandsbediening plaatsen

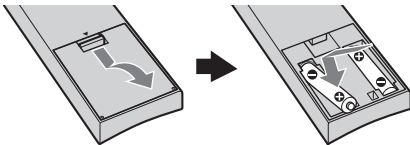

(alleen voor KDL-40/32EX6xx)

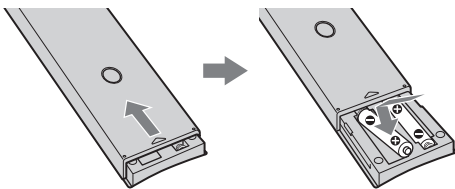

- Let op de + en de - bij het plaatsen van de batterijen.
- Combineer geen verschillende typen batterijen, of oude en nieuwe batterijen.
- Gooi oude batterijen niet gewoon weg, maar lever ze in. In bepaalde regio's kan het verwerken van batterijen aan regels zijn gebonden. Neem hiervoor contact op met de lokale autoriteiten.
- Hanteer de afstandsbediening met zorg. Laat de afstandsbediening niet vallen, ga er niet op staan en mors er geen vloeistof op.
- Plaats de afstandsbediening niet in de buurt van een warmtebron, op een plek in direct zonlicht of in een vochtige ruimte.

2: De standaard bevestigen

Volg de montageschappen om de televisie op de standaard te plaatsen.

- 1 Raadpleeg het document geleverd bij de tafelstandaard voor de juiste bevestigingswijze voor bepaalde tv-modellen.
- 2 Plaats de televisie op de standaard. Let hierbij op de kabels.

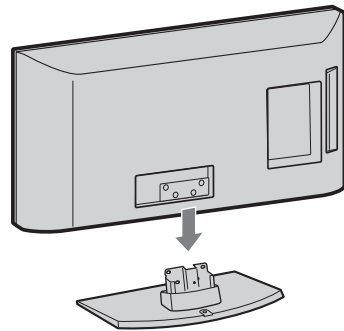

- 3 Bevestig de televisie op de standaard met de meegeleverde schroeven volgens de pijlen ↑ die de schroefopeningen aangeven.

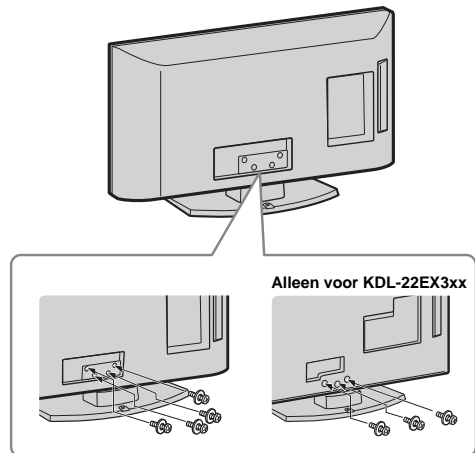

- Als u een elektrische schroevendraaier gebruikt, stelt u het aandraaimoment in op ongeveer 1,5N·m (15 kgf·cm).

3: Antenne/kabel/ videorecorder aansluiten/ Dvd-recorder

Alleen een antenne/kabel aansluiten

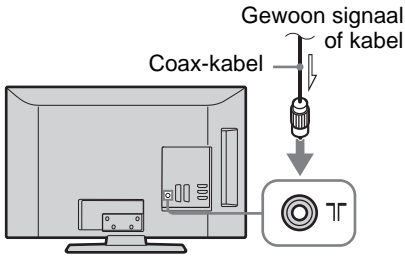

Een antenne/kabel/ videorecorder/ dvd-recorder aansluiten via SCART

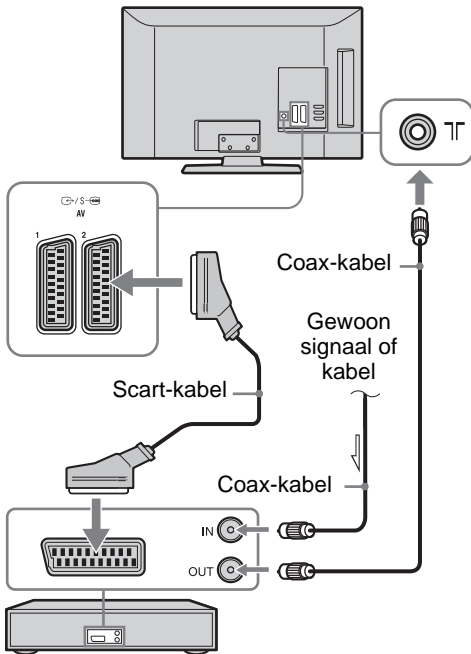

Videorecorder/dvd-recorder



- AV1-uitgangen zijn alleen beschikbaar voor analoge televisie.
- AV2-uitgangen naar het huidige scherm (behalve PC, HDMI, Component, USB).

Een antenne/kabel/ videorecorder/ dvd-recorder aansluiten via HDMI

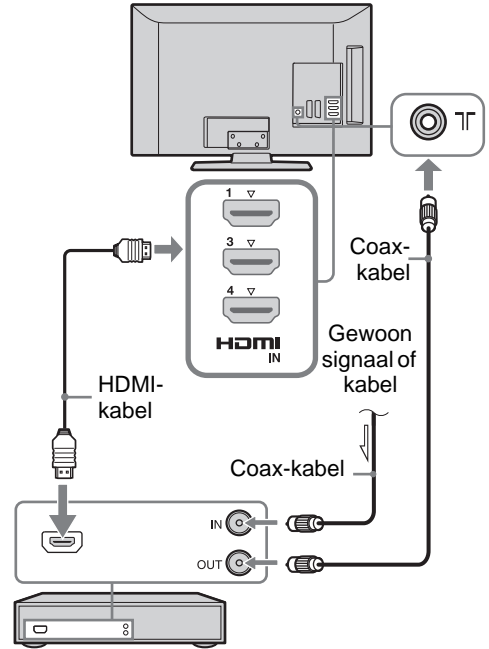

Videorecorder/dvd-recorder

4: Voorkomen dat de televisie omvalt

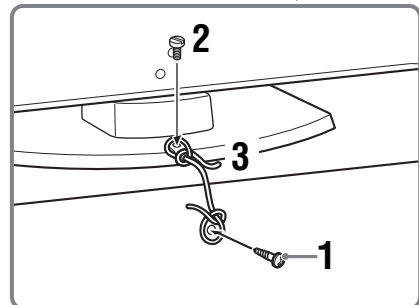
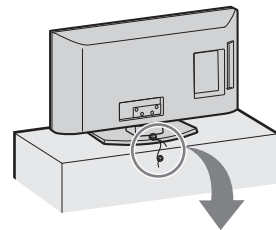

- 1 Plaats een houtschroef (diameter van 4 mm, niet meegeleverd) in de standaard.

- 2 Breng een kolomschroef (M4 x 16, niet meegeleverd) aan in de schroefopening van de televisie.
- 3 Verbind de houtschroef en de metaalschroef met een stevig eind koord.



- Een optionele Sony riemkit voor ondersteuning wordt gebruikt om de televisie vast te zetten. Neem contact op met uw dichtstbijzijnde Sony Service Centre om een kit te kopen. Zorg dat u het model van uw televisie kent, en houd het bij de hand.

5: Kabels bundelen

(alleen voor KDL-40/32NX5xx)

U kunt de verbindingssnoeren samenbinden zoals op de onderstaande afbeelding.

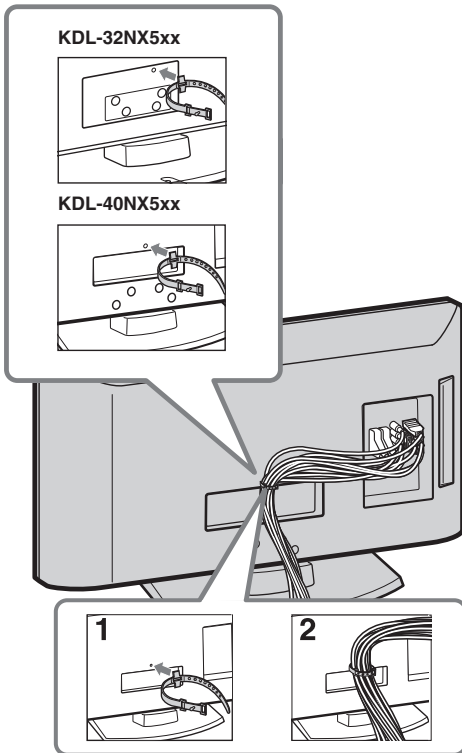

- Bind het netsnoer niet samen met andere verbindingssnoeren.

6: Taal, land/regio en locatie selecteren

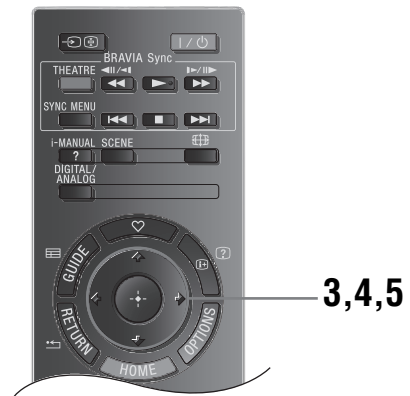
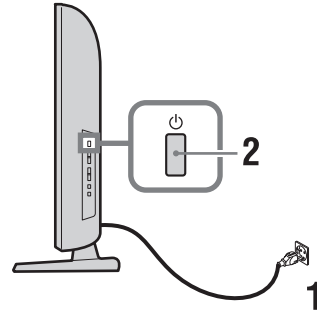

- 1 Sluit de televisie aan op een stopcontact (220-240V AC, 50Hz).
- 2 Druk op aan de zijkant van de televisie. De eerste keer dat u de televisie inschakelt, verschijnt het menu Taal op het scherm.
 - Wanneer u de televisie inschakelt, licht het AAN-lampje op in groen.
- 3 Druk op om de taal te selecteren die wordt weergegeven op de menuschermen en druk vervolgens op .

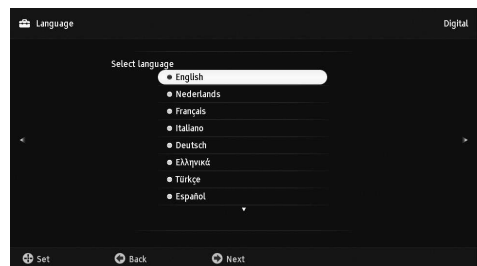

- 4 Druk op om het land of de regio te selecteren waarin u de televisie gaat gebruiken en druk vervolgens op .

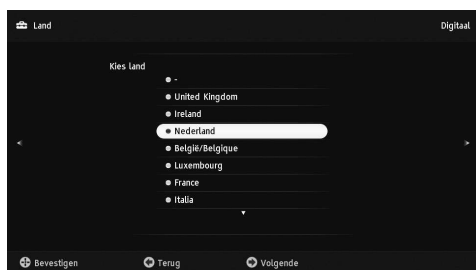

Als het land/ de regio die u op de televisie wilt gebruiken niet in de lijst voorkomt, selecteer dan "-" in plaats van een land/regio.

- 5 Druk op om de locatie te selecteren waar de TV wordt gebruikt. Druk daarna op .

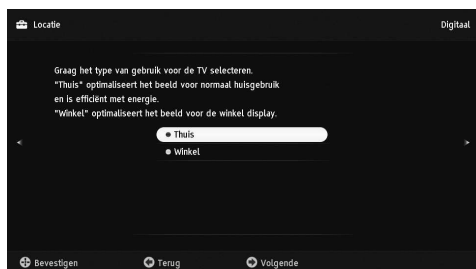

In de modus Winkel, worden bepaalde instellingen regelmatig hersteld voor gebruik in de Winkel.

Met deze optie kiest u de eerste beeldmodus die geschikt is voor de typische lichtomstandigheden in deze omgevingen.

7: Televisie automatisch programmeren

- 1 Druk op .

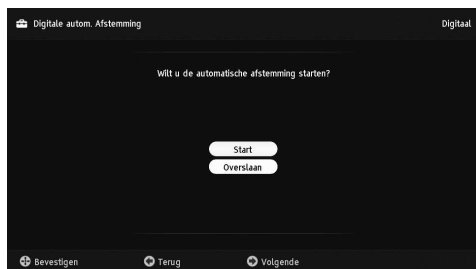

- 2 Druk op om "Aards" of "Kabel" te selecteren en druk daarna op . Als u "Kabel" selecteert, verschijnt het scherm waarop u het scantype kunt kiezen. Zie "Als u de televisie wilt afstemmen voor Kabel verbinding" (pagina 7).

De televisie begint te zoeken naar alle beschikbare digitale kanalen en vervolgens naar alle beschikbare analoge kanalen. Dit kan enige tijd duren. Druk in die tijd geen toetsen in op de televisie of de afstandsbediening.

Als er een bericht verschijnt waarin u wordt gevraagd de aansluiting van de antenne te controleren

dan zijn er geen digitale of analoge kanalen gevonden. Controleer alle aansluitingen van de antenne/kabel en druk op om het automatisch programmeren opnieuw te starten.

- 3 Programma's sorteren (Alleen in analoge modus): Hiermee wijzigt u de volgorde waarin analoge kanalen op de televisie zijn opgeslagen.

1 Druk op om het kanaal te selecteren dat u op een andere plaats wilt zetten en druk op .

2 Druk op om de nieuwe positie voor het kanaal te selecteren en druk op .

Druk op HOME om naar de volgende stap te gaan indien u de volgorde van de analoge kanalen in de televisie niet verandert.



- Deze stap verschijnt niet als er een analoog kanaal wordt gevonden.

Het bericht "Installatie voltooid" verschijnt op het scherm. Druk op .

De televisie heeft nu alle beschikbare kanalen afgestemd.



- **Systeemupdate**
U kunt het televisiesysteem bijwerken met USB geheugen. Raadpleeg de volgende website voor informatie.
<http://support.sony-europe.com/TV/>

Als u de televisie wilt afstemmen voor Kabel verbinding

- 1 Druk op .
- 2 Druk op om "Snelscan" of "Volledige scan" te selecteren en druk daarna op . "Snelscan": kanalen worden afgestemd volgens de informatie van de kabelmaatschappij binnen het uitzendingsignaal. De aanbevolen instelling voor "Frequentie" en "Netwerk-ID" is "Auto". Deze optie, mits ondersteund door uw kabeloperator, wordt aanbevolen voor snel afstemmen. Als u met "Snelscan" niet kunt afstemmen, gebruik dan de onderstaande methode "Volledige scan".

Vervolg

"Volledige scan": Alle beschikbare kanalen worden afgestemd en opgeslagen. Deze procedure kan enige tijd duren. Deze optie wordt aanbevolen als "Snelscan" niet wordt ondersteund door uw kabelmaatschappij. Raadpleeg voor meer informatie over ondersteunde kabelmaatschappijen de volgende website: <http://support.sony-europe.com/TV/DVBC>

- 3** Druk op $\leftarrow/\rightarrow/\updownarrow$ om "Start" te selecteren. De televisie begint naar kanalen te zoeken. Druk geen toetsen in op de televisie of de afstandsbediening.



- Sommige kabelmaatschappijen ondersteunen geen "Snelscan". Als er met "Snelscan" geen kanalen worden gevonden, voert u "Volledige scan" uit.

De kijkhoek van de televisie aanpassen

Deze televisie kan worden aangepast binnen de hierna aangegeven hoeken.

(alleen voor KDL-40/32NX5xx)

Hoek naar links en rechts aanpassen (draaien)

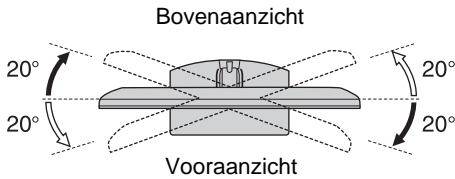

(alleen voor KDL-22EX3xx)

Pas de kanteling aan

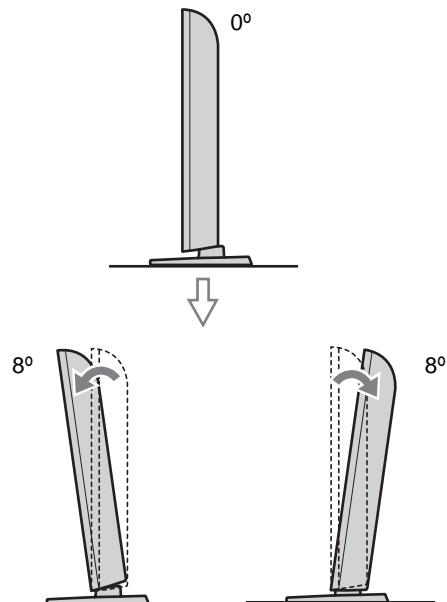

De standaard van de televisie verwijderen



- Verwijder de standaard van de televisie alleen als u de televisie aan de wand wilt bevestigen

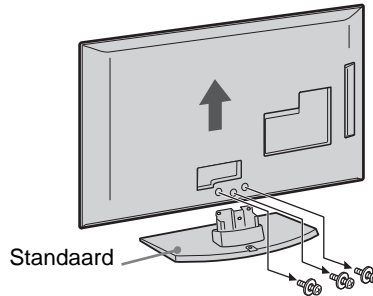
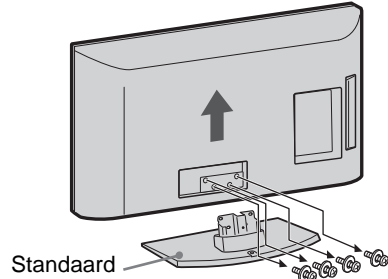

(alleen voor KDL-22EX3xx)



- Zorg ervoor dat de televisie in de verticale stand staat alvorens deze in te schakelen. Het televisietoestel mag niet worden aangezet met het lcd-paneel naar beneden om ongelijkmatige beelduniformiteit te vermijden.

Veiligheidsinformatie

Installatie/configuratie

Installeer en gebruik de televisie volgens de instructies hieronder om het risico op brand, elektrische schok, schade en/of letsel te vermijden.

Installatie

- Het televisietoestel moet in de buurt van een goed toegankelijk stopcontact worden geplaatst.
- Plaats het televisietoestel op een stabiele, vlakke ondergrond.
- Laat wandinstallaties alleen door gekwalificeerd servicepersoneel uitvoeren.
- Het wordt om veiligheidsredenen aanbevolen accessoires van Sony te gebruiken, zoals:
 - Wandmontagesteun SU-WL500 (KDL-46EX4xx, KDL-40BX4/EX4/EX6/NX5xx, KDL-37EX4xx, KDL-32BX3/BX4/EX3/EX4/EX6/NX5xx)
 - Wandmontagesteun SU-WL100 (KDL-26EX3xx, KDL-22EX3xx)
- Gebruik de schroeven die bij de wandmontagesteun zijn geleverd voor het bevestigen van de montagehaken aan het televisietoestel. De meegeleverde schroeven zijn 8 mm tot 12 mm lang gemeten langs het bevestigingsoppervlak van de montagehaak.

De diameter en de lengte van de schroeven verschillen naar gelang het model van de wandmontagesteun. Het gebruik van andere schroeven dan de meegeleverde schroeven kan resulteren in interne schade van het televisietoestel of kan ertoe leiden dat de televisie valt enz.

8 mm - 12 mm



Transport

- Voordat u het televisietoestel transporteert, moet u alle snoeren loskoppelen.
- Voor het transport van een groot televisietoestel zijn twee of drie personen nodig.
- Als u het televisietoestel in uw armen draagt, moet u het vasthouden zoals rechts wordt getoond. Druk niet tegen het LCD-scherm.



- Als het televisietoestel wordt opgetild of verplaatst, houdt u het toestel stevig vast aan de onderkant.
- Wanneer u het televisietoestel vervoert, mag u dit niet blootstellen aan schokken of sterke trillingen.
- Als u het televisietoestel naar de reparateur brengt of vervoert, verpakt u het in de oorspronkelijke doos en verpakkingsmaterialen.

Ventilatie

- Bedek nooit de ventilatie-openingen en steek nooit iets daardoor naar binnen.
- Houd ruimte vrij rond het televisietoestel zoals hierna wordt aangegeven.
- Het wordt aanbevolen de wandmontagesteun van Sony te gebruiken voor een goede luchtcirculatie.

Installatie aan de wand

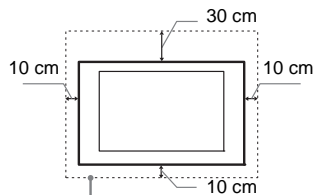

Houd minimaal deze ruimte vrij rond het toestel.

Installatie op de standaard

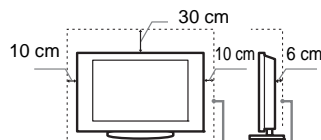

Houd minimaal deze ruimte vrij rond het toestel.

- Voor een goede ventilatie en om ophoping van vuil en stof te voorkomen:
 - Plaat het televisietoestel niet plat op de grond en installeer het niet ondersteboven, achterstevoren of gedraaid.
 - Installeer het televisietoestel niet op een plank, kleed, bed of in een kast.
 - Dek het televisietoestel niet af met een doek, zoals gordijnen, of voorwerpen als kranten enz.
 - Installeer het televisietoestel niet zoals hierna wordt getoond.

Luchtcirculatie geblokkeerd.

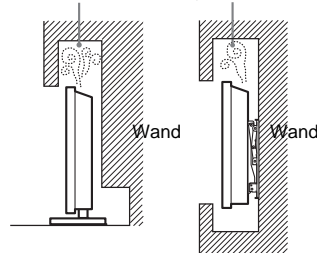

Netsnoer

Hanteer het netsnoer en het stopcontact als volgt om het risico op brand, elektrische schok of schade en/of letsel te vermijden:

- Gebruik alleen Sony-netsnoeren en geen netsnoeren van andere leveranciers.
- Steek de stekker volledig in het stopcontact.
- Gebruik het televisietoestel uitsluitend op een wisselspanning van 220–240 V.
- Koppel voor alle veiligheid het netsnoer los als u de kabels aansluit en let erop dat u niet over de kabels struikelt.
- Verwijder het netsnoer uit het stopcontact voordat er werkzaamheden aan het televisietoestel worden uitgevoerd of het wordt verplaatst.
- Houd het netsnoer uit de buurt van warmtebronnen.
- Verwijder de stekker uit het stopcontact en reinig deze regelmatig. Indien de stekker wordt bedekt door stof en vocht opneemt, kan de isolatie verslechteren, hetgeen brand kan veroorzaken.

Opmerkingen

- Gebruik het meegeleverde netsnoer niet voor andere apparatuur.
- Zorg dat het netsnoer niet teveel wordt afgeklemd, gebogen of gedraaid. Hierdoor kunnen de draden worden blootgelegd of doorgesneden.
- Pas het netsnoer niet aan.
- Plaats geen zware voorwerpen op het netsnoer.
- Trek nooit aan het netsnoer zelf als dit wordt losgekoppeld.
- Sluit niet te veel apparaten aan op hetzelfde stopcontact.
- Gebruik geen stopcontact waarbij de stekker slecht contact maakt.

Verboden gebruik

Installeer/gebruik het televisietoestel niet op locaties, in omgevingen of situaties die hierna worden weergegeven. Het televisietoestel kan dan slecht gaan functioneren en brand, elektrische schok, schade en/of letsel veroorzaken.

Locatie:

Buiten (in direct zonlicht), aan de kust, op een schip of ander vaartuig, in een voertuig, in medische instellingen, op instabiele locaties, in de buurt van water, regen vocht of rook.

Omgeving:

-  Houd, om brand te voorkomen, kaarsen en open vuur te allen tijde uit de buurt van dit product.
- Locaties die heet, vochtig of zeer stoffig zijn; waar insecten kunnen binnendringen; waar het toestel kan worden blootgesteld aan mechanische trillingen, in de buurt van brandbare voorwerpen (kaarsen enz.). Stel het televisietoestel niet bloot aan druppels of spetters en plaats geen met vloeistof gevulde voorwerpen, zoals vazen, op het toestel.

Situatie:

Gebruik het toestel niet als u natte handen heeft, als de kast is verwijderd of met bevestigingen die niet worden aangeraden door de fabrikant. Verwijder de stekker

Vervolg

van het televisietoestel uit het stopcontact en ontkoppel de antenne tijdens onweer.

Gebroken glas:

- Gooi niets tegen het televisietoestel. Het schermglas kan breken door de impact en ernstig letsel veroorzaken.
- Als het scherm van het televisietoestel barst, mag u het toestel pas aanraken nadat u de stekker uit het stopcontact hebt getrokken. Anders bestaat er gevaar op elektrische schokken.

Wanneer de televisie niet wordt gebruikt

- Als u het televisietoestel een aantal dagen niet gebruikt, dan moet het worden losgekoppeld van de netspanning vanwege milieu- en veiligheidsredenen.
- Als het televisietoestel nog onder spanning staat wanneer het net is uitgeschakeld, trekt u de stekker uit het stopcontact om het televisietoestel volledig uit te schakelen.
- Bepaalde televisietoestellen kunnen over functies beschikken waarvoor het toestel in de stand-by stand moet blijven om correct te werken.

Voor kinderen

- Zorg dat kinderen niet op het televisietoestel klimmen.
- Houd kleine accessoires buiten het bereik van kinderen, zodat deze niet kunnen worden ingeslikt.

In het geval de volgende problemen optreden...

Schakel het televisietoestel uit en verwijder onmiddellijk het netsnoer als een van de volgende problemen optreedt.

Vraag uw dealer of Sony-servicecentrum het toestel te laten nakijken door gekwalificeerd servicepersoneel.

In het geval:

- het netsnoer is beschadigd.
- het netsnoer niet goed past.
- het televisietoestel is beschadigd omdat het is gevallen, er tegenaan is geslagen of er iets naar is gegooid.
- een vloeibaar of vast voorwerp door de openingen in de kast terecht is gekomen.

Voorzorgsmaatregelen

Televisie kijken

- Kijk televisie met gedempt licht, omdat televisie kijken in het donker of gedurende een lange periode de ogen extra belast.
- Als u een hoofdtelefoon gebruikt, mag u het volume niet te hoog zetten om gehoorbeschadiging te voorkomen.

LCD-scherm

• Hoewel het LCD-scherm is vervaardigd met precisietechnologie en 99,99% of meer van de pixels werken, kunnen er toch donkere of heldere puntjes (rood, blauw of groen) permanent zichtbaar zijn op het LCD-scherm. Dit is een

structureel kenmerk van een LCD-scherm en duidt niet op een defect.

- Druk en kras niet het op het scherm en plaats geen voorwerpen op het televisietoestel. Het beeld kan hierdoor vervormen of het LCD-scherm kan beschadigen.
- Als het televisietoestel op een koude plaats wordt gebruikt, kan het beeld vlekkelig of donker zijn. Dit wijst niet op een storing. Dit verschijnsel verdwijnt wanneer de temperatuur stijgt.
- Bij langdurige weergave van stilstaande beelden kunnen spookbeelden optreden. Deze kunnen na enige tijd verdwijnen.
- Het scherm en de kast worden warm als het televisietoestel wordt gebruikt. Dit duidt niet op een defect.
- Het LCD-scherm bevat een kleine hoeveelheid vloeibare kristallen en kwik. Sommige fluorescentielampen in het televisietoestel bevatten ook kwik. Gooi het toestel weg volgens de geldende lokale wetgeving en voorschriften.

Schermoppervlak/kast van het televisietoestel behandelen en reinigen

Zorg er om veiligheidsredenen voor dat u het netsnoer van het televisietoestel loskoppelt voordat u het reinigt.

Neem de volgende voorzorgsmaatregelen in acht om verkleuring of beschadiging van het materiaal of de coating van het scherm te voorkomen.

- Reinig het schermoppervlak/de kast met een zachte doek om stof te verwijderen. Bevochtig een zachte doek licht met een verdund reinigingsmiddel bij hardnekkige stofvorming.
- Geen water of schoonmaakmiddelen direkt op de TV sproeien. Dit kan naar de onderzijde van het scherm lopen of op uitwendige onderdelen terecht komen waardoor een technische storing kan optreden.
- Gebruik geen schuurponsje, alkalisch/zuurhoudend reinigingsmiddel, schuurpoeder of vluchtig oplosmiddel, zoals alcohol, benzeen, thinner of insectenbestrijdingsmiddel. Het gebruik van dergelijke materialen of het langdurig in aanraking komen met rubber- of vinylmaterialen kan beschadiging van het schermoppervlak en het materiaal van de kast tot gevolg hebben.
- Het wordt aanbevolen de ventilatie-openingen regelmatig met de stofzuiger te reinigen om een goede ventilatie te handhaven.
- Als u de hoek van het televisietoestel aanpast, moet u het toestel langzaam verplaatsen om te voorkomen dat het televisietoestel van de standaard schiet.

Optionele apparatuur

- Plaats optionele onderdelen of apparatuur die elektromagnetische straling uitzendt op een afstand van het televisietoestel. Anders kan beeldvervalsing en/of ruis optreden.
- Dit toestel is getest en compatibel bevonden met de limieten vermeld in de EMC-richtlijn voor het gebruiken van een verbindingssignalkabel korter dan 3 meter.

Batterijen

- Let op de + en de - bij het plaatsen van de batterijen.

- Combineer geen verschillende typen batterijen, of oude en nieuwe batterijen.
- Gooi oude batterijen niet gewoon weg, maar lever ze in. In bepaalde regio's kan het verwerken van batterijen aan regels zijn gebonden. Neem hiervoor contact op met de lokale autoriteiten.
- Hanteer de afstandsbediening met zorg. Laat de afstandsbediening niet vallen, ga er niet op staan en mors er geen vloeistof op.
- Plaats de afstandsbediening niet in de buurt van een warmtebron, op een plek in direct zonlicht of in een vochtige ruimte.

Wegwerpen van het televisietoestel



Verwijdering van oude elektrische en elektronische apparaten (Toepasbaar in de Europese

Unie en andere Europese landen met gescheiden inzamelingssystemen)

Het symbool op het product of op de verpakking wijst erop dat dit product niet als huishoudelijk afval mag worden behandeld. Het moet echter naar een plaats worden gebracht waar elektrische en elektronische apparatuur wordt gerecycled. Als u ervoor zorgt dat dit product op de correcte manier wordt verwerkt, voorkomt u voor mens en milieu negatieve gevolgen die zich zouden kunnen voordoen in geval van verkeerde afvalbehandeling. De recycling van materialen draagt bij tot het vrijwaren van natuurlijke bronnen. Voor meer details in verband met het recyclen van dit product, neemt u contact op met de gemeentelijke instanties, het bedrijf of de dienst belast met de verwijdering van huishoudafval of de winkel waar u het product hebt gekocht.



Verwijdering van oude batterijen (in de Europese Unie en andere Europese landen met afzonderlijke inzamelingssystemen)

Dit symbool op de batterij of verpakking wijst erop dat de meegeleverde batterij van dit product niet als huishoudelijk afval behandeld mag worden.

Op sommige batterijen kan dit symbool voorkomen in combinatie met een chemisch symbool. De chemische symbolen voor kwik (Hg) of lood (Pb) worden toegevoegd als de batterij meer dan 0,0005 % kwik of 0,004 % lood bevat. Door deze batterijen op juiste wijze af te voeren, voorkomt u voor mens en milieu negatieve gevolgen die zich zouden kunnen voordoen in geval van verkeerde afvalbehandeling. Het recyclen van materialen draagt bij tot het vrijwaren van natuurlijke bronnen.

In het geval dat de producten om redenen van veiligheid, prestaties dan wel in









verband met data-integriteit een permanente verbinding met batterij vereisen, dient deze batterij enkel door gekwalificeerd servicepersoneel vervangen te worden. Om ervoor te zorgen dat de batterij op een juiste wijze zal worden behandeld, dient het product aan het eind van zijn levenscyclus overhandigd te worden aan het desbetreffende inzamelingspunt voor de recyclage van elektrisch en elektronisch materiaal. Voor alle andere batterijen verwijzen we u naar het gedeelte over hoe de batterij veilig uit het product te verwijderen. Overhandig de batterij bij het desbetreffende inzamelingspunt voor de recyclage van batterijen.

Voor meer details in verband met het recyclen van dit product of batterij, neemt u contact op met de gemeentelijke instanties, het bedrijf of de dienst belast met de verwijdering van huishoudafval of de winkel waar u het product hebt gekocht.

i-MANUAL

Geeft de gebruiksaanwijzing op het scherm weer.

Navigeren door de Gebruiksaanwijzing

- 1** Druk op **i-MANUAL**.
- 2** Druk op  om een onderwerp in de Inhoudsopgave te selecteren, druk vervolgens op . Gebruik de bijbehorende gekleurde toets om naar de volgende of vorige pagina te gaan en om terug te keren naar de Inhoudsopgave. Als de uitleg is gekoppeld aan een ander onderwerp, verschijnt het symbool . Druk op / om  te selecteren, druk vervolgens op . Druk op  **RETURN** om terug te gaan.
- 3** Druk op  **RETURN** om af te sluiten.



- Het XMB™ (XrossMediaBar) is een menu van BRAVIA-eigenschappen en ingangsbronnen die op het televisiescherm worden weergegeven.

De accessoires installeren (Wandmontagesteun)

Aan klanten:

Om het apparaat te beschermen en om veiligheidsredenen raadt Sony u met klem aan uw televisie te laten installeren door een Sony-dealer of erkend installateur. Probeer niet de wandmontagesteun zelf te installeren.

Aan Sony-dealers en installateurs:

Let goed op de veiligheid tijdens de installatie, het periodiek onderhoud en inspectie van dit product.

U kunt uw televisie installeren in combinatie met de wandmontagesteun SU-WL500 (KDL-46EX4xx, KDL-40BX4/EX4/EX6/NX5xx, KDL-37EX4xx, KDL-32BX3/BX4/EX3/EX4/EX6/NX5xx) / SU-WL100 (KDL-26EX3xx, KDL-22EX3xx) (apart verkrijgbaar).

- Raadpleeg de instructies bij de wandmontagesteun om de installatie correct door te voeren.
- Raadpleeg "De standaard van de televisie verwijderen" (pagina 8).



- Plaats de televisie op de tafelstandaard wanneer u de montagehaak vastmaakt.

KDL-46EX4xx
KDL-40BX4/EX4/EX6/NX5xx
KDL-37EX4xx
KDL-32BX3/BX4/EX3/EX4/EX6/NX5xx

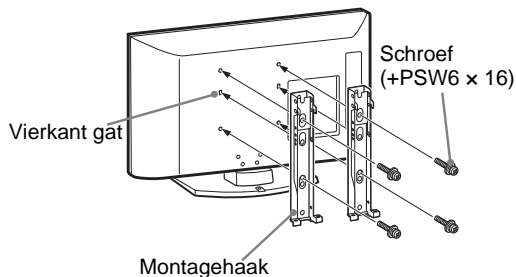

KDL-26EX3xx
KDL-22EX3xx

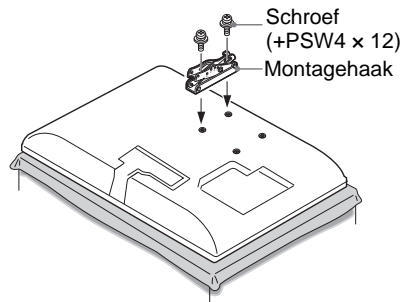

Voor de installatie van dit product is de nodige expertise vereist, met name om te bepalen of de muur sterk genoeg is om het gewicht van de tv te dragen. Laat altijd de installatie van dit product aan een muur uitvoeren door een Sony-dealer of erkende installateur, en let goed op de veiligheid tijdens de installatie. Sony kan niet aansprakelijk worden gesteld voor enigerlei schade of letsel als gevolg van een onjuiste behandeling of installatie.

Tabel met installatie-afmetingen

KDL-46EX4xx
KDL-40BX4/EX4/EX6/NX5xx
KDL-37EX4xx
KDL-32BX3/BX4/EX3/EX4/EX6/NX5xx

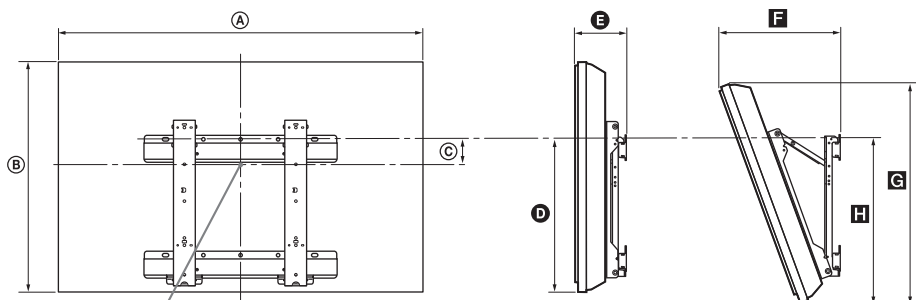

Middelpunt van het beeldscherm

KDL-26EX3xx
KDL-22EX3xx

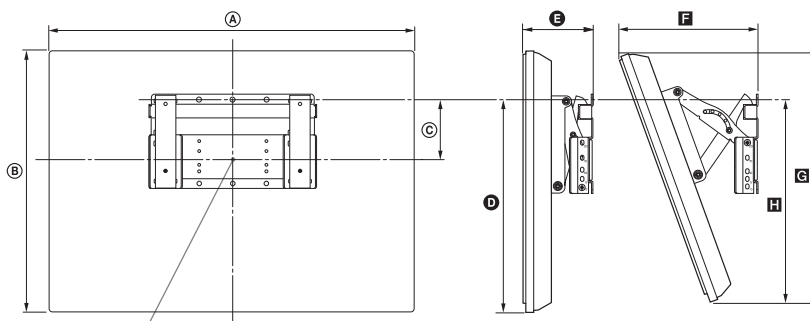

Middelpunt van het beeldscherm

eenheid: cm

Model	Afmetingen beeldscherm		Afstand tot middelpunt beeldscherm	Afstand voor iedere montagehoek				
	A	B		Hoek (0°)		Hoek (20°)		
				D	E	F	G	H
KDL-46EX4xx	112,7	67,4	8,4	42,4	16,2	36,9	64,0	46,4
KDL-40NX5xx	102,3	62,8	12,2	43,9	16,0	34,9	59,1	47,9
KDL-40BX4xx	99,6	59,8	12,2	42,5	15,9	34,1	56,6	46,2
KDL-40EX4xx	99,2	59,8	12,2	42,5	16,0	34,1	56,7	46,3
KDL-40EX6xx	95,2	58,1	13,3	43,1	12,0	29,7	54,6	45,4
KDL-37EX4xx	92,1	56,4	14,0	42,7	15,8	32,7	53,4	46,3
KDL-32NX5xx	82,5	51,7	17,2	43,2	15,6	30,9	48,8	47,1
KDL-32BX3/BX4xx	80,4	49,7	17,2	42,6	15,6	30,3	47,9	46,0
KDL-32EX3/EX4xx	80,0	49,7	17,2	42,6	15,7	30,3	47,0	46,1
KDL-32EX6xx	76,4	47,5	18,5	43,1	12,0	26,0	47,3	45,4
KDL-26EX3xx	67,2	42,3	9,7	31,5	16,0	26,2	40,2	32,3
KDL-22EX3xx	55,1	36,7	13,3	32,9	14,3	22,2	34,8	32,8

De waarden in bovenstaande tabel kunnen iets verschillen afhankelijk van de montage.

WAARSCHUWING

De muur waarop de televisie wordt geïnstalleerd, moet sterk genoeg zijn om een gewicht te dragen dat minstens viermaal zo hoog is als dat van de televisie. Raadpleeg "Specificaties" (pagina 16) voor het gewicht.

Tabel/overzicht met de plaatsen van de schroeven en haak

Model	Plaats van de schroeven	Plaats van de haak
KDL-46EX4xx	d, g	b
KDL-40BX4/EX4/NX5xx	d, g	b
KDL-40EX6xx	e, j	b
KDL-37EX4xx	d, g	b
KDL-32BX3/BX4/EX3/EX4/NX5xx	e, g	c
KDL-32EX6xx	f, j	c
KDL-26EX3xx	—	a
KDL-22EX3xx	—	b

KDL-46EX4xx
 KDL-40BX4/EX4/EX6/NX5xx
 KDL-37EX4xx
 KDL-32BX3/BX4/EX3/EX4/EX6/NX5xx

Plaats van de schroeven

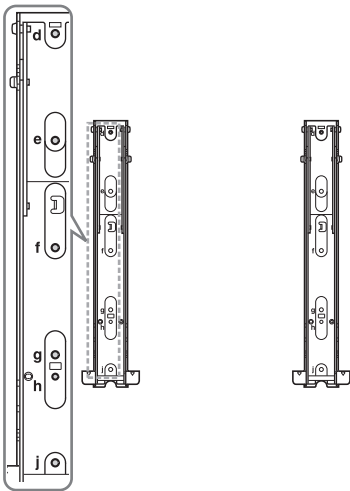

Plaats van de haak

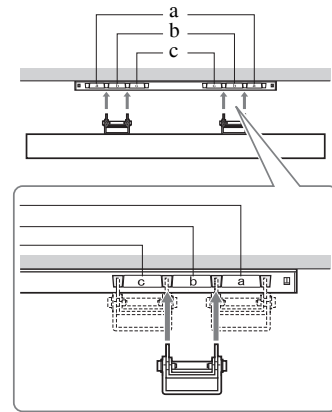





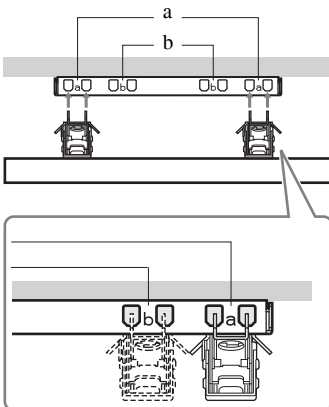



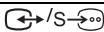
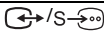
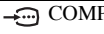

KDL-26EX3xx
 KDL-22EX3xx

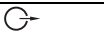
Plaats van de haak

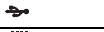

Specificaties

Modelnaam	KDL-46EX4xx	KDL-40BX4/EX4/EX6/NX5xx	KDL-37EX4xx	KDL-32BX3/BX4/EX3/EX4/EX6/NX5xx	KDL-26EX3xx	KDL-22EX3xx	
Systeem							
Beeldschermstelsysteem	LCD-scherm (Liquid Crystal Display)						
Televisiesysteem	Afhankelijk van de land/regiokeuze Analoog: B/G/H, D/K, L, I Digitaal: DVB-T, DVB-C						
Kleur-/videosysteem	Analoog: PAL, PAL60 (alleen video-ingang), SECAM, NTSC3.58, NTSC4.43 (alleen video-ingang) Digitaal: MPEG-2 MP@ML/HL, H.264/MPEG-4 AVC HP@L4.0, MP@L3.0						
Beschikbare kanalen	Analoog: 46.25 - 855.25 MHz Digitaal: VHF/UHF						
Geluidsuitgang	10 W + 10 W (RMS)				8 W + 8 W (RMS)	5 W + 5 W (RMS)	
Invoer-/uitvoeraansluitingen							
Antenne	75 ohm externe aansluiting voor VHF/UHF						
 AV1*1	21-pins scart-aansluiting inclusief audio/video-ingang, RGB-ingang, S-Video-ingang, en analoge TV audio/video-uitgang.						
 AV2*2	21-pins scart-aansluiting inclusief audio/video-ingang, RGB-ingang, S-Video-ingang, en audio/video-uitgang.						
 COMPONENT IN	Ondersteunde formaten: 1080p, 1080i, 720p, 576p, 576i, 480p, 480i Y: 1 Vp-p, 75 ohm, 0,3V negatieve sync/Pb/Cb: 0,7 Vp-p, 75 ohm/ Pr/Cr: 0,7 Vp-p, 75 ohm						
 COMPONENT IN	Audio-ingang (fono-aansluitingen)						
HDMI IN 1, 2, 3, 4	Video: 1080p, 1080p24, 1080i, 720p, 576p, 576i, 480p, 480i Audio: Twee kanalen lineaire PCM 32, 44,1 en 48 kHz, 16-, 20- en 24-bits, Dolby Digital PC (zie pagina 18) Analoog audio (mini-aansluiting) (enkel HDMI1)						
 AV3	Video-ingang (fono-aansluiting)						
 AV3	Audio-ingang (fono-aansluitingen)						
 DIGITAL AUDIO OUT (OPTICAL)	Digitale optische RCA (twee kanalen lineaire PCM, Dolby Digital)						
	Audio-uitgang (Links/Rechts) (RCA-aansluitingen)						
PC IN 	PC-ingang (15 Dsub) (zie pagina 18) G: 0,7 Vp-p, 75 ohm, geen sync op groen/B: 0,7 Vp-p, 75 ohm/ R: 0,7 Vp-p, 75 ohm, H/V sync: TTL level  PC-audio-ingang (mini-aansluiting)						
	Aansluiting hoofdtelefoon						
	USB-poort						
	CAM (Conditional Access Module)-gleuf						
Voeding en overige							
Netspanningvereisten	220-240 V AC, 50 Hz						
Schermafmeting (Diagonaal gemeten)	46 inch / circa 117 cm	40 inch / circa 102 cm	37 inch / circa 94 cm	32 inch / circa 80 cm	26 inch / circa 66 cm	22 inch / circa 55 cm	
Beeldschermresolutie	1.920 punten (horizontaal) × 1.080 lijnen (verticaal) (KDL-46EX4xx, KDL-40BX4/EX4/EX6/NX5xx, KDL-37EX4xx, KDL-32BX3/EX3/EX6/NX5xx) 1.366 punten (horizontaal) × 768 lijnen (verticaal) (KDL-32BX3/EX3xx, KDL-26EX3xx, KDL-22EX3xx)						
Stroomverbruik	in de modus "Thuis"/ "Standaard"	142 W	110 W 75,0 W (KDL-40EX6xx)	95,0 W	73,0 W 61,0 W (KDL-32EX6xx)	52,0 W	39,0 W
	in de modus "Winkel"/ "Levendig"	183 W	146 W 92 W (KDL-40EX6xx)	120 W	94 W 75 W (KDL-32EX6xx)	62 W	46 W
Stroomverbruik in stand-by*3	0,19 W						
Stroomverbruik in OFF-modus	0,18 W						

Modelnaam		KDL-46EX4xx	KDL-40BX4/EX4/EX6/NX5xx	KDL-37EX4xx	KDL-32BX3/BX4/EX3/EX4/EX6/NX5xx	KDL-26EX3xx	KDL-22EX3xx
Gemiddeld energieverbruik op jaarbasis*4		207 kWh	161 kWh 96 kWh (KDL-40EX6xx)	139 kWh	107 kWh 85 kWh (KDL-32EX6xx)	76 kWh	57 kWh
Afmetingen (b x h x d) (circa)	(met standaard)	112,7 x 71,1 x 29,4 cm	102,3 x 66,5 x 31,0 cm (KDL-40NX5xx) 99,6 x 63,5 x 25,0 cm (KDL-40BX4xx) 99,2 x 63,5 x 25,0 cm (KDL-40EX4xx) 95,2 x 61,3 x 25,0 cm (KDL-40EX6xx)	92,1 x 59,9 x 25,1 cm	82,5 x 55,4 x 26,0 cm (KDL-32NX5xx) 80,4 x 53,2 x 22,0 cm (KDL-32BX3/BX4xx) 80,0 x 53,2 x 22,0 cm (KDL-32EX3/EX4xx) 76,4 x 50,7 x 25,0 cm (KDL-32EX6xx)	67,2 x 45,9 x 22,0 cm	55,1 x 40,2 x 21,5 cm
	(zonder standaard)	112,7 x 67,4 x 10,2 cm	102,3 x 62,8 x 10,0 cm (KDL-40NX5xx) 99,6 x 59,8 x 9,9 cm (KDL-40BX4xx) 99,2 x 59,8 x 10,0 cm (KDL-40EX4xx) 95,2 x 58,1 x 7,4 cm (KDL-40EX6xx)	92,1 x 56,4 x 9,8 cm	82,5 x 51,7 x 10,2 cm (KDL-32NX5xx) 80,4 x 49,7 x 9,6 cm (KDL-32BX3/BX4xx) 80,0 x 49,7 x 9,7 cm (KDL-32EX3/EX4xx) 76,4 x 47,5 x 7,3 cm (KDL-32EX6xx)	67,2 x 42,3 x 9,9 cm	55,1 x 36,7 x 8,2 cm
Gewicht (circa)	(met standaard)	20,4 kg	22,4 kg (KDL-40NX5xx) 15,6 kg (KDL-40BX4xx) 15,9 kg (KDL-40EX4xx) 14,9 kg (KDL-40EX6xx)	13,6 kg	15,5 kg (KDL-32NX5xx) 10,7 kg (KDL-32BX3/BX4xx) 11,0 kg (KDL-32EX3/EX4xx) 11,1 kg (KDL-32EX6xx)	8,8 kg	6,6 kg
	(zonder standaard)	18,1 kg	19,2 kg (KDL-40NX5xx) 13,6 kg (KDL-40BX4xx) 13,9 kg (KDL-40EX4xx) 12,7 kg (KDL-40EX6xx)	11,6 kg	13,0 kg (KDL-32NX5xx) 9,2 kg (KDL-32BX3/BX4xx) 9,5 kg (KDL-32EX3/EX4xx) 9,1 kg (KDL-32EX6xx)	7,3 kg	6,0 kg
Meegeleverde accessoires		Raadpleeg "1: Accessoires controleren" op pagina 4.					
Extra accessoires		Zie "De accessoires installeren (Wandmontagesteun)" op pagina 13.					

*1 AV1-uitgangen zijn alleen beschikbaar voor analoge televisie.

*2 AV2-uitgangen naar het huidige scherm (behalve PC, HDMI, Component, USB).

*3 Opgegeven stroomverbruik in stand-by stand wordt bereikt nadat de noodzakelijke interne processen in de televisie zijn afgerond.

*4 4 uur per dag en 365 dagen per jaar.

Ontwerp en specificaties kunnen zonder voorafgaande kennisgeving worden gewijzigd.

Referentiekaart PC-ingangssignalen voor PC IN

Signalen	Horizontaal (pixel)	Verticaal (lijn)	Horizontale frequentie (kHz)	Verticale frequentie (Hz)	Standaard
VGA	640	480	31,5	60	VGA
SVGA	800	600	37,9	60	VESA-richtlijnen
XGA	1024	768	48,4	60	VESA-richtlijnen
WXGA	1280	768	47,4	60	VESA
WXGA	1280	768	47,8	60	VESA
WXGA	1360	768	47,7	60	VESA
SXGA	1280	1024	64	60	VESA
UXGA	1600	1200	75	60	VESA
HDTV	1920	1080	67,5	60	EIA

- De PC-ingang op deze televisie ondersteunt geen sync op groen of composiet sync.
- De PC-ingang op deze televisie ondersteunt geen interlaced signalen.
- De PC-ingang op deze televisie ondersteunt signalen die staan vermeld in bovenstaande tabel met een verticale frequentie van 60 Hz.

Referentiekaart PC-ingangssignalen voor HDMI IN 1, 2, 3 en 4

Signalen	Horizontaal (pixel)	Verticaal (lijn)	Horizontale frequentie (kHz)	Verticale frequentie (Hz)	Standaard
VGA	640	480	31,5	60	VGA
SVGA	800	600	37,9	60	VESA-richtlijnen
XGA	1024	768	48,4	60	VESA-richtlijnen
WXGA	1280	768	47,4	60	VESA
WXGA	1280	768	47,8	60	VESA
WXGA	1360	768	47,7	60	VESA
SXGA	1280	1024	64	60	VESA

Problemen oplossen

Controleer of het  lampje (stand-by) rood knippert.

Als het lampje knippert

De functie voor zelfdiagnose is geactiveerd.

Druk op  aan de zijkant van de televisie om deze uit te schakelen, koppel het netsnoer los en informeer uw handelaar of Sony-klantendienst. Indien de rode LED 19 maal knippert, schakelt u het televisietoestel uit en verwijdert u het defecte USB-apparaat.

Indien de rode LED 20 maal knippert, schakelt u het televisietoestel uit en verwijdert u het defecte CAM-apparaat.

Als het lampje niet knippert



- 1 Controleer de items in de onderstaande tabellen.
- 2 Als het probleem aanhoudt, moet u de televisie laten nakijken door bevoegd onderhoudspersoneel.



- U kunt de volledige paragraaf over het oplossen van problemen raadplegen in de instructiehandleiding die op het scherm verschijnt.
- Raadpleeg voor meer informatie de klantenservice van Sony via het adres of het telefoonnummer dat staat vermeld op de geleverde garantie.

Beeld

Geen beeld (scherm is donker) en geen geluid

- Controleer de aansluiting van de antenne/kabel.
- Steek de stekker in het stopcontact en druk op  aan de zijkant van de televisie.
- Als het  lampje (stand-by) rood oplicht, drukt u op .

Er verschijnt alleen sneeuw en ruis op het scherm.

- Controleer of de antenne defect of verbogen is.
- Controleer of de antenne het einde van de levensduur heeft bereikt (drie tot vijf jaar bij normaal gebruik, een tot twee jaar bij gebruik in kustgebieden).

Introdução

Obrigado por escolher este produto Sony.
Antes de utilizar o televisor, leia este manual com atenção e guarde-o para futuras consultas.

Aviso para a função de televisão digital

- Todas as funções relativas à televisão digital (DVB) estarão disponíveis apenas para os países ou áreas em que são transmitidos sinais terrestres digitais DVB-T (MPEG-2 e H.264/MPEG-4 AVC) ou onde existe acesso a um serviço de cabo compatível com DVB-C (MPEG-2 e H.264/MPEG-4 AVC). Por favor, confirme com o seu agente local se pode receber um sinal DVB-T no seu local de residência ou pergunte ao seu fornecedor de cabo se o seu serviço de cabo DVB-C é adequado para operação integrada com este televisor.
- O fornecedor de cabo pode cobrar um preço adicional pelos seus serviços e pode que deva concordar com os seus termos e condições de negócio.
- Este televisor cumpre com as especificações DVB-T e DVB-C, mas a compatibilidade com futuras transmissões terrestres digitais DVB-T e por cabo digitais DVB-C não é garantida.
- Algumas funções de televisão digital podem não estar disponíveis em alguns países/áreas e o cabo DVB-C pode não funcionar correctamente com alguns fornecedores.

Para uma lista de fornecedores de cabo compatíveis, consulte o site web de suporte:

<http://support.sony-europe.com/TV/DVBC/>

O fabricante deste produto é a Sony Corporation, 1-7-1 Konan Minato-ku Tokyo, 108-0075 Japão. O representante autorizado para Compatibilidade Electromagnética e segurança do produto é a Sony Deutschland GmbH, Hedelfinger Strasse 61, 70327 Stuttgart, Alemanha. Para qualquer assunto relacionado com serviço ou garantia por favor consulte a morada indicada nos documentos sobre serviço e garantias que se encontram junto ao produto.

Informação da marca registada

- **DVB** é uma marca registada do Projecto DVB.
- HDMI, o logo HDMI e High-Definition Multimedia Interface são marcas ou marcas registadas da HDMI Licensing, LLC.
- Fabricado sob licença da Dolby Laboratories. Dolby e o símbolo com duplo D são marcas registadas da Dolby Laboratories.
- **SOBRE VÍDEO DIVX:** DivX® é um formato de vídeo digital criado pela DivX, Inc. Este é um dispositivo Certificado DivX oficial que reproduz vídeo DivX. Visite www.divx.com para mais informações e ferramentas de software para converter os ficheiros para vídeo DivX.
SOBRE VIDEO-ON-DEMAND DIVX: Este equipamento certificado DivX® deve ser registado para poder reproduzir conteúdos DivX Vídeo-On-Demand (VOD). Para gerar o código de registo, localize a secção DivX VOD no menu de configuração do equipamento. Introduza este código em vod.divx.com para completar o processo de registo e aprender mais sobre DivX VOD.
- “BRAVIA” e BRAVIA são marcas da Sony Corporation.
- “XMB™” e “XrossMediaBar” são marcas da Sony Corporation e da Sony Computer Entertainment Inc.



Sobre o nome de modelo utilizado neste manual

Os “xx” que aparecem no nome do modelo correspondem aos dois dígitos numéricos relativos à variação de cor.

↗

- A ilustrações utilizadas neste manual correspondem ao KDL-32EX402 a menos que se indique o contrário.

Localização da etiqueta de identificação

As etiquetas do N.º de Modelo e da classificação da Fonte de Alimentação (de acordo com os regulamentos de segurança aplicáveis) estão localizadas na parte traseira do televisor.

Índice

Guia de Iniciação

4

Informações de segurança.....	9
Precauções	10

i-MANUAL

Navegar através do Manual de Instruções	11
---	----

Informações adicionais

Instalar os Acessórios (Suporte de Montagem na Parede)	12
Características técnicas	15
Resolução de problemas.....	18

PT

DVB : apenas para canais digitais

- Antes de utilizar o TV, por favor leia "Informações de segurança" (página 9). Guarde este manual para futuras consultas.
- As instruções de funcionamento completas podem ser encontradas no ecrã
- As instruções sobre "Instalar o suporte para montagem na parede" são incluídas neste manual de instruções do televisor.

1: Verificar os acessórios

Cabo de alimentação (1) (apenas para KDL-46EX4xx)

Soporte para cabo (1) (apenas para KDL-40/32NX5xx)

Base (1)*

Parafusos para base (4) (apenas para KDL-46EX4xx)

Parafusos para base (4 + 3) (apenas para KDL-40BX4/EX4xx, KDL-37EX4xx, KDL-32BX3/BX4/EX3/EX4xx, KDL-26EX3xx, KDL-22EX3xx)

Parafusos para base (4 + 4) (apenas para KDL-40/32EX6xx, KDL-40/32NX5xx)

Telecomando RM-ED022 (1)

Telecomando RM-ED036 (1) (apenas para KDL-40/32EX6xx)

Pilhas tamanho AAA (2)

* Desmontado excepto para KDL-46EX4xx.

Colocar as pilhas no telecomando

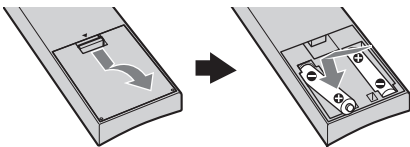

(apenas para KDL-40/32EX6xx)

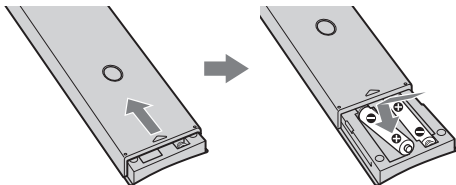

- Respeite a polaridade correcta quando colocar as pilhas.
- Não use tipos de pilhas diferentes, nem misture pilhas novas com pilhas usadas.
- Deite as pilhas fora respeitando as leis de protecção ambiental. Algumas regiões podem ter regulamentações acerca da eliminação de pilhas. Aconselhe-se junto das autoridades locais.
- Utilize o telecomando com cuidado. Não entorne líquidos sobre o telecomando nem o pise ou deixe cair.
- Não coloque o telecomando num local perto de uma fonte de calor, numa sala muito húmida ou num local exposto à luz solar directa.

2: Fixar a base

Siga os passos de montagem necessários para a colocação num suporte de televisão.

1 Consulte o folheto do suporte de fixação para mesas fornecido para informações sobre uma colocação correcta em alguns modelos de televisão.

2 Coloque o televisor sobre a base. Tenha cuidado para não interferir com os cabos.

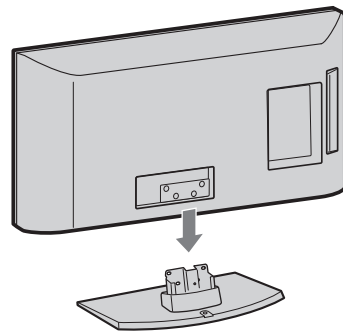

3 Fixe o televisor à base de acordo com marcas de seta  que guiam os orifícios para parafuso utilizando os parafusos fornecidos.

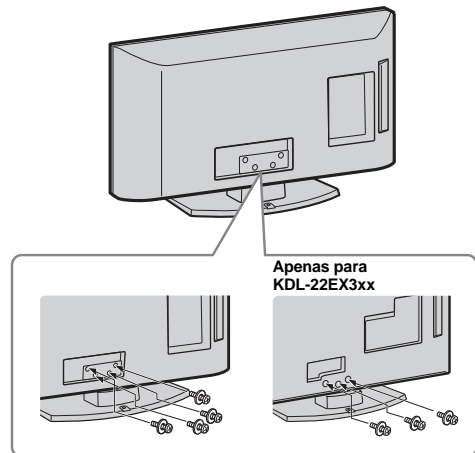

- Se utilizar uma chave de fendas eléctrica, ajuste o binário de aperto em aproximadamente 1,5 N·m (15 kgf·cm)

3: Ligar uma antena/cabo ou um videogravador/Gravador de DVD

Ligação de apenas uma antena/cabo

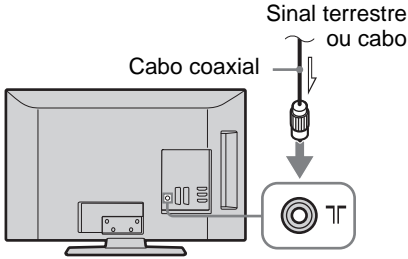

Ligar uma antena/cabo/um videogravador/gravador de DVD através de SCART

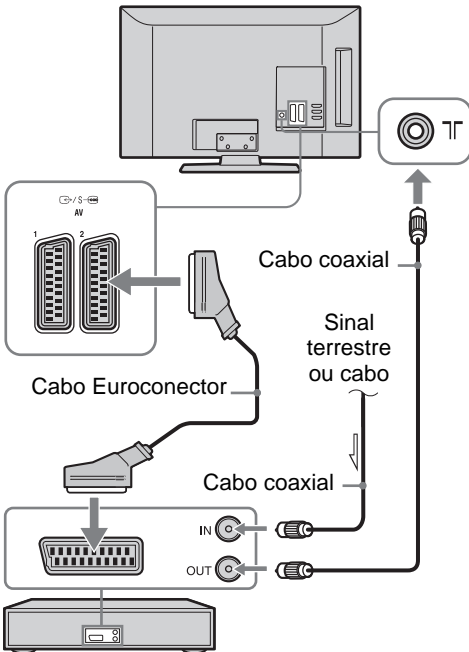

Videogravador/Gravador de DVD



- Saídas AV1 disponíveis apenas para televisão analógica.
- Saídas AV2 para o ecrã actual (excepto PC, HDMI, Component, USB).

Ligar uma antena/cabo/um videogravador/gravador de DVD através de HDMI

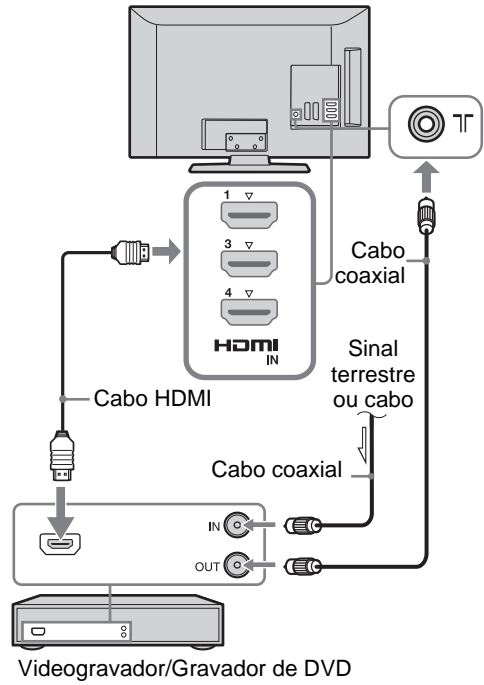

4: Impedir que o televisor se vire

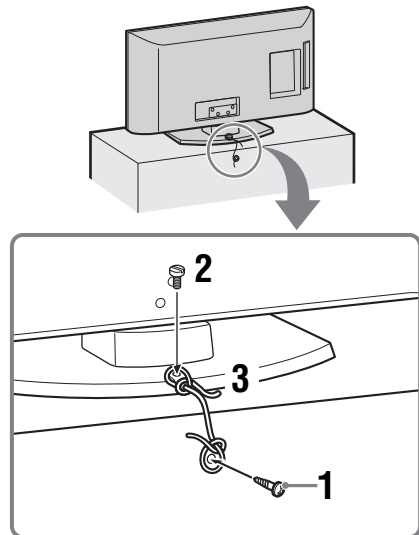

- 1 Instale um parafuso para madeira (4 mm de diâmetro, não fornecido) no suporte do televisor.

Continua

2 Instale um parafuso de montagem (M4 x 16, não fornecido) no orifício para parafuso do televisor.

3 Prenda o parafuso para madeira e o parafuso com fenda com um cabo forte.



- Para fixar o televisor, é utilizado um kit de correia de suporte Sony. Contacte o seu Centro de Assistência Sony mais próximo para adquirir o kit. Mantenha o nome do modelo do televisor acessível para consulta.

5: Juntar os cabos

(apenas para KDL-40/32NX5xx)

Pode unir os cabos de ligação como ilustrado em baixo.

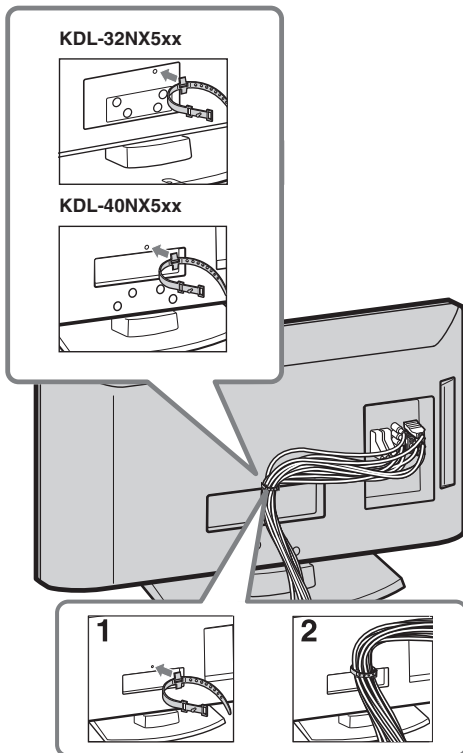

- Não una o cabo de alimentação a outros cabos de ligação.

6: Seleccionar o idioma, o país/região e o local

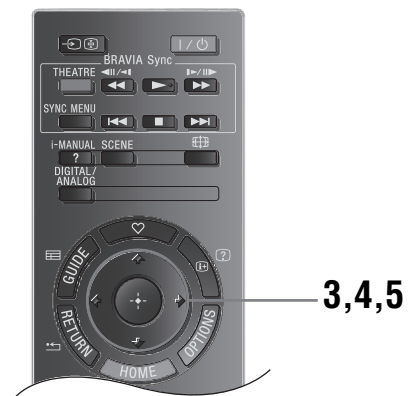
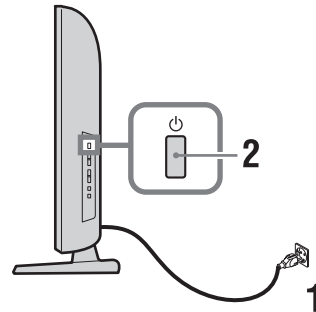



1 Ligue o televisor à tomada de corrente eléctrica (220-240V CA, 50Hz).

2 Carregue em  na parte lateral do televisor.

Quando liga o televisor pela primeira vez, o menu Idioma aparece no ecrã.



- Quando ligar o televisor, o indicador de corrente pisca a verde.

3 Carregue em / para seleccionar o idioma apresentado nos ecrãs dos menus, e depois carregue em .

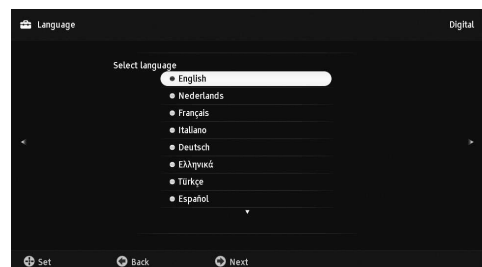

- 4 Carregue em / para seleccionar o país/região onde quer utilizar o televisor e depois carregue em .

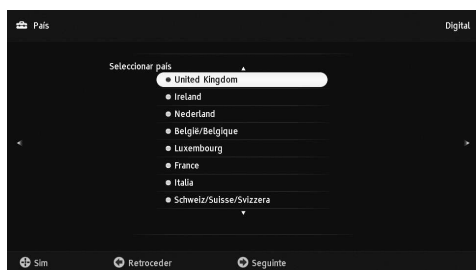

Se o país/região onde pretende utilizar o televisor não aparecer na lista, seleccione “-” em vez de um país/região.

- 5 Prima / para escolher o tipo de local em que a televisão irá estar a funcionar, depois prima .

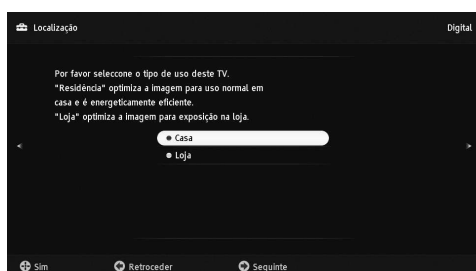

No modo Loja algumas definições serão periodicamente repostas.

Esta opção selecciona o modo de imagem inicial apropriado às condições de iluminação típicas destes ambientes.

7: Sintonização automática do televisor

- 1 Carregue em .



- 2 Carregue em / para seleccionar “Antena” ou “Cabo”, e depois carregue em .

Se seleccionar “Cabo”, o ecrã para seleccionar o tipo de pesquisa aparecerá. Ver “Para sintonizar o televisor para a ligação Cabo” (página 7). O televisor começa a procurar todos os canais digitais disponíveis e depois todos os canais analógicos disponíveis. Isto pode levar algum tempo, portanto não carregue em nenhum botão do televisor ou do telecomando durante o processo.

Se aparecer uma mensagem para confirmar a ligação da antena

Não foram encontrados canais digitais ou analógicos. Verifique todas as ligações da antena/do cabo e carregue em para iniciar de novo a Sintonia automática.

- 3 Ordenar Programas (Apenas no modo analógico): Altera a ordem em que os canais analógicos são memorizados no televisor.

1 Carregue em / para seleccionar o canal que deseja mover para uma nova posição, e depois carregue em .

2 Carregue em / para seleccionar a nova posição para o canal e depois carregue em . Se não desejar alterar a ordem pela qual os canais analógicos são memorizados no televisor, carregue em HOME para avançar para o passo seguinte.



- Este passo não aparecerá se qualquer canal analógico for encontrado.

A mensagem “Configuração concluída” surgirá no ecrã. Carregue em .

O televisor está sintonizado em todos os canais disponíveis.



- Actualização do Sistema
Pode actualizar o sistema do televisor utilizando memória USB. Obtenha informações através do site abaixo.
<http://support.sony-europe.com/TV/>

Para sintonizar o televisor para a ligação Cabo

- 1 Carregue em .

- 2 Carregue em / para seleccionar “Pesquisa Rápida” ou “Pesquisa Completa”, e depois carregue em .

“Pesquisa Rápida”: os canais são sintonizados de acordo com a informação do operador de cabo dentro do sinal de transmissão.

Ajuste recomendado para “Frequência” e “ID de Rede” é “Auto”.

Esta opção é recomendada para uma sintonização rápida quando suportada pelo seu operador de cabo.

Se a “Pesquisa Rápida” não sintonizar, por favor utilize o método “Pesquisa Completa” abaixo.

“Pesquisa Completa”: Todos os canais disponíveis são sintonizados e memorizados. Este processo pode levar algum tempo.

Continua

Esta opção é recomendada quando a “Pesquisa Rápida” não é suportada pelo seu operador de cabo. Para obter mais informação sobre operadores de cabo suportados, consulte o site de suporte: <http://support.sony-europe.com/TV/DVBC>

3 Carregue em $\leftarrow/\rightarrow/\downarrow$ para seleccionar “Iniciar”.

O televisor começa a procurar os canais. Não carregue em nenhum botão do televisor ou do telecomando.



- Alguns operadores de cabo não suportam “Pesquisa Rápida”. Se não forem detectados canais utilizando “Pesquisa Rápida”, execute “Pesquisa Completa”.

Ajustar o ângulo de visualização do televisor

Este televisor pode ser ajustado dentro dos ângulos mostrados abaixo.

(apenas para KDL-40/32NX5xx)

Ajustar o ângulo esquerdo e direito (girar)

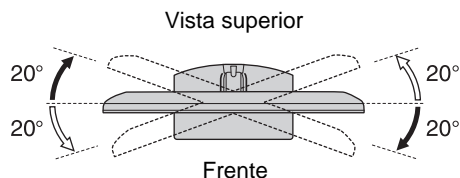

(apenas para KDL-22EX3xx)

Ajustar a inclinação

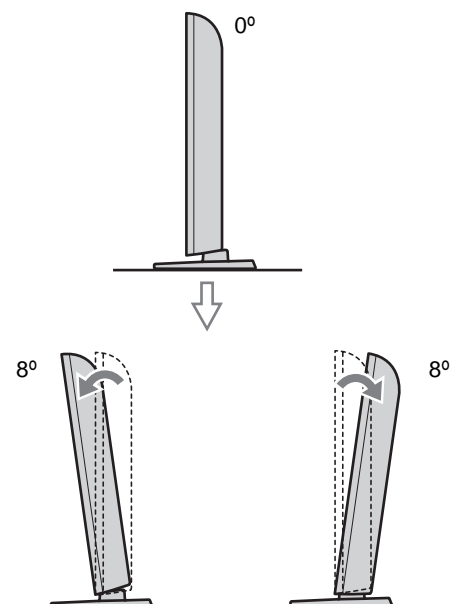

Separação da base do televisor



- Retire a base do televisor apenas se for montar o televisor na parede..

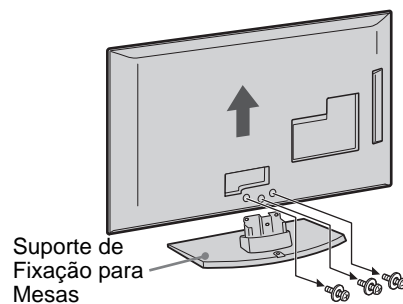
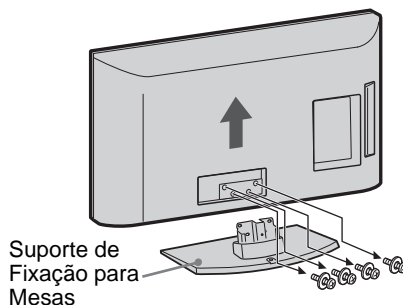

(apenas para KDL-22EX3xx)



- O televisor deve estar em posição vertical antes de ser ligado. O televisor não deve ser ligado com o painel LCD virado para baixo a fim de evitar danificar a uniformidade da imagem.

Informações de segurança

Instalação/Programação

Instale e utilize o televisor conforme as instruções abaixo para evitar todo o risco de incêndio, choque eléctrico ou avaria e/ou feridas.

Instalação

- O televisor deve ser instalado perto de uma tomada de corrente eléctrica facilmente acessível.
- Coloque-o numa superfície estável e nivelada.
- Só técnicos de assistência qualificadas devem realizar as instalações de parede.
- Por razões de segurança, recomendamos fortemente que utilize acessórios da Sony, a incluir:
 - Suporte para montagem na parede SU-WL500 (KDL-46EX4xx, KDL-40BX4/EX4/EX6/NX5xx, KDL-37EX4xx, KDL-32BX3/BX4/EX3/EX4/EX6/NX5xx)
 - Suporte para montagem na parede SU-WL100 (KDL-26EX3xx, KDL-22EX3xx)
- Quando fixar os ganchos de montagem no televisor, utilize os parafusos fornecidos com o Suporte para montagem na parede. Os parafusos fornecidos têm de 8 mm a 12 mm de comprimento quando medidos a partir da superfície de fixação do gancho de montagem. O diâmetro e o comprimento dos parafusos são diferentes dependendo do modelo de Suporte para montagem na parede. A utilização de parafusos diferentes dos fornecidos pode provocar avarias internas no televisor ou fazer com que caia, etc.

8 mm - 12 mm

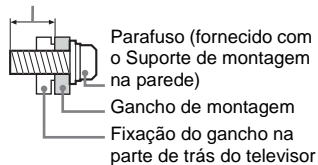

Transporte

- Antes de transportar o televisor, desligue todos os cabos.
- São necessárias duas ou mais pessoas para transportar um televisor de tamanho grande.
- Se pegar no televisor para o transportar, agarre-o como se mostra na figura da direita. Não faça pressão sobre o painel LCD.
- Quando levantar ou deslocar o televisor, agarre-o firmemente pela base.

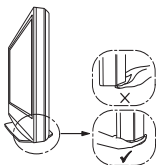
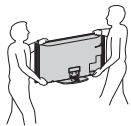

- Não exponha o televisor a choques ou vibrações excessivas durante o transporte.
- Se tiver que transportar o televisor ou levá-lo para reparações, utilize a caixa e os materiais de embalagem originais.

Ventilação

- Nunca tape os orifícios de ventilação nem introduza nenhum objecto na caixa.
- Deixe espaço à volta do televisor como mostrado abaixo.
- Recomendamos fortemente que utilize o suporte para montagem na parede da Sony para permitir uma circulação de ar adequada.

Instalação na parede

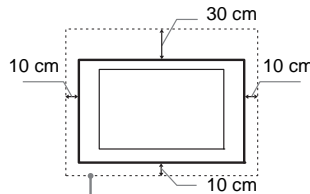

Deixe pelo menos este espaço à volta do televisor.

Instalação com base

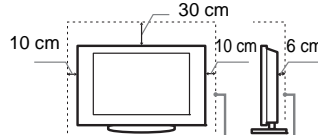

Deixe pelo menos este espaço à volta do televisor.

- Para assegurar uma ventilação adequada e evitar a acumulação de sujidade ou poeira:
 - Não instale o televisor em posição horizontal, às avessas, para trás ou de lado.
 - Não coloque o televisor numa estante, num tapete, numa cama ou num armário.
 - Não tape o televisor com panos, por exemplo, cortinas nem com outros objectos, como jornais, etc.
 - Não instale o televisor como mostrado abaixo.

Circulação de ar bloqueada.

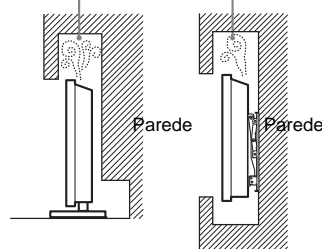

Cabo de alimentação

Manipule o cabo de alimentação e a tomada da seguinte maneira para evitar todo o risco de incêndio, choque eléctrico ou avaria e/ou feridas:

- Utilize apenas um cabo de alimentação fornecido pela Sony e não por outros fornecedores.
- Introduza a ficha na tomada até ao fim.

- Este televisor funciona apenas com corrente alterna de 220-240 V.
- Por motivos de segurança, desligue o cabo de alimentação e evite que os seus pés fiquem entre os cabos quando efectuar as ligações.
- Desligue o cabo de alimentação da tomada eléctrica antes de trabalhar com o televisor ou de deslocá-lo.
- Afaste o cabo de alimentação de fontes de calor.
- Desligue a ficha e limpe-a regularmente. Se a ficha estiver húmida e coberta de pó, o isolamento pode ficar danificado, o que pode provocar um incêndio.

Notas

- Não utilize o cabo de alimentação fornecido em qualquer outro equipamento.
- Não entale, dobre ou torça o cabo à força. Os fios principais podem ficar descarnados ou ser cortados.
- Não modifique o cabo de alimentação.
- Não coloque objectos pesados em cima do cabo de alimentação.
- Nunca puxe pelo próprio cabo de alimentação quando o desligar.
- Não ligue muitos aparelhos à mesma tomada.
- Não utilize uma tomada de corrente que não esteja bem presa à parede.

Utilização proibida

Não instale/utilize o televisor em locais, ambientes ou situações como os listados abaixo, ou, caso contrário, o televisor pode funcionar mal e provocar um incêndio, choque eléctrico, avaria e/ou feridas.

Local:

Ao ar livre (sob a luz solar directa), perto do mar, num navio ou outra embarcação, dentro de um veículo, em instituições médicas, locais instáveis, perto de água, chuva, humidade ou fumo.

Ambiente:



- Para prevenir a propagação do fogo, mantenha velas ou outras chamas sempre longe deste produto.
- Locais quentes, húmidos ou com muito pó; onde possam entrar insectos; onde possa estar sujeito a vibrações mecânicas, perto de objectos de fogo (velas, etc). O televisor não deve ser exposto à água ou salpicos e não devem ser colocados quaisquer objectos que contenham líquidos, como por exemplo vasos, em cima do televisor.

Situação:

Não utilize o televisor quando tiver as mãos molhadas, com a tampa retirada, ou com acessórios não recomendados pelo fabricante. Desligue o televisor da tomada de corrente e da antena durante as trovoadas.

Peças danificadas:

- Não lance nada contra o televisor. O vidro do ecrã pode partir-se devido ao impacto e provocar ferimentos graves.
- Se a superfície do televisor rachar, não toque nela até ter desligado o cabo de alimentação. Caso contrário, pode provocar um choque eléctrico.

Continua

Quando não estiver a ser utilizado

- Se não vai utilizar o televisor durante vários dias, deve desligá-lo da alimentação por razões ambientais e de segurança.
- Como o televisor não está desligado da alimentação quando está apenas em estado de desligado, retire a ficha da tomada para desligar o televisor completamente.
- No entanto, alguns televisores possuem funções que precisam que o televisor fique no modo de espera (standby) para funcionarem correctamente.

Para as crianças

- Não deixe as crianças subir para o televisor.
- Mantenha os acessórios fora do alcance das crianças, para que não possam ser engolidos por engano.

Se ocorrerem os seguintes problemas...

Desligue o televisor e retire a ficha da tomada imediatamente se algum dos seguintes problemas ocorrer.

Dirija-se a um agente ou centro de assistência Sony para enviar o televisor a um técnico de assistência qualificada para verificação.

Quando:

- O cabo de alimentação estiver danificado.
- A tomada de corrente não estiver bem presa à parede.
- O televisor estiver danificado por ter caído, ter sofrido uma pancada ou ter sido lançada alguma coisa contra ele.
- Se algum líquido ou objecto sólido penetrar nos orifícios da caixa.

Precauções

Ver televisão

- Veja televisão com uma luz ambiente adequada, pois uma luz fraca ou ver televisão durante um longo período de tempo prejudica a vista.
- Se utilizar auscultadores, não regule o volume para um nível demasiado alto, para evitar lesões auditivas.

Ecrã LCD

- Embora o ecrã LCD seja fabricado com uma tecnologia de alta precisão e 99,99% ou mais dos pixels sejam efectivos, podem aparecer sistematicamente pontos pretos ou pontos brilhantes de luz (vermelha, azul ou verde). Não se trata de uma avaria, mas sim de uma característica da estrutura do LCD.
- Não carregue nem risque o filtro frontal, nem coloque objectos em cima do televisor. Pode danificar o ecrã LCD ou a imagem ficar irregular.
- Se utilizar o televisor num local frio, as imagens podem ficar escuras ou com manchas. Não se trata de uma avaria. Este fenómeno desaparece logo que subir a temperatura.
- Se visualizar imagens fixas continuamente, pode produzir-se uma imagem fantasma. Essa imagem desaparece pouco depois.

- Durante a utilização do televisor, o ecrã e a caixa aquecem. Isso não é sinónimo de avaria.
- O ecrã LCD contém uma pequena quantidade de cristais líquidos. Alguns tubos fluorescentes utilizados neste televisor também contém mercúrio. Para se desfazer deles, cumpra as regulamentações e imposições locais.

Utilizar e limpar o ecrã/ a caixa do televisor

Desligue o cabo de alimentação que liga o televisor à tomada de corrente eléctrica antes de limpar.

Para evitar a degradação do material ou a degradação do revestimento do ecrã, respeite as seguintes precauções.

- Limpe o pó do ecrã/da caixa com cuidado com um pano de limpeza macio. Se não conseguir limpar bem o pó, humedeça ligeiramente um pano macio numa solução de detergente suave.
- Não pulverize água ou detergente directamente sobre o televisor. Pode pingar para a base do ecrã ou para partes exteriores, e causar uma avaria.
- Não utilize esfregões abrasivos, líquidos de limpeza alcalinos/ácidos, pós de limpeza ou solventes voláteis, como álcool, benzina, diluente ou insecticida. Se utilizar este tipo de materiais ou mantiver um contacto prolongado com materiais de borracha ou vinil danifica a superfície do ecrã e o material da caixa.
- É recomendado passar periodicamente o aspirador pelos orifícios de ventilação para assegurar uma ventilação adequada.
- Quando ajustar o ângulo do televisor, mova-o lentamente de forma a impedir que o televisor se desloque ou se separe da base.

Equipamento opcional

- Coloque os componentes opcionais ou qualquer equipamento que emita radiação electromagnética longe do televisor. Caso contrário, pode aparecer distorção da imagem e/ou som com ruído.
- Este equipamento foi testado e verificouse que cumpre os limites estabelecidos pela Directiva EMC, utilizando um cabo de sinal de ligação com menos de 3 metros.

Pilhas

- Respeite a polaridade correcta quando colocar as pilhas.
- Não use tipos de pilhas diferentes, nem misture pilhas novas com pilhas usadas.
- Deite as pilhas fora respeitando as leis de protecção ambiental. Algumas regiões podem ter regulamentações acerca da eliminação de pilhas. Aconselhe-se junto das autoridades locais.
- Utilize o telecomando com cuidado. Não entorne líquidos sobre o telecomando nem o pise ou deixe cair.
- Não coloque o telecomando num local perto de uma fonte de calor, num local exposto à luz solar directa ou numa sala húmida.

Eliminação do televisor



Tratamento de Equipamentos Eléctricos e Electrónicos no final da sua vida útil (Aplicável na

União Europeia e em países Europeus com sistemas de recolha selectiva de resíduos)

Este símbolo, colocado no produto ou na sua embalagem, indica que este não deve ser tratado como resíduo urbano indiferenciado. Deve sim ser colocado num ponto de recolha destinado a resíduos de equipamentos eléctricos e electrónicos. Assegurando-se que este produto é correctamente depositado, irá prevenir potenciais consequências negativas para o ambiente bem como para a saúde, que de outra forma poderiam ocorrer pelo mau manuseamento destes produtos. A reciclagem dos materiais contribuirá para a conservação dos recursos naturais. Para obter informação mais detalhada sobre a reciclagem deste produto, por favor contacte o município onde reside, os serviços de recolha de resíduos da sua área ou a loja onde adquiriu o produto.



Tratamento de pilhas no final da sua vida útil (Aplicável na União Europeia e em países













Europeus com sistemas de recolha selectiva de resíduos)

Este símbolo, colocado na pilha ou na sua embalagem, indica que estes produtos não devem ser tratados como resíduos urbanos indiferenciados. Em determinadas pilhas este símbolo pode ser usado em combinação com um símbolo químico. Os símbolos químicos para o mercúrio (Hg) ou chumbo (Pb) são adicionados se a pilha contiver mais de 0.0005% em mercúrio ou 0.004% em chumbo. Devem antes ser colocados num ponto de recolha destinado a resíduos de pilhas e acumuladores. Assegurando-se que estas pilhas são correctamente depositadas, irá prevenir potenciais consequências negativas para o ambiente bem como para a saúde, que de outra forma poderiam ocorrer pelo mau manuseamento destas pilhas. A reciclagem dos materiais contribuirá para a conservação dos recursos naturais. Se por motivos de segurança, desempenho ou protecção de dados, os produtos necessitem de uma ligação permanente a uma pilha integrada, esta só deve ser substituída por profissionais qualificados. Acabado o período de vida útil do aparelho, coloque-o no ponto de recolha de produtos eléctricos/electrónicos de forma a garantir o tratamento adequado da bateria integrada. Para as restantes pilhas, por favor, consulte as instruções do equipamento sobre a remoção das mesmas. Deposite a bateria num ponto de recolha destinado a resíduos de pilhas e baterias. Para informações mais detalhadas sobre a reciclagem deste produto, por favor contacte o município onde reside, os serviços de recolha de resíduos da sua área ou a loja onde adquiriu o produto.

i-MANUAL

Mostra o manual de instruções no ecrã.

Navegar através do Manual de Instruções

- 1** Carregue em **i-MANUAL**.
- 2** Carregue em / para seleccionar um item do Índice e depois carregue em .
Utilize o respectivo botão colorido para ir para a página seguinte ou anterior e para voltar ao Índice.
Se a explicação estiver vinculada a outro item, o símbolo  surgirá. Carregue em /// para seleccionar  e depois carregue em . Carregue em  **RETURN** para voltar.
- 3** Carregue em  **RETURN** para sair.



- O XMB™ (XrossMediaBar) é um menu de funções e fontes de entrada visualizado no ecrã do televisor.

Instalar os Acessórios (Suporte de Montagem na Parede)

Para os clientes:

Para protecção do produto e por razões de segurança, a Sony recomenda vivamente que a instalação do seu televisor seja efectuada por agentes da Sony ou contratantes licenciados. Não tente instalá-lo por si próprio.

Para os agentes e contratantes da Sony:

Preste total atenção às medidas de segurança durante a instalação, manutenção periódica e análise deste produto.

O seu televisor pode ser instalado utilizando o Suporte de Montagem na Parede SU-WL500 (KDL-46EX4xx, KDL-40BX4/EX4/EX6/NX5xx, KDL-37EX4xx, KDL-32BX3/BX4/EX3/EX4/EX6/NX5xx) / SU-WL100 (KDL-26EX3xx, KDL-22EX3xx) (vendido separadamente).

- Consulte as instruções fornecidas com o Suporte de Montagem na Parede para realizar a instalação de modo correcto.
- Consulte “Separação da base do televisor” (página 8).



- Coloque o televisor na Base de Mesa quando fixar o Gancho de Montagem.

KDL-46EX4xx
KDL-40BX4/EX4/EX6/NX5xx
KDL-37EX4xx
KDL-32BX3/BX4/EX3/EX4/EX6/NX5xx

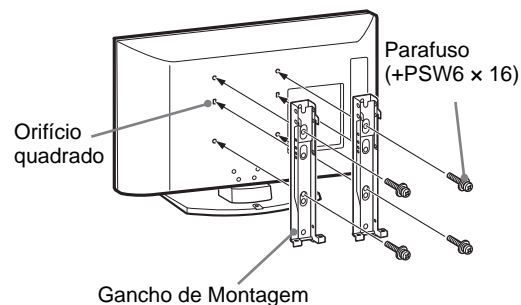

KDL-26EX3xx
KDL-22EX3xx

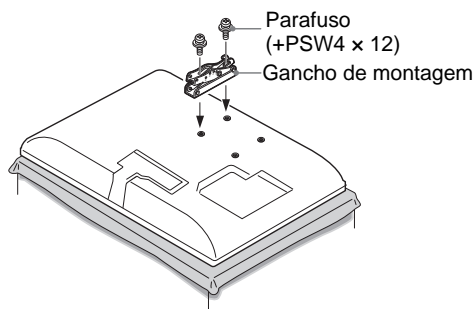

É necessária uma formação técnica adequada para instalar este produto, especialmente para determinar a resistência da parede para suportar o peso do televisor. Certifique-se de que a instalação deste produto na parede é efectuada por agentes da Sony ou contratantes licenciados por esta e preste atenção às medidas de segurança durante a instalação. A Sony não se responsabiliza por quaisquer danos ou ferimentos causados pela utilização indevida ou instalação incorrecta.

Tabela de dimensões de instalação do televisor

KDL-46EX4xx
 KDL-40BX4/EX4/EX6/NX5xx
 KDL-37EX4xx
 KDL-32BX3/BX4/EX3/EX4/EX6/NX5xx

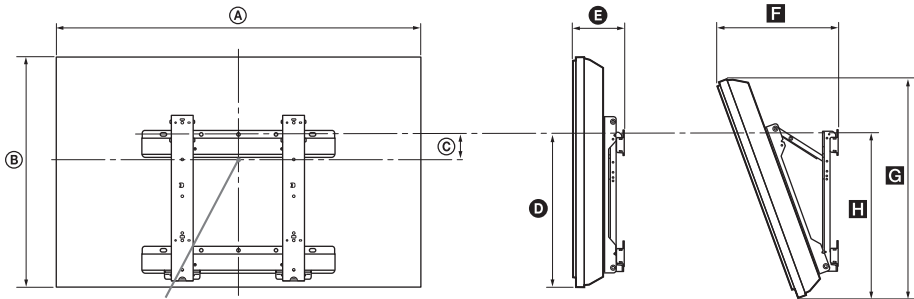

Ponto central do ecrã

KDL-26EX3xx
 KDL-22EX3xx

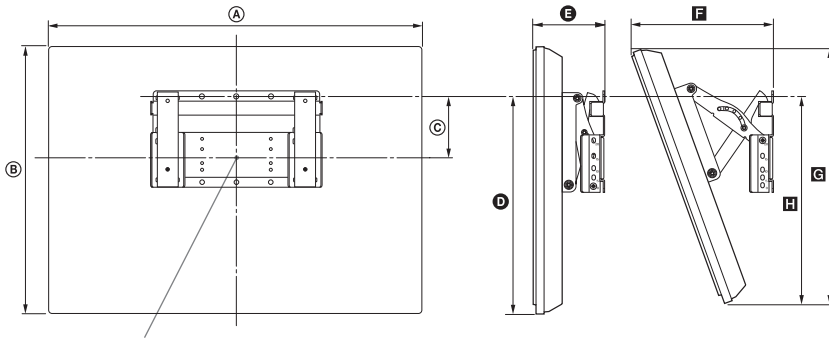

Ponto central do ecrã

Unidade: cm

Nome do Modelo	Dimensões do visor		Dimensão do centro do ecrã	Comprimento para cada ângulo de montagem				
				Ângulo (0°)		Ângulo (20°)		
	A	B	C	D	E	F	G	H
KDL-46EX4xx	112,7	67,4	8,4	42,4	16,2	36,9	64,0	46,4
KDL-40NX5xx	102,3	62,8	12,2	43,9	16,0	34,9	59,1	47,9
KDL-40BX4xx	99,6	59,8	12,2	42,5	15,9	34,1	56,6	46,2
KDL-40EX4xx	99,2	59,8	12,2	42,5	16,0	34,1	56,7	46,3
KDL-40EX6xx	95,2	58,1	13,3	43,1	12,0	29,7	54,6	45,4
KDL-37EX4xx	92,1	56,4	14,0	42,7	15,8	32,7	53,4	46,3
KDL-32NX5xx	82,5	51,7	17,2	43,2	15,6	30,9	48,8	47,1
KDL-32BX3/BX4xx	80,4	49,7	17,2	42,6	15,6	30,3	47,9	46,0
KDL-32EX3/EX4xx	80,0	49,7	17,2	42,6	15,7	30,3	47,0	46,1
KDL-32EX6xx	76,4	47,5	18,5	43,1	12,0	26,0	47,3	45,4
KDL-26EX3xx	67,2	42,3	9,7	31,5	16,0	26,2	40,2	32,3
KDL-22EX3xx	55,1	36,7	13,3	32,9	14,3	22,2	34,8	32,8

Os números na tabela acima podem divergir ligeiramente dependendo da instalação.

AVISO

A parede onde irá ser instalado o televisor deve ser capaz de suportar um peso de pelo menos quatro vezes o do televisor. Consulte "Características técnicas" (página 15) para ver o seu peso.

Diagrama/tabela das localizações dos parafusos e ganchos

Nome do Modelo	Localização dos parafusos	Localização dos ganchos
KDL-46EX4xx	d, g	b
KDL-40BX4/EX4/NX5xx	d, g	b
KDL-40EX6xx	e, j	b
KDL-37EX4xx	d, g	b
KDL-32BX3/BX4/EX3/EX4/NX5xx	e, g	c
KDL-32EX6xx	f, j	c
KDL-26EX3xx	—	a
KDL-22EX3xx	—	b

KDL-46EX4xx

KDL-40BX4/EX4/EX6/NX5xx

KDL-37EX4xx

KDL-32BX3/BX4/EX3/EX4/EX6/NX5xx

Localização dos parafusos

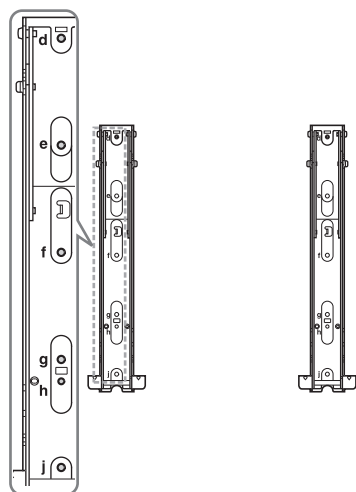

Localização dos ganchos

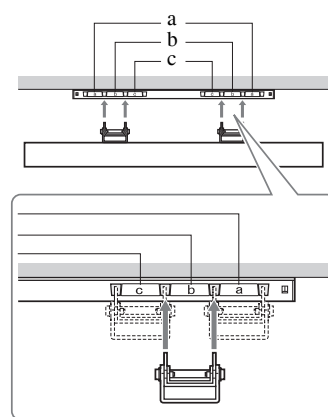







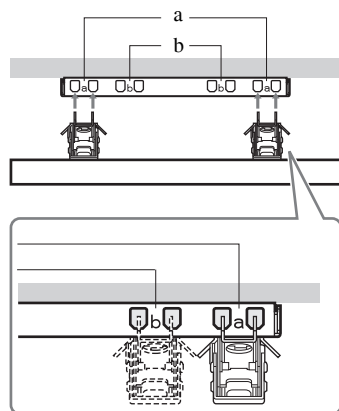





KDL-26EX3xx

KDL-22EX3xx

Localização dos ganchos



Características técnicas

Nome do modelo	KDL-46EX4xx	KDL-40BX4/EX4/EX6/NX5xx	KDL-37EX4xx	KDL-32BX3/BX4/EX3/EX4/EX6/NX5xx	KDL-26EX3xx	KDL-22EX3xx	
Sistema							
Sistema do ecrã	Ecrã LCD (Visor de Cristal Líquido)						
Sistema de televisão	Dependendo da selecção do país/região Analogico: B/G/H, D/K, L, I Digital: DVB-T, DVB-C						
Sistema de Cor/Vídeo	Analogico: PAL, PAL60 (só entrada de vídeo), SECAM, NTSC3.58, NTSC4.43 (só entrada de vídeo) Digital: MPEG-2 MP@ML/HL, H.264/MPEG-4 AVC HP@L4.0, MP@L3.0						
Cobertura de canais	Analogico: 46.25 - 855.25 MHz Digital: VHF/UHF						
Saída de som	10 W + 10 W (RMS)				8 W + 8 W (RMS)	5 W + 5 W (RMS)	
Tomadas de Entrada/Saída							
Antena	Terminal externo de 75 ohm para VHF/UHF						
 AV1*1	Ficha scart de 21 pinos, incluindo entrada áudio/vídeo, entrada RGB, entrada S-Vídeo e saída áudio/vídeo de TV Analógica.						
 AV2*2	Ficha scart de 21 pinos, incluindo entrada áudio/vídeo, entrada RGB, entrada S-Vídeo e saída áudio/vídeo.						
 COMPONENT IN	Formatos suportados: 1080p, 1080i, 720p, 576p, 576i, 480p, 480i Y: 1 Vp-p, 75 ohms, sincron. negativa/0,3V/Pb/Cb: 0,7 Vp-p, 75 ohms/ Pr/Cr: 0,7 Vp-p, 75 ohms						
 COMPONENT IN	Entrada de áudio (tomadas RCA)						
HDMI IN 1, 2, 3, 4	Vídeo: 1080p, 1080p24, 1080i, 720p, 576p, 576i, 480p, 480i Áudio: PCM linear de dois canais 32, 44, 1 e 48 kHz, 16, 20 e 24 bits, Dolby Digital PC (consultar página 17) Áudio analógico (mini-ficha) (apenas HDMI1)						
 AV3	Entrada de vídeo (tomada RCA)						
 AV3	Entrada de áudio (tomadas RCA)						
 DIGITAL AUDIO OUT (OPTICAL)	Tomada óptica digital (PCME linear de dois canais, Dolby Digital)						
	Saída de áudio (Esquerda/Direita) (tomadas RCA)						
PC IN 	Entrada PC (15 Dsub) (consultar página 17) G: 0,7 Vp-p, 75 ohms, sem Sincron. a Verde/B: 0,7 Vp-p, 75 ohms/ R: 0,7 Vp-p, 75 ohms, H/V Sincron.: Nível TTL  Entrada áudio PC (mini-ficha)						
	Tomada para auscultadores						
	Porta USB						
	Ranhura CAM (Módulo de Acesso Condicional)						
Potência e outros							
Requisitos de alimentação	220–240 V CA, 50 Hz						
Tamanho do ecrã (medidos diagonalmente)	46 polegadas / Aprox. 117 cm	40 polegadas / Aprox. 102 cm	37 polegadas / Aprox. 94 cm	32 polegadas / Aprox. 80 cm	26 polegadas / Aprox. 66 cm	22 polegadas / Aprox. 55 cm	
Resolução do ecrã	1.920 pontos (horizontal) × 1.080 linhas (vertical) (KDL-46EX4xx, KDL-40BX4/EX4/EX6/NX5xx, KDL-37EX4xx, KDL-32BX4/EX4/EX6/NX5xx) 1.366 pontos (horizontal) × 768 linhas (vertical) (KDL-32BX3/EX3xx, KDL-26EX3xx, KDL-22EX3xx)						
Consumo de energia	no modo “Residência” / “Standard”	142 W	110 W 75,0 W (KDL-40EX6xx)	95,0 W	73,0 W 61,0 W (KDL-32EX6xx)	52,0 W	39,0 W
	no modo “Loja” / “Vívido”	183 W	146 W 92 W (KDL-40EX6xx)	120 W	94 W 75 W (KDL-32EX6xx)	62 W	46 W
Consumo de energia no modo de espera*3	0,19 W						

Nome do modelo		KDL-46EX4xx	KDL-40BX4/EX4/EX6/NX5xx	KDL-37EX4xx	KDL-32BX3/BX4/EX3/EX4/EX6/NX5xx	KDL-26EX3xx	KDL-22EX3xx
Consumo de Energia modo desligado		0,18 W					
Consumo de energia anual médio*4		207 kWh	161 kWh 96 kWh (KDL-40EX6xx)	139 kWh	107 kWh 85 kWh (KDL-32EX6xx)	76 kWh	57 kWh
Dimensões (larg x alt x prof) (Aprox.)	(com base)	112,7 x 71,1 x 29,4 cm	102,3 x 66,5 x 31,0 cm (KDL-40NX5xx) 99,6 x 63,5 x 25,0 cm (KDL-40BX4xx) 99,2 x 63,5 x 25,0 cm (KDL-40EX4xx) 95,2 x 61,3 x 25,0 cm (KDL-40EX6xx)	92,1 x 59,9 x 25,1 cm	82,5 x 55,4 x 26,0 cm (KDL-32NX5xx) 80,4 x 53,2 x 22,0 cm (KDL-32BX3/BX4xx) 80,0 x 53,2 x 22,0 cm (KDL-32EX3/EX4xx) 76,4 x 50,7 x 25,0 cm (KDL-32EX6xx)	67,2 x 45,9 x 22,0 cm	55,1 x 40,2 x 21,5 cm
	(sem base)	112,7 x 67,4 x 10,2 cm	102,3 x 62,8 x 10,0 cm (KDL-40NX5xx) 99,6 x 59,8 x 9,9 cm (KDL-40BX4xx) 99,2 x 59,8 x 10,0 cm (KDL-40EX4xx) 95,2 x 58,1 x 7,4 cm (KDL-40EX6xx)	92,1 x 56,4 x 9,8 cm	82,5 x 51,7 x 10,2 cm (KDL-32NX5xx) 80,4 x 49,7 x 9,6 cm (KDL-32BX3/BX4xx) 80,0 x 49,7 x 9,7 cm (KDL-32EX3/EX4xx) 76,4 x 47,5 x 7,3 cm (KDL-32EX6xx)	67,2 x 42,3 x 9,9 cm	55,1 x 36,7 x 8,2 cm
Peso (Aprox.)	(com base)	20,4 kg	22,4 kg (KDL-40NX5xx) 15,6 kg (KDL-40BX4xx) 15,9 kg (KDL-40EX4xx) 14,9 kg (KDL-40EX6xx)	13,6 kg	15,5 kg (KDL-32NX5xx) 10,7 kg (KDL-32BX3/BX4xx) 11,0 kg (KDL-32EX3/EX4xx) 11,1 kg (KDL-32EX6xx)	8,8 kg	6,6 kg
	(sem base)	18,1 kg	19,2 kg (KDL-40NX5xx) 13,6 kg (KDL-40BX4xx) 13,9 kg (KDL-40EX4xx) 12,7 kg (KDL-40EX6xx)	11,6 kg	13,0 kg (KDL-32NX5xx) 9,2 kg (KDL-32BX3/BX4xx) 9,5 kg (KDL-32EX3/EX4xx) 9,1 kg (KDL-32EX6xx)	7,3 kg	6,0 kg
Acessórios Fornecidos		Consulte em "1: Verificar os acessórios" na página 4.					
Acessórios opcionais		Consulte "Instalar os Acessórios (Suporte de Montagem na Parede)" na página 12.					

*1 Saídas AV1 disponíveis apenas para televisão analógica.

*2 Saídas AV2 para o ecrã actual (excepto PC, HDMI, Component, USB).

*3 A energia especificada no modo de espera é alcançada depois de o televisor concluir os processos internos necessários.

*4 4 horas por dia e 365 dias por ano.

Design e especificações sujeitos a alterações sem aviso prévio.

Tabela de Referência de Sinal de Entrada PC para PC IN

Sinais	Horizontal (Pixel)	Vertical (Linha)	Frequência horizontal (kHz)	Frequência vertical (Hz)	Standard
VGA	640	480	31,5	60	VGA
SVGA	800	600	37,9	60	Directrices VESA
XGA	1024	768	48,4	60	Directrices VESA
WXGA	1280	768	47,4	60	VESA
WXGA	1280	768	47,8	60	VESA
WXGA	1360	768	47,7	60	VESA
SXGA	1280	1024	64	60	VESA
UXGA	1600	1200	75	60	VESA
HDTV	1920	1080	67,5	60	EIA

- Esta entrada para PC do televisor não suporta sincron. a verde nem sincron. composta.
- Esta entrada para PC do televisor não suporta sinais entrelaçados.
- Esta entrada para PC do televisor suporta os sinais indicados no quadro abaixo com uma frequência vertical de 60 Hz.

Tabela de Referência de Sinal de Entrada PC para HDMI IN 1, 2, 3 e 4

Sinais	Horizontal (Pixel)	Vertical (Linha)	Frequência horizontal (kHz)	Frequência vertical (Hz)	Standard
VGA	640	480	31,5	60	VGA
SVGA	800	600	37,9	60	Directrices VESA
XGA	1024	768	48,4	60	Directrices VESA
WXGA	1280	768	47,4	60	VESA
WXGA	1280	768	47,8	60	VESA
WXGA	1360	768	47,7	60	VESA
SXGA	1280	1024	64	60	VESA

Resolução de problemas

Verifique se o indicador de  (standby) está a piscar com uma luz vermelha.

Quando está a piscar

A função de diagnóstico automático está activada. Prima  na parte lateral do televisor para desligá-lo, desligue o cabo de alimentação e informe o seu representante ou centro de assistência técnica da Sony.

Se o LED vermelho piscar 19 vezes, desligue o aparelho e retire o dispositivo USB defeituoso.

Se o LED vermelho piscar 20 vezes, desligue o aparelho e retire o dispositivo CAM defeituoso.

Quando não está a piscar



- 1 Verifique os itens das tabelas seguintes.
- 2 Se não conseguir resolver o problema, mande reparar o televisor por um técnico de assistência qualificado.



- Pode consultar a secção de resolução de problemas completa no manual de instruções no ecrã.
- Para mais informações, entre em contacto com o Centro de Informação ao Consumidor da Sony na morada ou telefone que aparecem na garantia fornecida.

Imagem

Não aparece a imagem (o ecrã está escuro) nem o som

- Verifique todas as ligações da antena/do cabo.
- Ligue o televisor à tomada de corrente e carregue em  na parte lateral do televisor.
- Se o indicador  (standby) se acender com uma luz vermelha, carregue em .

Só aparece chuva e ruído no ecrã

- Verifique se a antena está partida ou dobrada.
- Verifique se a antena alcançou o final da sua vida útil (tem uma duração de três a cinco anos em condições de utilização normal e de um a dois anos num local ao pé do mar).

Въведение

Благодарим ви, че избрахте този продукт на Sony. Преди употреба на телевизора, моля, прочетете това ръководство за употреба и го запазете.

Предупреждение за функциониране на цифрова ТВ

- Всяка функция, свързана с цифровия телевизор (DVZ), ще работи само в държавите и областите, в които се предлагат DVB-T (MPEG2 и MPEG4 AVC) цифрови земни сигнали, или там, където има достъп до съвместима с DVB-C (MPEG 2 и MPEG4 AVC) кабелна услуга. Проверете при вашия местен доставчик дали там, където живеете, можете да приемате DVB-T сигнал или попитайте вашия доставчик на кабелна телевизия дали тяхната DVB-C кабелна услуга е подходяща за интегриране в този телевизор.
- Възможно е вашият кабелен доставчик да ви поиска такса за своите услуги или да поиска да се наложи да се съгласите с правилата и условията, който той налага.
- Въпреки че този телевизор отговаря на DVB-T и DVB-C спецификациите, съвместимостта му с бъдещи DVB-T цифрови земни сигнали и DVB-C цифрови кабелни предавания не е гарантирана.
- Възможно е определени цифрови функции на телевизора да не работят в някои държави/региони и DVB-C кабелната услуга може да не работи правилно с някои доставчици.

За списък на съвместимите доставчици на кабелна телевизия, вижте интернет страницата за поддръжка:

<http://support.sony-europe.com/TV/DVBC/>

Производителят на този продукт е Sony Corporation, 1-7-1 Konan Minato-ku Tokyo, 108-0075 Japan. Упълномощеният представител за EMC (електромагнитна съвместимост) и техническа безопасност на продукта е Sony Deutschland GmbH, Hedelfinger Strasse 61, 70327 Stuttgart, Germany. За въпроси, свързани със сервиза и гаранцията, моля, обърнете се към адресите в съответните сервизни или гаранционни документи.

Информация за търговска марка

- DVZ е регистрирана търговска марка на DVB Project
- HDMI, логото HDMI и High-Definition Multimedia Interface са търговски марки или регистрирани търговски марки на HDMI Licensing LLC.

- Произведен по лиценз на Dolby Laboratories. Dolby и символът с двойно D са запазени марки на Dolby Laboratories.
- 3A DIVX VIDEO: DivX® е цифров видео формат, създаден от DivX, Inc. Това е официално, DivX сертифицирано устройство, което възпроизвежда DivX видео. Посетете www.divx.com за повече информация и софтуер за преобразуване на вашите файлове в DivX видео.
3A DIVX VIDEO-ON-DEMAND: Това DivX Certified® устройство трябва да бъде сертифицирано, за да може да изпълнява DivX Video-on-Demand (VOD) съдържание. За да генерирате регистрационния код, намерете раздела DivX VOD в менюто за настройка на устройството. Отидете с кода на vod.divx.com, за да завършите регистрационния процес и научите повече за DivX VOD.
- “BRAVIA” и BRAVIA са търговска марка на Sony Corporation.
- “XMB™” и “XrossMediaBar” са търговски марки на Sony Corporation и Sony Computer Entertainment Inc.



Информация за името на модела в това ръководство за употреба

Появяващите се “xx” върху името на модела, съответстват на две цифри, отразяващи разликата в дизайн или цвят.



- Илюстрациите, използвани в това ръководство, се отнасят за KDL-32EX402, освен ако не е посочено друго.

Място на идентификационния етикет

Етикетите за № на модела и стойността на Захранващото напрежение (в съответствие с приложимия стандарт за безопасност) се намират на гърба на телевизора.

Съдържание

Ръководство за бързо включване

4

Информация за безопасност	10
Предпазни мерки	11

i-MANUAL

Навигация през Ръководството за употреба	13
--	----

Допълнителна информация

Инсталиране на аксесоарите (Конзола за монтиране на стена).....	14
Спецификации	17
Отстраняване на проблеми.....	20

BG

DVB : само за цифрови канали

- Преди да започнете работа с телевизора, прочетете “Информация за безопасност” (стр. 10). Запазете ръководството за бъдещи справки.
- Пълни инструкции за работа могат да се намерят на екрана.
- Инструкции за „Инсталиране на стенната конзола” са включени в ръководството на този телевизор.

РЪКОВОДСТВО ЗА БЪРЗО ВКЛЮЧВАНЕ

1: Проверка на аксесоарите

Захранващ кабел (1) (само за KDL-46EX4xx)

Държач за кабели (1) (само за KDL-40/32NX5xx)

Стойка (1)*

Болтове за стойка (4) (само за KDL-46EX4xx)

Болтове за стойка (4 + 3) (само за KDL-40BX4/EX4xx, KDL-37EX4xx, KDL-32BX3/VX4/EX3/EX4xx, KDL-26EX3xx, KDL-22EX3xx)

Болтове за стойка (4 + 4) (само за KDL-40/32EX6xx, KDL-40/32NX5xx)

Дистанционно RM-ED022 (1)

Дистанционно RM-ED036 (1) (само за KDL-40/32EX6xx)

Батерии с размер AAA (2)

* Разглобен с изключение на 46 KDL-46EX4xx.

За да сложите батериите в дистанционното

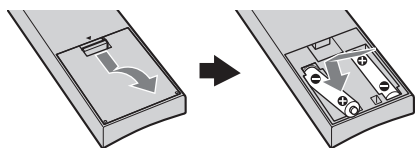

(само за KDL-40/32EX6xx)

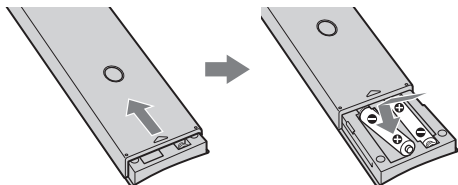

- Съблюдавайте правилната полярност при поставяне на батериите.
- Не използвайте заедно различни видове батерии и не смесвайте стари с нови батерии.
- Изхвърляйте изразходваните батерии по щадящ околната среда начин. В определени региони може да се следи за правилното изхвърляне на батерии. Консултирайте се с местните власти.
- Работете внимателно с устройството за дистанционно управление. Не го изпускайте, не

стъпвайте върху него и не изливайте никакви течности върху него.

- Не оставяйте дистанционното в близост до топлинен източник, на място с пряка слънчева светлина или във влажна стая.

2: Закрепване на стойката

За да поставите поставката, следвайте стъпките за сглобяване.

- 1 Вижте брошурата на доставената поставка за маса за правилно окачване на някои модели телевизори.

- 2 Поставете телевизора върху стойката. Внимавайте да не прищипете някой от кабелите.

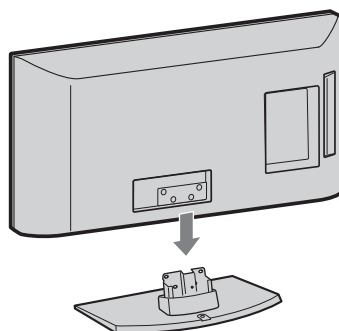

- 3 Фиксирайте с предоставените винтове телевизора към стойката съгласно маркировката със стрелки ↕, които сочат към отворите за винтове.

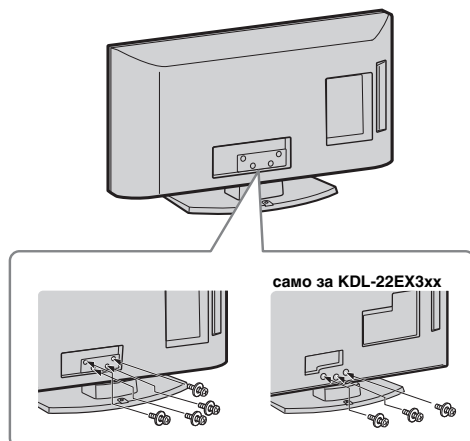



- Ако използвате електрическа отвертка, задайте въртящия момент на приблизително 1,5 N·m (15 kgf·cm).

3: Свързване на антена/кабел/VCR/DVD записващо устройство

Свързване на антена/кабел

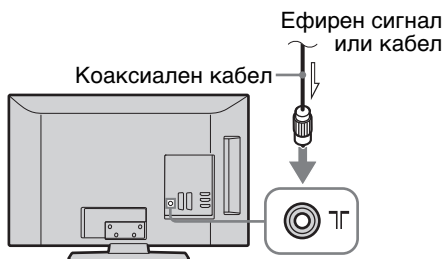

Свързване на антена/кабел/VCR/DVD записващо устройство със SCART кабел

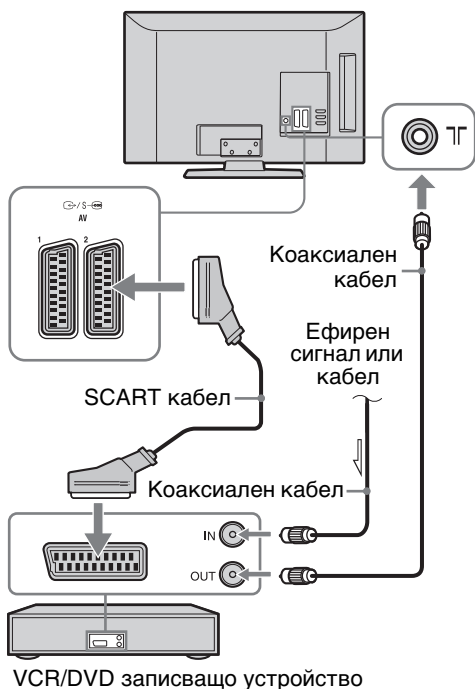

- AV1 изхода предава само за аналогова телевизия.
- AV2 изхода предава текущия екран (с изключение на PC, HDMI, Component, USB).

Свързване на антена/кабел/VCR/DVD записващо устройство с HDMI

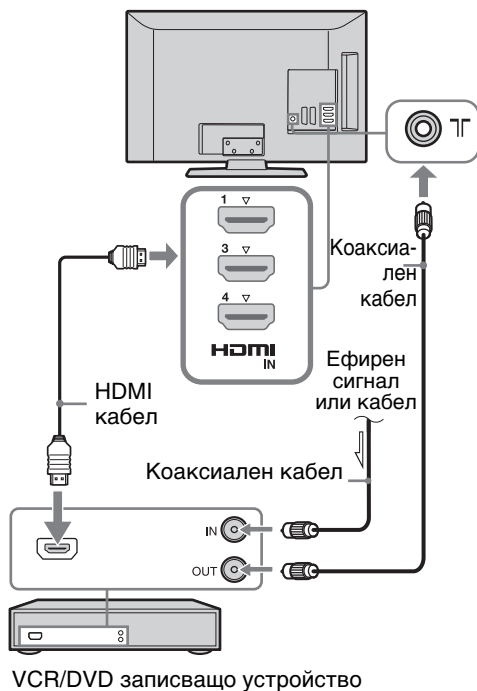

4: Предпазване на телевизора от преобръщане

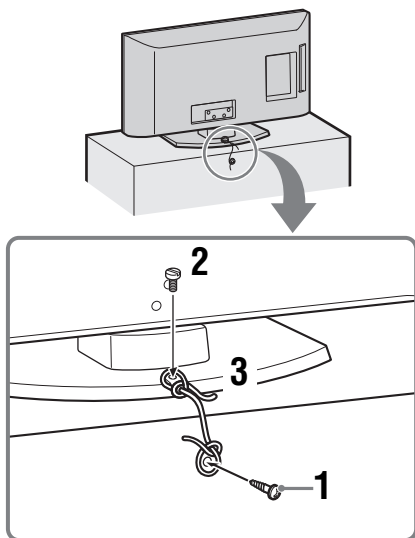

- 1 Сложете винт за дърво (4 мм. в диаметър, не се доставя) в стойката на телевизора.

Продължава

- 2 Поставете винт (M4 x 16, не е приложен в комплекта) в отвора за винт на телевизора.
- 3 Завържете винта и болта със здрав шнур.



- Използва се допълнителен Sony комплект с каишки за укрепване телевизора. За покупка на този комплект се свържете с най-близкия до вас Sony сервизен център. Не забравяйте да дадете името на модела на вашия телевизор.

5: Връзване на кабелите на сноп

(само за KDL-40/32NX5xx)

Можете да вържете на сноп свързващите кабели, както е илюстрирано по-долу.

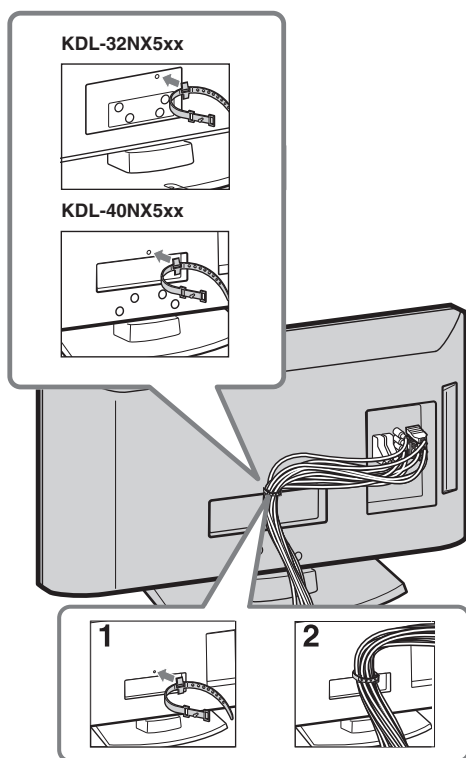

- Не връзвайте в снопа захранващи кабели заедно с другите свързващи кабели.

6: Избор на език, държава/регион и местонахождение

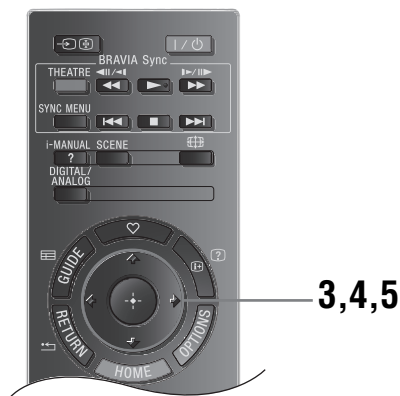
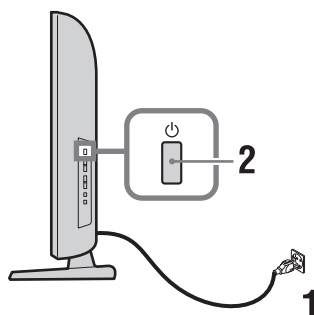

- 1 Свържете телевизора към вашия контакт (220-240V AC, 50Hz).
- 2 Натиснете от страни на телевизора. Когато включите телевизора за първи път, на екрана се появява менюто за езиците.



- Когато включите телевизора, захранващият индикатор светва в зелено.

- 3 Натиснете /, за да изберете език за екраните на менютата, след това натиснете .

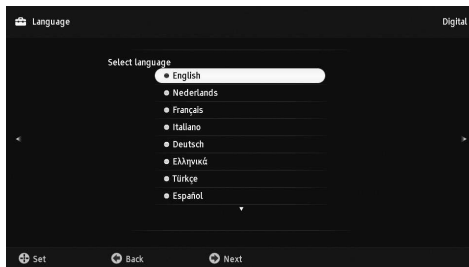

- 4 Натиснете \updownarrow , за да изберете държава/регион, в който ще използвате телевизора, след това натиснете \oplus .



Ако държавата/регионът, в който искате да използвате Вашия телевизор, не се появяват в списъка, изберете “-” вместо държава/регион.

- 5 Натиснете \updownarrow , за да изберете вида на местоположението, в което ще използвате телевизора, след това натиснете \oplus .

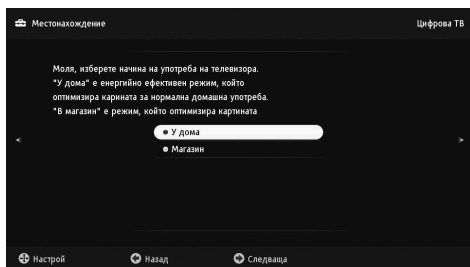

Режимът “В магазин” периодично установява някои настройки на ТВ в начално състояние.

Тази опция задава първоначалния режим на картината, съобразен с типичната осветеност на тези места.

7: Автоматична настройка на телевизора

- 1 Натиснете \oplus .

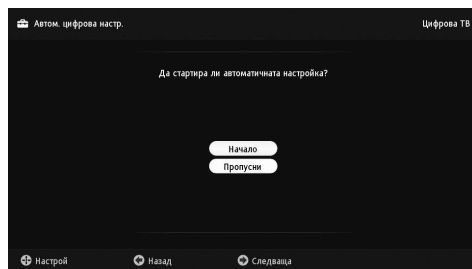

- 2 Натиснете \updownarrow за да изберете “Антенa” или “Кабел”, после натиснете \oplus .

Ако изберете “Кабел”, се появява екранът за избор на начина на сканиране. Виж “За да настроите телевизора за връзка с Кабел” (страница 8).

Телевизорът започва търсене за всички налични цифрови канали, следвани от всички налични аналогови канали. Това може да отнеме известно време, така че не натискайте бутони на телевизора или дистанционното по време на изпълнението.

Ако се появи съобщение, което изисква потвърждение на връзката с антената

Не са намерени цифрови или аналогови канали. Проверете връзката с антената/Кабела и натиснете \oplus , за да започнете отново автоматичната настройка.

- 3 Подреждане на програми (Само в аналогов режим): Променя реда, в който аналоговите канали се запазват в телевизора.

1 Натиснете \updownarrow , за да изберете канал, който искате да преместите на нова позиция, след това натиснете \rightleftarrows .

2 Натиснете \updownarrow , за да изберете новата позиция за избрания канал, след това натиснете \oplus .

Ако няма да сменяте реда, в който са подредени аналоговите канали на телевизора, натиснете HOME и преминате към следващата стъпка.



- Тази стъпка няма да се появи, ако са намерени аналогови канали.

Съобщението “Настройката завърши” ще се появи на екрана. Натиснете ⊕.



- Обновяване на системата
Можете да обновите системата, като използвате USB памет. Получете информация от уеб сайта подолу.
<http://support.sony-europe.com/TV/>

За да настроите телевизора за връзка с Кабел

- 1 Натиснете ⊕.
- 2 Натиснете ↕/↕, за да изберете “Бързо сканиране” или “Пълно сканиране*”, после натиснете ⊕.

“Бързо сканиране” : каналите се настройват според информация от кабелния оператор в рамките на излъчвания сигнал. Препоръчителната настройка за “Честота” и “ID на мрежата” и “Авто”. Тази опция се препоръчва за бърза настройка, когато се поддържа от вашия кабелен оператор. Ако “Бързо сканиране” не работи, използвайте метода “Пълно сканиране” описана по-долу.

“Пълно сканиране” : Всички налични канали се регулират и запаметяват. Тази процедура може да отнеме известно време. Тази опция се препоръчва, когато “Бързо сканиране” не се поддържа от кабелния оператор.

Повече информация за поддържани кабелни доставчици можете да намерите в уеб сайта за поддръжка:

<http://support.sony-europe.com/TV/DVBC>

- 3 Натиснете ⇐/⇒/↕, за да изберете “Започни”.

Телевизорът започва да търси канали. Не натискайте бутоните на телевизора или дистанционното управление.



- Някои кабелни доставчици не поддържат “Бързо сканиране”. Ако не са намерени канали с “Бързо сканиране”, извършете “Пълно сканиране”.

Регулиране на ъгъла на гледане на телевизора

Този телевизор може да се регулира в следния диапазон на ъгли.

(само за KDL-40/32NX5xx)

Регулиране на ъгъла на завъртане надясно и наляво

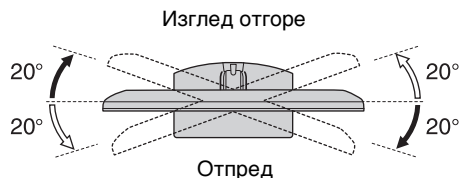

(само за KDL-22EX3xx)

Регулирайте наклона

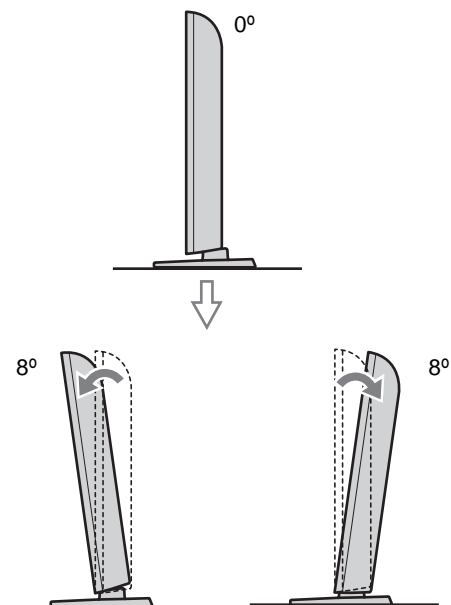

Отделяне поставката за маса от телевизора



- Не махайте поставката за маса по никаква причина, освен когато окачвате на телевизора на стена.

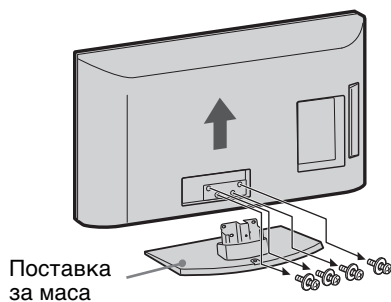

(само за KDL-22EX3xx)



- Уверете се, че телевизорът е във вертикална позиция, преди да го включите. Телевизорът не трябва да се включва, когато LCD панелът е сочи надолу, за да се избегне появата на нееднородност на картината.

Информация за безопасност

Инсталация/Настройка

Инсталирайте и използвайте телевизора в съответствие с инструкциите, описани по-долу, за да избегнете риск от пожар, токов удар или повреда и/или наранявания.

Инсталация

- Телевизорът трябва да бъде инсталиран близо до лесно достъпен контакт от мрежата от 220 V.
- Поставете телевизора на стабилна, равна повърхност.
- Монтирането на устройството към стената трябва да се извърши само от квалифициран персонал.
- За по-голяма безопасност ви препоръчваме да използвате оригиналните аксесоари на Sony, включително:
 - Конзола за закрепване към стена SU-WL500 (KDL-46EX4xx, KDL-40BX4/EX4/EX6/NX5xx, KDL-37EX4xx, KDL-32BX3/BX4/EX3/EX4/EX6/NX5xx)
 - Конзола за закрепване към стена SU-WL100 (KDL-26EX3xx, KDL-22EX3xx)
- На всяка цена използвайте винтовете към конзолата за закрепване към стена, когато монтирате скобите за захващане към телевизора. Предоставените винтове са проектирани така, че да бъдат 8-12 mm дълги, ако бъдат измерени от повърхността за закрепване на свързващата скоба. Диаметърът и дължината на винтовете се различават в зависимост от модела на конзолата за закрепване към стена. Използването на винтове, различаващи се от тези в комплекта на конзолата, може да доведе до вътрешни повреди на телевизора или да стане причина за падането му и т.н.

8 mm - 12 mm

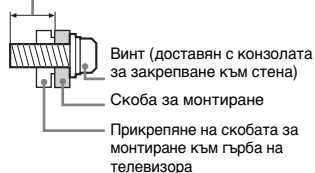

Пренасяне

- Преди да местите телевизора, изключете всички кабели от него.
- Пренасянето на голям телевизор изисква двама или повече души.
- Когато пренасяте телевизора на ръка, дръжте го както е показано на илюстрацията отясно. Не натискайте LCD панела.
- Когато повдигате или местите телевизора, стабилно

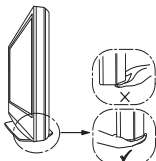
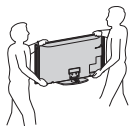

придържайте устройството от долната страна.

- При пренасяне не излагайте телевизора на сътресения или прекалени вибрации.
- Когато пренасяте телевизора за поправка или при смяна на дома, пакутирайте го, като използвате оригиналната опаковка и материали за пакутиране.

Вентилация

- Никога не покривайте вентилационните отвори и не вкарвайте предмети в корпуса.
- Оставете свободно място около телевизора както е показано по-долу.
- Препоръчително е да използвате оригиналната конзола за закрепване към стена на Sony, за да осигурите адекватна циркулация на въздуха.

Инсталация на стена

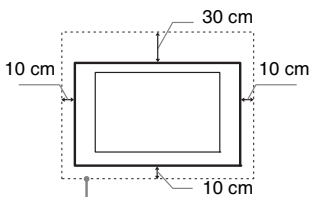

Оставете най-малко толкова място около устройството.

Инсталиране с помощта на стойката

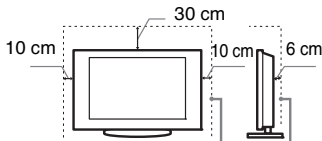

Оставете най-малко толкова място около устройството.

- За да постигнете правилна вентилация и да предотвратите събирането на прах или мръсотия:
 - Не слагайте телевизора да лежи на плоската си страна, не го монтирайте обърнат с горния край надолу, наопаки или странично.
 - Не слагайте телевизора върху рафтове, килим, легло или в дрезник.
 - Не покривайте телевизора с пердета, парчета плат или вестници и др.
 - Не инсталирайте телевизора, както е показано по-долу.

Циркулацията на въздух е блокирана.

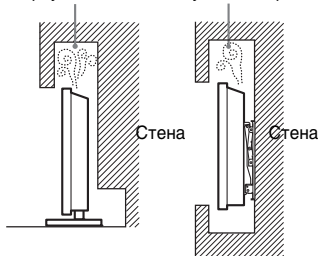

Захранващ кабел

За да предотвратите риск от пожар, токов удар, повреда и/или нараняване,

работете със захранващия кабел както следва:

- Използвайте само оригинален захранващ кабел на Sony. Не използвайте други марки.
- Вкарвайте щепсела плътно и докрай в контакта.
- Включвайте телевизора само към променливотоково захранване от 220-240V.
- Когато прокарвате кабели, за ваша безопасност се уверете, че сте изключили захранващия кабел; внимавайте да не се спънете в кабелите.
- Изключете захранващия кабел от мрежата от 220 V, преди да работите или местите телевизора.
- Пазете захранващия кабел далеч от източници на топлина.
- Изключете захранващия кабел и го почиствайте редовно. Ако захранващият кабел е замърсен или прашен и по него се образува влага, изолацията му може да се наруши и това може да доведе до пожар.

Забележки

- Не използвайте приложения захранващ кабел с друго оборудване.
- Не дупчете, не огъвайте и не усуквайте прекомерно захранващия кабел. Жилото на проводниците може да се оголи или прекъсне.
- Не правявайте захранващия кабел.
- Не поставяйте тежки предмети върху захранващия кабел.
- Не дърпайте самия захранващ кабел, когато го изключавате от контакта.
- Не свързвайте твърде много устройства към един и същи контакт.
- Не използвайте контакт с плитко гнездо.

Забранена употреба

Не инсталирайте/използвайте телевизора на следните места или в ситуацията, описани по-долу. В противен случай телевизорът може да се повреди и да причини пожар, токов удар, повреда и/или нараняване.

Местонахождение:

На открито (пряка слънчева светлина), на морския бряг, на кораб или друг плавателен съд, във вътрешността на превозно средство, в медицински заведения, на нестабилни повърхности, близо до вода, изложен на дъжд, влага или пушек.

Околна среда:



- За да предотвратите пожар, винаги дръжте продукта далеч от свещи и други открити пламъци.
- Месят насекоми; Където може да бъде изложен на механични вибрации, в близост до запалими предмети (свещи и др.). Телевизорът трябва да бъде предпазен от поливане с течности; на поставяйте в близост до устройството предмети, пълни с течности, като например вази.

Ситуации:

Не използвайте устройството, ако сте с мокри ръце, когато корпусът на устройството е свален или с аксесоари, които не са препоръчани от производителя. По време на гръмотевични бури изключвайте телевизора от мрежата от 220 V, с също изваждайте антенния кабел.

Счупени парчета:

- Не хвърляйте нищо към телевизора. Стъклото на екрана може да се счупи и да експлодира при удара и да причини сериозни наранявания.
- Ако повърхността на дисплея се пропука, не я докосвайте, докато не изключите захранващия кабел. В противен случай може да получите токов удар.

Когато не използвате устройството

- Поради причини, свързани с безопасността и околната среда, ви препоръчваме да изключвате телевизора, когато не планирате да го използвате няколко дни.
- Телевизорът не е изключен от мрежата, когато е изключен от копчето. За да изключите напълно устройството, изключете кабела на захранването от електрическата мрежа.
- Някои телевизори притежават функции, които изискват оставянето на устройството в режим на готовност.

Относно децата

- Не позволявайте на деца да се качват върху телевизора.
- Пазете малките аксесоари далеч от деца, за да не бъдат погълнати от тях по грешка.

Ако възникнат следните проблеми...

Незабавно изключете телевизора и извадете захранващия кабел в случай, че възникне някой от следните проблеми.

Консултирайте се с вашия доставчик или с оторизиран сервиз на Sony дали е наложително телевизорът да бъде проверен от квалифициран сервиз.

Когато:

- Захранващият кабел е повреден.
- Гнездото на контакта е плитко.
- Телевизорът е повреден, понеже е изпуснат, ударен или нещо е хвърлено по него.
- Течни или твърди предмети са попаднали в отворите на корпуса.

Предпазни мерки

Гледане на телевизора

- Гледайте телевизия в средно осветена стая, тъй като гледането на телевизия в слабо осветена стая натоварва допълнително очите ви.
- Когато използвате слушалки, настройте силата на звука, за да предотвратите увреждане на слуха.

LCD екран

- Въпреки че LCD екранът е изработен по високо-прецизна технология и повече от 99,99% от пикселите му са ефективни, върху LCD екрана може трайно да се появят черни или светли точки (червени, сини или зелени). Това е структурна особеност на LCD панела и не представлява неизправност.
- Не натискайте и не драскайте предния филтър и не поставяйте предмети върху устройството. Изображението може да е неравно или LCD панелът може да се повреди.
- Ако използвате устройството на студено място, картината може да се замъгли или да стане по-тъмна. Това не е неизправност. Този феномен изчезва, когато температурата се повиши.
- Когато на екрана продължително време са изведени неподвижни изображения, възможно е да се появят остатъчни образи. Те могат да изчезнат след няколко секунди.
- Екранът и корпусът се затоплят, когато използвате устройството. Това не е неизправност.
- LCD екранът се състои от малко количество течни кристали. Флуоресцентната тръба, използвана в този телевизор, също съдържа живак. Следвайте местните правила и закони за изхвърляне при подобни отпадъци.

Поддръжка и почистване на повърхността на екрана/корпуса на телевизора

Уверете се, че сте изключили захранващия кабел, свързан към мрежата от 220 V и телевизора, преди да започнете почистване.

За да предотвратите повреда на покритието на екрана, следвайте инструкциите, изброени по-долу.

- За да премахнете праха от повърхността на екрана/корпуса, почиствайте с меко сухо парче плат. Ако полепналият прах не може да се почисти, почиствайте екрана с меко парче плат, леко навлажнено със слаб почистващ разтвор.
- Не пръскайте вода или почистващ препарат директно върху телевизора. Може да протече до долната част на екрана или външните части и да предизвика неизправност
- Не използвайте грапави парчета плат, почистващи препарати на алкална/киселинна основа, почистващи прахове или разтвори, като например алкохол, бензол, разредител или инсектицид. Използването на такива вещества или продължителният контакт с гума или винил може да повреди повърхността на екрана или повърхността на корпуса на устройството.
- Препоръчва се периодично почистване с прахосмукачка на отворите за проветряване с цел осигуряване на правилна вентилация.
- Когато регулирате ъгъла на телевизора, местете бавно устройството, за да предотвратите изместване на телевизора или падане от масата или стойката.

Допълнително оборудване

- Не дръжте близо до телевизора допълнителните компоненти или каквото и да е било оборудване, излъчващо електромагнитни вълни. В противен случай е възможно картината и/или звукът да бъдат със смущения.
- Това оборудване е тествано и съответства на изискванията на Директива EMC, като използва свързващ сигнален кабел по-къс от 3 метра.

Батерии

- Съблюдавайте правилната полярност при поставяне на батериите.
- Не използвайте съвместно батерии от различен тип, както и старти и нови батерии.
- Изхвърляйте изразходваните батерии по щадящ околната среда начин. В някои населени места е възможно изхвърлянето на батериите да е регулирано нормативно. Консултирайте се с местните власти.
- Работете внимателно с устройството за дистанционно управление. Не го изпускайте, не стъпвайте върху него и не изливайте никакви течности върху него.
- Не поставяйте устройството за дистанционно управление в близост до източници на топлина, на пряка слънчева светлина или в стая с повишена влажност.

Изхвърляне на телевизора



Третиране на стари електрически и електронни уреди (приложимо в

Европейския съюз и други Европейски страни със системи за разделно събиране на отпадъци)

Този символ върху устройството или върху неговата опаковка показва, че този продукт не трябва да се третира като домакински отпадък. Вместо това той трябва да бъде предаден в съответния събирателен пункт за рециклиране на електрически и електронни уреди. Като предадете този продукт на правилното място, Вие ще помогнете за предотвратяване на негативните последствия за околната среда и човешкото здраве, които биха възникнали при изхвърлянето му на неподходящо място. Рециклирането на материалите ще спомогне да се съхранят природните ресурси. За подробна информация относно рециклирането на този продукт можете да се обърнете към местната градска управа, фирмата за събиране на битови отпадъци или магазина, откъдето сте закупили продукта.



**Изхвърляне на
изтощени
батерии
(приложимо в
Европейския
Съюз и други
европейски**

**държави със системи за
разделно събиране на
отпадъците)**

Този символ върху батерията или върху опаковката показва, че с батерията, доставена с този продукт, не трябва да се отнасяте като с домакински отпадък.

При някои батерии този символ може да се използва в комбинация с означение на химически елемент. Означението на химическия елемент живак (Hg) или олово (Pb) се добавя ако батерията съдържа повече от 0,0005% живак или 0,004% олово.

Осигурявайки коректното изхвърляне на тези батерии вие ще помогнете за предотвратяване на потенциално негативните последици за околната среда и човешкото здраве, които биха възникнали при неподходящо изхвърляне. Рециклирането на материалите ще спомогне да се съхранят природните ресурси.

При апарати, които от гледна точка на безопасност, начин на действие или запазване на данни изискват батерията да бъде постоянно свързана (вградена), тя трябва да бъде заменена само от квалифициран сервизен персонал.

Ако трябва да изхвърлите апарат, в който има такава батерия, за да сте сигурни, че батерията ще бъде третирана правилно, предайте апарата в събирателен пункт за рециклиране на електрически и електронни уреди.









За всички останали батерии моля прочетете в упътването как безопасно се изважда батерията от апарата. Предайте я в събирателния пункт за рециклиране на използвани батерии.

За повече информация относно рециклирането на този продукт можете да се обърнете към общината, фирмата за събиране на битови отпадъци или магазина, откъдето сте закупили продукта.

i-MANUAL

Показва на екрана ръководството за употреба.

Навигация през Ръководството за употреба

- 1 Натиснете **i-MANUAL**.
- 2 Натиснете , за да изберете тема от Съдържанието, после натиснете .
Използвайте съответните цветните бутони, за да отидете на следващата или предишната страница и за да се върнете към Съдържанието.
Ако обяснението е свързано с друга тема, щв се появи  символът. Натиснете /, за да изберете , после натиснете . Натиснете  **RETURN**, за да се върнете назад.
- 3 Натиснете  **RETURN** за изход.



- XMB™ (XrossMediaBar) е меню за BRAVIA функциите и източниците на входен сигнал, показвани на телевизионния екран.

Инсталиране на аксесоарите (Конзола за монтиране на стена)

За Клиенти:

За защита на продукта и съображения за сигурност, Sony препоръчва инсталирането на вашия телевизор да бъде извършено от Sony търговци или лицензирани доставчици. Не се опитвайте да го инсталирате сами.

За Sony търговци и доставчици:

Обърнете голямо внимание на безопасността по време на монтаж, периодична поддръжка и проверка на този продукт.

Вашият телевизор може да се монтира посредством конзола за монтиране на стена SU-WL500 (KDL-46EX4xx, KDL-40BX4/EX4/EX6/NX5xx, KDL-37EX4xx, KDL-32BX3/BX4/EX3/EX4/EX6/NX5xx) / SU-WL100 (KDL-26EX3xx, KDL-22EX3xx) (продава се отделно).

- Вижте ръководството, предоставено с конзолата за монтиране на стена, за да направите правилно монтажа.
- Вижте “Отделете поставката за маса от телевизора” (страница 9).



- Поставете телевизора на поставката за маса, когато прикрепите куката за окачване.

KDL-46EX4xx
KDL-40BX4/EX4/EX6/NX5xx
KDL-37EX4xx
KDL-32BX3/BX4/EX3/EX4/EX6/NX5xx

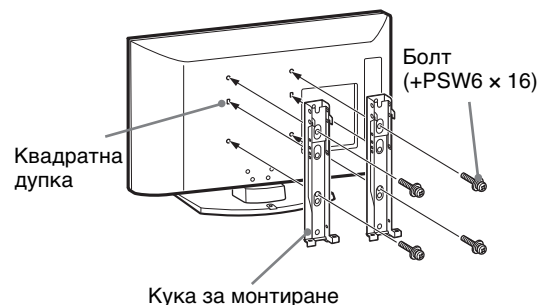

KDL-26EX3xx
KDL-22EX3xx



За монтирането на този продукт се изисква значителен опит, особено за да се определи дали здравината на стената, ще издържи тежестта на телевизора. Възложете прикрепването на този продукт към стена на търговци или лицензирани доставчици на Sony и обърнете особено внимание на безопасността по време на монтажа. Sony не носи отговорност за повреда или нараняване, причинени от неправилна манипулация или неправилен монтаж.

Таблица с размери за монтиране на телевизора

KDL-46EX4xx
KDL-40BX4/EX4/EX6/NX5xx
KDL-37EX4xx
KDL-32BX3/BX4/EX3/EX4/EX6/NX5xx

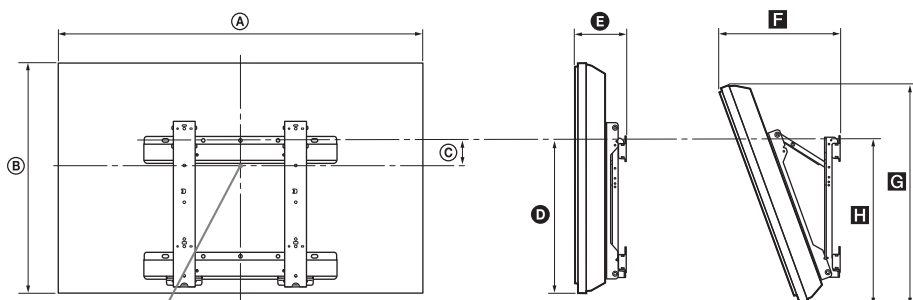

Точка в центъра на екрана

KDL-26EX3xx
KDL-22EX3xx

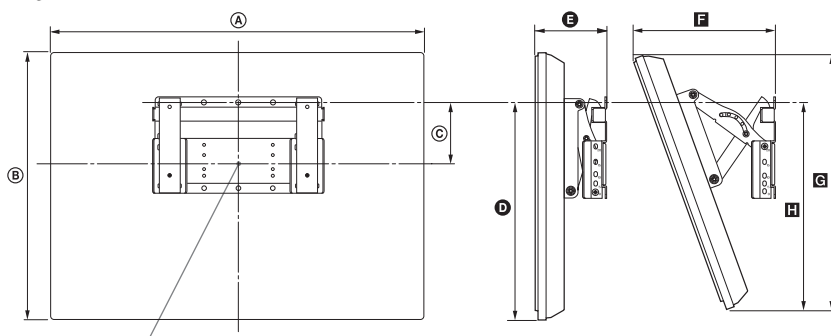

Точка в центъра на екрана

Единица: см.

Име на модела	Размери на екран		Размери от центъра на екрана	Дължина от всеки ъгъл				
				Ъгъл (0°)		Ъгъл (20°)		
	A	B	C	D	E	F	G	H
KDL-46EX4xx	112,7	67,4	8,4	42,4	16,2	36,9	64,0	46,4
KDL-40NX5xx	102,3	62,8	12,2	43,9	16,0	34,9	59,1	47,9
KDL-40BX4xx	99,6	59,8	12,2	42,5	15,9	34,1	56,6	46,2
KDL-40EX4xx	99,2	59,8	12,2	42,5	16,0	34,1	56,7	46,3
KDL-40EX6xx	95,2	58,1	13,3	43,1	12,0	29,7	54,6	45,4
KDL-37EX4xx	92,1	56,4	14,0	42,7	15,8	32,7	53,4	46,3
KDL-32NX5xx	82,5	51,7	17,2	43,2	15,6	30,9	48,8	47,1
KDL-32BX3/BX4xx	80,4	49,7	17,2	42,6	15,6	30,3	47,9	46,0
KDL-32EX3/EX4xx	80,0	49,7	17,2	42,6	15,7	30,3	47,0	46,1
KDL-32EX6xx	76,4	47,5	18,5	43,1	12,0	26,0	47,3	45,4
KDL-26EX3xx	67,2	42,3	9,7	31,5	16,0	26,2	40,2	32,3
KDL-22EX3xx	55,1	36,7	13,3	32,9	14,3	22,2	34,8	32,8

Цифрите в горната таблица могат да се различават малко в зависимост от монтажа.

ПРЕДУПРЕЖДЕНИЕ

Стената, на която ще бъде монтиран телевизорът, трябва да може да издържа тежест поне четири пъти по-голяма от тази на телевизора. За неговата тежест вижте “Спецификации” (страница 17).

Диаграма/таблица за местоположение на болтове и куки

Име на модела	Местоположение на болтовете	Местоположение на куките
KDL-46EX4xx	d, g	b
KDL-40BX4/EX4/NX5xx	d, g	b
KDL-40EX6xx	e, j	b
KDL-37EX4xx	d, g	b
KDL-32BX3/BX4/EX3/EX4/NX5xx	e, g	c
KDL-32EX6xx	f, j	c
KDL-26EX3xx	—	a
KDL-22EX3xx	—	b

KDL-46EX4xx

KDL-40BX4/EX4/EX6/NX5xx

KDL-37EX4xx

KDL-32BX3/BX4/EX3/EX4/EX6/NX5xx

Местоположение на болтовете

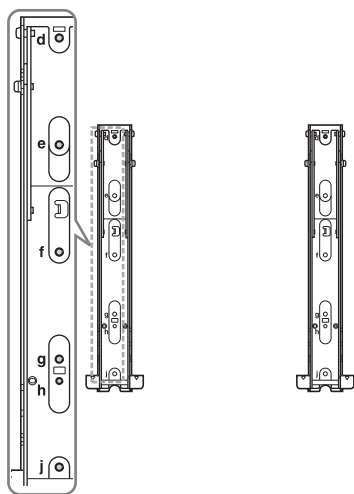

Местоположение на куките

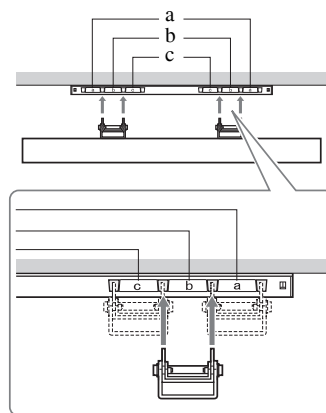







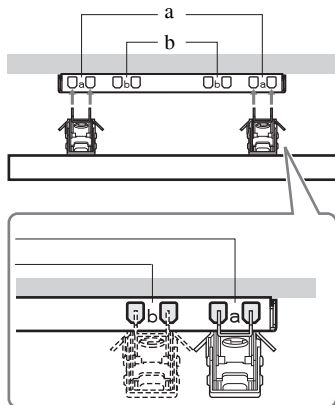





KDL-26EX3xx

KDL-22EX3xx

Местоположение на куките



Спецификации

Име на модела	KDL-46EX4xx	KDL-40BX4/EX4/EX6/NX5xx	KDL-37EX4xx	KDL-32BX3/BX4/EX3/EX4/EX6/NX5xx	KDL-26EX3xx	KDL-22EX3xx	
Система							
Панелна система	LCD (Екран с течни кристали) Панел						
ТВ система	В зависимост от избора ви на държава/регион Аналогова ТВ: B/G/H, D/K, L, I Цифрова ТВ: DVB-T, DVB-C						
Цветност/Видео система	Аналогова: PAL, PAL60 (само вход за видео), SECAM, NTSC3.58, NTSC4.43 (само вход за видео) Цифрова ТВ: MPEG-2 MP@ML/HL, H.264/MPEG-4 AVC HP@L4.0, MP@L3.0						
Покритие на канали	Аналогова ТВ: 46.25 - 855.25 MHz Цифрова: VHF/UHF						
Изход за звука	10 W + 10 W (RMS)				8 W + 8 W (RMS)	5 W + 5 W (RMS)	
Входни/Изходни букси							
Антенa	75 ohm външен терминал за VHF/UHF						
 AV1*1	21-pin SCART конектор с аудио/видео вход, RGB вход, S-Video вход и аудио/видео изход за аналогова телевизия.						
 AV2*2	21-pin SCART конектор с аудио/видео вход, RGB вход, S-Video вход и аудио/видео изход.						
 COMPONENT IN	Поддържани формати: 1080p, 1080i, 720p, 576p, 576i, 480p, 480i Y: 1 Vp-p, 75 ohms, 0,3V отрицателно sync/Pв/Св: 0,7 Vp-p, 75 ohms/ Pr/Cr: 0,7 Vp-p, 75 ohms						
 COMPONENT IN	Аудио вход (фоно букси)						
HDMI IN 1, 2, 3, 4	Видео: 1080p, 1080p24, 1080i, 720p, 576p, 576i, 480p, 480i Аудио: Линеен PCM с два канала 32, 44,1 и 48 kHz, 16, 20 и 24 бита, Dolby Digital PC (вижте стр. 19) Аналогов звук (минижек) (само HDMI1)						
 AV3	Видео вход (фоно жак)						
 AV3	Аудио вход (фоно жакове)						
 DIGITAL AUDIO OUT (OPTICAL)	Цифров оптичен жак (Двуканален линеен PCM, Dolby Digital)						
	Аудио изход (Ляв/Десвн) (фоно жакове)						
PC IN 	PC вход (15 Dsub) (вижте страница 19) G: 0,7 Vp-p, 75 ohms, non Sync on Green/B: 0,7 Vp-p, 75 ohms/ R: 0,7 Vp-p, 75 ohms, H/V Sync: TTL ниво  PC аудио вход (минибука)						
	Жак за слушалки						
	USB порт						
	Модул за условен достъп (CAM) слот						
Мощност и други							
Изисквания за мощност	220–240 V AC, 50 Hz						
Размер на екран (измерен по диагонал)	46 инча / Приблизително 117 см.	40 инча / Приблизително 102 см.	37 инча / Приблизително 94 см.	32 инча / Приблизително 80 см.	26 инча / Приблизително 66 см.	22 инча / Приблизително 55 см.	
Резолуция на екрана	1.920 пиксела (хоризонтално) × 1.080 реда (вертикално) (KDL-46EX4xx, KDL-40BX4/EX4/EX6/NX5xx, KDL-37EX4xx, KDL-32BX4/EX4/EX6/NX5xx) 1.366 пиксела (хоризонтално) × 768 реда (вертикално) (KDL-32BX3/EX3xx, KDL-26EX3xx, KDL-22EX3xx)						
Консумация на енергия	в „У дома“/ „Стандартен“ режим	142 W	110 W 75,0 W (KDL-40EX6xx)	95,0 W	73,0 W 61,0 W (KDL-32EX6xx)	52,0 W	39,0 W
	в „В магазин“/ „Ярък“ режим	183 W	146 W 92 W (KDL-40EX6xx)	120 W	94 W 75 W (KDL-32EX6xx)	62 W	46 W

Име на модела		KDL-46EX4xx	KDL-40BX4/EX4/EX6/NX5xx	KDL-37EX4xx	KDL-32BX3/BX4/EX3/EX4/EX6/NX5xx	KDL-26EX3xx	KDL-22EX3xx
Консумация на мощност в режим на готовност*3		0,19 W					
Консумация на енергия при изключен режим		0,18 W					
Средна годишна консумация на енергия*4		207 kWh	161 kWh 96 kWh (KDL-40EX6xx)	139 kWh	107 kWh 85 kWh (KDL-32EX6xx)	76 kWh	57 kWh
Размери (ш × в × д) (Приблизително)	(с поставка)	112,7 Ч 71,1 Ч 29,4 см.	102,3 Ч 66,5 Ч 31,0 см. (KDL-40NX5xx) 99,6 Ч 63,5 Ч 25,0 см. (KDL-40BX4xx) 99,2 Ч 63,5 Ч 25,0 см. (KDL-40EX4xx) 95,2 Ч 61,3 Ч 25,0 см. (KDL-40EX6xx)	92,1 Ч 59,9 Ч 25,1 см.	82,5 Ч 55,4 Ч 26,0 см. (KDL-32NX5xx) 80,4 Ч 53,2 Ч 22,0 см. (KDL-32BX3/BX4xx) 80,0 Ч 53,2 Ч 22,0 см. (KDL-32EX3/EX4xx) 76,4 Ч 50,7 Ч 25,0 см. (KDL-32EX6xx)	67,2 Ч 45,9 Ч 22,0 см.	55,1 Ч 40,2 Ч 21,5 см.
	(без поставка)	112,7 Ч 67,4 Ч 10,2 см.	102,3 Ч 62,8 Ч 10,0 см. (KDL-40NX5xx) 99,6 Ч 59,8 Ч 9,9 см. (KDL-40BX4xx) 99,2 Ч 59,8 Ч 10,0 см. (KDL-40EX4xx) 95,2 Ч 58,1 Ч 7,4 см. (KDL-40EX6xx)	92,1 Ч 56,4 Ч 9,8 см.	82,5 Ч 51,7 Ч 10,2 см. (KDL-32NX5xx) 80,4 Ч 49,7 Ч 9,6 см. (KDL-32BX3/BX4xx) 80,0 Ч 49,7 Ч 9,7 см. (KDL-32EX3/EX4xx) 76,4 Ч 47,5 Ч 7,3 см. (KDL-32EX6xx)	67,2 Ч 42,3 Ч 9,9 см.	55,1 Ч 36,7 Ч 8,2 см.
Тегло (Приблизително)	(с поставка)	20,4 кг.	22,4 кг. (KDL-40NX5xx) 15,6 кг. (KDL-40BX4xx) 15,9 кг. (KDL-40EX4xx) 14,9 кг. (KDL-40EX6xx)	13,6 кг.	15,5 кг. (KDL-32NX5xx) 10,7 кг. (KDL-32BX3/BX4xx) 11,0 кг. (KDL-32EX3/EX4xx) 11,1 кг. (KDL-32EX6xx)	8,8 кг.	6,6 кг.
	(без поставка)	18,1 кг.	19,2 кг. (KDL-40NX5xx) 13,6 кг. (KDL-40BX4xx) 13,9 кг. (KDL-40EX4xx) 12,7 кг. (KDL-40EX6xx)	11,6 кг.	13,0 кг. (KDL-32NX5xx) 9,2 кг. (KDL-32BX3/BX4xx) 9,5 кг. (KDL-32EX3/EX4xx) 9,1 кг. (KDL-32EX6xx)	7,3 кг.	6,0 кг.
Предоставени аксесоари		Вижте "1: Проверка на аксесоарите" на страница 4.					
Допълнителни аксесоари		Вижте "Инсталиране на аксесоарите конзола за монтиране на стена" на страница 14.					

*1 Изходът AV1 излъчва само аналогова телевизия.

*2 Изходът AV2 излъчва това, който се гледа в момента (с изключение на PC, HDMI, Component, USB).

*3 Посочената мощност в режим на готовност се достига след като телевизорът завърши необходимите вътрешни процеси.

*4 4 часа на ден и 365 дни в годината.

Дизайнът и спецификациите се променят без предупреждение.

PC таблица за входни сигнали за PC IN

Сигнали	Хоризонтален (Пиксел)	Вертикален (Ред)	Хоризонтална честота (kHz)	Вертикална честота (Hz)	Стандартен
VGA	640	480	31,5	60	VGA
SVGA	800	600	37,9	60	VESA Упътване
XGA	1024	768	48,4	60	VESA Упътване
WXGA	1280	768	47,4	60	VESA
WXGA	1280	768	47,8	60	VESA
WXGA	1360	768	47,7	60	VESA
SXGA	1280	1024	64	60	VESA
UXGA	1600	1200	75	60	VESA
HDTV	1920	1080	67,5	60	EIA

- Този телевизионен вход за PC не поддържа Sync on Green или Composite Sync.
- Този телевизионен вход за PC не поддържа презредови сигнали.
- Този телевизионен вход за PC поддържа сигнали, изброени в таблицата по-горе с вертикална честота 60 Hz.

PC таблица за входни сигнали за HDMI IN 1, 2, 3 и 4

Сигнали	Хоризонтален (Пиксел)	Вертикален (Ред)	Хоризонтална честота (kHz)	Вертикална честота (Hz)	Стандартен
VGA	640	480	31,5	60	VGA
SVGA	800	600	37,9	60	VESA Упътване
XGA	1024	768	48,4	60	VESA Упътване
WXGA	1280	768	47,4	60	VESA
WXGA	1280	768	47,8	60	VESA
WXGA	1360	768	47,7	60	VESA
SXGA	1280	1024	64	60	VESA

Отстраняване на проблеми

Проверете дали  (режим готовност) индикаторът свети червено.

Когато свети

Функцията за самодиагностика е активирана. Натиснете  отстрани на телевизора, за да го изключите, разкачете захранващия кабел и уведомете вашия търговец или сервизен център на Sony.

Ако червеният светодиод мига 19 пъти, изключете телевизора и премахнете неизправното USB устройство.

Ако червеният светодиод мига 20 пъти, изключете телевизора и премахнете неизправния модул за условен достъп (CAM).

Когато не свети



- 1 Проверете причините в таблицата по-долу.
- 2 Ако проблемът все още е налице, занесете телевизора на поправка от квалифициран сервизен персонал.



- Може да направите справка в пълния раздел за отстраняване на неизправности в екранното ръководство за употреба.
- За допълнителна информация се свържете с информационния център за потребители на Sony на адреса или телефона, които се намират на предоставената гаранция.

Картина

Няма картина (екранът е тъмен) и звук

- Проверете връзката с антената/кабел.
- Свържете телевизора с захранващия кабел и натиснете  отстрани на телевизора.
- Ако  (режим готовност) индикаторът свети червено, натиснете .

На екрана се появяват само снежинки и шум

- Проверете дали антената не е счупена или прегъната.
- Проверете дали антената вече е негодна за употреба (три до пет години при нормална употреба, една до две години край морски бряг).

Úvod

Děkujeme vám, že jste si vybrali tento výrobek Sony. Před zapnutím televizoru si prosím pozorně přečtěte tento návod a uschovejte jej pro budoucí potřebu.

Poznámka k funkcím digitální televize

- Všechny funkce související s digitální televizí (DVB) budou fungovat pouze v zemích nebo oblastech, ve kterých jsou šířeny signály digitálního pozemního vysílání DVB-T (MPEG-2 a H.264/MPEG-4 AVC), nebo kde je přístup ke kompatibilní kabelové službě DVB-C (MPEG-2 a H.264/MPEG-4 AVC). Ověřte si laskavě u svého místního prodejce, zda v místě, kde žijete, lze přijímat signál DVB-T, nebo se zeptejte svého poskytovatele kabelového vysílání, zdaje jeho kabelová služba DVB-C vhodná k použití s tímto televizorem.
- Poskytovatel kabelového vysílání může za takové služby vyžadovat dodatečné poplatky nebo souhlas se svými smluvními podmínkami.
- Přestože televizor splňuje specifikace DVB-T a DVB-C, nelze zaručit kompatibilitu s budoucím pozemním DVB-T a kabelovým DVB-C digitálním vysíláním.
- Některé funkce digitální televize nemusí být v některých zemích/oblastech k dispozici a kabelový režim DVB-C nemusí s některými poskytovateli fungovat správně.

Seznam vhodných poskytovatelů kabelových služeb najdete na webových stránkách technické podpory:

<http://support.sony-europe.com/TV/DVBC/>

Výrobce tohoto výrobku je Sony Corporation, 1-7-1 Konan Minato-ku Tokyo, 108-0075 Japonsko. Zplnomocněným zástupcem pro požadavky ohledně elektromagnetické kompatibility EMC a bezpečnosti výrobku je Sony Deutschland GmbH, Hedelfinger Strasse 61, 70327 Stuttgart, SRN. Pro záležitosti servisu a záruky se obraťte na adresy uváděné v servisních a záručních dokumentech.

Informace o obchodních značkách

- **DVB** je registrovaná obchodní značka projektu DVB.
- HDMI, logo HDMI a High-Definition Multimedia Interface jsou obchodní značky nebo registrované obchodní značky společnosti HDMI Licensing LLC.
- Vyrobeno v licenci Dolby Laboratories. „Dolby“ a symbol dvojitého D jsou obchodní značky společnosti Dolby Laboratories.
- O VIDEO FORMÁTU DIVX: DivX® je digitální video formát vytvořený firmou DivX, Inc. Pro přehrávání videa je určeno zařízení s oficiálním certifikátem DivX. Další informace a softwarové nástroje pro konverzi souborů do video formátu DivX najdete na www.divx.com
- O VIDEO FORMÁTU DIVX VIDEO-ON-DEMAND: Zařízení s logem DivX Certified® musí být k přehrávání obsahu DivX Video-on-Demand (VOD) registrovaná. Chcete-li vytvořit registrační kód, najdete v nabídce pro nastavení tohoto zařízení část DivX VOD. S tímto kódem přejděte na vod.divx.com, kde dokončíte registrační proces a dozvíte se další informace o formátu DivX VOD.
- „BRAVIA“ a BRAVIA jsou obchodní značky Sony Corporation.
- „XMB™“ a „XrossMediaBar“ jsou ochranné značky společnosti Sony Corporation a Sony Computer Entertainment Inc.



O modelu a názvu v této příručce

„xx“, které se objevuje v názvu modelu, odpovídá dvěma číslicím pro barevnou variantu.



- Ilustrace uvedené v tomto návodu představují model KDL-32EX402, pokud není uvedeno jinak.

Umístění identifikačního štítku

Číslo modelu a značení zdroje napájení (v souladu s bezpečnostními směrnicemi) je na nálepce umístěné na zadní části televizoru.

Obsah

Seznámení

4

Bezpečnostní údaje	9
Upozornění	10

i-MANUAL

Procházení funkce Návod k obsluze	11
---	----

Doplňkové informace

Instalace doplňků (Konzola pro upevnění na zeď)	12
Specifikace	15
Řešení problémů	18

CZ

DVB : pouze pro digitální kanály

- Před zapnutím televizoru si prosím pozorně přečtěte "Bezpečnostní informace" (strana 9). Návod si uschovejte i pro budoucí potřebu.
- Na obrazovce můžete najít úplný návod k obsluze televizoru.
- Pokyny k "Instalaci nástěnného montážního rámu" jsou uvedeny v tomto návodu k obsluze televizoru.

1: Kontrola příslušenství

Síťový kabel (1) (pouze pro KDL-46EX4xx)

Držák kabelu (1) (pouze pro KDL-40/32NX5xx)

Stojan (1)*

Šrouby pro stojan (4) (pouze pro KDL-46EX4xx)

Šrouby pro stojan (4 + 3) (pouze pro KDL-40BX4/EX4xx, KDL-37EX4xx, KDL-32BX3/BX4/EX3/EX4xx, KDL-26EX3xx, KDL-22EX3xx)

Šrouby pro stojan (4 + 4) (pouze pro KDL-40/32EX6xx, KDL-40/32NX5xx)

Dálkové ovládání RM-ED022 (1)

Dálkové ovládání RM-ED036 (1) (pouze pro KDL-40/32EX6xx)

Baterie velikosti AAA (2)

* Demontováno s výjimkou modelu KDL-46EX4xx.

Vložení baterií do dálkového ovládání

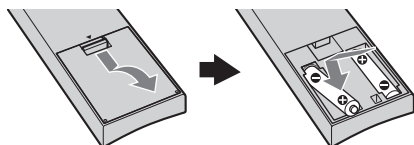

(pouze pro KDL-40/32EX6xx)

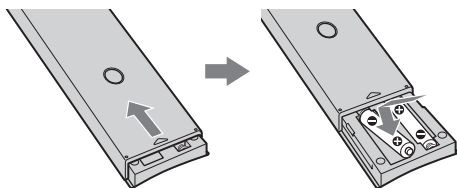

- Při vkládání baterií dodržte správnou polaritu.
- Nepoužívejte různé typy baterií, ani nemíchejte současně staré a nové baterie.
- Baterie likvidujte způsobem, který chrání životní prostředí. V některých místech může být likvidace baterií upravena místními předpisy. Informujte se prosím u příslušných úřadů.
- S dálkovým ovladačem zacházejte opatrně. Nepouštějte ho na zem, nešlapejte po něm, ani na něj nestříkejte žádnou tekutinu.

- Neukládejte dálkový ovladač na místo v blízkosti tepelných zdrojů, na místo vystavené působení přímého slunečního svitu nebo do vlhké místnosti.

2: Připevnění stojanu

Postupujte podle pokynů k instalaci televizoru na stojan.

- 1 Informace o správném připojení stolního stojanu televizoru k některým modelům televizorů naleznete v dodané příručce stojanu.
- 2 Televizor umístěte na stojan. Dbejte na to, abyste nepřiskřípli kabely.

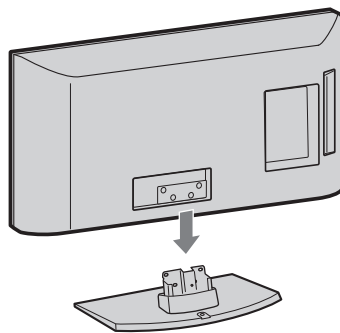

- 3 Připevněte stojan k televizoru pomocí přiložených šroubů podle šipek ↑, které označují otvory šroubů.

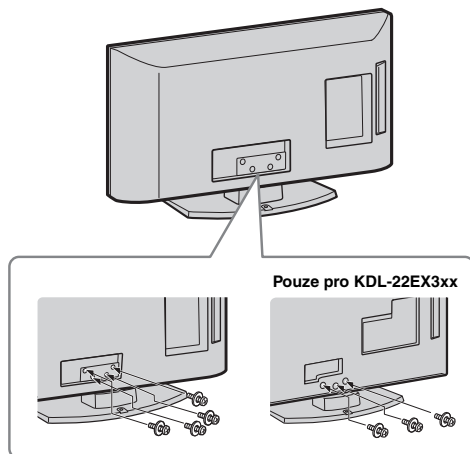

- Jestliže použijete elektrický šroubovák, nastavte točivý moment na přibližně 1,5 N·m (15 kgf·cm).

3: Připojení antény/ kabelové/video/ DVD rekordéru

Pouze připojení antény/kabelové

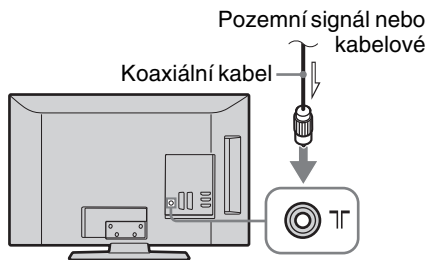

Připojení antény/kabelové/video/DVD rekordéru vybavené SCART

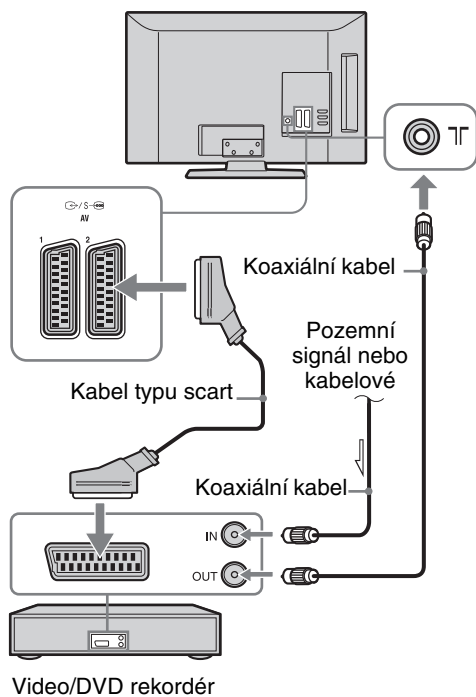

- AV1 výstupy jsou dostupné pouze pro analogový televizor.
- AV2 výstupy na aktuální obrazovku (kromě PC, HDMI, Component, USB).

Připojení antény/kabelové/video/DVD rekordéru vybavené HDMI

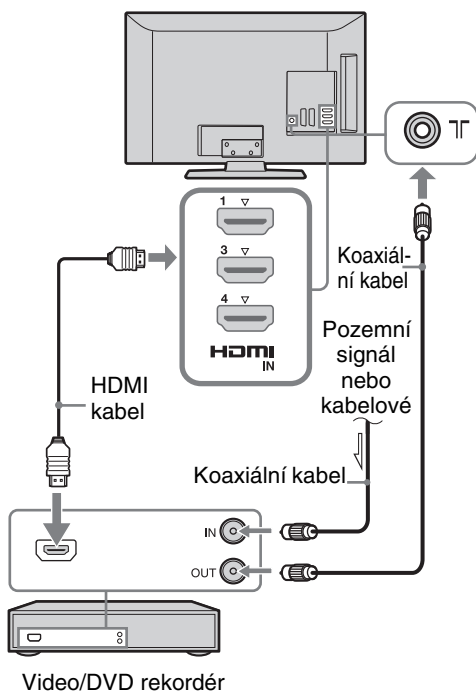

4: Zabezpečení televizoru před převrácením

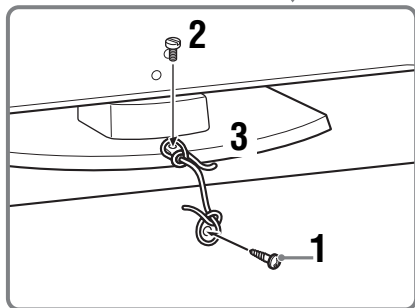
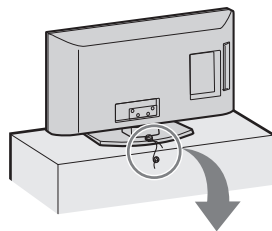

- 1 Připevněte ke stojanu televizoru šroub (o průměru 4 mm, není součástí dodávky).

Pokračování

2 Do otvoru na šroub u televizoru zašroubujte šroub do kovu (M4 × 16, není přiložen).

3 Spojte oba šrouby silným drátem.



- Televizor lze zajistit pomocí volitelné sady zajišťovacího pásku Sony. Pokud chcete sadu zakoupit, kontaktujte nejbližší servisní středisko Sony. V případě potřeby budete připraveni poskytnout název modelu vašeho televizoru.

5: Svázání kabelů

(pouze pro KDL-40/32NX5xx)

Kabely můžete spojit, jak je uvedeno na obrázku níže.

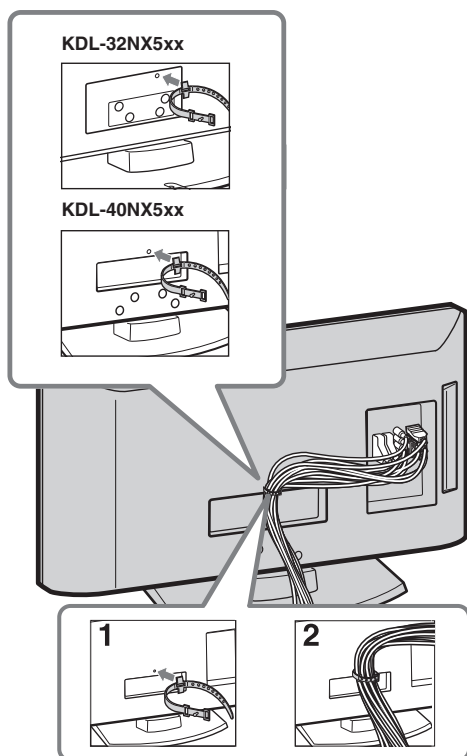

- Kabel napájení nespojujte s ostatními kabely.

6: Volba jazyka, země/oblasti a umístění

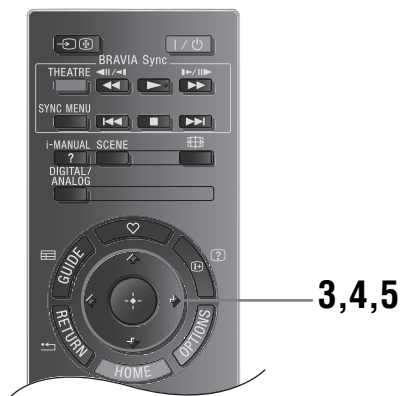
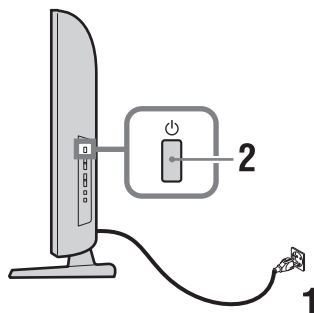



1 Zapojte televizor do síťové zásuvky (220-240 V AC, 50 Hz).

2 Stiskněte  na boku televizoru.

Po prvním zapnutí televizoru se na obrazovce zobrazí nabídka jazyků.



- Po zapnutí televizoru se rozsvítí indikátor napájení zeleně.

3 K výběru jazyka zobrazeného v menu na obrazovce stiskněte , , poté stiskněte .

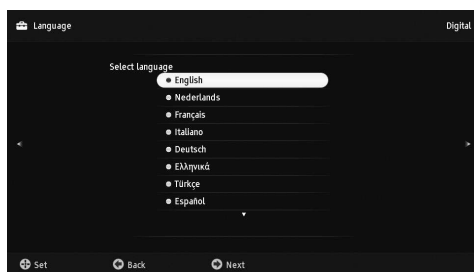

- 4 Stiskněte \uparrow/\downarrow k výběru země/oblasti, ve které budete televizor používat, a pak stiskněte \oplus .

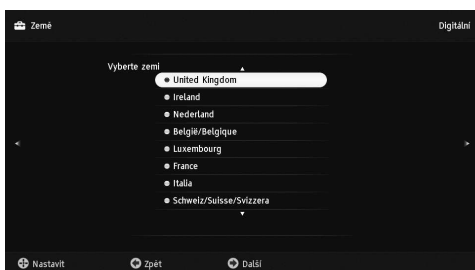

Pokud požadovaná země nebo oblast není obsažena v nabídce, zvolte „-“.

- 5 Stiskněte \uparrow/\downarrow pro volbu umístění, kde budete televizor používat a poté stiskněte \oplus .

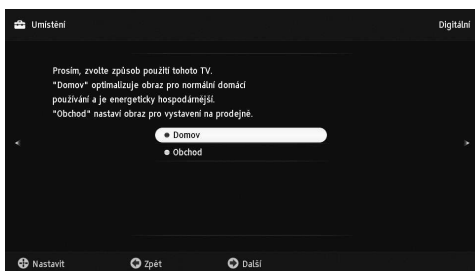

V režimu Obchod budou některá nastavení periodicky resetována pro použití na prodejně.

Tato možnost zvolí počáteční režim obrazu vhodný pro podmínky světla v těchto prostředích.

7: Automatické naladění televizoru

- 1 Stiskněte \oplus .

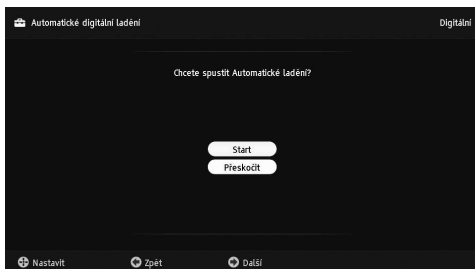

- 2 Stiskněte \uparrow/\downarrow k výběru „Pozemní“ nebo „Kabelové“, pak stiskněte \oplus .
Pokud zvolíte „Kabelové“, objeví se obrazovka výběru typu prohledávání. Viz „Naladění televizoru při kabelovém připojení“ (strana 7).

Televizor začne prohledávat všechny dostupné digitální kanály, po nich pokračuje všemi dostupnými analogovými kanály. To může trvat nějakou chvíli. Během této doby nemačkejte žádná tlačítka na televizoru nebo na dálkovém ovládacím.

Pokud se objeví zpráva vyžadující potvrzení připojené antény

Nebyly nalezeny žádné digitální nebo analogové kanály. Zkontrolujte veškerá anténní/kabelová připojení a pak stiskněte \oplus k opětovnému spuštění automatického ladění.

- 3 Třídění programů (Pouze v analogovém režimu): Mění pořadí, ve kterém jsou analogové kanály uloženy v televizoru.

- 1 Stiskněte \uparrow/\downarrow k výběru kanálu, který chcete přesunout do nové pozice, poté stiskněte \rightleftarrows .
- 2 Stiskněte \uparrow/\downarrow k výběru nové pozice pro kanál, pak stiskněte \oplus .

Pokud neměníte pořadí uložení analogových kanálů v televizoru, stiskněte HOME k přechodu do dalšího kroku.

- Tento krok se neobjeví, jestliže nebude nalezen žádný analogový kanál.

Na obrazovce se objeví zpráva „Nastavení dokončeno“. Stiskněte \oplus .

Televizor je teď naladěný na všechny dostupné kanály.



- Aktualizace systému
Televizní systém můžete aktualizovat pomocí paměti USB. Potřebné informace najdete na dále uvedených webových stránkách.
<http://support.sony-europe.com/TV/>

Naladění televize při kabelovém připojení

- 1 Stiskněte \oplus .
- 2 Stiskněte \uparrow/\downarrow k výběru „Rychlé ladění“ nebo „Úplné ladění“, pak stiskněte \oplus .
„Rychlé ladění“: kanály jsou laděny podle informací poskytovatele kabelového vysílání předávaných v rámci vysílaného signálu. Doporučené nastavení pro „Kmitočty“ a „ID sítě“ je „Auto“.
Funkce „Rychlé ladění“ se doporučuje pro rychlé ladění, pokud je poskytovatelem kabelového vysílání podporována. Pokud nelze provést naladění pomocí funkce „Rychlé ladění“, prosím použijte dále uvedenou metodu „Úplného ladění“.
„Úplné ladění“: Všechny dostupné kanály jsou naladěny a uloženy. To může někdy chvíli trvat. Tato volba se doporučuje, jestliže poskytovatel kabelového vysílání nepodporuje funkci „Rychlé ladění“.

Další informace o poskytovatelích kabelových služeb najdete na webových stránkách technické podpory:

<http://support.sony-europe.com/TV/DVBC>

- 3** Stiskněte $\leftarrow/\rightarrow/\updownarrow$ k výběru „Start“. Televizor začne vyhledávat kanály. Nemačkejte žádná tlačítka na televizoru nebo dálkovém ovládacím.



- Někteří poskytovatelé kabelových služeb nepodporují funkci „Rychlé ladění“. Pokud nebyly pomocí funkce „Rychlé ladění“ zjištěny žádné kanály, použijte funkci „Úplné ladění“.

Nastavení úhlu televizoru

Tento televizor lze nastavit s úhly zobrazenými dále na obrázku.

(pouze pro KDL-40/32NX5xx)

Nastavte úhel vlevo a vpravo (otočný)

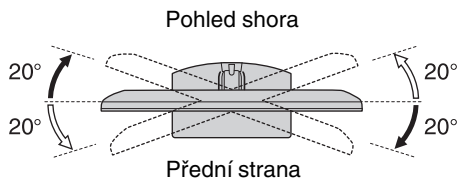

(pouze pro KDL-22EX3xx)

Seřídte sklon

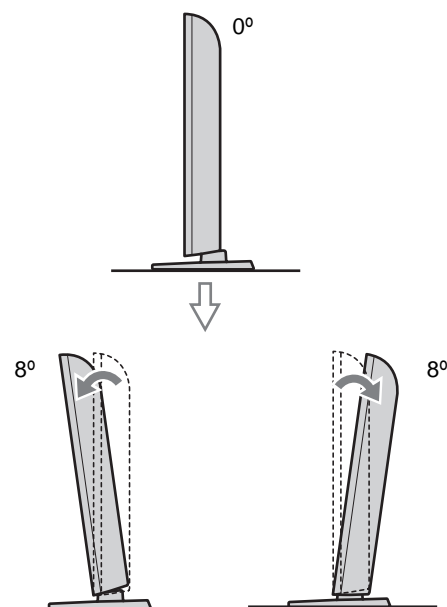

Odmontování stolního stojanu z televizoru



- Stolní stojan odstraňujte jen v tom případě, že chcete televizor připevnit na zeď.

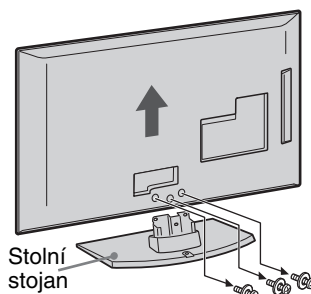
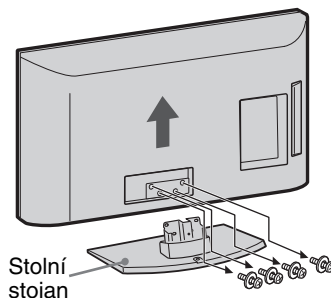

(pouze pro KDL-22EX3xx)



- Před zapnutím televizoru zkontrolujte, zda je ve svislé poloze. Televizor se nesmí zapnout s LCD panelem obráceným směrem dolů, protože by byl obraz nestejnomořný.

Bezpečnostní informace

Instalace/Nastavení

Televizor instalujte a používejte podle dále uvedených pokynů, zabráníte tak nebezpečí požáru, úrazu elektrickým proudem nebo poškození anebo zranění.

Instalace

- Televizor musí být instalován v blízkosti snadno přístupné zásuvky.
- Televizor umístěte na stabilní rovný povrch.
- Instalaci na stěnu smí provést jen kvalifikovaný servisní technik.
- Z bezpečnostních důvodů důrazně doporučujeme používání příslušenství Sony včetně:
 - nástěnného montážního rámu SU-WL500 (KDL-46EX4xx, KDL-40BX4/EX4/EX6/NX5xx, KDL-37EX4xx, KDL-32BX3/BX4/EX3/EX4/EX6/NX5xx)
 - nástěnného montážního rámu SU-WL100 (KDL-26EX3xx, KDL-22EX3xx)
- Při připevňování montážních háků k televizoru je nutné použít šrouby dodávané spolu s nástěnným montážním rámem. Tyto šrouby jsou vyrobeny tak, aby měly délku 8 mm až 12 mm, měřeno od připevňovací plochy montážního háku. Průměr a délka šroubů se liší podle modelu nástěnného montážního rámu. Použití jiných šroubů může mít za následek vnitřní poškození televizoru nebo způsobit jeho pád apod.

8 mm - 12 mm

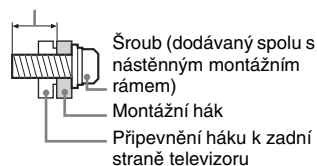

Převaha

- Před přemístěním televizoru odpojte všechny kabely.
- K přenosu velkého televizoru jsou nutné dvě nebo tři osoby.
- Přenášíte-li televizor v rukou, držte jej jako na obrázku vpravo. Netlačte na LCD panel.
- Při zvedání nebo přenášení televizoru jej pevně držte za spodní část.
- Při přenášení televizoru dbejte na to, aby do něho nenarazil, nebo nadměrně nevíbroval.
- Jestliže vezete televizor do opravy, nebo ho stěhujete, vždy ho zabalte do originální krabice a obalového materiálu.

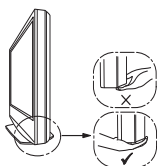
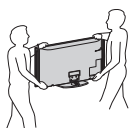

Větrání

- Nikdy nezakrývejte větrací otvory, ani nic nezasunujte do skříně televizoru.
- Okolo televizoru ponechte volný prostor jako na níže uvedeném obrázku.
- Důrazně doporučujeme použití nástěnného montážního rámu Sony, který zajišťuje dostatečnou cirkulaci vzduchu.

Instalace na stěně

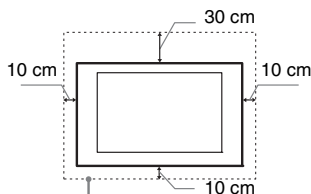

Okolo televizoru ponechte nejméně takto velký volný prostor.

Instalace se stojanem

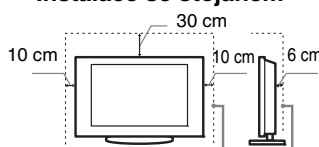

Okolo televizoru ponechte nejméně takto velký volný prostor.

- K zajištění správného větrání a zabránění usazování nečistot a prachu:
 - Nepokládejte televizor na plochu, neinstalujte ho obráceně, zadní částí dopředu nebo z boku.
 - Neumísťujte televizor na polici, kobereček, postel nebo do skříně.
 - Nezakrývejte televizor látkami jako záclonami, ani různými předměty, např. novinami.
 - Neinstalujte televizor tak, jak je uvedeno na obrázku.

Cirkulace vzduchu je zablokována.

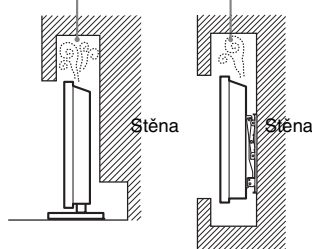

Sít'ový kabel

Se sít'ovým kabelem a zásuvkou zacházejte podle následujících pokynů, aby nedošlo k požáru, úrazu elektrickým proudem, poškození anebo zranění.

- Používejte pouze sít'ové kabely Sony, nikoli kabely jiných dodavatelů.
- Zasuňte zástrčku úplně do sít'ové zásuvky.
- Televizor používejte pouze v elektrické síti 220-240 V stř.
- Při pokládání kabelů nezapomeňte vytáhnout z bezpečnostních důvodů sít'ový kabel ze zásuvky a zkontrolujte, zda jste o kabely nezachytili nohama.

- Před prací sít'ový kabel nebo před jeho stěhování vytáhněte sít'ový kabel ze zásuvky.
- Sít'ový kabel musí být instalovaný v dostatečné vzdálenosti od tepelných zdrojů.
- Sít'ový kabel pravidelně vytáhněte ze zástrčky a vyčistěte ho. Pokud je zástrčka zaprášená a hromadí se na ní vlhkost, může se zhoršit její izolace a způsobit požár.

Poznámky

- Dodávaný sít'ový kabel nepoužívejte pro žádné jiné zařízení.
- Sít'ový kabel nesmí být nadměrně stlačený, ohnutý nebo zkroucený. Mohlo by dojít k poškození izolace nebo vodičů.
- Sít'ový kabel žádným způsobem neupravujte.
- Na sít'ový kabel nestavte nic těžkého.
- Při odpojování sít'ového kabelu ze zásuvky netahejte za sít'ový kabel.
- K jedné přívodní zásuvce nepřipojujte příliš mnoho spotřebičů.
- Nepoužívejte uvolněné elektrické zásuvky.

Zakázané použití

Neinstalujte, ani nepoužívejte televizor v dále uvedených místech, prostředích, nebo situacích, protože televizor by mohl špatně fungovat, nebo by mohl způsobit požár, úraz elektrickým proudem nebo poškození majetku anebo zranění.

Umístění:

Venkovní prostor (na přímém slunečním svitu), na mořském břehu, lodi nebo jiném plavidle, v autě, v lékařských zařízeních, nestabilní umístění, v blízkosti vody, na dešti, ve vlhku nebo kouři.

Prostředí:



- Svíčky nebo jiné otevřené plameny musejí být vždy v dostatečné vzdálenosti od televizoru, aby nedošlo k požáru.
- Horká, vlhká nebo nadměrně prašná místa; místa, na která se může dostat hmyz; tam, kde by mohl být televizor vystaven mechanickým vibracím, v blízkosti hořlavých předmětů (svíček apod.). Na televizor nesmí nic kapat nebo stříkat, ani na něm nesmí stát předměty naplněné tekutinami, jako např. vázy.

Situace:

Televizor nepoužívejte, máte-li vlhké ruce, je-li odstraněna skříně televizoru, nebo s příslušenstvím, které výrobce nedoporučil. Během bouřky s blesky odpojte TV od sít'ové zásuvky a antény.

Poškozené díly:

- Na televizor nic neházejte. Sklo na obrazovce se může poškodit a způsobit vážný úraz.
- Jestliže povrch televizoru praskne, nedotýkejte se ho a nejprve vytáhněte kabel ze zásuvky. Jinak by mohlo dojít k úrazu elektrickým proudem.

Když televizor nepoužíváte

- Jestliže televizor nebudete několik dní používat, odpojte ho z bezpečnostních důvodů a kvůli ochraně životního prostředí od sítě.
- Pokud televizor jen vypnete, není odpojený od napájecí sítě, k úplnému odpojení od sítě vytáhněte proto zástrčku ze zásuvky.
- Některé televizory jsou však vybaveny funkcemi, které ke správnému fungování vyžadují ponechání v klidovém stavu.

Pro děti

- Nedovolte dětem, aby na televizor lezly.
- Příslušenství malých rozměrů uschovejte mimo dosah dětí, aby ho nemohly omylem spolknout.

Pokud dojde k následujícímu problému ...

Pokud dojde k následujícímu problému, vypněte televizor a okamžitě vytáhněte přírodní kabel ze zásuvky.

Požádejte svého prodejce nebo servisní středisko Sony o prohlídku televizoru kvalifikovaným servisním technikem.

Když:

- Přírodní kabel je poškozený.
- Sít'ová zásuvka je uvolněná.
- Televizor je poškozený pádem na zem, nárazem nebo tím, že na něj něco spadlo.
- Otvory skříně propadl nějaký předmět, nebo se do něj vyliła nějaká tekutina.

Upozornění

Sledování televizoru

- Televizor sledujte za mírného osvětlení, protože sledování televizoru při slabém světle nebo po dlouhou dobu namáhá oči.
- Používáte-li sluchátka, nastavte hlasitost tak, aby zvuk nebyl příliš silný, protože byste si mohli poškodit sluch.

LCD obrazovka

- I když je LCD obrazovka vyrobena vysoce přesnou technologií a 99,99 % nebo více pixelů funguje správně, mohou se trvale objevovat černé nebo jasné světelné body (červené, modré nebo zelené). Je to způsobeno strukturálními vlastnostmi LCD obrazovky a nejedná se o závadu.
- Netlačte na přední filtr, ani po něm neškrábejte, a na horní plochu televizoru nepokládejte žádné předměty. Obraz by pak mohl být nerovnoměrný nebo by se LCD obrazovka mohla poškodit.
- Budete-li televizor používat na chladném místě, může se v obraze zobrazit skvrna, nebo obraz ztmavne. Nejde o poruchu televizoru. Tento jev po zvýšení okolní teploty zmizí.
- Při nepřetržitém zobrazení statických obrazů může dojít ke vzniku "dudů". Po chvíli by se měl tento stav zlepšit.
- Během provozu televizoru se obrazovka i skřín' přístroje zahřívají. Neznámená to ale funkční poruchu televizoru.
- LCD obrazovka obsahuje malé množství tekutých krystalů. Některé zářivkové

trubice použité v tomto televizoru obsahují rovněž rtuť. Při její likvidaci se řiďte místními nařízeními a předpisy.

Zacházení s povrchem obrazovky/skřínky televizoru a jeho čištění

Před čištěním se ujistěte, že jste televizor odpojili vytažením kabelu ze zásuvky.

Abyste předešli zhoršení stavu materiálu nebo svrchní vrstvy obrazovky, dodržujte následující opatření.

- Prach z povrchu obrazovky/skřínky opatrně stírejte měkkým hadříkem. Nepodaří-li se prach takto odstranit, setřete jej jemným hadříkem mírně navlhčeným slabým roztokem rozředěného čistícího prostředku.
- Vodu ani čistící prostředek nestříkejte přímo na televizor. Mohla by stéct do spodní části obrazovky nebo vnějších částí a způsobit poruchu.
- Nikdy nepoužívejte jakýkoli typ drsné houbičky, zásadité/kyselé čistící prostředky, brusné prášky ani těkavá rozpouštědla jako alkohol, benzen nebo insekticidy. Při použití těchto materiálů nebo při delším kontaktu s pryžovými nebo vinylovými materiály může dojít k poškození povrchu obrazovky a materiálu skřínky.
- K zajištění správného větrání doporučujeme pravidelně vysávání větracích otvorů.
- Je-li třeba seřídít úhel televizoru, pohybujte televizorem pomalu tak, aby nespádl nebo nesklouzl ze stojanu.

Volitelné zařízení

- Volitelná zařízení nebo jiná zařízení vysílající elektromagnetické záření neinstalujte příliš blízko televizoru. Jinak by mohlo dojít ke zkresení obrazu nebo šumu.
- Tento produkt byl testován a shledán vhodným limitům stanoveným direktivou EMC pro použití připojovacích kabelů kratších než 3 metry.

Baterie

- Při vkládání baterií dodržte správnou polaritu.
- Nepoužívejte různé typy baterií, ani nemíchejte současně staré a nové baterie.
- Baterie likvidujte způsobem, který chrání životní prostředí. V některých oblastech je nutné likvidovat baterie podle předpisů. Informujte se prosím u příslušných úřadů.
- S dálkovým ovladačem zacházejte opatrně. Nepouštějte ho na zem, nešlapejte po něm, ani na něj nestříkejte žádnou tekutinu.
- Neukládejte dálkový ovladač na místo v blízkosti tepelných zdrojů, nebo na místo vystavené působení přímého slunečního svitu, nebo do vlhké místnosti.

Likvidace televizoru



Likvidace nepotřebného elektrického a elektronického zařízení (platné v Evropské unii a dalších evropských

státech uplatňujících oddělený systém sběru)

Tento symbol umístěný na výrobku nebo jeho balení upozorňuje, že by s výrobkem po ukončení jeho životnosti nemělo být nakládáno jako s běžným odpadem z domácnosti. Je nutné ho odvézt do sběrného místa pro recyklaci elektrického a elektronického zařízení. Zajištěním správné likvidace tohoto výrobku pomůžete zabránit případným negativním důsledkům na životní prostředí a lidské zdraví, které by jinak byly způsobeny nevhodnou likvidací výrobku. Recyklováním materiálů, z nichž je vyroben, pomůžete zachovat přírodní zdroje. Podrobnější informace o recyklaci tohoto výrobku zjistíte u příslušného místního úřadu, podniku pro likvidaci domovního odpadu nebo v obchodě, kde jste výrobek zakoupili.



Nakládání s nepotřebnými bateriemi (platí v Evropské unii a dalších evropských

státech využívajících oddělený systém sběru)

Tento symbol umístěný na baterii nebo na jejím obalu upozorňuje, že s baterií opatřenou tímto označením by se nemělo nakládat jako s běžným domácím odpadem.

Symbol nacházející se na určitých typech baterií může být použit v kombinaci s chemickou značkou.

Značky pro rtuť (Hg) nebo olovo (Pb) jsou přidány, pokud baterie obsahuje více než 0,0005% rtuti nebo 0,004% olova.

Správným nakládáním s těmito nepotřebnými bateriemi pomůžete zabránit možným negativním dopadům na životní prostředí a lidské zdraví, k nimž by mohlo docházet v případech nevhodného zacházení s vyřazenými bateriemi. Materiálová recyklace pomůže chránit přírodní zdroje.

V případě, že výrobek z důvodů bezpečnosti, funkce nebo uchování dat vyžaduje trvalé spojení s vloženou baterií, je třeba, aby takovou baterii vyjmul z přístroje pouze kvalifikovaný personál.

K tomu, aby s baterií bylo správně naloženo, předejte výrobek, který je na konci své životnosti na místo, jenž je určené ke sběru elektrických a elektronických zařízení za účelem jejich recyklace.











Pokud jde o ostatní baterie, prosím, nahlédněte do té části návodu k obsluze, která popisuje bezpečné vyjmutí baterie z výrobku. Nepotřebnou baterii odevzdejte k recyklaci na příslušné sběrné místo.

Pro podrobnější informace o recyklaci tohoto výrobku či baterii kontaktujte, prosím, místní obecní úřad, firmu zabezpečující místní odpadové hospodářství nebo prodejnu, kde jste výrobek zakoupili.

i-MANUAL

Zobrazí Návod k obsluze na obrazovce.

Procházení funkce Návod k obsluze

- 1 Stiskněte **i-MANUAL**.
- 2 Stiskněte  k výběru tématu z obsahu, pak stiskněte .
Použijte tlačítko příslušné barvy k přechodu na další nebo předchozí stránku a návratu do obsahu.
Pokud je u vysvětlení odkaz na další téma, objeví se symbol . Stiskněte /// k volbě , pak stiskněte . Stiskněte  **RETURN** k návratu zpět.
- 3 Stiskněte  **RETURN** k ukončení.



- XMB™ (XrossMediaBar) je nabídka funkcí BRAVIA a vstupních zdrojů zobrazených na obrazovce televizoru.

Instalace doplňků (Konzola pro upevnění na zeď)

Sdělení zákazníkům:

Kvůli ochraně výrobku a z bezpečnostních důvodů společnost Sony důrazně doporučuje, aby instalaci televizoru provedl prodejce Sony nebo autorizovaný dodavatel. Nepokoušejte se instalovat jej sami.

Sdělení prodejcům Sony a autorizovaným dodavatelům:

Důsledně dbejte na bezpečnost během instalace, pravidelnou údržbu a prohlídku výrobku.

Váš televizor lze nainstalovat pomocí konzoly pro montáž na zeď SU-WL500 (KDL-46EX4xx, KDL-40BX4/EX4/EX6/NX5xx, KDL-37EX4xx, KDL-32BX3/BX4/EX3/EX4/EX6/NX5xx) / SU-WL100 (KDL-26EX3xx, KDL-22EX3xx) (prodávána samostatně).

- Aby byla instalace provedena správně, sledujte pokyny dodané s konzolou pro montáž na zeď.
- Viz „Odmontování stolního stojanu z televizoru“ (strana 8).



- Umístěte televizor na stolní stojan a zajistěte montážní závěs.

KDL-46EX4xx
KDL-40BX4/EX4/EX6/NX5xx
KDL-37EX4xx
KDL-32BX3/BX4/EX3/EX4/EX6/NX5xx

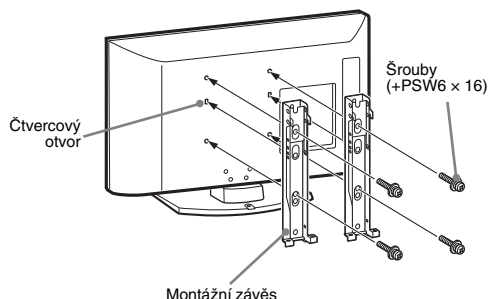

KDL-26EX3xx
KDL-22EX3xx

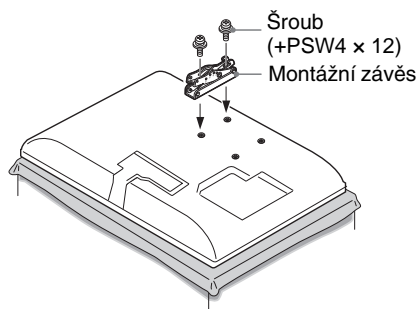

K instalování výrobku je zapotřebí dostatečná zkušenost, zejména k určení pevnosti zdi potřebné k udržení váhy televizoru. Připevnění výrobku na zeď byste měli svěřit prodejcům Sony nebo autorizovaným dodavatelům a během instalace věnovat patřičnou pozornost bezpečnosti. Společnost Sony nenesе žádnou odpovědnost za poškození nebo zranění způsobené nesprávnou manipulací či instalací.

Tabulka rozměrů k instalaci televizoru

KDL-46EX4xx
KDL-40BX4/EX4/EX6/NX5xx
KDL-37EX4xx
KDL-32BX3/BX4/EX3/EX4/EX6/NX5xx

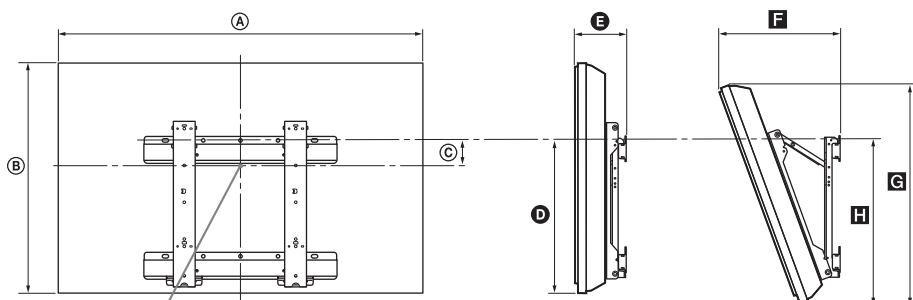

Bod středu obrazovky

KDL-26EX3xx
KDL-22EX3xx

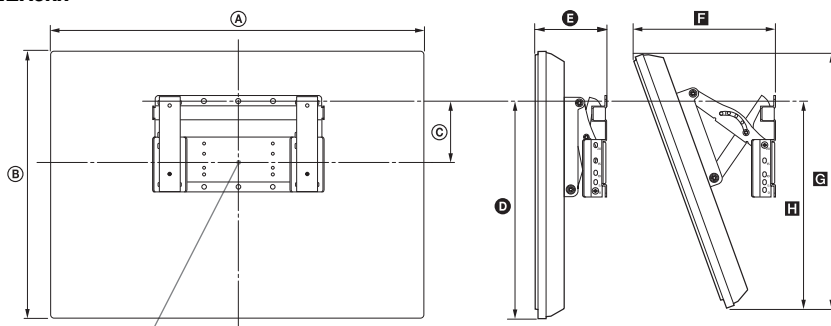

Bod středu obrazovky

Jednotka: cm

Název modelu	Rozměry obrazovky		Rozměr středu obrazovky	Délka jednotlivých motážních úhlů					
	A	B		C	Úhel (0°)		Úhel (20°)		
					D	E	F	G	H
KDL-46EX4xx	112,7	67,4	8,4	42,4	16,2	36,9	64,0	46,4	
KDL-40NX5xx	102,3	62,8	12,2	43,9	16,0	34,9	59,1	47,9	
KDL-40BX4xx	99,6	59,8	12,2	42,5	15,9	34,1	56,6	46,2	
KDL-40EX4xx	99,2	59,8	12,2	42,5	16,0	34,1	56,7	46,3	
KDL-40EX6xx	95,2	58,1	13,3	43,1	12,0	29,7	54,6	45,4	
KDL-37EX4xx	92,1	56,4	14,0	42,7	15,8	32,7	53,4	46,3	
KDL-32NX5xx	82,5	51,7	17,2	43,2	15,6	30,9	48,8	47,1	
KDL-32BX3/BX4xx	80,4	49,7	17,2	42,6	15,6	30,3	47,9	46,0	
KDL-32EX3/EX4xx	80,0	49,7	17,2	42,6	15,7	30,3	47,0	46,1	
KDL-32EX6xx	76,4	47,5	18,5	43,1	12,0	26,0	47,3	45,4	
KDL-26EX3xx	67,2	42,3	9,7	31,5	16,0	26,2	40,2	32,3	
KDL-22EX3xx	55,1	36,7	13,3	32,9	14,3	22,2	34,8	32,8	

Údaje ve výše uvedené tabulce se mohou mírně lišit v závislosti na instalaci.

UPOZORNĚNÍ

Zeď, na kterou bude televizor nainstalován, by měla unést nejméně čtyřnásobek váhy televizoru. Pro informaci o jeho hmotnosti viz „Specifikace“ (strana 15).

Nákres/tabulka umístění šroubů a závěsů

Název modelu	Umístění šroubů	Umístění závěsů
KDL-46EX4xx	d, g	b
KDL-40BX4/EX4/NX5xx	d, g	b
KDL-40EX6xx	e, j	b
KDL-37EX4xx	d, g	b
KDL-32BX3/BX4/EX3/EX4/NX5xx	e, g	c
KDL-32EX6xx	f, j	c
KDL-26EX3xx	—	a
KDL-22EX3xx	—	b

KDL-46EX4xx
 KDL-40BX4/EX4/EX6/NX5xx
 KDL-37EX4xx
 KDL-32BX3/BX4/EX3/EX4/EX6/NX5xx

Umístění šroubů

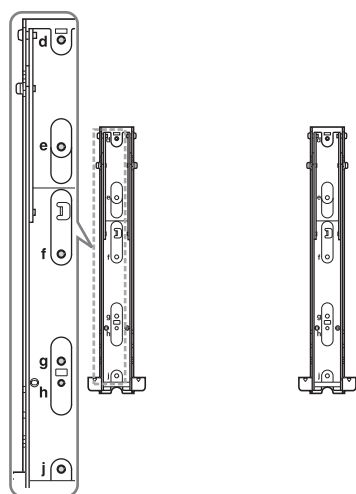

Umístění závěsů

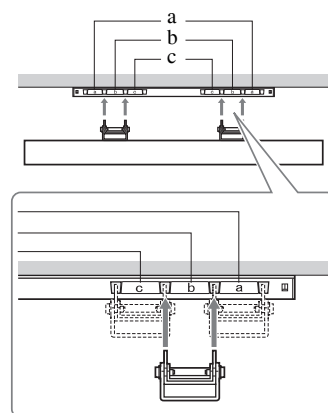





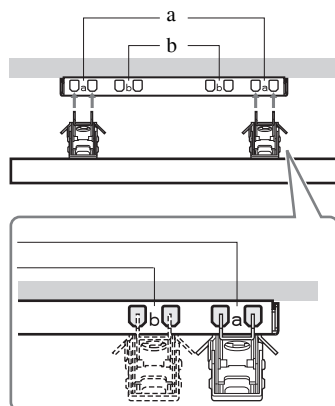







KDL-26EX3xx
 KDL-22EX3xx

Umístění závěsů



Specifikace

Název modelu	KDL-46EX4xx	KDL-40BX4/EX4/EX6/NX5xx	KDL-37EX4xx	KDL-32BX3/BX4/EX3/EX4/EX6/NX5xx	KDL-26EX3xx	KDL-22EX3xx	
Systém							
Systém panelu	Panel LCD (displej s kapalnými krystaly)						
Televizní systém	V závislosti na výběru země/oblasti Analogový: B/G/H, D/K, L, I Digitální: DVB-T, DVB-C						
Systém barev/videosystém	Analogový: PAL, PAL60 (pouze vstupní video), SECAM, NTSC3.58, NTSC4.43 (pouze vstupní video) Digitální: MPEG-2 MP@ML/HL, H.264/MPEG-4 AVC HP@L4.0, MP@L3.0						
Výběr kanálů	Analogový: 46.25 - 855.25 MHz Digitální: VHF/UHF						
Zvukový výstup	10 W + 10 W (RMS)				8 W + 8 W (RMS)	5 W + 5 W (RMS)	
Vstupní/výstupní snímky							
Anténa	75 ohmová externí zásuvka pro VHF/UHF						
 AV1*1	21 jehlový scart konektor včetně vstupů audio/video, RGB, S-Video a výstupu Analog TV audio/ video.						
 AV2*2	21 jehlový scart konektor včetně vstupů audio/video, RGB, S-Video a výstupu audio/video.						
 COMPONENT IN	Podporované formáty: 1080p, 1080i, 720p, 576p, 576i, 480p, 480i Y: 1 Vp-p, 75 ohmů, 0,3 V negativní synch./Pb/Cb: 0,7 Vp-p, 75 ohmů/ Pr/Cr: 0,7 Vp-p, 75 ohmů						
 COMPONENT IN	Audio vstup (konektory phono jack)						
HDMI IN 1, 2, 3, 4	Video: 1080p, 1080p24, 1080i, 720p, 576p, 576i, 480p, 480i Audio: Dvoukanalový lineární s modulací PCM 32, 44,1 a 48 kHz, 16, 20 a 24 bitů, Dolby Digital PC (viz strana 17) Analogové audio (minijack) (pouze HDMI1)						
 AV3	Video vstup (konektor phono jack)						
 AV3	Audio vstup (konektory phono jack)						
 DIGITAL AUDIO OUT (OPTICAL)	Digitální optický konektor (Dvoukanalový lineární s modulací PCM, Dolby Digital)						
 AUDIO OUT	Audio výstup (levý/pravý) (konektory phono jack)						
PC IN 	PC Vstup (15 Dsub) (viz strana 17) G: 0,7 Vp-p, 75 ohmů, non Sync na Green/B: 0,7 Vp-p, 75 ohmů/ R: 0,7 Vp-p, 75 ohmů, H/V Sync: hladina TTL  PC audio vstup (minijack)						
	Konektor sluchátek						
	USB port						
	Štěrbina na modul CAM (modul podmíněného přístupu)						
Napájení a jiné							
Požadavky napájení	220 –240 V AC, 50 Hz						
Velikost obrazovky (měřeno úhlopříčně)	46 palců / Přibližně 117 cm	40 palců / Přibližně 102 cm	37 palců / Přibližně 94 cm	32 palců / Přibližně 80 cm	26 palců / Přibližně 66 cm	22 palců / Přibližně 55 cm	
Rozlišení obrazu	1.920 bodů (horizontálně) × 1.080 řádek (vertikálně) (KDL-46EX4xx, KDL-40BX4/EX4/EX6/NX5xx, KDL-37EX4xx, KDL-32BX4/EX4/EX6/NX5xx) 1.366 bodů (horizontálně) × 768 řádek (vertikálně) (KDL-32BX3/EX3xx, KDL-26EX3xx, KDL-22EX3xx)						
Spotřeba energie	v režimu „Domov“/ „Standardní“	142 W	110 W 75,0 W (KDL-40EX6xx)	95,0 W	73,0 W 61,0 W (KDL-32EX6xx)	52,0 W	39,0 W
	v režimu „Obchod“/ „Živý“	183 W	146 W 92 W (KDL-40EX6xx)	120 W	94 W 75 W (KDL-32EX6xx)	62 W	46 W
Spotřeba energie v pohotovostním režimu*3	0,19 W						
Spotřeba energie ve vypnutém stavu	0,18 W						

Název modelu		KDL-46EX4xx	KDL-40BX4/EX4/EX6/NX5xx	KDL-37EX4xx	KDL-32BX3/BX4/EX3/EX4/EX6/NX5xx	KDL-26EX3xx	KDL-22EX3xx
Průměrná roční spotřeba energie*4		207 kWh	161 kWh 96 kWh (KDL-40EX6xx)	139 kWh	107 kWh 85 kWh (KDL-32EX6xx)	76 kWh	57 kWh
Rozměry (Š × V × H) (Přibližně)	(se stojanem)	112,7 x 71,1 x 29,4 cm	102,3 x 66,5 x 31,0 cm (KDL-40NX5xx) 99,6 x 63,5 x 25,0 cm (KDL-40BX4xx) 99,2 x 63,5 x 25,0 cm (KDL-40EX4xx) 95,2 x 61,3 x 25,0 cm (KDL-40EX6xx)	92,1 x 59,9 x 25,1 cm	82,5 x 55,4 x 26,0 cm (KDL-32NX5xx) 80,4 x 53,2 x 22,0 cm (KDL-32BX3/BX4xx) 80,0 x 53,2 x 22,0 cm (KDL-32EX3/EX4xx) 76,4 x 50,7 x 25,0 cm (KDL-32EX6xx)	67,2 x 45,9 x 22,0 cm	55,1 x 40,2 x 21,5 cm
	(bez stojanu)	112,7 x 67,4 x 10,2 cm	102,3 x 62,8 x 10,0 cm (KDL-40NX5xx) 99,6 x 59,8 x 9,9 cm (KDL-40BX4xx) 99,2 x 59,8 x 10,0 cm (KDL-40EX4xx) 95,2 x 58,1 x 7,4 cm (KDL-40EX6xx)	92,1 x 56,4 x 9,8 cm	82,5 x 51,7 x 10,2 cm (KDL-32NX5xx) 80,4 x 49,7 x 9,6 cm (KDL-32BX3/BX4xx) 80,0 x 49,7 x 9,7 cm (KDL-32EX3/EX4xx) 76,4 x 47,5 x 7,3 cm (KDL-32EX6xx)	67,2 x 42,3 x 9,9 cm	55,1 x 36,7 x 8,2 cm
Hmotnost (Přibližně)	(se stojanem)	20,4 kg	22,4 kg (KDL-40NX5xx) 15,6 kg (KDL-40BX4xx) 15,9 kg (KDL-40EX4xx) 14,9 kg (KDL-40EX6xx)	13,6 kg	15,5 kg (KDL-32NX5xx) 10,7 kg (KDL-32BX3/BX4xx) 11,0 kg (KDL-32EX3/EX4xx) 11,1 kg (KDL-32EX6xx)	8,8 kg	6,6 kg
	(bez stojanu)	18,1 kg	19,2 kg (KDL-40NX5xx) 13,6 kg (KDL-40BX4xx) 13,9 kg (KDL-40EX4xx) 12,7 kg (KDL-40EX6xx)	11,6 kg	13,0 kg (KDL-32NX5xx) 9,2 kg (KDL-32BX3/BX4xx) 9,5 kg (KDL-32EX3/EX4xx) 9,1 kg (KDL-32EX6xx)	7,3 kg	6,0 kg
Dodané doplňky		Viz „1: Kontrola příslušenství“ na straně 4.					
Volitelné příslušenství		Viz „Instalace doplňků (Konzola pro upevnění na zeď)“ na straně 12.					

*1 AV1 výstupy jsou dostupné pouze pro analogový televizor.

*2 AV2 výstupy na aktuální obrazovku (kromě PC, HDMI, Component, USB).

*3 Specifikovaná spotřeba energie v pohotovostním režimu je dosažena po dokončení nezbytných vnitřních procesů televizoru.

*4 4 hodiny denně 365 dní v roce.

Úpravy designu a technických vlastností bez předchozího upozornění.

Tabulka reference PC vstupního signálu PC IN

Signály	Horizontálně (pixely)	Vertikálně (řádky)	Horizontální frekvence (kHz)	Vertikální frekvence (Hz)	Normální
VGA	640	480	31,5	60	VGA
SVGA	800	600	37,9	60	pokyny VESA
XGA	1024	768	48,4	60	pokyny VESA
WXGA	1280	768	47,4	60	VESA
WXGA	1280	768	47,8	60	VESA
WXGA	1360	768	47,7	60	VESA
SXGA	1280	1024	64	60	VESA
UXGA	1600	1200	75	60	VESA
HDTV	1920	1080	67,5	60	EIA

- Vstup PC u tohoto televizoru nepodporuje synchronizaci pro zelenou nebo kompozitní synchronizaci.
- Vstup PC u tohoto televizoru nepodporuje prokládané signály.
- Vstup PC u tohoto televizoru podporuje signály ve výše uvedené tabulce s vertikální frekvencí o velikosti 60 Hz.

Tabulka reference PC vstupního signálu HDMI IN 1, 2, 3 a 4

Signály	Horizontálně (pixely)	Vertikálně (řádky)	Horizontální frekvence (kHz)	Vertikální frekvence (Hz)	Normální
VGA	640	480	31,5	60	VGA
SVGA	800	600	37,9	60	pokyny VESA
XGA	1024	768	48,4	60	pokyny VESA
WXGA	1280	768	47,4	60	VESA
WXGA	1280	768	47,8	60	VESA
WXGA	1360	768	47,7	60	VESA
SXGA	1280	1024	64	60	VESA

Řešení problémů

Zkontrolujte, zda indikátor  (pohotovostní režim) bliká červeně.

Když bliká

Autodiagnostické funkce jsou aktivovány.

Stiskněte  na straně televizoru pro vypnutí, odpojte napájecí kabel a informujte vašeho servisního technika nebo servisní středisko Sony.

Pokud červená LED 19x zabliká, vypněte prosím televizor a odstraňte vadné zařízení USB.

Pokud červená LED 20x zabliká, vypněte prosím televizor a odstraňte vadné zařízení CAM.

Když neblinká



- 1 Zkontrolujte položky v níže uvedené tabulce.
- 2 Pokud problémy přetrvávají, nechte si televizor prohlédnout odborníkem.



- Můžete se podívat do části o odstraňování problémů v návodu k použití na obrazovce.
- Jestliže potřebujete další informace, obraťte se prosím na informační středisko péče o zákazníky společnosti Sony na adrese nebo telefonu, které jsou uvedené na přiloženém záručním listě.

Obraz

Žádný obraz (tmavá obrazovka), žádný zvuk

- Zkontrolujte anténní/kabelové připojení.
- Připojte televizor do sítě a stiskněte  na straně televizoru.
- Pokud se indikátor  (pohotovostní režim) rozsvítí červeně, stiskněte .

Na obrazovce je pouze šumění

- Zkontrolujte, zda není anténa zlomená nebo ohnutá.
- Zkontrolujte, zda anténa není na konci své životnosti (od tří do pěti let při normálním použití, jeden až dva roky na pobřeží).

Indledning

Tak fordi du valgte dette Sony-produkt.
Før TV-apparatet betjenes, læses denne vejledning grundigt og beholdes til senere opslag.

Oplysning om digital TV-funktion

- Funktioner i forbindelse med digitalt TV (DVB) fungerer kun i lande eller områder, hvor der udsendes i DVB-T (MPEG-2 og H.264/MPEG-4 AVC) digitale jordbundne signaler, eller der er adgang til en kompatibel DVB-C DVB-T (MPEG-2 and H.264/MPEG-4 AVC) kabeltjeneste. Få at vide hos din lokale forhandler, om du kan modtage et DVB-T-signal på din bopæl, eller spørg kabeludbyderen, om deres DVB-C kabeltjeneste er egnet til integreret betjening med dette TV-apparat.
- Kabeludbyderen kan opkræve et ekstra gebyr for en sådan service eller kræve, at du indvilger i deres forretningsbetingelser og -vilkår.
- Dette TV-apparat følger specifikationerne for DVB-T og DVB-C, men der er ikke garanti for kompatibiliteten med fremtidige DVB-T digitale jordbundne udsendelser og DVB-C digitale kabeludsendelser.
- Visse digitale tv-funktioner er muligvis ikke tilgængelige i visse lande/områder, og DVB-C-kabel fungerer eventuelt ikke korrekt hos visse udbydere.

En liste med understøttede kabeloperatører findes på support-webstedet:

<http://support.sony-europe.com/TV/DVBC/>

Producenten af dette produkt er Sony Corporation, 1-7-1 Konan Minato-ku Tokyo, 108-0075 Japan. Den autoriserede repræsentant for EMC og produktsikkerhed er Sony Deutschland GmbH, Hedelfinger Strasse 61, 70327 Stuttgart, Germany. For service eller garanti henviser vi til de adresser, som fremgår af vedlagte garantidokument.

Oplysninger om varemærker

- **DVB** er et registreret varemærke, der tilhører DVB-projektet.
- HDMI, HDMI logoet og High-Definition Multimedia Interface er varemærker eller registrerede varemærker, der tilhører HDMI Licensing LLC.
- Fremstillet på licens fra Dolby Laboratories. "Dolby" og det dobbelte D-symbol er varemærker, der tilhører Dolby Laboratories.
- **OM DIVX VIDEO:** DivX® er et digitalt videoformat, der er udviklet af DivX, Inc. Dette er en officiel DivX-certificeret enhed, der afspiller DivX video. Besøg www.divx.com og få flere oplysninger og flere softwareværktøjer til at konvertere dine filer til DivX video.
OM DIVX VIDEO-ON-DEMAND: Denne DivX Certified®-enhed skal være registreret for at kunne afspille DivX Video-on-Demand (VOD)-indhold. Registreringskoden genereres ved at finde DivX VOD-afsnittet i enhedens opsætningsmenu. Gå til vod.divx.com med denne kode for at gennemføre registreringen og få mere at vide om DivX VOD.
- "BRAVIA" og BRAVIA er varemærker, der tilhører Sony Corporation.
- "XMB™" og "XrossMediaBar" er varemærker, der tilhører Sony Corporation og Sony Computer Entertainment Inc.



Om modelnavnet i denne vejledning

"xx", der vises i modelnavnet, svarer til tal, der angiver design eller farve.



- Illustrationerne, der anvendes i denne manual, er af KDL-32EX402, medmindre andet er angivet.

Placering af identifikationsmærkat

Mærkatet med oplysninger om modelnummer og strømforsyning (jævnfør gældende sikkerhedsregler) findes på bagsiden af tv'et.

Indholdsfortegnelse

Opstartsvejledning

4

Sikkerhedsoplysninger	9
Forholdsregler	10

i-MANUAL

Navigation i Betjeningsvejledning.....	11
--	----

Yderligere oplysninger

Montering af tilbehør (beslag til vægmontering)	12
Specifikationer	15
Fejlsøgning	18

DK

DVB : kun til digitale kanaler

- Før du betjener TV-apparatet, skal du læse "Sikkerhedsoplysninger" (side 9). Gem vejledningen til senere brug.
- Den fulde betjeningsvejledning kan findes på skærmen.
- Vejledningen om "Montering af vægbeslaget" findes i brugervejledningen til tv'et.

1: Kontrol af det medfølgende tilbehør

Netledning (1) (kun til KDL-46EX4xx)

Kabelholder (1) (kun til KDL-40/32NX5xx)

Fod (1)*

Skruer til fod (4) (kun til KDL-46EX4xx)

Skruer til fod (4 + 3) (kun til KDL-40BX4/EX4xx, KDL-37EX4xx, KDL-32BX3/BX4/EX3/EX4xx, KDL-26EX3xx, KDL-22EX3xx)

Skruer til fod (4 + 4) (kun til KDL-40/32EX6xx, KDL-40/32NX5xx)

Fjernbetjening RM-ED022 (1)

Fjernbetjening RM-ED036 (1) (kun til KDL-40/32EX6xx)

To AAA-batterier (2)

* Adskilt undtagen til KDL-46EX4xx.

Sådan sættes batterier i fjernbetjeningen

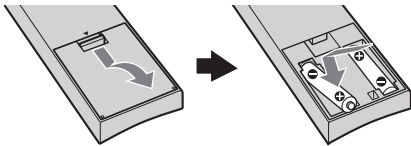

(kun til KDL-40/32EX6xx)

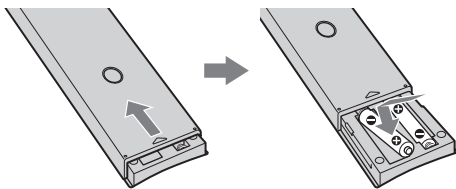

- Sørg for, at polerne vender korrekt ved isætning af batterier.
- Brug ikke forskellige batterityper eller gamle og nye batterier samtidigt.
- Bortskaf batterier på en miljøvenlig måde. I visse områder kan der være regler for bortskaffelse af batterier. Rådspørg de lokale myndigheder.
- Behandl fjernbetjeningen med omhu. Tab den ikke, trød ikke på den, og spild ikke nogen form for væske på den.
- Læg ikke fjernbetjeningen på steder nær en varmekilde eller på steder i direkte sollys, eller i fugtige lokaler.

2: Montering af standen

Følg samlevejledningen for at sætte tv'et på en tv-fod.

- 1 Se den medfølgende folder til tv-foden for korrekt fastgørelse for nogle tv-modeller.
- 2 Sæt tv'et på standen. Pas på, at kablerne ikke kommer i klemme.

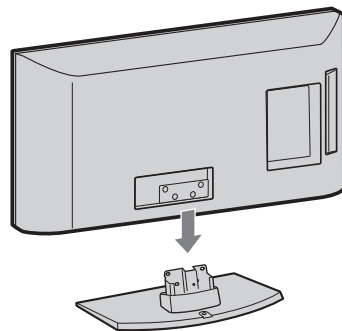

- 3 Monter tv'et på standen som vist med pilene ↑ der viser skruenhullerne, ved hjælp af de medfølgende skrue.

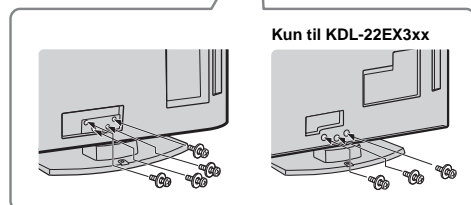
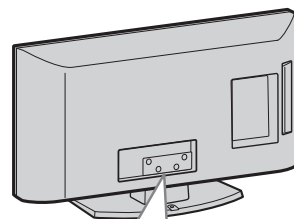

- Ved anvendelse af en elektrisk skruetrækker indstilles tilspændingsmomentet til ca. 1,5 Nm.

3: Tilslutning af en antenne/kabel TV/video/dvd-optager

Kun tilslutning af en antenne/kabel TV

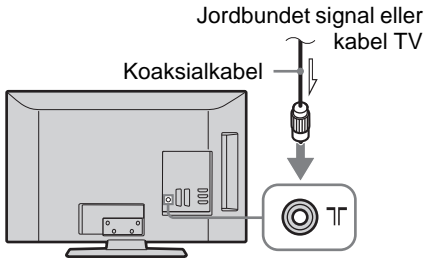

Tilslutning af antenne/kabel TV/video/dvd-optager med SCART

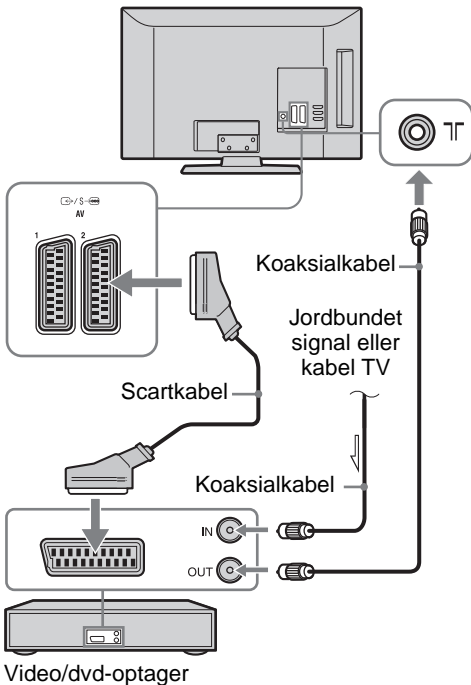

- AV1-udgange er kun tilgængelige på et analogt tv.
- AV2-udgange på den aktuelle skærm (undtagen PC, HDMI, Component, USB).

Tilslutning af antenne/kabel TV/video/dvd-optager med HDMI

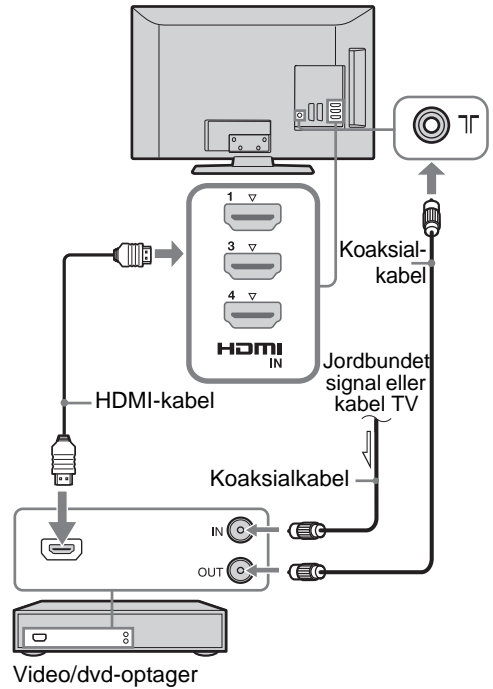

4: Undgå, at TV-apparatet vælter

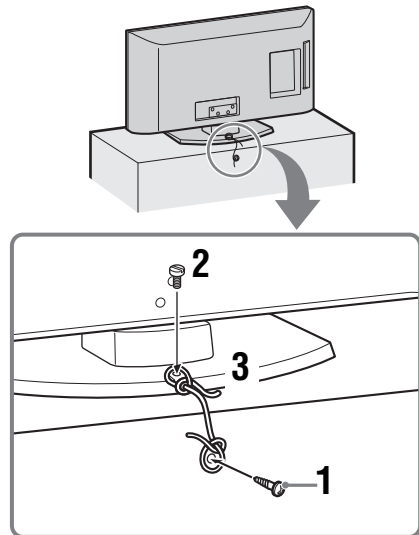

- 1 Sæt en træskruer i tv-bordet (4 mm i diameter (medfølger ikke)).
- 2 Skru en maskinskrue (M4 x 16, medfølger ikke) i skruerhullet på TV'et.

Fortsættes

- 3** Bind træskruen og maskinskruen fast med en stærk snor.



- Du kan købe et sæt med en støttestrop, der kan bruges til at fastgøre tv'et, hos Sony. Kontakt det nærmeste Sony Service Center for at købe sættet. Find navnet på din tv-model, og hav det parat.

5: Bundtning af kablerne

(kun til KDL-40/32NX5xx)

Tilslutningskablerne kan samles som vist nedenfor.

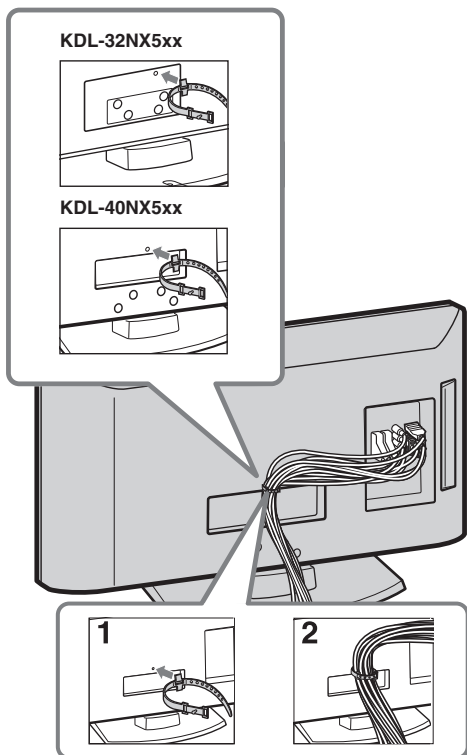

- Du må ikke samle netledningen med andre tilslutningskabler.

6: Valg af sprog, land/område og sted

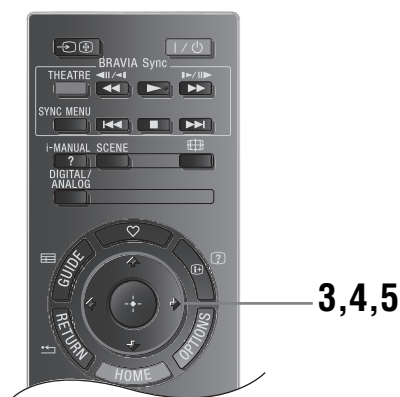
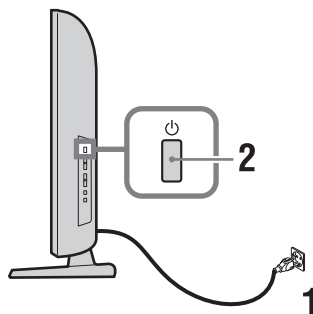

- 1** Slut TV-apparatet til stikkontakten (220-240 V AC, 50 Hz).
- 2** Tryk på på den øverste kant af tv'et. Første gang du tænder tv'et, vises menuen Sprog på skærmen.
 - Når du tænder tv'et, lyser afbryderindikatoren grønt.
- 3** Tryk på for at vælge det sprog, der skal vises i menuskærm-billederne, og tryk derefter på .

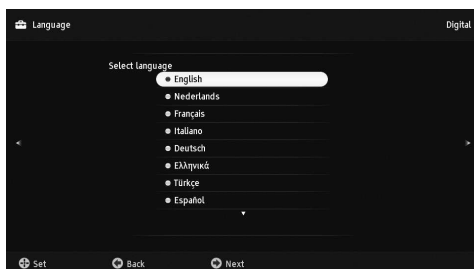

- 4 Tryk på \updownarrow for at vælge det land/område, hvor TV-apparatet skal anvendes, tryk derefter på \oplus .

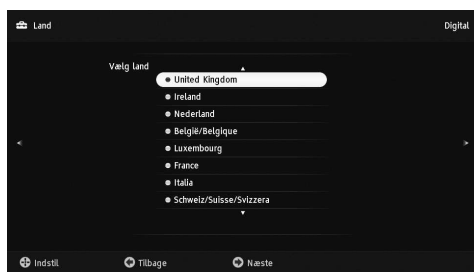

Hvis det ønskede land/område, som du vil bruge tv'et i, ikke vises på listen, skal du vælge "-" i stedet for at vælge et land/område.

- 5 Brug \updownarrow til at vælge den placering, hvor tv'et skal bruges. Tryk derefter på \oplus .

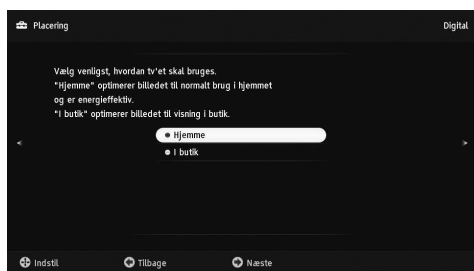

I butikstilstand vil nogle indstillinger med mellemrum blive nulstillet til butiksbrug.

Denne indstilling vælger den startbilledtilstand, som egner sig til de lysforhold, der normalt findes i disse miljøer.

7: Automatisk programindstilling af TV-apparatet

- 1 Tryk på \oplus .

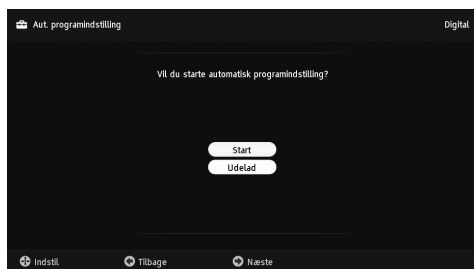

- 2 Tryk på \updownarrow for at vælge "Egen Antenne" eller "Kabel TV", og tryk derefter på \oplus .

Hvis du vælger "Kabel TV", vises skærmen til valg af scanningstype. Se "Sådan programindstilles TV-apparatet til kabeltilslutning" (side 7).

TV-apparatet begynder at søge efter alle tilgængelige digitale kanaler, efterfulgt af alle tilgængelige analoge kanaler. Dette kan tage nogen tid, så tryk ikke på nogen knapper på TV-apparatet eller fjernbetjeningen, mens søgningen udføres.

Hvis en meddelelse vises for at få dig til at bekræfte antenntilslutningen

Ingen digitale eller analoge kanaler blev fundet. Kontroller alle antenne/kabel TV forbindelser og tryk på \oplus for at genoptage den automatiske programindstilling.

- 3 Programsortering (Kun i analog tilstand): Ændrer den rækkefølge, kanalerne lagres i på TV-apparatet.

1 Tryk på \updownarrow for at vælge den kanal, du vil flytte til en ny position, og tryk derefter på \rightleftarrows .

2 Tryk på \updownarrow for at vælge den nye position til kanalen, og tryk derefter på \oplus .

Gå til næste trin ved at trykke på HOME, hvis du ikke ønsker at ændre den rækkefølge, som de analoge kanaler gemmes i.

- Dette trin vises ikke, hvis der findes en analog kanal.

Meddelelsen "Opsætning udført" vises på skærmen. Tryk på \oplus .

TV-apparatet har nu fået indstillet alle tilgængelige kanaler.



- Systemopdatering
Du kan opdatere Fjernsynet med en USB-hukommelse. Indhent oplysninger fra nedenstående web-sted.
<http://support.sony-europe.com/TV/>

Sådan programindstilles TV-apparatet til kabel-tilslutning

- 1 Tryk på \oplus .
- 2 Tryk på \updownarrow for at vælge "Hurtig scanning" eller "Fuld scanning", og tryk derefter på \oplus .

"Hurtig scanning": Kanalerne programindstilles ifølge kabeloperatørens oplysninger i udsendessignalet. Den anbefalede indstilling til "Frekvens" og "Netværks-ID" er "Auto".

Dette valg anbefales til hurtig programindstilling, hvis det understøttes af kabeludbyderen.

Hvis "Hurtig scanning" ikke kan programindstilles, anvendes metoden "Fuld scanning", som er beskrevet nedenfor.

"Fuld scanning" Alle tilgængelige kanaler programindstilles og lagres. Dette kan tage nogen tid.

Dette valg anbefales, hvis "Hurtig scanning" ikke understøttes af kabeludbyderen.

Fortsættes

Yderligere oplysninger om understøttede kabeludbydere findes på support-web-stedet: <http://support.sony-europe.com/TV/DVBC>

- 3 Tryk på $\leftarrow/\rightarrow/\uparrow$ for at vælge "Start".
TV-apparatet begynder at søge efter kanaler.
Tryk ikke på nogen knapper på TV-apparatet eller fjernbetjeningen.



- Visse kabeludbydere understøtter ikke "Hurtig scanning". Hvis der ikke bliver fundet nogen kanaler med "Hurtig scanning", udføres "Fuld scanning".

Justering af betragtningsvinklen på tv'et

TV-apparatet kan justeres inden for de vinkler, der ses nedenfor.

(kun til KDL-40/32NX5xx)

Justering af vinklen til venstre og højre (drejeled)

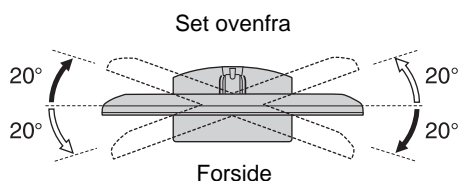

(kun til KDL-22EX3xx)

Juster hældningen

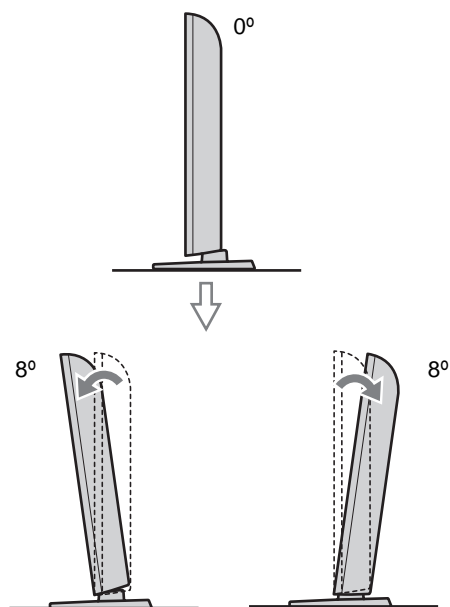

Afmontering af tv-foden på TV-apparatet



- Tag kun tv-foden af, hvis TV-apparatet skal monteres på væggen.

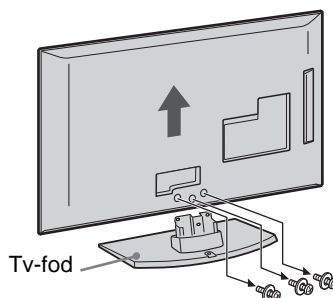
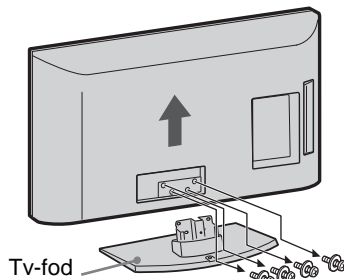

(kun til KDL-22EX3xx)



- Sørg for, at TV-apparatet står lodret, før det tændes. Undlad at tænde TV-apparatet, mens LCD-panelet vender nedad, så en ujævn billedfordeling undgås.

Sikkerhedsoplysninger

Installation/opsætning

Installer og brug tv'et i overensstemmelse med nedenstående vejledning for at undgå brand, elektrisk stød eller skader på personer og materiel.

Installation

- Tv'et skal sættes op ved en let tilgængelig stikkontakt.
- Placer tv'et på en stabil, plan overflade.
- Kun en autoriseret installatør må udføre væginstallationer.
- Af sikkerhedsmæssige grunde anbefales det at anvende Sony tilbehør, herunder:
 - Vægbeslag SU-WL500 (KDL-46EX4xx, KDL-40BX4/EX4/EX6/NX5xx, KDL-37EX4xx, KDL-32BX3/BX4/EX3/EX4/EX6/NX5xx)
 - Vægbeslag SU-WL100 (KDL-26EX3xx, KDL-22EX3xx)
- Anvend de skruer, der følger med vægbeslaget, når monteringskroge sættes på TV-apparatet. De medfølgende skruer er beregnet til at være 8-12 mm lange målt fra anlægsfladen på monteringskroge. Skruernes diameter og længde afhænger af modellen på vægbeslaget. Hvis der anvendes andre skruer end de medfølgende, kan det medføre indvendige skader på TV-apparatet eller få det til at falde ned eller lignende.

8 - 12 mm

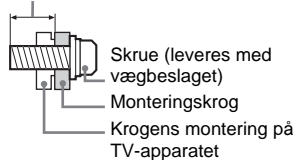

Transport

- Før transport af tv'et tages alle kabler ud.
- Der skal mindst to eller tre personer til at bære et stort tv.
- Tv'et skal bæres som vist til højre. Belast ikke LCD-skærmen.
- Når tv'et løftes eller flyttes, skal det holdes i bunden med et fast greb.
- Tv'et må ikke udsættes for fysiske stød eller kraftige vibrationer under transport.
- Tv'et skal pakkes ind i originalemballagen og sættes ned i originalkassen, når det skal til reparation eller blot flyttes.

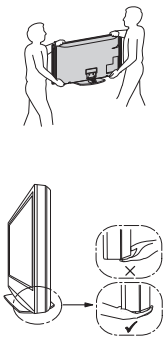

Ventilation

- Tildæk ikke ventilationshullerne og stik ikke noget ind i kabinettet.
- Der skal være plads omkring tv'et som vist nedenfor.

- Det anbefales stærkt at anvende et Sony vægbeslag for at sikre tilstrækkelig luftcirkulation.

Monteret på væggen

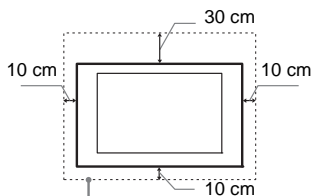

Der skal være mindst så meget plads omkring tv'et.

Monteret på stander

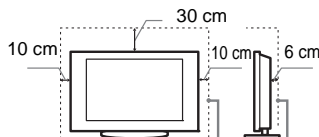

Der skal være mindst så meget plads omkring tv'et.

- For at sikre tilstrækkelig ventilation og forhindre ansamling af støv og snavs:
 - Læg ikke tv'et fladt ned og monter det ikke på hovedet, bagvendt eller sidevendt.
 - Tv'et må ikke installeres på en hyld, et tæppe, en seng eller i et skab.
 - Tv'et må ikke dækkes til med stof, f.eks. gardiner, eller andre ting, f.eks. aviser, osv.
 - Installer ikke Tv'et som vist nedenfor.

Luftcirkulationen afspærres.

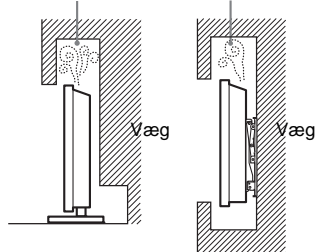

Netledning:

Brug netledningen og stikket som følger for at undgå brand, elektrisk stød eller skader på personer og materiel:

- Brug kun netledninger fra Sony, ikke fra andre leverandører.
- Stikket skal sættes helt ind i kontakten.
- Slut kun tv'et til en stikkontakt med 220-240 V AC.
- Af sikkerhedshensyn skal du trække netledningen ud af stikket og være omhyggelig med ikke at vikle fødderne ind i kablerne.
- Tag netledningen ud af stikkontakten, før du arbejder eller flytter på tv'et.
- Hold netledningen væk fra varmekilder.
- Tag netstikket ud og rengør det med jævne mellemrum. Hvis stikket er dækket med støv og tiltrækker fugt, forringes isoleringen, og der kan opstå brand.

Bemærk

- Du må ikke bruge den medfølgende netledning med andet udstyr.
- Undgå så vidt muligt at klemme, bøje eller sno netledningen. Ledningstrådene kan være afsoleret eller knækket.
- Du må ikke ændre på netledningen.
- Du må ikke placere tunge genstande på netledningen.
- Træk ikke i selve ledningen, når stikket skal tages ud af stikkontakten.
- Du må ikke slutte for mange apparater til samme stikkontakt.
- Du må ikke bruge stikkontakter, som stikket ikke passer i.

Forbudt brug

Tv'et må ikke placeres eller anvendes på steder eller i omgivelser eller situationer som de nedenfor beskrevne. Ellers kan tv'et fungere dårligt og forårsage brand, elektrisk stød og personskader.

Placering:

Udendørs (i direkte sollys), på stranden, på et skib eller et andet fartøj, i et køretøj, på hospitaler, ustabile placeringer, tæt på vand, fugt eller røg.

Miljø:



- Undgå brand ved altid at holde stearinlys og anden åben ild borte fra dette produkt.
- Steder, der er varme, fugtige eller meget støvede, hvor der kan komme insekter ind, hvor det kan blive udsat for mekaniske vibrationer, tæt på brændbare genstande (stearinlys ol.). TV-apparatet må ikke udsættes for dryp eller stænk, og der må ikke anbringes væskefyldte genstande som f.eks. vaser på TV-apparatet.

Situation:

Undlad brug med våde hænder, med kabinettet afmonteret eller med udstyr, der ikke anbefales af producenten. Tag tv'ets netledning ud af stikkontakten i tordenvejr.

Ituslåede dele:

- Du må ikke kaste genstande mod tv'et. Skærmlasset kan knuses af slaget og anrette alvorlig personskade.
- Hvis tv'ets overflade revner, må du ikke røre det, før du har trukket netledningen ud af stikkontakten. I modsat fald kan du få elektrisk stød.

Når tv'et ikke er i brug

- Hvis du ikke anvender tv'et i flere dage, skal det afbrydes fra lysnettet af miljø- og sikkerhedshensyn.
- Da tv'et ikke er helt afbrudt fra lysnettet, selvom det er slukket, skal stikket tages ud af stikkontakten for at afbryde tv'et fuldkomment.
- Visse tv'er kan have funktioner, hvor tv'et skal stå i standby for at fungere korrekt.

Fort sættes

Børn

- Lad ikke børn klatre op på tv'et.
- Mindre tilbehør skal opbevares utilgængeligt for børn, så det ikke sluges ved en fejl.

Hvis følgende problemer opstår...

Sluk tv'et og træk straks netledningen ud af stikkontakten, hvis følgende problemer opstår.

Bed din forhandler eller Sony servicecenter om at få tv'et efterset af autoriserede serviceteknikere.

Når:

- Netledningen er beskadiget.
- Stikket passer dårligt.
- Tv'et er beskadiget som følge af at være tabt eller slået, eller der er kastet genstande mod det.
- Væske eller genstande er trængt ind gennem kabinettets åbninger.

Forholdsregler

Behagelig afstand til tv'et

- Der skal være moderat belysning, da det kan belaste dine øjne at se tv ved dårligt lys eller i længere tid.
- Når du bruger hovedtelefoner, skal du justere lyden, så den ikke er for høj, da det kan skade hørelsen.

LCD-skærm

- Selvom LCD-skærmen er fremstillet med højpræcisionsteknologi og 99,99% eller flere effektive pixler, kan der forekomme sorte pletter eller lysende punkter (røde, blå eller grønne), der optræder konstant på LCD-skærmen. Det er en konstruktionsmæssig egenskab ved LCD-skærmen og ikke en fejl.
- Tryk ikke og skrab ikke frontfilteret, og placer ikke genstande oven på tv'et. Billedet kan blive uensartet, eller LCD-skærmen kan blive beskadiget.
- Hvis tv'et bruges et sted, hvor der er koldt, kan billedet virke udtværet eller blive mørkt. Dette er ikke tegn på fejl. Fænomenerne forsvinder, efterhånden som temperaturen stiger.
- Der kan forekomme skyge billeder (ghosting), når der konstant vises stillbilleder. Det forsvinder efter et øjeblik.
- Skærmen og kabinettet kan blive varmt, når tv'et er i brug. Dette er ikke en fejl.
- LCD-skærmen indeholder en lille mængde flydende krystal. Visse lysstoffer, der anvendes i dette tv, indeholder også kviksølv. Følg de lokale regler og retningslinjer for bortskaffelse.

Behandling og rengøring af tv'ets skærmoverflade og kabinet

Sørg for at tage netledningen til tv'et ud af stikkontakten før rengøring.

Følg nedenstående forholdsregler for at undgå nedbrydning af materialer eller skærmbelegning.

- Tør støv forsigtigt af skærmen/kabinettet med en blød klud. Hvis støvet sidder fast,

skal skærmen tørres forsigtigt af med en hårdt opvredet blød klud, der er fugtet let med vand og et mildt rengøringsmiddel.

- Undlad at sprøjte vand eller rengøringsmidler direkte på tv'et. Det kan dryppe ned i bunden af skærmen eller ramme udvendige dele og kan forårsage en fejlfunktion.
- Du må ikke bruge skuresvampe, opløsningsmidler eller syreholdige rengøringsmidler, skurepulver eller flygtige opløsningsmidler som alkohol, rensbenzin, fortynder eller insektmiddel. Brug af sådanne midler eller længerevarende kontakt med gummi- eller vinylmaterialer kan beskadige skærmens overflade og kabinetmaterialet.
- Jævnlig støvsugning af ventilationshullerne tilrådes for at sikre tilstrækkelig ventilation.
- Når vinklen på tv'et skal justeres, skal du bevæge det langsomt for at undgå, at det flytter sig eller glider ned fra bordstanderen.

Ekstraudstyr

- Hold ekstraudstyr eller andet udstyr, der udsender elektromagnetisk stråling, på afstand af tv'et. Ellers kan billedforvrængning og / eller dårlig lyd forekomme.
- Dette udstyr er blevet testet og fundet at overholde grænserne i EMC-direktivet ved brug af et tilslutningssignalkabel, der ikke er længere end 3 m.

Batterier

- Overhold den korrekte polaritet ved isætning af batterier.
- Brug ikke forskellige batterityper eller gamle og nye batterier samtidigt.
- Bortskaf batterier på en miljøvenlig måde. I visse områder kan der være regler for bortskaffelse af batterier. Rådspørg de lokale myndigheder.
- Behandl fjernbetjeningen med omhu. Tab den ikke, trød ikke på den, og spill ikke nogen form for væske på den.
- Læg ikke fjernbetjeningen på steder nær en varmekilde eller på steder i direkte sollys eller i fugtige lokaler.

Bortskaffelse af tv'et



Håndtering af udtjente elektriske og elektroniske produkter (Gælder for den

Europæiske Union og andre europæiske lande med separate indsamlingssystemer)

Dette symbol på produktet eller emballagen angiver, at produktet ikke må behandles som husholdningsaffald. Det skal i stedet indleveres på en deponeringsplads specielt indrettet til modtagelse og oparbejdning af elektriske og elektroniske produkter. Ved at sikre, at produktet bortskaffes korrekt, forebygges de eventuelle negative miljø- og sundhedsskadelige påvirkninger, som en ukorrekt affaldshåndtering af produktet kan forårsage. Genindvinding af materialer

vil medvirke til at bevare naturens ressourcer. Yderligere information om genindvindingen af dette produkt kan fås hos myndighederne, det lokale renovationsselskab eller butikken, hvor produktet blev købt.



Fjernelse af udtjente batterier (gælder i den Europæiske Union samt europæiske

lande med særskilte indsamlingssystemer)

Dette symbol på batteriet eller emballagen betyder, at batteriet leveret med dette produkt ikke må bortskaffes som husholdningsaffald.

På visse batterier kan dette symbol anvendes i kombination med et kemisk symbol. Det kemiske symbol for kviksølv (Hg) eller bly (Pb) er anført hvis batteriet indeholder mere end 0,0005% kviksølv eller 0,004% bly.

Ved at sikre at sådanne batterier bortskaffes korrekt, tilsikres det, at de mulige negative konsekvenser for sundhed og miljø, som kunne opstå ved en forkert affaldshåndtering af batteriet, forebygges. Materiale genindvindingen bidrager ligeledes til at beskytte naturens ressourcer.

Hvis et produkt kræver vedvarende elektricitetsforsyning af hensyn til sikkerheden samt ydeevnen eller data integritet, må batteriet kun fjernes af dertil uddannede personale.

For at sikre en korrekt håndtering af batteriet bør det udtjente produkt kun afleveres på dertil indrettede indsamlingspladse beregnet til affaldshåndtering af elektriske og elektroniske produkter.













Med hensyn til øvrige batterier, se venligst afsnittet der omhandler sikker fjernelse af batterier. Batteriet skal derefter afleveres på et indsamlingsted beregnet til affaldshåndtering og genindvinding af batterier.

Yderlige information om genindvinding af dette produkt eller batteri kan fås ved at kontakte den kommunale genbrugsstation eller den butik, hvor produktet blev købt.

i-MANUAL

Viser brugsvejledningen på skærmen.

Navigation i Betjeningsvejledning

- 1 Tryk på **i-MANUAL**.
- 2 Tryk på / for at markere emnet på indholdsfortegnelsen, og tryk på .
Med knappen i tilsvarende farve går du til næste eller forrige side og vender tilbage til indholdsfortegnelsen.
Hvis forklaringen er kædet til et andet emne, vises tegnet . Tryk på /// for at markere , og tryk på . Tryk på  **RETURN** for at gå tilbage.
- 3 Tryk på  **RETURN** for at afslutte.



- XMB™ (XrossMediaBar) er en menu med BRAVIA -funktioner og input-kilder, der vises på TV-skærmen.

Yderligere oplysninger

Montering af tilbehør (beslag til vægmontering)

Til kunderne:

Af hensyn til produktets og den generelle sikkerhed anbefaler Sony på det kraftigste, at monteringen af tv'et udføres af en Sony-forhandler eller en autoriseret installatør. Forsøg ikke at montere det selv.

Til Sony-forhandlere og installatører:

Vær opmærksom på sikkerheden under montering, vedligeholdelse og eftersyn af produktet.

Tv'et kan monteres med beslaget til vægmontering SU-WL500 (KDL-46EX4xx, KDL-40BX4/EX4/EX6/NX5xx, KDL-37EX4xx, KDL-32BX3/BX4/EX3/EX4/EX6/NX5xx) / SU-WL100 (KDL-26EX3xx, KDL-22EX3xx) (forhandles separat).

- Yderligere oplysninger om korrekt montering findes i vejledningen til beslaget til vægmontering.
- Yderligere oplysninger findes i afsnittet "Afmontering af tv-foden på TV-apparatet" (side 8).



- Placer tv'et på tv-foden, når 'det skal være monteret på tv-foden, når monteringskrogen fastgøres.

KDL-46EX4xx
KDL-40BX4/EX4/EX6/NX5xx
KDL-37EX4xx
KDL-32BX3/BX4/EX3/EX4/EX6/NX5xx

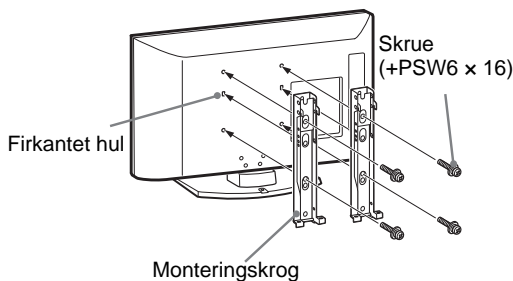

KDL-26EX3xx
KDL-22EX3xx

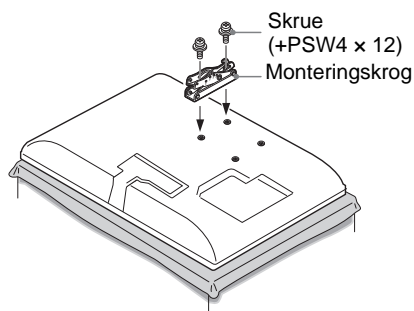

Installation af dette produkt kræver visse forudsætninger, især for at finde ud af, om væggen kan bære tv'ets vægt. Monteringen af dette produkt skal udføres af en Sony-forhandler eller autoriseret installatør under hensyntagen til sikkerheden. Sony er ikke ansvarlig for beskadigelse eller personskade, der opstår som følge af forkert håndtering eller forkert montering.

Oversigt over mål til tv-montering

KDL-46EX4xx
KDL-40BX4/EX4/EX6/NX5xx
KDL-37EX4xx
KDL-32BX3/BX4/EX3/EX4/EX6/NX5xx

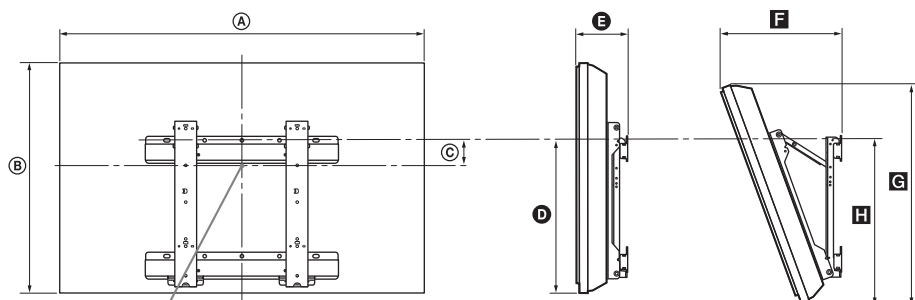

Skærmens midtpunkt

KDL-26EX3xx
KDL-22EX3xx

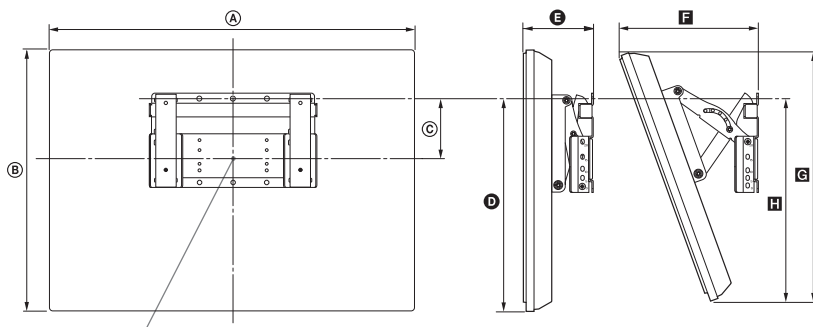

Skærmens midtpunkt

Enhed: cm

Modelnavn	Skærmens mål		Mål for skærmmidt-punkt C	Længde for hver monteringsvinkel				
	A	B		Vinkel (0°)		Vinkel (20°)		
				D	E	F	G	H
KDL-46EX4xx	112,7	67,4	8,4	42,4	16,2	36,9	64,0	46,4
KDL-40NX5xx	102,3	62,8	12,2	43,9	16,0	34,9	59,1	47,9
KDL-40BX4xx	99,6	59,8	12,2	42,5	15,9	34,1	56,6	46,2
KDL-40EX4xx	99,2	59,8	12,2	42,5	16,0	34,1	56,7	46,3
KDL-40EX6xx	95,2	58,1	13,3	43,1	12,0	29,7	54,6	45,4
KDL-37EX4xx	92,1	56,4	14,0	42,7	15,8	32,7	53,4	46,3
KDL-32NX5xx	82,5	51,7	17,2	43,2	15,6	30,9	48,8	47,1
KDL-32BX3/BX4xx	80,4	49,7	17,2	42,6	15,6	30,3	47,9	46,0
KDL-32EX3/EX4xx	80,0	49,7	17,2	42,6	15,7	30,3	47,0	46,1
KDL-32EX6xx	76,4	47,5	18,5	43,1	12,0	26,0	47,3	45,4
KDL-26EX3xx	67,2	42,3	9,7	31,5	16,0	26,2	40,2	32,3
KDL-22EX3xx	55,1	36,7	13,3	32,9	14,3	22,2	34,8	32,8

Tallene i ovenstående oversigt kan variere en smule afhængigt af monteringen.

ADVARSEL

Den væg, som tv'et monteres på, skal kunne støtte en vægt på mindst fire gange tv'ets vægt. Yderligere oplysninger om vægt findes i afsnittet "Specifikationer" (side 15).

Diagram/oversigt over placering af skruer og krog

Modelnavn	Placering af skrue	Placering af krog
KDL-46EX4xx	d, g	b
KDL-40BX4/EX4/NX5xx	d, g	b
KDL-40EX6xx	e, j	b
KDL-37EX4xx	d, g	b
KDL-32BX3/BX4/EX3/EX4/NX5xx	e, g	c
KDL-32EX6xx	f, j	c
KDL-26EX3xx	—	a
KDL-22EX3xx	—	b

KDL-46EX4xx

KDL-40BX4/EX4/EX6/NX5xx

KDL-37EX4xx

KDL-32BX3/BX4/EX3/EX4/EX6/NX5xx

Placering af skrue

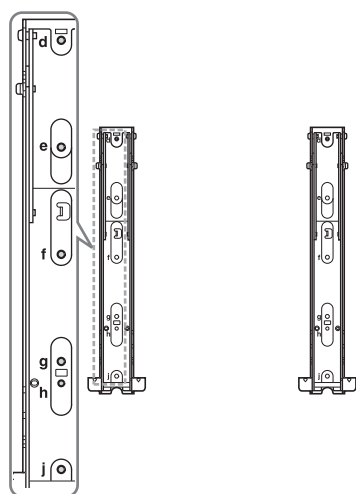

Placering af krog

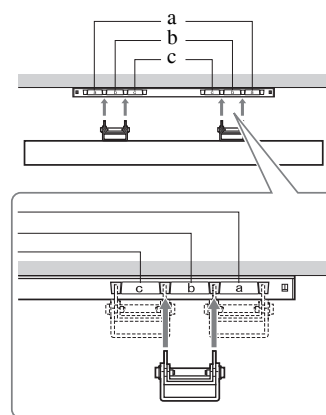







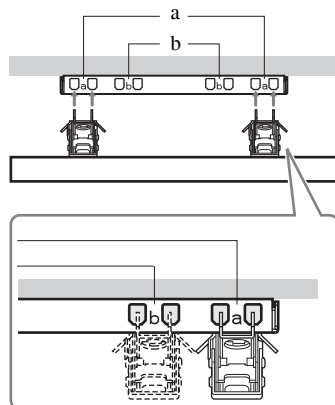







KDL-26EX3xx

KDL-22EX3xx

Placering af krog



Specifikationer

Modelnavn	KDL-46EX4xx	KDL-40BX4/EX4/EX6/NX5xx	KDL-37EX4xx	KDL-32BX3/BX4/EX3/EX4/EX6/NX5xx	KDL-26EX3xx	KDL-22EX3xx	
System							
Panelsystem	LCD-skærm (flydende krystaldisplay)						
TV System	Afhængigt af det valgte land/område Analog: B/G/H, D/K, L, I Digital: DVB-T, DVB-C						
Farve/videosystem	Analog: PAL, PAL60 (kun videoindgang), SECAM, NTSC3.58, NTSC4.43 (kun videoindgang) Digital: MPEG-2 MP@ML/HL, H.264/MPEG-4 AVC HP@L4.0, MP@L3.0						
Kanaldækning	Analog: 46.25-855.25 MHz Digital: VHF/UHF						
Lyddudgang	10 W + 10 W (RMS)				8 W + 8 W (RMS)	5 W + 5 W (RMS)	
Indgangs/udgangsstik							
Antenne	75 ohm udvendigt stik til VHF/UHF						
 /  AV1*1	Scart-stik med 21 ben, herunder lyd/videoindgang, RGB-indgang, S-Video-indgang og lyd/ videoudgang for analogt tv.						
 /  AV2*2	Scart-stik med 21 ben, herunder lyd/videoindgang, RGB-indgang, S-Video-indgang og lyd/videoudgang.						
 COMPONENT IN	Understøttede formater: 1080p, 1080i, 720p, 576p, 576i, 480p, 480i Y: 1 Vp-p, 75 ohm, 0,3V negativ synk/Pb/Cb: 0,7 Vp-p, 75 ohm/ Pr/Cr: 0,7 Vp-p, 75 ohm						
 COMPONENT IN	Audioindgang (phonostik)						
HDMI IN 1, 2, 3, 4	Video: 1080p, 1080p24, 1080i, 720p, 576p, 576i, 480p, 480i Lyd: To kanaler lineær PCM 32, 44,1 og 48 kHz, 16, 20 og 24 bits, Dolby Digital PC (se side 17) Analog lyd (minijack) (kun HDMI1)						
 AV3	Video-indgangsstik (phonostik)						
 AV3	Audioindgang (phonostik)						
 DIGITAL AUDIO OUT (OPTICAL)	Digital optisk udgang (To kanaler lineær PCM, Dolby Digital)						
	Audioudgang (venstre/højre) (phonostik)						
PC IN 	PC-indgang (15 Dsub) (se side 17) G: 0,7 Vp-p, 75 ohm, ikke-synk på grøn/B: 0,7 Vp-p, 75 ohm/ R: 0,7 Vp-p, 75 ohm, H/V synk: TTL-niveau  PC-lydindgang (ministik)						
	Hovedtelefonstik						
	USB-port						
	CAM-stik (Betinget adgangsmodule)						
Strøm og andet							
Lysnet	220-240 V AC, 50 Hz						
Skærmstørrelse (målt diagonalt)	46 " / ca. 117 cm	40 " / ca. 102 cm	37 " / ca. 94 cm	32 " / ca. 80 cm	26 " / ca. 66 cm	22 " / ca. 55 cm	
Skærmopløsning	1.920 punkter (vandret) × 1.080 linjer (lodret) (KDL-46EX4xx, KDL-40BX4/EX4/EX6/NX5xx, KDL-37EX4xx, KDL-32BX4/EX4/EX6/NX5xx) 1.366 punkter (vandret) × 768 linjer (lodret) (KDL-32BX3/EX3xx, KDL-26EX3xx, KDL-22EX3xx)						
Strømforsøg	i "Hjemme"/ "Standard"-tilstand	142 W	110 W 75,0 W (KDL-40EX6xx)	95,0 W	73,0 W 61,0 W (KDL-32EX6xx)	52,0 W	39,0 W
	i "I butik"/ "Kraftig"-tilstand	183 W	146 W 92 W (KDL-40EX6xx)	120 W	94 W 75 W (KDL-32EX6xx)	62 W	46 W
Standby effektforbrug*3	0,19 W						
Strømforsøg i slukket tilstand	0,18 W						

Modelnavn		KDL-46EX4xx	KDL-40BX4/EX4/EX6/NX5xx	KDL-37EX4xx	KDL-32BX3/BX4/EX3/EX4/EX6/NX5xx	KDL-26EX3xx	KDL-22EX3xx
Gennemsnitligt energiforbrug*4		207 kWh	161 kWh 96 kWh (KDL-40EX6xx)	139 kWh	107 kWh 85 kWh (KDL-32EX6xx)	76 kWh	57 kWh
Mål (bredde x højde x dybde) (ca.)	(med fod)	112,7 x 71,1 x 29,4 cm	102,3 x 66,5 x 31,0 cm (KDL-40NX5xx) 99,6 x 63,5 x 25,0 cm (KDL-40BX4xx) 99,2 x 63,5 x 25,0 cm (KDL-40EX4xx) 95,2 x 61,3 x 25,0 cm (KDL-40EX6xx)	92,1 x 59,9 x 25,1 cm	82,5 x 55,4 x 26,0 cm (KDL-32NX5xx) 80,4 x 53,2 x 22,0 cm (KDL-32BX3/BX4xx) 80,0 x 53,2 x 22,0 cm (KDL-32EX3/EX4xx) 76,4 x 50,7 x 25,0 cm (KDL-32EX6xx)	67,2 x 45,9 x 22,0 cm	55,1 x 40,2 x 21,5 cm
	(uden fod)	112,7 x 67,4 x 10,2 cm	102,3 x 62,8 x 10,0 cm (KDL-40NX5xx) 99,6 x 59,8 x 9,9 cm (KDL-40BX4xx) 99,2 x 59,8 x 10,0 cm (KDL-40EX4xx) 95,2 x 58,1 x 7,4 cm (KDL-40EX6xx)	92,1 x 56,4 x 9,8 cm	82,5 x 51,7 x 10,2 cm (KDL-32NX5xx) 80,4 x 49,7 x 9,6 cm (KDL-32BX3/BX4xx) 80,0 x 49,7 x 9,7 cm (KDL-32EX3/EX4xx) 76,4 x 47,5 x 7,3 cm (KDL-32EX6xx)	67,2 x 42,3 x 9,9 cm	55,1 x 36,7 x 8,2 cm
Vægt (ca.)	(med fod)	20,4 kg	22,4 kg (KDL-40NX5xx) 15,6 kg (KDL-40BX4xx) 15,9 kg (KDL-40EX4xx) 14,9 kg (KDL-40EX6xx)	13,6 kg	15,5 kg (KDL-32NX5xx) 10,7 kg (KDL-32BX3/BX4xx) 11,0 kg (KDL-32EX3/EX4xx) 11,1 kg (KDL-32EX6xx)	8,8 kg	6,6 kg
	(uden fod)	18,1 kg	19,2 kg (KDL-40NX5xx) 13,6 kg (KDL-40BX4xx) 13,9 kg (KDL-40EX4xx) 12,7 kg (KDL-40EX6xx)	11,6 kg	13,0 kg (KDL-32NX5xx) 9,2 kg (KDL-32BX3/BX4xx) 9,5 kg (KDL-32EX3/EX4xx) 9,1 kg (KDL-32EX6xx)	7,3 kg	6,0 kg
Medfølgende tilbehør		Se *1: Kontrol af det medfølgende tilbehør" på side 4.					
Valgfrit tilbehør		Se "Montering af tilbehør (beslag til vægmontering)" på side 12.					

*1 AV1-udgange er kun tilgængelige på et analogt TV.

*2 AV2-udgange på den aktuelle skærm (undtagen PC, HDMI, Component, USB).

*3 Den angivne standby-effekt opnås, når TV-apparatet har afsluttet de nødvendige interne procedurer.

*4 4 timer pr. dag og 365 dage om året.

Konstruktion og specifikationer kan ændres uden varsel.

Referenceoversigt for pc-indgangssignal for PC IN

Signaler	Vandret (Pixel)	Lodret (Linje)	Vandret frekvens (kHz)	Lodret frekvens (Hz)	Standard
VGA	640	480	31,5	60	VGA
SVGA	800	600	37,9	60	VESA-retningslinjer
XGA	1024	768	48,4	60	VESA-retningslinjer
WXGA	1280	768	47,4	60	VESA
WXGA	1280	768	47,8	60	VESA
WXGA	1360	768	47,7	60	VESA
SXGA	1280	1024	64	60	VESA
UXGA	1600	1200	75	60	VESA
HDTV	1920	1080	67,5	60	EIA

- Dette TV-apparats PC-indgang understøtter ikke Sync on Green eller Composite Sync.
- Dette TV-apparats PC-indgang understøtter ikke interlacede signaler.
- Dette TV-apparats PC-indgang understøtter signaler i ovennævnte skema med en lodret frekvens på 60 Hz.

Referenceoversigt for pc-indgangssignal for HDMI IN 1, 2, 3 og 4

Signaler	Vandret (Pixel)	Lodret (Linje)	Vandret frekvens (kHz)	Lodret frekvens (Hz)	Standard
VGA	640	480	31,5	60	VGA
SVGA	800	600	37,9	60	VESA-retningslinjer
XGA	1024	768	48,4	60	VESA-retningslinjer
WXGA	1280	768	47,4	60	VESA
WXGA	1280	768	47,8	60	VESA
WXGA	1360	768	47,7	60	VESA
SXGA	1280	1024	64	60	VESA

Fejlsøgning

Se, om  (standby) indikatoren blinker rødt.

Hvis den blinker

Selvdiagnosefunktionen er aktiveret.

Tryk på  på siden af tv'et for at slukke det, fjern derefter netledningen, og kontakt din forhandler eller et Sony servicecenter.

Hvis den røde LED blinker 19 gange, skal anlægget slukkes, og den defekte USB-enhed fjernes.

Hvis den røde LED blinker 20 gange, skal anlægget slukkes og den defekte CAM-enhed fjernes.

Hvis den ikke blinker



- 1 Kontroller punkterne i nedenstående oversigt.
- 2 Hvis problemet fortsætter, skal TV-apparatet undersøges af fagfolk.



- Du kan slå op i det fuldstændige afsnit om fejlretning i brugervejledningen på skærmen.
- Yderligere oplysninger fås hos Sonys Kundecenter på den adresse eller det telefonnummer, der findes i det medfølgende garantibevis.

Billede

Intet billede (sort skærm), ingen lyd

- Kontroller antenne/kabel TVforbindelsen.
- Slut TV-apparatet til stikkontakten, og tryk på  foroven på TV-apparatet.
- Hvis  (standby)-indikatoren lyser rødt, skal du trykke på **I**/.

Der er kun sne og støj på skærmen

- Kontroller, om antennen er bøjet eller i stykker.
- Kontroller, om antennen har nået sin levetid (tre til fem år ved normale omstændigheder og et til to år i kystnære områder).

Johdanto

Kiitos, että valitsit tämän Sonyn tuotteen.

Lue tämä käyttöohjekirja huolellisesti ennen kuin alat käyttää televisiota. Säilytä käyttöohjekirja tulevaa tarvetta varten.

Digitaalisen television toimintaan liittyvä huomautus

- Digitaaliseen televisioon (DVB) liittyvät toiminnot toimivat ainoastaan maissa tai alueilla, joissa lähetetään digitaalisia maanpäällisiä signaaleja DVB-T (MPEG-2 ja H.264/MPEG-4 AVC) tai joissa on käytettävissä yhteensopiva DVB-C (MPEG-2 ja H.264/MPEG-4 AVC) -kaapelipalvelu. Tarkista jälleenmyyjältäsi, ovatko DVB-T-signaalit käytettävissä asuinpaikkakunnallasi tai kysy kaapeli-TV:n palveluntarjoajalta, onko DVB-C-kaapelipalvelu yhteensopiva tämän television kanssa.
- Kaapeli-TV:n palveluntarjoaja voi veloittaa tarjoamistaan palveluista, ja sinun on mahdollisesti sitouduttava palveluntarjoajan liiketoiminnan ehtojen noudattamiseen.
- Tämä televisio noudattaa DVB-T- ja DVB-C-signaaleiden määrittämiä, mutta yhteensopivuutta tulevien digitaalisten maanpäällisten DVB-T-lähetysten ja digitaalisten DVB-C-kaapelilähetysten kanssa ei taata.
- Jotkin digitaalisen television toiminnot eivät välttämättä ole käytettävissä kaikissa maissa/kaikilla alueilla, ja DVB-C-kaapeli ei välttämättä toimi oikein kaikkien palveluntarjoajien kanssa.

Tuettujen kaapeli-TV:n palveluntarjoajien luettelo löytyy Internet-tukisivuiltamme

<http://support.sony-europe.com/TV/DVBC/>

Tämän tuotteen valmistaja on Sony Corporation, 1-7-1 Konan Minato-ku Tokyo, 108-0075 Japani. Tuotteen turvallisuuden ja EMC hyväksyjä on Sony Deutschland GmbH, Hedelfinger Strasse 61, 70327 Stuttgart, Saksa. Kaikissa tuotteen huolto- tai takuuasioissa ottaa yhteyden valtuutettuun Sony huoltoon.

Tuotemerkkejä koskevat tiedot

- **DVB** on DVB Projectin rekisteröity tuotemerkki.
- **HDMI**, HDMI:n logo ja High-Definition Multimedia Interface ovat HDMI Licensing LLC -yhtiön virallisia tai rekisteröityjä tuotemerkkejä.
- Valmistettu Dolby Laboratories -yhtiön lisenssillä. Dolby ja kaksois-D-merkki ovat Dolby Laboratories -yhtiön tuotemerkkejä.
- **TIETOJA DIVX VIDEOSTA:** DivX® on DivX, Incin luoma digitaalinen videoformaatti. Tämä on virallinen DivX-sertifioitu laite, joka toistaa DivX-videota. Osoitteesta www.divx.com saat lisätietoja ja ohjelmistoyökaluja tiedostojesi muuntamiseksi DivX-videoformaattiin.
- **TIETOJA DIVX VIDEO-ON-DEMANDISTA:** Tämä DivX Certified® -laite on rekisteröitävä, jotta sillä voitaisiin toistaa DivX Video-on-Demand (VOD) -sisältöjä. Rekisteröintikoodi voidaan luoda paikallistamalla DivX VOD -kohta laitteen asetusvalikosta. Mene osoitteeseen vod.divx.com ja suorita rekisteröintiprosessi loppuun tämän koodin avulla. Samalla saat lisätietoja DivX VOD:sta.
- ”BRAVIA” ja BRAVIA ovat Sony Corporationin tuotemerkkejä.
- ”XMB™” ja ”XrossMediaBar” ovat Sony Corporationin ja Sony Computer Entertainment Inc:n tuotemerkkejä.

HDMI
HIGH-DEFINITION MULTIMEDIA INTERFACE

DOLBY
DIGITAL PLUS



Tässä oppaassa käytettävät mallinimet

Mallitunnuksessa oleva merkintä ”xx” vastaa television värinäyttöön liittyviä kahta numeroa.



- Tässä käyttöohjekirjassa käytetyt kuvat ovat televisiomallista KDL-32EX402, ellei toisin ole mainittu.

Tunnistumerkintöjen sijainti

Mallinumerotiedot ja jännitemerkintä (asianmukaisten turvasäännösten mukaisesti) sijaitsevat television takaosassa.

Sisällysluettelo

Aloituspäivä

4

Turvallisuusohjeet	9
Varotoimenpiteet.....	10

i-MANUAL

Käyttöoppaassa liikkuminen.....	11
---------------------------------	----

Lisätietoja

Lisävarusteiden asentaminen (seinäasennuskiinnitin).....	12
Tekniset tiedot.....	15
Vianmääritys.....	18

FI

DVB : vain digitaaliset kanavat

- Lue "Turvallisuusohjeet" (sivu 9) ennen kuin käytät televisiota. Säilytä käyttöohjeet tulevaa tarvetta varten.
- Täydelliset käyttöohjeet esitetään näytöllä.
- Seinäasennustelineen asennusohjeet löytyvät tämän television käyttöohjeesta.

1: Mukana toimitettujen lisävarusteiden tarkistaminen

Virtajohto (1 kpl) (vain mallissa KDL-46EX4xx)

Kaapelin pidike (1) (vain mallissa KDL-40/32NX5xx)

Jalusta (1)*

Jalustan ruuvit (4) (vain mallissa KDL-46EX4xx)

Jalustan ruuvit (4 + 3) (vain mallissa KDL-40BX4/EX4xx, KDL-37EX4xx, KDL-32BX3/BX4/EX3/EX4xx, KDL-26EX3xx, KDL-22EX3xx)

Jalustan ruuvit (4 + 4) (vain mallissa KDL-40/32EX6xx, KDL-40/32NX5xx)

Kaukosäädin RM-ED022 (1)

Kaukosäädin RM-ED036 (1) (vain mallissa KDL-40/32EX6xx)

Paristot, koko AAA (2)

* Irrotettu muissa kuin KDL-46EX4xx televisioissa.

Paristojen asentaminen kaukosäättimeen

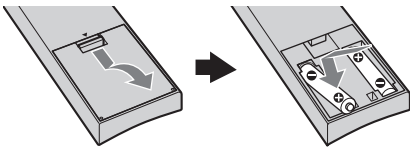

(vain mallissa KDL-40/32EX6xx)

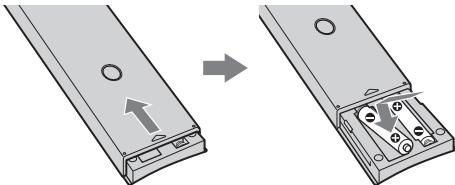

- Tarkista oikea polariteetti asentaessasi paristoja.
- Älä käytä yhdessä erityyppisiä paristoja tai uusia ja vanhoja paristoja.
- Hävitä käytetyt paristot ympäristöystävällisesti. Joissakin maissa paristojen hävittämiseen liittyy määräyksiä. Kysy neuvoa jätehuoltokeskuksesta.
- Käsittele kaukosäädintä varovasti. Varo pudottamasta kaukosäädintä tai astumasta sen päälle. Älä myöskään kaada mitään nestettä kaukosäätimen päälle.
- Älä aseta kaukosäädintä lämmönlähteen lähelle tai suoraan auringonvaloon. Älä myöskään pidä sitä kosteassa huoneessa.

2: Jalustan kiinnittäminen

Noudata televisiojalustan asennusohjetta.

1 Lisätietoja eri televisiomallien kiinnittämisestä on pöytäjalustan mukana toimitetussa ohjeessa.

2 Aseta televisio jalustalle. Varo vahingoittamasta kaapeleita.

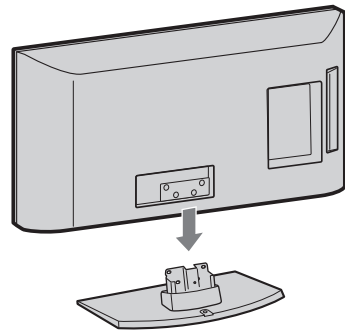

3 Kiinnitä televisio jalustaan kiinnittämällä mukana toimitetut ruuvit nuolilla ↑ merkittyihin ruuviin reikiin.

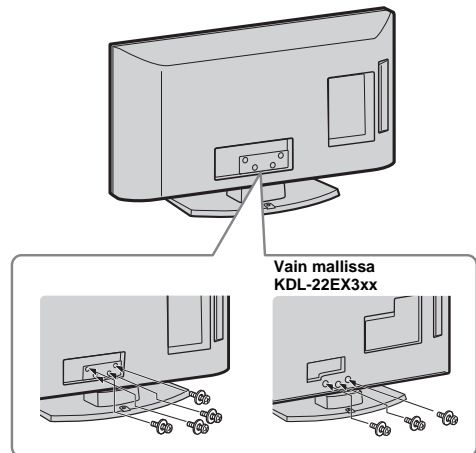

- Jos käytät sähkötoimista ruuviväännintä, säädä kiristysmomentti noin 1,5 Nm:iin (15 kgf·cm).

3: Antennin/kaapeli/ videonauhurin/DVD- tallentimen kytkeminen

Pelkän antennin/kaapeli kytkentä

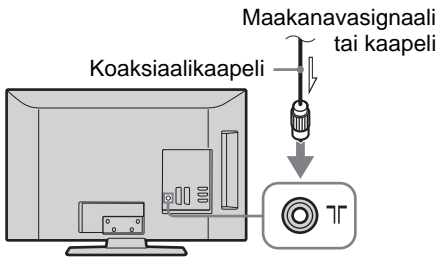

Antennin/kaapeli kytkeminen/videonauhurin tai DVD-tallentimen kytkeminen SCART-liitäntään

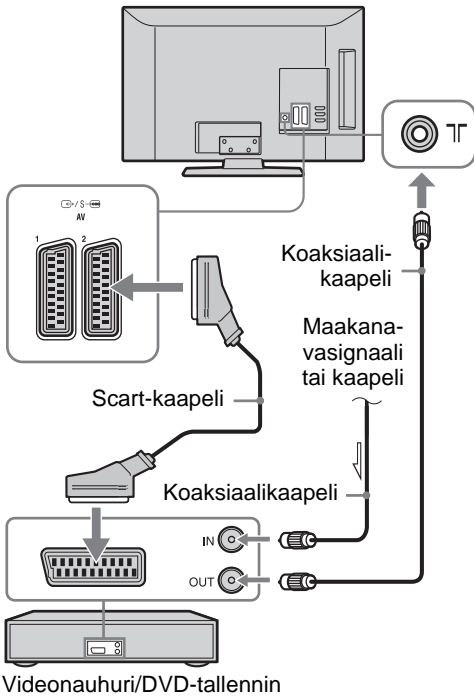

- AV1-lähtöliitännät ovat käytössä vain analogisissa televisioissa.
- AV2-lähtöliitännät nykyiseen näyttöön (ei koske PC-, HDMI-, Component- tai USB-liitäntää).

Antennin/kaapeli kytkeminen/videonauhurin tai DVD-tallentimen kytkeminen HDMI-liitäntään

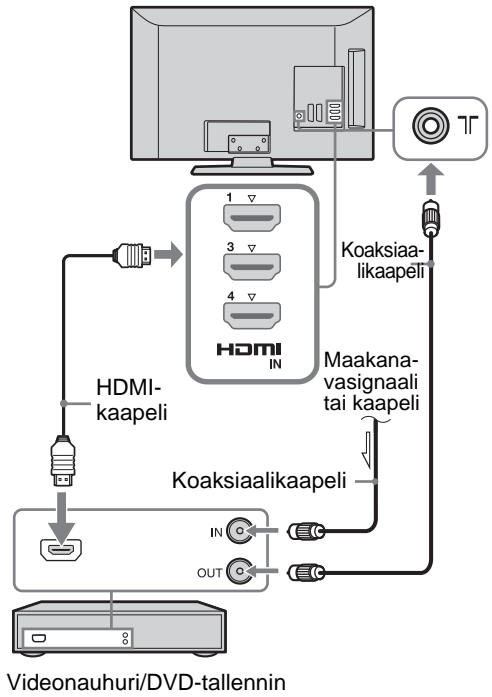

4: Television kaatumisen estäminen

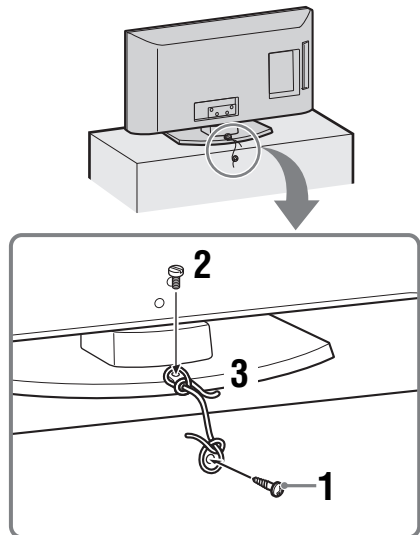

- 1 Kiinnitä puuruuvi (halkaisija 4 mm, lisävaruste) televisiojalustaan.
- 2 Kiinnitä koneruuvi (M4 x 16, ei sisälly toimitukseen) televisiossa olevaan ruuvin reikään.

Jatkuu

3 Kiinnitä puuruuvi ja koneruuvi toisiinsa vahvalla narulla.



- Television kiinnittämisessä käytetään lisävarusteena saatavaa Sonyn tukihinasarjaa. Voit hankkia tämän sarjan lähimmästä Sonyn huoltokeskuksesta. Varaudu ilmoittamaan televisiosi malli.

5: Kaapeleiden niputtaminen

(vain mallissa KDL-40/32NX5xx)

Voit niputtaa kytkentäkaapelit alla kuvatulla tavalla.

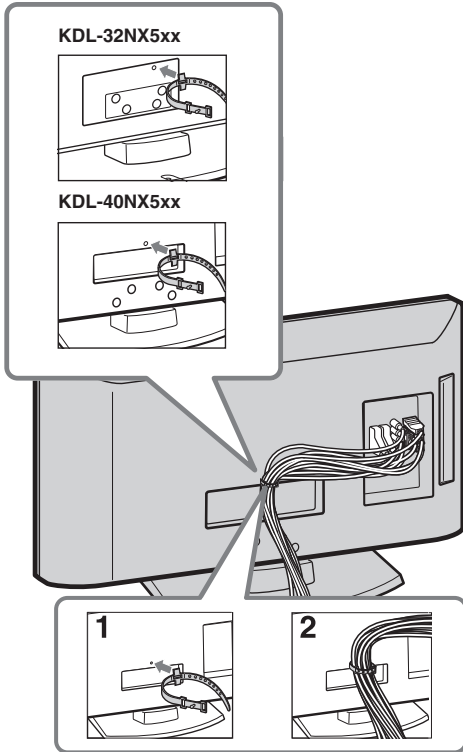

- Älä niputa verkkovirtajohtoa muiden kaapelien kanssa.

6: Kielen, maan/alueen ja sijainnin valitseminen

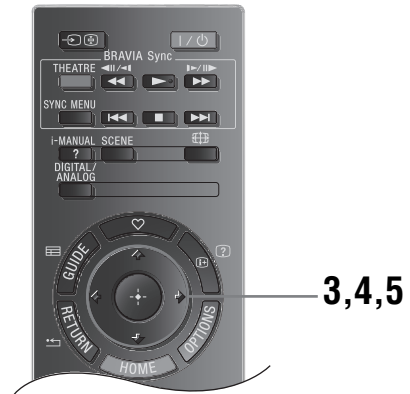
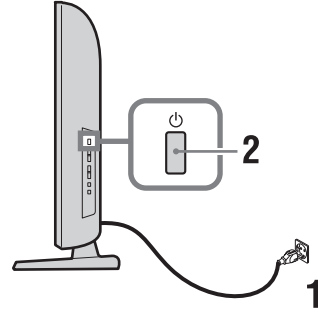

1 Kytke televisio verkkopistorasiaan (220-240 V AC, 50 Hz).

2 Paina television -painiketta. Kun kytket virran televisioon ensimmäisen kerran, ruutuun ilmestyy kielivalikko.



- Kun televisioon kytketään virta, virran merkkivalo palaa vihreänä.

3 Valitse kieli valikosta painikkeilla / ja paina sen jälkeen .

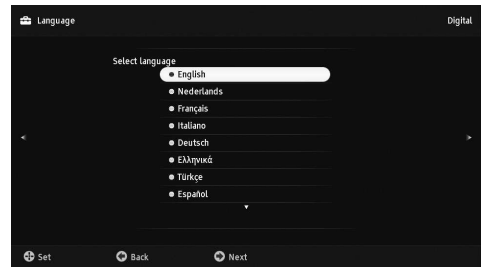

- 4 Valitse television käyttömaa painikkeilla \uparrow/\downarrow ja paina sen jälkeen \oplus .

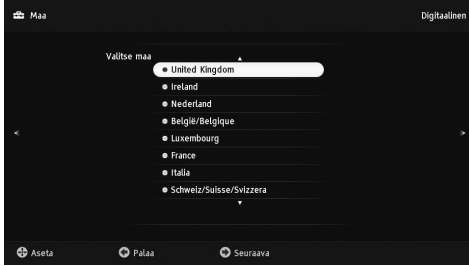

Jos luettelossa ei ole sitä maata/aluetta, jossa käytät televisiota, valitse vaihtoehto ”-” maan/alueen sijaan.

- 5 Valitse painikkeilla \uparrow/\downarrow TV:n käyttöympäristö ja paina sen jälkeen \oplus .

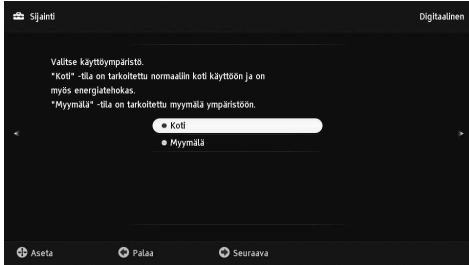

Myymälätilassa osa asetuksista nollataan aika ajoin myymälän käyttöä varten.

Tällä vaihtoehdolla valitaan aloituskuva-tila, joka sopii kyseisen ympäristön tyyppilliseen valaistukseen.

7: Television automaattinen viritys

- 1 Paina \oplus .



- 2 Paina \uparrow/\downarrow ja valitse ”Antenni” tai ”Kaapeli” ja paina lopuksi \oplus .

Jos valitset ”Kaapeli”, näytölle avautuu hakumenetelmän valintaikkuna. Katso ”Television viritäminen Kaapelikytkentää varten” (sivu 7). Televisio etsii ensin kaikki digitaaliset kanavat ja sen jälkeen kaikki analogiset kanavat. Haku kestää jonkin aikaa. Älä paina mitään television tai kaukosäätimen painiketta haun aikana.

Jos näkyviin tulee viesti, jossa pyydetään vahvistamaan antennin kytkentä

Yhtään digitaalista tai analogista kanavaa ei löytynyt. Tarkista kaikki antenni-/kaapelikytkennät ja käynnistä automaattinen viritys uudelleen painamalla \oplus .

- 3 Kanavien järjestely (vain analogisessa tilassa): Muuttaa järjestystä, jossa analogiset kanavat on tallennettu televisioon.

1 Valitse uuteen paikkaan siirrettävä kanava painikkeilla \uparrow/\downarrow ja paina lopuksi \Rightarrow .

2 Valitse uusi paikka kanavalle painikkeilla \uparrow/\downarrow ja paina sen jälkeen \oplus .

Jos et halua muuttaa analogisten kanavien tallennusjärjestystä, siirry seuraavaan vaiheeseen painamalla HOME.



- Tämä vaihe ei tule näyttöön, jos löydetään jokin analoginen kanava.

Näytölle tulee viesti Perusasetukset ovat valmiit. Paina \oplus -painiketta.

Televisio on nyt viritetty ja kaikki mahdolliset kanavat on haettu.



- Järjestelmäpäivitys
Voit päivittää television järjestelmän USB-muistin avulla. Lisätietoja löytyy osoitteesta.
<http://support.sony-europe.com/TV/>

Television viritäminen Kaapelikytkentää varten

- 1 Paina \oplus .

- 2 Paina \uparrow/\downarrow ja valitse ”Pikahaku” tai ”Täydellinen haku” ja paina sen jälkeen \oplus .

”Pikahaku”: kanavat viritetään lähetysignaalin sisältämien kaapelioperaattorin tietojen mukaisesti.

Kohtiin ”Taajuus” ja ”Verkon tunnus” on suositeltavaa valita ”Autom.”

Tämä vaihtoehto on suositeltava nopeaan viritukseen, mikäli se on kaapelioperaattorin tukema.

Jos ”Pikahaku” ei onnistu viritämään kanavia, käytä seuraavassa kuvattua ”Täydellinen haku” -menetelmää.

”Täydellinen haku”: Kaikki mahdolliset kanavat viritetään ja tallennetaan. Toimenpide voi kestää jonkun aikaa.

Tämä menetelmä on suositeltava, kun kaapelikanavien palveluntarjoaja ei tue ”Pikahaku”-menetelmää.

Lisätietoja tuetuista kaapelikanavien palveluntarjoajista löytyy Internet-tukisivulta:
<http://support.sony-europe.com/TV/DVBC>

- 3 Paina $\leftarrow/\rightarrow/\downarrow$ ja valitse ”Aloita”.

Televisio käynnistää kanavien haun. Älä paina mitään television tai kaukosäätimen painiketta.



- Jotkut kaapelikanavien palveluntarjoajat eivät tue ”Pikahaku”-menetelmää. Ellei kanavia löydy ”Pikahaku”-menetelmällä, suorita ”Täydellinen haku”.

Television katselukulman säätäminen

Television katselukulman voi säätää alla olevassa kuvassa näkyviin kulmiin.

(vain mallissa KDL-40/32NX5xx)

Säädä kulmaa vasemmalle ja oikealle (kierrä televisiota)

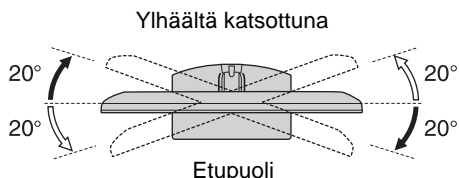

(vain mallissa KDL-22EX3xx)

Kallistuskulman säätäminen

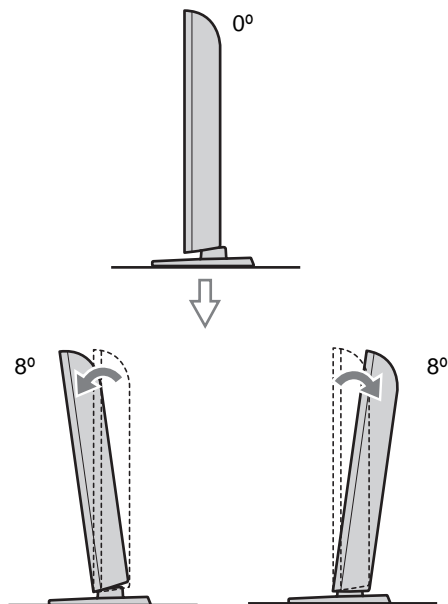

Pöytätelineen irrottaminen televisiosta



- Älä irrota pöytätelinettä mistään muusta syystä kuin jos aiot asentaa television seinälle..

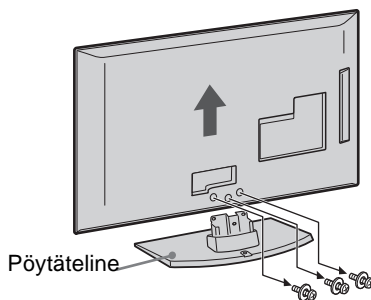
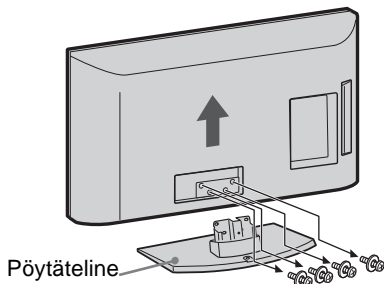

(vain mallissa KDL-22EX3xx)



- Tarkista, että televisio on pystyasennossa, ennen kuin kytket sen toimintaan. Televisioon ei saa kytkeä virtaa, kun LCD-näyttö on alaspäin, sillä se voi aiheuttaa häiriötä kuvanlaatuun.

Turvallisuusohjeet

Asennus ja käyttö

Noudata television asennuksessa ja käytössä seuraavia ohjeita välttääksesi tulipalon tai sähköiskun vaaran tai laitteen vaurioitumisen ja/tai henkilövahingot.

Asennus

- Televisio on sijoitettava helposti käsillä olevan verkkopistorasian lähelle.
- Sijoita televisio tukevalle ja vaakasuoralle alustalle.
- Seinäasennuksen saa suorittaa ainoastaan asiantunteva henkilöstö.
- Turvallisuussyistä on erittäin tärkeää käyttää Sonyn varusteita:
 - Seinäasennusteline SU-WL500 (KDL-46EX4xx, KDL-40BX4/EX4/EX6/NX5xx, KDL-37EX4xx, KDL-32BX3/BX4/EX3/EX4/EX6/NX5xx)
 - Seinäasennusteline SU-WL100 (KDL-26EX3xx, KDL-22EX3xx)
- Kiinnitä kiinnityskoukku television seinäasennustelineen mukana toimitetuilla ruuveilla. Mukana toimitettujen ruuvien pituus on 8-12 mm mitattuna kiinnityskoukun kiinnityspinnasta. Ruuvien halkaisija ja pituus vaihtelevat riippuen seinäasennustelineen mallista. Muiden kuin mukana toimitettujen ruuvien käyttö voi aiheuttaa vaurioita television sisäosiin, television putoamisen tai muuta vahinkoa.

8 mm - 12 mm

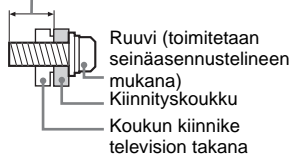

Laitteen kuljettaminen ja siirtäminen

- Irrota kaikki kaapelit ennen television siirtämistä.
- Suurikokoisen television siirtämisessä tarvitaan vähintään kaksi henkilöä.
- Kun siirrät laitetta käsin, kannattele sitä viereisen kuvan mukaisesti. Älä paina LCD-näytön pintaa.
- Kun nostat tai siirrät televisiota, tartu siihen tukevasti pohjasta.
- Älä altista laitetta iskuille tai liialliselle värähtelylle kuljetuksen aikana.
- Kun toimitat television huoltoon, tai kun kuljetat sitä muuton yhteydessä, pakkaa laite alkuperäiseen pakkaukseen ja suoja se alkuperäisillä pakkauksimateriaaleilla.

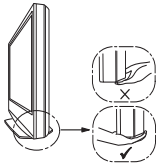
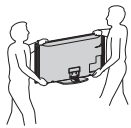

Ilmanvaihto

- Älä peitä television ilmanvaihtoaukkoja äläkä työnä mitään kotelon sisään.

- Jätä television ympärille tilaa alla olevan kuvan mukaisesti.
- Sonyn seinäasennustelineen käyttäminen on erittäin suositeltavaa riittävän ilmankierron varmistamiseksi.

Asennus seinälle

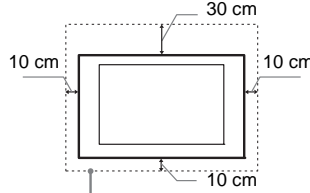

Television ympärille jätettävä tila

Asennus jalustalle

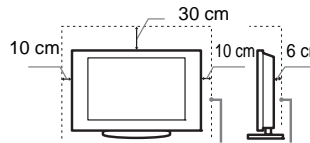

Television ympärille jätettävä tila

- Noudata seuraavia ohjeita varmistaaaksesi asianmukaisen ilmanvaihdon ja estääksesi liian tai pölyn kerääntymisen:
 - Älä asenna televisiota takaosan varaan, ylösalaisin, takaperin tai sivuttain.
 - Älä sijoita televisiota hyllyn, maton tai vuoteen päälle tai kaapin sisälle.
 - Älä peitä televisiota millään tekstiilillä tai muilla vastaavilla, esimerkiksi verhoilla tai sanomalehdellä jne.
 - Älä asenna televisiota alla olevien kuvien mukaisesti.

Ilmankierto estynyt

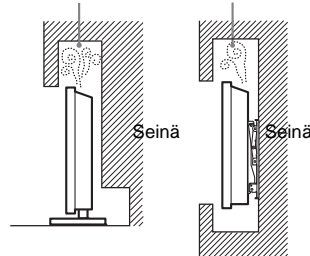

Verkkovirtajohto

Noudata verkkovirtajohdon ja pistorasian käsittelyssä seuraavia ohjeita välttääksesi tulipalon tai sähköiskun vaaran, laitteen vaurioitumisen ja/tai henkilövahingot:

- Käytä ainoastaan Sonyn verkkovirtajohtoa. Älä käytä muiden valmistajien johtoja.
- Työnä pistoke kunnolla pistorasiaan.
- Television saa kytkeä ainoastaan verkkovirtaan 220-240 V AC.
- Irrota verkkovirtajohto pistorasiasta kaapeleiden asennuksen ajaksi turvallisuuden vuoksi. Varo kompastumasta kaapeleihin.
- Irrota verkkovirtajohto pistorasiasta ennen kuin teet mitään toimenpiteitä televisiolle tai siirrät sitä.

- Pidä verkkovirtajohto etäällä lämmönlähteistä.
- Irrota pistoke pistorasiasta ja puhdista se säännöllisin väliajoin. Jos pistoke on pölyinen ja siihen tiivistyy kosteutta, sen eriste voi vaurioitua ja seurauksena voi olla tulipalo.

Huomautuksia

- Älä käytä televisiota mukana toimitettua verkkovirtajohtoa minkään muun laitteen verkkoliitännässä.
- Älä purista, taivuta tai kierrä verkkovirtajohtoa voimakkaasti. Johtimet voivat paljastua tai rikkoutua.
- Älä tee muutoksia verkkovirtajohtoon.
- Älä aseta raskaita esineitä verkkovirtajohdon päälle.
- Kun irrotat pistokkeen pistorasiasta, älä vedä johdosta.
- Älä kytke liian montaa laitetta samaan pistorasiaan.
- Älä käytä vääranlaista pistorasiaa.

Kielletyt käyttötavat

Älä asenna tai käytä televisiota seuraavassa kuvatuissa paikoissa, ympäristöissä tai tilanteissa. Seurauksena voi olla toimintahäiriöitä, jotka aiheuttavat tulipalon, sähköiskun, laitteen vaurioitumisen ja/tai henkilövahinkoja.

Kielletyt sijoituspaikat:

Ulkoilat (suora auringonpaiste), merenranta, laiva tai muu alus, ajoneuvon sisätilat, terveydenhoitolaitokset, epävakaa sijoituspaikka, altistus vedelle, sateelle, kosteudelle tai savulle.

Kielletty ympäristö:



- Pidä kynttilät ja avotuli aina poissa laitteen läheisyydestä tulipalon vaaran välttämiseksi.
- Kuuma, kostea ja hyvin pölyinen ympäristö; paikat, joissa television sisään voi mennä hyönteisiä tai joissa televisio voi joutua alttiiksi tärinälle; tulenarkojen esineiden läheisyys (kynttilät jne.). Television päälle ei saa tiputtaa tai roiskuttaa mitään nesteitä eikä sen päälle saa laittaa nesteillä täytettyjä esineitä (esim. kukkamaljakkoo).

Kielletyt tilanteet:

Älä käytä televisiota kostein käsin tai jos television suojavaletti on irrotettu. Älä käytä televisiota sellaisten lisälaitteiden kanssa, jotka eivät ole valmistajan hyväksymiä. Irrota television virtapistoke ja antennin pistoke pistorasiasta ukkosmyrskyn aikana.

Särkimisen vaara:

- Älä heitä mitään televisiota kohti. Näytön lasi voi särkyä iskun voimasta aiheuttaen vakavia vahinkoja.
- Jos television näytön pintaan tulee vaurioita, älä koske siihen ennen kuin olet irrottanut virtajohdon pistorasiasta. Sähköiskun vaara.

Kun televisiota ei käytetä

- Jos ei käytä televisiota useaan päivään, kytke se irti verkkovirrasta ympäristö- ja turvallisuusyistä.
- Televisio ei kytkeydy kokonaan irti verkkovirrasta, kun se kytketään pois päältä virtakytkimellä. Kytke televisio kokonaan irti verkkovirrasta irrottamalla pisteke verkkopistorasiasta.
- Huomaa kuitenkin, että joissakin televisioissa voi olla toimintoja, jotka toimiaukseen edellyttävät television olevan valmiutillassa.

Lasten turvallisuus

- Älä anna lasten kiivetä television päälle.
- Pidä kaikki varusteet pois lasten ulottuvilta, jotta lapset eivät vahingossa nieläise pikkuesineitä.

Toimintaohjeet ongelmatilanteissa

Katkaise virta televisiosta ja irrota pisteke pistorasiasta välittömästi, jos jokin alla mainituista ongelmatilanteista esiintyy.

Toimita televisio tarkastettavaksi valtuutettuun huoltoon jälleenmyyjän tai Sonyn huoltokeskuksen kautta.

Ongelmatilanteet:

- Verkkovirtajohto on vaurioitunut.
- Pisteke ei ole sopiva.
- Televisio on vaurioitunut putoamisen, iskun tai törmäyksen vuoksi.
- Television sisään on päässyt nestettä tai esineitä.

Varotoimenpiteet

Televisiion katseleminen

- Katsele televisiota kohtuullisessa valaistuksessa, sillä katselu heikossa valaistuksessa tai pitkän aikaa rasittaa silmiä.
- Säädä äänenvoimakkuus kuulokkeita käyttäessäsi riittävän pieneksi, sillä suuri äänenvoimakkuus voi vahingoittaa kuuloa.

LCD-näyttö

- LCD-näyttö on valmistettu pitkälle kehitetyn teknologian mukaisesti, ja siinä on tehokkaita pikseleitä vähintään 99,99 %. LCD-näytössä voi näkyä jatkuvasti mustia pisteitä tai kirkkaita valopisteitä (punainen, sininen tai vihreä). Tämä on LCD-näytön normaali ominaisuus eikä siis merkki viasta.
- Älä paina tai raaputa näytön pintaa äläkä laita mitään esineitä television päälle. Kuva voi muuttua epätasaiseksi tai LCD-näyttö voi vahingoittua.
- Jos televisiota käytetään kylmässä paikassa, kuvaan saattaa tulla vääristymiä tai kuva voi tummua. Tämä ei ole merkki viasta. Nämä ilmiöt häviävät lämpötilan noustessa.
- Jos näyttöön jätetään liikkumaton kuva pitkäksi ajaksi, näyttöön saattaa jäädä jälkikuva. Sen pitäisi kuitenkin kadota jonkin ajan kuluttua.
- Näytön ja kotelon lämpeneminen television käytön aikana on normaalia.

- LCD-näyttö sisältää pienen määrän nestekiteitä. Jotkin tässä televisiossa käytetyt loisteputket sisältävät myös elohopeaa. Noudata paikallisia jätehuoltomääräyksiä.

Televisiion näytön pinnan ja kotelon käsitteleminen ja puhdistaminen

Irrota televisiosta kytketty virtajohto pistorasiasta aina ennen television puhdistusta.

Noudata seuraavia ohjeita välttääksesi vahingoittamista kotelon tai näytön pintaa.

- Pyyhi pöly varovasti näytön pinnasta tai kotelosta pehmeällä liinalla. Jos pöly ei lähde pois helposti, pyyhi näyttö pehmeällä liinalla, joka on kostutettu laimealla pesuaineliuoksella.
- Älä ruiskuta vettä tai pesuainetta suoraan televisiin. Se voi valua näytön alaosaan tai ulkopuolisiin osiin ja aiheuttaa toimintahäiriöitä.
- Älä käytä hankaustynnyjä, hapanta tai emäksistä pesuainetta, hankausjauhetta tai liuotinta, kuten alkoholia, bensiiniä tai tinneriä, tai hyönteismyrkkyä. Tällaisten aineiden käyttö tai pitkäaikainen kosketus kumin tai vinyylin kanssa voi vahingoittaa näytön ja kotelon pintaa.
- Ilmanvaihtoaukot on suositeltavaa imuroida säännöllisin väliajoin hyvän ilmanvaihdon varmistamiseksi.
- Kun säädät television katselukulmaa, siirrä laitetta varovasti, jotta se ei irtoa tai luiskahda pois pöytäjalustalta.

Lisälaitteet

- Pidä kaikki sähkömagneettista säteilyä aiheuttavat lisävarusteet tai laitteet pois television läheltä. Sähkömagneettinen säteily voi aiheuttaa häiriöitä kuvaan ja/tai kohinaan.
- Tämä laite on testeissä todettu olevan EMC-direktiivin rajoitusten mukainen käytettäessä liitännäkaapelia, joka on enintään 3 metrin pituinen.

Paristot

- Tarkista oikea polariteetti asentaessasi paristoja.
- Älä käytä yhdessä erityyppisiä paristoja tai uusia ja vanhoja paristoja.
- Hävitä käytetyt paristot ympäristöystävällisesti. Joissakin maissa paristojen hävittämiseen liittyy määräyksiä. Kysy neuvoa jätehuoltokeskuksesta.
- Käsittele kaukosäädintä varovasti. Varo pudottamasta kaukosäädintä tai astumasta sen päälle. Älä myöskään kaada mitään nestettä kaukosäätimen päälle.
- Älä laita kaukosäädintä lämmönlähteen lähelle tai suoraan auringonvaloon. Älä myöskään pidä sitä kosteassa huoneessa.

Televisiion käytöstäpoisto ja hävittäminen



Käytöstä poistettujen sähkö- ja elektroniikkalaitteiden

Hävittäminen (koskee Euroopan yhteisön ja muiden Euroopan maiden jätehuoltoa)

Tämä laitteeseen tai sen pakkaukseen merkitty symboli tarkoittaa, että laitetta ei saa käsitellä kotitalousjätteenä. Sen sijaan laite on toimitettava sähkö- ja elektroniikkalaitteiden kierrätyksestä huolehtivaan keräys- ja kierrätyspisteeseen. Varmistamalla, että tämä laite hävitetään asianmukaisesti, voit auttaa estämään mahdollisia ympäristö- ja terveyshaittoja, joita muuten voi aiheutua laitteen epäasianmukaisesta käsittelystä. Materiaalien kierrätys säästää luonnonvaroja. Lisätietoja laitteen käsittelystä, talteenotosta ja kierrätyksestä on saatavilla paikallisilta ympäristöviranomaisilta, jätehuoltokeskuksesta tai liikkeestä, josta laite on ostettu.



Käytöstä poistettujen paristojen hävitys (koskee Euroopan unionia sekä

muita Euroopan maita, joissa on erillisiä keräysjärjestelmiä)

Tämä symboli paristossa tai sen pakkauksessa tarkoittaa, ettei paristoa lasketa normaalki kotitalousjätteeksi.

Tietyissä paristoissa tätä symbolia voidaan käyttää yhdessä kemikaalia ilmaisevan symbolin kanssa. Paristoon on lisätty kemikaaleja elohopea (Hg) ja lyijyä (Pb) ilmaisevat symbolit, jos paristo sisältää enemmän kuin 0,0005 % elohopeaa tai enemmän kuin 0,004 % lyijyä.

Varmistamalla, että paristo poistetaan käytöstä asiaan kuuluvalla tavalla, estetään mahdollisia negatiivisia vaikutuksia luonnolle ja ihmisten terveydelle, joita paristojen väärä hävittäminen saattaa aiheuttaa. Materiaalien kierrätys auttaa säästämään luonnonvaroja.

Mikäli tuotteen turvallisuus, suorituskyky tai tietojen säilyminen vaatii, että paristo on kiinteästi kytketty laitteeseen, tulee pariston vaihto suorittaa valtuutetun huollon toimesta.

Jotta varmistetaan, että käytöstä poistettu tuote käsitellään asianmukaisesti, tulee tuote viedä käytöstä poistettujen sähkö- ja elektroniikkalaitteiden vastaanotopisteeseen.











Muiden paristojen osalta tarkista käyttöohjeesta miten paristo irroitetaan tuotteesta turvallisesti. Toimita käytöstä poistettu paristo paristojen vastaanotopisteeseen.

Lisätietoja tuotteiden ja paristojen kierrätyksestä saa paikallisilta viranomaisilta, jäteyhdistöistä tai liikkeestä, josta tuote on ostettu.

i-MANUAL

Näyttää käyttöoppaan television näytössä.

Käyttöoppaassa liikkuminen

- 1 Paina **i-MANUAL**.
- 2 Valitse aihe Sisällysluettelosta nuolipainikkeilla / ja paina sen jälkeen painiketta . Siirry seuraavalle tai edelliselle sivulle tai palaa Sisällysluetteloon painamalla vastaavaa väripainiketta.
Jos selitys liittyy johonkin toiseen aiheeseen, näkyviin tulee symboli . Valitse nuolipainikkeilla / symboli  ja paina sen jälkeen painiketta . Voit palata takaisin painamalla painiketta  **RETURN**.
- 3 Poistu toiminnosta painamalla painiketta  **RETURN**.



- XMB™ (XrossMediaBar) -valikko sisältää BRAVIA-toiminnot ja ohjelmälähteiden luettelon.

Lisävarusteiden asentaminen (seinäasennuskiinnitin)

Asiakkaille:

Tuotteen suojelemiseksi ja turvallisuuden vuoksi Sony suosittelee, että television seinäasennus annetaan Sonyn jälleenmyyjän tai asiantuntevan urakoitsijan tehtäväksi. Älä yritä asentaa laitetta itse.

Sony-jälleenmyyjille ja huoltoliikkeille:

Noudata turvallisuusohjeita tämän tuotteen asennuksessa, kausihuollossa ja tarkastuksessa.

TV voidaan asentaa SU-WL500 (KDL-46EX4xx, KDL-40BX4/EX4/EX6/NX5xx, KDL-37EX4xx, KDL-32BX3/BX4/EX3/EX4/EX6/NX5xx) / SU-WL100 (KDL-26EX3xx, KDL-22EX3xx) -seinätelineen avulla (myydään erikseen).

- Katso asennusohjeet seinäasennuskiinnittimen mukana toimitetuista ohjeista.
- Katso kohtaa ”Pöytätelineen irrottaminen televisiosta” (sivu 8).



- Aseta televisio pöytäjälustalle, kun kiinnität asennuskoukkuja.

KDL-46EX4xx
KDL-40BX4/EX4/EX6/NX5xx
KDL-37EX4xx
KDL-32BX3/BX4/EX3/EX4/EX6/NX5xx

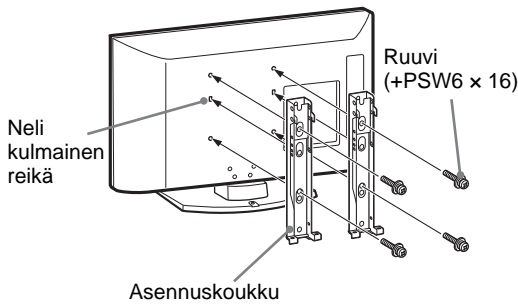

KDL-26EX3xx
KDL-22EX3xx

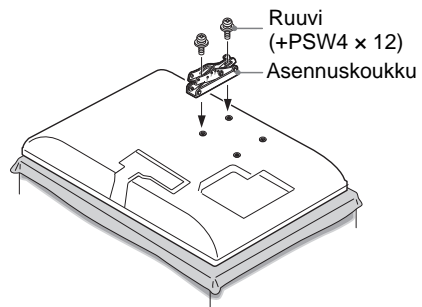

Tämän tuotteen asentaminen edellyttää riittävää ammattitaitoa erityisesti sen määrittämiseksi, kestääkö seinä television painon. Tämän tuotteen seinään asentaminen on jätettävä Sonyn jälleenmyyjän tai huoltoliikkeen tehtäväksi ja asennuksen turvallisuuteen on kiinnitettävä riittävästi huomiota. Sony ei ole vastuussa mistään vahingosta tai vammoista, jotka johtuvat tuotteen väärästä käsittelystä tai asennuksesta.

Television asennusmittataulukko

KDL-46EX4xx
KDL-40BX4/EX4/EX6/NX5xx
KDL-37EX4xx
KDL-32BX3/BX4/EX3/EX4/EX6/NX5xx

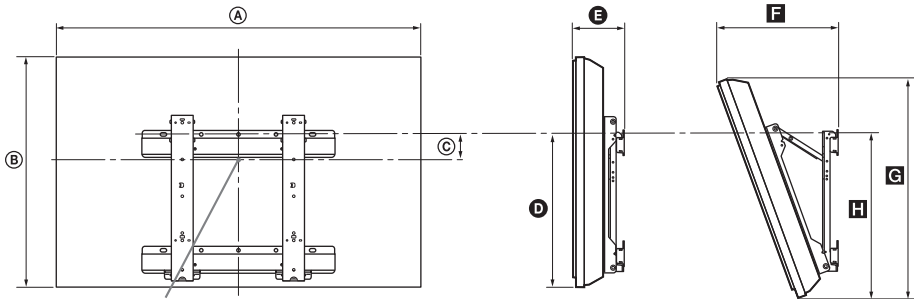

Ruudun keskipiste

KDL-26EX3xx
KDL-22EX3xx

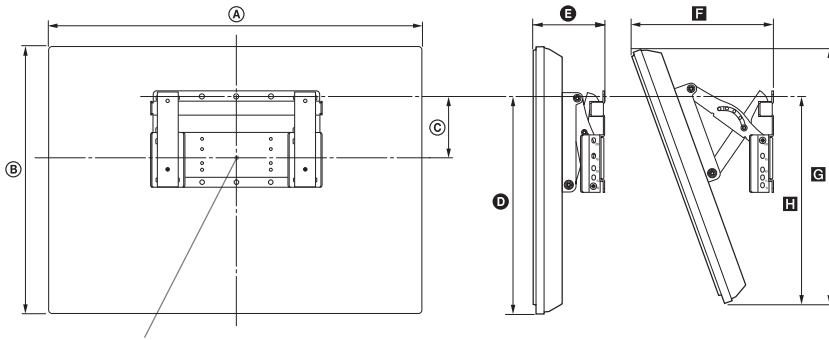

Ruudun keskipiste

Yksikkö: cm

Mallin nimi	Näytön mitat		Ruudun keskikohdan mitta	Pituudet kussakin asennuskulmassa				
	A	B		Kulma (0°)		Kulma (20°)		
				D	E	F	G	H
KDL-46EX4xx	112,7	67,4	8,4	42,4	16,2	36,9	64,0	46,4
KDL-40NX5xx	102,3	62,8	12,2	43,9	16,0	34,9	59,1	47,9
KDL-40BX4xx	99,6	59,8	12,2	42,5	15,9	34,1	56,6	46,2
KDL-40EX4xx	99,2	59,8	12,2	42,5	16,0	34,1	56,7	46,3
KDL-40EX6xx	95,2	58,1	13,3	43,1	12,0	29,7	54,6	45,4
KDL-37EX4xx	92,1	56,4	14,0	42,7	15,8	32,7	53,4	46,3
KDL-32NX5xx	82,5	51,7	17,2	43,2	15,6	30,9	48,8	47,1
KDL-32BX3/BX4xx	80,4	49,7	17,2	42,6	15,6	30,3	47,9	46,0
KDL-32EX3/EX4xx	80,0	49,7	17,2	42,6	15,7	30,3	47,0	46,1
KDL-32EX6xx	76,4	47,5	18,5	43,1	12,0	26,0	47,3	45,4
KDL-26EX3xx	67,2	42,3	9,7	31,5	16,0	26,2	40,2	32,3
KDL-22EX3xx	55,1	36,7	13,3	32,9	14,3	22,2	34,8	32,8

Edellä olevan taulukon mitat voivat vaihdella hieman asennuksen mukaan.

VAROITUS

Seinän on kestävä asennettavan television painoon verrattuna vähintään nelinkertainen paino. Tarkista laitteen paino kohdasta ”Tekniset tiedot” (sivu 15).

Ruuvien ja koukkujen sijainnin kaavakuva ja taulukko

Mallin nimi	Ruuvien sijainti	Koukkujen sijainti
KDL-46EX4xx	d, g	b
KDL-40BX4/EX4/NX5xx	d, g	b
KDL-40EX6xx	e, j	b
KDL-37EX4xx	d, g	b
KDL-32BX3/BX4/EX3/EX4/NX5xx	e, g	c
KDL-32EX6xx	f, j	c
KDL-26EX3xx	—	a
KDL-22EX3xx	—	b

KDL-46EX4xx
 KDL-40BX4/EX4/EX6/NX5xx
 KDL-37EX4xx
 KDL-32BX3/BX4/EX3/EX4/EX6/NX5xx

Ruuvien sijainti

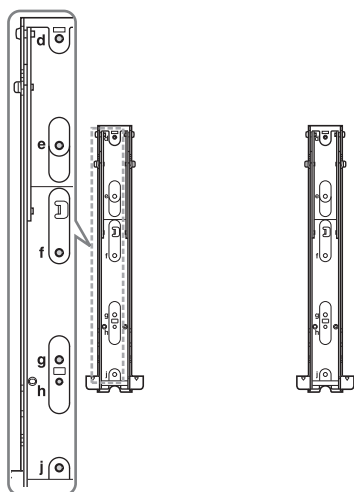

Koukkujen sijainti

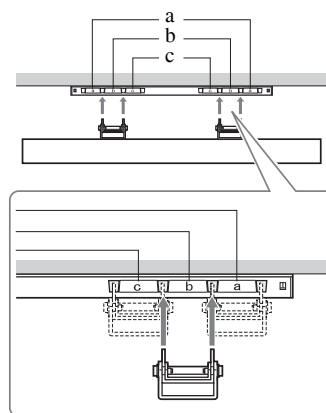





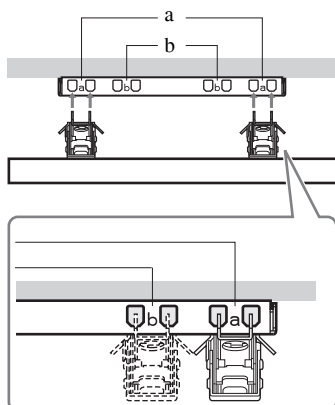









KDL-26EX3xx
 KDL-22EX3xx

Koukkujen sijainti



Tekniset tiedot

Mallin nimi	KDL-46EX4xx	KDL-40BX4/EX4/EX6/NX5xx	KDL-37EX4xx	KDL-32BX3/BX4/EX3/EX4/EX6/NX5xx	KDL-26EX3xx	KDL-22EX3xx	
Järjestelmä							
Näyttöpaneeli	LCD-paneeli (nestekidenäyttö)						
TV-järjestelmä	Maavaliinnasta riippuen Analoginen: B/G/H, D/K, L, I Digitaalinen: DVB-T, DVB-C						
Väri-/videojärjestelmä	Analoginen: PAL, PAL60 (vain videotulo), SECAM, NTSC3.58, NTSC4.43 (vain videotulo) Digitaalinen: MPEG-2 MP@ML/HL, H.264/MPEG-4 AVC HP@L4.0, MP@L3.0						
Kanavien näkyvyysalue	Analoginen: 46.25 - 855.25 MHz Digitaalinen: VHF/UHF						
Ääniteho	10 W + 10 W (RMS)				8 W + 8 W (RMS)	5 W + 5 W (RMS)	
Tulo-/lähtöliitännät							
Antenni	75 ohmin ulkoinen VHF/UHF-liitäntä						
 /S  AV1*1	21-nastainen Scart-liitäntä, joka sisältää audio-/videotulon, RGB-tulon, S-Video-tulon ja analogisen TV-audio-/videolähdön.						
 /S  AV2*2	21-nastainen Scart-liitäntä, joka sisältää audio-/videotulon, RGB-tulon, S-Video-tulon ja audio-/videolähdön.						
 COMPONENT IN	Tuetut formaatit: 1080p, 1080i, 720p, 576p, 576i, 480p, 480i Y: 1 Vp-p, 75 ohmia, 0,3 V negatiivinen tahtistus/Pb/Cb: 0,7 Vp-p, 75 ohmia Pr/CR: 0,7 Vp-p, 75 ohmia						
 COMPONENT IN	Audiotulo (RCA-liitännät)						
HDMI IN 1, 2, 3, 4	Video: 1080p, 1080p24, 1080i, 720p, 576p, 576i, 480p, 480i Audio: 2-kanavainen lineaarinen PCM 32, 44,1 ja 48 kHz, 16, 20 ja 24 bittiä, Dolby Digital Tietokone (katso sivua 17) Analoginen ääniliitäntä (miniliitäntä) (vain HDMI1)						
 AV3	Videotulo (RCA-liitäntä)						
 AV3	Audiotulo (RCA-liitännät)						
 DIGITAL AUDIO OUT (OPTICAL)	Digitaalinen optinen jakkiliitin (2-kanavainen lineaarinen PCM, Dolby Digital)						
	Audioulostulo (vasen/oikea) (RCA-liitännät)						
PC IN 	PC-tuloliitäntä (15-nastainen Dsub) (katso sivua 17) G: 0,7 Vp-p, 75 ohmia, ei Sync on Green -signaalia/B: 0,7 Vp-p, 75 ohmia/ R: 0,7 Vp-p, 75 ohmia, H/V Sync: TTL-taso  PC-äänituloliitäntä (miniliitäntä)						
	Kuulokkeiden liitin						
	USB-portti						
	Maksu-TV:n korttiaukko (CAM)						
Virtalähde ja muut tiedot							
Virtavaatimukset	220–240 V AC, 50 Hz						
Näytön koko (kulmittain mitattuna)	46 tuumaa / noin 117 cm	40 tuumaa / noin 102 cm	37 tuumaa / noin 94 cm	32 tuumaa / noin 80 cm	26 tuumaa / noin 66 cm	22 tuumaa / noin 55 cm	
Näytön erottelutarkkuus	1.920 pistettä (vaaka) × 1.080 viivaa (pysty) (KDL-46EX4xx, KDL-40BX4/EX4/EX6/NX5xx, KDL-37EX4xx, KDL-32BX4/EX4/EX6/NX5xx) 1.366 pistettä (vaaka) × 768 viivaa (pysty) (KDL-32BX3/EX3xx, KDL-26EX3xx, KDL-22EX3xx)						
Virrankulutus	“Koti”/“Normaali”-tilassa	142 W	110 W 75,0 W (KDL-40EX6xx)	95,0 W	73,0 W 61,0 W (KDL-32EX6xx)	52,0 W	39,0 W
	“Myymlä”/“Kirkas”-tilassa	183 W	146 W 92 W (KDL-40EX6xx)	120 W	94 W 75 W (KDL-32EX6xx)	62 W	46 W
Valmiustilassa*3	0,19 W						
Pois päältä -tilan virrankulutus	0,18 W						

Mallin nimi		KDL-46EX4xx	KDL-40BX4/EX4/EX6/NX5xx	KDL-37EX4xx	KDL-32BX3/BX4/EX3/EX4/EX6/NX5xx	KDL-26EX3xx	KDL-22EX3xx
Keskimääräinen vuosittainen energiankulutus*4		207 kWh	161 kWh 96 kWh (KDL-40EX6xx)	139 kWh	107 kWh 85 kWh (KDL-32EX6xx)	76 kWh	57 kWh
Mitat (l x k x s) (noin)	(jalustan kanssa)	112,7 x 71,1 x 29,4 cm	102,3 x 66,5 x 31,0 cm (KDL-40NX5xx) 99,6 x 63,5 x 25,0 cm (KDL-40BX4xx) 99,2 x 63,5 x 25,0 cm (KDL-40EX4xx) 95,2 x 61,3 x 25,0 cm (KDL-40EX6xx)	92,1 x 59,9 x 25,1 cm	82,5 x 55,4 x 26,0 cm (KDL-32NX5xx) 80,4 x 53,2 x 22,0 cm (KDL-32BX3/BX4xx) 80,0 x 53,2 x 22,0 cm (KDL-32EX3/EX4xx) 76,4 x 50,7 x 25,0 cm (KDL-32EX6xx)	67,2 x 45,9 x 22,0 cm	55,1 x 40,2 x 21,5 cm
	(ilman jalustaa)	112,7 x 67,4 x 10,2 cm	102,3 x 62,8 x 10,0 cm (KDL-40NX5xx) 99,6 x 59,8 x 9,9 cm (KDL-40BX4xx) 99,2 x 59,8 x 10,0 cm (KDL-40EX4xx) 95,2 x 58,1 x 7,4 cm (KDL-40EX6xx)	92,1 x 56,4 x 9,8 cm	82,5 x 51,7 x 10,2 cm (KDL-32NX5xx) 80,4 x 49,7 x 9,6 cm (KDL-32BX3/BX4xx) 80,0 x 49,7 x 9,7 cm (KDL-32EX3/EX4xx) 76,4 x 47,5 x 7,3 cm (KDL-32EX6xx)	67,2 x 42,3 x 9,9 cm	55,1 x 36,7 x 8,2 cm
Paino (noin)	(jalustan kanssa)	20,4 kg	22,4 kg (KDL-40NX5xx) 15,6 kg (KDL-40BX4xx) 15,9 kg (KDL-40EX4xx) 14,9 kg (KDL-40EX6xx)	13,6 kg	15,5 kg (KDL-32NX5xx) 10,7 kg (KDL-32BX3/BX4xx) 11,0 kg (KDL-32EX3/EX4xx) 11,1 kg (KDL-32EX6xx)	8,8 kg	6,6 kg
	(ilman jalustaa)	18,1 kg	19,2 kg (KDL-40NX5xx) 13,6 kg (KDL-40BX4xx) 13,9 kg (KDL-40EX4xx) 12,7 kg (KDL-40EX6xx)	11,6 kg	13,0 kg (KDL-32NX5xx) 9,2 kg (KDL-32BX3/BX4xx) 9,5 kg (KDL-32EX3/EX4xx) 9,1 kg (KDL-32EX6xx)	7,3 kg	6,0 kg
Vakiovarusteet		Katso ”1: Mukana toimitettujen lisävarusteiden tarkistaminen” sivulla 4.					
Lisävarusteet		Katso kohta ”Lisävarusteiden asentaminen (seinäasennuskiinnitin)” sivulla 12.					

*1 AV1-lähtöliitännät ovat käytössä vain analogisissa televisioissa.

*2 AV2-lähtöliitännät nykyiseen näyttöön (ei koske PC-, HDMI-, Component- tai USB-liitäntää).

*3 Valmiustilan virrankulutus on tämä sen jälkeen, kun televisio on suorittanut välttämättömät digitaaliset prosessit valmiustilaan kytkemisen jälkeen.

*4 4 tuntia päivässä ja 365 päivää vuodessa.

Laitteen muotoilua ja teknisiä arvoja voidaan muuttaa ilman ennakoilmoitusta.

PC-tulosignaalin tekniset tiedot (PC IN )

Signaalit	Vaaka (pikseli)	Pysty (viiva)	Vaakataajuus (kHz)	Pystytaajuus (Hz)	Vakio
VGA	640	480	31,5	60	VGA
SVGA	800	600	37,9	60	VESA-ohjeet
XGA	1024	768	48,4	60	VESA-ohjeet
WXGA	1280	768	47,4	60	VESA
WXGA	1280	768	47,8	60	VESA
WXGA	1360	768	47,7	60	VESA
SXGA	1280	1024	64	60	VESA
UXGA	1600	1200	75	60	VESA
HDTV	1920	1080	67,5	60	EIA

- Television PC-tulo ei tue tahdistusta (vihreä) eikä komposiittitahdistusta.
- Television PC-tulo ei tue lomitettuja signaaleita.
- Television PC-tulo tukee edellä olevassa taulukossa mainittuja signaaleita 60 Hz:n pystytaajuudella.

PC-tulosignaalin tekniset tiedot (HDMI IN 1, 2, 3 ja 4)

Signaalit	Vaaka (pikseli)	Pysty (viiva)	Vaakataajuus (kHz)	Pystytaajuus (Hz)	Vakio
VGA	640	480	31,5	60	VGA
SVGA	800	600	37,9	60	VESA-ohjeet
XGA	1024	768	48,4	60	VESA-ohjeet
WXGA	1280	768	47,4	60	VESA
WXGA	1280	768	47,8	60	VESA
WXGA	1360	768	47,7	60	VESA
SXGA	1280	1024	64	60	VESA

Vianmääritys

Tarkista, vilkkuuko  (valmiustila)
-merkkivalo punaisena.

Kun merkkivalo vilkkuu

Television sisäinen vianmääritys on käynnissä.

Katkaise televisiosta virta painamalla sen sivulla olevaa -painiketta, irrota verkkovirtajohto ja ota yhteyttä jälleenmyyjään tai Sony-huoltoon.

Jos punainen merkkivalo vilkkuu 19 kertaa, katkaise virta televisiosta ja irrota viallinen USB-laite.

Jos punainen merkkivalo vilkkuu 20 kertaa, katkaise virta televisiosta ja irrota viallinen CAM-laite.

Kun merkkivalo ei vilku



- 1 Tarkista alla olevassa taulukossa mainitut kohdat.
- 2 Jos ongelma ei poistu, toimita televisio huoltoon valtuutettuun huoltoliikkeeseen.



- Voit katsoa näytöllä olevasta ohjekirjasta koko vianetsintäjakson.
- Lisätietoja antaa Sony asiakaspalvelu, osoite ja puhelinnumero löytyvät mukana tulevasta takuusta.

Kuva

Ei kuvaa (näyttö on musta) eikä ääntä

- Tarkista antenni-/kaapelikytkentä.
- Kytke television verkkovirtajohto ja paina television sivulla olevaa -painiketta.
- Jos  (valmiustila) -merkkivalo palaa punaisena, paina **I**/.

Näytössä näkyy vain lumisadetta ja häiriöitä

- Tarkista, onko antenni vioittunut tai taipunut.
- Tarkista, onko antenni käyttökänsä lopussa (3-5 vuotta normaalikäytössä, 1-2 vuotta merenrannalla).

Ευρωπαϊκή Εγγύηση Sony

Αγαπητέ πελάτη

Σας ευχαριστούμε που αγοράσατε αυτό το προϊόν της Sony. Ελπίζουμε να μείνετε ικανοποιημένοι από τη χρήση του. Στην απίθανη περίπτωση που το προϊόν σας χρειαστεί σέρβις (επισκευή) κατά τη διάρκεια της εγγύησης, παρακαλείστε να επικοινωνήσετε με το κατάστημα αγοράς ή με ένα μέλος του δικτύου μας εξουσιοδοτημένων σέρβις (ASN) της Ευρωπαϊκής Οικονομικής Ζώνης (ΕΟΖ) ή και άλλων χωρών που αναφέρονται σ' αυτή την εγγύηση ή στα συνοδεύοντα αυτήν φυλλάδια (Περιοχή Κάλυψης της Εγγύησης). Μπορείτε να βρείτε λεπτομέρειες για τα μέλη του δικτύου μας ASN, μη παράδειγμα σε τηλεφωνικούς καταλόγους, στους καταλόγους προϊόντων μας και στις ιστοσελίδες μας. Για να αποφύγετε κάθε περιττή ταλαιπωρία σας, συνιστούμε να διαβάσετε προσεκτικά το εγχειρίδιο χρήσης προτού ψάξετε για επισκευή κατά τη διάρκεια της εγγύησης.

Η Εγγύησή Σας

Η παρούσα εγγύηση ισχύει για το προϊόν της Sony που αγοράσατε, εφ' όσον κάτι τέτοιο αναφέρεται στα φυλλάδια που συνοδεύουν το προϊόν σας, υπό την προϋπόθεση ότι αγοράστηκε εντός της Περιοχής Κάλυψης της Εγγύησης.

Με την παρούσα, η Sony εγγυάται ότι το προϊόν είναι απαλλαγμένο από κάθε ελάττωμα σχετιζόμενο με τα υλικά ή την κατασκευή, για μια περίοδο ΔΥΟ ΕΤΩΝ από την ημερομηνία της αρχικής αγοράς. Η αρμόδια για να προσφέρει και εκπληρώσει την παρούσα εγγύηση εταιρεία Sony, είναι αυτή που αναφέρεται σ' αυτήν την Εγγύηση ή στο συνοδεύον αυτήν φυλλάδιο στη χώρα όπου επιδιώκεται η επισκευή κατά τη διάρκεια της εγγύησης.

Εάν, εντός της περιόδου εγγύησης, αποδειχθεί ελαττωματικό το προϊόν (κατά την ημερομηνία της αρχικής αγοράς) λόγω ακατάλληλων υλικών ή κατασκευής, η Sony ή ένα μέλος του δικτύου Εξουσιοδοτημένων Σέρβις ASN της Περιοχής Κάλυψης της Εγγύησης θα επισκευάσει ή θα αντικαταστήσει (κατ' επιλογή της Sony) χωρίς επιβάρυνση για εργατικά ή ανταλλακτικά, το προϊόν ή τα ελαττωματικά εξαρτήματά του, εντός εύλογου χρόνου, βάσει των όρων και συνθηκών που εκτίθενται παρακάτω. Η Sony και τα μέλη του δικτύου Εξουσιοδοτημένων Σέρβις ASN μπορούν να αντικαταστήσουν ελαττωματικά προϊόντα ή εξαρτήματα με νέα ή ανακυκλωμένα προϊόντα ή εξαρτήματα. Όλα τα προϊόντα και εξαρτήματα που έχουν αντικατασταθεί γίνονται ιδιοκτησία της Sony.

Όροι

1. Επισκευές δυνάμει της παρούσας εγγύησης θα παρέχονται μόνο εάν προσκομισθεί το πρωτότυπο τιμολόγιο ή η απόδειξη πώλησης (με την ένδειξη της ημερομηνίας αγοράς, του μοντέλου του προϊόντος και του ονόματος του εμπόρου) μαζί με το ελαττωματικό προϊόν εντός της περιόδου εγγύησης. Η Sony και τα μέλη του δικτύου Εξουσιοδοτημένων Σέρβις ASN μπορούν να αρνηθούν τη δωρεάν επισκευή κατά την περίοδο εγγύησης εάν δεν προσκομισθούν τα προαναφερόμενα έγγραφα ή εάν δεν προκύπτουν από αυτά η ημερομηνία αγοράς, το προϊόν ή το μοντέλο του προϊόντος ή το όνομα του εμπόρου. Η παρούσα εγγύηση δεν ισχύει εάν ο τύπος του μοντέλου ή ο σειριακός αριθμός του προϊόντος έχει αλλοιωθεί, διαγραφεί, αφαιρεθεί ή καταστεί δυσανάγνωστος.

2. Για να αποφευχθεί βλάβη ή απώλεια/ διαγραφή σε αφαιρούμενα ή αποσπώμενα μέσα ή εξαρτήματα αποθήκευσης δεδομένων, οφείλετε να τα αφαιρέσετε πριν παραδώσετε το προϊόν σας για επισκευή κατά την περίοδο εγγύησης.

3. Η παρούσα εγγύηση δεν καλύπτει τα έξοδα και τους κινδύνους μεταφοράς που συνδέονται με τη μεταφορά του προϊόντος σας προς και από τη Sony ή μέλος του δικτύου ASN.

4. Η παρούσα εγγύηση δεν καλύπτει τα εξής:

- Περιοδική συντήρηση και επισκευή ή αντικατάσταση εξαρτημάτων ως αποτέλεσμα φυσιολογικής φθοράς.
- Αναλώσιμα (συστατικά μέρη για τα οποία προβλέπεται περιοδική αντικατάσταση κατά τη διάρκεια ζωής ενός προϊόντος όπως μη επαναφορτιζόμενες μπαταρίες, φυσίγγια εκτύπωσης, γραφίδες, λάμπες, κλπ.).
- Ζημιά ή ελαττώματα που προκλήθηκαν λόγω χρήσης, λειτουργίας ή χειρισμού ασύμβατων με την κανονική αυτομική ή οικιακή χρήση.
- Ζημιές ή αλλαγές στο προϊόν που προκλήθηκαν από
 - Κακή χρήση, συμπεριλαμβανομένου:
 - του χειρισμού που επιφέρει φυσική, αισθητική ή επιφανειακή ζημιά ή αλλαγές στο προϊόν ή βλάβη σε οθόνες υγρών κρυστάλλων
 - μη κανονική ή μη σύμφωνη με τις οδηγίες της Sony εγκατάσταση ή χρήση του προϊόντος
 - μη συντήρηση του προϊόντος σύμφωνα με τις οδηγίες σωστής συντήρησης της Sony
 - εγκατάσταση ή χρήση του προϊόντος με τρόπο μη σύμφωνο με τις τεχνικές προδιαγραφές και τα πρότυπα ασφαλείας που ισχύουν στη χώρα όπου έχει εγκατασταθεί και χρησιμοποιείται το προϊόν.
 - Μολύνσεις από ιούς ή χρήση του προϊόντος με λογισμικό που δεν παρέχεται με το προϊόν ή λανθασμένη εγκατάσταση του λογισμικού.
 - Την κατάσταση ή τα ελαττώματα των συστημάτων με τα οποία χρησιμοποιείται ή στα οποία ενσωματώνεται το προϊόν εκτός από άλλα προϊόντα της Sony ειδικά σχεδιασμένα για να χρησιμοποιούνται με το εν λόγω προϊόν.
 - Χρήση του προϊόντος με εξαρτήματα, περιφερειακό εξοπλισμό και άλλα προϊόντα των οποίων ο τύπος, η κατάσταση και το πρότυπο δεν συνιστώνται από τη Sony.
 - Επισκευή ή επιχειρηθείσα επισκευή από άτομα που δεν είναι μέλη της Sony ή του δικτύου ASN.
 - Ρυθμίσεις ή προσαρμογές χωρίς την προηγούμενη γραπτή συγκατάθεση της Sony, στις οποίες συμπεριλαμβάνονται:
 - η αναβάθμιση του προϊόντος πέρα από τις προδιαγραφές ή τα χαρακτηριστικά που περιγράφονται στο εγχειρίδιο χρήσης ή
 - οι τροποποιήσεις του προϊόντος με σκοπό να συμμορφωθεί προς εθνικές ή τοπικές τεχνικές προδιαγραφές και πρότυπα ασφαλείας που ισχύουν σε χώρες για τις οποίες το προϊόν δεν είχε σχεδιαστεί και κατασκευαστεί ειδικά.
 - Αμέλεια.

- Ατουχίματα, πυρκαγιά, υγρά, χημικές και άλλες ουσίες, πλημμύρα, δονήσεις, υπερβολική θερμότητα, ακατάλληλο εξαιρισμό, υπέρταση, υπερβολική ή εσφαλμένη τροφοδοσία ή τάση εισόδου, ακτινοβολία, ηλεκτροστατικές εκκενώσεις συμπεριλαμβανομένων του κεραυνού, άλλων εξωτερικών δυνάμεων και επιδράσεων.

5. Η παρούσα εγγύηση καλύπτει μόνο τα υλικά μέρη του προϊόντος. Δεν καλύπτει το λογισμικό (είτε της Sony, είτε τρίτων κατασκευαστών) για το οποίο παρέχεται ή πρόκειται να ισχύσει μια άδεια χρήσης από τον τελικό χρήστη ή χωριστές δηλώσεις εγγύησης ή εξαιρέσεις από την εγγύηση.

Εξαιρέσεις και περιορισμοί

Με εξαίρεση των όσων αναφέρονται ανωτέρω, η Sony δεν παρέχει καμία εγγύηση (ρητή, σιωπηρή, εκ του νόμου ή άλλη) όσον αφορά την ποιότητα, την επίδοση, την ακρίβεια, την αξιοπιστία, την καταλληλότητα του προϊόντος ή του λογισμικού που παρέχεται ή συνοδεύει το προϊόν, για συγκεκριμένο σκοπό. Εάν η ισχύουσα νομοθεσία απαγορεύει πλήρως ή μερικώς την παρούσα εξαίρεση, η Sony εξαιρεί ή περιορίζει την εγγύησή της μόνο στη μέγιστη έκταση που επιτρέπει η ισχύουσα νομοθεσία. Οποιαδήποτε εγγύηση ή οποία δεν εξαιρείται πλήρως (στο μέτρο που το επιτρέπει ο ισχύων νόμος) θα περιορίζεται στη διάρκεια ισχύος της παρούσας εγγύησης.

Η μοναδική υποχρέωση της Sony σύμφωνα με την παρούσα εγγύηση είναι η επισκευή ή η αντικατάσταση προϊόντων που υπόκεινται στους όρους και συνθήκες της εγγύησης. Η Sony δεν ευθύνεται για οποιαδήποτε απώλεια ή ζημιά που σχετίζεται με τα προϊόντα, το σέρβις, την παρούσα εγγύηση, συμπεριλαμβανομένων – των οικονομικών και άυλων απωλειών – του τιμήματος που καταβλήθηκε για την αγορά του προϊόντος – της απώλειας κερδών, εισοδήματος, δεδομένων, απόλαυσης ή χρήσης του προϊόντος ή οποιωνδήποτε συνδεδεμένων προϊόντων – της άμεσης, παρεμπίπτουσας ή επακόλουθης απώλειας ή ζημίας ακόμη και αν αυτή η απώλεια ή ζημία αφορά σε:

- Μειωμένη λειτουργία ή μη λειτουργία του προϊόντος ή συνδεδεμένων προϊόντων λόγω ελαττωμάτων ή μη διαθεσιμότητας κατά την περίοδο που αυτό βρίσκεται στη Sony ή σε μέλος του δικτύου ASN, η οποία προκάλεσε διακοπή διαθεσιμότητας του προϊόντος, απώλεια χρόνου χρήστη ή διακοπή της εργασίας.
- Παροχή ανακριβών πληροφοριών που ζητήθηκαν από το προϊόν ή από συνδεδεμένα προϊόντα.
- Ζημιά ή απώλεια λογισμικών προγραμμάτων ή αφαιρούμενων μέσων αποθήκευσης δεδομένων ή
- Μολύνσεις από ιούς ή άλλες αιτίες.

Τα ανωτέρω ισχύουν για απώλειες και ζημιές, που υπόκεινται σε οιοδήποτε γενικές αρχές δικαίου, συμπεριλαμβανομένης της αμέλειας ή άλλων αδικοπραξιών, αθέτησης σύμβασης, ρητής ή σιωπηρής εγγύησης, και απόλυτης ευθύνης (ακόμα και για θέματα για τα οποία η Sony ή μέλος του δικτύου ASN έχει ειδοποιηθεί για τη δυνατότητα πρόκλησης τέτοιων ζημιών).

Στο μέτρο που η ισχύουσα νομοθεσία απαγορεύει ή περιορίζει αυτές τις εξαιρέσεις ευθύνης, η Sony εξαιρεί ή περιορίζει την ευθύνη της μόνο στη μέγιστη έκταση που της επιτρέπει η ισχύουσα νομοθεσία. Για παράδειγμα, μερικά κράτη απαγορεύουν την εξαίρεση ή τον περιορισμό ζημιών που οφείλονται σε αμέλεια, σε βαριά αμέλεια, σε εκ προθέσεως παράπτωμα, σε δόλο και παρόμοιες πράξεις. Σε καμία περίπτωση, η ευθύνη της Sony κατά την παρούσα εγγύηση, δεν υπερβαίνει την τιμή που καταβλήθηκε για την αγορά του προϊόντος, ωστόσο αν η ισχύουσα νομοθεσία επιτρέπει μόνο περιορισμούς ευθυνών υψηλότερου βαθμού, θα ισχύουν οι τελευταίοι.

Τα επιφυλασσόμενα νόμιμα δικαιώματά σας Ο καταναλωτής έχει έναντι της Sony τα δικαιώματα που απορρέουν από την παρούσα εγγύηση, σύμφωνα με τους όρους που περιέχονται σε αυτήν, χωρίς να παραβιάζονται τα δικαιώματά του που πηγάζουν από την ισχύουσα εθνική νομοθεσία σχετικά με την πώληση καταναλωτικών προϊόντων. Η παρούσα εγγύηση δεν θίγει τα νόμιμα δικαιώματα που ενδεχομένως να έχετε, ούτε εκείνα που δεν μπορούν να εξαιρεθούν ή να περιοριστούν, ούτε δικαιώματά σας εναντίον των προσώπων από τα οποία αγοράσατε το προϊόν. Η διεκδίκηση οποιωνδήποτε δικαιωμάτων σας εναπόκειται αποκλειστικά σε εσάς.

Sony Hellas A.E.E.

Βασ. Σοφίας 1 Μαρούσι 15124

Τμήμα Εξυπηρέτησης Πελατών Sony

Τηλ. 801 11 92000

e-mail : cic-greece@eu.sony.com

Εισαγωγή

Σας ευχαριστούμε που επιλέξατε αυτό το προϊόν της Sony.

Προτού τη χρησιμοποιήσετε, διαβάστε προσεκτικά αυτό το εγχειρίδιο οδηγιών και φυλάξτε το για μελλοντική χρήση.

Σημείωση για τη λειτουργία Ψηφιακή τηλεόραση

- Οποιαδήποτε λειτουργία σχετίζεται με την Ψηφιακή τηλεόραση (**DVB**) θα είναι διαθέσιμη μόνο στις χώρες ή τις περιοχές όπου μεταδίδονται ψηφιακά επίγεια σήματα DVB-T (MPEG-2 και H.264/MPEG-4 AVC) ή όπου υπάρχει πρόσβαση σε συμβατή υπηρεσία καλωδιακής τηλεόρασης DVB-C (MPEG-2 και H.264/MPEG-4 AVC). Παρακαλούμε επιβεβαιώστε με τον τοπικό σας αντιπρόσωπο εάν μπορείτε να λάβετε σήμα DVB-T στην περιοχή σας ή ρωτήστε τον παροχέα της καλωδιακής τηλεόρασης κατά πόσο το σήμα DVB-C που παρέχει είναι κατάλληλο για χρήση σε αυτή την τηλεόραση.
- Ο παροχέας της καλωδιακής τηλεόρασης ενδέχεται να χρεώνει πρόσθετη αμοιβή για μια τέτοια υπηρεσία ή να σας ζητήσει να συμφωνήσετε με τους όρους και τις προϋποθέσεις παροχής της υπηρεσίας.
- Η τηλεόραση αυτή πληροί τις προδιαγραφές DVB-T και DVB-C, αλλά η συμβατότητα με τις μελλοντικές ψηφιακές επίγειες μεταδόσεις DVB-T και τις ψηφιακές καλωδιακές μεταδόσεις DVB-C δεν είναι εγγυημένη.
- Μερικές λειτουργίες της ψηφιακής τηλεόρασης ενδέχεται να μην είναι διαθέσιμες σε ορισμένες χώρες/περιοχές και η υπηρεσία της καλωδιακής τηλεόρασης DVB-C να μη λειτουργεί σωστά με όλους τους παροχείς.

Για μια λίστα με τους παροχείς καλωδιακής τηλεόρασης που υποστηρίζονται, ανατρέξτε στον ιστότοπο υποστήριξης:

<http://support.sony-europe.com/TV/DVBC/>

Ο κατασκευαστής αυτού του προϊόντος είναι η Sony Corporation, 1-7-1 Konan Minato-ku Tόκιο, 108-0075 Ιαπωνία. Ο εξουσιοδοτημένος αντιπρόσωπος για το EMC και την ασφάλεια των προϊόντων είναι η Sony Deutschland GmbH, Hedelfinger Strasse 61, 70327 Στουτγκάρδη, Γερμανία. Για οποιαδήποτε θέμα υπηρεσίας ή εγγύησης, παρακαλώ ανατρέξτε στις διευθύνσεις που δίνονται στα χωριστά έγγραφα υπηρεσιών ή εγγύησης.

Πληροφορίες για το εμπορικό σήμα

- Το **DVB** είναι ένα κατοχυρωμένο σήμα κατατεθέν του προγράμματος DVB.

- Το HDMI, το λογότυπο HDMI και το High-Definition Multimedia Interface αποτελούν εμπορικά σήματα ή σήματα κατατεθέντα της HDMI Licensing LLC.
- Κατασκευάζεται με την άδεια της Dolby Laboratories. Η ονομασία Dolby και το σύμβολο διπλού D είναι εμπορικά σήματα της Dolby Laboratories.
- ΠΛΗΡΟΦΟΡΙΕΣ ΓΙΑ ΤΟ DIVX VIDEO: Το DivX® είναι μια μορφή ψηφιακού βίντεο που έχει δημιουργηθεί από την DivX, Inc. Αυτή είναι μια συσκευη επίσημα πιστοποιημένη από την DivX για αναπαραγωγή βίντεο DivX. Επισκεφτείτε τη διεύθυνση www.divx.com για περισσότερες πληροφορίες και εργαλεία λογισμικού για τη μετατροπή των αρχείων σας σε βίντεο DivX. ΠΛΗΡΟΦΟΡΙΕΣ ΓΙΑ ΤΟ DIVX VIDEO-ON-DEMAND: Αυτή η συσκευη DivX Certified® πρέπει να δηλωθεί για να αναπαράγει περιεχόμενο DivX Video-on-Demand (VOD). Για να δημιουργήσετε τον κωδικό δήλωσης, βρείτε την ενότητα DivX VOD στο μενού εγκατάστασης της συσκευής. Πηγαίνετε στο vod.divx.com με αυτόν τον κωδικό για να ολοκληρώσετε τη διαδικασία δήλωσης και να μάθετε περισσότερα για το DivX VOD.
- "BRAVIA" και BRAVIA είναι εμπορικά σήματα της Sony Corporation.
- "XMB™" και "CrossMediaBar" είναι εμπορικά σήματα της Sony Corporation και της Sony Computer Entertainment Inc.

HDMITM
HIGH-DEFINITION MULTIMEDIA INTERFACE

DOLBY
DIGITAL PLUS



Σχετικά με το όνομα του μοντέλου στο παρόν εγχειρίδιο

Το "xx" που εμφανίζεται στο όνομα του μοντέλου, αντιστοιχεί στα δύο ψηφία που σχετίζονται με τη χρωματική παραλλαγή.

- Οι εικόνες που χρησιμοποιούνται σε αυτό το εγχειρίδιο είναι της KDL-32EX402 εκτός αν αναφέρεται διαφορετικά.

Θέση της αναγνωριστικής ετικέτας

Οι ετικέτες με τον Αριθμό μοντέλου και την Ονομαστική τιμή ισχύος (σύμφωνα με τους ισχύοντες κανονισμούς ασφαλείας) βρίσκονται στο πίσω μέρος της τηλεόρασης.

Περιεχόμενα

Οδηγός Εκκίνησης

6

Πληροφορίες σχετικά με την ασφάλεια	12
Προφυλάξεις	13

i-MANUAL

Περιήγηση στο Εγχειρίδιο οδηγίων	14
--	----

Πρόσθετες πληροφορίες

Εγκατάσταση των παρελκομένων (Επιτοίχιο στήριγμα)	15
Τεχνικά χαρακτηριστικά	18
Αντιμετώπιση προβλημάτων	21

GR

DVB : μόνο για ψηφιακά κανάλια

- Πριν χρησιμοποιήσετε την τηλεόραση, παρακαλούμε διαβάστε το “Πληροφορίες σχετικά με την ασφάλεια” (σελίδα 12). Φυλάξτε το παρόν εγχειρίδιο για μελλοντική χρήση.
- Πλήρεις οδηγίες λειτουργίας διατίθενται στην οθόνη.
- Οδηγίες σχετικά με την «Εγκατάσταση του βραχίονα στήριξης στον τοίχο» συμπεριλαμβάνονται στο εγχειρίδιο οδηγίων αυτής της τηλεόρασης.

1: Έλεγχος των παρελκομένων

Καλώδιο τροφοδοσίας (1) (μόνο για KDL-46EX4xx)

Στήριγμα καλωδίων (1) (μόνο για KDL-40/32NX5xx)

Βάση (1)*

Βίδες για τη βάση (4) (μόνο για KDL-46EX4xx)

Βίδες για τη βάση (4 + 3) (μόνο για KDL-40BX4/EX4xx, KDL-37EX4xx, KDL-32BX3/BX4/EX3/EX4xx, KDL-26EX3xx, KDL-22EX3xx)

Βίδες για τη βάση (4 + 4) (μόνο για KDL-40/32EX6xx, KDL-40/32NX5xx)

Τηλεχειριστήριο RM-ED022 (1)

Τηλεχειριστήριο RM-ED036 (1) (μόνο για KDL-40/32EX6xx)

Μπαταρίες μεγέθους AAA (2)

* Μη συναρμολογημένη εκτός από τις KDL-46EX4xx.

Τοποθέτηση των μπαταριών στο τηλεχειριστήριο

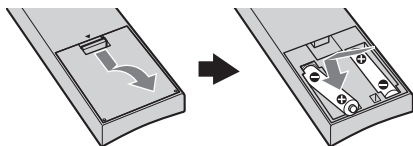

(μόνο για KDL-40/32EX6xx)

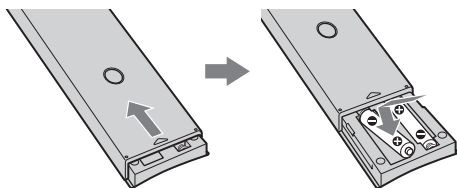

- Να τηρείτε τη σωστή πολικότητα κατά την τοποθέτηση των μπαταριών.
- Μη χρησιμοποιείτε διαφορετικούς τύπους μπαταριών μαζί ή μην ανακατεύετε τις παλιές με τις καινούργιες μπαταρίες.
- Να απορρίπτετε τις μπαταρίες, δείχνοντας σεβασμό στο περιβάλλον. Ορισμένες περιοχές ενδέχεται να έχουν κανονισμούς για την απόρριψη των μπαταριών. Συμβουλευθείτε τις τοπικές σας αρχές.
- Χρησιμοποιήστε το τηλεχειριστήριο με προσοχή. Μην το αφήνετε να πέφτει, μην το πατάτε και μη χύνετε υγρά οποιουδήποτε είδους πάνω του.

- Μην τοποθετείτε το τηλεχειριστήριο κοντά σε πηγές θερμότητας, σε θέση που να τη βλέπει ο ήλιος ή σε δωμάτιο με υγρασία.

2: Σύνδεση της βάσης

Ακολουθήστε τα βήματα συναρμολόγησης που απαιτούνται για την τοποθέτηση σε βάση τηλεόρασης.

1 Για σωστή τοποθέτηση ορισμένων μοντέλων τηλεόρασης ανατρέξτε στο φυλλάδιο που παρέχεται με την Βάση επιτραπέζιας τοποθέτησης.

2 Τοποθετήστε την τηλεόραση στη βάση. Προσέξτε να μην εμποδίσετε τα καλώδια.

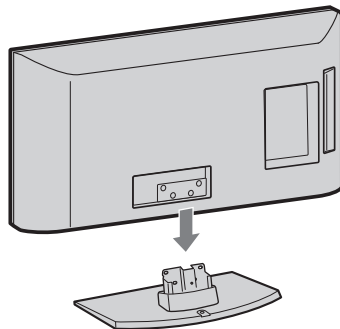

3 Τοποθετήστε την τηλεόραση στη βάση σύμφωνα με τα βέλη  που καθοδηγούν τις βίδες που παρέχονται στις οπές..

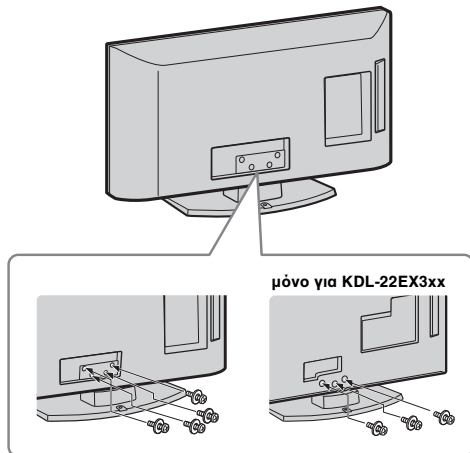

μόνο για KDL-22EX3xx



- Εάν χρησιμοποιείτε ηλεκτρικό καταβίδι, ρυθμίστε τη ροπή σύσφιξης σε περίπου 1,5 N·m (15 kgf·cm).

3: Σύνδεση κεραίας/Καλωδιακή TV/εγγραφέα VCR/ DVD

Σύνδεση μόνο της κεραίας/Καλωδιακή TV

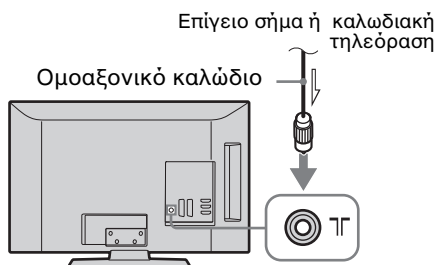

Σύνδεση κεραίας/Καλωδιακή TV/εγγραφέα VCR/DVD με SCART

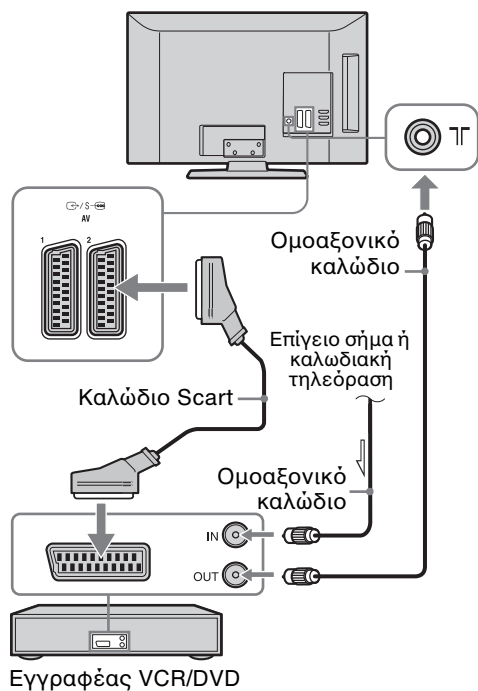

- Έξοδοι AV1 διαθέσιμες μόνον για αναλογική τηλεόραση.
- Το AV2 είναι έξοδος προς την τρέχουσα οθόνη (εκτός από λειτουργία PC, HDMI, Component, USB).

Σύνδεση κεραίας/Καλωδιακή TV/εγγραφέα VCR/DVD με HDMI

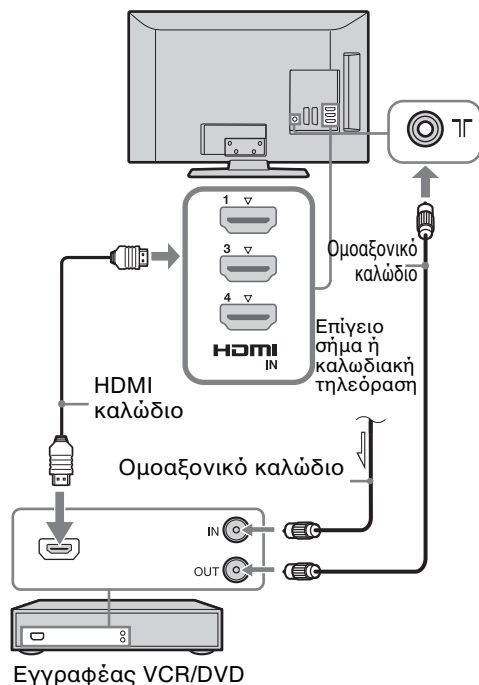

4: Πρόληψη ανατροπής της τηλεόρασης

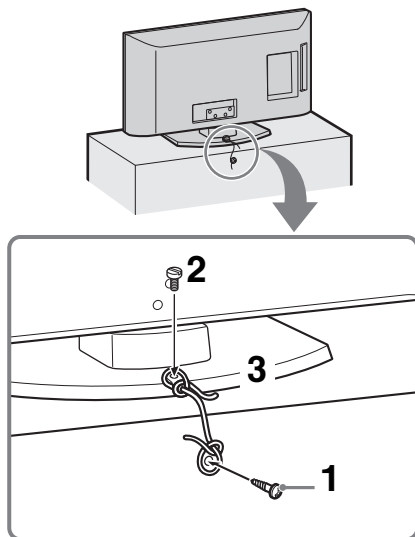

Συνεχίζεται

- 1 Εγκαταστήστε μια ξυλόβιδα (διαμέτρου 4 mm, δεν παρέχεται) στη βάση της τηλεόρασης.
 - 2 Τοποθετήστε μια σιδερόβιδα (M4 x 16, δεν παρέχεται) στην οπή βίδας της τηλεόρασης.
 - 3 Δέστε την ξυλόβιδα και τη λαμαρινόβιδα με ένα δυνατό σκοινί.
-  Διατίθεται ένα επιπλέον κιτ ιμάντα συγκράτησης της Sony για την ασφάλιση της τηλεόρασης. Επικοινωνήστε με το κοντινότερο Κέντρο εξυπηρέτησης της Sony για να αγοράσετε ένα κιτ. Έχετε έτοιμο το όνομα του μοντέλου της τηλεόρασής σας για αναφορά.

5: Τακτοποίηση των καλωδίων

(μόνο για KDL-40/32NX5xx)



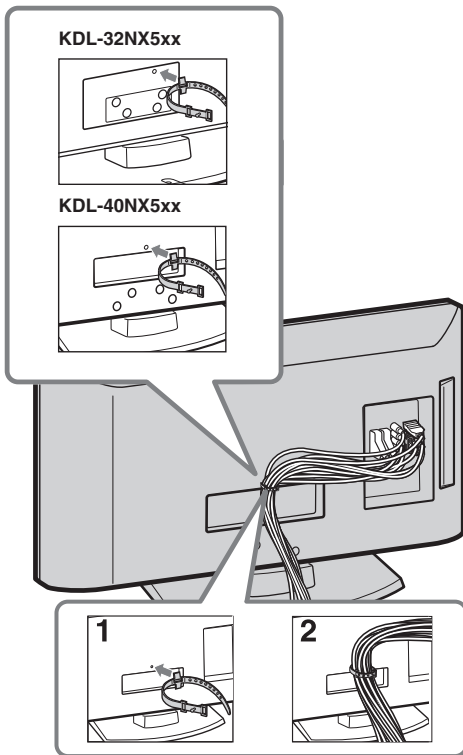

Μπορείτε να μαζέψετε τα συνδετικά καλώδια όπως φαίνεται παρακάτω.

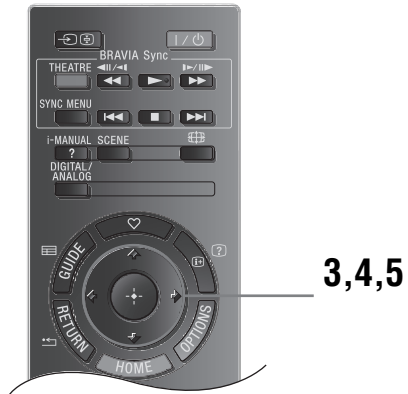
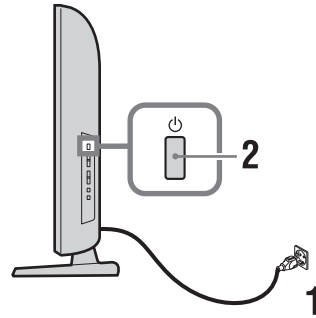

-  Μην μαζεύετε το καλώδιο τροφοδοσίας με τα υπόλοιπα συνδετικά καλώδια.

6: Επιλογή της γλώσσας, της χώρας/περιοχής και της τοποθεσίας



- 1 Συνδέστε την τηλεόραση σε μια πρίζα (220-240V AC, 50Hz).
 - 2 Πιέστε  στην άκρη της τηλεόρασης. Όταν ενεργοποιήσετε την τηλεόραση για πρώτη φορά, εμφανίζεται το μενού Γλώσσας στην οθόνη.
-  Όταν ενεργοποιείτε την τηλεόραση, η ένδειξη τροφοδοσίας ανάβει με πράσινο χρώμα.
- 3 Πιέστε  για να επιλέξετε τη γλώσσα που εμφανίζεται στις οθόνες μενού και στη συνέχεια πιέστε .

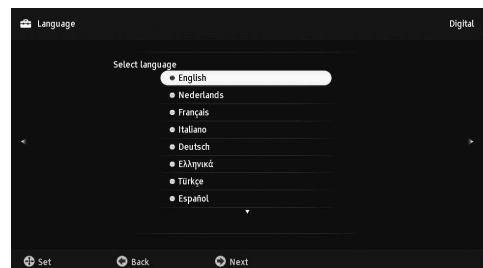

- 4 Πιέστε \updownarrow για να επιλέξετε τη χώρα/περιοχή στην οποία θα χειριστείτε την τηλεόραση, και στη συνέχεια πιέστε \oplus .



Εάν η χώρα στην οποία θέλετε να χρησιμοποιήσετε την τηλεόραση δεν εμφανίζεται στη λίστα, επιλέξτε "-" αντί για χώρα/περιοχή.

- 5 Πιέστε \updownarrow για να επιλέξετε τον τύπο τοποθεσίας στην οποία θα χρησιμοποιήσετε την τηλεόραση και μετά πατήστε \oplus .

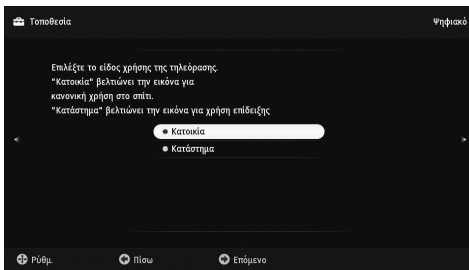

Στη λειτουργία "Κατάστημα", θα γίνεται επαναφορά ορισμένων ρυθμίσεων περιοδικά για χρήση σε Κατάστημα.

Η επιλογή αυτή επιλέγει την κατάλληλη αρχική λειτουργία εικόνας για τις συνθήκες συνθήκες φωτισμού στο συγκεκριμένο περιβάλλον.

7: Αυτόματος συντονισμός της τηλεόρασης

- 1 Πιέστε \oplus .

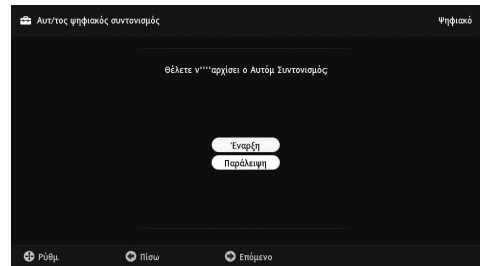

- 2 Πιέστε \updownarrow για να επιλέξετε "Κεραία" ή "Καλωδιακή TV", στη συνέχεια πιέστε \oplus .

Εάν επιλέξετε "Καλωδιακή TV", εμφανίζεται η οθόνη για την επιλογή του τύπου της σάρωσης. Δείτε "Για να συντονίσετε την τηλεόραση για τη σύνδεση καλώδιο" (σελίδα 10).

Η τηλεόραση ξεκινάει την αναζήτηση όλων των διαθέσιμων ψηφιακών καναλιών και στη συνέχεια ακολουθεί η αναζήτηση των διαθέσιμων αναλογικών καναλιών. Αυτό μπορεί να διαρκέσει κάποιο χρόνο. Μην πιέσετε οποιοδήποτε πλήκτρο στην τηλεόραση ή το τηλεχειριστήριο για όσο διάστημα η διαδικασία βρίσκεται σε εξέλιξη.

Αν εμφανιστεί ένα μήνυμα για επιβεβαίωση της σύνδεσης της κεραίας

Δεν βρέθηκαν ψηφιακά ή αναλογικά κανάλια. Ελέγξτε όλες τις συνδέσεις της κεραίας/καλωδιακής τηλεόρασης και πιέστε \oplus για να αρχίσει και πάλι ο αυτόματος συντονισμός.

- 3 Ταξινόμηση Προγραμμάτων (Μόνο σε λειτουργία αναλογική): Αλλάζει τη σειρά με την οποία τα αναλογικά κανάλια έχουν αποθηκευτεί στην τηλεόραση.

1 Πιέστε \updownarrow για να επιλέξετε το κανάλι που θέλετε να μετακινήσετε σε μία καινούργια θέση, και στη συνέχεια πιέστε \leftrightarrow .

2 Πιέστε \updownarrow για να επιλέξετε την καινούργια θέση του καναλιού, και στη συνέχεια πιέστε \oplus .

Αν δεν αλλάξετε τη σειρά με την οποία τα αναλογικά κανάλια αποθηκεύονται στην τηλεόραση, πατήστε HOME για να προχωρήσετε στο επόμενο βήμα.

- Το βήμα αυτό δεν εμφανίζεται αν βρεθεί αναλογικό κανάλι.

Θα εμφανιστεί στην οθόνη το μήνυμα "Οι ρυθμίσεις ολοκληρώθηκαν". Πατήστε \oplus .

Η τηλεόραση έχει συντονίσει τώρα όλα τα διαθέσιμα κανάλια.



- Ενημέρωση συστήματος
Μπορείτε να ενημερώσετε το σύστημα της τηλεόρασης με χρήση μνήμης USB. Λάβετε πληροφορίες από τον παρακάτω ιστότοπο.
<http://support.sony-europe.com/TV/>

Για να συντονίσετε την τηλεόραση για τη σύνδεση καλώδιο

1 Πιέστε ⊕.

2 Πιέστε ⏪/⏩ για να επιλέξετε "Γρήγορη Σάρωση" ή "Πλήρης Σάρωση", στη συνέχεια πιέστε ⊕.

"Γρήγορη Σάρωση" : τα κανάλια συντονίζονται σύμφωνα με τις πληροφορίες που περιέχονται στο εκπεμπόμενο σήμα και που παρέχονται από τον παροχέα της καλωδιακής τηλεόρασης. Συνιστάται η ρύθμιση "Αυτόμ." για τα "Συχνότητα" και "Αναγνωριστικό Δικτύου". Η επιλογή αυτή συνιστάται για το γρήγορο συντονισμό εφόσον υποστηρίζεται από τον παροχέα της καλωδιακής τηλεόρασης. Εάν δεν πραγματοποιείται συντονισμός με τη "Γρήγορη Σάρωση", χρησιμοποιήστε τη μέθοδο "Πλήρης Σάρωση" που ακολουθεί.

"Πλήρης Σάρωση" : Συντονίζονται και αποθηκεύονται όλα τα διαθέσιμα κανάλια. Αυτή η διαδικασία μπορεί να διαρκέσει κάποιο χρόνο. Η επιλογή αυτή συνιστάται όταν η "Γρήγορη Σάρωση" δεν υποστηρίζεται από τον παροχέα της καλωδιακής τηλεόρασης. Για περισσότερες πληροφορίες σχετικά με τους παροχείς καλωδιακής τηλεόρασης που υποστηρίζονται, ανατρέξτε στην ιστοσελίδα υποστήριξης:

<http://support.sony-europe.com/TV/DVBC>

3 Πιέστε ⏪/⏩/⏴ για να επιλέξετε "Εναρξη".

Η τηλεόραση αρχίζει την αναζήτηση καναλιών. Μην πιέσετε κανένα πλήκτρο στην τηλεόραση ή το τηλεχειριστήριο.



- Ορισμένοι παροχείς καλωδιακής τηλεόρασης δεν υποστηρίζουν "Γρήγορη Σάρωση". Εάν δεν ανιχνευθούν κανάλια χρησιμοποιώντας "Γρήγορη Σάρωση", εκτελέστε "Πλήρης Σάρωση".

Ρύθμιση της γωνίας θέασης της τηλεόρασης

Η τηλεόραση αυτή μπορεί να ρυθμιστεί μέσα στο εύρος των γωνιών που εμφανίζονται παρακάτω.

(μόνο για KDL-40/32NX5xx)

Ρύθμιση της γωνίας προς τα αριστερά και δεξιά (περιστροφή)

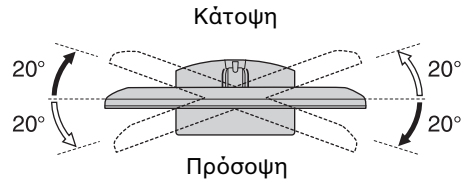

(μόνο για KDL-22EX3xx)

Ρύθμιση της κλίσης

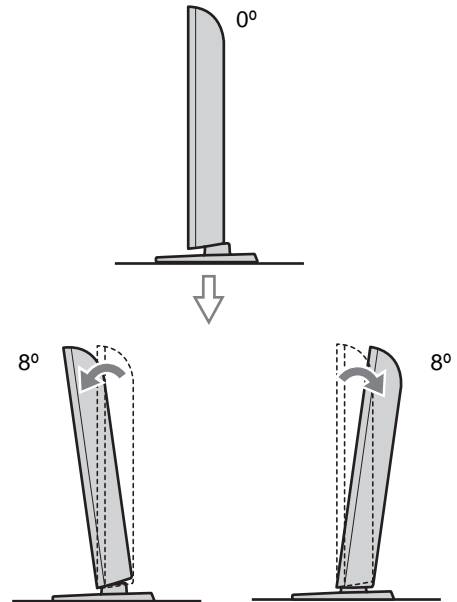

Αφαίρεση της Επιτραπέζιας Βάσης



- Μην αφαιρείτε την Επιτραπέζια Βάση για οποιοδήποτε λόγο παρά μόνο για να στηρίξετε την τηλεόραση στον τοίχο.

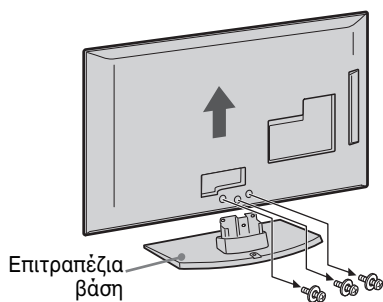
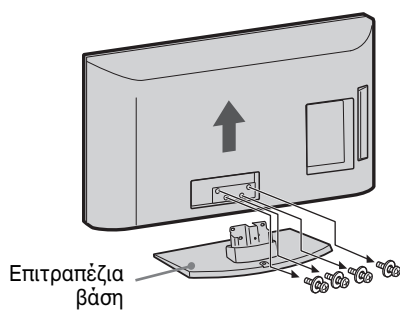

(μόνο για KDL-22EX3xx)



- Σιγουρευτείτε ότι η τηλεόραση βρίσκεται σε κατακόρυφη θέση πριν την ενεργοποιήσετε. Η τηλεόραση δεν πρέπει να ενεργοποιηθεί με την πρόσοψη της οθόνης LCD να «κοιτάει» προς τα κάτω ώστε να αποφευχθούν ανωμαλίες στην ομοιομορφία της εικόνας.

Πληροφορίες σχετικά με την ασφάλεια

Εγκατάσταση/Ρύθμιση

Προκειμένου να αποφύγετε τυχόν κινδύνους πυρκαγιάς, ηλεκτροπληξίας ή ζημιάς ή/και τραυματισμών, εγκαταστήστε και χρησιμοποιήστε την τηλεόραση σύμφωνα με τις παρακάτω οδηγίες.

Εγκατάσταση

- Η τηλεόραση πρέπει να εγκατασταθεί κοντά σε παροχή ρεύματος εύκολα προσβάσιμη.
- Τοποθετήστε την τηλεόραση επάνω σε μία οστερή, επίπεδη επιφάνεια.
- Η εγκατάσταση στον τοίχο πρέπει να πραγματοποιείται μόνο από εξειδικευμένο προσωπικό.
- Για λόγους ασφαλείας, συστήνεται η χρήση των εξαρτημάτων της Sony, μεταξύ των οποίων περιλαμβάνονται:
 - Στήριγμα τοίχου SU-WL500 (KDL-46EX4xx, KDL-40BX4/EX4/EX6/NX5xx, KDL-37EX4xx, KDL-32BX3/BX4/EX3/EX4/EX6/NX5xx)
 - Στήριγμα τοίχου SU-WL100 (KDL-26EX3xx, KDL-22EX3xx)
- Βεβαιωθείτε ότι χρησιμοποιείτε τις βίδες που παρέχονται με το στήριγμα τοίχου όταν τοποθετείτε τα άγκιστρα στερέωσης στην τηλεόραση. Οι βίδες που παρέχονται είναι σχεδιασμένες έτσι ώστε να έχουν μήκος από 8mm έως 12 mm όταν τις χρησιμοποιείτε από την επιφάνεια στερέωσης του άγκιστρου.
- Η διάμετρος και το μήκος των βιδών διαφέρουν ανάλογα με το μοντέλο του στηρίγματος τοίχου.
- Η χρήση διάφορων βιδών από αυτές που παρέχονται μπορεί να προκαλέσει εσωτερική ζημιά στην τηλεόραση ή μπορεί να πέσει, κλπ.

8 mm - 12 mm

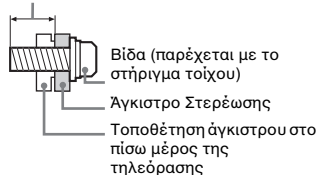

Μεταφορά

- Προτού μεταφέρετε την τηλεόραση, αποσυνδέστε όλα τα καλώδια.
- Για τη μεταφορά μιας μεγάλης τηλεόρασης χρειάζονται δύο ή τρία άτομα.
- Κατά τη μεταφορά της τηλεόρασης με τα χέρια, κρατήστε την όπως απεικονίζεται στα δεξιά. Μην εξασκείτε δύναμη πάνω στην οθόνη LCD.
- Κατά την ανύψωση ή τη μετακίνηση της τηλεόρασης, να την κρατάτε γερά από το κάτω μέρος.
- Κατά τη μεταφορά, μην υποβάλλετε την τηλεόραση σε χτυπήματα ή υπερβολικούς κραδασμούς.
- Όταν μεταφέρετε την τηλεόραση για επισκευή ή όταν την μεταφέρετε σε άλλο χώρο, συσκευάστε την χρησιμοποιώντας το αρχικό χαρτόνι και τα υλικά συσκευασίας.

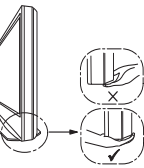
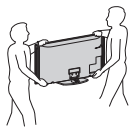

Εξαερισμός

- Μην καλύπτετε ποτέ τις οπές αερισμού του περιβλήματος και μην εισάγετε οτιδήποτε στο εσωτερικό του περιβλήματος.
- Αφήστε χώρο γύρω από την τηλεόραση όπως φαίνεται παρακάτω.
- Συνιστάται θερμά η χρήση του στηρίγματος τοίχου της Sony ώστε να είναι δυνατή η επαρκής κυκλοφορία του αέρα στην τηλεόραση.

Εγκατάσταση στον τοίχο

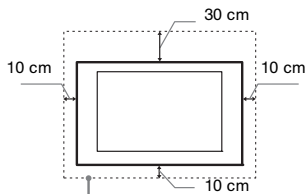

Αφήστε τουλάχιστον αυτό το κενό γύρω από την τηλεόραση.

Εγκατάσταση με βάση

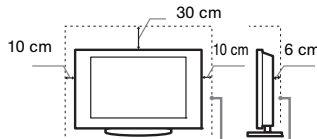

Αφήστε τουλάχιστον αυτό το κενό γύρω από την τηλεόραση

- Για να εξασφαλίσετε τον κατάλληλο εξαερισμό και για να αποφυγείτε τη συσσώρευση ακαθαρσιών ή σκόνης:
 - Μην τοποθετείτε την τηλεόραση σε οριζόντια θέση (με την οθόνη προς τα πάνω ή προς τα κάτω).
 - αναποδογυρισμένη ή στο πλάι.
 - Μην τοποθετείτε την τηλεόραση πάνω σε γάλα, χαλί, χερβίτι ή μέσα σε ντουλάπα.
 - Μην καλύπτετε την τηλεόραση με υφάσματα όπως κουρτίνες, ή αντικείμενα όπως εφημερίδες, κλπ.
 - Μην τοποθετείτε την τηλεόραση όπως φαίνεται παρακάτω.

Η κυκλοφορία του αέρα έχει μπλοκαριστεί.

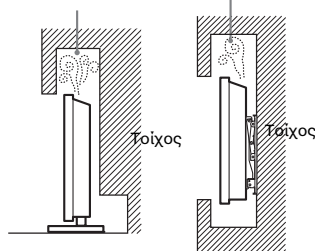

Καλώδιο τροφοδοσίας

Προκειμένου να αποφύγετε τυχόν κινδύνους πυρκαγιάς, ηλεκτροπληξίας ή ζημιάς ή/και τραυματισμών, χρησιμοποιήστε το καλώδιο τροφοδοσίας και την πρίζα ως εξής:

- Χρησιμοποιήστε μόνο το καλώδιο τροφοδοσίας που παρέχεται από τη Sony, όχι από άλλους κατασκευαστές.
- Τοποθετήστε το φις στην πρίζα μέχρι να εισέλθει τελείως.
- Λειτουργήστε την τηλεόραση μόνο με παροχή ρεύματος 220-240 V AC.
- Κατά την πραγματοποίηση της καλωδίωσης, βεβαιωθείτε ότι αποσυνδέσατε το καλώδιο τροφοδοσίας για την ασφάλειά σας και προσέξτε μην μπλεχτούν τα πόδια σας στα καλώδια.
- Προτού προβείτε σε οποιαδήποτε εργασία που αφορά στην τηλεόραση σας και πριν τη μετακινήσετε, αποσυνδέστε το φις του καλωδίου τροφοδοσίας από την πρίζα.

- Κρατήστε το καλώδιο τροφοδοσίας μακριά από πηγές θερμότητας.
- Αποσυνδέστε το φις και καθαρίζετε το τακτικά. Εάν το φις καλυφθεί με σκόνη και μεζέψει υγρασία, μπορεί να μειωθεί η ποιότητα της μόνωσης και να προκληθεί πυρκαγιά.

Σημειώσεις

- Μη χρησιμοποιείτε το παρεχόμενο καλώδιο τροφοδοσίας σε οποιαδήποτε άλλη συσκευή.
- Μην τριπτάτε, λυγίζετε ή συστρέφετε πολύ το καλώδιο τροφοδοσίας. Οι αγωγοί του πυρήνα μπορεί να απογυμνωθούν ή να σπάσουν.
- Μην τροποποιείτε το καλώδιο τροφοδοσίας.
- Μην τοποθετήσετε οποιοδήποτε βαρύ αντικείμενο πάνω στο καλώδιο τροφοδοσίας.
- Για να αποσυνδέσετε το καλώδιο τροφοδοσίας από την πρίζα, μην τραβήξετε το ίδιο το καλώδιο.
- Μη συνδέετε πολλές συσκευές στην ίδια πρίζα.
- Μην χρησιμοποιείτε πρίζες με κακή εφαρμογή.

Περιορισμοί στη χρήση

Για να αποφυγθούν δυσλειτουργίες και πρόκληση πυρκαγιάς, ηλεκτροπληξίας, ζημιάς ή/και τραυματισμών, μην τοποθετείτε/χρησιμοποιείτε την τηλεόραση σε θέσεις, περιβάλλοντα ή συνθήκες όπως αυτές που παρατίθενται στη συνέχεια.

Τοποθεσία:

Σε εξωτερικούς χώρους (απευθείας στο ηλιακό φως), ακτές, πλοία ή άλλα σκάφη, μέσα σε οχήματα, σε νοσοκομεία, σε μη σταθερές επιφάνειες, κοντά σε νερό, βροχή, υγρασία ή καπνό.

Περιβάλλον:



- Πια να προλάβετε την εξάπλωση πυρκαγιάς να διατηρείτε πάντα τα κεριά ή άλλες πηγές γυμνής φλόγας μακριά από το προϊόν.
- Σε μέρη που είναι ζεστά, υγρά ή υπερβολικά οικονομμένα-σε μέρη όπου μπορούν να εισέλθουν έντομα-σε μέρη όπου ενδέχεται να εκτεθεί σε μηχανικές δονήσεις, κοντά σε εύφλεκτα αντικείμενα (κεριά, κλπ.). Η τηλεόραση δεν πρέπει να εκτίθεται σε σταλαγματιές ή πιτσιλιόματα και μην τοποθετείτε πάνω στην τηλεόραση αντικείμενα που περιέχουν υγρά, όπως για παράδειγμα βάζα.

Συνθήκες:

Μη χρησιμοποιείτε την τηλεόραση με βρεγμένα χέρια, όταν έχετε αφαιρέσει το περιβλήμα ή με εξαρτήματα που δεν συνιστώνται από τον κατασκευαστή. Κατά τη διάρκεια καταιγίδων με κεραυνούς αποσυνδέστε την τηλεόραση από την πρίζα ρεύματος και από την κεραία.

Θραύσματα:

- Μην πετάτε οτιδήποτε στην τηλεόραση. Από την πρόσκρουση μπορεί να σπάσει το γυαλί της οθόνης και να προκληθεί σοβαρός τραυματισμός.
- Εάν η επιφάνεια της τηλεόρασης ραγίσει, μην την ακουμπήσετε μέχρι να αποσυνδέσετε το καλώδιο τροφοδοσίας. Σε αντίθετη περίπτωση, μπορεί να προκληθεί ηλεκτροπληξία.

Όταν δεν χρησιμοποιείται

- Εάν πρόκειται να μη χρησιμοποιήσετε την τηλεόραση για αρκετές ημέρες, θα πρέπει να την αποσυνδέσετε από την παροχή ρεύματος για λόγους περιβαλλοντικούς και ασφαλείας.
- Μετά την απενεργοποίηση της τηλεόρασης, η τηλεόραση δεν έχει αποσυνδεθεί από την παροχή ρεύματος. Για να την αποσυνδέσετε εντελώς, τραβήξτε το φις από την πρίζα.

- Παρόλα αυτά κάποια μοντέλα τηλεόρασεων πρέπει να παραμένουν σε κατάσταση αναμονής για να εξασφαλίζεται η σωστή λειτουργία τους.

Για τα παιδιά

- Μην επιτρέπετε στα παιδιά να σκαρφάζουν πάνω στην τηλεόραση.
- Κρατήστε τα μικρά εξαρτήματα μακριά από παιδιά, ώστε να μην υπάχουν κίνδυνος να τα καταπιούν κατά λάθος.

Εάν συμβεί το ακόλουθο πρόβλημα...

Εάν συμβεί οποιοδήποτε από τα παρακάτω προβλήματα, απενεργοποιήστε την τηλεόραση και αποσυνδέστε το καλώδιο τροφοδοσίας.

Απευθυνθείτε στο κατάστημα πώλησης ή στο κέντρο εξυπηρέτησης της Sony ώστε να γίνει έλεγχος από το εξουσιοδοτημένο σέρβις.

Όταν:

- Το καλώδιο τροφοδοσίας έχει υποστεί ζημιά.
- Η οθόνη εμφανίζει κακή εφάρμογή.
- Η τηλεόραση έχει υποστεί ζημιά από πτώση, χτύπημα ή πέσιμο αντικείμενου επάνω σε αυτή.
- Κάποιο υγρό ή αντικείμενο πέσει μέσω των ανοιγμάτων μέσα στο εσωτερικό του περιβλήματος.

Προφυλάξεις

Παρακολούθηση τηλεόρασης

- Παρακολουθείτε την τηλεόραση με συνθήκες μέτριο φωτισμού, καθώς η παρακολούθηση της τηλεόρασης με συνθήκες χαμηλού φωτισμού ή για μεγάλα χρονικά διαστήματα μπορεί να κουράσει τα μάτια σας.
- Όταν χρησιμοποιείτε ακουστικά, αποφύγετε τη ρύθμιση της έντασης ήχου σε υψηλά επίπεδα καθώς κάτι τέτοιο μπορεί να σας προκαλέσει προβλήματα ακοής.

Οθόνη LCD

- Παρόλο που η οθόνη LCD (υγρών κρυστάλλων) κατασκευάζεται με τεχνολογία υψηλής ακρίβειας και διαθέτει ενεργά φίλτρα 99,99% ή περισσότερα, υπάχεται η πιθανότητα να εμφανιστούν μόνιμα στην οθόνη LCD μερικές μαύρες κουκκίδες ή φωτεινά σημεία (κόκκινα, πράσινα ή μπλε). Αυτό αποτελεί ένα εγγενές χαρακτηριστικό των οθονών υγρών κρυστάλλων (LCD) και δεν υποδηλώνει δυσλειτουργία.
- Μη σπρώχνετε ή χαράσσετε το εμπρός φίλτρο, και μην τοποθετείτε αντικείμενα επάνω σε αυτή την τηλεόραση. Η οθόνη μπορεί να παρουσιάσει ανωμαλίες ή η οθόνη υγρών κρυστάλλων να υποστεί ζημιά.
- Εάν αυτή η τηλεόραση χρησιμοποιηθεί σε χώρο, υπάρχει περίπτωση να εμφανισθεί κηλίδα στην οθόνη ή η οθόνη να γίνει σκούρα. Αυτό δεν υποδηλώνει δυσλειτουργία. Αυτά τα φαινόμενα εξαφανίζονται καθώς αυξάνεται η θερμοκρασία.
- Υπάρχει η πιθανότητα εμφάνισης ειδώλων οθόνης στην οθόνη εάν προβάλλονται συνεχώς ακίνητες εικόνες. Το ειδώλο οθόνης μπορεί να εξαφανιστεί μετά από κάποιο χρόνο.
- Η οθόνη και το περίβλημα ζεσταίνονται όταν η τηλεόραση βρισκείται σε λειτουργία. Δεν πρόκειται για δυσλειτουργία.
- Η οθόνη LCD περιέχει μικρή ποσότητα υγρού κρυστάλλων. Ορισμένοι σωλήνες φθορισμού που χρησιμοποιούνται στην τηλεόραση αυτή επίσης περιέχουν υδράργυρο. Για την απόρριψη τηρήστε τις τοπικές διατάξεις και κανονισμούς.

Χειρισμός και καθαρισμός της επιφάνειας της οθόνης/

περιβλήματος της τηλεόρασης

Βεβαιωθείτε ότι απουσνδέσατε από την πρίζα το συνδεδεμένο στην τηλεόραση καλώδιο παροχής ρεύματος πριν τον καθαρισμό.

Για να αποφύγετε την πρόκληση ζημιάς στο υλικό ή στην επίστρωση της οθόνης, τηρήστε τις ακόλουθες προφυλάξεις.

- Για να αφαιρέσετε τη σκόνη από την επιφάνεια της οθόνης/περιβλήματος, σκουπίστε ελαφρά με ένα μαλακό πανί. Εάν η σκόνη παραμένει, σκουπίστε με ένα μαλακό πανί ελαφρά βρεγμένο σε διάλυμα ήπιου απορρυπαντικού.
- Μην ψεκάζετε νερό ή απορρυπαντικό απευθείας πάνω στην τηλεόραση. Μπορεί να στάξει στον πυθμένα της οθόνης ή στα εξωτερικά μέρη και μπορεί να προκληθεί δυσλειτουργία.
- Μη χρησιμοποιήσετε ποτέ σφουγγαράκι, αλκαλικά/όξινα καθαριστικά, σκόνες καθαρισμού ή διαλυτικά όπως οινόπνευμα, βενζίνη, διαλυτικά ή εντομοκτόνα. Η χρήση τέτοιων ουσιών ή η παρατεταμένη επαφή με λαστιχένια ή υλικά από βινύλιο, μπορεί να προκαλέσει ζημιά στην επιφάνεια της οθόνης και στο υλικό του περιβλήματος.
- Συνιστάται περιοδικός καθαρισμός των ανοιγμάτων εξερισμού με ηλεκτρική σκούπα για να διασφαλίζεται ο σωστός εξαερισμός.
- Όταν προσαρμόζετε τη γωνία της τηλεόρασης, μετακινήστε την αργά ώστε να αποτρέψετε την ανατροπή της από την επιτραπέζια βάση της.

Προαιρετικές συσκευές

- Κρατήστε τα προσωρικά εξαρτήματα ή άλλες συσκευές που εκπέμπουν ηλεκτρομαγνητική ακτινοβολία μακριά από την τηλεόραση. Διαφορετικά μπορεί να παρατηρηθεί παραμόρφωση της εικόνας ή/και ήχος με θόρυβο.
- Η συσκευή αυτή έχει ελεγχθεί και έχει βρεθεί ότι συμμορφώνεται με τα όρια που καθορίζονται από την οδηγία περιορισμένης μαγνητικής συμβατότητας όταν χρησιμοποιείται για τη σύνδεση καλώδιου σημάτων μήκους μικρότερου από 3 μέτρα.

Μπαταρίες

- Να τηρείτε τη σωστή πολικότητα κατά την τοποθέτηση των μπαταριών.
- Μη χρησιμοποιείτε διαφορετικούς τύπους μπαταριών μαζί ή μην ανακατεύετε τις παλιές με τις καινούργιες μπαταρίες.
- Να απορρίπτετε τις μπαταρίες, δείχνοντας σεβασμό στο περιβάλλον. Ορισμένες περιοχές ενδέχεται να έχουν κανονισμούς για την απόρριψη των μπαταριών.
- Συμβουλευθείτε τις τοπικές αρχές.
- Χρησιμοποιήστε το τηλεχειριστήριο με προσοχή. Μην το αφήνετε να πέφτει, μην το πατάτε και μη χύνετε υγρό οπουδήποτε είδους πάνω του.
- Μην τοποθετείτε το τηλεχειριστήριο κοντά σε πηγές θερμότητας, σε θέση που να το βλέπει ο ήλιος ή σε δωμάτιο με υγρασία.

Απόρριψη της τηλεόρασης



Απορριψη παλαιών ηλεκτρικών & ηλεκτρονικών συσκευών (Ισχύει στην

Ευρωπαϊκή Ένωση και άλλες Ευρωπαϊκές χώρες με ξεχωριστά συστήματα αποκομιδής)

Το σύμβολο αυτό επάνω στο προϊόν ή στη συσκευασία του υποδεικνύει ότι το προϊόν αυτό δεν θα πρέπει να απορρίπτεται μαζί με τα συνηθισμένα οικιακά απορρίμματα. Αντίθετα θα πρέπει να παραδίδεται στο κατάλληλο σημείο αποκομιδής για την

ανακύκλωση ηλεκτρικών και ηλεκτρονικών συσκευών. Εξασφαλίζοντας ότι το προϊόν αυτό απορρίπτεται σωστά, βοηθάτε στο να αποτραπουν όποιες αρνητικές επιπτώσεις στην ανθρώπινη υγεία και στο περιβάλλον που θα προέκυπταν από την μη κατάλληλη διαχείριση των αποβλήτων αυτού του προϊόντος. Η ανακύκλωση των υλικών βοηθά στην εξοικονόμηση των φυσικών πόρων. Για περισσότερες πληροφορίες σχετικά με την ανακύκλωση αυτού του προϊόντος, επικοινωνήστε με τις δημοτικές αρχές της περιοχής σας, με την υπηρεσία διάθεσης των οικιακών απορριμμάτων ή το κατάστημα από το οποίο αγοράσατε το προϊόν.



Εναλλακτική διαχείριση φορτηών ηλεκτρικών στηλών και συσσωρευτών

(Ισχύει στην Ευρωπαϊκή Ένωση και άλλες Ευρωπαϊκές χώρες με ξεχωριστά συστήματα συλλογής)

Το σύμβολο αυτό επάνω στη μπαταρία ή στη συσκευασία δείχνει ότι η μπαταρία που παρέχεται με αυτό το προϊόν δεν πρέπει να αντιμετωπίζεται όπως τα οικιακά απορρίμματα.

Σε ορισμένες μπαταρίες το σύμβολο αυτό μπορεί να χρησιμοποιηθεί σε συνδυασμό με ένα χημικό σύμβολο. Τα χημικά σύμβολα για τον υδράργυρο (Hg) ή τον μόλυβδο (Pb) προστίθενται αν η μπαταρία περιέχει περισσότερο από 0,0005% υδραργύρου ή 0,004% μόλυβδου.

Με το να βεβαιωθείτε ότι οι συγκεκριμένες μπαταρίες συλλέχθηκαν σωστά, βοηθάτε στην πρόληψη πιθανών αρνητικών επιπτώσεων στο περιβάλλον και την υγεία. Η ανακύκλωση των υλικών θα βοηθήσει στην εξοικονόμηση φυσικών πόρων.

Στην περίπτωση προϊόντων που για λόγους ασφαλείας, επιδόσεων, ή ακεραιότητας δεδομένων απαιτούν τη μόνιμη σύνδεση με μια ενσωματωμένη μπαταρία, αυτή η μπαταρία θα πρέπει να αντικαθίσταται μόνο από εξουσιοδοτημένο τεχνικό προσωπικό.









Για να εξασφαλίσετε την σωστή μεταχείριση της μπαταρίας, παραδώστε το προϊόν στο τέλος της διάρκειας ζωής του στο κατάλληλο σημείο συλλογής ηλεκτρικού και ηλεκτρονικού εξοπλισμού για ανακύκλωση.

Στην περίπτωση όλων των άλλων μπαταριών, παρακαλούμε δείτε το τμήμα που περιγράφει πώς να αφαιρέσετε με ασφάλεια τη μπαταρία από το προϊόν. Παραδώστε την μπαταρία στο κατάλληλο σημείο συλλογής των χρησιμοποιούμενων μπαταριών για ανακύκλωση. Για περισσότερες πληροφορίες σχετικά με την ανακύκλωση αυτού του προϊόντος ή της μπαταρίας, παρακαλούμε επικοινωνήστε με τον αρμόδιο φορέα ανακύκλωσης ή το κατάστημα όπου αγοράσατε το προϊόν.

i-MANUAL

Εμφανίζει το εγχειρίδιο οδηγιών στην οθόνη.

Περιήγηση στο Εγχειρίδιο οδηγιών

- 1 Πιέστε **i-MANUAL**.
- 2 Πιέστε  για να επιλέξετε θέμα από τον Πίνακα περιεχομένων, στη συνέχεια πιέστε . Χρησιμοποιήστε το αντίστοιχο έγχρωμο πλήκτρο για πάτε στην επόμενη ή στην προηγούμενη σελίδα και για να επιστρέψετε στον Πίνακα περιεχομένων. Αν η επεξήγηση συνδέεται με άλλο θέμα, θα εμφανιστεί το σύμβολο . Πιέστε / για να επιλέξετε , στη συνέχεια πιέστε . Πιέστε  **RETURN** για επιστροφή.
- 3 Πιέστε  **RETURN** για έξοδο.



- Το XMB™ (XrossMediaBar) είναι ένα μενού λειτουργιών BRAVIA και πηγών εισόδου που εμφανίζονται στην οθόνη της τηλεόρασης.

Εγκατάσταση των παρελκομένων (Επιτοίχιο στήριγμα)

Προς τους πελάτες:

Για λόγους ασφάλειας και προστασίας του προϊόντος, η Sony συνιστά ένθερμα η τοποθέτηση της τηλεόρασής σας να πραγματοποιείται από αντιπροσώπους της Sony ή αδειούχους τεχνικούς. Μην επιχειρήσετε να την τοποθετήσετε μόνοι σας.

Προς τους αντιπροσώπους της Sony και τους τεχνικούς:

Δώστε μεγάλη προσοχή στην ασφάλεια κατά την τοποθέτηση, την περιοδική συντήρηση και τον έλεγχο του προϊόντος αυτού.

Η τηλεόρασή σας μπορεί να τοποθετηθεί χρησιμοποιώντας το επιτοίχιο στήριγμα SU-WL500 (KDL-46EX4xx, KDL-40BX4/EX4/EX6/NX5xx, KDL-37EX4xx, KDL-32BX3/BX4/EX3/EX4/EX6/NX5xx) / SU-WL100 (KDL-26EX3xx, KDL-22EX3xx) (πωλούνται ξεχωριστά).

- Ανατρέξτε στις Οδηγίες που παρέχονται με το επιτοίχιο στήριγμα για την ορθή εγκατάσταση.
- Ανατρέξτε στο "Αφαίρεση της Επιτραπέζιας Βάσης" (σελίδα 11).



- Τοποθετήστε την τηλεόραση στην επιτραπέζια βάση, όταν στερεώνετε το άγκιστρο στερέωσης.

KDL-46EX4xx
KDL-40BX4/EX4/EX6/NX5xx
KDL-37EX4xx
KDL-32BX3/BX4/EX3/EX4/EX6/NX5xx

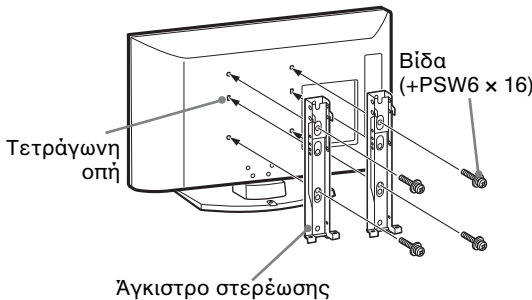

KDL-26EX3xx
KDL-22EX3xx

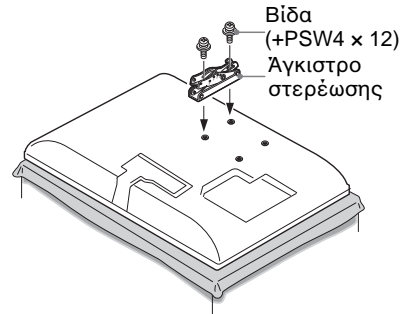

Απαιτείται επαρκής εμπειρία για την τοποθέτηση του προϊόντος αυτού, και ειδικότερα για να προσδιοριστεί η αντοχή του τοίχου που θα συγκρατεί το βάρος της τηλεόρασης. Βεβαιωθείτε να αναθέσετε την τοποθέτηση του προϊόντος αυτού στον τοίχο σε αντιπροσώπους της Sony ή σε αδειούχους τεχνικούς και δείξτε την απαραίτητη προσοχή στα θέματα ασφάλειας κατά την τοποθέτηση. Η Sony ουδεμία ευθύνη φέρει για οποιαδήποτε ζημιά ή τραυματισμό προκληθεί λόγω κακής χρήσης ή λανθασμένης τοποθέτησης.

Πίνακας διαστάσεων για την τοποθέτηση της τηλεόρασης

KDL-46EX4xx
KDL-40BX4/EX4/EX6/NX5xx
KDL-37EX4xx
KDL-32BX3/BX4/EX3/EX4/EX6/NX5xx

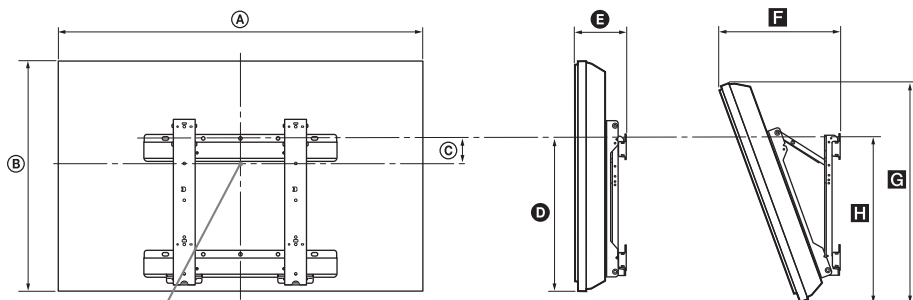

Κεντρικό σημείο οθόνης

KDL26EX3xx
KDL-22EX3xx

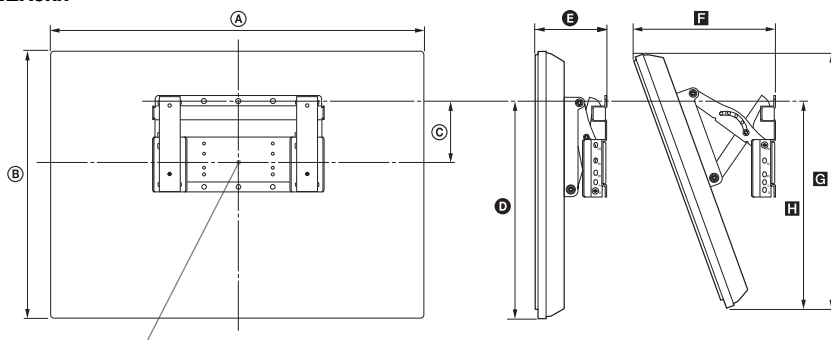

Κεντρικό σημείο οθόνης

Μονάδα: cm

Όνομα μοντέλου	Διαστάσεις οθόνης		Διάσταση κέντρου οθόνης	Μήκος για κάθε κλίση στερέωσης				
				Κλίση (0°)		Κλίση (20°)		
	A	B		C	D	E	F	G
KDL-46EX4xx	112,7	67,4	8,4	42,4	16,2	36,9	64,0	46,4
KDL-40NX5xx	102,3	62,8	12,2	43,9	16,0	34,9	59,1	47,9
KDL-40BX4xx	99,6	59,8	12,2	42,5	15,9	34,1	56,6	46,2
KDL-40EX4xx	99,2	59,8	12,2	42,5	16,0	34,1	56,7	46,3
KDL-40EX6xx	95,2	58,1	13,3	43,1	12,0	29,7	54,6	45,4
KDL-37EX4xx	92,1	56,4	14,0	42,7	15,8	32,7	53,4	46,3
KDL-32NX5xx	82,5	51,7	17,2	43,2	15,6	30,9	48,8	47,1
KDL-32BX3/BX4xx	80,4	49,7	17,2	42,6	15,6	30,3	47,9	46,0
KDL-32EX3/EX4xx	80,0	49,7	17,2	42,6	15,7	30,3	47,0	46,1
KDL-32EX6xx	76,4	47,5	18,5	43,1	12,0	26,0	47,3	45,4
KDL-26EX3xx	67,2	42,3	9,7	31,5	16,0	26,2	40,2	32,3
KDL-22EX3xx	55,1	36,7	13,3	32,9	14,3	22,2	34,8	32,8

Οι εικόνες στον παραπάνω πίνακα ενδεχομένως να διαφέρουν λίγο ανάλογα με την τοποθέτηση.

ΠΡΟΕΙΔΟΠΟΙΗΣΗ

Ο τοίχος στον οποίο θα τοποθετηθεί η τηλεόραση θα πρέπει να μπορεί να στηρίξει βάρος τουλάχιστον τέσσερις φορές μεγαλύτερο από αυτό της τηλεόρασης. Για το βάρος της τηλεόρασης, ανατρέξτε στις "Τεχνικά χαρακτηριστικά" (σελίδα 18).

Διάγραμμα/Πίνακας θέσεων βιδών και άγκιστρων

Όνομα μοντέλου	Θέση βίδας	Θέση άγκιστρου
KDL-46EX4xx	d, g	b
KDL-40BX4/EX4/NX5xx	d, g	b
KDL-40EX6xx	e, j	b
KDL-37EX4xx	d, g	b
KDL-32BX3/BX4/EX3/EX4/NX5xx	e, g	c
KDL-32EX6xx	f, j	c
KDL-26EX3xx	—	a
KDL-22EX3xx	—	b

KDL-46EX4xx
 KDL-40BX4/EX4/EX6/NX5xx
 KDL-37EX4xx
 KDL-32BX3/BX4/EX3/EX4/EX6/NX5xx

Θέση βίδας

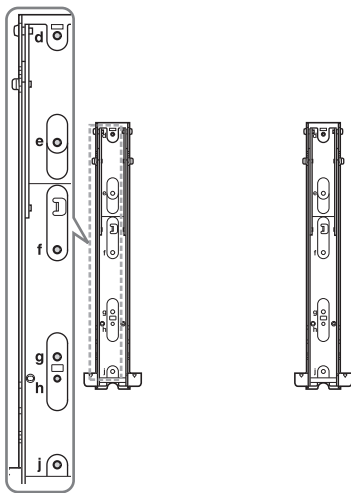

Θέση άγκιστρου

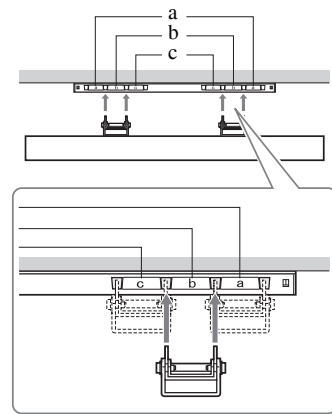

KDL-26EX3xx
 KDL-22EX3xx

Θέση άγκιστρου

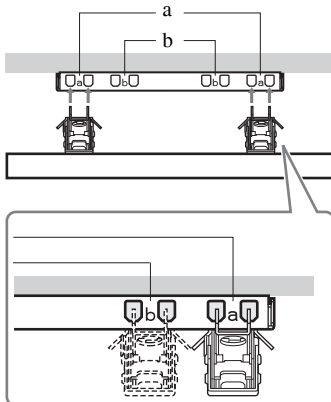

Τεχνικά χαρακτηριστικά

Όνομα μοντέλου	KDL-46EX4xx	KDL-40BX4/EX4/EX6/NX5xx	KDL-37EX4xx	KDL-32BX3/BX4/EX3/EX4/EX6/NX5xx	KDL-26EX3xx	KDL-22EX3xx	
Σύστημα							
Σύστημα οθόνης	LCD (Οθόνη Υγρών Κρυστάλλων)						
Τηλεοπτικό σύστημα μετάδοσης	Ανάλογα με την επιλογή χώρας/περιοχής Αναλογικό: B/G/H, D/K, L, I Ψηφιακό: DVB-T, DVB-C						
Χρωματικό σύστημα/Σύστημα εικόνας	Αναλογικό: PAL, PAL60 (μόνο για είσοδο εικόνας), SECAM, NTSC3.58, NTSC4.43 (μόνο για είσοδο εικόνας) Ψηφιακό: MPEG-2 MP@ML/HL, H.264/MPEG-4 AVC HP@L4.0, MP@L3.0						
Κάλυψη καναλιών	Αναλογικό: 46.25 - 855.25 MHz Ψηφιακό: VHF/UHF						
Έξοδος ήχου	10 W + 10 W (RMS)				8 W + 8 W (RMS)	5 W + 5 W (RMS)	
Υποδοχές εισόδου/εξόδου							
Κεραία	75 ohm εξωτερική για VHF/UHF						
 AV1*1	Υποδοχή 21-ακίδων scart που περιλαμβάνει είσοδο ήχου/εικόνας, είσοδο RGB, είσοδο S-Video, και έξοδο ήχου/εικόνας αναλογικής τηλεόρασης.						
 AV2*2	Υποδοχή 21-ακίδων scart που περιλαμβάνει είσοδο ήχου/εικόνας, είσοδο RGB, είσοδο S-Video, και έξοδο ήχου/εικόνας.						
 COMPONENT IN	Υποστηριζόμενα φορμά: 1080p, 1080i, 720p, 576p, 576i, 480p, 480i Y: 1 Vp-p, 75 ohm 0,3V αρνητικός συγχρονισμός/Pb/Cb: 0,7 Vp-p, 75 ohm/ Pr/Cr: 0,7 Vp-p, 75 ohm						
 COMPONENT IN	Είσοδος ήχου (βύσματα RCA)						
HDMI IN 1, 2, 3, 4	Εικόνα: 1080p, 1080p24, 1080i, 720p, 576p, 576i, 480p, 480i Ήχος: Γραμμικό PCM δύο καναλιών 32, 44,1 και 48 kHz, 16, 20 και 24 bits, Dolby Digital PC (βλ. σελίδα 20) Αναλογικός ήχος (βύσμα mini jack) (HDMI μόνο)						
 AV3	Είσοδος εικόνας (βύσμα RCA)						
 AV3	Είσοδος ήχου (βύσματα RCA)						
 DIGITAL AUDIO OUT (OPTICAL)	Οπτική ψηφιακή υποδοχή (Γραμμικό PCM δύο καναλιών, Dolby Digital)						
	Έξοδος Ήχου (Αριστερά/Δεξιά) (βύσματα RCA)						
PC IN 	Είσοδος PC (15 Dsub) (βλ. σελίδα 20) G: 0,7 Vp-p, 75 Ω, μη Sync σε Πρόσινο/B: 0,7 Vp-p, 75 Ω/ R: 0,7 Vp-p, 75 Ω, H/V Sync: επίπεδο TTL  Είσοδος ήχου PC (βύσμα mini jack)						
	Υποδοχή ακουστικών						
	Θύρα USB						
	Υποδοχή CAM (Μονάδα Περιορισμένης Πρόσβασης)						
Ισχύς και άλλα							
Απαιτήσεις τροφοδοσίας	220–240 V AC, 50 Hz						
Μέγεθος οθόνης (μετρημένο διαγώνια)	46 ίντσες / Περίπου 117 cm	40 ίντσες / Περίπου 102 cm	37 ίντσες / Περίπου 94 cm	32 ίντσες / Περίπου 80 cm	26 ίντσες / Περίπου 66 cm	22 ίντσες / Περίπου 55 cm	
Ανάλυση οθόνης	1.920 κουκίδες (οριζόντια) × 1.080 γραμμές (κάθετα) (KDL-46EX4xx, KDL-40BX4/EX4/EX6/NX5xx, KDL-37EX4xx, KDL-32BX4/EX4/EX6/NX5xx) 1.366 κουκίδες (οριζόντια) × 768 γραμμές (κάθετα) (KDL-32BX3/EX3xx, KDL-26EX3xx, KDL-22EX3xx)						
Κατανάλωση ισχύος	σε λειτουργία “Κατicia”/ “Καννική”	142 W	110 W 75,0 W (KDL-40EX6xx)	95,0 W	73,0 W 61,0 W (KDL-32EX6xx)	52,0 W	39,0 W
	σε λειτουργία “Κατάστημ α”/“ωρη”	183 W	146 W 92 W (KDL-40EX6xx)	120 W	94 W 75 W (KDL-32EX6xx)	62 W	46 W
Κατανάλωση ενέργειας σε αναμονή*3	0,19 W						

Όνομα μοντέλου		KDL-46EX4xx	KDL-40BX4/EX4/EX6/NX5xx	KDL-37EX4xx	KDL-32BX3/BX4/EX3/EX4/EX6/NX5xx	KDL-26EX3xx	KDL-22EX3xx
Κατανάλωση ενέργειας σε λειτουργία σθησίματος εικόνας		0,18 W					
Μέση ετήσια κατανάλωση ενέργειας*4		207 kWh	161 kWh 96 kWh (KDL-40EX6xx)	139 kWh	107 kWh 85 kWh (KDL-32EX6xx)	76 kWh	57 kWh
Διαστάσεις (π x υ x β) (Περίπου)	(με τη βάση)	112,7 x 71,1 x 29,4 cm	102,3 x 66,5 x 31,0 cm (KDL-40NX5xx) 99,6 x 63,5 x 25,0 cm (KDL-40BX4xx) 99,2 x 63,5 x 25,0 cm (KDL-40EX4xx) 95,2 x 61,3 x 25,0 cm (KDL-40EX6xx)	92,1 x 59,9 x 25,1 cm	82,5 x 55,4 x 26,0 cm (KDL-32NX5xx) 80,4 x 53,2 x 22,0 cm (KDL-32BX3/BX4xx) 80,0 x 53,2 x 22,0 cm (KDL-32EX3/EX4xx) 76,4 x 50,7 x 25,0 cm (KDL-32EX6xx)	67,2 x 45,9 x 22,0 cm	55,1 x 40,2 x 21,5 cm
	(χωρίς τη βάση)	112,7 x 67,4 x 10,2 cm	102,3 x 62,8 x 10,0 cm (KDL-40NX5xx) 99,6 x 59,8 x 9,9 cm (KDL-40BX4xx) 99,2 x 59,8 x 10,0 cm (KDL-40EX4xx) 95,2 x 58,1 x 7,4 cm (KDL-40EX6xx)	92,1 x 56,4 x 9,8 cm	82,5 x 51,7 x 10,2 cm (KDL-32NX5xx) 80,4 x 49,7 x 9,6 cm (KDL-32BX3/BX4xx) 80,0 x 49,7 x 9,7 cm (KDL-32EX3/EX4xx) 76,4 x 47,5 x 7,3 cm (KDL-32EX6xx)	67,2 x 42,3 x 9,9 cm	55,1 x 36,7 x 8,2 cm
Βάρος (Περίπου)	(με τη βάση)	20,4 kg	22,4 kg (KDL-40NX5xx) 15,6 kg (KDL-40BX4xx) 15,9 kg (KDL-40EX4xx) 14,9 kg (KDL-40EX6xx)	13,6 kg	15,5 kg (KDL-32NX5xx) 10,7 kg (KDL-32BX3/BX4xx) 11,0 kg (KDL-32EX3/EX4xx) 11,1 kg (KDL-32EX6xx)	8,8 kg	6,6 kg
	(χωρίς τη βάση)	18,1 kg	19,2 kg (KDL-40NX5xx) 13,6 kg (KDL-40BX4xx) 13,9 kg (KDL-40EX4xx) 12,7 kg (KDL-40EX6xx)	11,6 kg	13,0 kg (KDL-32NX5xx) 9,2 kg (KDL-32BX3/BX4xx) 9,5 kg (KDL-32EX3/EX4xx) 9,1 kg (KDL-32EX6xx)	7,3 kg	6,0 kg
Παρεχόμενα εξαρτήματα		Ανατρέξτε στο "1: Έλεγχος των παρελκομένων" στη σελίδα 6.					
Προαιρετικά εξαρτήματα		Βλ. "Εγκατάσταση των παρελκομένων (Επιτοίχιο στήριγμα)" στη σελίδα 15.					

*1 Έξοδοι AV1 διαθέσιμες μόνον για αναλογική τηλεόραση.

*2 Το AV2 είναι έξοδος προς την τρέχουσα θόνη (εκτός από λειτουργία PC, HDMI, Component, USB).

*3 Η συγκεκριμένη κατανάλωση ενέργειας σε αναμονή επιτυγχάνεται αφού η τηλεόραση ολοκληρώσει τις απαραίτητες εσωτερικές διαδικασίες.

*4 4 ώρες την ημέρα 365 ημέρες το χρόνο.

Η σχεδίαση και τα τεχνικά χαρακτηριστικά μπορεί να αλλάξουν χωρίς προειδοποίηση.

Πίνακας αναφοράς σημάτων εισόδου PC

Σήματα	Οριζόντια (Πίξελ)	Κατακόρυφα (Γραμμή)	Οριζόντια συχνότητα (kHz)	Κατακόρυφη συχνότητα (Hz)	Κανονική
VGA	640	480	31,5	60	VGA
SVGA	800	600	37,9	60	Οδηγίες VESA
XGA	1024	768	48,4	60	Οδηγίες VESA
WXGA	1280	768	47,4	60	VESA
WXGA	1280	768	47,8	60	VESA
WXGA	1360	768	47,7	60	VESA
SXGA	1280	1024	64	60	VESA
UXGA	1600	1200	75	60	VESA
HDTV	1920	1080	67,5	60	EIA

- Η είσοδος PC της τηλεόρασης αυτής δεν υποστηρίζει συγχρονισμό σε πράσινο (Sync on Green) ή σύνθετο συγχρονισμό (Composite Sync).
- Η είσοδος PC της τηλεόρασης αυτής δεν υποστηρίζει πεπλεγμένα σήματα.
- Η είσοδος PC της τηλεόρασης αυτής υποστηρίζει σήματα του παραπάνω πίνακα με κατακόρυφη συχνότητα 60 Hz.

Πίνακας αναφοράς σημάτων εισόδου HDMI IN 1, 2, 3 και 4

Σήματα	Οριζόντια (Πίξελ)	Κατακόρυφα (Γραμμή)	Οριζόντια συχνότητα (kHz)	Κατακόρυφη συχνότητα (Hz)	Κανονική
VGA	640	480	31,5	60	VGA
SVGA	800	600	37,9	60	Οδηγίες VESA
XGA	1024	768	48,4	60	Οδηγίες VESA
WXGA	1280	768	47,4	60	VESA
WXGA	1280	768	47,8	60	VESA
WXGA	1360	768	47,7	60	VESA
SXGA	1280	1024	64	60	VESA

Αντιμετώπιση προβλημάτων

Ελέγξτε αν η ένδειξη λειτουργίας αναμονής \cup αναβοσβήνει κόκκινη.

Όταν αναβοσβήνει

Η λειτουργία αυτοδιάγνωσης είναι ενεργοποιημένη.

Πιέστε \cup στην άκρη της τηλεόρασης για να την απενεργοποιήσετε, αποσυνδέστε την τροφοδοσία του ρεύματος και ενημερώστε τον αντιπρόσωπό σας ή το κέντρο εξυπηρέτησης Sony.

Αν η κόκκινη λυχνία LED αναβοσβήνει 19 φορές, απενεργοποιήστε την τηλεόραση και αφαιρέστε την ελαττωματική συσκευή USB.

Αν η κόκκινη λυχνία LED αναβοσβήνει 20 φορές, απενεργοποιήστε την τηλεόραση και αφαιρέστε την ελαττωματική συσκευή CAM.

Όταν δεν αναβοσβήνει

- 1 Ελέγξτε τα θέματα στους παρακάτω πίνακες.
- 2 Αν το πρόβλημα παραμένει, δώστε την τηλεόραση για επισκευή σε εξουσιοδοτημένο σέρβις.



- Μπορείτε να ανατρέξετε στην πλήρη ενότητα αντιμετώπισης προβλημάτων στο εγχειρίδιο οδηγιών επί της οθόνης.
- Για πρόσθετες πληροφορίες παρακαλούμε απευθυνθείτε στο Κέντρο Εξυπηρέτησης Πελατών της Sony στη διεύθυνση ή στο τηλέφωνο που εμφανίζεται στην εγγύηση.

Εικόνα

Δεν εμφανίζεται εικόνα (η οθόνη είναι σκοτεινή) και δεν υπάρχει ήχος

- Ελέγξτε τη σύνδεση της κεραίας/καλωδιακής τηλεόρασης.
- Συνδέστε την τηλεόραση στην πρίζα και πιέστε \cup στην άκρη της τηλεόρασης.
- Εάν η ένδειξη λειτουργίας αναμονής \cup ανάβει κόκκινη, πιέστε I/ \cup .

Στην οθόνη εμφανίζεται μόνο χιόνι και θόρυβος

- Ελέγξτε εάν η κεραία έχει σπάσει ή έχει στραβώσει.
- Ελέγξτε εάν η κεραία έχει φτάσει στο τέλος του χρόνου χρήσης της (τρία έως πέντε χρόνια με κανονική χρήση, ένα με δύο χρόνια κοντά στη θάλασσα).

Bevezetés

Köszönjük, hogy ezt a Sony terméket választotta. Kérjük, mielőtt üzembe helyezi a készüléket, olvassa el figyelmesen ezt a használati utasítást, és őrizze meg, mert a későbbiekben is szüksége lehet rá.

Megjegyzés a digitális tv-funkcióhoz

- Minden digitális tv-adással (DV) kapcsolatos funkció, csak azokban az országokban és régiókban működik, ahol DVB-T (MPEG-2 és H.264/MPEG-4 AVC) digitális jeleket továbbítanak földi műsorszórással, illetve ahol hozzáféréssel rendelkezik egy kompatibilis DVB-C (MPEG-2 és H.264/MPEG-4 AVC) kábeltelevíziós szolgáltatáshoz. Érdeklődjön kereskedőjénél, hogy sugároznak-e DVB-T jeleket a lakóhelyén, vagy kérdezze meg kábeltelevízió-szolgáltatóját, hogy az általa szolgáltatott DVB-C jellel tudja-e használni a készülékét.
- A kábeltelevízió-szolgáltató esetleg díjat számolhat fel a szolgáltatásért, vagy megköveteli Öntől, hogy elfogadja szerződéses feltételeit.
- A tv-készülék megfelel a DVB-T és DVB-C előírásoknak, azonban a kompatibilitást nem garantáljuk a jövőbeli DVB-T digitális földi és DVB-C digitális kábeltelevíziós adásokkal.
- Néhány digitális tv-funkció esetleg nem érhető el bizonyos országban, körzetben, és a DVB-C rendszer egyes kábeltelevízió-szolgáltatók esetén nem működik megfelelően.

A kompatibilis kábeltelevíziós szolgáltatók listájára vonatkozóan keresse fel támogatási weboldalunkat:

<http://support.sony-europe.com/TV/DVBC/>

Ezt a terméket a Sony Corporation (108-0075 Japán, Tokió, 1-7-1 Konan, Minato-ku) gyártotta. A termékbiztonsággal és az EMC irányelvekkel kapcsolatban a Sony Deutschland GmbH (Németország, 70327 Stuttgart, Hedelfinger Strasse 61.) a jogosult képviselő. Kérjük, bármely szervizeléssel vagy garanciával kapcsolatos ügyben a különálló szerviz- vagy garanciadokumentumokban megadott címekhez forduljon.

Védjegyekkel kapcsolatos információk

- A DV a DVB Project bejegyzett védjegye.
- A HDMI név, a HDMI-logo és a High-Definition Multimedia Interface a HDMI Licensing LLC. védjegye vagy bejegyzett védjegye.
- Gyártva a Dolby Laboratories engedélyével. A „Dolby” és a dupla D szimbólum a Dolby Laboratories védjegyei.
- A DIVX VIDEÓRÓL: A DivX® egy digitális videoformátum, melyet a DivX, Inc. hozott létre. Ez egy hivatalos DivX tanúsítással rendelkező készülék, amely lejátszza a DivX videót. Keresse fel a www.divx.com lapot, ha további információra és szoftvereszközökre van szüksége, hogy fájlljait B1DivX videoformátumra konvertálja. A DIVX VIDEO-ON-DEMANDRÓL: Ezt a DivX Certified® készüléket regisztrálni kell annak érdekében, hogy lejátszza a DivX Video-on-Demand (VOD) tartalmat. A regisztrációs kód generálásához keresse meg a DivX VOD szekciót a készülék beállítási menüjében. Keresse fel a vod.divx.com lapot ezzel a kóddal a regisztrációs folyamat befejezéséhez, és hogy többet tudjon meg a DivX VOD-ról.
- A „BRAVIA” és a BRAVIA a Sony Corporation védjegyei.
- Az „XMB™” és az „XrossMediaBar” a Sony Corporation és Sony Computer Entertainment Inc. védjegyei.



A kézikönyvben szereplő típusnév

A modellnévben szereplő „xx” a színváltozatra vonatkozó számjegyeknek felel meg.



- Az útmutatóban található ábrák a KDL-32EX402 típusra vonatkoznak, ha másképp nincs feltüntetve.

Az azonosító címke helye

A típusszámot és a tápfeszültséget feltüntető címkék (a vonatkozó biztonsági előírásoknak megfelelően) a TV hátoldalán találhatók.

Tartalomjegyzék

Üzembe helyezési útmutató

4

Biztonsági előírások	9
Óvintézkedések	10

i-MANUAL

Navigálás a Használati útmutatóban	11
--	----

További információk

A kiegészítők felszerelése (Fali konzol).....	12
Specifikációk	15
Hibaelhárítás.....	18

HU

DVB : csak digitális csatornák esetén

- A tv-készülék használata előtt, kérjük, olvassa el: „Biztonsági előírások” (9. oldal). Őrizze meg a kézikönyvet későbbi használatra.
- A teljes kezelési útmutató megtalálható a képernyőn.
- „A fali konzol felszerelése” c. utasítások a tv-készülék használati utasításában található.

Üzembe helyezési útmutató

1: A tartozékok ellenőrzése

Hálózati vezeték (1) (csak a KDL-46EX4xx esetén)

Vezetéktartó (1) (csak a KDL-40/32NX5xx esetén)

Állvány (1)*

Csavarok az állványhoz (4) (csak a KDL-46EX4xx esetén)

Csavarok az állványhoz (4 + 3) (csak a KDL-40BX4/EX4xx, KDL-37EX4xx, KDL-32BX3/BX4/EX3/EX4xx, KDL-26EX3xx, KDL-22EX3xx esetén)

Csavarok az állványhoz (4 + 4) (csak a KDL-40/32EX6xx, KDL-40/32NX5xx esetén)

Távvezérlő RM-ED022 (1 db)

Távvezérlő RM-ED036 (1 db) (csak a KDL-40/32EX6xx esetén)

AAA méretű elem (2 db)

* Szétszerelve, a KDL-46EX4xx modellek kivételével.

Az elemek behelyezése a távvezérlőbe

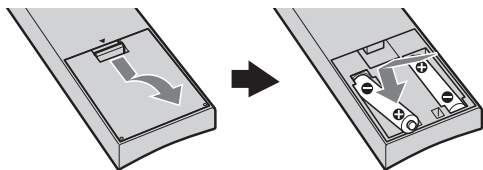

(csak a KDL-40/32EX6xx esetén)

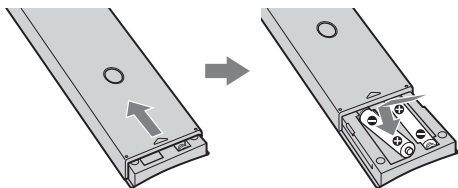

- Győződjön meg arról, hogy a mellékelt elemeket megfelelő polaritással helyezi be a távvezérlőbe.
- Ne használjon együtt régi és új, illetve eltérő típusú elemeket.
- Gondoskodjon a kimerült elemek környezetbarát elhelyezéséről. Bizonyos régiókban törvény szabályozza az elemek hulladékként történő elhelyezését. Lépjen kapcsolatba a helyi hatóságokkal.
- Óvatosan kezelje a távvezérlőt. Ne ejtse le, ne lépjen rá és ne öntsön rá semmilyen folyadékot.

- Ne helyezze a távvezérlőt hőforrás közelébe, ne tegye ki közvetlen napfény hatásának, és ne tárolja nyirkos helyiségben.

2: Az állvány csatlakoztatása

A TV-állvány felszerelése során tartsa be a szerelési lépéseket.

- 1 Egyes TV-típusok esetén a helyes csatlakoztatást lásd az asztali állvány mellékelt tájékoztató nyomtatványában.
- 2 Helyezze a tv-készüléket az állványra. Ügyeljen arra, hogy a vezetékek ne sérüljenek meg.

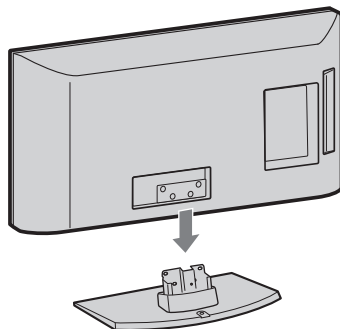

- 3 Rögzítse a tv-készüléket az állványhoz a csavarfuratokra mutató ↑ nyíljelzéseknek megfelelően a mellékelt csavarok segítségével.

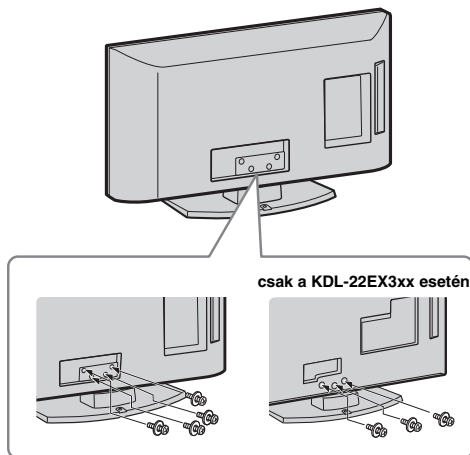



- Ha elektromos csavarhúzózt használ, a meghúzási nyomatékot állítsa kb. 1,5 N·m-re (15 kgf·cm).

3: Antenna/kábel, VCR/DVD-felvevő csatlakoztatása

Antenna/kábel csatlakoztatása

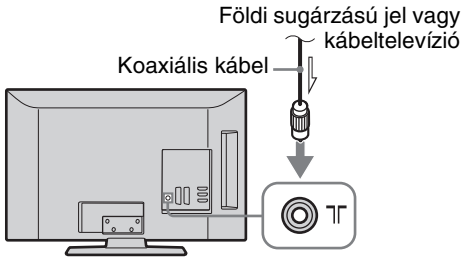

Az antenna/kábel és SCART-csatlakozós VCR/DVD-felvevő csatlakoztatása

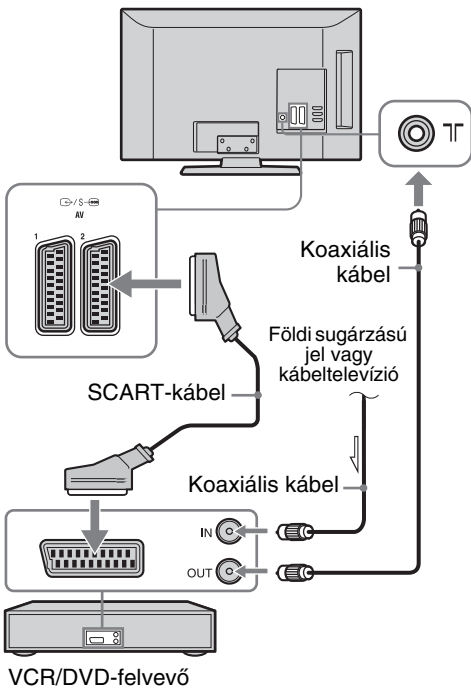

- Az AV1 kimeneten csak az analóg tv-adás jelenik meg.
- Az AV2 kimenet az éppen nézett műsor képét továbbítja (kivéve: PC, HDMI, Component, USB).

Az antenna/kábel és HDMI-csatlakozós VCR/DVD-felvevő csatlakoztatása

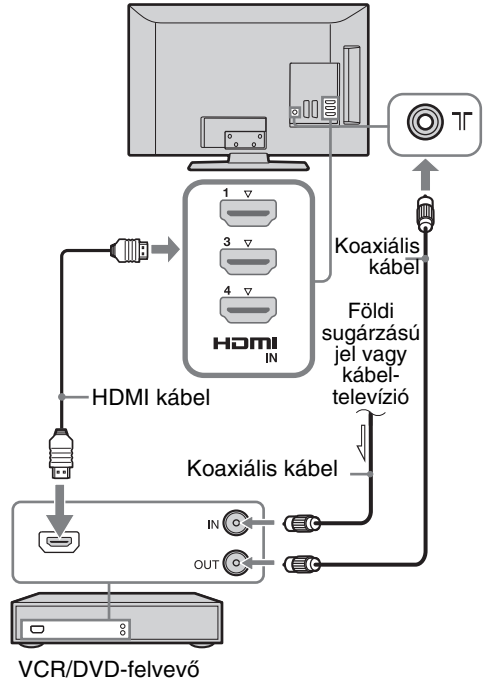

4: A tv-készülék felborulásának megakadályozása

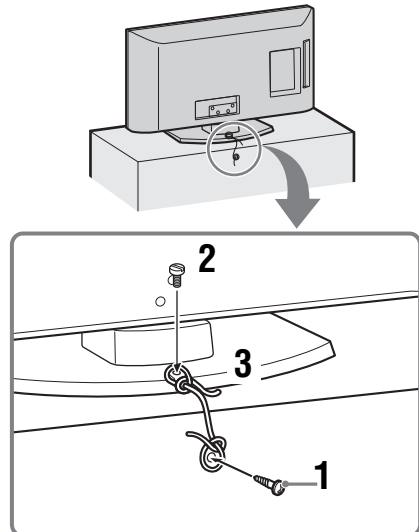

- 1 Csavarjon egy facsavart (4 mm átmérőjű, nem tartozék) a TV-t tartó bútorba.

- 2 Csavarozzon be egy csavart (M4 × 16, nem tartozék) a tv-készülék csavarfuratába.
- 3 Erős zsineggel kösse össze a facsavart és a menetes csavar.



- A tv rögzítésére egy külön megvásárolható Sony tartósíj-készlet szolgál. A készletet a legközelebbi Sony szervizközpontban lehet megvásárolni. Ehhez szüksége lesz a tv-készülék típusszámára.

5: A vezetékek kötegelése

(csak a KDL-40/32NX5xx esetén)

A csatlakozókábeleket az alábbi ábra szerint fogathatja össze.

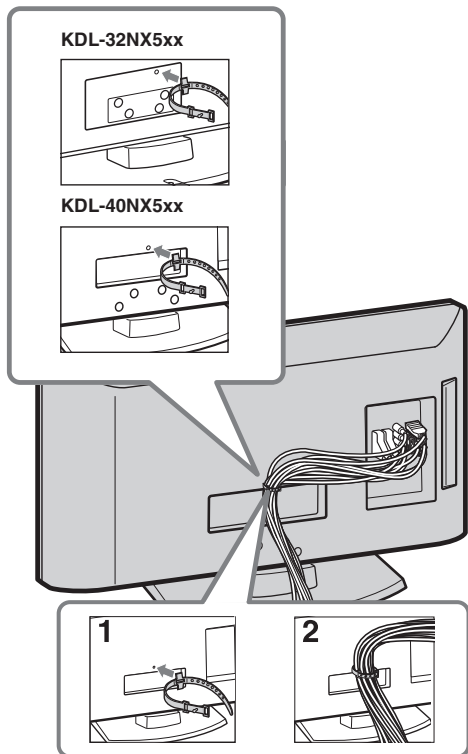

- A hálózati kábelt ne kötegelje össze a többi csatlakozókábellel.

6: A nyelv, az ország/régió és a helyszín kiválasztása

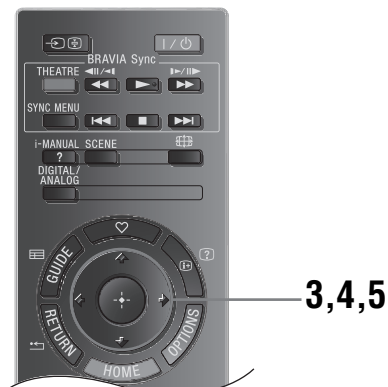
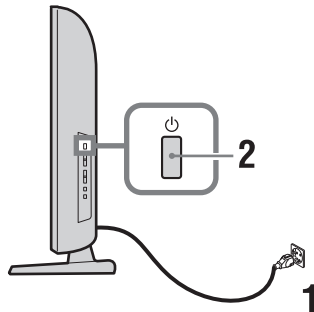

- 1 Csatlakoztassa tv-készülékét a hálózati aljzathoz (220–240 V, 50 Hz-es váltóáram).
- 2 A TV oldalán nyomja meg a gombot. A TV-készülék első bekapcsolásakor a nyelvválasztó menü jelenik meg a képernyőn.
 - A tv-készülék bekapcsolásakor az Üzemi jelző zöld színnel világít.
- 3 A / gombokkal válassza ki a képernyőmenü nyelvét, majd nyomja meg a gombot.

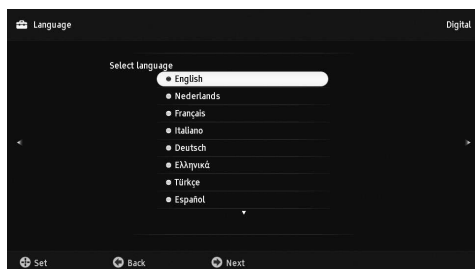

- 4 A gombokkal válassza ki azt az országot/régiót, ahol használni szeretné tv-készülékét, majd nyomja meg a gombot.

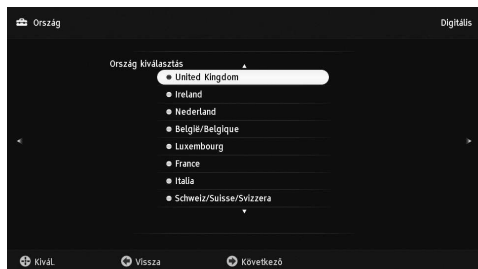

Ha az Ön által használni kívánt ország/régió nem szerepel a listában, válassza a „-” lehetőséget.

- 5 A gombokkal válassza ki az üzemeltetés helyszínét, majd nyomja meg az gombot.

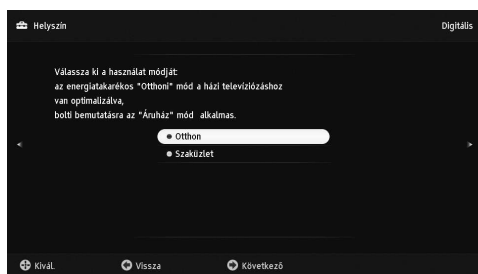

Áruházi üzemmódban néhány beállítás rendszeresen visszaáll az áruházban való használathoz.

Itt a feltüntetett környezet fényviszonyainak legmegfelelőbb alap képernyőbeállítást lehet kijelölni.

7: Automatikus hangolás

- 1 Nyomja meg a gombot.

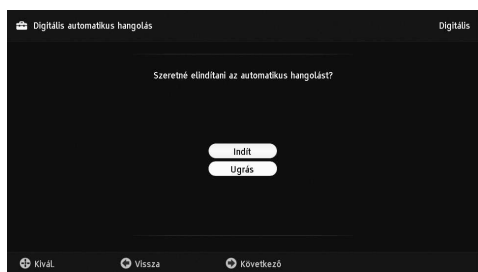

- 2 A gomb lenyomásával válassza ki a „Földi sugárzású” vagy a „Kábel” opciót, majd nyomja meg a gombot.

Ha a „Kábel” opciót választotta, a keresés típusának kiválasztására szolgáló képernyő jelenik meg. Lásd: „A tv-készülék hangolása kábeltelevíziós csatlakozáshoz” (7. oldal). A tv-készülék ekkor keresni kezdi az összes rendelkezésre álló digitális csatornát, utána pedig az összes rendelkezésre álló analóg csatornát. Ez igénybe vehet némi időt, ezért a folyamat alatt ne nyomjon meg semmilyen gombot a tv-készüléken vagy a távvezérlőn.

Ha egy üzenet jelenik meg, mely kéri az antennacsatlakozás ellenőrzését

A készülék nem talált digitális vagy analóg csatornákat. Ellenőrizzen minden antenna-, kábeltelevíziócsatlakozást, és nyomja meg a gombot az automatikus hangolás ismételt elindításához.

- 3 Programhely-átrendezés (Csak analóg módban): Megváltoztathatja a tárolt analóg csatornák sorrendjét.

1 A gombokkal válassza ki azt a csatornát, amelyet új pozícióba kíván vinni, majd nyomja meg a gombot.

2 A gombokkal jelölje ki a csatorna új pozícióját, majd nyomja meg a gombot.

Ha nem szeretné megváltoztatni az analóg csatornák tárolási sorrendjét, nyomja meg a HOME gombot, és folytassa a következő lépéssel.

- Ez a lépés nem jelenik meg, ha analóg csatornát talál.

A „Beállítás befejezve” üzenet megjelenik a képernyőn. Nyomja meg az gombot.

A tv-készülék behangolta az összes rendelkezésre álló csatornát.



• Rendszerfrissítés

A tv-készülék rendszere USB-memória segítségével frissíthető fel. Szerezze meg az információkat az alábbi weboldalról.

<http://support.sony-europe.com/TV/>

A tv-készülék hangolása kábeltelevíziós csatlakozáshoz

- 1 Nyomja meg a gombot.

2 A gomb lenyomásával válassza ki a „Gyorskeresés” vagy a „Teljes keresés” opciót, majd nyomja meg a gombot. „Gyorskeresés”: a csatornák hangolása a kábeltelevíziós adásban található információ alapján történik.

A „Frekvencia” és a „Hálózati azonosító” opciók esetében az ajánlott beállítás az „Automatikus”. Ez az opció akkor ajánlott a gyors hangoláshoz, ha azt a kábeltelevíziós szolgáltató támogatja. Ha a „Gyorskeresés” nem végzi el a hangolást, kérjük használja az alábbi „Teljes keresés” módszert.

„Teljes keresés”: az összes elérhető csatorna hangolása és tárolása megtörténik. Ez a művelet eltarthat egy ideig.

Ez az opció akkor ajánlott, ha a kábeltelevízió szolgáltató nem támogatja a „Gyorskeresés”-t.

A támogatott kábeltelevíziós szolgáltatókra vonatkozó további információkért keresse fel támogatási weboldalunkat:
<http://support.sony-europe.com/TV/DVBC>

3 A $\leftarrow/\rightarrow/\triangleright$ gomb lenyomásával válassza ki az „Start” opciót.

A tv-készülék megkezdi a csatornák keresését. Ne nyomjon meg semmilyen gombot a tv-készüléken vagy a távvezérlőn.



- Egyes kábeltelevízió szolgáltatók nem támogatják a „Gyorskeresés” opciót. Ha egyetlen csatornát sem lehet behangolni a „Gyorskeresés” használatával, hajtsa végre a „Teljes keresés” opciót.

A tv-készülék nézési szögének beállítása

A tv-készülék az alábbi ábrán látható szög tartományon belül állítható.

(csak a KDL-40/32NX5xx esetén)

A szög beállítása balra és jobbra (forgócsukló)

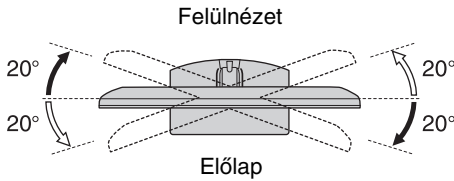

(csak a KDL-22EX3xx esetén)

A dőlés szabályozása

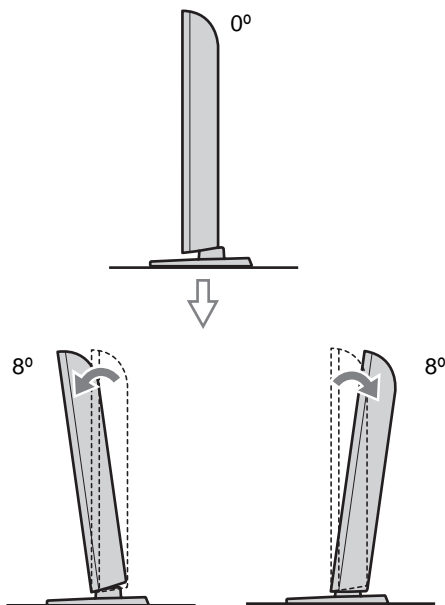

Az asztali állvány leválasztása a tv-készülekről



- Az asztali állványt kizárólag akkor szerelje le, ha a falra kívánja felszerelni a tv-készüléket.

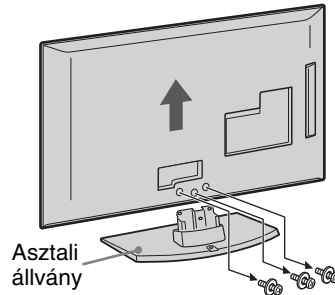
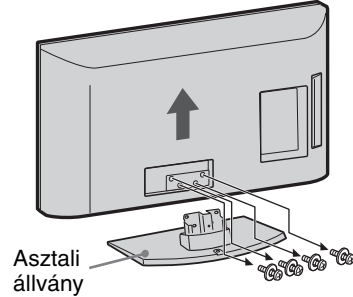

(csak a KDL-22EX3xx esetén)



- Győződjön meg arról, hogy a tv-készülék függőleges helyzetben van, mielőtt bekapcsolná. A tv-készüléket tilos áram alá helyezni lefele néző LCD-képernyővel, hogy elkerülje a kép egyenetlenségét.

Biztonsági előírások

Üzembe helyezés, beállítás

Tűz, áramütés, anyagi kár vagy sérülés elkerülése érdekében a tv-készüléket az alábbi utasításoknak megfelelően helyezze üzembe és használja.

Üzembe helyezés

- A tv-készüléket egy könnyen elérhető hálózati aljzat közelébe helyezze.
- Helyezze a készüléket stabil, sík felületre.
- A készülék falra szerelését szakemberrel végeztesse!
- Biztonsági okokból, határozottan javasolt az eredeti Sony tartozékok használata, közöttük a következők:
 - Fali konzol SU-WL500 (KDL-46EX4xx, KDL-40BX4/EX4/EX6/NX5xx, KDL-37EX4xx, KDL-32BX3/BX4/EX3/EX4/EX6/NX5xx)
 - Fali konzol SU-WL100 (KDL-26EX3xx, KDL-22EX3xx)
- Ügyeljen arra, hogy a fali konzolhoz mellékelt csavarokat használja, amikor a tartókampókat a tv-készülékhez rögzíti. A mellékelt csavarok kialakítása olyan, hogy 8 mm és 12 mm közötti hosszúságúak a tartókampó csatlakozófelületétől mérve. A csavarok hossza és átmérője a fali konzol modelljétől függően különböző. A mellékelt csavarok helyett más csavarok használata a tv-készülék belső sérülését eredményezheti, illetve a készülék leesését stb. okozhatja.

8 mm – 12 mm

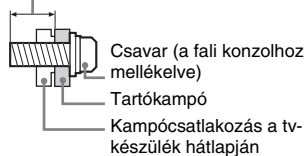

Szállítás

- A készülék szállítása előtt szüntesse meg a készülék összes csatlakozását.
- A készülék szállításához legalább két ember szükséges.
- A készülék megemlése, illetve mozgatása esetén, a jobb oldali ábrán látható módon fogja azt. Ne gyakoroljon nyomást az LCD-képernyőre.
- Amikor felemeli vagy mozgatja a tv-készüléket, biztonságosan fogja meg az alsó részen.
- Amikor szállítja a készüléket, ne tegye ki ütődésnek vagy erős rázkódásnak.
- Ha a készüléket szervizbe szállítja vagy költözködik, mindig csomagolja vissza az eredeti dobozába.

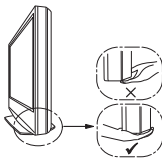
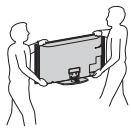

Szellőzés

- Soha ne takarja el a készülék szellőzőnyílásait, illetve ne tegyen semmit a készülékbe.

- Az alábbi ábrán látható mértékű helyet hagyjon a készülék körül.
- Határozottan javasolt Sony fali konzol használata, a megfelelő szellőzés biztosítása érdekében.

Falra szerelve

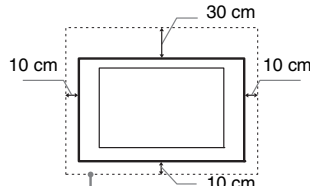

Legalább ennyi helyet hagyjon a készülék körül.

Állványon történő használat esetén

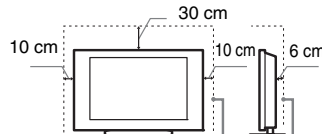

Legalább ennyi helyet hagyjon a készülék körül.

- A megfelelő szellőzés biztosítása, és por vagy szennyeződés felhalmozódásának megelőzése érdekében:
 - Ne üzemeltesse a készüléket a hátára vagy az oldalára fordítva.
 - Ne üzemeltesse a készüléket zárt polcon, ágyra vagy takaróra helyezve, illetve szekrényben.
 - Ne takarja le a készüléket függönnyel vagy hasonló textillával, illetve újsággal vagy hasonló anyaggal.
 - Ne üzemeltesse a készüléket az alábbi módokon:

A légáramlás gátol.

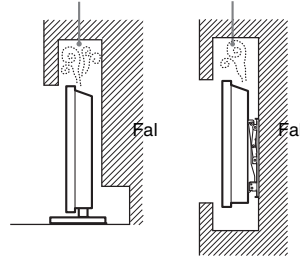

Hálózati csatlakozóvezeték

A tűz, áramütés, anyagi kár vagy sérülés elkerülése érdekében a hálózati csatlakozóvezeteket az alábbi utasításoknak megfelelően használja:

- Csak a Sony által gyártott hálózati csatlakozóvezeteket használjon, ne használja más gyártóké.
- Ütközésig tolja a csatlakozódugaszt a hálózati aljzatba.
- A tv-készüléket csak 220–240 V-os váltóáramú hálózatról üzemeltesse.
- Egyéb vezeték csatlakoztatása előtt, a biztonsága érdekében, mindig húzza ki a hálózati csatlakozóvezetékét.
- Ügyeljen rá, hogy lábai ne akadjanak a vezetékbe. Húzza ki a hálózati csatlakozóvezetékét a hálózati aljzatból, mielőtt a készüléket javítást végez vagy mozgatja azt.

- A hálózati csatlakozóvezeték tartása távol mindenféle hőforrástól.
- Rendszeresen húzza ki és tisztítsa meg alaposan a csatlakozódugaszt. Ha a dugasz beszennyeződik, az magába szívhatja a nedvességet, ami a szigetelési tulajdonságok romlásához vezethet, és ez tüzet okozhat.

Megjegyzések

- A mellékelt hálózati csatlakozóvezeték ne használja más készülékhez.
- A vezeték nem szabad túlzott mértékben megszorítani, meghajlítani vagy megcsavarni. A belső érpár csupaszolódhat vagy elszakadhat.
- A hálózati csatlakozóvezeték nem szabad átalakítani.
- Ne helyezzen semmilyen nehéz tárgyat a hálózati csatlakozóvezetékre.
- Kihúzásnál soha ne magát a vezeték húzza, hanem a csatlakozódugaszt.
- Ügyeljen arra, hogy ne csatlakoztasson túl sok készüléket ugyanahhoz a hálózati aljzathoz.
- Soha ne használjon szakszerűtlenül felszerelt hálózati aljzatot.

Tilos a készülék használata!

Ne helyezze üzembe, és ne használja a tv-készüléket az alábbiakban felsorolt helyeken, környezetekben vagy alkalmakkor. Ellenkező esetben a készülék meghibásodhat, tüzet, áramütést, anyagi kárt vagy sérülést okozhat.

Elhelyezés

Külféren (közvetlen napsugárzásnak kitett helyen), tengerparton, hajón vagy más vízi járművön, járműben, egészségügyi intézményekben, instabil helyen, víz közelében, esőben, nedves vagy füstös környezetben tilos.

Környezet



- A tüzesetek megelőzésének érdekében soha ne használjon gyertyát vagy egyéb nyílt lángot a készülék közelében.
- Forró, páras vagy túlzottan poros környezetben; ahol rovarok juthatnak a belsejébe; ahol rázkódásnak van kitéve, gyúlékony anyagok (pl. gyertya stb.) közelében. Ne tegye ki a tv-készüléket csepegő vagy fröccsenő víz hatásának, és ne helyezzen vízzel telt tárgyakat (pl. vázát) a tv-készülékre.

Alkalmom

Ne használja nedves kézzel, eltávolított készülékházzal; ne használja olyan kiegészítő berendezésekkel, amelyet a gyártó nem javasolt. Villámlással kísért vihar esetén húzza ki a készüléket a hálózati aljzatból, és távolítsa el az antennavezetékét is.

Letört darabok

- Ne dobjon semmit a tv-készüléknek. Az ütéstől a képernyő üvege betörhet, és komoly sérüléseket okozhat.
- Ha a készülék felülete megreped, ne érintse meg addig, amíg meg nem szüntette a hálózati vezeték csatlakozását. Ellenkező esetben áramütést szenvedhet.

Ha a készüléket nem használja

- Környezetvédelmi és biztonsági okokból javasoljuk, hogy áramtalanítsa teljesen a készüléket, ha hosszabb ideig nem használja azt.

- A tv-készülék kikapcsolt állapotban is feszültség alatt áll, amíg a hálózati aljzathoz csatlakozik. A készülék áramtalanításához, húzza ki a hálózati csatlakozóvezetékét a hálózati aljzathoz.
- Elképzelhető, hogy némely tv-készülék bizonyos funkcióinak helyes működéséhez szükséges, hogy a készüléket kényelmi üzemmódban hagyja.

A gyermekekre vonatkozóan

- Ne engedje, hogy a gyerekek felmásszanak a készülékre.
- A kisméretű tartozékokat tartsa gyermekek elől elzárva, nehogy véletlenül lenyeljék azokat.

Ha a következő problémák merülnek fel...

Kapcsolja ki a tv-készüléket, és azonnal húzza ki a hálózati csatlakozóvezetékét, amikor a következő problémák valamelyikét tapasztalja.

Lépjön kapcsolatba egy Sony márkaszervizzel, és vizsgálta meg a készüléket szakemberrel.

Amikor:

- A hálózati csatlakozóvezeték megsérült.
- A csatlakozódugasz nem illeszkedik tökéletesen a hálózati aljzathoz.
- A tv-készülék megsérült, mert elejtették, megütötték vagy valamit nekidobtak.
- Valamilyen folyadék vagy szilárd tárgy kerül a készülék valamely nyílásába.

Óvintézkedések

Tv-nézés

- A tv-készüléket közepes megvilágítás mellett nézze, mert a túl gyenge fénynél történő tv-nézés, vagy hosszú ideig történő használat megerőlteti szemét.
- Fejhallgató használata esetén kerülje a túl nagy hangerőt, mert károsodhat a hallása.

LCD-képernyő

- Annak ellenére, hogy az LCD-képernyőt nagypontosságú technológiával gyártják, és a képpontok legalább 99,99%-a működőképes, fekete vagy világos (piros, kék, zöld) pontok jelenhetnek meg tartósan a képernyőn. Ez az LCD-képernyő szerkezeti jellemzője, és nem jelent hibás működést.
- Ne nyomja vagy karcolja meg a képernyő felületét, és ne helyezzen semmilyen tárgyat a készülék tetejére. A megjelenítés egyenetlenné válhat, és az LCD-képernyő megsérülhet.
- Ha a készüléket hideg helyen üzemelteti, a kép elmosódottá válhat, vagy a képernyő elsötétülhet. Ez nem hibajelenség. A jelenség megszűnik, amint a hőmérséklet emelkedik.
- Ha hosszabb ideig állóképet jelenít meg a képernyőn, szellemkép jelenhet meg. Ez pár pillanat múlva eltűnik.
- A készülék üzemeltetése közben a képernyő és a készülékház felmelegedhet. Ez nem hibajelenség.

- Az LCD-képernyő kis mennyiségű folyadékkristályt tartalmaz. A tv-készülékben használt egyes fénycsővek higanyt tartalmaznak. Kövesse a helyi előírásokat és szabályozásokat hulladékként történő elhelyezéskor.

A készülék képernyőjének és házának kezelése és tisztítása

A tisztítás megkezdése előtt húzza ki a készülék hálózati csatlakozóvezetékét az aljzathoz.

Az anyagok, illetve a képernyő bevonatának károsodását elkerülendő tartsa be az alábbi óvintézkedéseket.

- A képernyő és a készülékház portalanításához használjon puha tisztítókendőt. Ha a port nem lehet letörölni, nedvesítse meg a tisztítókendőt enyhe mosószerez oldattal.
- Ne permetezzen vizet vagy tisztítószert közvetlenül a tv-készülékre. Beszivároghat a képernyő aljába vagy a külső alkatrészekbe, és a meghibásodást okozhat.
- Soha ne használjon súrolóeszközt, lúgos vagy savas tisztítószert, súrolóport, illetve oldószert, például alkoholt, benzint, higítót vagy rovarirtót. Ezek az anyagok károsíthatják a képernyőt és a készülékház felületét.
- A megfelelő szellőzés biztosítása érdekében javasoljuk a szellőzőnyílások rendszeres porszívózását.
- A készülék dőlésszögének beállításakor lassan mozgassa a készüléket, így elkerülheti, hogy az elmozduljon vagy lecsusszon az állványról.

Külső készülékek

- Tartsa távol a tv-készüléktől a külső megvásárolható készülékeket vagy bármely eszközt, amely elektromágneses sugárzást bocsát ki. Ellenkező esetben torzult kép vagy zaj jelentkezhet.
- Ezt a termék a tesztek alapján az EMC-irányelvben meghatározott korlátokon belül esik, ha 3 méternél rövidebb jelkábellel használják.

Elemek

- Győződjön meg arról, hogy a mellékelt elemeket megfelelő polaritással helyezze be a távvezérlőbe.
- Ne használjon együtt régi és új, illetve eltérő típusú elemeket.
- Gondoskodjon a kimerült elemek környezetbarát elhelyezéséről. Bizonyos régiókban törvény szabályozza az elemek hulladékként történő elhelyezését. Lépjön kapcsolatba a helyi hatóságokkal.
- Óvatosan kezelje a távvezérlőt. Ne ejtse le, ne lépjen rá és ne öntsön rá semmilyen folyadékot.
- Ne helyezze a távvezérlőt hőforrás közelébe, ne tegye ki közvetlen napfény hatásának, és ne tárolja nyirkos helyiségben.

A tv-készülék elhelyezése hulladékként



Feleslegessé vált elektromos és elektronikus készülékek hulladékként való

eltávolítása (Használható az Európai Unió és egyéb

európai országok szelektív hulladékgyűjtési rendszereiben)

Ez a szimbólum a készüléken vagy a csomagolásán azt jelzi, hogy a terméket ne kezelje háztartási hulladékként. Kérjük, hogy az elektromos és elektronikai hulladék gyűjtésére kijelölt gyűjtőhelyen adja le. A feleslegessé vált termék helyes kezelésével segít megelőzni a környezet és az emberi egészség károsodását, mely bekövetkezhetne, ha nem követi a hulladékkezelés helyes módját. Az anyagok újrahasznosítása segít a természeti erőforrások megőrzésében. A termék újrahasznosítása érdekében további információért forduljon a lakhelyén az illetékesekhez, a helyi hulladékgyűjtő szolgáltatóhoz vagy ahhoz az üzemhez, ahol a terméket megvásárolta.



Feleslegessé vált elemek hulladékként való eltávolítása (Használható az Európai Unió és

egyéb európai országok szelektív hulladékgyűjtési rendszereiben)

Ez a szimbólum az elemen vagy annak csomagolásán azt jelzi, hogy a terméket ne kezelje háztartási hulladékként.

Egyes elemeken vagy azok csomagolásán ez a szimbólum együtt szerepelhet a higany (Hg) vagy az ólom (Pb) vegyjelével akkor, ha az elem 0,0005%-nál több higanyt vagy 0,004%-nál több ólmot tartalmaz.

Kérjük, hogy azt a használt elemek gyűjtésére kijelölt gyűjtőhelyen adja le. A feleslegessé vált elemek helyes kezelésével segít megelőzni a környezet és az emberi egészség károsodását, mely bekövetkezhetne, ha nem követi a hulladékkezelés helyes módját. Az anyagok újrahasznosítása segít a természeti erőforrások megőrzésében.

Olyan berendezéseknél alkalmazott elemeket, ahol biztonsági, teljesítményi, illetve adatok megőrzése érdekében elengedhetetlen az energiaellátás folyamszerűségének biztosítása, csak az arra felkészült szerviz állomány cserélheti ki. Beépített elem esetén, hogy biztosítható legyen az elem megfelelő kezelése, a termékének elhasználódásakor juttassa el azt az arra kijelölt elektromos és elektronikus hulladékgyűjtő pontra.











Minden más elem esetén kérjük, hogy tanulmányozza, milyen módon lehet biztonságosan az elemet a készülékből eltávolítani.

Ez az elem a használt elemek megfelelő begyűjtőhelyén adja le. A termék újrahasznosítása érdekében további információért forduljon a lakhelyén az illetékesekhez, a helyi hulladékgyűjtő szolgáltatóhoz vagy ahhoz az üzemhez, ahol a terméket megvásárolta.

i-MANUAL

Megjeleníti a képernyőn a használati utasítást.

Navigálás a Használati útmutatóban

- 1** Nyomja meg a **i-MANUAL**.
- 2** Nyomja meg a  gombot a tartalomjegyzékből egy témakör kiválasztásához, majd nyomja meg a  gombot.
A megfelelő színes gomb használatával léphet a következő vagy az előző oldalra, illetve térhet vissza a Tartalomjegyzékhez.
Ha a magyarázat egy másik témakörhöz csatlakozik, a  jel megjelenik. Nyomja meg a // gombot a  kiválasztásához, majd nyomja meg a  gombot. Nyomja meg a  **RETURN** gombot a visszatéréshez.
- 3** A kilépéshez nyomja meg a  **RETURN** gombot.



- Az XMB™ (XrossMediaBar) a BRAVIA funkciók és a tv-képernyőn megjelenő bemeneti források menüje.

A kiegészítők felszerelése (Fali konzol)

Vásárlóink figyelmébe:

Termék- és balesetbiztonsági okokból a Sony azt tanácsolja kedves vásárlóinak, hogy TV-készülékük üzembe helyezését bízzák Sony márkakereskedőre vagy képezett szakemberre. Ne próbálják házilag felszerelni.

Sony márkakereskedések és kivitelezők figyelmébe:

A termék üzembe helyezésekor, rendszeres karbantartásakor és vizsgálatakor maradéktalanul tartson be minden biztonsági óvintézkedést.

A tv-készüléket az SU-WL500 (KDL-46EX4xx, KDL-40BX4/EX4/EX6/NX5xx, KDL-37EX4xx, KDL-32BX3/BX4/EX3/EX4/EX6/NX5xx) / SU-WL100 (KDL-26EX3xx, KDL-22EX3xx) fali konzolra (külön vásárolható meg) lehet szerelni.

- Tekintse meg a fali konzolhoz kapott utasításokat a felszerelés megfelelő elvégzéséhez.
- További információ: „Az asztali állvány leválasztása a tv-készülekről” (8. oldal).



- A tartókampó rögzítésekor helyezze a tv-készüléket az asztali állványra.

KDL-46EX4xx
KDL-40BX4/EX4/EX6/NX5xx
KDL-37EX4xx
KDL-32BX3/BX4/EX3/EX4/EX6/NX5xx

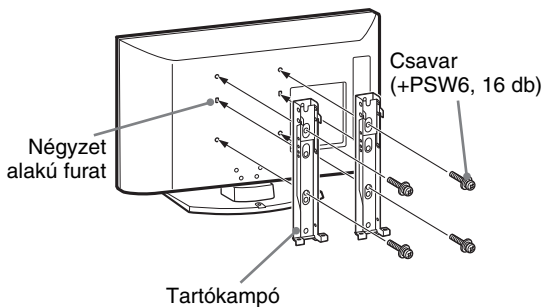

KDL-26EX3xx
KDL-22EX3xx

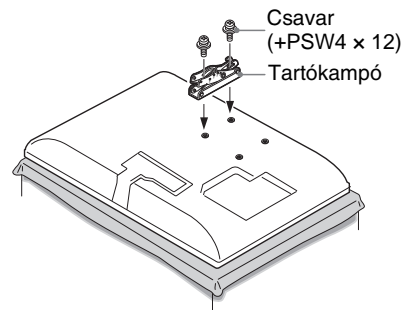

A készülék felszerelése megfelelő szaktudást igényel, különösen a TV-készülék tartó fal teherbírásának megállapítását illetően. A készülék falra rögzítését mindig bízza Sony márkakereskedőre vagy képezett szakemberre, és szerelésekor ügyeljen a biztonságra. A Sony nem vállal felelősséget a gondatlan vagy szakszerűtlen szerelésből eredő személyi sérülésekért vagy anyagi károkért.

Méret táblázat a TV-készülék felszereléséhez

KDL-46EX4xx
KDL-40BX4/EX4/EX6/NX5xx
KDL-37EX4xx
KDL-32BX3/BX4/EX3/EX4/EX6/NX5xx

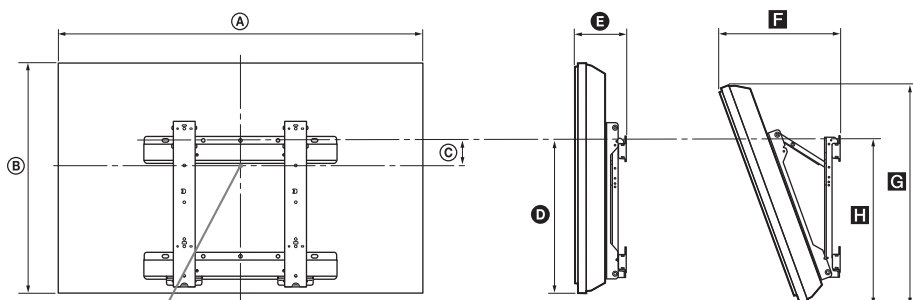

A képernyő középpontja

KDL-26EX3xx
KDL-22EX3xx

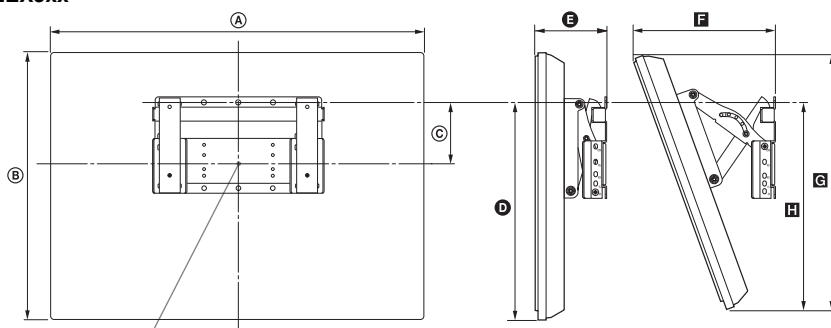

A képernyő középpontja

Mértékegység: cm

Típusnév	A képernyő méretei		A képernyő középpontjának helyét meghatározó méret	Az egyes szögállásokhoz tartozó hosszértékek				
				Szögállás (0°)		Szögállás (20°)		
	A	B		C	D	E	F	G
KDL-46EX4xx	112,7	67,4	8,4	42,4	16,2	36,9	64,0	46,4
KDL-40NX5xx	102,3	62,8	12,2	43,9	16,0	34,9	59,1	47,9
KDL-40BX4xx	99,6	59,8	12,2	42,5	15,9	34,1	56,6	46,2
KDL-40EX4xx	99,2	59,8	12,2	42,5	16,0	34,1	56,7	46,3
KDL-40EX6xx	95,2	58,1	13,3	43,1	12,0	29,7	54,6	45,4
KDL-37EX4xx	92,1	56,4	14,0	42,7	15,8	32,7	53,4	46,3
KDL-32NX5xx	82,5	51,7	17,2	43,2	15,6	30,9	48,8	47,1
KDL-32BX3/BX4xx	80,4	49,7	17,2	42,6	15,6	30,3	47,9	46,0
KDL-32EX3/EX4xx	80,0	49,7	17,2	42,6	15,7	30,3	47,0	46,1
KDL-32EX6xx	76,4	47,5	18,5	43,1	12,0	26,0	47,3	45,4
KDL-26EX3xx	67,2	42,3	9,7	31,5	16,0	26,2	40,2	32,3
KDL-22EX3xx	55,1	36,7	13,3	32,9	14,3	22,2	34,8	32,8

A felszereléstől függően a fenti táblázat adataihoz képest kisebb eltérés mutatkozhat.

FIGYELEM

A TV-készüléket tartó fal teherbírásának akkorának kell lennie, hogy legalább a készülék súlyának négyzetesét elbírja. A súlyt lásd a „Specifikációk” című részben (15. oldal).

Csavar- és kampókiosztási ábra/táblázat

Típusnév	Csavarok helye	Kampók helye
KDL-46EX4xx	d, g	b
KDL-40BX4/EX4/NX5xx	d, g	b
KDL-40EX6xx	e, j	b
KDL-37EX4xx	d, g	b
KDL-32BX3/BX4/EX3/EX4/NX5xx	e, g	c
KDL-32EX6xx	f, j	c
KDL-26EX3xx	—	a
KDL-22EX3xx	—	b

KDL-46EX4xx

KDL-40BX4/EX4/EX6/NX5xx

KDL-37EX4xx

KDL-32BX3/BX4/EX3/EX4/EX6/NX5xx

Csavarok helye

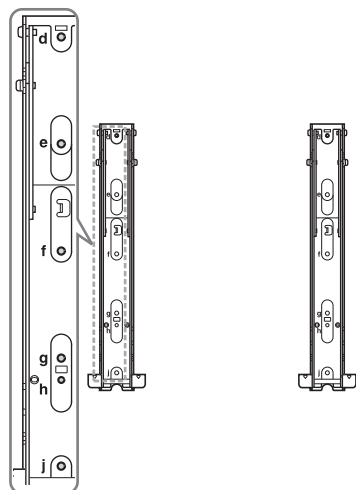

Kampók helye

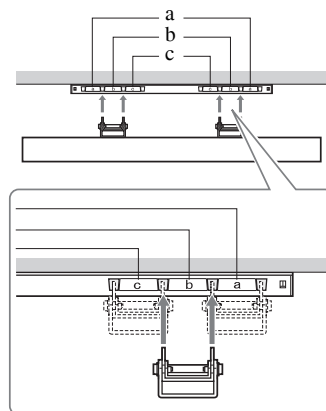

KDL-26EX3xx





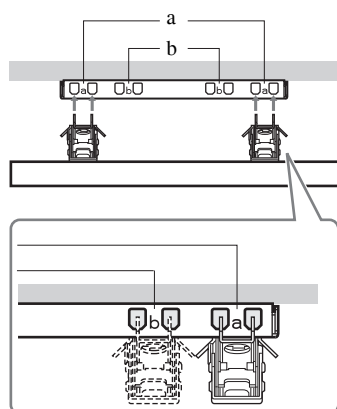



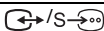
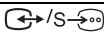
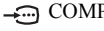
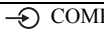

KDL-22EX3xx

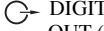
Kampók helye



Specifikációk

A forgalomba hozó tanúsítja, hogy a KDL-46EX4xx, KDL-40BX4xx, KDL-40EX4xx, KDL-40EX6xx, KDL-40NX5xx, KDL-37EX4xx, KDL-32BX3xx, KDL-32BX4xx, KDL-32EX3xx, KDL-32EX4xx, KDL-32EX6xx, KDL-32NX5xx, KDL-26EX3xx és KDL-22EX3xx típusú készülékek a 2/1984. (III. 10.) számú BkM-IpM együttes rendeletben előírtak szerint megfelelnek a következő műszaki jellemzőknek.

Típusnév	KDL-46EX4xx	KDL-40BX4/EX4/EX6/NX5xx	KDL-37EX4xx	KDL-32BX3/BX4/EX3/EX4/EX6/NX5xx	KDL-26EX3xx	KDL-22EX3xx
Rendszer						
A képernyő típusa	LCD (folyadékkristályos) kijelző					
Tv-rendszer	Az ország/régióválasztástól függően Analog: B/G/H, D/K, L, I Digitális: DVB-T, DVB-C					
Szín-, videorendszer	Analog: PAL, PAL60 (csak videobemenet), SECAM, NTSC3.58, NTSC4.43 (csak videobemenet) Digitális: MPEG-2 MP@ML/HL, H.264/MPEG-4 AVC HP@L4.0, MP@L3.0					
Fogható csatornák	Analog: 46.25–855.25 MHz Digitális: VHF/UHF					
Hangkimeneti teljesítmény	10 W + 10 W (RMS)				8 W + 8 W (RMS)	5 W + 5 W (RMS)
Bemeneti/kimeneti csatlakozók						
Antenna	75 Ω-os külső antennacsatlakozó VHF/UHF-hez					
 AV1*1	21-pontos scart csatlakozó audio/video bemenet, RGB bemenet, S-Video bemenet és analóg TV audio/video kimenet.					
 AV2*2	21-pontos scart csatlakozó audio/video bemenet, RGB bemenet, S-Video bemenet és audio/video kimenet.					
 COMPONENT IN	Támogatott formátumok: 1080p, 1080i, 720p, 576p, 576i, 480p, 480i Y: 1 Vp-p, 75 Ω, 0,3 V negatív szinkron/Pb/Cb: 0,7 Vp-p, 75 Ω/ Pr/Cr: 0,7 Vp-p, 75 Ω					
 COMPONENT IN	Audiobemenet (RCA aljzatok)					
HDMI IN 1, 2, 3, 4	Videó: 1080p, 1080p24, 1080i, 720p, 576p, 576i, 480p, 480i Audio: kétsatornás, lineáris PCM 32, 44,1 és 48 kHz, 16, 20 és 24 bit, Dolby Digital PC (lásd 17. oldal) Analog audio (minijack) (csak HDMI1)					
 AV3	Videobemenet (RCA aljzat)					
 AV3	Audiobemenet (RCA aljzatok)					
 DIGITAL AUDIO OUT (OPTICAL)	Digitális optikai jack aljzat (kétsatornás lineáris PCM, Dolby Digital)					
 	Audiokimenet (bal, jobb) (RCA aljzatok)					
PC IN 	PC bemenet (15 Dsub) (lásd a 17. oldalt) G: 0,7 Vp-p, 75 Ω, nincs zöld szinkron/B: 0,7 Vp-p, 75 Ω/ R: 0,7 Vp-p, 75 Ω, H/V szinkr.: TTL-szint  PC audio kimenet (mini jack)					
	Fehhallgató-csatlakozó					
	USB-csatlakozó					
	Előfizetői kártya (CAM) nyílás					
Tápfeszültség és egyébek						
Energiaellátás	220–240 V, 50 Hz-es váltóáram					
Képernyőméret (átlétszóan mérve)	46 hüvelyk / kb. 117 cm	40 hüvelyk / kb. 102 cm	37 hüvelyk / kb. 94 cm	32 hüvelyk / kb. 80 cm	26 hüvelyk / kb. 66 cm	22 hüvelyk / kb. 55 cm
Kijelző felbontása	1.920 pont (vízszintes) × 1.080 sor (függőleges) (KDL-46EX4xx, KDL-40BX4/EX4/EX6/NX5xx, KDL-37EX4xx, KDL-32BX4/EX4/EX6/NX5xx) 1.366 pont (vízszintes) × 768 sor (függőleges) (KDL-32BX3/EX3xx, KDL-26EX3xx, KDL-22EX3xx)					

Típusnév		KDL-46EX4xx	KDL-40BX4/EX4/EX6/NX5xx	KDL-37EX4xx	KDL-32BX3/BX4/EX3/EX4/EX6/NX5xx	KDL-26EX3xx	KDL-22EX3xx
Teljesítményfelvétel	„Otthoni”/ „Normál” üzem módban	142 W	110 W 75,0 W (KDL-40EX6xx)	95,0 W	73,0 W 61,0 W (KDL-32EX6xx)	52,0 W	39,0 W
	„Áruház”/ „Élénk” üzem módban	183 W	146 W 92 W (KDL-40EX6xx)	120 W	94 W 75 W (KDL-32EX6xx)	62 W	46 W
Készenléti üzem módban*3		0,19 W					
Energiafelhasználás kikapcsolt üzem módban		0,18 W					
Átlagos éves energiafogyasztás*4		207 kWh	161 kWh 96 kWh (KDL-40EX6xx)	139 kWh	107 kWh 85 kWh (KDL-32EX6xx)	76 kWh	57 kWh
Méretek (szé × ma × mé) (kb.)	(állvánnyal)	112,7 x 71,1 x 29,4 cm	102,3 x 66,5 x 31,0 cm (KDL-40NX5xx) 99,6 x 63,5 x 25,0 cm (KDL-40BX4xx) 99,2 x 63,5 x 25,0 cm (KDL-40EX4xx) 95,2 x 61,3 x 25,0 cm (KDL-40EX6xx)	92,1 x 59,9 x 25,1 cm	82,5 x 55,4 x 26,0 cm (KDL-32NX5xx) 80,4 x 53,2 x 22,0 cm (KDL-32BX3/BX4xx) 80,0 x 53,2 x 22,0 cm (KDL-32EX3/EX4xx) 76,4 x 50,7 x 25,0 cm (KDL-32EX6xx)	67,2 x 45,9 x 22,0 cm	55,1 x 40,2 x 21,5 cm
	(állvány nélkül)	112,7 x 67,4 x 10,2 cm	102,3 x 62,8 x 10,0 cm (KDL-40NX5xx) 99,6 x 59,8 x 9,9 cm (KDL-40BX4xx) 99,2 x 59,8 x 10,0 cm (KDL-40EX4xx) 95,2 x 58,1 x 7,4 cm (KDL-40EX6xx)	92,1 x 56,4 x 9,8 cm	82,5 x 51,7 x 10,2 cm (KDL-32NX5xx) 80,4 x 49,7 x 9,6 cm (KDL-32BX3/BX4xx) 80,0 x 49,7 x 9,7 cm (KDL-32EX3/EX4xx) 76,4 x 47,5 x 7,3 cm (KDL-32EX6xx)	67,2 x 42,3 x 9,9 cm	55,1 x 36,7 x 8,2 cm
Tömeg (kb.)	(állvánnyal)	20,4 kg	22,4 kg (KDL-40NX5xx) 15,6 kg (KDL-40BX4xx) 15,9 kg (KDL-40EX4xx) 14,9 kg (KDL-40EX6xx)	13,6 kg	15,5 kg (KDL-32NX5xx) 10,7 kg (KDL-32BX3/BX4xx) 11,0 kg (KDL-32EX3/EX4xx) 11,1 kg (KDL-32EX6xx)	8,8 kg	6,6 kg
	(állvány nélkül)	18,1 kg	19,2 kg (KDL-40NX5xx) 13,6 kg (KDL-40BX4xx) 13,9 kg (KDL-40EX4xx) 12,7 kg (KDL-40EX6xx)	11,6 kg	13,0 kg (KDL-32NX5xx) 9,2 kg (KDL-32BX3/BX4xx) 9,5 kg (KDL-32EX3/EX4xx) 9,1 kg (KDL-32EX6xx)	7,3 kg	6,0 kg
Mellékelt tartozékok		Lásd az „1: A tartozékok ellenőrzése” címszó alatt a 4. oldalon.					
Külön megvásárolható tartozékok		Lásd „A kiegészítők felszerelése (Fali konzol)”: 12. oldal.					

*1 Az AV1 kimeneten csak az analóg tv-adás jelenik meg.

*2 Az AV2 kimenet az éppen nézett műsor képét továbbítja (Kivéve: PC, HDMI, Component, USB).

*3 A megadott készenléti üzem módi teljesítményfelvételt akkor éri el a tv-készülék, miután befejezte a szükséges belső folyamatokat.

*4 Naponta 4 óra, évente 365 nap.

A kialakítás és a műszaki adatok értesítés nélkül változhatnak.

PC-bemeneti jelek a PC IN csatlakozón

Jelek	Vízszintes (pixel)	Függőleges (sor)	Vízszintes frekvencia (kHz)	Függőleges frekvencia (Hz)	Normál
VGA	640	480	31,5	60	VGA
SVGA	800	600	37,9	60	VESA irányelvek
XGA	1024	768	48,4	60	VESA irányelvek
WXGA	1280	768	47,4	60	VESA
WXGA	1280	768	47,8	60	VESA
WXGA	1360	768	47,7	60	VESA
SXGA	1280	1024	64	60	VESA
UXGA	1600	1200	75	60	VESA
HDTV	1920	1080	67,5	60	EIA

- A tv-készülék számítógép bemenete nem támogatja a zöldszinkron vagy kompozit szinkron jeleket.
- A tv-készülék számítógép bemenete nem támogatja a váltósoros jeleket.
- A tv-készülék számítógép bemenete támogatja a fenti táblázatban szereplő jeleket 60 Hz-es függőleges frekvencia mellett.

PC-bemeneti jelek a HDMI IN 1, 2, 3 és 4 csatlakozón

Jelek	Vízszintes (pixel)	Függőleges (sor)	Vízszintes frekvencia (kHz)	Függőleges frekvencia (Hz)	Normál
VGA	640	480	31,5	60	VGA
SVGA	800	600	37,9	60	VESA irányelvek
XGA	1024	768	48,4	60	VESA irányelvek
WXGA	1280	768	47,4	60	VESA
WXGA	1280	768	47,8	60	VESA
WXGA	1360	768	47,7	60	VESA
SXGA	1280	1024	64	60	VESA

Hibaelhárítás

Ellenőrizze, hogy a  (készenlét) jelző pirosan villog-e.

Ha igen

Működésbe lépett az öndiagnózis funkció.

Nyomja meg az  gombot a TV-készülék oldalán a kikapcsoláshoz, távolítsa el a hálózati vezetékét, és értesítse a forgalmazót vagy a Sony szervizközpontot.

Ha a piros LED 19-szer villan fel, kérjük, kapcsolja ki a készüléket, és távolítsa el a hibás USB-eszközt.

Ha a piros LED 20-szor villan fel, kérjük, kapcsolja ki a készüléket, és távolítsa el a hibás CAM eszközt.

Amikor nem villog



- 1 Ellenőrizze a hibalehetőségeket az alábbi táblázatban.
- 2 Ha a probléma továbbra is fennáll, javíttassa meg készülékét egy szakemberrel.



- Lásd a teljes hibaelhárítási fejezetet a képernyőn megjelenő használati utasításban.
- További információért, kérjük, vegye fel a kapcsolatot a Sony Ügyfélszolgálati Központtal azon a címen vagy telefonszámon, amely a mellékelt jótálláson fel van tüntetve.

Kép

Nincs kép (a képernyő sötét), nincs hang

- Ellenőrizze az antenna-, kábeltelvíziócsatlakozást.
- Csatlakoztassa a tv-készüléket a hálózatra, majd nyomja meg a készülék oldalán lévő  gombot.
- Ha a  (készenléti) jelző pirosan világít, nyomja meg a  gombot.

Csak havazás és zaj jelenik meg a képernyőn

- Ellenőrizze, hogy nem tört-e el, vagy nem hajlott-e meg az antenna.
- Ellenőrizze, hogy az antenna nem ért-e el élettartamának végére (normál használat mellett 3–5 év, tengerparton 1–2 év).

Introduksjon

Takk for at du valgte dette Sony-produktet. Les gjennom denne håndboken før du begynner å bruke TV-en, og ta vare på den for fremtidig referanse.

Merknader for digital TV-funksjon

- Alle funksjoner som gjelder digital-TV (DVB) vil kun fungere i land eller områder der vanlige, digitale DVB-T (MPEG-2 og H.264/MPEG-4 AVC)-signaler kringkastes eller der hvor du har tilgang til en kompatibel DVB-C (MPEG-2 og H.264/MPEG-4 AVC) kabelservice. Vennligst opplys din lokale forhandler dersom du kan motta et DVB-T-signal der du bor eller spør kabeltilbyderen om dennes DVB-C-kabelservice er egnet for integrert drift med denne TV-en.
- Din kabeltilbyder kan muligens forlange et gebyr for servicen eller kreve at du aksepterer dennes bedriftsvilkår og -betingelser.
- Denne TV-en samsvarer med DVB-T- og DVB-C-spesifikasjonene, men kompatibilitet med fremtidig digital, vanlig DVB-T- og DVB-C-digital kabelkringkasting kan ikke garanteres.
- Endel digitale TV-funksjoner er muligens ikke tilgjengelige i noen land/områder og DVB-C-kabel vil muligens ikke fungere helt som den skal med noen tilbydere.

For en liste over kompatible kabeltilbydere, besøk vårt støttenettsted:

<http://support.sony-europe.com/TV/DVBC/>

Produsenten av dette produktet er Sony Corporation, 1-7-1 Konan Minato-ku Tokyo, 108-0075 Japan. Autorisert representant for EMC og produktsikkerhet er Sony Deutschland GmbH, Hedelfinger Strasse 61, 70327 Stuttgart, Germany. For service eller garanti saker vennligst se adressene nevnt i det separate service eller garantidokumentet.

Varemerker

- **DVB** er et registrert varemerke for DVB-prosjektet.
- HDMI, HDMI-logoen og High-Definition Multimedia Interface er varemerker eller registrerte varemerker for HDMI Licensing LLC.
- Produsert under lisens fra Dolby Laboratories. Dolby og det doble D-symbolet er varemerker for Dolby Laboratories.
- **OM DIVX-VIDEO:** DivX® er et digitalt videoformat som er utviklet av DivX, Inc. Dette er en offisielt DivX-sertifisert enhet som spiller av DivX-videoer. Besøk www.divx.com for mer informasjon og programvareverktøy for å konvertere filene dine til DivX-format.
- **OM DIVX VIDEO-ON-DEMAND (VOD):** Denne DivX Certified® -enheten må være registrert for å kunne spille DivX VOD-innhold. For å generere registreringskoden, finn frem til DivX VOD-seksjonen i enhetens oppsettmeny. Gå til vod.divx.com med denne koden for å fullføre registreringsprosessen og finn ut mer om DivX VOD.
- "BRAVIA" og BRAVIA er varemerker for Sony Corporation.
- "XMB™" og "XrossMediaBar" er varemerker for Sony Corporation og Sony Computer Entertainment Inc.



Om modellnavnet i denne håndboken

"xx" som kommer til syne på modellnavnet samsvarer med to sifre som er knyttet til designet eller fargevarianten.

↗

- Illustrasjonene som er brukt i denne håndboken er av KDL-32EX402 dersom ikke annet er nevnt.

Plassering av identifikasjonsmerket

Etikettene med modellnr. og strømforsyningsrangering (i henhold til gjeldende sikkerhetsregulering) er plassert på baksiden av TV-en.

Innhold

Oppstart

4

Sikkerhetsinformasjon	9
Forholdsregler	10

i-MANUAL

Navigere gjennom bruksanvisningen	11
---	----

Tilleggsinformasjon

Montere tilbehøret (Veggmonteringskonsoll)	12
Spesifikasjoner	15
Feilsøking	18

NO

DVB : kun for digitale kanaler

- Før du bruker TV-en, må du lese "Sikkerhetsinformasjon" (side 9). Oppbevar denne bruksanvisningen for senere referanse.
- Du kan finne alle bruksanvisningene på skjermen.
- Instruksjoner om å "Installere veggmonteringsbraketten" er inkludert i bruksanvisningen til denne TV-en.

1: Kontrollere tilbehøret

Nettledning (1) (kun for KDL-46EX4xx)

Kabelholder (1) (kun for KDL-40/32NX5xx)

Sokkel (1)*

Skruer til sokkel (4) (kun for KDL-46EX4xx)

Skruer til sokkel (4 + 3) (kun for KDL-40BX4/EX4xx, KDL-37EX4xx, KDL-32BX3/BX4/EX3/EX4xx, KDL-26EX3xx, KDL-22EX3xx)

Skruer til sokkel (4 + 4) (kun for KDL-40/32EX6xx, KDL-40/32NX5xx)

Fjernkontrollen RM-ED022 (1)

Fjernkontrollen RM-ED036 (1) (kun for KDL-40/32EX6xx)

AAA-batterier (2)

* Demontert unntatt for KDL-46EX4xx.

Sette batterier i fjernkontrollen

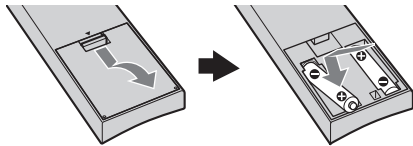

(kun for KDL-40/32EX6xx)

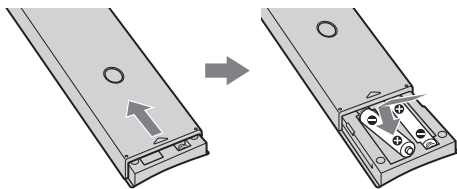



- Sett batteriene i riktig vei.
- Du må ikke bruke forskjellige batterityper eller blande gamle og nye batterier.
- Kast brukte batterier på en miljøvennlig måte. Noen steder kan kassering av batterier være lovregulert. Kontakt de lokale myndighetene hvis du vil vite mer om dette.
- Vær forsiktig når du bruker fjernkontrollen. Du må ikke slippe, trække på eller søle noen form for væske på fjernkontrollen.
- Du må ikke legge fjernkontrollen nær en varmekilde, et sted der den kan bli utsatt for direkte sollys eller i et fuktig rom.

2: Montering av sokkelen

Følg de nødvendige installasjonstrinnene for plassering på et TV-stativ.

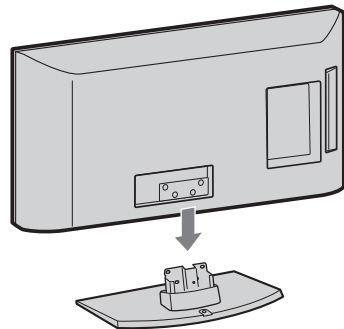
- 1 Se heftet som fulgte med bordstativet for riktig montering på enkelte TV-modeller.
- 2 Plasser TV-en på sokkelen. Pass på at ikke kablene kommer i veien.



- 3 Fest TV-en til sokkelen i overensstemmelse med pilmarkeringene  som styrer skruehullene med de vedlagte skruene.

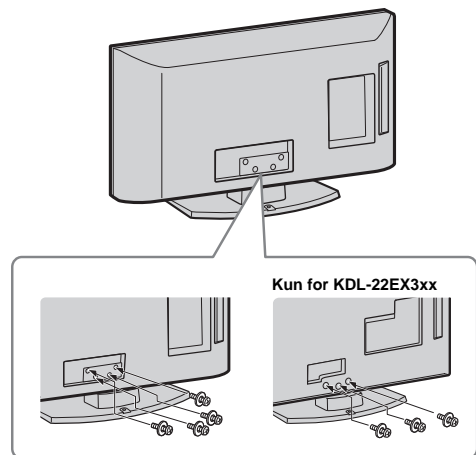

- Hvis du bruker en elektrisk skrumaskin, still inn tiltrekkingsmomentet på ca. 1,5 N·m (15 kgf·cm).

3: Koble til antenne/kabel/videospiller/DVD-opptaker

Koble til kun en antenne/kabel

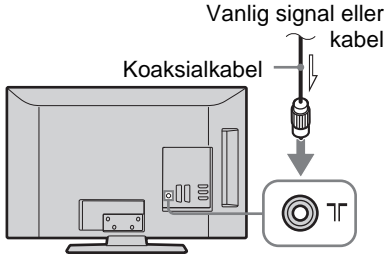

Kopling av antenne/kabel/VCR/DVD-opptaker med SCART

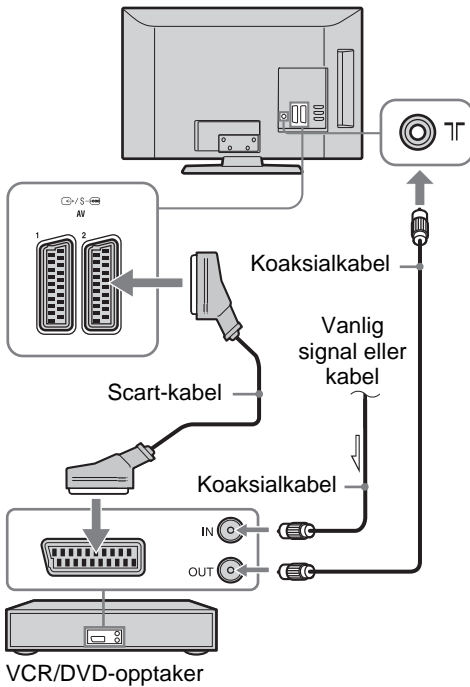

- AV1-utganger er bare tilgjengelig for analog TV.
- AV2-utganger til gjeldende skjerm (unntatt PC, HDMI, Component, USB).

Kopling av antenne/kabel/VCR/DVD-opptaker med HDMI

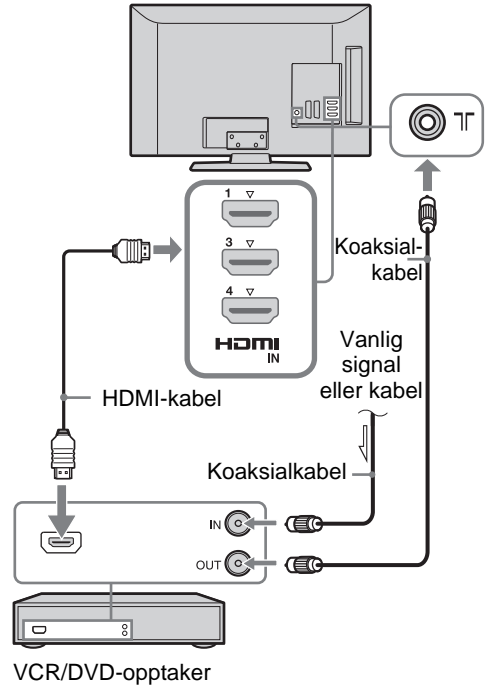

4: Forhindre at TV-en velter

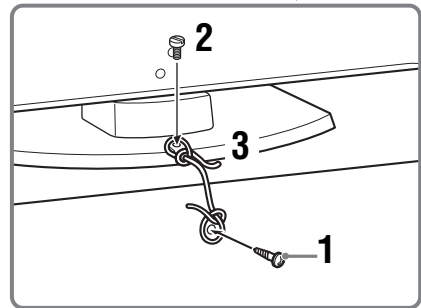
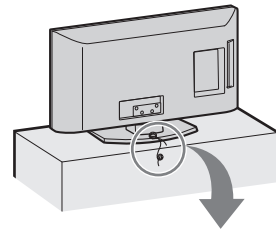

- 1 Sett en treskrue (diameter 4 mm, medfølger ikke) inn i TV-stativet.

- 2 Skru en maskinskrue (M4 x 16, medfølger ikke) inn i skruhullet på TV-en.
- 3 Bind sammen treskruen og maskinskruen med et solid tau.



- Et ekstra støttebeltesett fra Sony brukes for å sikre TV-en. Kontakt ditt nærmeste Sony-servicenter for å kjøpe dette settet. Du må ha modellnavnet på TV-en klart når du tar kontakt med servicenteret.

5: Binde sammen kablene

(kun for KDL-40/32NX5xx)

Du kan feste sammen forbindelseskablene som vist nedenfor.

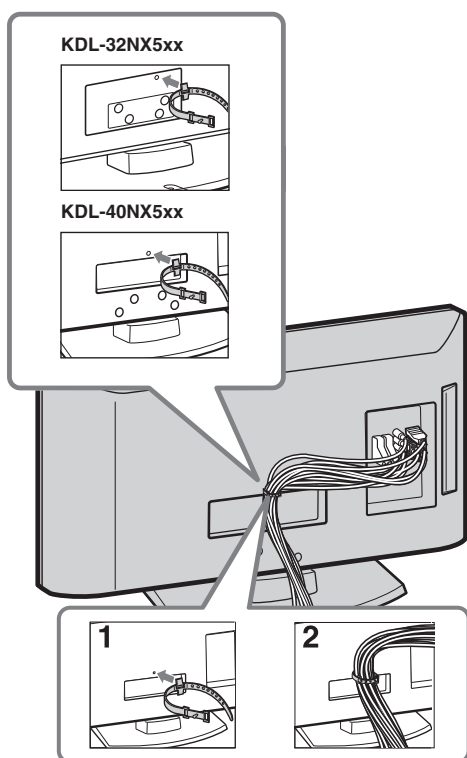

- Ikke fest strømkabelen sammen med de andre forbindelseskablene.

6: Velge språk, land/region og brukssted

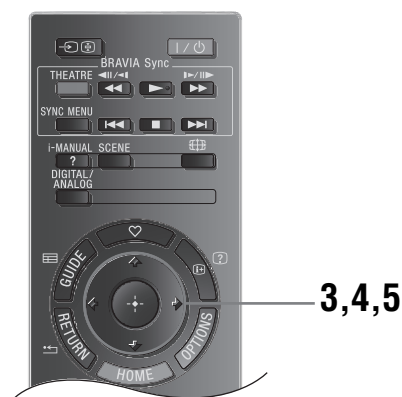
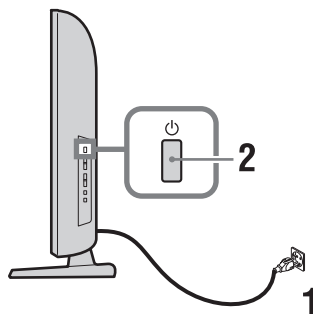

- 1 Koble TV-støpselet til stikkontakten (220-240V AC, 50Hz).
- 2 Trykk på siden av TV-en. Når du skrur på TVn for første gang vil språkmenyen vises på skjermen.



- Når du slår på TV-apparatet lyser strømindikatoren grønt.

- 3 Trykk på for å velge språk for menyskjermbildet, trykk så på .

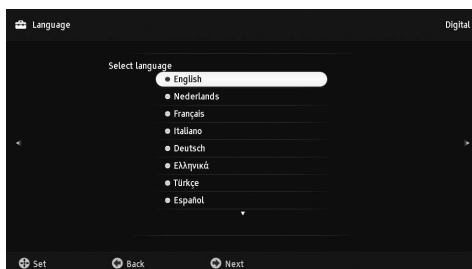

- 4 Trykk på \updownarrow for å velge land/region der TV-en skal brukes, trykk så på \oplus .

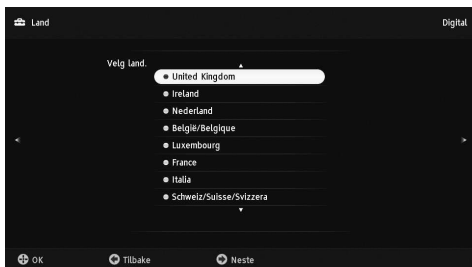

Hvis landet/regionen som du vil bruke på TV-en ikke finnes på listen, velg "-" istedenfor et land/en region.

- 5 Trykk \updownarrow for å velge bruksstedet for TV-apparatet og trykk \oplus .

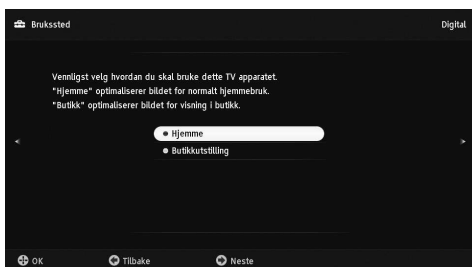

I Butikk-modus, nullstilles noen innstillinger periodisk for bruk i butikk.

Denne funksjonen velger den første bildemodusen som best passer de typiske lysforholdene for disse omgivelsene.

7: Stille inn TV-en automatisk

- 1 Trykk på \oplus .

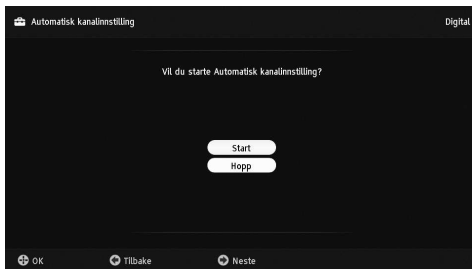

- 2 Trykk på \updownarrow for å velge "Egen Antenne" eller "Kabel", trykk så på \oplus .

Hvis du velger "Kabel", kommer skjermkontrollen for å velge kanalsøktpe til

syne. Se "Søke TV-en etter kabel forbindelse" (side 7).

TV-en begynner å søke etter alle tilgjengelige digitale kanaler fulgt av alle tilgjengelige analoge kanaler. Dette kan ta litt tid, men ikke trykk på noen knapper på TV-en eller fjernkontrollen mens dette pågår.

Hvis du får en melding som ber deg bekrefte antennetilkoblingen

Det ble ikke funnet noen digitale eller analoge kanaler. Kontroller alle antenne-/kabeltilkoblinger, og trykk på \oplus for å starte den automatiske innstillingen på nytt.

- 3 Kanalsortering (Bare i analog modus): Endrer lagringsrekkefølgen for de analoge kanalene i TV-en.

1 Trykk på \updownarrow for å velge den kanalen du vil flytte til en ny posisjon, trykk så på \rightleftarrows .

2 Trykk på \updownarrow for å velge den nye posisjonen for kanalen, trykk så på \oplus .

Hvis du ikke endrer den rekkefølgen som de analoge kanalene er lagret i på TV-en, trykk på HOME for å gå til neste trinn.



- Dette trinnet kommer ikke til syne, dersom en analog kanal er funnet.

Meldingen "Innstilling fullført" vil vises på skjermen. Trykk på \oplus .

TV-en har nå stilt inn alle de tilgjengelige kanalene.



- Systemoppdatering
Du kan oppdatere TV-systemet med USB-minnet. På nettsiden under får du mer informasjon.
<http://support.sony-europe.com/TV/>

Søke TV-en etter kabel forbindelse

- 1 Trykk på \oplus .

- 2 Trykk på \updownarrow for å velge "Hurtig kanalsøk" eller "Fullt kanalsøk", trykk så på \oplus .

"Hurtig kanalsøk": kanaler søkes i samsvar med kabeloperatørens informasjonen innen kringkastingssignalet.

Anbefalt innstilling for "Frekvens" og "Nettverks-ID" er "Auto".

Dette alternativet anbefales for hurtigsøk når det støttes av kabeloperatøren din.

Hvis "Hurtig kanalsøk" ikke stilles inn, kan du bruke "Fullt kanalsøk" -metoden nedenfor.

"Fullt kanalsøk": Alle tilgjengelige kanaler søkes og lagres. Dette kan ta litt tid.

Dette alternativet anbefales når "Hurtig kanalsøk" ikke støttes av kabelleverandøren din.

For mer informasjon om støttede kabelleverandører, kan du besøke nettsiden for støtte:

<http://support.sony-europe.com/TV/DVBC>

- 3** Trykk på $\leftarrow/\rightarrow/\updownarrow$ for å velge "Start".
TV-en begynner å søke etter kanaler. Ikke trykk på noen knapper på TV-en eller på fjernkontrollen.



- Noen kableverandører støtter ikke "Hurtig kanalsøk". Dersom det ikke blir funnet noen kanaler med "Hurtig kanalsøk", kan du utføre "Fullt kanalsøk".

Justere seervinkelen på TV-en

Denne TV-en kan innstilles i de vinklene som vises nedenfor.

(kun for KDL-40/32NX5xx)

Juster vinkelen til venstre og høyre (vipp)

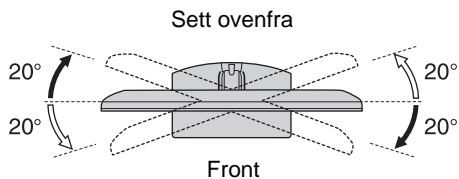

(kun for KDL-22EX3xx)

Juster vippevinkelen

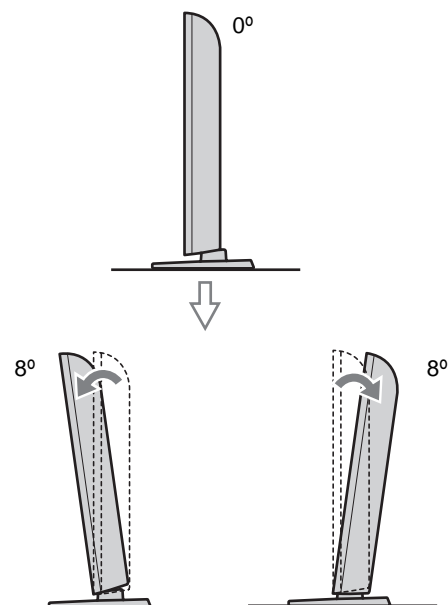

Demontere bordsokkelen fra TV-en



- Ikke demonter bordsokkelen dersom det ikke er for å montere TV-en på veggen.

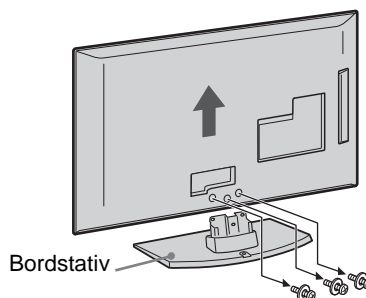
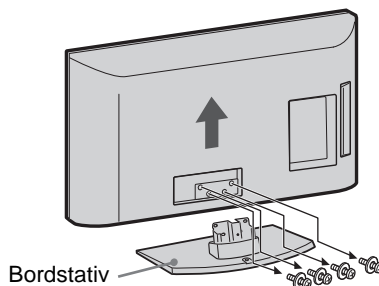

(kun for KDL-22EX3xx)



- Pass på at TV-en er i vertikal posisjon før du slår den på. TV-apparatet må ikke kobles til strømnettet mens LCD-panelet vender ned for å unngå ujevne bilder.

Sikkerhetsinformasjon

Installasjon/oppsett

Installer og bruk TV-apparatet i samsvar med instruksjonene nedenfor for å unngå risiko for brann, elektrisk støt eller annen skade og/eller personskader.

Installasjon

- TV-en bør installeres i nærheten av en lett tilgjengelig stikkontakt.
- Plasser TV-apparatet på et stabilt og jevnt underlag.
- Kun kvalifisert serviceperson må gjennomføre eventuell installasjon på vegg.
- Av sikkerhetsgrunner anbefales det på det sterkeste at du bruker tilleggsutstyr fra Sony, som omfatter:
 - Veggmonteringsbrakett SU-WL500 (KDL-46EX4xx, KDL-40BX4/EX4/EX6/NX5xx, KDL-37EX4xx, KDL-32BX3/BX4/EX3/EX4/EX6/NX5xx)
 - Veggmonteringsbrakett SU-WL100 (KDL-26EX3xx, KDL-22EX3xx)
- Pass på at du bruker skruene som følger med veggmonteringsbraketten når du fester monteringskrokene til TV-apparatet. De vedlagte skruene er utformet slik at de er mellom 8 mm og 12 mm lange målt fra monteringskrokens overflate. Skruenes diameter og lengde varierer i forhold til veggmonteringsbrakettens modell. Hvis du bruker andre skruer enn de som følger med, kan TV-apparatet bli skadet inni eller det kan falle ned osv.

8 mm - 12 mm

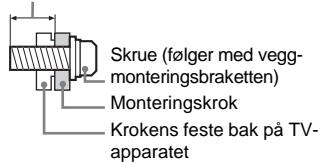

- Utstyr som er jordet via nettplugg og/eller via annet jordtilkoblet utstyr – og samtidig er tilkoblet et kabel-TV nett, kan forårsake brannfare. For å unngå dette skal det ved tilkobling av utstyret til kabel-TV nettet installeres et galvanisk skille mellom utstyret og kabel-TV nettet.

Bæring

- Før du bærer TV-apparatet, må du koble fra alle kablene.
- Et stort TV-apparat må bæres av to eller flere personer.
- Når TV-apparatet bæres for hånd, må du holde det som vist til høyre. Ikke utsett LCD-skjermen for belastning.
- Når du løfter eller flytter TV-apparatet, må du holde det godt på undersiden.

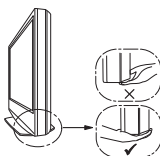

- Ikke utsett TV-apparatet for støt eller sterke vibrasjoner når du flytter det.
- Når du leverer inn TV-apparatet på grunn av reparasjon eller hvis du flytter, bør du transportere det i originalemballasjen.

Ventilasjon

- Ventilasjonsåpningene må aldri tildekkes, og du må aldri stikke gjenstander inn i kabinettet.
- La det være plass rundt TV-apparatet, som vist under.
- Det anbefales på det sterkeste at du bruker en veggmonteringsbrakett som er godkjent av Sony for å oppnå tilstrekkelig luftsirkulasjon.

Installering på vegg

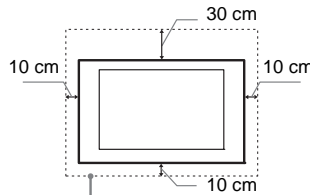

La det være minst så mye plass rundt TV-apparatet.

Installering med sokkel

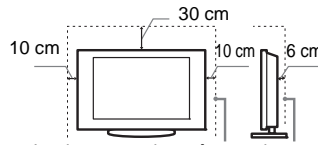

La det være minst så mye plass rundt TV-apparatet.

- For å sikre tilstrekkelig ventilasjon og forhindre at det samler seg støv eller smuss:
 - Ikke legg TV-apparatet ned på ryggen, ikke installer det opp-ned, bak-frem eller på skrått.
 - Ikke plasser TV-apparatet på en hylle, et teppe, en seng eller i et skap.
 - Ikke dekk til TV-apparatet med et klede, som for eksempel gardiner, eller andre ting som for eksempel aviser osv.
 - Ikke installer TV-apparatet som vist under.

Blokkert luftsirkulasjon.

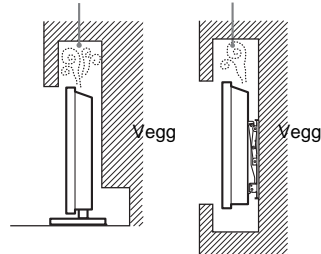

Nettledning

Hånder nettledningen og støpselet som følger for å unngå risiko for brann, elektrisk støt eller annen skade og/eller personskader:

- Bruk kun nettledninger som er levert av Sony, ikke av andre leverandører.

- Stikk støpselet helt inn i stikkkontakten.
- Koble TV-apparatet kun til en strømforsyning på 220-240 V vekselstrøm.
- Før du legger kablene, pass på at nettledningen er frakoblet for din egen sikkerhets skyld og pass på at du ikke snubler i kablene.
- Trekk ut støpselet med nettledningen før du utfører arbeidet eller flytter TV-apparatet.
- Hold nettledningen unna varmekilder.
- Trekk ut støpselet og rengjør det regelmessig. Støv på støpselet opptrer fuktighet, som kan medføre at isolasjonen forringes. Dermed kan det oppstå brann.

Merknader

- Ikke bruk den vedlagte nettledningen til annet utstyr.
- Ikke klem, bøy eller vri nettledningen for mye. Trådene i lederne kan bli blottlagt eller brytes av.
- Ikke foreta endringer på nettledningen.
- Ikke sett tunge gjenstander på nettledningen.
- Ikke trekk i selve nettledningen når du kobler fra strømmen.
- Ikke koble for mange apparater til den samme stikkkontakten.
- Ikke bruk stikkontakter som er i dårlig stand.

Forbudt bruk

Ikke installer/bruk TV-apparatet på steder, i omgivelser eller situasjoner som de som er oppført nedenfor, ellers kan TV-apparatet fungere feil og forårsake brann, elektrisk støt, skader og/eller personskader.

Steder:

Utendørs (i direkte sollys), ved vannkant, på et skip eller andre fartøy, i et kjøretøy, i medisinske institusjoner, ustabile posisjoner, i nærheten av vann eller regn, fuktighet eller røyk.

Omgivelser:



- For å hindre brann, må stearinlys eller andre åpne flammer alltid holdes borte fra dette produktet.
- Steder som er varme, fuktige eller særlig støvet; slik at insekter har adgang; hvor det kan bli utsatt for mekanisk vibrasjon, i nærheten av åpen ild (stearinlys osv). TV-apparatet må ikke utsettes for vanndråper eller vannsprut. Det må ikke plasseres gjenstander som er fylt med væske oppå TV-en (f.eks. blomstervase).

Situasjoner:

Ikke bruk apparatet når du er våt på hendene, når kabinettet er tatt av eller når det er tilkoblet utstyr som ikke er anbefalt av produsenten. Trekk ut støpselet fra stikkkontakten og koble fra antenneledningen når det lyner.

Knuselig glass:

- Ikke kast noe på TV-apparatet. Glasset i skjermen kan knuse og forårsake alvorlig personskade.

Fortsatt

- Hvis overflaten på TV-apparatet sprekker, må du ikke berøre det før du har trukket ut støpselet. Ellers kan du få elektrisk støt.

Når TV-en ikke er i bruk

- Hvis TV-apparatet ikke skal brukes noen dager, bør du skille apparatet fra strømmettet av miljøhensyn og sikkerhetsgrunner.
- Siden TV-en ikke er koblet fra strømmettet når du bare slår det av, må du trekke støpselet ut av stikkkontakten for å koble TV-apparatet fullstendig fra.
- Enkelte TV-apparater har imidlertid funksjoner som krever at apparatet står på i hvilemodus for at de skal fungere korrekt.

Barns sikkerhet

- Ikke la barn klatre på TV-apparatet.
- For å unngå at små barn kan svelge mindre deler, hold disse delene av tilleggsutstyret unna barns rekkevidde.

Hvis følgende problemer oppstår...

Slå av TV-apparatet og trekk ut støpselet fra strømmettet øyeblikkelig dersom følgende problemer oppstår.

Be forhandleren din eller Sony servicecentre om å få TV-en kontrollert av kvalifisert servicepersonell.

Dersom:

- Nettkabelen er skadet.
- Stikkontakter er i dårlig stand.
- TV-apparatet er skadet fordi det har falt ned, vært utsatt for støt eller det er kastet noe på det.
- Det er kommet væske eller gjenstander inn i åpningene på kabinettet.

Forholdsregler

Se på TV

- Se på TV-apparatet i moderat belysning, da det sliter på øynene å se på TV-apparatet i dårlig lys over lengre tidsrom.
- Når du bruker hodetelefoner, juster du lydvolument slik at det ikke blir for kraftig, så unngår du hørselsskader.

LCD-skjerm

- Selv om LCD-skjermen er produsert med høypresisjonsteknologi og 99,99% eller mer av pikslene er effektive, kan det opptre svarte punkter eller lyspunkter (røde, blå eller grønne) konstant på LCD-skjermen. Dette er en egenskap LCD-skjerner har, og ingen feil.
- Ikke trykk på eller ripp i frontfilteret, og ikke plasser noe oppå dette TV-apparatet. Bildet kan bli ujevnt eller LCD-skjermen kan bli ødelagt.
- Hvis dette TV-apparatet brukes på kalde steder, kan bildet bli uregelmessig eller mørkt. Dette er ingen feil. Det forsvinner når temperaturen øker.
- Spøkelsesbilder kan opptre når stillbilder vises kontinuerlig. Disse forsvinner etter en stund.
- Skjermen og kabinettet kan bli varmt når du bruker apparatet. Dette er ikke en feil på produktet.

- LCD-skjermen inneholder en liten mengde flytende krystaller. Enkelte fluorescerende rør som er brukt i dette TV-settet inneholder dessuten kvikksølv. Følg lokale lover og forskrifter for avfallsbehandling.

Håndtering og rengjøring av skjermflaten/kabinettet på TV-apparatet

Husk å trekke ut støpselet med nettleddningen til TV-en før du rengjør apparatet.

For å unngå forringelse av skjermen og materialene apparatet er laget av, ta hensyn til følgende forholdsregler.

- Når du skal fjerne støv fra overflaten/kabinettet, tørk der forsiktig over med en myk klut. Hvis du ikke får av støvet på denne måten, tørk der med en myk klut fuktet i et mildt vaskemiddel.
 - Ikke spray vann eller rengjøringsmidler direkte inn i TV-apparatet. Det kan dryppe til bunnen av skjermen eller ytre deler og kan forårsake feilfunksjon.
 - Bruk aldri skuresvamp, alkaliske/syreholdige rengjøringsmidler, skurepulver eller sterke løsemidler, som alkohol, benzen, fortynningsmidler eller insektmidler. Bruk av denne typen midler, eller langvarig kontakt med gummi eller vinyl, kan resultere i skade på skjermen og kabinettet.
 - Det anbefales å støvsuge ventilasjonsåpningene med jevne mellomrom for å sikre skikkelig ventilasjon.
 - Når TV-apparatets vinkel skal justeres, må du flytte forsiktig på det for å unngå at TV-en forskyver seg eller faller av sokkelen
- Alternativt tilleggsutstyr**
- Hold alternative komponenter eller annet utstyr som avgir elektromagnetisk stråling, borte fra TV-apparatet. Ellers kan bildet forvrenges og/eller det oppstår en støyende lyd.
 - Dette utstyret er testet og funnet i samsvar med grensene som angitt i EMC-direktivet med en tilkoblingskabel kortere enn 3 meter.

Batterier

- Sett batteriene i riktig vei.
- Du må ikke bruke forskjellige batterityper eller blande gamle og nye batterier.
- Kast brukte batterier på en miljøvennlig måte. Noen steder kan kassering av batterier være lovregulert. Kontakt de lokale myndighetene hvis du vil vite mer om dette.
- Vær forsiktig når du bruker fjernkontrollen. Du må ikke slippe, trække på eller søle noen form for væske på fjernkontrollen.
- Du må ikke legge fjernkontrollen nær en varmekilde, et sted der den kan bli utsatt for direkte sollys eller i et fuktig rom.

Avhending av TV-apparatet



Kassering av gamle elektriske og elektroniske apparater (gjelder i den

Europeiske Unionen og andre europeiske land med separat innsamlingssystem)

Dette symbolet på produktet eller emballasjen indikerer at dette produktet ikke må behandles som husholdningsavfall. I stedet skal det leveres til spesiell innsamlingsstasjon for gjenvinning av elektrisk og elektronisk utstyr. Ved å sørge for at dette produktet avhentes på korrekt måte, vil du være med på å forhindre mulige negative følger for miljøet og helse, som ellers kan forårsakes av feilaktig avfallshåndtering av dette produktet. Gjenvinning av disse materialene vil være med på å ta vare på våre naturressurser. For mer informasjon om gjenvinning av dette produktet, kan du kontakte lokale myndigheter, renovasjonsverket der du bor eller butikken der du kjøpte produktet.



Avfallsinstruksjon vedrørende oppbrukte batterier (gjelder i EU og andre europeiske land

med separate resirkuleringsrutiner)

Dette symbolet på batteriet eller på forpakningen betyr at batteriet ikke skal behandles som vanlig husholdningsavfall.

På visse batterier kan dette symbolet brukes i kombinasjon med et kjemisk symbol. Symbolet for kvikksølv (Hg) eller bly (Pb) er lagt til dersom batteriet inneholder mer enn 0,0005% kvikksølv eller 0,004% bly.

Ved å sørge for at disse batteriene blir kastet riktig vil du bidra til å beskytte miljøet og menneskers helse fra potensielt negative konsekvenser som ellers kunne ha blitt forårsaket av ukorrekt avfallsmetode. Resirkulering av materialene vil bidra til å bevare naturlige ressurser.

Hva gjelder produkter som av sikkerhets-, ytelses- eller dataintegritetsgrunner krever permanent tilkobling til et innporeert batteri, bør dette batteriet skiftes kun av autorisert servicepersonell.

For å forsikre at batteriet blir behandlet korrekt skal det leveres til en resirkuleringsstasjon for elektriske produkter når det er oppbrukt.













Hva gjelder alle andre batterier, vennligst se informasjonen om hvordan man fjerner batteriet på riktig måte. Lever batteriet på en resirkuleringsstasjon for oppbrukte batterier.

For mer detaljert informasjon vedrørende korrekt avfallsmetode av dette produktet og av andre batterier, vennligst kontakt ditt kommunekontor, din avfallstjeneste eller forhandleren hvor du kjøpte produktet.

i-MANUAL

Viser bruksanvisningen på skjermen.

Navigere gjennom bruksanvisningen

- 1 Trykk på **i-MANUAL**.
- 2 Trykk på / for å velge element fra Innhold, trykk så på .
Bruk den tilsvarende fargeknappen for å gå til neste eller forrige side og for å gå tilbake til Innhold.
Hvis elementet er knyttet til annet element, kommer symbolet  til syne. Trykk på /// for å velge , trykk så på . Trykk på  **RETURN** for å gå tilbake.
- 3 Trykk på  **RETURN** for å avslutte.



- XMB™ (XrossMediaBar) er en meny over BRAVIA-funksjoner og inngangskilder som vises på TV-skjermen.

Montere tilbehøret (Veggmonteringskonsoll)

Til kundene:

Av hensyn til produktets og din egen sikkerhet, anbefaler Sony sterkt at du lar Sony-forhandleren eller godkjente installatører montere TV-en din. Ikke forsøk å montere den selv.

Til Sony-forhandlere og -leverandører:

Sørg for å vektlegge sikkerheten under montering, regelmessig vedlikehold og inspeksjon av dette produktet.

TV-en kan monteres med veggmonteringskonsollen SU-WL500 (KDL-46EX4xx, KDL-40BX4/EX4/EX6/NX5xx, KDL-37EX4xx, KDL-32BX3/BX4/EX3/EX4/EX6/NX5xx) / SU-WL100 (KDL-26EX3xx, KDL-22EX3xx) (selges separat).

- Se instruksjonene som fulgte med veggmonteringskonsollen for korrekt montering.
- Se "Demontere bordsokkelen fra TV-en" (side 8).



- Plasser TV-en på sokkelen, mens du fester monteringskroken.

KDL-46EX4xx
KDL-40BX4/EX4/EX6/NX5xx
KDL-37EX4xx
KDL-32BX3/BX4/EX3/EX4/EX6/NX5xx

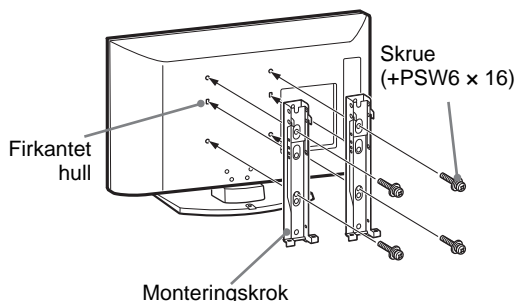

KDL-26EX3xx
KDL-22EX3xx

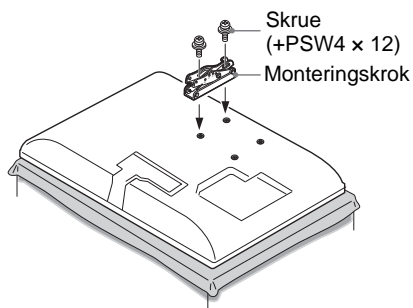

Det kreves tilstrekkelig ekspertise til montering av dette produktet, spesielt for å vurdere styrken til veggen som skal bære vekten av TV-apparatet. Sørg for at du får en Sony-forhandler eller godkjent leverandør til å feste dette produktet til veggen, og for at sikkerheten tillegges tilstrekkelig vekt under monteringen. Sony kan ikke gjøres erstatningsansvarlig for eventuelle materielle skader eller helseskader som er forårsaket av feilaktig håndtering av produktet eller av feilaktig montering.

Tabell over TV-ens monteringsmål

KDL-46EX4xx
 KDL-40BX4/EX4/EX6/NX5xx
 KDL-37EX4xx
 KDL-32BX3/BX4/EX3/EX4/EX6/NX5xx

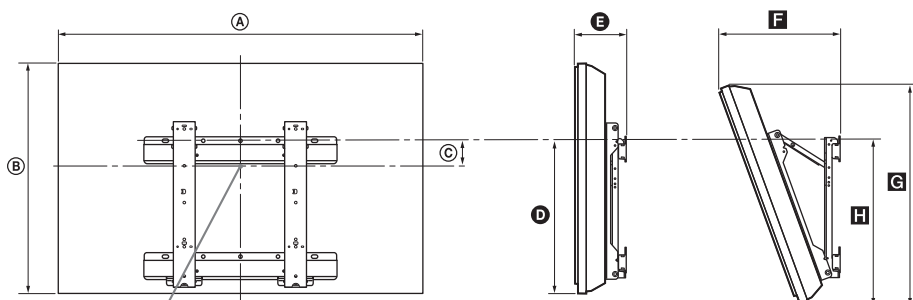

Skjermcenterpunkt

KDL-26EX3xx
 KDL-22EX3xx

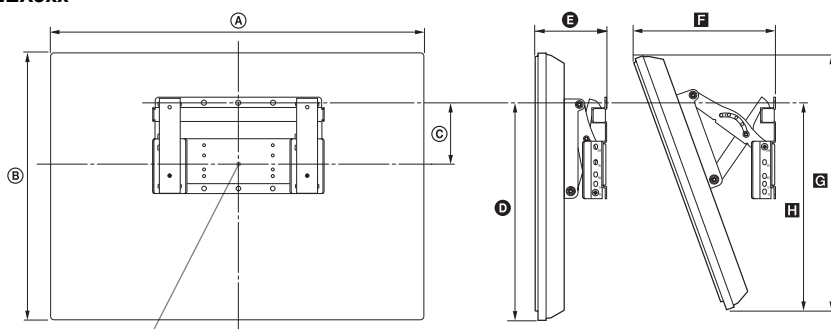

Skjermcenterpunkt

Enhet: cm

Modellbetegnelse	Skjermmål		Skjermcentermål	Lengde for hver monteringsvinkel				
	A	B		Vinkel (0°)		Vinkel (20°)		
				D	E	F	G	H
KDL-46EX4xx	112,7	67,4	8,4	42,4	16,2	36,9	64,0	46,4
KDL-40NX5xx	102,3	62,8	12,2	43,9	16,0	34,9	59,1	47,9
KDL-40BX4xx	99,6	59,8	12,2	42,5	15,9	34,1	56,6	46,2
KDL-40EX4xx	99,2	59,8	12,2	42,5	16,0	34,1	56,7	46,3
KDL-40EX6xx	95,2	58,1	13,3	43,1	12,0	29,7	54,6	45,4
KDL-37EX4xx	92,1	56,4	14,0	42,7	15,8	32,7	53,4	46,3
KDL-32NX5xx	82,5	51,7	17,2	43,2	15,6	30,9	48,8	47,1
KDL-32BX3/BX4xx	80,4	49,7	17,2	42,6	15,6	30,3	47,9	46,0
KDL-32EX3/EX4xx	80,0	49,7	17,2	42,6	15,7	30,3	47,0	46,1
KDL-32EX6xx	76,4	47,5	18,5	43,1	12,0	26,0	47,3	45,4
KDL-26EX3xx	67,2	42,3	9,7	31,5	16,0	26,2	40,2	32,3
KDL-22EX3xx	55,1	36,7	13,3	32,9	14,3	22,2	34,8	32,8

Tallene i ovenstående tabell kan variere noe, avhengig av installasjonen.

ADVARSEL!

Den veggen TV-en skal monteres på, bør kunne bære minst fire ganger TV-ens vekt. Se "Spesifikasjoner" (side 15) for informasjon om vekten.

Diagram/tabell over plassering av skruer og kroker

Modellbetegnelse	Skruerplassering	Krokplassering
KDL-46EX4xx	d, g	b
KDL-40BX4/EX4/NX5xx	d, g	b
KDL-40EX6xx	e, j	b
KDL-37EX4xx	d, g	b
KDL-32BX3/BX4/EX3/EX4/NX5xx	e, g	c
KDL-32EX6xx	f, j	c
KDL-26EX3xx	—	a
KDL-22EX3xx	—	b

KDL-46EX4xx

KDL-40BX4/EX4/EX6/NX5xx

KDL-37EX4xx

KDL-32BX3/BX4/EX3/EX4/EX6/NX5xx

Skruerplassering

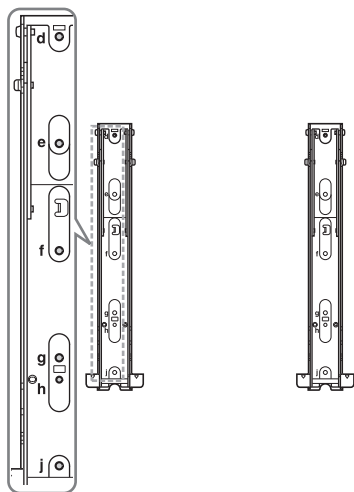

Krokplassering

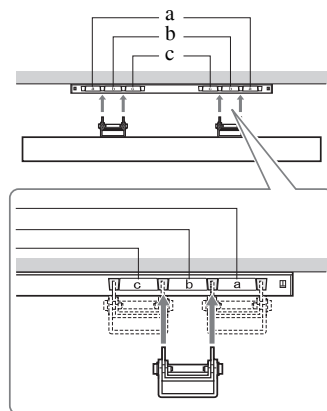





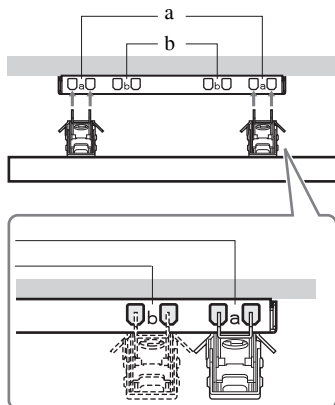

KDL-26EX3xx

KDL-22EX3xx

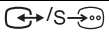
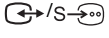
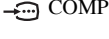
Krokplassering

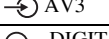
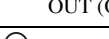
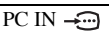

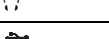
Spesifikasjoner

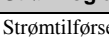
Modellnavn	KDL-46EX4xx	KDL-40BX4/EX4/EX6/NX5xx	KDL-37EX4xx	KDL-32BX3/BX4/EX3/EX4/EX6/NX5xx	KDL-26EX3xx	KDL-22EX3xx	
System							
Skjermssystem	LCD-panel (Liquid Crystal Display)						
TV-system	Avhengig av valgt land/region Analog: B/G/H, D/K, L, I Digital: DVB-T, DVB-C						
Farge-/bilde-system	Analog: PAL, PAL60 (kun bildeinngang), SECAM, NTSC3.58, NTSC4.43 (kun bildeinngang) Digital: MPEG-2 MP@ML/HL, H.264/MPEG-4 AVC HP@L4.0, MP@L3.0						
Kanaldekning	Analog: 46.25 - 855.25 MHz Digital: VHF/UHF						
Lydutgang	10 W + 10 W (RMS)				8 W + 8 W (RMS)	5 W + 5 W (RMS)	
Inn-/utplugg							
Antenne	75 ohm ekstern terminal for VHF/UHF						
 AV1*1	21-pinners scart-kontakt inkludert audio-/videoinngang, RGB-inngang, S-Video-inngang og audio-/videoutgang for analog TV.						
 AV2*2	21-pinners scart-kontakt inkludert audio-/videoinngang, RGB-inngang, S-Video-inngang og audio-/videoutgang.						
 COMPONENT IN	Støttede formater: 1080p, 1080i, 720p, 576p, 576i, 480p, 480i Y: 1 Vp-p, 75 ohm, 0,3V negativ synk/Pb/Cb: 0,7 Vp-p, 75 ohm/ Pr/Cr: 0,7 Vp-p, 75 ohm						
 COMPONENT IN	Lydinngang (phonoplugg)						
HDMI IN 1, 2, 3, 4	Bilde: 1080p, 1080p24, 1080i, 720p, 576p, 576i, 480p, 480i Lyd: Tokanals lineær PCM 32, 44,1 og 48 kHz, 16, 20 og 24 bits, Dolby Digital PC (se side 17) Analoglyd (minijack) (bare HDMI 1)						
 AV3	Bildeinngang (phonoplugg)						
 AV3	Lydinngang (phonoplugg)						
 DIGITAL AUDIO OUT (OPTICAL)	Digital optisk plugg (Tokanals lineær PCM, Dolby Digital)						
	Lydutgang (L/R = venstre/høyre) (phonoplugg)						
PC IN 	PC-inngang (15 Dsub) (se side 17) G: 0,7 Vp-p, 75 ohm, ikke Sync på grønn/B: 0,7 Vp-p, 75 ohm/ R: 0,7 Vp-p, 75 ohm, H/V-synk, TTL-nivå  PC-lydinngang (minijack)						
	Hodetelefonplugg						
	USB-port						
	CAM (Conditional Access Module)-kontakt						
Strøm og annet							
Strømtilførsel	220-240 V AC, 50 Hz						
Skjermstørrelse (målt diagonalt)	46 tommer / Cirka 117 cm	40 tommer / Cirka 102 cm	37tommer / Cirka 94 cm	32 tommer / Cirka 80 cm	26 tommer / Cirka 66 cm	22tommer / Cirka 55 cm	
Skjermoppløsning	1.920 punkter (horisontalt) x 1.080 linjer (vertikalt) (KDL-46EX4xx, KDL-40BX4/EX4/EX6/NX5xx, KDL-37EX4xx, KDL-32BX4/EX4/EX6/NX5xx) 1.366 punkter (horisontalt) x 768 linjer (vertikalt) (KDL-32BX3/EX3xx, KDL-26EX3xx, KDL-22EX3xx)						
Strømforbruk	i "Hjemme"/ "Standard" -modus	142 W	110 W 75,0 W (KDL-40EX6xx)	95,0 W	73,0 W 61,0 W (KDL-32EX6xx)	52,0 W	39,0 W
	i "Butikk"/ "Dynamisk" -modus	183 W	146 W 92 W (KDL-40EX6xx)	120 W	94 W 75 W (KDL-32EX6xx)	62 W	46 W

Fortsatt

Modellnavn		KDL-46EX4xx	KDL-40BX4/EX4/EX6/NX5xx	KDL-37EX4xx	KDL-32BX3/BX4/EX3/EX4/EX6/NX5xx	KDL-26EX3xx	KDL-22EX3xx
Strømforbruk i ventemodus*3		0,19 W					
Strømforbruk i hvilemodus		0,18 W					
Gjennomsnittlig årlig strømforbruk*4		207 kWh	161 kWh 96 kWh (KDL-40EX6xx)	139 kWh	107 kWh 85 kWh (KDL-32EX6xx)	76 kWh	57 kWh
Mål (b x h x d) (Cirka)	(med sokkel)	112,7 x 71,1 x 29,4 cm	102,3 x 66,5 x 31,0 cm (KDL-40NX5xx) 99,6 x 63,5 x 25,0 cm (KDL-40BX4xx) 99,2 x 63,5 x 25,0 cm (KDL-40EX4xx) 95,2 x 61,3 x 25,0 cm (KDL-40EX6xx)	92,1 x 59,9 x 25,1 cm	82,5 x 55,4 x 26,0 cm (KDL-32NX5xx) 80,4 x 53,2 x 22,0 cm (KDL-32BX3/BX4xx) 80,0 x 53,2 x 22,0 cm (KDL-32EX3/EX4xx) 76,4 x 50,7 x 25,0 cm (KDL-32EX6xx)	67,2 x 45,9 x 22,0 cm	55,1 x 40,2 x 21,5 cm
	(uten sokkel)	112,7 x 67,4 x 10,2 cm	102,3 x 62,8 x 10,0 cm (KDL-40NX5xx) 99,6 x 59,8 x 9,9 cm (KDL-40BX4xx) 99,2 x 59,8 x 10,0 cm (KDL-40EX4xx) 95,2 x 58,1 x 7,4 cm (KDL-40EX6xx)	92,1 x 56,4 x 9,8 cm	82,5 x 51,7 x 10,2 cm (KDL-32NX5xx) 80,4 x 49,7 x 9,6 cm (KDL-32BX3/BX4xx) 80,0 x 49,7 x 9,7 cm (KDL-32EX3/EX4xx) 76,4 x 47,5 x 7,3 cm (KDL-32EX6xx)	67,2 x 42,3 x 9,9 cm	55,1 x 36,7 x 8,2 cm
Vekt (Cirka)	(med sokkel)	20,4 kg	22,4 kg (KDL-40NX5xx) 15,6 kg (KDL-40BX4xx) 15,9 kg (KDL-40EX4xx) 14,9 kg (KDL-40EX6xx)	13,6 kg	15,5 kg (KDL-32NX5xx) 10,7 kg (KDL-32BX3/BX4xx) 11,0 kg (KDL-32EX3/EX4xx) 11,1 kg (KDL-32EX6xx)	8,8 kg	6,6 kg
	(uten sokkel)	18,1 kg	19,2 kg (KDL-40NX5xx) 13,6 kg (KDL-40BX4xx) 13,9 kg (KDL-40EX4xx) 12,7 kg (KDL-40EX6xx)	11,6 kg	13,0 kg (KDL-32NX5xx) 9,2 kg (KDL-32BX3/BX4xx) 9,5 kg (KDL-32EX3/EX4xx) 9,1 kg (KDL-32EX6xx)	7,3 kg	6,0 kg
Medfølgende tilleggsutstyr		Se "1: Kontrollere tilbehøret" på side 4.					
Tilleggsutstyr		Se "Montere tilbehøret (Veggmonteringskonsoll)" side 12.					

*1 AV1-utganger er bare tilgjengelig for analog TV.

*2 AV2-utganger til gjeldende skjerm (unntatt PC, HDMI, Component, USB).

*3 Spesifisert forbruk i ventemodus nås etter at TV-en har avsluttet nødvendige indre prosesser.

*4 4 timer per dag og 365 dager i året.

Design og spesifikasjoner kan endres uten varsel.

Referansediagram for PC-inngangssignaler for PC IN

Signaler	Horisontal (Pixel)	Vertikal (Linje)	Horisontal frekvens (kHz)	Vertikal frekvens (Hz)	Standard
VGA	640	480	31,5	60	VGA
SVGA	800	600	37,9	60	VESA-retningslinjer
XGA	1024	768	48,4	60	VESA-retningslinjer
WXGA	1280	768	47,4	60	VESA
WXGA	1280	768	47,8	60	VESA
WXGA	1360	768	47,7	60	VESA
SXGA	1280	1024	64	60	VESA
UXGA	1600	1200	75	60	VESA
HDTV	1920	1080	67,5	60	EIA

- Denne TV-ens PC-inngang støtter ikke synk på grønt eller sammensatt synk (Composite Sync).
- Denne TV-ens PC-inngang støtter ikke sammensatte signaler.
- Denne TV-ens PC-inngang støtter signaler i tabellen over med en 60 Hz vertikal frekvens.

Referansediagram for PC-inngangssignaler for HDMI IN 1, 2, 3 og 4

Signaler	Horisontal (Pixel)	Vertikal (Linje)	Horisontal frekvens (kHz)	Vertikal frekvens (Hz)	Standard
VGA	640	480	31,5	60	VGA
SVGA	800	600	37,9	60	VESA-retningslinjer
XGA	1024	768	48,4	60	VESA-retningslinjer
WXGA	1280	768	47,4	60	VESA
WXGA	1280	768	47,8	60	VESA
WXGA	1360	768	47,7	60	VESA
SXGA	1280	1024	64	60	VESA

Feilsøking

Kontroller om  (ventemodus) indikatoren blinker rødt.

Når den blinker

Selvdiagnosefunksjonen er aktivert.

Trykk  på siden av TV-en for å slå den av, trekk ut støpselet og kontakt Sony-forhandleren.

Hvis den røde LED-en blinker 19 ganger, bør du slå av TV-en og fjerne den defekte USB-enheten.

Hvis den røde LED-en blinker 20 ganger, bør du slå av TV-en og fjerne den defekte CAM-enheten.

Når den ikke blinker



- 1 Kontroller punktene i tabellene nedenfor.
- 2 Hvis problemet vedvarer, bør du la en kvalifisert tekniker utføre service på TV-en.



- Du kan se etter i det komplette feilsøkingsavsnittet i bruksanvisningen på skjermen.
- For ytterligere informasjon kan du kontakte Sonys Kundesenter på den adressen eller det telefonnummeret som er oppført på vedlagte garantikort..

Bilde

Ikke noe bilde (mørk skjerm) og ingen lyd

- Sjekk antenne-/kabeltilkoblingen.
- Sett i nettleddningen til TV-en og trykk på  på siden av TV-en.
- Når indikatoren  (ventemodus) lyser rødt, trykk på .

Bare snø og støy vises på skjermen

- Kontroller om antennen er knekket eller bøyd.
- Kontroller om antennen har nådd slutten på den forventede levetiden (3-5 år under vanlige forhold, 1-2 år ved sjøen).

Wprowadzenie

Dziękujemy, że wybrali Państwo produkt firmy Sony. Przed przystąpieniem do eksploatacji telewizora należy dokładnie zapoznać się z treścią niniejszej instrukcji oraz zachować ją do wykorzystania w przyszłości.

Informacja dotycząca funkcji Telewizji Cyfrowej

- Wszystkie funkcje dotyczące Telewizji Cyfrowej (DVB) dostępne są tylko w krajach lub na obszarach, gdzie nadawane są sygnały cyfrowej telewizji naziemnej DVB-T (MPEG-2 i H.264/MPEG-4 AVC) lub w miejscach, w których istnieje dostęp do kompatybilnych z urządzeniem sygnałów kablowych DVB-C (MPEG-2 i H.264/MPEG-4 AVC). Prosimy skontaktować się z lokalnym sprzedawcą, aby ustalić, czy w miejscu Państwa zamieszkania można odbierać sygnały DVB-T lub zwrócić się do dostawcy usług kablowych o informacje, czy oferowane przez niego usługi DVB-C będą dostępne w zakupionym odbiorniku TV.
- Państwa dostawca usług kablowych może doliczyć dodatkową opłatę za swoje usługi lub poprosić o podpisanie stosownej umowy.
- Zakupiony model telewizora jest dostosowany do odbioru sygnałów telewizji naziemnej DVB-T oraz kablowej DVB-C, nie można jednak zagwarantować jego kompatybilności z tworzonymi w przyszłości programami w formacie DVB-T lub DVB-C.
- W niektórych krajach lub regionach pewne funkcje Telewizji Cyfrowej lub kablowej DVB-C mogą być niedostępne.

Wykaz polecanych operatorów telewizji kablowej znajduje się na następującej stronie internetowej:

<http://support.sony-europe.com/TV/DVBC/>

Producentem tego produktu jest Sony Corporation, 1-7-1 Konan Minato-ku Tokyo, 108-0075 Japonia. Upoważnionym przedstawicielem producenta w Unii Europejskiej, uprawnionym do dokonywania i potwierdzania oceny zgodności z wymaganiami zasadniczymi, jest Sony Deutschland GmbH, Hedelfinger Strasse 61, 70327 Stuttgart, Niemcy. Nadzór nad dystrybucją na terytorium Rzeczypospolitej Polskiej sprawuje Sony Poland, 00-876 Warszawa, ul. Ogrodowa 58. W sprawach serwisowych i gwarancyjnych należy kontaktować się z podmiotami, których adresy podano w osobnych dokumentach gwarancyjnych lub serwisowych, lub z najbliższym sprzedawcą produktów Sony.

Informacje dot. znaków towarowych

- DVB jest zastrzeżonym znakiem towarowym projektu DVB.

- Nazwa HDMI, logo HDMI oraz High-Definition Multimedia Interface są znakami towarowymi lub zastrzeżonymi znakami towarowymi firmy HDMI Licensing LLC.
- Wyprodukowano na licencji Dolby Laboratories. Nazwa „Dolby” i symbol podwójnej litery D są znakami towarowymi firmy Dolby Laboratories.
- O DIVX VIDEO: DivX® jest cyfrowym formatem video stworzonym przez firmę DivX, Inc. To urządzenie posiada certyfikat firmy DivX do odtwarzania plików w formacie DivX video. Dodatkowe informacje oraz narzędzia programowe do konwertowania plików do formatu DivX video znajdują się na stronie www.divx.com.
O DIVX VIDEO-ON-DEMAND (VIDEO NA ŻĄDANIE): Aby odtwarzać programy DivX VOD (Video na żądanie), niniejsze urządzenie należy zarejestrować. Aby wygenerować kod rejestracyjny, należy wyszukać część dotyczącą DivX VOD w menu konfiguracji urządzenia. Aby zakończyć proces rejestracji i dowiedzieć się więcej o DivX VOD, należy podać ten kod i wejść na stronę vod.divx.com.
- „BRAVIA” i BRAVIA są znakami towarowymi Sony Corporation.
- „XMB™” i „XrossMediaBar” są znakami towarowymi Sony Corporation oraz Sony Computer Entertainment Inc.



Informacje na temat nazwy modelu użytej w niniejszej instrukcji

Symbol „xx”, który pojawia się w nazwie modelu, odpowiada dwóm znakom numerycznym opisującym kolor.

- Ilustracje wykorzystane w niniejszej instrukcji dotyczą modelu KDL-32EX402 chyba, że podano inaczej.

Lokalizacja etykiety identyfikacyjnej

Etykiety z numerem modelu i parametrami zasilania (zgodne z odpowiednimi przepisami) znajdują się z tyłu telewizora.

Spis treści

Instrukcja podłączania i programowania

4

Informacje dotyczące bezpieczeństwa	10
Środki ostrożności.....	11

i-MANUAL

Poruszanie się po Instrukcji obsługi.....	13
---	----

Informacje dodatkowe

Instalowanie elementów dodatkowych (uchwyt ścienny).....	14
Dane techniczne.....	17
Rozwiązywanie problemów.....	20

PL

DVB : tylko w przypadku kanałów cyfrowych

- Przed rozpoczęciem eksploatacji telewizora należy zapoznać się z treścią rozdziału "Informacje dotyczące bezpieczeństwa" (strona 10). niniejszej instrukcji. Zachować instrukcję do wykorzystania w przyszłości.
- Kompletna instrukcja obsługi znajduje się na ekranie.
- Wskazówki dotyczące „Instalacji ściennego uchwytu mocującego” znajdują się w instrukcji obsługi tego odbiornika TV.

1: Sprawdzenie wyposażenia

Przewód zasilający (1) (tylko w modelu KDL-46EX4xx)

Uchwyt kablowy (1) (tylko w modelu KDL-40/32NX5xx)

Podstawa (1)*

Wkręty do stojaka (4) (tylko w modelu KDL-46EX4xx)

Wkręty do stojaka (4 + 3) (tylko w modelu KDL-40BX4/EX4xx, KDL-37EX4xx, KDL-32BX3/BX4/EX3/EX4xx, KDL-26EX3xx, KDL-22EX3xx)

Wkręty do stojaka (4 + 4) (tylko w modelu KDL-40/32EX6xx, KDL-40/32NX5xx)

Pilot RM-ED022 (1)

Pilot RM-ED036 (1) (tylko w modelu KDL-40/32EX6xx)

Bateria AAA (2)

* Zdemontowane oprócz odbiorników TV z ekranem o przekątnej KDL-46EX4xx.

Wkładanie baterii do pilota

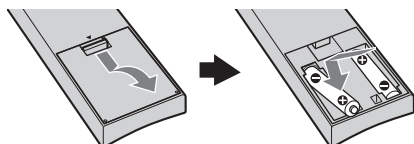

(tylko w modelu KDL-40/32EX6xx)

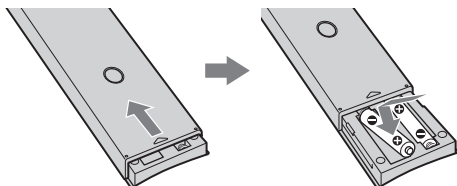

- Przy wkładaniu baterii do pilota zachować właściwą biegunowość.
- Nie należy używać różnych typów baterii jednocześnie ani łączyć starych baterii z nowymi.
- Zużyte baterie należy utylizować w sposób nieszkodliwy dla środowiska naturalnego. W niektórych regionach sposób utylizacji zużytych baterii mogą regulować stosowne przepisy. Należy skontaktować się w tej sprawie z lokalnymi władzami.
- Należy ostrożnie obchodzić się z pilotem. Nie należy nim rzucać, chodzić po nim lub wylewać na niego żadnych płynów.

- Nie należy kłaść pilota w pobliżu źródeł ciepła lub w miejscach narażonych na bezpośrednie działanie promieni słonecznych. Chronić go przed wilgocią.

2: Mocowanie stojaka

Postępować według procedury montażu telewizora na podstawie.

- 1 Aby uzyskać instrukcje na temat prawidłowego mocowania w przypadku niektórych modeli telewizorów, należy skorzystać z dostarczonej ulotki dotyczącej podstawy.
- 2 Umieścić odbiornik TV na stojaku. Należy uważać, aby nie uszkodzić kabli.

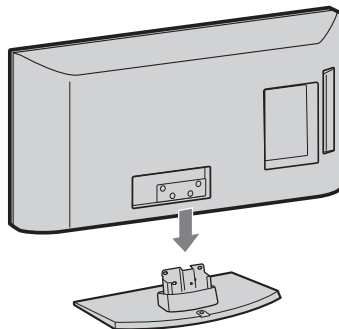

- 3 Przymocować odbiornik TV do stojaka przy użyciu dołączonych w komplecie śrub zgodnie ze strzałkami ↑, które ułatwiają włożenie śrub w odpowiednie otwory montażowe.

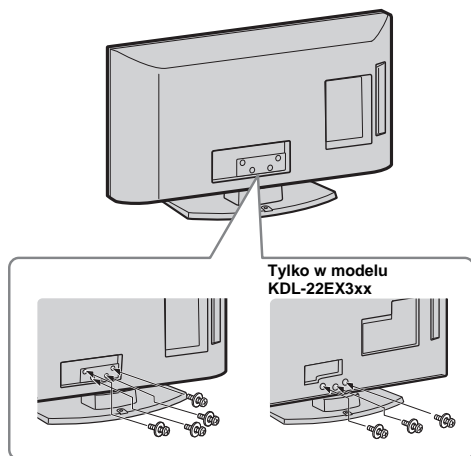



- Jeśli pracuje się ze śrubokrętem elektrycznym, należy ustawić moment obrotowy na ok. 1,5 N·m (15 kgf·cm).

3: Podłączenie anteny/kablowa/magnetowidu/nagrywarki DVD

Jeśli odbiornik ma być przyłączony tylko do anteny/kablowa

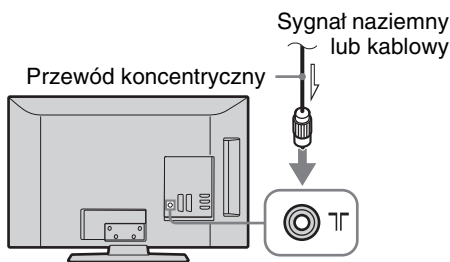

Podłączenie anteny/kablowa/magnetowidu/nagrywarki DVD z gniazdem SCART

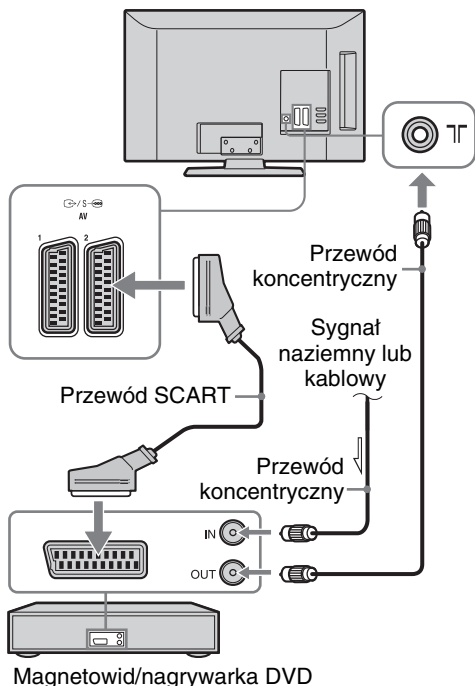

- Wyjścia AV1 są dostępne tylko w wypadku telewizora analogowego.

- Wyjścia AV2, przez które sygnał jest wysyłany do bieżącego telewizora (oprócz PC, HDMI, Component, USB).

Podłączenie anteny/kablowa/magnetowidu/nagrywarki DVD z gniazdem HDMI

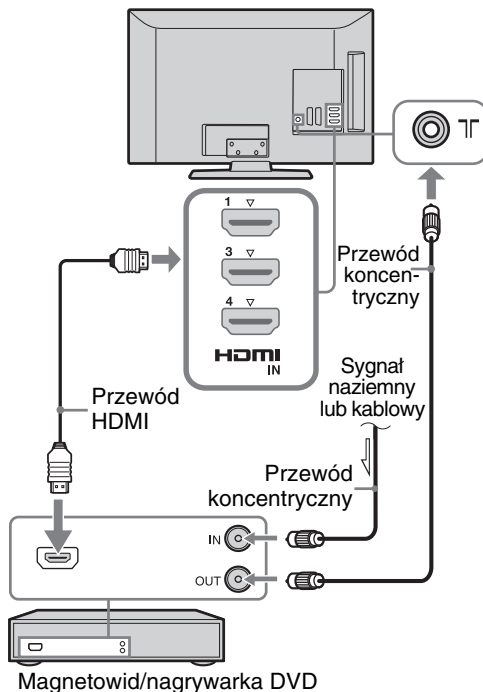

4: Zabezpieczenie telewizora przed przewróceniem

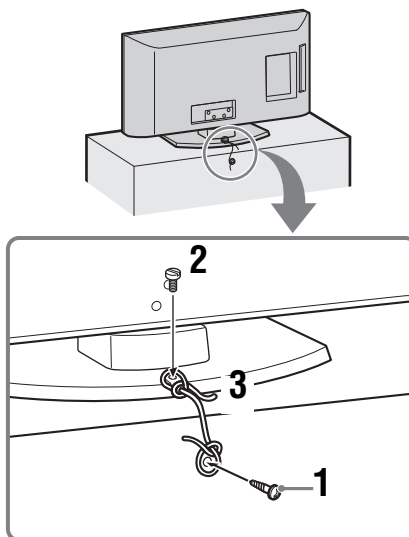

cd

- 1 Wkręcić wkręt do drewna (4 mm średnicy, nie wchodzi w skład zestawu) w podstawę.
- 2 Wkręcić śrubę (M4 × 16, nie należy do wyposażenia) w otwór montażowy w telewizorze.
- 3 Związać oba wkręty mocnym sznurkiem.



- Odbiornik TV zabezpiecza się za pomocą dodatkowego zestawu zawierającego pas mocujący firmy Sony. Zestaw można zakupić w najbliższym serwisie firmy Sony. Przy zakupie trzeba podać nazwę modelu odbiornika TV.

5: Formowanie wiązki przewodów

(tylko w modelu KDL-40/32NX5xx)

Przewody połączeniowe można zebrać razem w sposób pokazany na rysunku.

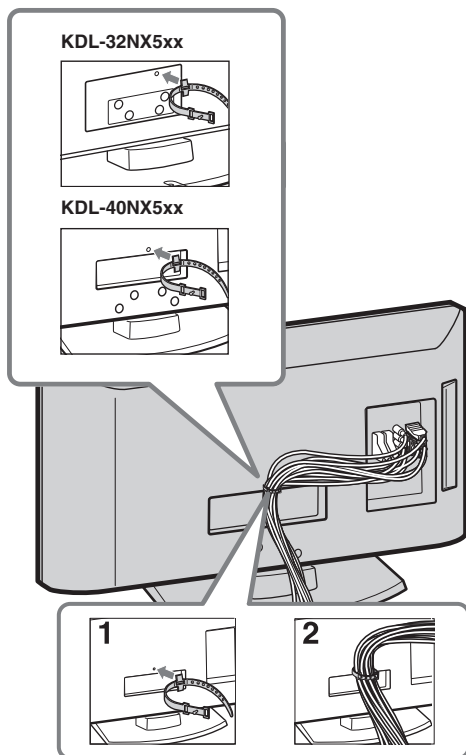

- Z przewodami połączeniowymi nie należy mocować przewodu zasilania.

6: Wybór języka, kraju/regionu i lokalizacji

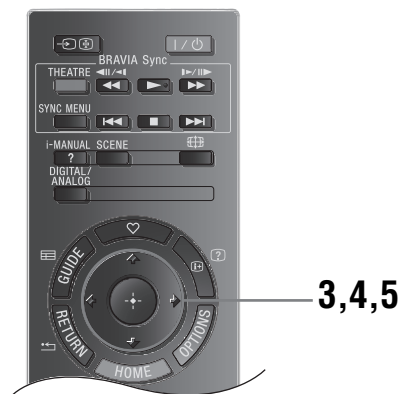
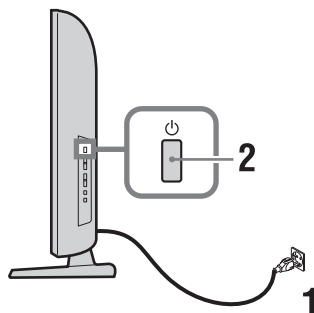

- 1 Podłączyć odbiornik TV do gniazdka sieciowego (220-240V AC, 50Hz).
- 2 Nacisnąć przycisk na bocznej krawędzi telewizora.

Jeśli telewizor jest włączany pierwszy raz, na ekranie pojawia się menu Language (Język).



- Po włączeniu telewizora wskaźnik zasilania zacznie świecić na zielono.

- 3 Aby wybrać język wyświetlanych menu ekranowych, należy naciskać przyciski / , a następnie nacisnąć .

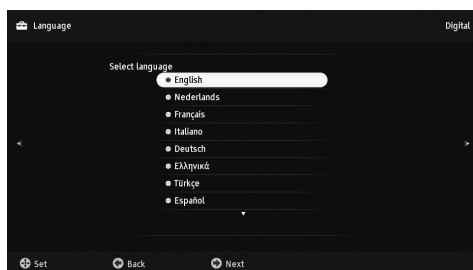

- 4 W celu dokonania wyboru kraju/regionu, w którym używany będzie odbiornik TV, nacisnąć \uparrow/\downarrow , a następnie \oplus .

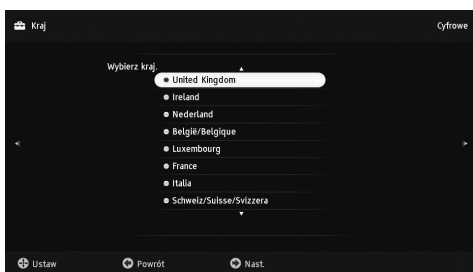

Jeśli na liście nie ma kraju/regionu, w którym ma być używany telewizor, zamiast kraju/regionu wybierz opcję „-”.

- 5 Naciśnij \uparrow/\downarrow aby wybrać typ lokalizacji, w której będzie używany telewizor, następnie naciśnij \oplus .

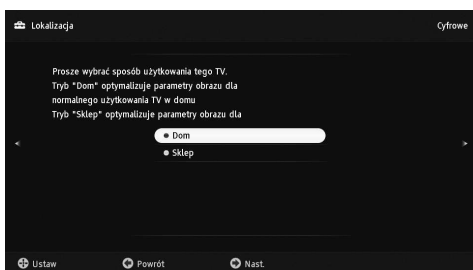

W trybie Sklep niektóre ustawienia będą okresowo resetowane.

Ta opcja służy do wybierania początkowego trybu wyświetlania, który jest odpowiedni w danych miejscach przy typowym oświetleniu.

7: Autoprogramowanie odbiornika

- 1 Nacisnąć przycisk \oplus .



- 2 Za pomocą przycisków \uparrow/\downarrow wybrać „Naziemna” lub „Kablowa”, a następnie wcisnąć \oplus .

Po wybraniu „Kablowa” pojawia się ekran wyboru rodzaju wyszukiwania. Patrz „Strojenie telewizora do odbioru telewizji kablowej” (strona 8).

Odbiornik TV rozpoczyna wyszukiwanie wszystkich dostępnych kanałów cyfrowych, a następnie analogowych. Procedura ta zajmuje nieco czasu. Nie należy naciskać żadnych przycisków na odbiorniku TV ani na pilocie.

Jeśli wyświetli się komunikat żądający sprawdzenia podłączenia anteny

Nie znaleziono żadnych kanałów cyfrowych lub analogowych. Sprawdzić wszystkie połączenia antenowe/telewizji kablowej, a następnie nacisnąć \oplus , aby ponownie rozpocząć autoprogramowanie.

- 3 Sortowanie programów (tylko w trybie analogowym): Zmienia kolejność, w jakiej kanały są zapisane w odbiorniku TV

1 Za pomocą przycisków \uparrow/\downarrow wybrać kanał, który ma być przeniesiony w nowe miejsce, a następnie nacisnąć \rightleftarrows .

2 Za pomocą przycisków \uparrow/\downarrow wybrać nowe miejsce dla wybranego kanału, a następnie nacisnąć \oplus .

Jeśli kolejność zapisywania kanałów analogowych w pamięci telewizora nie będzie zmieniana, należy nacisnąć HOME, aby przejść do następnego punktu.



- Ten punkt nie pojawi się w przypadku znalezienia jakiegokolwiek kanału analogowego.

Na ekranie pojawi się komunikat „Ustawienia zostały skonfigurowane”. Nacisnąć \oplus .

Odbiornik TV jest teraz dostrojony do wszystkich dostępnych kanałów.



- Aktualizacja systemu
System telewizora można zaktualizować przy użyciu pamięci USB. Stosowne informacje podano na poniższej stronie internetowej.
<http://support.sony-europe.com/TV/>

Strojenie telewizora do odbioru telewizji kablowej

1 Nacisnąć przycisk ⊕.

2 Za pomocą przycisków ⬆/⬇ wybrać „Przeszukiwanie szybkie” lub „Przeszukiwanie pełne”, a następnie wcisnąć ⊕.

„Przeszukiwanie szybkie”: Kanały są programowane zgodnie z informacjami operatora telewizji kablowej zawartymi w sygnale.

Zalecane ustawienie „Częstotliwości” oraz „identyfikator sieci” to „Automat.”.

Ta opcja jest zalecana dla szybkiego strojenia, jeśli jest ono udostępnione przez Państwa dostawcę telewizji kablowej.

Jeśli „Przeszukiwanie szybkie” nie działa, należy skorzystać z metody „Przeszukiwanie pełne” opisanej poniżej.

„Przeszukiwanie pełne”: Wszystkie dostępne kanały są dostrojone i zapamiętane. Procedura ta zajmuje nieco czasu.

Opcja ta jest zalecana, gdy usługa „Przeszukiwanie szybkie” nie jest udostępniona przez dostawcę telewizji kablowej.

Dalsze informacje na temat dostawców telewizji kablowej dostępne są na naszej stronie internetowej dla dostawców/odbiorców sygnałów telewizji kablowej:

<http://support.sony-europe.com/TV/DVBC>

3 Za pomocą przycisków ⬅/➡/⬇ wybrać „Rozpocznij”.

Odbiornik TV rozpoczyna wyszukiwanie kanałów. Nie naciskać żadnych przycisków na odbiorniku TV ani na pilocie.



- U niektórych dostawców telewizji kablowej usługa „Przeszukiwanie szybkie” nie jest dostępna. Jeśli nie wykryto żadnych kanałów przy pomocy „Przeszukiwanie szybkie”, należy wykonać „Przeszukiwanie pełne”.

Regulacja kąta nachylenia odbiornika TV

Kąt nachylenia odbiornika TV można ustawić w zakresie pokazanym poniżej.

(tylko w modelu KDL-40/32NX5xx)

Regulacja kąta w lewo i w prawo (obrót)

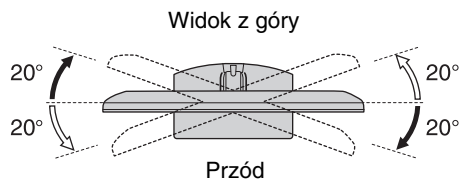

(tylko w modelu KDL-22EX3xx)

Regulacja nachylenia

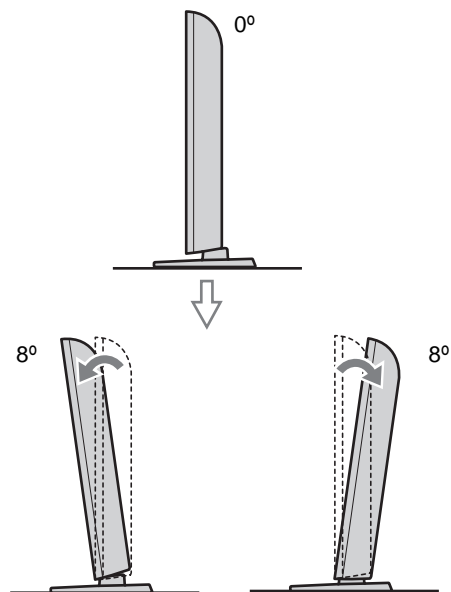

Odkręcanie postawy do ustawiania na stole od odbiornika



- Podstawę pozwalającą na ustawienie odbiornika TV na stoliku można odkręcić jedynie wtedy, gdy odbiornik będzie montowany na ścianie.

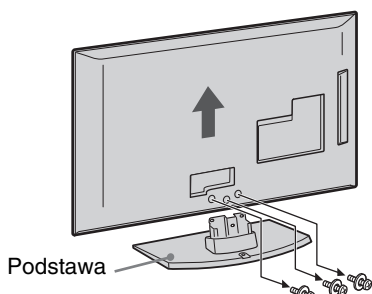
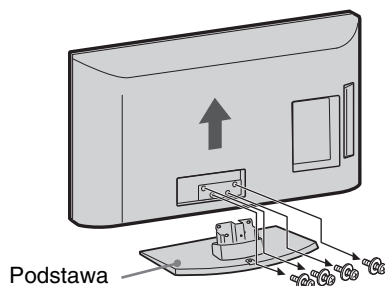

(tylko w modelu KDL-22EX3xx)



- Przed włączeniem telewizora sprawdzić, czy jest on w pozycji pionowej. Nie można włączać telewizora, jeśli panel LCD jest zwrócony do dołu, aby uniknąć odkształcenia obrazu.

Informacje dotyczące bezpieczeństwa

Montaż i instalacja

Aby uniknąć ryzyka wybuchu pożaru, porażenia prądem elektrycznym, uszkodzenia sprzętu i/lub ewentualnych obrażeń ciała, odbiornik TV należy zainstalować zgodnie z instrukcjami podanymi poniżej.

Instalacja

- Telewizor powinien być zainstalowany w pobliżu łatwo dostępnego gniazdka.
- Odbiornik należy ustawić na stabilnej, poziomej powierzchni.
- Montaż odbiornika na ścianie należy zlecić wykwalifikowanemu instalatorowi.
- Ze względów bezpieczeństwa zaleca się stosowanie akcesoriów Sony:
 - Ściennego uchwyty mocującego SU-WL500 (KDL-46EX4xx, KDL-40BX4/EX4/EX6/NX5xx, KDL-37EX4xx, KDL-32BX3/BX4/EX3/EX4/EX6/NX5xx)
 - Ściennego uchwyty mocującego SU-WL100 (KDL-26EX3xx, KDL-22EX3xx)
- Do zamontowania haków na odbiorniku TV należy użyć śrub dołączonych w komplecie ze ściennym uchwytem mocującym. Śruby z kompletu są zwymiarowane w taki sposób, że ich długość liczona od czola haka od strony odbiornika TV wynosi od 8 mm do 12 mm. Średnica i długość śrub różnią się w zależności od modelu ściennego uchwyty mocującego. Stosowanie śrub innych niż dostarczane w komplecie może spowodować uszkodzenia wewnętrzne w odbiorniku TV, jego upadek, itp.

8 mm - 12 mm

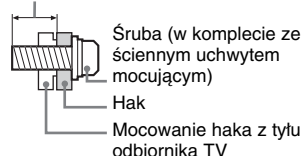

Transport

- Przed rozpoczęciem przenoszenia odbiornika należy odłączyć od niego wszystkie kable.
- Do przenoszenia dużego odbiornika TV potrzeba dwóch lub trzech osób.
- Odbiornik należy przenosić w sposób pokazany na ilustracji po prawej stronie. Nie naciskać na ekran ciekłokrystaliczny (LCD).
- Podnosząc lub przesuwać odbiornik, należy mocno chwycić go od dołu.

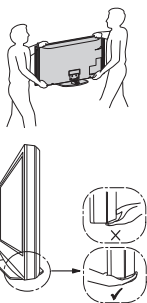

- Podczas transportu odbiornik nie powinien być narażony na wstrząsy mechaniczne i nadmierne wibracje.
- Na czas transportu odbiornika do naprawy lub podczas przeprowadzki, należy zapakować go w oryginalny karton i elementy opakowania.

Wentylacja

- Nie wolno zasłaniać otworów wentylacyjnych ani wkładać żadnych rzeczy do obudowy.
- Wokół odbiornika TV należy pozostawić trochę wolnej przestrzeni, tak jak to pokazano na rysunku poniżej.
- Zaleca się stosowanie oryginalnego ściennego uchwyty mocującego Sony, aby zapewnić odpowiednią wentylację.

Instalacja na ścianie

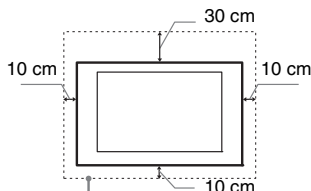

Pozostawić co najmniej tyle miejsca wokół odbiornika TV.

Instalacja na podstawie

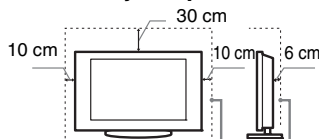

Pozostawić co najmniej tyle miejsca wokół odbiornika TV.

- Aby zapewnić właściwą wentylację i zapobiec osiadeniu brudu lub kurzu:
 - Nie należy ustawiać odbiornika TV ekranem do góry, montować go do góry nogami, odwróconego tyłem lub bokiem.
 - Nie należy ustawiać odbiornika TV na półce, dywanie, łóżku lub w szafce.
 - Nie należy przykrywać odbiornika TV materiałami, np. zasłonami lub innymi przedmiotami, takimi jak gazety itp.
 - Nie należy instalować odbiornika tak, jak to pokazano na rysunkach poniżej.

Obieg powietrza jest zablokowany.

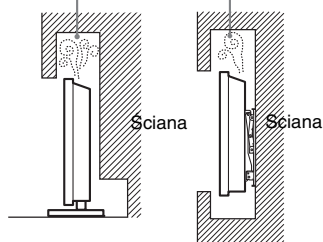

Przewód zasilający

Aby uniknąć ryzyka wybuchu pożaru, porażenia prądem elektrycznym, uszkodzenia sprzętu i/lub ewentualnych obrażeń ciała, z przewodem zasilającym i gniazdem sieciowym należy postępować w następujący sposób:

- Należy używać wyłącznie przewodów zasilających dostarczonych przez Sony, a nie przez innych dostawców.
- Wtyczka powinna być całkowicie włożona do gniazda sieciowego.
- Odbiornik TV jest przystosowany do zasilania wyłącznie napięciem 220-240 V AC.
- W celu zachowania bezpieczeństwa, podczas dokonywania połączeń, należy wyjąć wtyczkę przewodu zasilającego z gniazdka oraz uważać, aby nie nadepnąć na przewód.
- Przed przystąpieniem do serwisowania lub przesuwania odbiornika TV należy wyjąć wtyczkę przewodu zasilającego z gniazdka.
- Przewód zasilający powinien znajdować się z dala od źródeł ciepła.
- Należy regularnie wyjmować wtyczkę z gniazdka i czyścić ją. Jeśli wtyczka jest pokryta kurzem i gromadzi wilgoć, jej własności izolujące mogą ulec pogorszeniu, co może być przyczyną pożaru.

Uwagi

- Dostarczonego w zestawie przewodu zasilającego nie należy używać do jakichkolwiek innych urządzeń.
- Należy uważać, aby nie przycisnąć, nie zgnieć ani nie skrócić nadmierne przewodu zasilającego. Może to spowodować uszkodzenie izolacji lub urwanie żył przewodu.
- Nie należy przerabiać przewodu zasilającego.
- Na przewodzie zasilającym nie należy kłaść ciężkich przedmiotów.
- Podczas odłączania nie wolno ciągnąć za sam przewód.
- Nie należy podłączać zbyt wielu urządzeń do tego samego gniazda sieciowego.
- Nie należy używać gniazd sieciowych słabo trzymających wtyczkę.

Niedozwolone użycie

Odbiornika TV nie należy instalować oraz eksploatować w miejscach, warunkach lub okolicznościach, jakie opisano poniżej. Niezastosowanie się do poniższych zaleceń może prowadzić do wadliwej pracy odbiornika, a nawet pożaru, porażenia prądem elektrycznym, uszkodzenia sprzętu i/lub obrażeń ciała.

Miejsce:

Odbiornika TV nie należy montować na zewnątrz pomieszczeń (w miejscach narażonych na bezpośrednie działanie promieni słonecznych), nad morzem, na statku lub innej jednostce pływającej, w pojeździe, w instytucjach ochrony zdrowia, w miejscach niestabilnych lub narażonych na działanie wody, deszczu, wilgoci lub dymu.

Warunki:

- Aby zapobiec ryzyku pożaru, świece oraz inne źródła otwartego płomienia powinny znajdować się z dala od urządzenia.
- Nie należy umieszczać telewizora w miejscach gorących, wilgotnych lub nadmiernie zapyłonych; w miejscach, w których do wnętrza mogą dostawać się owady; w miejscach, w których



może być narażony na działanie wibracji mechanicznych lub w pobliżu przedmiotów palnych (świeczek, itp.). Odbiornik TV należy chronić przed zalaniem i nie stawiać na nim żadnych przedmiotów wypełnionych wodą, np. wazonów.

Okoliczności:

Odbiornika TV nie należy dotykać mokrymi rękoma, przy zdjętej obudowie lub z akcesoriami, które nie są zalecane przez producenta. W czasie burz z wyładowaniami atmosferycznymi należy wyjąć wtyczkę przewodu zasilającego telewizora z gniazdka i odłączyć przewód antenowy.

Kawałki szkła lub uszkodzenia:

- W odbiornik nie należy rzucać żadnymi przedmiotami. Może to spowodować uszkodzenie szkła ekranu i prowadzić do poważnych obrażeń ciała.
- W przypadku pęknięcia powierzchni ekranu lub obudowy telewizora, przed dotknięciem odbiornika należy wyjąć wtyczkę przewodu zasilającego z gniazdka. Niezastosowanie się do powyższego zalecenia może spowodować porażenie prądem elektrycznym.

Gdy odbiornik TV nie jest używany

- Mając na uwadze kwestie ochrony środowiska i bezpieczeństwa, zaleca się odłączenie odbiornika od źródła zasilania, jeśli nie będzie on używany przez kilka dni.
- Ponieważ wyłączenie odbiornika telewizyjnego nie powoduje odcięcia zasilania, w celu całkowitego wyłączenia urządzenia należy wyciągnąć wtyczkę przewodu zasilającego z gniazda sieciowego.
- Niektóre odbiorniki mogą być jednak wyposażone w funkcje wymagające pozostawienia ich w trybie gotowości.

Zalecenia dot. bezpieczeństwa dzieci

- Nie należy pozwalać, aby na odbiornik TV wspiwały się dzieci.
- Małe akcesoria należy przechowywać z dala od dzieci tak, aby uniknąć ryzyka ich przypadkowego połknięcia.

Co robić w przypadku wystąpienia problemów...

W przypadku wystąpienia jednego z poniższych problemów należy bezzwłocznie **wyłączyć** odbiornik TV oraz wyjąć wtyczkę zasilającą z gniazdka sieciowego.

Należy zwrócić się do punktu sprzedaży lub punktu serwisowego firmy Sony z prośbą o sprawdzenie odbiornika przez wykwalifikowanego serwisanta.

W przypadku:

- Uszkodzenia przewodu zasilającego.
- Gniazd sieciowych słabo trzymających wtyczkę.
- Uszkodzenia odbiornika w wyniku jego upuszczenia lub uderzenia przez obiekt obcy.

- Dostania się do wnętrza odbiornika cieczy lub przedmiotów obcych.

Środki ostrożności

Oglądanie telewizji

- Program telewizyjny powinien być oglądany w pomieszczeniu o umiarkowanym oświetleniu, ponieważ oglądanie go w słabym świetle lub przez dłuższy czas jest męczące dla oczu.
- Podczas korzystania ze słuchawek należy unikać nadmiernego poziomu głośności ze względu na ryzyko uszkodzenia słuchu.

Ekran LCD

- Chociaż ekran LCD został wykonany z wykorzystaniem technologii wysokiej precyzji, dzięki której aktywnych jest ponad 99,99% pikseli, na ekranie mogą pojawiać się czarne plamki lub jasne kropki (w kolorze czerwonym, niebieskim lub zielonym). Jest to jednak właściwość wynikająca z konstrukcji ekranu LCD i nie jest objawem usterki.
- Nie wolno naciskać ani drapać przedniego filtra, a także kłaść na odbiorniku TV żadnych przedmiotów. Może to spowodować zakłócenia obrazu lub uszkodzenie ekranu LCD.
- Jeśli odbiornik TV jest używany w zimnym miejscu, na obrazie mogą wystąpić plamy lub obraz może stać się ciemny. Nie jest to oznaką uszkodzenia telewizora. Zjawiska te zanikają w miarę wzrostu temperatury.
- Długotrwałe wyświetlanie obrazów nieruchomych może spowodować wystąpienie obrazów wtórnych (tzw. zjawy). Mogą one zniknąć po krótkiej chwili.
- Ekran i obudowa nagrzewają się podczas pracy telewizora. Nie jest to oznaką uszkodzenia urządzenia.
- Ekran LCD zawiera niewielką ilość ciekłych kryształów. Niektóre lampy fluorescencyjne umieszczone w odbiorniku TV zawierają również rtęć. Podczas utylizacji należy przestrzegać lokalnych zaleceń i przepisów.

Obchodzenie się z powierzchnią ekranu/obudową odbiornika TV i ich czyszczenie

Przed przystąpieniem do czyszczenia należy wyjąć wtyczkę przewodu zasilającego z gniazdka.

Aby uniknąć pogorszenia stanu materiału lub powłoki ekranu odbiornika, należy postępować zgodnie z poniższymi środkami ostrożności.

- Aby usunąć kurz z powierzchni ekranu/obudowy, należy wytrzeć go delikatnie za pomocą miękkiej ściereczki. Jeśli nie można usunąć kurzu, należy wytrzeć ekran za pomocą miękkiej ściereczki lekko zwilżonej rozcieńczonym roztworem delikatnego detergentu.
- Odbiornika TV nie należy spryskiwać bezpośrednio wodą ani detergentem. Krople mogą kapać na dolną część ekranu lub elementy zewnętrzne, co może być przyczyną awarii.
- Nie należy używać szorstkich gąbek, środków czyszczących na bazie zasad lub kwasów, proszków do czyszczenia ani lotnych rozpuszczalników, takich jak alkohol, benzyna, rozcieńczalnik czy środek owadobójczy. Używanie takich środków lub długotrwały kontakt z gumą lub winylem może spowodować

uszkodzenie powierzchni ekranu lub obudowy.

- Aby zapewnić właściwą wentylację, zaleca się okresowo odkurzać otwory wentylacyjne:
- Regulację kąta nachylenia odbiornika należy wykonywać powolnym ruchem tak, aby odbiornik nie spadł lub nie zsunął się z podstawy pod telewizor.

Urządzenia dodatkowe

- W pobliżu odbiornika TV nie należy umieszczać urządzeń dodatkowych lub urządzeń emitujących promieniowanie elektromagnetyczne. Może to spowodować zakłócenia obrazu i/lub dźwięku.
- To urządzenie zostało przetestowane i uznane za zgodne z ograniczeniami zawartymi w dyrektywie EMC przy założeniu, że używany jest kabel o długości 3 metrów lub krótszy.

Baterie

- Przy wkładaniu baterii do pilota zachować właściwą biegunowość.
- Nie należy używać różnych typów baterii jednocześnie ani łączyć starych baterii z nowymi.
- Zużyte baterie należy utylizować w sposób nieszkodliwy dla środowiska naturalnego. W niektórych regionach sposób utylizacji zużytych baterii mogą regulować stosowne przepisy. Należy skontaktować się w tej sprawie z lokalnymi władzami.
- Należy ostrożnie obchodzić się z pilotem. Nie należy nim rzucać, chodzić po nim, ani wylewać na niego żadnych płynów.
- Nie należy kłaść pilota w pobliżu źródeł ciepła lub w miejscach narażonych na bezpośrednie działanie promieni słonecznych. Chronić je przed wilgocią.

Utylizacja telewizora

Pozbycie się zużytego sprzętu (stosowane w krajach Unii Europejskiej i w pozostałych krajach europejskich stosujących własne systemy zbiórki)



Ten symbol na produkcie lub jego opakowaniu oznacza, że produkt nie może być traktowany jako odpad komunalny, lecz powinno się go dostarczyć do odpowiedniego punktu zbiórki sprzętu elektrycznego i elektronicznego, w celu recyklingu. Odpowiednie zadysponowanie zużytego produktu zapobiega potencjalnym negatywnym wpływom na środowisko oraz zdrowie ludzi, jakie mogłyby wystąpić w przypadku niewłaściwego zagospodarowania odpadów. Recykling materiałów pomoże w ochronie środowiska naturalnego. W celu uzyskania bardziej szczegółowych informacji na temat recyklingu tego produktu, należy skontaktować się z lokalną jednostką samorządu terytorialnego, ze służbami zagospodarowywania odpadów lub ze sklepem, w którym zakupiony został ten produkt.

cd



**Pozbywanie się
zużytych baterii
(stosowane w
krajach Unii
Europejskiej i w
pozostałych
krajach**

**europejskich mających
własne systemy zbiórki)**

Ten symbol na baterii lub na jej opakowaniu oznacza, że bateria nie może być traktowana jako odpad komunalny. Symbol ten dla pewnych baterii może być stosowany w kombinacji z symbolem chemicznym. Symbole chemiczne rtęci (Hg) lub ołowiu (Pb) są dodawane, jeśli bateria zawiera więcej niż 0,0005% rtęci lub 0,004% ołowiu.

Odpowiednio gospodarując zużytymi bateriami, możesz zapobiec potencjalnym negatywnym wpływom na środowisko oraz zdrowie ludzi, jakie mogłyby wystąpić w przypadku niewłaściwego obchodzenia się z tymi odpadami. Recykling baterii pomoże chronić środowisko naturalne.

W przypadku produktów, w których ze względu na bezpieczeństwo, poprawne działanie lub integralność danych wymagane jest stałe podłączenie do baterii, wymianę zużytej baterii należy zlecić wyłącznie wykwalifikowanemu personelowi stacji serwisowej.

Aby mieć pewność, że bateria znajdująca się w zużytym sprzęcie elektrycznym i elektronicznym będzie właściwie zagospodarowana, należy dostarczyć sprzęt do odpowiedniego punktu zbiórki.









W odniesieniu do wszystkich pozostałych zużytych baterii, prosimy o zapoznanie się z rozdziałem instrukcji obsługi produktu o bezpiecznym demontażu baterii. Zużyta baterię należy dostarczyć do właściwego punktu zbiórki.

W celu uzyskania bardziej szczegółowych informacji na temat zbiórki i recyklingu baterii należy skontaktować się z lokalną jednostką samorządu terytorialnego, ze służbami zajmującymi się zagospodarowywaniem odpadów lub ze sklepem, w którym zakupiony został ten produkt.

i-MANUAL

Wyświetla instrukcję obsługi na ekranie telewizora.

Poruszanie się po Instrukcji obsługi

- 1** Nacisnąć **i-MANUAL**.
- 2** Nacisnąć , aby wybrać temat w Spisie treści, a następnie nacisnąć .
Aby przejść do następnej lub poprzedniej strony oraz aby powrócić do Spisu treści, nacisnąć odpowiedni kolorowy przycisk.
Jeśli wyjaśnienie jest powiązane z innym tematem, pojawi się symbol . Nacisnąć , aby wybrać , a następnie nacisnąć . Nacisnąć  **RETURN**, aby powrócić.
- 3** Nacisnąć  **RETURN**, aby wyjść.



- XMB™ (XrossMediaBar) to menu funkcji BRAVIA oraz źródeł wejściowych wyświetlanych na ekranie odbiornika TV.

Instalowanie elementów dodatkowych (uchwyt ścienny)

Informacja dla Klientów:

Do ochrony tego produktu i ze względów bezpieczeństwa Sony zaleca, aby instalacja telewizora została wykonana przez dystrybutorów Sony lub przez licencjonowanych wykonawców. Nie należy własnoręcznie wykonywać instalacji telewizora.

Informacja dla dystrybutorów Sony i wykonawców:

Należy zwrócić szczególną uwagę na zachowanie wymogów bezpieczeństwa podczas instalacji, okresowych przeglądów i konserwacji tego produktu.

Odbiornik TV można zainstalować na uchwycie ściennym SU-WL500 (KDL-46EX4xx, KDL-40BX4/EX4/EX6/NX5xx, KDL-37EX4xx, KDL-32BX3/BX4/EX3/EX4/EX6/NX5xx) / SU-WL100 (KDL-26EX3xx, KDL-22EX3xx) (sprzedawany osobno).

- Informacje na temat prawidłowego instalowania uchwytu ściennego znajdują się w jego instrukcji obsługi.
- Zapoznaj się z rozdziałem „Odkręcanie postawy do ustawiania na stole od odbiornika” (strona 9).



- Aby dokręcić hak mocujący, ustaw odbiornik TV na stoliku.

KDL-46EX4xx
KDL-40BX4/EX4/EX6/NX5xx
KDL-37EX4xx
KDL-32BX3/BX4/EX3/EX4/EX6/NX5xx

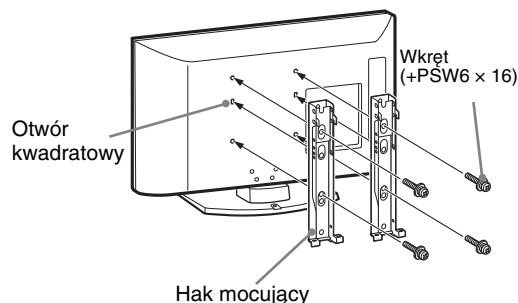

KDL-26EX3xx
KDL-22EX3xx

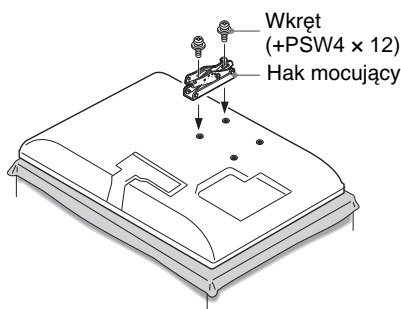

Do instalacji tego produktu niezbędne są dostateczne kwalifikacje, aby określić czy ściana wytrzyma obciążenie związane z ciężarem zainstalowanego na niej telewizora. Należy powierzyć dystrybutorom Sony lub licencjonowanym wykonawcom przymocowanie tego produktu do ściany oraz zwracać szczególną uwagę na wymogi bezpieczeństwa podczas instalacji. Sony nie ponosi odpowiedzialności za jakiegokolwiek uszkodzenia mienia lub ciała powstałe wskutek niewłaściwego obchodzenia się z produktem lub nieprawidłowej instalacji.

Tabela wymiarów instalacyjnych telewizora

KDL-46EX4xx
KDL-40BX4/EX4/EX6/NX5xx
KDL-37EX4xx
KDL-32BX3/BX4/EX3/EX4/EX6/NX5xx

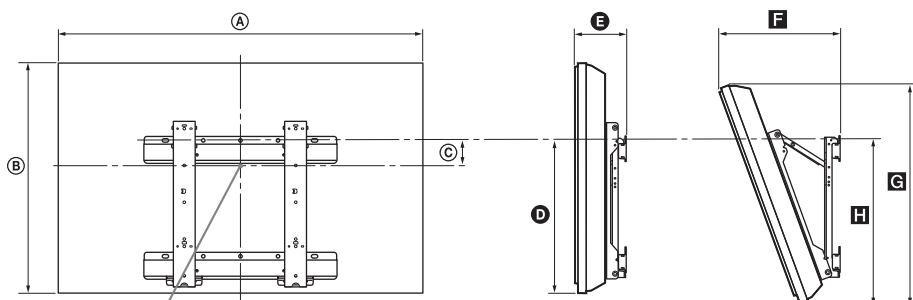

Centralny punkt ekranu

KDL-26EX3xx
KDL-22EX3xx

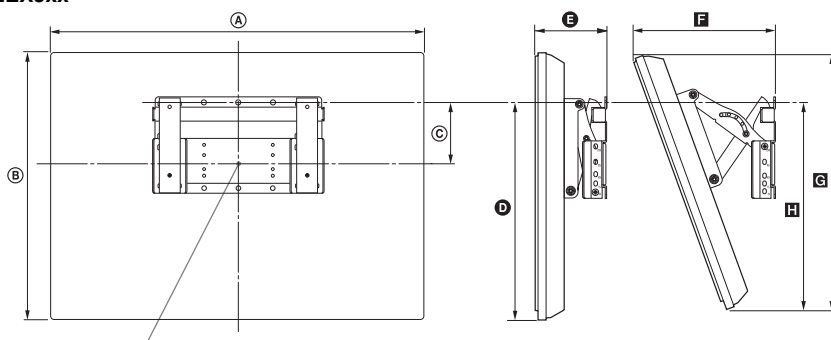

Centralny punkt ekranu

Jednostka: cm

Nazwa modelu	Wymiary monitora		Wymiar środkowy ekranu	Długość dla każdego kąta montażu				
				Kąt (0°)		Kąt (20°)		
	A	B	C	D	E	F	G	H
KDL-46EX4xx	112,7	67,4	8,4	42,4	16,2	36,9	64,0	46,4
KDL-40NX5xx	102,3	62,8	12,2	43,9	16,0	34,9	59,1	47,9
KDL-40BX4xx	99,6	59,8	12,2	42,5	15,9	34,1	56,6	46,2
KDL-40EX4xx	99,2	59,8	12,2	42,5	16,0	34,1	56,7	46,3
KDL-40EX6xx	95,2	58,1	13,3	43,1	12,0	29,7	54,6	45,4
KDL-37EX4xx	92,1	56,4	14,0	42,7	15,8	32,7	53,4	46,3
KDL-32NX5xx	82,5	51,7	17,2	43,2	15,6	30,9	48,8	47,1
KDL-32BX3/BX4xx	80,4	49,7	17,2	42,6	15,6	30,3	47,9	46,0
KDL-32EX3/EX4xx	80,0	49,7	17,2	42,6	15,7	30,3	47,0	46,1
KDL-32EX6xx	76,4	47,5	18,5	43,1	12,0	26,0	47,3	45,4
KDL-26EX3xx	67,2	42,3	9,7	31,5	16,0	26,2	40,2	32,3
KDL-22EX3xx	55,1	36,7	13,3	32,9	14,3	22,2	34,8	32,8

Wartości w powyższej tabeli mogą się nieco różnić, zależnie od sposobu instalacji.

OSTRZEŻENIE

Ściana, na której telewizor będzie zainstalowany powinna wytrzymać obciążenie co najmniej cztery razy większe niż wynosi ciężar telewizora. Ciężar telewizora podany jest w rozdziale „Dane techniczne” (strona 17).

Schemat/tabela rozmieszczenia wkrętów i haków

Nazwa modelu	Rozmieszczenie wkrętów	Rozmieszczenie haków
KDL-46EX4xx	d, g	b
KDL-40BX4/EX4/NX5xx	d, g	b
KDL-40EX6xx	e, j	b
KDL-37EX4xx	d, g	b
KDL-32BX3/BX4/EX3/EX4/NX5xx	e, g	c
KDL-32EX6xx	f, j	c
KDL-26EX3xx	—	a
KDL-22EX3xx	—	b

KDL-46EX4xx

KDL-40BX4/EX4/EX6/NX5xx

KDL-37EX4xx

KDL-32BX3/BX4/EX3/EX4/EX6/NX5xx

Rozmieszczenie wkrętów

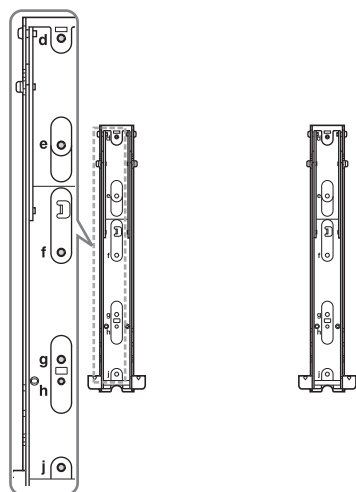

Rozmieszczenie haków

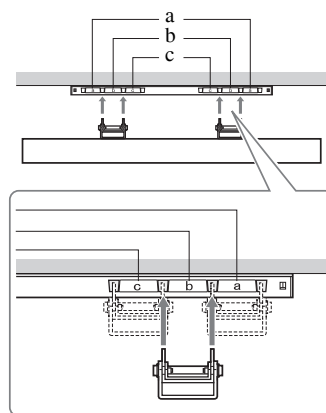







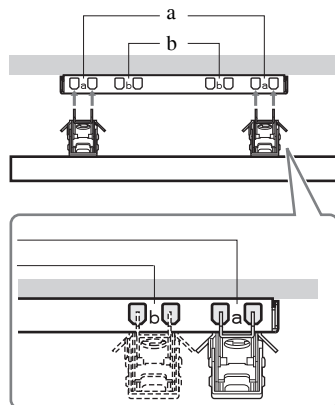







KDL-26EX3xx

KDL-22EX3xx

Rozmieszczenie haków



Dane techniczne

Model	KDL-46EX4xx	KDL-40BX4/EX4/EX6/NX5xx	KDL-37EX4xx	KDL-32BX3/BX4/EX3/EX4/EX6/NX5xx	KDL-26EX3xx	KDL-22EX3xx	
System							
System panelu	Panel z wyświetlaczem ciekłokrystalicznym						
System TV	Zależnie od wybranego kraju/regionu Analogowy: B/G/H, D/K, L, I Cyfrowy: DVB-T, DVB-C						
System kodowania kolorów	Analogowe: PAL, PAL60 (tylko wejście wideo), SECAM, NTSC4.43 (tylko wejście wideo) Cyfrowy: MPEG-2 MP@ML/HL, H.264/MPEG-4 AVC HP@L4.0, MP@L3.0						
Zakres kanałów	Analogowych: 46.25 - 855.25 MHz Cyfrowy: VHF/UHF						
Moc dźwięku	10 W + 10 W (RMS)			8 W + 8 W (RMS)	5 W + 5 W (RMS)		
Gniazda wejściowe/wyjściowe							
Antena	75-omowa antena zewnętrzna VHF/UHF						
 /S  AV1*1	21-pinowe gniazdo SCART, w tym wejście audio/wideo, wejście RGB, wejście S-Video i analogowe wyjście telewizyjne audio/video.						
 /S  AV2*2	21-pinowe gniazdo SCART, w tym wejście audio/wideo, wejście RGB, wejście S-Video i wyjście audio/wideo.						
 COMPONENT IN	Obsługiwane formaty: 1080p, 1080i, 720p, 576p, 576i, 480p, 480i Y: 1 Vp-p, 75 omów, 0,3V synchronizacja ujemna/Pb/Cb: 0,7 Vp-p, 75 omów/ Pr/Cr: 0,7 Vp-p, 75 omów						
 COMPONENT IN	Wejście audio (gniazda foniczne typu „jack”)						
HDMI IN 1, 2, 3, 4	Video: 1080p, 1080p24, 1080i, 720p, 576p, 576i, 480p, 480i Audio: Dwukanałowe liniowe PCM 32, 44,1 i 48 kHz, 16, 20 i 24 bits, Dolby Digital PC (patrz strona 19) Dźwięk analogowy (gniazdo typu minijack) (tylko HDMI1)						
 AV3	Wejście video (gniazda foniczne typu „jack”)						
 AV3	Wejście audio (gniazda foniczne typu „jack”)						
 DIGITAL AUDIO OUT (OPTICAL)	Cyfrowe gniazdo optyczne (2-kanałowe liniowe PCM, Dolby Digital)						
	Wyjście audio (lewy/prawy) (gniazda foniczne typu „jack”)						
PC IN 	Wejście PC (15 Dsub) (patrz strona 19) G: 0,7 Vp-p, 75 omów, brak Sync on Green/B: 0,7 Vp-p, 75 omów/ R: 0,7 Vp-p, 75 omów, synchr. poz./pion.: poziom TTL  Wejście audio komputera (minijack)						
	Gniazdo słuchawkowe						
	Gniazdo USB						
	Gniazdo CAM (Moduł Warunkowego Dostępu)						
Zasilanie i inne parametry							
Wymagania dotyczące zasilania	220–240 V AC, 50 Hz						
Wielkość ekranu (Przekątna)	46 cali / ok. 117 cm	40 cali / ok. 102 cm	37 cali / ok. 94 cm	32 cali / ok. 80 cm	26 cali / ok. 66 cm	22 cali / ok. 55 cm	
Rozdzielczość ekranu	1.920 punktów (w poziomie) × 1.080 linii (w pionie) (KDL-46EX4xx, KDL-40BX4/EX4/EX6/NX5xx, KDL-37EX4xx, KDL-32BX4/EX4/EX6/NX5xx) 1.366 punktów (w poziomie) × 768 linii (w pionie) (KDL-32BX3/EX3xx, KDL-26EX3xx, KDL-22EX3xx)						
Pobór mocy	w trybie „Dom”/ „Standardowy”	142 W	110 W 75,0 W (KDL-40EX6xx)	95,0 W	73,0 W 61,0 W (KDL-32EX6xx)	52,0 W	39,0 W
	w trybie „Sklep”/ „Żywy”	183 W	146 W 92 W (KDL-40EX6xx)	120 W	94 W 75 W (KDL-32EX6xx)	62 W	46 W

Model		KDL-46EX4xx	KDL-40BX4/EX4/EX6/NX5xx	KDL-37EX4xx	KDL-32BX3/BX4/EX3/EX4/EX6/NX5xx	KDL-26EX3xx	KDL-22EX3xx
Pobór mocy w stanie czuwania*3		0,19 W					
Pobór prądu w trybie wyłączenia		0,18 W					
Średni roczny pobór energii*4		207 kWh	161 kWh 96 kWh (KDL-40EX6xx)	139 kWh	107 kWh 85 kWh (KDL-32EX6xx)	76 kWh	57 kWh
Wymiary (szer. × wys. × gł.) (ok.)	(z podstawą)	112,7 x 71,1 x 29,4 cm	102,3 x 66,5 x 31,0 cm (KDL-40NX5xx) 99,6 x 63,5 x 25,0 cm (KDL-40BX4xx) 99,2 x 63,5 x 25,0 cm (KDL-40EX4xx) 95,2 x 61,3 x 25,0 cm (KDL-40EX6xx)	92,1 x 59,9 x 25,1 cm	82,5 x 55,4 x 26,0 cm (KDL-32NX5xx) 80,4 x 53,2 x 22,0 cm (KDL-32BX3/BX4xx) 80,0 x 53,2 x 22,0 cm (KDL-32EX3/EX4xx) 76,4 x 50,7 x 25,0 cm (KDL-32EX6xx)	67,2 x 45,9 x 22,0 cm	55,1 x 40,2 x 21,5 cm
	(bez podstawy)	112,7 x 67,4 x 10,2 cm	102,3 x 62,8 x 10,0 cm (KDL-40NX5xx) 99,6 x 59,8 x 9,9 cm (KDL-40BX4xx) 99,2 x 59,8 x 10,0 cm (KDL-40EX4xx) 95,2 x 58,1 x 7,4 cm (KDL-40EX6xx)	92,1 x 56,4 x 9,8 cm	82,5 x 51,7 x 10,2 cm (KDL-32NX5xx) 80,4 x 49,7 x 9,6 cm (KDL-32BX3/BX4xx) 80,0 x 49,7 x 9,7 cm (KDL-32EX3/EX4xx) 76,4 x 47,5 x 7,3 cm (KDL-32EX6xx)	67,2 x 42,3 x 9,9 cm	55,1 x 36,7 x 8,2 cm
Waga (ok.)	(z podstawą)	20,4 kg	22,4 kg (KDL-40NX5xx) 15,6 kg (KDL-40BX4xx) 15,9 kg (KDL-40EX4xx) 14,9 kg (KDL-40EX6xx)	13,6 kg	15,5 kg (KDL-32NX5xx) 10,7 kg (KDL-32BX3/BX4xx) 11,0 kg (KDL-32EX3/EX4xx) 11,1 kg (KDL-32EX6xx)	8,8 kg	6,6 kg
	(bez podstawy)	18,1 kg	19,2 kg (KDL-40NX5xx) 13,6 kg (KDL-40BX4xx) 13,9 kg (KDL-40EX4xx) 12,7 kg (KDL-40EX6xx)	11,6 kg	13,0 kg (KDL-32NX5xx) 9,2 kg (KDL-32BX3/BX4xx) 9,5 kg (KDL-32EX3/EX4xx) 9,1 kg (KDL-32EX6xx)	7,3 kg	6,0 kg
Akcesoria dołączone do zestawu		Patrz „1: Sprawdzenie wyposażenia” na stronie 4.					
Wyposażenie dodatkowe		Patrz rozdział „Instalowanie elementów dodatkowych (uchwyt ścienny)” na stronie 14.					

*1 Wyjścia AV1 są dostępne tylko w wypadku telewizora analogowego.

*2 Wyjścia AV2, przez które sygnał jest wysyłany do bieżącego telewizora (oprócz PC, HDMI, Component, USB)

*3 Podana moc w stanie czuwania jest osiągnięta, gdy odbiornik TV zakończy konieczne procesy wewnętrzne.

*4 4 godziny dziennie i 365 dni w roku.

Dane techniczne oraz konstrukcja monitora mogą ulec zmianie bez uprzedzenia.

Zestawienie sygnałów wejściowych z komputera, które można przesyłać przez gniazdo PC IN



Sygnały	W poziomie (piksele)	W pionie (linie)	Częstotliwość pozioma (kHz)	Częstotliwość pionowa (Hz)	Norma
VGA	640	480	31,5	60	VGA
SVGA	800	600	37,9	60	Wytyczne VESA
XGA	1024	768	48,4	60	Wytyczne VESA
WXGA	1280	768	47,4	60	VESA
WXGA	1280	768	47,8	60	VESA
WXGA	1360	768	47,7	60	VESA
SXGA	1280	1024	64	60	VESA
UXGA	1600	1200	75	60	VESA
HDTV	1920	1080	67,5	60	EIA

- Niniejszy odbiornik TV nie obsługuje Sync on Green ani Composite Sync.
- Wejście PC niniejszego odbiornika nie obsługuje sygnałów z przepłotem.
- Wejście PC niniejszego odbiornika obsługuje sygnały opisane w powyższej tabeli o częstotliwości poziomej 60 Hz.

Zestawienie sygnałów wejściowych z komputera, które można przesyłać przez gniazdo HDMI IN 1, 2, 3 i 4

Sygnały	W poziomie (piksele)	W pionie (linie)	Częstotliwość pozioma (kHz)	Częstotliwość pionowa (Hz)	Norma
VGA	640	480	31,5	60	VGA
SVGA	800	600	37,9	60	Wytyczne VESA
XGA	1024	768	48,4	60	Wytyczne VESA
WXGA	1280	768	47,4	60	VESA
WXGA	1280	768	47,8	60	VESA
WXGA	1360	768	47,7	60	VESA
SXGA	1280	1024	64	60	VESA

Rozwiązywanie problemów

Sprawdzić, czy wskaźnik czuwania  nie miga na czerwono.

Jeśli miga

Uruchomiona została funkcja autodiagnostyki.

Naciśnij przycisk  na boku telewizora, aby wyłączyć odbiornik, odłącz przewód zasilający i zgłoś się do sprzedawcy lub punktu serwisowego firmy Sony.

Jeśli czerwona dioda mignie 19 razy, należy wyłączyć odbiornik TV i odłączyć niesprawne urządzenie USB.

Jeśli czerwona dioda mignie 20 razy, należy wyłączyć odbiornik TV i odłączyć niesprawne urządzenie CAM.

Jeśli nie miga



- 1 Sprawdź problemy przedstawione w tabeli poniżej.
- 2 Jeśli nie uda się wyeliminować problemu, oddać odbiornik TV do naprawy.



- Można zapoznać się z rozdziałem dotyczącym rozwiązywania problemów w instrukcji obsługi wyświetlanej na ekranie.
- W celu uzyskania dalszych informacji prosimy zwrócić się do Działu Obsługi Klienta. Odpowiedni adres lub numer telefonu podano w dostarczonej karcie gwarancyjnej.

Obraz

Brak obrazu (ekran jest ciemny), brak dźwięku

- Sprawdzić podłączenie anteny/kablowa.
- Podłączyć odbiornik TV do zasilania i nacisnąć  na boku odbiornika.
- Jeśli wskaźnik czuwania  zapali się na czerwono, należy nacisnąć przycisk .

Na ekranie widać tylko śnieżenie i zakłócenia

- Sprawdzić, czy antena nie złamała się lub czy nie jest zagięta.
- Sprawdzić, czy nie upłynął okres żywotności anteny (3-5 lat w zwykłych warunkach, 1-2 lat w środowisku nadmorskim).

Introducere

Vă mulțumim că ați ales acest produs Sony.

Înainte de a pune televizorul în funcțiune, vă rugăm să citiți cu atenție acest manual și să îl păstrați pentru consultări ulterioare.

Notificare pentru TV digital

- Orice funcții legate de televizorul digital (DVB) vor fi active numai în țările sau zonele în care sunt difuzate semnale digitale terestre DVB-T (MPEG-2 și H.264/MPEG-4 AVC), sau unde aveți acces la servicii de cablu compatibile DVB-C (MPEG-2 și H.264/MPEG-4 AVC). Vă rugăm să verificați la dealer-ul local dacă puteți recepționa semnal DVB-T în zona unde locuiți, sau întrebați furnizorul dvs. de servicii prin cablu dacă acest televizor este potrivit pentru serviciul lor de cablu DVB-C.
- Furnizorul de servicii prin cablu poate solicita taxe suplimentare pentru astfel de servicii și este posibil să vi se solicite aderarea la termenii și condițiile de lucru ale respectivilor furnizori.
- Deși acest televizor respectă specificațiile DVB-T și DVB-C, nu poate fi garantată compatibilitatea cu programele digitale terestre DVB-T și DVB-C prin cablu care vor fi difuzate în viitor.
- Unele funcții ale televizorului digital este posibil să nu fie disponibile în anumite țări/regiuni, iar serviciile de cablu DVB-C este posibil să nu fie puse la dispoziție de anumiți furnizori.

Pentru o listă a furnizorilor de servicii prin cablu compatibili, consultați site-ul web de suport:

<http://support.sony-europe.com/TV/DVBC/>

Producătorul acestui aparat este: Sony Corporation, 1-7-1 Konan Minato-ku Tokyo, 108-0075 Japonia. Reprezentantul autorizat pentru compatibilitatea electromagnetică și conformitatea electrosecurității produselor este: Sony Deutschland GmbH, Hedelfinger Strasse 61, 70327 Stuttgart, Germania. Pentru orice problemă de service sau de garanție, vă rugăm să consultați documentele de garanție ce însoțesc aparatul.

Informații privind marca comercială

- **DVB** este o marcă comercială a DVB Project
- **HDMI**, logoul HDMI și High-Definition Multimedia Interface sunt mărci comerciale sau înregistrate ale HDMI Licensing LLC.
- Produs sub licență de la Dolby Laboratories. „Dolby” și simbolul dublu D sunt mărci de comerț înregistrate ale Dolby Laboratories.

- **DESPRE VIDEO DIVX:** DivX® este un format video digital creat de DivX, Inc. Acesta este un dispozitiv DivX certificat în mod oficial, care rulează video DivX. Vizitați www.divx.com pentru mai multe informații și pentru uneltele software pentru conversia fișierelor dvs. în video DivX.
- **DESPRE DIVX VIDEO-ON-DEMAND:** Acest dispozitiv DivX Certified® trebuie înregistrat pentru a derula conținut video la cerere DivX Video-on-Demand (VOD). Pentru a genera codul de înregistrare, localizați secțiunea DivX VOD în meniul de setare a dispozitivului. Vizitați vod.divx.com cu acest cod pentru a termina procesul de înregistrare și a afla mai multe despre DivX VOD.
- „BRAVIA” și BRAVIA sunt mărci de comerț înregistrate ale Sony Corporation.
- „XMB™” și „CrossMediaBar” sunt mărci de comerț înregistrate ale Sony Corporation și Sony Computer Entertainment Inc.



Despre numele modelului din acest manual

„xx”, care apare pe numele modelului, corespunde la două cifre numerice, asociate cu variațiile de design și culoare.

☞

- Ilustrațiile utilizate în acest manual sunt cele ale KDL-32EX402, cu excepția cazului în care se menționează altceva.

Unde se află eticheta de identificare

Etichetele cu Nr. Modelului și Tensiunea de alimentare (în conformitate cu regulile de siguranță în vigoare) se află în partea posterioară a televizorului.

Cuprins

Ghid de pornire

4

Informații privind siguranța	10
Măsuri de precauție	11

i-MANUAL

Parcurea Manualului de utilizare	12
---	----

Informații suplimentare

Instalarea accesoriilor (colier de montare pe perete)	13
Specificații	16
Depanarea	19

RO

DVB : Numai pentru canale digitale

- Vă rugăm ca înainte de a utiliza televizorul, să citiți "Informații privind siguranța" (pagina 10). Păstrați manualul pentru a putea fi consultat și ulterior.
- Instrucțiuni complete de funcționare pot fi găsite pe ecran.
- Instrucțiunile despre "Instalarea dispozitivului de fixare pe perete" sunt incluse în acest manual de instrucțiuni al televizorului.

1: Verificarea accesoriilor

Conductor de rețea (1) (numai pentru KDL-46EX4xx)

Suport pentru cablu (1) (numai pentru KDL-40/32NX5xx)

Suport (1)*

Șuruburi pentru suport (4) (numai pentru KDL-46EX4xx)

Șuruburi pentru suport (4 + 3) (numai pentru KDL-40BX4/EX4xx, KDL-37EX4xx, KDL-32BX3/BX4/EX3/EX4xx, KDL-26EX3xx, KDL-22EX3xx)

Șuruburi pentru suport (4 + 4) (numai pentru KDL-40/32EX6xx, KDL-40/32NX5xx)

Telecomandă RM-ED022 (1)

Telecomandă RM-ED036 (1) (numai pentru KDL-40/32EX6xx)

Baterii AAA (2)

* Dezasamblat exceptând pentru KDL-46EX4xx.

Introducerea bateriilor în telecomandă

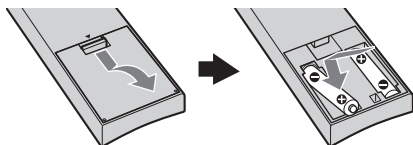

(numai pentru KDL-40/32EX6xx)

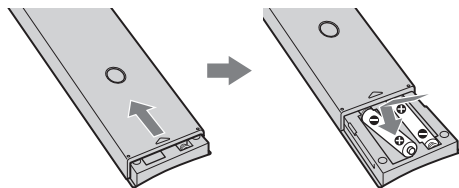

- Respectați polaritatea corectă când introduceți bateriile.
- Nu utilizați baterii de tip diferit și nu amestecați baterii vechi cu unele noi.
- Salubrizați bateriile în mod ecologic. Este posibil ca în anumite regiuni, salubrizarea bateriilor să fie reglementată prin lege. Vă rugăm consultați autoritățile dvs. locale.
- Manevrați telecomanda cu grijă. Nu o scăpați pe jos și nu călcați pe ea, nu vărsați lichid de niciun fel.

- Nu puneți telecomanda într-un loc apropiat de o sursă de căldură, în bătaia directă a razelor soarelui, sau într-o încăpere umedă.

2: Montarea suportului

Urmați etapele de montare necesare pentru a așeza televizorul pe un suport.

- 1 Pentru detalii despre montarea corectă pentru anumite televizoare, consultați broșura suportului de masă inclusă.
- 2 Așezați televizorul pe suport. Aveți grijă să nu apară interferențe cu cablurile.

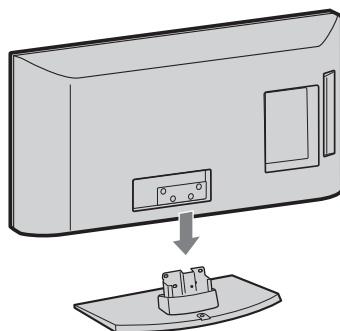

- 3 Fixați suportul de televizor corespunzător marcajului ↑ ce indică orificiul pentru șurub, folosind șuruburile care v-au fost furnizate.

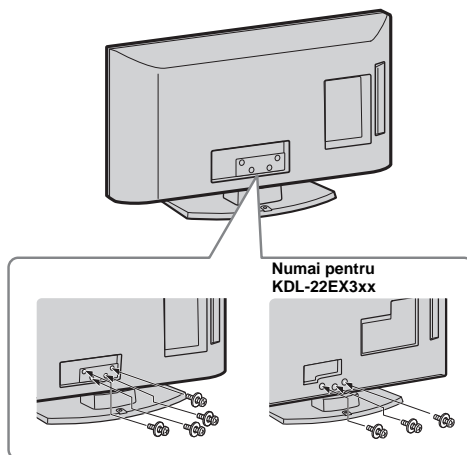



- Dacă utilizați o șurubelniță electrică, stabiliți momentul forței de aproximativ 1,5 N·m (15 kgf·cm).

3: Conectarea unei antene/cablu, a unui/VCR/DVD recorder

Numai conectarea antenei/cablu

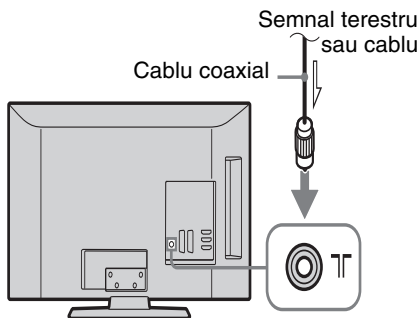

Conectarea unei antene/cablu, a unui/VCR/ DVD recorder cu SCART

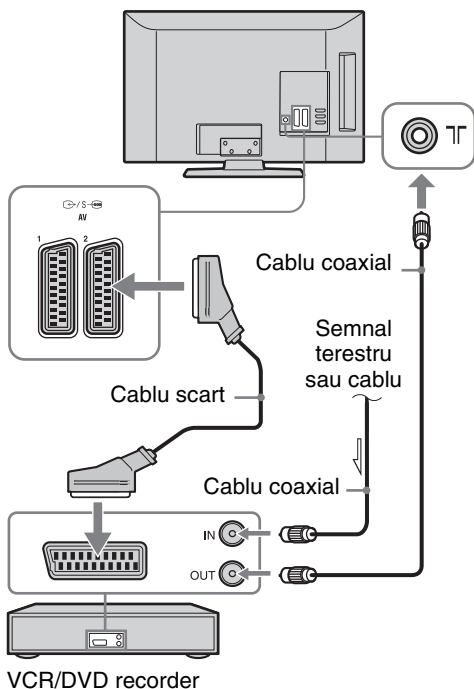

- Ieșiri AV1 disponibile numai pentru TV analog.
- Ieșiri AV2 la ecranul actual (excepție PC, HDMI, Component, USB).

Conectarea unei antene/cablu, a unui/VCR/ DVD recorder cu HDMI

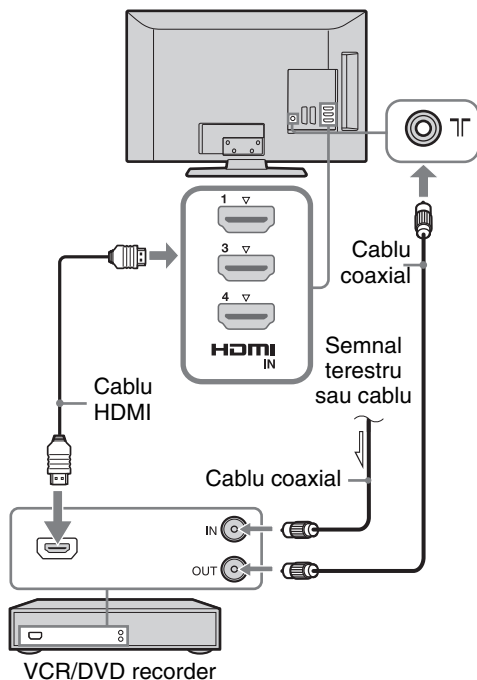

4: Pentru a preveni răsturnarea televizorului

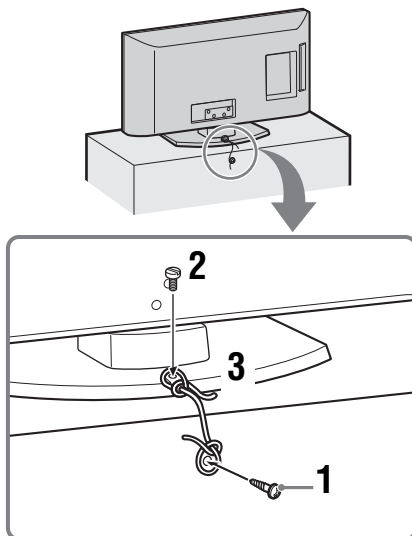

- 1 Instalați un holz-șurub (diametru de 4 mm, nu este prevăzut) în suportul televizorului.

Continuare

2 Introduceți un șurub de fixare (M4 × 16, nu este furnizat) în orificiul destinat acestuia din carcasa televizorului.

3 Legați holșurubul și șurubul hexagonal cu o sfoară rezistentă.



- Un kit opțional de la Sony, cu curele de susținere, folosit pentru a fixa bine televizorul. Contactați centrul Sony pentru service, cel mai aproape de dvs., pentru a achiziționa un kit. Să aveți la îndemână numele modelului televizorului, pentru referință.

5: Legarea cablurilor

(numai pentru KDL-40/32NX5xx)

Puteți lega cablurile de conectare, așa cum se poate observa mai jos.

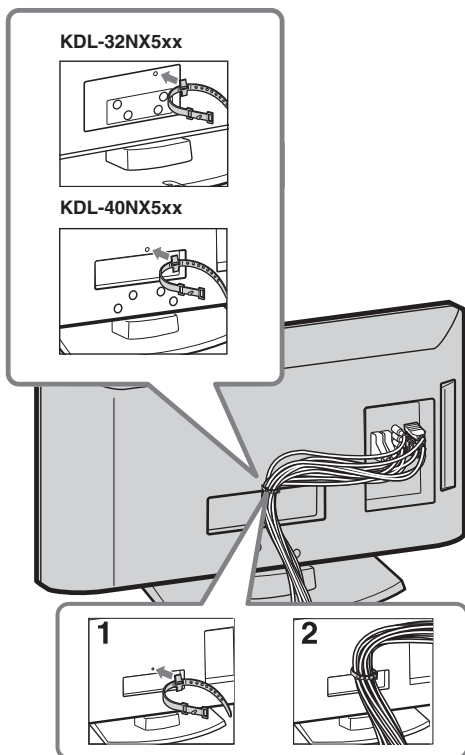

- Nu legați cablul de alimentare cu cele de conectare.

6: Selectarea limbii, țării/regiunii și locației

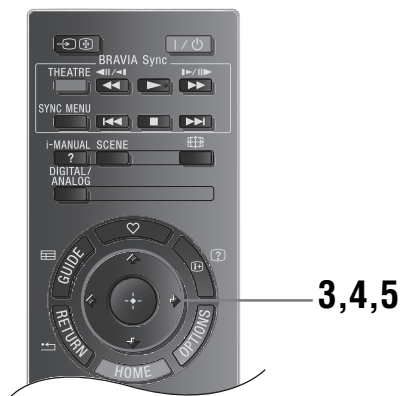
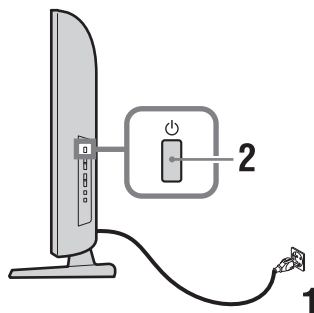

1 Conectați televizorul la priza de alimentare (220-240V C.A., 50Hz).

2 Apăsați pe partea laterală a televizorului.

Când porniți televizorul pentru prima dată, pe ecran apare meniul Limbă.



- Când porniți televizorul, ledul indicând alimentarea devine verde.

3 Apăsați / pentru a selecta limba afișată în meniu, apoi apăsați .

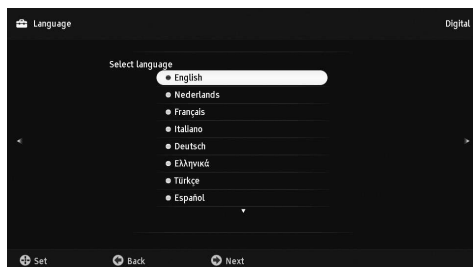

- 4 Apăsați \updownarrow pentru a selecta țara/regiunea în care veți utiliza televizorul, apoi apăsați \oplus .

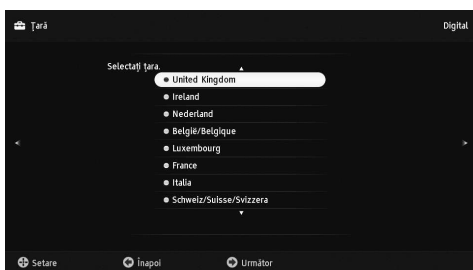

Dacă țara/regiunea pe care doriți să o folosiți la televizor nu apare în listă, atunci selectați „-” în locul unei țări/regiuni.

- 5 Apăsați \updownarrow pentru a selecta tipul locației în care veți utiliza televizorul, apoi apăsați \oplus .

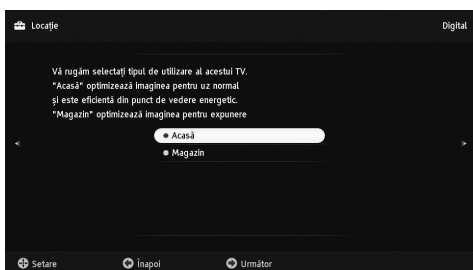

În mod Magazin, unele setări vor fi resetate periodic pentru uz Magazin.

Această opțiune selectează modul inițial de imagine adecvat pentru condiția caracteristică de lumină în aceste medii.

7: Reglarea automată a televizorului

- 1 Apăsați \oplus .

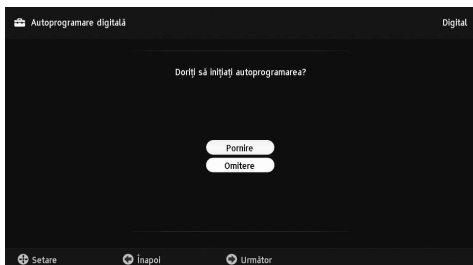

- 2 Apăsați \updownarrow pentru a selecta „Antenă” sau „Cablul”, apoi apăsați \oplus .

Dacă selectați „Cablul”, apare ecranul pentru selectarea tipului de căutare. Vedeți „Reglarea televizorului pentru conexiunea prin Cablu” (pagina 7).

Televizorul începe să caute toate canalele digitale disponibile, continuând cu canalele analoge disponibile. Acest lucru poate dura ceva timp, astfel că nu apăsați niciun buton de pe televizor sau telecomandă.

Dacă vă apare un mesaj pentru a confirma conexiunea antenei

Nu s-au găsit canale analoge sau digitale. Verificați toate conexiunile antenei/cablu și apăsați \oplus pentru a reîncepe reglarea automată.

- 3 Sortare programe (Numai în modul analog): Schimbă ordinea în care canalele analoge sunt salvate pe televizor.

1 Apăsați \updownarrow pentru a selecta canalul pe care doriți să îl mutați la o nouă locație, apoi apăsați \rightleftarrows .

2 Apăsați \updownarrow pentru a selecta noua poziție pentru canal, apoi apăsați \oplus .

Dacă nu schimbați ordinea în care se salvează canalele analoge în televizor, apăsați HOME pentru a continua cu etapa următoare.



- Această etapă nu va apărea dacă nu este găsit niciun canal analog.

Mesajul „Configurare încheiat” va apărea pe ecran. Apăsați \oplus .

Televizorul este acum reglat la toate canalele disponibile.



- Actualizare sistem
Puteți actualiza sistemul TV utilizând memorie USB. Consultați pagina de Internet de mai jos.
<http://support.sony-europe.com/TV/>

Reglarea televizorului pentru conexiunea prin Cablu

- 1 Apăsați \oplus .

- 2 Apăsați \updownarrow pentru a selecta „Căutare rapidă” sau „Căutare completă”, apoi apăsați \oplus .

„Căutare rapidă” : canalele sunt depistate în conformitate cu informațiile operatorului prin cablu din semnalul difuzat.

Setarea recomandată pentru „Frecvența” și „ID rețea” este „Auto”.

Această opțiune este recomandată pentru depistarea rapidă în cazul în care este suportată de operatorul dvs. prin cablu.

Continuare

În cazul în care „Căutare rapidă” nu are rezultate, vă rugăm utilizați metoda „Căutare completă” de mai jos.

„Căutare completă” : Toate canalele disponibile sunt depistate și memorate. Această procedură poate dura ceva timp.

Această opțiune este recomandată atunci când „Căutare rapidă” nu este suportată de furnizorul dvs. de servicii prin cablu.

Pentru mai multe informații cu privire la furnizorii de servicii prin cablu suportați, consultați site-ul web de suport:

<http://support.sony-europe.com/TV/DVBC>

3 Apăsați $\leftarrow/\rightarrow/\updownarrow$ pentru a selecta „Start”.

Televizorul începe căutarea canalelor. Nu apăsați niciun buton de la televizor sau telecomandă.



- Unii furnizori de servicii prin cablu nu suportă „Căutare rapidă”. Dacă nu este găsit niciun canal utilizând „Căutare rapidă”, efectuați „Căutare completă”.

Ajustarea unghiului de vizionare al televizorului

Acest televizor poate fi poziționat între unghiurile prezentate mai jos.

(numai pentru KDL-40/32NX5xx)

Ajustarea unghiului stânga și dreapta (rotire)

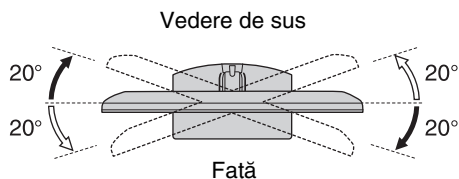

(numai pentru KDL-22EX3xx)

Reglarea înclinării

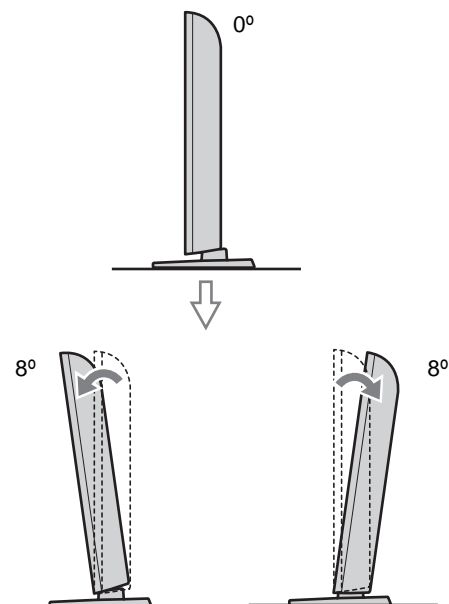

Îndepărtarea suportului de masă de la televizor



- Suportul de masă nu va fi scos pentru niciun motiv, decât dacă televizorul va fi montat pe perete.

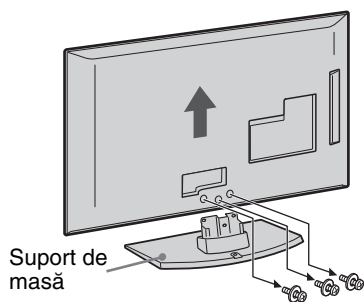
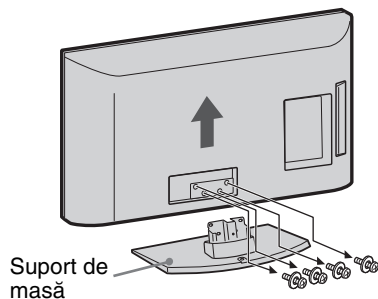

(numai pentru KDL-22EX3xx)



- Verificați dacă televizorul este în poziția verticală înainte de pornire. Televizorul nu trebuie pornit cu panoul LCD îndreptat în jos, pentru a evita omogenitatea neregulată a imaginii.

Informații privind siguranța

Instalare / Configurare

Instalați și utilizați televizorul conform instrucțiunilor prezentate în continuare, pentru a evita riscurile de incendii, șocurile electrice sau deteriorări / răniri.

Instalarea

- Televizorul trebuie instalat în apropierea unei prize ușor accesibile.
- Așezați televizorul numai pe o suprafață stabilă și plată.
- Instalarea televizorului pe perete trebuie executată de către persoane calificate.
- Din motive de siguranță, se recomandă cu insistență utilizarea accesoriilor Sony, inclusiv:
 - Dispozitivul de montare pe perete SU-WL500 (KDL-46EX4xx, KDL-40BX4/EX4/EX6/NX5xx, KDL-37EX4xx, KDL-32BX3/BX4/EX3/EX4/EX6/NX5xx)
 - Dispozitivul de montare pe perete SU-WL100 (KDL-26EX3xx, KDL-22EX3xx)
- Asigurați-vă că utilizați numai șuruburile furnizate cu dispozitivul de montare pe perete atunci când atașați cârligele de montare la televizor. Șuruburile furnizate sunt proiectate astfel încât să aibă o lungime între 8 mm și 12 mm, atunci când este măsurată distanța de la suprafața de atașare până la cârligul de montare. Diametrul și lungimea șuruburilor diferă în funcție de modelul dispozitivului de montare pe perete. Utilizarea altor șuruburi decât a celor furnizate poate avea ca rezultat deteriorarea internă a televizorului sau căderea acestuia etc.

8 mm - 12 mm

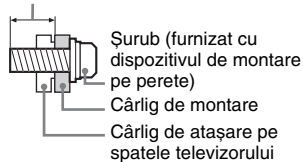

Transportul

- Înainte de a deplasa televizorul, decuplați toate cablurile.
- La transportul unui televizor de mari dimensiuni, este recomandată participarea a două sau trei persoane.
- Pentru transportul televizorului apucați-l așa cum este prezentat în imaginea alăturată. Nu supuneți la presiuni ecranul LCD.
- Când ridicăți sau mutați televizorul, apucați-l ferm de partea sa inferioară.
- Feriți televizorul de șocuri mecanice și de vibrații prea puternice în timpul transportului.

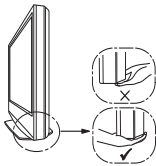
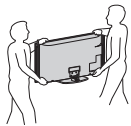

- Când duceți aparatul la reparat sau când vă mutați, împachetați-l în ambalajul original.

Ventilație

- Nu acoperiți niciodată fantele de aerisire și nu introduceți obiecte în interiorul carcasei aparatului.
- Lăsați suficient spațiu în jurul televizorului, așa cum este indicat mai jos.
- Se recomandă cu insistență să utilizați dispozitivul de montare pe perete furnizat de firma Sony, pentru că acesta asigură o ventilație adecvată.

Instalarea pe perete

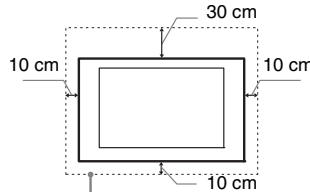

Lăsați cel puțin atât spațiu în jurul televizorului.

Instalarea pe un suport

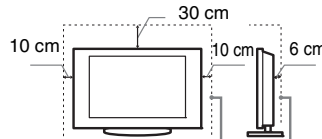

Lasati cel puțin atât spațiu în jurul televizorului.

- Pentru a asigura o ventilație corespunzătoare și a evita adunarea prafului și a murdăriei:
 - Nu așezați televizorul culcat, cu susul în jos, pe spate sau lateral.
 - Nu puneți televizorul pe un raft, pe covor, în pat sau într-un dulap.
 - Nu acoperiți televizorul cu materiale textile, de exemplu draperie, și nici cu alte obiecte, de exemplu ziare etc.
 - Nu instalați televizorul așa cum este arătat mai jos.

Circulația aerului este blocată.

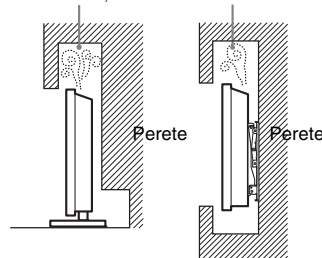

Conductorul de rețea

Pentru a evita riscul de incendii, șocuri electrice sau alte deteriorări și răniri, manevrați conductorul de rețea și ștecherul respectând următoarele:

- Utilizați numai conductori de rețea marca Sony, nu de la alte firme.
- Introduceți complet ștecherul în priză.
- Acest aparat poate funcționa doar la tensiuni de 220–240 V, curent alternativ.
- Când conectați alte cabluri, aveți grijă să decuplați conductorul de rețea pentru

- siguranța dvs., și aveți grijă să nu vă încurcați picioarele între cabluri.
- Decuplați conductorul de rețea de la priză înainte de a deplasa sau a deplana televizorul.
- Țineți conductorul de rețea la distanță de surse de căldură.
- Scoateți ștecherul de rețea și curățați-l cu regularitate. Dacă există praf pe ștecher și acesta se umezește, este posibil ca izolația să fie deteriorată, ceea ce poate duce la declanșarea de incendii.

Note

- Nu utilizați conductorul de rețea furnizat la alte echipamente.
- Nu găuriți, nu îndoiți și nu răsuciți excesiv conductorul de rețea. Firele din interior se pot dezizola sau se pot rupe.
- Nu modificați conductorul de rețea.
- Nu așezați obiecte grele pe conductorul de rețea.
- Nu trageți de conductorul de cablu pentru a-l decupla de la priză.
- Nu conectați prea multe aparate la aceeași priză de rețea.
- Nu utilizați un ștecher care nu se potrivește cu priză.

Moduri de utilizare interzise

Nu instalați / utilizați televizorul în locații, medii înconjurătoare sau situații de genul celor prezentate mai jos, deoarece este posibil ca televizorul să producă incendii, șocuri electrice, deteriorări și/sau leziuni.

Locația:

În exterior (la lumină solară directă), pe malul mării, pe o navă sau barcă, în interiorul unui vehicul, în instituții medicale, în locuri instabile, în apropierea apei, în locuri supuse la ploaie, umezeală sau fum.

Mediul înconjurător:



- Pentru a preveni extinderea incendiului, țineți în permanență la distanță de acest produs lumânările sau alte tipuri de flacără deschisă.
- Unde este foarte cald sau umez, unde există mult praf; în spații unde există insecte care pot pătrunde în interior; în locații unde poate fi supus la vibrații mecanice, în apropierea unor obiecte cu flăcări deschise (lumânări, etc). Televizorul nu trebuie expus la picături sau stropire, și nu trebuie așezate deasupra lui recipiente ce conțin lichide, de exemplu vase.

Situații:

Nu manevrați televizorul cu mâinile ude, cu carcasa demontată, sau având atașate dispozitive care nu au fost recomandate de producător. Decuplați televizorul de la priză, precum și antena de exterior în timpul furtunilor.

Piese defecte:

- Nu aruncați obiecte spre televizor. Sticla ecranului se poate sparge la impact, cauzând răniri grave.
- Dacă se sparge carcasa televizorului, nu o atingeți înainte de a decupla conductorul de rețea de la priză. În caz contrar, pot apărea șocuri electrice.

Când aparatul nu funcționează

- Dacă nu utilizați televizorul câteva zile, decuplați-l de la rețea din motive ecologice și de siguranță.
- Deoarece televizorul nu este decuplat de la rețea dacă este doar oprit, scoateți ștecherul din priză pentru deconectarea completă.
- Anumite televizoare pot fi dotate cu facilități care solicită ca televizorul să fie lăsat în standby pentru a funcționa corespunzător.

Pentru copii

- Nu lăsați copiii să se cațere pe televizor.
- Nu lăsați accesoriile de mici dimensiuni la îndemâna copiilor, deoarece pot fi înghițite accidental.

În cazul în care apar următoarele probleme...

Opriti și decuplați imediat aparatul de la priză dacă survine vreuna din problemele prezentate mai jos.

Solicitați dealer-ului dvs. sau unui centru de service Sony ca o persoană calificată să verifice televizorul.

Când:

- Este deteriorat conductorul de rețea.
- Ștecherul nu se potrivește cu priză.
- Televizorul a fost deteriorat prin cădere, lovire sau izbirea cu un alt obiect.
- Vreun obiect sau lichid a pătruns în interiorul carcasei.

Măsurile de precauție

Vizionarea la televizor

- Asigurați o iluminare moderată a camerei, deoarece nu este recomandată vizionarea televizorului o perioadă îndelungată de timp, în condiții de iluminare scăzută, deoarece vă poate fi afectată vederea.
- Când utilizați căștile, evitați audierea la un nivel ridicat al volumului, deoarece vă poate fi afectat auzul.

Ecranul LCD

- Deși ecranul LCD este produs folosind tehnologie de înaltă precizie și 99,99% sau mai mult dintre pixeli funcționează, este posibilă existența unor mici puncte negre sau a unor luminoase (roșii, albastre sau verzi) care să apară în mod constant pe ecranul LCD. Aceasta este o proprietate structurală a ecranului LCD și nu constituie o disfuncționalitate.
- Nu împingeți și nu zgâriați filtrul frontal, și nu așezați obiecte pe partea de sus a acestui televizor. Imaginea poate deveni neuniformă sau ecranul LCD se poate deteriora.
- Dacă televizorul este utilizat într-un loc cu temperatură scăzută, poate apărea un efect de prelungire neregulată a liniilor orizontale, sau imaginea poate deveni întunecată. Aceasta nu reprezintă o defecțiune. Fenomenul va dispărea pe măsură ce temperatura crește.
- Pot apărea imagini remanente în cazul în care sunt afișate în mod continuu imagini

stabile. Acestea pot să dispară după câteva momente.

- Ecranul și carcasa se încălzesc când televizorul este în uz. Aceasta nu reprezintă o disfuncționalitate.
- Ecranul LCD conține o cantitate mică de cristale lichide. Unele tuburi fluorescente utilizate la acest televizor conțin de asemenea mercur. Respectați instrucțiunile și regulamentele locale în vigoare cu privire la salubritate.

Manevrarea și curățarea suprafeței ecranului / carcasei televizorului

Decuplați conductorul de rețea de la priză înainte de a curăța televizorul.

Pentru a evita degradarea materialului sau deteriorarea acoperirii ecranului, respectați următoarele măsuri de precauție.

- Pentru a îndepărta praful de pe ecran și carcasă, ștergeți ușor cu o cârpă moale. Dacă praful este persistent, ștergeți cu o cârpă moale, ușor umezită într-o soluție slabă de detergent.
- Nu pulverizați apă sau detergent direct pe televizor. Poate să picure în partea de jos a ecranului sau pe componentele exterioare, fiind posibilă apariția unei defecțiuni.
- Nu utilizați niciodată pastă abrazivă, substanțe de curățare alcaline / acide, praf de curățat sau solvenți volatili, cum ar fi alcoolul, benzina, diluantul sau insecticidele. Utilizarea unor astfel de materiale sau contactul prelungit cu materiale din cauciuc sau vinil poate duce la daune ale suprafeței ecranului și materialului carcasei.
- Se recomandă aspirarea periodică a orificiilor de ventilare pentru a asigura ventilarea corespunzătoare.
- Când ajustați unghiul de vizionare al televizorului, deplasați lent aparatul, pentru a evita desprinderea sau alunecarea de pe suportul său stabil.

Echipamentul opțional

- Păstrați componentele opționale sau oricare alte dispozitive care emit radiații electromagnetice la distanță de televizor. În caz contrar, pot apărea distorsiuni și / sau zgomot.
- Acest echipament a fost testat și s-a aflat astfel că este în conformitate cu limitele stabilite prin Directiva EMC pentru utilizarea cablului de conexiune pentru semnal, mai scurt de 3 metri.

Bateriile

- Respectați polaritatea corectă când introduceți bateriile.
- Nu utilizați baterii de tip diferit și nu amestecați baterii vechi cu unele noi.
- Salubriți bateriile în mod ecologic. Este posibil ca în anumite regiuni, salubritatea bateriilor să fie reglementată prin lege. Vă rugăm consultați autoritățile dvs. locale.
- Manevrați telecomanda cu grijă. Nu o scăpați pe jos și nu călcați pe ea, nu vărsați lichid de niciun fel.
- Nu puneți telecomanda într-un loc apropiat de o sursă de căldură, în bătaia directă a razelor soarelui, sau într-o încăpere umedă.

Salubritatea televizorului



Dezafectarea echipamentelor electrice și electronice vechi (Se aplică pentru țările membre ale

Uniunii Europene și pentru alte țări europene cu sisteme de colectare separată)

Acest simbol aplicat pe produs sau pe ambalajul acestuia, indică faptul că acest produs nu trebuie tratat ca un deșeu menajer. El trebuie predat punctelor de reciclare a echipamentelor electrice și electronice. Asigurându-vă că acest produs este dezafectat în mod corect, veți ajuta la prevenirea posibilelor consecințe negative asupra mediului și a sănătății umane, dacă produsul ar fi fost dezafectat în mod necorespunzător. Reciclarea materialelor va ajuta la conservarea resurselor naturale. Pentru mai multe detalii legate de reciclarea acestui produs, vă rugăm să contactați primăria din orașul dumneavoastră, serviciul de salubritate local sau magazinul de unde ați cumpărat produsul.



Dezafectarea bateriilor uzate (aplicabil în Uniunea Europeană și alte țări europene cu

sisteme de colectare separate)

Acest simbol marcat pe baterie sau pe ambalaj indică faptul că bateria acestui produs nu trebuie considerată reziduu menajer.

Pe anumite tipuri de baterii, acestui simbol i se pot asocia simbolurile anumitor substanțe chimice. Simbolurile pentru mercur (Hg) sau plumb (Pb) sunt adăugate, dacă bateria conține mai mult de 0,0005% mercur sau 0,004% plumb.

Asigurându-vă că aceste baterii sunt eliminate corect, veți ajuta la prevenirea consecințelor negative pentru mediu și pentru sănătatea umană, care, în caz contrar, pot fi provocate de către manipularea și eliminarea greșită a acestor baterii. Reciclarea acestor materiale va ajuta la conservarea resurselor naturale.

În cazul produselor care pentru siguranță, performanța sau integritatea datelor necesită o conexiune permanentă cu bateria încorporată, aceasta trebuie înlocuită numai de către personalul specializat din centrele de service.

Pentru a vă asigura că bateriile vor fi dezafectate corespunzător, predați produsul la sfârșitul duratei de funcționare la centrele de colectare pentru deșeurile electrice și electronice.











Pentru celelalte tipuri de baterii, vă rugăm să consultați secțiunea în care este explicat modul neprimejdios de îndepărtare a bateriei din produs. Predați bateria uzată la un centru de colectare și reciclare a bateriilor.

Pentru mai multe detalii referitoare la reciclarea acestui produs sau a bateriei, vă rugăm să contactați primăria, serviciul de preluare a deșeurilor sau magazinul de unde ați achiziționat produsul.

i-MANUAL

Afișează manualul de utilizare pe ecran.

Parcurgerea Manualului de utilizare

- 1** Apăsați **i-MANUAL**.
- 2** Apăsați  pentru a selecta subiectul din Cuprins, apoi apăsați .
Utilizați butonul colorat corespunzător pentru a merge la pagina următoare sau anterioară și a reveni la Cuprins.
Dacă explicația are legătură cu alt subiect, va apărea simbolul . Apăsați // pentru a selecta , apoi apăsați . Apăsați  **RETURN** pentru a merge înapoi.
- 3** Apăsați  **RETURN** pentru a ieși.



- XMB™ (XrossMediaBar) este un meniu cu facilități și surse de intrare pentru BRAVIA care apare pe ecranul televizorului.

Instalarea accesoriilor (colier de montare pe perete)

Către clienți:

Pentru protejarea produsului și din motive de siguranță, Sony recomandă ca instalarea televizorului să fie efectuată de distribuitori Sony sau furnizori autorizați. Nu încercați să îl instalați dvs.

Către distribuitorii și furnizorii Sony:

Acordați o atenție completă siguranței în timpul instalării, activităților periodice de întreținere și examinării acestui produs.

Televizorul poate fi instalat folosind colierul de montare pe perete SU-WL500 (KDL-46EX4xx, KDL-40BX4/EX4/EX6/NX5xx, KDL-37EX4xx, KDL-32BX3/BX4/EX3/EX4/EX6/NX5xx) / SU-WL100 (KDL-26EX3xx, KDL-22EX3xx (se vinde separat)).

- Pentru o instalare corectă, se vor vedea instrucțiunile furnizate cu colierul de montare pe perete.
- Se va vedea „Îndepărtarea suportului de masă de la televizor” (pagina 9).



- Când fixați cârligul de montare, așezați televizorul pe un suport de masă.

KDL-46EX4xx
KDL-40BX4/EX4/EX6/NX5xx
KDL-37EX4xx
KDL-32BX3/BX4/EX3/EX4/EX6/NX5xx

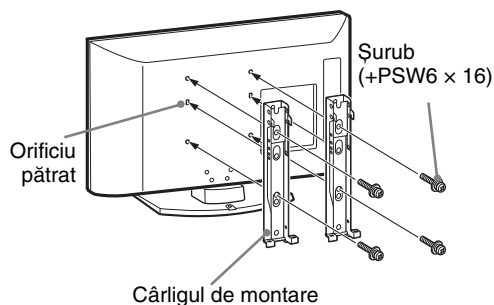

KDL-26EX3xx
KDL-22EX3xx

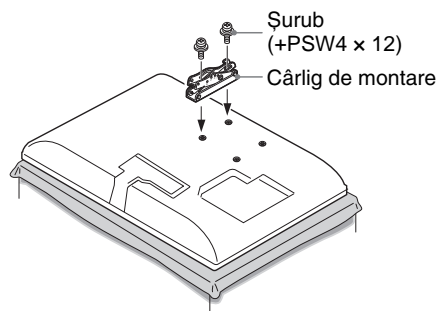

Este necesară experiența pentru instalarea acestui produs, mai ales pentru a stabili rezistența necesară peretelui pentru a susține greutatea televizorului. Asigurați-vă că distribuitorii Sony sau furnizorii autorizați se ocupă de montarea acestui produs pe perete și acordați atenție siguranței în timpul instalării. Sony nu este răspunzător pentru deteriorări sau răniri provocate prin manipulare greșită sau instalare incorectă.

Tabel cu dimensiuni pentru instalarea televizorului

KDL-46EX4xx
KDL-40BX4/EX4/EX6/NX5xx
KDL-37EX4xx
KDL-32BX3/BX4/EX3/EX4/EX6/NX5xx

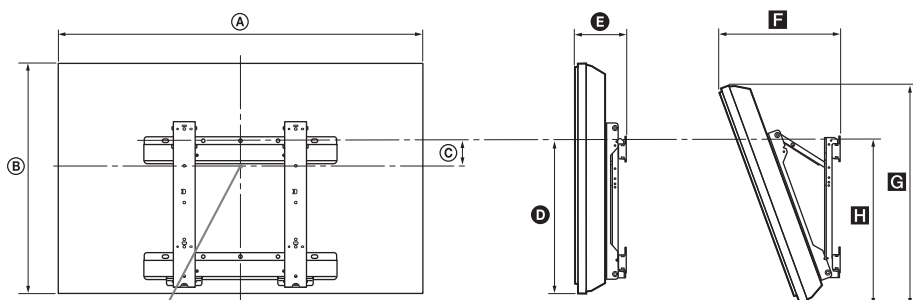

Punct central al ecranului

KDL-26EX3xx
KDL-22EX3xx

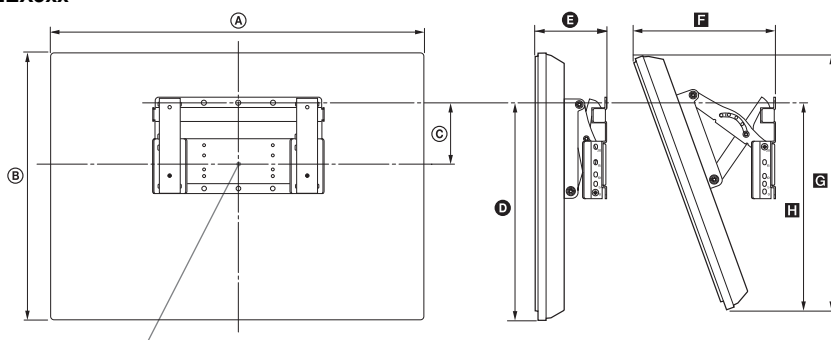

Punct central al ecranului

Unitate: cm

Nume model	Dimensiuni afișaj		Dimensiunea centrală a ecranului	Lungimea pentru fiecare unghi de montare				
				Unghi (0°)		Unghi (20°)		
	A	B		C	D	E	F	G
KDL-46EX4xx	112,7	67,4	8,4	42,4	16,2	36,9	64,0	46,4
KDL-40NX5xx	102,3	62,8	12,2	43,9	16,0	34,9	59,1	47,9
KDL-40BX4xx	99,6	59,8	12,2	42,5	15,9	34,1	56,6	46,2
KDL-40EX4xx	99,2	59,8	12,2	42,5	16,0	34,1	56,7	46,3
KDL-40EX6xx	95,2	58,1	13,3	43,1	12,0	29,7	54,6	45,4
KDL-37EX4xx	92,1	56,4	14,0	42,7	15,8	32,7	53,4	46,3
KDL-32NX5xx	82,5	51,7	17,2	43,2	15,6	30,9	48,8	47,1
KDL-32BX3/BX4xx	80,4	49,7	17,2	42,6	15,6	30,3	47,9	46,0
KDL-32EX3/EX4xx	80,0	49,7	17,2	42,6	15,7	30,3	47,0	46,1
KDL-32EX6xx	76,4	47,5	18,5	43,1	12,0	26,0	47,3	45,4
KDL-26EX3xx	67,2	42,3	9,7	31,5	16,0	26,2	40,2	32,3
KDL-22EX3xx	55,1	36,7	13,3	32,9	14,3	22,2	34,8	32,8

Cifrele din tabelul de mai sus pot fi ușor diferite în funcție de instalare.

ATENȚIE

Peretele pe care va fi instalat televizorul trebuie să reziste la o greutate de cel puțin patru ori mai mare decât cea a televizorului. Se va vedea „Specificații” (pagina 16) pentru greutatea acestuia.

Tabel/diagramă cu locațiile șururilor și cârligelor

Nume model	Locație șurub	Locație cârlig
KDL-46EX4xx	d, g	b
KDL-40BX4/EX4/NX5xx	d, g	b
KDL-40EX6xx	e, j	b
KDL-37EX4xx	d, g	b
KDL-32BX3/BX4/EX3/EX4/NX5xx	e, g	c
KDL-32EX6xx	f, j	c
KDL-26EX3xx	—	a
KDL-22EX3xx	—	b

KDL-46EX4xx

KDL-40BX4/EX4/EX6/NX5xx

KDL-37EX4xx

KDL-32BX3/BX4/EX3/EX4/EX6/NX5xx

Locație șurub

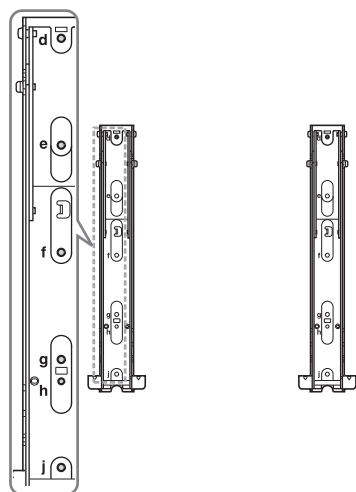

Locație cârlig

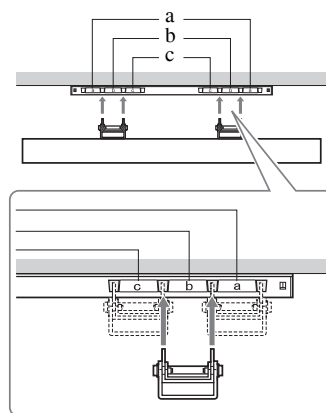







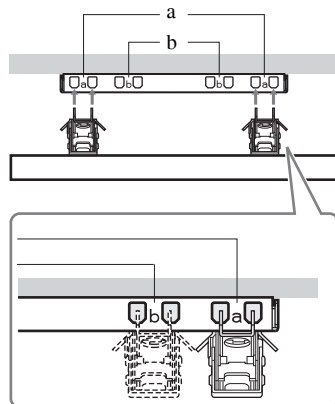

KDL-26EX3xx

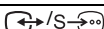
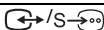
KDL-22EX3xx

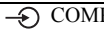
Locație cârlig

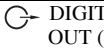
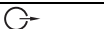

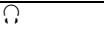
Specificații

Nume model		KDL-46EX4xx	KDL-40BX4/EX4/EX6/NX5xx	KDL-37EX4xx	KDL-32BX3/BX4/EX3/EX4/EX6/NX5xx	KDL-26EX3xx	KDL-22EX3xx	
Sistem								
Sistem panou		Panou LCD (afișaj cu cristale lichide)						
Sistem televizor		În funcție de selecția țară/regiune Analog: B/G/H, D/K, L, I Digital: DVB-T, DVB-C						
Culoare/Sistem video		Analogic: PAL, PAL60 (doar intrare video), SECAM, NTSC3.58, NTSC4.43 (doar intrare video) Digital: MPEG-2 MP@ML/HL, H.264/MPEG-4 AVC HP@L4.0, MP@L3.0						
Acoperire canal		Analog: 46.25 - 855.25 MHz Digital: VHF/UHF						
Ieșire sunet		10 W + 10 W (RMS)				8 W + 8 W (RMS)	5 W + 5 W (RMS)	
Jacuri intrare/ieșire								
Antenă		Terminal extern de 75 ohmi pentru VHF/UHF						
 AV1*1		Conector scart cu 21 piciorușe, inclusiv ieșire audio/video, intrare RGB, intrare S-Video și ieșire analog a televizorului audio/video.						
 AV2*2		Conector scart cu 21 piciorușe, inclusiv intrare audio/video, intrare RGB, intrare S-Video și ieșire audio/video.						
 COMPONENT IN		Formate suportate: 1080p, 1080i, 720p, 576p, 576i, 480p, 480i Y: 1 Vp-p, 75 ohmi, 0,3V negativ sync/Pb/Cb: 0,7 Vp-p, 75 ohmi/ Pr/Cr: 0,7 Vp-p, 75 ohmi						
 COMPONENT IN		Intrare audio (jacuri fono)						
HDMI IN 1, 2, 3, 4		Video: 1080p, 1080p24, 1080i, 720p, 576p, 576i, 480p, 480i Audio: PCM liniar cu două canale 32, 44,1 și 48 kHz; 16, 20 și 24 biți, Dolby Digital PC (se va vedea pagina 18) Audio analog (minijac) (numai HDMI1)						
 AV3		Intrare video (jac fono)						
 AV3		Intrare audio (jacuri fono)						
 DIGITAL AUDIO OUT (OPTICAL)		Mufa optică digitală (PCM liniar pe două canale, Dolby Digital)						
 In		Intrare audio (stânga/dreapta) (jacuri fono)						
PC IN 		Intrare PC (15 Dsub) (se va vedea pagina 18) G: 0,7 Vp-p, 75 ohmi, non Sync pe verge/B: 0,7 Vp-p, 75 ohmi/ R: 0,7 Vp-p, 75 ohmi, H/V Sync: Nivel TTL  Intrare audio PC (minijac)						
		Mufa pentru căști						
		Port USB						
		Orificiu Modul condițional de acces (CAM)						
Alimentare și altele								
Condiții pentru alimentare		220–240 V C.A., 50 Hz						
Dimensiune ecran (măsurat în diagonală)		46 inci / Aprox. 117 cm	40 inci / Aprox. 102 cm	37 inci / Aprox. 94 cm	32 inci / Aprox. 80 cm	26 inci / Aprox. 66 cm	22 inci / Aprox. 55 cm	
Rezoluție ecran		1.920 puncte (orizontal) × 1.080 rânduri (vertical) (KDL-46EX4xx, KDL-40BX4/EX4/EX6/NX5xx, KDL-37EX4xx, KDL-32BX4/EX4/EX6/NX5xx) 1.366 puncte (orizontal) × 768 rânduri (vertical) (KDL-32BX3/EX3xx, KDL-26EX3xx, KDL-22EX3xx)						
Consum de putere	în modul „Acasă”/ „Standard”	142 W	110 W 75,0 W (KDL-40EX6xx)	95,0 W	73,0 W 61,0 W (KDL-32EX6xx)	52,0 W	39,0 W	
	în modul „Magazin”/ „Strălucitor”	183 W	146 W 92 W (KDL-40EX6xx)	120 W	94 W 75 W (KDL-32EX6xx)	62 W	46 W	
Consumul de energie în standby*3		0,19 W						

Nume model		KDL-46EX4xx	KDL-40BX4/EX4/EX6/NX5xx	KDL-37EX4xx	KDL-32BX3/BX4/EX3/EX4/EX6/NX5xx	KDL-26EX3xx	KDL-22EX3xx
Consumul de energie în modul oprit		0,18 W					
Consumul mediu anual de energie*4		207 kWh	161 kWh 96 kWh (KDL-40EX6xx)	139 kWh	107 kWh 85 kWh (KDL-32EX6xx)	76 kWh	57 kWh
Dimensiuni (w × h × d) (Aprox.)	(cu suport)	112,7 x 71,1 x 29,4 cm	102,3 x 66,5 x 31,0 cm (KDL-40NX5xx) 99,6 x 63,5 x 25,0 cm (KDL-40BX4xx) 99,2 x 63,5 x 25,0 cm (KDL-40EX4xx) 95,2 x 61,3 x 25,0 cm (KDL-40EX6xx)	92,1 x 59,9 x 25,1 cm	82,5 x 55,4 x 26,0 cm (KDL-32NX5xx) 80,4 x 53,2 x 22,0 cm (KDL-32BX3/BX4xx) 80,0 x 53,2 x 22,0 cm (KDL-32EX3/EX4xx) 76,4 x 50,7 x 25,0 cm (KDL-32EX6xx)	67,2 x 45,9 x 22,0 cm	55,1 x 40,2 x 21,5 cm
	(fără suport)	112,7 x 67,4 x 10,2 cm	102,3 x 62,8 x 10,0 cm (KDL-40NX5xx) 99,6 x 59,8 x 9,9 cm (KDL-40BX4xx) 99,2 x 59,8 x 10,0 cm (KDL-40EX4xx) 95,2 x 58,1 x 7,4 cm (KDL-40EX6xx)	92,1 x 56,4 x 9,8 cm	82,5 x 51,7 x 10,2 cm (KDL-32NX5xx) 80,4 x 49,7 x 9,6 cm (KDL-32BX3/BX4xx) 80,0 x 49,7 x 9,7 cm (KDL-32EX3/EX4xx) 76,4 x 47,5 x 7,3 cm (KDL-32EX6xx)	67,2 x 42,3 x 9,9 cm	55,1 x 36,7 x 8,2 cm
Masa (Aprox.)	(cu suport)	20,4 kg	22,4 kg (KDL-40NX5xx) 15,6 kg (KDL-40BX4xx) 15,9 kg (KDL-40EX4xx) 14,9 kg (KDL-40EX6xx)	13,6 kg	15,5 kg (KDL-32NX5xx) 10,7 kg (KDL-32BX3/BX4xx) 11,0 kg (KDL-32EX3/EX4xx) 11,1 kg (KDL-32EX6xx)	8,8 kg	6,6 kg
	(fără suport)	18,1 kg	19,2 kg (KDL-40NX5xx) 13,6 kg (KDL-40BX4xx) 13,9 kg (KDL-40EX4xx) 12,7 kg (KDL-40EX6xx)	11,6 kg	13,0 kg (KDL-32NX5xx) 9,2 kg (KDL-32BX3/BX4xx) 9,5 kg (KDL-32EX3/EX4xx) 9,1 kg (KDL-32EX6xx)	7,3 kg	6,0 kg
Accesorii furnizate		Se va vedea „1: Verificarea accesoriilor” la pagina 4.					
Accesorii opționale		Se va vedea „Instalarea accesoriilor (colier de montare pe perete)” pe pagina 13.					

*1 AV1 ieșiri disponibile numai la televizorul analog.

*2 Ieșiri AV2 de la ecran (excepție PC, HDMI, Component, USB).

*3 Energia specificată de standby se obține după ce televizorul termină procesele interne necesare.

*4 4 ore pe zi și 365 zile pe an.

Designul și specificațiile pot fi modificate fără aviz prealabil.

Grafic de referință pentru semnalul de intrare a PC pentru PC IN →

Semnale	Orizontal (Pixeli)	Vertical (Linie)	Frecvență orizontală (kHz)	Frecvență verticală (Hz)	Standard
VGA	640	480	31,5	60	VGA
SVGA	800	600	37,9	60	Îndrumări VESA
XGA	1024	768	48,4	60	Îndrumări VESA
WXGA	1280	768	47,4	60	VESA
WXGA	1280	768	47,8	60	VESA
WXGA	1360	768	47,7	60	VESA
SXGA	1280	1024	64	60	VESA
UXGA	1600	1200	75	60	VESA
HDTV	1920	1080	67,5	60	EIA

- Intrarea la PC a acestui televizor nu suportă Sync on Green sau Composite Sync.
- Intrarea la PC a acestui televizor nu suportă semnale încrucișate.
- Intrarea la PC a acestui televizor suportă semnale din graficul de mai sus, cu o frecvență verticală de 60 Hz.

Grafic de referință pentru semnalul de intrare a PC pentru HDMI IN 1, 2, 3 și 4

Semnale	Orizontal (Pixeli)	Vertical (Linie)	Frecvență orizontală (kHz)	Frecvență verticală (Hz)	Standard
VGA	640	480	31,5	60	VGA
SVGA	800	600	37,9	60	Îndrumări VESA
XGA	1024	768	48,4	60	Îndrumări VESA
WXGA	1280	768	47,4	60	VESA
WXGA	1280	768	47,8	60	VESA
WXGA	1360	768	47,7	60	VESA
SXGA	1280	1024	64	60	VESA

Depanarea

Verificați dacă indicatorul  (standby) se aprinde intermitent în roșu.

Când se aprinde intermitent

Funcția de auto-diagnosticare este activată.

Apăsați  pe partea laterală a televizorului pentru a-l opri, deconectați cablul de alimentare și informați distribuitorul sau centrul Sony de service.

Dacă LED-ul roșu clipește de 19 ori, vă rugăm opriți aparatul și îndepărtați dispozitivul USB defect.

Dacă LED-ul roșu clipește de 20 de ori, vă rugăm opriți aparatul și îndepărtați dispozitivul CAM defect.

Când nu se aprinde intermitent



- 1 Verificați articolele din tabelele de mai jos.
- 2 Dacă problema persistă, televizorul trebuie reparat de către personal calificat în acest sens.



- Puteți consulta secțiunea completă referitoare la detectarea defecțiunilor din manualul cu instrucțiuni pe ecran.
- Pentru mai multe informații, vă rugăm să contactați Centrul de Informare al Clienților Sony la adresa sau telefonul din garanția furnizată.

Imagine

Fără imagine (ecranul este negru) și fără sunet

- Verificați conexiunea antenei/cablu.
- Conectați televizorul la priză și apăsați  pe partea laterală a acestuia.
- Dacă indicatorul  (standby) devine roșu, apăsați .

Pe ecran apar doar o imagine cu zgomote și bruiaje

- Verificați să nu fie antena ruptă sau îndoită.
- Verificați dacă antena a ajuns la finalul vieții de serviciu (trei la cinci ani în utilizare normală, unu până la doi ani lângă mare).

Inledning

Tack för att du har valt denna produkt från Sony. Innan du använder TV:n bör du nogra läsa igenom den här bruksanvisningen och spara den för framtida bruk.

Anmärkning om digital TV

- Funktioner avseende digital TV (DVB) fungerar endast i länder eller områden där DVB-T (MPEG-2 och H.264/MPEG-4 AVC) digitala marksignaler sänds eller där du har tillgång till en kompatibel DVB-C (MPEG-2 och H.264/MPEG-4 AVC) kabeltjänst. Hör med din återförsäljare om du kan ta emot en DVB-T-signal där du bor eller fråga din kabelleverantör om deras DVB-C-tjänst är lämplig för integrerad användning med denna TV-apparat.
- Din kabelleverantör kanske tar ut en avgift för sina tjänster och du kanske måste godkänna leverantörens villkor för den aktuella tjänsten.
- Denna TV följer gällande specifikationer för DVB-T och DVB-C, men vi kan inte garantera kompatibilitet med framtida DVB-T digitala marksändningar och DVB-C digitala kabelsändningar.
- Vissa digitala TV-funktioner kanske inte är tillgängliga i vissa länder/områden och DVB-C-kabel kanske inte fungerar korrekt med vissa leverantörer.

För en lista på kompatibla kabeloperatörer, var god besök vår support sida:

<http://support.sony-europe.com/TV/DVBC/>

Tillverkare av denna produkt är Sony Corporation, 1-7-1 Konan Minato-ku Tokyo, 108-0075 Japan. Auktoriserad representant för EMC och produktsäkerhet är Sony Deutschland GmbH, Hedelfinger Strasse 61, 70327 Stuttgart, Germany. För service och garantiärenden, var vänlig se separat service- och garantidokument.

Information om varumärken

- **DVB** är ett registrerat varumärke tillhörande DVB Project.
- HDMI, HDMI-logotypen och High-Definition Multimedia Interface är varumärken eller registrerade varumärken tillhörande HDMI Licensing LLC.
- Tillverkas på licens från Dolby Laboratories. Dolby och den dubbla D-symbolen är varumärken tillhörande Dolby Laboratories.
- **OM DIVX VIDEO:** DivX® är ett digitalt videoformat som utvecklats av DivX, Inc. Det är en officiell DivX-certifierad enhet som spelar DivX-video. Besök www.divx.com för mer information och programvaruverktyg för att konvertera dina filer till DivX-video.
OM DIVX VIDEO-ON-DEMAND: Denna DivX Certified®-enhet måste registreras för att spela DivX Video-on-Demand (VOD). För att skapa registreringskoden, gå till DivX VOD-sektionen på enhetens inställningsmeny. Gå sedan till vod.divx.com med denna kod för att slutföra registreringsproceduren och läsa mer om DivX VOD.
- "BRAVIA" och BRAVIA är varumärken tillhörande Sony Corporation.
- "XMB™" och "XrossMediaBar" är varumärken tillhörande Sony Corporation och Sony Computer Entertainment Inc.



Angående modellnamnet i denna bruksanvisning

De två x:en som anges i modellnamnet motsvarar två siffror avseende färgvariation.

↗

- Illustrationerna i denna bruksanvisning avser KDL-32EX402 såvida inget annat anges.

Identifieringsetikettens placering

Etiketter med modellnr. och strömförsörjningsklass (i enlighet med tillämpliga säkerhetsbestämmelser) finns på baksidan av TV:n.

Innehållsförteckning

Startguide

4

Säkerhetsinformation	9
Säkerhetsföreskrifter	10

i-MANUAL

Navigering genom Bruksanvisning	11
---------------------------------------	----

Övrig information

Installera tillbehören (Väggfäste)	12
Specifikationer	15
Felsökning	18

SE

DVB : endast för digitala kanaler

- Läs avsnittet "Säkerhetsinformation" (sidan 9) i denna bruksanvisning innan TV:n används. Spara bruksanvisningen för framtida referens.
- En komplett bruksanvisning är tillgänglig på skärmen.
- Bruksanvisningen till denna TV innehåller instruktioner för att "Montera väggfästet".

1: Kontrollera tillbehör

Nätkabel (1) (endast för KDL-46EX4xx)

Kabelhållare (1) (endast för KDL-40/32NX5xx)

Stativ (1)*

Skrudar till stativ (4) (endast för KDL-46EX4xx)

Skrudar till stativ (4 + 3) (endast för KDL-40BX4/
EX4xx, KDL-37EX4xx, KDL-32BX3/BX4/EX3/EX4xx,
KDL-26EX3xx, KDL-22EX3xx)

Skrudar till stativ (4 + 4) (endast för KDL-40/
32EX6xx, KDL-40/32NX5xx)

Fjärrkontroll RM-ED022 (1)

Fjärrkontroll RM-ED036 (1) (endast för KDL-40/
32EX6xx)

AAA-batterier (2)

* Demonterad utom för KDL-46EX4xx.

Sätta i batterier i fjärrkontrollen

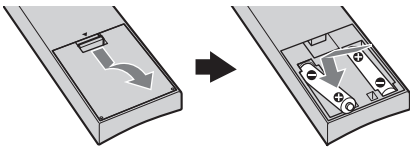

(endast för KDL-40/32EX6xx)

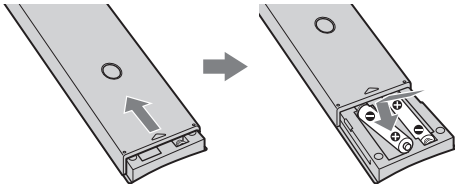

- Var noga med att sätta i batterierna åt rätt håll (+ / -).
- Använd inte olika typer av batterier tillsammans och blanda inte gamla och nya batterier.
- Kassera batterier enligt gällande miljöbestämmelser. I vissa regioner kan särskilda bestämmelser gälla för kassering av batterier. Rådfråga de lokala myndigheterna.
- Hantera fjärrkontrollen med varsamhet. Se till att inte tappa eller trampa på den och spill inga vätskor på den.
- Placera inte fjärrkontrollen i närheten av värmekällor, i direkt solljus eller i ett fuktigt rum.

2: Montera stativ

Följ monteringsstegen för att ställa TV:n på ett bordsställ.

- 1 Se bifogade broschyr bordsstativ för rätt montering på vissa TV-modeller.
- 2 Placera TV:n på stativet. Se till att kablarna inte kommer i kläm.

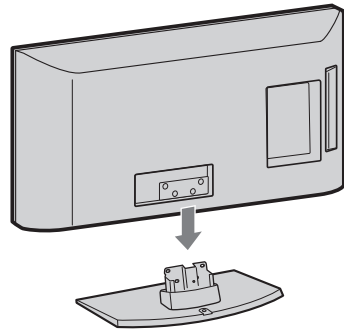

- 3 Montera TV:n på stativet med medföljande skruvar. Pilarna ↑ markerar skruvhålen.

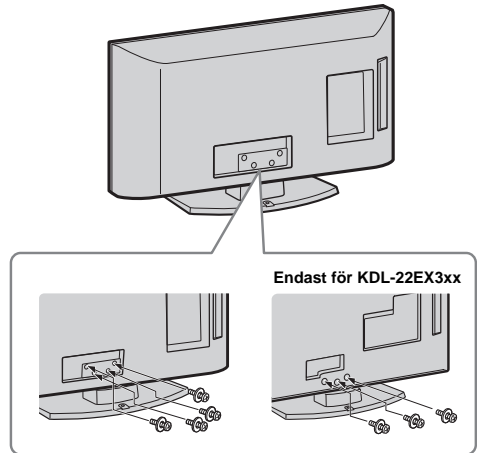

- Om du använder en elektrisk skruvdragare, ställ in åtdragningsmomentet på cirka 1,5 Nm.

3: Ansluta en antenn/ kabel-TV/ videobandspelare/ DVD-brännare

Ansluta endast antenn/kabel-TV

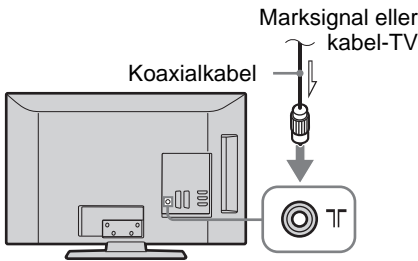

Ansluta en antenn/kabel-TV/videobandspelare/DVD-spelare med SCART

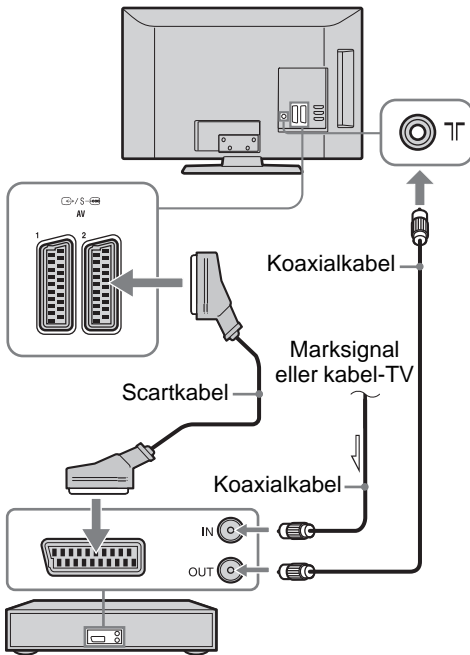

Videobandspelare/DVD-spelare



- AV1-utgångar endast tillgängliga för analog TV.
- AV2-utgångar till den aktuella bildskärmen (utom PC, HDMI, Component och USB).

Ansluta en antenn/kabel-TV/videobandspelare/DVD-spelare med HDMI

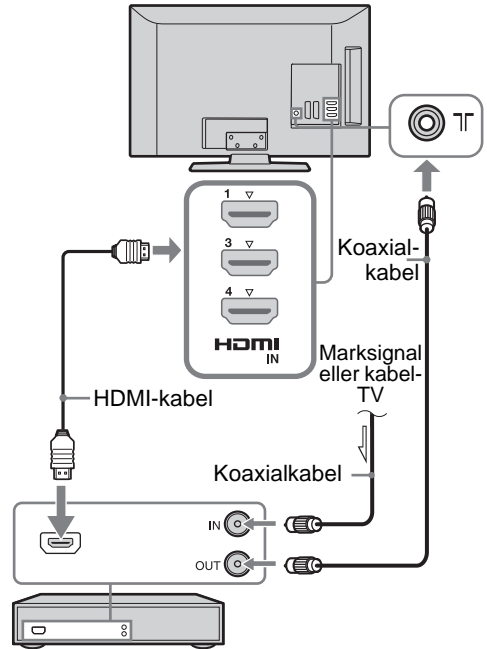

Videobandspelare/DVD-spelare

4: Förhindra att din TV välter

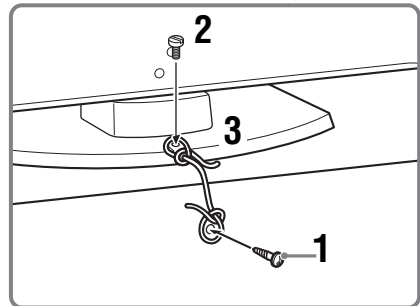
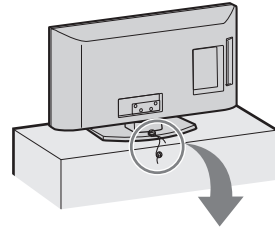

- 1 Installera en träskruv (4 mm i diameter, medföljer ej) på TV-stället.

- 2 Dra fast en maskinskruv (M4x16, medföljer ej) i skruvhålet på TV:n.
- 3 Knyt ihop träskruven och maskinskraven med en stark tråd.



- En Sony-stödrem (extra tillbehör) används för att säkra TV:n. Kontakta ditt närmaste Sony-servicecenter för att köpa en sats. Se till att ha namnet på TV-modellen till hands.

5: Binda ihop kablar

(endast för KDL-40/32NX5xx)

Du kan bunta ihop anslutningskablarna enligt bilden nedan.

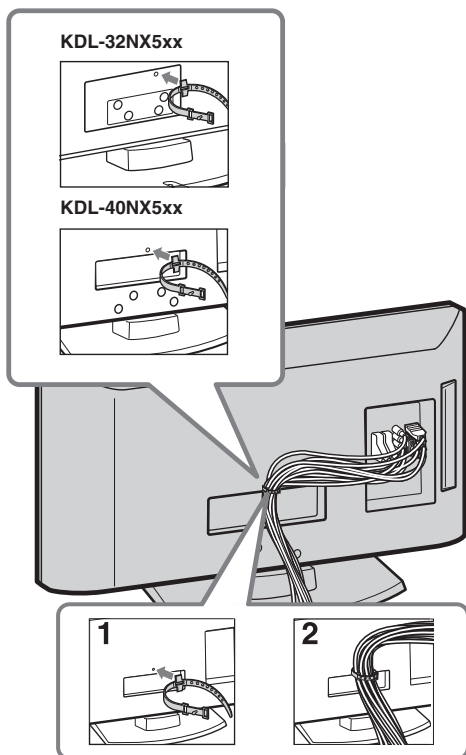

- Nätkabeln ska inte buntas ihop med de andra anslutningskablarna.

6: Välja språk, land/region och placering

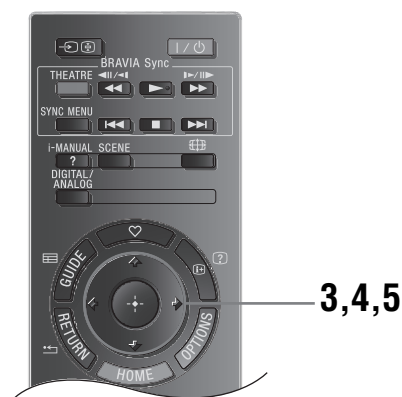
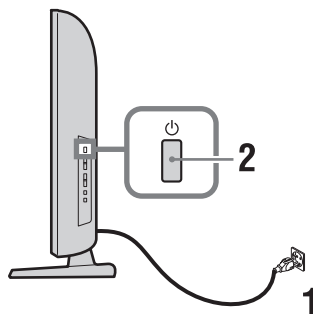

- 1 Anslut TV:n till eluttaget (220-240 volt AC, 50 Hz).
- 2 Tryck på på TV:ns sida. När du slår på TV:n första gången, visas Språkmenyn på skärmen.
 - När TV:n startas lyser nätindikatorn grön.
- 3 Tryck på / för att välja önskat språk på menyn och tryck sedan på .

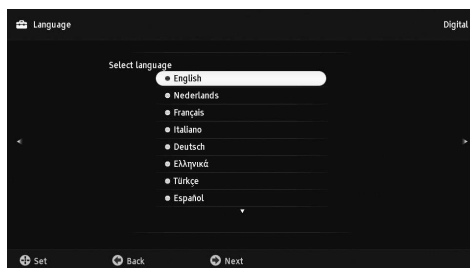

- 4 Tryck på \uparrow/\downarrow för att välja landet/regionen där du skall använda TV:n och tryck sedan på \oplus .

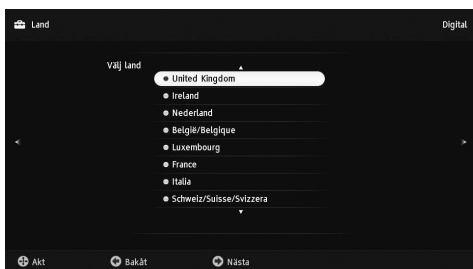

Om landet/regionen som du vill använda på TV:n inte visas väljer du "-" istället för land/region.

- 5 Använd \uparrow/\downarrow för att välja placering där TV:n skall användas, tryck sedan på \oplus .

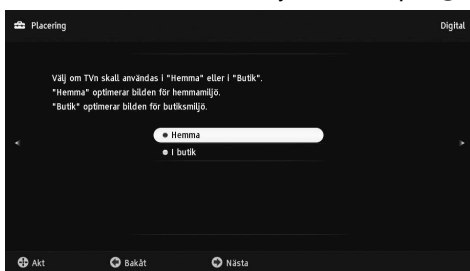

I butiksläge nollställs vissa inställningar regelbundet för användning i butik.

Detta alternativ väljer första bildläget som lämpar sig för normala ljusförhållanden i dessa miljöer.

7: Automatisk inställning av TV:n

- 1 Tryck på \oplus .



- 2 Tryck på \uparrow/\downarrow för att välja "Egen antenn" eller på "Kabel-TV" och tryck sedan på \oplus . Om du väljer "Kabel-TV" visas fönstret för val av typ av kanalsökning. Se "Ställa in TV:n för Cable-anslutning" (sidan 7). TV:n börjar söka efter alla tillgängliga digitala kanaler och sedan efter alla tillgängliga analoga

kanaler. Detta kan ta en stund, så tryck inte på någon knapp på TV:n eller fjärrkontrollen under tiden.

Om ett meddelande uppmanar dig att bekräfta antennanslutningarna

Inga digitala eller analoga kanaler har hittats. Kontrollera alla antenn/kabel-TV-anslutningar och tryck på \oplus för att starta den automatiska inställningen på nytt.

- 3 Kanalsortering (endast i analogt läge): Ändrar den ordning i vilken de analoga kanalerna är lagrade i TV:n.

1 Tryck på \uparrow/\downarrow för att välja den kanal du vill flytta till en ny plats och tryck sedan på \rightleftarrows .

2 Tryck på \uparrow/\downarrow för att välja den nya platsen för kanalen och tryck sedan på \oplus .

Om du inte ändrar ordningen i vilken de analoga kanalerna lagras i TV:n, tryck på HOME för att gå vidare till nästa steg.



- Detta steg visas inte om någon analog kanal hittas.

Meddelandet "Inställning klar" kommer att visas på skärmen. Tryck på \oplus .

TV:n tar nu emot alla tillgängliga kanaler.



- Systemuppdatering
Du kan uppdatera TV-systemet med ett USB-minne. Hämta information på webbsidan: <http://support.sony-europe.com/TV/>

Ställa in TV:n för Cable-anslutning

- 1 Tryck på \oplus .

- 2 Tryck på \uparrow/\downarrow för att välja "Snabb sökning" eller "Fullständig sökning" och tryck sedan på \oplus .

"Snabb sökning": Kanalerna ställs in enligt kabeloperatörens information som är överlagrad i TV-signalen.

Rekommenderad inställning av "Frekvens" och "Nätverks-ID" är "Auto".

Detta alternativ rekommenderas för en snabb inställning av TV:n när funktionen stöds av din kabeloperatör.

Om snabbsökningen inte fungerar, använd då i stället följande metod för "Fullständig sökning".

"Fullständig sökning": Alla tillgängliga kanaler ställs in och lagras. Denna procedur kan ta en stund.

Detta alternativ rekommenderas när "Snabb sökning" inte stöds av din kabeloperatör.

För mer information om kabeloperatörer som stöds, var god besök vår support sida:

<http://support.sony-europe.com/TV/DVBC>

- 3 Tryck på $\leftarrow/\rightarrow/\downarrow$ för att välja "Starta".

TV:n börjar söka efter kanaler. Tryck inte på någon knapp på TV:n eller fjärrkontrollen.



- Vissa kabeloperatörer stöder inte "Snabb sökning". Om inga kanaler detekteras med "Snabb sökning", utför en "Fullständig sökning".

Justering av TV:ns betraktningvinkel

Denna TV kan justeras inom de vinklar som visas nedan.

(endast för KDL-40/32NX5xx)

Justera vinkeln åt vänster eller höger genom att vrida på TV:n

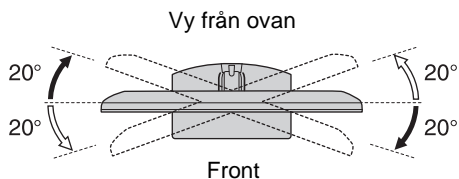

(endast för KDL-22EX3xx)

Justera vinkeln

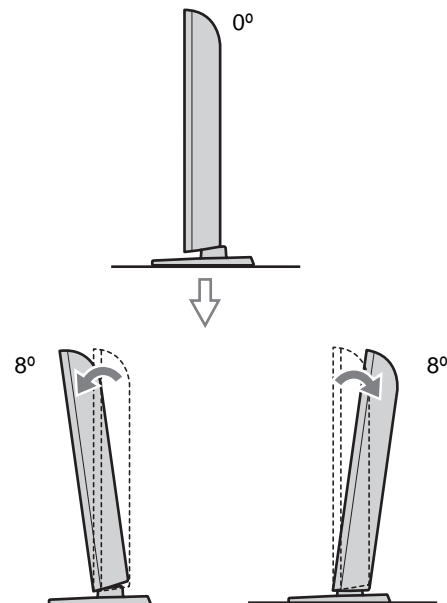

Demontera bordsstället från TV:n



- Demontera inte bordsstället från TV:n av någon annan anledning än för att vägghänga TV:n.

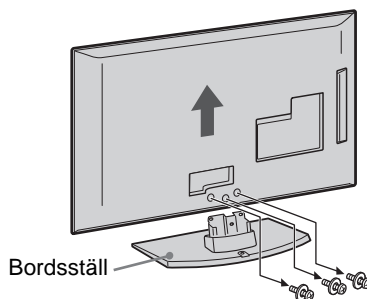
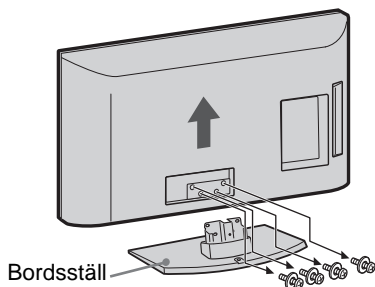

(endast för KDL-22EX3xx)



- Se noga till att TV:n är i den vertikala positionen innan du sätter på TV:n. För att undvika ojämn bildlikformighet får TV:n inte sättas på med LCD-skärmen vänd nedåt.

Säkerhetsinformation

Installation

Installera och använd TV:n enligt följande anvisningar för att undvika brandrisk, elektriska stötar eller skador på person eller egendom.

Installation

- TV:n bör placeras nära ett lätt åtkomligt eluttag.
- Placera TV:n på en stabil och plan yta.
- Endast en behörig servicetekniker får utföra vägginstallationer.
- Av säkerhetsskäl rekommenderar vi bestämt att du endast använder tillbehör från Sony, inklusive:
 - Väggfäste SU-WL500 (KDL-46EX4xx, KDL-40BX4/EX4/EX6/NX5xx, KDL-37EX4xx, KDL-32BX3/BX4/EX3/EX4/EX6/NX5xx)
 - Väggfäste SU-WL100 (KDL-26EX3xx, KDL-22EX3xx)
- Var noga med att använda skruvarna som medföljer väggfästet när du fäster monteringshakarna på TV:n. De medföljande skruvarna är utformade så att de mäter 8 - 12 mm i längd, mätt från monteringshakens fästyta. Skruvarnas diameter och längd varierar beroende på väggfästets modell. Användning av andra skruvar kan skada TV:n internt eller medföra att den faller ned.

8 - 12 mm

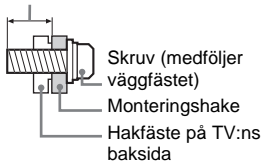

- Utrustning som är kopplad till skyddsjord via jordat vägguttag och/eller via annan utrustning och samtidigt är kopplad till kabel-TV nät kan i vissa fall medföra brandfara. För att undvika detta skall vid anslutning av utrustningen till kabel-TV nät galvanisk isolator finnas mellan utrustningen och kabel-TV nätet.

Transport

- Lossa alla kablar från TV:n innan du transporterar den.
- Det krävs två eller tre personer för att bära en stor TV-apparat.
- När du transporterar TV:n för hand, håll den såsom visas till höger. Tryck inte på LCD-skärmen.
- Håll TV:n i ett fast grepp under till när du lyfter eller flyttar den.
- Se till att TV:n inte utsätts för stötar eller kraftiga vibrationer när den transporteras.

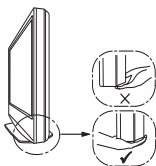

- Du bör använda originalkartongen och dess emballage när du sänder in TV:n för reparation eller om du flyttar.

Ventilation

- Täck inte för och stoppa inte in några föremål i TV:ns ventilationshål.
- Lämna fritt utrymme runt TV:n enligt nedanstående figur.
- Vi rekommenderar bestämt att du använder Sonys väggfäste för att säkerställa tillräcklig luftcirkulation.

Monterad på väggen

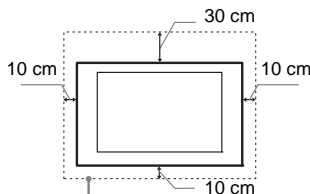

Lämna minst så här mycket fritt utrymme runt TV:n.

Monterad på stativ

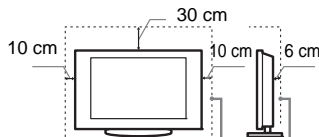

Lämna minst så här mycket fritt utrymme runt TV:n.

- För att säkerställa korrekt ventilation och förhindra ansamling av damm eller smuts:
 - Lägg inte TV:n platt ned och installera den inte upp-och-ned, bakvänd eller vänd sidledes.
 - Placera inte TV:n på en hylla eller matta, i en säng eller i en garderob.
 - Täck inte över TV:n med tyg såsom gardiner och lägg inte tändningar och liknande på den.
 - Installera inte TV:n såsom figurerna nedan visar.

Luften kan inte cirkulera fritt.

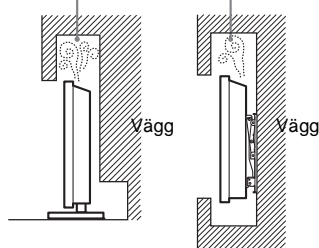

Nätkabel

Hantera nätkabeln och eluttaget enligt följande anvisningar för att undvika brandrisk, elektriska stötar eller skador på person eller egendom:

- Använd endast nätkablar från Sony och inga andra märken.
- För in stickkontakten hela vägen i eluttaget.
- Anslut TV:n till ett eluttag som levererar 220-240 volt AC.

- För din egen säkerhet, lossa nätkabeln från eluttaget före ledningsdragning och se till att du inte snavar på kablarna.
- Lossa nätkabeln från eluttaget innan du flyttar TV:n eller utför något arbete på den.
- Håll nätkabeln på avstånd från värmekällor.
- Lossa stickkontakten från eluttaget och rengör den regelbundet. Om kontakten täcks med damm och tar upp fukt kan isoleringen försämrats, vilket kan orsaka brand.

Anmärkingar

- Använd inte medföljande nätkabel tillsammans med annan utrustning.
- Kläm, böj eller vrid inte nätkabeln för mycket. Ledarna inne i kabeln kan exponeras eller gå av.
- Modifiera inte nätkabeln.
- Ställ inga tunga föremål på nätkabeln.
- Dra inte i själva kabeln när du lossar nätkabeln från eluttaget - ta tag i stickkontakten.
- Anslut inte alltför många apparater till ett och samma eluttag.
- Använd inte eluttag som inte passar till stickkontakten.

Förbjuden användning

Installera inte och använd inte TV:n på platser eller i miljöer/situationer som beskrivs nedan. Annars kan felfunktioner uppstå i TV:n som kan orsaka brandtillbud, elektriska stötar eller skador på person eller egendom.

Platser:

Utomhus (i direkt solsken), på stranden, i en båt eller någon annan typ av fartyg, i ett fordon, på sjukvårdsinrättningar, på ostadiga platser, nära vatten, regn, fukt eller rök.

Miljöer:



- För att undvika brandrisk, var noga med att alltid hålla stearinljus och andra öppna lågor på säkert avstånd från denna produkt.
- Platser som är mycket varma, fuktiga eller dammiga, där insekter kan sig in i TV:n, där TV:n kan utsättas för mekaniska vibrationer eller i närheten av brinnande föremål (t.ex. levande ljus). TV-apparaten får inte utsättas för dropp eller stänk och vätskebehållare såsom vasar får inte ställas på den.

Situationer:

Använd inte TV:n med våta händer, när TV:ns hölje är demonterat eller med tillbehör som inte rekommenderas av tillverkaren. Koppla loss TV:n från eluttaget och antennen när det åskar.

Trasiga delar:

- Kasta aldrig något mot TV:n. Skärmglaset kan gå sönder och orsaka allvarliga personskador.
- Om TV:ns hölje spricker, koppla loss TV:n från eluttaget innan du tar i den. Annars föreligger risk för elektriska stötar.

När TV:n inte används

- Om du inte tänker använda TV:n på flera dagar bör du koppla loss TV:n från eluttaget av miljö- och säkerhetsskäl.
- Eftersom TV-apparaten inte kopplas bort från nätspänningen när du endast stänger av den måste du även lossa stickkontakten från eluttaget för att helt koppla bort TV:n.
- Vissa TV-apparater kan dock ha funktioner som kräver att TV:n står kvar i standby-läge för att den skall fungera korrekt.

Barnens säkerhet

- Se till att barn inte klättrar på TV:n.
- Håll små tillbehör utom räckhåll för barn så att de inte råkar sväljas av misstag.

Om följande problem uppstår...

Stäng av TV:n och lossa omedelbart stickkontakten från eluttaget om något av följande problem uppstår.

Kontakta din återförsäljare eller ett Sony servicecenter för att få TV:n undersökt av en behörig servicetekniker.

Om:

- Nätkabeln skadas.
- Eluttaget inte passar till stickkontakten.
- TV-apparaten skadas genom att den tappas, utsätts för hårda stötar eller genom att föremål kastas på den.
- Våtka eller något föremål råkar hamna i höljets öppningar.

Säkerhetsföreskrifter

Se på TV

- Du bör titta på TV i ett rum med måttlig belysning. TV-tittande i dålig belysning eller under långa perioder påfrestar ögonen.
- När du använder hörlurar, ställ in ljudvolymen på en måttlig nivå så att du inte skadar din hörsel.

LCD-skärm

- Trots att LCD-skärmen är tillverkad med högteknologisk precision och 99,99 procent eller mer av bildpunkterna är effektiva kan svarta punkter eller färgade punkter (röda, blå eller gröna) framträda konstant på LCD-skärmen. Detta är en strukturell egenskap hos LCD-skärmar och indikerar inte något fel.
- Tryck inte på och repa inte frontfiltret. Placera inte heller några föremål ovanpå denna TV-apparat. Bilden kan bli ojämn och LCD-skärmen kan skadas.
- Om TV:n används på en kall plats kan fläckar framträda i bilden eller bilden kan bli mörk. Detta indikerar inte någon felfunktion. Fenomenet försvinner när temperaturen stiger till normal nivå.
- En spökbild kan uppstå om en stillbild ligger kvar på skärmen under en längre tid. Den försvinner troligtvis efter en stund.
- Bildskärmen och höljet blir varma när TV:n används. Detta är inget fel.
- LCD-skärmen innehåller en liten mängd flytande kristaller. Vissa lysrör som används i TV:n innehåller också kvicksilver. Kassera TV:n enligt lokala lagar och bestämmelser.

Hantering och rengöring av TV:ns bildskärm/hölje

Var noga med att lossa nätkabeln från eluttaget före rengöring.

Observera följande försiktighetsåtgärder för att undvika degradering av material eller skärmens ytskikt.

- Använd en mjuk duk när du dammar av bildskärmen/höljet. Smuts som är svår att få bort kan du avlägsna genom att fukta duken med ett mildt, utspätt rengöringsmedel.
- Spreja inte vatten eller rengöringsmedel direkt på TV-apparaten. Vättskan kan droppa ned på botten av bildskärmen eller utvändiga delar och orsaka felfunktion.
- Använd aldrig skurdular med slipmedel, alkaliska eller sura rengöringsmedel, skurpulver eller skarpa lösningsmedel såsom alkohol, bensin, thinner eller insektspray. Om sådana material används, eller vid långvarig kontakt med gummi- eller vinylmaterial, kan skärmens ytskikt och höljet skadas.
- Vi rekommenderar att du regelbundet dammsuger ventilationsöppningarna för att säkerställa fullgod ventilation.
- När du justerar TV:ns vinkel, rör den försiktigt så att TV:n inte flyttar sig eller glider av stativet.

Extra utrustning

- Håll extra tillbehör och utrustning som avger elektromagnetisk strålning på avstånd från TV:n. Annars kan bildstörningar och/eller akustiskt brus uppstå.
- Denna utrustning har testats och befunnits följa gränsvärdena som anges i EMC-direktivet vid användning av en anslutningskabel som är kortare än 3 meter.

Batterier

- Var noga med att sätta i batterierna åt rätt håll (+ / -).
- Använd inte olika typer av batterier tillsammans och blanda inte gamla och nya batterier.
- Kassera batterier enligt gällande miljöbestämmelser. I vissa regioner kan särskilda bestämmelser gälla för kassering av batterier. Rådfråga de lokala myndigheterna.
- Hantera fjärrkontrollen med varsamhet. Se till att inte tappa eller trampa på den och spill inga vätskor på den.
- Placera inte fjärrkontrollen i närheten av värmekällor, i direkt solljus eller i ett fuktigt rum.

Kassering av TV-apparaten



Omhändertagande av gamla elektriska och elektroniska produkter (Användbar i den

Europeiska Unionen och andra Europeiska länder med separata insamlingssystem)

Symbolen på produkten eller emballaget anger att produkten inte får hanteras som

hushållsavfall. Den skall i stället lämnas in på uppsamlingsplats för återvinning av el- och elektronikkomponenter. Genom att säkerställa att produkten hanteras på rätt sätt bidrar du till att förebygga eventuella negativa miljö- och hälsoeffekter som kan uppstå om produkten kasseras som vanligt avfall. Återvinning av material hjälper till att bibehålla naturens resurser. För ytterligare upplysningar om återvinning bör du kontakta lokala myndigheter eller sophämtningstjänst eller affären där du köpte varan.



Avfallsinstruktion rörande förbrukade batterier (gäller i EU och andra europeiska länder

med separata insamlingssystem)

Denna symbol på batteriet eller på förpackningen betyder att batteriet inte skall behandlas som vanligt hushållsavfall.

På vissa batterier kan denna symbol användas i kombination med en kemisk symbol. Den kemiska symbolen för kvicksilver (Hg) eller bly (Pb) läggs till om batteriet innehåller mer än 0,0005% kvicksilver eller 0,004% bly.

Med att sörga för att dessa batterier blir kastade på ett riktigt sätt kommer du att bidra till att skydda miljön och människors hälsa från potentiella negativa konsekvenser som annars kunnat blivit orsakat av felaktig avfallshantering. Återvinning av materialet vill bidra till att bevara naturens resurser.

När det gäller produkter som av säkerhet, prestanda eller dataintegritetsskäl kräver permanent anslutning av ett inbyggt batteri, bör detta batteri bytas av en auktoriserad servicetekniker.

För att försäkra att batteriet blir behandlat korrekt skall det levereras till återvinningsstation för elektriska produkter när det är förbrukat.













För alla andra batterier, vänligen se avsnittet om hur man tar bort batteriet på ett säkert sätt. Lämna batteriet på en återvinningsstation för förbrukade batterier.

För mer detaljerad information rörande korrekt avfallshantering av denna produkt eller batterier, vänligen kontakta ditt kommunkontor, din avfallsstation eller din återförsäljare där du köpt produkten.

i-MANUAL

Visar bruksanvisningen på skärmen.

Navigering genom Bruksanvisning

- 1 Tryck på **i-MANUAL**.
- 2 Tryck på / för att välja ett ämne på Innehållsförteckningen och tryck sedan på .
Använd motsvarande färgade knapp för att gå till nästa eller föregående sida och för att återgå till Innehållsförteckningen.
Om förklaringen är länkad till ett annat ämne visas symbolen . Tryck på /// för att välja  och tryck sedan på . Tryck på  **RETURN** för att gå tillbaka.
- 3 Tryck på  **RETURN** för att avsluta.



- XMB™ (XrossMediaBar) är en meny över BRAVIA-funktioner och ingångskällor som visas på TV-skärmen.

Installera tillbehören (Väggfäste)

Till kunden:

Sony rekommenderar starkt att du låter din Sony-handlare eller en auktoriserad installatör installera TV:n, både av säkerhetsskäl och för att skydda produkten. Försök inte installera den själv.

Till Sony-handlare och installatörer:

Var ytterst noggrann med säkerheten vid installation, regelbundet underhåll och besiktning av denna produkt.

Din TV kan installeras med väggfäste SU-WL500 (KDL-46EX4xx, KDL-40BX4/EX4/EX6/NX5xx, KDL-37EX4xx, KDL-32BX3/BX4/EX3/EX4/EX6/NX5xx) / SU-WL100 (KDL-26EX3xx, KDL-22EX3xx) (säljs separat).

- Se anvisningarna som medföljer väggfästet för att installera på rätt sätt.
- Se avsnittet ”Demontera bordsstativet från TV:n” (sidan 8).



- Placera TV:n på bordsstativet när du låser monteringshaken.

KDL-46EX4xx
KDL-40BX4/EX4/EX6/NX5xx
KDL-37EX4xx
KDL-32BX3/BX4/EX3/EX4/EX6/NX5xx

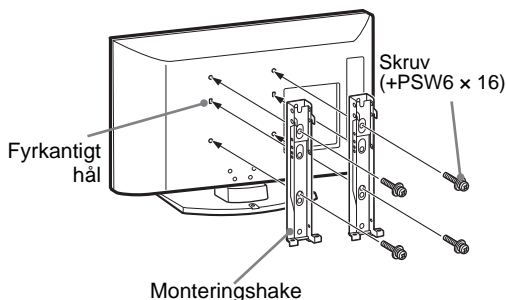

KDL-26EX3xx
KDL-22EX3xx

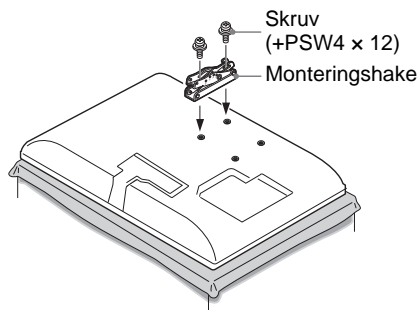

Expertkunskap är nödvändig för att kunna installera den här produkten, i synnerhet för att kunna bedöma om väggen är tillräckligt stark för att bära upp TV-apparatens vikt. Var därför noga med att överlåta väggmontering av denna produkt till din Sony-handlare eller en auktoriserad installatör, och var noggrann med säkerheten under installationen. Sony kan inte hållas ansvariga för någon form av materiella skador eller personskador som beror på felaktig hantering eller felaktig installation.

Tabell över TV:ns installationsmått

KDL-46EX4xx
KDL-40BX4/EX4/EX6/NX5xx
KDL-37EX4xx
KDL-32BX3/BX4/EX3/EX4/EX6/NX5xx

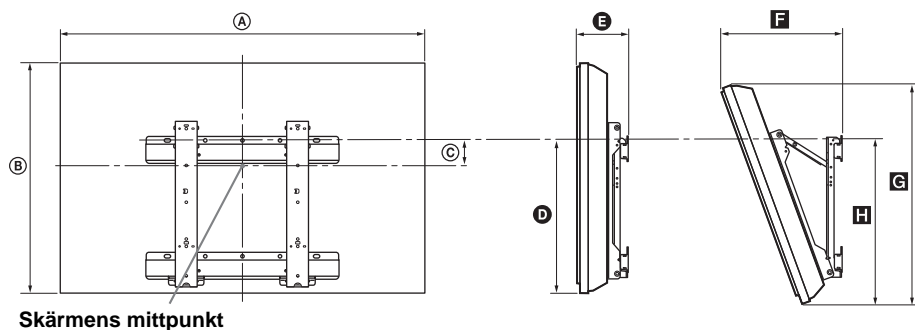

KDL-26EX3xx
KDL-22EX3xx

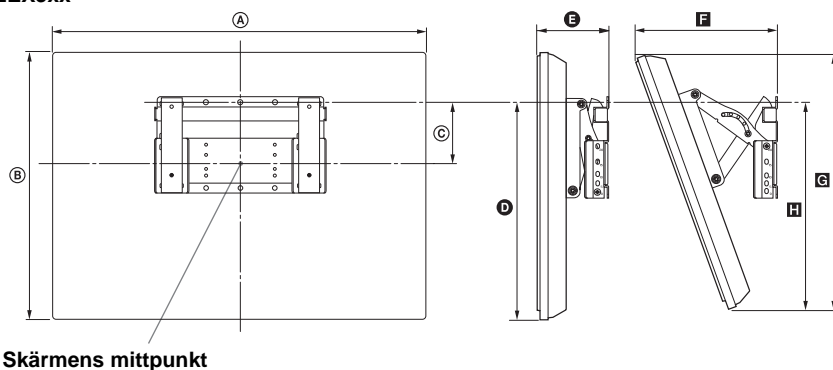

Enhet: cm

Modellnamn	Bildskärmsmått		Djup vid skärmens mittpunkt C	Höjd vid olika monteringsvinklar				
	A	B		Vinkel (0°)		Vinkel (20°)		
				D	E	F	G	H
KDL-46EX4xx	112,7	67,4	8,4	42,4	16,2	36,9	64,0	46,4
KDL-40NX5xx	102,3	62,8	12,2	43,9	16,0	34,9	59,1	47,9
KDL-40BX4xx	99,6	59,8	12,2	42,5	15,9	34,1	56,6	46,2
KDL-40EX4xx	99,2	59,8	12,2	42,5	16,0	34,1	56,7	46,3
KDL-40EX6xx	95,2	58,1	13,3	43,1	12,0	29,7	54,6	45,4
KDL-37EX4xx	92,1	56,4	14,0	42,7	15,8	32,7	53,4	46,3
KDL-32NX5xx	82,5	51,7	17,2	43,2	15,6	30,9	48,8	47,1
KDL-32BX3/BX4xx	80,4	49,7	17,2	42,6	15,6	30,3	47,9	46,0
KDL-32EX3/EX4xx	80,0	49,7	17,2	42,6	15,7	30,3	47,0	46,1
KDL-32EX6xx	76,4	47,5	18,5	43,1	12,0	26,0	47,3	45,4
KDL-26EX3xx	67,2	42,3	9,7	31,5	16,0	26,2	40,2	32,3
KDL-22EX3xx	55,1	36,7	13,3	32,9	14,3	22,2	34,8	32,8

Värdena i ovanstående tabell kan variera något beroende på installationen.

VARNING

Väggen där TV:n ska hängas upp måste vara tillräckligt stark för att kunna bära upp en vikt på åtminstone fyra gånger TV-apparatens vikt. Se "Specifikationer" (sidan 15) avseende dess vikt.

Figurer och tabeller över skruvarnas och hakens placering

Modellnamn	Skruvarnas placering	Hakens placering
KDL-46EX4xx	d, g	b
KDL-40BX4/EX4/NX5xx	d, g	b
KDL-40EX6xx	e, j	b
KDL-37EX4xx	d, g	b
KDL-32BX3/BX4/EX3/EX4/NX5xx	e, g	c
KDL-32EX6xx	f, j	c
KDL-26EX3xx	—	a
KDL-22EX3xx	—	b

KDL-46EX4xx

KDL-40BX4/EX4/EX6/NX5xx

KDL-37EX4xx

KDL-32BX3/BX4/EX3/EX4/EX6/NX5xx

Skruvarnas placering

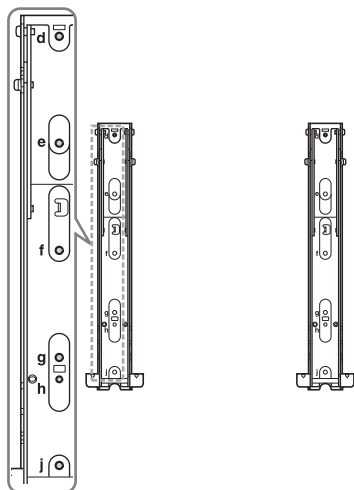

Hakens placering

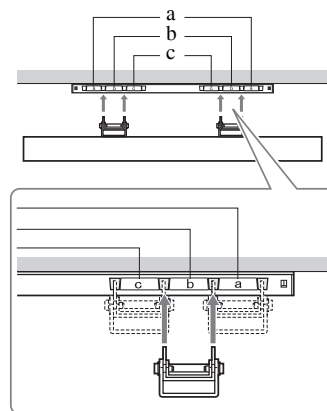







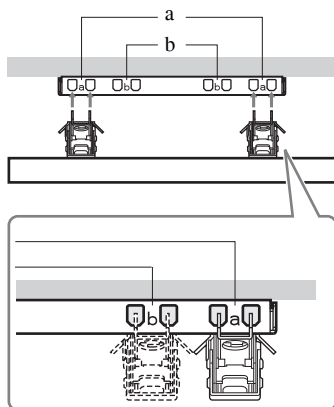





KDL-26EX3xx

KDL-22EX3xx

Hakens placering



Specifikationer

Modellbeteckning	KDL-46EX4xx	KDL-40BX4/EX4/EX6/NX5xx	KDL-37EX4xx	KDL-32BX3/BX4/EX3/EX4/EX6/NX5xx	KDL-26EX3xx	KDL-22EX3xx
System						
Skärmsystem	LCD-skärm (bildskärm med flytande kristaller)					
TV-system	Beroende på ditt val av land/region Analogt: B/G/H, D/K, L, I Digitalt: DVB-T, DVB-C					
Färg/videosystem	Analogt: PAL, PAL60 (endast videoingång), SECAM, NTSC3.58, NTSC4.43 (endast videoingång) Digitalt: MPEG-2 MP@ML/HL, H.264/MPEG-4 AVC HP@L4.0, MP@L3.0					
Kanaltäckning	Analogt: 46.25 - 855.25 MHz Digitalt: VHF/UHF					
Ljudutgång	10 W + 10 W (RMS)				8 W + 8 W (RMS)	5 W + 5 W (RMS)
In-/utgångar						
Antenn	75-ohms extern anslutning för VHF/UHF					
 AV1*1	21-stifts scart-anslutning inklusive ljud/videoingång, RGB-ingång, S-Videoingång och ljud-/videoutgång för analog TV.					
 AV2*2	21-stifts scart-anslutning inklusive ljud-/videoutgång, RGB-ingång, S-Videoingång och ljud-/videoutgång.					
 COMPONENT IN	Understödda format: 1080p, 1080i, 720p, 576p, 576i, 480p, 480i Y: 1 Vp-p, 75 ohm, 0,3 V negativ synk/Pb/Cb: 0,7 Vp-p, 75 ohm/ Pr/Cr: 0,7 Vp-p, 75 ohm					
 COMPONENT IN	Ljudingång (phonokontakt)					
HDMI IN 1, 2, 3, 4	Video: 1080p, 1080p24, 1080i, 720p, 576p, 576i, 480p, 480i Ljud: Tvåkanalig linjär PCM 32, 44,1 och 48 kHz, 16, 20 och 24 bitar, Dolby Digital PC (se sida 17) Analogt ljud (minikontakt) (endast HDMI1)					
 AV3	Videoingång (phonokontakt)					
 AV3	Ljudingång (phonokontakt)					
 DIGITAL AUDIO OUT (OPTICAL)	Digital optisk kontakt (tvåkanalig linjär PCM, Dolby Digital)					
 Ljudutgång (vänster/höger) (phonokontakt)	Ljudutgång (vänster/höger) (phonokontakt)					
PC IN 	PC-ingång (15 Dsub) (se sida 17) G: 0,7 Vp-p, 75 ohm, icke synk på Grön/B: 0,7 Vp-p, 75 ohm/ R: 0,7 Vp-p, 75 ohm, H/V-synk: TTL-nivå  PC-ljudingång (minikontakt)					
	Utgång för hörlurar					
	USB-port					
	CAM-plats (villkorlig åtkomstmodul)					
Strömförsörjning och övrigt						
Nätspänning	220–240 volt AC, 50 Hz					
Skärmstorlek (mätt diagonalt)	46 tum / cirka 117 cm	40 tum / cirka 102 cm	37 tum / cirka 94 cm	32 tum / cirka 80 cm	26 tum / cirka 66 cm	22 tum / cirka 55 cm
Bildupplösning	1.920 punkter (horisontellt) × 1.080 linjer (vertikalt) (KDL-46EX4xx, KDL-40BX4/EX4/EX6/NX5xx, KDL-37EX4xx, KDL-32BX4/EX4/EX6/NX5xx) 1.366 punkter (horisontellt) × 768 linjer (vertikalt) (KDL-32BX3/EX3xx, KDL-26EX3xx, KDL-22EX3xx)					
Effektförbrukning	i "Hemma"/"Standard"-läge	142 W	110 W 75,0 W (KDL-40EX6xx)	95,0 W	73,0 W 61,0 W (KDL-32EX6xx)	52,0 W 39,0 W
	i "Butik"/"Dagsljus"-läge	183 W	146 W 92 W (KDL-40EX6xx)	120 W	94 W 75 W (KDL-32EX6xx)	62 W 46 W
Effektförbrukning i viloläge*3 (standby)	0,19 W					

Modellbeteckning		KDL-46EX4xx	KDL-40BX4/EX4/EX6/NX5xx	KDL-37EX4xx	KDL-32BX3/BX4/EX3/EX4/EX6/NX5xx	KDL-26EX3xx	KDL-22EX3xx
Energiförbrukning i avstängt läge		0,18 W					
Genomsnittlig årlig energiförbrukning*4		207 kWh	161 kWh 96 kWh (KDL-40EX6xx)	139 kWh	107 kWh 85 kWh (KDL-32EX6xx)	76 kWh	57 kWh
Mått (b x h x d) (cirka)	med ställ	112,7 x 71,1 x 29,4 cm	102,3 x 66,5 x 31,0 cm (KDL-40NX5xx) 99,6 x 63,5 x 25,0 cm (KDL-40BX4xx) 99,2 x 63,5 x 25,0 cm (KDL-40EX4xx) 95,2 x 61,3 x 25,0 cm (KDL-40EX6xx)	92,1 x 59,9 x 25,1 cm	82,5 x 55,4 x 26,0 cm (KDL-32NX5xx) 80,4 x 53,2 x 22,0 cm (KDL-32BX3/BX4xx) 80,0 x 53,2 x 22,0 cm (KDL-32EX3/EX4xx) 76,4 x 50,7 x 25,0 cm (KDL-32EX6xx)	67,2 x 45,9 x 22,0 cm	55,1 x 40,2 x 21,5 cm
	utan ställ	112,7 x 67,4 x 10,2 cm	102,3 x 62,8 x 10,0 cm (KDL-40NX5xx) 99,6 x 59,8 x 9,9 cm (KDL-40BX4xx) 99,2 x 59,8 x 10,0 cm (KDL-40EX4xx) 95,2 x 58,1 x 7,4 cm (KDL-40EX6xx)	92,1 x 56,4 x 9,8 cm	82,5 x 51,7 x 10,2 cm (KDL-32NX5xx) 80,4 x 49,7 x 9,6 cm (KDL-32BX3/BX4xx) 80,0 x 49,7 x 9,7 cm (KDL-32EX3/EX4xx) 76,4 x 47,5 x 7,3 cm (KDL-32EX6xx)	67,2 x 42,3 x 9,9 cm	55,1 x 36,7 x 8,2 cm
Vikt (cirka)	med ställ	20,4 kg	22,4 kg (KDL-40NX5xx) 15,6 kg (KDL-40BX4xx) 15,9 kg (KDL-40EX4xx) 14,9 kg (KDL-40EX6xx)	13,6 kg	15,5 kg (KDL-32NX5xx) 10,7 kg (KDL-32BX3/BX4xx) 11,0 kg (KDL-32EX3/EX4xx) 11,1 kg (KDL-32EX6xx)	8,8 kg	6,6 kg
	utan ställ	18,1 kg	19,2 kg (KDL-40NX5xx) 13,6 kg (KDL-40BX4xx) 13,9 kg (KDL-40EX4xx) 12,7 kg (KDL-40EX6xx)	11,6 kg	13,0 kg (KDL-32NX5xx) 9,2 kg (KDL-32BX3/BX4xx) 9,5 kg (KDL-32EX3/EX4xx) 9,1 kg (KDL-32EX6xx)	7,3 kg	6,0 kg
Medföljande tillbehör		Se "1: Kontrollera tillbehör" på sidan 4.					
Extra tillbehör		Läs "Installera tillbehören (Väggfäste)" på sidan sidan 12.					

*1 AV1-utgångar endast tillgängliga för analog TV.

*2 AV2-utgångar till den aktuella bildskärmen (utom PC, HDMI, Component och USB).

*3 Specificerad standby-effekt uppnås när TV:n har avslutat nödvändiga interna processer.

*4 4 timmar om dagen och 365 dagar om året.

Vi förbehåller oss rätten att ändra design och specifikationer utan föregående meddelande.

Referenstabell för PC-ingångssignal, PC IN

Signaler	Horisontellt (bildpunkter)	Vertikalt (linjer)	Horisontell frekvens (kHz)	Vertikal frekvens (Hz)	Standard
VGA	640	480	31,5	60	VGA
SVGA	800	600	37,9	60	VESA riktlinjer
XGA	1024	768	48,4	60	VESA riktlinjer
WXGA	1280	768	47,4	60	VESA
WXGA	1280	768	47,8	60	VESA
WXGA	1360	768	47,7	60	VESA
SXGA	1280	1024	64	60	VESA
UXGA	1600	1200	75	60	VESA
HDTV	1920	1080	67,5	60	EIA

- PC-ingången på denna TV stöder ej ”Synk på Grön” eller ”KompositSynk”.
- PC-ingången på denna TV stöder ej sammanflätade signaler.
- PC-ingången på denna TV stöder signaler i ovanstående tabell med en vertikal frekvens på 60 Hz.

Referenstabell för PC-ingångssignal, HDMI IN 1, 2, 3 och 4

Signaler	Horisontellt (bildpunkter)	Vertikalt (linjer)	Horisontell frekvens (kHz)	Vertikal frekvens (Hz)	Standard
VGA	640	480	31,5	60	VGA
SVGA	800	600	37,9	60	VESA riktlinjer
XGA	1024	768	48,4	60	VESA riktlinjer
WXGA	1280	768	47,4	60	VESA
WXGA	1280	768	47,8	60	VESA
WXGA	1360	768	47,7	60	VESA
SXGA	1280	1024	64	60	VESA

Felsökning

Kontrollera om standby-indikatorn  blinkar med rött sken.

Om den blinkar

Den självdiagnostiska funktionen är aktiverad. Tryck på  på TV:ns sida för att stänga av den. Dra ur nätkabeln och informera din återförsäljare eller ditt Sony-servicecenter.

Om den röda lysdioden blinkar 19 gånger, stäng av TV:n och koppla loss den defekta USB-enheten.

Om den röda lysdioden blinkar 20 gånger, stäng av TV:n och koppla loss den defekta CAM-enheten.

Om den inte blinkar



- 1 Kontrollera punkterna i nedanstående tabell.
- 2 Om problemet kvarstår, kontakta en auktoriserad servicetekniker.



- Du kan läsa det kompletta avsnittet om felsökning i bruksanvisningen på TV-skärmen.
- För mer information, var god kontakta Sony Customer Information Centre på den adress eller det telefonnummer som anges i medföljande garanti.

Bild

Ingen bild (skärmen är mörk) och inget ljud

- Kontrollera antenn/kabel-TVanslutningen.
- Anslut TV:n till eluttaget och tryck på  på TV:ns sida.
- Om standby-indikatorn  lyser med rött sken, tryck på .

På skärmen syns bara snö och brus

- Kontrollera om antennen är av eller böjd.
- Kontrollera om antennens livslängd har löpt ut (3-5 år vid normal användning, 1-2 år vid havet).

Úvod

Ďakujeme vám, že ste si vybrali tento výrobok značky Sony.

Pred uvedením tohto televízneho prijímača do činnosti si pozorne prečítajte tento návod a odložte si ho pre prípad budúcej potreby.

Informácia o funkcii Digital TV

- Všetky funkcie súvisiace s funkciou Digital TV (DVB) budú pracovať iba v krajinách alebo na územiach, kde sa vysielajú digitálne terestriálne signály DVB-T (MPEG-2 a H.264/MPEG-4 AVC) alebo kde máte prístup ku káblovej službe kompatibilnej s DVB-C (MPEG-2 a H.264/MPEG-4 AVC). U miestneho predajcu si overte, či vo vašom bydlisku môžete prijímať signál DVB-T. Alternatívne sa spýtajte svojho poskytovateľa káblových služieb, či je jeho káblová služba DVB-C vhodná na integrovanú súčinnosť s týmto televíznym prijímačom
- Poskytovateľ služieb káblovej televízie si môže takéto služby spolplatňovať a požadovať, aby ste prijali jeho obchodné podmienky.
- Tento televízny prijímač zodpovedá špecifikáciám DVB-T a DVB-C, avšak nemôžeme zaručiť kompatibilitu s budúcim digitálnym terestriálnym vysielaním DVB-T a s digitálnym káblovým vysielaním DVB-C.
- Niektoré funkcie Digital TV môžu byť v niektorých krajinách alebo oblastiach nedostupné a káblové vysielanie DVB-C nemusí správne fungovať u všetkých poskytovateľov.

Ďalšie informácie o kompatibilných prevádzkovateľoch káblovej televízie nájdete na našej internetovej lokalite podpory:

<http://support.sony-europe.com/TV/DVBC/>

Výrobcom tohoto výrobku je Sony Corporation, 1-7-1 Konan Minato-ku, Tokyo, 108-0075 Japonsko. Autorizovaným zástupcom pre EMC a bezpečnosť výrobku je Sony Deutschland GmbH, Hedelfinger Strasse 61, 70327 Stuttgart, Nemecko. V akýchkoľvek servisných alebo záručných záležitostiach prosím kontaktujte adresy uvedené v separátnych servisných alebo záručných dokumentoch.

Informácie o ochranných známkach

- **DVB** je registrovaná ochranná známka projektu DVB.
- HDMI, logo HDMI a High-Definition Multimedia Interface sú obchodné značky alebo ochranné známky spoločnosti HDMI Licensing, LLC.
- Vyrábané na základe licencie spoločnosti Dolby Laboratories. „Dolby“ a symbol dvojité D sú ochranné známky Dolby Laboratories.
- ČO JE TO DIVX VIDEO: DivX® je digitálny videoformát vytvorený spoločnosťou DivX, Inc. Toto je oficiálne certifikované zariadenie DivX Certified, ktoré prehráva video DivX. Ďalšie informácie a softvérové nástroje na prevod súborov do videoformátu DivX nájdete na stránke www.divx.com. ČO JE TO DIVX VIDEO-ON-DEMAND: Aby toto zariadenie DivX Certified® mohlo prehrávať obsah DivX Video-on-Demand (VOD), musí byť zaregistrované. Pri generovaní registračného kódu vyhľadajte sekciu DivX VOD v nastavovacej ponuke zariadenia. Na vod.divx.com pomocou tohto kódu uskutočnite registráciu a prečítajte si viac o DivX VOD.
- „BRAVIA“ a BRAVIA sú ochranné známky spoločnosti Sony Corporation.
- „XMB™“ a „XrossMediaBar“ sú ochranné známky spoločnosti Sony Corporation a Sony Computer Entertainment Inc.

HDMI
HIGH-DEFINITION MULTIMEDIA INTERFACE

DOLBY
DIGITAL PLUS



Vysvetlenie názvu modelu v tejto príručke

„xx“ v názve modelu zodpovedajú číslu označujúcim farebný variant.



- Ilustrácie použité v tomto návode prezentujú KDL-32EX402, ak nie výslovne uvedené iné.

Umiestnenie identifikačného štítku

Štítky s číslom modelu a s údajmi o napájacom zdroji (v súlade s platnými bezpečnostnými predpismi) sa nachádzajú na zadnej časti televízora.

Obsah

Príručka Začíname

4

Informácie o bezpečnosti	9
Preventívne pokyny	10

i-MANUAL

Pohyb po návode na použitie	11
-----------------------------------	----

Ďalšie informácie

Inštalácia príslušenstva (Montážna konzola na stenu)	12
Technické parametre	15
Odstraňovanie problémov.....	18

SK

DVB : iba pre digitálne kanály

- Pred zapnutím TV prijímača si prosím pozorne prečítajte časť "Informácie o bezpečnosti" (strana 9). Návod si uchovajte pre ďalšie použitie.
- Úplný návod na použitie nájdete na obrazovke.
- Tento návod na obsluhu televízora obsahuje aj pokyny na "Montáž konzoly na stenu".

1: Kontrola príslušenstva

Sieťový kábel (1) (iba pre KDL-46EX4xx)

Držiak kábla (1) (iba pre KDL-40/32NX5xx)

Stojan (1)*

Skrutky stojana (4) (iba pre KDL-46EX4xx)

Skrutky stojana (4 + 3) (iba pre KDL-40BX4/EX4xx, KDL-37EX4xx, KDL-32BX3/BX4/EX3/EX4xx, KDL-26EX3xx, KDL-22EX3xx)

Skrutky stojana (4 + 4) (iba pre KDL-40/32EX6xx, KDL-40/32NX5xx)

Diaľkový ovládač RM-ED022 (1)

Diaľkový ovládač RM-ED036 (1) (iba pre KDL-40/32EX6xx)

Batérie AAA (2)

* V rozmontovanom stave, okrem KDL-46EX4xx.

Vkladanie batérií do diaľkového ovládača

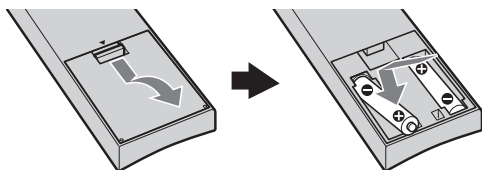

(iba pre KDL-40/32EX6xx)

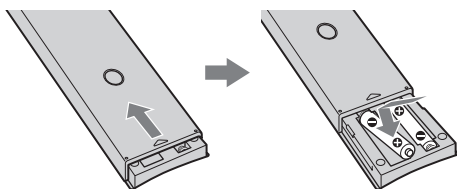

- Pri vkladaní batérií dodržiavajte polaritu.
- Nepoužívajte rôzne druhy batérií ani staré batérie s novými.
- Batérie zneškodňujte tak, aby neznečistovali životné prostredie. V niektorých krajinách môže byť zneškodňovanie batérií regulované. Obráťte sa na miestny úrad kvôli informáciám o zneškodňovaní.
- S diaľkovým ovládačom zaobchádzajte ohľaduplne. Nenechajte ho padnúť, nespúšťajte naň, nepolievajte ho žiadnymi tekutinami.
- Diaľkový ovládač nesmie byť položený v blízkosti zdroja tepla, na mieste vystavenom účinkom priameho slnečného svetla ani vo vlhkej miestnosti.

2: Pripevnenie stojana

Nasledujte inštaláčne kroky potrebné k inštalácii na podstavec pre televízny prijímač.

- 1 Pokyny na správnu inštaláciu stolového stojana na niektoré modely televíznych prijímačov nájdete v inštaláčnej brožúre dodanej so stojanom.
- 2 Televízny prijímač postavte na stojan. Pozor, nezapleťte sa do káblov

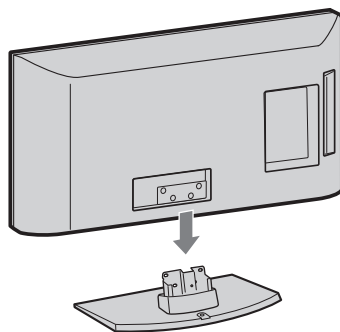

- 3 Pripevnite televízor k stojanu podľa šípok ↗ označujúcich otvory pre skrutky, pomocou dodávaných skrutiek.

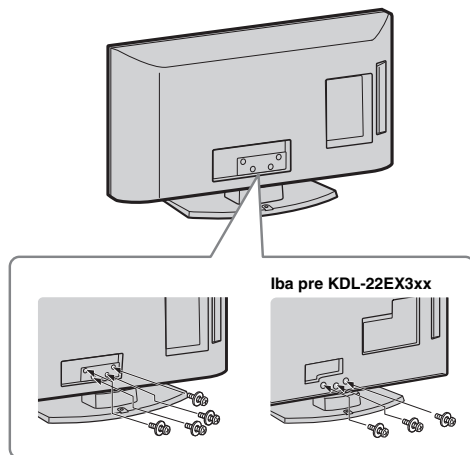

- Ak používate elektrický skrutkovač, zat'ahovací moment nastavte približne na 1,5 Nm (15 kp.cm).

3: Pripojenie antény/kábel/VCR/ Rekordér DVD

Pripojenie iba antény/kábel

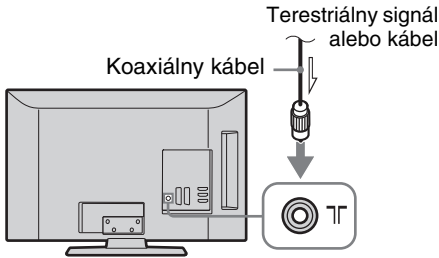

Pripojenie antény/kábel/VCR/DVD rekordéra konektorom SCART

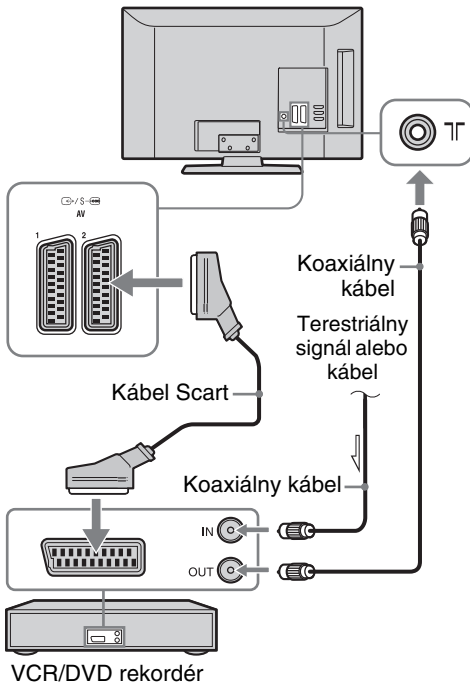

- AV1 výstupy dispozícií len pre analógové televízny príjem.
- Výstupy AV2 na aktuálnu obrazovku (okrem PC, HDMI, Component, USB).

Pripojenie antény/kábel/VCR/DVD rekordéra konektorom HDMI

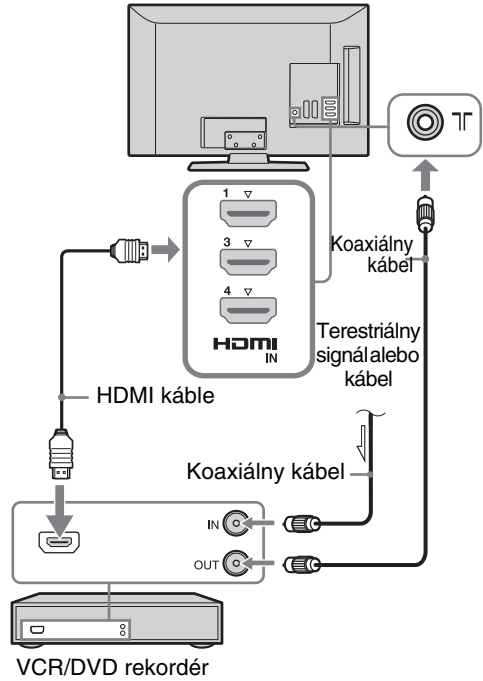

4: Ochrana televízneho prijímača proti prevrhnutiu

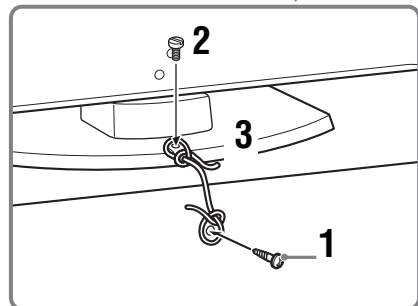
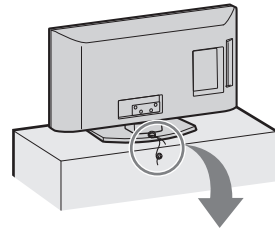

Pokračovanie

- 1 Nainštalujte skrutku do dreva (priemer 4 mm, nedodáva sa) do podstavec pre televízny prijímač.
- 2 Zaskrutkujte skrutku do kovu (M4 × 16, nie je súčasťou dodávky) do otvoru pre skrutku na televíznom prijímači.
- 3 Uťahnite skrutku do dreva a šesťhrannú skrutku silným povrazom.



- Na upevnenie TV prijímača sa používa voliteľná podporná remeňová súprava od spoločnosti Sony. Túto súpravu získate v najbližšom servisnom stredisku spoločnosti Sony. Pripravte si názov modelu vášho TV prijímača.

5: Zviazanie káblov

(iba pre KDL-40/32NX5xx)

Pripájacie káble môžete zviazať tak, ako je to na obrázku nižšie.

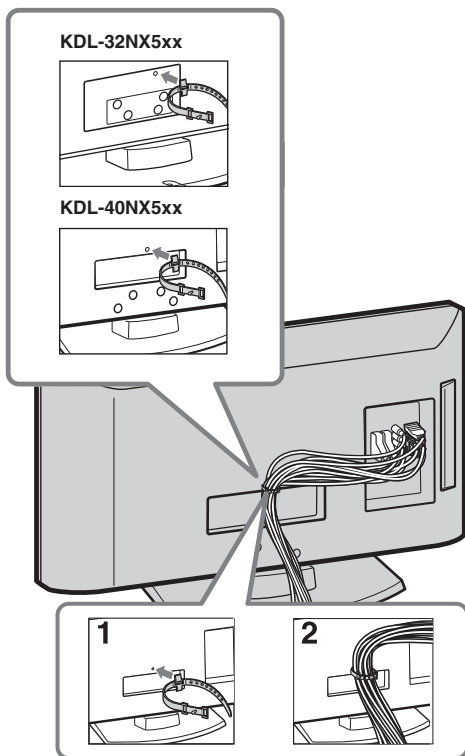

- Nezväzujte napájacie vedenie s inými pripájacími káblami.

6: Výber jazyka, krajiny/regiónu a umiestnenia

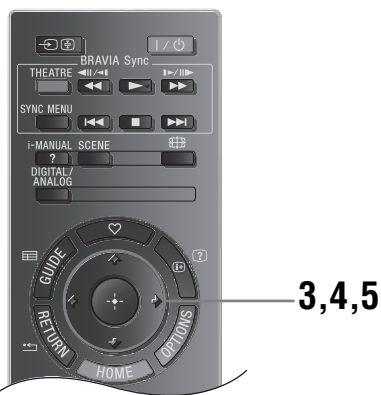
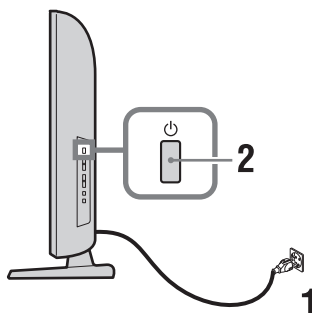

- 1 Televízny prijímač pripojte k siet'ovej zásuvke (220-240 V str., 50 Hz).
- 2 Stlačte tlačidlo na bočnej strane televízneho prijímača.
Keď zapínate televízny prijímač prvýkrát, zobrazí sa na obrazovke ponuka Jazyky.
 - Po zapnutí televízneho prijímača sa indikátor napájania rozsvieti nazeleno.
- 3 Stlačením / si vyberte jazyk zobrazovaný na obrazovkách ponuky a stlačte .

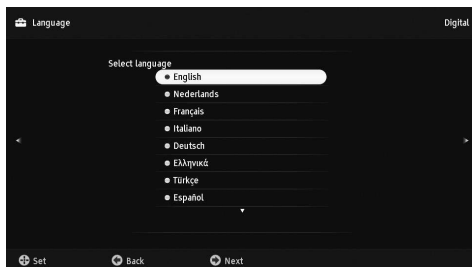

- 4 Po stlačení ⇅ si vyberte krajinu/región, v ktorom budete používať televízny prijímač a stlačte ⊕.

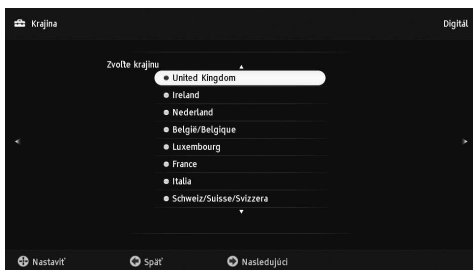

Ak sa krajina/oblasť, ktorú chcete používať, v zozname na obrazovke nezobrazí, namiesto krajiny/oblasti vyberte „-“.

- 5 Stlačením ⇅ zvolte typ umiestnenia v ktorom budete televízny prijímač prevádzkovať, potom stlačte ⊕.

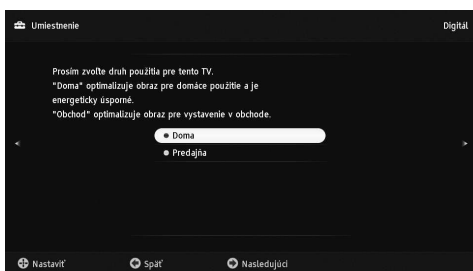

V nákupnom režime budú niektoré nastavenia pravidelne obnovené pre potreby obchodu.

Táto voľba vyberie východiskový obrazový režim vhodný pre typické svetelné podmienky v týchto prostrediach.

7: Automatické ladenie televízneho prijímača

- 1 Stlačte tlačidlo ⊕.

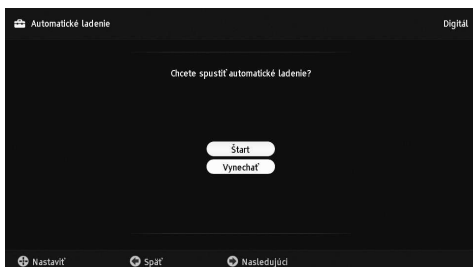

- 2 Stlačte ⇅ a vyberte „Terestriálny“ alebo „Kábel“ a stlačte ⊕.

Ak si vyberiete „Kábel“, objaví sa obrazovka na výber typu prehľadávania. Pozri „Naladenie prijímača pre prípojku káblovej televízie“ (strana 7). Televízny prijímač začína hľadať všetky dostupné digitálne kanály nasledované všetkými analógovými kanálmi. Môže to chvíľu trvať, preto počas vyhľadávania nestláčajte žiadne tlačidlá na televízore ani na diaľkovom ovládači.

Ak sa vám objaví správa so žiadosťou o potvrdenie pripojenia antény

Neboli nájdené žiadne digitálne ani analógové kanály. Skontrolujte všetky prípojky antén/kábel a stlačením ⊕ znova vyberte automatické ladenie.

- 3 Triedenie programov (iba v analógovom režime): Zmení poradie, v akom sú analógové kanály uložené v pamäti televízneho prijímača.

1 Stlačením ⇅ si vyberte kanál, ktorý chcete presunúť na nové miesto, a stlačte ⇨.

2 Stlačte ⇅ a vyberte novú pamäť pre svoj kanál, potom stlačte ⊕.

Ak nezmeníte poradie, v akom sú uložené analógové kanály televízneho prijímača, stlačte HOME, čím prejdete na ďalší krok.



- Tento krok sa neobjaví, ak nebude nájdený analógový kanál.

Na obrazovke sa objaví správa „Nastavenie sa dokončilo“. Stlačte ⊕.

Televízor je naladený na všetky dostupné kanály.



- Aktualizácia systému
Systém televízora môžete aktualizovať pomocou pamäte USB. Informácie nájdete na dolu uvedenej internetovej lokalite.
<http://support.sony-europe.com/TV/>

Naladenie prijímača pre prípojku káblovej televízie

- 1 Stlačte ⊕.

- 2 Stlačením ⇅ vyberte „Rýchle prehľadávanie“ alebo „Plné prehľadávanie“ a stlačte ⊕.

„Rýchle prehľadávanie“: kanály sa naladia podľa informácií káblového operátora, ktoré obsahuje vysielaný signál. Odporúčané nastavenie pre „Frekvencia“ a „ID siete“ je „Auto“.

Túto možnosť odporúčame pri rýchlom ladení, ak ju váš káblový operátor podporuje. Ak „Rýchle prehľadávanie“ prijímač nenaladí, použite metódu „Plné prehľadávanie“ popísanú ďalej v texte.

„Plné prehľadávanie“: Naladia a uložia sa všetky dostupné kanály. Môže si to vyžadovať trochu času.

Túto možnosť odporúčame, ak káblový operátor nepodporuje „Rýchle prehľadávanie“.

Pokračovanie

Ďalšie informácie o podporovaných káblových operátoroch nájdete na našej internetovej lokalite podpory:

<http://support.sony-europe.com/TV/DVBC>

3 Stlačením $\leftarrow/\rightarrow/\updownarrow$ vyberte „Štart“.

Televízny prijímač začína vyhľadávať kanály. Nestláčajte žiadne tlačidlá na televíznom prijímači ani na diaľkovom ovládači.



- Niektorí poskytovatelia služieb káblvej televízie nepodporujú „Rýchle prehľadávanie“. Ak nebudú detegované žiadne kanály pomocou „Rýchle prehľadávanie“, uskutočnite „Plné prehľadávanie“.

Nastavenie pozorovacieho uhla televízneho prijímača

Tento televízny prijímač možno natočiť v rozsahu dolu uvádzaných uhlov.

(iba pre KDL-40/32NX5xx)

Uhol sa nastavuje vľavo a vpravo (otočný kĺb)

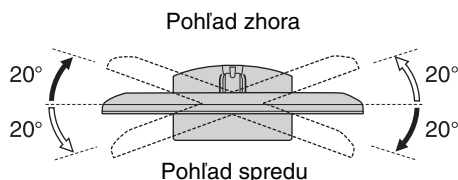

(iba pre KDL-22EX3xx)

Upravte sklon

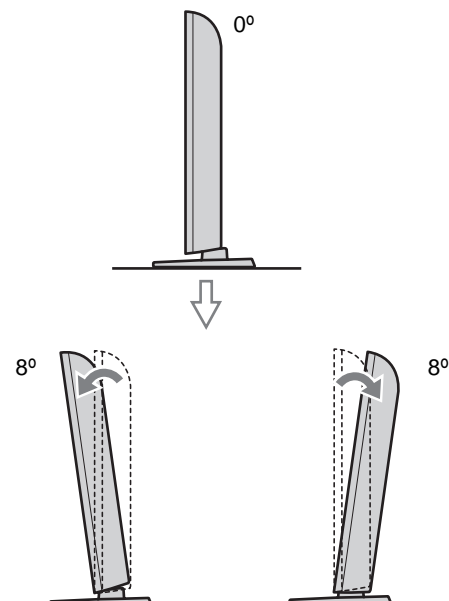

Odmontovanie stolového stojana od televízneho prijímača



- Zo žiadnych dôvodov, okrem montáže televízneho prijímača na stenu, neodmontujte stolový stojan.

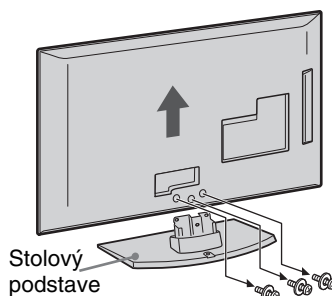
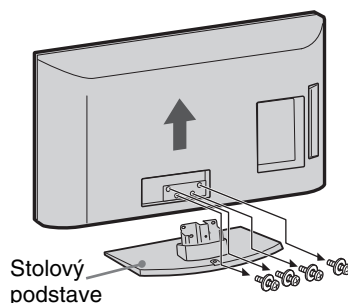

(iba pre KDL-22EX3xx)



- Dbajte, aby bol televízor pred zapnutím vo zvislej polohe. Televízor nesmie byť zapnutý, keď je panel LCD obrátený smerom nadol, aby sa vylúčilo riziko narušenia rovnomernosti zobrazenia.

Informácie o bezpečnosti

Inštalácia/Nastavenie

Televízny prijímač nainštalujte a používajte v súlade s dolu uvedenými pokynmi, aby ste predišli vzniku rizika požiaru, úderu elektrického prúdu, poškodeniam alebo úrazom.

Inštalácia

- Televízny prijímač treba nainštalovať v blízkosti ľahko dostupnej sieťovej zásuvky.
- Televízny prijímač postavte na pevný a rovný povrch.
- Inštaláciu na stene môže uskutočňovať iba kvalifikovaný pracovník servisu.
- Z bezpečnostných dôvodov rozhodne odporúčame používať príslušenstvo značky Sony, ako napr.:
 - Nástenný držiak SU-WL500 (KDL-46EX4xx, KDL-40BX4/EX4/EX6/NX5xx, KDL-37EX4xx, KDL-32BX3/BX4/EX3/EX4/EX6/NX5xx)
 - Nástenný držiak SU-WL100 (KDL-26EX3xx, KDL-22EX3xx)
- Dbajte na používanie skrutiek dodávaných s nástenným držiakom pri pripieňovaní montážnych hákov k televízному prijímaču. Dodávané skrutky sú navrhnuté tak, aby mali dĺžku 8 mm až 12 mm meranej od pripievňovacieho povrchu montážneho háka. Priemer a dĺžka skrutky závisia od modelu konzoly na montáž na stenu. Použitie iných ako dodávaných skrutiek môže mať za následok vnútorné poškodenie televízneho prijímača, alebo spôsobiť jeho pád atď.

8 mm - 12 mm

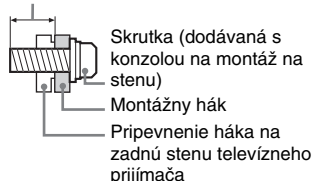

Preprava

- Pred premiestňovaním televízneho prijímača odpojte všetky káble.
- Na prenášanie veľkého televízneho prijímača sú potrební dvaja alebo traja ľudia.
- Pri manuálnom prenášaní držte televízny prijímač ako na ilustrácii vpravo. Panel LCD sa nesmie príliš zat ťažovať.
- Pri zdvíhaní alebo prenášaní držte televízny prijímač pevne za spodnú časť.
- Pri prenášaní a preprave chráňte televízny prijímač pred nárazmi alebo nadmernými vibráciami.

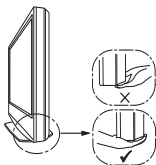
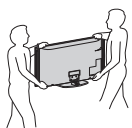

- Pri preprave do opravy alebo pri sťahovaní zabaľte televízny prijímač do pôvodného kartónu a baliaceho materiálu.

Vetranie

- Vetracie otvory skrinky nikdy nezakrývajte a nič dovnútra prístroja nestrkajte.
- Ponechajte voľný priestor okolo televízneho prijímača ako na ilustrácii dolu.
- Rozhodne odporúčame použiť nástenný držiak značky Sony, aby sa zaručila dostatočná cirkulácia vzduchu.

Nainštalovaný na stene

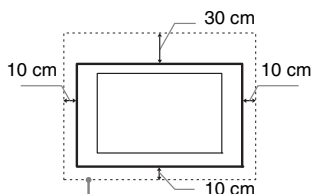

Okolo prijímača ponechajte najmenej takýto voľný priestor.

Nainštalovaný na podstavci

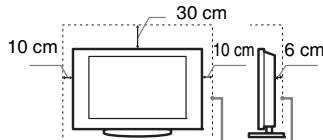

Okolo prijímača ponechajte najmenej takýto voľný priestor.

- Na zaručenie dostatočného vetrania a na predchádzanie usadzovaniu nečistôt alebo prachu:
 - Televízny prijímač nekladte na plochu, nainštalujte ho hlavou dolu, dozadu ani nabok.
 - Televízny prijímač nekladte na policu, koberec, posteľ ani do skrine.
 - Televízny prijímač neprikrývajte textíliami, ako sú záclony, ani predmetmi ako noviny a pod.
 - Televízny prijímač nainštalujte podľa ilustrácie dolu.

Cirkulácia vzduchu je zablokovaná.

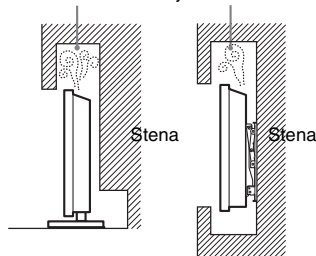

Sieťový kábel

Pri manipulácii so sieťovým káblom a zásuvkou dodržiavajte nasledujúce zásady, aby ste predišli vzniku rizika požiaru, úderu elektrickým prúdom, poškodeniam alebo úrazom:

- Používajte iba sieťové káble dodávané spoločnosťou Sony, nie od iných dodávateľov.
- Vidlicu zasuňte úplne do sieťovej zásuvky.

- Televízny prijímač pripájajte iba k sieti 220-240 V striedavých.
- Pri zapájaní káblov sa pre vlastnú bezpečnosť presvedčte, že napájací kábel je odpojený. Nedotýkajte sa káblových konektorov.
- Predtým, ako budete s televíznym prijímačom pracovať alebo ho premiestňovať, odpojte napájací kábel od sieťovej zásuvky.
- Napájací kábel nepribližujte k zdrojom tepla.
- Sieťovú vidlicu odpojte a pravidelne ju čistite. Ak je vidlica zaprášená a pohlcuje vlhkosť, môže sa znehodnotiť jej izolácia, čo môže spôsobiť požiar.

Poznámky

- Dodávaný napájací kábel nepoužívajte so žiadnym iným zariadením.
- Napájací kábel príliš nestláčajte, neohýbajte ani neskrúčajte. Mohli by sa obnažiť alebo zlomiť žily kábla.
- Napájací kábel neupravujte.
- Nekladte na napájací kábel nič ťažké.
- Pri odpojení vidlice netiahajte za napájací kábel.
- Nepripájajte príliš veľa spotrebiteľov k tej istej sieťovej zásuvke.
- Nepoužívajte uvoľnenú sieťovú zásuvku.

Zakázané použitie

Televízny prijímač nainštalujte a nepoužívajte na miestach, v prostredí alebo v situácii, uvádzaných ďalej v texte, pretože môže dôjsť k poruche televízneho prijímača a následne k požiaru, úderu elektrickým prúdom, poškodeniu a/alebo k úrazu.

Umiestnenie:

Vonku (na priamom slnečnom svetle), na morskom pobreží, na lodi alebo inom plavidle, vo vozidle, v zdravotníckych zariadeniach, na nestabilných miestach, v blízkosti vody, na daždi, pri vlhkosti alebo dyme.

Prostredie:



- Aby ste predišli vzniku požiaru, nepribližujte sa k tomuto výrobku so sviečkami ani s otvoreným ohňom.
- Miesta, ktoré sú horúce, vlhké alebo nadmerne prašné; miesta kam môže preniknúť hmyz; vystavené mechanickým vibráciám, v blízkosti horľavých predmetov (sviečky a pod.). Televízny prijímač chráňte pred odstrejkujúcimi alebo kvapkajúcimi tekutinami. Nekladte na televízny prijímač žiadne predmety naplnené tekutinou, ako sú vázy a pod.

Situácia:

Nepoužívajte, ak máte mokré ruky, s demontovanou skrinkou alebo s pripojenými prístrojmi, ktoré výrobca neodporúča. Počas búrky odpojte televízny prijímač od sieťovej zásuvky a od antény.

Rozbité kúsky:

- Do televízneho prijímača nič nehádzte. Sklo na obrazovke sa môže nárazom poškodiť a spôsobiť vážny úraz.

Pokračovanie

- Ak povrch televízneho prijímača praskne, nedotýkajte sa ho, až kým neodpojíte napájací kábel. V opačnom prípade hrozí úder elektrickým prúdom.

Ak sa prijímač nepoužíva

- Ak televízny prijímač nebudete niekoľko dní používať, odpojte ho od napájania z dôvodov ochrany životného prostredia a bezpečnosti.
- Pretože vypnutím sa televízny prijímač od siete úplne neodpojí, na úplné odpojenie televízneho prijímača je potrebné vytiahnuť vidlicu zo sieťovej zásuvky.
- Niektoré televízne funkcie však môžu mať funkcie, ktoré si na správne fungovanie vyžadujú, aby bol televízny prijímač ponechaný v pohotovostnom režime.

Pre deti

- Nedovoľte, aby deti vyliezali na televízny prijímač.
- Drobné prísuštenstvo sa nesmie ponechať v dosahu detí, pretože by mohlo byť omylom prehltnuté.

Ak by sa vyskytli nasledujúce problémy...

Ak by sa vyskytol niektorý z nasledujúcich problémov, televízny prijímač **vypnite** a okamžite odpojte napájací kábel.

Požiadajte predajcu alebo servisné stredisko Sony, aby prijímač skontroloval odborník.

Kedy:

- Napájací kábel je poškodený.
- Sieťová zásuvka je uvoľnená.
- Televízny prijímač bol poškodený pádom, úderom alebo predmetom, ktorý naň dopadol.
- Cez otvory v skrínke prenikne do prijímača tekutina alebo iný predmet.

Preventívne pokyny

Sledovanie televízneho programu

- Televízny program sledujte pri miernom osvetlení, pretože sledovanie televízneho prijímača pri slabom osvetlení alebo po dlhšiu dobu namáha vaše oči.
- Pri používaní slúchadiel si nastavte vhodnú hlasitosť, pretože príliš vysoká úroveň môže spôsobiť poškodenie sluchu.

Obrazovka LCD

- Hoci sa obrazovka LCD vyrába použitím vysoko presnej technológie a 99,99 % a viac pixelov je funkčných, na obrazovke LCD môžu byť trvalo čierne alebo jasné body (červené, modré alebo zelené). Ide o konštrukčnú charakteristiku obrazovky LCD a nejde o jej poruchu.
- Čelný filter sa nesmie stláčať ani poškrábať, na tento televízny prijímač nekladte žiadne predmety. Zobrazenie by mohlo byť nerovnomerné a mohla by sa poškodiť obrazovka LCD.
- Ak sa tento televízny prijímač používa na chladnom mieste, na zobrazení sa môžu prejaviť škvrny alebo obraz môže stmavnúť. Nie je to príznak poruchy. Po zvýšení teploty tieto javy zmiznú.
- Ak sa trvalo zobrazujú nepohyblivé zobrazenia, môžu sa prejaviť „duchovia“. Po niekoľkých okamihoch môžu zmiznúť.

- Pri používaní tohto televízneho prijímača sa obrazovka a skrínka môže zahrievať. Nie je to príznak poruchy.
- Obrazovka LCD obsahuje malé množstvo tekutých kryštálov. Niektoré žiarivky, ktoré televízny prijímač obsahuje, obsahujú aj ortuť. Pri likvidácii dodržiavajte platné nariadenia a predpisy.

Zaochádzanie s povrchom obrazovky a skrínkou televízneho prijímača a ich čistenie

Pred čistením sa presvedčíte, či je odpojený napájací kábel pripájacíci televízny prijímač k sieťovej zásuvke.

Aby ste predišli znehodnocovaniu materiálu alebo povrchu obrazovky, dodržiavajte nasledujúce preventívne zásady.

- Prach z povrchu obrazovky/skrínky utierajte jemne a mäkkou handričkou. Ak prach odoláva, utrite ho mäkkou handričkou jemne navlhčenou do rozriedeného roztoku neagresívneho čistiacieho prostriedku.
- Nestriekajte vodu ani čistiaci prostriedok priamo na televízor. Môžu stiecť do spodnej časti obrazovky alebo do vonkajších dielov a spôsobiť nesprávnu funkciu.
- Nikdy nepoužívajte abrazívne špongie, čističe obsahujúce lúh alebo kyselinu, prášok na riad ani prchavé rozpúšťadlá ako je alkohol, benzén, riedidlo alebo insekticíd. Používanie týchto materiálov alebo dlhodobý kontakt s gumovými alebo vlnovými materiálmi môže spôsobiť poškodenie povrchu obrazovky a materiálu skrínky.
- Na zaručenie dostatočného vetrania sa odporúča pravidelne povysávať vetracie otvory.
- Pri zmene uhla natočenia televízneho prijímača pohybujte prijímačom pomaly, aby nespadol zo stojana a neprevrhol sa.

Prídavné zariadenia

- Prídavné zariadenia a všetky ostatné zariadenia vyžarujúce elektromagnetické žiarenie nepribližujte k televíznomu prijímaču. Nedodržanie tejto podmienky môže spôsobiť deformáciu zobrazenia a/alebo šum vo zvuku.
- Toto zariadenie bolo testované a je v zhode s obmedzeniami podľa smernice o elektromagnetickej kompatibilitate pri použití pripojného signálneho kábla kratšieho než 3 metre.

Batérie

- Pri vkladaní batérií dodržiavajte ich polaritu.
- Nepoužívajte rôzne druhy batérií ani staré batérie s novými.
- Batérie zneškodňujte tak, aby neznečist'ovali životné prostredie. V niektorých krajinách môže byť zneškodňovanie batérií regulované. Obráťte sa na miestny úrad kvôli informáciám o zneškodňovaní.
- S diaľkovým ovládačom zaochádzajte ohľaduplne. Nenechajte ho padnúť, nestúpajte naň, nepolievajte ho žiadnymi tekutinami.
- Diaľkový ovládač nesmie byť položený v blízkosti zdroja tepla, na mieste vystavenom účinkom priameho slnečného svetla, ani vo vlhkej miestnosti.

Likvidácia televízneho prijímača



Likvidácia starých elektrických a elektronických prístrojov (vzťahuje sa na

Európsku úniu a európske krajiny so systémami oddeleného zberu)

Tento symbol na výrobku alebo na jeho obale znamená, že výrobok nesmie byť spracovávaný ako komunálny odpad. Musí sa odovzdať do príslušnej zberne na recykláciu elektrických a elektronických zariadení. Zaručením správnej likvidácie tohto výrobku pomôžete pri predchádzaní potenciálnych negatívnych dopadov na životné prostredie a na zdravie človeka, ktoré by mohli byť zapríčinené nevhodným zaochádzaním s odpadmi z tohto výrobku. Recyklovaním materiálov pomôžete zachovať prírodné zdroje. Podrobnejšie informácie o recyklácii tohto výrobku vám na požiadanie poskytne miestny úrad, služba likvidácie komunálneho odpadu alebo predajňa, v ktorej ste si tento výrobok zakúpili.



Zneškodňovanie použitých batérií (platí v Európskej únii a ostatných európskych













krajinách so zavedeným separovaným zberom)

Tento symbol na batérii alebo obale znamená, že batéria dodaná s týmto výrobkom nemôže byť spracovaná s domovým odpadom. Na niektorých batériách môže byť tento symbol použitý v kombinácii s chemickými značkami. Chemické značky ortute (Hg) alebo olova (Pb) sú pridané, ak batéria obsahuje viac ako 0,0005% ortute alebo 0,004% olova. Tým, že zaistíte správne zneškodnenie týchto batérií, pomôžete zabrániť potenciálne negatívne vplyvy na životné prostredie a ľudské zdravie, ktorý by v opačnom prípade mohol byť spôsobený pri nesprávnom nakladaní s použitou batériou. Recyklácia materiálov pomáha uchovávať prírodné zdroje. V prípade, že výrobok, ktorý si z dôvodu bezpečnosti, výkonu alebo integrity údajov vyžaduje trvalé pripojenie zabudovanej batérie, túto batériu môže vymeniť iba kvalifikovaný personál. Aby ste zaručili, že batéria bude správne spracovaná, odovzdajte tento výrobok na konci jeho životnosti na vhodnom zbernom mieste na recykláciu elektrických a elektronických zariadení. V prípade všetkých ostatných batérií, postupujte podľa časti, ako vybrať bezpečne batériu z výrobku. Odovzdajte batériu na vhodnom zbernom mieste na recykláciu použitých batérií. Ak chcete získať podrobnejšie informácie o recyklácii tohto výrobku alebo batérie, kontaktujte váš miestny alebo obecný úrad, miestnu službu pre zber domového odpadu alebo predajňu, kde ste výrobok zakúpili.

i-MANUAL

Zobrazuje návod na použitie na obrazovke.

Pohyb po návode na použitie

- 1 Stlačením **i-MANUAL**.
- 2 Stlačte / na výber témy z obsahu a stlačte .
Príslušným farebným tlačidlom prejdite na ďalšiu alebo na predchádzajúcu stranu a na návrat na obsah.
Ak je vysvetlenie spojené s inou témou, objaví sa symbol . Stlačením /// vyberte  a stlačte . Stlačením  **RETURN** sa vrátite späť.
- 3 Stlačením  **RETURN** ponuku opustíte.



- XMB™ (XrossMediaBar) je ponuka s funkciami BRAVIA a vstupnými zdrojmi, zobrazovaná na obrazovke televízora.

Inštalácia príslušenstva (Montážna konzola na stenu)

Pre zákazníkov:

Z dôvodov ochrany produktu a bezpečnosti spoločnosť Sony odporúča, aby inštaláciu televízora vykonali predajcovia Sony alebo licencovaní dodávatelia. Nepokúšajte sa ho nainštalovať sami.

Pre predajcov a dodávateľov Sony:

Počas inštalácie, pravidelnej údržby a kontroly tohto produktu venujte plnú pozornosť bezpečnosti.

Váš televízor môžete na stenu namontovať pomocou montážnej konzoly na stenu SU-WL500 (KDL-46EX4xx, KDL-40BX4/EX4/EX6/NX5xx, KDL-37EX4xx, KDL-32BX3/BX4/EX3/EX4/EX6/NX5xx) / SU-WL100 (KDL-26EX3xx, KDL-22EX3xx) (predávané samostatne).

- Postupujte podľa Návodu dodaného s montážnou konzolou na stenu, aby ste správne vykonali inštaláciu.
- Postupujte podľa časti „Odmontovanie stolového stojana od televízneho prijímača“ (strana 8).



- Počas pripevňovania montážneho háčika umiestnite televízny prijímač na stolový stojan.

KDL-46EX4xx
KDL-40BX4/EX4/EX6/NX5xx
KDL-37EX4xx
KDL-32BX3/BX4/EX3/EX4/EX6/NX5xx

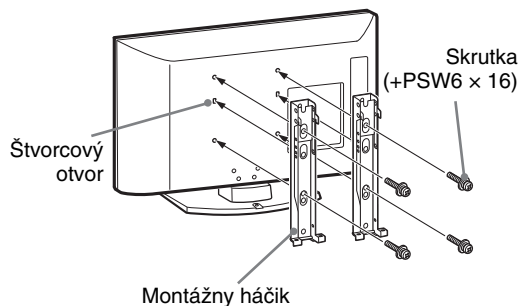

KDL-26EX3xx
KDL-22EX3xx

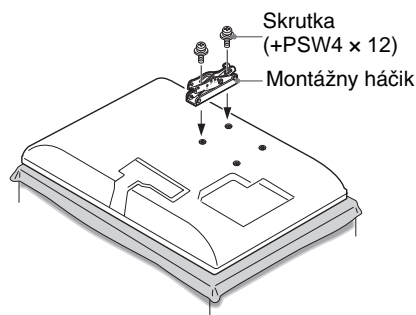

Inštalácia tohto produktu vyžaduje adekvátne odborné znalosti. Najmä je potrebné určiť, či je stena dostatočne pevná na to, aby udržala hmotnosť TV. Pripevnenie tohto produktu na stenu zverte predajcom alebo licencovaným dodávateľom Sony a počas inštalácie venujte náležitú pozornosť bezpečnosti. Spoločnosť Sony nezodpovedá za žiadne škody alebo zranenia spôsobené nevhodným narábaním alebo nesprávnou inštaláciou.

Tabuľka inštalačných rozmerov televízneho prijímača

KDL-46EX4xx
KDL-40BX4/EX4/EX6/NX5xx
KDL-37EX4xx
KDL-32BX3/BX4/EX3/EX4/EX6/NX5xx

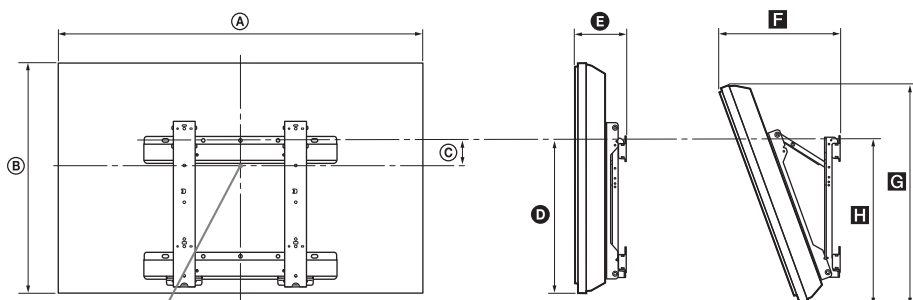

Stredový bod obrazovky

KDL-26EX3xx
KDL-22EX3xx

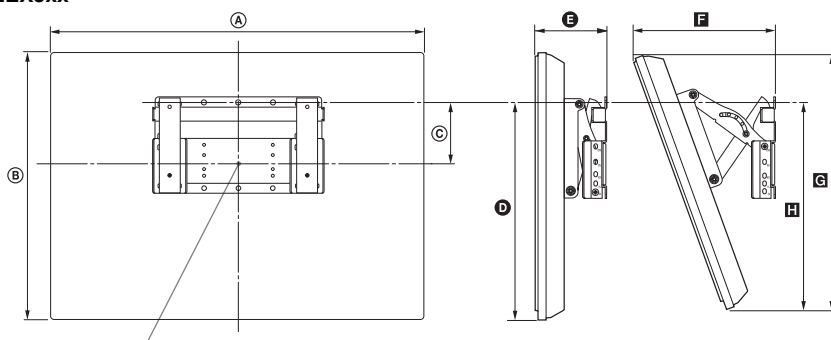

Stredový bod obrazovky

Jednotka: cm

Názov modelu	Rozmery displeja		Stredový rozmer obrazovky	Dĺžka pre každý montážny uhol				
				Uhol (0°)		Uhol (20°)		
	A	B		C	D	E	F	G
KDL-46EX4xx	112,7	67,4	8,4	42,4	16,2	36,9	64,0	46,4
KDL-40NX5xx	102,3	62,8	12,2	43,9	16,0	34,9	59,1	47,9
KDL-40BX4xx	99,6	59,8	12,2	42,5	15,9	34,1	56,6	46,2
KDL-40EX4xx	99,2	59,8	12,2	42,5	16,0	34,1	56,7	46,3
KDL-40EX6xx	95,2	58,1	13,3	43,1	12,0	29,7	54,6	45,4
KDL-37EX4xx	92,1	56,4	14,0	42,7	15,8	32,7	53,4	46,3
KDL-32NX5xx	82,5	51,7	17,2	43,2	15,6	30,9	48,8	47,1
KDL-32BX3/BX4xx	80,4	49,7	17,2	42,6	15,6	30,3	47,9	46,0
KDL-32EX3/EX4xx	80,0	49,7	17,2	42,6	15,7	30,3	47,0	46,1
KDL-32EX6xx	76,4	47,5	18,5	43,1	12,0	26,0	47,3	45,4
KDL-26EX3xx	67,2	42,3	9,7	31,5	16,0	26,2	40,2	32,3
KDL-22EX3xx	55,1	36,7	13,3	32,9	14,3	22,2	34,8	32,8

Čísla v predchádzajúcej tabuľke sa môžu v závislosti od inštalácie mierne líšiť.

UPOZORNENIE

Stena, na ktorú sa televízny prijímač nainštaluje, by mala byť schopná udržať minimálne štvornásobok hmotnosti televízneho prijímača. Informácie o hmotnosti nájdete v časti „Technické parametre“ (strana 15).

Schéma/tabuľka umiestnenia skrutiek a háčikov

Názov modelu	Umiestnenie skrutiek	Umiestnenie háčikov
KDL-46EX4xx	d, g	b
KDL-40BX4/EX4/NX5xx	d, g	b
KDL-40EX6xx	e, j	b
KDL-37EX4xx	d, g	b
KDL-32BX3/BX4/EX3/EX4/NX5xx	e, g	c
KDL-32EX6xx	f, j	c
KDL-26EX3xx	—	a
KDL-22EX3xx	—	b

KDL-46EX4xx

KDL-40BX4/EX4/EX6/NX5xx

KDL-37EX4xx

KDL-32BX3/BX4/EX3/EX4/EX6/NX5xx

Umiestnenie skrutiek

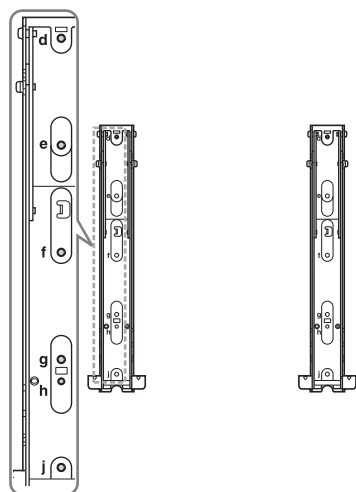

Umiestnenie háčikov

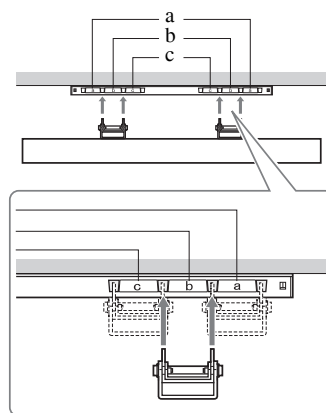







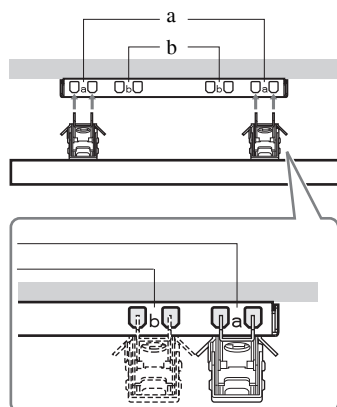

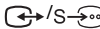
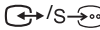
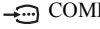

KDL-26EX3xx

KDL-22EX3xx

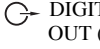
Umiestnenie háčikov



Technické parametre

Názov modelu	KDL-46EX4xx	KDL-40BX4/EX4/EX6/NX5xx	KDL-37EX4xx	KDL-32BX3/BX4/EX3/EX4/EX6/NX5xx	KDL-26EX3xx	KDL-22EX3xx	
Systém							
Systém panelu	Panel LCD (displej s tekutými kryštálmi)						
Systém televízneho vysielania	V závislosti od vybranej krajiny/regiónu Analogový: B/G/H, D/K, L, I Digitálny: DVB-T, DVB-C						
Farebný/Videosystém	Analogový: PAL, PAL60 (iba vstup video), SECAM, NTSC3.58, NTSC4.43 (iba vstup video) Digitálny: MPEG-2 MP@ML/HL, H.264/MPEG-4 AVC HP@L4.0, MP@L3.0						
Kanálový rozsah	Analogový: 46.25 - 855.25 MHz Digitálny: VHF/UHF						
Výstup zvuku	10 W + 10 W (ef)				8 W + 8 W (ef)	5 W + 5 W (ef)	
Vstupné/výstupné konektory							
Anténa	75 Ohmov, externá svorka pre VHF/UHF						
 AV1*1	21 pinový konektor scart obsahujúci audio/video vstup, RGB vstup, S-Video vstup a analogový audio/video výstup televízneho prijímača.						
 AV2*2	21 pinový konektor scart obsahujúci audio/video vstup, RGB vstup, S-Video vstup a audio/video výstup.						
 COMPONENT IN	Podporované formáty: 1080p, 1080i, 720p, 576p, 576i, 480p, 480i Y: 1 Vp-p, 75 Ohmov, 0,3 V záporná synchronizácia/Pb/Cb: 0,7 Vp-p, 75 Ohmov/ Pr/Cr: 0,7 Vp-p, 75 Ohmov						
 COMPONENT IN	Vstup Audio (kolíkové konektory)						
HDMI IN 1, 2, 3, 4	Video: 1080p, 1080p24, 1080i, 720p, 576p, 576i, 480p, 480i Audio: dvojkanálové, lineárna PCM 32, 44,1 a 48 kHz, 16, 20 a 24 bitov, Dolby Digital PC (pozri stranu 17) Analogové audio (minijack) (iba HDMI1)						
 AV3	Vstup Video (kolíkové konektory)						
 AV3	Vstup Audio (kolíkové konektory)						
 DIGITAL AUDIO OUT (OPTICAL)	Digitálny optický konektor (Dvojkanálový lineárny PCM, Dolby Digital)						
	Výstup Audio (ľavý/pravý) (kolíkové konektory)						
PC IN 	PC vstup (15 Dsub) (pozri stranu 17) G: 0,7 Vp-p, 75 Ohmov, bez Sync na zelenej/B: 0,7 Vp-p, 75 Ohmov/ R: 0,7 Vp-p, 75 Ohmov, synch. H/V: úroveň TTL  zvukový vstup PC (minijack)						
	Kolíkové konektor slúchadiel						
	USB port						
	Zásuvka CAM (modul podmieneného prístupu)						
Napájanie a iné							
Napájanie	220 – 240 V str., 50 Hz						
Rozmery obrazovky (po uhlopriečke)	46 palcov / pribl. 117 cm	40 palcov / pribl. 102 cm	37 palcov / pribl. 94 cm	32 palcov / pribl. 80 cm	26 palcov / pribl. 66 cm	22 palcov / pribl. 55 cm	
Rozlíšenie	1.920 bodov (vodorovne) × 1.080 riadkov (zvisle) (KDL-46EX4xx, KDL-40BX4/EX4/EX6/NX5xx, KDL-37EX4xx, KDL-32BX4/EX4/EX6/NX5xx) 1.366 bodov (vodorovne) × 768 riadkov (zvisle) (KDL-32BX3/EX3xx, KDL-26EX3xx, KDL-22EX3xx)						
Príkon	v režime „Doma“/ „Štandardný“	142 W	110 W 75,0 W (KDL-40EX6xx)	95,0 W	73,0 W 61,0 W (KDL-32EX6xx)	52,0 W	39,0 W
	v režime „Obchod“/ „Živý“	183 W	146 W 92 W (KDL-40EX6xx)	120 W	94 W 75 W (KDL-32EX6xx)	62 W	46 W
Príkon v pohotovostnom režime*3	0,19 W						

Názov modelu		KDL-46EX4xx	KDL-40BX4/EX4/EX6/NX5xx	KDL-37EX4xx	KDL-32BX3/BX4/EX3/EX4/EX6/NX5xx	KDL-26EX3xx	KDL-22EX3xx
Spotreba energie vo vypnutom stave		0,18 W					
Priemerná spotreba energie za rok*4		207 kWh	161 kWh 96 kWh (KDL-40EX6xx)	139 kWh	107 kWh 85 kWh (KDL-32EX6xx)	76 kWh	57 kWh
Rozmery (š × v × h) (pribl.)	(so stojanom)	112,7 x 71,1 x 29,4 cm	102,3 x 66,5 x 31,0 cm (KDL-40NX5xx) 99,6 x 63,5 x 25,0 cm (KDL-40BX4xx) 99,2 x 63,5 x 25,0 cm (KDL-40EX4xx) 95,2 x 61,3 x 25,0 cm (KDL-40EX6xx)	92,1 x 59,9 x 25,1 cm	82,5 x 55,4 x 26,0 cm (KDL-32NX5xx) 80,4 x 53,2 x 22,0 cm (KDL-32BX3/BX4xx) 80,0 x 53,2 x 22,0 cm (KDL-32EX3/EX4xx) 76,4 x 50,7 x 25,0 cm (KDL-32EX6xx)	67,2 x 45,9 x 22,0 cm	55,1 x 40,2 x 21,5 cm
	(bez stojana)	112,7 x 67,4 x 10,2 cm	102,3 x 62,8 x 10,0 cm (KDL-40NX5xx) 99,6 x 59,8 x 9,9 cm (KDL-40BX4xx) 99,2 x 59,8 x 10,0 cm (KDL-40EX4xx) 95,2 x 58,1 x 7,4 cm (KDL-40EX6xx)	92,1 x 56,4 x 9,8 cm	82,5 x 51,7 x 10,2 cm (KDL-32NX5xx) 80,4 x 49,7 x 9,6 cm (KDL-32BX3/BX4xx) 80,0 x 49,7 x 9,7 cm (KDL-32EX3/EX4xx) 76,4 x 47,5 x 7,3 cm (KDL-32EX6xx)	67,2 x 42,3 x 9,9 cm	55,1 x 36,7 x 8,2 cm
Hmotnosť (pribl.)	(so stojanom)	20,4 kg	22,4 kg (KDL-40NX5xx) 15,6 kg (KDL-40BX4xx) 15,9 kg (KDL-40EX4xx) 14,9 kg (KDL-40EX6xx)	13,6 kg	15,5 kg (KDL-32NX5xx) 10,7 kg (KDL-32BX3/BX4xx) 11,0 kg (KDL-32EX3/EX4xx) 11,1 kg (KDL-32EX6xx)	8,8 kg	6,6 kg
	(bez stojana)	18,1 kg	19,2 kg (KDL-40NX5xx) 13,6 kg (KDL-40BX4xx) 13,9 kg (KDL-40EX4xx) 12,7 kg (KDL-40EX6xx)	11,6 kg	13,0 kg (KDL-32NX5xx) 9,2 kg (KDL-32BX3/BX4xx) 9,5 kg (KDL-32EX3/EX4xx) 9,1 kg (KDL-32EX6xx)	7,3 kg	6,0 kg
Príslušenstvo v balení		Pozri „1: Kontrola príslušenstva“ na strane 4.					
Doplnkové príslušenstvo		Pozri časť „Inštalácia príslušenstva (Montážna konzola na stenu)“, na strane 12.					

*1 AV1 výstupy dispozícií len pre analógový televízny príjem.

*2 AV2 výstupy pre aktuálne sledovanú obrazovku (okrem PC, HDMI, Component, USB).

*3 Uvedený príkon v pohotovostnom režime sa dosiahne keď televízny prijímač dokončí nevyhnutné vnútorné procesy.

*4 4 hodiny denne a 365 dní do roka.

Výrobca si vyhradzuje právo na zmenu konštrukcie a parametrov bez upozornenia.

Referenčný diagram vstupného signálu PC

Signály	Horizontálne (pixlov)	Vertikálne (riadkov)	Horizontálna frekvencia (kHz)	Vertikálna frekvencia (Hz)	Štandard
VGA	640	480	31,5	60	VGA
SVGA	800	600	37,9	60	Smernice VESA
XGA	1024	768	48,4	60	Smernice VESA
WXGA	1280	768	47,4	60	VESA
WXGA	1280	768	47,8	60	VESA
WXGA	1360	768	47,7	60	VESA
SXGA	1280	1024	64	60	VESA
UXGA	1600	1200	75	60	VESA
HDTV	1920	1080	67,5	60	EIA

- Vstup PC tohto televízneho prijímača nepodporuje Sync on Green ani Composite Sync.
- Vstup PC tohto televízneho prijímača nepodporuje prekladané signály.
- Vstup PC tohto televízneho prijímača podporuje signály uvedené hore v tabuľke s frekvenciou vertikálneho rozkladu 60 Hz.

Referenčný diagram vstupného signálu HDMI IN 1, 2, 3 a 4

Signály	Horizontálne (pixlov)	Vertikálne (riadkov)	Horizontálna frekvencia (kHz)	Vertikálna frekvencia (Hz)	Štandard
VGA	640	480	31,5	60	VGA
SVGA	800	600	37,9	60	Smernice VESA
XGA	1024	768	48,4	60	Smernice VESA
WXGA	1280	768	47,4	60	VESA
WXGA	1280	768	47,8	60	VESA
WXGA	1360	768	47,7	60	VESA
SXGA	1280	1024	64	60	VESA

Odstraňovanie problémov

Skontrolujte, či kontrolka  (pohotovostný režim) bliká červene.

Ak bliká

Bola aktivovaná funkcia autodiagnostiky. Stlačením tlačidla  na bočnej strane televízneho prijímača vypnite televízny prijímač, odpojte napájací kábel a obráťte sa na svojho predajcu alebo servisné stredisko Sony.

Ak červená LED zabliká 19 krát, vypnite prijímač a odpojte chybné zariadenie USB.

Ak červená LED zabliká 20 krát, vypnite prijímač a odpojte chybné zariadenie CAM.

Ak neblinká



- 1 Skontrolujte body uvedené dolu v tabuľke.
- 2 Ak problém stále pretrváva, odovzdajte svoj televízny prijímač do servisu.



- Ďalšie informácie nájdete v kompletnej sekcii vyhľadávania a odstraňovania problémov v návode na použitie, zobrazovanom na obrazovke.
- Ďalšie informácie získate v zákaznickom centre Sony na adrese alebo telefónnom čísle, uvedenom v záručnom liste.

Obraz

Žiadny obraz (obrazovka je tmavá) a žiadny zvuk

- Skontrolujte, či je pripojená anténa/kábel.
- Pripojte televízny prijímač k sieti a stlačte tlačidlo  na bočnej strane televízneho prijímača.
- Ak sa kontrolka  (pohotovostný režim) rozsvieti červene, stlačte **I**/.

Na obrazovke je iba „sneh“ a šum

- Skontrolujte, či anténa nie je poškodená alebo zohnutá.
- Skontrolujte, či anténa nie je na konci svojej životnosti (tri až päť rokov pri bežnej prevádzke, jeden až dva roky na morskom pobreží).

Giriş

Bu Sony ürününü seçtiğiniz için teşekkür ederiz. Televizyonu çalıştırmadan önce, lütfen bu kullanım talimatı kitapçığını iyice okuyunuz ve de ileride kullanmak üzere saklayınız.

Dijital TV fonksiyonu hakkında

- Dijital TV (DVB) ile ilgili her fonksiyon, sadece DVB-T (MPEG-2 ve H.264/MPEG-4 AVC) dijital yer sinyallerin yayımlandığı ülkelerde ve bölgelerde veya uyumlu bir DVB-C (MPEG-2 ve H.264/MPEG-4 AVC) kablolu yayın servisine erişiminizin olması durumunda çalışır. Oturduğunuz semtte bir DVB-T sinyalini alıp alamayacağımızı yerel satıcımıza veya sunduğu DVB-C kablolu yayın servisi eğer bu televizyon ile entegre kullanım için uygunsa, kablolu yayın sağlayıcımıza sorunuz.
- Kablolu yayın sağlayıcımız verdiği hizmet için bir ücret talep edebilir veya ticari şart ve koşullarına uymanız gerekebilir.
- Bu televizyon seti DVB-T ve DVB-C spesifikasyonlarına uymaktadır fakat gelecekteki DVB-T dijital yerden ve DVB-C dijital kablolu yayınlara uyumluluk garanti edilemez.
- Bazı Dijital TV fonksiyonları bazı ülkelerde/alanlarda mevcut olmayabilir ve DVB-C kablosu bazı hizmet sağlayıcıları ile uygun şekilde çalışmayabilir.

Uyumlu kablolu yayın sağlayıcıların listesi için, internet destek sitesine bakınız:

<http://support.sony-europe.com/TV/DVBC/>

Ticari markalara ilişkin bilgi

- **DVB** DVB Project'in tescilli ticari markasıdır.
- HDMI, HDMI logosu ve Yüksek-Çözünürlüklü Multimedya Arayüzü, HDMI Licensing LLC'nin ticari markaları veya tescilli ticari markalarıdır.
- Dolby Laboratories'in lisansı altında üretilmiştir. Dolby ve çift-D sembolü Dolby Laboratories'in ticari markalarıdır.
- DIVX VIDEO HAKKINDA: DivX®, DivX, Inc. tarafından oluşturulan bir dijital video formatıdır. Bu, DivX videosunu çalıştıran DivX Onaylı resmi bir cihazdır. Ayrıntılı bilgi almak ve dosyalarınızı DivX videosuna dönüştürmek üzere gerekli yazılım araçlarına ulaşmak için www.divx.com adresini ziyaret ediniz. DIVX ISMARLAMA VIDEO HAKKINDA: DivX Onaylı® cihazın, DivX İsmarlama Video (VOD) içeriğini çalıştırabilmesi için kaydedilmesi gerekmektedir. Kayıt Kodunu oluşturmak üzere, cihazın setup menüsündeki DivX VOD bölümünü bulunuz. Bu kodu kullanarak, kayıt işlemini tamamlamak ve DivX VOD hakkında daha ayrıntılı bilgi almak için vod.divx.com adresini ziyaret ediniz.
- "BRAVIA" VE BRAVIA Sony Corporation'un ticari markalarıdır.
- "XMB™" ve "XrossMediaBar" Sony Corporation ve Sony Computer Entertainment Inc.'in ticari markalarıdır.



Bu el kitabındaki model ismi hakkında

Model adında yazılı olan "xx", renk farkı ile ilgili iki haneli numaraya karşılık gelmektedir.



- Bu kılavuzda kullanılan gösterimler aksi aksi belirtilmedikçe KDL-32EX402'e aittir.

Tanım etiketinin konumu

Model No ve Güç Beslemesi nominal değerleri için etiketler (uygulanabilir emniyet yönetmeliklerine uygun olarak) televizyonun arkasında bulunur.

İçindekiler

Başlarken

4

Güvenlik bilgileri	9
Uyarılar	10

i-MANUAL

Kullanım Kılavuzu İnceleme	11
----------------------------------	----

Ek Bilgiler

Aksesuarların Takılması (Duvara Montaj Mesneti)	12
Spesifikasyonlar	15
Sorun giderme	18

DVB : sadece dijital kanallar için

- Televizyonu çalıştırmadan önce, lütfen okuyunuz "Güvenlik Bilgileri" (sayfa 9). bal altındaki açıklamalar okuyunuz. Kullanma kılavuzunu ileride kullanmak üzere saklayınız.
- Kullanma talimatlarının tamamı ekranda belirtilmektedir.
- "Duvara-Montaj Braketinin Montajı" ile ilgili talimatlar, bu televizyonun kullanım kılavuzunda verilmiştir.

1: Aksesuarların kontrol edilmesi

Elektrik kablosu (1) (sadece KDL-46EX4xx modeli için)

Kablo tutucusu (1) (sadece KDL-40/32NX5xx modeli için)

Stand (1)*

Stand vidaları (4) (sadece KDL-46EX4xx modeli için)

Stand vidaları (4 + 3) (sadece KDL-40BX4/EX4xx, KDL-37EX4xx, KDL-32BX3/BX4/EX3/EX4xx, KDL-26EX3xx, KDL-22EX3xx modeli için)

Stand vidaları (4 + 4) (sadece KDL-40/32EX6xx, KDL-40/32NX5xx modeli için)

Uzaktan kumanda RM-ED022 (1)

Uzaktan kumanda RM-ED036 (1) (sadece KDL-40/32EX6xx modeli için)

AAA boy piller (2)

* KDL-46EX4xx modelleri haricinde sökülü haldedir.

Pillerin uzaktan kumanda takılması

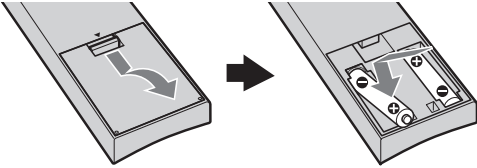

(sadece KDL-40/32EX6xx modeli için)

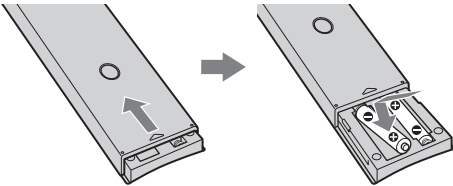

- Pilleri takarken kutupları doğru yerleştirdiğinizden emin olun.
- Farklı tipte pilleri bir arada veya eski ve yeni pilleri karıştırarak kullanmayın.
- Pilleri, çevreye saygılı bir şekilde imha ediniz. Belirli bölgelerde pillerin imhasıyla ilgili düzenlemeler olabilir. Lütfen yerel makamlarınıza danışın.
- Uzaktan kumandayı dikkatli kullanın. Cihazı düşürmeyin veya üzerine basmayın ya da üzerine herhangi bir sıvı dökmeyin.

- Uzaktan kumandayı bir ısı kaynağı yakınına veya direk güneş ışığı alan bir yere ya da nemli bir odaya koymayın.

2: Standın takılması

TV standına yerleştirme için gerekli olan montaj adımlarını takip edin.

- 1 Bazı TV modellerini doğru bağlamak için ürünle verilen Masa Üstü Sehpasının kitapçığına bakın.
- 2 TV'yi Standın üzerine yerleştiriniz. Kabloları takılmamaya dikkat ediniz.

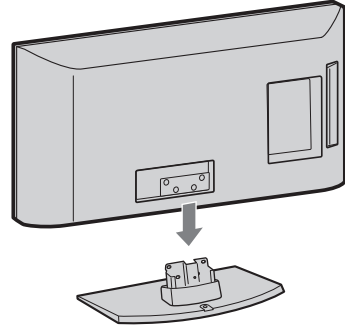

- 3 Ürünle birlikte verilen vidaları kullanarak TV'yi vida ↑ deliklerini gösteren ok işaretlerine göre standı sabitleyiniz.

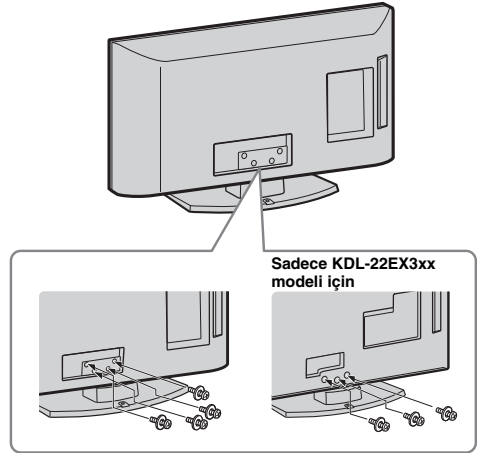

Sadece KDL-22EX3xx modeli için



- Elektrikli bir tornavida kullanmanız halinde, sıkma momentini yaklaşık 1.5 N·m (15 kgf·cm)'ye ayarlayınız.

3: Bir anten/kablo/ VCR/DVD kaydedicinin bağlanması

Bir anten/kablo bağlanması

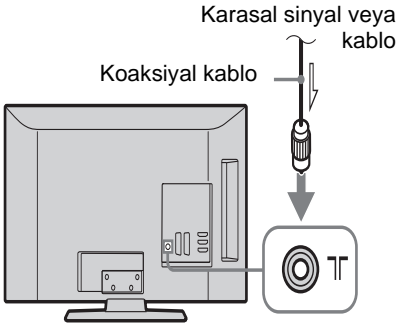

SCART ile anten/kablo/VCR/DVD kaydediciyi bağlama

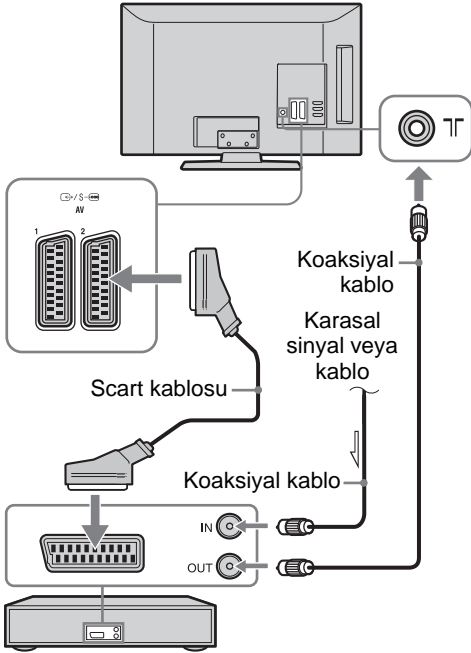

VCR/ DVD kaydedici



- AV1 çıkışları yalnızca analog TV için mevcuttur.
- AV2 çıkışları izleme ekranı (PC, HDMI, Component, USB dışında).

HDMI ile anten/kablo/VCR/DVD kaydediciyi bağlama

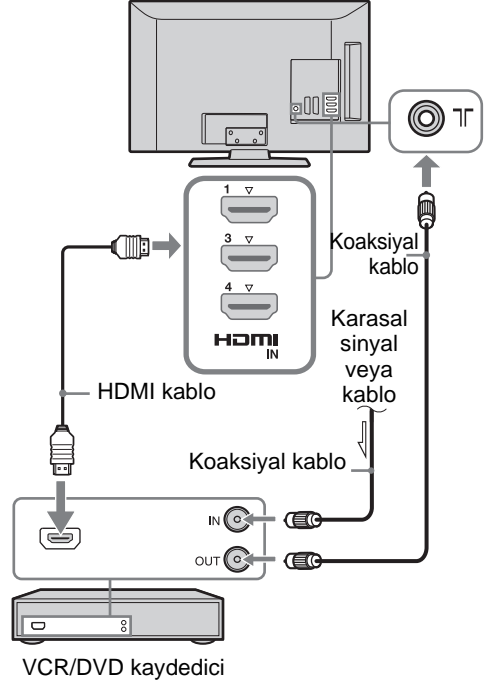

4: Televizyonun düşmesinin önlenmesi

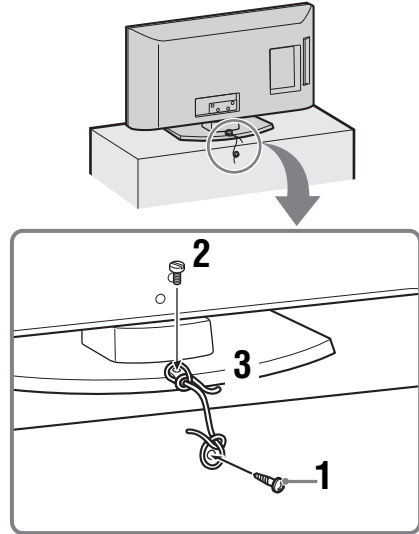

Devam ediyor

- 1 TV sehпасına bir ağaç vidası (4 mm çapında, ürünle verilmez) vidalayın.
- 2 Metal bir vidayı (M4 x 16, ürünle birlikte verilmez) TV'deki vida deliğine geçiriniz.
- 3 Güçlü bir kordonla ağaç vidası ve makine vidasını bağlayın.



- Televizyonu sabitlemek için opsiyonel bir Sony destek kayış kiti kullanılır. Bir kit satın almak için en yakın Sony Servis Merkeziyle temasa geçin. Televizyonunuzun model ismini hazırda tutun.

5: Kabloların toplanması

(sadece KDL-40/32NX5xx modeli için)



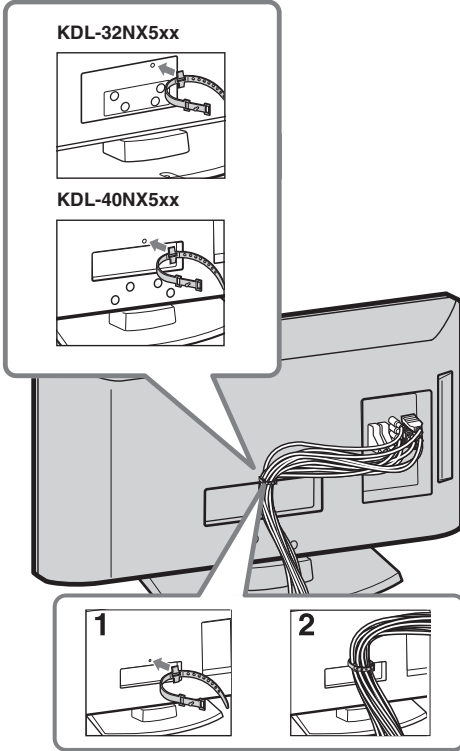

Aşağıda gösterildiği şekilde bağlantı kablolarını toplayabilirsiniz.

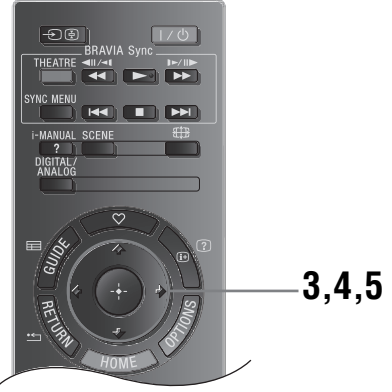
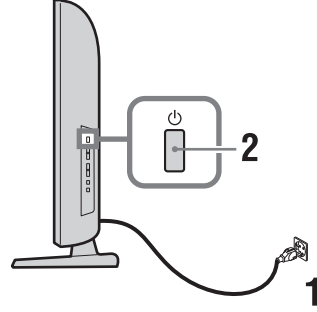

- Elektrik kablolarını diğer bağlantı kablolarıyla birlikte toplamayın.

6: Dil, ülke/bölge ve yer seçiminin yapılması



- 1 Televizyonun fişini ana elektrik prizine takın (220-240V AC, 50Hz).
- 2 TV'nin yanındaki  düğmesine basın. TV'yi ilk kez açtığınızda ekranda Dil menüsü görünür.
 - TV'yi açtığımızda, güç göstergesi yeşil olarak yanar.
- 3 Menü ekranlarında görüntülenecek bir dili seçmek için /  düğmelerine basın, daha sonra  düğmesine basın.

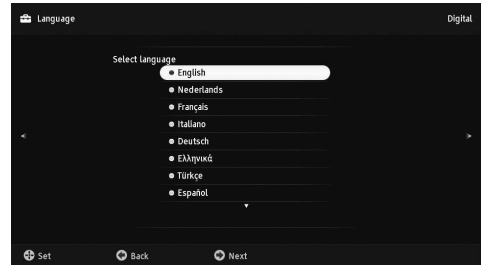

- 4 Televizyonunuzu kullanacağınız ülkeyi/ bölgeyi seçmek için düğmesine basın ve daha sonra düğmesine basın.

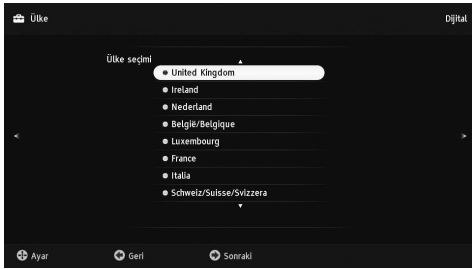

TV’de kullanmak istediğiniz ülke/bölge listede görünmüyorsa, ülke/bölge yerine “-” seçeneğini belirleyin.

- 5 Televizyonunuzu çalıştıracacağınız yeri seçmek için basın, daha sonra basın.

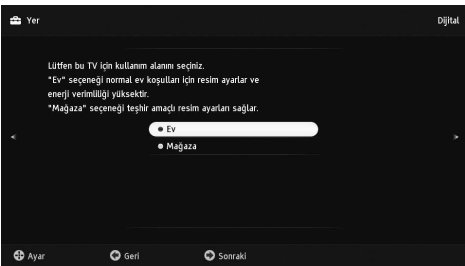

Mağaza modunda Mağaza kullanımı için bazı ayarlar programlı olarak sıfırlanacaktır.

Bu seçenek bu ortamlardaki genel aydınlatma koşullarına uygun başlangıç resim modunu seçer.

7: Televizyonun otomatik kanal ayarı

- 1 Düğmesine basın.

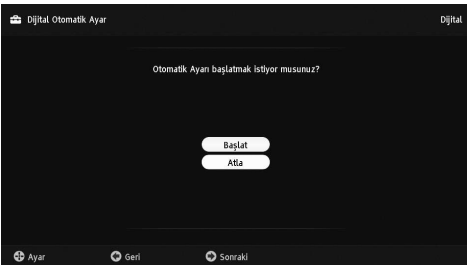

- 2 Düğmelerine basarak “Karasal” veya “Kablo” seçimi yapınız, daha sonra düğmesine basınız.

Eğer “Kablo” seçimi yaparsanız, tarama tipi seçim ekranı görüntülenecektir. Bkz. “TV kanallarının Kablo bağlantısı ile ayarlanması” (sayfa 7). Televizyon, mevcut tüm dijital kanalları, daha sonra da analog kanalları aramaya başlar. Bu işlem biraz zaman alabilir, dolayısıyla işlem esnasında televizyonun veya uzaktan kumandanın herhangi bir düğmesine basmayın.

Anten bağlantısını onaylamanız için bir mesaj görüntülediği zaman

Dijital veya analog kanal bulunamamıştır. Bütün anten/kablo bağlantılarını kontrol edin ve otomatik kanal ayarına tekrar başlamak için düğmesine basın.

- 3 Program Sıralama (Yalnızca analog modda): Televizyonda kayıtlı analog kanalların sırasını değiştirir.

- 1 Yeni bir pozisyona atamak istediğiniz kanalı seçmek için düğmelerine basın, daha sonra düğmesine basın.
- 2 İsteddiğiniz kanala bir pozisyon seçmek için düğmelerine basın, daha sonra düğmesine basın.

TV’de hafızaya alınmış olan analog kanalların sırasını değiştirmeyecekseniz, sonraki adıma geçmek için HOME tuşuna basınız.



- Herhangi bir analog kanal bulunamazsa bu adım görüntülenmeyecektir.

“Ayar tamamlandı” mesajı ekranda belirecektir.

tuşuna basınız.

Böylelikle televizyon mevcut tüm kanalları ayarlamış olmaktadır.



- Sistem Güncelleştirme
USB hafızasını kullanarak televizyon sistemini güncelleyebilirsiniz. Aşağıdaki web sitesinden bilgi edininiz.

<http://support.sony-europe.com/TV/>

TV kanallarının Kablo bağlantısı ile ayarlanması

- 1 Düğmesine basınız.
- 2 Düğmelerine basarak “Hızlı Tarama” veya “Tam Tarama” seçimini yapınız, daha sonra düğmesine basınız.
“**Hızlı Tarama**” : kanallar, yayın sinyalindeki kablo operatörü bilgilerine göre ayarlanır.
“Frekans” ve “Ağ No.'su” için önerilen ayar “Otomatik”tir.
Bu seçenek, kablolu yayın operatörünüz tarafından desteklendiğinde hızlı arama için önerilir.
Eğer “Hızlı Tarama” ile arama yapılamazsa, lütfen aşağıda belirtilen “Tam Tarama” yöntemini kullanınız.
“**Tam Tarama**” : Mevcut tüm kanallar ayarlanır ve hafızaya alınır. Bu prosedür biraz zaman alabilir.

Bu seçenek, kablolu yayın operatörünüz tarafından “Hızlı Tarama” özelliği desteklenmediğinde önerilir. Desteklenen kablolu yayın sağlayıcılar hakkında bilgi için, internet destek sitesine bakınız: <http://support.sony-europe.com/TV/DVBC>

3 düğmelerini kullanarak “Başla” seçimini yapınız.

Televizyon, kanalları aramaya başlar. Televizyon veya uzaktan kumandanın herhangi bir düğmesine basmayınız.



- Bazı kablolu yayın sağlayıcılar “Hızlı Tarama” özelliğini desteklemez. Eğer “Hızlı Tarama” ile hiçbir kanal bulunamazsa, “Tam Tarama” yapınız.

Televizyonun görüntüleme açısının ayarlanması

Bu televizyon aşağıda gösterilen açılarda ayarlanabilir.

(sadece KDL-40/32NX5xx modeli için)

Açının sola ve sağa ayarlanması (döner tabla)

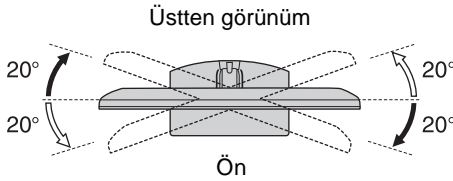

(sadece KDL-22EX3xx modeli için)

Dikey hareketi ayarlama

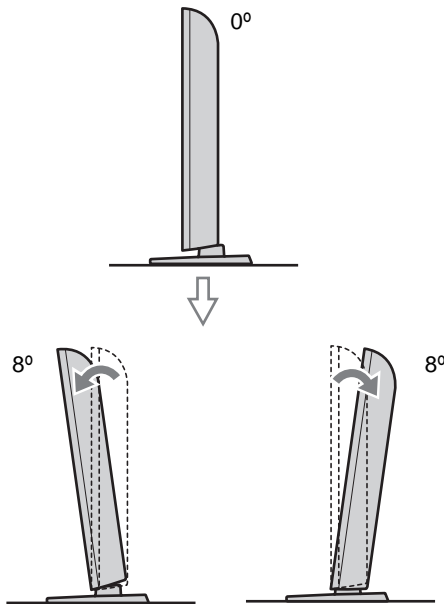

Masa Üstü Standının TV'den Ayrılması



- Televizyonu duvara monte etmenin dışında herhangi başka bir amaç için Masa Üstü Standı çıkarmayınız..

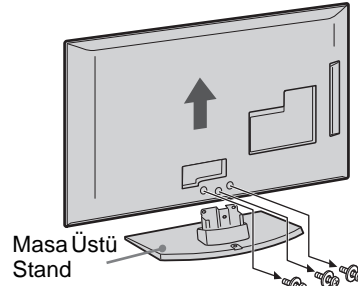
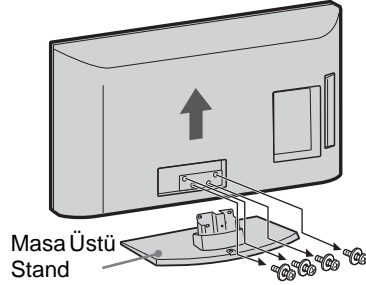

(sadece KDL-22EX3xx modeli için)



- Televizyonu çalıştırmadan önce dikey konumda olduğundan emin olunuz. Televizyon seti, düzensiz görüntü dağılımını önlemek amacıyla LCD paneli aşağı doğru bakar durumda çalıştırılmamalıdır.

Güvenlik Bilgileri

Montaj/Kurulum

Herhangi bir yangın, elektrik çarpması veya hasar ve/veya yaralanma riskini önlemek amacıyla televizyon setini aşağıdaki talimatlara uygun olarak monte ediniz ve kullanınız.

Montaj

- Televizyon seti, erişimi kolay bir prizden yakınına monte edilmelidir.
- Televizyon setini sabit, düz yüzeylere yerleştiriniz.
- Duvara montaj işlemlerini sadece kalifiye servis personeli gerçekleştirmelidir.
- Emniyet nedenlerinden ötürü, Sony aksesuarlarını kullanmanızı önemle tavsiye ederiz, buna aşağıdaki bileşen de dahildir:
 - Duvara-Montaj Braketi SU-WL500 (KDL-46EX4xx, KDL-40BX4/EX4/EX6/NX5xx, KDL-37EX4xx, KDL-32BX3/BX4/EX3/EX4/EX6/NX5xx)
 - Duvara-Montaj Braketi SU-WL100 (KDL-26EX3xx, KDL-22EX3xx)
- Montaj kancalarını TV setine takarken, duvara-montaj braketi ile birlikte verilmiş olan vidaları kullanınız. Temin edilmiş vidalar, montaj kancasının takılma yüzeyinden ölçüldüğünde 8 mm ile 12 mm uzunlukta olacak şekilde tasarlanmıştır. Vidaların çapı ve uzunluğu, duvara-montaj braketinin modeline bağlı olarak değişiklik gösterir. Temin edilmiş vidaların haricinde başka vidaların kullanılması, TV setinin iç kısmının zarar görmesine veya düşmesine vs. neden olabilir.

8 mm - 12 mm

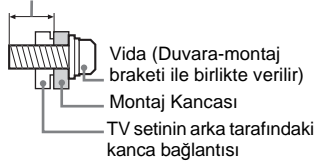

Nakliye

- Televizyon setini taşımadan önce, tüm kablolarını sökünüz.
- Büyük bir televizyon setini taşımak için iki veya üç kişi gerekir.
- Televizyon setini elle taşıırken, sağ tarafa gösterildiği gibi tutunuz. LCD panele baskı uygulamayınız.
- Televizyon setini kaldırırken veya yerini değiştirirken, alt kısmından sıkıca tutunuz.
- Televizyon setini taşıırken, sarsıntılara ve aşırı titreşimlere maruz bırakmayınız.
- Televizyon setini tamir için taşıırken veya yerini değiştirirken, orijinal karton ve

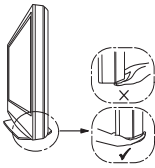
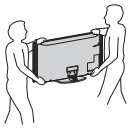

ambalaj malzemelerini kullanarak paketleyiniz.

Havalandırma

- Asla havalandırma deliklerini kapatmayınız veya kabinin içine herhangi bir şey sokmayınız.
- Televizyon setinin etrafında, aşağıda gösterildiği gibi boş alan bırakınız.
- Uygun bir hava devir-daimi sağlayabilmek için bir Sony duvara-montaj braketini kullanmanızı önemle tavsiye ederiz.

Duvara monte edildiğinde

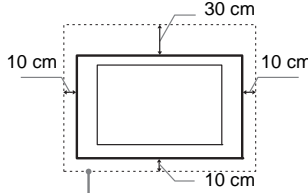

Setin etrafında en az bu kadar boşluk bırakınız.

Stand ile monte edildiğinde

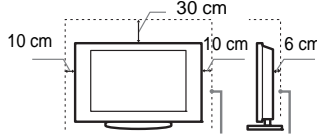

Setin etrafında en az bu kadar boşluk bırakınız.

- Uygun bir havalandırma sağlamak ve kir ve tozların birikmesini önlemek için:
 - Televizyon setini düz, baş aşağı, arkaya doğru veya yana dönük şekilde monte etmeyiniz.
 - Televizyon setini bir raf, halı, yatak üzerine veya bir dolaba monte etmeyiniz.
 - Televizyon setini perde veya gazete gibi şeylerle örtmeyiniz.
 - Televizyon setini aşağıda gösterildiği gibi monte etmeyiniz.

Hava devir-daimi tıkalı.

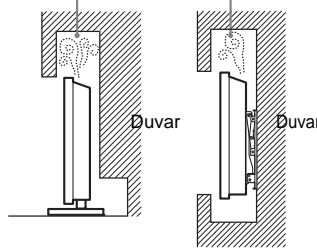

Ana elektrik kablosu

Herhangi bir yangın, elektrik çarpması veya hasar ve/veya yaralanma riskini önlemek amacıyla, elektrik kablosu ve fişi ile ilgili olarak aşağıdaki hususlara riayet ediniz:

- Sadece Sony tarafından temin edilen elektrik kablolarını kullanınız, farklı tedarikçilerden temin edilenleri kullanmayınız.
- Fişi elektrik prize tam olarak sokunuz.
- Televizyon setini sadece bir 220-240 V AC elektrik kaynağı ile çalıştırınız.
- Kablo bağlantılarını yaparken, güvenliğinizi için elektrik fişini çekmeyi

unutmayınız ve ayaklarınızın kablolarla dolaşmamasına dikkat ediniz.

- Televizyon seti ile ilgili bir iş yapmadan veya taşımadan önce, elektrik fişini prizden çekiniz.
- Ana elektrik kablosunu ısı kaynaklarından uzak tutunuz.
- Elektrik fişini prizden çekiniz ve fişi düzenli olarak temizleyiniz. Eğer fiş tozla kaplanırsa ve nemlenirse, yalıtımı bozularak bir yangına neden olabilir.

Notlar

- Ürünle birlikte verilen ana elektrik kablosunu başka bir cihazda kullanmayınız.
- Ana elektrik kablosunu aşırı derecede sıkıştırmayınız, bükmeyiniz veya kıvrımayınız. İçindeki iletkenler açığa çıkabilir veya kırılabilir.
- Ana elektrik kablosunda bir değişiklik yapmayınız.
- Ana elektrik kablosunun üzerine ağır bir şey koymayınız.
- Elektrik fişini prizden çekerken kablosundan tutarak çekmeyiniz.
- Birden fazla cihazı aynı prize takmayınız.
- Gevşek durumdaki elektrik prizlerini kullanmayınız.

Yasaklanmış Kullanım

Televizyon setini, aşağıda belirtilenler gibi yerlerde, ortamlarda veya durumlarda kullanmayınız/monte etmeyiniz, aksi halde televizyon seti arıza yapabilir ve yangına, elektrik çarpmasına, hasara ve/veya yaralanmaya neden olabilir.

Yer:

Dış mekanlara (direk güneş ışığı altına), deniz kıyısına, bir gemiye veya başka bir tekneye, bir aracın içine, medikal kurumlara, dengesiz yerlere, suyun, yağmurun, nemin veya dumanın olduğu yerlerin yakınına.

Ortam:



- Ateşin yayılmaması için mum veya diğer açık alevli bir üründen her zaman uzak tutunuz.
- Sıcak, nemli veya aşırı tozlu yerler; böceklerin girebileceği yerler; mekanik titreşime maruz kalabilecek yerler, yanıcı maddelerin yanı (mumlar, v.s.). Televizyon setine su damlaları veya su sıçramaları gelmemelidir ve vazo gibi içi sıvı dolu eşyalar televizyonun üzerine konulmamalıdır.

Durum:

Elleriniz ıslakken, cihazın kasası açıkken veya üretici tarafından önerilmeyen aksesuarlar takılıyken cihazı kullanmayınız. Yıldırımli havalarda televizyon setinin elektrik ve anten bağlantısını çekiniz.

Kırık parçalar:

- Televizyon setine herhangi bir şey fırlatmayınız. Ekran camı çarpma etkisi ile kırılabilir ve ciddi yaralanmalara neden olabilir.
- Eğer televizyon setinin yüzeyinde çatlama olursa, elektrik kablosunu prizden çekinceye kadar dokunmayınız. Aksi halde elektrik çarparabilir.

Devam ediyor

Kullanılmadığında

- Eğer televizyon setini uzunca bir süre kullanmayacaksanız, çevresel ve emniyet nedenlerinden ötürü televizyon setinin fişi prizden çekilmelidir.
- Televizyon setini sadece kapatmış olduğunuzda elektrik beslemesi kesilmiş olmayacağından, televizyon setinin elektrikliğini tamamen kesmek için fişini prizden çekiniz.
- Bununla birlikte bazı televizyon setleri, düzgün çalışabilmesi için bekleme durumunda bırakılmasını gerektiren özelliklere sahip olabilir.

Çocuklar için

- Çocukların televizyon setine tırmanmalarına izin vermeyiniz.
- Küçük aksesuarları, çocukların yanlışlıkla yutmasını için, çocukların ulaşamayacağı yerlere kaldırınız.

Aşağıdaki problemler ortaya çıkarsa...

Aşağıdaki problemlerden birinin olması durumunda, televizyon setini **kapatınız** ve fişini prizden çekiniz.

Satıcımızdan veya Sony yetkili servisinden, kalifiye servis personeline kontrol edilmesini talep ediniz.

Eğer:

- Elektrik kablosu hasarlıysa.
- Elektrik prizi gevşek durumdaysa.
- Düşmeden, darbelerden veya bir şeyin çarpmasından ötürü televizyon seti hasar görmüşse.
- Herhangi bir sıvı veya katı cisim kasadaki menfezlerden içeri düşerse.

Uyarılar

Televizyonu seyretme

- Televizyonun zayıf ışık altında veya uzunca bir süre seyredilmesi gözlerinizi yoracağından, televizyonu orta dereceli bir ışık altında seyrediniz.
- Kulaklık kullanırken, işitme hasarına neden olabileceğinden sesi aşırı seviyelerde olmayacak şekilde ayarlayınız.

LCD Ekran

- LCD ekran yüksek duyarlılık teknolojisiyle yapılmış ve piksellerin %99.99'u veya daha fazlası etkin olmasına rağmen, LCD ekranda devamlı olarak siyah noktalar veya parlak ışık noktaları (kırmızı, mavi, veya yeşil) görülebilir. Bu, LCD ekranın yapısal bir özelliği olup bir arıza değildir.
- Ön filtreye bastırmayınız veya çizmeyiniz yada bu televizyon setinin üzerine eşyalar koymayınız. Görüntü düzgün gözükmez veya LCD ekran hasar görebilir.
- Bu televizyon setini soğuk bir yerde kullanılıyorsa, görüntüde bir lekelenme oluşabilir veya görüntü koyulaşabilir. Bu bir arıza belirtisi değildir. Bu olay, sıcaklığın yükselmesiyle birlikte ortadan kalkar.
- Hareketsiz görüntüler devamlı görüntülendiğinde gölgeler oluşabilir. Birkaç dakika sonra yok olabilir.
- Televizyon seti kullanılmıyken ekran ve kasa ısınabilir. Bu, bir fonksiyon bozukluğu değildir.

- LCD ekran, az miktarda bir sıvı kristal içermektedir. Bu televizyonda kullanılan bazı florosan tüpler de cıva içermektedir. İmha ile ilgili olarak yerel kanun ve tüzüklere riayet ediniz.

Ekran yüzeyi veya televizyon kasasının kullanımı ve temizliği

Temizlik işlemlerinden önce, televizyon setine bağlı olan elektrik kablosunun fişini prizden çekiniz.

Malzeme aşınmasını veya ekran kaplamasının aşınmasını önlemek için aşağıdaki önerilere riayet ediniz.

- Ekranın/kasasının tozunu almak için, yumuşak bir bez ile nazikçe siliniz. Eğer toz çıkmıyorsa, çok seyreltilmiş bir deterjan çözümüyle hafifçe nemlendirilmiş yumuşak bir bezle siliniz.
- Su veya deterjanı direk olarak televizyon setine püskürtmeyiniz. Ekranın alt kısmına veya harici aksesuarlarına girebilir ve arızalanmasına neden olabilir.
- Aşındırıcı bir bez, alkali/asitli bir temizleyici, aşındırıcı temizlik tozu veya alkol, benzin, tiner veya böcek ilacı gibi uçucu çözücüler kullanmayınız. Bu tür materyallerin kullanılması kauçuk ya da vinil malzemelere uzun süreli temas etmesi ekran yüzeyine veya kasa malzemesine zarar verebilir.
- Uygun bir havalandırma sağlamak için havalandırma deliklerine periyodik olarak vakum uygulanması önerilmektedir.
- Televizyon setinin açısını ayarlarken, televizyon setinin yerinden oynamasını veya tablasından kayıp düşmesini önlemek için yavaşça hareket ettiriniz.

Opsiyonel Ekipmanlar

- Elektromanyetik radyasyon yayan opsiyonel bileşenleri veya herhangi bir ekipmanı televizyon setinden uzak tutunuz. Aksi halde görüntü bozulması ve/veya ses parazitleme olabilir.
- Bu ekipman test edilmiştir ve 3 metreden kısa bir bağlantı sinyali kablosu kullanıldığında EMC Yönetmeliğinin belirlediği sınırlarla uyumlu olduğu görülmüştür.

Piller

- Pilleri takarken kutupları doğru yerleştirdiğimize emin olunuz.
- Farklı tipte pilleri bir arada veya eski ve yeni pilleri karıştırarak kullanmayınız.
- Pilleri, çevreye saygılı bir şekilde imha ediniz. Belirli bölgelerde pillerin imhasıyla ilgili düzenlemeler olabilir. Lütfen yerel makamlarınıza danışınız.
- Uzaktan kumandayı dikkatli kullanınız. Düşürmeyiniz veya üzerine basmayınız ya da üzerine herhangi bir sıvı dökmeyiniz.
- Uzaktan kumandayı bir ısı kaynağı yakınına veya direk güneş ışığı alan bir yere ya da nemli bir odaya koymayınız.

Televizyon setinin imhası



Eski Elektrikli & Elektronik Cihazların İmhası (Avrupa Birliği ve diğer Avrupa

ülkelerinde ayrı toplama

sistemleriyle uygulanmaktadır)

Ürünün veya ambalajı üzerindeki bu sembol, bu ürünün bir ev atığı gibi muamele görmemesi gerektiğini belirtir. Bunun yerine, elektrikli ve elektronik cihazların geri dönüşümü için uygun toplama noktasına teslim edilmelidir. Bu ürünün doğru bir şekilde elden çıkarılmasını sağlayarak, uygunsuz bir elden çıkarma durumunda çevre ve insan sağlığı açısından doğacak potansiyel olumsuz sonuçların önlenmesine yardımcı olacaksınız. Malzemelerin geri dönüştürülmesi doğal kaynakların korunmasına yardımcı olacaktır. Bu ürünün geri dönüşümü hakkında daha detaylı bilgi için lütfen yerel sivil bürounuz, ev atıkları imha hizmetleri veya ürünü satın aldığınız satıcı ile temasa geçiniz.



Atık pillerin bertaraf edilmesi (Avrupa Birliği'nde ve ayrı toplama sistemleri

bulunan diğer Avrupa ülkelerinde uygulanan)

Pil veya ambalajın üzerindeki bu sembol, bu ürünle birlikte teslim edilen pilin evsel atık olarak değerlendirilmemesi gerektiğini belirtmektedir. Bazı batiler için bu sembol, kimyasal bir sembolle birleştirilerek kullanılmış olabilir. Eğer batiler 0,0005% cıva veya 0,004% kurşun'dan fazla içeriklerseler, o zaman bu kimyasal semboller cıva (Hg) veya kurşun (Pb) için eklenir. Bu pillerin doğru şekilde bertaraf edilmesini sağlamakla, pillerin uygunsuz şekilde bertaraf edilmesi neticesinde çevre ve insan sağlığında meydana gelebilecek olan potansiyel zararların engellenmesine de katkıda bulunmuş olacaksınız. Materyallerin geri dönüştürülmesi doğal kaynakların korunmasına yardımcı olacaktır. Ürünlerin güvenlik, performans veya veri entegrasyonu gibi sebeplerden dolayı beraberlerindeki pille sürekli bir bağlantı gerektirdikleri durumlarda pilin yalnızca kalifiye servis personeli tarafından değiştirilmesi zorunludur.

Pilin uygun bir şekilde değerlendirilmesini sağlamak amacıyla ürünü, kullanım süresinin sonunda elektrikli ve elektronik ekipmanların geri dönüştürülmesine ilişkin yürürlükte olan toplama noktasına teslim ediniz.

Diğer tüm piller için lütfen pillerin türünden güvenli bir şekilde çıkarılmasına ilişkin bölümü inceleyiniz. Pili, atık pillerin geri dönüştürülmesine yönelik yürürlükteki toplama noktasına teslim ediniz. Bu ürünün veya pilin geri dönüştürülmesine ilişkin daha ayrıntılı bilgi için lütfen yerel Yetkili Dairenizle, evsel atık bertaraf servisimize veya ürünü satın aldığınız mağazayla irtibat kurunuz.

i-MANUAL

Kullanım kılavuzunu ekranda görüntüler.

Kullanım Kılavuzu İnceleme

- 1 **i-MANUAL** tuşuna basınız.
- 2 İçindekiler bölümünden bir konu seçmek için ⇄ tuşlarına ve ardından ⊕ tuşuna basınız. Sonraki veya önceki sayfaya gitmek için ve İçindekiler bölümüne dönmek için karşılık gelen renkli düğmeye basınız. Eğer açıklama içinde başka bir konunun linki bulunuyorsa, → sembolü görüntülenecektir. → sembolünü seçmek için ⇄/⇄/⇄ tuşlarına ve daha sonra ⊕ tuşuna basınız. Geri dönmek için ↶ **RETURN** tuşuna basınız.
- 3 Çıkmak için ↶ **RETURN** tuşuna basınız.



• XMB™ (XrossMediaBar) TV ekranında görüntülenen bir BRAVIA özellikleri ve giriş kaynakları menüsüdür.

Aksesuarların Takılması (Duvara Montaj Mesneti)

Müşterilere:

Ürün koruması ve güvenlik nedenleriyle, Sony TV cihazınızın kurulumunun Sony bayileri veya lisanslı yüklenicileri tarafından yapılmasını şiddetle tavsiye eder. Cihazı kendiniz kurmaya çalışmayın.

Sony Bayilerine ve Yüklenicilerine:

Bu ürünün kurulumu, periyodik bakımı ve muayenesi sırasında güvenliğe çok dikkat edin.

Televizyonunuz SU-WL500 (KDL-46EX4xx, KDL-40BX4/EX4/EX6/NX5xx, KDL-37EX4xx, KDL-32BX3/BX4/EX3/EX4/EX6/NX5xx) / SU-WL100 (KDL-26EX3xx, KDL-22EX3xx) Duvara Montaj Mesneti kullanılarak monte edilebilir (ayrı satılır).

- Montajı gerektiği gibi yapabilmek için Duvar Konsolu ile birlikte sağlanan yönergelere bakın.
- “Masa Üstü Standının TV’den Ayrılması” (sayfa 8) başlıklı bölüme bakın.



- Montaj Kancası takılırken TV’yi Masa Üstü Standına yerleştirin.

KDL-46EX4xx
KDL-40BX4/EX4/EX6/NX5xx
KDL-37EX4xx
KDL-32BX3/BX4/EX3/EX4/EX6/NX5xx

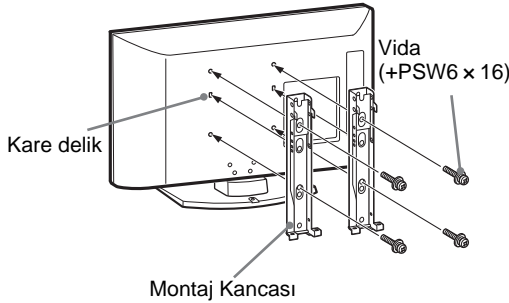

KDL-26EX3xx
KDL-22EX3xx

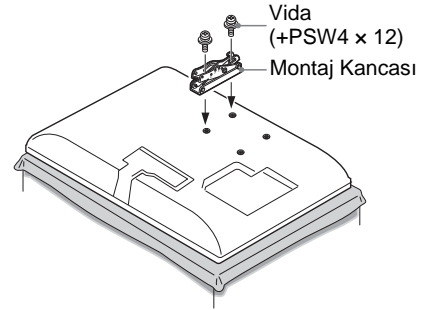

Bu ürünü kurmak, özellikle de duvarın TV'nin ağırlığına dayanacak güçte olduğunu belirlemek için yeterli uzmanlık gereklidir. Bu ürünün duvara monte edilmesini mutlaka Sony bayilerine veya lisanslı yüklenicilerine yaptırın ve kurulum sırasında gerekli dikkati gösterin. Yanlış taşımanın veya hatalı kurulumun neden olduğu hasar veya yaralanmalardan Sony sorumlu değildir.

TV kurulumu boyutlar tablosu

KDL-46EX4xx
KDL-40BX4/EX4/EX6/NX5xx
KDL-37EX4xx
KDL-32BX3/BX4/EX3/EX4/EX6/NX5xx

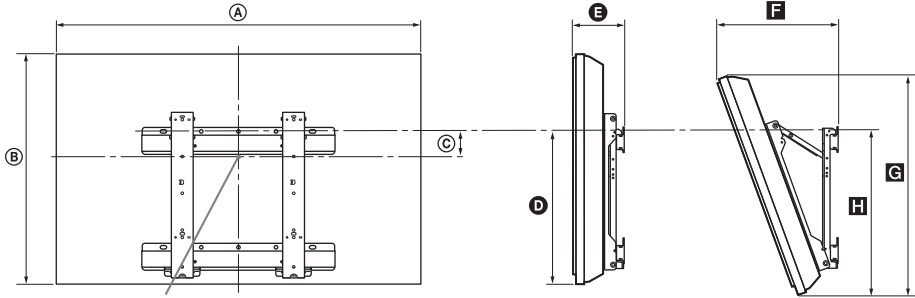

Ekran merkez noktası

KDL-26EX3xx
KDL-22EX3xx

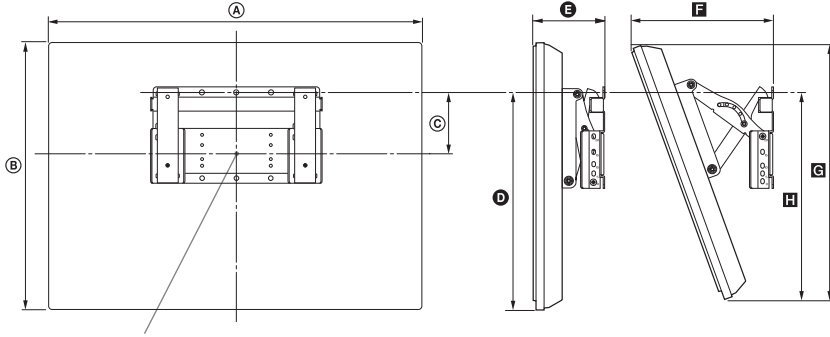

Ekran merkez noktası

Birim: cm

Model Adı	Görüntü boyutları		Ekran merkezi boyutu	Her bir montaj açısı için uzunluk				
				Açı (0°)		Açı (20°)		
	A	B	C	D	E	F	G	H
KDL-46EX4xx	112,7	67,4	8,4	42,4	16,2	36,9	64,0	46,4
KDL-40NX5xx	102,3	62,8	12,2	43,9	16,0	34,9	59,1	47,9
KDL-40BX4xx	99,6	59,8	12,2	42,5	15,9	34,1	56,6	46,2
KDL-40EX4xx	99,2	59,8	12,2	42,5	16,0	34,1	56,7	46,3
KDL-40EX6xx	95,2	58,1	13,3	43,1	12,0	29,7	54,6	45,4
KDL-37EX4xx	92,1	56,4	14,0	42,7	15,8	32,7	53,4	46,3
KDL-32NX5xx	82,5	51,7	17,2	43,2	15,6	30,9	48,8	47,1
KDL-32BX3/BX4xx	80,4	49,7	17,2	42,6	15,6	30,3	47,9	46,0
KDL-32EX3/EX4xx	80,0	49,7	17,2	42,6	15,7	30,3	47,0	46,1
KDL-32EX6xx	76,4	47,5	18,5	43,1	12,0	26,0	47,3	45,4
KDL-26EX3xx	67,2	42,3	9,7	31,5	16,0	26,2	40,2	32,3
KDL-22EX3xx	55,1	36,7	13,3	32,9	14,3	22,2	34,8	32,8

Yukarıdaki tabloda yer alan şekiller kurulumla bağlı olarak biraz değişebilir.

UYARI

TV cihazının monte edildiği duvar cihazın en az dört katı ağırlığa dayanabilmelidir. Ağırlık için “Spesifikasyonlar” (sayfa 15) bölümüne bakın.

Vida ve Kanca yerleri şeması/tablosu

Model Adı	Vida yeri	Kanca yeri
KDL-46EX4xx	d, g	b
KDL-40BX4/EX4/NX5xx	d, g	b
KDL-40EX6xx	e, j	b
KDL-37EX4xx	d, g	b
KDL-32BX3/BX4/EX3/EX4/NX5xx	e, g	c
KDL-32EX6xx	f, j	c
KDL-26EX3xx	—	a
KDL-22EX3xx	—	b

KDL-46EX4xx
 KDL-40BX4/EX4/EX6/NX5xx
 KDL-37EX4xx
 KDL-32BX3/BX4/EX3/EX4/EX6/NX5xx

Vida yeri

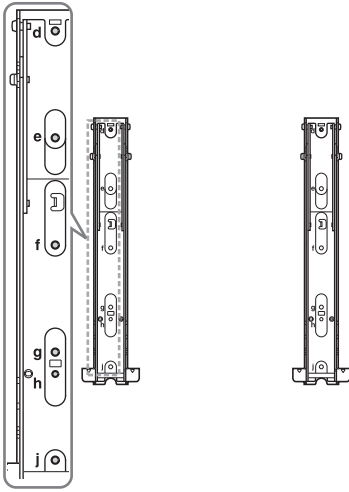

Kanca yeri

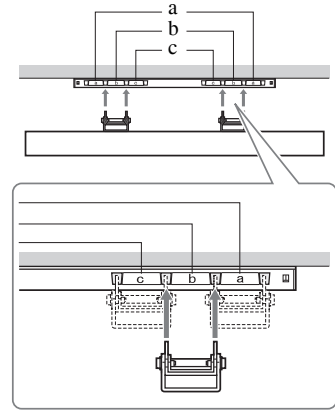





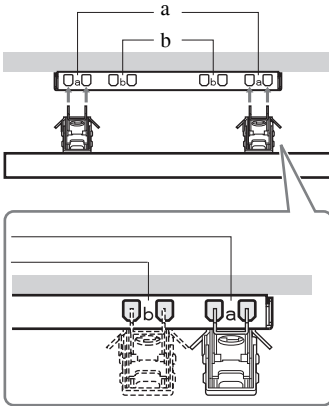







KDL-26EX3xx
 KDL-22EX3xx

Kanca yeri



Spesifikasyonlar

Model adı	KDL-46EX4xx	KDL-40BX4/EX4/EX6/NX5xx	KDL-37EX4xx	KDL-32BX3/BX4/EX3/EX4/EX6/NX5xx	KDL-26EX3xx	KDL-22EX3xx	
Sistem							
Panel Sistemi	LCD (Sıvı Kristal Ekran) Paneli						
Televizyon Sistemi	Ülke/bölge seçiminize bağlı olarak Analog: B/G/H, D/K, L, I Dijital: DVB-T, DVB-C						
Renk/Video Sistemi	Analog: PAL, PAL60 (sadece video girişi), SECAM, NTSC3.58, NTSC4.43 (sadece video girişi) Dijital: MPEG-2 MP@ML/HL, H.264/MPEG-4 AVC HP@L4.0, MP@L3.0						
Kanal Kapsam	Analog: 46.25 - 855.25 MHz Dijital: VHF/UHF						
Ses Çıkışı	10 W + 10 W (RMS)				8 W + 8 W (RMS)	5 W + 5 W (RMS)	
Giriş/Çıkış soketleri							
Anten	VHF/UHF için 75 ohm harici terminal						
 AV1*1	Ses/video girişi içeren 21-pinli scart bağlayıcısı, RGB girişi, S-Video girişi ve Analog TV ses/video çıkışı.						
 AV2*2	Ses/video girişi içeren 21-pinli scart bağlayıcısı, RGB girişi, S-Video girişi ve ses/video çıkışı.						
 COMPONENT IN	Desteklenen formatlar: 1080p, 1080i, 720p, 576p, 576i, 480p, 480i Y: 1 Vp-p, 75 Ohm, 0.3V negatif senk./Pb/Cb: 0,7 Vp-p, 75 ohm/ Pr/Cr: 0,7 Vp-p, 75 ohm						
 COMPONENT IN	Ses girişi (mikrofon jakları)						
HDMI IN 1, 2, 3, 4	Video: 1080p, 1080p24, 1080i, 720p, 576p, 576i, 480p, 480i Ses: İki kanallı lineer PCM 32, 44,1 ve 48 kHz, 16, 20 ve 24 bit, Dolby Digital PC (bkz. sayfa 17) Analog ses (mini jak) (sadece HDMI1)						
 AV3	Video girişi (mikrofon jakları)						
 AV3	Ses girişi (mikrofon jakları)						
 DIGITAL AUDIO OUT (OPTICAL)	Dijital optik jak (İki kanallı lineer PCM, Dolby Dijital)						
 Ses çıkışı (Sol/Sağ) (mikrofon jakları)	Ses çıkışı (Sol/Sağ) (mikrofon jakları)						
PC IN 	PC Girişi (15 Dsub) (bkz. sayfa 17) G: 0,7 Vp-p, 75 ohm, Yeşilde Senk. değil/B: 0,7 Vp-p, 75 ohm/ R: 0,7 Vp-p, 75 ohm, H/V Senk.: TTL düzeyi  PC ses girişi (mini jak)						
	Kulaklık jakı						
	USB portu						
	CAM (Duruma Bağlı Erişim Modülü) yarığı						
Güç ve diğerleri							
Güç Gereksinimleri	220-240 V AC, 50 Hz						
Ekran Boyutu (diyagonal olarak)	46 inç / Yaklaşık olarak 117 cm	40 inç / Yaklaşık olarak 102 cm	37 inç / Yaklaşık olarak 94 cm	32 inç / Yaklaşık olarak 80 cm	26 inç / Yaklaşık olarak 66 cm	22 inç / Yaklaşık olarak 55 cm	
Görüntü Çözünürlüğü	1.920 nokta (yatay) × 1.080 hat (dikey) (KDL-46EX4xx, KDL-40BX4/EX4/EX6/NX5xx, KDL-37EX4xx, KDL-32BX4/EX4/EX6/NX5xx) 1.366 nokta (yatay) × 768 hat (dikey) (KDL-32BX3/EX3xx, KDL-26EX3xx, KDL-22EX3xx)						
Güç sarfiyatı	“Ev”/ “Standart” modda	142 W	110 W 75,0 W (KDL-40EX6xx)	95,0 W	73,0 W 61,0 W (KDL-32EX6xx)	52,0 W	39,0 W
	“Mağaza”/ “Canlı” modda	183 W	146 W 92 W (KDL-40EX6xx)	120 W	94 W 75 W (KDL-32EX6xx)	62 W	46 W
Bekleme Modunda Güç Sarfiyatı*3	0,19 W						
Off (kapalı) modu elektrik tüketimi	0,18 W						

Devam ediyor

Model adı		KDL-46EX4xx	KDL-40BX4/EX4/EX6/NX5xx	KDL-37EX4xx	KDL-32BX3/BX4/EX3/EX4/EX6/NX5xx	KDL-26EX3xx	KDL-22EX3xx
Ortalama yıllık enerji tüketimi*4		207 kWh	161 kWh 96 kWh (KDL-40EX6xx)	139 kWh	107 kWh 85 kWh (KDL-32EX6xx)	76 kWh	57 kWh
Boyutlar (en × boy × derinlik) (Yakl.)	(standlı)	112,7 × 71,1 × 29,4 cm	102,3 x 66,5 x 31,0 cm (KDL-40NX5xx) 99,6 x 63,5 x 25,0 cm (KDL-40BX4xx) 99,2 x 63,5 x 25,0 cm (KDL-40EX4xx) 95,2 x 61,3 x 25,0 cm (KDL-40EX6xx)	92,1 x 59,9 x 25,1 cm	82,5 x 55,4 x 26,0 cm (KDL-32NX5xx) 80,4 x 53,2 x 22,0 cm (KDL-32BX3/BX4xx) 80,0 x 53,2 x 22,0 cm (KDL-32EX3/EX4xx) 76,4 x 50,7 x 25,0 cm (KDL-32EX6xx)	67,2 × 45,9 × 22,0 cm	55,1 × 40,2 × 21,5 cm
	(standsız)	112,7 × 67,4 × 10,2 cm	102,3 x 62,8 x 10,0 cm (KDL-40NX5xx) 99,6 x 59,8 x 9,9 cm (KDL-40BX4xx) 99,2 x 59,8 x 10,0 cm (KDL-40EX4xx) 95,2 x 58,1 x 7,4 cm (KDL-40EX6xx)	92,1 x 56,4 x 9,8 cm	82,5 x 51,7 x 10,2 cm (KDL-32NX5xx) 80,4 x 49,7 x 9,6 cm (KDL-32BX3/BX4xx) 80,0 x 49,7 x 9,7 cm (KDL-32EX3/EX4xx) 76,4 x 47,5 x 7,3 cm (KDL-32EX6xx)	67,2 x 42,3 x 9,9 cm	55,1 × 36,7 × 8,2 cm
Ağırlık (Yakl.)	(standlı)	20,4 kg	22,4 kg (KDL-40NX5xx) 15,6 kg (KDL-40BX4xx) 15,9 kg (KDL-40EX4xx) 14,9 kg (KDL-40EX6xx)	13,6 kg	15,5 kg (KDL-32NX5xx) 10,7 kg (KDL-32BX3/BX4xx) 11,0 kg (KDL-32EX3/EX4xx) 11,1 kg (KDL-32EX6xx)	8,8 kg	6,6 kg
	(standsız)	18,1 kg	19,2 kg (KDL-40NX5xx) 13,6 kg (KDL-40BX4xx) 13,9 kg (KDL-40EX4xx) 12,7 kg (KDL-40EX6xx)	11,6 kg	13,0 kg (KDL-32NX5xx) 9,2 kg (KDL-32BX3/BX4xx) 9,5 kg (KDL-32EX3/EX4xx) 9,1 kg (KDL-32EX6xx)	7,3 kg	6,0 kg
Verilen Aksesuarlar		Bkz. "1: Aksesuarların kontrol edilmesi" sayfa 4.					
Opsiyonel Aksesuarlar		Bkz. sayfa 'da "Aksesuarların Takılması (Duvara Montaj Mesneti)" sayfa 12.					

*1 AV1 çıkışları yalnızca analog TV'de mevcuttur.

*2 AV2 çıkışları izleme ekranı (PC, HDMI, Component, USB dışında).

*3 Belirtilen bekleme durumundaki güce, sadece televizyon gerekli dahili işlemleri tamamladıktan sonra ulaşılır.

*4 Günde 4 saat ve yılda 365 gün esas alınmıştır.

Dizayn ve spesifikasyonlar önceden uyarıda bulunmaksızın değiştirilebilir.

PC Giriş i için PC Giriş i Synali Referans Tablosu

Sinyaller	Yatay (Piksel)	Dikey (Hat)	Yatay frekans (kHz)	Dikey frekans (Hz)	Standart
VGA	640	480	31,5	60	VGA
SVGA	800	600	37,9	60	VESA Normları
XGA	1024	768	48,4	60	VESA Normları
WXGA	1280	768	47,4	60	VESA
WXGA	1280	768	47,8	60	VESA
WXGA	1360	768	47,7	60	VESA
SXGA	1280	1024	64	60	VESA
UXGA	1600	1200	75	60	VESA
HDTV	1920	1080	67,5	60	EIA

- Bu televizyonun PC girişinin, Yeş il Senk. veya Komposit Senk desteę i yoktur.
- Bu televizyonun PC girişinin, karış tırılmıř sinyal desteę i yoktur.
- Bu televizyonun PC giriş i, yukarıdaki tabloda belirtilen sinyalleri 60 Hz'lik dikey frekansta destekler.

PC Giriş i, HDMI IN 1, 2, 3 ve 4 için Sinyali Referans Tablosu

Sinyaller	Yatay (Piksel)	Dikey (Hat)	Yatay frekans (kHz)	Dikey frekans (Hz)	Standart
VGA	640	480	31,5	60	VGA
SVGA	800	600	37,9	60	VESA Normları
XGA	1024	768	48,4	60	VESA Normları
WXGA	1280	768	47,4	60	VESA
WXGA	1280	768	47,8	60	VESA
WXGA	1360	768	47,7	60	VESA
SXGA	1280	1024	64	60	VESA

Sorun giderme

⏻ (bekleme) göstergesinin kırmızı renkte yanıp sönmediğini kontrol edin.

Eğer yanıp sönüyorsa

Otomatik teşhis fonksiyonu aktive edilir. Kapatmak için TV' nin yanındaki ⏻ tuşuna basın, ana kablunun bağlantısını kesin ve satıcınızı ya da Sony servis merkezini arayın.

Eğer kırmızı LED lambası 19 defa yanıp sönerse, lütfen televizyon setini kapatınız ve arızalı USB aygıtını çıkartınız.

Eğer kırmızı LED lambası 20 defa yanıp sönerse, lütfen televizyon setini kapatınız ve arızalı CAM aygıtını çıkartınız.

Eğer yanıp sönmiyorsa

- 1 Aşağıdaki tabloda yazılı hususları kontrol edin.
- 2 Eğer sorun hala devam ediyorsa, televizyonunuzu kalifiye servis personeline kontrol ettirin.



- Ekran üzerindeki kullanım kılavuzundaki arıza giderme bölümünün tamamına başvurabilirsiniz.
- Daha ayrıntılı bilgi için, lütfen size verilen garanti belgesi üzerindeki adres veya telefondan Sony Müşteri Bilgi Hizmet Merkezi ile irtibata geçebilirsiniz.

Görüntü

Görüntü yok (ekran siyah) ve ses yok

- Anten/kablo bağlantılarını kontrol edin.
- Televizyonun fişini prize takın ve televizyonun yanındaki ⏻ tuşuna basın.
- Eğer ⏻ (bekleme) göstergesi kırmızı renkte yanarsa I/⏻ düğmesine basın.

Ekran sadece karlanma ve parazit var

- Antenin kırık veya eğilmiş olup olmadığını kontrol ediniz.
- Antenin kullanım ömrünün bitmiş olup olmadığını kontrol ediniz (normal kullanım halinde üç ile beş yıldır, deniz kıyısında ise bir ile iki yıldır).



Uygunluk beyanı, üretici firmanın yetkili kılınmış olduğu, Product Compliance Europe (PCE), Sony Deutschland GmbH tarafından yapılmaktadır.

Product Compliance Europe (PCE),
Sony Deutschland GmbH Hedelfinger Strasse 61,
70327 Stuttgart, Germany
Tel: (0)711-5858-0, Fax: (0)711-5858-488
URL of EU DoC Database: <http://www.compliance.sony.de/>

Üretici Firma:

Sony Corporation

1-7-1 Konan, Minato-ku, Tokyo 108-0075 Japan

Türkiye İrtibat Numaraları:

Tel: 0216-633 98 00

Faks:0216-632 70 30

e-mail: bilgi@eu.sony.com

EEE Yönetmeliğine Uygundur

PCB içermez

İTHALATÇI FİRMA

SONY®

SONY EURASIA PAZARLAMA AŞ.

Onur Ofis Park Plaza Inkılap Mah. Üntel Sok. No:10 Ümraniye 34768/İstanbul
Sony Bilgi ve Danışma Hattı: (212) 444 SONY (7669)

