

DEUTSCH

Canon

**DIGITAL
IXUS 950 IS**



**Überblick über die
Komponenten**

Vorbereitungen

Aufnahme

Wiedergabe/Löschen

Menüs und Einstellungen

Drucken

**Übertragen von Bildern
auf einen Computer**

Grundlagen

Benutzerhandbuch

Bitte zuerst lesen

In dieser Anleitung werden die Vorbereitung der Kamera und ihre Grundfunktionen beschrieben.

DiG!C III



Exif Print



CEL-SG6WA230

Ablauf und Anleitungen

Folgende Anleitungen sind erhältlich. Ziehen Sie diese entsprechend des nachstehenden Ablaufs zu Rate.

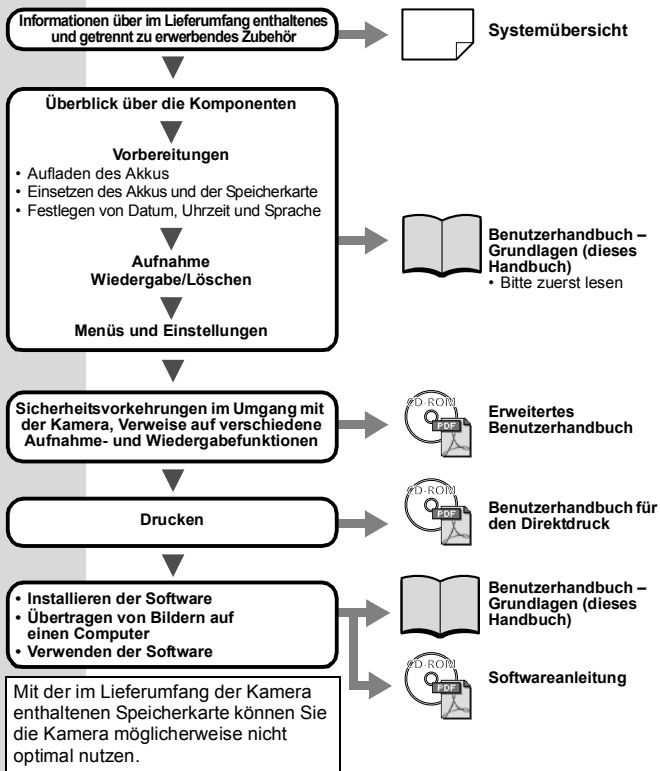

Anzeigen der Handbücher im PDF-Format



Adobe Reader oder Adobe Acrobat Reader muss zum Anzeigen der PDF-Handbücher installiert sein. Wenn diese Software nicht auf Ihrem Computer installiert ist, können Sie sie von der folgenden Website herunterladen:

<http://www.adobe.com/products/acrobat/readstep2.html>

Überblick über die Komponenten

■ Vorderansicht

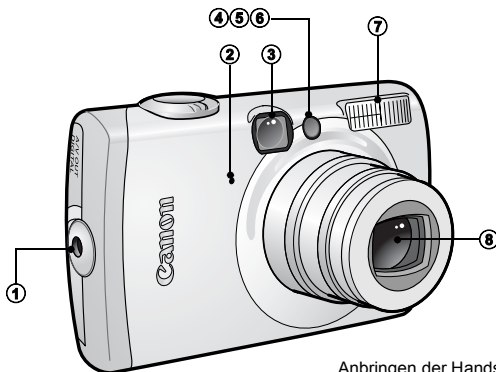

Anbringen der Handschlaufe

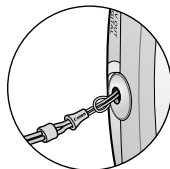

- ① Handschlaufenhalterung
- ② Mikrofon
- ③ Sucherfenster (*Erweitertes Benutzerhandbuch S. 18*)
- ④ AF-Hilfslicht (*Erweitertes Benutzerhandbuch S. 24*)
- ⑤ Lampe zur Rote-Augen-Reduzierung (*Erweitertes Benutzerhandbuch S. 36*)
- ⑥ Selbstauslöser-Lampe (S. 16)
- ⑦ Blitz (S. 14)
- ⑧ Objektiv



Tragen Sie die Kamera an der Handschlaufe, um zu verhindern, dass sie fallen gelassen wird.

■ Rückansicht

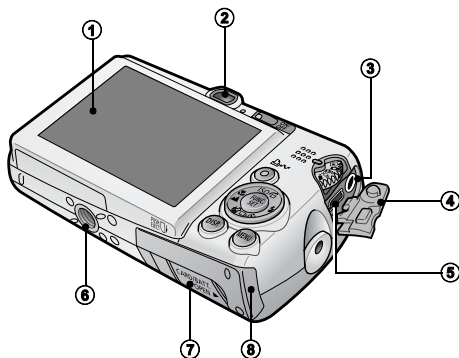

- ① LCD-Monitor (*Erweitertes Benutzerhandbuch* S. 12, 15)
- ② Sucherfenster (*Erweitertes Benutzerhandbuch* S. 18)
- ③ AV OUT-Anschluss (Audio/Video-Ausgang)
(*Erweitertes Benutzerhandbuch* S. 104)
- ④ Anschlussabdeckung
- ⑤ DIGITAL-Anschluss (S. 27)
- ⑥ Stativbuchse
- ⑦ Abdeckung der DC-Kuppler-Buchse
(*Erweitertes Benutzerhandbuch* S. 134)
- ⑧ Abdeckung des Speicherkartensteckplatzes/Akkufachs (S. 8)



Schnittstellenkabel und AV-Kabel können nicht gleichzeitig angeschlossen werden.



Der LCD-Monitor ist unter Umständen mit einer dünnen Kunststoffolie gegen Verkratzen während des Transports geschützt. Entfernen Sie diese Folie ggf. vor Verwendung der Kamera.

■ Bedienelemente

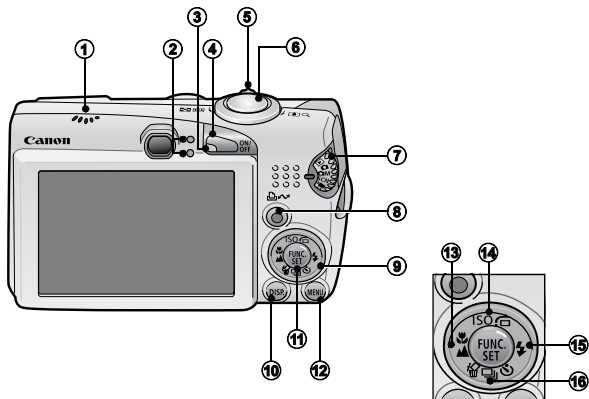

- ① Lautsprecher
- ② Kontrollleuchten (S. 6)
- ③ Betriebsanzeige
- ④ Taste ON/OFF (S. 10)
- ⑤ Zoom-Regler (S. 14, *Erweitertes Benutzerhandbuch* S. 80)
Aufnahme: (Weitwinkel)/ (Tele)
Wiedergabe: (Übersicht)/ (Vergrößern)
- ⑥ Auslöser (S. 10)
- ⑦ Modus-Wahlrad (S. 10, 11)
- ⑧ Taste (Print/Share) (S. 22, 30, *Erweitertes Benutzerhandbuch* S. 70, 71)
- ⑨ Touch-Control Wahlrad
- ⑩ Taste **DISP.** (Anzeige) (*Erweitertes Benutzerhandbuch* S. 12)
- ⑪ Taste **FUNC./SET** (Funktion/Einstellen) (S. 20, *Erweitertes Benutzerhandbuch* S. 22)
- ⑫ Taste **MENU** (S. 21, *Erweitertes Benutzerhandbuch* S. 23)
- ⑬ Taste (Makro)/ (Unendlich)/ (S. 15)
- ⑭ Taste **ISO** (ISO-Empfindlichkeit)/ (Sprung)/ (*Erweitertes Benutzerhandbuch* S. 69, 83)
- ⑮ Taste (Blitz)/ (S. 14)
- ⑯ Taste (Einzelbild löschen)/ (Dauerbetrieb)/ (Selbstausslöser)/ (S. 16, 19, *Erweitertes Benutzerhandbuch* S. 37)

Verwenden des Touch-Control Wählrads

■ Bedienen des Wählrads

Wenn Sie Ihren Finger auf das Touch-Control Wählrad legen, wird ein vergrößertes Bild des Wählrads auf dem LCD-Monitor angezeigt. Wenn Sie mit dem Finger Drehbewegungen auf dem Wählrad ausführen, können Sie die den einzelnen Tasten zugeordneten Funktionen konfigurieren.

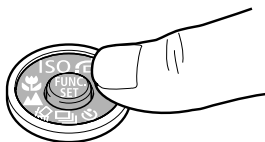

Wählradsymbole

Beispiel im Aufnahmemodus



- Funktionen, die nicht konfiguriert werden können, sind grau dargestellt.
- Die Wählradanzeige (Symbolanzeige) kann im Menü **ff** (Einstellungen) ein- und ausgeschaltet werden (*Erweitertes Benutzerhandbuch* S. 26).
- Ist die Symbolanzeige auf [Aus] gesetzt, wird das Symbol der berührten Funktion im LCD-Monitor grün angezeigt.

■ Drehbewegungen mit dem Finger auf dem Wählrad

Sie können Kategorien und Bilder durch Drehbewegungen Ihres Fingers auf dem Wählrad auswählen. Drehbewegungen gegen den Uhrzeigersinn haben die gleiche Wirkung wie die Taste **←**, während solche im Uhrzeigersinn der Taste **→** entsprechen. (Bei einigen Funktionen entsprechen die Drehbewegungen den Tasten **↑/↓**.)

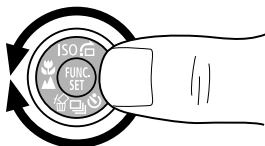

Beispiel für das Auswählen des manuellen Modus

Die folgenden Funktionen lassen sich anhand des Touch-Control Wählrads ausführen. Beachten Sie, dass bei einigen Funktionen nicht alle Optionen mit dem Touch-Control Wählrad ausgeführt werden können.

	Ausführbare Funktionen	Siehe Seite	
		Grundlagen	Erweiter-tes
Aufnahme	Auswählen eines Aufnahmemodus (wenn das Modus-Wahlrad auf  (manueller Modus), SCN (SCN) oder  (Film) gesetzt ist)	S. 11	–
	Auswählen von  /  /  /  /  / ISO	S. 14, 15, 16	S. 37, 69
	Auswählen von Optionen im Menü FUNC.	S. 20	S. 22
Wiedergabe	Auswählen von Bildern	S. 18	S. 80, 81, 82, 83, 102, 105
	Aktionen für die Wiedergabe/ Bearbeitung von Filmen	–	S. 84, 86
	Aktionen für Tonaufnahmen und den Sound Recorder	–	S. 94, 95
	Aktionen für DPOF-Druckeinstellungen und Direktübertragungseinstellungen	–	S.107, 111
Aufnahme und Wiedergabe	Auswählen von Optionen in Menüs	S. 21	S. 23
	Auswählen von Zeitzonen	–	S. 20
	Auswählen von Optionen für Einstellungen unter Meine Kamera	–	S. 113

Kontrollleuchten

Die Kontrollleuchten der Kamera leuchten oder blinken bei folgenden Bedingungen:



Führen Sie bei leuchtender grüner Kontrollleuchte keine der folgenden Aktionen aus, da dadurch Bilddaten beschädigt werden könnten.

- Kamera schütteln oder Stößen aussetzen
- Kamera ausschalten oder die Abdeckung des Speicherkartensteckplatzes/Akkufachs öffnen

■ Obere Kontrollleuchte

Grün leuchtend: Aufnahmebereit (zwei Signaltöne)

Blinkt grün: Aufzeichnung mit Zeitraffer (Film)/Bild wird aufgezeichnet/gelesen/gelöscht/übertragen (wenn eine Verbindung mit einem Computer/Drucker besteht)

Orange leuchtend: Aufnahmebereit (Blitz ein)

Blinkt orange: Aufnahmebereit (Verwacklungswarnung)

■ Untere Kontrollleuchte

Gelb leuchtend: Modi Makro, Unendlich oder AF-Speicherung

Blinkt gelb: Probleme bei der Fokussierung (einzelner Signalton)

Vorbereitungen

1. Aufladen des Akkus

Laden Sie in den folgenden Fällen den Akku vor dem Gebrauch auf:

- Der Akku wird zum ersten Mal verwendet.
- Die Meldung „Wechseln Sie den Akku“ wird angezeigt.

1. Setzen Sie den Akku in das Akkuladegerät ein.

2. Schließen Sie das Akkuladegerät (CB-2LX) an eine Steckdose an, oder schließen Sie das Netzkabel an das Akkuladegerät (CB-2LXE) an, und verbinden Sie das andere Ende des Netzkabels mit einer Steckdose.

- Bei den Bezeichnungen und Typen der Akkuladegeräte bestehen regionale Unterschiede.

Während des Ladevorgangs leuchtet die Ladeanzeige orange. Wenn der Akku aufgeladen ist, wechselt die Farbe zu grün. Der Ladevorgang dauert ca. 2 Stunde und 5 Minuten.

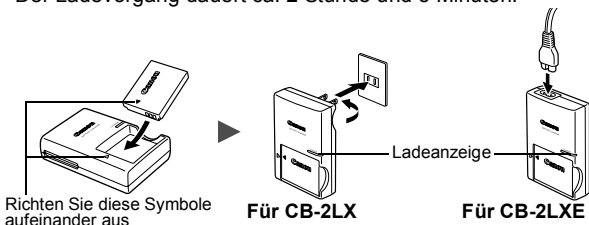

! Zum Schutz des Akkus und zur Verlängerung der Lebensdauer sollte er nicht länger als 24 Stunden ohne Unterbrechung geladen werden.

➔ Weitere Informationen finden Sie im *Erweiterten Benutzerhandbuch: Umgang mit dem Akku* (S. 130)

2. Einsetzen des Akkus.

1. Schieben Sie die Abdeckung des Speicherkartensteckplatzes/Akkufachs zur Seite, und öffnen Sie sie (①, ②).
2. Drücken Sie die Akkuverriegelung in Pfeilrichtung (③), und setzen Sie den Akku so ein, dass er einrastet.

Um den Akku herauszunehmen, drücken Sie die Akkuverriegelung in Pfeilrichtung (③), und halten Sie sie in dieser Position, während Sie den Akku herausziehen.

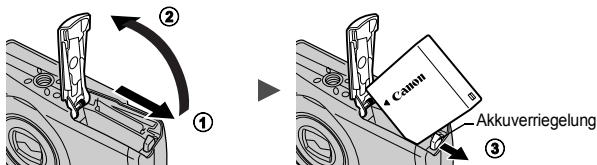

3. Einsetzen der Speicherkarte

1. Setzen Sie die Speicherkarte ein, sodass sie einrastet.
2. Schließen Sie die Abdeckung des Speicherkartensteckplatzes/Akkufachs (①, ②).

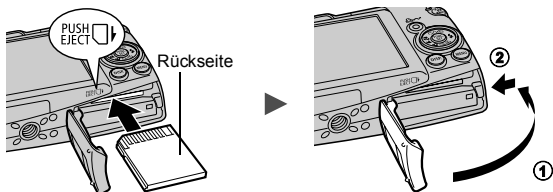

Vergewissern Sie sich vor dem Einsetzen, dass die Speicherkarte richtig ausgerichtet ist. Wenn Sie sie versehentlich falsch herum einsetzen, könnte dies zu Fehlfunktionen oder zur Nichterkennung der Speicherkarte führen.



Weitere Informationen finden Sie im *Erweiterten Benutzerhandbuch*: Umgang mit der Speicherkarte (S. 132)



Weitere Informationen finden Sie im *Erweiterten Benutzerhandbuch*: Formatieren von Speicherkarten (S. 29)

■ Herausnehmen der Speicherkarte

Drücken Sie die Speicherkarte mit einem Finger weiter in den Steckplatz hinein, bis Sie ein Klicken hören, und lassen Sie die Karte dann los.

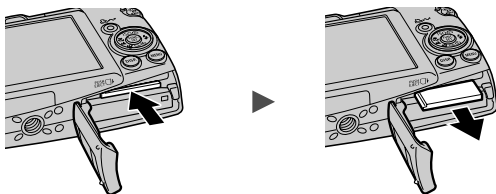

Diese Kamera unterstützt SD Speicherkarten, SDHC Speicherkarten und MultiMediaCards. Diese Kartentypen werden in diesem Handbuch einheitlich als Speicherkarten bezeichnet.

Einstellungen vor der ersten Verwendung

■ Einstellen von Datum/Uhrzeit

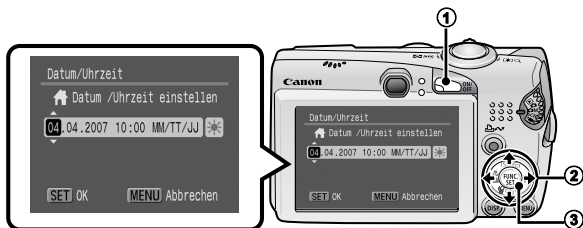

1. Drücken Sie die Taste ON/OFF (①).
2. Wählen Sie mit der Taste **←** oder **→** einen Eintrag aus, und ändern Sie mit der Taste **↑** oder **↓** seinen Wert (②).
Zum Einstellen der Sommerzeitoption wählen Sie das Symbol ☀ und drücken die Taste **↑** oder **↓**, um die jeweiligen Einstellungen vorzunehmen.
3. Vergewissern Sie sich, dass die richtige Uhrzeit angezeigt wird, und drücken Sie die Taste FUNC./SET (③).
Das Datum und die Uhrzeit können auch im Menü Einstellungen eingestellt werden (S. 21).



- In die Kamera ist ein Lithium-Akku eingebaut, der zum Speichern von Einstellungen wie Datum/Uhrzeit dient. Dieser Akku wird geladen, während der Hauptakku in der Kamera eingesetzt ist. Setzen Sie nach dem Kauf der Kamera den Hauptakku ungefähr vier Stunden lang in die Kamera ein, oder laden Sie den Lithium-Akku mit dem separat erhältlichen Netzteil ACK-DC30. Hierfür muss die Kamera nicht eingeschaltet sein.
- Die Einstellungen für Datum und Uhrzeit werden bei entferntem Hauptakku nach circa drei Wochen zurückgesetzt. Stellen Sie in diesem Fall Datum und Uhrzeit neu ein.



Weitere Informationen finden Sie im *Erweiterten Benutzerhandbuch*: Einstellen der Zeitzone (S. 20)

■ Einstellen der Sprache

1. Das Modus-Wahlrad ist auf **▶** (Wiedergabe) eingestellt.
2. Halten Sie die Taste FUNC./SET gedrückt, und drücken Sie die Taste MENU.
3. Wählen Sie mit der Taste **↑**, **↓**, **←** oder **→** eine Sprache aus, und drücken Sie die Taste FUNC./SET.
Die Anzeigesprache können Sie auch im Menü Einstellungen einstellen (S. 21).

Aufnahme

1. Drücken Sie die Taste ON/OFF.

Der Startton erklingt, und das Startbild wird auf dem LCD-Monitor angezeigt.

- Drücken Sie die Taste ON/OFF erneut, um die Kamera auszuschalten.
- Um zu der Einstellung zu wechseln, mit der alle Töne stumm geschaltet werden (ausgenommen der Warnton), halten Sie die Taste **DISP.** gedrückt, während Sie die Taste Kamera ON/OFF drücken.

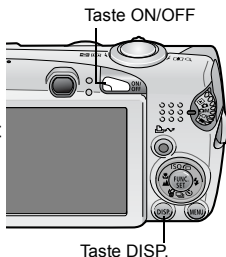

- ➔ Weitere Informationen finden Sie im *Erweiterten Benutzerhandbuch*: Verwenden des LCD-Monitors (S. 12)
- ➔ Weitere Informationen finden Sie im *Erweiterten Benutzerhandbuch*: Stromsparmodus (S. 19)
- ➔ Weitere Informationen finden Sie im *Erweiterten Benutzerhandbuch*: Menü Einstellungen (S. 26)
- ➔ Weitere Informationen finden Sie im *Erweiterten Benutzerhandbuch*: Menü Meine Kamera

2. Stellen Sie das Modus-Wahlrad auf (Automatikmodus).

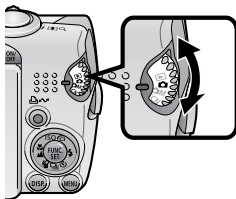

3. Richten Sie die Kamera auf das Motiv.

4. Passen Sie die Fokussierung an, und nehmen Sie das Bild auf.

1. Halten Sie den Auslöser angetippt, um scharf zu stellen.

Wenn die Kamera fokussiert ist, ertönen zwei Signaltöne, und die Kontrollleuchte leuchtet grün (orange, wenn der Blitz auslöst). Zusätzlich wird auf dem LCD-Monitor auf dem Teil des Bildes, auf den fokussiert wird, ein grüner AF-Rahmen angezeigt.

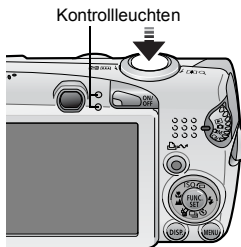

2. Drücken Sie den Auslöser vollständig herunter.

Das Verschlussgeräusch ertönt, und das Bild wird gespeichert. Während das Bild auf der Speicherkarte aufgezeichnet wird, blinkt die Kontrollleuchte grün.

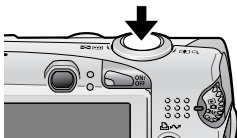

- ➔ Siehe *Kontrollleuchten* (S. 6).
- ➔ Weitere Informationen finden Sie im *Erweiterten Benutzerhandbuch: Verwendung des IS Modus* (S. 32)
- ➔ Informationen über die verschiedenen Aufnahmemethoden finden Sie im *Erweiterten Benutzerhandbuch*.

■ Überprüfen des Bilds unmittelbar nach der Aufnahme

Unmittelbar nach einer Aufnahme wird das Bild zwei Sekunden lang im LCD-Monitor angezeigt.

Mit den folgenden Vorgehensweisen können Sie Bilder unabhängig von der eingestellten Anzeigedauer anzeigen lassen:

- Gedrückthalten des Auslösers nach der Aufnahme
- Drücken der Taste **FUNC./SET** oder **DISP.**, während das Bild auf dem LCD-Monitor angezeigt wird.

Zum Beenden der Anzeige können Sie den Auslöser halb herunterdrücken.

- ➔ Weitere Informationen finden Sie im *Erweiterten Benutzerhandbuch: Rückblick* (S. 24)
- ➔ Weitere Informationen finden Sie im *Erweiterten Benutzerhandbuch: Überprüfen der Scharfstellung direkt nach der Aufnahme* (S. 74)
- ➔ Siehe *Löschen* (S. 19).

Auswählen eines Aufnahmemodus

1. Stellen Sie das Modus-Wahlrad auf den gewünschten Modus (①).







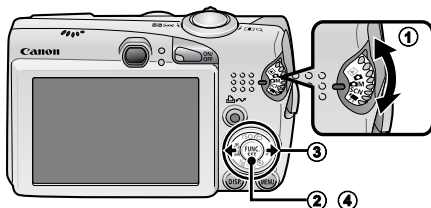













■ **CM**, **SCN** oder **Ⓜ**

1. Drücken Sie die Taste **FUNC./SET** (②).
2. Wählen Sie mit der Taste **←** oder **→** einen Aufnahmemodus aus (③).
3. Drücken Sie die Taste **FUNC./SET** (④).





Sie können für die Auswahl auch das Touch-Control Wahlrad verwenden.



■ Aufnahmemodi





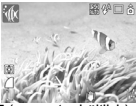



 AUTOMATIK-MODUS	 Automatikmodus Einstellungen werden von der Kamera automatisch ausgewählt.		
MANUELLER MODUS	 manueller Modus In diesem Modus können Sie Einstellungen wie Belichtungskorrektur, Weißabgleich, My Colors oder die ISO-Empfindlichkeit vornehmen.		
	 Digital Makro Ermöglicht Aufnahmen bei einem Abstand zwischen Objektiv und Motiv (bei größtmöglicher Weitwinklereinstellung) zwischen 2 und 50 cm. Das Motiv kann größer als im Standardmakromodus angezeigt werden, da das Bild am Rand zugeschnitten und mit dem Digitalzoom vergrößert wird.		
	 Farbton Verwenden Sie diese Option, um lediglich die auf dem LCD-Monitor angegebene Farbe beizubehalten und alle anderen Farben in Schwarzweiß wiederzugeben.		 Farbwechsel Verwenden Sie diese Option, um eine auf dem LCD-Monitor angegebene Farbe durch eine andere zu ersetzen.
	 Stitch-Assist. In diesem Modus können Sie einander überlappende Aufnahmen machen, die anschließend auf dem Computer zu einem Panoramabild zusammengefügt werden können.		
SCN SPEZIAL-SZENE	 Porträt Bei Aufnahmen von Personen erzielen Sie damit ein Weichzeichnen.		 Nacht Schnappschuss Verwenden Sie diesen Modus für Schnappschüsse von Personen in der Dämmerung oder bei Nacht, um die Verwacklungsgefahr auch ohne Verwendung eines Stativs zu verringern.
	 Kinder & Tiere Ermöglicht die Aufnahme sich bewogender Motive, wie Kinder und Tiere, sodass Sie keine Gelegenheit zu einer Aufnahme verpassen.		 innenaufnahme Verhindert ein Verwackeln und gibt die Farben des Motivs bei Aufnahmen bei Leuchtstoffröhrenlicht oder Kunstlicht originalgetreu wieder.
	 Kreativer Lichteffect Sie können bestimmte Formen wie  oder  auswählen, um fantastische Bilder von Personen in einer nächtlichen Szenerie oder vor einem Hintergrund mit einer starken Lichtquelle zu erzeugen.		

SCN SPEZIAL- SZENE

 <h3>Laub</h3> <p>Gibt Motive mit Bäumen und Blättern, wie z. B. junge Triebe, Herbstlaub oder Blüten, in lebendigen Farben wieder.</p>		 <h3>Schnee</h3> <p>Ermöglicht Aufnahmen ohne Blautich und verhindert, dass Personen vor einem verschneiten Hintergrund zu dunkel wiedergegeben werden.</p>	
 <h3>Strand</h3> <p>Verhindert, dass Personen zu dunkel wiedergegeben werden, wenn nahe gelegene Wasser- oder Sandflächen das Sonnenlicht reflektieren.</p>		 <h3>Feuerwerk</h3> <p>Gibt Feuerwerk am Himmel mit optimaler Schärfe und Belichtung wieder.</p>	
 <h3>Aquarium</h3> <p>Wählt die optimalen Werte für ISO-Empfindlichkeit, Weißabgleich und Farbbalance, um Fische und andere Motive in einem Aquarium aufzunehmen.</p>		 <h3>Unterwasser</h3> <p>Geeignet für Aufnahmen mit dem wasserdichten Gehäuse WP-DC15 (separat erhältlich). In diesem Modus werden die Blautöne durch einen optimalen Weißabgleich reduziert und Bilder in natürlichen Farbtönen aufgenommen.</p>	
 <h3>Film</h3>	<p>Nimmt einen Film auf, wenn der Auslöser gedrückt wird. Es stehen folgende Modi zur Auswahl: [Standard], [Schnelle Bildfolge] für Sportszenen und schnelle Bewegungen, [Kleine Datei] zum Versenden per E-Mail, [Farbton] zur Aufnahme in schwarzweiß mit Ausnahme der ausgewählten Farbe, [Farbwechsel] zum Austauschen einer Farbe gegen eine andere Farbe und [Zeitraffer] zur Aufnahme von jeweils einem Bild in einem festen Intervall. ➔ Weitere Informationen finden Sie im <i>Erweiterten Benutzerhandbuch</i> (S. 42)</p>		

FILM



- Im Modus  wird eine lange Verschlusszeit verwendet. Verwenden Sie ein Stativ, damit die Bilder nicht verwackeln.
- In den Modi , , , , ,  oder  kann sich die ISO-Empfindlichkeit je nach Motiv erhöhen und Bildrauschen verursachen.
- Im Modus  sollte die Entfernung zum Motiv mindestens 1 Meter betragen.





- Setzen Sie die Kamera für Unterwasseraufnahmen in das wasserdichte Gehäuse WP-DC15 (separat erhältlich) ein.
- Die Verwendung des wasserdichten Gehäuses WP-DC15 wird für Aufnahmen in Skigebieten und an Stränden empfohlen.

Der Zoom

1. Drücken Sie den Zoom-Regler in Richtung oder .

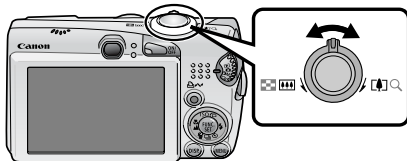
Der Zoom kann auf einen Wert zwischen 35 und 140 mm (Brennweite) äquivalent zu Kleinbild eingestellt werden.



 **Weitwinkel:** Dient zum Herauszoomen aus einem Motiv.

 **Tele:** Dient zum Heranzoomen eines Motivs.

Verwenden des Blitzes

1. Drücken Sie die Taste (①), und wechseln Sie mit oder zwischen den Modi (②).

Sie können für die Auswahl auch das Touch-Control Wählrad verwenden.

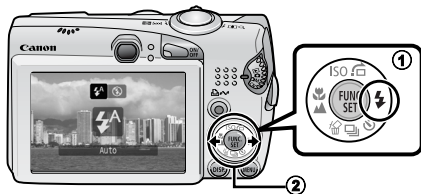

 **Auto**

 **An**



 **Aus**

➔ Weitere Informationen finden Sie im *Erweiterten Benutzerhandbuch*: Rote-Augen-Reduzierung (S. 36)

➔ Weitere Informationen finden Sie im *Erweiterten Benutzerhandbuch*: Einstellen der Langzeitsynchronisierung (S. 36)



Wenn die Verwacklungswarnung  angezeigt wird, sollten Sie ein Stativ oder ein anderes Hilfsmittel benutzen.

Im Modus  (Automatikmodus) kann die Option  nicht eingestellt werden.

➔ Weitere Informationen finden Sie im *Erweiterten Benutzerhandbuch*: In den Aufnahmemodi verfügbare Funktionen (S. 152)

➔ Siehe *Auswählen eines Aufnahmemodus* (S. 11).

Nahaufnahmen/Unendlich

1. Drücken Sie die Taste /▲ (①), und wechseln Sie mit oder zwischen den Modi (②).

- Sie können für die Auswahl auch das Touch-Control Wählrad verwenden.
- Abbrechen: Drücken Sie die Taste /▲, und wählen Sie oder , um (Normal) anzuzeigen.

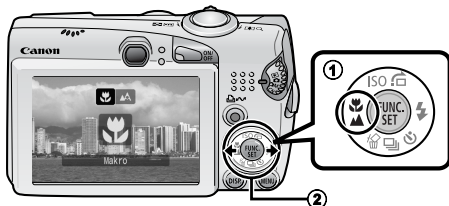

Makro

In diesem Modus können Sie Nahaufnahmen von Blumen oder anderen kleinen Motiven erstellen.



Bildbereich je nach minimaler Fokussentfernung zwischen Objektiv und Motiv

- Maximale Weitwinkeleinstellung: 30 × 22 mm
Minimale Fokussentfernung: 2 cm
- Maximale Teleeinstellung: 110 × 82 mm
Minimale Fokussentfernung: 40 cm

Unendlich



Mit diesem Modus können Sie Motive aufnehmen, die 3 m oder weiter entfernt sind.



- Verwenden Sie im Makromodus den LCD-Monitor für die Motivauswahl, da Aufnahmen mit dem Sucher unter Umständen seitlich verschoben sein können.
- Beim Verwenden des integrierten Blitzes im Makromodus besteht die Wahrscheinlichkeit, dass die Bilder nicht die optimale Helligkeit aufweisen.

Im Modus (Automatikmodus) kann die Option nicht eingestellt werden.



Weitere Informationen finden Sie im *Erweiterten Benutzerhandbuch*: In den Aufnahmemodi verfügbare Funktionen (S. 152)







Siehe *Auswählen eines Aufnahmemodus* (S. 11).



Der Selbstauslöser

1. Drücken Sie die Taste (①), und zeigen Sie mit oder (②) , oder an.

- Sie können für die Auswahl auch das Touch-Control Wählrad verwenden.
- Wenn der Auslöser vollständig gedrückt wird, wird der Selbstauslöser ausgelöst und die Selbstauslöser-Lampe blinkt (wenn die Rote-Augen-Reduzierung aktiviert ist, bleibt sie für die letzten 2 Sekunden an).
- Sie können die Verzögerung und Anzahl der Aufnahmen mit der Option  ändern (S. 17).

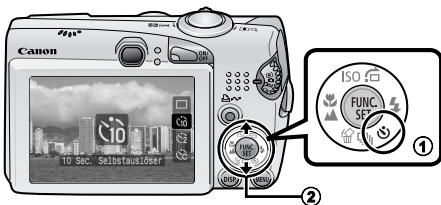
Abbrechen: Drücken Sie die Taste , und wählen Sie die Taste  oder , um  auszuwählen.



	10 Sec. Selbstauslöser: Nimmt 10 Sekunden, nachdem der Auslöser gedrückt wurde, auf. <ul style="list-style-type: none">• 2 Sekunden vor der Auslösung verkürzen sich die Intervalle der Selbstauslöser-Lampe und des Selbstauslösertons*¹.
	2 Sec. Selbstauslöser: Nimmt 2 Sekunden, nachdem der Auslöser gedrückt wurde, auf. <ul style="list-style-type: none">• Der Selbstauslöserton ertönt in kürzeren Abständen*¹, sobald der Auslöser gedrückt wurde, und der Verschluss wird nach 2 Sekunden aktiviert.
	Custom Timer: Sie können die Verzögerungszeit (0 – 10*², 15, 20, 30 Sek.) und die Anzahl der Aufnahmen (1 – 10)*³ ändern. <ul style="list-style-type: none">• Wenn für die Option [Vorlauf] 2 oder mehr Sekunden festgelegt wurden, ertönt der Selbstauslöserton 2 Sekunden vor dem Auslösen des Verschlusses in kurzen Abständen. Wenn [Aufnahmen] auf mehr als 1 eingestellt ist, erklingt der Selbstauslöserton nur vor der ersten Aufnahme.

*1 Der Ablauf hängt auch von den Einstellungen unter Meine Kamera ab (*Erweitertes Benutzerhandbuch* S. 113).

*2 Standardeinstellung

*3 Die Standardeinstellung ist 3 Aufnahmen.

Der Selbstauslöser kann nicht in jedem Aufnahmemodus verwendet werden.



Weitere Informationen finden Sie im *Erweiterten Benutzerhandbuch*: In den Aufnahmemodi verfügbare Funktionen (S. 152)







Siehe *Auswählen eines Aufnahmemodus* (S. 11).

■ Ändern der Verzögerung und der Anzahl der Aufnahmen (📷)

1. Wählen Sie im Menü  (Aufnahme) den Eintrag [Selbstausslöser], und drücken Sie die Taste FUNC./SET.

 Weitere Informationen finden Sie unter *Menüs und Einstellungen* (S. 21).



2. Drücken Sie die Taste  oder , um [Vorlauf] oder [Aufnahmen] auszuwählen, und drücken Sie dann die Taste  oder , um die Einstellung zu ändern. Anschließend drücken Sie die Taste FUNC./SET.

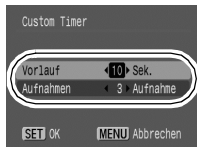

3. Drücken Sie die Taste MENU.



Wenn die Option [Aufnahmen] auf 2 oder mehr Aufnahmen gesetzt ist, gilt Folgendes:

- Für Belichtung und Weißabgleich werden die Einstellungen der ersten Aufnahme angewendet.
- Wird der Blitz verwendet, verlängert sich das Intervall zwischen den Aufnahmen, da der Blitz aufgeladen werden muss.
- Das Intervall zwischen den Aufnahmen wird länger, wenn die Kapazität des integrierten Speichers der Kamera erschöpft ist.
- Die Aufnahme wird automatisch beendet, wenn die Speicherkarte voll ist.

Wiedergabe



1. Das Modus-Wahlrad ist auf (Wiedergabe) (①) eingestellt.

Das zuletzt aufgezeichnete Bild wird angezeigt. Falls Sie Bilder wiedergegeben haben, wird das zuletzt angesehene Bild angezeigt (Fortsetzung der Wiedergabe).

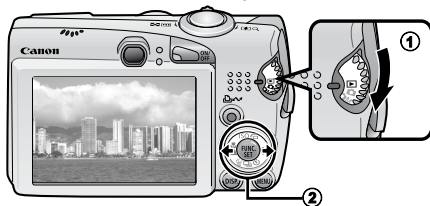
Wenn die Speicherkarte gewechselt wurde oder Bilder auf der Speicherkarte mit einem Computer bearbeitet wurden, erscheint das neueste Bild auf der Speicherkarte.





2. Blättern Sie mit der Taste oder zum Bild, das Sie anzeigen möchten (②).

- Drücken Sie die Taste , um zum vorherigen Bild zu wechseln, oder die Taste , um zum nächsten Bild zu wechseln. Wenn Sie die Taste gedrückt halten, erfolgt der Bildwechsel schneller, die Bilder werden dabei jedoch nicht in voller Schärfe angezeigt.
- Durch Bewegen des Fingers auf dem Touch-Control Wahlrad nach links oder rechts wird ein Bilder ausgewählt:



Wiedergabebildschirm bei aktiviertem Touch-Control Wahlrad

-  Informationen über die verschiedenen Wiedergabemethoden finden Sie im *Erweiterten Benutzerhandbuch*.
-  Siehe *Verwenden des Touch-Control Wahlrads* (S. 4).

Löschen

1. Wählen Sie im Wiedergabemodus mit der Taste **←** oder **→** ein zu löschendes Bild aus (①), und drücken Sie die Taste **☞** (②).

Sie können für die Auswahl auch das Touch-Control Wählrad verwenden.



2. Vergewissern Sie sich, dass [Löschen] ausgewählt ist, und drücken Sie die Taste **FUNC./SET** (③).

Wählen Sie die Option [Abbrechen] aus, wenn Sie die Bilder doch nicht löschen möchten.



Beachten Sie, dass einmal gelöschte Bilder nicht mehr wiederhergestellt werden können. Gehen Sie daher beim Löschen von Bildern sehr vorsichtig vor.

→ Weitere Informationen finden Sie im *Erweiterten Benutzerhandbuch*: Bilder löschen (S. 105)

Menüs und Einstellungen

Die Einstellungen für die Aufnahme- oder Wiedergabemodi oder Kameraeinstellungen wie Druckeinstellungen, Datum/Uhrzeit und Töne werden in den Menüs FUNC., Aufnahme, Wiedergabe, Druck, Einstellungen oder Meine Kamera vorgenommen.

Menü FUNC.

In diesem Menü werden viele der gängigen Aufnahmefunktionen eingestellt.

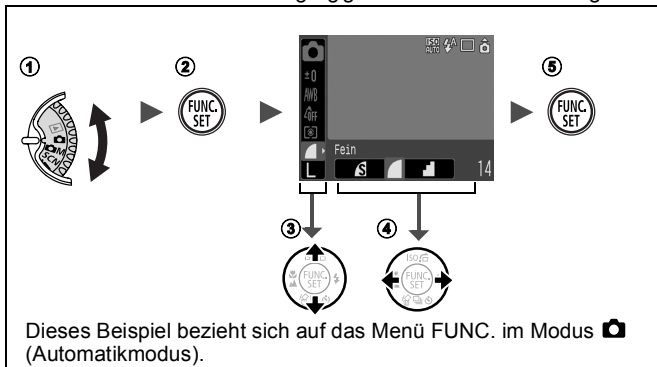

- 1 Stellen Sie das Modus-Wahlrad auf , , oder .
- 2 Drücken Sie die Taste FUNC./SET.
- 3 Wählen Sie mit der Taste oder einen Menüeintrag aus.
 - Einige Einträge stehen möglicherweise nicht in allen Aufnahmemodi zur Verfügung.
- 4 Wählen Sie mit der Taste oder eine Option für den Menüeintrag.
 - Sie können für die Auswahl auch das Touch-Control Wahlrad verwenden.
 - Bei einigen Optionen können Sie mit der Taste **MENU** weitere Optionen auswählen.
 - Nach der Auswahl einer Option können Sie den Auslöser drücken, um sofort aufzunehmen. Nach der Aufnahme wird das Menü erneut angezeigt, und Sie können die Einstellungen problemlos anpassen.
- 5 Drücken Sie die Taste FUNC./SET.

➔ Weitere Informationen finden Sie im *Erweiterten Benutzerhandbuch*: Die Menüübersicht (S. 24)

Menüs Aufnahme, Wiedergabe, Druck, Einstellungen und Meine Kamera

Mithilfe dieser Menüs können Einstellungen für Aufnahme, Wiedergabe bzw. den Druck festgelegt werden.

Menü (Aufnahme)

Menü (Einstellungen)

Menü (Meine Kamera)

① →

② Mit der Taste **←** oder **→** können Sie zwischen Menüs wechseln, wenn dieser Bereich ausgewählt ist.

③ →

④ →

⑤

- Dieses Beispiel bezieht sich auf das Aufnahme-Menü im Modus (Automatikmodus).
- Im Wiedergabe-Modus werden die Menüs Wiedergabe, Druck, Einstellungen und Meine Kamera angezeigt.

- ① **Drücken Sie die Taste MENU.**
- ② **Wechseln Sie mit der Taste ← oder → zwischen Menüs.**
 - Sie können auch mit dem Zoom-Regler zwischen Menüs wechseln.
- ③ **Wählen Sie mit der Taste ↑ oder ↓ einen Menüeintrag aus.**
 - Sie können für die Auswahl auch das Touch-Control Wählrad verwenden.
 - Einige Einträge stehen möglicherweise nicht in allen Aufnahmemodi zur Verfügung.
- ④ **Wählen Sie mit der Taste ← oder → eine Option aus.**
 - Menüeinträge mit drei Punkten (...) können erst eingestellt werden, nachdem das nächste Menü durch Drücken der Taste **FUNC./SET** aufgerufen wurde. Drücken Sie die Taste **FUNC./SET** noch einmal, um die Einstellung zu bestätigen.
- ⑤ **Drücken Sie die Taste MENU.**

Weitere Informationen finden Sie im *Erweiterten Benutzerhandbuch*: Die Menüübersicht (S. 24)

Drucken

Sie können problemlos drucken, indem Sie die Kamera mit einem Kabel an einen Direktdruck-kompatible Drucker*¹ anschließen und an der Kamera die Taste  drücken.

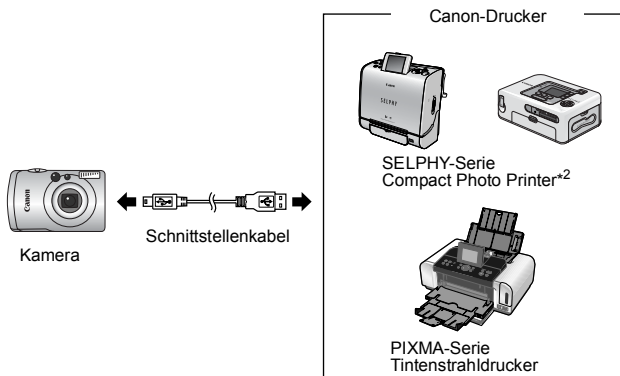

1. Schließen Sie die Kamera an einen Direktdruck-kompatible Drucker an, und schalten Sie den Drucker ein.



*1 Da diese Kamera mit einem Standardprotokoll (PictBridge) arbeitet, kann sie nicht nur mit Canon-Druckern, sondern auch mit anderen PictBridge-kompatiblen Druckern verwendet werden.

*2 Die Card Photo Printer CP-10/CP-100/CP-200/CP-300 werden ebenfalls unterstützt.

2. Schalten Sie die Kamera ein, aktivieren Sie den Wiedergabemodus, und stellen Sie sicher, dass , oder oben links im LCD-Monitor angezeigt wird (1).

- Die Taste  leuchtet blau.
- Das angezeigte Symbol ist je nach Druckermodell unterschiedlich.
- Im Filmmodus wird   angezeigt.

3. Wählen Sie mit der Taste oder ein zu druckendes Bild aus (2), und drücken Sie die Taste (3).

- Sie können für die Auswahl auch das Touch-Control Wählrad verwenden.
- Die Taste  blinkt blau, und der Druckvorgang wird gestartet.



- ➔ Weitere Informationen finden Sie im *Erweiterten Benutzerhandbuch*: Festlegen der DPOF-Druckeinstellungen (S. 107)
- ➔ Weitere Informationen finden Sie im *Benutzerhandbuch für den Direktdruck*.
- ➔ Weitere Informationen finden Sie im *Benutzerhandbuch* zu Ihrem Drucker.

Übertragen von Bildern auf einen Computer

Mit folgenden Methoden können Sie die mit der Kamera aufgenommenen Bilder auf einen Computer übertragen. Abhängig von der verwendeten Betriebssystemversion sind einige Methoden möglicherweise nicht verfügbar. Lesen Sie zuvor den Abschnitt *Systemanforderungen* (S. 25).

■ Verbindung zwischen Kamera und Computer

Mitgelieferte Software		Installieren		Nicht installieren
Übertragungsmethode		Über den Computer	Über die Kamera	Über den Computer
Betriebssystem	Windows 2000	●	●	—
	Windows XP	●	●	●
	Windows Vista	●	●	●
	Mac OS X	●	●	●

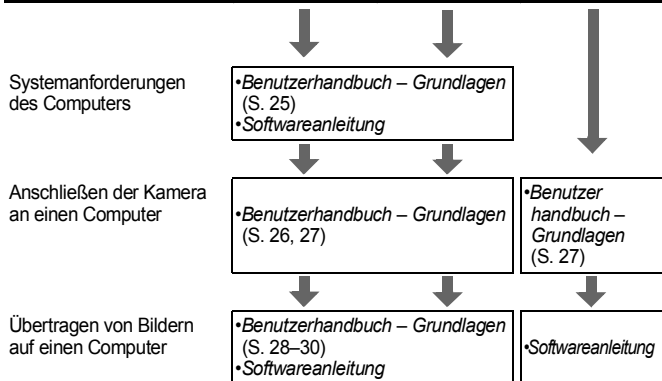

■ Verwenden eines Speicherkartenlesegeräts

Mit allen voranstehend aufgeführten Betriebssystemen kann ein Speicherkartenlesegerät verwendet werden. Weitere Informationen finden Sie in der *Softwareanleitung*.

Systemanforderungen

Installieren Sie die Software auf einem Computer, der die nachstehenden Mindestvoraussetzungen erfüllt.

■ Windows

Betriebssystem	Windows 2000 Service Pack 4 Windows XP (einschließlich Service Pack 1 und Service Pack 2) Windows Vista	
Computermodell	Die oben aufgeführten Betriebssysteme müssen auf Computern mit integrierten USB-Schnittstellen vorinstalliert sein.	
Prozessor	Windows 2000/Windows XP Windows Vista	Pentium-Prozessor mit 500 MHz oder schneller Pentium-Prozessor mit 1,3 GHz oder schneller
RAM	Windows 2000/Windows XP Windows Vista	256 MB oder mehr 512 MB oder mehr
Schnittstelle	USB	
Freier Speicherplatz	• Canon Utilities - ZoomBrowser EX: 200 MB oder mehr - PhotoStitch 40 MB oder mehr • Canon Camera TWAIN Driver Canon 25 MB oder mehr	
Anzeige	1.024 x 768 Pixel/High Color (16 Bit) oder höher	

■ Macintosh

Betriebssystem	Mac OS X (10.3 – 10.4)	
Computermodell	Die oben aufgeführten Betriebssysteme müssen auf Computern mit integrierten USB-Schnittstellen vorinstalliert sein.	
Prozessor	PowerPC G3/G4/G5 oder Intel-Prozessor	
RAM	mindestens 256 MB	
Schnittstelle	USB	
Freier Speicherplatz	• Canon Utilities - ImageBrowser 200 MB oder mehr - PhotoStitch 40 MB oder mehr	
Anzeige	1.024 x 768 Pixel/32.000 Farben oder besser	

Vorbereiten auf das Übertragen von Bildern

Installieren Sie die Software, bevor Sie die Kamera an den Computer anschließen.

■ Für die Vorbereitungen erforderlich:

- Kamera und Computer
- CD-ROM Canon Digital Camera Solution Disk (im Lieferumfang der Kamera enthalten)
- Mit der Kamera geliefertes Schnittstellenkabel

1. Installieren Sie die Software.

Windows

1. Legen Sie die CD-ROM Canon Digital Camera Solution Disk in das CD-ROM-Laufwerk des Computers ein.

2. Klicken Sie auf [Einfache Installation].

Folgen Sie den Meldungen auf dem Bildschirm, um mit der Installation fortzufahren.



3. Nach Abschluss der Installation werden die Schaltflächen [Neu starten] oder [Fertigstellen] angezeigt. Klicken Sie darauf.

4. Nehmen Sie die CD-ROM aus dem Laufwerk, wenn der normale Desktop-Bildschirm angezeigt wird.



Macintosh

Doppelklicken Sie auf  im CD-ROM-Fenster. Klicken Sie im Installationsbildschirm auf [Installieren]. Folgen Sie den Anweisungen auf dem Bildschirm, um fortzufahren.



2. Schließen Sie die Kamera an einen Computer an.

1. Verwenden Sie das mitgelieferte Schnittstellenkabel, um die USB-Schnittstelle des Computers mit dem DIGITAL-Anschluss der Kamera zu verbinden.

Heben Sie die linke Seite der Abdeckung des DIGITAL-Anschlusses der Kamera mit einem Fingernagel an, und stecken Sie das Schnittstellenkabel in den Anschluss.

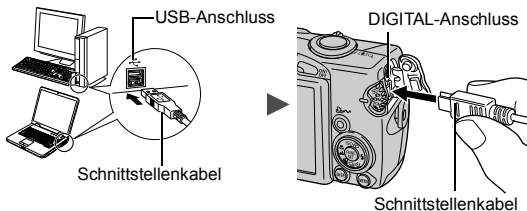

2. Stellen Sie das Modus-Wahrad der Kamera auf  (Wiedergabe), und schalten Sie die Kamera ein.

Die Kamera und der Computer können nun Daten austauschen.

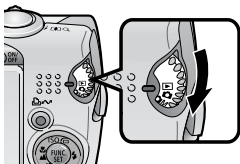

Fassen Sie das Schnittstellenkabel beim Herausziehen aus dem DIGITAL-Anschluss der Kamera immer an den Steckerseiten an.

Windows Wenn das Fenster (Digitale Signatur nicht gefunden) angezeigt wird, klicken Sie auf [Ja]. Die Installation des USB-Treibers wird auf dem Computer automatisch fertig gestellt, wenn Sie die Kamera anschließen und eine Verbindung herstellen.

Windows Übertragen von Bildern auf einen Computer

Nachdem eine Verbindung zwischen der Kamera und dem Computer hergestellt wurde, erscheint ein Fenster, in dem Voreinstellungen vorgenommen werden können.

1. Wählen Sie [Canon CameraWindow], und klicken Sie auf [OK] (nur beim ersten Mal).



Wird das Fenster rechts nicht angezeigt, klicken Sie auf das Menü [Start] und wählen [Programme] oder [Alle Programme] und anschließend [Canon Utilities], [CameraWindow], [PowerShot - IXY - IXUS - DV 6] und dann [CameraWindow].



2. Übertragen Sie die Bilder.

- Übertragen Sie die Bilder mit der Kamera oder dem Computer.
- Standardmäßig werden die übertragenen Bilder im Ordner [Bilder] oder [Eigene Bilder] abgelegt.

Übertragen von Bildern mit der Kamera (S. 30)

Übertragen von Bildern mit einem Computer; standardmäßig werden alle Bilder, die noch nicht übertragen wurden, auf den Computer übertragen.

Sie können den zu übertragenden Bildtyp und den Zielordner festlegen.

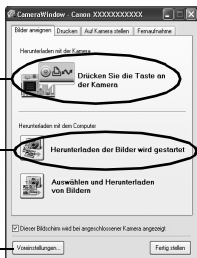

Miniaturbilder (verkleinerte Bildversionen) der übertragenen Bilder werden im Hauptfenster von ZoomBrowser EX angezeigt. Standardmäßig werden die übertragenen Bilder anhand ihres Aufnahmedatums in Unterordnern gespeichert.



Das folgende Fenster wird angezeigt, wenn eine Verbindung zwischen Kamera und Computer hergestellt wird. Erscheint es nicht, klicken Sie im Dock (die Leiste unten auf dem Desktop) auf das Symbol [Canon CameraWindow].

1. Übertragen Sie die Bilder.

- Übertragen Sie die Bilder mit der Kamera oder dem Computer.
- Standardmäßig werden die übertragenen Bilder im Ordner [Bilder] abgelegt.

Übertragen von Bildern mit der Kamera (S. 30)

Übertragen von Bildern mit einem Computer; standardmäßig werden alle Bilder, die noch nicht übertragen wurden, auf den Computer übertragen.

Sie können den zu übertragenden Bildtyp und den Zielordner festlegen.

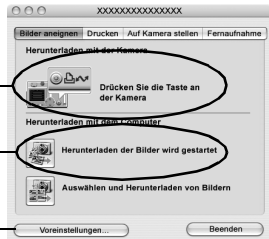





Miniaturbilder (verkleinerte Bildversionen) der übertragenen Bilder werden im Browserfenster von ImageBrowser angezeigt. Standardmäßig werden die übertragenen Bilder anhand ihres Aufnahmedatums in Unterordnern gespeichert.



Übertragen von Bildern mit der Kamera (Direkt Übertragung)

Verwenden Sie diese Methode zum Übertragen von Bildern über die Bedienelemente der Kamera.

Installieren Sie die mitgelieferte Software, und passen Sie die Computereinstellungen an, bevor Sie diese Methode erstmals anwenden (S. 26).

	Alle Bilder	Überträgt alle Bilder und speichert sie auf dem Computer.
	Neue Aufnahmen	Überträgt nur die Bilder auf den Computer, die zuvor noch nicht übertragen wurden, und speichert sie.
	DPOF Aufnahmen	Überträgt nur Aufnahmen mit DPOF-Einstellungen und speichert sie auf dem Computer (<i>Erweitertes Benutzerhandbuch</i> , S. 111).
	Auswahl&Übertragen	Überträgt je nach Auswahl einzelne Bilder auf den Computer und speichert sie.
	PC-Hintergrundbild	Überträgt je nach Auswahl einzelne Bilder auf den Computer und speichert sie. Die übertragenen Bilder werden als Hintergrund auf dem Computer-Desktop angezeigt.

1. Überprüfen Sie, ob das Menü Direkt Übertragung im LCD-Monitor der Kamera angezeigt wird.

- Die Taste  leuchtet blau.
- Drücken Sie die Taste **MENU**, wenn das Menü Direkt Übertragung nicht angezeigt wird.





■ Alle Aufnahmen/Neue Aufnahmen/DPOF Aufnahmen

2. Wählen Sie , oder aus, und drücken Sie die Taste .

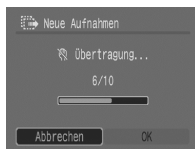
- Die Bilder werden übertragen. Die Taste  blinkt während des Übertragungsvorgangs blau. Nachdem der Ladevorgang abgeschlossen ist, wird das Menü Direkt Übertragung wieder angezeigt.
- Mit der Taste **FUNC./SET** können Sie die Übertragung abbrechen.



■ Auswahl&Übertragen/PC-Hintergrundbild

2. Wählen Sie  oder , und drücken Sie die Taste  (oder die Taste FUNC./SET).

3. Wählen Sie die zu übertragenden Bilder aus, und drücken Sie die Taste  (oder die Taste FUNC./SET).

- Die Bilder werden übertragen.
Die Taste  blinkt während des Übertragungsvorgangs blau.
- Bilder können auch in der Übersichtswiedergabe ausgewählt werden (*Erweitertes Benutzerhandbuch* S. 81).
- Drücken Sie die Taste **MENU**, um zum Menü Direkt Übertragung zurückzukehren.



Es können nur JPEG-Bilder als PC-Hintergrundbild übertragen werden. Unter Windows werden die Dateien automatisch als BMP-Bilder erstellt.



Die mit der Taste  ausgewählte Option bleibt auch bei ausgeschalteter Kamera aktiviert. Die vorherige Einstellung ist bei der nächsten Anzeige des Menüs Direkt Übertragung wieder aktiv. Wenn als letzte Option [Auswahl&Übertragen] oder [PC-Hintergrundbild] ausgewählt wurde, wird der Bildschirm für die Bildauswahl direkt angezeigt.



Nur Europäische Union (und EWR).

Dieses Symbol weist darauf hin, dass dieses Produkt gemäß Richtlinie über Elektro- und Elektronik-Altgeräte (2002/96/EG) und nationalen Gesetzen nicht über den Hausmüll entsorgt werden darf. Dieses Produkt muss bei einer dafür vorgesehenen Sammelstelle abgegeben werden. Dies kann z. B. durch Rückgabe beim Kauf eines ähnlichen Produkts oder durch Abgabe bei einer autorisierten Sammelstelle für die Wiederaufbereitung von Elektro- und Elektronik-Altgeräten geschehen. Der unsachgemäße Umgang mit Altgeräten kann aufgrund potentiell gefährlicher Stoffe, die häufig in Elektro- und Elektronik-Altgeräten enthalten sind, negative Auswirkungen auf die Umwelt und die menschliche Gesundheit haben. Durch die sachgemäße Entsorgung dieses Produkts tragen außerdem Sie zu einer effektiven Nutzung natürlicher Ressourcen bei. Informationen zu Sammelstellen für Altgeräte erhalten Sie bei Ihrer Stadtverwaltung, dem öffentlich-rechtlichen Entsorgungsträger, einer autorisierten Stelle für die Entsorgung von Elektro- und Elektronik-Altgeräten oder Ihrer Müllabfuhr. Weitere Informationen zur Rückgabe und Entsorgung von Elektro- und Elektronik-Altgeräten finden Sie unter www.canon-europe.com/environment. (EWR: Norwegen, Island und Liechtenstein).

Sicherheitsvorkehrungen

Stellen Sie vor der Inbetriebnahme der Kamera sicher, dass Sie die im Folgenden beschriebenen Sicherheitsvorkehrungen gelesen und verstanden haben, um Verletzungen, Verbrennungen oder elektrische Schläge bei Ihnen und anderen zu vermeiden.

Lesen Sie außerdem die im Handbuch *Erweitertes Benutzerhandbuch* aufgeführten Sicherheitsvorkehrungen.



Warnhinweise

- Lösen Sie den Blitz nicht in unmittelbarer Augennähe von Menschen oder Tieren aus.
- Bewahren Sie die Geräte für Kinder und Kleinkinder unzugänglich auf.
- Lassen Sie die Kamera nicht fallen, und schützen Sie sie vor Stößen oder Schlägen. Berühren Sie den Blitz der Kamera nicht, wenn dieser beschädigt wurde.
- Legen Sie die Kamera beim Auftreten von Rauch oder schädlichen Dämpfen unverzüglich beiseite.
- Berühren Sie das Netzkabel niemals mit nassen oder feuchten Händen.
- Verwenden Sie nur empfohlene Akkus/Batterien und Zubehörteile.
- Das Akkuladegerät und der Kompakt-Netzadapter wurden ausschließlich für die Verwendung mit Ihrer Kamera entwickelt. Verwenden Sie sie nicht mit anderen Produkten oder Akkus/Batterien.



Vorsichtsmaßnahmen

- Setzen Sie sich nicht hin, während sich die Kamera in einer Gesäßtasche befindet, da dies zu Störungen der Kamera oder einer Beschädigung des LCD-Monitors führen kann.

Hinweise für Deutschland

Batterien und Akkumulatoren gehören nicht in den Hausmüll!

Im Interesse des Umweltschutzes sind Sie nach der aktuellen Batterieverordnung als Endverbraucher verpflichtet, alte und gebrauchte Batterien und Akkumulatoren zurückzugeben.

Sie können die gebrauchten Batterien an allen GRS-Sammelstellen an Ihrem Standort oder überall dort abgeben, wo Batterien der betreffenden Art verkauft werden. Die Batterien werden unentgeltlich für den Verbraucher zurückgenommen.



Klasse Kamera. Tolle Aufnahmen. Und Fotoprints?

you can
Canon

Fotos drucken war selten so leicht und bequem. Einfach Ihre kompatible Canon Digitalkamera an einen Canon SELPHY Compact Photo Printer anschließen und direkt drucken – brillante randlose Fotoprints im Handumdrehen.