



Robo-Sauger Benutzerhandbuch

Planet
First

100%
Recycled Paper

Dieses Handbuch ist zu 100% auf Recyclingpapier gedruckt.

- * Lesen Sie die Anweisungen sorgfältig durch, ehe Sie das Gerät in Betrieb nehmen.
- * Nur zum Einsatz in geschlossenen Räumen geeignet.

Deutsch

imagine the possibilities

Wir freuen uns, dass Sie sich für ein Samsung-Produkt entschieden haben!

Produkt registrieren und gewinnen unter
www.samsung.com/register

SAMSUNG

Sicherheitsinformationen

SICHERHEITSINFORMATIONEN



- Bitte lesen Sie die Bedienungsanleitung gründlich durch, und bewahren Sie sie zum späteren Nachschlagen auf.



- Da die folgenden Hinweise zum Betrieb für verschiedene Modelle gelten, können die Eigenschaften Ihres Staubsaugers sich leicht von den in diesem Handbuch beschriebenen unterscheiden.

SYMBOLS DER GEFAHREN-/WARNHINWEISE



Dieses Zeichen weist darauf hin, dass Lebensgefahr oder ein ernsthaftes Verletzungsrisiko besteht.



Dieses Zeichen weist darauf hin, dass die Gefahr von Personen oder Sachschäden besteht.

WEITERE VERWENDETE SYMBOLE



Dieses Zeichen weist darauf hin, dass Erklärungen folgen, damit die Benutzer besser verstehen, wie sie das Gerät richtig verwenden sollen.

Sicherheitsinformationen

WICHTIGE HINWEISE ZUR SICHERHEIT

Beim Umgang mit Elektrogeräten sind einige grundlegende Vorsichtsmaßnahmen wie u.a. die folgenden zu beachten:

LESEN SIE VOR DER VERWENDUNG IHRES ROBO-SAUGERS SÄMTLICHE ANWEISUNGEN GRÜNDLICH DURCH.

Ziehen Sie den Stecker aus der Dose, wenn Sie das Gerät nicht verwenden, und ehe Sie Wartungsarbeiten durchführen.

WARNUNG: So verringern Sie die Gefahr von Brand, Stromschlag oder Verletzungen:

ALLGEMEIN

- Verwenden Sie das Gerät nur wie in diesem Handbuch beschrieben.
- Verwenden Sie das Gerät nicht, wenn der Robo-Sauger oder das Ladegerät beschädigt wurden.
- Wenn der Staubsauger nicht so arbeitet, wie er sollte, hingefallen oder beschädigt ist, im Freien vergessen oder in Wasser getaucht wurde, geben Sie ihn an ein Kundendienstcenter zurück.
- Berühren Sie das Ladegerät und den Robo-Sauger nicht mit nassen Händen
- Verwenden Sie ihn nur für trockene Flächen in geschlossenen Räumen.
- Dieses Gerät soll nicht von Personen (auch Kindern) mit verminderten körperlichen, sensorischen oder geistigen Fähigkeiten oder einem Mangel an Erfahrung und Wissen bedient werden. Von dieser Regel darf nur abgewichen werden, wenn diese Personen unter Aufsicht stehen oder durch eine für ihre Sicherheit verantwortliche Person eine Unterweisung zur Bedienung des Geräts erhalten haben.
- Kinder müssen beaufsichtigt werden, damit sie nicht mit dem Gerät spielen können.

BATTERIELADEGERÄT

- Manipulieren Sie den gepolten Stecker nicht, damit er an eine ungepolte Steckdose oder ein ungepoltes Verlängerungskabel angeschlossen werden kann.
- Verwenden Sie das Gerät nicht im Freien oder auf nassen Flächen.
- Ziehen Sie den Stecker des Ladegeräts aus der Dose, wenn Sie es nicht verwenden, und ehe Sie Servicearbeiten durchführen.
- Verwenden Sie nur das vom Hersteller mitgelieferte Ladegerät.
- Verwenden Sie das Gerät nicht mit einem beschädigten Kabel oder Stecker.
- Ziehen und tragen Sie das Gerät nicht am Kabel und verwenden Sie das Kabel nicht als Tragegriff. Ziehen Sie das Kabel auch nicht um scharfe Kanten oder Ecken herum. Halten Sie das Kabel entfernt von beheizten Oberflächen.
- Verwenden Sie keine Verlängerungskabel oder Steckdosen mit unzureichender Leistung.
- Ziehen Sie zum Ausstöpseln nicht am Netzkabel. Um den Stecker herauszuziehen, fassen Sie den Stecker, nicht das Kabel an.
- Beschädigen und verbrennen Sie die Batterien nicht, da sie bei hohen Temperaturen explodieren.
- Versuchen Sie keinesfalls, das Ladegerät zu öffnen. Reparaturen dürfen nur durch ein qualifiziertes Kundendienstcenter vorgenommen werden.
- Setzen Sie das Ladegerät keinen hohen Temperaturen aus oder lassen Sie weder Feuchtigkeit noch Nässe in irgendeiner Form in Kontakt mit dem Ladegerät kommen.

Sicherheitsinformationen

ROBO-SAUGER

- Saugen Sie keine harten oder scharfen Gegenstände wie Glas, Nägel, Schrauben, Münzen usw. auf.
- Verwenden Sie den Staubsauger niemals ohne Filter. Wenn Sie Servicearbeiten am Gerät durchführen, stecken Sie niemals Ihre Finger oder andere Gegenstände in die Lüfterkammer, denn das Gerät könnte sich möglicherweise ungewollt einschalten.
- Bringen Sie keine Objekte in die Öffnungen des Geräts. Verwenden Sie das Gerät nicht mit versperrten Öffnungen. Halten Sie Öffnungen frei von Staub, Fuseln, Haaren und anderen Stoffen, die die Luftströmung behindern könnten.
- Saugen Sie keine toxischen Stoffe (Chlorbleiche, Ammoniak, Abflussreiniger usw.) auf.
- Saugen Sie nichts auf, was brennt oder Rauch erzeugt (z. B. Zigaretten, Streichhölzer oder heiße Asche).
- Verwenden Sie das Gerät nicht, um leicht entzündliche oder brennbare Flüssigkeiten wie Benzin aufzusaugen, und setzen Sie es nicht an Stellen ein, wo solche Stoffe vorhanden sein könnten.
- Verwenden Sie den Robo-Sauger nicht in geschlossenen Räumen, wenn die Luft darin Dämpfe von Lösungsmittelhaltigen Farben, Lackverdünner, Mottenschutzmittel, brennbaren Stäuben oder andere explosive bzw. toxische Dämpfe enthält.
- Die Batterien können bei extremen Einsatz- oder Temperaturbedingungen auslaufen. Wenn diese Flüssigkeit auf die Haut kommt, waschen Sie sie schnell mit Wasser ab. Wenn die Flüssigkeit in die Augen kommt, spülen Sie sie sofort und mindestens 10 Minuten lang mit sauberem Wasser. Suchen Sie medizinische Hilfe.

Inhalt

SICHERHEITSINFORMATIONEN

02

- 06 Elektrische Sicherheit
- 07 Vor Inbetriebnahme
- 10 Im Einsatz
- 11 Reinigung und Wartung

PRODUKTMERKMALE

13

- 13 Produktmerkmal

INBETRIEBNAHME DES STAUBSAUGERS

15

- 15 Komponenten
- 16 Bezeichnungen der Teile

GEBRAUCH

19

- 19 Zusammensetzen des Robo-Saugers
- 19 Reihenfolge beim Inbetriebnahme
- 19 Ein- und Ausschalten des Geräts
- 20 Installieren des Ladegeräts
- 21 Laden
- 22 Informationen zur Batterie
- 23 Starten/Stoppen des Staubsaugers
- 24 Aufladen
- 25 Automatisches Saugen
- 26 Punktueller Saugen
- 27 Maximalsaugen
- 28 Kantenreinigung
- 29 Zeitplanermodus

GEBRAUCH UND WARTUNG VON ZUBEHÖR

30

- 30 Reinigen des Robo-Saugers
- 30 Beachten Sie die Reinigungs- und Wartungshinweise
- 30 Reinigen des Sensorfensters und der Kamera
- 31 Reinigen des Staubbehälters und des Filters
- 32 Reinigen der Kraftbürste
- 34 Reinigen der seitlichen Drehbürste für die Kantenreinigung
- 35 Reinigen des Antriebsrads

FEHLERBEHEBUNG

36

- 36 Checkliste vor dem Anruf beim Kundendienst
- 37 Fehlerbehebung und Fehlercodes

TECHNISCHE DATEN

38

- 38 Technische Daten des Geräts

Sicherheitsinformationen

ELEKTRISCHE SICHERHEIT



Vermeiden Sie übermäßiges Verbiegen des Kabels. Stellen Sie keine schweren Gegenstände darauf ab, sodass es brechen könnte.

- Andernfalls besteht die Gefahr von Stromschlägen oder Brand.

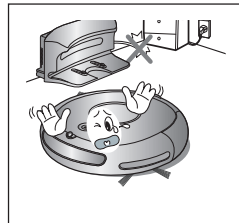

Entfernen Sie Schmutz und Wasser vom Netzstecker.

- Andernfalls besteht die Gefahr von Stromschlägen oder Störungen des Geräts.

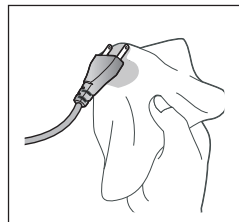

Ziehen Sie niemals am Kabel, um den Netzstecker aus der Steckdose zu ziehen, und berühren Sie den Netzstecker nicht mit nassen Händen

- Andernfalls besteht die Gefahr von Stromschlägen oder Brand.

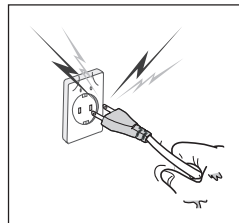

Schließen Sie nicht mehrere Geräte an eine Steckdose an. (Lassen Sie das Kabel nicht ungeschützt auf dem Boden herumliegen.)

- Andernfalls besteht die Gefahr von Stromschlägen oder Brand.

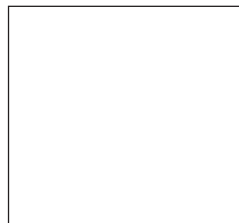

Verwenden Sie niemals beschädigte oder lose Netzkabel, Netzstecker oder Steckdosen.

- Andernfalls besteht die Gefahr von Stromschlägen oder Brand.

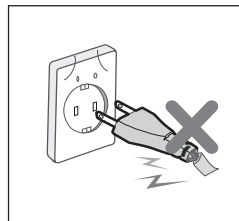

Sicherheitsinformationen

VOR INBETRIEBNAHME



Stellen Sie vor dem Aktivieren des Robo-Saugers sicher, dass der Staubbehälter zusammengebaut ist.

- Wenn der Staubbehälter nicht eingesetzt wurde, kann der Robo-Sauger nicht funktionieren.

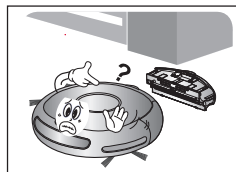

Verwenden Sie den Robo-Sauger nie in Räumen mit brennbarem Material, wie:

- Räume mit Kerzen oder Schreibtischlampen auf dem Boden.
- Räume mit unbeaufsichtigtem Feuer (Feuer oder Glut).
- Räume, in denen sich Benzin, Alkohol, Verdünnern, Aschenbecher mit brennenden Zigaretten usw. befinden

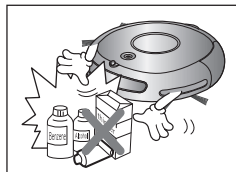

Der Robo-Sauger ist nur zum Gebrauch im Haushalt bestimmt. Verwenden Sie ihn niemals in folgenden Räumlichkeiten:

- Dachböden, Keller, Lagerhäuser, Industriegebäude, isolierte Zimmer, die weit vom Hauptgebäude entfernt sind, Feuchträumen (z. B. Badezimmer oder Waschküchen) sowie schmale und hochgelegene Flächen (z. B. Tischen oder Regale). Bei Einsatz in solchen Bereichen können schwerste Schäden (Betriebsstörungen und Bruch) auftreten.



Öffnen Sie alle Türen, damit alle Zimmer gesaugt werden.

- Wenn eine Tür geschlossen ist, kann der Robo-Sauger nicht in dieses Zimmer gelangen.
- Vergewissern Sie sich jedoch, dass die Haustür, die Terrassentür, die Badezimmertür sowie Türen zu anderen Räumen geschlossen sind, um einen eventuellen Absturz des Robo-Saugers zu verhindern.



Bei Teppichen mit langen Fransen schieben Sie die Fransen unter den Teppich.

- Wenn Sie die Fransen nicht unter den Teppich schieben, kann es zu schwersten Schäden am Teppich und der Maschine selbst kommen, wenn sich die Fransen im Antriebsrad oder der Kraftbürste verfangen.

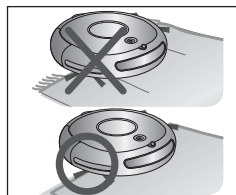

Sicherheitsinformationen

VOR INBETRIEBNAHME



Entfernen Sie kleine Objekte oder harte Gegenstände vor dem Staubsaugen aus dem zu reinigenden Bereich.

- Vergewissern Sie sich vor dem Saugen, dass keine Gegenstände herumliegen.
- Vergewissern Sie sich, dass keine zerbrechlichen Gegenstände (z. B. Porzellan, Glasobjekte, Blumenvasen usw.) herumstehen.
- Der Robo-Sauger erkennt weder Münzen, noch Ringe oder andere wertvolle Sachen (z. B.: Schmuck).

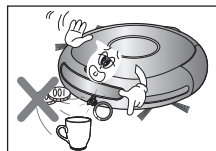

Entfernen Sie vor dem Staubsaugen alle Gegenstände, die auf dem Boden herumliegen.

- Der Robo-Sauger erkennt Hindernisse in einer Entfernung von 5 cm.
- Badehandtücher, Abtreter vor Badezimmern und Waschbecken, Eingängen, Besenkammern, Netzkabel, Tischtücher oder Gürtel können sich im Antriebsrad oder der Kraftbürste verfangen. Dadurch können Gegenstände vom Tisch fallen.

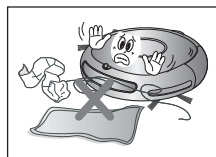

Informieren Sie alle Familienmitglieder (oder andere betroffene Personen) über die Reinigungszeiten des Robo-Saugers (sofort oder später mit der Startzeitvorwahl)

- Der Robo-Sauger kann Kinder anfahren, sodass sie umfallen.

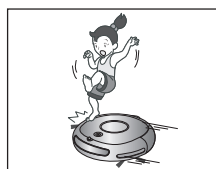

Stellen Sie sicher, dass Kinder nicht auf den Robo-Sauger treten oder sich daraufsetzen.

- Kinder könnten hinfallen und sich verletzen, oder können schwerste Schäden am Gerät auftreten.



Wenn ein Kind oder Haustier alleine zu Hause ist, vergessen Sie nicht, den Robo-Sauger mit dem Netzschalter auszuschalten.

- Der Robo-Sauger könnte ihre Aufmerksamkeit erregen.
- Wenn das rotierende Rad oder die rotierende Bürste Finger, Füße, Kleidung oder Haare einfängt, kann dies zu Verletzungen führen.
- Wenn ein Kind oder ein Haustier im Weg des Robo-Saugers steht, kann es als Hindernis identifiziert werden, und der entsprechende Bereich wird möglicherweise nicht gereinigt.
- Wenn die Stromversorgung mit dem Netzschalter ausgeschaltet wird, wird die Stromversorgung getrennt und sämtliche Funktionen werden deaktiviert.

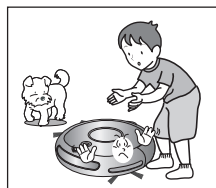

Wenn Sie die Ladestation installieren, lassen Sie das Netzkabel nicht ungeschützt auf dem Boden herumliegen.

- Wenn der Robo-Sauger automatisch aufgeladen wird und an der Ladestation vorbeifährt, kann es passieren, dass er das Netzkabel mit sich schleift.

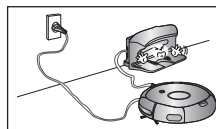

Lassen Sie das Netzkabel des Ladegeräts immer in der Steckdose.

- Obwohl der Robo-Sauger eine Selbstladefunktion besitzt, kann seine Batterie nicht automatisch geladen werden, wenn das Netzkabel der Ladestation nicht mit der Steckdose verbunden ist

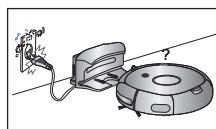

Sicherheitsinformationen

VOR DER ERSTMALIGEN VERWENDUNG



Stellen Sie das Ladegerät an einer Stelle auf, die für den Robo-Sauger gut zugänglich ist.

- Wenn das Ladegerät in einer Ecke aufgestellt wird, kann dies zusätzliche Bewegungen verursachen und den automatischen Ladeprozess stören.

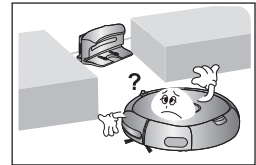

Gegenstände vor dem Ladegerät verhindern, dass der Robo-Sauger automatisch geladen wird.

- Stellen Sie sicher, dass der Robo-Sauger ungehindert die Ladestation erreichen kann.

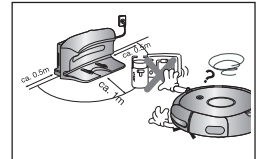

Es dürfen sich rechts und links im Abstand von 0,5 m und vorn im Abstand von 1 m keine Hindernisse befinden.

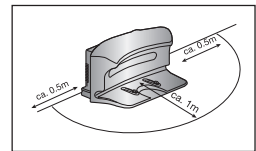

Schließen Sie die Ladestifte nicht mit Metallobjekten wie Stäbchen, Schraubendrehern usw. kurz.

- Dies führt zu schwersten Schäden am Ladegerät.

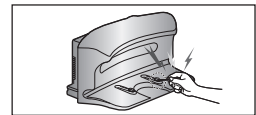

Vergewissern Sie sich, dass es auf der Ladestation keinerlei Flüssigkeiten gibt.

- Andernfalls besteht die Gefahr von Stromschlägen oder Brand.



Vergewissern Sie sich, dass der Robo-Sauger sich nicht über Flüssigkeiten (z. B. Wasser, Öl oder Tierurin) bewegt und diese womöglich aufsaugt.

- Dies kann zu schwersten Schäden am Gerät führen.
- Die Flüssigkeiten können sich über die Räder ausbreiten und so zu Verunreinigungen führen.

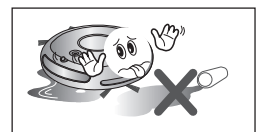

Verwenden Sie das Ladegerät niemals für andere Zwecke.

- Dies kann zu schwersten Schäden am Gerät führen und einen Brand verursachen.

Sicherheitsinformationen

IM EINSATZ



Sie können den Robo-Sauger nicht auf hochflorigen Teppichen einsetzen.

- Es kann zu Beschädigungen am Robo-Sauger kommen.
- Dies kann zu Schäden am Teppich führen.

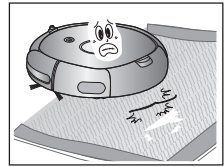

Verwenden Sie den Robo-Sauger nicht auf Tischen oder an anderen erhöhten Stellen.

- Dies kann zu Schäden am Gerät führen, wenn er während des Betriebes herunterfällt.



Der Robo-Sauger kann im Betrieb gegen Möbel (z. B. Stuhlbeine, Tischbeine, dünne und lange Möbel und usw.) stoßen.

- Für schnellere und bessere Säuberung stellen Sie die Stühle auf den Tisch.

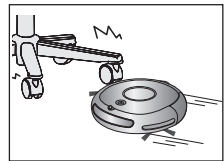

Stellen Sie keine Gegenstände auf den Robo-Sauger.

- Andernfalls besteht die Möglichkeit von Störungen.



Entfernen Sie große Papierstücke und Plastiktüten beim Saugen sofort aus der Maschine.

- Wenn Sie die Maschine über einen längeren Zeitraum hinweg mit verstopftem Lufteinlass verwenden, kann es zu schwersten Schäden am Gerät kommen.

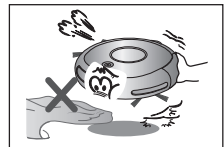

Wenn am Robo-Sauger ungewöhnliche Geräusche, Geruch oder Rauch auftreten, schalten Sie das Gerät sofort mit dem Netzschalter aus und rufen Sie das Kundendienstzentrum an.

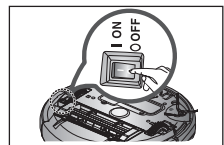

Möglicherweise kann der Robo-Sauger seinen Betrieb nicht fortsetzen, wenn er an Türschwellen.

- Der Robo-Sauger stellt aus Sicherheitsgründen den Betrieb ein, wenn er sich mehr als 5 Minuten lang nicht bewegen kann.
- Um weiter zu saugen, schalten Sie den Robo-Sauger mit dem Netzschalter aus und wieder ein, nachdem Sie ihn an eine Stelle gebracht haben, wo er sich wieder bewegen und saugen kann.

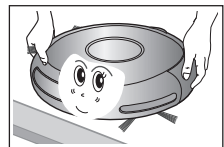

Sicherheitsinformationen

IM EINSATZ

-  **Der Robo-Sauger kann schwer erreichbare Stellen nicht 100%ig reinigen (z. B. Ecken und Flächen zwischen Sofa und Wand).**
- Reinigen diese Stellen bitte gelegentlich selbst.

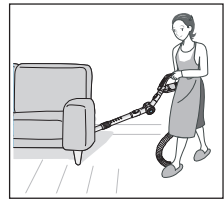

-  **Staubansammlungen, die sich beim Saugen gebildet haben, können nach dem Saugen zurückbleiben, wenn der Robo-Sauger es nicht schafft, sie aufzusaugen.**
- Fegen Sie den Staub in diesem Fall mit einem anderen Reinigungsgerät zusammen.

REINIGUNG UND WARTUNG

-  **VORSICHT** **Wenn Sie das Gerät reinigen, dürfen Sie kein Wasser direkt auf die Außenflächen sprühen oder es mit Chemikalien wie Reinigungsbenzin, Verdüner oder Alkohol abwischen.**
- Dies kann zu schwersten Schäden am Gerät führen.



-  **VORSICHT** **Drücken Sie nicht mit Kraft gegen die Stoßfänger des Robo-Saugers.**
- Wenn der Stoßtangensensor beschädigt wird, kann der Robo-Sauger gegen Wände oder Möbel stoßen.

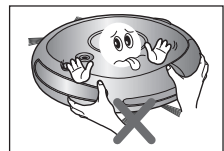

-  **VORSICHT** **Das Gerät darf ausschließlich von qualifizierten Wartungstechnikern auseinander genommen oder zusammgebaut werden.**
- Andernfalls kann es zu schwersten Schäden am Gerät kommen.



-  **WARNUNG** **Entfernen Sie regelmäßig Fremdstoffe, die sich auf dem Hindernis- und dem Absturzsensor angesammelt haben.**
- Schmutz, der sich auf den Sensoren ansammelt, bewirkt ungenaue Messungen der Sensoren.

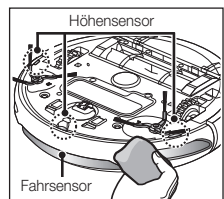

Sicherheitsinformationen

REINIGUNG UND WARTUNG



Wenn Sie Fremdstoffe entfernen, verwenden Sie die Reinigungsbürste nachdem Sie das Gerät am Netzschalter ausgeschaltet haben.

- Andernfalls kann das Gerät möglicherweise unerwartet in Betrieb gehen und Verletzungen oder schwerste Schäden am Gerät verursachen.

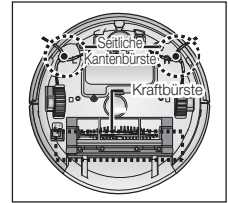

Wenn das Netzkabel beschädigt ist, lassen Sie es durch einen qualifizierten Servicetechniker von unserem Kundendienstcenter ersetzen.

- Andernfalls besteht die Gefahr von Stromschlägen oder Brand.



Vergewissern Sie sich vor dem Reinigen des Ladegeräts zu Ihrer Sicherheit, das Netzkabel aus der Dose gezogen ist.



Wenden Sie sich an das Kundendienstcenter von Samsung Electronics, um die Batterie ersetzen zu lassen.

- Bei Verwendung anderer als der Originalbatterien kommt es zu Gerätestörungen..

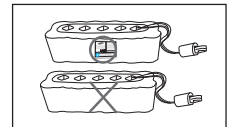

Produktmerkmale

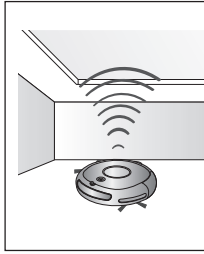
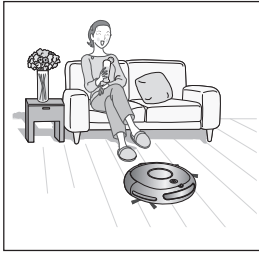

• Was ist Visionary Mapping?

Mit Hilfe einer Kamera wird der Raum erfasst, wobei ein individueller Reinigungsvorgang gestartet wird.

GRÜNDLICHE ECKENREINIGUNG

Mit der Randabsaugung werden auch die Ecken gründlich gereinigt. Hierbei werden die Ränder des erfassten Raumgrundrisses abgesaugt.

VERSCHIEDENE REINIGUNGSMODI

Es gibt verschiedene Reinigungsmodi, die all Ihre Anforderungen erfüllen werden.

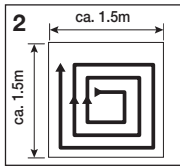
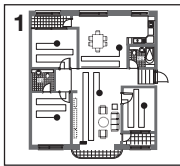

1. Automatikbetrieb

Reinigt alle Zimmer automatisch.

2. Punktsaugen

Reinigt einen abgegrenzten Bereich intensiv.

Diese Betriebsart kann verwendet werden, um z. B. Brot- oder Kekskrümel zu reinigen.

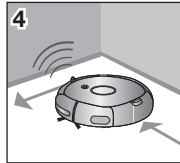
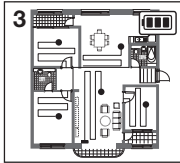

3. Maximalmodus

Der Sauger läuft, bis die Batterie fast ganz leer ist.

4. Kanten

Wenn der Hindernissensor beim Saugen ein Hindernis erkennt, reduziert der Robo Sauger seine Geschwindigkeit, um die Auswirkung der Kollision zu reduzieren, und der Stoßsensor hilft dabei.

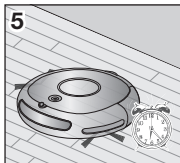

5. Startzeitvorwahl

Zur angegebenen Zeit reinigt der Robo-Sauger den Boden.

Produktmerkmale

AUTOMATIKBETRIEB

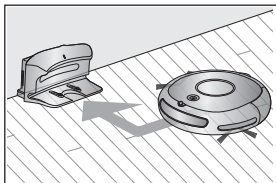

Wenn die Batterie schwach ist, wird der Robo-Sauger automatisch zum Ladegerät geführt, damit er automatisch geladen werden kann.

SEITLICH ROTIERENDE KANTENBÜRSTE

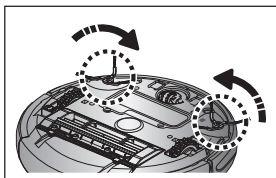

Die seitlich rotierenden Kantenbürsten entfernen Staub von den Rändern.

ÜBERQUERUNG VON TÜRSCHWELLEN

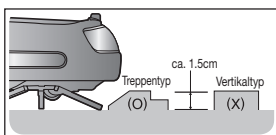

Das innovative Fahrsystem des Robo-Saugers macht es möglich, dass er Türschwellen bis zu einer Höhe von etwa 1.5cm überquert und die Zimmer dahinter reinigt. Je nach Form der Türschwelle besteht die Möglichkeit, dass der Robo-Sauger eine 1,5 cm hohe Schwelle nicht überqueren kann.

KOLLISIONSSCHUTZ

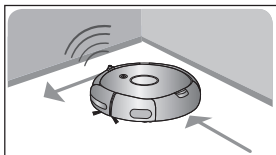

Der Robo-Sauger erkennt Hindernisse in 2 Stufen und umgeht sie. In Stufe 1 erkennen die 7 Fahrsensoren eventuelle Hindernisse und, falls der Robo-Sauger trotzdem mit einem Hindernis kollidieren sollte, absorbieren die 2 Stoßsensoren in Stufe 2 den Stoß.

SICHERHEITSVORRICHTUNG

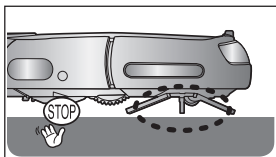

Wenn der Robo-Sauger im Betrieb hochgehoben wird, hält ein Sensor automatisch die Antriebsräder, die Saugbürste, den Saugmotor und die seitlich rotierenden Bürsten an.

Inbetriebnahme des Staubsaugers

KOMPONENTEN

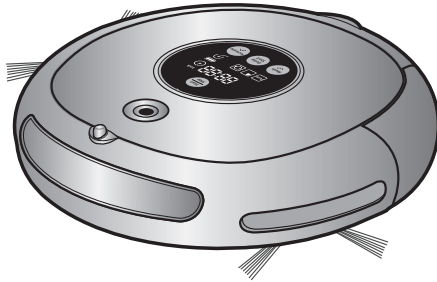

■ Sauger

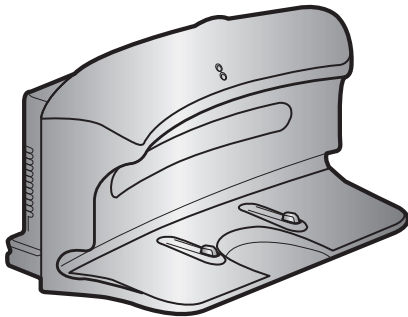

■ Ladestation

■ Weiteres Zubehör

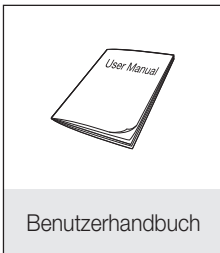

Benutzerhandbuch

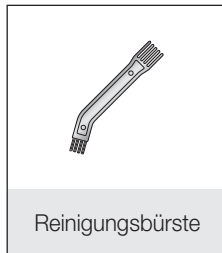

Reinigungsbürste

Inbetriebnahme des Staubsaugers

BEZEICHNUNGEN DER TEILE

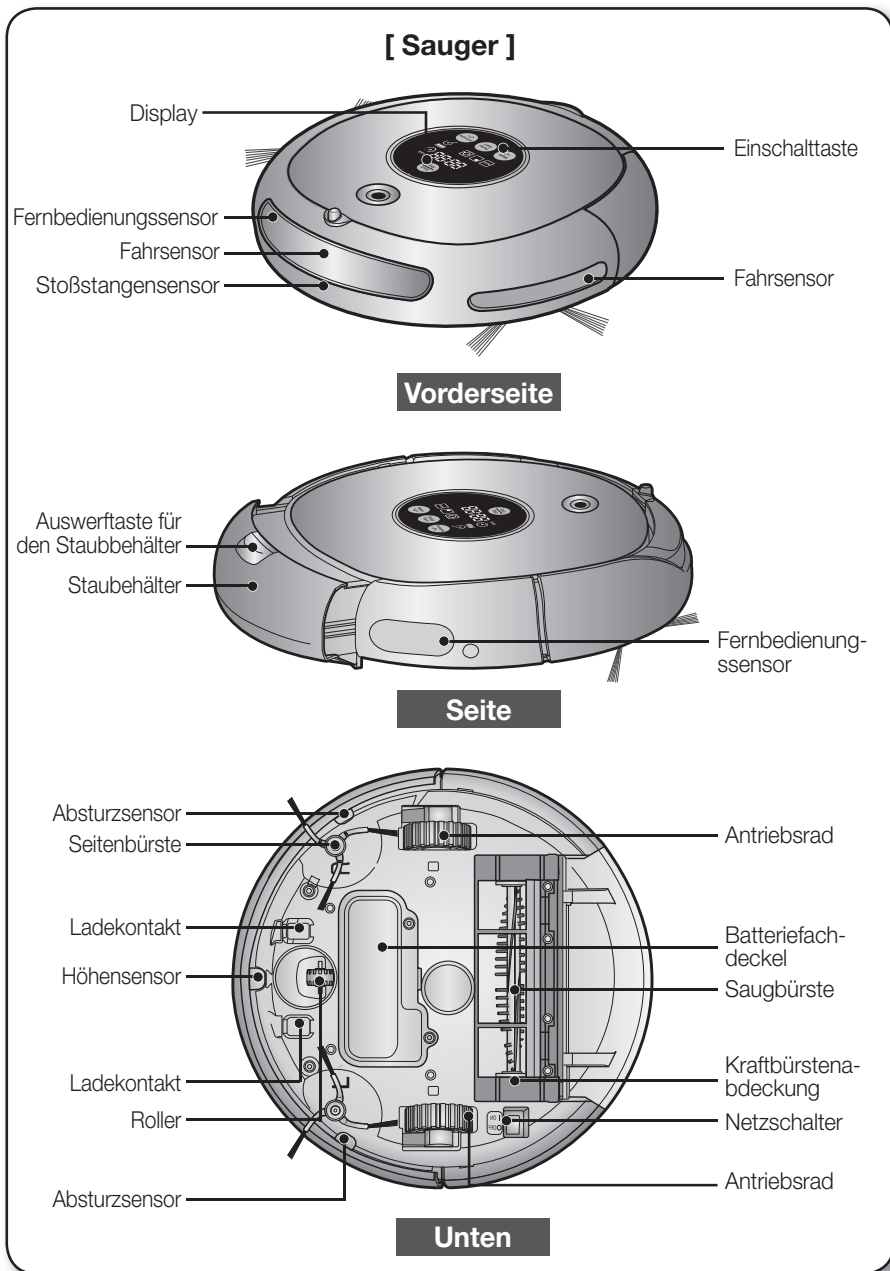

Inbetriebnahme des Staubsaugers

BEZEICHNUNGEN DER TEILE

[Ladestation]

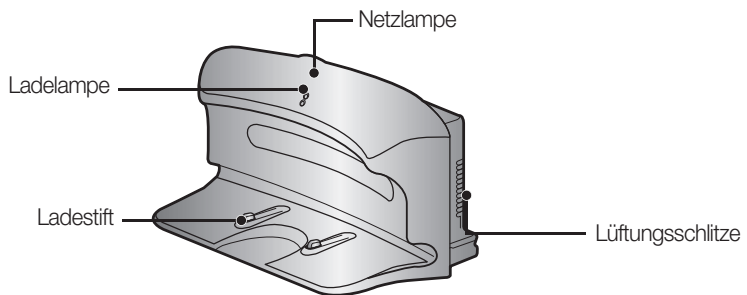

Inbetriebnahme des Staubsaugers

BEZEICHNUNGEN DER TEILE

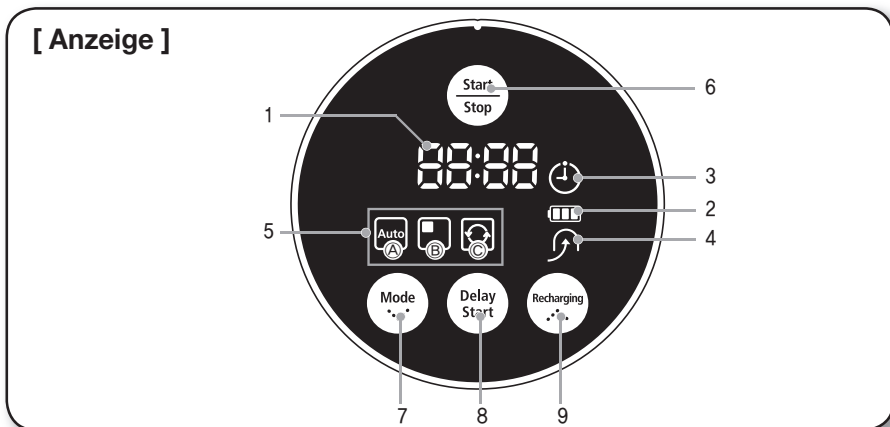

ANZEIGEBEREICH

1. Ziffernanzeige

- Zeigt den Timer, den Fortschritt und eventuelle Fehlercodes mit Hilfe von Ziffern, Buchstaben und Symbolen an.

2. Ladeanzeige

- Laden: Zeigt den Ladefortschritt in 3 Schritten an.
- Im Einsatz: Zeigt den Ladestand der Batterie an. Der Ladestand wird im Betrieb allmählich immer niedriger angezeigt. (Wenn die Batterie vollständig entladen ist, blinkt die Stufe und zeigt mit „LO“ an, dass nachgeladen werden muss.)

3. Zeitplanermodus

- Wenn nach Zeitplan gesaugt werden soll, leuchtet das Symbol für den Zeitplanermodus.

4. Aufladen

- Diese Symbol leuchtet auf, wenn der Robo-Sauger zur Ladestation zurückfährt, um seine Batterien aufzuladen.

5. Anzeige des Reinigungsmodus

- Bei jedem Drücken der Taste für den Reinigungsmodus wird der entsprechende Reinigungsmodus angezeigt.
 - (a) Automatikbetrieb: Dieses Symbol leuchtet, wenn Automatikbetrieb ausgewählt wird.
 - (b) Punktsaugen: Dieses Symbol leuchtet, wenn Punktsaugen ausgewählt wird.
 - (c) Maximalmodus: Dieses Symbol leuchtet, wenn der Maximalmodus ausgewählt wird.
 - (d) Kantenmodus: "⌘⌘⌘⌘" leuchtet, wenn Kantensaugen ausgewählt wird.

TASTENBEREICH

6. Start/Stopp

- Drücken Sie diese Taste, um den Saugbetrieb zu starten oder zu beenden.

7. Reinigungsmodus

- Drücken Sie diese Taste, um einen Reinigungsmodus auszuwählen. Nachdem Sie einen Reinigungsmodus gewählt haben, drücken Sie die Taste (Start/Stop), um mit dem Saugen zu beginnen.

8. Startverzögerung

- Drücken Sie diese Taste, um das Saugen zeitlich zu planen. Sie können das Saugen bis zu 23 Stunden verzögern.

9. Aufladen

- Wenn Sie diese Taste drücken, wird das Symbol „Aufladen“ eingeschaltet, und der Robo-Sauger kehrt zur Ladestation zurück, um seine Batterien aufzuladen.

Gebrauch des Robo-Saugers

ZUSAMMENSETZEN DES ROBO-SAUGERS

REIHENFOLGE BEIM INBETRIEBNAHME

1. Gerät ein- und ausschalten

Um den Robo-Sauger zu verwenden, müssen Sie das Gerät mit dem Netzschalter unten am Saugschlitten einschalten.

2. Installieren des Ladegeräts

Um den Robo-Sauger aufzuladen, müssen Sie zuerst das Ladegerät installieren.

3. Laden der Batterien

Die Batterien sind beim Kauf entladen und sollten vor der ersten Gebrauch vollständig geladen werden.



GERÄT EIN- UND AUSSCHALTEN

Um den Robo-Sauger zu verwenden, müssen Sie das Gerät mit dem Netzschalter einschalten.

Wenn Sie den Netzschalter ausschalten, werden alle Einstellungen zurückgesetzt.

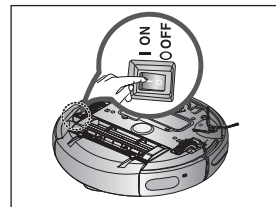

1. Drehen Sie das Gerät um und schalten Sie es Gerät mit dem Netzschalter ein.

- Wenn die Symbole nicht eingeschaltet werden, bedeutet dies, dass die Batterien des Geräts leer sind. Um den Robo-Sauger in diesem Fall zu verwenden, müssen Sie das Gerät mit dem Netzschalter einschalten und es dann an die Ladestation andocken.
- Beachten Sie, dass alle Einstellungen zurückgesetzt werden, wenn Sie den Netzschalter ausschalten.

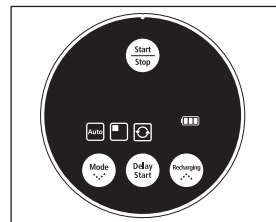

- * Wenn am angeschalteten Gerät etwa 10 Minuten lang keine Taste gedrückt wird, schaltet sich das Gerät automatisch aus, um die Batterie zu schonen. In diesem Fall drücken Sie auf die Power- oder Start/Stop-Taste, um den Robo-Sauger wieder zu verwenden.



Wenn die Stromversorgung ausgeschaltet ist, wird der Robo-Sauger nicht geladen, selbst wenn er an die Ladestation angedockt ist.

Gebrauch des Robo-Saugers

ZUSAMMENSETZEN DES ROBO-SAUGERS

INSTALLIEREN DES LADEGERÄTS

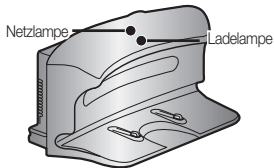

1. Stellen Sie das Ladegerät auf einer ebenen Fläche auf.

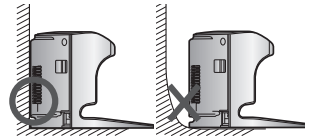

2. Es dürfen sich rechts und links im Abstand von 0,5 m und vorn im Abstand von 1 m keine Hindernisse befinden.

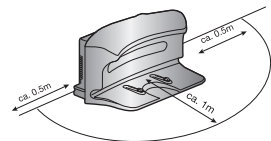

3. Stellen Sie das Ladegerät an einer Stelle auf, die für den Robo-Sauger gut zugänglich ist.



4. Legen Sie das Netzkabel an der Wand entlang.

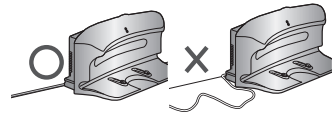

5. Wenn der Boden aus Holz besteht, stellen Sie das Ladegerät in Richtung der Holzmaserung auf.

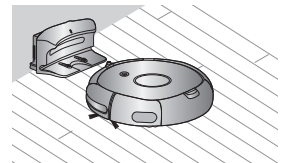

Lassen Sie das Netzkabel des Ladegeräts immer in der Steckdose.

HINWEIS

- Wenn das Ladegerät nicht mit Strom versorgt wird, kann der Robo-Sauger das Ladegerät nicht finden und demnach auch nicht automatisch aufgeladen werden.
- Wenn der Robo-Sauger vom Ladegerät getrennt wird, wird die Batterie automatisch entladen.

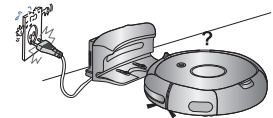

Gebrauch des Robo-Saugers

ZUSAMMENSETZEN DES ROBO-SAUGERS

LADEN

Wenn Sie das Gerät erwerben, ist die Batterie vollständig ungeladen, und Sie müssen den Robo-Sauger manuell aufladen.



Schalten Sie das Gerät mit dem Netzschalter unten am Gerät ein.

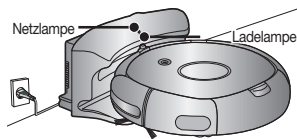

1. Nachdem Sie den Ladekontakt am Sauger mit dem Ladekontakt der Ladestation ausgerichtet haben, Justieren Sie das Gerät bis das „Ladesignal“ ertönt.

- Die Ladelampe leuchtet grün.

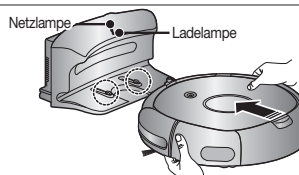

2. Überprüfen Sie den Ladezustand des Robo-Saugers.

- Wenn das Laden beginnt, werden im Display nacheinander die Ladeanzeige und „B“ angezeigt.
- Wenn das Laden beendet ist, werden im Display nacheinander die Ladeanzeige und „VOLL“ angezeigt.

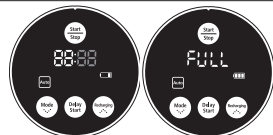

Laden

Vollständig geladen

Blinken

- Wenn die Ladeanzeige beim Saugen blinkt, beendet der Robo-Sauger das Staubsaugen und lädt sich automatisch am Ladegerät auf.

Blinken

- Wenn die Ladeanzeige im Betrieb blinkt und es wird "LO" angezeigt, kann der Robo-Sauger nicht mehr mit der Fernbedienung oder den Tasten am Sauger gesteuert werden. Tragen Sie den Robo-Sauger in diesem Fall zur Ladestation, um seine Batterien aufzuladen. (Dies passiert, wenn die Batterie vollständig entladen wird.)

<Ladeanzeige>

Laden beendet Laden Aufladen erforderlich

HINWEIS

- Wenn Sie die Batterie nach dem Kauf des Geräts erstmals laden, dauert es etwa 120 Minuten, die Batterie vollständig aufzuladen, und diese Ladung reicht dann für etwa 90 Minuten.
- Die Ladezeit kann zunehmen, wenn Sie die Batterie in überhitztem Zustand aufladen.
- Maßnahmen bei Störungen des Ladebetriebs.
Wenn der Robo-Sauger nicht automatisch geladen werden kann, überprüfen Sie Folgendes:
 - Schalten Sie die Stromversorgung mit dem Netzschalter unten am Robo-Sauger aus und wieder ein (zurücksetzen).
 - Trennen Sie den Netzstecker des Ladegeräts kurzzeitig vom Stromnetz (zurücksetzen).
 - Kontrollieren Sie, ob am Ladeanschluss Fremdstoffe vorhanden sind und wischen Sie den Ladeanschluss am Saugschlitten und dem Ladegerät mit einem trockenen Tuch ab.
 - Prüfen Sie, ob es in der Nähe des Ladegerät Objekte gibt, die als starke Reflektoren wirken können.
- Wenn Sie den Robo-Sauger vom Ladegerät trennen, entlädt er sich auf natürliche Weise.
 - Laden Sie den Robo-Sauger mit dem Ladegerät, wenn dies möglich ist. (Wenn der Robo-Sauger längere Zeit nicht benutzt wird, schalten Sie die Stromversorgung des Robo-Sauger am Netzschalter aus und ziehen Sie das Netzkabel des Ladegeräts aus der Steckdose, um beide Geräte wegzuräumen.)

Gebrauch des Robo-Saugers

ZUSAMMENSETZEN DES ROBO-SAUGERS

INFORMATIONEN ZUR BATTERIE

- Der Robo-Sauger wird über eine aufladbare umweltfreundliche Nickelmetallhydrid-Batterie (NiMH) mit Strom versorgt. Der Überladungsschutz garantiert deren lange Lebensdauer.
- **Die Garanzzeit für die Batterie beträgt 6 Monate ab dem Kaufdatum.**
- Bevor Sie eine Batterie kaufen, fragen Sie das Kundendienstcenter nach dem Echtheitssymbol () und nach der Modellnummer.

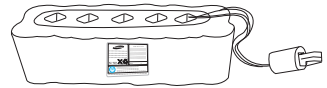

- Diese Batterie ist nur für Samsung Robo-Sauger bestimmt. Es ist strikt verboten, sie für andere Geräte oder andere Zwecke zu verwenden.
 - Bauen Sie die Batterie nicht auseinander und manipulieren Sie sie nicht.
 - Laden Sie sie nur an gut belüfteten Stellen auf.
 - Bringen Sie die Batterie nicht ins Feuer und erhitzen Sie sie nicht.
 - Verbinden Sie die Pole ((+) oder (-)) der Batterie nicht mit Metallgegenständen.
 - Bewahren Sie sie in geschlossenen Räumen auf (0°C~40°C).
 - Bevor Sie dieses Gerät wegwerfen, entsorgen Sie die Batterien in umweltfreundlicher Weise.
 - Entsorgen Sie diese Batterien nicht zusammen mit Ihrem normalen Haushaltsmüll.
 - Befolgen Sie beim Entsorgen alter Batterien stets alle in Ihrem Land geltenden gesetzlichen Bestimmungen.
- * Wenn die Batterie defekt ist, nehmen Sie sie nicht auseinander. Wenden Sie sich an Ihr nächstgelegenes Kundendienstcenter.
 - * Eine verlängerte Aufladezeit und eine kürzere Nutzungsdauer der Batterie zeigen das nahende Ende der Batterielebensdauer an. Wenden Sie sich an das offizielle Kundendienstcenter von Samsung Electronics, um die Batterie ersetzen zu lassen.

Der in dieses Gerät eingebaute Akku kann vom Benutzer nicht ausgetauscht werden. Informationen zum Austausch erhalten Sie bei Ihrem Dienstleister.

Gebrauch des Robo-Saugers

VERWENDEN DES ROBO-SAUGERS

STARTEN/STOPPEN DES STAUBSAUGERS

Sie können alle Funktionen des Robo-Saugers starten oder anhalten.

- Die Funktionen des Robo-Saugers stehen nur zur Verfügung, nachdem das Gerät mit dem Netzschalter eingeschaltet wurde.
- Wenn der Robo-Sauger läuft, drücken Sie die Taste (Start/Stop), um den Betrieb zu unterbrechen und eine Funktion zu wählen.

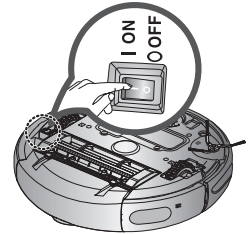

Gerät ein- und ausschalten

Einschalten der Stromversorgung

- Sauger : Drücken Sie die Taste (Start/Stop).
- Die Tasten des Saugers die Batterieanzeige und die Symbole für den Reinigungsmodus werden eingeschaltet.

Ausschalten der Stromversorgung

- Sauger : Halten Sie die Taste (Start/Stop) 3 Sekunden lang gedrückt.
- Alle Symbole außer dem für die Batterieanzeige werden ausgeschaltet.

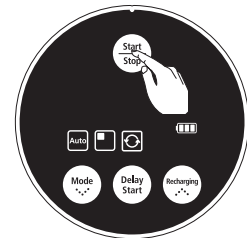

Verwenden der Tasten am Saugschlitten

Starten/Stoppen des Staubsaugers

Starten

- Sauger : Drücken Sie nacheinander die Tasten (Mode) und (Start/Stop), um Auto, Punkt, Maximal oder Kante auszuwählen.
- * Wenn Sie die Taste (Start/Stop) drücken, ohne einen Reinigungsmodus zu wählen, beginnt der Robo-Sauger im Automatikmodus.

Anhalten

- Um den Robo-Sauger anzuhalten, drücken Sie die Taste (Start/Stop) auf dem Sauger.
- Wenn das Saugen beendet ist, wird der Robo-Sauger angehalten.

Gebrauch des Robo-Saugers

VERWENDEN DES ROBO-SAUGERS

AUFLADEN

Durch Drücken der Ladetaste können Sie den Robo-Sauger zum Ladegerät zurückkehren lassen, um die Batterie aufzuladen.

- Wenn der Robo-Sauger läuft, drücken Sie die Taste (Start/Stop), Um den laufenden Betrieb zu unterbrechen drücken Sie dann die Ladetaste.

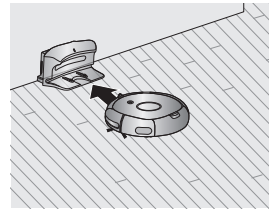

1. Drücken Sie die Ladetaste.

- Das Symbol (Start/Stop) am Sauger wird eingeschaltet, und der Robo-Sauger kehrt zum Ladegerät zurück.

2. Um den Robo-Sauger anzuhalten, während er zum Ladegerät zurückkehrt, drücken Sie die Taste (Start/Stop).

3. Um die Ladefunktion zu testen, drücken Sie die Ladetaste, wenn sich der Robo-Sauger in weniger als 1,5m Entfernung vom Ladegerät befindet.

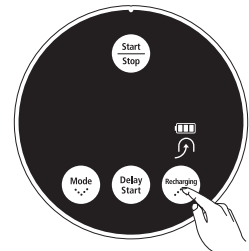

Verwenden der Tasten am Saugschlitten

Fehlerbehebung, wenn der Robo-Sauger nicht zum Ladegerät zurückkehrt.

- Überprüfen Sie die Aufstellung des Ladegeräts
 - Befindet sich das Ladegerät an einer Stelle, von der aus es den Robo-Sauger nicht zum Ladegerät führen kann?
 - Befindet sich das Ladegerät an einer Stelle, die mehr als 5m vom Robo-Sauger entfernt ist?
: Es kann länger dauern, bis der Robo-Sauger zum Ladegerät zurückgekehrt ist.
- Laden Sie den Robo-Sauger in den folgenden Fällen manuell.
 - Das Ladegerät ist in einer Ecke aufgestellt.
 - Die Batterie ist vollständig entladen.
 - Der Robo-Sauger wird durch ein Hindernis (Möbel usw.) aufgehalten.
 - Der Robo-Sauger kommt nicht über die Türschwelle hinweg und bis zum Aufstellort des Ladegeräts.

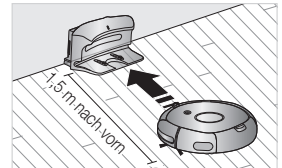

Gebrauch des Robo-Saugers



VERWENDEN DES ROBO-SAUGERS

AUTOMATISCHES SAUGEN

Der Robo-Sauger bewegt sich selbsttätig und säubert automatisch das Haus, bis der Saugvorgang abgeschlossen ist.

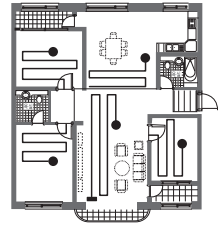
- Wenn der Saugvorgang gestartet wird, während der Robo-Sauger an die Ladestation angedockt ist, reduziert sich die Zeit für das Zurückfahren zum Ladegerät, da der Roboterstaubsauger seine ursprüngliche Position für die Rückfahrt speichert.
- Wenn die Batterieladung beim Saugen zu schwach wird, kehrt der Robo-Sauger automatisch zur Ladestation zurück, und setzt das Reinigen erst wieder fort, nachdem seine Batterie wieder aufgeladen ist. (Anzahl der wieder aufgenommenen Reinigungsvorgänge: Einmal)

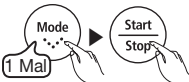

Tasten am Sauger	Konfigurationsreihenfolge
	1 Modus einstellen
	2 Modus beenden.

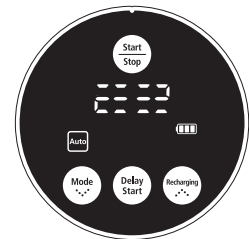

Beim Reinigen



Informationen zum Fortsetzen des Reinigens

- Wenn der Robo-Sauger feststellt, dass die Reinigung abgeschlossen ist, wird die Funktion zum Fortsetzen des Reinigens nicht ausgeführt.
- Wenn Sie eine Taste drücken oder den Robo-Sauger bewegen, während er geladen wird, geht der Robo-Sauger davon aus, dass das Reinigen abgeschlossen ist, und setzt das Reinigen nicht fort.

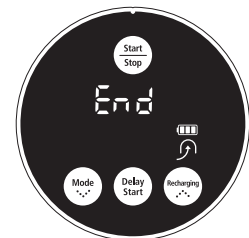

Nach Abschluss des Reinigens



Drücken Sie keine Tasten und bewegen Sie den Robo-Sauger nicht, während er reinigt. Andernfalls geht der Robo-Sauger davon aus, dass das Reinigen abgeschlossen ist, und beginnt das Reinigen wieder von vorn.

Gebrauch des Robo-Saugers



VERWENDEN DES ROBO-SAUGERS

PUNKTUELLES SAUGEN

Sie können ganz einfach einen bestimmten Bereich reinigen, in dem sich z. B. viele Krümel, Staub usw. befinden.

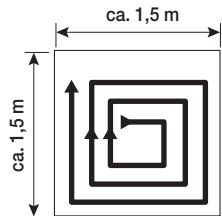
- Bewegen Sie den Robo-Sauger an die Stelle, wo die punktuelle Reinigung durchgeführt werden soll.

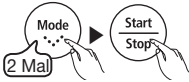

Tasten am Sauger	Konfigurationsreihenfolge
	1 Modus einstellen
	2 Modus beenden.

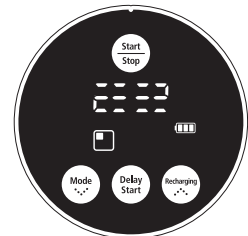

Beim Reinigen

- Im Punktreinigungsmodus säubert der Robo-Sauger einen Bereich mit einer Länge und Breite von 1,5 m.
- Wenn das Saugen beendet ist, zeigt der Robo-Sauger Ende, Stopp und Standby an.



Wenn der Robo-Sauger an die Ladestation angedockt ist, kann eine punktuelle Reinigung nicht durchgeführt werden.

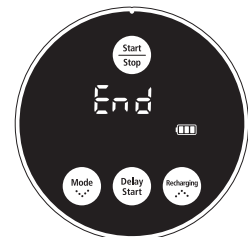

Nach Abschluss des Reinigens

Gebrauch des Robo-Saugers



VERWENDEN DES ROBO-SAUGERS

MAXIMALSAUGEN

Der Robo-Sauger bewegt sich automatisch und macht sauber, bis die Batterie fast leer ist und nur noch eine Ladestufe angezeigt wird (blinkt).

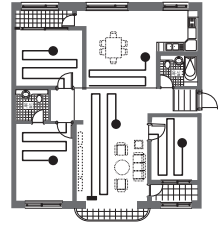
- Wenn der Saugvorgang gestartet wird, während der Robo-Sauger an die Ladestation angedockt ist, reduziert sich die Zeit für das Zurückfahren zum Ladegerät, da der Robo-Sauger seine ursprüngliche Position für die Rückfahrt speichert.
- Wenn die Batterieladung beim Saugen zu schwach wird, kehrt der Robo-Sauger automatisch zur Ladestation zurück, und setzt das Reinigen erst wieder fort, wenn seine Batterie wieder aufgeladen ist. (Anzahl der fortgesetzten Reinigungsvorgänge: Einmal)

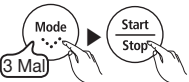

Tasten am Sauger	Konfigurationsreihenfolge
	1 Modus einstellen
	2 Modus beenden.

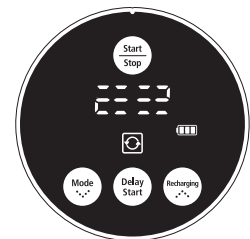

Beim Reinigen

Informationen zum Fortsetzen des Reinigens

HINWEIS

- Wenn der Robo-Sauger feststellt, dass die Reinigung abgeschlossen ist, wird die Funktion zum Fortsetzen des Reinigens nicht ausgeführt.
- Wenn Sie eine Taste drücken oder den Robo-Sauger bewegen, während er geladen wird, geht der Robo-Sauger davon aus, dass das Reinigen abgeschlossen ist, und setzt das Reinigen nicht fort.

VORSICHT

Drücken Sie keine Tasten und bewegen Sie den Robo-Sauger nicht, während er reinigt. Andernfalls geht der Robo-Sauger davon aus, dass das Reinigen abgeschlossen ist, und beginnt das Reinigen wieder von vorn.

Gebrauch des Robo-Saugers

VERWENDEN DES ROBO-SAUGERS

KANTEN REINIGUNG

Die Sensoren erkennen Hindernisse beim Saugen und reduzieren automatisch die Geschwindigkeit des Robo-Saugers um Beschädigungen an Möbeln o.ä. zu vermeiden.

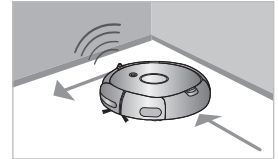

Der Robo-Sauger bewegt sich selbsttätig und säubert automatisch das Haus, bis der Saugvorgang abgeschlossen ist.

- Wenn der Saugvorgang gestartet wird, während der Robo-Sauger an die Ladestation angedockt ist, reduziert sich die Zeit für das Zurückfahren zum Ladegerät, da der Roboterstaubsauger seine ursprüngliche Position für die Rückfahrt speichert.
- Wenn die Batterieladung beim Saugen zu schwach wird, kehrt der Robo-Sauger automatisch zur Ladestation zurück, und setzt das Reinigen erst wieder fort, nachdem seine Batterie wieder aufgeladen ist. (Anzahl der wieder aufgenommenen Reinigungsvorgänge: Einmal)

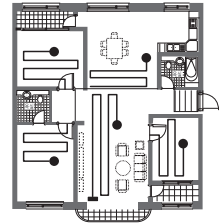

Tasten am Sauger	Konfigurationsreihenfolge
	1 Modus einstellen
	2 Modus beenden.



Beim Reinigen

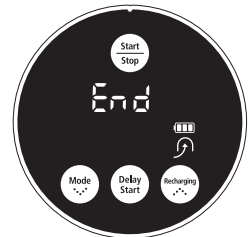

Nach Abschluss des Reinigens



Informationen zum Fortsetzen des Reinigens

- Wenn der Robo-Sauger feststellt, dass die Reinigung abgeschlossen ist, wird die Funktion zum Fortsetzen des Reinigens nicht ausgeführt.
- Wenn Sie eine Taste drücken oder den Robo-Sauger bewegen, während er geladen wird, geht der Robo-Sauger davon aus, dass das Reinigen abgeschlossen ist, und setzt das Reinigen nicht fort.



Drücken Sie keine Tasten und bewegen Sie den Robo-Sauger nicht, während er reinigt. Andernfalls geht der Robo-Sauger davon aus, dass das Reinigen abgeschlossen ist, und beginnt das Reinigen wieder von vorn.

Gebrauch des Robo-Saugers

VERWENDEN DES ROBO-SAUGERS

STARTZEITVORWAHL

Sie können den Robo-Sauger so programmieren, dass er zu bestimmten Zeit zu arbeiten beginnt. (Verzögerungszeit: bis zu 23 Stunden)

- Wenn der Robo-Sauger an die Ladestation angedockt ist, kann die Startzeitvorwahl nicht aktiviert werden.

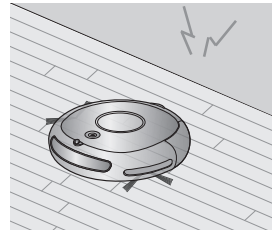

Tasten am Sauger	Konfigurationsreihenfolge	
	1 Starten Sie die Startzeitvorwahl.	Beispiel : Reinigen in 5 Stunden
	2 Jedes Mal wenn die Taste gedrückt wird, wird der Startzeitpunkt verschoben (früher oder später).	
	3 Abschließen der Einstellungen	
	4 Abbrechen der Einstellungen.	 Das Symbol geht aus.



Wenn das Gerät eingestellt ist und Sie drücken auf die Taste (⏸) statt auf die Taste Startverzögerung, wird die eingestellte Reinigungszeit storniert.
Wenn Sie den Robo-Sauger nach dem Einstellen manuell aus der Ladestation bewegen, wird die eingestellte Reinigungszeit storniert.

Gebrauch und Wartung des Zubehörs

REINIGEN DES ROBO-SAUGERS

BEACHTEN SIE DIE REINIGUNGS- UND WARTUNGSHINWEISE

- Wenn der Netzschalter beschädigt ist, wenden Sie sich an einen Servicebeauftragten, damit keine Unfälle passieren.
- Benutzen Sie keine Hilfsmittel oder mechanischen Vorrichtungen, die nicht vom Hersteller installiert wurden.

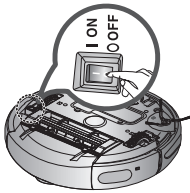

- Schalten Sie den Netzschalter unten am Sauger immer aus, ehe Sie den Robo-Sauger reinigen. Der Robo-Sauger könnte plötzlich angehen und eine Verletzung verursachen.



REINIGEN DES SENSORFENSTERS UND DER KAMERA

Schalten Sie den Netzschalter unten am Sauger immer aus, ehe Sie den Robo-Sauger reinigen.

- Sprühen Sie niemals Wasser, Verdünner, Reinigungsbenzin usw. direkt auf den Sauger des Robo-Saugers.

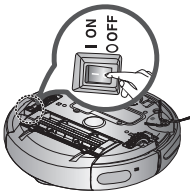
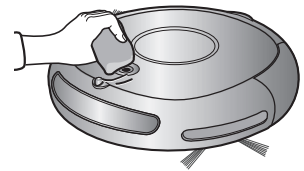

- Wischen Sie das Sensorfenster und die Kamera leicht mit einem weichen Tuch ab.

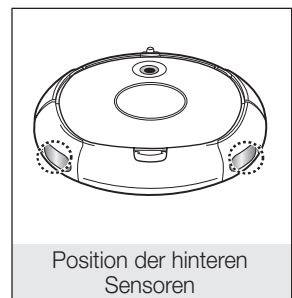
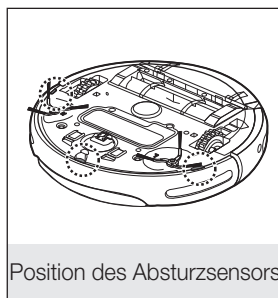
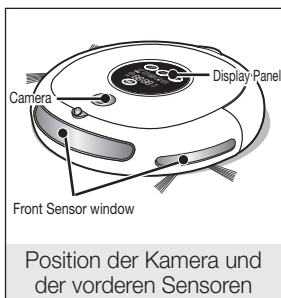

Gebrauch und Wartung des Zubehörs

REINIGEN DES ROBO-SAUGERS

REINIGEN DES STAUBBEHÄLTERS UND DES FILTERS

Entleeren Sie vor dem Reinigen den Staubbehälter.

- Wenn Sie den Staubbehälter herausnehmen, achten Sie sorgfältig darauf, den Staub aus dem Behälter nicht zu verschütten.
- Leeren Sie den Staubbehälter in folgenden Situationen:
 1. Staub hat sich im Staubbehälter angesammelt.
 2. Die Saugleistung geht plötzlich zurück.
 3. Der Lärm nimmt zu.



Deckel des Staubbehälters

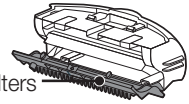

1. Drücken Sie die Auswerttaste für den Staubbehälter (DRÜCKEN) und ziehen Sie den Staubbehälter heraus.

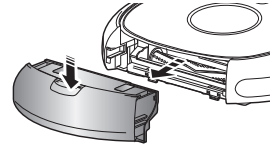

2. Öffnen Sie den Deckel des Staubbehälters, indem Sie ihn in Richtung des in der Abbildung dargestellten Pfeils ziehen.

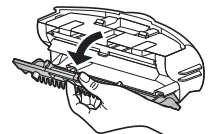

3. Lösen Sie den Filter vom Staubbehälter, indem Sie ihn in Richtung des in der Abbildung dargestellten Pfeils ziehen.

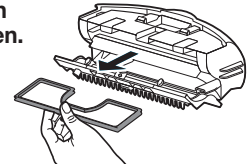

4. Wischen Sie den Staub vom Filter und Staubbehälter ab

* Sie können beide mit Wasser spülen.

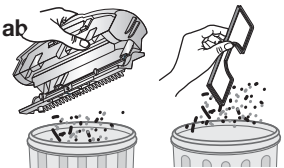

5. Einsetzen des Filters in den Staubbehälter.

- Vergewissern Sie sich, dass das Gitter des Filters nach unten zeigt. Es kann nicht in der falschen Richtung eingesetzt werden.

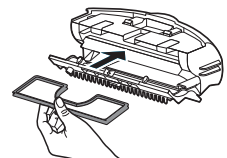

6. Schließen Sie den Deckel des Staubbehälters und setzen Sie ihn in den Saugers ein.

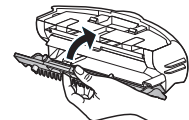

Gebrauch und Wartung des Zubehörs

REINIGEN DES ROBO-SAUGERS

REINIGEN DER SAUGBÜRSTE

Schalten Sie den Netzschalter unten am Sauger immer aus, ehe Sie den Robo-Sauger reinigen.



- Da der Staub aus dem Staubbehälter herausfallen kann, entfernen Sie den Staubbehälter, ehe Sie die Saugbürste reinigen.

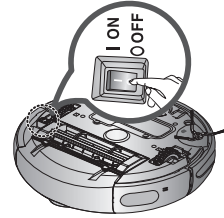

1. Drücken Sie die Auswerftaste für den Staubbehälter (DRÜCKEN), um den Staubbehälter zu lösen.

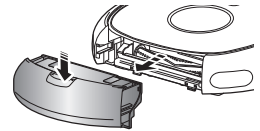

2. Nachdem Sie überprüft haben, ob Fremdstoffe vorhanden sind, drücken Sie den Haken, mit dem die Bürstenabdeckung fixiert wird, um die Abdeckung zu lösen.

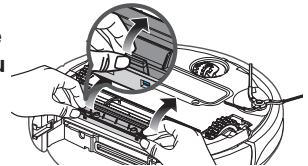

3. Heben Sie die Saugbürste aus dem Gerät.

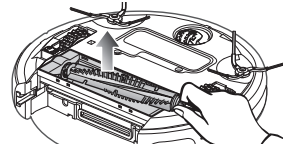

4. Entfernen Sie Fremdstoffe (z. B. lange Haare oder Schnüre), die sich um die Saugbürste gewickelt haben, mit Hilfe einer Reinigungsbürste oder eines Staubsaugers.



5. Nach dem Reinigen setzen Sie die Kraftbürste zuerst auf der Seite des Netzschalters ein, und befestigen Sie dann die andere Seite der Bürste entsprechend.

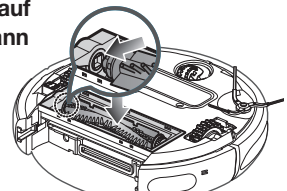

Gebrauch und Wartung des Zubehörs

REINIGEN DES ROBO-SAUGERS

6. Nachdem Sie die 3 Spitzen oben an der Abdeckung eingesetzt haben, drücken Sie das andere Ende, bis es hörbar einrastet.

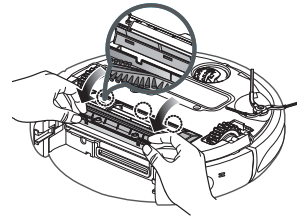

- Um zu verhindern, dass der Robo-Sauger verstopft, achten Sie darauf, keine Fremdkörper aufzusaugen.
- Wenn sich die Fremdstoffe nur mit Schwierigkeiten entfernen lassen, wenden Sie sich an ein Kundendienstcenter.
- Da die Saugbürste den Staub vom Boden aufnimmt, können sich lange Schnüre oder Haare um die Bürste wickeln. Kontrollieren und reinigen Sie die Kraftbürste regelmäßig.

Gebrauch und Wartung des Zubehörs

REINIGEN DES ROBO-SAUGERS

REINIGEN DER SEITLICHEN DREHBÜRSTE FÜR DIE KANTENREINIGUNG

Schalten Sie den Netzschalter unten am Sauger immer aus, ehe Sie den Robo-Sauger reinigen.

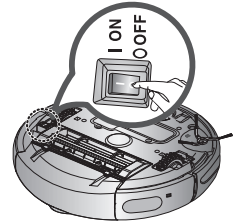

1. Kontrollieren Sie, ob die seitliche Drehbürste verbogen ist, oder ob Fremdstoffe an der Bürste haften.

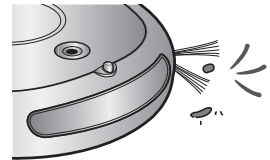

2. Ziehen Sie Gummihandschuhe an und wickeln Sie die seitliche Drehbürste in ein Tuch ein, das Sie vorher 10 Sekunden lang in heißes Wasser getaucht haben. Walken Sie die Bürste nun vorsichtig durch.

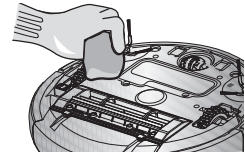

3. Rotieren Sie die seitliche Drehbürste und wiederholen Sie den Vorgang aus Schritt 2.

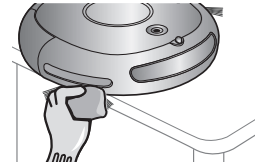

4. Wenn sich Haare oder Schnüre zwischen dem Sauger und der seitlichen Drehbürste verfangen haben, lösen Sie die Schraube der seitlichen Drehbürste mit Hilfe eines Kreuzschlitzschraubendrehers und ziehen Sie die Bürste ab. Wenn Sie die Bürste wieder einbauen, bringen Sie die L-Markierungen an der seitlichen Drehbürste und am Sauger übereinander und bauen Sie die seitliche Drehbürste dann wieder ein. (Der Buchstabe "R" ist auf der rechten Seite der Drehbürste eingraviert.)

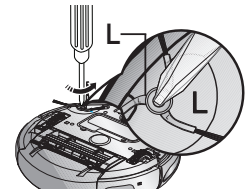

Da die seitliche Drehbürste leicht Haare und andere Fremdstoffe anzieht, reinigen Sie die Bürste regelmäßig und in kurzem Abstand. Zu viele Fremdstoffe an der seitlichen Drehbürste können die Bürste beschädigen.

Gebrauch und Wartung des Zubehörs

REINIGEN DES ROBO-SAUGERS

REINIGEN DES ANTRIEBSRADS

Schalten Sie den Netzschalter unten am Sauger immer aus, ehe Sie den Robo-Sauger reinigen.

- Wenn der Robo-Sauger plötzlich im Zickzack zu fahren beginnt, kann es sein, dass Fremdstoffe am Antriebsrad haften.

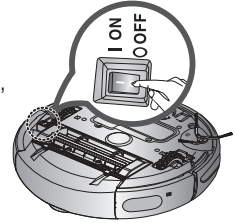

1. Wenn Sie das Antriebsrad reinigen, legen Sie ein weiches Tuch auf den Boden und drehen Sie den Saugschlitten vorsichtig auf die Oberseite.

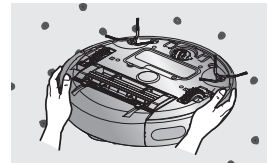



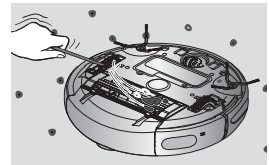

2. Kontrollieren Sie das Gerät auf Fremdstoffe und entfernen Sie diese mit Hilfe eines Stäbchens oder einer Pinzette mit stumpfen Zangen.



Fehlersuche

CHECKLISTE ZUR SELBSTHILFE

STÖRUNG	FRAGEN	MASSNAHME
Der Robo-Sauger läuft vor dem Reinigen überhaupt nicht.	<ul style="list-style-type: none"> Ist der Staubbehälter eingesetzt? Ist der Netzschalter eingeschaltet? Wird ein Reinigungsmodus () im Display angezeigt? Blinkt in der Batterieanzeige nur eine Stufe und wird im Display 'LO' angezeigt? 	<ul style="list-style-type: none"> Setzen Sie den Staubbehälter ein? Schalten Sie den Strom ein. Drücken Sie die Taste () (Zum Ausschalten halten Sie die Taste () min. 3 Sekunden lang gedrückt.) Heben Sie auf den Robo-Sauger hoch und docken Sie ihn manuell an das Ladegerät an, um ihn aufzuladen.
Der Robo-Sauger stellt plötzlich den Saugbetrieb ein. 	<ul style="list-style-type: none"> Blinkt in der Batterieanzeige nur eine Stufe und wird im Display 'LO' angezeigt? Hat sich der Robo-Sauger in einem Kabel auf dem Boden verfangen? Bleibt der Robo-Sauger an einer Bodenkante (Höhenunterschied) hängen? - Das Antriebsrad ist hochgehoben. Hat sich ein dünnes Handtuch (Tuch) um das Antriebsrad gewickelt? Steckt der Robo-Sauger an einer Türschwelle fest? 	<ul style="list-style-type: none"> Heben Sie den Robo-Sauger hoch, und docken Sie ihn manuell an das Ladegerät an, um ihn aufzuladen. Schalten Sie das Gerät aus und entfernen Sie die Kabel. Schalten Sie die Stromversorgung aus und bringen Sie den Robo-Sauger an eine andere Stelle, um sauber zu machen. Schalten Sie das Gerät aus und entfernen Sie das Tuch. Schalten Sie die Stromversorgung aus und bringen Sie den Robo-Sauger an eine andere Stelle, um sauber zu machen.
Die Saugleistung ist gering.	<ul style="list-style-type: none"> Prüfen Sie, ob der Staubbehälter voll ist. Prüfen Sie, ob der Saugmund durch Fremdstoffe blockiert wird. Kontrollieren Sie, ob der Filter verstopft ist. 	<ul style="list-style-type: none"> Halten Sie den Robo-Sauger an und leeren Sie den Staubbehälter. Schalten Sie das Gerät aus und entfernen Sie die Fremdstoffe. Säubern Sie gründlich den Filter.
Der Robo-Sauger kann das Ladegerät nicht finden.	<ul style="list-style-type: none"> Prüfen Sie, ob das Netzkabel des Ladegeräts richtig mit der Steckdose verbunden ist. Entfernen Sie Hindernisse innerhalb eines Bereichs von etwa 1 m vor dem Ladegerät und etwa 0,5 m nach links und rechts. Wenn Fremdstoffe am Ladekontakt haften, wischen Sie diese ab mit einem trockenen Tuch ab. 	

Fehlersuche

FEHLERBEHEBUNG UND FEHLERCODES

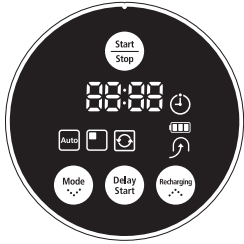

FEHLERCODE	URSACHE	LÖSUNG
C 00	<ul style="list-style-type: none"> Der Robo-Sauger hat sich beim Fahren verfangen, verklemmt oder hängt fest. 	<ul style="list-style-type: none"> Unterbrechen Sie die Stromversorgung am Schalter an der Geräteunterseite und bringen Sie den Robo-Sauger an eine andere Stelle.
C 01	<ul style="list-style-type: none"> Fremdstoffe (Schnur, Papier, Spielzeug usw.) sind in der Kraftbürste gefangen. 	<ul style="list-style-type: none"> Unterbrechen Sie die Stromversorgung am Schalter an der Geräteunterseite und entfernen Sie die Fremdstoffe von der Kraftbürste.
C 02	<ul style="list-style-type: none"> Fremdstoffe (Schnur, Papier, Spielzeug usw.) sind im linken Antriebsrad gefangen. 	<ul style="list-style-type: none"> Unterbrechen Sie die Stromversorgung am Schalter an der Geräteunterseite und entfernen Sie die Fremdstoffe vom linken Antriebsrad.
C 03	<ul style="list-style-type: none"> Fremdstoffe (Schnur, Papier, Spielzeug usw.) sind im rechten Antriebsrad gefangen. 	<ul style="list-style-type: none"> Unterbrechen Sie die Stromversorgung am Schalter an der Geräteunterseite und entfernen Sie die Fremdstoffe vom rechten Antriebsrad.
C 05	<ul style="list-style-type: none"> Überprüfen Sie den Stoßsensor. 	<ul style="list-style-type: none"> Ziehen Sie den festgeklemmten Stoßsensor leicht heraus.
C 06	<ul style="list-style-type: none"> Fremdstoffe (Schnur, Papier, Spielzeug usw.) haften auf dem Fenster des Fahrsensors. 	<ul style="list-style-type: none"> Unterbrechen Sie die Stromversorgung am Schalter an der Geräteunterseite und wischen Sie die Fremdstoffe mit einem weichen Tuch vom vorderen und hinteren Sensorfenster ab.
C 07	<ul style="list-style-type: none"> Fremdstoffe (Schnur, Papier, Spielzeug usw.) haften auf dem Fenster des Absturzsensors. 	<ul style="list-style-type: none"> Unterbrechen Sie die Stromversorgung am Schalter an der Geräteunterseite und wischen Sie die Fremdstoffe mit einem weichen Tuch vom Fenster des Höhensensors ab.
C 08	<ul style="list-style-type: none"> Staubbehälter nicht eingesetzt 	<ul style="list-style-type: none"> Setzen Sie den Staubbehälter so ein, dass er hörbar einrastet.
C 09	<ul style="list-style-type: none"> Fremdkörper haben sich in den seitlichen Drehbürsten verfangen. 	<ul style="list-style-type: none"> Unterbrechen Sie die Stromversorgung am Schalter an der Geräteunterseite und entfernen Sie die Fremdkörper.

* Wenn Sie die Start-Stopp-Taste drücken oder den Netzschalter betätigen, wird der Fehlercode gelöscht.

Technische Daten

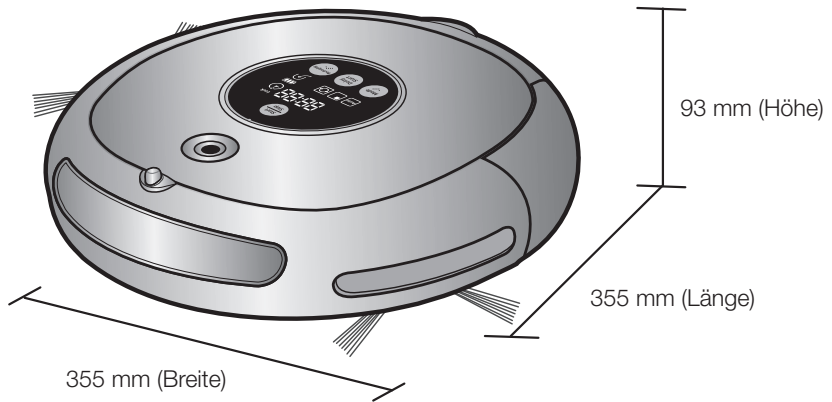

Sauger

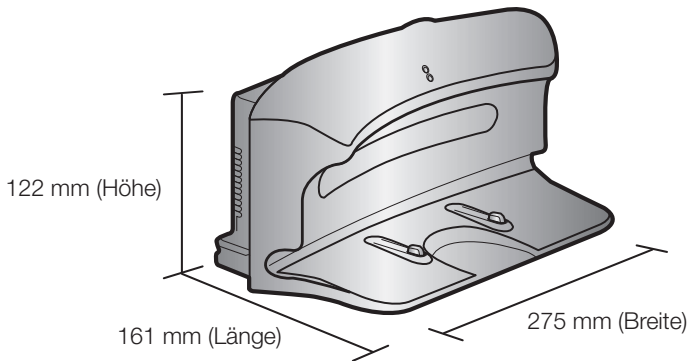

Ladestation

Technische Daten

KLASSIFIKATION	ANGABE	DATEN
Technische Daten - Mechanisch	Durchmesser	355 mm
	Höhe	93 mm
	Gewicht	4.0 kg
Technische Daten - Elektrisch	Netzspannung	AC 220-240V~, 50-60Hz
	Leistungsaufnahme der Ladestation	50 W
	Leistungsaufnahme des Saugers	40 W
	Batterie	14,4 V / 2.000 mA
Technische Daten - Reinigung	Kapazität des Staubbehälters	Etwa 0.6 l
	Ladezeit	Automatisch / Manuell Laden
	Reinigungsmodus	Auto-, Punkt-, Maximal-, Kanten-, Zeitplanermodus
	Ladezeit	Etwa 120 Minuten
	Reinigungsdauer (auf hartem Untergrund)	Etwa 90 Minuten
Reinigungsmethode		Deckenformerkennung
Steuerung am Saugers		Tasten

Dieser staubsauger erfüllt die nachfolgenden
 Richtlinien:emV-Richtlinie:2004/108/EEC
 Sicherheitsrichtlinie Niederspannung:2006/95/EC





Robot aspirateur Manuel d'utilisation

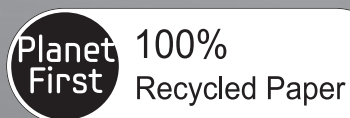

Ce manuel est en papier recyclé à 100%.

- * Avant d'utiliser cet appareil, veuillez lire attentivement les instructions.
- * Utilisation intérieure uniquement.

Français

imagine the possibilities

Merci d'avoir effectué l'achat d'un produit Samsung.
Enregistrez vos produits Samsung en vous
connectant sur
www.samsung.com/register

SAMSUNG

Consignes de sécurité

CONSIGNES DE SÉCURITÉ



- Avant d'utiliser cet appareil, veuillez lire attentivement ce manuel et le conserver pour toute référence ultérieure.



- Les instructions d'utilisation suivantes concernent plusieurs modèles ; il est donc possible que les caractéristiques de votre aspirateur soient légèrement différentes de celles spécifiées dans ce manuel.

SYMBOLES DANGER/ATTENTION UTILISÉS

	Indique un danger de mort ou de blessure grave.
	Indique un risque de blessure ou de dégât matériel.

AUTRES SYMBOLES UTILISÉS

	Explication de termes pour aider l'utilisateur à comprendre comment utiliser l'appareil de manière adéquate.
---	--

Consignes de sécurité

CONSIGNES IMPORTANTES DE SÉCURITÉ

Lors de l'utilisation d'un appareil électrique, des précautions de base doivent être prises, notamment :

LISEZ TOUTES LES INSTRUCTIONS AVANT D'UTILISER VOTRE ROBOT ASPIRATEUR.

Débranchez l'appareil de la prise lorsqu'il n'est pas utilisé ou avant toute opération de maintenance.

DANGER: pour limiter tout risque d'incendie, d'électrocution ou de blessure :

GÉNÉRALITÉS

- Utilisez cet appareil uniquement tel qu'indiqué dans le présent manuel.
- Ne faites pas fonctionner le robot aspirateur ou le chargeur si celui-ci est endommagé de quelque manière que ce soit.
- Si l'aspirateur fonctionne anormalement, a reçu un choc, a été endommagé, laissé à l'extérieur ou plongé dans l'eau, retournez-le au centre d'assistance clientèle.
- Ne manipulez jamais le chargeur ou le robot aspirateur avec les mains mouillées.
- Utilisez-le uniquement à l'intérieur et sur des surfaces sèches.
- Cet appareil n'est pas destiné à être utilisé par des personnes (y compris des enfants) ayant des capacités physiques, sensorielles ou mentales réduites, ou un manque d'expérience et de connaissances, à moins qu'elles ne soient surveillées ou qu'elles aient reçu les instructions nécessaires concernant l'utilisation de cet appareil de la part d'une personne responsable, et ce, pour leur propre sécurité.
- Les enfants doivent être surveillés afin de garantir qu'ils ne jouent pas avec l'appareil.

CHARGEUR DE BATTERIE

- N'utilisez pas la prise polarisée avec une prise murale ou une rallonge non-polarisée.
- N'utilisez pas l'appareil à l'extérieur ni sur des surfaces mouillées.
- Débranchez le chargeur de la prise lorsqu'il n'est pas utilisé ou avant toute opération de maintenance.
- Utilisez uniquement le chargeur fourni par le fabricant pour recharger l'appareil.
- N'utilisez jamais de cordon ou de prise endommagé(e).
- Ne tirez pas sur le cordon ; ne soulevez pas l'appareil par le cordon ; n'utilisez pas le cordon comme poignée ; ne fermez pas de porte sur le cordon ; ne tirez pas le cordon sur des rebords ou des angles coupants. Maintenez le cordon éloigné des surfaces chauffées.
- N'utilisez pas de rallonges ni de prises murales ayant une intensité maximale admissible inadéquate.
- Ne débranchez pas l'appareil en tirant sur le cordon. Pour débrancher, tenez la prise et non le cordon.
- Ne détériorez pas les batteries et ne les faites pas brûler car elles risquent d'exploser à des températures élevées.
- N'essayez pas d'ouvrir le chargeur. Les réparations doivent être effectuées uniquement par un technicien qualifié du centre d'assistance clientèle.
- N'exposez jamais le chargeur à des températures élevées et évitez tout contact avec l'humidité.

Consignes de sécurité

ROBOT ASPIRATEUR

- N'aspirez jamais d'objets pointus ou tranchants tels que des morceaux de verres, des clous, des vis, des pièces de monnaie, etc.
- N'utilisez pas l'appareil sans filtre. Pour les opérations de maintenance, n'insérez jamais vos doigts ou des objets dans la chambre du ventilateur au cas où l'appareil se remettrait accidentellement en marche.
- N'insérez aucun objet dans les ouvertures. N'utilisez pas l'appareil si l'une des ouvertures est obstruée ; nettoyez régulièrement les ouvertures pour éliminer toute trace de poussière, peluches, cheveux, ou toute autre chose risquant d'empêcher le passage de l'air.
- N'aspirez jamais de matière toxique (javel, ammoniac, produit de débouchage, etc.).
- N'aspirez jamais d'objets en train de brûler ou de fumer, tels que des cigarettes, des allumettes ou des cendres chaudes.
- N'aspirez jamais de liquides inflammables ou combustibles tels que de l'essence et n'utilisez jamais l'appareil si de tels liquides risquent d'être présents.
- N'utilisez pas le robot aspirateur dans un espace clos rempli de vapeurs de peinture à l'huile, de diluant, de substances antimites, de poussières inflammables et autres vapeurs explosives ou toxiques.
- Des fuites de batterie peuvent se produire suite à un usage intensif ou à des températures extrêmes. En cas de contact du liquide avec la peau, rincez abondamment à l'eau. En cas de contact du liquide avec les yeux, rincez immédiatement à l'eau claire pendant 10 minutes minimum. Consultez un médecin rapidement.

Sommaire

CONSIGNES DE SECURITÉ

02

- 06 Branchement
- 07 Avant l'utilisation
- 10 En cours d'utilisation
- 11 Nettoyage et entretien

FONCTIONS DU PRODUIT

13

- 13 Fonctions du produit

MONTAGE DE L'ASPIRATEUR

15

- 15 Composants
- 16 Nomenclature des pièces

FONCTIONNEMENT DE L'ASPIRATEUR

19

- 19 Installation du robot aspirateur
- 19 Procédure d'installation
- 19 Mise sous/hors tension
- 20 Installation du chargeur
- 21 Charge
- 22 À propos de la batterie
- 23 Démarrage/Arrêt du nettoyage
- 24 Recharge
- 25 Nettoyage automatique
- 26 Nettoyage localisé
- 27 Nettoyage intensif
- 28 Nettoyage Obstacle
- 29 Programmation de l'heure de nettoyage

ENTRETIEN DES OUTILS ET DU FILTRE

30

- 30 Nettoyage du robot aspirateur
- 30 Veuillez suivre les méthodes de nettoyage et d'entretien spécifiées
- 30 Nettoyage de la lentille du capteur et de la caméra
- 31 Nettoyage du collecteur de poussière et du filtre
- 32 Nettoyage de la brosse principale
- 34 Nettoyage de la brosse rotative latérale
- 35 Nettoyage de la roue d'entraînement

DÉPANNAGE

36

- 36 Liste de vérification avant d'appeler le centre d'assistance
- 37 Codes d'erreur : dépannage

CARACTÉRISTIQUES TECHNIQUES DU PRODUIT

38

- 38 Caractéristiques techniques du produit

Consignes de sécurité

BRANCHEMENT



Ne pliez pas excessivement le cordon d'alimentation et ne placez dessus aucun objet lourd risquant de l'endommager.

- Cela pourrait entraîner une électrocution ou un incendie.

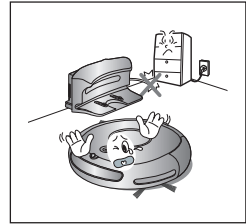

Veillez à éliminer toute trace de poussière ou d'eau de la prise d'alimentation.

- Dans le cas contraire, cela pourrait entraîner un dysfonctionnement ou une électrocution.

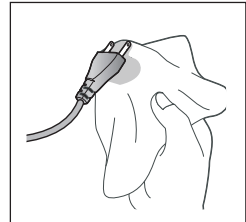

Ne tirez pas la prise d'alimentation par le cordon et ne touchez jamais la prise avec les mains mouillées.

- Cela pourrait entraîner une électrocution ou un incendie.

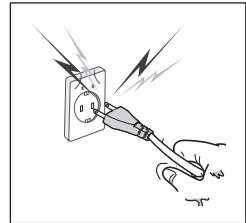

N'utilisez pas de prises multiples. (Ne laissez pas le cordon traîner sur le sol.)

- Cela pourrait entraîner une électrocution ou un incendie.

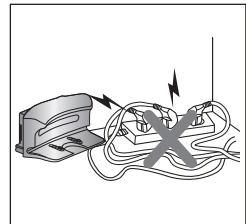

N'utilisez pas de cordon d'alimentation ou de prise endommagé(e) ni de prise murale mal fixée.

- Cela pourrait entraîner une électrocution ou un incendie.

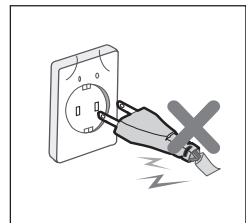

Consignes de sécurité

AVANT L'UTILISATION



Avant de mettre le robot aspirateur en marche, assurez-vous que le collecteur de poussière est en place.

- Si le collecteur de poussière n'est pas inséré, le robot aspirateur ne fonctionne pas.

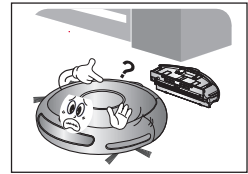

N'utilisez jamais le robot aspirateur dans des lieux comportant des matières combustibles, tels que :

- les lieux avec des bougies ou lampes de bureau posées sur le sol ;
- les lieux où des feux sont laissés sans surveillance (feu ou braises) ;
- les lieux avec présence d'essence, d'alcool distillé, de diluant, de cendriers avec cigarettes allumées, etc.

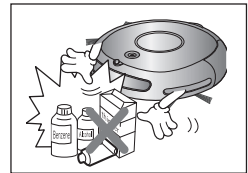

Le robot aspirateur est destiné à une utilisation domestique uniquement. Ne l'utilisez jamais dans les lieux suivants :

- greniers, caves, entrepôts, bâtiments industriels, pièces séparées éloignées du bâtiment principal, lieux exposés à l'humidité (salles de bain, salle d'eau) ou surfaces étroites et en hauteur (tables, étagères). En cas d'utilisation dans ces lieux, l'appareil risque d'être gravement endommagé (dysfonctionnements, pannes).



Ouvrez toutes les portes pour nettoyer toutes les pièces.

- Si une porte est fermée, le robot aspirateur ne pourra pas entrer dans la pièce.
- Toutefois, veillez à fermer la porte d'entrée principale, de la véranda et de la salle bain ou de toute autre pièce où le robot aspirateur risquerait de tomber à un étage inférieur.



Pour les tapis munis de longues franges, repliez ces dernières sous le tapis.

- Les franges non repliées risqueraient d'endommager gravement le tapis et l'appareil, en se coinçant dans la roue d'entraînement ou la brosse principale.

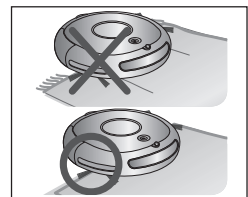

Consignes de sécurité

AVANT L'UTILISATION



Retirez à l'avance les objets de petite taille ou fragiles de la zone à nettoyer.

- Veillez à enlever tous les objets avant le nettoyage.
- Veillez à enlever tous les objets fragiles, tels que grands vases en céramique, objets en verre, pots de fleur, etc.
- Le robot aspirateur ne reconnaît pas les pièces de monnaie, bagues ou autres objets de valeur tels que des bijoux.

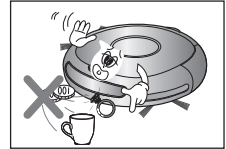

Enlevez les objets présents sur le sol avant le nettoyage.

- Le robot aspirateur est conçu pour détecter les obstacles à une distance de 5 cm.
- Les serviettes de bain, les tapis devant la salle de bain, les éviers, les entrées à la buanderie, les cordons d'alimentation, les nappes et les ceintures risquent de se coincer dans la roue d'entraînement ou la brosse principale, ce qui peut, dans le cas d'une nappe, provoquer la chute des objets présents sur la table.



Prévenez tous les membres de la famille (ou toute personne qu'il convient de prévenir) d'être prudents avant de lancer le nettoyage ou lors de l'utilisation de mode de nettoyage programmé.

- Les enfants évoluant à proximité risqueraient de s'entraver dans le robot aspirateur et de tomber.



Veillez à ce que les enfants ne montent pas et ne s'assoient pas dessus.

- Les enfants risqueraient de tomber et de se blesser ou d'endommager gravement l'appareil.



Si un enfant ou un animal domestique doit rester seul, veillez à mettre le robot aspirateur hors tension.

- Le robot aspirateur risquerait d'attirer leur attention.
- Si la roue d'entraînement venait à entraîner des doigts, des pattes, des vêtements ou des cheveux, cela risquerait de provoquer des blessures.
- Si un enfant ou un animal domestique se trouve dans le chemin du robot aspirateur, il risque d'être détecté comme un obstacle et la zone risque de ne pas être nettoyée.
- Lorsque le bouton de mise en marche est désactivé, l'alimentation est coupée et toutes les fonctions sont désactivées.

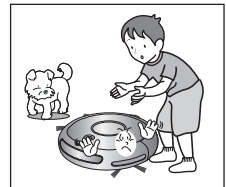

Au moment d'installer la station de recharge, ne laissez pas le cordon d'alimentation traîner sur le sol.

- Lorsque le robot aspirateur va se recharger automatiquement ou passe à proximité de la station de recharge, il risquerait d'entraîner le cordon.

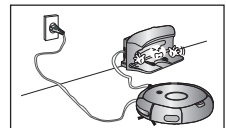

Laissez toujours le cordon d'alimentation du chargeur branché dans la prise.

- Bien que le robot aspirateur dispose d'une fonction de recharge automatique, si le cordon d'alimentation de la station de recharge n'est pas branché, il ne pourra pas recharger sa batterie automatiquement.

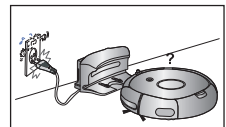

Consignes de sécurité

AVANT L'UTILISATION



Installez le chargeur à un endroit facilement accessible pour le robot aspirateur.

- Si le chargeur est installé dans un endroit difficilement accessible, cela risque de causer des déplacements supplémentaires et de gêner le processus de recharge automatique.

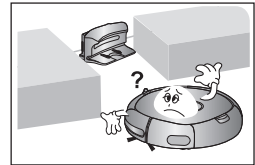

Les objets situés devant le chargeur empêchent le robot aspirateur de venir se recharger automatiquement.

- Libérez la zone.

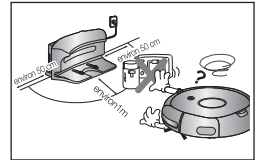

Il ne doit y avoir aucun obstacle à 50 cm sur les côtés et à 1 m devant.

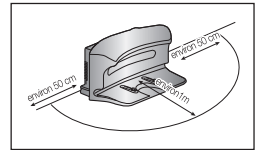

Ne court-circuitez pas les broches de chargement à l'aide d'objets en fer tels que des baguettes, des tournevis, etc.

- Cela risquerait d'endommager gravement le chargeur.

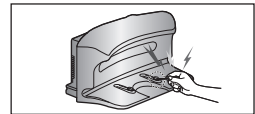

Assurez-vous qu'il n'y ait aucune trace de liquide sur la station de recharge.

- Cela risquerait de provoquer un incendie ou une électrocution.



Assurez-vous que le robot n'aspire pas ou ne se déplace pas sur du liquide (eau, huile ou litière d'animaux).

- Cela risquerait d'endommager gravement l'appareil.

- Le liquide risquerait de se répandre sur les roues et de salir l'intérieur de l'appareil.

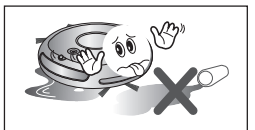

N'utilisez pas le chargeur à d'autres fins que celles pour lesquelles il est prévu.

- Cela risquerait d'endommager gravement le chargeur ou de provoquer un incendie.

Consignes de sécurité

EN COURS D'UTILISATION



Vous ne pouvez pas utiliser le robot aspirateur sur des tapis épais.

- Cela risquerait de provoquer un dysfonctionnement de l'appareil.
- Cela risquerait d'endommager le tapis.

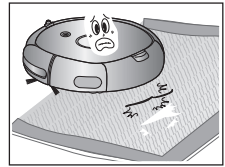

N'utilisez pas le robot aspirateur sur une table ou autre surface en hauteur.

- Cela risquerait de l'endommager en cas de chute.



Pendant son fonctionnement, le robot aspirateur risque de percuter des meubles tels que les pieds de chaises, de tables et autres meubles fins et longs.

- Pour un fonctionnement plus rapide et plus efficace, placez les chaises sur le dessus des tables.

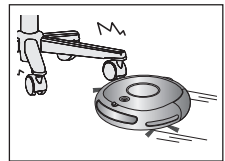

Ne posez aucun objet sur le dessus du robot aspirateur.

- Cela risquerait de provoquer un dysfonctionnement.



Retirez immédiatement tout morceau de papier ou sac plastique aspiré lors du nettoyage.

- Utiliser l'appareil pendant un temps prolongé alors que son orifice d'aspiration est obstrué risquerait de l'endommager gravement.



En cas d'émission d'un son, d'une odeur anormal(e) ou de fumée, mettez immédiatement l'appareil hors tension et contactez le centre d'assistance clientèle.

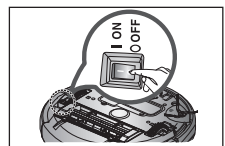

Le robot aspirateur risque de ne pas pouvoir continuer sa progression s'il est coincé au niveau du seuil de la porte d'entrée ou d'une véranda.

- Pour des raisons de sécurité, au bout de 5 minutes d'immobilité, le robot aspirateur interrompt automatiquement son fonctionnement.
- Pour relancer son fonctionnement, désactivez le bouton de mise en marche puis réactivez-le après l'avoir déplacé à un endroit où il peut poursuivre le nettoyage.

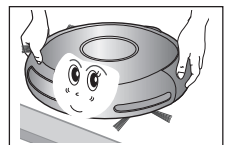

Consignes de sécurité

EN COURS D'UTILISATION



Le robot aspirateur ne peut pas nettoyer entièrement les endroits qu'il ne peut pas atteindre (ex. : coins, espace entre un canapé et un mur).

- Nettoyez de temps en temps ces endroits.

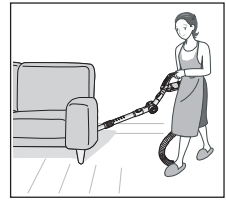

Il peut rester des moutons de poussière lorsque le robot aspirateur ne parvient pas à aspirer les moutons de poussière formés au cours du nettoyage.

- Si tel est le cas, balayez les moutons de poussière à l'aide d'un autre ustensile de nettoyage.

NETTOYAGE ET ENTRETIEN



Pour nettoyer l'appareil, évitez de vaporiser de l'eau directement sur la surface extérieure ou d'appliquer une substance volatile telle que du benzène, du diluant ou de l'alcool.

- Cela risquerait d'endommager gravement l'appareil.

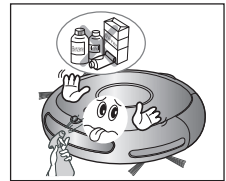

N'appuyez pas excessivement sur le pare-chocs du robot aspirateur.

- Si le capteur situé sur le pare-chocs est endommagé, le robot aspirateur risque de percuter les murs et les meubles.

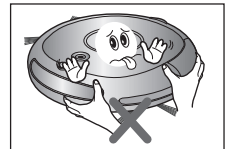

L'appareil ne doit en aucun cas être démonté ou réparé par une personne autre qu'un technicien de maintenance qualifié.

- Cela risquerait d'endommager l'appareil.

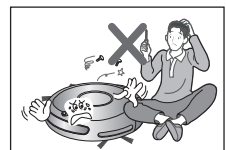

Retirez régulièrement toute substance étrangère accumulée sur les capteurs d'obstacles et d'escarpement.

- La saleté accumulée sur les capteurs réduira la précision des détections.

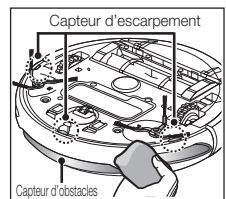

Consignes de sécurité

NETTOYAGE ET ENTRETIEN



Pour retirer les substances étrangères, utilisez toujours la brosse de nettoyage après avoir mis l'appareil hors tension.

- Le non-respect de cette consigne risque d'entraîner la mise en marche accidentelle de l'appareil et de provoquer des blessures ou d'endommager gravement ce dernier.

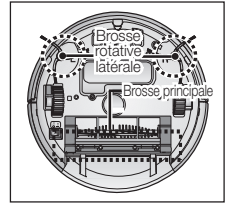

Si le cordon d'alimentation est endommagé, faites-le remplacer par un technicien de maintenance qualifié du centre d'assistance clientèle.

- Le non-respect de cette consigne risquerait de provoquer un incendie ou une électrocution.



Avant de nettoyer le chargeur, veillez à débrancher le cordon d'alimentation pour des raisons de sécurité.

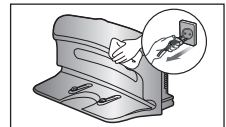

Contactez le centre d'assistance clientèle Samsung Electronics pour remplacer la batterie.

- Si vous utilisez une batterie non originale, cela risque d'entraîner un dysfonctionnement de l'appareil.

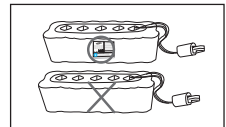

Fonctions du produit

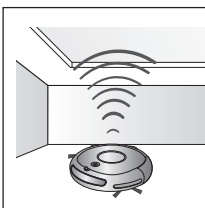
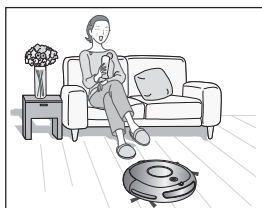

• Qu'est-ce que le système de reconnaissance de plafond (Visionary mapping™) ?

Cette fonction reconnaît la forme du plafond à l'aide de la caméra située sur le dessus afin d'identifier la zone à nettoyer et détermine la meilleure méthode pour parcourir et nettoyer chaque zone du sol.

NETTOYAGE PARFAIT DE CHAQUE RECOIN

Le robot aspirateur nettoie le sol de manière séquentielle (→) selon la carte déterminée par la fonction de reconnaissance du plafond. Il peut ainsi nettoyer chaque recoin de la pièce.

LES DIFFÉRENTS MODES DE NETTOYAGE

Différents modes de nettoyage sont disponibles afin de répondre à tous vos besoins.

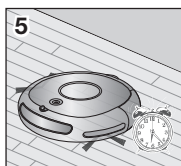
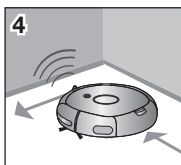
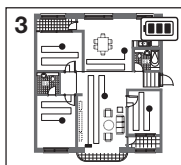
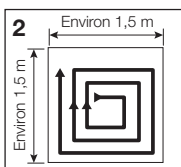
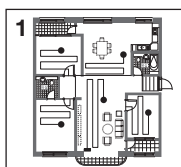

1. Mode Auto

Permet de nettoyer les pièces automatiquement.

2. Mode Spot

Permet de nettoyer une zone localisée en profondeur. Il peut être utilisé pour aspirer des miettes de pain ou de biscuits.

3. Mode Max

Fonctionne jusqu'à épuisement presque total de la batterie.

4. Mode Edge (Obstacle)

Lorsque le capteur détecte un obstacle sur son trajet, le robot aspirateur réduit sa vitesse afin de minimiser le choc (le capteur antichoc contribue également à réduire l'impact). L'appareil permet un nettoyage des angles le plus efficace possible.

5. Mode de nettoyage programmé

Il est possible de programmer le robot aspirateur pour qu'il nettoie le sol à une heure précise.

Fonctions du produit

CHARGEMENT AUTOMATIQUE

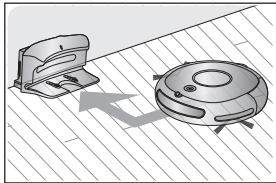

Lorsque la batterie est faible, le robot aspirateur se dirige automatiquement vers le chargeur où il sera rapidement rechargé.

BROSSE ROTATIVE LATÉRALE

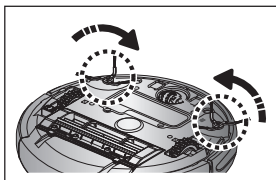

La brosse rotative latérale permet de nettoyer la poussière sur les côtés.

FRANCHISSEMENT DES SEUILS DE PORTE

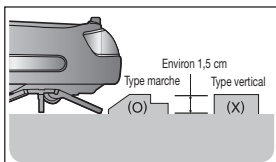

Le système de pilotage révolutionnaire du robot aspirateur lui permet de franchir les seuils de portes d'une hauteur d'environ 1,5 cm et de nettoyer toutes les pièces. Le robot aspirateur risque de ne pas pouvoir franchir les seuils de porte de 1,5 cm en fonction de leur forme.

ANTI-COLLISION

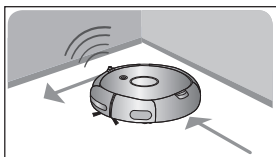

Le robot aspirateur détecte et évite les obstacles en 2 étapes. D'abord, les 7 capteurs d'obstacles détectent les obstacles et si le robot aspirateur vient à percuter un obstacle, les 2 capteurs antichocs absorbent l'impact.

SYSTÈME DE SÉCURITÉ

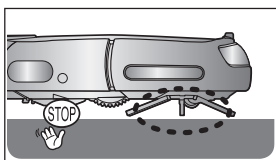

Lorsque le robot aspirateur vient à être surélevé au cours du nettoyage, les roues d'entraînement, la brosse principale, le moteur d'aspiration et la brosse rotative latérale s'arrêtent automatiquement grâce à la détection du capteur.

Montage de l'aspirateur

COMPOSANTS

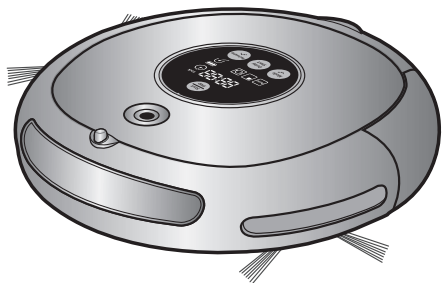

■ Unité principale

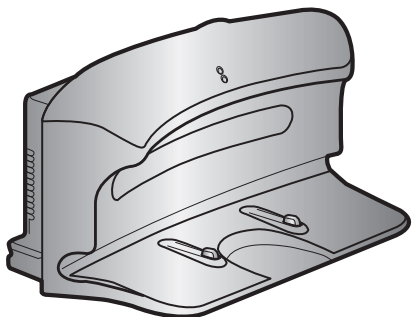

■ Chargeur (Station de recharge)

■ Autres composants



Manuel d'utilisation



Brosse de nettoyage

Montage de l'aspirateur

NOMENCLATURE DES PIÈCES

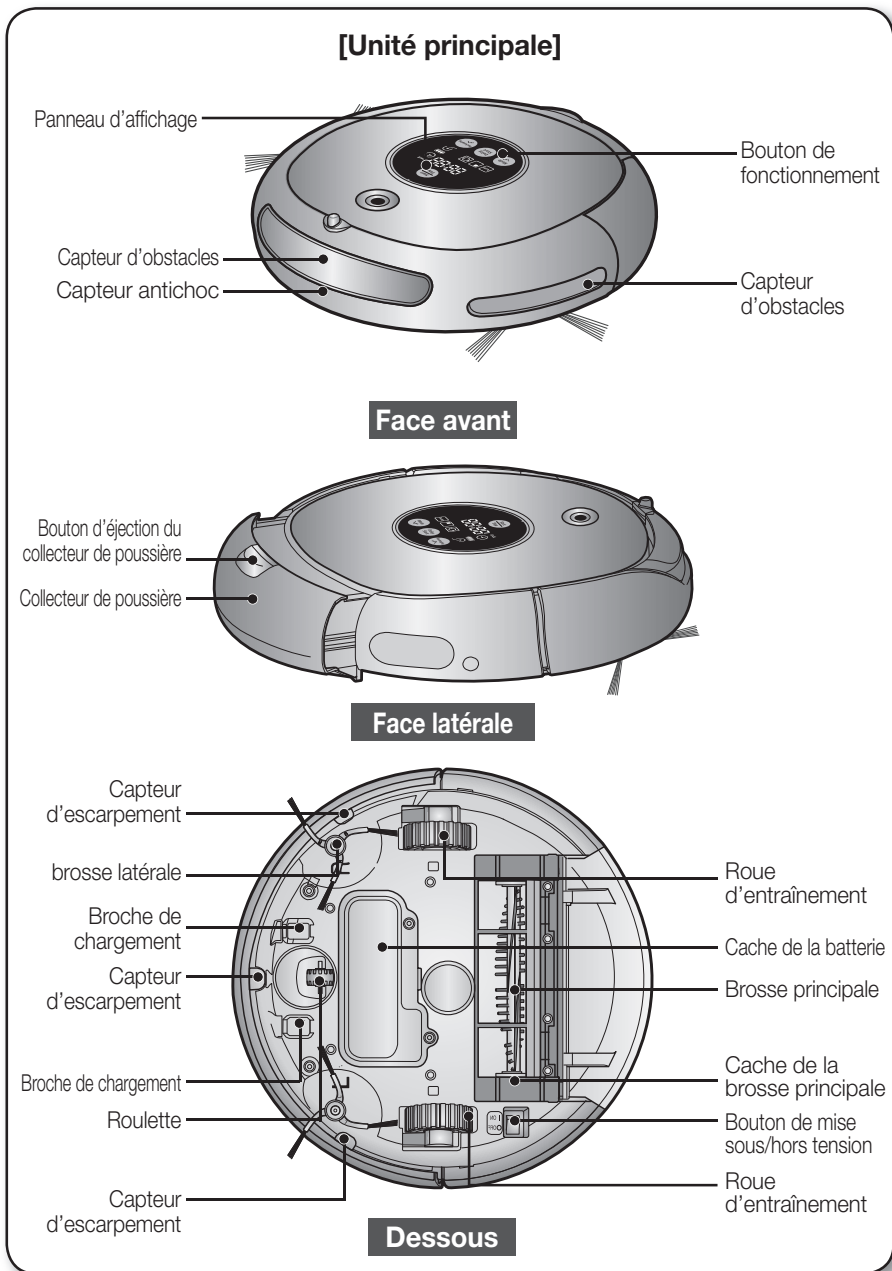

Montage de l'aspirateur

NOMENCLATURE DES PIÈCES

[Chargeur (Station de recharge)]

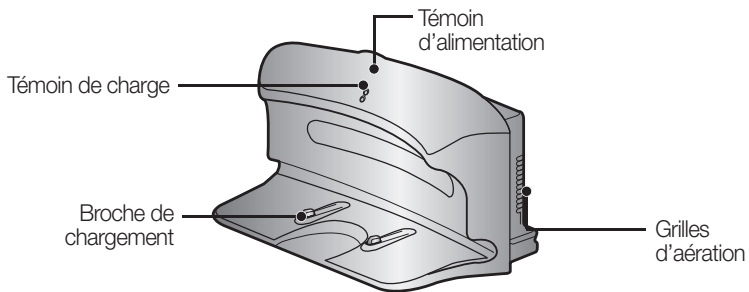

Montage de l'aspirateur

NOMENCLATURE DES PIÈCES

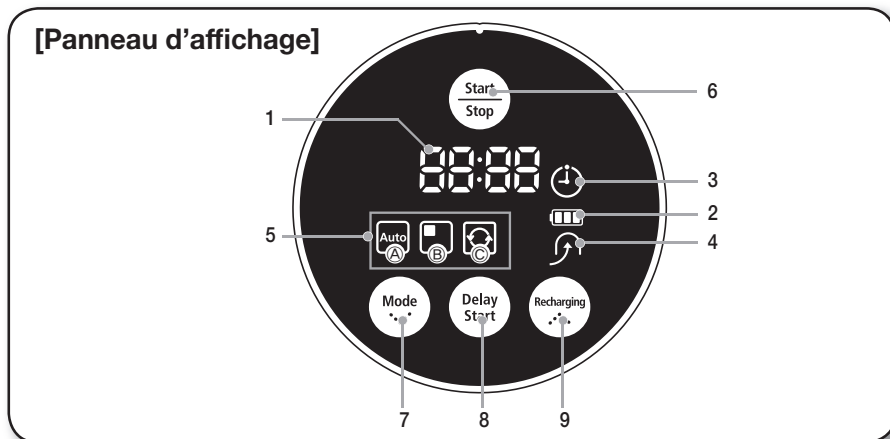

PARTIE AFFICHAGE

1. Affichage numérique

- Affiche la minuterie, le statut de progression et les codes d'erreur à l'aide de chiffres, de lettres et de symboles.

2. Indicateur du niveau de la batterie

- En cours de charge : indique la progression de la charge en 3 étapes (3 carrés).
- En cours d'utilisation : indique le niveau de charge de la batterie. Lorsque l'appareil est en marche, le niveau de charge de la batterie baisse d'un carré à la fois en partant du niveau maximum. (Lorsque la batterie est totalement déchargée, le dernier carré clignote et le message « LO » s'affiche.)

3. Nettoyage programmé

- Lorsque le mode de nettoyage programmé est activé, le symbole correspondant est allumé.

4. Recharge

- Ce symbole s'allume lorsque le robot aspirateur retourne sur la station de recharge pour recharger sa batterie.

5. Affichage du mode de nettoyage

- Chaque fois que le bouton de mode de nettoyage est actionné, le mode de nettoyage correspondant s'affiche.
 - (a) Mode automatique : ce symbole s'allume lorsque le mode de nettoyage Auto est sélectionné.
 - (b) Mode localisé : ce symbole s'allume lorsque le mode de nettoyage Spot est sélectionné.
 - (c) Mode intensif : ce symbole s'allume lorsque le mode de nettoyage Max est sélectionné.
 - (d) Mode Edge (Obstacle) : Le message "장애물" s'affiche lorsque le mode de nettoyage Edge (Obstacle) est activé.

PARTIE COMMANDES

6. Start/Stop

- Permet de démarrer/arrêter le nettoyage.

7. Mode de nettoyage

- Permet de sélectionner le mode de nettoyage. Une fois le mode de nettoyage sélectionné, appuyez sur le bouton (Start/Stop) pour démarrer le nettoyage.

8. Delay Start

- Permet de programmer le nettoyage. Vous pouvez différer le nettoyage de 23 heures maximum.

9. Recharging

- Lorsque ce bouton est actionné, le symbole de recharge s'allume et le robot aspirateur retourne à la station de recharge pour recharger sa batterie.

Fonctionnement de l'aspirateur

INSTALLATION DU ROBOT ASPIRATEUR

PROCÉDURE D'INSTALLATION

1. Mise sous/hors tension

Pour utiliser le robot aspirateur, vous devez actionner le bouton de mise sous tension situé sur le dessous de l'unité principale.

2. Installation du chargeur

Pour charger le robot aspirateur, vous devez d'abord installer le chargeur.

La batterie étant déchargée au moment de l'achat de l'appareil, vous devez la recharger totalement avant d'utiliser l'appareil.

3. Charge de la batterie

Vous devez charger la batterie totalement avant d'utiliser le robot aspirateur.



MISE SOUS/HORS TENSION

Pour utiliser le robot aspirateur, vous devez actionner le bouton de mise sous tension.

Si vous désactivez le bouton de mise sous tension, tous les réglages seront réinitialisés.

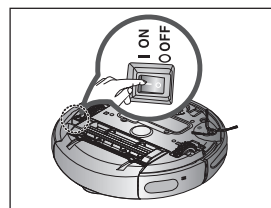

1. Activez le bouton de mise sous tension et allumez l'unité principale.

- Si les icônes ne s'allument pas, cela indique que la batterie est déchargée. Si tel est le cas, installez le robot aspirateur sur la station de recharge après avoir activé le bouton de mise sous tension.

- Notez que la désactivation du bouton de mise sous tension entraîne la réinitialisation de tous les réglages.

- Si aucune touche n'est actionnée pendant environ 10 minutes, l'appareil s'éteindra automatiquement pour économiser de l'énergie. Pour le réactiver, appuyez sur le bouton "Power" ou "Start/Stop".

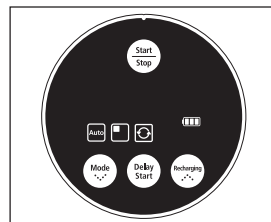

Si le bouton de mise sous tension est désactivé, le robot aspirateur ne se rechargera pas, même s'il est installé sur la station de recharge.

Fonctionnement de l'aspirateur

INSTALLATION DU ROBOT ASPIRATEUR

INSTALLATION DU CHARGEUR

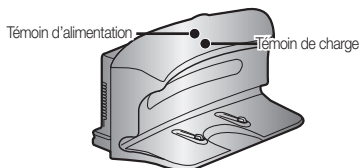

1. Installez le chargeur sur une surface plane.

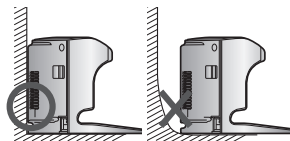

2. Il ne doit y avoir aucun obstacle à 50 cm sur les côtés et à 1 m devant.

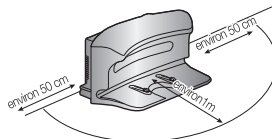

3. Installez le chargeur à un endroit facilement accessible pour le robot aspirateur.



4. Disposez le cordon d'alimentation le long du mur.

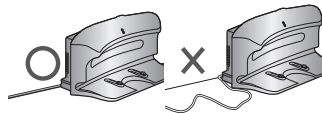

5. Si le sol est recouvert de parquet, installez le chargeur dans la même direction que les lattes en bois.

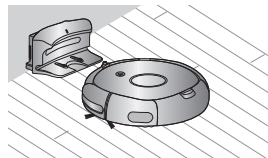

Laissez toujours le cordon d'alimentation du chargeur branché dans la prise murale.

- Si le chargeur n'est pas alimenté, le robot ne sera pas en mesure de trouver le chargeur et d'aller se recharger automatiquement.
- Si le robot aspirateur est séparé du chargeur, la batterie se décharge automatiquement.

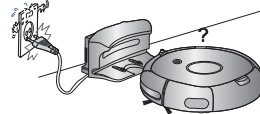

Fonctionnement de l'aspirateur

INSTALLATION DU ROBOT ASPIRATEUR

CHARGE

Au moment de l'achat de l'appareil, la batterie est totalement déchargée. Vous devez donc charger manuellement le robot aspirateur.

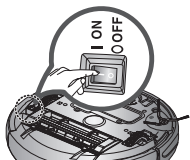

Activez le bouton de mise sous tension situé sur le dessous de l'appareil.

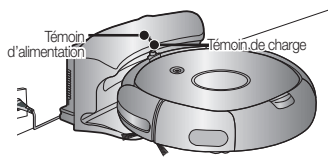

1. Après avoir aligné les broches de chargement de l'unité principale avec celles de la station de recharge, appuyez sur l'unité principale jusqu'à entendre un son indiquant que la recharge commence.

- Le témoin de charge devient vert.

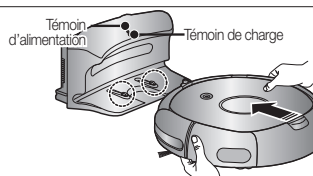

2. Vérifiez le statut de charge du robot aspirateur.

- Lorsque le chargement débute, l'indicateur du niveau de la batterie et « 8 » s'affichent sur le panneau d'affichage.
- À la fin du chargement, l'indicateur du niveau de la batterie et le message « FULL » s'affichent sur le panneau d'affichage.

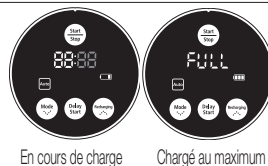

En cours de charge

Chargé au maximum

- Lorsque l'indicateur du niveau de la batterie se met à clignoter en cours de fonctionnement, le robot aspirateur s'arrête et retourne automatiquement se recharger sur le chargeur.
- Lorsque l'indicateur du niveau de la batterie clignote et que le message « LO » s'affiche en cours de fonctionnement, le robot aspirateur ne peut pas être contrôlé par la télécommande ni par les boutons de l'unité principale. Dans ce cas-là, vous devez porter directement le robot aspirateur jusqu'au chargeur pour recharger la batterie. (Ceci n'est valable que lorsque la batterie est totalement déchargée.)



- Au moment de l'achat de l'appareil, il faut environ 120 minutes pour que la batterie se charge totalement pour un fonctionnement d'environ 90 minutes.
- Si la batterie est en surchauffe, le temps de charge peut être plus long.
- Mesures à prendre si le chargement n'est pas régulier.

Si le robot aspirateur ne peut pas se recharger automatiquement, vérifiez les points suivants :

- Activez le bouton de mise sous tension du robot aspirateur puis désactivez-le (réinitialisation).
- Rebranchez le chargeur (réinitialisation).
- Vérifiez qu'aucune substance étrangère n'est présente sur les connecteurs de charge et essuyez les connecteurs de l'unité principale et du chargeur à l'aide d'un chiffon sec.
- Vérifiez qu'aucun objet pouvant constituer un puissant réflecteur n'est à proximité du chargeur.
- Lorsque le robot aspirateur est séparé du chargeur, il se décharge naturellement.
 - Chargez le robot aspirateur via le chargeur, si possible. (Si vous devez quitter votre domicile pendant une période prolongée pour un voyage d'affaires, d'agrément, etc., désactivez le bouton de mise sous tension du robot aspirateur et débranchez le chargeur pour les ranger.)

Fonctionnement de l'aspirateur

INSTALLATION DU ROBOT ASPIRATEUR

À PROPOS DE LA BATTERIE

- Le robot aspirateur est alimenté par une batterie NiMH (« Nickel-Metal Hydride ») respectueuse de l'environnement, rechargeable et dotée d'une fonction de prévention de surcharge garantissant une longue durée.
- **La période de garantie de la batterie est de 6 mois à compter de la date d'achat.**
- Au moment d'acheter une batterie, exigez du centre d'assistance clientèle le symbole () authentique ainsi que le numéro de modèle avant de l'acheter.

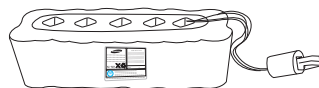

- Cette batterie est destinée uniquement à des robots de nettoyage Samsung. Il est strictement interdit de l'utiliser avec d'autres appareils ou à d'autres fins.
 - Ne démontez pas et ne modifiez pas la batterie.
 - Chargez-la dans un lieu bien aéré.
 - Ne placez jamais la batterie à proximité d'un feu ou d'une source de chaleur.
 - Ne connectez aucun objet métallique aux bornes (+) ou (-) de la batterie.
 - Laissez-le toujours à l'intérieur (0°C à 40°C).
 - Avant de mettre cet appareil au rebus, débarrassez-vous de la batterie d'une manière respectueuse de l'environnement.
 - Ne jetez pas la batterie avec vos ordures ménagères.
 - Respectez les réglementations locales de recyclage des batteries usées.
- * Si la batterie ne fonctionne plus, ne la démontez pas et contactez le centre d'assistance clientèle le plus proche.
- * Un temps de charge plus long et un temps de fonctionnement de la batterie plus court indiquent que celle-ci est en fin de vie. Contactez un centre d'assistance clientèle agréé pour remplacer votre batterie.

La batterie rechargeable intégrée au produit ne peut pas être remplacée par l'utilisateur. Contactez votre revendeur pour procéder à son remplacement.

Fonctionnement de l'aspirateur

UTILISATION DU ROBOT ASPIRATEUR

DÉMARRAGE/ARRÊT DU NETTOYAGE

Vous pouvez lancer ou interrompre toutes les fonctions du robot aspirateur.

- Chaque fonction du robot aspirateur ne fonctionne que si le bouton de mise sous tension est allumé.
- Lorsque le robot aspirateur est en cours de fonctionnement, appuyez sur le bouton (Start/Stop) pour annuler l'opération puis sélectionnez une fonction.

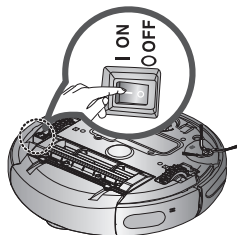

Mise sous/hors tension

Mise sous tension

- Unité principale : appuyez sur le bouton (Start/Stop).
- Les boutons de l'unité principale, l'indicateur du niveau de la batterie et le symbole de mode de nettoyage s'allument.

Mise hors tension

- Unité principale : maintenez appuyé le bouton (Start/Stop) pendant 3 secondes.
- Tous les symboles, sauf l'indicateur du niveau de la batterie, s'éteignent.

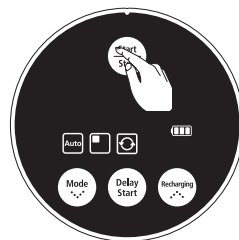

Utilisation des boutons de l'unité principale

Démarrage ou arrêt du nettoyage

Démarrage

- Unité principale : sélectionnez le mode Auto (Auto)/Spot (Localisé)/Max (Intensif)/Edge (Obstacle) à l'aide des boutons (Mode) puis (Start/Stop).
- Lorsque le nettoyage démarre, le robot aspirateur commence à se déplacer.
- * Si vous appuyez sur le bouton (Start/Stop) sans sélectionner de mode de nettoyage, le nettoyage démarre en mode Auto.

Arrêt

- Pour arrêter, appuyez sur le bouton (Start/Stop) de la ou de l'unité principale.
- Lorsque le nettoyage s'interrompt, le robot aspirateur s'arrête.

Fonctionnement de l'aspirateur

UTILISATION DU ROBOT ASPIRATEUR

RECHARGE

Afin de renvoyer le robot aspirateur sur le chargeur pour recharger la batterie, appuyez sur le bouton Recharging.

- Lorsque le robot aspirateur est en cours de fonctionnement, appuyez sur le bouton (Start/Stop) pour annuler l'opération puis sur le bouton Recharging.

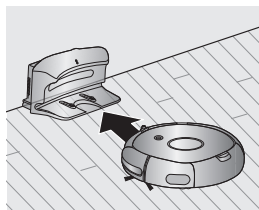

1. Appuyez sur le bouton Recharging.

- Le symbole (Start/Stop) de l'unité principale s'allume et le robot aspirateur se dirige vers le chargeur.

2. Pour interrompre le robot aspirateur alors qu'il se dirige vers le chargeur, appuyez sur le bouton (Start/Stop).

3. Pour tester la fonction de chargement automatique, appuyez sur le bouton Recharging lorsque le robot aspirateur se trouve à moins de 1,5 m du chargeur.

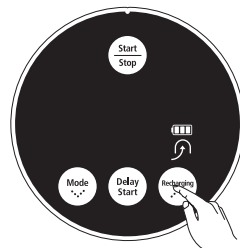

Utilisation des boutons de l'unité principale

Dépannage au cas où le robot aspirateur ne retourne pas sur le chargeur

- Vérifiez l'installation du chargeur
 - Si le chargeur, de là où il est installé, ne parvient pas à guider le robot aspirateur jusqu'à lui.
 - Si le chargeur se situe à plus de 5 m du robot aspirateur.
 - Le robot aspirateur peut avoir besoin de plus de temps pour revenir au chargeur.
- Vous devez charger manuellement le robot aspirateur dans les situations suivantes :
 - Si le chargeur est installé dans un endroit inaccessible.
 - Si la batterie est entièrement déchargée.
 - Si le robot aspirateur est coincé par un obstacle (un meuble par ex.).
 - Si le robot aspirateur ne parvient pas à franchir le seuil de porte de la pièce où est installé le chargeur.

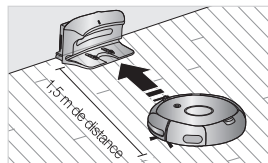

Fonctionnement de l'aspirateur

UTILISATION DU ROBOT ASPIRATEUR

NETTOYAGE AUTOMATIQUE

Le robot aspirateur se déplace tout seul et nettoie automatiquement votre intérieur jusqu'à ce que le nettoyage soit terminé.

- Si le nettoyage démarre alors que le robot aspirateur se situe sur la station de recharge, le temps qu'il lui faudra pour revenir sur cette dernière sera moins long car il garde en mémoire sa position initiale lorsqu'il se déplace.
- Si le niveau de la batterie devient faible en cours de nettoyage, le robot aspirateur revient automatiquement sur la station de recharge et reprend le nettoyage une fois sa batterie chargée. (Nombre de fois où il reprendra le nettoyage : une fois)

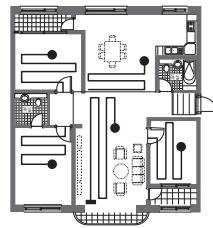

Bouton de l'unité principale	Action correspondante
	1 Permet de régler le mode.
	2 Permet d'annuler le mode.

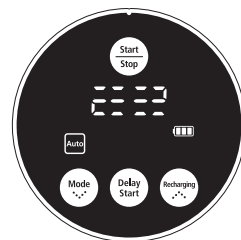

En cours de nettoyage



À propos de la fonction de reprise du nettoyage

- Si le robot aspirateur considère que le nettoyage est terminé, la fonction de reprise du nettoyage n'est pas effectuée.
- Si vous déplacez le robot aspirateur alors qu'il est en train d'être rechargé ou appuyez sur un bouton, il va considérer que le nettoyage est terminé et ne le reprendra pas.

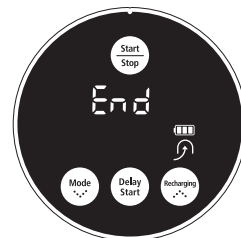

Lorsque le nettoyage est terminé



Ne déplacez pas le robot aspirateur et n'appuyez sur aucun bouton lorsqu'il est en cours de nettoyage. Sinon, il va considérer que le nettoyage est terminé et va recommencer à nettoyer depuis le début.

Fonctionnement de l'aspirateur

UTILISATION DU ROBOT ASPIRATEUR

NETTOYAGE LOCALISÉ

Vous pouvez nettoyer une zone spécifique couverte de miettes de biscuits par exemple.

- Déplacez le robot aspirateur là où vous souhaitez effectuer un nettoyage localisé.

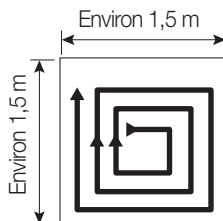

Bouton de l'unité principale	Action correspondante
Le diagramme illustre l'appui sur le bouton 'Mode' (avec un pictogramme de biscuits) et le bouton 'Start/Stop'.	1 Permet de régler le mode.
Le diagramme illustre l'appui sur le bouton 'Start/Stop'.	2 Permet d'annuler le mode.

- En mode de nettoyage localisé (Spot), le robot aspirateur nettoie une zone de 1,5 m x 1,5 m.
- Une fois le nettoyage terminé, le robot aspirateur affiche les messages « End », « Stop » et « Stand by ».

REMARQUE Lorsque le robot aspirateur est installé sur la station de recharge, le mode de nettoyage localisé n'est pas disponible.

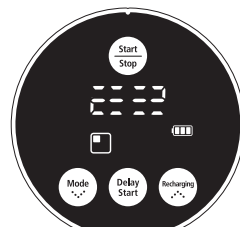

En cours de nettoyage

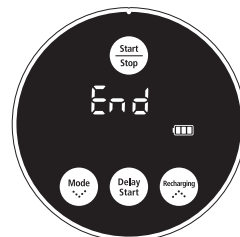

Lorsque le nettoyage est terminé

Fonctionnement de l'aspirateur

UTILISATION DU ROBOT ASPIRATEUR

NETTOYAGE INTENSIF

Le robot aspirateur se déplace automatiquement et nettoie jusqu'à ce que la batterie soit épuisée et que le dernier carré de l'indicateur du niveau de la batterie clignote.

- Si le nettoyage démarre alors que le robot aspirateur se situe sur la station de recharge, le temps qu'il lui faudra pour revenir sur cette dernière sera moins important car il garde en mémoire sa position initiale lorsqu'il se déplace.
- Si le niveau de la batterie devient faible en cours de nettoyage, le robot aspirateur revient automatiquement sur la station de recharge et reprend le nettoyage une fois sa batterie chargée. (Nombre de fois où il reprendra le nettoyage : une fois)

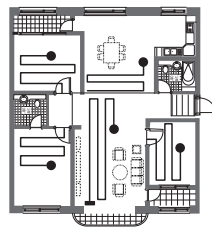

Bouton de l'unité principale	Action correspondante
	1 Permet de régler le mode.
	2 Permet d'annuler le mode.

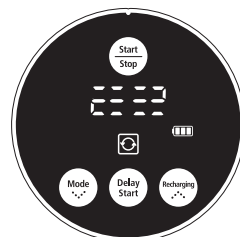

En cours de nettoyage



REMARQUE

À propos de la fonction de reprise du nettoyage

- Si le robot aspirateur considère que le nettoyage est terminé, il ne le reprend pas.
- Si vous déplacez le robot aspirateur alors qu'il est en train d'être rechargé ou appuyez sur un bouton, il va considérer que le nettoyage est terminé (et ne le reprendra pas).



ATTENTION

Ne déplacez pas le robot aspirateur et n'appuyez sur aucun bouton lorsqu'il est en cours de nettoyage. Sinon, il va considérer que le nettoyage est terminé et va recommencer à nettoyer depuis le début.

Fonctionnement de l'aspirateur

UTILISATION DU ROBOT ASPIRATEUR

NETTOYAGE OBSTACLE

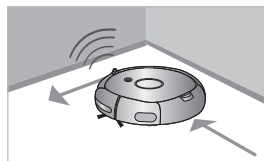

Lorsque le capteur détecte un obstacle sur son trajet, le robot aspirateur réduit sa vitesse afin de minimiser le choc (le capteur antichoc contribue également à réduire l'impact). L'appareil permet un nettoyage des angles le plus efficace possible (Ce robot aspirateur est un nettoyeur tactile qui évite les obstacles).

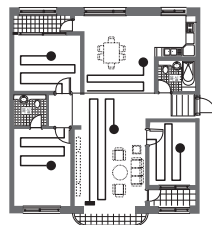

Le robot aspirateur se déplace tout seul et nettoie automatiquement votre intérieur jusqu'à ce que le nettoyage soit terminé.

- Si le nettoyage démarre alors que le robot aspirateur se situe sur la station de recharge, le temps qu'il lui faudra pour revenir sur cette dernière sera moins long car il garde en mémoire sa position initiale lorsqu'il se déplace.
- Si le niveau de la batterie devient faible en cours de nettoyage, le robot aspirateur revient automatiquement sur la station de recharge et reprend le nettoyage une fois sa batterie chargée. (Nombre de fois où il reprendra le nettoyage : une fois)

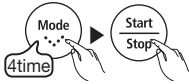

Bouton de l'unité principale	Action correspondante
	1 Permet de régler le mode.
	2 Permet d'annuler le mode.

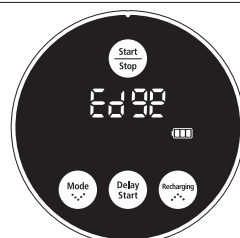

En cours de nettoyage

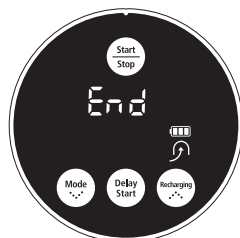

Lorsque le nettoyage est terminé



À propos de la fonction de reprise du nettoyage

- Si le robot aspirateur considère que le nettoyage est terminé, la fonction de reprise du nettoyage n'est pas effectuée.
- Si vous déplacez le robot aspirateur alors qu'il est en train d'être rechargé ou appuyez sur un bouton, il va considérer que le nettoyage est terminé et ne le reprendra pas.



Ne déplacez pas le robot aspirateur et n'appuyez sur aucun bouton lorsqu'il est en cours de nettoyage. Sinon, il va considérer que le nettoyage est terminé et va recommencer à nettoyer depuis le début.

Fonctionnement de l'aspirateur







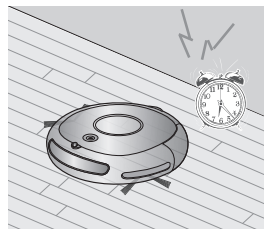

UTILISATION DU ROBOT ASPIRATEUR

PROGRAMMATION DE L'HEURE DE NETTOYAGE

Vous pouvez programmer le robot aspirateur pour qu'il commence le nettoyage à une heure précise. (Départ différé : jusqu'à 23 heures)

- Le nettoyage programmé n'est possible que si le robot aspirateur est installé sur la station de recharge.



Bouton de l'unité principale	Action correspondante	
	1 Permet d'activer le mode de nettoyage programmé.	Exemple : pour nettoyer dans 5 heures 
	2 Ces boutons permettent de faire défiler l'heure vers le haut ou vers le bas.	
	3 Permet de valider le réglage.	
	4 Permet d'annuler le réglage.	 Le symbole est éteint.

REMARQUE Une fois le réglage effectué, si vous appuyez sur le bouton (⏸) à la place du bouton Delay Start, l'heure du nettoyage programmé est annulée.
Une fois le réglage terminé, si vous déplacez manuellement le robot aspirateur de la station de recharge, l'heure du nettoyage programmé est annulée.

Entretien des outils et du filtre

NETTOYAGE DU ROBOT ASPIRATEUR

VEUILLEZ SUIVRE LES MÉTHODES DE NETTOYAGE ET D'ENTRETIEN SPÉCIFIÉES

- Si le bouton de mise sous tension est endommagé, contactez un technicien de maintenance afin d'éviter tout accident.
- N'utilisez aucun système ni appareil mécanique non installé par le fabricant qui puisse accélérer l'altération du robot aspirateur.

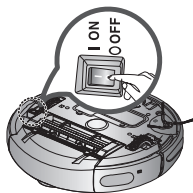

- Éteignez toujours le bouton de mise sous tension situé sous l'unité principale avant de la nettoyer. Le robot aspirateur pourrait se mettre en marche accidentellement et entraîner des blessures.



NETTOYAGE DE LA LENTILLE DU CAPTEUR ET DE LA CAMÉRA

Vous devez éteindre le bouton de mise sous tension situé sous l'unité principale avant de la nettoyer.

- Ne vaporisez jamais d'eau, de diluant, de benzène, etc. directement sur l'unité principale du robot aspirateur.

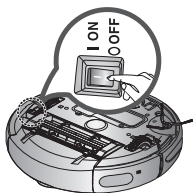

- Essayez délicatement la lentille du capteur ou la caméra à l'aide d'un chiffon doux.

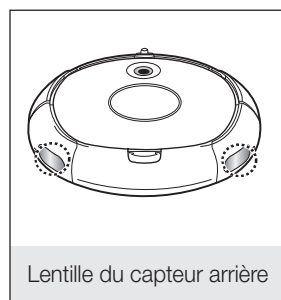
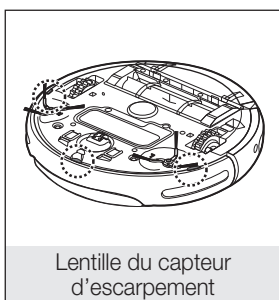
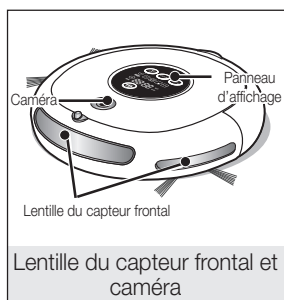
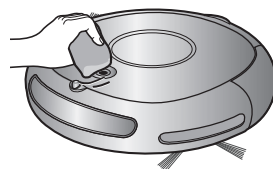

Entretien des outils et du filtre

NETTOYAGE DU ROBOT ASPIRATEUR

NETTOYAGE DU RÉSERVOIR DE POUSSIÈRE ET DU FILTRE

Videz le réservoir de poussière avant de le nettoyer.

- Au moment de retirer le réservoir de poussière, prenez garde de ne pas renverser la poussière qui s'y trouve.
- Videz le réservoir de poussière dans les cas suivants :
 1. Lorsque le réservoir de poussière est plein.
 2. Si la puissance d'aspiration diminue soudainement.
 3. Si le bruit augmente soudainement.

1. Appuyez sur bouton d'éjection du réservoir de poussière (PUSH) et tirez sur le réservoir pour l'enlever.

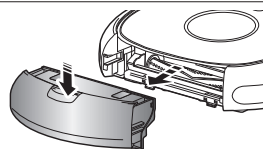
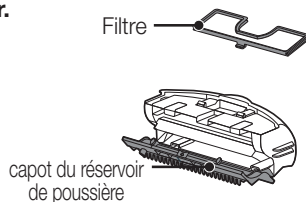

2. Retirez le capot du réservoir de poussière en tirant dans la direction de la flèche indiquée sur l'illustration.

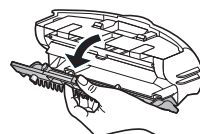

3. Séparez le filtre du réservoir de poussière en tirant dans la direction de la flèche indiquée sur l'illustration.

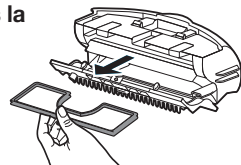

4. Éliminez la poussière accumulée sur le filtre et sur le réservoir de poussière.

* Vous pouvez les laver à l'eau.



5. Remplacez le filtre dans le réservoir de poussière.

- Assurez-vous que la surface quadrillée du filtre est dirigée vers le haut. (Il ne peut pas être placé dans le mauvais sens.)

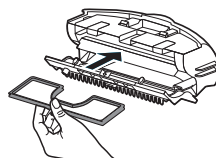

6. Refermez le capot du réservoir de poussière et replacez ce dernier dans l'unité principale.

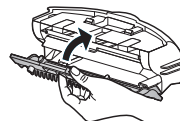

Entretien des outils et du filtre

NETTOYAGE DU ROBOT ASPIRATEUR

NETTOYAGE DE LA BROSSSE PRINCIPALE

Vous devez éteindre le bouton de mise sous tension situé sous l'unité principale avant de la nettoyer.



- Retirez le réservoir de poussière avant de nettoyer la brosse principale, sinon la poussière risque de s'en échapper.

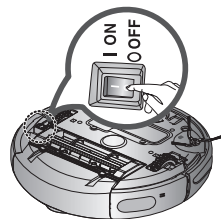

1. Retirez le réservoir de poussière en appuyant sur le bouton d'éjection (PUSH).

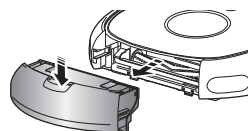

2. Après avoir vérifié qu'aucun corps étranger n'est présent, appuyez sur le crochet fixant le cache de la brosse pour l'enlever.

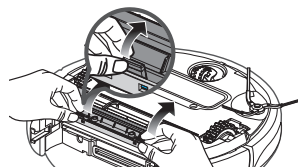

3. Séparez la brosse principale de l'unité.

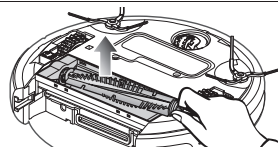

4. Retirez tout corps étranger tel que des cheveux ou des bouts de ficelle enroulés autour de la brosse principale à l'aide de la brosse de nettoyage ou de votre aspirateur traditionnel.



5. Une fois la brosse principale nettoyée, fixez-la en commençant par le côté bouton de mise sous tension, puis fixez l'autre extrémité de la brosse de la même manière.

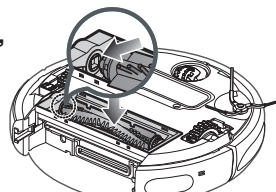

Entretien des outils et du filtre

NETTOYAGE DU ROBOT ASPIRATEUR

6. Après avoir inséré les 3 languettes situées sur la partie supérieure du cache, appuyez sur l'autre extrémité jusqu'à entendre un petit « clic ».

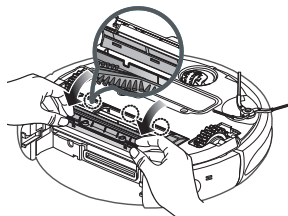

- Afin d'éviter que le robot aspirateur ne se bouche, veillez à ne pas aspirer de cure-dents, cotons-tiges, etc.
- Si vous ne parvenez pas à retirer les corps étrangers, contactez le centre d'assistance clientèle.
- La brosse principale nettoie la poussière sur le sol ; il est donc fréquent que des bouts de ficelle ou des cheveux s'enroulent autour. Vérifiez et nettoyez-la régulièrement.

Entretien des outils et du filtre

NETTOYAGE DU ROBOT ASPIRATEUR

NETTOYAGE DE LA BROSSE ROTATIVE LATÉRALE

Vous devez éteindre le bouton de mise sous tension situé sous l'unité principale avant de la nettoyer.

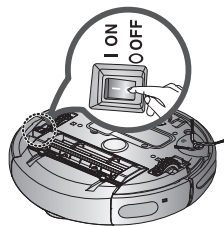

- 1. Vérifiez que la brosse rotative latérale n'est pas tordue et ne présente aucun corps étranger. Vous devez éteindre le bouton de mise sous tension situé sous l'unité principale avant de la nettoyer.**

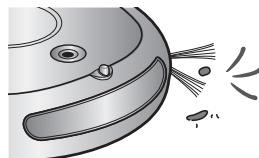

- 2. Munissez-vous de gants en caoutchouc et frottez la brosse rotative latérale à l'aide d'un chiffon imbibé d'eau chaude pendant environ 10 secondes puis essuyez-la.**

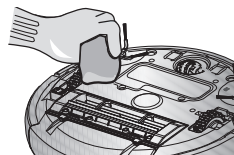

- 3. Tournez la brosse rotative latérale puis répétez les actions spécifiés à l'étape 2.**

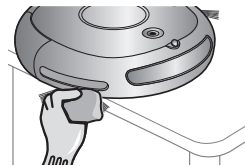

- 4. Si des cheveux ou des bouts de ficelle sont coincés entre l'unité principale et la brosse rotative latérale, dévissez la brosse à l'aide d'un tournevis cruciforme et retirez-la.**

Avant de remonter la brosse, vérifiez les repères « L » de la brosse et de l'unité principale.

(La lettre « R » est gravée sur le côté droit de la brosse rotative.)

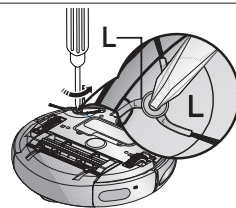

La brosse rotative latérale attrape facilement les cheveux et autres corps étrangers ; veillez donc à la nettoyer régulièrement.

L'accumulation des corps étrangers sur la brosse rotative latérale risque de l'endommager.

Entretien des outils et du filtre

NETTOYAGE DU ROBOT ASPIRATEUR

NETTOYAGE DE LA ROUE D'ENTRAÎNEMENT

Vous devez éteindre le bouton de mise sous tension situé sous l'unité principale avant de la nettoyer.

- Si le robot aspirateur se met soudainement à zigzaguer, cela peut être dû à un corps étranger qui bloque la roue d'entraînement.

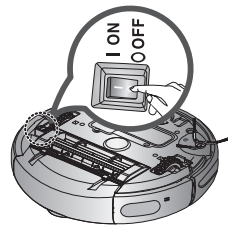

1. Pour nettoyer la roue d'entraînement, placez un chiffon doux sur le sol et retournez doucement l'unité principale.

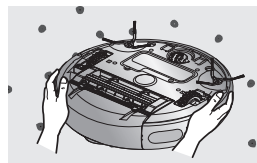

2. Vérifiez la présence de corps étrangers et retirez-les à l'aide d'un bâton ou d'une paire de pinces aux bouts arrondis si nécessaire.

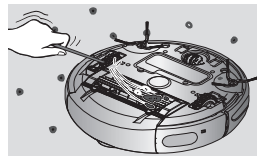

Dépannage

LISTE DE VÉRIFICATION AVANT D'APPELER LE CENTRE D'ASSISTANCE

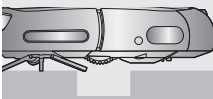
PROBLÈME	VÉRIFICATION	SOLUTION
<p>Le robot aspirateur ne fonctionne pas du tout.</p>	<ul style="list-style-type: none"> Le réservoir de poussière est-il en place? Le bouton de mise sous tension est-il activé? Le mode de nettoyage (Auto) est-il allumé sur le panneau d'affichage? Le dernier carré de l'indicateur du niveau de la batterie clignote-t-il et le message « LO » est-il affiché sur le panneau d'affichage? 	<ul style="list-style-type: none"> Remettez le réservoir de poussière en place. Allumez le bouton de mise sous tension. Appuyez sur le bouton (Auto). (Pour le désactiver, maintenez appuyé le bouton (Start/Stop) pendant 3 secondes minimum.) Soulevez le robot aspirateur et placez-le sur le chargeur pour le recharger.
<p>Le robot aspirateur s'arrête en cours de nettoyage.</p> 	<ul style="list-style-type: none"> Le dernier carré de l'indicateur du niveau de la batterie clignote-t-il et le message « LO » est-il affiché sur le panneau d'affichage? Le robot aspirateur est-il coincé dans des câbles traînant sur le sol? Le robot aspirateur est-il coincé au niveau d'un trou? <ul style="list-style-type: none"> La roue d'entraînement ne touche plus le sol. Y a-t-il un petit bout de tissu (chiffon) enroulé autour de la roue d'entraînement? Le robot aspirateur est-il coincé au niveau du seuil de porte? 	<ul style="list-style-type: none"> Soulevez le robot aspirateur et placez-le sur le chargeur pour le recharger. Éteignez du bouton de mise sous tension et enlevez les câbles. Éteignez du bouton de mise sous tension et déplacez le robot aspirateur vers un autre endroit à nettoyer. Éteignez du bouton de mise sous tension et enlevez le bout de tissu. Éteignez du bouton de mise sous tension et déplacez le robot aspirateur vers un autre endroit à nettoyer.
<p>La puissance d'aspiration est faible lors du nettoyage.</p>	<ul style="list-style-type: none"> Vérifiez si le réservoir de poussière n'est pas plein. Vérifiez si l'orifice d'aspiration n'est pas obstrué par un corps étranger. Vérifiez si le filtre n'est pas bouché. 	<ul style="list-style-type: none"> Arrêtez le robot aspirateur et videz le réservoir de poussière. Éteignez du bouton de mise sous tension et retirez le corps étranger obstruant l'orifice d'aspiration. Nettoyez soigneusement le filtre.
<p>Le robot aspirateur ne parvient pas à localiser le chargeur.</p>	<ul style="list-style-type: none"> Vérifiez si la prise du chargeur est correctement branchée sur la prise murale. Si des obstacles se trouvent à moins de 1 m devant le chargeur ou à moins de 50 cm sur les côtés, vous devez les retirer. Si des corps étrangers se trouvent sur les broches du chargeur, essuyez-les à l'aide d'un chiffon sec. 	

Dépannage

CODES D'ERREUR : DÉPANNAGE

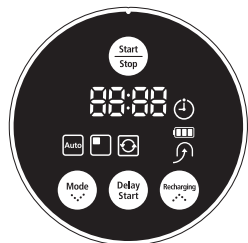

CODE D'ERREUR	CAUSE	SOLUTION
C 00	• Le robot aspirateur est coincé, entravé par quelque chose.	• Éteignez du bouton de mise sous tension situé sous le robot et déplacez le robot.
C 01	• Un corps étranger (ficelle, papier, jouet, etc.) est coincé dans la brosse principale.	• Éteignez du bouton de mise sous tension situé sous le robot et retirez le corps étranger coincé dans la brosse principale.
C 02	• Un corps étranger (ficelle, papier, jouet, etc.) est coincé dans la roue d'entraînement gauche.	• Éteignez du bouton de mise sous tension situé sous le robot et retirez le corps étranger coincé dans la roue d'entraînement gauche.
C 03	• Un corps étranger (ficelle, papier, jouet, etc.) est coincé dans la roue d'entraînement droite.	• Éteignez du bouton de mise sous tension situé sous le robot et retirez le corps étranger coincé dans la roue d'entraînement droite.
C 05	• Vérifiez le capteur antichoc.	• Tirez légèrement sur le pare-choc vers l'extérieur.
C 06	• Un corps étranger (poussière, saleté, etc.) se trouve sur la fenêtre du capteur d'obstacles.	• Éteignez du bouton de mise sous tension situé sous le robot et essuyez les fenêtres avant et arrière du capteur à l'aide d'un chiffon doux.
C 07	• Un corps étranger (poussière, saleté, etc.) se trouve sur la fenêtre du capteur d'escarpement.	• Éteignez du bouton de mise sous tension situé sous le robot et essuyez la fenêtre du capteur d'escarpement à l'aide d'un chiffon doux.
C 08	• Réservoir de poussière non inséré.	• Insérez le collecteur de poussière jusqu'à entendre un petit « clic ».
C 09	• Un corps étranger (ficelle, tissu, etc.) est coincé dans la brosse rotative latérale.	• Éteignez du bouton de mise sous tension situé sous le robot et retirez le corps étranger coincé dans la brosse rotative latérale.

* Si vous appuyez sur le bouton Start/Stop ou éteignez du bouton de mise sous tension, le code d'erreur est effacé.

Caractéristiques techniques du produit

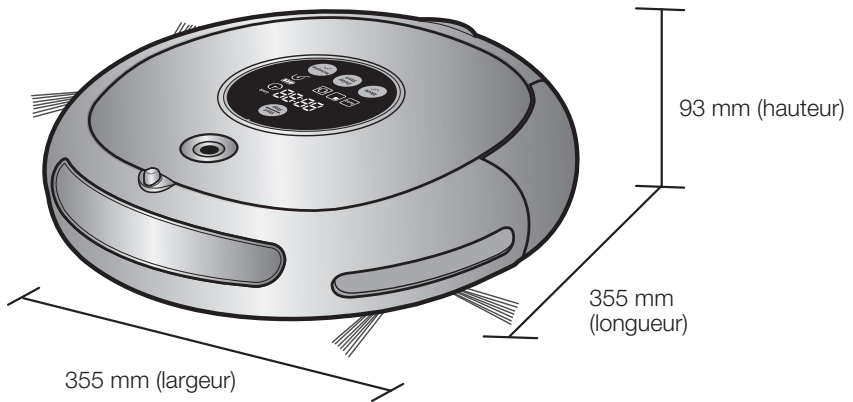

Unité principale

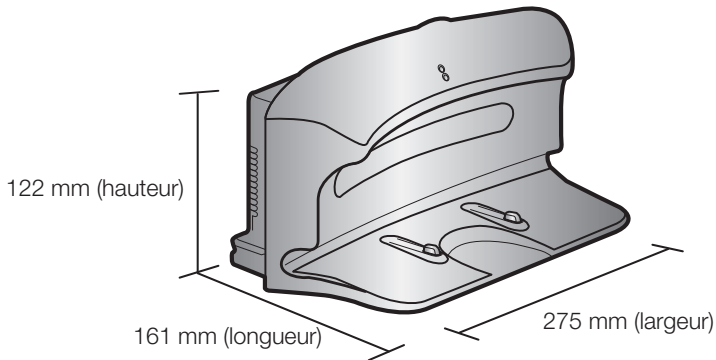

Chargeur (Station de recharge)

Caractéristiques techniques du produit

CLASSIFICATION	ÉLÉMENT	VALEUR
Caractéristiques mécaniques	Diamètre	355 mm
	Hauteur	93 mm
	Poids	4,0 kg
Caractéristiques électriques	Tension	AC 220-240V~, 50-60Hz
	Consommation électrique de charge	50 W
	Consommation électrique de l'unité principale	40 W
	Caractéristiques de la batterie	14,4 V / 2000 mA
Caractéristiques de nettoyage	Capacité du réservoir de poussière	Environ 0,6 l
	Type de recharge	Recharge automatique/manuelle
	Mode de nettoyage	Auto (automatique), Spot (localisé), Max (intensif), Edge (Obstacle), nettoyage programmé
	Temps de charge	Environ 120 minutes
	Temps de nettoyage (sur sol dur)	Environ 90 minutes
Méthode de nettoyage		Reconnaissance de la forme du plafond
Type de boutons de l'unité principale		Type bouton

Cet aspirateur a été approuvé selon les directives suivantes :

Directive EMC : 2004/108/EEC

Directive de sécurité sur la basse tension : 2006/95/EC





Robot aspirapolvere

Manuale dell'utente

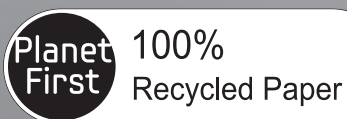

Questo manuale è realizzato interamente con carta riciclata.

- * Prima di utilizzare questo prodotto, leggere attentamente le istruzioni.
- * Solo per uso interno.

Italiano

imagine the possibilities

Grazie per aver acquistato un prodotto Samsung.
Per ricevere un servizio più completo,
Registra il tuo prodotto su
www.samsung.com/register

SAMSUNG

Informazioni sulla sicurezza

INFORMAZIONI SULLA SICUREZZA





- Prima di utilizzare il prodotto, leggere attentamente questo manuale e conservarlo per future consultazioni.



- Dal momento che queste istruzioni coprono diversi modelli del prodotto, le caratteristiche dell'aspirapolvere acquistato potrebbero differire leggermente da quanto descritto in questo manuale.

SIMBOLI DI AVVERTENZA/ATTENZIONE UTILIZZATI

	Indica che sussiste il rischio di lesioni gravi perfino mortali.
	Indica che sussiste il rischio di lesioni personali o danni materiali.

ALTRI SIMBOLI UTILIZZATI

	Spiega i termini utilizzati al fine di facilitare la comprensione da parte dell'utente dell'uso corretto del prodotto.
---	--

Informazioni sulla sicurezza

INFORMAZIONI IMPORTANTI SULLA SICUREZZA

Durante l'uso di apparecchiature elettriche, è necessario seguire alcune precauzioni di base, tra le quali:

LEGGERE COMPLETAMENTE LE ISTRUZIONI D'USO PRIMA DI UTILIZZARE IL ROBOT ASPIRAPOLVERE.

Scollegare il prodotto dalla presa di corrente in caso di inutilizzo o prima di effettuare la manutenzione.

ATTENZIONE: per ridurre il rischio di incendio, scariche elettriche o lesioni:

GENERALE

- Usare il prodotto solo secondo quanto descritto in questo manuale.
- Non utilizzare l'aspirapolvere o la base di ricarica qualora presentino danni.
- Se l'aspirapolvere o la base di ricarica ha subito una caduta, danni, è stato lasciato all'esterno, è caduto in acqua o non funziona correttamente, rivolgersi a un centro assistenza.
- Non maneggiare il prodotto o la base di ricarica con le mani bagnate.
- Usare il prodotto solo su superfici asciutte e in interno.
- L'apparecchio non è inteso per l'uso da parte di persone (bambini inclusi) con ridotte capacità fisiche, sensoriali o mentali, inesperte o prive di una adeguata conoscenza, a meno che una persona responsabile per loro sicurezza fornisca loro una corretta supervisione e istruzione all'uso.
- I bambini devono essere controllati per evitare che giochino con l'apparecchio.

BASE DI RICARICA

- Non modificare la spina polarizzata per adattarla a una presa non polarizzata o a un cavo di prolunga.
- Non utilizzare in esterno o su superfici bagnate.
- Scollegare la base di ricarica dalla presa elettrica in caso di inutilizzo e prima di effettuare la manutenzione.
- Usare solo la base di ricarica fornita in dotazione dal costruttore per effettuare la ricarica.
- Non usare se la spina o il cavo di alimentazione sono danneggiati.
- Non trasportare il prodotto tirandolo per il cavo, non utilizzare il cavo come una maniglia, non incastrare il cavo chiudendo una porta, non far passare il cavo intorno a bordi o angoli taglienti. Tenere il cavo lontano da fonti di calore.
- Non utilizzare prolunghe o prese con una capacità di corrente inadeguata al carico.
- Non scollegare la spina di alimentazione tirandola per il cavo. Per scollegare il prodotto, afferrare la spina, non il cavo.
- Non aprire o bruciare le batterie poiché potrebbero esplodere ad elevate temperature.
- Non tentare di aprire la base di ricarica. Eventuali riparazioni devono essere eseguite esclusivamente da un centro di assistenza qualificato.
- Non esporre la base di ricarica a temperature elevate, umidità o vapore.

Informazioni sulla sicurezza

ROBOT ASPIRAPOLVERE

- Non aspirare oggetti rigidi, appuntiti o taglienti come vetro, chiodi, viti, monete o simili.
- Non utilizzare senza filtro. Durante la manutenzione dell'unità, non inserire dita o altri oggetti nel comparto della ventola per evitare lesioni in caso di attivazione accidentale del prodotto.
- Non inserire oggetti estranei nelle aperture di ventilazione. Non utilizzare se le aperture sono ostruite; mantenerle libere da polvere, residui, capelli o qualunque oggetto possa ridurre il flusso dell'aria.
- Non aspirare sostanze tossiche (candeggina, ammoniacca, disgorgante idraulico).
- Non aspirare oggetti in fiamme o che possano causare fumo, quali sigarette, fiammiferi o braci.
- Non utilizzare per aspirare liquidi infiammabili o combustibili quali benzina, né usare in luoghi dove tali sostanze potrebbero essere presenti.
- Non usare il robot aspirapolvere in spazi ristretti in cui siano presenti vapori rilasciati da vernici a base d'olio, diluenti, antitarre, polveri infiammabili, o altri vapori esplosivi o tossici.
- In caso di uso intensivo o temperature estreme, dalle batterie può fuoriuscire liquido. Se il liquido fuoriuscito entra a contatto con la pelle, lavare immediatamente con acqua. Se il liquido fuoriuscito entra a contatto con gli occhi, lavare immediatamente con acqua corrente per almeno 10 minuti. Consultare un medico.

Indice

INFORMAZIONI SULLA SICUREZZA

02

- 06 Alimentazione
- 07 Prima dell'uso
- 10 Durante l'uso
- 11 Pulizia e manutenzione

CARATTERISTICHE DEL PRODOTTO

13

- 13 Caratteristiche del prodotto

MONTAGGIO DELL'ASPIRAPOLVERE

15

- 15 Componenti
- 16 Nomenclatura delle parti

FUNZIONAMENTO DELL'ASPIRAPOLVERE

19

- 19 Installazione dell'aspirapolvere
- 19 Ordine di installazione
- 19 Accensione e spegnimento
- 20 Installazione della base di ricarica
- 21 Ricarica
- 22 Informazioni sulla batteria
- 23 Avviare/interrompere la pulizia
- 24 Ricarica
- 25 Pulizia automatica
- 26 Pulizia spot
- 27 Pulizia max
- 28 Pulizia bordi
- 29 Pulizia programmata

MANUTENZIONE STRUMENTI E FILTRO

30

- 30 Pulizia del robot aspirapolvere
- 30 Tenere a mente i metodi di pulizia e manutenzione
- 30 Pulizia della spia del sensore e della telecamera
- 31 Pulizia della vaschetta di raccolta polvere e del filtro
- 32 Pulizia della spazzola principale
- 34 Pulizia delle spazzole rotative laterali per la pulizia dei bordi
- 35 Pulizia delle ruote di guida

RISOLUZIONE DEI PROBLEMI

36

- 36 Checklist prima di chiamare l'assistenza
- 37 Risoluzione dei problemi mediante codici di errore

SPECIFICHE DEL PRODOTTO

38

- 38 Specifiche del prodotto

Informazioni sulla sicurezza

ALIMENTAZIONE



Non piegare eccessivamente il cavo di alimentazione né posizzarlo sopra oggetti pesanti che potrebbero danneggiarlo.

- La mancata osservanza di questa precauzione può causare un incendio o una scarica elettrica.

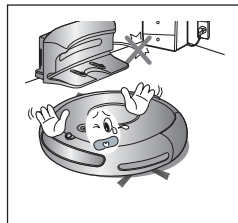

Accertarsi di rimuovere eventuale polvere o acqua dalla spina di alimentazione.

- La mancata osservanza di questa precauzione può causare un malfunzionamento o una scarica elettrica.

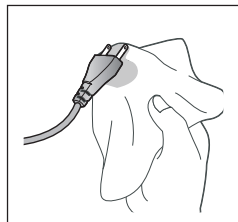

Non estrarre la spina di alimentazione tirandola per il cavo né toccare la spina con le mani bagnate.

- La mancata osservanza di questa precauzione può causare un incendio o una scarica elettrica.

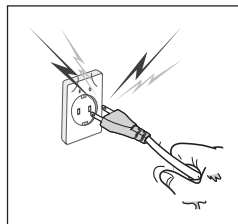

Non usare una spina multipla su una presa singola. (Non lasciare il cavo di alimentazione appoggiato a terra.)

- La mancata osservanza di questa precauzione può causare un incendio o una scarica elettrica.

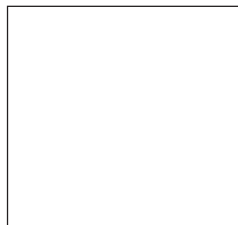

Non usare un cavo o una spina di alimentazione danneggiati o una presa allentata.

- La mancata osservanza di questa precauzione può causare un incendio o una scarica elettrica.

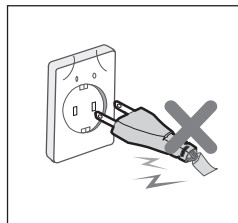

Informazioni sulla sicurezza

PRIMA DELL'USO



Prima di attivare il robot aspirapolvere accertarsi che la vaschetta di raccolta polvere sia inserita.

- Se la vaschetta di raccolta polvere non è inserita, l'aspirapolvere non funziona.

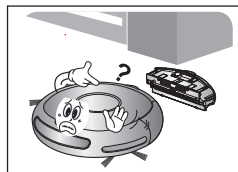

Non usare mai il robot aspirapolvere in luoghi che presentano materiali combustibili quali:

- Candele o lampade da tavolo appoggiate al pavimento.
- Fiamme non sorvegliate (camini o stufe).
- Benzina, alcool distillato, diluenti, portaceneri con sigarette accese, ecc.

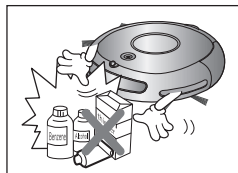

Il robot aspirapolvere è destinato a un uso domestico. Non utilizzare nei seguenti luoghi.

- Attici, interrati, magazzini, edifici industriali, locali separati distanti dall'edificio principale, luoghi esposti all'acqua o all'umidità come bagni o lavanderie, e vicino o sopra tavoli o ripiani.
- Se usato in tali luoghi possono verificarsi seri danni (malfunzionamenti o rotture).



Aprire tutte le porte delle stanze per effettuare la pulizia.

- Quando una porta è chiusa, il robot aspirapolvere non è in grado di accedere alla stanza.
- Tuttavia, verificare che la porta d'ingresso, la porta veranda e quella del bagno siano chiuse, così come eventuali altre porte d'accesso a locali con gradini o altri dislivelli che potrebbero causare la caduta del robot.



In caso di tappeti con lunghe frange, ripiegare le frange sotto il tappeto.

- Se non ripiegate, le frange possono causare danni al tappeto e al robot aspirapolvere, poiché potrebbero rimanere intrappolate nelle ruote di guida o nella spazzola principale.

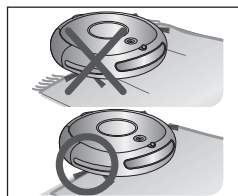

Informazioni sulla sicurezza

PRIMA DELL'USO



Rimuovere eventuali piccoli oggetti od oggetti delicati dall'area da pulire.

- Spostare eventuali oggetti prima di procedere alla pulizia.
- Rimuovere oggetti fragili quali vasi, vetri, porcellane, ecc.
- L'aspirapolvere non è in grado di riconoscere monete, anelli o altri oggetti di valore quali i gioielli.

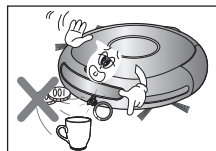

Rimuovere eventuali oggetti sparsi sul pavimento prima di effettuare la pulizia.

- L'aspirapolvere è progettato per rilevare ostacoli a una distanza di 5 cm.
- Eventuali asciugamani, tappetini posti davanti a vasche da bagno, lavandini, ingressi o locali di servizio, cavi di alimentazione, tovaglie e nastri possono rimanere intrappolati nelle ruote di guida o nella spazzola principale. Se nel robot rimane intrappolato un lembo di tovaglia pendente a terra si può verificare la caduta degli oggetti appoggiati sul tavolo.

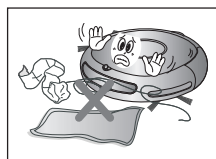

Richiedere ai membri della famiglia (o ai coinquilini) di prestare attenzione prima di effettuare la pulizia o durante l'uso della Modalità di pulizia programmata.

- Il robot aspirapolvere può urtare i bambini, facendoli cadere.

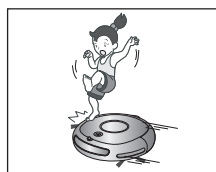

Accertarsi che i bambini non mettano i piedi o si siedano sull'aspirapolvere.

- I bambini potrebbero cadere provocandosi lesioni o danneggiare seriamente il prodotto.



Se un bambino o un animale domestico viene lasciato da solo all'interno della casa, accertarsi che l'interruttore di accensione dell'aspirapolvere sia in posizione off.

- L'aspirapolvere può attrarre la loro attenzione.
- Nelle ruote di guida o nella spazzola potrebbero restare intrappolati dita, piedi, abiti, capelli o peli, provocando lesioni.
- Se un bambino o un animale domestico si trova sulla traiettoria dell'aspirapolvere, potrebbe essere scambiato per un ostacolo e la pulizia della zona potrebbe risultare imperfetta.
- Quando l'interruttore di accensione viene posto in posizione off, l'alimentazione e tutte le funzioni sono disattivate.

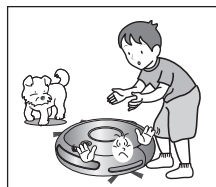

Durante l'installazione della base di ricarica, non lasciare il cavo di alimentazione a terra.

- Quando l'aspirapolvere si dirige verso la base di ricarica o vi passa vicino, potrebbe rimanere impigliato nel cavo.

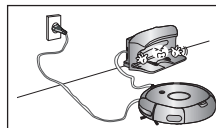

Tenere sempre il cavo di alimentazione della base di ricarica collegato alla presa elettrica.

- Sebbene l'aspirapolvere sia dotato di una funzione di auto ricarica, tale operazione non sarà possibile se il cavo di alimentazione della base di ricarica non è collegato alla presa elettrica.

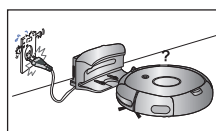

Informazioni sulla sicurezza

PRIMA DELL'USO



Installare la base di ricarica in un luogo facilmente accessibile dal robot aspirapolvere.

- Se la base di ricarica viene posizionata in un angolo, ciò può causare movimenti eccessivi e impedire il regolare processo di ricarica automatica.

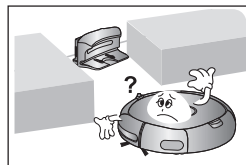

Eventuali oggetti posizionati di fronte alla base di ricarica possono impedire all'aspirapolvere di effettuare autonomamente la ricarica.

- Mantenere la zona sgombra da oggetti.

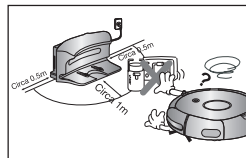

Non devono essere presenti ostacoli entro 0,5 m sulla sinistra e sulla destra ed entro 1 m sul davanti.

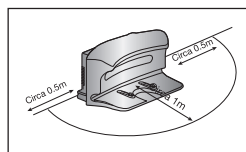

Non provocare un corto circuito dei contatti della base di ricarica con oggetti metallici quali bastoncini, cacciaviti, eccetera.

- In caso contrario potrebbero verificarsi gravi danni alla base di ricarica.

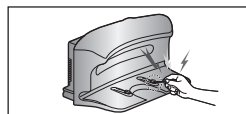

Accertarsi che non vi siano tracce di liquidi sulla base di ricarica.

- La mancata osservanza di questa precauzione può causare un incendio o una scarica elettrica.

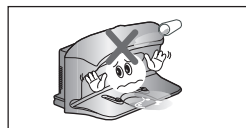

Accertarsi che l'aspirapolvere non aspiri o si muova sopra liquidi quali acqua, olio o urina di animali domestici.

- La mancata osservanza di questa precauzione può causare gravi danni al prodotto.
- I liquidi potrebbero spandersi tramite le ruote dell'apparecchio sporcando la zona intorno.

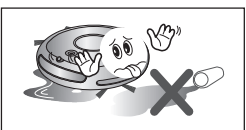

Non utilizzare la base di ricarica per scopi diversi da quelli previsti dal costruttore.

- La mancata osservanza di questa precauzione può causare gravi danni alla base di ricarica o provocare un incendio.

Informazioni sulla sicurezza

DURANTE L'USO



L'aspirapolvere non è idoneo per la pulizia di tappeti molto spessi.

- La mancata osservanza di questa indicazione può causare problemi durante l'uso del robot aspirapolvere.
- E' possibile arrecare danni al tappeto.

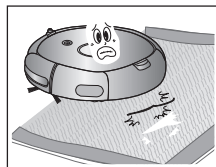

Non usare l'aspirapolvere su un tavolo o in luoghi elevati da terra.

- La caduta accidentale può causare danni all'unità.



Durante il suo funzionamento l'aspirapolvere può urtare contro l'arredamento, per esempio le gambe delle sedie, dei tavoli, pezzi di arredamento lunghi e sottili, ecc..

- Per accelerare e ottimizzare il processo di pulizia, sollevare le sedie da terra posizionandole sopra i tavoli.

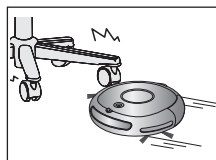

Non collocare oggetti sopra l'aspirapolvere.

- In caso contrario si potrebbe verificare un malfunzionamento.



Rimuovere immediatamente eventuali pezzi di carta o di plastica di grandi dimensioni aspirati dal robot durante la pulizia.

- L'uso dell'aspirapolvere per un lungo periodo di tempo con i fori di ventilazione ostruiti può comportare gravi danni al prodotto.

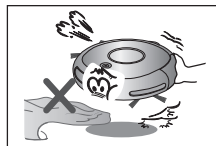

Se si avverte un rumore insolito, fumo od odore di bruciato proveniente dall'aspirapolvere, spegnere immediatamente l'apparecchio e chiamare il centro assistenza.

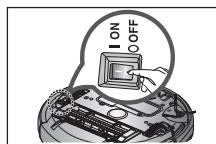

Il robot aspirapolvere potrebbe non essere in grado di svolgere la sua funzione se bloccato sulle scale di ingresso o sulla veranda.

- Per motivi di sicurezza, il robot aspirapolvere interrompe il funzionamento se non è in grado di muoversi per più di 5 minuti.
- Per riprendere il regolare funzionamento, spegnerlo e riaccenderlo dopo averlo spostato in una nuova posizione nella quale sia in grado di proseguire la sua funzione.

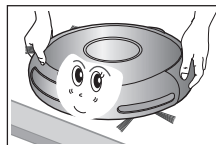

Informazioni sulla sicurezza

DURANTE L'USO



NOTA

Il robot aspirapolvere non è in grado di pulire completamente le aree che non è in grado di raggiungere, come per esempio gli angoli e gli spazi tra divani e pareti.

- Pulire di tanto in tanto queste zone manualmente.

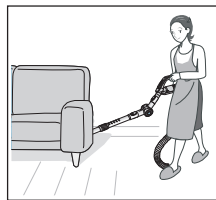

NOTA

Se il robot aspirapolvere forma tracce di polvere, è possibile che queste rimangano non pulite.

- In questo caso, raccogliere la polvere utilizzando uno strumento diverso.

PULIZIA E MANUTENZIONE



AVVERTENZA

Durante la pulizia del prodotto, non spruzzarvi sopra acqua né pulirlo con sostanze volatili quali benzina, diluenti o alcool.

- La mancata osservanza di questa precauzione può causare gravi danni al prodotto.



AVVERTENZA

Non premere con forza il paracolpi del robot aspirapolvere.

- In caso di danneggiamento del sensore paracolpi, il robot aspirapolvere può urtare pareti e mobili.

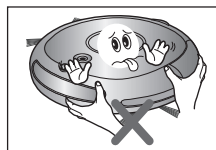

AVVERTENZA

L'unità deve essere disassemblata o riassembleta solo da tecnici dell'assistenza qualificati.

- La mancata osservanza di questa precauzione può causare danni al prodotto.



ATTENZIONE

Rimuovere regolarmente eventuali corpi estranei accumulatisi davanti ai sensori Ostacoli e Dislivello.

- Lo sporco che si accumula sui sensori può comportare un funzionamento inaccurato dei sensori.

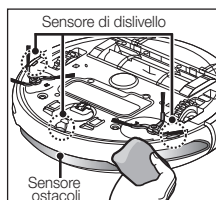

Informazioni sulla sicurezza

PULIZIA E MANUTENZIONE



Durante la rimozione di corpi estranei, spegnere l'apparecchio prima di verificare la spazzola di pulizia.

- La mancata osservanza di questa precauzione può comportare l'accensione accidentale dell'unità e causare lesioni personali o gravi danni al prodotto.

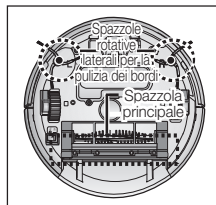

Se il cavo di alimentazione è danneggiato, richiederne la sostituzione a un tecnico qualificato presso un centro assistenza.

- La mancata osservanza di questa precauzione può causare un incendio o una scarica elettrica.



Prima di pulire la base di ricarica, scollegare il cavo di alimentazione.



Per effettuare la sostituzione della batteria, contattare un centro di assistenza Samsung Electronics.

- L'uso di batterie non originali può comportare un malfunzionamento del prodotto.

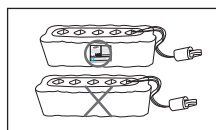

Caratteristiche del prodotto

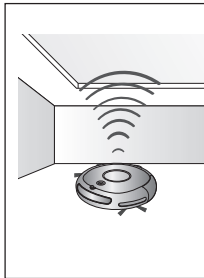
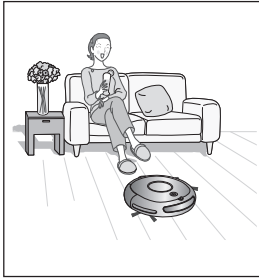

- **Cosa significa riconoscimento della forma del soffitto (Visionary mapping™)?**

Questa funzione riconosce la forma del soffitto mediante una telecamera posizionata sulla parte superiore dell'apparecchio per identificare l'area da pulire e il modo migliore per passarvi sopra e pulire ogni sezione del pavimento.

PULIZIA DELICATA DI OGNI ANGOLO

Poiché il robot aspirapolvere è in grado di pulire il pavimento in modo sequenziale (→) seguendo una mappa determinata dalla funzione di riconoscimento della forma del soffitto, è in grado di pulire anche ogni angolo del pavimento.

VARIE MODALITA' DI PULIZIA

Per soddisfare tutte le esigenze di pulizia sono disponibili varie modalità di funzionamento.

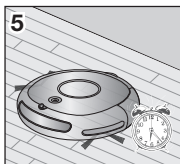
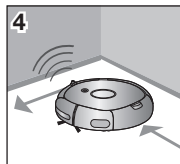
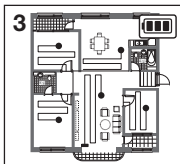
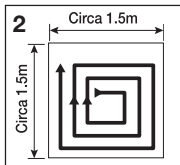
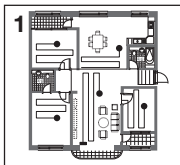

1. Modalità Auto

Pulisce tutte le stanze in modo automatico.

2. Modalità Spot

Pulisce in modo accurato una zona delimitata. Questa modalità può essere utilizzata per pulire briciole di pane o di torta.

3. Modalità Max

Continua ad effettuare la pulizia fino a quando la batteria è quasi scarica.

4. Modalità Bordi

Quando il Sensore ostacoli rileva un ostacolo durante la pulizia, il robot riduce la velocità per attenuare l'impatto e il Sensore paracolpi consente a sua volta di attutire ulteriormente l'urto. Inoltre, il robot riesce ad effettuare una pulizia accurata avvicinandosi il più possibile a bordi e angoli.

5. Modalità di pulizia programmata

All'ora impostata, il robot aspirapolvere inizia la pulizia del pavimento.

Caratteristiche del prodotto

AUTO RICARICA

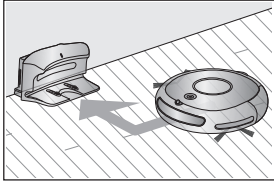

Quando il livello di carica della batteria è basso, il robot aspirapolvere si dirige automaticamente verso la base di ricarica per effettuare una ricarica rapida.

SPAZZOLE ROTATIVE LATERALI PER LA PULIZIA DEI BORDI

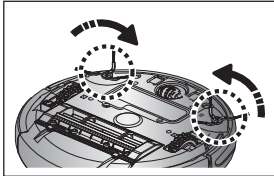

Le spazzole rotative laterali per la pulizia dei bordi eseguono la pulizia dei punti più inaccessibili.

ATTRAVERSAMENTO DEI DISLIVELLI

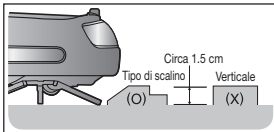

L'innovativo sistema di guida dell'aspirapolvere permette al robot di superare eventuali dislivelli tra le soglie con altezza massima di 1.5cm. A seconda della forma della soglia, il robot aspirapolvere potrebbe non essere in grado di oltrepassare un dislivello di 1,5 cm.

ANTI URTO

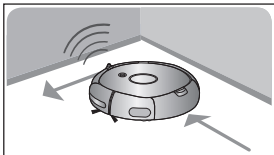

Il robotico aspirapolvere rileva ed evita eventuali ostacoli in due fasi. La fase 1 consiste nella rilevazione, da parte del sensore 7 ostacoli, di eventuali ostacoli lungo il percorso del robot in modo da evitare l'impatto; la fase 2 prevede l'assorbimento dell'urto da parte del sensore paracolpi.

DISPOSITIVO DI SICUREZZA

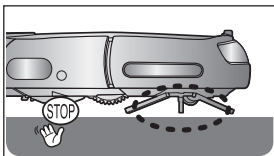

Se durante il funzionamento il robot aspirapolvere viene sollevato da terra, le ruote di guida, la spazzola principale, il motore di aspirazione, le spazzole rotative laterali vengono automaticamente fermate da un sensore di rilevamento.

Montaggio dell'aspirapolvere

COMPONENTI

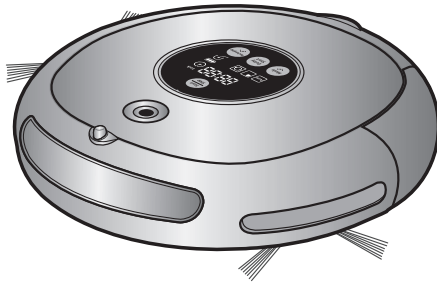

■ Corpo principale

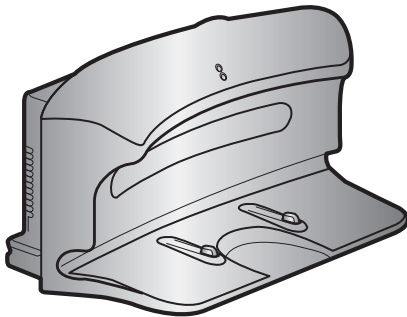

■ Base di ricarica (Stazione)

■ Others Components



Manuale dell'utente



Spazzola per pulizia

Montaggio dell'aspirapolvere

NOMENCLATURA DELLE PARTI

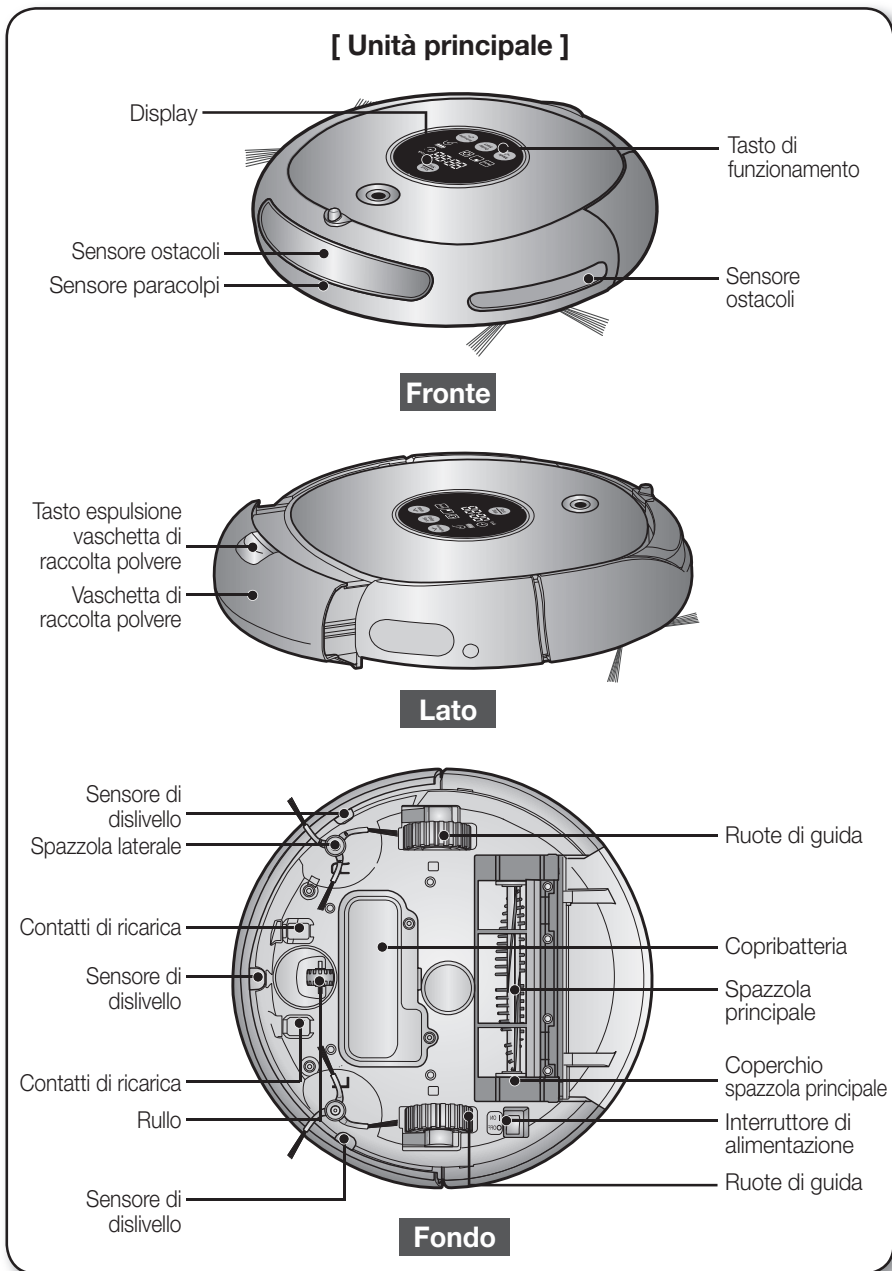

Montaggio dell'aspirapolvere

[Base di ricarica (Stazione)]

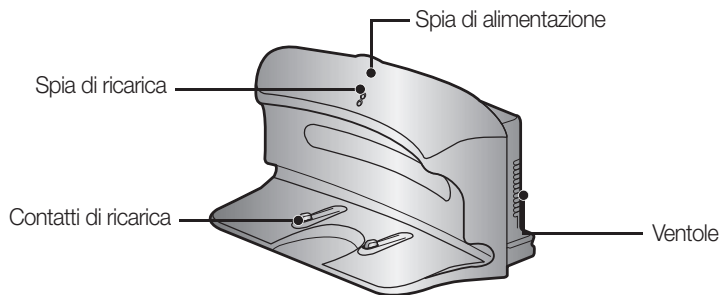

Montaggio dell'aspirapolvere

NOMENCLATURA DELLE PARTI

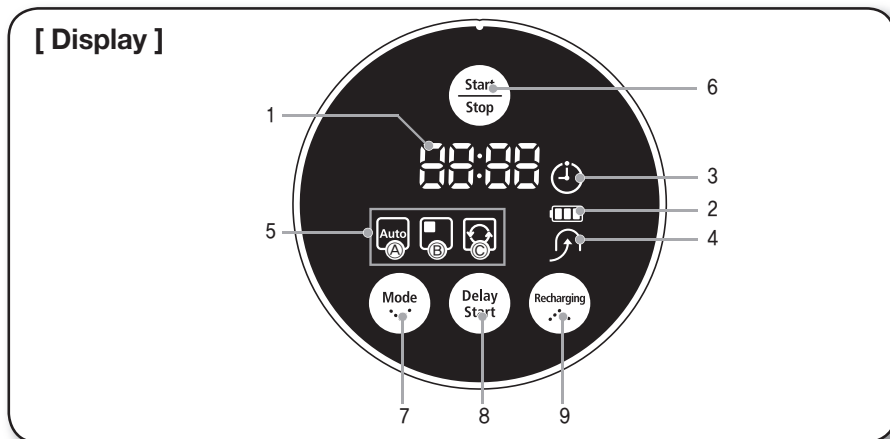

PARTI DEL DISPLAY

1. Numero

- Mostra il timer, lo stato del progresso e i codici di errore mediante numeri, lettere e simboli grafici.

2. Indicatore livello batteria

- Ricarica: Mostra l'andamento della ricarica in tre fasi.

- In Uso: Mostra il livello di carica della batteria. Il livello di carica della batteria scende da FULL a ogni livello indicato durante l'uso. (Quando la batteria è completamente scarica, un livello lampeggerà visualizzando "LO".)

3. Pulizia programmata

- Quando è impostata la pulizia programmata, l'icona Pulizia programmata è accesa.

4. Ricarica

- Questa icona si attiva quando il robot aspirapolvere torna alla base di ricarica per ricaricare le batterie.

5. Visualizzazione della modalità di pulizia

- Ogni qualvolta il tasto della modalità di pulizia viene premuto, viene visualizzata la modalità di pulizia corrispondente.

(a) Modalità Auto: Questa icona si attiva quando la modalità di pulizia Auto è selezionata.

(b) Modalità Spot: Questa icona si attiva quando la modalità di pulizia Spot è selezionata.

(c) Modalità Max: Questa icona si attiva quando la modalità di pulizia Max è selezionata.

(d) Modalità Bordi : "⏏" è acceso quando è selezionata la modalità di pulizia Bordi.

TASTI

6. Avvio/Arresto

- Premere per avviare/terminare la pulizia.

7. Modalità di pulizia

- Premere per selezionare una modalità di pulizia. Una volta selezionata una modalità di pulizia, premere il tasto (Start/Stop) per avviare la pulizia.

8. Avviamento ritardato

- Premere per programmare la pulizia. E' possibile programmare l'avvio della pulizia fino a un massimo di 23 ore.

9. Ricarica

- Premendo questo tasto, l'icona Ricarica si accende e il robot aspirapolvere torna alla base di ricarica per effettuare la ricarica delle batterie in esaurimento.

Funzionamento dell'aspirapolvere

INSTALLAZIONE DEL ROBOT ASPIRAPOLVERE

ORDINE DI INSTALLAZIONE

1. Accensione e spegnimento

Per utilizzare il robot aspirapolvere, è necessario accendere l'unità agendo sull'apposito tasto posto sul fondo dell'apparecchio.

2. Installazione della base di ricarica

Per effettuare la ricarica delle batterie del robot aspirapolvere è necessario installare la base di ricarica.

Poiché le batterie sono scariche al momento dell'acquisto, prima di utilizzare l'unità è necessario effettuare una carica completa.

3. Ricarica delle batterie

Prima di utilizzare il robot aspirapolvere è necessario caricare completamente le batterie.



ACCENSIONE E SPEGNIMENTO

Per utilizzare il robot aspirapolvere è necessario accenderlo.

Spegnendo il prodotto, tutte le sue impostazioni verranno ripristinate allo stato iniziale.

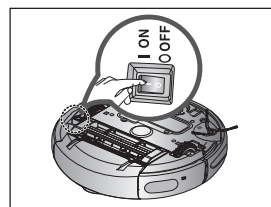

1. Girare l'unità per accenderla.

- Se le icone non si illuminano, ciò indica che la carica delle batterie si è esaurita. In questo caso, inserire il robot nella base di ricarica dopo averlo acceso.

- Notare che lo spegnimento dell'unità provocherà il ripristino di tutte le impostazioni allo stato iniziale.

- * Se non viene premuto alcun tasto per circa 10 minuti a dispositivo acceso, l'alimentazione si disattiva automaticamente per risparmiare la batteria. In questo caso, per utilizzare nuovamente il robot aspirapolvere, premere il tasto "Power" o "Start/Stop".

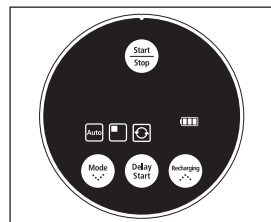

Inserendo il robot spento nella base di ricarica, la ricarica delle batterie non avverrà.

Funzionamento dell'aspirapolvere

INSTALLAZIONE DEL ROBOT ASPIRAPOLVERE

INSTALLAZIONE DELLA BASE DI RICARICA

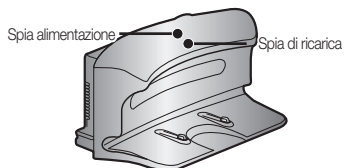

1. Installare la base di ricarica su una superficie piana.

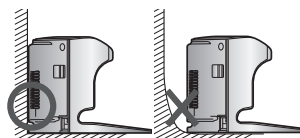

2. Non devono essere presenti ostacoli entro 0,5 m sulla sinistra e sulla destra ed entro 1 m sul davanti.

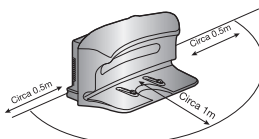

3. Installare la base di ricarica in un luogo facilmente accessibile dal robot aspirapolvere.

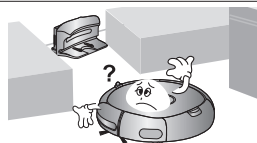

4. Posizionare il cavo di alimentazione lungo la parete.

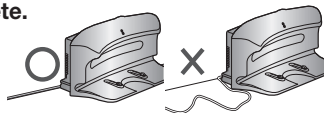

5. Se il pavimento è in legno, installare la base di ricarica nella stessa direzione dei listelli in legno.

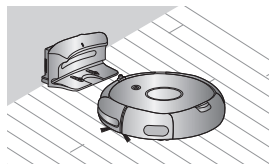

Mantenere sempre il cavo di alimentazione della base di ricarica collegato alla presa elettrica.

- Se la base di ricarica non è collegata a una presa elettrica, il robot aspirapolvere non è in grado di trovare la base per ricaricare automaticamente le batterie.
- Se il robot aspirapolvere viene tenuto separato dalla base di ricarica, la batteria inizia a scaricarsi.

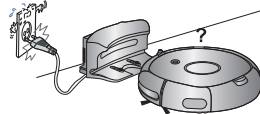

Funzionamento dell'aspirapolvere

INSTALLAZIONE DEL ROBOT ASPIRAPOLVERE

RICARICA

Al momento dell'acquisto del prodotto, la batteria è completamente scarica ed è necessario caricarla completamente prima dell'utilizzo.

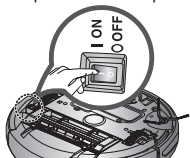

Accendere il prodotto premendo l'interruttore posto sul fondo.

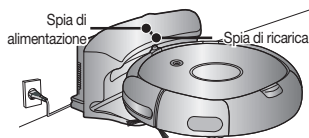

- 1. Una volta allineati i contatti di ricarica del corpo principale dell'unità con i contatti presenti sulla base di ricarica, premere il prodotto fino ad avvertire l'avviso di "ricarica in corso" proveniente dalla base.**

- La spia di ricarica diventa verde.

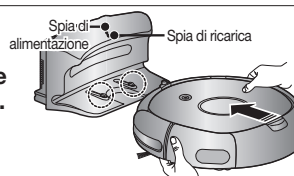

- 2. Verificare lo stato della ricarica del robot aspirapolvere.**

- All'inizio della ricarica, sul pannello del display verranno visualizzati in sequenza il livello di carica della batteria e "B".
- Al termine del ciclo di ricarica, sul pannello del display verranno visualizzati in sequenza il livello di carica della batteria e "FULL".

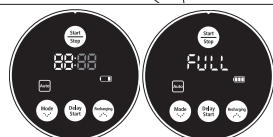

Ricarica in corso Ricarica completa



- Quando sul display il livello della batteria lampeggia durante la pulizia, il robot aspirapolvere interrompe le sue operazioni per dirigersi automaticamente alla base di ricarica per effettuare la carica delle batterie.



- Quando il display lampeggia con il simbolo "LO" durante la pulizia, il robot aspirapolvere non può essere gestito mediante il telecomando o i tasti posti sul corpo principale dell'unità. In questo caso, portare manualmente il robot alla stazione di ricarica e collegarlo. (Ciò avviene quando la batteria è completamente scarica.)

<display di ricarica>



Carica completa Ricarica in corso Ricarica necessaria

- NOTA**
- Al momento dell'acquisto iniziale del prodotto, sono necessari circa 120 minuti per effettuare una ricarica completa della batteria per avere una autonomia di funzionamento di circa 90 minuti.
 - Se la ricarica viene effettuata quando la batteria è surriscaldata, il tempo necessario per la ricarica può risultare maggiore.
 - Misure da intraprendere quando la ricarica non viene effettuata in modo regolare.
Se il robot aspirapolvere non può essere ricaricato automaticamente in modo regolare, verificare le seguenti condizioni:
 - Spegnerlo e riaccenderlo l'unità agendo sul tasto posto sul fondo del prodotto (Reset).
 - Ricollegare l'aspirapolvere alla base di ricarica (Reset).
 - Verificare che non vi siano corpi estranei sul connettore della base di ricarica e pulire il connettore posto sull'unità e quello della base di ricarica con un panno asciutto.
 - Verificare che non vi siano oggetti vicino alla base di ricarica che possano riflettere il segnale.
 - Quando il robot aspirapolvere viene separato dalla base di ricarica, le batterie iniziano a scaricarsi naturalmente.
 - Se possibile procedere alla ricarica delle batterie mediante la base di ricarica. (In caso di assenza prolungata per un viaggio di lavoro o una vacanza, spegnere il robot aspirapolvere e scollegare la spina del cavo di alimentazione della base di ricarica.)

Funzionamento dell'aspirapolvere

INSTALLAZIONE DEL ROBOT ASPIRAPOLVERE

INFORMAZIONI SULLA BATTERIA

- Il robot aspirapolvere è alimentato da una batteria ricaricabile nichel-metallo idruro (NiMH) ed è dotato di una protezione per la sovraccarica al fine di garantirne una lunga durata.
- **Il periodo di garanzia della batteria è di 6 mesi dalla data di acquisto.**
- Prima di acquistare una nuova batteria, fornire al centro di assistenza il nome del modello della batteria e richiedere il ricambio originale recante il simbolo .

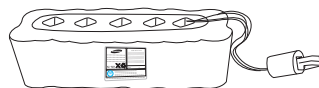

-
- Questa batteria è studiata solo per l'uso con robot aspirapolvere Samsung. E' proibito l'uso con altri apparecchi o per altri scopi.
 - Non disassemblare o modificare la batteria.
 - Ricaricarla in un luogo ben ventilato.
 - Non collocare la batteria su un fuoco o una sorgente di calore.
 - Non appoggiare oggetti metallici sui poli (+) o (-) della batteria.
 - Tenere il prodotto all'interno (0°C~40°C).
 - Prima di smaltire questo prodotto, smaltire le batterie in modo responsabile.
 - Non smaltire le batterie insieme ai normali rifiuti domestici.
 - Seguire tutte le normative locali per lo smaltimento delle batterie esauste.
- * Se le batterie non sono regolarmente funzionanti, non disassemblarle. Contattare il più vicino Centro di assistenza.
 - * Un maggiore tempo di ricarica e una minore durata della batteria indica l'approssimarsi della fine del ciclo di vita della batteria. Contattare un Centro di assistenza autorizzato per richiedere un batteria sostitutiva.

La batteria ricaricabile incorporata nel prodotto non è sostituibile dall'utente. Per informazioni sulla sostituzione, rivolgersi al fornitore del servizio.

Funzionamento dell'aspirapolvere

USO DEL ROBOT ASPIRAPOLVERE

AVVIARE/INTERROMPERE LA PULIZIA

E' possibile attivare o disattivare tutte le funzioni del robot aspirapolvere.

- Ogni funzione viene eseguita solo se l'interruttore di accensione è in posizione On.
- Quando il robot aspirapolvere è in funzione, premere il tasto (Start/Stop) per annullare l'operazione e selezionare una funzione.

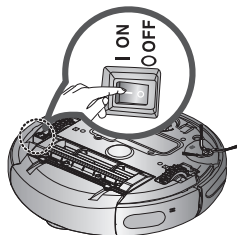

Accensione e spegnimento

Accensione

- Unità principale: Premere il tasto (Start/Stop).
- I tasti dell'unità principale, l'indicatore del livello di carica della batteria e le icone delle modalità di pulizia si accendono.

Spegnimento

- Unità principale: Tenere premuto il tasto (Start/Stop) per 3 secondi.
- Tutte le icone, fatta eccezione per l'indicatore del livello di carica della batteria, si spengono.

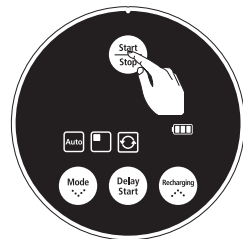

Uso dei tasti dell'unità principale

Avviare/interrompere la pulizia

Avviare

- Unità principale: Selezionare la modalità Auto / Spot / Max / Bordi premendo il tasto (Mode) quindi premere (Start/Stop).
- All'inizio del ciclo di pulizia, il robot aspirapolvere inizia a muoversi.
- * La pressione del tasto (Start/Stop) senza la selezione di una modalità di pulizia attiva la modalità di pulizia Auto.

Interrompere

- Per arrestare le operazioni del robot, premere il tasto (Start/Stop) il tasto sull'unità principale.
- Quando le operazioni di pulizia vengono interrotte, il robot aspirapolvere si ferma.

Funzionamento dell'aspirapolvere

USO DEL ROBOT ASPIRAPOLVERE

RICARICA

Premendo il tasto Ricarica, il robot aspirapolvere torna alla base di ricarica per effettuare la ricarica delle batterie.

- Quando il robot aspirapolvere è in funzione, premere il tasto  per annullare l'operazione e premere il tasto Ricarica.

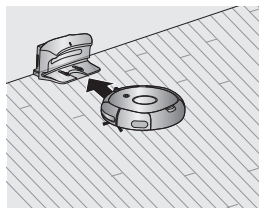

1. Premere il tasto Ricarica.

- L'icona dell'unità principale  si accende e il robot torna alla base di ricarica.

2. Per interrompere il ritorno del robot alla base di ricarica, premere il tasto .

3. Per testare la funzione di ricarica automatica, premere il tasto Ricarica quando il robot si trova a meno di 1,5 m dalla base di ricarica.

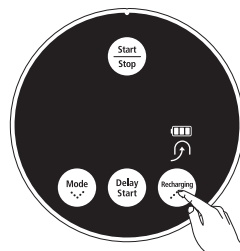

Uso dei tasti dell'unità principale

Risoluzione dei problemi nel caso il robot aspirapolvere non ritorni alla base di ricarica

- Verificare l'installazione della base di ricarica
 - Quando la base di ricarica si trova in una posizione dalla quale non è in grado di guidare il robot fino ad essa.
 - Quando la base di ricarica si trova a una distanza superiore ai 5m dal robot aspirapolvere.
: Il robot può impiegare un tempo superiore per tornare alla base di ricarica.
- Ricaricare manualmente il robot aspirapolvere nei seguenti casi.
 - Quando la base di ricarica è situata in un angolo.
 - Quando la batteria è completamente scarica.
 - Quando il robot aspirapolvere è impigliato in un ostacolo (mobili, ecc.)
 - Quando il robot non è in grado di oltrepassare un dislivello per dirigersi alla base di ricarica.

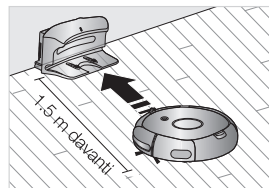

Funzionamento dell'aspirapolvere



USO DEL ROBOT ASPIRAPOLVERE

PULIZIA AUTOMATICA

Il robot aspirapolvere si muove autonomamente ed esegue la pulizia automatica della casa fino al suo completamento.

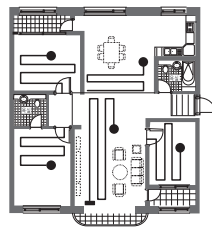
- Se le operazioni di pulizia hanno inizio quando il robot è inserito nella base di ricarica, il tempo necessario per ritornarvi sarà minore poiché il robot aspirapolvere memorizza la posizione originale durante il suo movimento.
- Se il livello di carica delle batterie è molto basso durante le operazioni di pulizia, il robot aspirapolvere tornerà automaticamente alla base di ricarica per poi riprendere la pulizia una volta ricaricate le batterie. (Numero di operazioni di pulizia riprese: una)

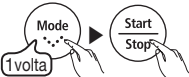

Tasto unità principale	Sequenza configurazione
	1 Impostare la modalità.
	2 Annullare la modalità.

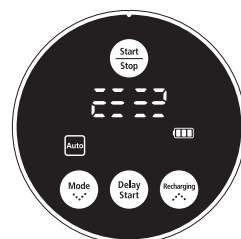

Durante la pulizia



Informazioni sulla funzione Riprendi pulizia

- Se il robot aspirapolvere valuta che la pulizia è stata completata, la funzione Riprendi pulizia non viene eseguita.
- Spostando il robot aspirapolvere o premendo un tasto mentre l'unità è in carica, il robot aspirapolvere giudicherà la pulizia come completata terminando l'attività.

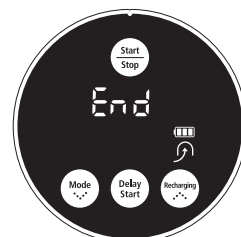

Una volta terminata la pulizia



Non spostare il robot aspirapolvere o premere un tasto durante la pulizia. In caso contrario, il robot aspirapolvere avvierà nuovamente la pulizia dall'inizio.

Funzionamento dell'aspirapolvere



USO DEL ROBOT ASPIRAPOLVERE

PULIZIA SPOT

E' possibile effettuare la pulizia di una zona specifica contenente ad esempio briciole di pane o di biscotti, polvere o simili.

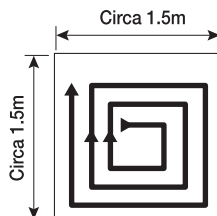
- Posizionare il robot aspirapolvere nella zona da pulire.

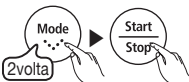

Tasto unità principale	Sequenza configurazione
	1 Impostare la modalità.
	2 Annullare la modalità.

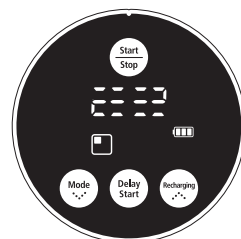

Durante la pulizia

- Nella modalità di pulizia Spot, il robot aspirapolvere esegue la pulizia di un'area di 1,5 m x 1,5 m.
- Una volta terminata la pulizia, il robot aspirapolvere visualizzerà sul display i messaggi Fine, Arresto e Stand by.



Quando il robot aspirapolvere è inserito nella base di ricarica, la funzione di pulizia spot non è supportata.

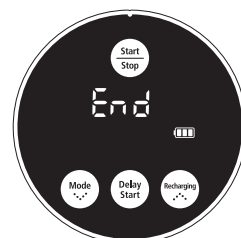

Una volta terminata la pulizia

Funzionamento dell'aspirapolvere



USO DEL ROBOT ASPIRAPOLVERE

PULIZIA MAX

Il robot aspirapolvere si sposta automaticamente ed esegue la pulizia fino ad esaurimento della carica delle batterie e il livello di carica visualizzato è uno.

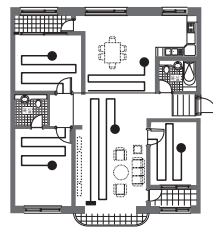
- Se le operazioni di pulizia hanno inizio quando il robot è inserito nella base di ricarica, il tempo necessario per ritornarvi sarà minore poiché il robot aspirapolvere memorizza la posizione originale durante il suo movimento.
- Se il livello di carica delle batterie è molto basso durante le operazioni di pulizia, il robot aspirapolvere tornerà automaticamente alla base di ricarica per poi riprendere la pulizia una volta ricaricate le batterie. (Numero di operazioni di pulizia riprese: una)

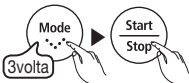

Tasto unità principale	Sequenza configurazione
	1 Impostare la modalità.
	2 Annullare la modalità.

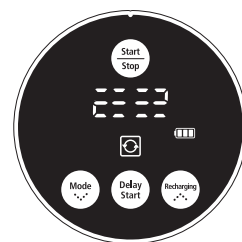

Durante la pulizia



NOTA

Informazioni sulla funzione Riprendi pulizia

- Se il robot aspirapolvere giudica di aver terminato la pulizia, la funzione Riprendi pulizia non verrà eseguita.
- Spostando il robot aspirapolvere o premendo un tasto mentre l'unità è in carica, il robot aspirapolvere giudicherà la pulizia come completata terminando l'attività.



Non spostare il robot aspirapolvere o premere un tasto durante la pulizia. In caso contrario, avvierà nuovamente la pulizia dall'inizio.

Funzionamento dell'aspirapolvere

USO DEL ROBOT ASPIRAPOLVERE

PULIZIA BORDI

Quando il Sensore ostacoli rileva un ostacolo durante la pulizia, il robot riduce la velocità per attenuare l'impatto e il Sensore paracolpi consente a sua volta di attutire ulteriormente l'urto. Inoltre, il robot riesce ad effettuare una pulizia accurata avvicinandosi il più possibile a bordi e angoli. (Questo robot aspirapolvere è dotato di sistema touch sensor per la rilevazione degli ostacoli e la pulizia.)

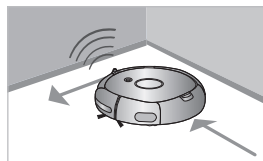

Il robot aspirapolvere si muove autonomamente ed esegue la pulizia automatica della casa fino al suo completamento.

- Se le operazioni di pulizia hanno inizio quando il robot è inserito nella base di ricarica, il tempo necessario per ritornarvi sarà minore poiché il robot aspirapolvere memorizza la posizione originale durante il suo movimento.
- Se il livello di carica delle batterie è molto basso durante le operazioni di pulizia, il robot aspirapolvere tornerà automaticamente alla base di ricarica per poi riprendere la pulizia una volta ricaricate le batterie. (Numero di operazioni di pulizia riprese: una)

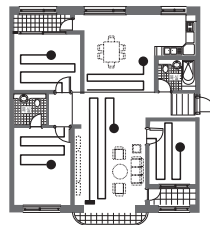

Tasto unità principale	Sequenza configurazione
	1 Impostare la modalità.
	2 Annullare la modalità.

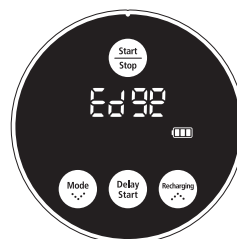

Durante la pulizia

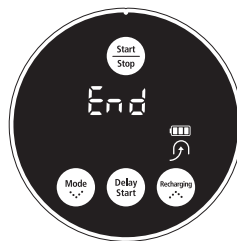

Una volta terminata la pulizia



Informazioni sulla funzione Riprendi pulizia

- Se il robot aspirapolvere valuta che la pulizia è stata completata, la funzione Riprendi pulizia non viene eseguita.
- Spostando il robot aspirapolvere o premendo un tasto mentre l'unità è in carica, il robot aspirapolvere giudicherà la pulizia come completata terminando l'attività.



Non spostare il robot aspirapolvere o premere un tasto durante la pulizia. In caso contrario, il robot aspirapolvere avvierà nuovamente la pulizia dall'inizio.

Funzionamento dell'aspirapolvere







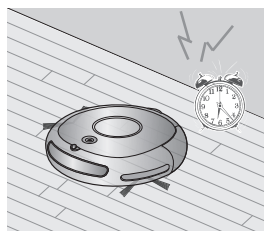

USO DEL ROBOT ASPIRAPOLVERE

PULIZIA PROGRAMMATTA

E' possibile programmare l'inizio della pulizia a partire da uno specifico orario. (Tempo prima dell'avvio: fino a 23 ore)

- La pulizia programmata viene eseguita solo se il robot aspirapolvere è inserito nella base di ricarica.



Tasto unità principale	Sequenza configurazione	
	1 Attivare la modalità di Pulizia Programmata.	Esempio) Per avviare la pulizia dopo 5 ore dall'ora corrente 
	2 Quando il tasto viene premuto l'orario viene aumentato o diminuito.	
	3 Terminare l'impostazione.	
	4 Annullare l'impostazione.	 L'icona si disattiva.



Una volta terminata l'impostazione, e premendo il tasto (⏸) al posto del tasto Delay Start (Avviamento ritardato), la programmazione della pulizia viene annullata. Una volta completata l'impostazione, spostando manualmente il robot aspirapolvere dalla base di ricarica, la pulizia programmata viene annullata.

Manutenzione strumenti e filtro

PULIZIA DEL ROBOT ASPIRAPOLVERE

TENERE A MENTE I METODI DI PULIZIA E MANUTENZIONE

- Se l'interruttore di alimentazione è danneggiato, rivolgersi a un tecnico dell'assistenza per evitare eventuali incidenti.
- Non utilizzare alcuno strumento o dispositivo meccanico non previsto dal costruttore che possa deformare il robot aspirapolvere.

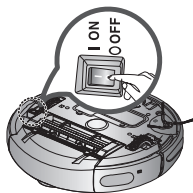

- Spegnere sempre l'unità premendo il tasto di alimentazione posto sul fondo prima di effettuare la manutenzione del robot aspirapolvere. In caso contrario, il robot potrebbe attivarsi improvvisamente causando lesioni.



PULIZIA DELLA SPIA DEL SENSORE E DELLA TELECAMERA

Spegnere sempre l'unità premendo il tasto di accensione posto sul fondo prima di effettuare la manutenzione del robot aspirapolvere.

- Non spruzzare acqua, diluenti, benzina o sostanze simili direttamente sul corpo del robot aspirapolvere.

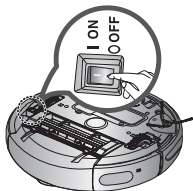

- Pulire delicatamente la spia del sensore e la telecamera usando un panno morbido.

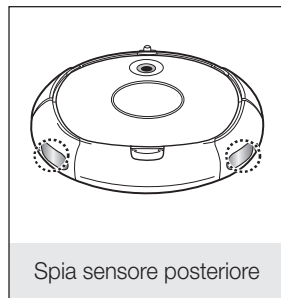
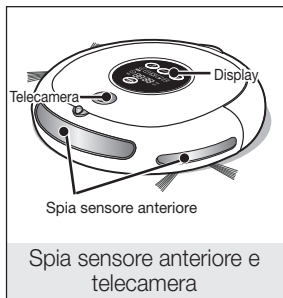
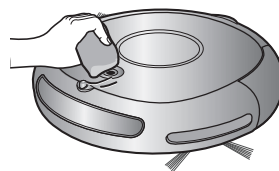

Manutenzione strumenti e filtro

PULIZIA DEL ROBOT ASPIRAPOLVERE

PULIZIA DELLA VASCHETTA DI RACCOLTA POLVERE E DEL FILTRO

Per prima cosa, svuotare la vaschetta di raccolta polvere prima di pulirla.

- Durante l'estrazione della vaschetta, prestare attenzione a non rovesciare la polvere raccolta.
- Vuotare la vaschetta nei seguenti casi:
 1. Quando nella vaschetta si è accumulata una quantità eccessiva di polvere.
 2. Quando la Potenza di aspirazione si è ridotta.
 3. Quando improvvisamente la rumorosità è aumentata.

Filtro 

Coperchio
vaschetta di
raccolta polvere 

1. Premere il tasto di espulsione della vaschetta di raccolta polvere (PUSH), quindi estrarre la vaschetta.

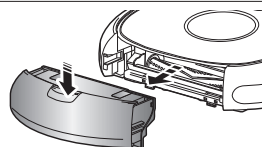

2. Separare la vaschetta estraendola nella direzione illustrata dalla freccia in figura.

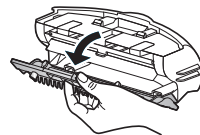

3. Separare il filtro dalla vaschetta di raccolta estraendolo nella direzione illustrata dalla freccia in figura.

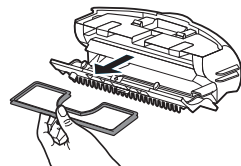

4. Pulire il filtro e la vaschetta di raccolta polvere.

* Entrambi possono essere puliti in acqua corrente.



5. Rimontare il filtro nella vaschetta di raccolta.

- Accertarsi che la griglia del filtro sia rivolta verso il basso.
Non è possibile montarlo in modo diverso.

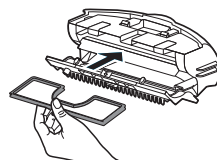

6. Chiudere il coperchio della vaschetta di raccolta polvere e reinserirla nell'unità principale.

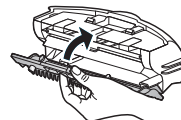

Manutenzione strumenti e filtro

PULIZIA DEL ROBOT ASPIRAPOLVERE

PULIZIA DELLA SPAZZOLA PRINCIPALE

Spegnere sempre l'unità premendo il tasto di alimentazione posto sul fondo prima di effettuare la manutenzione del robot aspirapolvere.



- Dal momento che la polvere raccolta nella vaschetta potrebbe fuoriuscire, estrarre la vaschetta di raccolta prima di pulire la spazzola.

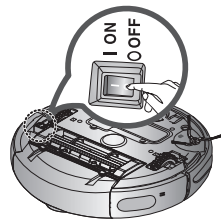

1. Separare la vaschetta di raccolta dal corpo dell'aspirapolvere premendo il tasto di espulsione della vaschetta (PUSH).

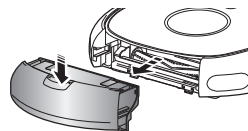

2. Dopo avere verificato l'eventuale presenza di corpi estranei, premere il tasto di sgancio che trattiene il coperchio della spazzola per separarlo dal corpo dell'aspirapolvere.

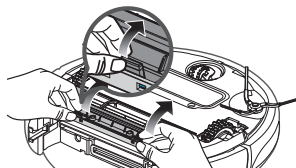

3. Sollevare la spazzola dal corpo dell'aspirapolvere.

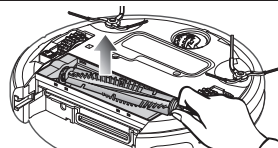

4. Rimuovere dalla spazzola eventuali corpi estranei quali capelli o filamenti usando una spazzola per la pulizia o un aspirapolvere.



5. Al termine della pulizia, fissare per prima la parte laterale della spazzola quindi l'altro lato nello stesso modo.

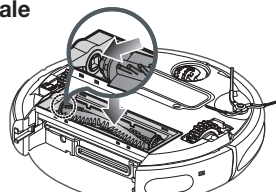

Manutenzione strumenti e filtro

PULIZIA DEL ROBOT ASPIRAPOLVERE

6. Dopo aver inserito i tre perni nella parte superiore del coperchio, premere la parte terminale fino ad avvertire uno scatto.

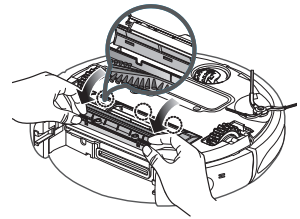

- Al fine di prevenire l'otturazione del robot aspirapolvere, prestare attenzione a non aspirare stuzzicadenti o bastoncini di cotone.
- Se la rimozione degli oggetti è complicata, contattare il Centro di assistenza.
- Poiché il robot aspira la sporcizia presente sul pavimento, è possibile che aspiri anche capelli e altri filamenti. Controllare ed eventualmente pulire regolarmente la spazzola.

Manutenzione strumenti e filtro

PULIZIA DEL ROBOT ASPIRAPOLVERE

PULIZIA DELLE SPAZZOLE ROTATIVE LATERALI PER LA PULIZIA DEI BORDI

Spegnere sempre l'unità premendo il tasto di alimentazione posto sul fondo prima di effettuare la manutenzione del robot aspirapolvere.

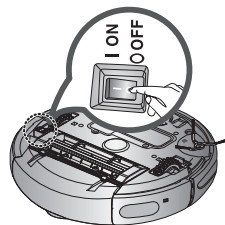

1. Verificare che le spazzola per la pulizia dei bordi non sia piegata e non presenti oggetti incastrati.

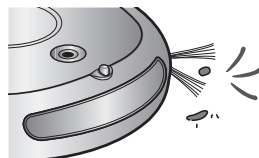

2. Indossando guanti di gomma, avvolgere la spazzola in un panno imbevuto d'acqua calda per circa 10 secondi quindi svolgere il panno.

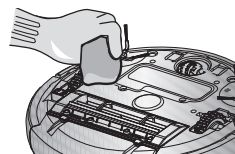

3. Ruotando la spazzola, ripetere la procedura descritta al punto 2.

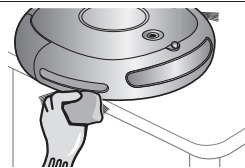

4. Se si sono incastrati capelli o filamenti tra la spazzola e il corpo dell'unità, con un cacciavite a croce svitare ed estrarre la vite di ritenuta posta sul lato della spazzola. Prima di rimontare la spazzola, verificare che il segno "L" sul bordo della spazzola e il segno "L" sul corpo principale siano allineati, quindi rimontare la spazzola. (La lettera "R" è incisa sulla parte destra della spazzola.)

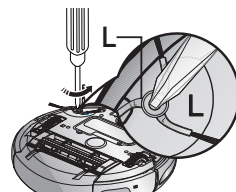

Dal momento che nella spazzola rotativa si impigliano facilmente capelli e altri corpi estranei, effettuare frequentemente la pulizia.

Una quantità eccessiva di corpi estranei può danneggiare la spazzola.

Manutenzione strumenti e filtro

PULIZIA DEL ROBOT ASPIRAPOLVERE

PULIZIA DELLE RUOTE DI GUIDA

Spegnere sempre l'unità premendo il tasto di alimentazione posto sul fondo prima di effettuare la manutenzione del robot aspirapolvere.

- Se il robot aspirapolvere inizia a procedere a zig zag, verificare che non vi siano corpi estranei incastrati fra le ruote di guida.

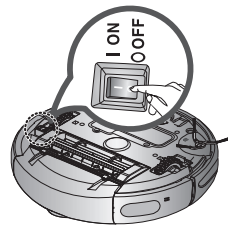

1. Nel pulire le ruote di guida, posizionare un panno morbido sul pavimento e capovolgere il corpo principale, appoggiandolo con cura.

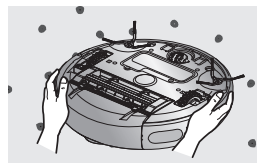

2. Verificare l'eventuale presenza di corpi estranei e rimuoverli con un bastoncino o un paio di forbici non appuntite.

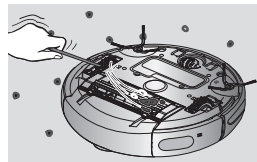

Risoluzione dei problemi

CHECKLIST PRIMA DI CHIAMARE L'ASSISTENZA

SINTOMO	CHECKLIST	MISURA DA INTRAPRENDERE
<p>Il robot aspirapolvere non funziona prima della pulizia.</p>	<ul style="list-style-type: none"> • La vaschetta di raccolta è inserita correttamente? • L'interruttore di alimentazione è in posizione On? • E' attivata la modalità di pulizia (Auto) sul display? • Lampeggia un solo settore del livello di carica della batteria e sul display compare 'LO'? 	<ul style="list-style-type: none"> • Montare la vaschetta di raccolta polvere • Portare l'interruttore di alimentazione in posizione On. • Premere il tasto (ON). (Per spegnere il robot, tenere premuto il tasto (ON) per almeno 3 secondi.) • Sollevare il robot aspirapolvere e inserirlo manualmente nella base di ricarica per ricaricarlo.
<p>Il robot aspirapolvere ha interrotto il funzionamento durante la pulizia.</p> 	<ul style="list-style-type: none"> • Lampeggia un solo settore del livello di carica della batteria e sul display compare 'LO'? • Il robot si è impigliato in qualche cavo sul pavimento? • Il robot si è fermato di fronte a un dislivello? - La ruota di guida si è sollevata. • Sulla spazzola si è avvolto un fazzoletto o un altro oggetto simile? • Il robot è rimasto incastrato nella soglia della porta? 	<ul style="list-style-type: none"> • Sollevare il robot aspirapolvere e inserirlo manualmente nella base di ricarica per ricaricarlo. • Spegnerlo e togliere i cavi. • Spegnere il robot aspirapolvere e spostarlo in un altro punto da pulire. • Spegnere il robot aspirapolvere e rimuovere il fazzoletto. • Spegnere il robot aspirapolvere e spostarlo in un altro punto da pulire.
<p>La potenza di aspirazione è debole.</p>	<ul style="list-style-type: none"> • Controllare se la vaschetta di raccolta polvere è piena. • Controllare se la bocchetta di aspirazione è ostruita da corpi estranei. • Controllare se il filtro è intasato. 	<ul style="list-style-type: none"> • Arrestare il robot aspirapolvere e svuotare la vaschetta di raccolta polvere. • Spegnere il robot aspirapolvere e rimuovere i corpi estranei dalla bocchetta di aspirazione. • Pulire il filtro.
<p>Il robot aspirapolvere non è in grado di trovare la base di ricarica.</p>	<ul style="list-style-type: none"> • Verificare se la spina di alimentazione della base di ricarica sia correttamente inserita nella presa elettrica. • Rimuovere eventuali ostacoli presenti nel raggio di un 1 m davanti e 0,5 m ai lati della base di ricarica. • Se i poli di ricarica sono sporchi, pulirli con un panno asciutto. 	

Risoluzione dei problemi

RISOLUZIONE DEI PROBLEMI MEDIANTE CODICI DI ERRORE

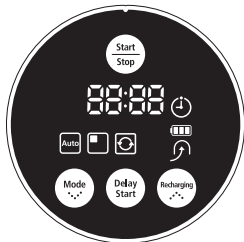

CODICE DI ERRORE	CAUSA	SOLUZIONE
C 00	<ul style="list-style-type: none">Il robot aspirapolvere è rimasto intrappolato o si è fermato durante il movimento.	<ul style="list-style-type: none">Spegnere l'unità premendo il tasto sul fondo del robot e spostarlo in una posizione diversa.
C 01	<ul style="list-style-type: none">Un corpo estraneo (filamenti, carta, giocattoli, ecc.) è rimasto impigliato nella spazzola principale.	<ul style="list-style-type: none">Spegnere l'unità premendo il tasto sul fondo del robot e rimuovere il corpo estraneo impigliato nella spazzola principale.
C 02	<ul style="list-style-type: none">Un corpo estraneo (filamenti, carta, giocattoli, ecc.) è rimasto impigliato nella ruota di guida sinistra.	<ul style="list-style-type: none">Spegnere l'unità premendo il tasto sul fondo del robot e rimuovere il corpo estraneo impigliato nella ruota di guida sinistra.
C 03	<ul style="list-style-type: none">Un corpo estraneo (filamenti, carta, giocattoli, ecc.) è rimasto impigliato nella ruota di guida destra.	<ul style="list-style-type: none">Spegnere l'unità premendo il tasto sul fondo del robot e rimuovere il corpo estraneo impigliato nella ruota di guida destra.
C 05	<ul style="list-style-type: none">Verificare il sensore paracolpi.	<ul style="list-style-type: none">Tirare leggermente verso l'esterno il paracolpi incastrato.
C 06	<ul style="list-style-type: none">La spia del sensore Ostacoli è sporca (polvere, macchie o altro).	<ul style="list-style-type: none">Spegnere l'unità premendo il tasto sul fondo del robot e pulire la spia del sensore anteriore e posteriore usando un panno morbido.
C 07	<ul style="list-style-type: none">La spia del sensore di dislivello è sporca (polvere, macchie o altro).	<ul style="list-style-type: none">Spegnere l'unità premendo il tasto sul fondo del robot e pulire la spia del sensore di dislivello usando un panno morbido.
C 08	<ul style="list-style-type: none">La vaschetta di raccolta polvere non è inserita.	<ul style="list-style-type: none">Inserire la vaschetta di raccolta polvere fino ad avvertire un "clic".
C 09	<ul style="list-style-type: none">Un corpo estraneo (filamenti, indumenti, ecc..) è rimasto intrappolato nelle spazzole rotative laterali per la pulizia dei bordi.	<ul style="list-style-type: none">Spegnere l'unità premendo il tasto sul fondo del robot e rimuovere il corpo estraneo impigliato nelle spazzole.

* Premendo il tasto Avvio/Arresto o il tasto di alimentazione, il codice di errore scompare.

Specifiche del prodotto

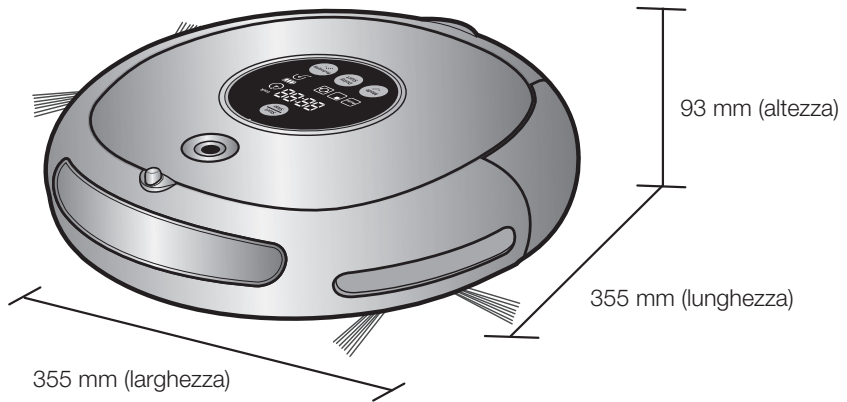

Corpo principale

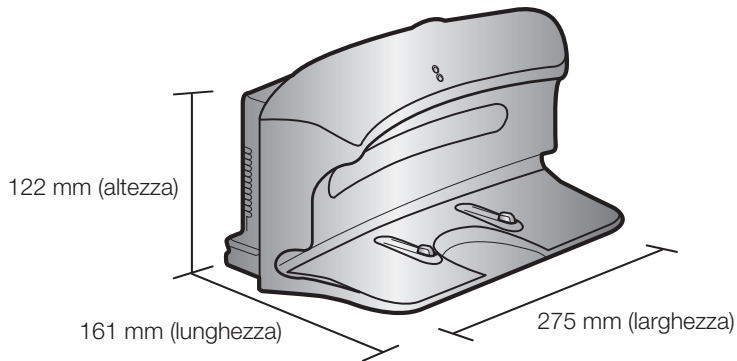

Base di ricarica (Stazione)

Specifiche del prodotto

CLASSIFICAZIONE	ARTICOLO	DETTAGLIO
Specifiche meccaniche	Diametro	355mm
	Altezza	93mm
	Peso	4.0kg
Specifiche elettriche	Tensione di corrente	AC 220-240V~, 50-60Hz
	Consumo elettrico per la ricarica	50 W
	Consumo elettrico dell'unità principale	40 W
	Specifiche delle batterie	14.4V / 2,000 mA
Specifiche di pulizia	Capacità vaschetta di raccolta polvere	Circa 0.6 l
	Tipo di ricarica	Ricarica automatica/Ricarica manuale
	Modalità di pulizia	Auto, Spot, Max, Bordi, Pulizia programmata
	Tempo di ricarica	Circa 120 minuti
	Durata pulizia (calcolato sulla base di pavimenti con superfici lisce)	Circa 90 minuti
Metodo di pulizia		Riconoscimento forma soffitto
Tipo tasto unità principale		Tipo tasto

Questo aspirapolvere è approvato conformemente a quanto segue.

Direttiva CEM: 2004/108/EEC

Direttiva sulla sicurezza di basso voltaggio: 2006/95/EC

OPEN SOURCE ANNOUNCEMENT

Some software components of this product incorporate source code covered under the BSD.
And this software is based in part on the work of the Independent JPEG Group.

■ OpenCV :

IMPORTANT : READ BEFORE DOWNLOADING, COPYING, INSTALLING OR USING.

By downloading, copying, installing or using the software you agree to this license.

If you do not agree to this license, do not download, install, copy or use the software.

License Agreement

For Open Source Computer Vision Library

Copyright (C) 2000-2008, Intel Corporation, all rights reserved.

Copyright (C) 2008-2010, Willow Garage Inc., all rights reserved.

Third party copyrights are property of their respective owners.

Redistribution and use in source and binary forms, with or without modification, are permitted provided that the following conditions are met:

Redistribution's of source code must retain the above copyright notice, this list of conditions and the following disclaimer.

Redistribution's in binary form must reproduce the above copyright notice, this list of conditions and the following disclaimer in the documentation and/or other materials provided with the distribution.

The name of the copyright holders may not be used to endorse or promote products derived from this software without specific prior written permission.

This software is provided by the copyright holders and contributors "as is" and any express or implied warranties, including, but not limited to, the implied warranties of merchantability and fitness for a particular purpose are disclaimed.

In no event shall the Intel Corporation or contributors be liable for any direct, indirect, incidental, special, exemplary, or consequential damages (including, but not limited to, procurement of substitute goods or services; loss of use, data, or profits; or business interruption) however caused and on any theory of liability, whether in contract, strict liability, or tort (including negligence or otherwise) arising in any way out of the use of this software, even if advised of the possibility of such damage.

■ Copyright (c) 2006, 2008, 2009, 2010 Edward Rosten

All rights reserved.

Redistribution and use in source and binary forms, with or without modification, are permitted provided that the following conditions are met:

Redistributions of source code must retain the above copyright notice, this list of conditions and the following disclaimer.

Redistributions in binary form must reproduce the above copyright notice, this list of conditions and the following disclaimer in the documentation and/or other materials provided with the distribution.

Neither the name of the University of Cambridge nor the names of its contributors may be used to endorse or promote products derived from this software without specific prior written permission.

THIS SOFTWARE IS PROVIDED BY THE COPYRIGHT HOLDERS AND CONTRIBUTORS "AS IS" AND ANY EXPRESS OR IMPLIED WARRANTIES, INCLUDING, BUT NOT LIMITED TO, THE IMPLIED WARRANTIES OF MERCHANTABILITY AND FITNESS FOR A PARTICULAR PURPOSE ARE DISCLAIMED. IN NO EVENT SHALL THE COPYRIGHT OWNER OR CONTRIBUTORS BE LIABLE FOR ANY DIRECT, INDIRECT, INCIDENTAL, SPECIAL, EXEMPLARY, OR CONSEQUENTIAL DAMAGES (INCLUDING, BUT NOT LIMITED TO, PROCUREMENT OF SUBSTITUTE GOODS OR SERVICES; LOSS OF USE, DATA, OR PROFITS; OR BUSINESS INTERRUPTION) HOWEVER CAUSED AND ON ANY THEORY OF LIABILITY, WHETHER IN CONTRACT, STRICT LIABILITY, OR TORT (INCLUDING NEGLIGENCE OR OTHERWISE) ARISING IN ANY WAY OUT OF THE USE OF THIS SOFTWARE, EVEN IF ADVISED OF THE POSSIBILITY OF SUCH DAMAGE.

Memo

