

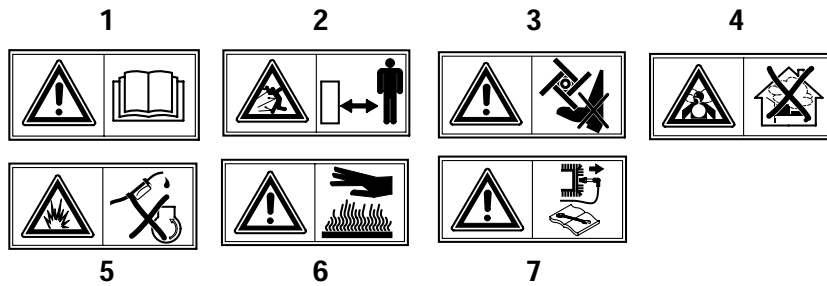

|           |  |           |  |
|-----------|--|-----------|--|
| <b>GB</b> | <b>INSTRUCTION MANUAL</b><br>IMPORTANT INFORMATION: Please read these instructions carefully and make sure you understand them before using this unit. Retain these instructions for future reference.                               | <b>IT</b> | <b>LIBRETTO D'ISTRUZIONI</b><br>INFORMAZIONI IMPORTANTI: Leggere le istruzioni attentamente e capirle bene prima di usare l'utensile. Conservare per ulteriore consultazione.  |
| <b>DE</b> | <b>BETRIEBSANWEISUNG</b><br>WICHTIGE INFORMATION: Lesen Sie diese Hinweise zur Handhabung des Geräts aufmerksam durch. Verwenden Sie es erst, wenn Sie sicher sind, daß Sie alle Anweisungen verstanden haben und gut aufbewahren.   | <b>HU</b> | <b>HASZNÁLATI ÚTMUTATÓ</b><br>Jótállást vállalni csak rendeltetésszerűen használatba vett gépekre tudunk. Kérj ü hogy a gép használatba vétele előtt gondosan olvassa el a kezelési utasításokat.  |
| <b>FR</b> | <b>MANUEL D'INSTRUCTIONS</b><br>RENSEIGNEMENTS IMPORTANTS: Avant d'utiliser cet appareil, veuillez lire attentivement les instructions et assurez-vous de les avoir comprises. Conservez les instructions pour référence ultérieure. | <b>GR</b> | <b>ΕΓΧΕΙΡΙΔΙΟ ΧΕΙΡΙΣΜΟΥ</b><br>ΣΗΜΑΝΤΙΚΕΣ ΠΛΗΡΟΦΟΡΙΕΣ: Διαβάστε προσεκτικά αυτές τις οδηγίες και φροντίστε να τις κατανοήσετε αυτό το μηχάνημα και Φυλάξτε το για να το συμβουλευέστε σε μέλλον.   |
| <b>NL</b> | <b>HANDLEIDING</b><br>BELANGRIJKE IMPORTANTS: Lees deze handleiding aandachtig en zorg dat u alles begrijpt alvorens de kettingzaag te gebruiken en be-waar ze voor toekomstige raadpleging.   | <b>CZ</b> | <b>NÁVOD K POUŽÍVÁNÍ</b><br>DŮLEŽITÁ INFORMACE! Než začnete stroj používat přečtěte si prosím velmi pozorně tyto instrukce a ujistěte se, že jste jim porozuměli. Uchovejte si tento návod pro použití i v budoucnu.                           |
| <b>NO</b> | <b>BRUKERHÅNDBOK</b><br>VIKTIG INFORMASJON: Les disse anvisningene nøye og forsikre deg om at du forstår dem før du bruker enheten og oppbevar dem for sen-ere bruk.   | <b>SK</b> | <b>PRÍRUČKA</b><br>IMPORTANT INFORMATION: Please read these instructions carefully and make sure you understand them before using this unit. Retain these instructions for future reference.   |
| <b>FI</b> | <b>OHJEKIRJA</b><br>TÄRKEÄÄ TIETOA: Lue nämä ohjeet huolellisesti ja varmista, että olet ymmärtänyt ne, ennen kuin alat käyttää tätä laitetta ja säilytä myöhempää tarvetta varten.  | <b>PL</b> | <b>INSTRUKCJA OBSŁUGI</b><br>Gwarancja traci ważność w przypadku używania urządzenia do celów innych niż wymienione w instrukcji obsługi. Prosimy o uważne przeczytanie instrukcji oraz o stoowanie się do zaleceń i wskazań w niej zawartych. |
| <b>SE</b> | <b>BRUKSANVISNING</b><br>VIKTIG INFORMATION: Läs instruktionerna noggrant och försäkra dig om att du förstår dem innan du använder utrustningen och spara dem för framtida behov.  | <b>RU</b> | <b>ИНСТРУКЦИИ</b><br>ВАЖНЫЕ СВЕДЕНИЯ: Внимательно прочитать инструкции и хорошо их понять, перед тем как пользоваться блоком. Хранить инструкции для дальнейших консультаций.  |
| <b>DK</b> | <b>BRUGERHÅNDBOG</b><br>VIGTIGE OPLYSNINGER: Læs instruktionerne omhyggeligt, før du bruger enheden og gemme til senere henvisning.  | <b>EE</b> | <b>KASUTUSJUHEND</b><br>TÄHTIS INFORMATSIOON: Lugege kasutusjuhend enne seadme kasutamist kindlasti põhjalikult läbi ning veenduge, et olete kõigest täpselt aru saanud.   |
| <b>ES</b> | <b>MANUAL DE INSTRUCCIONES</b><br>INFORMACIÓN IMPORTANTE: Lea atentamente las instrucciones y asegúrese de entenderlas antes de utilizar esta aparato. Conserve las instrucciones para la referencia en el futuro.                   | <b>LT</b> | <b>NAUDOJIMOSI INSTRUKCIJA</b><br>SVARBI INFORMACIJA: prieš pradėdant dirbti įrenginiu, prašome atidžiai perskaityti šią instrukciją ir įsitikinti, kad viską supratote. Išsaugokite ją tolimesniai naudojimui.                                |
| <b>PT</b> | <b>MANUAL DO OPERADOR</b><br>INFORMAÇÕES IMPORTANTES: Queira ler cuidadosamente estas instruções e tenha certeza de entendê-las antes de usar a serra e guarde para consulta futura.   | <b>SL</b> | <b>KNJIŽICA Z NAVODILI</b><br>POMEMBNA NAVODILA: Pozorno preberite navodila. Dobro jih morate razumeti, preden začnete uporabljati to orodje.  |

- GB** Due to a constant product improvement programme, the factory reserves the right to modify technical details mentioned in this manual without prior notice.
- This manual has been prepared for use with different models of Petrol Tiller having different shapes and equipment.
- DE** Im Sinne des Fortschritts behält sich der Hersteller das Recht vor, technische Änderungen ohne vorherigen Hinweis durchzuführen.
- Diese Bedienungsanleitung wurde für verschiedene Benzin Bodenhacken geschrieben.
- FR** La Maison se réserve la possibilité de changer des caractéristiques et des données de ce manuel à n'importe quel moment et sans préavis.
- Ce Manuel a été rédigé pour être utilisé avec différents modèles de houes à moteur avec formes et équipements différents
- NL** Door konstante produkt ontwikkeling behoud de fabrikant zich het recht voor om technische specificaties zoals vermeld in deze handleiding te veranderen zonder hiervan vooraf bericht te geven.
- Deze handleiding is samengesteld voor het gebruik van verschillende modellen van Petrol Tiller van verschillende afmetingen en accessoires.
- NO** Produzenten forbeholder seg all rett og mulighet til å forandre tekniske detaljer i denne manualen uten forhåndsvarsel.
- Denne håndboken er beregnet til bruk med ulike modeller av Petrol Tiller, som har forskjellige fasonger og utstyr.
- FI** Jatkuvan tuotteen parannusohjelman tähden valmistaja pidättää oikeuden vaihtaa ilman ennakkovaroitusta tässä ohjekirjasessa mainittuja teknisiä yksityiskohtia.
- Tätä opasta on muutettu, jotta sitä voidaan käyttää eri moottorijyrsinmallien kanssa, joiden muodot ja varusteet eroavat toisistaan
- SE** Tillverkaren reserverar sig rätten att ändra fakta och uppgifter ur handboken utan förvarning.
- Denna bruksanvisning är skriven för olika modeller av elektriska gräsklippare med olika utseende och utrustning.
- DK** Producenten forbeholder sig ret til ændringer, hvad angår karakteristika og data i nærværende instruktion, når som helst og uden varsel.
- Denna bruksanvisning är skriven för olika modeller av bensindrivna jordfräsar med olika utseende och utrustning
- ES** La firma productora se reserva la posibilidad de cambiar las características y datos del presente manual en cualquier momento y sin previo aviso.
- El presente manual se ha redactado para utilizarse con distintos modelos de azadas eléctricas con formas y equipos diferentes
- PT** A casa productora se reserva a possibilidade de variar características e dados do presente manual em qualquer momento e sem aviso prévio.
- Este manual foi redigido para ser utilizado em diversos modelos de Motoenxada, com forma e equipamento diferentes
- IT** La casa produttrice si riserva la possibilità di variare caratteristiche e dati del presente manuale in qualunque momento e senza preavviso.
- Questo manuale è stato redatto per essere utilizzato con diversi modelli di motozappe con forme ed equipaggiamenti differenti.
- HU** A gyártó cég fenntartja a jogot arra, hogy a használati utasításban megadott adatokon és technikai tulajdonságokon bármikor és előzetes bejelentés nélkül változtasson.
- Ez a kézikönyv, azért lett létrehozva, hogy segítségre legyen a különböző formájú és felszerelésű elektromos kapák használatában.
- GR** Λόγω προγράμματος συνεχο'θς βελτίωσης προϊόντων, το εργοστάσιο επιφυλάσσεται του δικαιώματος να τροποποιεί τις τεχνικές λεπτομέρειες που αναφέρονται στο εγχειρίδιο αυτό χωρίς προηγούμενη ειδοποίηση.
- Αυτό το εγχειρίδιο συντάχθηκε για να χρησιμοποιείται με διάφορα μοντέλα μηχανής κοπής, με διαφορετικούς τύπους και εξοπλισμούς.
- CZ** Vzhledem k pokračujícím inovacím si výrobce výhradzuje právo měnit technické hodnoty uvedené v této příručce bez předchozího upozornění.
- Obsah této příručky lze použít pro různé typy motorových kultivátorů, lišících se tvarem i vybavením
- SK** Na základe programu neustáleho zlepšovania produktov si výrobný závod vyhradzuje bez predchádzajúceho upozornenia právo na zmenu technických parametrov uvedených v tejto príručke.
- Táto príručka slúži pre rôzne modely benzínových kultivátorov rozličných tvarov a s rôznym prislúšenstvom..
- PL** W związku z programem ciągłego ulepszenia swoich wyrobów producent zastrzega sobie prawo do wprowadzania zmian w szczegółach technicznych wymienionych w tej instrukcji bez uprzedniego zawiadomienia. Instrukcja jest częścią wyposażenia.
- Książeczka ta została opracowana do wykorzystania dla różnych modeli motyk mechanicznych o różnych formach i wyposażeniu
- RU** Компания производитель сохраняет за собой право изменять характеристики и данные в настоящем руководстве, в любой момент и без предварительного извещения.
- Данное руководство было подготовлено для использования с различными моделями машин бензиновая почвенная фреза различных форм и оборудования
- EE** Tootja jätab endale õiguse muuta käesolevas kasutusjuhendis kirjeldatud omadusi ja andmeid suvalisel hetkel ja sellest eelnevalt ette teatamata.
- See kasutusjuhend on koostatud kasutamiseks bensinimootoriga pinnasefreesi eri mudelitega, millel võib olla erinev kuju ja varustus.
- LT** Kadangi gaminis nuolat derinamas, įmonė palieka sau teise keisti techninius duomenys, apie kuriuos yra nurodyta šioje instrukcijoje, be išankstinio pranešimo.
- Instrukcija buvo paruošta įvairių benzininė dirvinė freza naudojimui, kurios turi įvairias formas ir įrangą.
- SL** Proizvajalec si pridržuje pravico do spremembe karakteristik in podatkov v tem priročniku v katerem koli trenutku brez predhodnega obvestila.
- Ta priročnik je namenjen uporabi različnih modelov motornega okopalnika različnih oblik in z različno opremo.

Wir danken Ihnen für Ihr Vertrauen, das Sie uns durch den Kauf unseres Motorhacke entgegengebracht haben und sind sicher, daß Sie mit der Qualität unseres Produkte zufrieden sein werden. Wir bitten Sie, dieses Handbuch aufmerksam durchzulesen, das Sie über die richtige Verwendung in Übereinstimmung mit den Sicherheitsvorschriften informiert.



- 1 **Achtung!** Vor der Verwendung ist die Bedienungsanleitung zu lesen.
- 2 Unbefugte dürfen nicht in den Gefahrenbereich gelangen!
- 3 **Achtung!** Drehendes Schneidwerkzeug.
- 4 **Gefahr des Einatmens giftiger Gase!** Das Gerät darf nicht in geschlossenen oder schlecht belüfteten Räumen verwendet werden.
- 5 **Explosionsgefahr!** Treibstoff darf nicht bei laufendem Motor nachgefüllt werden.
- 6 **Achtung!** Oberfläche ist heiß.
- 7 **Achtung!** Vor der Ausführung jeglicher Wartungsarbeiten ist der Motor abzuschalten und die Zündkerze abzuklemmen.

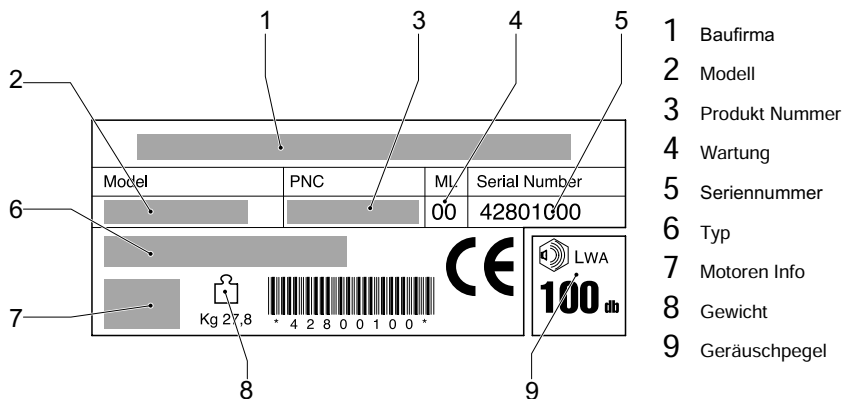
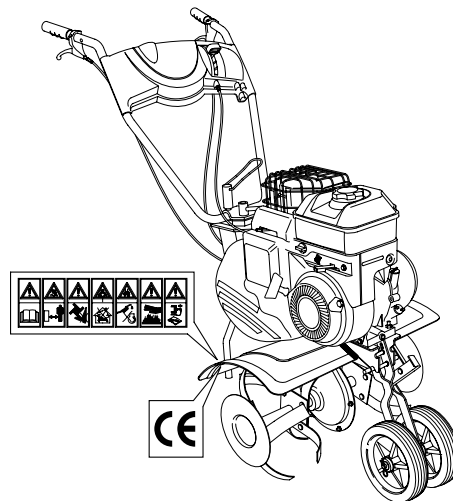

---

## SICHERHEITSHINWEISE

---

### Anweisung

- a) Benutzen Sie den Benzin Bodenhacken nicht ohne aufmerksam diese Bedienungsanleitung zu studieren. Achten Sie immer darauf das der Motorhacke nicht von Kindern benutzt werden kann. Das minimal Alter zur Benutzung eines Benzin Bodenhacken hängt von den jeweiligen Gesetzen des Landes ab.
- b) Der Benutzer ist im Arbeitsbereich gegenüber Dritten verantwortlich. Kinder und Haustiere fernhalten, wenn das Gerät in Betrieb ist.
- c) Das Gerät darf nur zum Homogenisieren von Naturerde in Schollen verwendet werden. Die Anwendung für andere Zwecke (z. B. zum Zerschneiden von Ästen oder Wurzeln) ist nicht gestattet.
- d) Nur unter geeigneten Lichtbedingungen arbeiten.
- e) Vor Beginn der Arbeit eventuelle Fremdkörper aus dem Arbeitsbereich entfernen. Beim Arbeiten ist auf eventuell noch zurückgebliebene Fremdkörper zu achten.

### Vorbereitung/Funktionsweise

- a) Während des Betriebes müssen feste Schuhe und lange Hosen getragen werden.
- b) Bevor die Arbeit begonnen wird, sicherstellen, daß die Schneidwerkzeuge einwandfrei befestigt sind. Falls Beschädigungen festgestellt werden sollten, müssen diese ersetzt werden.
- c) Beim Anlassen des Motors darf der Benutzer das Gerät nicht anheben.
- d) Motor abstellen und Zündkerzenstecker abnehmen vor:
- Entfernung der Schutzvorrichtungen
  - Transport, Anheben oder Versetzen des Geräts aus dem Arbeitsbereich
  - Wartungs- und Reinigungsarbeiten
  - Eingreifen auf das Schneidwerkzeug
  - bevor das Gerät unbewacht gelassen wird.

### **Das Schneidwerkzeug dreht noch einige Sekunden nach Abstellen des Motors.**

- e) **ACHTUNG! Der Kraftstoff ist leichtentzündlich:**
- Den Kraftstoff nur in dafür vorgesehenen Kanistern aufbewahren
  - Den Kraftstoff nur im Freien in den Behälter füllen und dabei nicht rauchen
  - Den Behälter ganz mit Kraftstoff auffüllen, bevor der Motor gestartet wird. Niemals den Deckel des Kraftstoffbehälters öffnen oder Benzin hinzufügen, wenn der Motor läuft oder noch warm ist
  - Wenn Benzin verschüttet wurde, den Motor niemals zu starten versuchen. Das Gerät an einen anderen Ort stellen und jede Feuerquelle vermeiden, bis sich die Benzindämpfe aufgelöst haben
  - Den Deckel fest auf den Behälter aufschrauben.

f) Geräte mit Explosionsmotor dürfen wegen Vergiftungsgefahr niemals in geschlossenen Räumen betrieben werden.

g) Der durch die Führungsholme gegebene Sicherheitsabstand ist stets einzuhalten. Beim Arbeiten ist nur das Gehen, nicht das Laufen gestattet.

h) Während der Arbeit an Böschungen oder Hängen ist besondere Vorsicht geboten:

- Rutschfeste Schuhe tragen
  - Vorsicht beim Treten
  - Entlang der Schichtlinie und nicht bergan oder bergab vorgehen
  - Bei Änderung der Fahrtrichtung vorsichtig vorgehen
  - Nicht an zu steilen Böschungen arbeiten.
- i) Das Gerät darf nicht verwendet werden, wenn Schutze und Abdeckungen fehlerhaft sind, oder wenn die Sicherheitsvorrichtungen nicht oder nicht ordnungsgemäß eingebaut sind.
- j) Aus Sicherheitsgründen darf die Motordrehzahl die Angabe am Leistungsschild nicht übersteigen.
- k) Motor vorsichtig und entsprechend der Bedienungsanleitung starten. Bei laufendem Motor unter keinen Umständen an die sich bewegenden Teilen kommen.

### Wartung und Abstellung

- a) Sämtliche Muttern, Bolzen und Schrauben müssen stets fest angezogen sein, damit unter Sicherheitsbedingungen gearbeitet wird.
- b) Das Gerät mit Kraftstoff im Behälter niemals an einem Ort abstellen, wo die Kraftstoffdämpfe offenes Feuer oder Funken erreichen könnten.
- c) Dem Motor Zeit geben um abzukühlen, bevor Sie das Gerät in einem engen Raum abstellen.
- d) Den Motor, den Auspufftopf, das Batteriefach und den Benzinbehälter frei von Gras, Blättern und übermäßigem Schmiermittel halten, um die Brandgefahr zu verringern.
- e) Aus Sicherheitsgründen müssen verschlissene oder beschädigte Teile unverzüglich ausgewechselt werden.
- f) Falls der Behälter den Winter über entleert wird, diese Tätigkeit im Freien ausführen.
- g) Die Messer gemäß den betreffenden Anweisungen einbauen und nur Messer verwenden, die mit Namen oder Marke des Herstellers oder der Lieferfirma markiert und mit der Bezugsnummer gekennzeichnet sind.
- h) Zur Beschützung der Hände beim Auswechseln der Messer müssen geeignete Handschuhe angezogen werden.

## A BESCHRIJVING

|    |                      |    |                               |
|----|----------------------|----|-------------------------------|
| 1  | Holm                 | 12 | Kupplungshebel                |
| 2  | Gashebel             | 13 | Rückwärtsgang hebel           |
| 3  | Armaturen Brett      | 14 | Kolterscheiben                |
| 4  | Stange               | 15 | Öleinfüllschraube             |
| 5  | Transportäder        | 16 | Ölablaßstutzen                |
| 6  | Hackmesser           | 17 | START/STOP-Schalter           |
| 7  | Schutzhaude          | 18 | Öleinfüllstutzen für Getriebe |
| 8  | Benzintank           | 19 | Ölablaßschraube vom Getriebe  |
| 9  | Zündkerze            | 20 | Motor                         |
| 10 | Startergriff         | 21 | Homplatte                     |
| 11 | Untersetzunggetriebe | 22 | Sicherheitshandgriff          |

## B EINHÄNGEN

**MOD. 1** (Fig. Bi)

**MOD. 2** (Fig. Bii)

**MOD. 3** (Fig. Biii)

**ANBAU VON: HOLME - SPORN - RAD - GASHEBEL - UNTERBRECHERSCHALTER.**

**Holme (1):** Die Holmplatte (21) an die Führungsholme (23) anbringen und mit den vier Schrauben, Scheiben und Muttern (24) befestigen. Nun sind die beiden Holme (1) in die Homplatte einzustecken und mit den Schrauben, Scheiben und Flügelmutter (25) zu befestigen.

**Sporn (4):** Den Sporn in seinen Sitz am Rahmen (23) einführen und ihn mit Stift (26) und Splint befestigen.

**Rad (5):** Den Radstab (27) in den Rahmen (23) einführen und ihn danach mit Schraube, Scheibe und Mutter (28) befestigen. Den Stift und den Splint (29) einstecken.

**Gashebel (2):** Dieser bezieht sich nur auf die Ausführung mit Viertaktmotor. Den Gashebel am Holm (1) mittels Schrauben und Muttern (30) befestigen.

**Unterbrecherschalter (17):** Dieser bezieht sich nur auf die Ausführung mit Zweitaktmotor - Die Endstücke der Erdungskabel (31) in die Befestigungsstellen des Unterbrecherschalters einstecken.

**MOD. 4** (Fig. Biv)

## C SICHERHEIT WÄHREND DEM ARBEITEN

Vor Beginn der Arbeit sicherstellen, daß keine Fremdkörper auf dem Rasen zurückgeblieben

sind. Der Benutzer ist Dritten gegenüber im Arbeitsbereich verantwortlich.

## D VORBEREITUNG DES MOTORS

Für die Vorbereitung des Motors vor dem Einsatz und Wartungsarbeiten ist die Betriebsanleitung des Motorenherstellers zu beachten.

**ACHTUNG:** Vor Gebrauch muss der Motor mit Öl versorgt werden (0.6 l).

## E EINSTELLEN DES GRIFFES (wenn vorhanden)

**MOD. 1** (Fig. Ei)

**MOD. 2** (Fig. Eii)

**MOD. 4** (Fig. Eiii)



## FUNKTIONSWEISE

### MOD.1 (Fig.FI-FII-FIII-FIV-FV)

Nachdem die Einstellungen vorgenommen wurden, kann der Motor wie folgt gestartet werden:

Before die Maschine gestartet wird, ist folgendes zu tun: -das Transportrad (5) ist nach oben zu stellen.

#### a) Für Motoren mit Choke-System:

bei Modellen mit Beschleuniger, im Falle von kaltem Motor, den Beschleunigerhebel (2) in die Position START stellen.

#### Für Motoren mit Primer-System:

Die Anreicherungspumpe auf dem Vergaser 3y4 drücken; bei Modellen mit Beschleuniger, den Beschleunigerhebel (2) in die Position MAX. stellen.

b) den Startergriff (10) anfassen und das Seil ohne Kraftanwendung anziehen, bis ein leichter Widerstand durch die Kompression fühlbar wird. Den Griff zurückgleiten lassen und danach kräftig ziehen.

**Für weitere Erläuterungen wird auf die Betriebsanleitung des Motors verwiesen.**

Zuerst Haken (15) des Vorwärtsgang-Kabels sowie Haken (16) des Rückwärtsgang-Einsschaltkabels in die Öffnungen (II\*) der entsprechenden Griffe (12-13) einfügen. Wenn Messer bei Betätigung des Griffes nicht einrasten, Haken in Öffnung (I\*) des Griffes einfügen; wenn im gegenteiligen Fall Messer bei Loslassen des Griffes, eingerastet bleiben, Haken in Öffnung (III\*) einfügen.



**ACHTUNG!** In keinem Fall die beiden Hebel (12 und 13) gleichzeitig betätigen. Dies könnte eine Beschädigung des Keilriemens und der Riemenscheibe verursachen.

**WENN DER MOTOR LÄUFT:** muß der Kupplungshebel (12) an den Griff des Holmes gezogen werden, um die Rotation der Hackwelle einzuleiten. Wenn man mit der Motorhacke arbeitet, muß der Kupplungshebel weiter gehalten werden.

Sobald man diesen losläßt, bleibt die Hackwelle wieder stehen. Durch vertikales Niederschlagen der Führungsholme können die Arbeitstiefe (bei richtiger Sporeneinstellung) und die Fortbewegung der Hacke bestimmt werden.

#### RÜCKWÄRTSGANG:

Um den Rückwärtsgang einzuschalten, muß einzig und allein Hebel (13) bestätigt werden.

**Anhalten des Motors:** Gashebel in Position STOP stellen.

Die vier Messersterne (6) können herausgezogen werden und ihre Kombinierbarkeit erlaubt Arbeitsbreiten von 25 bis 55 cm.

Das Aufstecken der Frässterne (6) erfolgt, indem diese auf die Drehwelle (N) aufgesteckt werden, wozu die beiden Löcher (P) übereinstimmen müssen, damit der Stift (R) eingeführt werden kann. Dieser wird dann durch die entsprechende Feder gesichert. Darauf achten, daß die Messersterne in der richtigen Arbeitsrichtung aufgesteckt werden, d.h. mit den Schneiden nach vorne.

### MOD.2 (Fig.FVI-FVII-FVIII-FIX-FX)

Nachdem die Einstellungen vorgenommen wurden, kann der Motor wie folgt gestartet werden:

Before die Maschine gestartet wird, ist folgendes zu tun: -das Transportrad (5) ist nach oben zu stellen.

#### a) Für Motoren mit Choke-System:

bei Modellen mit Beschleuniger, im Falle von kaltem Motor, den Beschleunigerhebel (2) in die Position START stellen.

#### Für Motoren mit Primer-System:

Die Anreicherungspumpe auf dem Vergaser 3y4 drücken; bei Modellen mit Beschleuniger, den Beschleunigerhebel (2) in die Position MAX. stellen.

b) den Startergriff (10) anfassen und das Seil ohne Kraftanwendung anziehen, bis ein leichter Widerstand durch die Kompression fühlbar wird. Den Griff zurückgleiten lassen und danach kräftig ziehen.

**Für weitere Erläuterungen wird auf die Betriebsanleitung des Motors verwiesen.**



**ACHTUNG!** In keinem Fall die beiden Hebel (12 und 13) gleichzeitig betätigen. Dies könnte eine Beschädigung des Keilriemens und der Riemenscheibe verursachen.

**WENN DER MOTOR LÄUFT:** muß der Kupplungshebel (12) an den Griff des Holmes gezogen werden, um die Rotation der Hackwelle einzuleiten. Wenn man mit der Motorhacke arbeitet, muß der Kupplungshebel weiter gehalten werden.

Sobald man diesen losläßt, bleibt die Hackwelle wieder stehen. Durch vertikales Niederschlagen der Führungsholme können die Arbeitstiefe (bei richtiger Sporeneinstellung) und die Fortbewegung der Hacke bestimmt werden.

#### ÜCKWÄRTSGANG

Um den Rückwärtsgang einzuschalten, muß einzig und allein Hebel (13) bestätigt werden.

**Anhalten des Motors:** Gashebel in Position STOP stellen.

Die vier Messersterne (6) können herausgezogen werden und ihre Kombinierbarkeit erlaubt Arbeitsbreiten von 25 bis 55 cm.

Das Aufstecken der Frässterne (6) erfolgt, indem diese auf die Drehwelle (N) aufgesteckt werden, wozu die beiden Löcher (P) übereinstimmen müssen, damit der Stift (R) eingeführt werden kann. Dieser wird dann durch die entsprechende Feder gesichert. Darauf achten, daß die Messersterne in der richtigen Arbeitsrichtung aufgesteckt werden, d.h. mit den Schneiden nach vorne.

### MOD.3 (Fig.FxI-FxII)

Nachdem die Einstellungen vorgenommen wurden, kann der Motor wie folgt gestartet werden:

1) **Für die 2-Takt-Motor** den Shalter (17) auf Start stellen, damit der START des Motors erfolgen kann.

1.a) den Startergriff (10) anfassen und das Seil ohne Kraftanwendung anziehen, bis ein leichter Widerstand durch die Kompression fühlbar wird. Den Griff zurückgleiten lassen und danach kräftig ziehen.

2) **Bei 4-Talk-Motor:**

2.a) **Für Motoren mit Choke-System:**

bei Modellen mit Beschleuniger, im Falle von kaltem Motor, den Beschleunigerhebel (2) in die Position START stellen.

2.b) **Für Motoren mit Primer-System:**

Die Anreicherungspumpe auf dem Vergaser 3y4 drücken; bei Modellen mit Beschleuniger, den Beschleunigerhebel (2) in die Position MAX. stellen.

2.c) den Startergriff (10) anfassen und das Seil ohne Kraftanwendung anziehen, bis ein leichter Widerstand durch die Kompression fühlbar wird. Den Griff zurückgleiten lassen und danach kräftig ziehen.

**Für weitere Erläuterungen wird auf die Betriebsanleitung des Motors verwiesen.**

**Bevore die Maschine gestartet wird, ist folgendes zu tun:**

- den Sporn (4) je nach Bodenverhältnissen und gewünschter Fräsetiefe einstellen. Zu diesem Zweck ist Stift (32) in eines der Löcher im Sporn einzustecken und mit dem Splint zu befestigen.

- das Transportrad (5) ist nach oben zu stellen. Zu diesem Zweck ist der Radstab (33) in die obere Bohrung einzustecken und mit Stift und Splint (34) zu befestigen.

**WENN DER MOTOR LÄUFT:** muß der Kupplungshebel (12) an den Griff des Holmes gezogen werden, um die Rotation der Hackwelle einzuleiten. Wenn man mit der Motorhacke arbeitet, muß der Kupplungshebel weiter gehalten werden.

Sobald man diesen losläßt, bleibt die Hackwelle wieder stehen. Durch vertikales Niederschlagen der Führungsholme können die Arbeitstiefe (bei richtiger Sporeneinstellung) und die Fortbewegung der Hacke bestimmt werden.

**MOTOR ABSTELLEN:**

- Bei der Zweitaktausführung ist der Unterbrecherschalter auf STOP zu stellen

- Bei der Viertaktausführung ist der Unterbrecherhebel auf STOP zu stellen.

**ANBRINGUNG DER HACKWERKZUEGE** (6) Die Hackwerkzeuge auf die Antriebswelle (35) so aufstecken, daß die beiden Bohrungen (36) übereinstimmen. Danach den Stift (37) einstecken und ihn mit der entsprechenden Feder befestigen.

### MOD.4 (Fig.FxII-FxIII)

Nachdem die Einstellungen vorgenommen wurden, kann der Motor wie folgt gestartet werden:

-Sicherstellen, dass die Kupplung ausgekuppelt ist (Kupplungshebel (12) nach unten).

-Lösen Sie den Sicherheitsgriff (22) und drücken Sie die Rückhaltefeder (38) in die dafür vorgesehene Einsparung.

a) **Für Motoren mit CHOKE-SYSTEM:**

bei Modellen mit Beschleuniger, im Falle von kaltem Motor, den Beschleunigerhebel (2) in die Position START stellen.

**Für Motoren mit PRIMER-SYSTEM:**

Die Anreicherungspumpe auf dem Vergaser 3/4 drücken; bei Modellen mit Beschleuniger, den Beschleunigerhebel (2) in die Position MAX. stellen.

b) Motor starten:

•den Startergriff (10) anfassen und das Seil ohne Kraftanwendung anziehen, bis ein leichter Widerstand durch die Kompression fühlbar wird. Den Griff zurückgleiten lassen und danach kräftig ziehen.

**Für weitere Erläuterungen wird auf die Betriebsanleitung des Motors verwiesen.**

**Bevore die Maschine gestartet wird, ist folgendes zu tun:**

- den Sporn (4) je nach Bodenverhältnissen und nach zu erzielender. Zu diesem Zweck ist der Stift (39) in eines der Löcher im Sporn einzustecken und mit dem Splint zu befestigen.

Bei laufendem Motor muss folgendes beachtet werden, um die Fräse einzusetzen:

- Die Kupplung einschalten, den Kupplungshebel (12) nach oben ziehen bis zum Einrasten. Der Hebel verbleibt in dieser Position dank des Rathebels (40)

- Den Sicherheitshebel (22) zusammen mit dem Handgriff des Holmes betätigen sodass die Haltefeder dadurch gelöst wird. Im Falle des Loslassens des Holmes wird der Motor selbsttätig stehen bleiben.

**Anhalten des Motors:** Gashebel in Position STOP stellen.

**Abschalten des Kupplungshebel.** Den Blockierhebel (40) ziehen, bis er aus der Halteposition austrastet. (Um das Austrasten zu erleichtern, ist der Handhebel ein wenig zu ziehen). Danach ist der Handhebel wieder loszulassen, damit ein Auskuppeln erfolgt.



**Achtung!** Vor der Ausführung jeglicher Wartungsarbeiten ist der Motor abzuschalten und die Zündkerze abzuklemmen.

- Von Zeit zu Zeit sind Schrauben und Muttern auf festen Sitz zu überprüfen.
- **Motor:** zur Wartung des Motors die Betriebsanleitung des Motorenherstellers zu Rate ziehen.
- **Räder:** die Achsen müssen immer sauber gehalten und ausreichend geschmiert werden.

#### MOD.1 (Fig.GI-GII)

- **Kupplungshebel (12):** Wenn der Kupplungshebel locker wird und ein einwandfreies Einkuppeln nicht mehr ermöglicht, muß eine Nachstellung des Kupplungshebels durchgeführt werden, indem der Zugbolzen (41) in eines der nächsten Löcher (X) Hebel (12).
- **Anteebsriemen (Z):** Zum Auswechseln des Antriebsriemens muß wie folgt vorangegangen werden: die Haube (T) abnehmen, indem die Schrauben (S) gelöst werden; Keilriemen ersetzen und das Ganze wieder zusammenbauen.

#### RÜCKWÄRTSGANG

**Nachstellung der Riemenstannung (Q):** Wenn der Kupplungshebel locker wird und ein einwandfreies Einkuppeln nicht mehr ermöglicht, muß eine Nachstellung des Kupplungshebels durchgeführt werden, indem der Zugbolzen (42) in eines der nächsten Löcher (Y) Hebel (13).

**Antriebsriemen (Q):** Zum Auswechseln des Antriebsriemens muß die Haube (T) abgenommen werden, indem die Schrauben (S) abgeschraubt werden. Danach kann der Riemen ausgetauscht werden und schließlich das Ganze wieder zusammengebaut werden.

#### MOD.2 (Fig.GIII-GIV)

- **Kupplungshebel (12):** Wenn sich das Steuerkabel lockert und sich nicht einkuppelt ist die Kupplungsleitung zu regulieren:
  - Die Gegenmutter (43) lockern und die Schraube (44) mit zwei kompletten Drehungen aufschrauben.
  - Die Stellung der Schraube (44) mit der Gegenmutter (43) befestigen. Mit dem Hebel (12) die Ankupplung der Fräsen überprüfen. Gegebenfalls die vorherigen Arbeitsgänge wiederholen.
- **Anteebsriemen (Z):** Zum Auswechseln des Antriebsriemens muß wie folgt vorangegangen werden: die Haube (T) abnehmen, indem die Schrauben (S) gelöst werden; Keilriemen ersetzen und das Ganze wieder

#### RÜCKWÄRTSGANG

**Nachstellung der Riemenstannung (Q):** Wenn sich das Steuerkabel lockert und sich nicht einkuppelt ist die Kupplungsleitung zu regulieren:

- Die Gegenmutter (45) lockern und die Schraube (46) mit zwei kompletten Drehungen aufschrauben.
- Die Stellung der Schraube (46) mit der Gegenmutter (45) befestigen. Mit dem Hebel (13) die Ankupplung der Fräsen überprüfen. Gegebenfalls die vorherigen Arbeitsgänge wiederholen.

**Antriebsriemen (Q):** Zum Auswechseln des Antriebsriemens muß die Haube (T) abgenommen werden, indem die Schrauben (S) abgeschraubt werden. Danach kann der Riemen ausgetauscht werden und schließlich das Ganze wieder zusammengebaut werden.

#### MOD.3 (Fig.GV-GVI)

- **Untersetzungsgetriebe (11):** Dieses Gehäuse enthält ca. 0,140 kg Öl der Sorte SAE 20/40. Der Ölstand ist durch den Einfüllstutzen (18) zu überprüfen. Nach jeweils 60 Betriebsstunden ist das Öl zu wechseln. Zu diesem Zweck ist die entsprechende Ablassschraube (19) und die Einfüllschraube (18) zu verwenden.
- *Evtl. Schäden aufgrund nicht durchgeführter Überwachung bzw. Ölwechsel sind nicht durch die Garantie gedeckt.*
- **Kupplungshebel (12):** Wenn der Kupplungs-Bowdenzug zu locker ist und somit kein einwandfreies Einkuppeln erlaubt, dann ist die Feder (47) in eines der nächsten Löcher an Platte (48) einzustecken, ausgetauscht werden und schließlich das Ganze wieder zusammengebaut werden.

#### MOD.4 (Fig.GVII-GVIII)

- **Untersetzungsgetriebes schmieren.** Dazu Motöl SAE 30 verwenden und in Ölnippel (A), der sich unter dem Anschlussflansch des Untersezungsgetriebes befindet, füllen.
  - **Untersetzungsgetriebe (11):** Dieses Gehäuse enthält ca. 0,500 kg Öl der Sorte SAE 120/140. Der Ölstand ist durch den Einfüllstutzen (18) zu überprüfen. Nach jeweils 20 Betriebsstunden ist das Öl zu wechseln. Zu diesem Zweck ist die entsprechende Ablassschraube (18) und die Einfüllschraube (19) zu verwenden.
  - *Evtl. Schäden aufgrund nicht durchgeführter Überwachung bzw. Ölwechsel sind nicht durch die Garantie gedeckt.*
  - **Kupplungshebel (12):** Wenn der Kupplungs-Bowdenzug zu lose wird und ein Auskuppeln nicht mehr ordnungsgemäß erfolgt, muss eine Einstellung vorgenommen werden, indem man auf die Schraube (48) auf dem Handhebel und auf Gehäuse einwirkt.
  - **Antriebsriemen (Q):** Diese unterliegen dem Verschleiß, daher muss die ursprüngliche Riemenstannung hochgestellt oder die Riemen ausgetauscht werden. Zum Auswechseln ist zu beachten:
    - Die Feder (49) aushaken lassen, die Schraube (50) lockern. Auf diese Weise hält das Kupplungsseil nicht mehr die Feder unter Spannung.
    - Die beiden Federn (51) aushaken, indem sie aus ihren Befestigungssitzen herausgenommen werden.
    - Die Haube (52) abnehmen, indem die vier Schrauben (53) herausgedreht werden.
    - Die beiden Schrauben (54) lockern, die Riemenführung (55) entfernen, sodass die Riemen ausgetauscht werden können.
- Nach dem Auswechseln wieder in umgekehrter Reihenfolge zusammenbauen. Bei der Wiedermontage darauf achten, dass die Nylonführungen (56) mit der Aussparung zur Operateur hin zeigen. Die Spannung des Kupplungsseiles wieder einstellen.



## GARANTIE & GARANTIEPOLICE

Falls sich ein Teil aufgrund eines Herstellungsfehlers innerhalb der Garantiezeit als defekt herausstellen sollte, wird Husqvarna Outdoor Products über seine autorisierten Wartungstechniker kostenlos Reparaturarbeiten ausführen oder

Teile auswechseln lassen. Dies gilt unter folgenden Voraussetzungen:

- a) Der Fehler wird direkt dem autorisierten Husqvarna Outdoor Products service center gemeldet.
  - b) Ein Kaufnachweis kann vorgelegt werden.
  - c) Der Fehler läßt sich nicht auf einen Mißbrauch, eine Vernachlässigung oder eine falsche Einstellung durch den Benutzer zurückführen.
  - d) Der Fehler läßt sich nicht auf normale Abnutzung zurückführen.
  - e) Die Maschine wurde nicht von einer von Husqvarna Outdoor Products nicht autorisierten Person gewartet oder repariert, auseinandergenommen oder daran herumgebastelt.
  - f) Die Maschine wurde nicht vermietet.
  - g) Die Maschine ist noch Eigentum des ursprünglichen Käufers.
  - h) Die Maschine wurde nicht kommerziell verwendet.
- Diese Garantie stellt eine Ergänzung der gesetzlichen Rechten des Kunden dar und schränkt diese auf keine Weise ein.

Nachfolgend werden Fehler beschrieben, die nicht von der Garantie gedeckt sind. Es ist deshalb unbedingt erforderlich, daß Sie die in dieser Betriebsanleitung gegebenen Anweisungen durchlesen und verstehen, wie Ihre Maschine bedient und gewartet wird.

Fehler, die nicht von der Garantie gedeckt sind:

- Auswechseln von abgenutzten oder beschädigten Messern.
- Fehler, die dadurch entstanden sind, daß ein anfänglicher Defekt nicht sofort gemeldet wurde.
- Fehler, die durch einen plötzlichen Stoß entstanden sind.
- Fehler, die dadurch entstanden sind, daß das Produkt nicht gemäß den Anweisungen und Empfehlungen der Betriebsanleitung verwendet wurde.
- Maschinen, die vermietet werden, werden von dieser Garantie nicht gedeckt.
- Folgende Teile werden als Verschleißteile angesehen, ihre Nutzungsdauer hängt von regelmäßiger Wartung ab. Sie unterliegen deshalb normalerweise keinem gültigen Garantieanspruch: Messer, Netzkabel, Riemen.
- **Vorsicht!**  
Alle Garantieansprüche entfallen, wenn Fehler ganz oder teilweise, direkt oder indirekt durch den Einbau von Ersatzteilen oder zusätzlichen Teilen verursacht wurden, die nicht von Husqvarna Outdoor Products hergestellt oder zugelassen wurden. Dasselbe trifft für modifizierte Maschinen zu.

## EC KONFORMITÄTSERKLÄRUNG

Ich, der Unterzeichner Bengt Ahlund, Husqvarna Outdoor Products Italia Spa, Via Como 72, 23868 Valmadrera (LC) bescheinige hiermit, er Motorhacke:

Kategorie ..... Motorhacke  
Fabrikat ..... Husqvarna Outdoor Products  
die Spezifikationen der Direktive 2000/14/EG erfüllt

Typ ..... A  
Version ..... B  
Schnittbreite ..... C  
Garantierter Geräuschpegel ..... D  
Gemessener Geräuschpegel ..... E  
Schalldruckpegel ..... F  
Vibration des Griffes ..... G  
Durchmesser der Fräsen ..... H  
Umdrehungen der Fräsen ..... I

Arbeitsvorrichtung ..... 4/6 Sternfräser mit 4 Schneiden  
Schneidwerktyp ..... Rotierendes Messer  
Identifizierung der reihe ..... Siehe Produkttypenschild  
Konformitätsbestätigungsverfahren ..... ANNEX VI (<3kW), ANNEX V (>3kW)  
Benachrichtigte Behörde ..... Nr. 0470 - NEMKO AS  
Gaustadalleen 30 - PO Box 73 Blindern  
0314 OSLO - Norway  
Andere Direktiven ..... 98/37/EC, 93/68/EEC, 2002/88/EC, 2004/108/EC  
und Normen:e ..... EN836, EN ISO14982, EN1033, EN ISO 3744, EN ISO11201

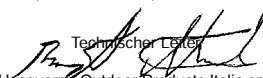
  
Technischer Leiter  
Husqvarna Outdoor Products Italia spa  
Via Como 72 - 23868 Valmadrera (LC)

Nous vous remercions de la préférence que vous nous avez accordée en choisissant notre motobineuse. Nous sommes persuadés que vous pourrez apprécier dans le temps la qualité de notre produit et que vous en serez entièrement satisfaits. Nous vous prions de lire attentivement ce manuel, spécialement conçu pour illustrer l'utilisation correcte de cette machine, dans le respect des normes de sécurité fondamentales.

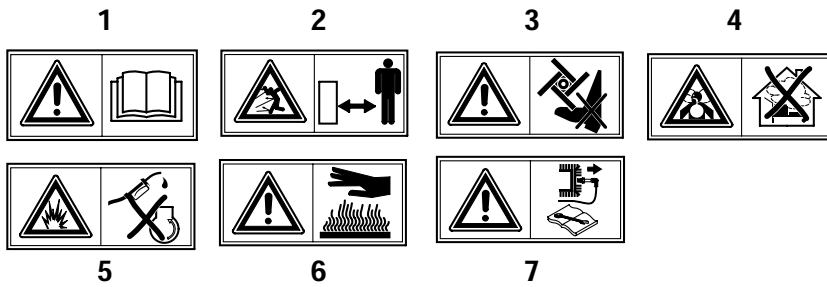

- 1** **Attention!** Lire le manuel d'instructions avant utilisation.
- 2** Eloigner toute personne étrangère de la zone dangereuse!
- 3** **Attention!** Outil tranchant en rotation.
- 4** Danger d'inhalation de gaz toxiques! Ne pas utiliser l'appareil dans des espaces fermés ou peu ventilés.
- 5** Danger d'explosion ! Ne pas faire le plein de carburant, moteur en marche.
- 6** **Attention!** Surface chaude
- 7** **Attention!** Eteindre le moteur et enlever la bougie avant d'effectuer quelque opération d'entretien que ce soit.

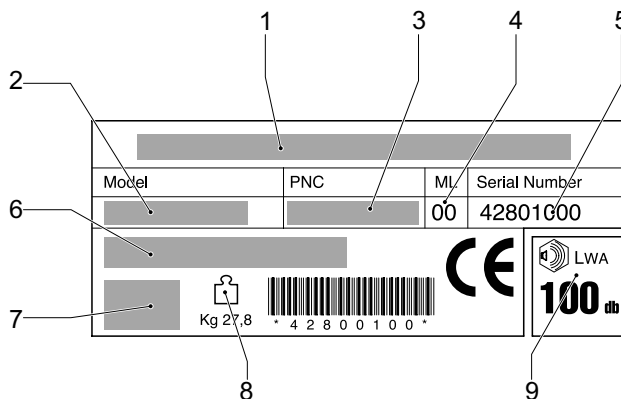
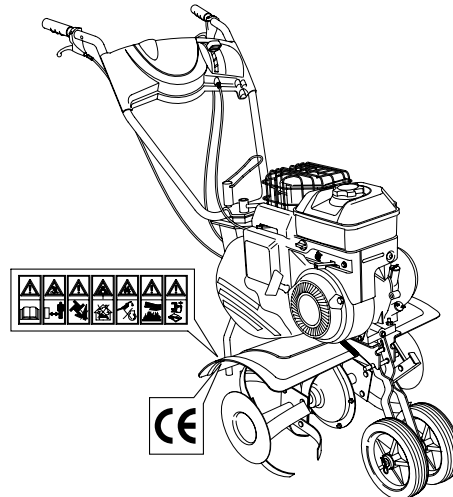

- 1** Constructeur
- 2** Modèle
- 3** Code produit
- 4** Maintenance levier
- 5** Numéro de série
- 6** Type
- 7** Informations sur le moteur
- 8** Poids
- 9** Niveau de puissance sonore

---

## NORMES DE SECURITÉ

---

### Formation

- a) N'autorisez pas les personnes qui n'ont pas lu le manuel d'instruction à l'usage de la motobineuse. N'autorisez pas les enfants ou n'importe qui, qui ne comprennent pas ces directives pour utiliser la motobineuse à gazon. (Un âge minimum pour utiliser la tondeuse est arrangé par les règlements locaux.).
- b) L'opérateur est responsable vis à vis des tiers dans la zone de travail. Eloigner les enfants et les animaux domestiques lorsque la motobineuse est en marche.
- c) Cette machine ne peut être utilisée que pour homogénéiser en mottes le terrain naturel. Il est défendu de l'utiliser pour d'autres raisons (par exemple, pour couper des branches ou des racines).
- d) Travailler uniquement dans des conditions adéquates de visibilité.
- e) Avant de procéder à cette opération, éliminer tout corps étranger sur le terrain. Pendant le fonctionnement de la machine, veiller à éliminer d'éventuels corps étrangers résiduels.

### Préparation/Fonctionnement

- a) Pendant le fonctionnement de la machine, porter des chaussures robustes et un pantalon.
- b) Avant de procéder à cette opération, veiller à ce que les outils soient fixés correctement. En cas de détériorations importantes, il y a lieu de les remplacer.
- c) Lors du démarrage du moteur, l'opérateur ne doit jamais soulever la machine.
- d) Couper le moteur et enlever le cache de la bougie avant de:
- enlever les dispositifs de protection;
  - transporter, soulever ou déplacer la machine;
  - effectuer des opérations d'entretien ou de nettoyage;
  - intervenir sur les outils;
  - laisser la machine sans surveillance.

### **Après avoir coupé le moteur, les outils continuent à fonctionner pendant quelques secondes.**

- e) Attention! Le carburant est hautement inflammable.
- conserver le carburant dans des bidons spécialement prévus à cet effet;
  - procéder au remplissage du réservoir de carburant en plein air. Ne pas fumer pendant cette opération;
  - faire le plein avant de démarrer le moteur. Ne jamais ouvrir le bouchon du réservoir ni faire l'appoint de carburant lorsque le moteur est en marche ou qu'il est encore chaud;
  - en cas de fuites de carburant, ne jamais essayer de démarrer le moteur. Déplacer la machine loin de la zone concernée par la fuite et éviter toute source inflammable tant que les vapeurs d'essence ne se sont pas dissipées;
  - serrer à nouveau le bouchon du réservoir.

- f) Ne jamais utiliser des machines équipées de moteurs à explosion dans les lieux clos, au risque d'intoxication.
- g) Respecter toujours la distance de sûreté déterminée par le guidon. Pendant le fonctionnement de la machine, marcher normalement, sans courir.
- h) En cas d'utilisation de la machine sur des pentes, il faut prendre des précautions particulières:
- porter des chaussures antidérapantes;
  - prêter un maximum d'attention à son propre chemin;
  - se déplacer transversalement par rapport à la pente, jamais en remontant ni en descendant;
  - prêter un maximum d'attention lorsqu'on fait demi-tour,;
  - ne pas parcourir des pentes excessivement raides.
- i) Ne jamais utiliser la machine avec des tabliers ou des protections défectueux ou lorsque les dispositifs de sécurité ne sont pas correctement installés.
- j) Pour des raisons de sécurité, le moteur ne doit jamais dépasser le nombre de tours indiqué sur la plaquette.
- k) Démarrer le moteur avec prudence et en respectant les instructions. Dès que le moteur est en marche, il faut absolument empêcher à qui que ce soit de s'approcher avec ses mains ou ses pieds des parties en mouvement.

### Entretien et stockage

- a) Veiller à ce que les écrous, les boulons et les vis soient parfaitement serrés, pour travailler en toute sécurité.
- b) Si le réservoir contient encore du carburant, ne jamais laisser la machine dans des lieux où les vapeurs d'essence pourraient atteindre des flammes ou des scintilles.
- c) Attendre le refroidissement du moteur avant de placer la machine dans un espace restreint.
- d) Pour réduire les risques d'incendie, éliminer toute trace d'herbe, de feuilles ou de lubrifiant dans le moteur, le pot d'échappement, le compartiment de la batterie et le réservoir de carburant.
- e) Pour des raisons de sécurité, remplacer immédiatement les composants usagés ou endommagés.
- f) En cas de vidange du réservoir avant l'hiver, effectuer cette opération en plein air.
- g) Monter les outils en suivant les instructions; n'utiliser que des outils portant le numéro de série ainsi que le nom ou la marque du Constructeur ou du Fournisseur.
- h) Pour protéger les mains lors des opérations de dépose/repose des outils, porter des gants spécialement prévus à cet effet.

## A NOMENCLATURE

|    |                      |    |  |
|----|----------------------|----|--|
| 1  | Guidon               | 12 | Manette d'embrayage                      |
| 2  | Accélérateur         | 13 | Manette arrière                          |
| 3  | Planche              | 14 | Disque lateral                           |
| 4  | Tige                 | 15 | Bouchon de remplissage d'huile           |
| 5  | Roues de transport   | 16 | Bouchon de vidange d'huile               |
| 6  | Etoile de fraise     | 17 | Interrupteur START/STOP                  |
| 7  | Carter de protection | 18 | Bouchon de remplissage d'huile réducteur |
| 8  | Réservoir à essence  | 19 | Bouchon de vidange d'huile réducteur     |
| 9  | Bougie               | 20 | Moteur                                   |
| 10 | Lanceur              | 21 | Plaque portemancherons                   |
| 11 | Réducteur            | 22 | Dispositif de sécurité                   |

## B MONTAGE

**MOD. 1** (Fig.Bi)

**MOD. 2** (Fig.Bii)

**MOD. 3** (Fig.Biii)

**MONTAGE: MANCHERON - TIGE - ROUE - ACCÉLÉRATEUR - INTERRUPTEUR.**

**Mancheron** (1): monter la plaque de connexion portemancherons (21) sur le châssis (23) et la fixer avec les quatre vis, les rondelles et les écrous (24). Insérer les deux mancheron (1) dans la plaque de connexion et les fixer avec les vis, les rondelles et les écrous à papillon (25).

**Tige** (4): Insérer la tige dans l'emplacement du châssis (23) et la fixer le pivot (26) et la goupille.

**Roue** (5) monter sur le châssis (23) la tige porte-roue (27) et la fixer avec les vis, la rondelle et l'écrou (28). Insérer le pivot et la goupille (29).

**Accélérateur** (2): (seulement pour le moteur à la quatre temps) fixer l'accélérateur sur le mancheron (1) avec les vis et les écrous (30).

**Interrupteur** (17): (seulement pour le moteur à deux temps) connecter le terminale du câble de masse (31) sur les attaques de l'interrupteur.

**MOD. 4** (Fig. Biv)

## C SECURITE PENDANT LE TRAVAIL

Avant de procéder à cette opération, éliminer tout corps étranger sur le terrain.

L'opérateur est responsable vis-à-vis des tiers dans la zo

## D MISE AU POINT DU MOTEUR

Pour cela, il est nécessaire de consulter le livret d'instruction du fabricant, du moteur.

**ATTENTION :** Avant l'utilisation, ajouter de l'huile au moteur (0.6 l.).

## E REGULATION DU CABLE D'EMBRAYAGE (seulement pour version auto portee)

**MOD. 1** (Fig.Ei)

**MOD. 2** (Fig.Eii)

**MOD. 4** (Fig.Eiii)



## FUNCTIONNEMENT

### MOD.1 (Fig.FI-FII-FIII-FIV-FV)

Après avoir effectué les opérations de mise au point, procéder au démarrage du moteur de la manière suivante:

Avant de commencer les opérations de fonctionnement il faut:

-positionner les roues de transport (5) vers le haut.

#### a) Moteurs avec système "choke":

pour les modèles équipés d'accélérateur, en cas de moteur froid, positionner le levier d'accélérateur (2) sur START.

#### Moteurs avec système "primer":

appuyer 3/4 fois sur la petite pompe d'enrichissement située sur le carburateur; pour les modèles équipés d'accélérateur, positionner le levier d'accélérateur (2) sur MAX.

b) saisir la poignée de démarrage (10) et tirer le lanceur sans effort, jusqu'à percevoir la résistance entraînée par la compression; relâcher la poignée, puis donner un coup sec.

**Pour tous renseignements complémentaires, voir la notice du moteur.**

Placez le crochet (15) du câble de Marche avant et le crochet (16) du câble de Marche arrière dans les trous (II°) des manettes correspondantes (12-13).

Vérifier le réglage en actionnant chacune des poignées. Si les fraises ne tournent pas, placer le crochet du câble dans le trou (I°) de la manette, par contre le mettre dans le trou (III°) si vous constatez que les fraises restent en mouvement une fois le poignée relâchée.



**ATTENTION!** Il ne faut en aucun cas se servir des deux poignées (12-13) simultanément, cela provoquerait une surchauffe et la détérioration des courroies et de la poulie.

**LORSQUE LE MOTEUR FONCTIONNE:** pour commander les fraises (6) il faut appuyer sur la manette (12). Pendant l'utilisation la manette doit être tenue enfoncée; en cas de relâchement de celle-ci, les fraises s'arrêtent. Appuyer sur barre de profondeur pour travailler, diminuer la pression pour avancer.

#### MARCHE ARRIÈRE

Pour mettre en route la marche arrière, il faut seulement se servir de la poignée (13).

**Arrêt du moteur:** mettre le levier de l'accélérateur sur la position STOP.

Les quatre étoiles de fraises (6) s'enlèvent leur combinaison permet une largeur de travail qui va de 25 cm à 55 cm.

Le montage des étoiles de fraises se fait en introduisant les étoiles de fraises (6) dans l'arbre de rotation (N) et en faisant coïncider les trous (P) de l'axe de fraise et les fraises, puis introduire la goupille (R) en la fixant avec le ressort approprié. Attention: monter les étoiles de fraises qui doivent travailler dans le sens correct, c'est à dire avec la coupe à couteau en avant.

### MOD.2 (Fig.FVI-FVII-FVIII-FIX-FX)

Après avoir effectué les opérations de mise au point, procéder au démarrage du moteur de la manière suivante:

Avant de commencer les opérations de fonctionnement il faut:

-positionner les roues de transport (5) vers le haut.

#### a) Moteurs avec système "choke":

pour les modèles équipés d'accélérateur, en cas de moteur froid, positionner le levier d'accélérateur (2) sur START.

#### Moteurs avec système "primer":

appuyer 3/4 fois sur la petite pompe d'enrichissement située sur le carburateur; pour les modèles équipés d'accélérateur, positionner le levier d'accélérateur (2) sur MAX.

b) saisir la poignée de démarrage et tirer le lanceur sans effort, jusqu'à percevoir la résistance entraînée par la compression; relâcher la poignée, puis donner un coup sec.

**Pour tous renseignements complémentaires, voir la notice du moteur.**



**ATTENTION!** Il ne faut en aucun cas se servir des deux poignées (12-13) simultanément, cela provoquerait une surchauffe et la détérioration des courroies et de la poulie.

**LORSQUE LE MOTEUR FONCTIONNE:** pour commander les fraises (6) il faut appuyer sur la manette (12). Pendant l'utilisation la manette doit être tenue enfoncée; en cas de relâchement de celle-ci, les fraises s'arrêtent. Appuyer sur barre de profondeur pour travailler, diminuer la pression pour avancer

**MARCHE ARRIÈRE:** pour mettre en route la marche arrière, il faut seulement se servir de la poignée (13).

**Arrêt du moteur:** mettre le levier de l'accélérateur sur la position STOP.

Les quatre étoiles de fraises (6) s'enlèvent leur combinaison permet une largeur de travail qui va de 25 cm à 55 cm.

Le montage des étoiles de fraises se fait en introduisant les étoiles de fraises (6) dans l'arbre de rotation (N) et en faisant coïncider les trous (P) de l'axe de fraise et les fraises, puis introduire la goupille (R) en la fixant avec le ressort approprié. Attention: monter les étoiles de fraises qui doivent travailler dans le sens correct, c'est à dire avec la coupe à couteau en avant.

### MOD.3 (Fig.FXI-FXII)

Après avoir effectué les opérations de mise au point, procéder au démarrage du moteur de la manière suivante:

1) **Pour moteur à 2 temps**, positionner l'interrupteur (17) sur START pour permettre le démarrage du moteur.

1.a) saisir la poignée de démarrage (10) et tirer le lanceur sans effort, jusqu'à percevoir la résistance entraînée par la compression; relâcher la poignée, puis donner un coup sec.

2) **Pour moteur à 4 temps:**

2.a) **Moteurs avec système "choke":**

pour les modèles équipés d'accélérateur, en cas de moteur froid, positionner le levier d'accélérateur (2) sur START.

2.b) **Moteurs avec système "primer":**

appuyer 3/4 fois sur la petite pompe d'enrichissement située sur le carburateur; pour les modèles équipés d'accélérateur, positionner le levier d'accélérateur (2) sur MAX.

2.c) saisir la poignée de démarrage (10) et tirer le lanceur sans effort, jusqu'à percevoir la résistance entraînée par la compression; relâcher la poignée, puis donner un coup sec.

**Pour tous renseignements complémentaires, voir la notice du moteur.**

**Avant de commencer les opérations de fonctionnement il faut:**

- régler la tige (4) d'après le terrain et d'après la profondeur de fraisage qu'on veut obtenir. Pour exécuter cette opération insérer le pivot (32) dans un des trous choisis dans la tige et le fixer avec la goupille.

- Positionner les roues de transport (5) vers le haut. Pour cette opération déplacer la tige porte-roue (33) dans le trou supérieur et la fixer avec le pivot et la goupille (34).

**LORSQUE LE MOTEUR FONCTIONNE:** pour commander les fraises (6) il faut appuyer sur la manette (12). Pendant l'utilisation la manette doit être tenue enfoncée; en cas de relâchement de celle-ci, les fraises s'arrêtent. Appuyer sur la tige pour travailler en profondeur, diminuer la pression pour avancer.

**ARRÊT DU MOTEUR:**

- Moteur à 2 temps: touche interrupteur sur STOP.

- Moteur à 4 temps: levier d'accélérateur sur STOP.

**MONTAGE DES FRAISES (6)** monter les fraises sur l'arbre de rotation (35), les deux trous doivent coïncider (36), puis insérer le pivot (37) et le fixer avec le ressort

### MOD.4 (Fig.FXII-FXIII)

Après avoir effectué les opérations de mise au point, procéder au démarrage du moteur de la manière suivante:

- désaccoupler le système d'embrayage en agissant sur la poignée d'embrayage (12) position basse

- Abaisser le levier de la poignée de sécurité (22) et introduire le ressort d'arrêt (38) dans la dent spécialement prévue

a) **Moteurs avec système "CHOKE":**

pour les modèles équipés d'accélérateur, en cas de moteur froid, positionner le levier d'accélérateur (2) sur START.

**Moteurs avec système "PRIMER":**

appuyer 3/4 fois sur la petite pompe d'enrichissement située sur le carburateur; pour les modèles équipés d'accélérateur, positionner le levier d'accélérateur (2) sur MAX.

b) Mettre en marche le moteur:

● saisir la poignée de démarrage (10) et tirer le lanceur sans effort, jusqu'à percevoir la résistance entraînée par la compression; relâcher la poignée, puis donner un coup sec.

**Pour tous renseignements complémentaires, voir la notice du moteur.**

**Avant de commencer les opérations de fonctionnement il faut:**

- régler la tige (4) d'après le terrain et d'après la profondeur de fraisage qu'on veut obtenir. Pour exécuter cette opération insérer le pivot (39) dans un des trous choisis dans la tige et le fixer avec la goupille.

**Fonctionnement de l'ensemble fraise.** Pour mettre en mouvement l'ensemble de fraises:

-serrer la poignée gauche (12) jusqu'à ce que le cliquet de retenue s'enclanche

-pour désembrayer, serrer légèrement cette poignée, libérer le cliquet et relâcher l'ensemble.

Pour les appareils munis du dispositif de sécurité: procéder comme suit: serrer la poignée de sécurité droit (12). Relâcher s'agraphe afin de maintenir la poignée enclanchée (en position haute).

Securite. Durant le travail, maintenir cette poignée serrée. Dès que vous relâchez celle-ci, le moteur s'arrête automatiquement.

**Arrêt du moteur:** mettre le levier de l'accélérateur sur la position STOP.

**Désengagement du levier de la prise:** traction qui retient le levier (40) in ordonnent de l'enlever de la place de l'influence - pour faciliter la parution, tirez le levier légèrement en arrière -: maintenant, laissez le manche entrer en ordre à désengagement de l'effetct.

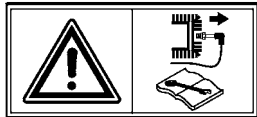
**G****MAINTENANCE**

**Attention!** Eteindre le moteur et enlever la bougie avant d'effectuer quelque opération d'entretien que ce soit.

- Contrôler périodiquement le serrage des vis et écrous.
- **Moteur:** consulter le livre d'instruction fourni par le constructeur.
- **Roues:** il faut tenir les essieux propres et les huiler.

**MOD.1** (Fig.GI-GII)

- **Levier d'embrayage** (12): Lorsque le câble de commande se détend et ne permet plus l'arrêt de l'embrayage, il faut effectuer le réglage sur le fil d'embrayage en insérant le tirant (41) dans un des trous successifs (X) de la manette (12).
- **Courroie de transmission** (Z): pour la remplacer il faut: enlever le carter (T) en dévissant la vis (S), substituer la courroie et remonter le tout.

**MARCHE ARRIERE**

**Rétablissement de la tension courroie** (Q): Lorsque le câble de commande devient lâche et ne permet plus l'arrêt de l'embrayage, il faut effectuer le réglage sur le fil d'embrayage en insérant le tirant (42) dans un des trous successifs (Y) de la manette (13).

**Courroie de transmission** (Q): pour la changer il faut enlever le carter (T) en dévissant les vis (S). Substituer la courroie et remonter le tout.

**MOD.2** (Fig.GIII-GIV)

- **Levier d'embrayage** (12): Quand le câble de commande se détend, ne permettant plus le relatif enclenchement, il faut régler le câble de l'embrayage :
  - Débloquer le contre-écrou (43) et desserrer la vis (44) pour deux tours complets.
  - Fixer la position de la vis (44) en vissant le contre-écrou (43). En agissant sur le levier (12) vérifier l'enclenchement des fraises. En cas contraire, répéter les opérations ci-dessus.
- **Courroie de transmission** (Z): pour la remplacer il faut: enlever le carter (T) en dévissant la vis (S), substituer la courroie et remonter le tout.

**MARCHE ARRIERE**

**Rétablissement de la tension courroie** (Q): Quand le câble de commande se détend, ne permettant plus le relatif enclenchement, il faut régler le câble de l'embrayage :

- Débloquer le contre-écrou (45) et desserrer la vis (46) pour deux tours complets.
- Fixer la position de la vis (46) en vissant le contre-écrou (45). En agissant sur le levier (13) vérifier l'enclenchement des fraises. En cas contraire, répéter les opérations ci-dessus.

**Courroie de transmission** (Q): pour la changer il faut enlever le carter (T) en dévissant les vis (S). Substituer la courroie et remonter le tout.

**MOD.3** (Fig.GV-GVI)

- **Réducteur** (11): contenant l'huile, graduation SAE 20/40 environ 0,140 kg. Contrôler le niveau d'huile à l'aide du bouchon (18). Toutes les 60 heures de travail, changer l'huile. Pour cette opération on a prévu le bouchon de remplissage (18) et le bouchon de vidange (19).
- **Important.** Les dommages dus à un contrôle ou à un changement d'huile non effectués ne sont pas sous garantie.
- **Manette embrayage** (12): si le câble de commande se relâche et qu'il ne permet plus d'embrayage correspondant, insérer le ressort (47) dans un des trous successifs de la quaquette (48).

**MOD.4** (Fig.GVII-GVIII)

- Périodiquement lubrifier le roulement supérieur de l'arbre vertical du réducteur avec de la graisse à l'aide d'une pompe à graisse au graisseur (A), situé sous la collerette de fixation du réducteur et au dessus du protecteur de l'ensemble fraises.
  - **Réducteur:** (11) contenant l'huile, graduation SAE 120/140 environ 0,500 kg. Contrôler le niveau d'huile à l'aide du bouchon (18). Toutes les 20 heures de travail, changer l'huile. Pour cette opération on a prévu le bouchon de remplissage (18) et le bouchon de vidange (19)
  - **Important.** Les dommages dus à un contrôle ou à un changement d'huile non effectués ne sont pas sous garantie.
  - **Levier d'embrayage** (12): le relâchement du câble de commande empêche l'enclenchement de l'embrayage. Dans ce cas, il faut procéder au réglage en agissant sur la vis (48) située sur la poignée et sur le châssis.
  - **Courroie de transmission** (Q): Les courroies de transmission étant sujettes à l'usure, il y a lieu de les remettre en tension ou de les remplacer périodiquement. Pour ce faire, procéder comme suit:
    - décrocher le ressort (49) en desserrant la vis (50) (de cette manière, le câble de l'embrayage ne maintient plus le ressort en tension);
    - décrocher les deux ressorts (51), en les dégageant de leur emplacement d'ancrage;
    - enlever le carter (52) en desserrant les quatre vis (53);
    - desserrer les deux vis (54) et écarter le guide de courroie (55) de manière à permettre le remplacement des deux courroies.
- Remplacer les courroies et reposer tous les composants. Lors de la repose, veiller à monter les guides en nylon (56) avec leur renforcement orienté vers l'opérateur. Régler la tension du câble de l'embrayage.

---

## GARANTIE ET CONDITIONS DE GARANTIE

---

Si une pièce s'avère défectueuse pour cause de défaut de fabrication, au cours de la période de garantie, Husqvarna Produits d'extérieur se chargera, sans frais pour le consommateur, de la réparation ou du remplacement, à ses agents de service après-vente agréés, dès lors que :

- a) Le défaut est directement signalé au réparateur autorisé.
- b) La fourniture du justificatif d'achat
- c) Le défaut n'est pas causé par une mauvaise utilisation, une négligence ou un mauvais réglage effectué par l'utilisateur.
- d) La panne n'est pas causée par l'usure normale.
- e) La machine n'a pas été entretenue ou réparée, démontée ou manipulée par toute personne non autorisée par Husqvarna Outdoor Products.
- f) La machine n'a pas été utilisée pour la location.
- g) La machine appartient au premier acheteur.
- h) La machine n'a pas été commercialement utilisée.

● Cette garantie est additionnelle à, et dans aucune circonstance elle diminue les droits statutaires des clients.

Les défauts causés par les articles définis au paragraphe suivant ne sont pas couverts. Il est par conséquent très important de lire les instructions définies au Manuel d'Utilisation et de comprendre comment utiliser et entretenir votre machine.

Défauts non couverts par la garantie

- Le remplacement des lames usées ou endommagées.
- Défauts causés par un défaut initial non signalé.
- Défauts causés par un choc soudain.
- Défauts causés par une utilisation non conforme aux instructions et recommandations contenues dans ce Manuel d'Instructions.
- Les machines utilisées pour la location ne sont pas couvertes par cette garantie.
- Les lames, courroie et le câble électriques sont considérés comme parties soumises à l'usure, leur durée d'utilisation dépend d'un entretien régulier, et par voie de conséquence, ils ne font normalement pas l'objet de réclamations dans le cadre de la garantie.
- **ATTENTION !**

Sous la garantie, Husqvarna Outdoor Products n'accepte pas dans l'ensemble ou en partie, directement ou indirectement, la responsabilité des défauts causés par le montage de pièces de rechange ou de parties supplémentaires qui ne sont pas fabriquées ou approuvées par Husqvarna Outdoor Products, u si la machine a été modifiée de quelque façon que ce soit.

---

## EC DÉCLARATION DE CONFORMITÉ

---

Je soussigné Bengt Ahlund, Husqvarna Outdoor Products Italia Spa, Via Como 72, 23868 Valmadrera (LC) certifie que lla motobineuse:

Catégorie.....Houe à moteur  
Marque .....Husqvarna Outdoor Products  
est conforme aux spécifications de la Directive 2000/14/EEC

Type..... A  
Version..... B  
Largeur de coupe..... C  
Niveau garanti de puissance sonore..... D  
Niveau mesuré de puissance sonore..... E  
Niveau de puissance sonore..... F  
vibration au guidon..... G  
Diamètre des fraises..... H  
Régime de rotation des fraises..... I

Dispositif de commande.....4/6 fraises étoile avec 4 lames  
Type d'outil de coupe.....Lame rotative  
Identification de la serie..... Voir la Plaquette D'identification  
Procédure d'évaluation de la conformité..... ANNEX VI (<3kW), ANNEX V (>3kW)  
Organisme notifié..... Nr. 0470 - NEMKO AS  
Gautstadalleen 30 - PO Box 73 Blindern  
0314 OSLO - Norway

Autres directives.....98/37/EC, 2002/88/EC, 2004/108/EC  
et aux normes.....EN709,EN ISO14982,EN1033,EN ISO 3744,EN ISO11201

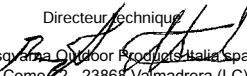
Directeur technique  
  
Husqvarna Outdoor Products Italia Spa  
Via Como 72 - 23868 Valmadrera (LC)



**A**

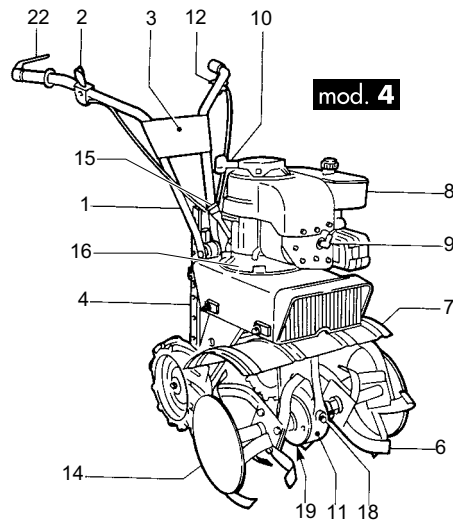
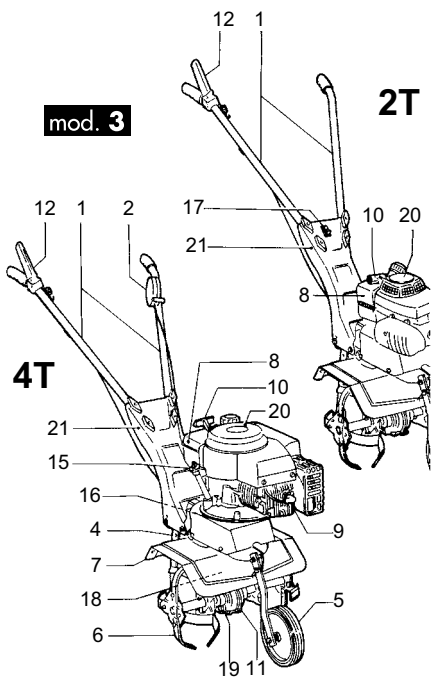
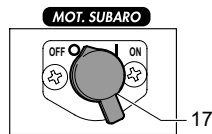
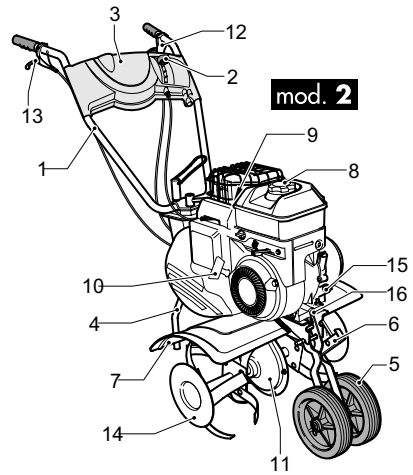
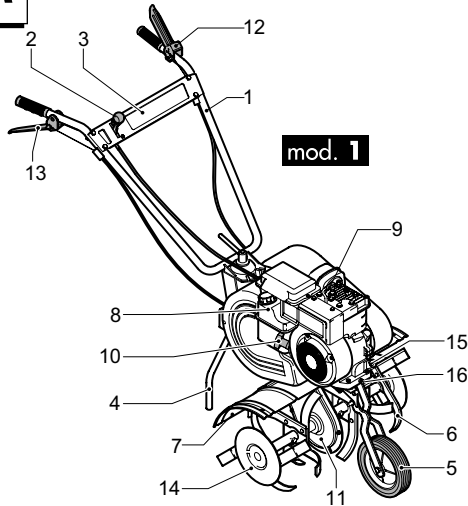

**BI**

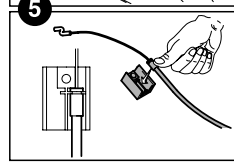
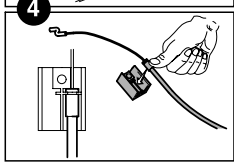
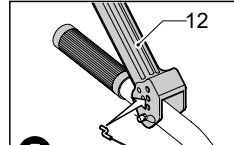
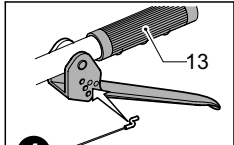
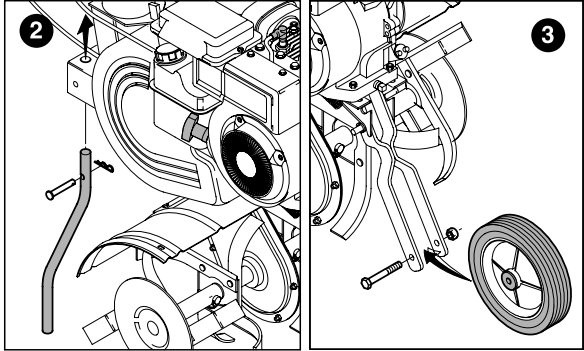
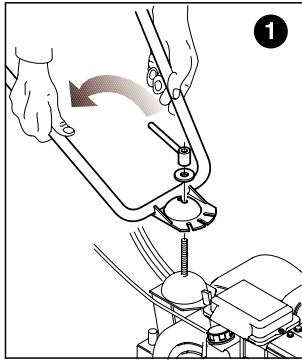

**BII**

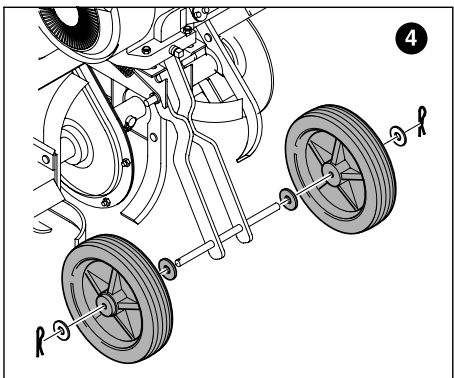
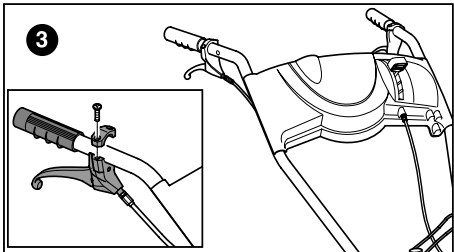
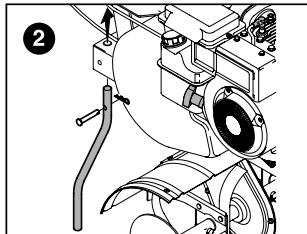
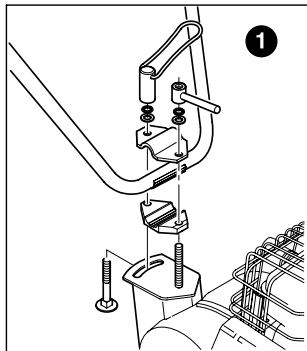

**BIII**

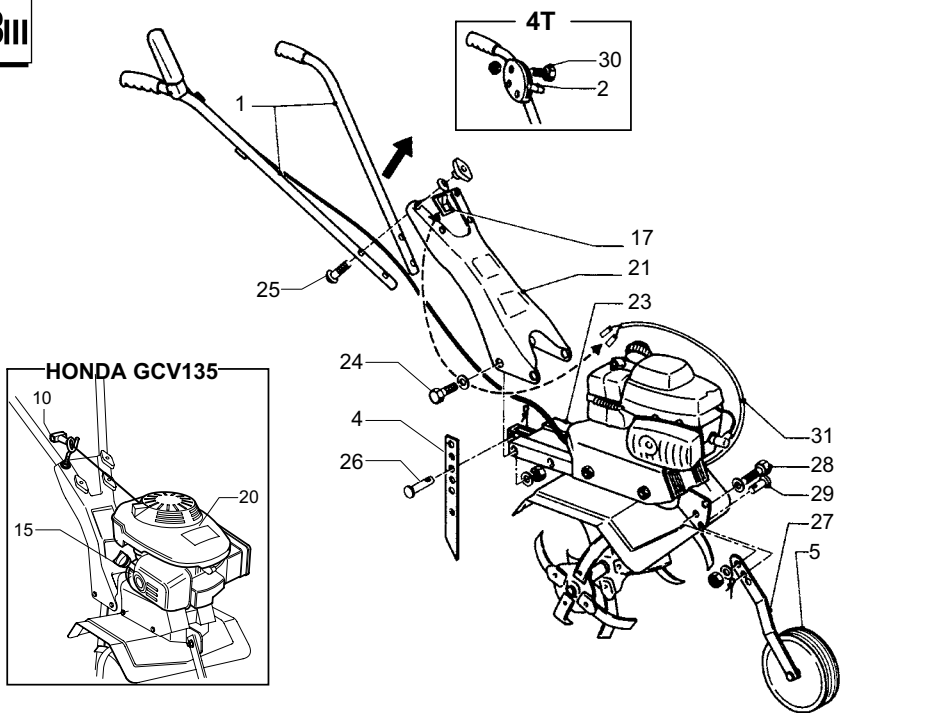

**BIV**

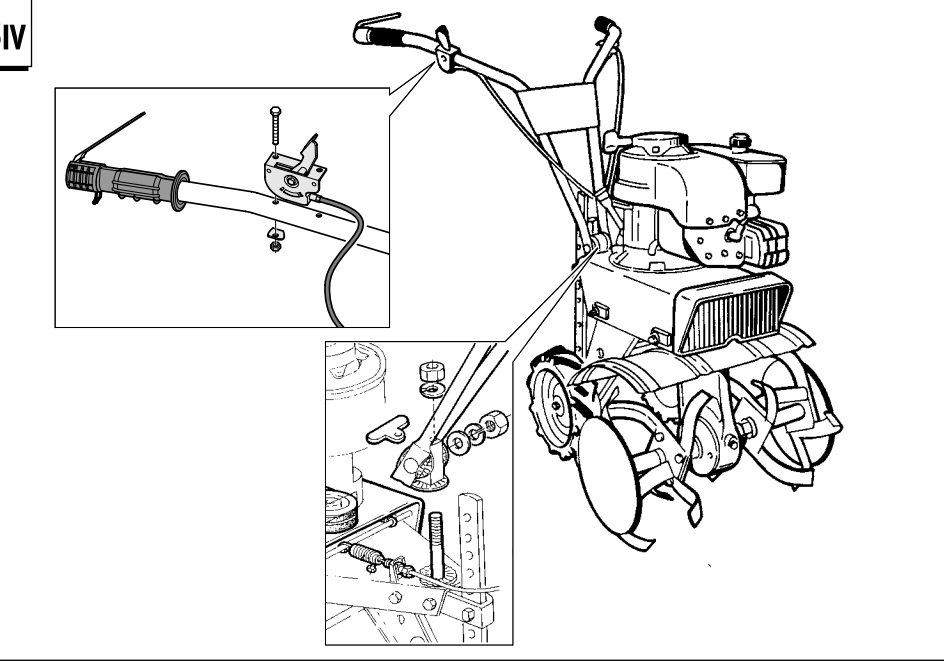

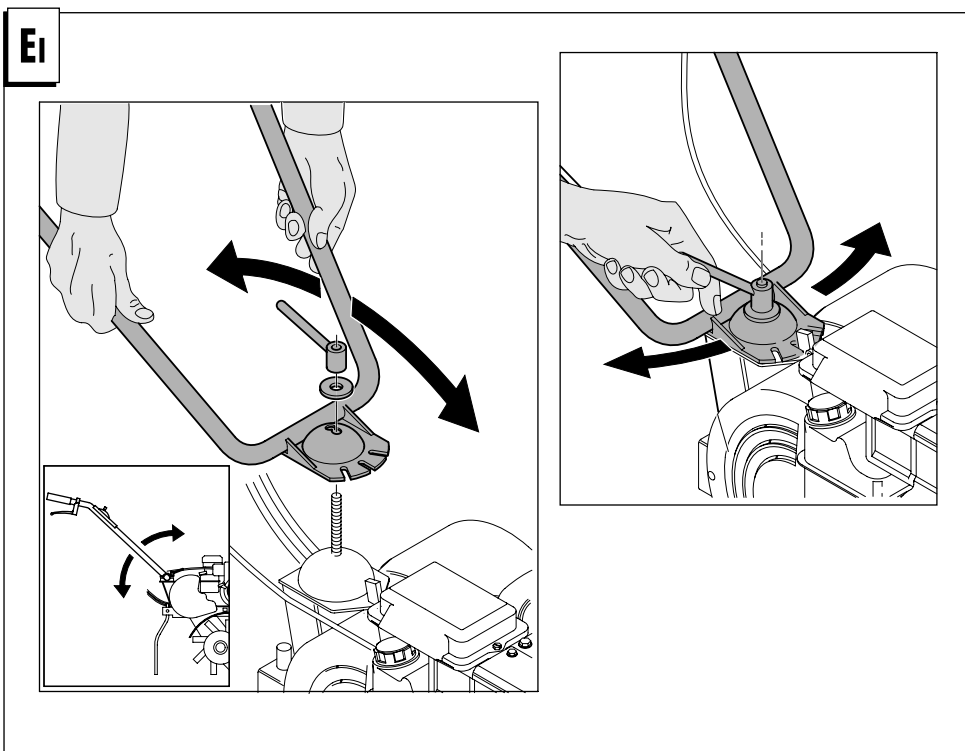
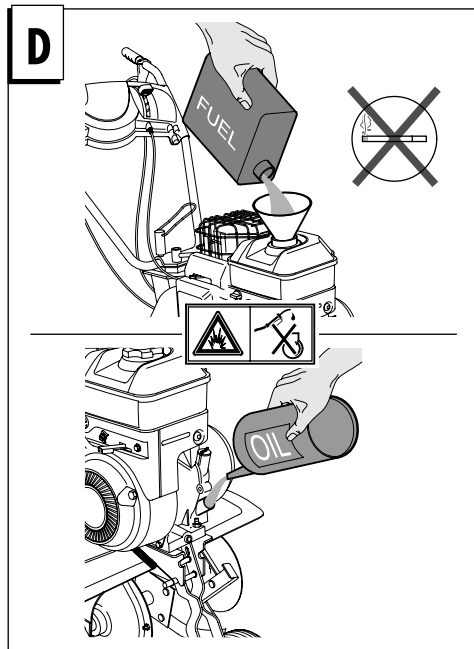
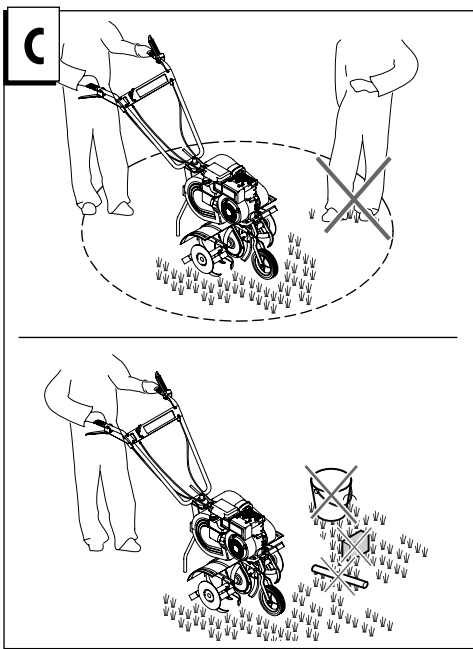

**Eii**

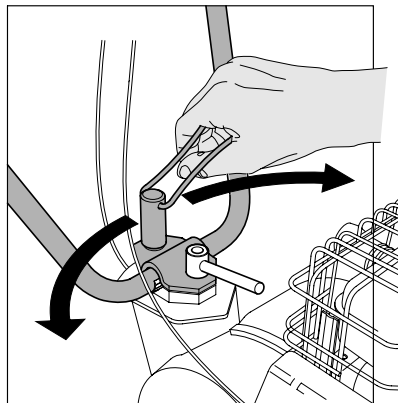
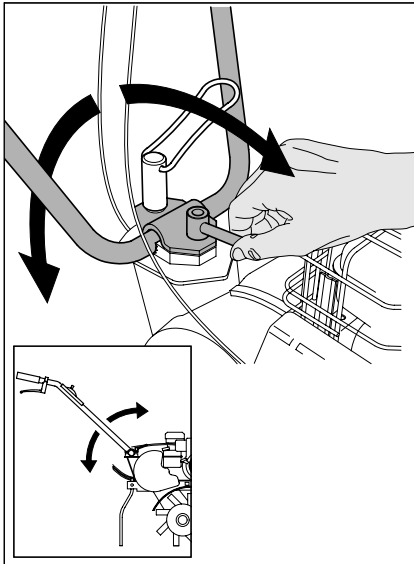

**Eiii**

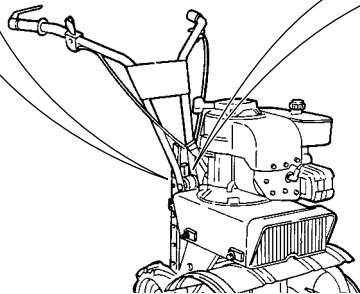
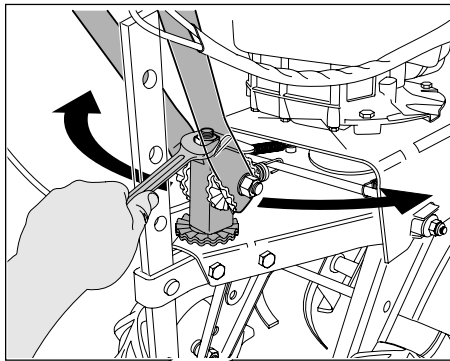
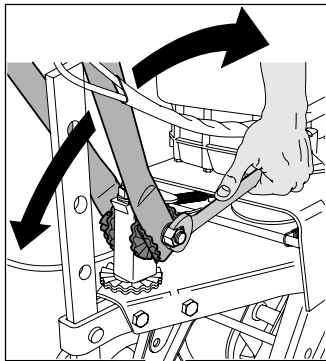

MOD. 1

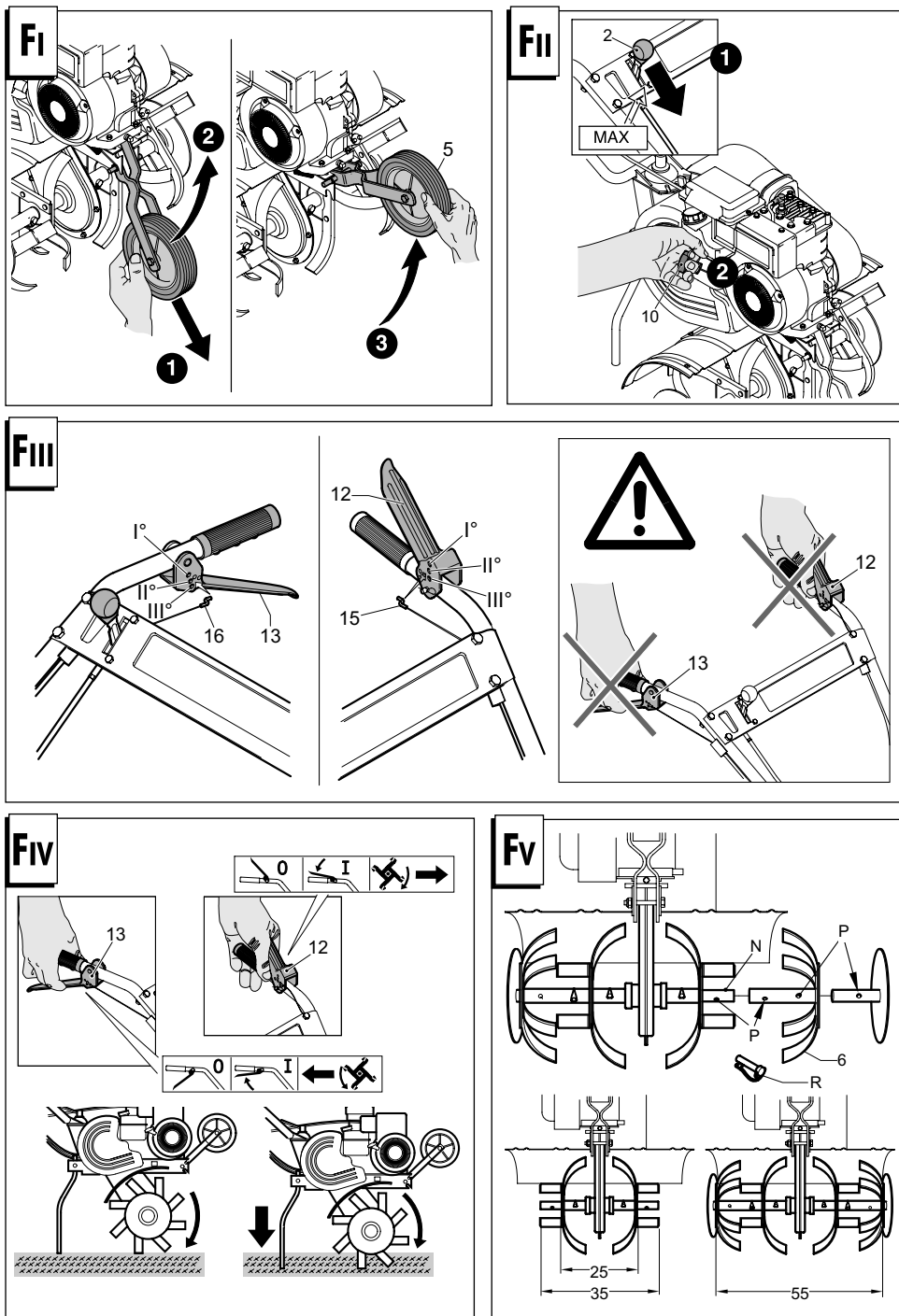

MOD. 2

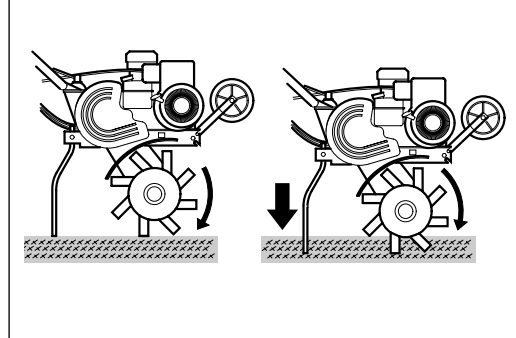
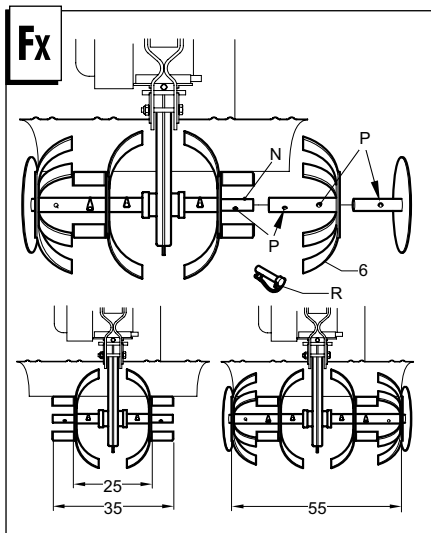
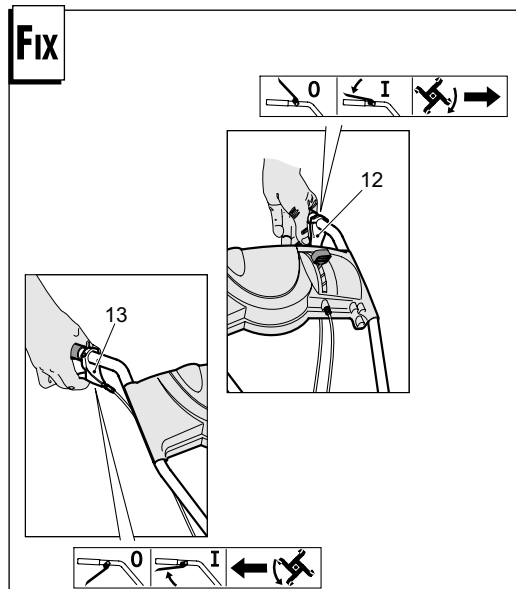
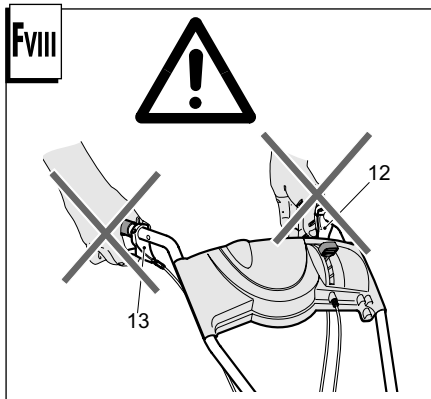
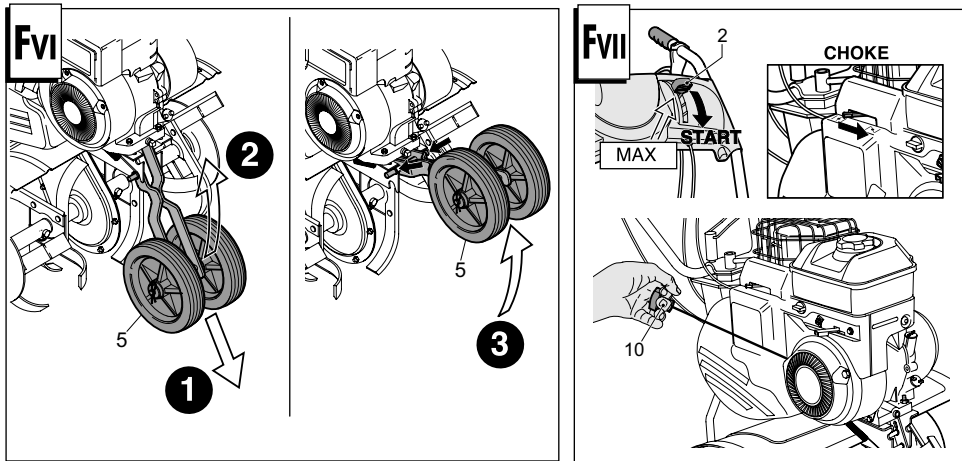

MOD. 3

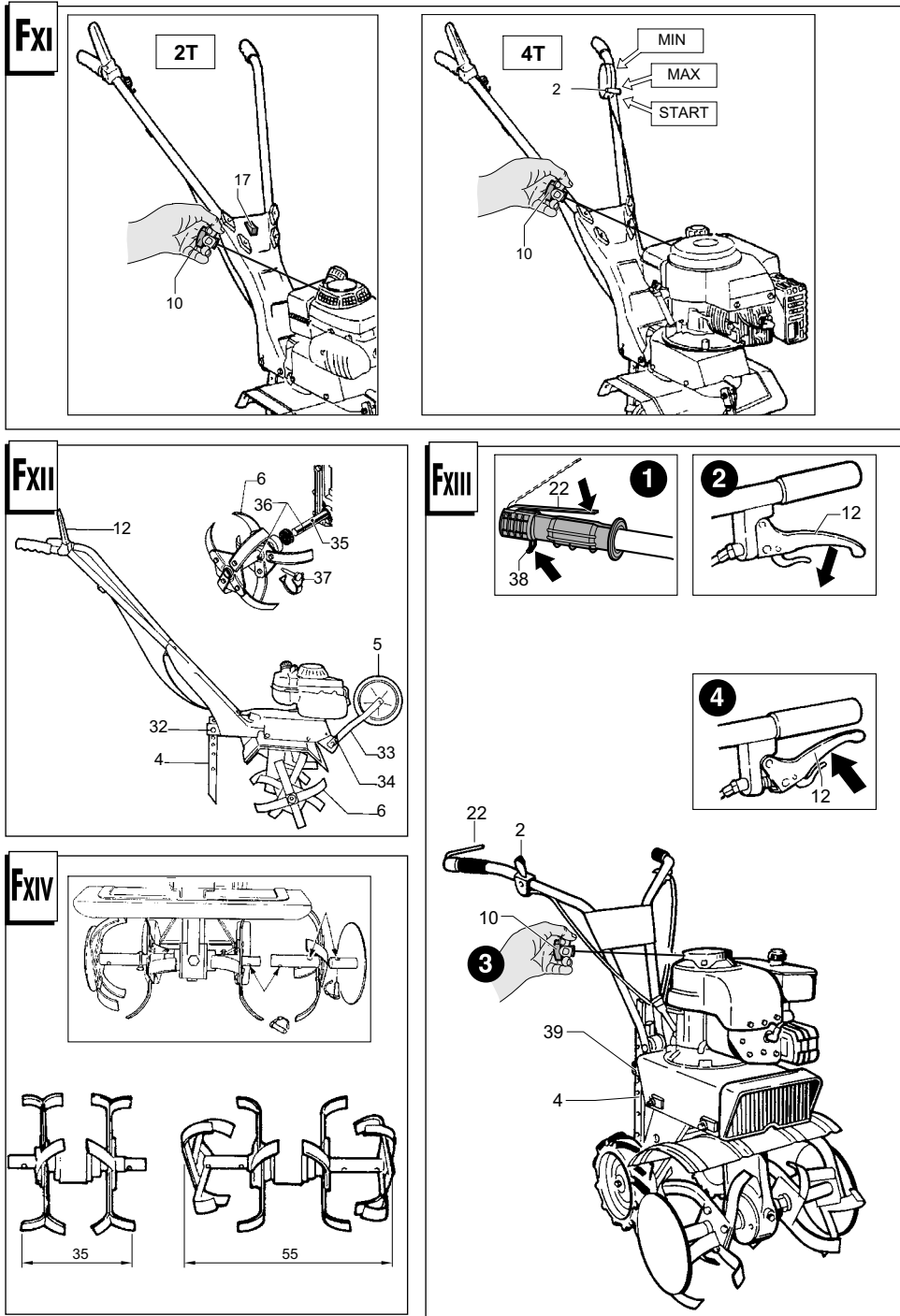



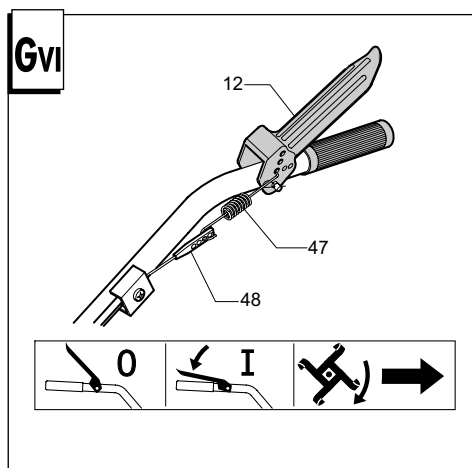
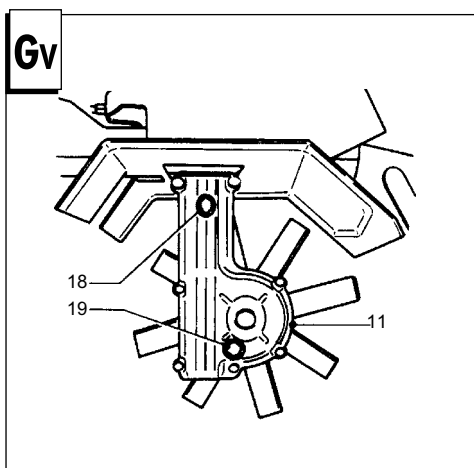
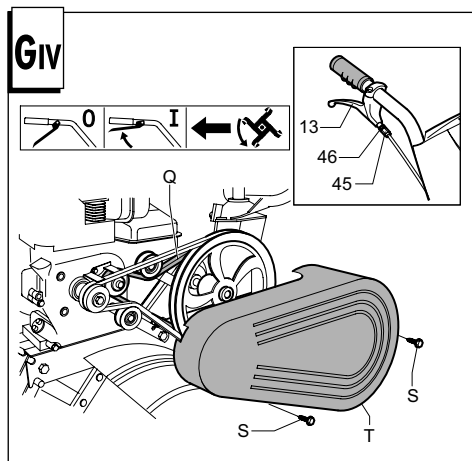
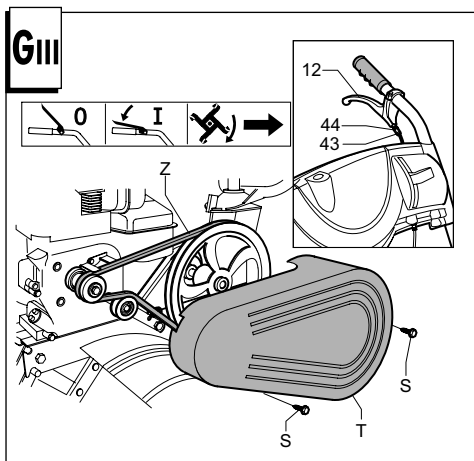
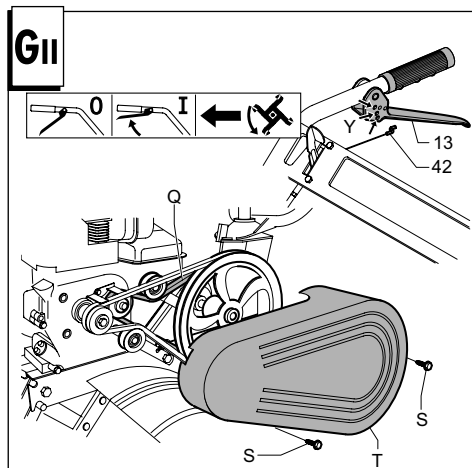
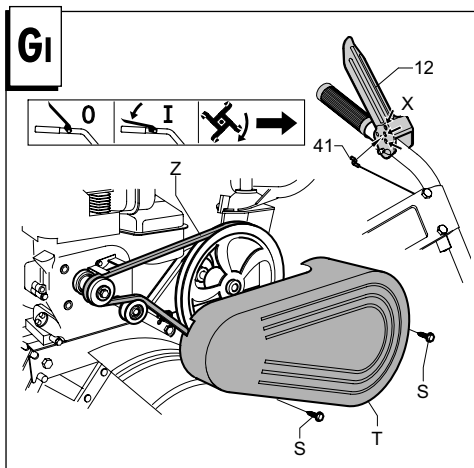

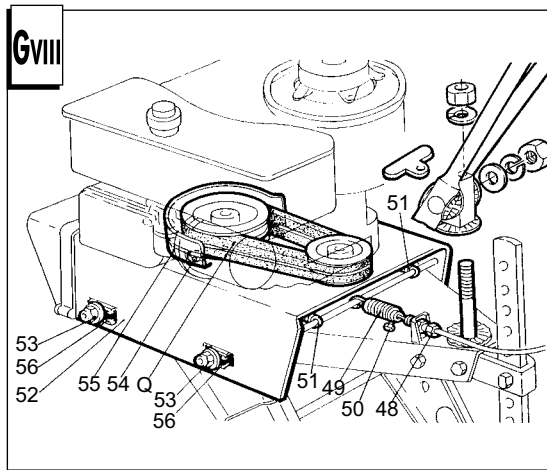
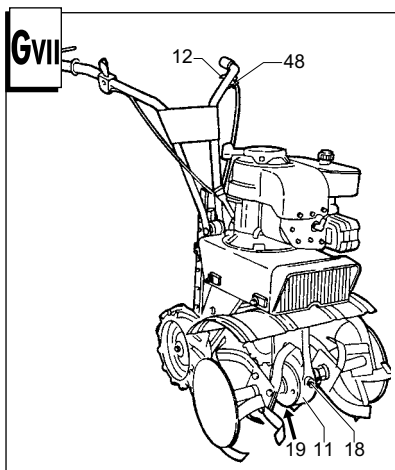

|          |                                |
|----------|--------------------------------|
| <b>A</b> | <b>POLO - JET 35-40</b>        |
| <b>B</b> | 35-40-50-40R-50R-50 6f -50R 6f |
| <b>C</b> | 54/84 cm                       |
| <b>D</b> | 96 dB (A)                      |
| <b>E</b> | 96 dB (A)                      |
| <b>F</b> | 86 dB (A)                      |
| <b>G</b> | 18 m/s <sup>2</sup>            |
| <b>H</b> | Ø 31 cm                        |
| <b>I</b> | 95 rpm                         |

|          |                                |
|----------|--------------------------------|
| <b>A</b> | <b>POLO - JET50-50R</b>        |
| <b>B</b> | 35-40-50-40R-50R-50 6f -50R 6f |
| <b>C</b> | 54/84 cm                       |
| <b>D</b> | -                              |
| <b>E</b> | 96 dB (A)                      |
| <b>F</b> | 86 dB (A)                      |
| <b>G</b> | 18 m/s <sup>2</sup>            |
| <b>H</b> | Ø 31 cm                        |
| <b>I</b> | 95 rpm                         |

|          |                     |
|----------|---------------------|
| <b>A</b> | <b>PONY - COMBY</b> |
| <b>B</b> |                     |
| <b>C</b> | 53/83 cm            |
| <b>D</b> | 96 dB (A)           |
| <b>E</b> | 96 dB (A)           |
| <b>F</b> | 90 dB (A)           |
| <b>G</b> | 16 m/s <sup>2</sup> |
| <b>H</b> | Ø 31 cm             |
| <b>I</b> | 115 rpm             |

|          |                     |
|----------|---------------------|
| <b>A</b> | <b>URSUS</b>        |
| <b>B</b> | 60-606F             |
| <b>C</b> | 54/84 cm            |
| <b>D</b> | -                   |
| <b>E</b> | 96 dB (A)           |
| <b>F</b> | 88 dB (A)           |
| <b>G</b> | 14 m/s <sup>2</sup> |
| <b>H</b> | Ø 31 cm             |
| <b>I</b> | 90 rpm              |

|          |                          |
|----------|--------------------------|
| <b>A</b> | <b>MEPPY - TALPA</b>     |
| <b>B</b> | 16-37-40-45              |
| <b>C</b> | 40 cm                    |
| <b>D</b> | 96 dB (A) <3kW, 93 dB(A) |
| <b>E</b> | 96 dB (A) <3kW, 92 dB(A) |
| <b>F</b> | 86 dB (A)                |
| <b>G</b> | 18 m/s <sup>2</sup>      |
| <b>H</b> | Ø 26 cm                  |
| <b>I</b> | 95 rpm                   |

---

**HUSQVARNA OUTDOOR PRODUCTS ITALIA S.P.A.**

Headquarters: Via Como 72 - 32868 - VALMADRERA (LC) - ITALY- Tel. +39 0341 203111 - Fax +39 0341 581671

---



COD. 99991705 - 531213399

ED.11/2007

Q.TY 5000

PRINTED IN ITALY

