

Tech Line

BEDIENUNGSANLEITUNG

**ISTRUZIONI PER L'USO
MODE D'EMPLOI**

TL-20LC-17

TFT-FARBFERNSEHGERÄT MIT FERNBEDIENUNG

**TFT TELEVISORE A COLORI CON TELECOMANDO
TFT TELEVISEUR COULEUR A TELECOMMANDE**

Inhalt

Fernbedienungstasten	2	Videotext	19
Bedienfeldtasten am Gerät	3	Videotext aktivieren	19
Vorbereitungen	4	Videotextseite aufrufen	20
Wandmontage des TFT Fernsehgeräts	4	Indexseite aufrufen	20
Produktmerkmale	6	Teletext zusammen mit	
Sicherheitshinweise	6	TV-Programm anzeigen	20
Vor dem Einschalten des Fernsehgeräts	9	Doppelte Texthöhe einstellen	20
Stromanschluss	9	„Versteckte“ Informationen zeigen.....	20
Anschlussmöglichkeiten an		Automatischen Seitenwechsel anhalten	20
der HF-Eingangsbuchse	9	Unterseite aufrufen	20
Andere Geräte anschließen	9	Videotext beenden	21
Einlegen der Batterien in		Uhrzeit anzeigen	21
die Fernbedienung	9	Fasttext	21
Ein- und Ausschalten des Fernsehgeräts	10	Externe Geräte anschließen	21
Fernsehgerät einschalten:	10	PC-Tonanschluss	21
Fernsehgerät ausschalten:	10	Über den Scart-Anschluss	21
Bedienung des Fernsehgeräts	10	Antennenanschluss	21
Starten des Automatischen		Decoder	22
Programmiersystems (A.P.S.)	10	TV und Videorecorder.....	22
Bedienung mit den Tasten		NTSC-Wiedergabe	22
der Fernbedienung	11	Testsignal des Videorecorders	
Bedienung mit den Tasten		suchen und speichern	22
der Fernbedienung	11	Kamera und Camcorder	22
Menüsystem	12	Anschluß an den S-VHS Eingang.....	22
Das Menü „Bild“	12	Decoder am Videorecorder anschließen	23
Das Menü „Audio“	13	Kopfhörer anschließen	23
Das Menü „Fenster“	14	Tipps	23
Das Menü „Optionen“	15	Antennenanschlüsse	25
Das Menü „Einstellungen“	16	Technische Daten	26
Weitere Funktionen	18	PC EINGANG TYPISCHE BILDSCHIRMMODI	26
TV-Status	18		
Vorheriges Programm	19		
Tonanzeige	19		
Stummschalten-Anzeige	19		
AV-Betriebsarten	19		
PC-Modus	19		

Fernbedienungstasten

- ① = Bereitschaft
- ② = Cursor aufwärts
- ③ = Cursor rechts
- ④ **OK** = OK (Speichern)
- ⑤ = **Info**
- ⑥ **0 - 9** = Programmanwahl direkt
- ⑦ = Keine funktion
- ⑧ = Voriges Programm
- ⑨ **P/CH +** = Programm aufwärts
- ⑩ = Lautstärke erhöhen
- ⑪ = TV / Menü verlassen
- ⑫ = Externe Quelle
(AV-1, **RGB1**, AV-2, **SVHS**, PC)
- ⑬ Gelbe Taste
- ⑭ Blaue Taste
- ⑮ = Anhalten
- ⑯ = Aktualisieren, = Keine funktion
- ⑰ = Indexseite
- ⑱ = Zeigen / **PC** = Von TV auf PC umschalten
- ⑲ = Vergrößern, = Bildformat
- ⑳ = Mischen, = Keine funktion
- ㉑ = Teletext
- ㉒ = Zeit / Unterseite
- ㉓ Rote Taste
- ㉔ Grüne Taste
- ㉕ = Ton aus (Stummschalten)
- ㉖ **I-II** = Mono/Stereo - Dual I-II
- ㉗ = Lautstärke verringern
- ㉘ **- P/CH** = Programme Down
- ㉙ **PP** = Einstellung Farbtemperatur
- ㉚ **M** = Menü
- ㉛ = Cursor abwärts
- ㉜ = Cursor links

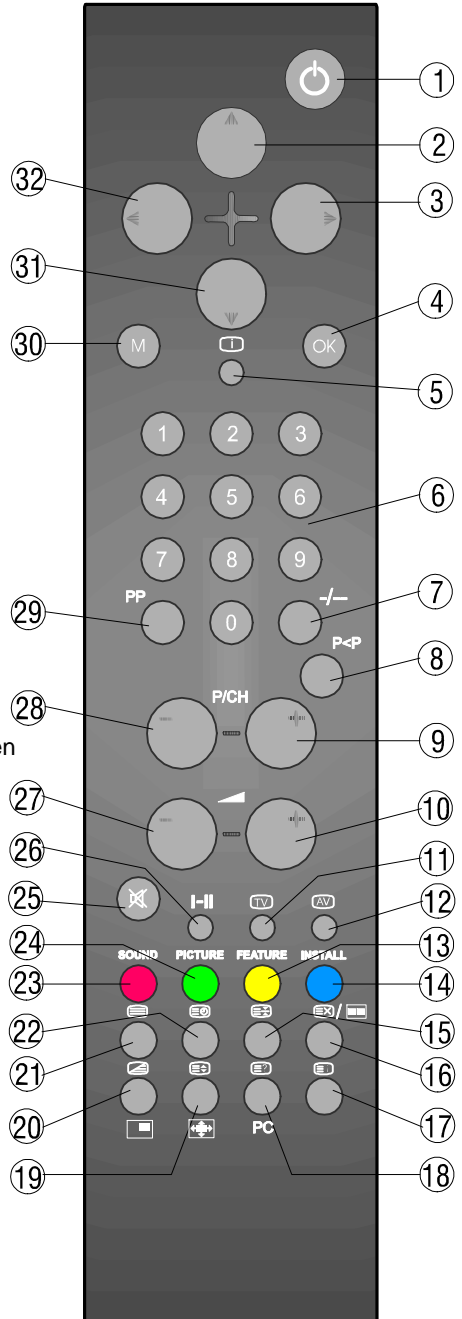

Bedienfeldtasten am Gerät

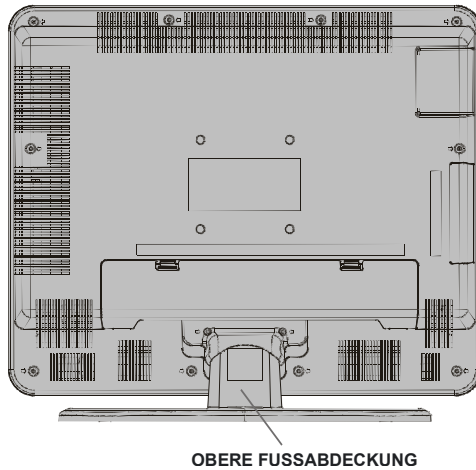
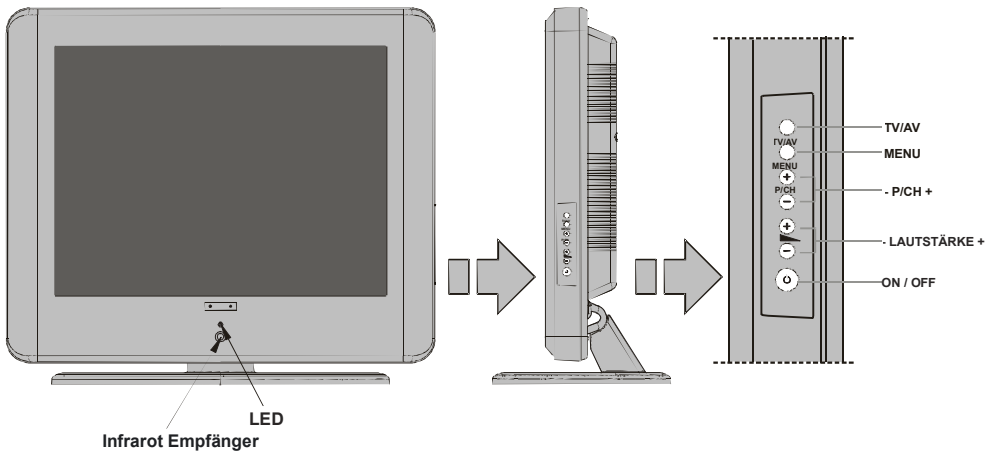

Vorbereitungen

Stellen Sie den Bildschirm auf einer festen waagerechten Fläche auf (z.B. Tisch). Sorgen Sie für ausreichende Belüftung. Halten Sie nach allen Seiten des Gerätes mindestens 10 cm Abstand. Legen Sie keine Objekte auf das Gerät, um Störungen und Sicherheitsprobleme zu vermeiden.

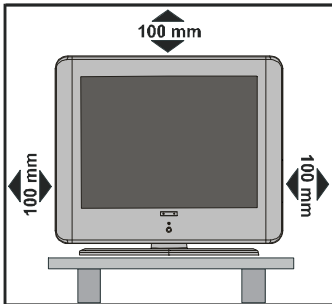

Wandmontage des TFT Fernsehgeräts

1- Um das TFT Fernsehgerät an der Wand montieren zu können, entfernen Sie zunächst den Standfuß. Lösen und entfernen Sie die zwei Schrauben, mit denen die obere Fußabdeckung befestigt ist, und die 4 Schrauben, mit denen der Fuß am TFT-Bildschirm befestigt ist. Nehmen Sie dann den Standfuß vom TFT-Gerät ab.

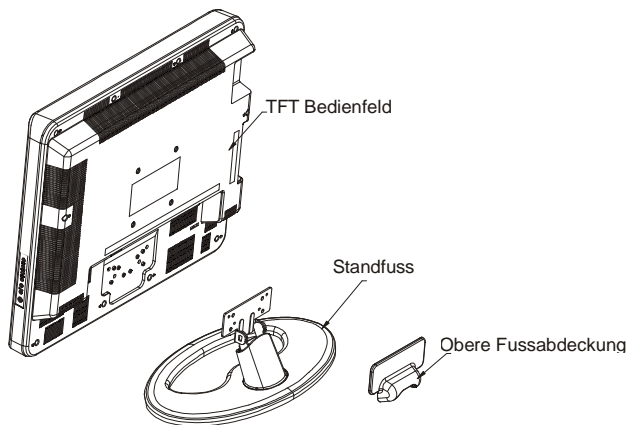

2- Setzen Sie die 4 Aufhänger in die runden Schraubenlöcher an der Rückseite des TFT ein und fixieren Sie sie mit 4 (M4 x 10) Schrauben am TFT-Gerät.

3- Entscheiden Sie, an welcher Stelle an der Wand Sie das TFT-Gerät anbringen wollen. Richten Sie den Wandhalter waagrecht an der Wand aus und markieren Sie die 4 Montagepunkte mit einem Bleistift. Bohren Sie Führungslöcher für die Plastikverankerungen und befestigen Sie anschließend den Wandhalter mit 4 Schrauben (4 x 30).

4- Heben Sie das TFT-Gerät hoch und hängen Sie es mit den 4 Halteschrauben an der Geräte-rückseite in die entsprechenden Löcher am Wandhalter ein.

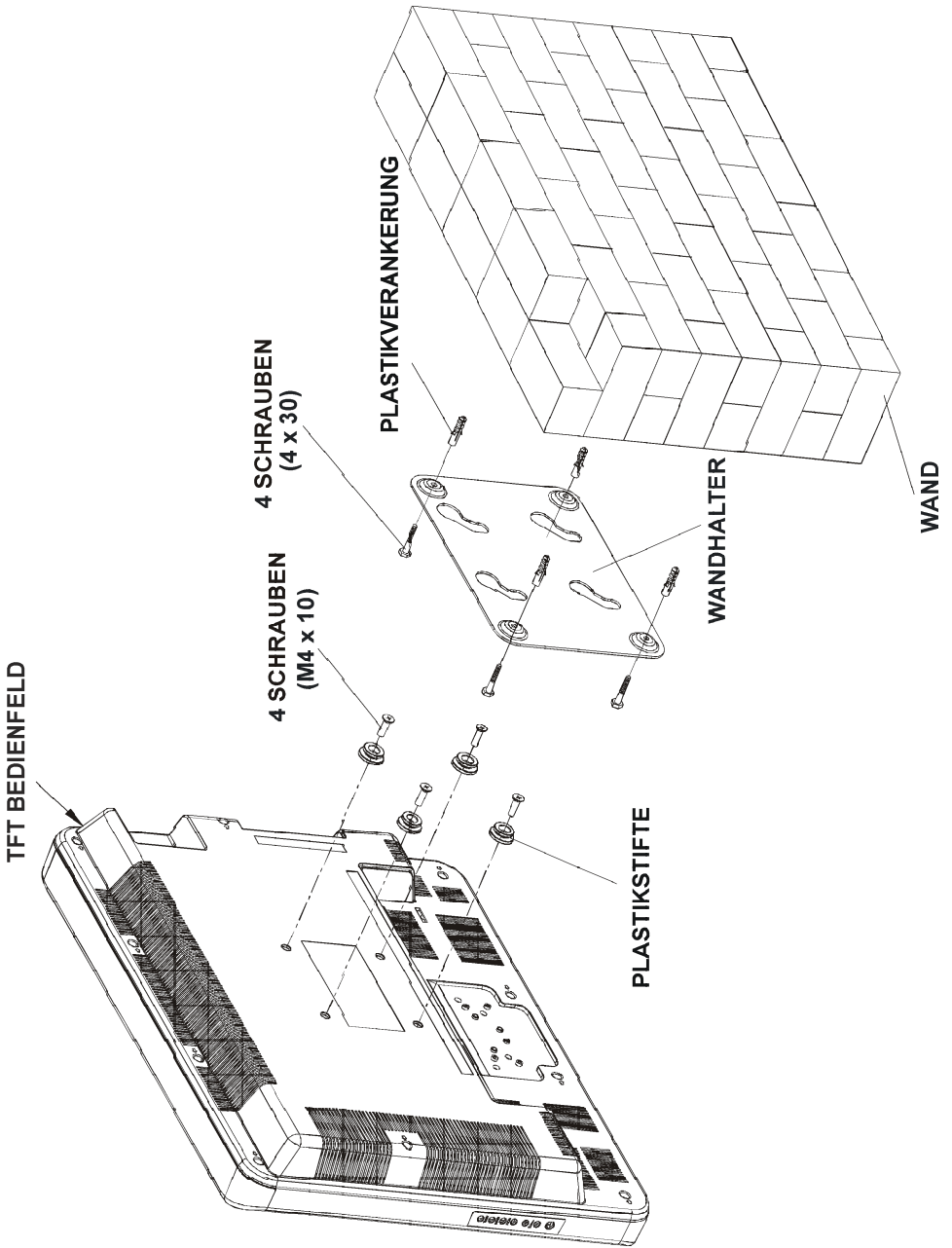

Produktmerkmale

- Farbfernsehgerät mit Fernbedienung.
- Auf 100 Programmplätzen können VHF-, UHF- oder Kabelkanäle programmiert werden.
- Empfängt auch Kabelkanäle.
- Sehr einfache TV-Bedienung über benutzerfreundliche Menüführung.
- Verfügt über einen Scart-Anschluss für ein externes Gerät (wie zum Beispiel Videorecorder, Videospiele, Audiogeräte, usw.)
- Stereosystem (Deutsch + Nicam).
- Komplette Teletext-Funktion (Fastext)
- Kopfhöreranschluss.
- Direkter Zugriff auf Programme.
- A.P.S. (Automatisches Programmiersystem).
- Jedes Programm kann mit einem Namen bezeichnet werden.
- Programmtausch - Umschalten zwischen den beiden zuletzt gesehenen Programmen.
- Manueller Suchlauf, vorwärts und rückwärts
- Sleep timer.
- Kindersicherung
- Automatisches Abschalten der Lautsprecher, wenn kein Empfang stattfindet.
- Verfügbare Modi: Auto-, Ausfüllen und Breit.
- NTSC-Wiedergabe.
- BAV-Eingang verfügbar.
- SVHS verfügbar.
- VGA-Anschluss.
- AVL (Automatic Volume Limiting, Automatische Begrenzung des Lautstärkepegels)
- Wenn kein gültiges Signal empfangen wird, schaltet das Fernsehgerät nach 5 Minuten automatisch auf Bereitschaft.
- PLL (Frequenzsuche)
- PC-Eingang (unterstützt bis zu 800 x 600)
- Plug&Play für Windows 9X, ME, 2000, XP

Sicherheitshinweise

Lesen Sie bitte zu Ihrer eigenen Sicherheit die folgenden Sicherheitshinweise sorgfältig durch.

1. Stromversorgung

- Verwenden Sie stets das mitgelieferte Netzgerät.
- Betreiben Sie das Netzgerät nur mit einer Spannungsquelle, die den Angaben auf dem AC-Netzgerät entspricht.
- Beim Betrieb erhitzt sich die Oberfläche des Netzteilgehäuses. Dies ist normal und zeigt keinen Defekt an.
- Legen Sie keine Objekte auf das Netzgerät, während es in Betrieb ist. Es sollten mindestens 15 cm Abstand um das Netzgerät eingehalten werden.
- Leistungsinformationen und Sicherheitshinweise des Netzgeräts befinden sich am Gehäuse.

Warnung! Wenn das Gerät längere Zeit nicht benutzt wird, ziehen Sie den Netzstecker aus der Steckdose.

2. Netzkabel

Stellen Sie keine Gegenstände auf das Netzkabel (weder das Gerät selbst, noch Möbel usw.) und klemmen Sie das Kabel nicht ein. Das Netzkabel darf nur am Stecker gehandhabt werden. Vermeiden Sie insbesondere, den Stecker durch Ziehen am Kabel aus der Steckdose zu ziehen und berühren Sie das Netzkabel niemals mit nassen Händen, da dies zu einem Kurzschluss oder zu einem Stromschlag führen kann. Machen Sie niemals Knoten in das Kabel, und binden Sie es nie mit anderen Kabeln zusammen. Das Netzkabel muss so verlegt werden, dass niemand auf die Kabel treten kann.

Beschädigungen am Netzkabel können zu Bränden oder Stromschlägen führen. Wenn das Netzkabel beschädigt ist und ausgetauscht werden muss, darf dies nur durch qualifizierte Personen erfolgen.

3. Feuchtigkeit und Wasser

Verwenden Sie dieses Gerät nicht in feuchter oder dunstiger Umgebung (). Achten Sie darauf, dass dieses Gerät niemals Regen oder sonstigem Wasser ausgesetzt ist und stellen Sie keine mit Flüssigkeit gefüllten Gefäße, wie zum Beispiel Blumenvasen, auf dem Gerät ab, da dies gefährlich sein kann. Halten Sie das Gerät vor Tropf- und Spritzwasser geschützt.

Sollte ein harter Gegenstand auf das Gerät fallen oder Flüssigkeit in das Gerät eindringen, müssen Sie den Netzstecker ziehen und das Gerät durch eine qualifizierte Fachkraft überprüfen lassen, bevor es wieder betrieben werden kann.

4. Reinigung

Ziehen Sie vor der Reinigung des Netzgeräts den Netzstecker aus der Steckdose. Verwenden Sie keine flüssigen oder Sprühreiniger. Benutzen Sie ein weiches und trockenes Tuch.

5. Belüftung

Die Schlitze und Öffnungen in der hinteren Abdeckung dienen der Belüftung und sollen einen reibungslosen Betrieb gewährleisten. Sollten diese Öffnungen blockiert oder abgedeckt werden, kann es zu einer Überhitzung des Geräts kommen.

6. Hitze und offenes Feuer

Der Empfänger darf weder offenem Feuer noch anderen Quellen intensiver Hitzeabstrahlung, wie elektrischen Radiatoren, ausgesetzt werden. Stellen Sie sicher dass keine offenen Flammen, wie z.B. angezündete Kerzen, auf das Gerät gestellt werden.

7. Gewitter

Trennen Sie das Netzkabel von der Steckdose, falls es Sturm oder Gewitter gibt oder das Gerät längere Zeit nicht benutzt wird (z.B., wenn Sie im Urlaub sind).

8. Ersatzteile

Falls Ihr Gerät ein Ersatzteil benötigt, stellen Sie sicher, dass die Person, die die Reparatur vornimmt, Teile verwendet, die vom Hersteller spezifiziert wurden oder die gleiche Spezifikation haben wie das Originalteil. Andere Teile könnten Brand, elektrische Schläge oder andere Gefahren verursachen.

9. Servicearbeiten

Überlassen Sie alle Wartungsarbeiten dem qualifizierten Kundendienstpersonal. Öffnen Sie das Gehäuse nicht selbst, da dies einen elektrischen Schlag nach sich ziehen kann.

Anordnungen zur Abfallentsorgung:

- *Verpackung und Verpackungshilfen sind recyclebar und sollten grundsätzlich wiederverwertet werden. Verpackungsmaterial, wie z.B. Plastiktüten, darf nicht in die Reichweite von Kindern gelangen.*
- *Batterien, auch solche die frei von Schwermetallen sind, dürfen nicht mit dem normalen Haushaltsmüll entsorgt werden. Bitte entsorgen Sie Ihre Batterien auf umweltgerechte Weise. Erkundigen Sie sich nach den gesetzlichen Vorschriften, die in Ihrem Gebiet gültig sind.*
- *Die Kaltkathoden-Leuchtstoffröhre im LCD-Panel enthält eine geringe Menge Quecksilber. Bitte beachten Sie die örtlichen Vorschriften bei der Entsorgung.*

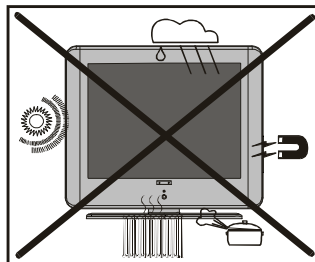

Warnung! Um Verletzungen zu vermeiden, muss das Gerät gemäß den Installationsanweisungen sicher am Boden/an der Wand befestigt werden.

“ Der Netzstecker des Netzgeräts wird als Trennvorrichtung verwendet werden und muss daher leicht zugänglich gehalten werden.

„LASSEN SIE IHR GERÄT NICHT EINGESCHALTET ODER IM STANDBY-MODUS, WENN SIE DAS HAUS VERLASSEN.“

“Das LCD-Panel ist ein Hochtechnologieprodukt mit etwa einer Million Dünnschicht-Transistoren, die selbst feine Bilddetails auflösen. Gelegentlich können einige inaktive Pixel als unveränderlich blaue, grüne oder rote Punkte erscheinen. Bitte beachten Sie, dass dies die Leistung Ihres Produkts nicht beeinträchtigt.“

Hinweise zum Betrieb des Gerätes

- Vermeiden Sie häufige Wiedergabe des gleichen Bildes. Nach längerer Wiedergabe eines statischen Inhaltes empfiehlt es sich, über mindestens die doppelte Dauer der vorherigen Wiedergabe ein bewegtes Bild anzusehen.
- Vermeiden Sie häufige Wiedergabe des 4:3 Formates auf Ihrem Bildschirm. Nach längerer Wiedergabe eines Bildes im 4:3 Format empfiehlt es sich, über mindestens die doppelte Dauer der vorherigen Wiedergabe ein Vollbild anzusehen.
- Teletext Inhalt, sowie OSD Einblendungen sollten nicht über lange Zeit wiedergegeben werden.
- Lassen sie das Bild nicht ohne Unterbrechungen auf Standbild oder Pause (z.B. bei DVD-Playern) geschaltet.
- Die Wiedergabe von Trailern sollte nicht über längere Zeiträume erfolgen.

Der Anschluss muss richtig geerdet sein.

Verbinden Sie den Erdungskontakt des AC-Netzgeräts über das mitgelieferte Netzkabel mit dem Erdungskontakt der Steckdose. Wenn der mitgelieferte Stecker nicht in Ihre Steckdose passt, lassen Sie diese von einem Elektriker durch eine passende neue ersetzen.



Schließen Sie das Erdungskabel unbedingt an

Vor dem Einschalten des Fernsehgeräts

Stromanschluss

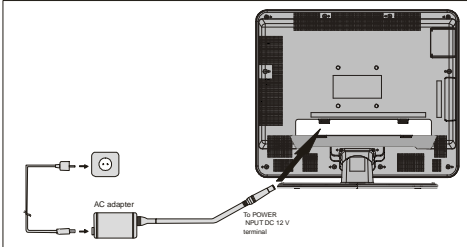

WICHTIGER HINWEIS: Das Fernsehgerät ist für eine Betriebsspannung von **230V, 50 Hz** Wechselstrom ausgelegt.

- Nach dem Auspacken warten Sie, bis das Gerät Raumtemperatur erreicht hat, bevor Sie es an den Netzstrom anschließen.

Anschlussmöglichkeiten an der HF-Eingangsbuchse

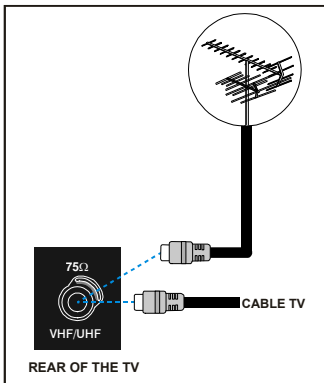

- Schließen Sie das Antennenkabel bzw. das Kabel für Kabel-TV an den HF-Anschluss an, der sich auf der Rückseite des TV-Geräts befindet. Schließen Sie die Kabel von den TV-Ausgängen der externen Geräte (VCR, DVB usw.) ebenfalls an diesen Anschluss an.

Andere Geräte anschließen

WICHTIGER HINWEIS: Schalten Sie das Fernsehgerät aus, bevor Sie andere Geräte anschließen.

Einlassungen für Außenanschlüsse sind an der hinteren und linken Seite des Fernsehapparates. Der Anschluss anderer Geräte über den Scart-Anschluss erfolgt entsprechend der Bedienungsanleitungen der jeweiligen Geräte.

Einlegen der Batterien in die Fernbedienung

- Legen Sie die Batterien in der korrekten Ausrichtung ein, wie nachfolgend abgebildet.
- Ziehen Sie die Batterieabdeckung auf der Rückseite der Fernbedienung vorsichtig in Pfeilrichtung nach oben, und nehmen Sie diese von dem Batteriefach ab.
- Legen Sie zwei **AAA (R03)**-Batterien oder gleichwertige Batterien ein.
- Befestigen Sie die Batterieabdeckung wieder auf dem Batteriefach.

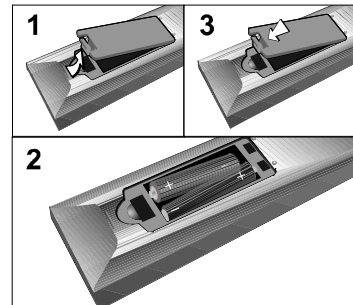

HINWEIS: Nehmen Sie die Batterien aus der Fernbedienung heraus, wenn das Gerät längere Zeit nicht benutzt wird. Die Fernbedienung könnte andernfalls durch auslaufende Batterien beschädigt werden.

Ein- und Ausschalten des Fernsehgeräts

Fernsehgerät einschalten:

Schalten Sie Ihr Fernsehgerät in zwei Schritten ein:

1- Schließen Sie das Netzkabel an das externe Netzteil an. Drücken Sie die Taste „“ an der rechten Seite des Fernsehgeräts. Das Fernsehgerät schaltet in den Bereitschaftsmodus, und die Kontrolllampe an der Gerätefront leuchtet rot.

2- Um das Gerät aus dem Bereitschaftsmodus einzuschalten:

Drücken Sie entweder eine der Zifferntasten auf der Fernbedienung, um eine bestimmte Programmnummer aufzurufen, oder

Drücken Sie die Taste „-P/CH“ oder „P/CH+“ an der rechten Seite des Fernsehgeräts oder drücken Sie die Taste „-P/CH“ oder „P/CH+“ auf der Fernbedienung, um das zuletzt gesehene Programm auszuwählen.

Auf beide Arten schalten Sie das Fernsehgerät ein, und die LED leuchtet grün.

Fernsehgerät ausschalten:

- Drücken Sie die Taste „“ auf der Fernbedienung. Das Fernsehgerät schaltet auf Bereitschaft und statt der **GRÜNEN LED** leuchtet die **ROTE**;

oder

- Drücken Sie die Taste „“ an der rechten Seite des Fernsehgeräts. Das Gerät wird ausgeschaltet und die **GRÜNE LED** erlischt.

HINWEIS: Um das Fernsehgerät vollständig auszuschalten, ziehen Sie den Netzstecker aus der Steckdose.

Bedienung des Fernsehgeräts

Sie können Ihr Fernsehgerät sowohl mit der Fernbedienung als auch mit den Tasten am Gerät bedienen.

Starten des Automatischen Programmiersystems (A.P.S.)

Wenn Sie das Fernsehgerät zum ersten Mal einschalten, wird das folgende Menü angezeigt. Das A.P.S.-System sucht und sortiert alle Kanäle, die in Ihrer Region verfügbar sind, und speichert diese automatisch in Ihrem Fernsehgerät.



Wenn Sie die A.P.S.-Funktion vor dem Start ausschalten möchten, betätigen Sie die Taste „“. Wählen Sie mit Hilfe der Tasten „▲“ / „▼“ und „◀“ / „▶“ zuerst **Sprache** und **Land**. Dadurch wird in der A.P.S.-Funktion der Sortierungsprozess aktiviert. Um die A.P.S.-Funktion zu starten, wählen Sie mit Hilfe der Tasten „▲“ / „▼“ **A.P.S.** und drücken die Taste „▶“. Folgende Warnung wird angezeigt:

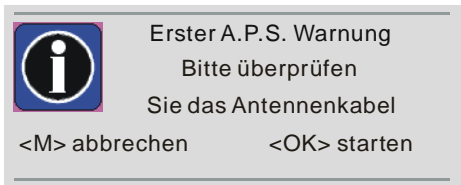

Wollen Sie die A.P.S.-Funktion abbrechen, drücken Sie die Taste „**M**“.

Durch Betätigen der Taste „**OK**“ starten Sie die A.P.S.-Funktion und folgende Warnung wird eingeblendet:

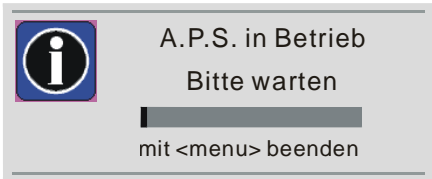

Nach Abschluss des A.P.S.-Vorgangs wird die Programmliste auf dem Bildschirm angezeigt. In der Programmliste finden Sie die Programmnummern mit den dazugehörigen Programmnamen.

Bedienung mit den Tasten der Fernbedienung

Die Lautstärkeregelung und Programmwahl kann von der Nahbedienung aus auf der rechten Seite des Gerätes getätigt werden.

Lautstärkeregelung

Drücken Sie die Taste **"- VOLUME"**, um die Lautstärke zu verringern oder die Taste **"VOLUME +"**, um die Lautstärke zu erhöhen. Eine Lautstärkeskala (Schieberegler) wird am Bildschirm eingeblendet.

Programmwahl

Drücken Sie die Taste **„P/CH +“**, um das nächste Programm auszuwählen oder die Taste **„- P/CH“**, um das vorherige Programm auszuwählen.

Hauptmenü aufrufen

Drücken Sie die Taste **MENU**, um das Hauptmenü aufzurufen. Im Hauptmenü wählen Sie durch Betätigen der Taste **„- P/CH“** bzw. **„P/CH +“** ein Untermenü und öffnen dieses durch Betätigen der Taste **"- VOLUME"** bzw. **"VOLUME +"**.

AV Modus

Um Ihr Fernsehgerät in den AV-Modus zu schalten, drücken Sie die Taste **„TV / AV“** auf der Nahbedienung an der rechten Seite des Fernsehgeräts.

Bedienung mit den Tasten der Fernbedienung

Mit der Fernbedienung können Sie alle Funktionen Ihres Fernsehgeräts steuern. Die Funktionen werden zusammen mit dem Menüsystem Ihres Fernsehgeräts beschrieben.

Lesen Sie dazu in dem Abschnitt „Menüsystem“ nach.

Lautstärkeregelung

Drücken Sie die Taste **„▲+“**, um die Lautstärke zu erhöhen. Drücken Sie die Taste **„- ▼“**, um die Lautstärke zu verringern. Eine Lautstärkeskala (Schieberegler) wird auf dem Bildschirm eingeblendet.

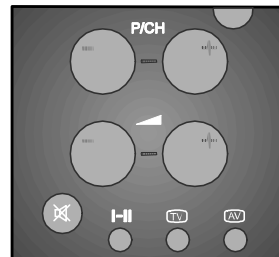

Programmwahl

(Voriges oder nächstes Programm)

- Drücken Sie die Taste **„- P/CH“**, um das vorige Programm aufzurufen.
- Drücken Sie die Taste **„P/CH +“**, um das nächste Programm aufzurufen.

Direkte Programmwahl:

Wählen Sie mit den Zifferntasten auf der Fernbedienung eine Programmnummer zwischen 0 und 9 aus. Nach kurzer Verzögerung schaltet das Fernsehgerät auf das gewählte Programm.

- Bei zweistelligen Programmnummern müssen Sie innerhalb von 2 Sekunden nach der ersten Zifferneingabe die nächste Zifferntaste drücken.

Menüsystem

Ihr Fernsehgerät ist mit einer Menüführung ausgestattet, mit deren Hilfe Sie das multifunktionale System einfach bedienen können. Drücken Sie die Taste „**M**“ (**MENU**), um das Menü aufzurufen. Die Taste „**M**“ hat zwei Funktionen: Aufrufen und Beenden des Menüs sowie Beenden des jeweiligen Untermenüs und gleichzeitiges Aufrufen des übergeordneten Menüs.

Drücken Sie die Taste „◀/▶“, um ein Menü auszuwählen und anschließend die Taste „▲/▼“ zur Auswahl einer Menüoption und die Taste „◀/▶“, um die Menüoption aufzurufen. Um ein Menü zu verlassen, drücken Sie die Taste „**M**“.

Das Menü „Bild“

Wählen Sie das erste Symbol durch Betätigen der Taste „◀/▶“. Das Bildmenü erscheint auf dem Bildschirm.

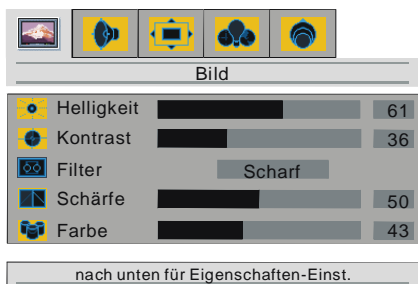

Helligkeit

Drücken Sie die Taste „▲/▼“, um die **Helligkeit** auszuwählen. Drücken Sie die Taste „▶“, um die Helligkeit zu erhöhen. Drücken Sie die Taste „◀“, um die Helligkeit zu verringern. Die Helligkeit kann im Bereich zwischen 0 und 100 eingestellt werden.

Kontrast

Drücken Sie die Taste „▲/▼“, um den **Kontrast** auszuwählen. Drücken Sie die Taste „▶“, um den Kontrast zu erhöhen. Drücken Sie die Taste „◀“, um den Kontrast zu verringern. Der Kontrast kann im Bereich zwischen 0 und 100 eingestellt werden.

Filter

Drücken Sie die Taste „▲/▼“, um **Filter** auszuwählen. Drücken Sie die Taste „◀/▶“, um die Filtereinstellungen auf **normal**, **scharf** oder **maxi. schärfe** einzustellen. Diese Funktion ermöglicht dem Benutzer eine Änderung der Bildschärfe und damit der Details der Bild Darstellung.

Schärfe

Wählen Sie mit Hilfe der Taste „▲/▼“ die Option **Schärfe**. Mit der Taste „▶“ erhöhen Sie die Schärfe. Drücken Sie die Taste „◀“, um die Schärfe zu verringern. Die Schärfe kann im Bereich von 0 bis 100 eingestellt werden.

Farbe

Drücken Sie die Taste „▲/▼“, um die **Farbe** auszuwählen. Drücken Sie die Taste „▶“, um die Farbe zu verstärken. Drücken Sie die Taste „◀“, um die Farbe zu verringern. Die Farbe kann im Bereich von 0 bis 100 eingestellt werden.

Farbton (Tint)

Diese Option wird im Bildmenü angezeigt, wenn das Fernsehgerät ein NTSC-Signal empfängt. Drücken Sie die Taste „▲/▼“, um **Farbton** auszuwählen. Mit der Taste „▶“ verstärken Sie den Farbton. Mit der Taste „◀“ schwächen Sie den Farbton ab. Der Farbton kann im Bereich von 0 bis 100 eingestellt werden.



Befindet sich das Fernsehgerät im AV-Modus, müssen die Menüoptionen (Helligkeit, Kontrast, Schärfe und Farbe) angepasst werden.

Beim Anschluss eines PC an das Fernsehgerät:

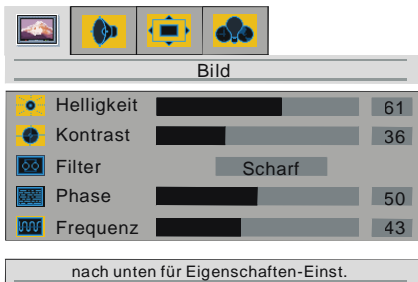

Die Optionen **Helligkeit**, **Kontrast** und **Filter** sind die gleichen wie im TV-Modus.

Phase

Die Funktion Phase ermöglicht eine Einstellung der Phasenlage des Bildes.

Wählen Sie mit Hilfe der Taste „▲/„▼“ die Option **Phase**. Mit der Taste „▶“ erhöhen Sie die Phase. Mit der Taste „◀“ verringern Sie die Phase. Die Phaseeinstellung kann aus dem Bereich zwischen 0 und 100 gewählt werden.

Frequenz

Mit Hilfe der Option Frequenz ändern Sie die horizontale Breite des Bildes, um das Bild auf den Bildschirm anzupassen.

Wählen Sie mit Hilfe der Taste „▲/„▼“ die Option **Frequenz**. Drücken Sie die Taste „▶“, um die Frequenz zu erhöhen. Drücken Sie die Taste „◀“, um die Frequenz zu verringern. Die Frequenz kann im Bereich 0 - 100 eingestellt werden.

Das Menü „Audio“

Drücken Sie die Taste „◀/„▶“, um das zweite Symbol auszuwählen. Das Audiomenü erscheint auf dem Bildschirm.



Lautstärke

Drücken Sie die Taste „▲/„▼“, um die Option **Lautstärke** auszuwählen. Drücken Sie die Taste „▶“, um die Lautstärke zu erhöhen. Drücken Sie die Taste „◀“, um die Lautstärke zu verringern. Die Lautstärke kann im Bereich zwischen 0 und 50 eingestellt werden.

Balance

Drücken Sie die Taste „▲/„▼“, um die Option **Balance** auszuwählen. Drücken Sie die Taste „▶“, um die Balance nach rechts zu erhöhen. Drücken Sie die Taste „◀“, um die Balance nach links zu verringern. Die Balance kann im Bereich zwischen 0 und 100 eingestellt werden.

AVL

Die Funktion Auto-Pegel oder AVL sorgt für eine normale gleichbleibende Lautstärke. Diese Funktion ist erforderlich, um unterschiedliche Lautstärkepegel während einer Übertragung auszugleichen (z.B. Werbung ist normalerweise lauter als der Rest der Übertragung).

Drücken Sie die Taste „▲/„▼“, um die Option **AVL auszuwählen**. Durch Betätigen der Taste „◀/„▶“ setzen Sie AVL auf **ein**, um die Funktion zu aktivieren bzw. auf **aus**, um die Funktion zu deaktivieren.

erweiterte Audio Funktionen

Drücken Sie die Taste „▲/„▼“, um die Option **erweiterte Audio Funktionen** auszuwählen. Durch Betätigen der Taste „▶“ gelangen Sie in die Untermenüs. Folgende Untermenüs sind in der Option „erweiterte Audio Funktionen“ verfügbar:

Das Menü „Funktion“

Wählen Sie das erste Symbol durch Betätigen der Taste „◀/„▶“. Das Menü „Funktion“ erscheint auf dem Bildschirm.

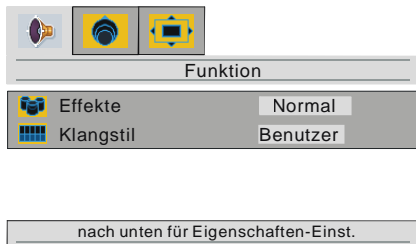

Effekte

Mit Hilfe dieser Funktion schalten Sie den **Effekte** ein oder aus.

Drücken Sie die Taste „▲/„▼“, um **Effekte** auszuwählen. Drücken Sie die Taste „◀“ bzw. „▶“, um „Normal“ bzw. „Erweiterte“ auszuwählen.

Der erweiterte Effekte modus wird verwendet, um den Eindruck größerer räumlicher Tiefe von den Lautsprechern zu erzeugen.

Klangstil

Drücken Sie die Taste „▲/„▼“, um die Option **Klangstil** auszuwählen. Um den Klangstil zu ändern, drücken Sie die Taste „◀“ bzw. „▶“. Folgende Klangarten stehen Ihnen zur Verfügung: Kino, Musik, Stimme und Benutzer.

Ein klangstil besteht aus Equalizer-Einstellungen.

Das Menü „Equalizer“

Drücken Sie die Tasten „◀/„▶“, um das zweite Symbol auszuwählen. Das Menü „Equalizer“ erscheint auf dem Bildschirm.

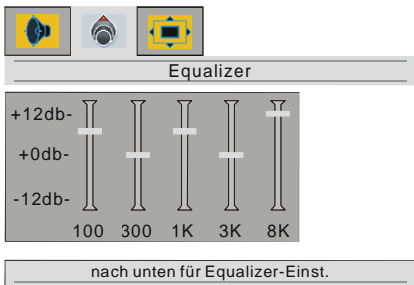

Drücken Sie die Taste „▼“, um das erste Frequenzband auszuwählen. Durch Betätigen der Taste „◀/„▶“ wählen Sie die anderen Frequenzbänder aus. Durch Betätigen der Taste „▲/„▼“ können Sie das ausgewählte Band einstellen.

Drücken Sie die Taste „◀“ auf dem ersten Band, um das Menü „Equalizer“ zu verlassen.

Das Menü „Kopfhörer“

Wählen Sie mit Hilfe der Taste „▶“ das dritte Symbol. Das Menü „Kopfhörer“ erscheint auf dem Bildschirm.

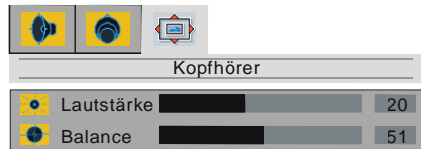

nach unten für Kopfhörer-Einst.

Lautstärke

Drücken Sie die Taste „▲/„▼“, um die Option **Lautstärke** auszuwählen. Drücken Sie die Taste „▶“, um die Lautstärke zu erhöhen. Drücken Sie die Taste „◀“, um die Lautstärke zu verringern. Die Lautstärke kann im Bereich zwischen 0 und 50 eingestellt werden.

Balance

Drücken Sie die Taste „▲/„▼“, um die Option **Balance** auszuwählen. Drücken Sie die Taste „▶“, um die Balance nach rechts zu verschieben. Drücken Sie die Taste „◀“, um die Balance nach links zu verschieben. Die Balance kann im Bereich zwischen 0 und 100 eingestellt werden.

Das Menü „Fenster“

Drücken Sie die Taste „◀/„▶“, um das dritte Symbol auszuwählen. Das Menü „Fenster“ erscheint auf dem Bildschirm.

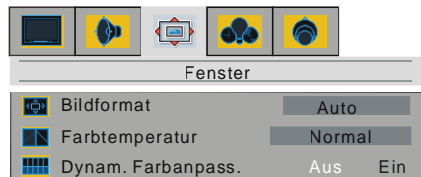

nach unten für Fenstereinstellungen

Bildformat

Drücken Sie die Taste „▲/„▼“, um das **Bildformat** auszuwählen. Durch Betätigen der Taste „◀/„▶“ können Sie das Bildformat auf **Auto**, **Ausfüllen** und **Breit** einstellen.

Sie können das Bildformat auch direkt mit Hilfe der Taste „◀/„▶“ verändern.

Farbtemperatur

Sie können die Farbtemperatur direkt mit Hilfe der Taste „PP“ verändern.

Mit dieser Option ändern Sie die Farbtemperatur des Bildes.

Drücken Sie die Taste „▲/„▼“, um die Option **Farbtemperatur** auszuwählen. Durch Betätigen der Taste „◀/„▶“ können Sie eine der folgenden Optionen wählen: **Normal**, **Warm** und **Kühl**.

Dynam. Farbanpass.

Dynam. Farbanpass. korrigiert die zu den Hautfarben gehörigen Farbsättigungen.

Drücken Sie die Taste „▲/„▼“, um die Option **Dynam. Farbanpass.** auszuwählen. Drücken Sie die Taste „◀/„▶“, um die dynamische Farbanpassung **EIN/AUS**-zuschalten.

Beim Anschluss eines PC an das Fernsehgerät:

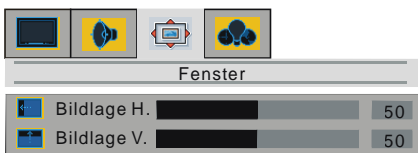

nach unten für Fenstereinstellungen

Bildlage H.

Wählen Sie mit Hilfe der Taste „▲/„▼“ die Option **Bildlage H.** Mit der Taste „▶“ verschieben Sie die Bildlage nach rechts. Mit der Taste „◀“ verschieben Sie die Bildlage nach links. Die Option **Bildlage H.** kann in einem Bereich zwischen 0 und 100 eingestellt werden.

Bildlage V.

Wählen Sie mit Hilfe der Taste „▲/„▼“ die Option **Bildlage V.** Mit der Taste „▶“ verschieben Sie die Bildlage nach oben. Mit der Taste „◀“ verschieben Sie die Bildlage nach unten. Die Option **Bildlage V.** kann in einem Bereich zwischen 0 und 100 eingestellt werden.

Das Menü „Optionen“

Drücken Sie die Taste „◀/„▶“, um das vierte Symbol auszuwählen. Das Menü „Optionen“ erscheint auf dem Bildschirm.



Menühintergrund

Wählen Sie mit Hilfe der Taste „▲/„▼“ die Option **Menühintergrund**. Sie haben für den Menühintergrund die Wahl zwischen den Optionen **Transparent** bzw. **Undurchsichtig**. Drücken Sie hierzu die Taste „◀/„▶“.

Sprache

Drücken Sie die Taste „▲/„▼“, um die Option **Sprache** auszuwählen. Wählen Sie die gewünschte Menüsprache mit Hilfe der Taste „◀/„▶“.

Raumbeleuchtung

Drücken Sie die Taste „▲/„▼“, um die Option **Raumbeleuchtung** auszuwählen. Durch Betätigen der Taste „◀/„▶“ können Sie eine der folgenden Optionen wählen: **Normal**, **Hell** und **Spielfilm**.

Sleeptimer

Drücken Sie die Taste „▲/„▼“, um die Option **Sleeptimer** auszuwählen. Sie können den Sleep-timer auf **0**, **5**, **10**, **15**, ..., **115** bzw. **120 Minuten** einstellen, indem Sie die Taste „◀/„▶“ betätigen. Mit dem Sleeptimer können Sie das Fernsehgerät so programmieren, dass er nach einem vordefinierten Zeitraum automatisch abschaltet.

Kindersicherung

Mit dieser Funktion verhindern Sie, dass Kinder ohne Fernbedienung das Fernsehgerät einschalten, Programme wechseln oder Einstellungen durchführen.

Wählen Sie die Option Kindersicherung mit Hilfe der Taste „▲/„▼“. Mit „◀“ bzw. „▶“ können Sie die Kindersicherung auf **ein** bzw. **aus** schalten.

In der Einstellung **Aus** kann Ihr Fernsehgerät auf herkömmliche Weise bedient werden. In der Einstellung **Ein** kann das Gerät nur über die Fernbedienung bedient werden. In diesem Fall sind alle Tasten an der Seite des Fernsehgeräts außer Betrieb (mit Ausnahme des Netzschalters).

Beim Anschluss eines PC an das Fernsehgerät:



Die Optionen **Menühintergrund**, **Sprache** und **Kindersicherung** sind die gleichen wie im TV-Modus. Lediglich die Option **Raumbelichtung** muss bei Aktivierung des PC-Modus auf Normal eingestellt werden.

Autom. Einstellungen

Drücken Sie die Taste „▲/▼“, um die Option **Autom. Einstellungen** auszuwählen. Nehmen Sie mit Hilfe der Taste „▶“ die Einstellung vor. Diese Funktion führt eine horizontale und vertikale Anpassung des Bildes auf den Bildschirm durch und stellt die entsprechenden Werte für Phase und Frequenz ein.

Das Menü „Einstellungen“

Drücken Sie die Taste „◀/▶“, um das fünfte Symbol auszuwählen. Das Menü „Einstellungen“ erscheint auf dem Bildschirm.

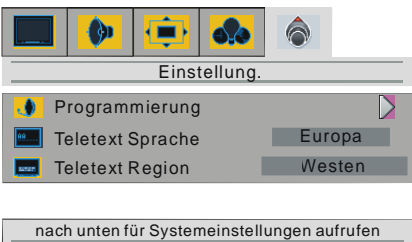

Das Menü „Installation“

Drücken Sie die Tasten „▲/▼“, wählen Sie „Installation“ und drücken Sie die Taste „▶“. Das Menü „Installation“ erscheint auf dem Bildschirm.

Programmieren

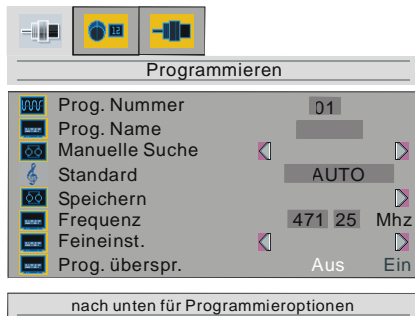

Prog. Nummer

Drücken Sie die Taste „▲/▼“, um die Option **Prog. Nummer** auszuwählen. Drücken Sie die Taste „▶“, um die erste oder zweite Ziffer auszuwählen. Geben Sie anschließend die gewünschte Prog. Nummer mit Hilfe der Zifferntasten auf der Fernbedienung ein. Drücken Sie die Taste „◀“ zum Beenden.

100 Programmspeicher zwischen 0 und 99 stehen zur Verfügung.

Prog. Name

Drücken Sie die Taste „▲/▼“, um die Option **Prog. Name** auszuwählen. Programmnamen können aus maximal 5 Zeichen bestehen. Drücken Sie die Taste „▶“, um ein Zeichen auszuwählen und „▲/▼“, um es zu ändern. Nach erfolgter Eingabe des Programmnamens drücken Sie die Taste „◀“ zum Beenden.

Manuelle Suche

Drücken Sie die Taste „▲/▼“, um die Option **Manuelle Suche** auszuwählen. Drücken Sie die Taste „◀“ bzw. „▶“, um die manuelle Programmsuche zu starten. Drücken Sie die Taste „M“, um die manuelle Programmsuche abzubrechen. **Hinweis:** Wurde „Auto“ als Standard ausgewählt, erkennt die manuelle Suche keine

SECAM L/L'-Kanäle. Für SECAM L/L'-Kanäle muss im Menü Standard „L/L“ ausgewählt sein.

Das Menü „Standard“

Drücken Sie die Taste „▲/▼“, um das Menü **Standard** auszuwählen. Im Menü „Standard“ stehen die Optionen **AUTO**, **BG**, **I**, **DK** oder **L/L'** zur Verfügung, die Sie mit Hilfe der Taste „◀/▶“ einstellen können. Wurde die Option **AUTO** ausgewählt, wird der Sound Standard automatisch eingestellt.

Speichern

Drücken Sie die Taste „▲/▼“, um die Option **Speichern** auszuwählen. Mit Hilfe der Taste „▶“ können Sie Programmeinstellungen speichern.

Eine andere Möglichkeit, eine Einstellung zu speichern ist, die ausgewählte Einstellung mit der Taste „OK“ zu bestätigen.

Nach erfolgter Speicherung erscheint die Meldung „gespeich.“ auf dem Bildschirm.

Frequenz

Wählen Sie mit Hilfe der Taste „▲/▼“ die Option **Frequenz**. Mit Hilfe der Taste „▶“ wählen sie die erste Ziffer und geben anschließend über die Zifferntasten der Fernbedienung die gewünschte Frequenz ein. Nach erfolgter Eingabe der Frequenz drücken Sie die Taste „◀“ zum Beenden.

Feineinst. (Feineinstellung)

Wählen Sie mit Hilfe der Taste „▲/▼“ die Option **Feineinst. (Feineinstellung)**. Durch Betätigen der Taste „◀/▶“ können Sie den Frequenzwert ändern.

Prog. überspr. (Programm überspringen)

Verwenden Sie diese Funktion nach Abschluss des A.P.S.-Vorgangs, um unerwünschte Programme zu überspringen.

Wählen Sie mit Hilfe der Taste „▲/▼“ die Option **Prog. überspr. (Programm überspringen)**. Drücken Sie die Taste „◀/▶“, um die Funktion **Ein**- bzw. **aus**zuschalten. Ist die Einstellung **Ein** aktiviert, kann das aktuelle Programm nicht mit Hilfe der Tasten „P/CH“ oder „P/CH+“ aufgerufen werden. In diesem Fall kann das Programm nur durch Verwendung der Zifferntasten aufgerufen werden.

Programmtabelle

Drücken Sie die Tasten „◀/▶“, um das zweite Symbol auszuwählen. Die Programmtabelle erscheint auf dem Bildschirm.

Programmtabelle					
1	ITV	13	----	25	----
2	ZDF	14	----	26	----
3	BBC1	15	----	27	----
4	C 5	16	----	28	----
5	C 6	17	----	29	----
6	C 8	18	----	30	----
7	S 40	19	----	31	----
8	C 21	20	----	32	----
9		21	----	33	----
10		22	----	34	----
11		23	----	35	----
12		24	----	36	----

nach unten z. Ändern der Kanalfolge

Die Programmtabelle enthält die Programmnummern und die dazugehörigen Programme.

Hier können Sie die Reihenfolge der Kanäle einstellen, indem Sie Kanäle verschieben oder löschen.

Drücken Sie zunächst die Taste „▼“.

Mit Hilfe der GRÜNEN Taste können Sie ein Programm an einen anderen Programmplatz verschieben. Wählen Sie mit Hilfe der Richtungstasten ein Programm aus und drücken Sie anschließend die GRÜNE Taste. Wählen Sie dann ein anderes Programm und drücken Sie erneut die GRÜNE Taste. Das zuerst ausgewählte Programm wird an den Platz des als zweites ausgewählten Programms verschoben.

Mit Hilfe der ROTEN Taste können sie jedes beliebige Programm löschen.

A.P.S. (Automatisches Programmiersystem)

Wählen Sie mit Hilfe der Taste „▶“ das dritte Symbol. Das Menü „A.P.S.“ erscheint auf dem Bildschirm.

A.P.S.	
Land	Deutschland
A.P.S.	▶

nach unten für A.P.S.

Land

Drücken Sie die Taste „▲/▼“, um die Option **Land** auszuwählen. Durch Betätigen der Taste „◀/▶“ wählen Sie das Land aus, in dem Sie sich befinden.

A.P.S.

Wählen Sie mit Hilfe der Taste „▲/▼“ die Option **A.P.S.** Wird die Taste „▶“ gedrückt, erscheint folgende Warnung:

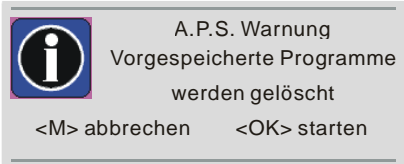

Wollen Sie die A.P.S.-Funktion abbrechen, drücken Sie die Taste „M“.

Durch Betätigen der Taste „OK“ starten Sie die A.P.S.-Funktion und folgende Warnung wird angezeigt:

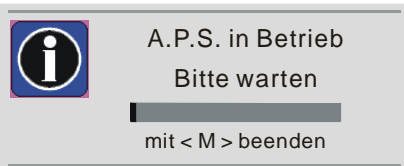

Durch Betätigen der Taste „M“ stoppt die A.P.S.-Funktion und die Programmtabelle wird am Bildschirm eingblendet.

Nach erfolgreich abgeschlossenem A.P.S.-Vorgang wird die Programmtabelle mit allen gefundenen und zugeordneten Programmen angezeigt.

Teletext Sprache

Drücken Sie im Menü „Einstellungen“ die Taste „▲/▼“, um die Option Teletext Sprache auszuwählen. Drei Optionen stehen zur Verfügung: Europa, Kyrillisch und Griechisch.

TEXTSPRACHE	TEXTREGION	SPRACHE
Kyrillisch	Ost	POLNISCH DEUTSCH SLOWENISCH TSCHECHISCH RUMÄNISCH
Kyrillisch	Westen	DEUTSCH RUSSISCH LETTISCH
Griechisch	Ost / Westen	ENGLISCH DEUTSCH ITALIENISCH FRANZÖSISCH SLOWENISCH GRIECHISCH TÜRKISCH
Europa	Ost	POLNISCH DEUTSCH ESTNISCH SERBISCH KROATISCH TSCHECHEI/SLOWAKEI RUMÄNISCH
	Westen	DEUTSCH ENGLISCH SCHWEDISCH ITALIENISCH SPANISCH TÜRKISCH PORTUGIESISCH HOLLÄNDISCH

Teletext Region

Drücken Sie im Menü „Einstellungen“ die Taste „▲“ / „▼“, um die Option Teletext Region auszuwählen. Zwei Optionen stehen zur Verfügung: Westen und Ost.

Weitere Funktionen

TV-Status

Programmnummer, Programmname und Tonanzeige werden nach einem Programmwechsel für die Dauer von 3 Sekunden am Bildschirm eingblendet.

P 01 Programmnummer

PR.01 Programmname (5 Zeichen)

Diese Anzeigen werden eingblendet, wenn Sie mit den Zifferntasten oder mit Hilfe der Tasten „P<P“, „TV“, „i“ oder „P/CH“ / „P/CH+“ ein neues Programm eingeben.

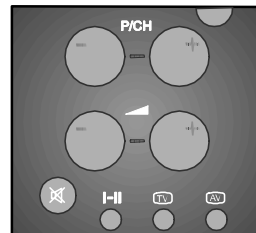

Vorheriges Programm

- Durch Betätigen der Taste „**P<P**“ (Vorheriges Programm) können Sie zwischen den beiden zuletzt gesehenen Programmen umschalten.

Beispiel: Wählen Sie Programm 8. Rufen Sie anschließend Programm 2 auf. Durch Betätigen der Taste „**P<P**“ wird jetzt Programm 8 angezeigt. Durch erneutes Betätigen dieser Taste wird wieder Programm 2 angezeigt und so weiter.



Tonanzeige

Die Taste „**II**“ wird zur Auswahl der Toneinstellungen **Mono**, **Stereo**, **Dual I** oder **Dual II** verwendet.

Mono

Bei **Mono**-Übertragungen bzw. bei Mono-Einstellung in Stereo-Übertragungen.

Stereo

Bei **Stereo**-Übertragungen.

Ton I

Bei Zweikanalton-Übertragungen. **Ton I** ist als Standard eingestellt und kann über die Fernbedienung auf **Ton II** umgeschaltet werden.

Ton II

Wenn **Ton II** über die Fernbedienung eingestellt wird.

Stummschalten-Anzeige

Ist diese Anzeige aktiviert, wird das entsprechende Symbol in der rechten oberen Ecke des Bildschirms eingeblendet.



Um die Lautsprecher wieder einzuschalten, gibt es zwei Möglichkeiten: Betätigen Sie die

Taste „**II**“, um die Lautstärke wieder auf den vorherigen Wert zu setzen, oder verwenden Sie die Lautstärkeregelungstasten, um die Lautstärke ausgehend vom minimalen Wert zu erhöhen.

AV-Betriebsarten

Mit Hilfe der Taste „**AV**“ können Sie Ihr Fernsehgerät in den AV-Modus umschalten (funktioniert nicht im Teletext-Modus). Die folgenden AV-Modi werden durch Drücken dieser Taste nacheinander aufgerufen: **AV1**, **RGB1**, **AV2**, **SVHS** und **PC**.

AV1 unterstützt den RGB-Modus.

Um den AV-Modus zu verlassen, drücken Sie die Taste „**TV**“, die Zifferntasten oder die Tasten „**-P/CH**“ bzw. „**P/CH+**“.

PC-Modus

Drücken Sie die Taste „**PC**“, um direkt in den PC-Modus zu schalten.

Durch Betätigen der Taste „**TV**“, „**AV**“, „**-P/CH**“, „**P/CH+**“ oder der Zifferntasten verlassen Sie den PC-Modus.

Videotext

Videotext ist ein Informationssystem, bei dem Texte auf Ihrem TV-Bildschirm angezeigt werden. Mit dem Videotext-Informationssystem können Sie sich Informationsseiten über die Themen anzeigen lassen, die Sie im Inhaltsverzeichnis (Index) finden.

Im Textmodus steht die Bildschirmanzeige nicht zur Verfügung.

Kontrast-, Helligkeit- und Farbreglung sind im Textmodus nicht verfügbar; Lautstärkereglung ist möglich.

Videotext aktivieren

- Um Videotext zu aktivieren, wählen Sie einen TV-Sender aus, der Videotext überträgt.
- Betätigen Sie die Taste „**III**“. Normalerweise erscheint nun das Inhaltsverzeichnis (Index) am Bildschirm.

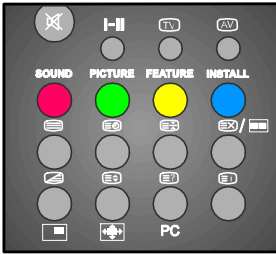

Videotextseite aufrufen

- Geben Sie mit den Zifferntasten die Nummer der gewünschten Videotextseite ein.

Die gewählte Seitennummer wird oben links am Bildschirm angezeigt. Der Videotext-Seitenzähler sucht nun so lange, bis die ausgewählte Seite erreicht ist. Die gewünschte Seite wird am Bildschirm angezeigt.

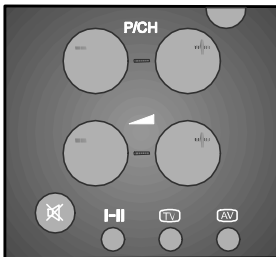

- Mit der Taste „**P/CH +**“ blättern Sie den Videotext jeweils eine Seite weiter.
- Mit der Taste „**- P/CH**“ blättern Sie den Videotext jeweils eine Seite zurück.

Indexseite aufrufen

- Um die Seitennummer für den Index aufzurufen (normalerweise Seite 100), drücken Sie die Taste „**INDEX**“.

Teletext zusammen mit TV-Programm anzeigen

- Drücken Sie die Taste „**TV**“. Der Text überlagert nun das Programm auf dem Bildschirm.
- Drücken Sie nun die Taste „**TV**“ erneut, um zu der Videotextseite zurückzukehren.

Doppelte Texthöhe einstellen

- Drücken Sie die Taste „**2X**“, um die obere Hälfte der Seite in doppelter Schriftgröße anzuzeigen.
- Drücken Sie die Taste „**2X**“ erneut, um die untere Hälfte der Seite in doppelter Schriftgröße anzuzeigen.
- Um die gesamte Seite wieder in normaler Schriftgröße anzuzeigen, drücken Sie nochmals die Taste „**2X**“.

„Versteckte“ Informationen zeigen

- Auf Quiz- oder Spielseiten rufen Sie mit der Taste „**?**“ die versteckten Antworten/ Lösungen auf.
- Wenn Sie die Taste „**?**“ nochmals drücken, sind die angezeigten Antworten wieder verborgen.

Automatischen Seitenwechsel anhalten

Die ausgewählte Videotextseite enthält möglicherweise mehr Informationen, als der Bildschirm fassen kann. Die übrigen Informationen werden nach einer Verzögerungszeit angezeigt.

- Drücken Sie die Taste „**STOP**“, um den automatischen Seitenwechsel anzuhalten.
- Drücken Sie die Taste „**STOP**“ erneut, um die nächste Seite anzuzeigen.

Unterseite aufrufen

Unterseiten sind Abschnitte von längeren Videotextseiten, die nur abschnittsweise am Bildschirm angezeigt werden können.

- Rufen Sie die gewünschte Videotextseite auf.
- Drücken Sie die Taste „**DOWN**“.
- Geben Sie mit den Zifferntasten vier Ziffern ein (z.B. 0001), um die gewünschte Unterseite aufzurufen.
- Wenn die ausgewählte Unterseite nicht nach kurzer Zeit angezeigt wird, drücken Sie die Taste „**DOWN**“. Das TV-Programm erscheint am Bildschirm.

- Wenn die gewählte Videotextseite aufgefunden ist, wird die Seitennummer links oben am Bildschirm angezeigt.
- Um die gewählte Videotextseite anzuzeigen, drücken Sie die Taste „**EX**“.

Videotext beenden

- Drücken Sie die Taste „**TV**“. Der Bildschirm schaltet in den TV-Modus.

Uhrzeit anzeigen

- Wenn Sie ein TV-Programm mit Videotext-Übertragung ansehen, drücken Sie die Taste „**EO**“. Die aktuelle Uhrzeit wird mit dem Videotextsignal übertragen und auf dem Bildschirm angezeigt.
- Wenn Sie ein Programm ohne Videotext-Übertragung ansehen, werden keine Zeitdaten angezeigt.
- Für die Dauer von 10 Sekunden wird die Zeitangabe am Bildschirm angezeigt. Wenn Sie die Anzeige abbrechen möchten, drücken Sie die Taste „**TV**“.

Fasttext

Das Gerät unterstützt das Fasttext Videotextsystem. Wenn die Seitennummer von einer der in den Speicher eingetragen ist, wird das System nicht nach der Seite suchen; es zeigt die Seite automatisch an.

- Mit der Taste „**P/CH+**“ blättern Sie den Videotext jeweils eine Seite weiter.
- Mit der Taste „**-P/CH**“ blättern Sie den Videotext jeweils eine Seite zurück.

Für Fasttext

Die Themenüberschrift für die Informationen ist möglicherweise farblich dargestellt.

- Betätigen Sie die entsprechende **rote**, **grüne**, **gelbe** oder **blaue** Farbtaste, um die gewünschte Seite schnell aufzurufen.

Für Toptext

Dies ist nur anwendbar, wenn Ihr TV-Gerät mit TOPTTEXT ausgestattet ist)

Der Teletext-Modus wird anhand des Übertragungssignals automatisch eingestellt.

- Bei vorhandener Toptext-Übertragung, erscheinen farbige Schaltflächen in der Statuszeile.
- Wenn keine Toptext-Übertragung stattfindet, ist die Statuszeile ausgeblendet.

Die Themenüberschrift für die Informationen befindet sich in einem farbigen Feld.

Im Top-Modus werden die Seiten mit der Taste „**P/CH+**“ oder „**-P/CH**“ vor- bzw. zurückgeblättert. Wenn keine Toptext-Übertragung bei der Anwendung dieser Befehle verfügbar ist, wird der normale Suchlauf wirksam. Beispielsweise erscheint Seite 100 um eins höher als Seite 199.

Externe Geräte anschließen

Sie können eine breite Palette von Audio- und Videogeräten an Ihr Fernsehgerät anschließen.

Im folgenden Anschluss-Diagramm können Sie sehen, an welcher Stelle der Rückseite des Fernseh-Geräts die unterschiedlichen (optionalen) Geräte angeschlossen werden kann.

PC-Tonanschluss

Verbinden Sie mit einem Stereokabel den Audioausgang (Line Out) Ihres PC mit den Audioeingängen Ihres Fernsehgeräts (siehe I und J auf der nächsten Seite).

Über den Scart-Anschluss

Ihr Fernsehgerät ist mit einem Scart-Anschluss ausgestattet.. Externe Geräte (z.B. Videorecorder, Decoder usw.), die über eigene Scart-Anschlüssen verfügen, schließen Sie am SCART-Eingang des Fernsehgeräts an.

Wenn an den Scart-Anschlüssen ein externes Gerät angeschlossen ist, schaltet das Fernsehgerät automatisch in den AV-Modus. Beim Anschluss eines externen Geräts an den SCART-Eingang und bei vorhandenem RGB-Signal wählen Sie RGB1 durch Betätigen der Taste „**AV**“.

Antennenanschluss

Wenn Sie externe Geräte an Ihr Fernsehgerät anschließen möchten (z. B. Video, Decoder usw.), die nicht über Scart-Anschlüsse verfü-

gen, schließen Sie diese am Antennen-
eingang des Fernsehgeräts an.

**Wenn der Videorecorder am Antennen-
eingang angeschlossen ist, sollten Sie Pro-
gramm 0 für das Videosignal verwenden.**

Decoder

Kabelfernsehen bietet Ihnen eine große Aus-
wahl an Programmen. Einige Programme sind
freigegeben, andere wiederum sind gebühren-
pflichtig. D.h. Sie schließen mit der Fernsehge-
sellschaft, deren Programme Sie empfangen
möchten, einen Vertrag ab. Diese Gesellschaft
liefert Ihnen einen passenden Decoder, der die
Programme entschlüsselt.

Weitere Informationen erhalten Sie bei Ih-
rem Händler. Lesen Sie dazu auch in dem
Decoder-Handbuch nach.

Decoder mit Antennenanschluss an das Fernsehgerät anschließen

- Schließen Sie das Antennenkabel an.

Decoder ohne Antennenanschluss an das Fernsehgerät anschließen

- Schließen Sie den Decoder mit einem
Scartkabel an den **SCART 1-Eingang** des
Fernsehgerätes an.

TV und Videorecorder

- Schließen Sie die Antennenkabel an.

Sie erhalten eine bessere Bildqualität, wenn
Sie das Gerät über ein Scart-Kabel an den
SCART-Anschluss anschließen.

NTSC-Wiedergabe

Um diese Option zu nutzen, schließen Sie den
NTSC-Videorecorder

- Schließen Sie den NTSC-Videorecorder an
den Scart-Anschluss auf der Rückseite des
Fernsehgeräts an.

oder,

- Schließen Sie den NTSC-Videorecorder an
die RCA-Buchsen an der rechten Seite des
TV-Gerätes an.

Drücken Sie anschließend die Taste „**AV**“, um
die richtige Signalquelle auszuwählen.

Testsignal des Videorecorders suchen und speichern

- Ziehen Sie den Antennenstecker vom
Antennenanschluss „**ANT**“ Ihres Videorecorders ab.
- Schalten Sie Ihr Fernsehgerät ein, und schal-
ten Sie den Videorecorder auf Testsignal.
(Lesen Sie dazu auch die Hinweise in Ihrem
Videorecorder-Handbuch.)
- Rufen Sie im Menü **Einstellungen** das Unter-
menü **Installation** auf. Öffnen Sie das Unter-
menü **Programmieren** im Menü **Installation**
und wählen Sie die Option **Manuelle Suche**.
- Suchen Sie das Testsignal Ihres Videore-
corders auf dieselbe Weise, in der Sie auch
die TV-Signale gesucht (und gespeichert)
haben. Speichern Sie das Testsignal auf
Programmplatz 0.
- Wenn Sie das Testsignal gespeichert ha-
ben, schließen Sie das Antennenkabel wie-
der an den Antennenanschluss „**ANT**“ des
Videorecorders an.

Kamera und Camcorder

Anschluss an den AV-2-Eingang

Schließen Sie Ihre Kamera oder Ihren
Camcorder an den AV-2 Eingang an der Rück-
seite des TV-Geräts an.

- Schließen Sie Ihr Gerät an die AV2 Eingänge
VIDEO (gelb), **AUDIO R** (rot) und **AUDIO L**
(weiß) an. Achten Sie darauf, dass die Far-
ben der Stecker und der Eingangsbuchsen
übereinstimmen.

Anschluß an den S-VHS Eingang

Schließen Sie Ihre Kamera oder Ihren
Camcorder an den S-VHS Eingang an der
Rückseite des TV-Geräts an.

- Schließen Sie Ihr S-VHS Kabel am S-VHS Ein-
gang und Ihre Audio Kabel am AV-2 Eingang an.

Decoder am Videorecorder anschließen

Einige Videorecorder verfügen über spezielle Scart-Anschlüsse für Decoder.

- Schließen Sie ein Scart-Kabel an den Scart-Anschluss Ihres Decoders und an den speziellen Scart-Anschluss Ihres Videorecorders an. Lesen Sie dazu die Angaben in dem Videorecorder-Handbuch.
- Wenn Sie Ihren Videorecorder an das Fernsehgerät anschließen möchten, lesen die Informationen im Abschnitt „TV und Videorecorder“.

Kopfhörer anschließen

Verwenden Sie die Stereo-Kopfhörerbuchse an der Rückseite Ihres TV-Gerätes (von vorne), um Kopfhörer anzuschließen.

Tipps

Wandhalterung

Es ist optional eine Wandhalterung für dieses Gerät erhältlich. Bitte wenden Sie sich im Bedarfsfall an unseren Technischen Kundendienst PROTECTIS. Die Telefon Nummer finden Sie auf der letzten Seite dieser Anleitung.

Bildschirmpflege

Reinigen Sie den Bildschirm mit einem angefeuchteten, weichen Tuch. Verwenden Sie keine Scheuermittel, damit die Bildschirmbeschichtung nicht beschädigt wird.

Schlechtes Bild

Haben Sie das korrekte TV-System eingestellt? Befindet sich Ihr Fernsehgerät oder Ihre Antennenanlage zu nah an Lautsprechern, nicht geerdeten Audiogeräten, Neonlampen usw.?

Berge oder hohe Gebäude in Ihrer Umgebung können doppelte Konturen oder Geisterbilder verursachen. Möglicherweise lässt sich die Bildqualität dadurch verbessern, dass Sie die Ausrichtung der Antenne korrigieren.

Sind Bild oder Videotext nicht zu erkennen? Vergewissern Sie sich, dass die richtige Frequenz eingestellt ist.

Die Bildqualität verschlechtert sich u.U., wenn zwei Peripheriegeräte gleichzeitig an das Fernsehgerät angeschlossen sind. In diesem Fall trennen Sie eines dieser Geräte ab.

Kein Bild

Ist die Antenne korrekt angeschlossen? Sind die Stecker fest in die Antennenanschlüsse eingesteckt? Ist das Antennenkabel beschädigt? Werden für den Antennenanschluß geeignete Stecker verwendet? Falls Sie Zweifel haben, erkundigen Sie sich bei Ihrem Händler.

„**Kein Bild**“ bedeutet, dass Ihr Fernsehgerät kein Übertragungssignal empfängt. Haben Sie auf der Fernbedienung die richtigen Tasten gedrückt? Versuchen Sie es erneut.

Ton

Sie hören keinen Ton. Haben Sie möglicherweise den Ton mit der Taste „“ ausgeschaltet?

Der Klang kommt nur aus einem der Lautsprecher. Ist die Balance extrem in eine Richtung geregelt? Siehe **Audio**-Menü.

Fernbedienung

Ihr Fernsehgerät spricht nicht mehr auf die Fernbedienung an. Betätigen Sie die Taste „“ auf der Fernbedienung noch einmal. Möglicherweise sind die Batterien der Fernbedienung leer. In diesem Fall können Sie das Gerät über die Tasten an der Rückseite des Fernsehgeräts bedienen.

Probleme bleiben bestehen:

Schalten Sie Ihr Fernsehgerät aus und anschließend wieder ein. Wenn das Problem dadurch nicht behoben wird, rufen Sie den Kundendienst an. Reparieren Sie das Gerät auf keinen Fall selbst.

Externe Geräte anschließen

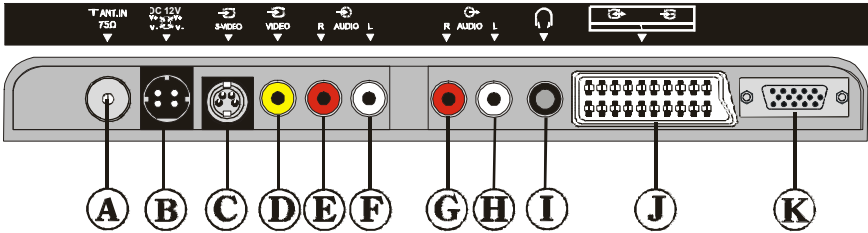
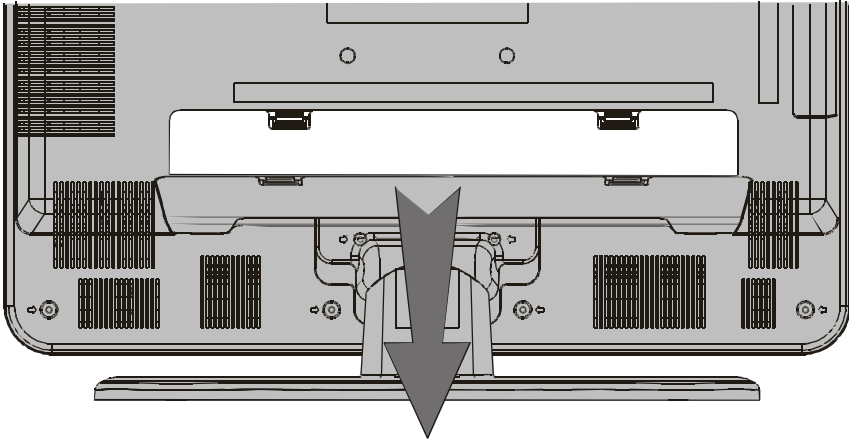

- | | | | | |
|---|---------------------------|---|---|------------------------|
| Ⓐ | Antenneneingang | | Ⓒ | AUDIOAUSGANG (R) |
| Ⓑ | Netzteilanschluß (12V DC) |  | Ⓓ | AUDIOAUSGANG (L) |
| Ⓒ | S-Video Eingang | | Ⓙ | KOPFHÖRER |
| Ⓓ | Videoeingang | | Ⓚ | SCART-ANSCHLUSS (AV-1) |
| Ⓔ | AUDIOEINGANG (R) | — AV-2 | Ⓛ | PC-EINGANG |
| Ⓕ | AUDIOEINGANG (L) | | | |

Antennenanschlüsse

Antennenanschlüsse

VHF-Antenne

Methode 1

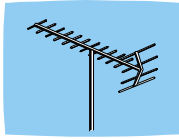

Koaxialrundkabel, 75 Ohm

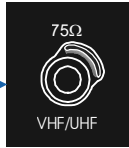

Geräterückseite

VHF/UHF-Antenne

Methode 2

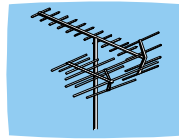

Doppeladriges Flachkabel, 300-Ohm

Koaxialrundkabel, 75 Ohm



Geräterückseite

Externe Geräte anschließen

KOPFHÖRER



AUDIO

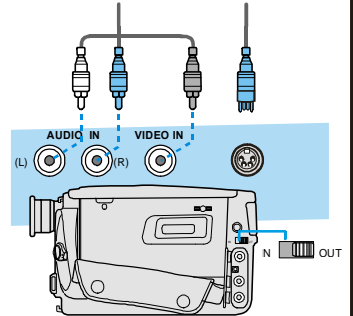
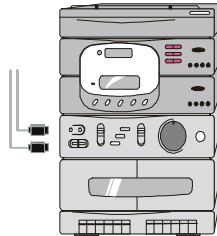

CAMCORDER

VIDEO

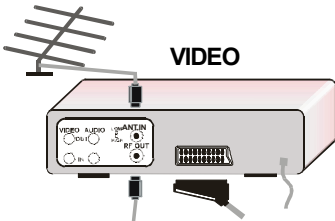

DECODER

FÜR SATELLITEN-RECEIVER

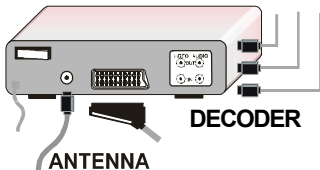

ANTENNA

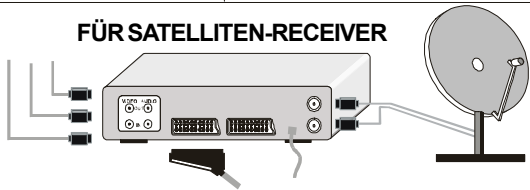

Technische Daten

TV-ÜBERTRAGUNGSNORM

PAL SECAM B/G D/K K' I/I' L/L'

EMPFANGSKANÄLE

VHF (BAND I/III)

UHF (BAND U)

HYPERBAND

KABEL-TV (S1-S20/ S21-S41)

PROGRAMMSPEICHERPLÄTZE 100

PROGRAMMANZEIGE

On Screen Display (Bildschirmanzeige)

HF-ANTENNENANSCHLUSS

75 Ohm, asymmetrisch

BETRIEBSSPANNUNG

230 V Wechselstrom, 50 Hz.

AUDIO

German + Nicam Stereo

AUDIO-AUSGANGSLEISTUNG

($W_{RMS.}$) (%10 THD)

2 x 3

LEISTUNGS-AUFNAHME (W)

60 W

1,2 W (Bereitschaft)

BILDSCHIRM

4:3 Bildschirm, 20.1" Bildschirmgröße

ABMESSUNGEN (mm)

ABMESSUNGEN (mm)				
D	L	H	Gewicht (kg)	
220	530	466	9,0	Mit Fuß
88	530	437	7,6	Ohne Fuß

PC EINGANG TYPISCHE BILDSCHIRMMODI

Der Bildschirm hat eine maximale Auflösung von 800 x 600, Frequenzbereich von 50-60 Hz.

Die folgende Tabelle beinhaltet einige typische Video Bildschirmmodi.

Modus	Auflösung		Frequenz
	Horizontalen	Verticalen	Hz
1	640	480	60
2	800	600	56
3	800	600	60

Die Standardauflösung des TFT-LCD Bildschirm ist 640 x 480. Deshalb ist es ratsam, als Modus 3 für die beste PC Eingang Bildschirmqualität zu wählen.

Contenuto

Tasti telecomando	52	Per Selezionare una Pagina di Sottocodice	70
Tasti pannello di controllo	53	Fastext	70
Preparazione	54	Per uscire dal Televideo	71
Installazione del televisore TFT a muro ..	54	Per visualizzare l'ora	71
Funzioni	56	Collegamenti Apparecchi Periferici	71
NORME DI SICUREZZA	56	CONNESSIONE SUONO PC	71
Prima di accendere la TV	58	Con presa Euroconnector (scart)	71
Accendere e spegnere il televisore	59	Via Ingresso Ant.....	71
Per accendere il televisore	59	Decoder	71
Come spegnere il televisore	59	TV e videoregistratore	71
Mettere in funzione il televisore	60	Riproduzione NTSC	72
Sistema automatico di programmazione iniziale (APS)	60	Cercare e memorizzare il segnale di test del videoregistratore	72
Sistema di menu	61	Macchina fotografica e telecamera	72
Menu immagine	61	Collegare il decoder al videoregistratore	72
Menu audio	62	Collegare le cuffie	72
Menu funzione	63	COLLEGAMENTI ANTENNA	74
Menu finestra	64	Consigli	75
Menu opzioni	64	Specifiche tecniche	76
Menu impostazioni	65	MODALITA' DI VISUALIZZAZIONE	
Altre funzioni	68	INGRESSO PC	76
Stato del TV	68		
Programma precedente	68		
Indicatore dell'audio	68		
Indicatore di interruzione temporanea dell'audio (mute)	69		
Modalità AV	69		
Modalità PC	69		
Televideo	69		
Per far funzionare il Televideo	69		
Come selezionare una pagina del Televideo	69		
Per Selezionare una Pagina dell'Indice	69		
Per Selezionare il Televideo con un Programma TV	70		
Per Selezionare Testo ad Altezza Doppia	70		
Per Mostrare informazioni "nascoste"	70		
Per Fermare il Cambio di Pagina Automatico	70		

Tasti telecomando

- 1 = Stand By
- 2 = Cursore In alto
- 3 = Cursore A destra
- 4 **OK** = Okay (Memorizza)
- 5 = Info
- 6 **0 - 9** = Programma Diretto
- 7 = Senza Funzione
- 8 **P<P** = Programma Precedente
- 9 **P/CH +** = Programma In alto
- 10 = Volume +
- 11 = TV / Menu Abbandono
- 12 = Sorgente Esterna (AV-1, RGB1, AV-2, SVHS, PC)
- 13 Tasto giallo
- 14 Tasto blu
- 15 = Attendi
- 16 = Aggiorna, = Senza Funzione
- 17 = Pagina Indice
- 18 = Mostra/ **PC** = Passa da TV a PC
- 19 = Espandi, = Dimensioni immagine
- 20 = Mischia, = Senza Funzion
- 21 = Televideo
- 22 = Ora / Pagina di Sottocodice
- 23 Tasto rosso
- 24 Tasto verde
- 25 = Muto
- 26 **I-II** = Mono/Stereo - Dual I-II
- 27 = Volume -
- 28 **- P/CH** = Programma In basso
- 29 **PP** = Impostazioni temperatura colori
- 30 **M** = Menu
- 31 = Cursore In basso
- 32 = Cursore A Sinistra

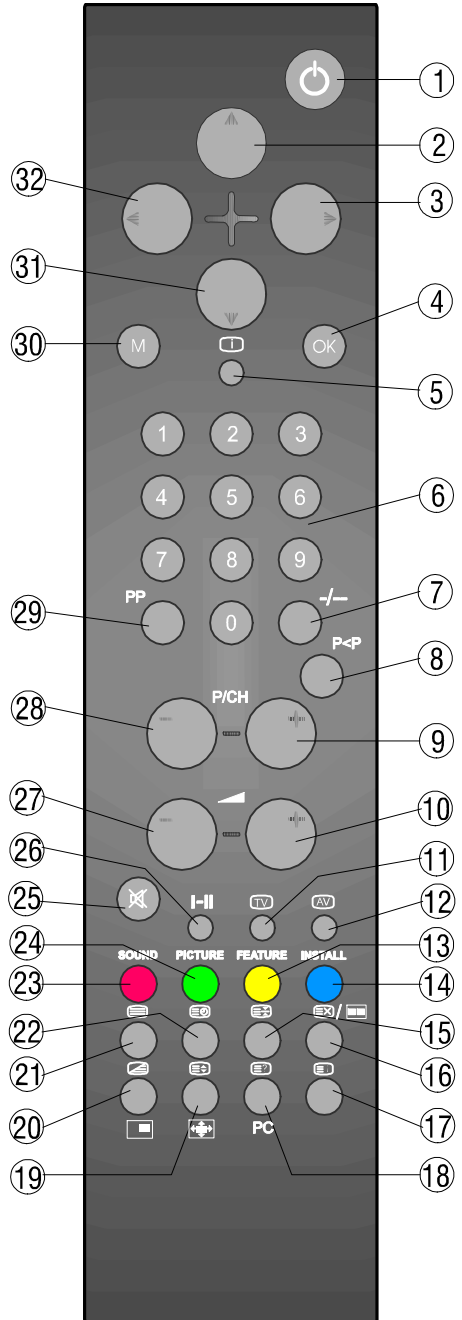

Tasti pannello di controllo

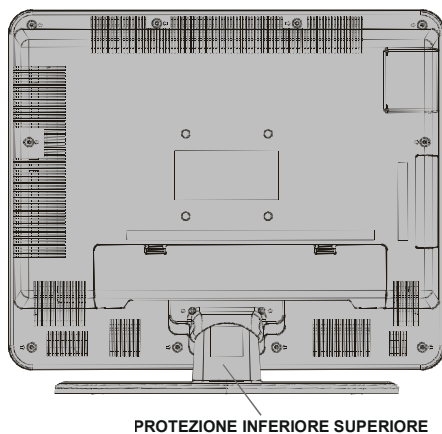
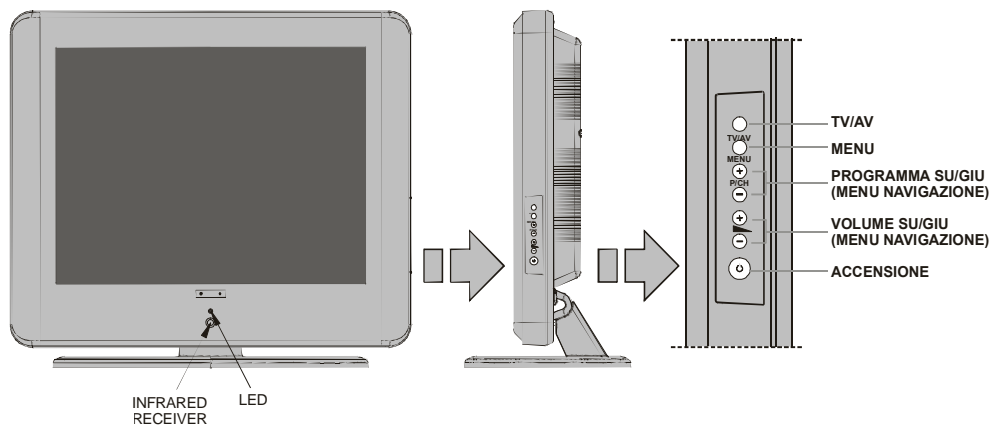

Preparazione

Installare il visualizzatore su una superficie solida orizzontale, come un tavolo o una scrivania. Per la ventilazione, lasciare uno spazio di almeno 10 mm libero intorno a tutto l'apparecchio. Per prevenire qualsiasi guasto o situazioni pericolose, non riporre oggetti sull'apparecchio.

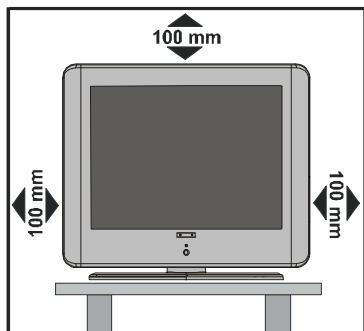

Installazione del televisore TFT a muro

1- Per installare il televisore TFT a muro, per prima cosa rimuovere i piedini di base. Svitare le 2 viti di collegamento della copertura superiore dei piedini e le 4 viti che collegano i piedini al pannello TFT. A questo punto rimuovere i piedini dal pannello TFT.

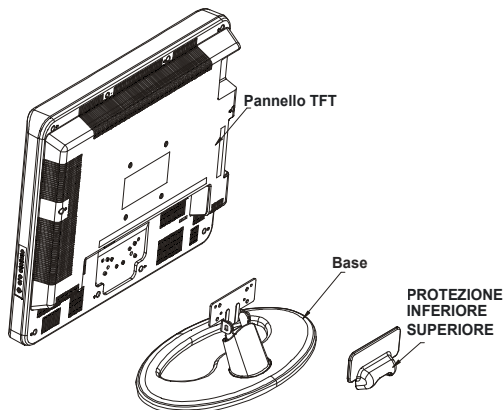

2- Posizionare le 4 staffe in corrispondenza dei fori per le viti circolari sul retro del pannello TFT. Avvitare le staffe al pannello TFT con 4 viti (M4 x 10).

3- Decidere la posizione in cui collocare il pannello TFT. Accertarsi che il pannello sia allineato correttamente, segnando con una matita i 4 punti di montaggio sulle staffe a muro. Con un trapano, eseguire i fori pilota per gli ancoraggi in plastica. A questo punto, fissare le staffe con 4 viti (4 x 30).

4- Sollevare il pannello TFT e appenderlo ai fori sulla staffa a muro, utilizzando le 4 viti apposite sul retro del pannello TFT.

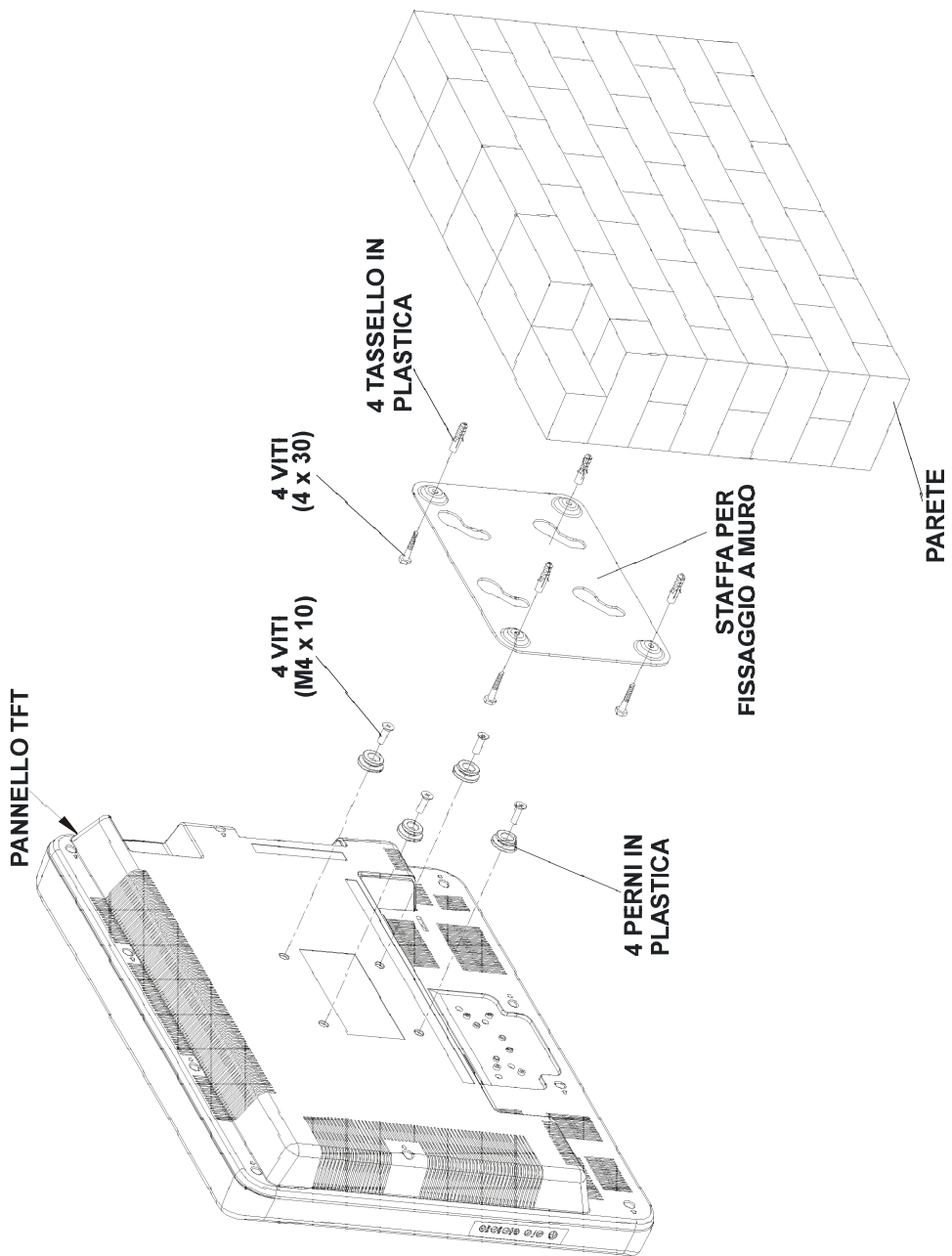

Funzioni

- E' un televisore a colori a controllo remoto.
- 100 programmi da bande VHF, UHF o canali via cavo possono essere preselezionati.
- Sintonizzazione con i canali via cavo.
- Controllare la TV è molto semplice tramite il suo sistema a menu.
- Presa euroconnector (scart) per periferiche esterne (videoregistratore, lettore di videogame, impianto audio, ecc.).
- Sistemi audio stereo facoltativi (Tedesco+Nicam) sono disponibili.
- Televideo dotato di tutte le funzioni (Fastext).
- Collegamento cuffie.
- Accesso diretto ai canali
- A.P.S. (Sistema di programmazione)
- Tutti i programmi possono essere denominati.
- Commutazione tra gli ultimi due canali visualizzati.
- Sintonizzazione automatica avanti o indietro.
- Sleep timer.
- Guardia bambini
- Audio automaticamente muto quando non c'è trasmissione.
- Auto, riempi tutti e modalità ampio.
- Presincronizzazione NTSC.
- Ingresso "BAV IN"
- Presa SVHS
- Connettore VGA
- AVL (Limitazione automatica del volume).
- Quando non viene rilevato alcun segnale valido, dopo 5 minuti la TV si avvia automaticamente in modalità stand-by.
- PLL (ricerca frequenza)
- Ingresso PC (supporta fino a 800 X 600)
- Plug & Play per Windows 9X, ME, 2000, XP

NORME DI SICUREZZA

Leggere attentamente le seguenti di sicurezza precauzioni.

1. Alimentazione

- Usare sempre l'adattatore AC in dotazione.
- Lavorare solo dalla fonte di alimentazione specificata sull'adattatore AC.
- Durante l'utilizzo, l'adattatore AC diventa caldo sulla superficie dell'alloggiamento. E' normale, non un difetto.
- Non ricoprire con nessun tipo di materiale l'alloggiamento dell'adattatore AC mentre sta funzionando. Lasciare 15 cm di spazio (minimo) attorno all'adattatore AC.
- Le informazioni sulla potenza e le precauzioni di sicurezza dell'adattatore AC sono sull'alloggiamento

Avvertenza: quando il dispositivo non è in funzione per lungo tempo, staccare la corrente.

2. Cavo di alimentazione

Non mettere l'apparecchio, un mobile, ecc., sul cavo di alimentazione (il conduttore dell'alimentatore generale), né torcere il cavo. Maneggiare il cavo di alimentazione dalla presa. Non staccare la presa tirando il cavo e non toccare mai il cavo di alimentazione quando le mani sono umide, considerato che questo potrebbe provocare un corto circuito e shock elettrico. Non fare mai un nodo nel cavo né legarlo con altri cavi. I cavi di alimentazione devono essere instradati in modo tale da non essere calpestati.

Un cavo di alimentazione danneggiato può causare incendio o provocare uno shock elettrico. Quando è danneggiato e ha bisogno di essere cambiato, questo deve essere fatto solo da parte di personale qualificato.

3. Umidità e acqua

Non usare questo dispositivo in luoghi umidi e bagnati (evitare la stanza da bagno, il lavello nella cucina, e le vicinanze della lavatrice). Non esporre questo dispositivo alla pioggia o all'acqua, perché ciò può essere pericoloso e non posare oggetti pieni di liquido, come vasi di fiori, su di esso. Evitare spruzzi e gocce d'acqua.

Nel caso un oggetto solido o liquido dovesse cadere nell'alloggiamento, staccare il dispositivo e farlo controllare dal personale qualificato prima di farlo funzionare ulteriormente.

4. Pulizia

Prima di pulire, staccare l'adattatore dalla presa. Non usare detergenti liquidi o aerosol. Usare un panno morbido e asciutto.

5. Ventilazione

Le fessure e le aperture sulla copertura posteriore sono destinate alla ventilazione e ad assicurare un funzionamento affidabile. Per evitare il surriscaldamento, queste aperture non devono essere bloccate o coperte in alcun modo.

6. Calore e fiamme

Il ricevitore non deve essere collocato accanto a fiamme vive o fonti di calore intenso, come un riscaldatore elettrico. Assicurarsi che nessuna fonte di fiamme vive, come candele accese, sia posta sull'apparecchio.

7. Fulmini

In caso di temporali e fulmini o quando si va in vacanza, scollegare il cavo di alimentazione dalla presa di corrente a parete.

8. Pezzi di ricambio

Quando sono richiesti dei pezzi di ricambio, assicurarsi che il tecnico del servizio abbia usato i pezzi di ricambio che sono specificati dal produttore o abbiano le stesse specifiche dell'originale. Le sostituzioni non autorizzate possono causare incendi, shock elettrico, o altri rischi.

9. Assistenza

Per l'assistenza, rivolgersi a personale specializzato. Non togliere da soli il coperchio perché questo può avere come conseguenza shock elettrico.

Istruzioni per lo smaltimento dei rifiuti:

- *La confezione e i materiali di imballaggio sono riciclabili e dovrebbero essere riciclati per primi. I materiali di imballaggio, come la pellicola di rivestimento, devono essere tenuti fuori dalla portata dei bambini.*
- *Le batterie, comprese quelle senza metalli pesanti, non dovrebbero essere collocate con i rifiuti domestici. Smaltire le batterie usate in modo rispettoso dell'ambiente. Cercare le normative che si applicano alla propria zona.*
- *La lampadina fluorescente a catodo freddo contiene una piccola quantità di mercurio; seguire le ordinanze e i regolamenti locali per lo smaltimento.*

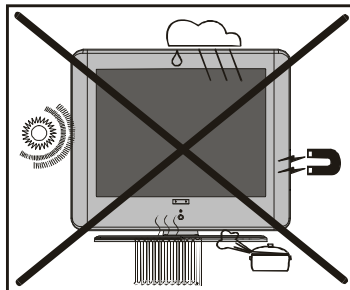

Avvertenza: Per prevenire danni fisici, questo dispositivo deve essere saldamente fissato al pavimento/parete secondo le istruzioni di installazione.

“La spina di alimentazione principale si usa per scollegare il dispositivo e quindi deve rimanere pronta all'uso”.

“NON LASCIARE L'APPARECCHIO IN MODALITA' STAND-BY O IN FUNZIONE QUANDO SIESCE DA CASA”

“Il pannello LCD è un prodotto di alta tecnologia con circa un milione transistor a pellicola sottile che forniscono precisi dettagli dell'immagine. Di tanto in tanto, alcuni pixel non attivi possono comparire sullo schermo sotto forma di punti fissi blu, verdi o gialli. Notare che questo non ha conseguenze sul funzionamento del prodotto.”

Avvertenze per il funzionamento dell'apparecchio

- Evitare la frequente riproduzione della stessa immagine. Dopo che è stato riprodotto per lungo tempo un contenuto statico si raccomanda di visualizzare un'immagine in movimento per almeno il doppio di tempo rispetto alla riproduzione precedente.
- Evitare la frequente riproduzione del formato 4:3 sullo schermo. Dopo che è stata riprodotta per lungo tempo un'immagine in formato 4:3 si raccomanda di visualizzare un'immagine a tutto schermo per almeno il doppio di tempo rispetto alla riproduzione precedente.
- Il contenuto del Teletext e le sovraimpressioni OSD non dovrebbero essere riprodotti per lungo tempo.
- Non lasciare ininterrottamente l'immagine regolata sulla modalità di fermo immagine o di pausa (ad es. con il lettore DVD).
- La riproduzione di trailer non dovrebbe essere effettuata per lunghi lassi di tempo.

Prima di accendere la TV

Connessione d'alimentazione

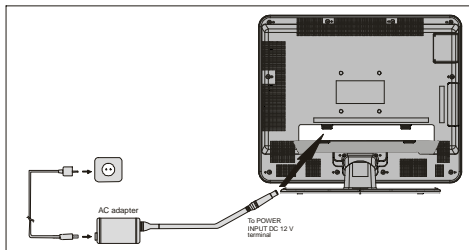

IMPORTANTE: L'apparecchio TV set è prodotto per funzionare su **12 V DC**. Per questo, viene utilizzato un adattatore che da un voltaggio di **12V DC**. Connettere tale adattatore ad un sistema che fornisce **230V AC, 50 Hz**.

- Dopo aver disimballato, permettere all'apparecchio TV di raggiungere la temperatura ambiente prima di connetterlo alla rete elettrica.

Connessioni alla presa d'ingresso RF

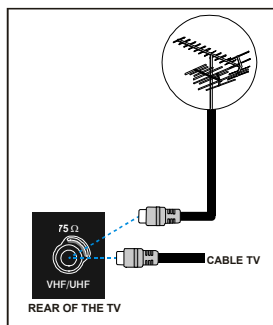

- Connettere l'antenna o il cavo TV alla presa d'ingresso RF situata nel retro della TV e connettere la spina che esce dalla presa TV situata presso i dispositivi (VCR, DVB ecc.) anche a questa presa.

Assicurarsi che esso sia correttamente collegato a terra.

Collegare il terminale di messa a terra dell'adattatore AC al terminale di messa a terra presente nella presa di alimentazione usando il cavo di alimentazione in dotazione. Se la spina in dotazione non si adatta alla presa, consultare un elettricista per sostituire la presa obsoleta.



Fissare bene il cavo di messa a terra.

Come collegare altri dispositivi

IMPORTANTE: Spegnerla TV prima di collegare qualsiasi dispositivo esterno.

Le prese per le connessioni esterne sono sul retro e sulla della TV. Per collegamenti tramite l'Euroconnettore si rimanda ai manuali dei dispositivi connessi.

Inserire le batterie all'interno del telecomando

- Togliere il comparto batterie posizionato sul retro del telecomando tirando leggermente verso l'alto la parte indicata.
- Inserire due batterie AAA (R03) o un tipo equivalente di batterie all'interno.
- Rimettere il comparto batterie.

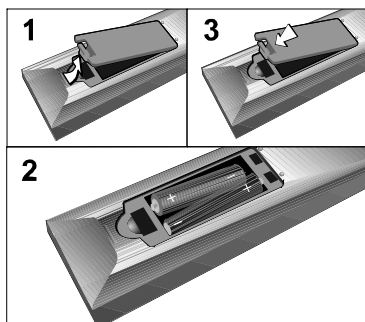

NOTA: Togliere le batterie dal telecomando quando questo non viene utilizzato per un lungo periodo. Altrimenti può essere danneggiato per via di una perdita delle batterie.

Accendere e spegnere il televisore

Per accendere il televisore

Si devono eseguire due operazioni:

1- Collegare il cavo dell'alimentazione al sistema. Premere il pulsante di accensione "⏻" posto sul lato destro del televisore. Il televisore a questo punto passerà automaticamente in modalità di standby, segnalata dall'accensione del LED ROSSO, nella parte anteriore del televisore.

2- Per accendere il televisore, quando quest'ultimo si trova in modalità di stand-by:

premere un tasto numerico sul telecomando, in modo da selezionare un numero di canale, o,

premere i tasti "-P/CH" o "P/CH+" sul lato destro del televisore, o gli stessi tasti sul telecomando, in modo da visualizzare l'ultimo canale selezionato in precedenza.

In entrambi i modi, il televisore si accenderà e il LED da rosso passerà a verde.

Come spegnere il televisore

- Premere il pulsante "⏻" sul telecomando, in modo da posizionare il televisore in modalità di stand-by. Il LED da VERDE passerà a ROSSO.

In alternativa,

- premere il pulsante "⏻" posto sul lato destro del televisore, in modo che il televisore si spenga definitivamente. Il LED VERDE si spegnerà.

NOTA: per spegnere completamente il televisore, rimuovere la spina di alimentazione principale dalla presa di rete.

Mettere in funzione il televisore

Il televisore si può attivare utilizzando il telecomando o i pulsanti sul pannello di comando dell'apparecchio.

Sistema automatico di programmazione iniziale (APS)

Accendendo il televisore per la prima volta, comparirà il menu che segue. Il sistema automatico di programmazione (APS) ricerca ed elenca tutti i canali e li salva automaticamente sul televisore, in base al tipo di sistema di trasmissione di programmi dell'area di installazione del televisore.



Per annullare il sistema di programmazione automatica (APS) prima che parta, premere il tasto "TV". Per prima cosa selezionare **lingua** e **paese** utilizzando i tasti "▲" / "▼" e "◀" / "▶". In questo modo, si influirà sulla modalità di esecuzione del sistema di programmazione automatica (APS). Per avviare l'APS, selezionare la voce **APS** con i pulsanti "▲" / "▼" e premere il pulsante "▶". Comparirà il seguente messaggio di avvertimento.

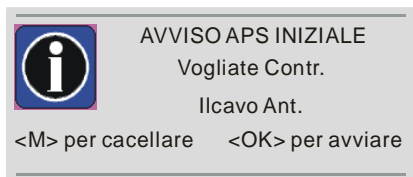

Se si desidera annullare la funzione APS, premere il pulsante "M".

Premendo il pulsante "OK", la funzione APS viene attivata e comparirà il seguente messaggio di avvertimento.

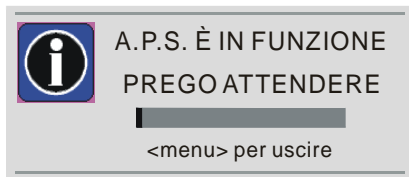

Completata la procedura di programmazione automatica, comparirà sullo schermo la Tabella dei canali. Nella Tabella dei canali, saranno visualizzati i numeri di canale e i nomi assegnati ai singoli canali.

Funzionamento dei tasti sull'apparecchio TV

Impostazione del volume e la selezione dei programmi può essere fatta utilizzando i tasti del pannello di controllo sul lato destro della TV.

Regolare il volume

Premere il tasto "**- VOLUME**" per ridurre il volume o il tasto "**VOLUME +**" per aumentare il volume. Comparirà sullo schermo una barra del volume graduata (slider).

Selezionare i canali

Per selezionare il canale successivo premere il tasto "**P/CH +**", per selezionare quello precedente premere il tasto "**- P/CH**".

Accedere al menu principale

Per accedere al menu principale, premere il tasto "**MENU**". Nel menu principale selezionare il sottomenu agendo sui tasti "**- P/CH**" o "**P/CH +**". Per accedervi, premere i tasti "**- VOLUME**" o "**VOLUME +**".

Modalità AV

Per passare dalla modalità TV a quella AV e viceversa, premere il pulsante "**TV / AV**" sul pannello di controllo posto sul lato destro del televisore.

Funzionamento del telecomando

Il telecomando del vostro televisore ha lo scopo di controllare tutte le funzioni del modello selezionato. Le funzioni saranno descritte in base al sistema di menu della vostra TV.

Le funzioni del sistema menu sono descritte nella sezione Sistema Menu.

Regolazione del volume

Premere il pulsante “▲+” per aumentare il volume o il tasto “-▲” per diminuirlo. La barra graduata (slider) corrispondente al livello del volume impostato comparirà sullo schermo.

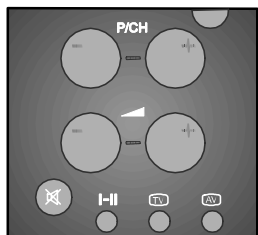

Selezione Programma

(Programma precedente o successivo)

- Premere il tasto “-P/CH” per selezionare il programma precedente.
- Premere il tasto “P/CH+” per selezionare il programma successivo.

Selezione del programma (accesso diretto):

Per selezionare programmi tra 0 e 9, usare i tasti numerici posti sul telecomando.

Il televisore visualizzerà dopo pochi istanti il programma selezionato.

- Per selezionare un numero di programma a due cifre, inserire la seconda cifra dopo avere digitato la prima, entro 2 secondi.

Sistema di menu

Il televisore è stato progettato con un sistema di menu che facilita le operazioni di comando delle molteplici funzioni dell'apparecchio. Per accedere al menu, premere il tasto "M" (MENU). Il tasto "M" svolge due funzioni: aprire o chiudere il menu e chiudere il sottomenu per ritornare al menu superiore.

Per selezionare un titolo di un menu, agire sui tasti “◀” / “▶” e poi sul pulsante “▲” / “▼” per

selezionare un voce del menu. Per accedere a tale voce, premere il tasto “◀” / “▶”. Per uscire dal menu, premere il tasto "M".

Menu immagine

Agendo sul tasto “◀” / “▶”, selezionare la prima icona. Il menu immagine comparirà sullo schermo.



luminosità

Agendo sul tasto “▲” / “▼”, selezionare la voce **luminosità**. Per aumentare la luminosità premere il tasto “▶”. Per diminuire la luminosità premere “◀”. Il livello di luminosità si può regolare tra i valori 0 e 100.

contrast

Agendo sul tasto “▲” / “▼”, selezionare la voce **contrast**. Per aumentare il contrasto premere il tasto “▶”. Per diminuire il contrasto premere “◀”. Il livello di contrasto si può regolare tra i valori 0 e 100.

filtro

Agendo sul tasto “▲” / “▼”, selezionare la voce **filtro**. Per modificare le impostazioni del filtro attivando le opzioni **normale**, **nitido** o **il più nitido**, premere il tasto “◀” / “▶”. Questa funzione consente all'utente di selezionare il livello di nitidezza dell'immagine, modificando i dettagli di visualizzazione dell'immagine stessa.

nitidezza

Agendo sul tasto “▲” / “▼”, selezionare la voce **nitidezza**. Per aumentare la nitidezza premere il tasto “▶”. Per diminuire la nitidezza premere “◀”. Il livello di nitidezza si può regolare tra i valori 0 e 100.

colore

Agendo sul tasto “▲” / “▼”, selezionare la voce **colore**. Per aumentare il colore premere il tasto “▶”. Per diminuire il colore premere “◀”. Il livello di colore si può regolare tra i valori 0 e 100.

colore (tonalità)

La voce tonalità compare nel menu immagine quando il televisore riceve un segnale NTSC. Premendo il pulsante “▲” / “▼”, selezionare la voce **colore**. Per aumentare la tonalità premere il tasto “▶”. Per diminuire la tonalità premere “◀”. Il livello di tonalità si può regolare tra i valori 0 e 100.



Quando il televisore è in modalità AV, le voci del menu immagine (luminosità, contrasto, nitidezza e colore) possono richiedere alcune modifiche.

Quando è collegato al televisore un PC:



Le voci **luminosità**, **contrast** e **filtro** sono identiche a quelle nella modalità TV.

fase

La funzione fase (phase) serve per regolare la focalizzazione del display, rendendo più chiara la visualizzazione o aumentando il contrasto nella visualizzazione dei caratteri.

Premendo il pulsante “▲” / “▼” e selezionare la voce **fase**. Per aumentare la fase premere il tasto “▶”. Per diminuire la fase premere “◀”. Il livello di fase si può regolare tra i valori 0 e 100.

frequenza

La voce frequenza modifica la larghezza orizzontale dell'immagine, per adeguare l'immagine sullo schermo.

Premendo il pulsante “▲” / “▼”, selezionare la voce **frequenza**. Per aumentare la frequenza premere il tasto “▶”. Per diminuire la frequenza premere “◀”. Il livello di frequenza si può regolare tra i valori 0 e 100.

Menu audio

Agendo sul tasto “◀” / “▶”, selezionare la seconda icona. Il menu audio comparirà sullo schermo.

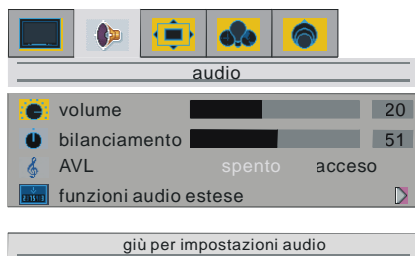

volume

Agendo sul tasto “▲” / “▼”, selezionare la voce **volume**. Per aumentare il volume premere il tasto “▶”. Per diminuire il volume premere “◀”. Il livello di intensità del volume si può regolare tra i valori 0 e 50.

bilanciamento

Agendo sul tasto “▲” / “▼”, selezionare la voce **bilanciamento**. Per modificare il bilanciamento dei diffusori a favore del diffusore di destra, premere il tasto “▶”. Per cambiare il bilanciamento a favore del diffusore di sinistra, premere il tasto “◀”. Il livello di bilanciamento si può regolare tra i valori 0 e 100.

Livello di volume automatico (AVL)

Il livello di volume automatico o AVL normaliz-

za il livello di potenza dell'audio. Tale funzione serve per compensare variazioni del livello dell'audio durante una trasmissione (per es. durante le pubblicità, normalmente trasmesse a un livello di volume superiore a quello normale).

Agendo sul tasto “▲”/“▼”, selezionare la voce **AVL**. Per attivare o disattivare la funzione, premere il tasto “◀”/“▶”.

funzioni audio estese

Agendo sul tasto “▲”/“▼”, selezionare la voce **funzioni audio estese**. Per accedere ai sottomenu, premere il tasto “▶”. Il menu delle funzioni audio estese è provvisto dei seguenti sottomenu:

Menu funzione

Agendo sul tasto “◀”/“▶”, selezionare la prima icona. Il menu funzione comparirà sullo schermo.



effetto

La funzione **effetto**, attiva o disattiva l'effetto surround.

Agendo sul tasto “▲”/“▼”, selezionare la voce **effetto**. Per selezionare le opzioni normale o esteso, premere il tasto “◀” o “▶”.

La modalità con effetto esteso serve per ottenere dai diffusori acustici un effetto di profondità.

stile audio

Agendo sul tasto “▲”/“▼”, selezionare la voce **stile audio**. Per modificare l'impostazione dello stile dell'audio, premere il tasto “◀” o “▶”. Gli stili a disposizione sono: teatro, musica, voce e utente.

Uno stile audio è dato dalle impostazioni dell'equalizzatore.

Menu equalizzatore

Agendo sul tasto “◀”/“▶” selezionare la seconda icona. Il menu equalizzatore comparirà sullo schermo.

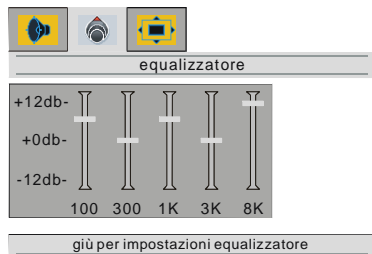

Per selezionare la prima banda di frequenza, premere il tasto “▼”. Per selezionare le altre bande di frequenza, agire sul tasto “◀”/“▶”. La banda selezionata si può regolare premendo il tasto “▲”/“▼” button.

Per uscire dal menu equalizzatore, premere il pulsante “◀” sulla prima banda.

Menu cuffia

Premendo il tasto “▶”, selezionare la terza icona. Il menu cuffia comparirà sullo schermo.



volume

Agendo sul tasto “▲”/“▼”, selezionare la voce **volume**. Per aumentare il volume premere il tasto “▶”. Per diminuire il volume premere “◀”. Il livello di intensità del volume si può regolare tra i valori 0 e 50.

bilanciamento

Agendo sul tasto “▲”/“▼”, selezionare la voce **bilanciamento**.

Per modificare il bilanciamento dei diffusori a favore del diffusore di destra, premere il tasto

►”. Per cambiare il bilanciamento a favore del diffusore di sinistra, premere il tasto ◀️. Il livello di bilanciamento si può regolare tra i valori 0 e 100.

Menu finestra

Premendo il tasto ◀️ / ►️, selezionare la terza icona. Il menu finestra comparirà sullo schermo.

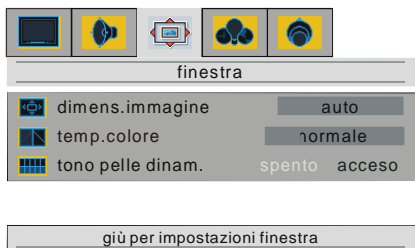

dimens. immagine (Dimensioni dell'immagine)

Agendo sul tasto ▲ / ▼, selezionare la voce **dimens. immagine**. Per modificare le dimensioni dell'immagine impostando le opzioni **auto**, **riempi tutti** and **ampio**, premere il tasto ◀️ / ►️.

Per inserire direttamente le dimensioni dell'immagine, premere il tasto ⬆️.

temp.colore (temperatura dei colori)

Si può accedere direttamente alla voce temperatura dei colori premendo il tasto "PP". Questa funzione serve per modificare la temperatura del colore.

Agendo sul tasto ▲ / ▼, selezionare la voce **temp.colore** (temperatura dei colori). Per selezionare tra le opzioni **normale**, **calda** and **fredda**, quella desiderata, premere il tasto ◀️ / ►️.

tono pelle dinam. (tonalità dinamica pelle)

L'effetto tonalità dinamica pelle corregge la tonalità dei colori adeguandola alle tonalità della pelle.

Agendo sul tasto ▲ / ▼, selezionare la voce **tono pelle dinam.** (tonalità dinamica pelle). Per attivare/disattivare (acceso/spento) la funzione della **tonalità pelle**, premere il tasto ◀️ / ►️.

Quando un PC è collegato al televisore:



Posizione h (orizzontale)

Agendo sul tasto ▲ / ▼, selezionare la voce **posizione h**. Per far scorrere lo schermo verso sinistra, premere il tasto ►️. Per far scorrere lo schermo verso destra, premere il tasto ◀️. La **posizione h** si può regolare tra 0 e 100.

Posizione v (verticale)

Agendo sul tasto ▲ / ▼, selezionare la voce **posizione v**. Per far scorrere lo schermo verso l'alto, premere il tasto ►️. Per far scorrere lo schermo verso il basso, premere il tasto ◀️. La **posizione v** si può regolare tra 0 e 100.

Menu opzioni

Premendo il tasto ◀️ / ►️, selezionare la quarta icona. Il menu opzioni comparirà sullo schermo.



sfondo menu

Agendo sul tasto ▲ / ▼, selezionare la voce **sfondo menu**. Si può cambiare lo sfondo del menu impostando le opzioni **traslucido** od **opaco**, agendo sul tasto ◀️ / ►️.

lingua

Agendo sul tasto “▲” / “▼”, selezionare la voce **lingua**. Per selezionare la lingua del menu desiderata, premere il pulsante “◀” / “▶”.

luce ambiente

Agendo sul tasto “▲” / “▼”, selezionare la voce **luce ambiente**. Si può selezionare una delle opzioni disponibili, scegliendo tra le voci **normale**, **luminoso** e **film**, agendo sul tasto “◀” / “▶”.

timer spegnim. (timer con funzione di spegnimento a tempo)

Agendo sul tasto “▲” / “▼”, selezionare la voce **timer spegnim.** (timer con funzione di spegnimento a tempo). Con il tasto “◀” o “▶”, si può programmare il timer scegliendo tra le opzioni **0**, **5**, **10**, **15**, ..., **115** o **120 minuti**. La funzione sleep timer serve per spegnere il televisore dopo un tempo predefinito.

blocco bambini. (filtro di protezione bambini)

Si può usare questa funzione per impedire ai bambini di accendere il televisore o di cambiare canale, di effettuare modifiche ecc., senza il telecomando.

La funzione **blocco bambini**. (filtro di protezione bambini) si seleziona con il tasto “▲” / “▼”. Per attivare/disattivare (acceso/spento) la funzione **blocco bambini**. (filtro di protezione bambini), premere il tasto “◀” / “▶”. Quando l'opzione **spento** è selezionata, il televisore funziona normalmente. Quando si attiva invece l'opzione **acceso**, il televisore è controllabile unicamente tramite il telecomando. **In questo caso, i pulsanti del pannello del televisore (salvo il tasto di accensione/spegnimento), non funzioneranno.**

Quando un PC è collegato al televisore:



Le opzioni **sfondo menu**, **lingua** e **blocco bambini**. sono identiche a quelle nella modalità TV, salvo l'opzione **luce ambiente**, che andrebbe impostata su normale quando è attivata la modalità PC.

auto-regolazione (regolazione automatica)

Per selezionare l'opzione **auto-regolazione**, agire sul tasto “▲” / “▼”. Premendo il pulsante “▶”, si può effettuare la regolazione automatica. Questa funzione adatta orizzontalmente e verticalmente l'immagine sullo schermo, regolando fase e frequenza in maniera adeguata.

Menu impostazioni

Premendo il tasto “◀” / “▶”, selezionare la quinta icona. Il menu impostazioni comparirà sullo schermo.



Menu installazione

Agendo sul tasto “▲” / “▼”, selezionare la voce **installazione** e premere il tasto “▶”. Il menu installazione comparirà sullo schermo.

programmazione

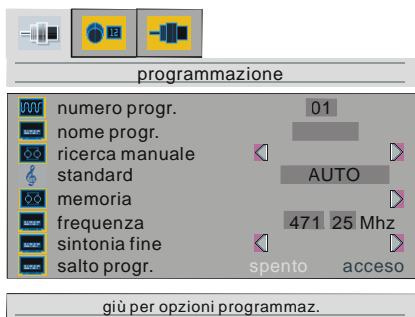

numero progr. (numero programma)

Premendo il pulsante “▲” / “▼”, selezionare la voce **numero progr.** Per selezionare la prima o la seconda cifra, premere il tasto “▶”. A questo punto per inserire il numero di programma desiderato, agire sui tasti numerici del telecomando. Per uscire premere il tasto “◀”.

Il televisore è in grado di salvare fino a 100 programmi, compresi tra 0 e 99.

nome progr. (nome programma)

Premendo il pulsante “▲” / “▼”, selezionare la voce **nome progr.** La voce nome programma presenta una stringa di 5 caratteri per l'inserimento del nome desiderato. Per selezionare un carattere premere il tasto “▶”, per modificarlo premere il tasto “▲” / “▼”. Dopo avere inserito il nome del programma desiderato, premere il tasto “◀” per uscire.

ricerca manuale

Premendo il pulsante “▲” / “▼”, selezionare la voce **ricerca manuale.** Per avviare la ricerca manuale dei canali, premere il tasto “◀” o “▶”. Per annullare il processo di ricerca manuale, premere il tasto “M”.

Nota: selezionando nel menu standard l'opzione Auto, la ricerca manuale non trova i canali SECAM L/L'. È quindi necessario selezionare nel menu standard l'opzione L/L' per i canali SECAM L/L'.

standard

Premendo il pulsante “▲” / “▼”, selezionare la voce **standard.** Per selezionare l'opzione standard desiderata, tra le voci **AUTO, BG, I, DK o L/L'**, agire sul tasto “◀” / “▶”. Quando si seleziona l'opzione **AUTO**, lo standard audio viene regolato automaticamente.

memoria

Premendo il pulsante “▲” / “▼”, selezionare la voce **memoria.** Per salvare le impostazioni del canale, premere “▶”.

È anche possibile salvare un'impostazione specifica premendo il pulsante “OK” in corrispondenza dell'impostazione selezionata.

Quando si salva un canale, compare sullo schermo il messaggio “memorizz.”

frequenza

Premendo il pulsante “▲” / “▼”, selezionare la voce **frequenza.** Premendo il pulsante “▶”, si può selezionare la prima cifra numerica. I tasti sul telecomando consentono di inserire la frequenza desiderata. Una volta impostata la frequenza desiderata, per uscire premere il tasto “◀”.

sintonia fine

Premendo il pulsante “▲” / “▼”, selezionare la voce **sintonia fine.** Per modificare il valore della frequenza, premere il pulsante “◀” / “▶”.

salto progr.

Questa funzione consente di saltare i canali indesiderati, dopo avere eseguito la programmazione automatica (APS).

Premendo il pulsante “▲” / “▼”, selezionare la voce **salto progr.** Premendo il pulsante “◀” / “▶”, si può scegliere se attivare (on) o disattivare (off) un singolo canale. Quando la funzione è attivata (on), il canale corrente non è raggiungibile premendo il tasto “-P/CH” o “P/CH+”. Il canale sarà comunque raggiungibile con i tasti numerici.

tabella programmi

Premendo il pulsante “◀” / “▶”, selezionare la seconda icona. Comparirà sullo schermo la tabella dei canali.



tabella programmi					
1	ITV	13	-----	25	-----
2	ZDF	14	-----	26	-----
3	BBC1	15	-----	27	-----
4	C 5	16	-----	28	-----
5	C 6	17	-----	29	-----
6	C 8	18	-----	30	-----
7	S 40	19	-----	31	-----
8	C 21	20	-----	32	-----
9	-----	21	-----	33	-----
10	-----	22	-----	34	-----
11	-----	23	-----	35	-----
12	-----	24	-----	36	-----

giù per regolare sequenza canali

La tabella dei canali mostra i numeri dei canali con i relativi nomi assegnati.

In tale tabella è possibile modificare l'ordine dei canali, spostandoli o cancellandoli.

Per prima cosa premere il tasto “▼”.

Agendo sul pulsante VERDE, si può spostare un canale in modo che occupi una posizione diversa nell'elenco. Con i tasti freccia selezionare un canale e premere il tasto VERDE. A questo punto selezionare un altro canale e premere di nuovo il tasto VERDE. Il primo canale selezionato verrà ad occupare la posizione del secondo canale selezionato.

Usando il tasto ROSSO, si può cancellare qualsiasi canale.

Sistema di programmazione automatica A.P.S. (Auto Programming System)

Premendo il pulsante “▶”, selezionare la terza icona. Comparirà sullo schermo il menu A.P.S.

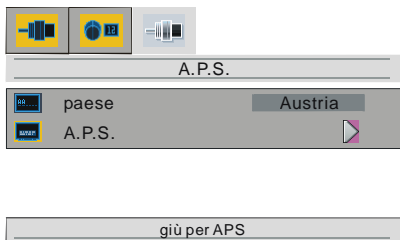

paese

Premendo il pulsante “▲” / “▼”, selezionare la voce **paese**. Per selezionare il proprio paese, premere il pulsante “◀” / “▶”.

A.P.S.

Premendo il pulsante “▲” / “▼”, selezionare la voce **A.P.S.** Premendo il tasto “▶”, comparirà il seguente messaggio di avvertimento.

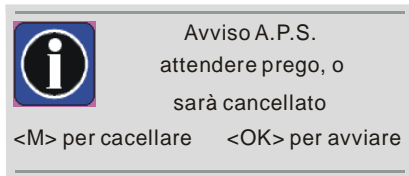

Se si desidera annullare la procedura di programmazione automatica (A.P.S.), premere il tasto "M".

Premendo invece il tasto "OK", si avvia la procedura di programmazione automatica (A.P.S.). Comparirà in quest'ultimo caso il seguente messaggio:

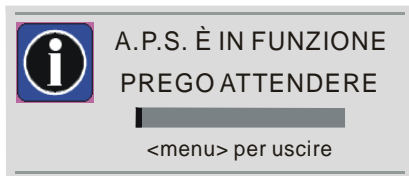

Premendo il tasto "M", la funzione APS verrà arrestata e comparirà sullo schermo la tabella dei canali.

Aspettando fino al completamento della procedura di programmazione automatica, comparirà sullo schermo una tabella dei canali contenente tutti i canali individuati.

lingua (lingua del televideo)

Premendo il pulsante “▲” / “▼” nel menu impostazioni, selezionare la voce **lingua** (lingua del televideo). Ci sono tre opzioni a disposizione: Europa, Cirillico e Greco.

LINGUA DEL TESTO	REGIONE	LINGUA
Cirillico	Est	POLACCO TEDESCO SLOVENO CECO RUMENO
Cirillico	Occidente	TEDESCO RUSSO LITUANO
Greco	Est / Occidente	INGLESE TEDESCO ITALIANO FRANCESE SLOVENO GRECO TURCO
Europa	Est	POLACCO TEDESCO ESTONE SERBO CROATO REP. CECA / SLOVACCA ROMANIA
	Occidente	TEDESCO INGLESE SVEDESE ITALIANO SPAGNOLO TURCO PORTOGHESE OLANDESE

area televideo (regione televideo) (opzionale)

Premendo il pulsante “▲” / “▼” nel menu impostazioni, selezionare la voce **area televideo** (regione televideo). Ci sono due opzioni a disposizione: Occidente (west) e Est (east).

Altre funzioni

Stato del TV

Dopo aver cambiato canale, per 3 secondi sullo schermo compariranno **numero canale**, **nome canale** e **indicatore dell'audio**.

P 01 Numero programma

PR.01 Nome programma (5 caratteri)

Tali messaggi OSD (On Screen Display) visualizzati sullo schermo, compaiono quando si inserisce un nuovo programma con i tasti numerici, o quando si preme il tasto “P<P”, “TV”, “I” o ancora, quando si attivano i tasti “-P/CH” / “P/CH+”.

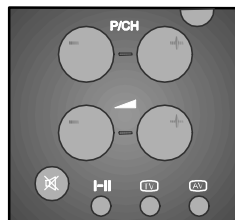

Programma precedente

- Premendo il tasto “P<P” (programma precedente) consecutivamente, si attivano di volta in volta gli ultimi due programmi visualizzati.

Per esempio, selezionare il programma 8, poi il programma 2. A questo punto, premendo il tasto “P<P” si visualizzerà il programma 8. Premendo una seconda volta lo stesso tasto, si passerà al programma 2, e così via.

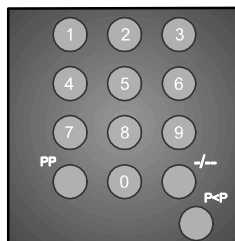

Indicatore dell'audio

Il tasto “I-II” serve per selezionare le opzioni **Mono**, **Stereo**, **Dual I** o **Dual II**.

Mono

Con trasmissione **Mono** o mono-forzata (per trasmissione stereo).

Stereo

Con trasmissione **Stereo**.

Dual I

Se viene individuata una trasmissione in modalità bilingue. L'opzione **Dual I** è l'impostazione predefinita. Si può selezionare anche con il telecomando, dopo l'opzione **Dual II**.

Dual II

Se si seleziona con il telecomando l'opzione **Dual II**.

Indicatore di interruzione temporanea dell'audio (mute)

È posto nella parte in alto a destra dello schermo, quando attivato.



Per annullare la funzione di interruzione dell'audio vi sono due alternative: la prima è di premere il tasto "X", e il volume verrà regolato sul valore precedentemente impostato; la seconda è di alzare il livello di volume partendo da quello minimo.

Modalità AV

Premendo il tasto "AV" è possibile impostare il televisore sulle varie modalità AV (salvo quando ci si trova in modalità Televideo). Premendo questo tasto si può impostare il televisore consecutivamente su una delle modalità AV opzionali: **AV1, RGB1, AV2, SVHS e PC**.

La modalità RGB1 è supportata da AV1.

Per uscire dalla modalità AV, premere il tasto "TV", i tasti numerici o il tasto "-P/CH" o "P/CH+".

Modalità PC

Per passare direttamente alla modalità PC, premere il tasto "PC".

Per uscire dalla modalità PC, premere il tasto "TV", "AV", o i tasti numerici, o ancora, il tasto "-P/CH" o "P/CH+".

Televideo

Il televideo è un sistema di informazioni in grado di visualizzare testi sullo schermo del vostro televisore. Usando il sistema di informazioni televideo, potete visualizzare una pagina di informazioni relativa a argomenti disponibili in un elenco di contenuti (indice).

Nella modalità televideo non è in funzione l'OSD.

Il contrasto, la luminosità o il colore non sono regolabili. Il volume si può invece regolare.

Per far funzionare il Televideo

- Selezionare una stazione TV sulla quale viene trasmesso il Televideo.
- Premere il tasto "☰". Solitamente la lista dei contenuti (indice) viene visualizzata sullo schermo.

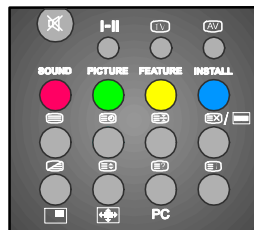

Come selezionare una pagina del Televideo

- Comporre il numero della pagina desiderata usando i tasti numerici.

Il numero della pagina selezionata comparirà nell'angolo in alto a sinistra dello schermo. Il contatore della pagina del televideo effettuerà una ricerca fino a localizzare la pagina richiesta. Localizzata la pagina, verrà visualizzata sullo schermo.

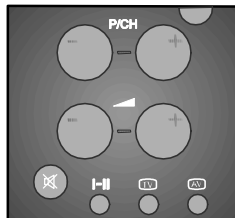

- Premere il tasto "P/CH +" per spostare lo schermo del Televideo avanti di una pagina alla volta.
- Premere il tasto "- P/CH" per spostare lo schermo del Televideo indietro di una pagina alla volta.

Per Selezionare una Pagina dell'Indice

- Per selezionare il numero di pagina dell'indice (generalmente pagina 100), premere il tasto "☰".

Per Selezionare il Televideo con un Programma TV

- Premere il tasto "E?". Il testo viene ora imposto sul programma sullo schermo.
- Premere nuovamente il tasto "E?" per tornare alla pagina di Televideo.

Per Selezionare Testo ad Altezza Doppia

- Premere il tasto "E" in modo che la metà superiore della pagina informazioni sia mostrata nel testo a doppia altezza.
- Premere nuovamente il tasto "E" in modo che la metà inferiore della pagina informazioni sia mostrata nel testo a doppia altezza.
- Premere nuovamente il tasto "E" per la piena pagina di testo ad altezza normale.

Per Mostrare informazioni "nascoste"

- Premendo una volta il tasto "E?" rivelerà le risposte a quiz o alla pagina giochi.
- Premendo nuovamente il tasto "E?" nasconderà le risposte rivelate.

Per Fermare il Cambio di Pagina Automatico

La pagina di televideo che avete selezionato potrebbe contenere più informazioni di quelle sullo schermo; il resto delle informazioni sarà visualizzato dopo un lasso di tempo.

- Premere il tasto "E" per fermare il cambio di pagina automatico.
- Premere nuovamente il tasto "E" per permettere la visualizzazione della pagina successiva.

Per Selezionare una Pagina di Sottocodice

Le pagine di Sottocodice sono sottosezioni di lunghe pagine Televideo che possono essere visualizzate sullo schermo solo una sezione alla volta.

- Selezionare la pagina Televideo richiesta.
- Premere il tasto "E?".

- Selezionare il numero di pagina di sottocodice richiesto premendo i tasti a quattro cifre (es 0001).
- Se la pagina di sottocodice selezionata non viene visualizzata in breve tempo, premere il tasto "EX" il programma TV sarà visualizzato sullo schermo.
- Il numero di pagina del Televideo sarà visualizzato sull'angolo superiore sinistro quando la pagina selezionata viene trovata.
- Premere il tasto "EX" per visualizzare la pagina di Televideo selezionata.

Fastext

Il presente televisore supporta il sistema Televideo Fastext. Digitando il numero di pagina di una delle pagine memorizzate, il sistema visualizzerà automaticamente la pagina richiesta, senza doverla cercare.

- Premere il tasto "P/CH+" per spostare in avanti di una pagina per volta la schermata del televideo.
- Premere il tasto "-P/CH" per spostare all'indietro di una pagina per volta la schermata del televideo.

Per fastext

Il titolo dell'argomento dei contenuti può essere di un particolare colore.

- Premendo il tasto corrispondente, **ROSSO**, **VERDE**, **GIALLO** o **BLU**, si può ricevere velocemente la pagina desiderata.

Per Toptext

Questo vale solo se il Vs. Tv è dotato del TOP TEXT. Il modo TOP TEXT sarà attivato automaticamente a seconda della trasmissione.

- se è presente una trasmissione TOPTXT i tasti colorati appariranno in fila.
- se la trasmissione Toptext non è presente, non appariranno

L'intestazione delle informazioni potrà essere in un riquadro colorato.

Nel modo Top I comandi "P/CH +" o "- P/CH" selezioneranno rispettivamente la pagina successiva o precedente. Se la trasmissione Top-

text non è disponibile, nel caso di utilizzo di questi comandi, le pagine gireranno a caso .

Per esempio la pagina 100 appare come se fosse maggiore della pagina 199.

Per uscire dal Televideo

- Premere il tasto "TV". Lo schermo tornerà in modalità TV.

Per visualizzare l'ora

- Quando si guarda un programma che consente la trasmissione del televideo, premendo il tasto "E" compariranno sullo schermo le informazioni correnti sull'ora, recuperate dal televideo.
- Se il programma che si sta guardando non ha la trasmissione televideo, non comparirà alcuna informazione.
- Le informazioni sull'ora sono visualizzate sullo schermo per 10 secondi. Per annullare la visualizzazione dell'ora, premere il tasto "TV".

Collegamenti Apparecchi Periferici

Vi è un'ampia gamma di apparecchiature audio e video che può essere collegata alla vostra TV. I seguenti diagrammi di collegamento vi mostrano dove l'apparecchiatura diversa (Facoltativa) dovrebbe essere collegata sul lato posteriore dell'apparecchio TV.

CONNESSIONE SUONO PC

Connettere con un cavo l'uscita audio del PC all'entrata audio del TV (vedi I e J nella pagina successiva)

Con presa Euroconnector (scart)

Il presente apparecchio televisivo possiede una presa Euroconnector (scart). Per collegare eventuali periferiche (per es. videoregistratore, decoder, ecc.) dotate di prese Euroconnector (scart), utilizzare l'ingresso SCART.

Quando si collega una periferica esterna tramite presa Euroconnector (scart), il televisore si posiziona automaticamente nella modalità AV. Se la periferica esterna è collegata tramite ingresso SCART e il segnale è RGB1, selezionare RGB1 premendo il tasto "AV".

Via Ingresso Ant

Se volete collegare alla TV periferiche come video registratori o decoder, ma il dispositivo che volete collegare non ha l'Euroconnettore, dovete collegarlo all'ingresso ANT dell'apparecchio TV.

Se il VCR è collegato tramite ingresso antenna si suggerisce di usare il Programma 0.

Decoder

La TV cavo offre un'ampia gamma di programmi. La maggior parte sono gratis, altri devono essere pagati dall'utente. Questo significa che dovrete abbonarvi ad un'organizzazione di trasmissione i cui canali volete ricevere. Questa organizzazione vi fornirà un'unità di decoder corrispondente per permettere la visualizzazione di programmi.

Per ulteriori informazioni chiedere al rivenditore. Vedere il libretto fornito con il decoder.

Collegare un decoder con una presa antenna alla TV

- Collegare il cavo antenna.

Collegare un decoder senza presa dell'antenna al televisore

- Collegare il decoder all'ingresso **SCART** del televisore, usando un cavo euro.

TV e videoregistratore

- Collegare i cavi dell'antenna
- Collegando un cavo euro alla presa scart, si può ottenere un qualità dell'immagine migliore.

Riproduzione NTSC

Per utilizzare questa opzione, basta:

- Collegare il lettore VCR NTSC al connettore eurocart posto sul retro del televisore.

o,

- Collegare un lettore NTSC VCR alle prese jack RCA sul lato posteriore dell'apparecchio TV.

Premere poi il tasto "AV" per selezionare la sorgente corretta.

Cercare e memorizzare il segnale di test del videoregistratore

- Scollegare il cavo dell'antenna dalla presa "ANT" del videoregistratore.
- Accendere il televisore e posizionare il videoregistratore sul segnale di test. (Vedere il manuale del videoregistratore).
- Accedere al menu **Installazione**, sotto il menu **impostazioni**. Accedere al menu **Programmazione** e selezionare la voce **ricerca manuale**.
- Cercare il segnale di test del videoregistratore nello stesso modo in cui si ricercano e si memorizzano i segnali televisivi. Memorizzare il segnale di Test sotto il numero di canale "0".
 - Una volta memorizzato il segnale di test, riposizionare il cavo dell'antenna nella presa "ANT" del videoregistratore.

Macchina fotografica e telecamera

Collegarsi all'ingresso AV-2

Collegare la macchina fotografica o il camcorder all'entrata AV-2 nel lato posteriore dell'apparecchio TV.

- Collegare l'apparecchio al televisore tramite gli ingressi **VIDEO** (giallo), **AUDIO R** (rosso) e **AUDIO L** (bianco). Collegare gli spinotti ai relativi ingressi, rispettando i colori.

Collegarsi all'ingresso S-VHS

Collegare la macchina fotografica o il camcorder all'entrata S-VHS nel lato posteriore dell'apparecchio TV.

- Collegare l'apparecchio al televisore tramite l'ingresso S-VHS e gli ingressi audio degli ingressi AV-2, usando i cavi S-VHS.

Collegare il decoder al videoregistratore

Alcuni videoregistratori hanno uno speciale euroconnettore per il decoder.

- Collegare un eurocavo all'euroconnettore del decoder e all'euroconnettore speciale del videoregistratore. Vedere anche il manuale del videoregistratore.
- Per collegare il video registratore alla TV, vedere la sezione TV e Video Registratore.

Se desiderate collegare altri apparecchi alla TV, consultare il rivenditore.

Collegare le cuffie

Usare la presa della cuffia stereo nella parte posteriore dell'apparecchio TV (Visualizzazione Anteriore), per collegare le cuffie.

Collegamenti Apparecchi Periferici

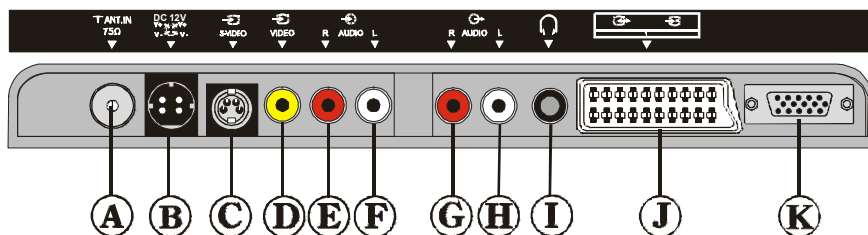
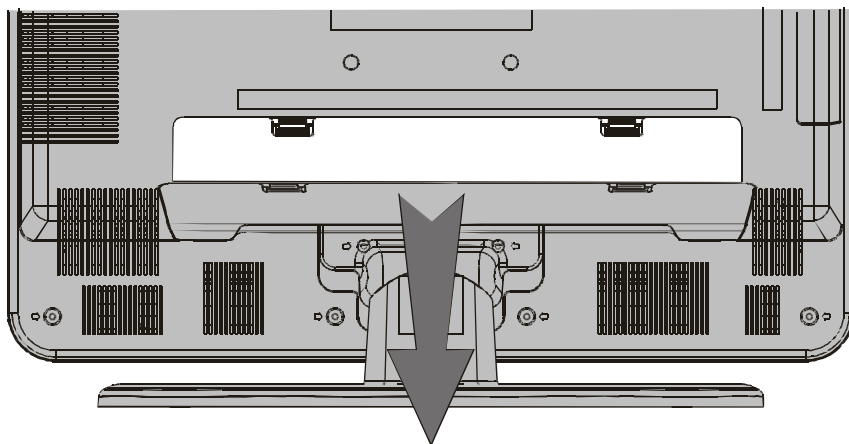

- | | |
|---|---------------------------------|
| (A) ANTENNA | (G) USCITA LINEA (R) (destra) |
| (B) DC 12 V  | (H) USCITA LINEA (L) (sinistra) |
| (C) INGRESSO S-VIDEO | (I) CUFFIE |
| (D) INGRESSO VIDEO | (J) PRESA SCART (AV-1) |
| (E) INGRESSO AUDIO (R) (destra) | (K) INGRESSO PC |
| (F) INGRESSO AUDIO (L) (sinistra) | |
- AV-2

COLLEGAMENTI ANTENNA

Collegamenti Antenna Esterni

Antenna VHF

Metodi 1

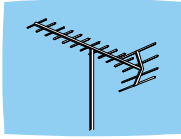

Cavo rotondo 75Ω coassiale

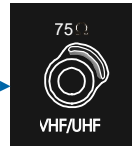
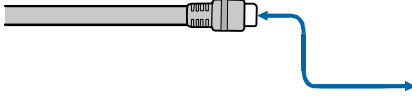

Retro della TV

Antenna VHF/UHF

Metodi 2

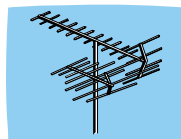

Cavo Led 300Ω piatto gemello

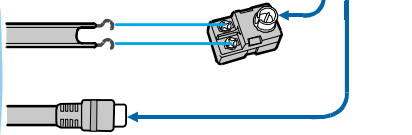

Retro della TV

Cavo rotondo 75Ω coassiale

Collegamenti Apparecchi Periferici

CUFFIE



AUDIO

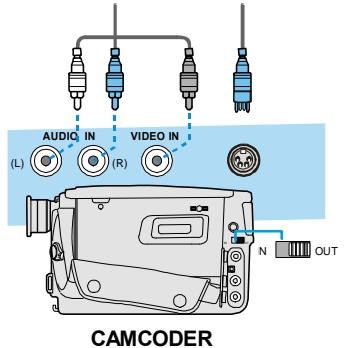
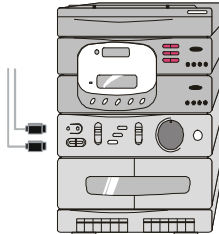

CAMCODER

VIDEOREGISTRATORE

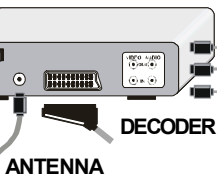
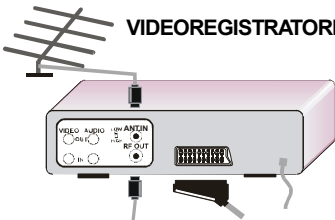

DECODER

ANTENNA

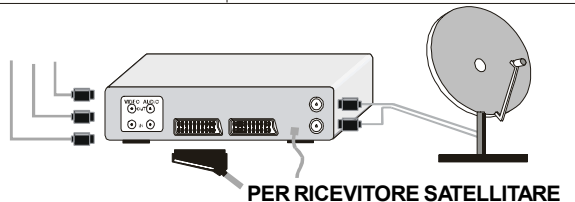

PER RICEVITORE SATELLITARE

Consigli

Pulizia dello schermo

Pulire lo schermo utilizzando un panno leggermente umido e morbido. Non usare detersivi abrasivi o solventi che potrebbero danneggiare lo schermo.

Immagine scadente

Assicurarsi di avere selezionato il sistema di visualizzazione corretto, che il TV o l'antenna non siano troppo vicini ad altoparlanti, impianti audio senza messa a terra o luci al neon.

A volte la vicinanza a montagne o a edifici elevati può causare doppie immagini o immagini fantasma. A volte la qualità dell'immagine si può migliorare modificando la direzione dell'antenna.

Se non si vede alcuna immagine né il televideo, controllare di avere inserito la frequenza corretta.

La qualità dell'immagine può peggiorare se si collegano contemporaneamente due periferiche al televisore. Eventualmente, scollegare un apparecchio.

Nessuna immagine

L'antenna è collegata correttamente? Gli spinotti sono fissati saldamente alla presa dell'antenna? Il cavo dell'antenna è danneggiato? Sono state utilizzate prese idonee per collegare l'antenna al televisore? In caso di dubbio, consultare il proprio rivenditore di fiducia.

Se non compare alcuna immagine significa che il televisore non riceve alcuna trasmissione. È stato premuto il tasto corretto sul telecomando? Riprovare.

Audio

Non si sente alcun audio. È stato per caso premuto il tasto di azzeramento dell'audio? I diffusori esterni sono collegati al televisore?

L'audio proviene da un unico diffusore esterno. Il livello di bilanciamento è impostato verso un'unica direzione? Si veda il menu **audio**.

Telecomando

Quando il televisore non risponde più ai comandi, premere ancora una volta il tasto "TV" sul telecomando. Se l'operazione non sortisce alcun effetto, significa che le pile del telecomando sono scariche. Per azionare comunque il televisore, utilizzare i tasti posti sul lato posteriore del televisore.

Avete selezionato il menu sbagliato? Premere il tasto "TV" per ritornare alla modalità TV o premere il tasto "M" per ritornare al menu precedente.

Nessuna soluzione

Spegnere il TV e provare a riaccenderlo. Se non funziona, chiamare il proprio rivenditore di fiducia; non tentare assolutamente di riparare da soli il TV.

Specifiche tecniche

SISTEMA STANDARD DI TRASMISSIONE TV

PAL SECAM B/G D/K K' I/I' L/L'

RICEZIONE CANALI

VHF (BAND I/III)

UHF (BAND U)

HYPERBAND

TV VIA CAVO (S1-S20/ S21-S41)

NUMERO DI CANALI PRESELEZIONABILI

100

INDICATORE DEI CANALI

On Screen Display

INGRESSO ANTENNA

75 Ohm (unbalanced)

TENSIONE D'ESERCIZIO

230V AC, 50 Hz.

AUDIO

German+Nicam Stereo

POTENZA USCITA AUDIO (W_{RMS}) (%10 THD)

2 x 3

CONSUMO ALIMENTAZIONE (W)

60 W

1,2 W (Stand-by)

PANNELLO

Visualizzazione 4:3, dimensioni schermo 20.1"

DIMENSIONI (mm)

DIMENSIONI (mm)				
P	L	H	Peso (kg)	
220	530	466	9,0	With foot
88	530	437	7,6	Without foot

MODALITA' DI VISUALIZZAZIONE INGRESSO PC

Il visualizzatore ha una risoluzione massima di 800 x 600, frequenza di 50-60 Hz.

La seguente tabella è un'illustrazione di alcune delle tipiche modalità di visualizzatore video.

Modalità	Risoluzione		Frequenza
	Orizzontale	Verticale	Hz
1	640	480	60
2	800	600	56
3	800	600	60

La risoluzione originaria del Pannello TFT-LCD Panel è 640 x 480. Pertanto si consiglia di utilizzare una Modalità 3 per ottenere la migliore qualità di visualizzatore d'ingresso PC.

Table des matières

Boutons de la télécommande	78	Télétexte	95
Boutons du panneau avant	79	Lancer télétexte	95
Installation	80	Pour Sélectionner Une	
Installation de la TV TFT sur le mur ...	80	Page du Télétexte.....	95
Caractéristiques	82	Sélectionner la page du sommaire ...	95
Informations sur la sécurité	82	Visionner le télétexte avec	
Avant d'allumer votre téléviseur	84	un programme TV	96
Raccordement à une source		Sélectionner un texte en mode zoom..	96
d'alimentation	84	Afficher des informations "cachées" ..	96
Raccordement à la prise d'antenne...	84	Arrêter le changement	
Connexion d'autres équipements	85	automatique de page.....	96
Insertion de la pile dans la		Sélectionner une sous-page	96
télécommande	85	Fastexte	96
ALLUMER/ÉTEINDRE la TV	85	Pour quitter le télétexte.....	97
Pour allumer la TV :	85	Pour afficher l'heure	97
Pour éteindre la TV :	85	Branchement de périphériques externes	97
Mise en marche de la TV	86	Branchement de Son PC	97
A.P.S. (système de programmation		Via les prises Péritel	97
automatique)	86	Via la prise d'antenne	97
Fonctionnement avec les		Décodeur.....	97
boutons du téléviseur	86	TV et Magnétoscope.....	97
La télécommande	86	Lecture NTSC.....	97
Système de Menu	87	Rechercher et Garder en Mémoire	
Menu image	87	le Test Signal du Magnétoscope.....	98
Menu audio	88	Caméra et Caméscope	98
Menu fenêtre	90	Pour Brancher à une Entrée AV-2	98
Menu options	90	Branchement à l'entrée S-Video.....	98
Menu de régler (réglage)	91	Branchement du décodeur	
Autres Caractéristiques	94	au magnétoscope	98
Statut TV	94	Brancher des casque.....	98
Programme Précédent.....	94	Raccordements d'antenne	100
Indicateur de Son	94	Recommandations	101
Indicateur Muet	95	Spécifications	102
Modes AV	95	MODES D’AFFICHAGE TYPIQUE	
Mode PC	95	DE L’ENTRÉE PC	102

Boutons de la télécommande

- ① = Mise en veille
- ② = Curseur vers le haut
- ③ = Curseur de droite
- ④ **OK** = OK (mémoriser)
- ⑤ = Touche Informations
- ⑥ **0 - 9** = Sélection directe du programme
- ⑦ = Pas de fonction
- ⑧ **P<P** = Programme précédent
- ⑨ **P/CH +** = Programme suivant
- ⑩ = Volume +
- ⑪ = TV / Quitter le menu
- ⑫ = Source externe (AV-1, RGB1, AV-2, SVHS, PC)
- ⑬ Bouton Jaune
- ⑭ Bouton bleu
- ⑮ = Pause
- ⑯ = Mise à jour, = Pas de fonction
- ⑰ = Page d'index
- ⑱ = Révéler / **PC** = Changement du TV au PC
- ⑲ = Etendre, = Taille de l'image
- ⑲ = Mixage, = Pas de fonction
- ⑲ = Touche Télétexte
- ⑲ = Heure / Page secondaire
- ⑲ Bouton rouge
- ⑲ Bouton vert
- ⑲ = Coupure du son
- ⑲ **I-II** = Mono/Stereo - Dual I-II
- ⑲ = Volume -
- ⑲ **- P/CH** = Programme précédent
- ⑲ **PP** = Réglages de la température de couleur
- ⑲ **M** = Menu principal
- ⑲ = Curseur bas
- ⑲ = Curseur de gauche

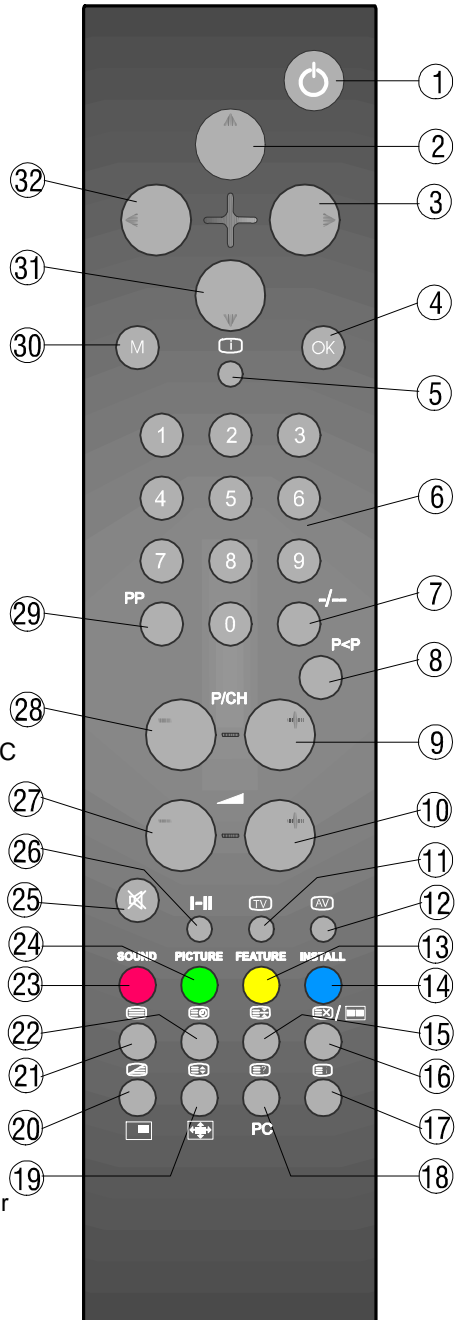

Boutons du panneau avant

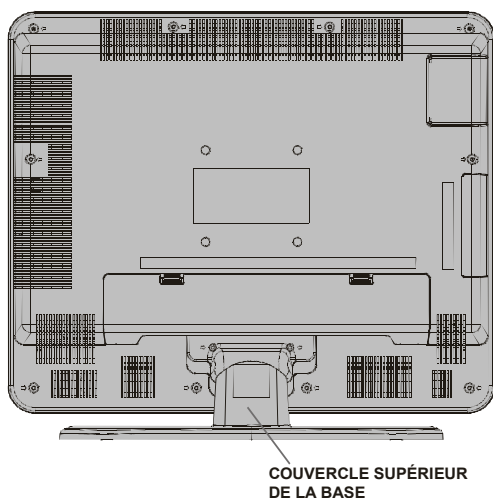
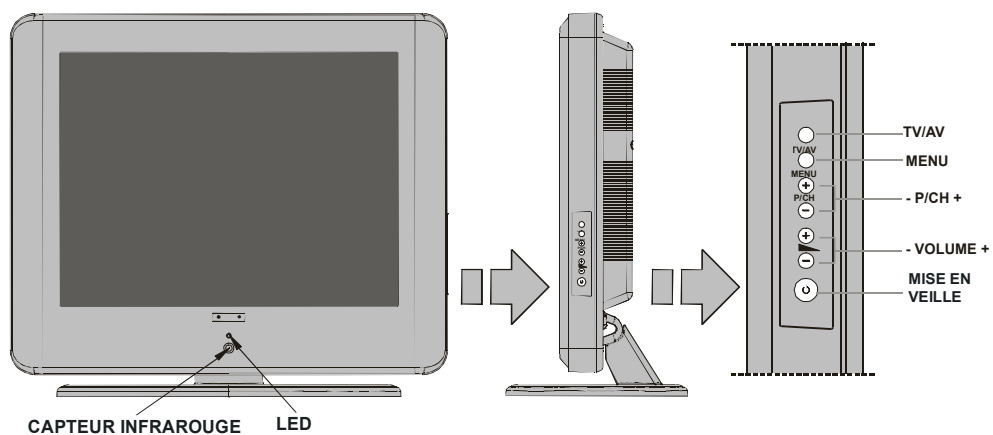

Installation

Installez l'écran sur une surface horizontale, telle qu'une table ou un bureau.

Pour garantir la ventilation, vous devez conserver un espace libre de 10 cm tout autour de l'appareil. Pour éviter tout dommage ou situation d'insécurité, ne posez aucun objet sur l'appareil.

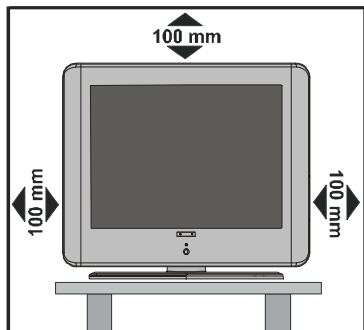

Installation de la TV TFT sur le mur

1- Pour installer la TV TFT sur le mur, vous devez avant tout retirer l'assemblage du pied. Dévissez les 2 vis qui attachent la partie supérieure du pied et les 4 vis qui attachent le pied au panneau TFT et retirez l'assemblage du pied du panneau TFT.

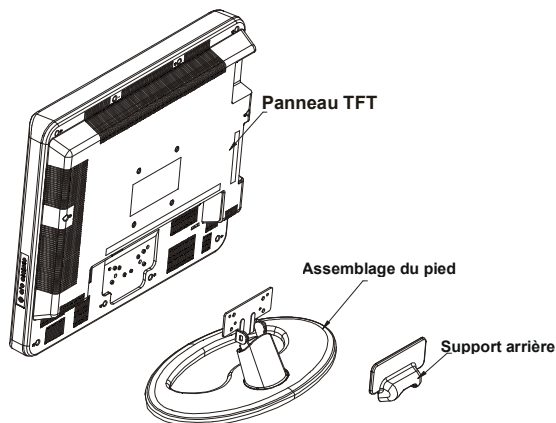

2- Placez les 4 cintres dans les trous à vis circulaires dans la partie arrière du TFT et vissez les au panneau TFT avec 4 vis (M4 x 10).

3- Choisissez l'endroit sur le mur où vous voulez placer le panneau TFT. Nivelez et marquez avec un crayon les 4 points de montage sur le support du mur. forez les trous pilotes pour les ancrés en plastique et fixez le support mural avec 4 vis (4 x 30).

4- Levez l'écran TFT et positionnez-le dans les trous du support mural avec les 4 vis de support dans la partie arrière de l'écran TFT.

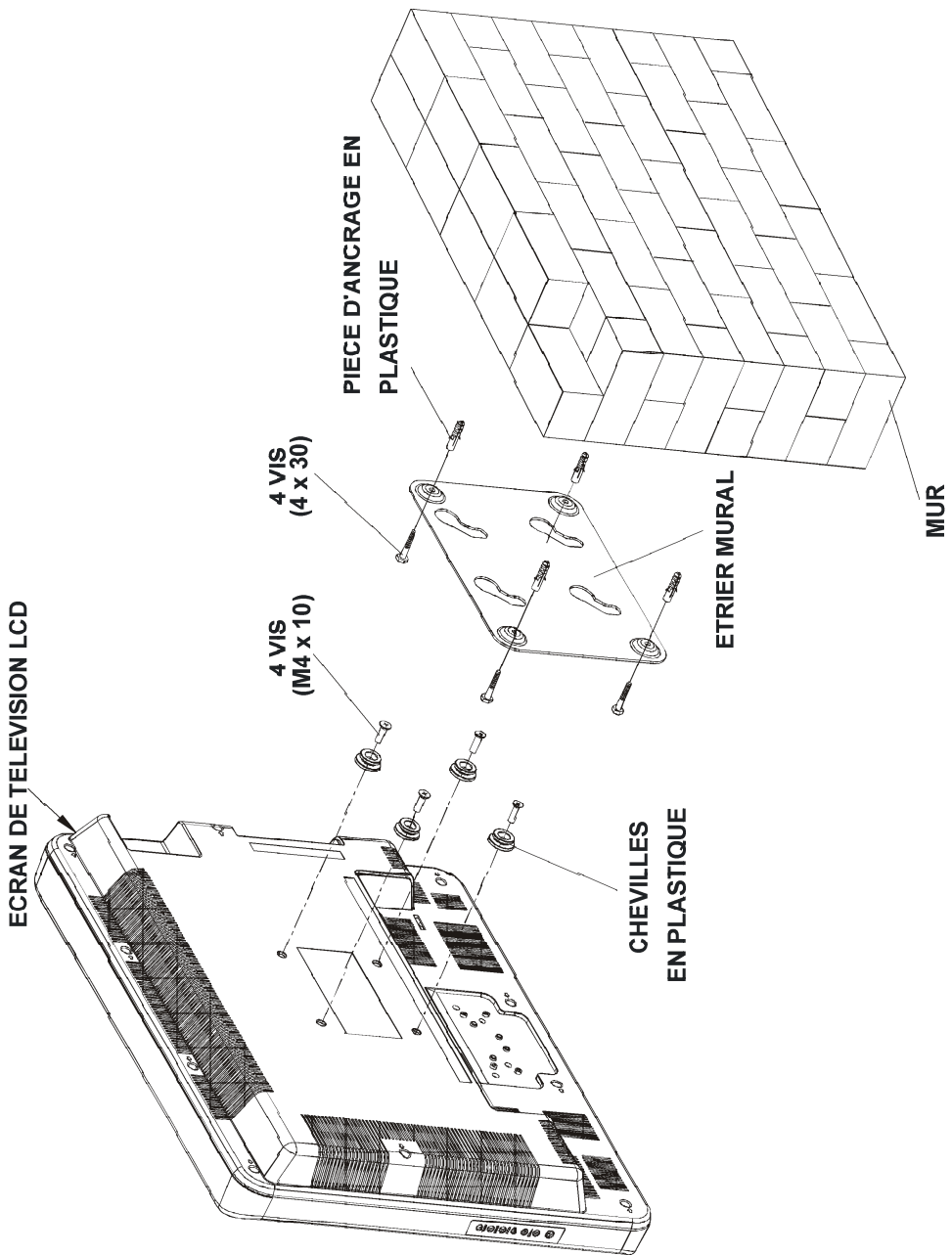

Caractéristiques

- Télévision couleur télécommandée
- 100 programmes des bandes VHF, UHF compatible réseau câblé.
- On peut y régler les chaînes câblées.
- Le système de menus du téléviseur permet de le contrôler très facilement.
- Possède une prise connecteur Euro pour un dispositif externe (como magnétoscope, jeux vidéo, appareil audio, etc.)
- Système audio stéréo (German+Nicam)
- Fonction complète du Télétex. (Fastext)
- Prise casque.
- Accès chaîne direct.
- A.P.S. (Système d'installation automatique).
- Mémorisation des noms de chaînes.
- Programme de changement entre les deux derniers programmes.
- Recherche avant ou arrière automatique.
- Minuterie de mise en veille.
- Verrouillage enfants.
- Coupure automatique quand il n'y a pas de signal.
- Auto, Réplir tout et Modes Large entier.
- Lecture NTSC.
- Entrée BAV est disponible.
- SVHS est disponible.
- Connecteur VGA.
- AVL (Limitation de Volume Automatique)
- Arrêt automatique en absence de signal au bout de 5 minutes.
- PLL (Recherche de Fréquence)
- Entrée PC (Accepte Jusqu'à 800 x 600)
- Prêt à brancher pour Windows 9X, ME, 2000, XP

Informations sur la sécurité

Lisez attentivement les recommandations de sécurité suivantes pour votre propre sécurité.

1. Alimentation électrique

- Utilisez toujours l'adaptateur CA fourni.
- Utilisez seulement avec l'alimentation électrique spécifiée sur l'adaptateur CA.
- Pendant l'utilisation, l'adaptateur CA chauffe à la surface. C'est normal, l'appareil n'est pas défectueux.
- Ne couvrez pas l'adaptateur CA, quelque soit le matériel, pendant son fonctionnement. Laisser un espace de 15 cm (minimum) autour de l'adaptateur CA.
- Les informations de classement et les précautions de sécurité de l'adaptateur CA sont sur son boîtier.

Attention: Si vous n'utilisez pas l'appareil pendant un certain temps, débranchez-le de la prise de courant.

2. Fil électrique

Ne placez aucun meuble, etc. sur le fil électrique (fil du secteur) et ne pliez pas le fil. Manipulez le fil à l'aide de la prise. Ne retirez pas de la prise en poussant sur le fil et ne touchez jamais le fil électrique avec les mains mouillées parce qu'un court-circuit ou un choc électrique peuvent se produire. Le fil électrique doit être placé de façon à ne pas être piétiné.

Un fil électrique endommagé peut provoquer un incendie ou un choc électrique. Quand le fil électrique est endommagé et doit être remplacé, ceci doit être effectué par une personne qualifiée.

3. Humidité et Eau

N'utilisez pas cet équipement dans un endroit humide et mouillé (évitiez les salles de bains, un évier et la proximité d'une machine à laver). N'exposez pas cet équipement à la pluie ou à l'eau, parce que ça peut être dangereux et ne placez aucun objet avec de l'eau,

comme un vase, sur l'appareil. Gardez-le loin de l'eau qui coule ou qui éclabousse.

Si un objet solide ou liquide tombe sur l'appareil, débranchez l'appareil et contactez une personne qualifiée pour vérifier l'appareil avant son branchement.

4. Nettoyage

Avant de nettoyer, débranchez l'adaptateur et retirez la prise de courant. N'utilisez pas des liquides ou des aérosols de nettoyage. Utilisez un chiffon doux et sec.

5. Ventilation

Les fentes et les ouvertures de l'appareil servent pour la ventilation et assurent un fonctionnement sûr. Pour éviter une surchauffe, ces ouvertures ne doivent pas être bloquées ou couvertes.

6. Chauffage et flammes

L'appareil ne doit pas être placé à côté des flammes nues ou des sources de chaleur, comme un radiateur. Vérifiez s'il n'y a pas de flammes nues, comme une bougie allumée, posée sur le dispositif.

7. Éclair

En cas d'orage ou d'éclair ou si vous partez en vacances, débranchez le fil électrique de la prise de courant.

8. Pièces de rechange

Quand des pièces doivent être changées, assurez-vous que le technicien a utilisé les pièces de rechange spécifiées par le fabricant ou des pièces qui ont les mêmes spécifications que les pièces d'origine. Des changements non autorisés peuvent provoquer un incendie un choc électrique ou d'autres dommages.

9. Assistance

Sollicitez l'assistance d'un technicien spécialisé pour tous les services. Ne retirez aucun couvercle parce ce que vous pouvez causer un choc électrique.

Instructions sur l'élimination :

- *L'emballage et les éléments qui aident dans l'emballage sont recyclables et doivent être recyclés. Les matériaux de l'emballage, comme un sac en aluminium doivent être gardés loin des enfants.*
- *Les piles, même celles qui n'ont pas de métal lourd, ne peuvent pas être éliminées comme les ordures ménagères. Jetez les piles usées d'une façon écologique. Consultez les règlements légaux qui régularisent ce domaine.*
- *LA lampe fluorescente cathodique froide dans l'ÉCRAN LCD contient une petite quantité de mercure, Suivez les règlements locaux pour la mise au rebut.*

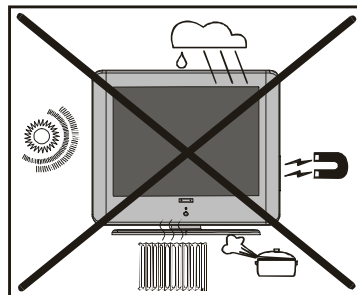

Attention: Afin d'éviter des dommages, cet appareil doit être correctement placé sur le sol/mur selon les instructions d'installation.

« La prise du secteur d'alimentation est utilisée comme un dispositif de coupure c'est pourquoi elle doit être en bon état de marche. »

“NE LAISSEZ PAS VOTRE TV EN VEILLE OU EN MARCHÉ QUAND VOUS SORTEZ DE CHEZ VOUS”

«L'écran à cristaux liquides (LCD) est un produit de très haute technologie qui contient environ 1 million de petits transistors, pour vous apporter une image précise, des plus détaillées. Il peut arriver, occasionnellement, que quelques points fixes bleus, verts ou rouges (correspondant à des pixels non actives), apparaissent sur l'écran. Ceci n'affecte en rien les performances de votre produit.»

Instructions relatives au fonctionnement de l'appareil

- Veuillez éviter d'afficher trop fréquemment la même image. Il est recommandé, après un affichage long d'un contenu statique, de regarder une image animée sur une durée qui correspond au moins au double de la durée de l'affichage précédent.
- Veuillez éviter d'afficher trop fréquemment le format 4:3 sur votre écran. Il est recommandé, après un affichage long d'une image au format 4:3, de regarder un plein écran sur une durée qui correspond au moins au double de la durée de l'affichage précédent.
- Il est déconseillé d'afficher un contenu télétexte ainsi que des enchaînements OSD sur une longue durée.
- Ne maintenez pas sans discontinuer l'image sur la fonction image statique ou pause (pour les lecteurs DVD, par exemple).
- L'affichage de bandes-annonces ne doit pas se faire sur de trop longues durées.

Avant d'allumer votre téléviseur

Raccordement à une source d'alimentation

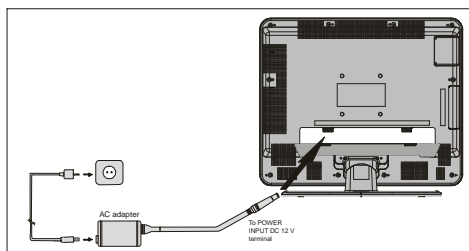

IMPORTANT : Ce téléviseur est conçu pour fonctionner avec une alimentation de **12 V DC**. Il est donc livré avec un adaptateur qui fournit une tension de **12V DC**. Raccordez cet adaptateur à une prise c.a. de **230 V à 50 Hz**.

- Après avoir sorti le téléviseur de son emballage, attendez qu'il atteigne la température ambiante de la pièce avant de le raccorder à la prise secteur.

Raccordement à la prise d'antenne

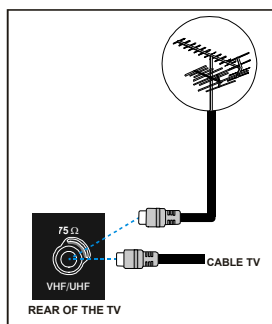

Vérifiez si le branchement terre est correct.

Branchez le terminal terre à l'adaptateur AC avec le terminal terre fourni dans la prise électrique en utilisant le fil électrique fourni. Si la prise ne correspond pas à votre prise de courant, consultez un électricien pour changer la prise.



Branchez correctement le fil terre.

ALLUMER/ÉTEINDRE la TV

- Raccordez la prise de l'antenne ou du boîtier du câble à la prise d'antenne RF située à l'arrière du téléviseur, ou raccordez le câble d'antenne de la sortie TV des équipements externes (magnétoscope, diffusion numérique, etc.) à cette prise.

Connexion d'autres équipements

IMPORTANT: Eteignez le téléviseur avant de connecter tout équipement externe.

Les douilles pour les raccordements externes sont sur le côté arrière et de la TV. Pour connecter d'autre équipement via la prise péritel, consultez le manuel des équipements concernés.

Insertion de la pile dans la télécommande

- Retirez le couvercle du compartiment à pile situé à l'arrière de la télécommande en tirant doucement vers l'arrière à l'endroit indiqué.
- Insérez-y une pile bouton type **AAA (R03)** ou de type équivalent.
- Remettez le couvercle en place.

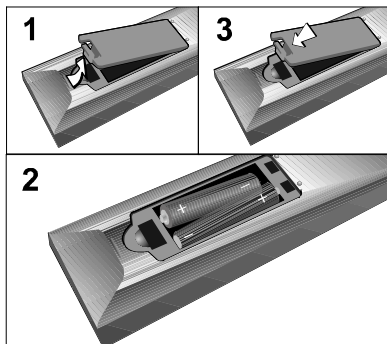

REMARQUE : Retirez la pile de la télécommande lorsque vous ne l'utilisez pas pendant une longue période. Elle pourrait fuir et endommager la télécommande.

Pour allumer la TV :

Deux étapes pour allumer votre TV :

- 1- Branchez le fil d'alimentation au système.

Pressez le bouton "⏻" sur le côté droit de la TV. La TV passe elle-même au mode stand-by et le led situé à l'avant de la TV devient rouge.

- 2- Pour allumer la TV à partir du mode stand-by :

Appuyez sur le bouton de la télécommande ainsi le numéro du programme est sélectionné,

ou,

Appuyez sur le bouton "**-P/CH**" ou "**P/CH+**" sur le côté droit de la TV ou appuyez sur le bouton "**-P/CH**" ou "**P/CH+**" sur la télécommande, ainsi le dernier programme visualisé est sélectionné.

En procédant ainsi la TV s'allumera et le LED deviendra vert.

Pour éteindre la TV :

- Appuyez sur le bouton "⏻" sur la télécommande, ainsi la TV passera au mode stand-by et le **LED VERT** deviendra **ROUGE**,

ou,

- Appuyez sur le bouton "⏻" sur le côté droit de la TV, ainsi la TV s'éteindra et le **LED VERT** s'éteindra.

NOTE : Pour éteindre complètement la TV, retirez la prise du secteur de la prise de courant.

Mise en marche de la TV

Vous pouvez mettre en marche la TV en utilisant la télécommande ou les boutons sur la partie avant de la télé.

A.P.S. (système de programmation automatique)

Le menu ci-dessous s'affichera à l'écran lorsque vous allumerez votre téléviseur pour la première fois. A.P.S. recherche et trie tous les canaux, puis les enregistre automatiquement sur votre téléviseur en fonction des systèmes de transmission de programmes de votre zone.

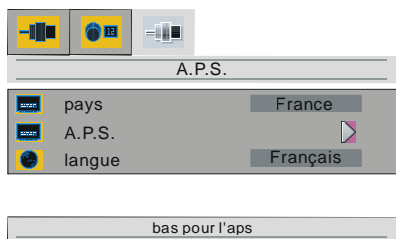

Pour annuler l'A.P.S. avant la mise en marche, appuyez sur le bouton "TV". Avant tout choisissez la **langue** et le **pays** en utilisant les boutons "▲"/"▼" et "◀"/"▶". L'opération de triage sera effectuée en **A.P.S.** Pour activer l'aps, sélectionnez **A.P.S.** en utilisant les boutons "▲"/"▼" et pressez le bouton "▶". L'avertissement suivant est visualisé.



Si vous voulez annuler la fonction APS, appuyez sur le bouton "M".

Si vous appuyez sur le bouton "OK", l'APS commence et l'avertissement suivant est visualisé.

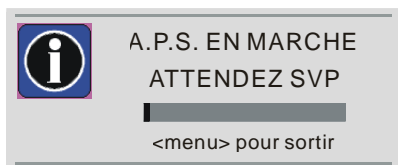

Après que l'APS soit terminé, l'Indice de Programme est visualisé sur l'écran. Dans l'Indice de Programme, vous pourrez voir les numéros des programmes et les noms assignés aux programmes.

Fonctionnement avec les boutons du téléviseur

Le réglage du volume et la sélection du programme peuvent être accomplis à l'aide des touches situées sur le panneau de commande situé sur la partie droite du téléviseur.

Réglage du Volume

Appuyez sur le bouton "VOLUME" pour réduire le volume ou "VOLUME+" pour augmenter le volume. Une échelle de volume (glissement) sera visualisée sur l'écran.

Sélectionner un Programme

Appuyez sur le bouton "P/CH+" pour sélectionner le prochain programme ou appuyez sur le bouton "- P/CH" pour sélectionner le programme précédent.

Entrer dans le Menu Principal

Appuyez sur le bouton "MENU" pour entrer dans le menu Principal. Dans le menu Principal, sélectionnez le sous-menu en utilisant le bouton "- P/CH" ou "P/CH+" et entrez dans le sous-menu en utilisant le bouton "VOLUME" ou "VOLUME+".

Mode AV

Appuyez sur le bouton "TV / AV" sur le panneau de contrôle sur le côté droit de la TV pour que votre TV passe aux modes AV.

La télécommande

La télécommande de votre téléviseur vous permet de commander toutes les fonctions. Les fonctions seront décrites dans les menus de votre téléviseur.

Les fonctions des menus sont décrites au paragraphe "Menus".

Réglage du Volume

Appuyez sur le bouton “▲ +” pour augmenter le volume. Appuyez sur le bouton “- ▼” pour réduire le volume. Une échelle de volume (glissement) sera visualisée sur l'écran.



Sélection des programmes (programme précédent ou suivant)

- Appuyez sur le bouton “- P/CH” pour sélectionner le programme précédent
- Appuyez sur le bouton “P/CH +” pour sélectionner le programme suivant.

Sélection des programmes (accès direct)

Appuyez sur le bouton numériques de la télécommande pour sélectionner les programmes de 0 à 9. Le téléviseur se commutera sur le programme sélectionné après un bref délai d'attente.

- En cas de numéro de programme à deux chiffres, appuyez sur le premier chiffre, puis sur le deuxième chiffre dans les 2 secondes qui suivent.

Système de Menu

Votre TV a été conçue avec un système de menu pour permettre une manipulation facile du système multifonctions. Pressez le bouton “M” (MENU) pour entrer dans le menu. Le bouton “M” a deux fonctions; ouvrir et fermer le menu et fermer le sous-menu et ouvrir son menu d'origine.

Appuyez sur le bouton “◀” / “▶” pour sélectionner un titre de menu et le bouton “▲” / “▼” pour sélectionner un item de menu et le bouton “◀” / “▶” pour entrer dans l'item du menu. Pour quitter un menu appuyez sur le bouton “M”.

Menu image

En pressant le bouton “◀” / “▶”, sélectionnez le premier icône. Le menu image apparaît sur l'écran.

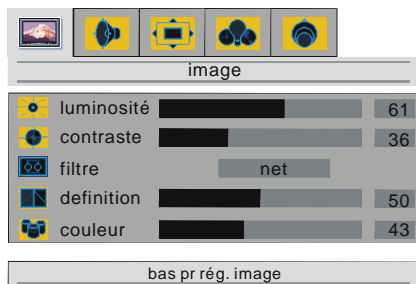

luminosité

En pressant le bouton “▲” / “▼”, sélectionnez **luminosité**. Appuyez sur le bouton “▶” pour augmenter la luminosité. Appuyez sur le bouton “◀” pour réduire la luminosité. Le niveau de luminosité peut être réglé entre 0 et 100.

contraste

En pressant le bouton “▲” / “▼”, sélectionnez **contraste**. Appuyez sur le bouton “▶” pour augmenter le contraste. Appuyez sur le bouton “◀” pour réduire le contraste. Le niveau de contraste peut être réglé entre 0 et 100.

filtre

En pressant le bouton “▲” / “▼”, sélectionnez **filtre**. Appuyez sur le bouton “◀” / “▶” pour changer le réglage du filtre entre **normal**, **net** ou **le plus net**. Cette fonction permet à l'utilisateur de choisir le niveau de netteté de l'image afin de changer les détails de l'image visualisée.

definition

En pressant le bouton “▲” / “▼”, sélectionnez **definition**. Appuyez sur le bouton “▶” pour augmenter la definition. Appuyez sur le bouton “◀” pour réduire la definition. Le niveau de definition peut être réglé entre 0 et 100.

couleur

En pressant le bouton “▲” / “▼”, sélectionnez **couleur**. Appuyez sur le bouton “▶” pour augmenter la couleur. Appuyez sur le bouton “◀” pour réduire la couleur. Le niveau de couleur peut être réglé entre 0 et 100.

teinte

Cet item est visualisé dans le menu image quand la TV reçoit un signal NTSC. En pressant le bouton “▲” / “▼”, sélectionnez **teinte**. Appuyez sur le bouton “▶” pour augmenter la teinte. Appuyez sur le bouton “◀” pour réduire la teinte. Le niveau de teinte peut être réglé entre 0 et 100.

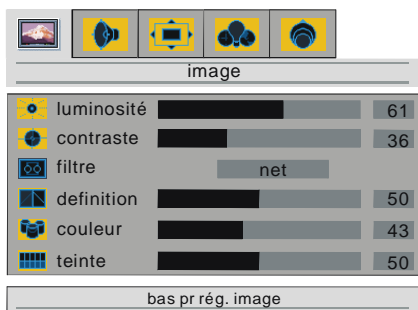

Quand la TV est en mode AV, les items du menu image (luminosité, contraste, définition et couleur) doivent être réajustés.

Quand un PC est Branché à la TV :

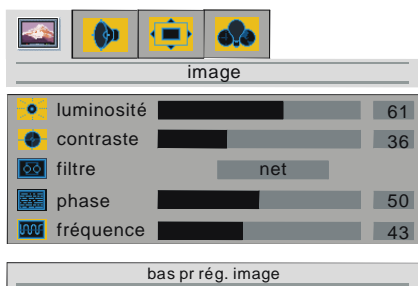

La **luminosité**, le **contraste** et le **filtre** sont identiques au mode TV.

phase

La fonction phase est utilisée pour régler le centrage de l'écran et permet de nettoyer ou

d'accentuer l'image des caractères. En pressant le bouton “▲” / “▼”, sélectionnez **phase**.

Appuyez sur le bouton “▶” pour augmenter la mise en **phase**. Appuyez sur le bouton “◀” pour réduire la mise en phase. Le niveau de mise en phase peut être réglé entre 0 et 100.

fréquence

La fréquence change la largeur horizontale de l'image pour fixer l'image sur l'écran.

En pressant le bouton “▲” / “▼”, sélectionnez **fréquence**. Appuyez sur le bouton “◀” pour augmenter la fréquence. Appuyez sur le bouton “▶” pour réduire la fréquence. Le niveau de fréquence peut être réglé entre 0 et 100.

Menu audio

En pressant le bouton “◀” / “▶”, sélectionnez le deuxième icône. Le menu audio apparaît sur l'écran.

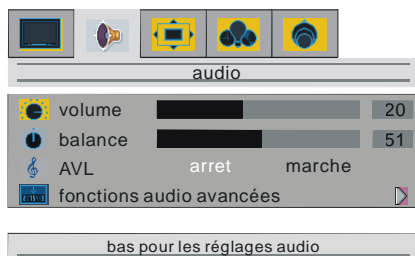

volume

En pressant le bouton “▲” / “▼”, sélectionnez **volume**. Appuyez sur le bouton “▶” pour augmenter le niveau de volume. Appuyez sur le bouton “◀” pour diminuer le niveau de volume. Le niveau de volume peut être réglé entre 0 et 50.

balance

En pressant le bouton “▲” / “▼”, sélectionnez **balance**. Appuyez sur le bouton “▶” pour augmenter la balance vers la droite. Appuyez sur le bouton “◀” pour réduire la balance vers la gauche. Le niveau de balance peut être réglé entre 0 et 100.

AVL

Niveau Automatique de Volume ou AVL normalise le niveau de sortie audio. Ceci est nécessaire pour compenser les variations dans le niveau de son pendant la transmission (e.g La publicité a un niveau de son supérieur au reste de la transmission).

Appuyez sur le bouton “▲” / “▼” pour sélectionner **AVL**. En pressant le bouton “◀” / “▶”, sélectionnez **marche** pour l’activer ou **arrêt** pour le désactiver.

fonctions audio avancées

En pressant le bouton “◀” / “▶”, sélectionnez **fonctions audio avancées**. Appuyez sur le bouton “▶” pour entrer dans les sous-menus. Le menu de caractéristiques audio étendues a les sous-menus suivants :

Menu fonction

En pressant le bouton “◀” / “▶”, sélectionnez le premier icône. Le menu caractéristique apparaît sur l’écran.

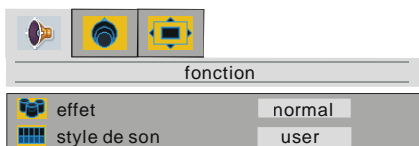

bas pour les réglages des fonctions

effet

Cette caractéristique active ou désactive l’effet surround.

En pressant le bouton “▲” / “▼”, sélectionnez **effet**. Appuyez sur le bouton “◀” ou “▶” pour sélectionner Normal ou Étendue.

Le mode effet étendu est utilisé pour obtenir une impression de son plus profonde des haut-parleurs.

style de son

En pressant le bouton “▲” / “▼”, sélectionnez **style de son**. Appuyez sur le bouton “◀” ou “▶” pour changer le réglage du style de son. Les styles disponibles sont : Théâtre, Musique, Voix et User (Utilisateur).

Un style de son consiste dans le réglage des égaliseurs.

Menu égaliseur

En pressant le bouton “◀” / “▶”, sélectionnez le deuxième icône. Le menu égaliseur apparaît sur l’écran.



Appuyez sur le bouton “▼” pour sélectionner la première bande de fréquence. Appuyez sur le bouton “◀” / “▶” pour sélectionner les autres bandes de fréquence. La bande sélectionnée peut être réglée en pressant le bouton “▲” / “▼”.

Appuyez sur le bouton “◀” dans la première bande pour sortir du menu égaliseur.

Menu casque

En pressant le bouton “▶”, sélectionnez le troisième icône.

Le menu écouteur apparaît sur l’écran.

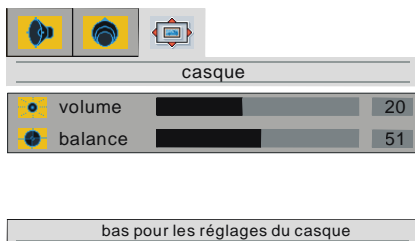

volume

En pressant le bouton “▲” / “▼”, sélectionnez **volume**. Appuyez sur le bouton “▶” pour augmenter le niveau de volume. Appuyez sur le bouton “◀” pour diminuer le niveau de volume. Le niveau de volume peut être réglé entre 0 et 50.

balance

En pressant le bouton “▲” / “▼”, sélectionnez **balance**. Appuyez sur le bouton “▶” pour augmenter la balance vers la droite. Appuyez sur le bouton “◀” pour réduire la balance vers la gauche. Le niveau de balance peut être réglé entre 0 et 100.

Menu fenêtre

En pressant le bouton “◀” / “▶”, sélectionnez le troisième icône. Le menu fenêtre apparaît sur l'écran.



taille de l'image

Appuyez sur le bouton “▲” / “▼” pour sélectionner **taille image**. En pressant le bouton “◀” / “▶”, vous pouvez changer la taille de l'image entre **auto**, **remplir tout** et **large**.

Vous pouvez entrer directement dans le menu taille de l'image en pressant le bouton “⏏”.

temp. couleur (température de couleur) :

Vous pouvez entrer directement la température de couleur en pressant le bouton “PP”.

Cette caractéristique est utilisée pour changer la température de couleur.

Appuyez sur le bouton “▲” / “▼” pour sélectionner **temp. couleur**. En pressant le bouton “◀” / “▶”, vous pouvez sélectionner une de ces options. **Normal**, **Chaude** et **Froide**.

ton de chair dynam. (nuance dynamique de peau)

L'effet nuance dynamique de peau corrige la nuance des couleurs qui correspondent aux nuances de peau.

Appuyez sur le bouton “▲” / “▼” pour sélectionner **ton de chair dynam.** En pressant le

bouton “◀” / “▶”, pour **marche (activer) / arrêt (désactiver)** la nuance de peau.

Quand un PC est Branché à la TV :

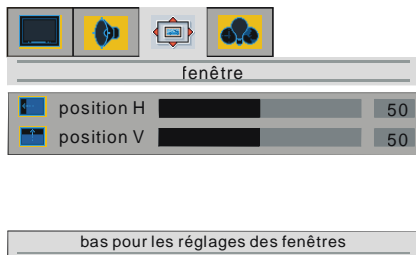

position H

En pressant le bouton “▲” / “▼”, sélectionnez **position H**.

Appuyez sur le bouton “▶” pour glisser l'écran vers la gauche. Appuyez sur le bouton “◀” pour glisser l'écran vers la droite. La **position H** peut être réglée entre 0 et 100.

position V

En pressant le bouton “▲” / “▼”, sélectionnez **position V**.

Appuyez sur le bouton “▶” pour glisser l'écran vers le haut. Appuyez sur le bouton “◀” pour glisser l'écran vers le bas. La **position V** peut être réglée entre 0 et 100.

Menu options

En pressant le bouton “▲” / “▼”, sélectionnez le quatrième icône. Le menu options apparaît sur l'écran.



menu fond d'image

En pressant le bouton "▲" / "▼", sélectionnez le **menu fond d'image**. Vous pouvez choisir entre **translucide** ou **opaque** dans le menu fond en pressant le bouton "◀" / "▶".

langue

En pressant le bouton "▲" / "▼", sélectionnez **langue**. Appuyez sur le bouton "◀" / "▶" pour sélectionner le menu langue que vous désirez.

éclairage pièce

Appuyez sur le bouton "▲" / "▼" pour sélectionner **éclairage pièce**. En pressant le bouton "◀" / "▶", vous pouvez sélectionner une de ces options. **Normal, Vif et Film**

minuterie sommeil

Appuyez sur le bouton "▲" / "▼", sélectionnez **minuterie sommeil**. Vous pouvez régler le temps de sommeil entre **0, 5,10,15,....,115** ou **120 minutes** en pressant le bouton "◀" / "▶". Le temporisateur de sommeil est utilisé pour éteindre la TV après une période pré-définie.

verrouillage (blocage pour enfant)

Vous pouvez utiliser cette caractéristique pour éviter que vos enfants allument la TV ou changent de programmes ou changent les réglages etc. sans la télécommande.

En pressant le bouton "▲" / "▼", sélectionnez blocage pour enfant. La caractéristique de blocage pour enfant peut être **marche (activée)** ou **arrêt (désactivée)** en pressant le bouton "◀" ou "▶".

Quand **arrêt** est sélectionné, ceci n'interviendra pas dans le fonctionnement de votre TV. Quand **marche** est sélectionné, la TV peut être contrôlée à l'aide de la télécommande uniquement. Dans ce cas, les boutons du panneau sur le côté de la TV (à l'exception de l'interrupteur On/Off) ne fonctionneront pas.

Quand un PC est Branché à la TV :

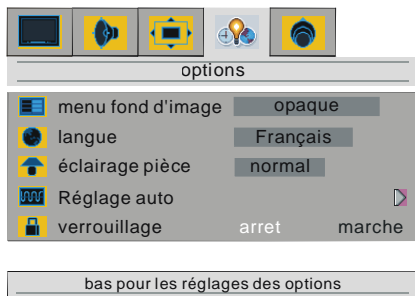

menu fond d'image, langue et verrouillage est identique au mode TV à l'exception de **éclairage pièce** qui doit être réglé sur normal quand le mode PC est disponible.

Réglage auto.

Appuyez sur le bouton "▲" / "▼" pour sélectionner **Réglage auto**.

En pressant le bouton "▶" le réglage auto peut être effectué. Cette fonction remplit l'image sur l'écran horizontalement et verticalement et règle la correcte mise en phase et fréquence.

Menu de régler (réglage)

En pressant le bouton "◀" / "▶", sélectionnez le cinquième icône. Le menu de régler apparaît sur l'écran.



menu installation

En pressant le bouton "▲" / "▼", sélectionnez installation et pressez le bouton "▶". Le menu installation apparaît sur l'écran.

programmation

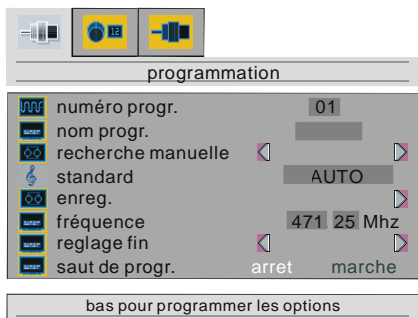

numéro progr. (numéro du programme)

En pressant le bouton “▲” / “▼”, sélectionnez **numéro progr.** Appuyez sur le bouton “▶” pour sélectionner le premier ou le deuxième chiffre. Appuyez sur les boutons numériques sur la télécommande pour introduire le numéro du programme que vous désirez. Appuyez sur le bouton “◀” pour sortir.

Vous pouvez garder jusqu'à 100 programmes entre 0 et 99.

nom progr. (nom du programme)

En pressant le bouton “▲” / “▼”, sélectionnez **nom progr.**. Le nom du programme est une suite de 5 caractères. Appuyez sur le bouton “▶” pour sélectionner un caractère et le bouton “▲” / “▼” pour le changer.

Après avoir introduit le nom du programme, appuyez sur le bouton “◀” pour sortir.

recherche manuelle

En pressant le bouton “▲” / “▼”, sélectionnez **recherche manuelle**. Appuyez sur le bouton “◀” ou “▶” pour commencer la recherche manuelle du programme. Appuyez sur le bouton “M” pour annuler la recherche manuelle.

Note : Quand Standard est sélectionné comme Auto, la recherche manuelle ne trouve pas les chaînes SECAM L/L'. Aussi L/L' doit être sélectionné dans le menu Standard pour les chaînes SECAM L/L'.

standard

Appuyez sur le bouton “▲” / “▼” pour sélectionner **standard**. En pressant le bouton “◀” / “▶”, vous pouvez choisir le standard entre **AUTO, BG, I, DK** ou **L/L'**.

Quand **AUTO** est sélectionné, le son standard est réglé automatiquement.

enreg.

Appuyez sur le bouton “▲” / “▼” pour sélectionner **enreg.**. En pressant le bouton “▶”, vous pouvez garder les réglages du programme.

Vous pouvez aussi garder un réglage en pressant le bouton “OK” sur le réglage sélectionné. “mémoire” est visualisé sur l'écran quand un programme est gardé.

fréquence

En pressant le bouton “▲” / “▼”, sélectionnez **fréquence**. Appuyez sur le bouton “▶” pour sélectionner le premier chiffre et pressez les boutons numériques de la télécommande pour introduire la fréquence voulue. Après avoir réglé la fréquence, pressez le bouton “◀” pour sortir.

reglage fin

En pressant le bouton “▲” / “▼”, sélectionnez **reglage fin**. Appuyez sur le bouton “◀” / “▶” pour changer la valeur de fréquence.

saut de progr.

Utilisez cette caractéristique après avoir mis en marche l'A.P.S pour sauter les programmes non désirés.

En pressant le bouton “▲” / “▼”, sélectionnez **saut de progr.** Appuyez sur le bouton “◀” / “▶” pour sélectionner **marche** ou **arrêt**. Quand **marche** est sélectionné, le programme actuel ne peut pas être sélectionné en pressant le bouton “-P/CH” ou “P/CH+”. Mais le bouton numérique peut être utilisé pour le sélectionner.

tableau des programmes

En pressant le bouton “◀” / “▶”, sélectionnez le deuxième icône. L'indice de programme apparaît sur l'écran.



tableau des programmes

1	ITV	13	-----	25	-----
2	ZDF	14	-----	26	-----
3	BBC1	15	-----	27	-----
4	C 5	16	-----	28	-----
5	C 6	17	-----	29	-----
6	C 8	18	-----	30	-----
7	S 40	19	-----	31	-----
8	C 21	20	-----	32	-----
9	-----	21	-----	33	-----
10	-----	22	-----	34	-----
11	-----	23	-----	35	-----
12	-----	24	-----	36	-----

bas pour régler l'ordre des canaux

Tableau des programmes montre les numéros des programmes est les noms assignés aux programmes.

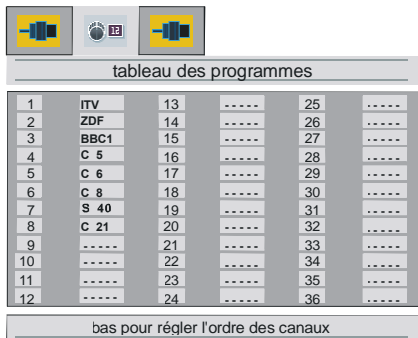
Ici vous pouvez régler l'ordre des chaînes en déplaçant ou en effaçant les chaînes.

Appuyez sur le bouton “▼”.

En utilisant le bouton VERT, vous pouvez déplacer un programme vers une autre position de programme. Pressez les boutons de direction pour sélectionner un programme et pressez le bouton VERT. Sélectionnez un autre programme et pressez de nouveau le bouton VERT. Le premier programme sélectionné prend la position du deuxième programme sélectionné.

En utilisant le bouton ROUGE, vous pouvez effacer le programme que vous voulez.

A.P.S. (Système Automatique de Programmation)

En pressant le bouton “▶”, sélectionnez le troisième icône. Le menu A.P.S. apparaît sur l'écran.

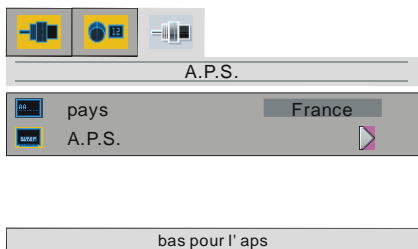

pays

En pressant le bouton “▲” / “▼”, sélectionnez **pays**. Appuyez sur le bouton “▲” / “▼” pour sélectionner le pays où vous êtes.

A.P.S.

En pressant le bouton “▲” / “▼”, sélectionnez **A.P.S.**. Quand vous appuyez sur le bouton “▶” l'avertissement suivant est visualisé.

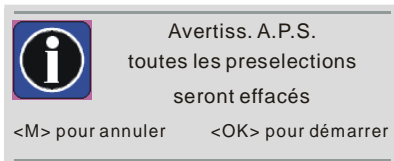

Si vous voulez annuler la fonction A.P.S., appuyez sur le bouton “M”.

Si vous pressez le bouton “OK”, l'A.P.S. commence et l'avertissement suivant est visualisé.

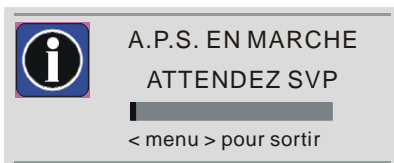

Si vous pressez le bouton “M”, la fonction A.P.S. s'arrête et l'indice de Programme apparaît sur l'écran.

Si vous attendez que l'A.P.S. soit terminé, l'Indice de Programme est visualisé sur l'écran avec les programmes trouvés et leur emplacement.

langue (langue du télétexte)

En pressant le bouton “▲” / “▼” dans le menu de réglage, sélectionnez **langue** (langue du télétexte). Vous pouvez choisir entre trois options : Europe, Cyrillique et Grec.

LANGUE DU TEXTE:	RÉGION DU TEXTE:	LANGUE
Cyrillique	Est	POLONAIS ALLEMAND SLOVÈNE TCHÈQUE ROUMAIN
	Ouest	ALLEMAND RUSSE LÉTTON
Grecque	Est / Ouest	ANGLAIS ALLEMAND ITALIEN FRANÇAIS SLOVÈNE GRECQUE TURQUE
		POLONAIS ALLEMAND ESTONIEN SERBE CROATE REP. TCHÈQUE / SLOVAQUE ROUMAIN
Europe	Est	ALLEMAND ANGLAIS SUÉDOIS ITALIEN ESPAGNOL TURQUE PORTUGAIS HOLLANDAIS
	Ouest	ALLEMAND ANGLAIS SUÉDOIS ITALIEN ESPAGNOL TURQUE PORTUGAIS HOLLANDAIS

région télétexte

En pressant le bouton “▲” / “▼” dans le menu de réglage, sélectionnez **région télétexte**. Vous pouvez choisir entre deux options : Ouest et Est.

Autres Caractéristiques

Statut TV

Le **Numéro du Programme**, **Nom du Programme** et l'**Indicateur de son** sont visualisés sur l'écran pendant 3 secondes après un changement de programme.

P 01 Numéro du Programme

PR_01 Nom du Programme
(5 caractères)

Ces OSD sont visualisés quand un nouveau programme est introduit à l'aide du bouton numérique, en pressant les boutons “P<P”, “TV”, “i” ou en pressant les boutons “-P/CH” ou “P/CH+”.

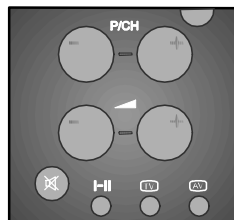

Programme Précédent

- En pressant le bouton “P<P” (Programme Précédent) successivement, vous pouvez changer entre les deux derniers programmes.

Par exemple, sélectionnez le programme 8, sélectionnez maintenant le programme 2. Maintenant, si vous pressez le bouton “P<P”, le programme 8 sera visualisé. Si vous pressez de nouveau le même bouton, le programme 2 sera visualisé et ainsi de suite.



Indicateur de Son

Le bouton “I-II” est utilisé pour choisir entre **Mono**, **Stereo**, **Dual I** ou **Dual II**.

Mono

Dans une diffusion **Mono** ou mono forcé (pour une diffusion stéréo).

Stereo

Dans une diffusion **Stéréo**.

Dual I

Si une diffusion double est détectée. **Dual I** est sélectionné par défaut et peut aussi être sélectionné après **Dual II** sur la Télécommande.

Dual II

Si **Dual II** est sélectionné sur la Télécommande.

Indicateur Muet

Il est placé sur le côté supérieur droit de l'écran quand il est disponible.



Pour annuler le muet, vous avez deux alternatives. La première est l'utilisation du bouton "X", ainsi le volume est réglé sur la valeur précédente, et la deuxième est l'augmentation du niveau du volume, ainsi il commence au niveau minimum et va en augmentant.

Modes AV

En pressant le bouton "AV" vous pouvez faire passer votre TV aux modes AV (sauf si elle est dans le télétexte).

Si vous pressez ce bouton successivement, votre TV passera à l'un des modes AV optionnels. **AV1, RGB1, AV2, SVHS** et **PC**

Le mode RGB est disponible à partir de AV1. Pour quitter le mode AV, pressez "TV", les boutons numériques ou les boutons "**-P/CH**" ou "**P/CH+**".

Mode PC

Appuyez sur le bouton "**PC**" pour passer directement au mode PC.

Pressez "TV", "AV", "**-P/CH**", "**P/CH+**" ou les boutons numériques pour quitter le mode PC.

Télétexte

Télétexte est un système d'information qui affiche du texte sur l'écran de votre téléviseur. Le système d'information télétexte vous permet d'afficher une page d'information sur un sujet mentionné dans le sommaire.

Les affichages à l'écran ne sont pas disponibles en mode texte.

En mode texte, vous ne pouvez pas régler le contraste, la luminosité ou la couleur, mais vous pouvez régler le volume.

Lancer télétexte

- Sélectionnez une chaîne de télévision transmettant télétexte.
- Appuyer sur la touche "☰". Normalement, la liste du contenu (index) s'affiche sur l'écran.

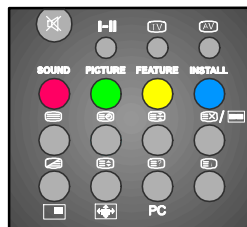

Pour Sélectionner Une Page du Télétexte

- Pressez les boutons numériques corrects du numéro de la page de Télétexte que vous voulez.

Le numéro de la page sélectionnée apparaîtra dans le coin supérieur gauche de l'écran. Le compteur de page du Télétexte effectue la recherche jusqu'à ce que le numéro de la page soit localisé. La page voulue est visualisée sur l'écran.



- La touche "**P/CH+**" vous permet de faire défiler l'écran télétexte en avant, page par page.
- La touche "**-P/CH**" vous permet de faire défiler l'écran télétexte en arrière, page par page.

Sélectionner la page du sommaire

- Pour sélectionner le numéro de page du sommaire (généralement la page 100), appuyez sur la touche "EID".

Visionner le télétexte avec un programme TV

- Appuyez sur la touche "⏪". Le texte s'affiche en surimpression du programme à l'écran.
- Appuyez une nouvelle fois sur "⏪" pour retourner à la page télétexte.

Sélectionner un texte en mode zoom

- Pour afficher en texte double hauteur la moitié supérieure de la page d'information, appuyez sur la touche "⏪".
- Pour afficher en texte double hauteur la moitié inférieure de la page d'information, appuyez une nouvelle fois sur la touche "⏪".
- Pour afficher toute la page en texte hauteur normale, appuyez encore une fois sur la touche "⏪".

Afficher des informations "cachées"

- Appuyez sur la touche "⏪" pour afficher des réponses à des jeux.
- Appuyez une nouvelle fois sur la touche "⏪" pour cacher les réponses affichées.

Arrêter le changement automatique de page

La page télétexte que vous avez sélectionnée peut contenir plus d'informations que celles affichées à l'écran ; les informations restantes seront affichées après un bref délai d'attente.

- Pour arrêter le changement automatique de page, appuyez sur la touche "⏪".
- Pour afficher la page suivante, appuyez une nouvelle fois sur la touche "⏪".

Sélectionner une sous-page

Les sous-pages sont des sous-sections de longues pages télétexte qui peuvent uniquement être affichées à l'écran section par section.

- Sélectionnez la page télétexte de votre choix.

- Appuyez sur la touche "⏪".
- Sélectionnez la sous-page de votre choix avec quatre touches numériques (par ex. 0001).
- Si la sous-page sélectionnée n'est pas rapidement affichée, appuyez sur la touche "⏪". Un programme TV s'affichera à l'écran.
- Le numéro de page télétexte s'affiche en haut à gauche de l'écran dès que la page sélectionnée est trouvée.
- Appuyez sur la touche "⏪" pour afficher la page télétexte sélectionnée.

Fasttexte

Votre TV accepte le système Télétexte de Texte rapide. Quand le numéro d'une page de n'importe quelle page en mémoire est introduit, le système ne recherchera pas la page demandée. La page sera visualisée automatiquement.

- La touche "P/CH+" vous permet de faire défiler l'écran télétexte en avant, page par page.
- La touche "-P/CH" vous permet de faire défiler l'écran télétexte en arrière, page par page.

Concernant le Fasttexte

L'entête du sujet d'information peut avoir une certaine couleur.

- Pressez le bouton **ROUGE, VERT, JAUNE** ou **BLEU** pour obtenir la page importante rapidement.

Pour le TOP text

Ces fonctions sont seulement disponibles, si votre téléviseur est équipé de TOP text.

Le mode TOP text est sélectionné automatiquement selon la transmission.

- Si la transmission TOP text est présente, les boutons codés en couleur apparaissent sur la ligne d'état
- Si la transmission TOP text est absente, la ligne d'état ne s'affiche pas.

La rubrique d'informations peut être placée dans une case de couleur.

En mode TOP text, les touches "P+" ou "- P" permettent d'afficher respectivement la page suivante et précédente. Si le mode de diffu-

sion TOP text n'est pas disponible, le défilement des pages apparaît. Par exemple, la page 100 apparaît juste après la page 199.

Pour quitter le télétexte

- Appuyez sur la touche "TV" et l'écran commutera sur mode TV.

Pour afficher l'heure

- Lorsque vous regardez un programme de télévision avec télétexte, appuyez sur la touche "EO" pour afficher à l'écran l'heure fournie par télétexte.
- L'heure s'affichera uniquement si vous regardez un programme de télévision avec télétexte.
- L'information de temps est visualisée sur l'écran pendant 10 secondes. Si vous voulez annuler la visualisation, pressez le bouton "TV".

Branchement de périphériques externes

Il y a une grande variété d'appareils audio et vidéo qui peuvent être branchés à votre téléviseur. Le diagramme de branchement suivant indique les différents équipements (Optionnel) qui peuvent être branchés à l'arrière de la TV.

Branchement de Son PC

Branchez la sortie audio (sortie de ligne) de votre PC aux entrées audio de votre TV (voir I e J dans la page suivante) avec un câble de son stéréo.

Via les prises Péritel

Votre TV a une prise connecteur Euro. Si vous voulez brancher des périphériques (c'est-à-dire un magnétoscope, un décodeur, etc.) qui ont des connecteurs Euro, utilisez l'entrée SCART.

Si un dispositif externe est branché à travers une prise de connecteur Euro, la TV passera automatiquement au mode AV. Si un dispositif externe est branché à une entrée SCART et le signal est RGB1, sélectionnez RGB1 en pressant le bouton "AV".

Via la prise d'antenne

Si vous voulez connecter à votre téléviseur des périphériques, tels que le magnétoscope ou le décodeur, mais l'appareil que vous voulez en connecter n'est pas équipé d'une prise Péritel, vous devrez le connecter à la prise d'antenne de votre téléviseur.

Si le magnétoscope est connecté via la prise d'antenne, il est recommandé d'utiliser le Programme 0.

Décodeur

La télévision par câble vous offre une grande variété de programmes. La plupart sont gratuits, mais les autres doivent être payés par le téléspectateur. Ça signifie que vous devez vous abonner à l'organisation qui transmet les programmes que vous voulez recevoir. Cette organisation vous fournira un décodeur approprié pour vous permettre de visionner des programmes décodés.

Pour en savoir plus, adressez-vous à votre distributeur. Reportez-vous aussi au manuel fourni avec le décodeur.

Branchement d'un décodeur via la prise d'antenne

- Connectez le câble d'antenne.

Branchement d'un décodeur sans une prise d'antenne

- Branchez un décodeur à la TV avec un câble euro à l'entrée SCART.

TV et Magnétoscope

- Branchez les câbles d'antenne.

Vous pouvez obtenir une meilleure qualité d'image si vous branchez un câble euro à la prise SCART.

Lecture NTSC

Pour utiliser cette option :

- Brancher un magnétoscope NTSC à une prise péritel à l'arrière de la télévision.

ou,

- Brancher un lecteur NTSC VCR à une prise RCA à l'arrière de la TV.

Sélectionnez ensuite la source qui convient avec la touche "AV".

Rechercher et Garder en Mémoire le Test Signal du Magnétoscope.

- Débranchez le câble d'antenne des prises d'antenne "ANT" de votre magnétoscope.
 - Allumez votre TV et placez votre magnétoscope sur le signal de test. (Consultez le manuel de votre magnétoscope)
 - Entrez dans le menu **Installation** dans le menu **réglér**. Entrez dans le menu **Program-mation** dans le menu **Installation** et sélectionnez la **recherche manuelle**.
 - Recherchez le signal de test de votre magnétoscope de la même façon que vous recherchez et garder les signaux TV. Gardez le signal test sous le numéro de programme 0.
- Remplacez le câble d'antenne dans la prise d'antenne "ANT" de votre magnétoscope une fois que vous avez gardé le signal test.

Caméra et Caméscope

Pour Brancher à une Entrée AV-2

Branchez votre appareil photo ou caméscope à une entrée AV-2 dans la partie arrière de la TV.

- Branchez votre équipement à la TV avec les entrées **VIDEO** (jaune), **AUDIO R** (rouge) et **AUDIO L** (blanc). Vous devez brancher les prises à l'entrée en utilisant la même couleur.

Branchement à l'entrée S-Video

Branchez votre appareil photo ou caméscope à une entrée S-Video dans la partie arrière de la TV.

- Branchez votre équipement à la TV avec l'entrée S-VHS et les entrées audio des entrées AV-2 en utilisant les câbles S-VHS.

Branchement du décodeur au magnétoscope

Certains magnétoscopes sont équipés d'une prise Péritel spéciale pour le décodeur.

- Branchez un eurocâble à la prise Péritel de votre décodeur et à la prise Péritel spéciale de votre magnétoscope. Reportez-vous aussi au manuel de votre magnétoscope.
- Pour connecter votre magnétoscope au téléviseur, reportez-vous au chapitre Téléviseur et Magnétoscope.

Si vous voulez connecter à votre téléviseur plusieurs périphériques, consultez votre distributeur.

Brancher des casque

Utilisez la prise des écouteurs stéréo dans la partie arrière de la TV (partie avant) pour brancher les écouteurs.

Branchement de périphériques externes

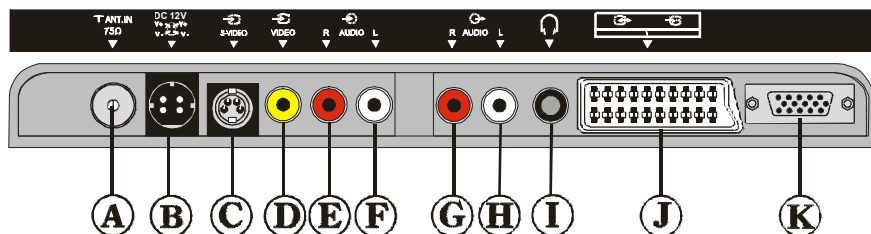
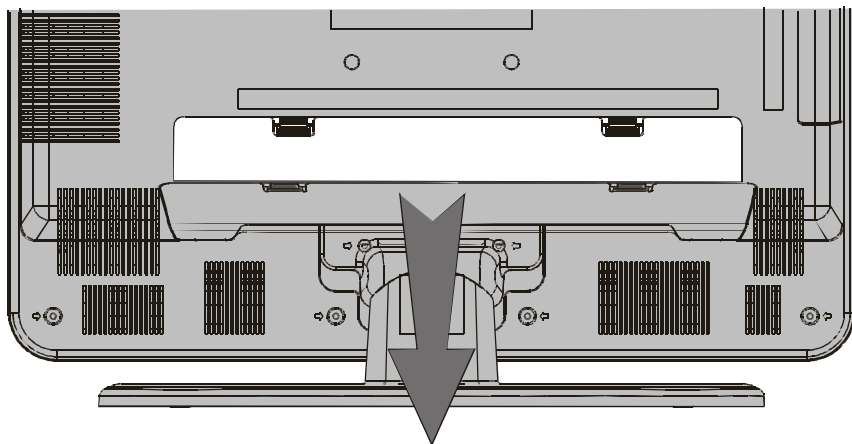

- | | | | | |
|---|---------------------------|---|---|---------------------------|
| Ⓐ | ANTENNE | | Ⓒ | SORTIE AUDIO RCA (DROITE) |
| Ⓑ | ADAPTATEUR 12 V DC |  | Ⓓ | SORTIE AUDIO RCA (GAUCHE) |
| Ⓒ | ENTRÉE S-VIDEO | | Ⓘ | CASQUE |
| Ⓓ | ENTRÉE VIDÉO RCA | | Ⓝ | PRISE PÉRITEL (AV-1) |
| Ⓔ | ENTRÉE AUDIO RCA (DROITE) | — AV-2 | Ⓚ | ENTRÉE PC |
| Ⓕ | ENTRÉE AUDIO RCA (GAUCHE) | | | |

Raccordements d'antenne

Raccordement d'antenne extérieure

Antenne VHF
Méthode 1

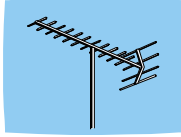

Câble coaxial rond 75 ohms

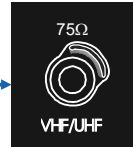
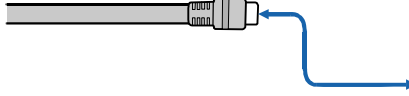

Arrière du téléviseur

Antenne VHF/UHF
Méthode 2

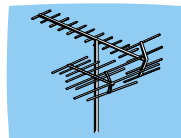

Câble plat à deux plombs 300 ohms

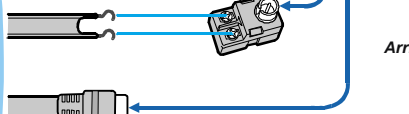

Câble coaxial rond 75 ohms

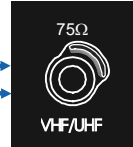

Arrière du téléviseur

Connexion de matériel périphérique

CASQUE



AUDIO

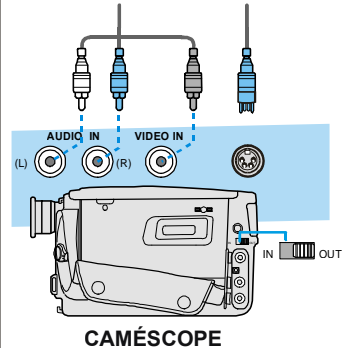
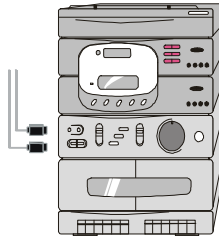

CAMÉSCOPE

VIDEO

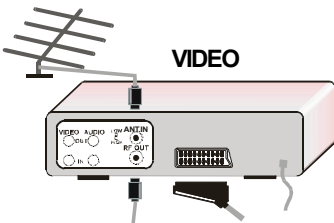

DÉCODEUR

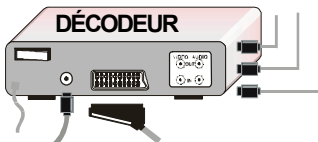

ANTENNE

POUR LE RÉCEPTEUR SATELLITE

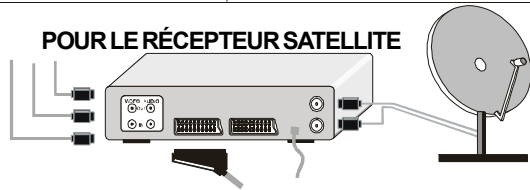

Recommandations

Entretien de l'écran

Nettoyez l'écran avec un chiffon doux légèrement humide. N'utilisez pas de solvants abrasifs, ils risqueraient d'endommager le revêtement de protection de l'écran.

Mauvaise qualité de l'image

Avez-vous sélectionné le système TV approprié ? Des haut-parleurs, appareils audio non mis à la terre ou des lampes au néon, etc. sont-ils trop proches du téléviseur ou de l'antenne intérieure ?

Les montagnes ou bâtiments élevés peuvent être à l'origine d'images doubles ou fantôme. Vous pouvez dans certains cas améliorer la qualité de l'image en orientant l'antenne dans une autre direction.

Vous constatez une perturbation de l'image ou de télétexte ? Vérifiez si vous êtes sur la bonne fréquence.

La qualité de l'image peut se détériorer si deux appareils périphériques sont simultanément connectés au téléviseur. Dans ce cas, déconnectez l'un des appareils.

Absence d'image

L'antenne est-elle correctement raccordée ? Les fiches sont-elles correctement branchées dans la prise d'antenne ? Le câble d'antenne est-il endommagé ? L'antenne est-elle connectée avec des raccords appropriés ? En cas de doute, consultez votre détaillant.

L'absence d'image signifie que votre téléviseur ne réceptionne aucune transmission. Avez-vous appuyé sur les touches appropriées de la télécommande ? Essayez une nouvelle fois.

Son

Vous n'entendez aucun son. Vous avez peut-être appuyé sur la touche de sourdine ? Des haut-parleurs externes sont-ils connectés au téléviseur ?

Le son n'est diffusé que par un seul haut-parleur. La balance est-elle dérégulée ? Consultez le menu "**Audio**".

Télécommande

Votre TV ne répond plus à la télécommande. Pressez de nouveau le bouton "**TV**" sur la télécommande. Peut être que les piles sont usées. Si oui vous pouvez utiliser les boutons dans la partie arrière de la TV.

Vous avez peut-être sélectionné un menu inapproprié ? Appuyez sur la touche "**TV**" pour retourner en mode TV ou appuyez sur la touche "**M**" pour retourner au menu précédent.

Si le problème persiste :

Eteignez et rallumez le téléviseur. Si le problème persiste, faites-appel à un technicien, ne tentez jamais de réparer le téléviseur vous-même.

Spécifications

STANDARDS DE RECEPTION TV

PAL SECAM B/G D/K K' I/I' L/L'

CANAUX

VHF (BANDE I/III)

UHF (BANDE U)

HYPERBANDE

TV CÂBLEE (S1-S20/S21-S41)

NOMBRE DE CANAUX PREREGLES 100

INDICATEUR DE CANAL

On Screen Display (affichage à l'écran)

ENTREE ANTENNE RF

75 Ohm (non équilibrée)

TENSION DE SECTEUR

230 V AC, 50 Hz.

AUDIO

German+Nicam Stéréo

PUISSANCE DE SORTIE AUDIO (W_{RMS}) (%10 THD)

2 x 3

CONSOMMATION ELECTRIQUE (W)

60 W

1,2 W (Stand-by)

TYPE D'ECRAN

Affichage 4:3, taille de l'écran 20.1"

Dimensions (mm)

DIMENSIONS (mm)				
P	L	H	Poids (kg)	
220	530	466	9,0	Avec pied
88	530	437	7,6	Sans pied

MODES D'AFFICHAGE TYPIQUE DE L'ENTRÉE PC

L'affichage a une résolution maximale de 800 x 600, gamme de fréquence synchronisée de 50-60 Hz.

Le tableau suivant est une illustration de quelques modes typiques d'affichage vidéo.

Mode	Résolution		Fréquence
	Horizontale	Verticale	Hz
1	640	480	60
2	800	600	56
3	800	600	60

La résolution originale du Panneau TFT-LCS est de 640 x 480. En conséquence, il est recommandé d'utiliser le Mode 3 pour obtenir la meilleure qualité d'affichage PC.



50101208