



# BEDIENUNGSANLEITUNG OPERATING INSTRUCTIONS



## OSAKA

TFT-FARBFERNSEHGERÄT MIT FERNBEDIENUNG  
TFT COLOUR TELEVISION WITH REMOTE CONTROL

# Inhalt

<b>Fernbedienungstasten</b> .....	<b>2</b>	<b>Weitere Funktionen</b> .....	<b>21</b>
<b>TFT TV</b> .....	<b>3</b>	TV-Status .....	21
Wandmontage des TFT- Fernsehgeräts .....	5	Aktives Fenster einschalten .....	22
<b>Vorbereitungen</b> .....	<b>7</b>	Programmtausch (SWAP) .....	22
Produktmerkmale .....	7	Standbild .....	22
Produktmerkmale des Gerätes .....	7	Tonanzeige .....	22
<b>Sicherheitshinweise</b> .....	<b>7</b>	Stummschalten-Anzeige .....	22
<b>Vor dem Einschalten des Fernsehgeräts</b> .....	<b>9</b>	AV-Betriebsarten .....	22
Stromanschluss .....	9	<b>Teletext</b> .....	<b>23</b>
Anschlussmöglichkeiten an der RF-Eingangsbuchse .....	9	Teletext aktivieren .....	23
Andere Geräte anschließen .....	9	Teletextseite aufrufen .....	23
Einlegen der Batterien in die Fernbedienung .....	10	Indexseite aufrufen .....	23
<b>Ein- und Ausschalten des Fernsehgeräts</b> .....	<b>10</b>	Teletext zusammen mit TV-Programm anzeigen .....	23
Fernsehgerät einschalten: .....	10	Doppelte Texthöhe einstellen .....	23
Fernsehgerät ausschalten: .....	10	„Versteckte“ Informationen zeigen ....	23
<b>Bedienung des Fernsehgeräts</b> .....	<b>10</b>	Automatischen Seitenwechsel anhalten .....	24
Starten des Automatischen Programmiersystems (APS) .....	10	Unterseite aufrufen .....	24
Bedienung mit den Tasten am Fernsehgerät .....	11	Geteilter Bildschirm .....	24
Bedienung mit den Tasten der Fernbedienung .....	11	Teletext beenden .....	24
Layoutmenü .....	12	Uhrzeit anzeigen .....	24
Bildmenü .....	13	Fastext .....	24
Wenn VGA oder DVI an das Fernsehgerät angeschlossen sind ....	13	<b>Externe Geräte anschließen</b> .....	<b>25</b>
Fenstermenü .....	14	Euro-Scart-Anschluss .....	25
Wenn VGA oder DVI an das Fernsehgerät angeschlossen sind ....	15	Antennenanschluss .....	25
Audiomenü .....	15	Decoder .....	25
Optionsmenü .....	16	TV und Videorecorder .....	25
Einstellungsmenü .....	17	NTSC-Wiedergabe .....	25
APS-Untermenü .....	18	Kopiereinrichtung .....	26
Programmtabelle .....	18	Testsignal des Videorecorders suchen und speichern .....	26
Programmnenü .....	20	Kamera und Camcorder .....	26
Quelle Auswahl .....	21	Anschließen am FAV-Eingang .....	26
		Anschließen am S-VHS-Eingang ....	26
		Decoder am Videorecorder anschließen .....	26
		Kopfhörer anschließen .....	26
		<b>Antennenanschlüsse</b> .....	<b>27</b>
		<b>Tipps</b> .....	<b>28</b>
		<b>Technische Daten</b> .....	<b>29</b>

## Fernbedienungstasten

- ① = Bereitschaft
- ② = Cursor aufwärts
- ③ = Cursor rechts
- ④ **OK** = Okay / Standbild
- ⑤ **0 - 9** = Direktprogramm
- ⑥ = Bildgröße
- ⑦ **SWAP** = Programm / Signalquelle tauschen
- ⑧ **P/CH +** = Programm aufwärts
- ⑨ = Lautstärke erhöhen
- ⑩ = TV / Menü verlassen
- ⑪ **SOURCE** = Auswahl der Signalquelle
- ⑫ = Bild-im-Bild-Größe / GELB
- ⑬ = Geteilter Bildschirm / BLAU
- ⑭ = Anhalten
- ⑮ = Aktualisieren
- ⑯ = Indexseite
- ⑰ = Zeigen
- ⑱ = Vergrößern
- ⑲ = Mischen / Zoom-Schwenken
- ⑲ = Teletext
- ⑲ = Zeit / Unterseite
- ⑲ = Bild-im-Bild / ROT
- ⑲ = Bild-im-Bild-Lage / GRÜN
- ⑲ = Ton aus (Stummschalten)
- ⑲ **I-II** = Mono/Stereo – Zweikanal A-B
- ⑲ = Lautstärke verringern
- ⑲ **- P/CH** = Programm abwärts
- ⑲ **P<P** = Voriges Programm
- ⑲ = Info (Programmtabelle)
- ⑲ **M** = Menü
- ⑲ = Cursor abwärts
- ⑲ = Cursor links

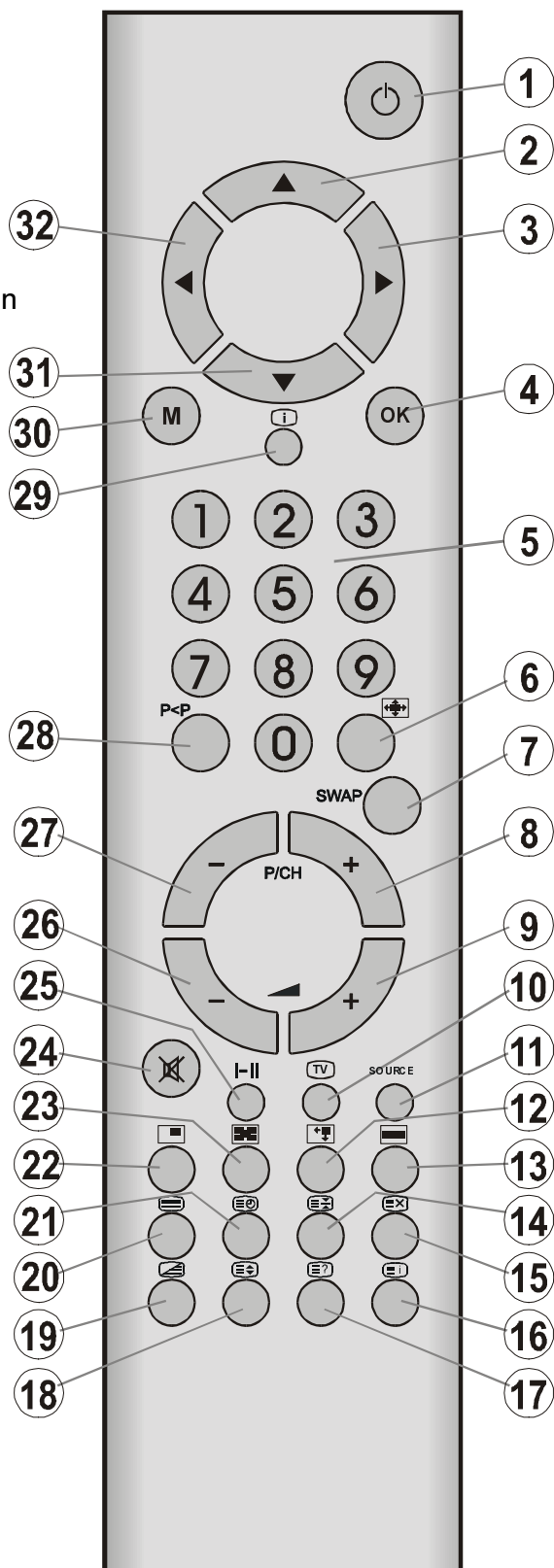

# TFT TV

## VORDERANSICHT



## RÜCKANSICHT

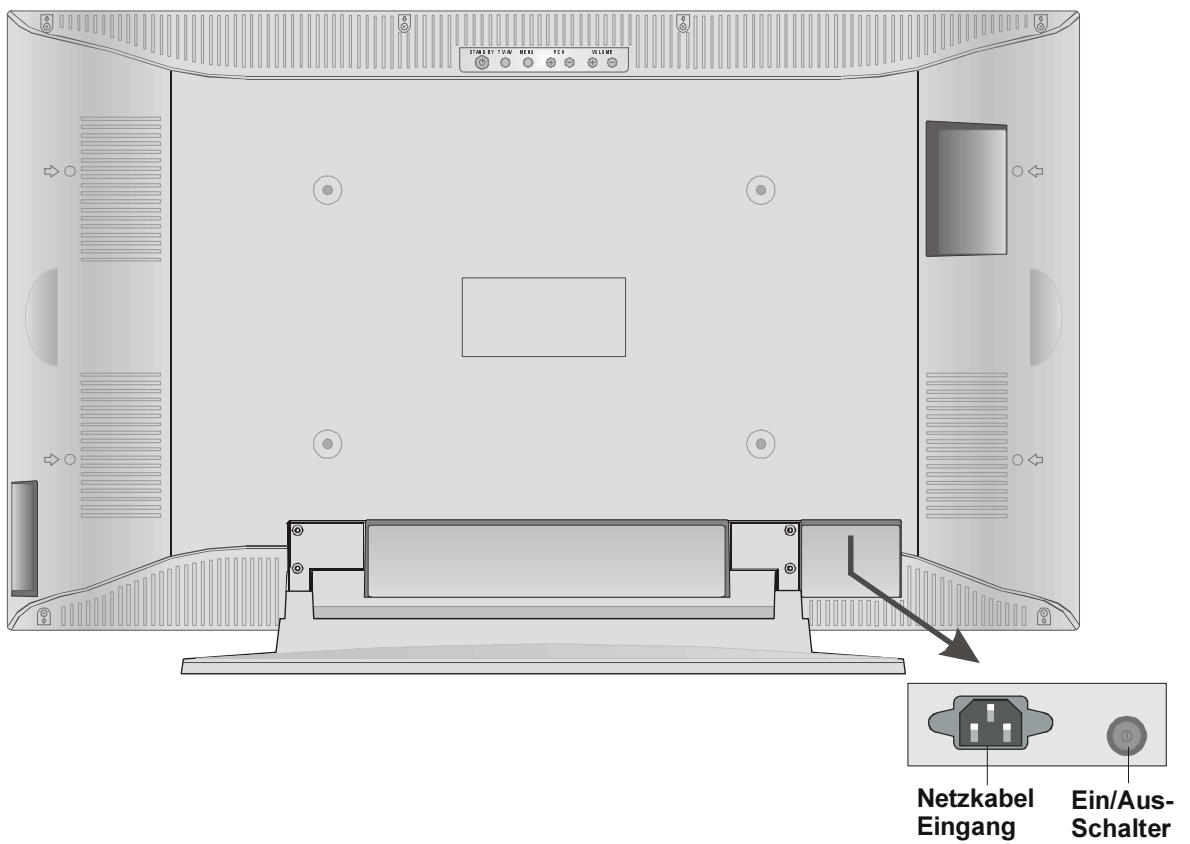

- Ⓐ Kopfhörer
- Ⓑ Audio-Eingang (Links, Rechts)
- Ⓒ Videoeingang
- Ⓓ S-VHS-Eingang
- Ⓔ BEREITSCHAFT-Taste
- Ⓕ TV/AV-Taste
- Ⓖ MENÜ-Taste
- Ⓗ Tasten Programmfortschaltung  
aufwärts / abwärts
- Ⓘ Lautstärketasten
- Ⓙ Netzkabel-Eingang
- Ⓚ Ein/Aus-Schalter
- Ⓛ Antenne
- Ⓜ Audio-Ausgangssignal L, R
- Ⓝ Scart 1 } Voller Scart
- Ⓞ Scart 2 }
- Ⓟ Audio-Eingang (für VGA- und DVI-Quelle)
- Ⓠ DVI-Eingang
- Ⓡ VGA-Eingang

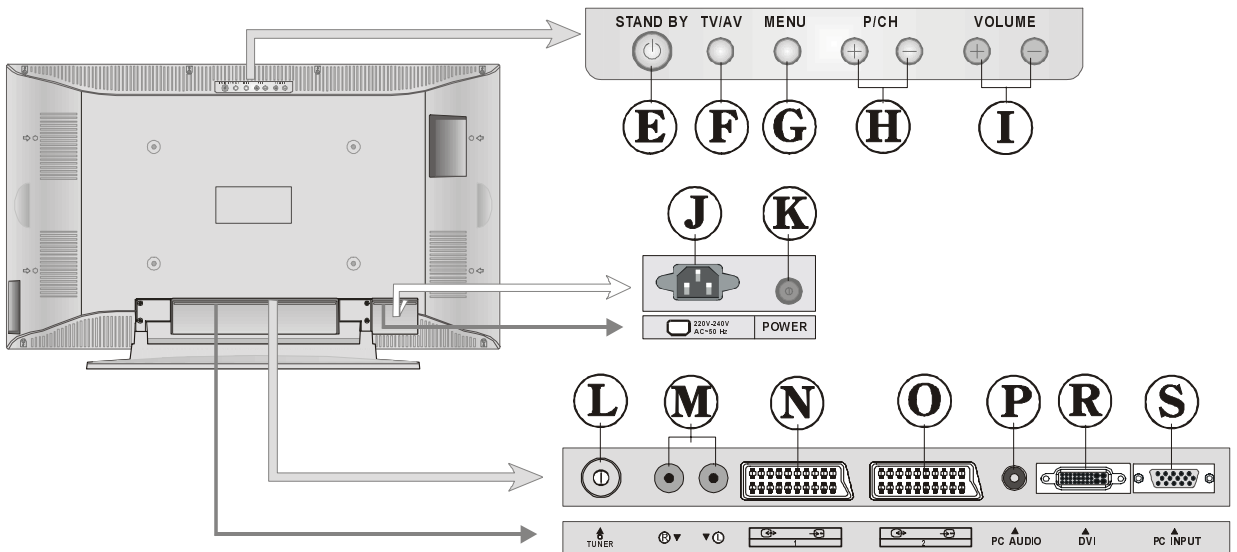
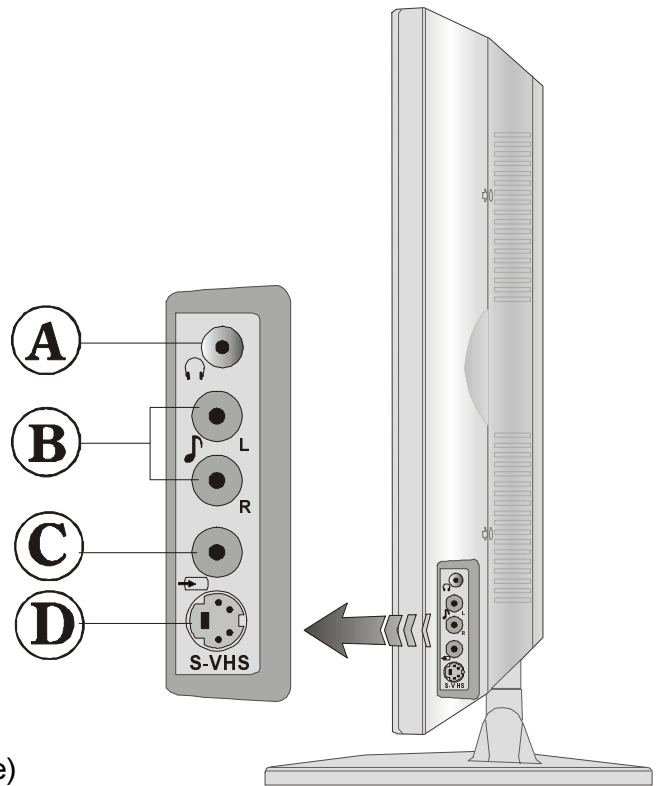

## Wandmontage des TFT-Fernsehgeräts

1- Um das TFT-Fernsehgerät an der Wand montieren zu können, entfernen Sie zunächst den Standfuß. (Abbildung 1). Lösen Sie die 4 Schrauben (M4 x 6), mit denen der Standfuß am TFT-Gerät befestigt ist und entfernen Sie den Standfuß vom TFT.

2- Setzen Sie die 4 Plastikstifte in die runden Schraubenlöcher an der Rückseite des TFT ein und fixieren Sie sie mit 4 (M6 x 20) Schrauben am TFT-Gerät.

3- Montieren Sie den Wandhalter, wie in Abbildung 2 beschrieben, mit 4 Verankerungen (M7 x 30) und 4 Schrauben (M4 x 30).

Bestimmen Sie die Stelle an der Wand, an der das TFT montiert werden soll. Richten Sie den Wandhalter waagerecht an der Wand aus, und markieren Sie die 4 Montagepunkte mit einem Bleistift. Bohren Sie Führungslöcher für die Plastikverankerungen und befestigen Sie anschließend den Wandhalter mit 4 Schrauben (M4 x 30).

4- Heben Sie das TFT-Gerät hoch und hängen Sie es mit den 4 Halteschrauben an der Geräterückseite in die entsprechenden Löcher am Wandhalter ein.

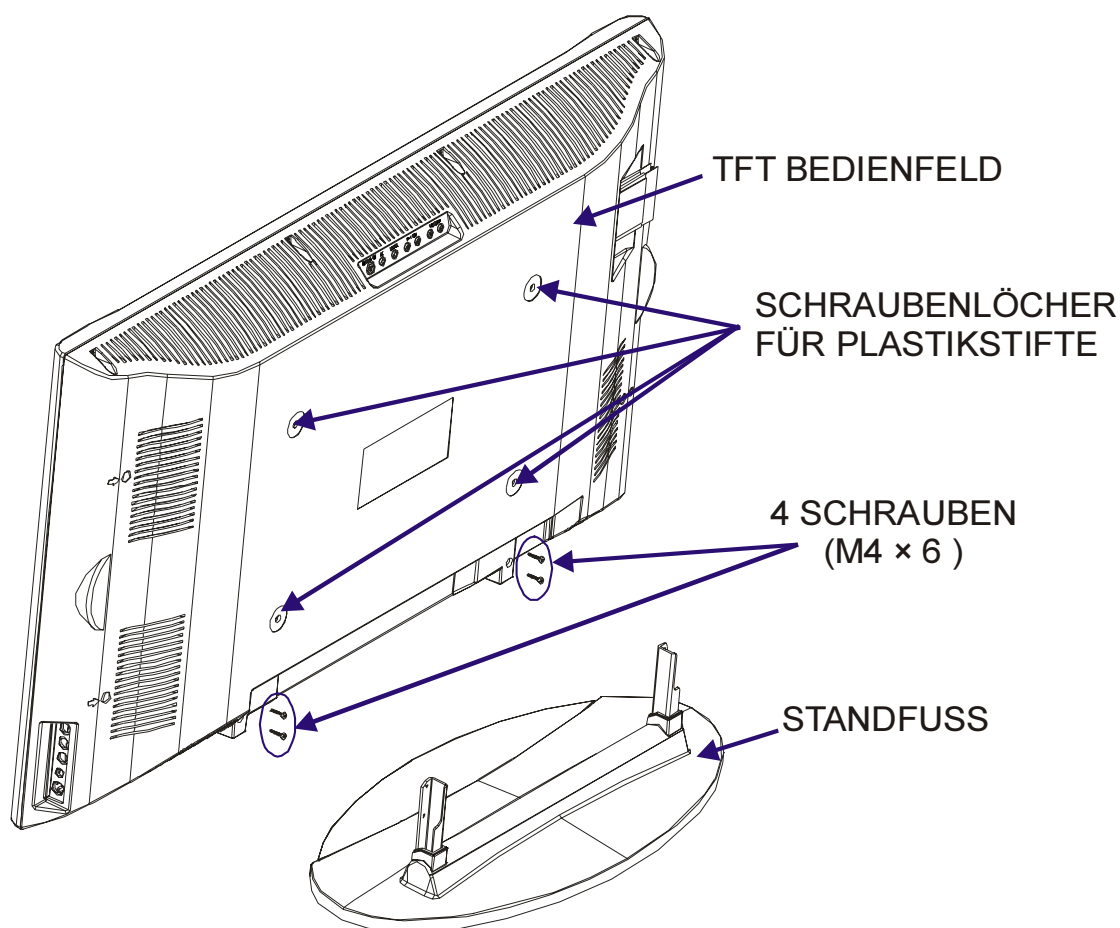

**ABBILDUNG 1**

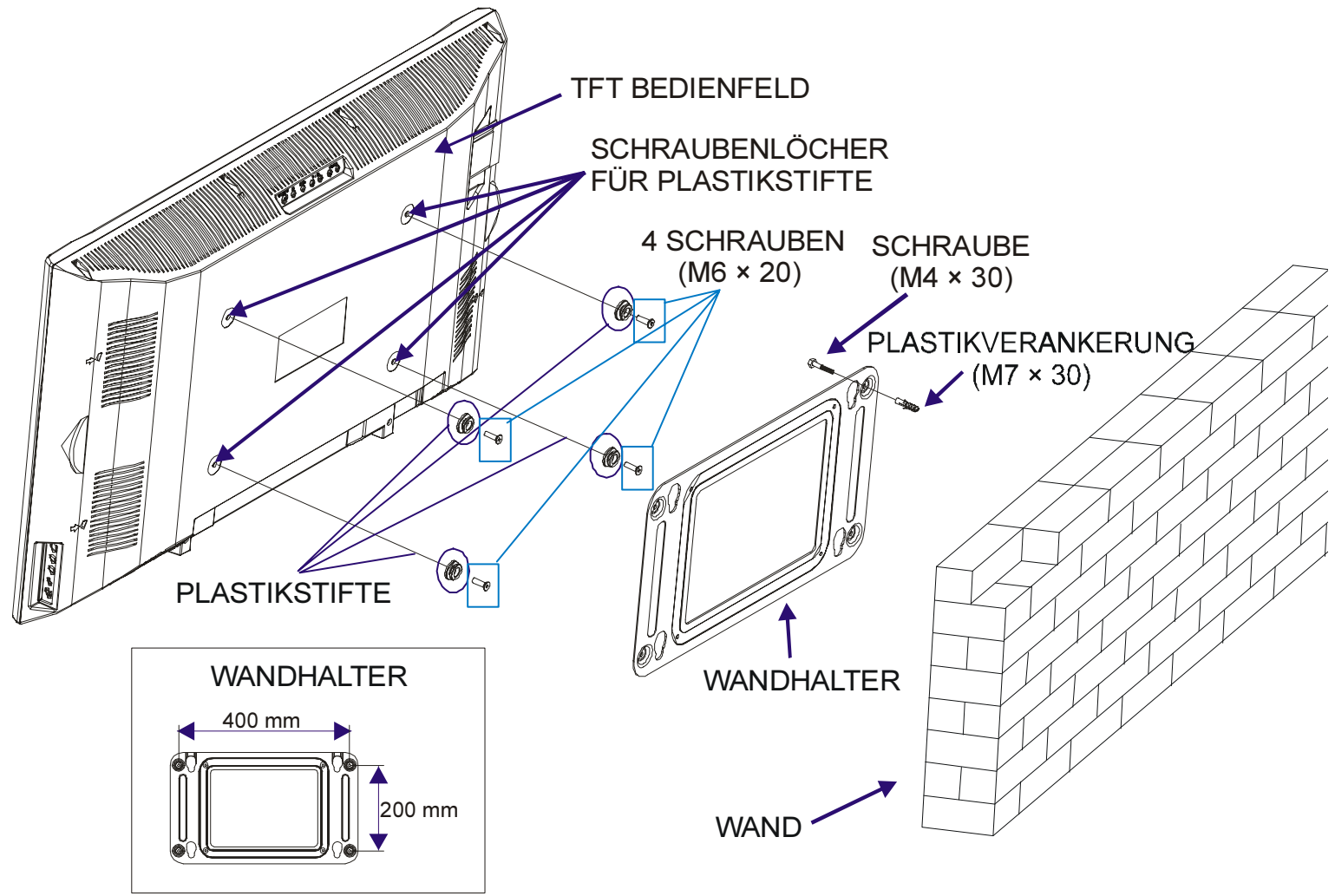

**ABBILDUNG 2**

## Vorbereitungen

Sorgen Sie für ausreichende Belüftung. Halten Sie nach allen Seiten des Gerätes mindestens 10 cm Abstand. Legen Sie keine Objekte auf das Gerät, um Störungen und Sicherheitsprobleme zu vermeiden.

Das Gerät kann in tropischem und / oder gemäßigttem Klima eingesetzt werden.

## Produktmerkmale

- Farbfernsehgerät mit Fernbedienung.
- Auf 100 Programmplätzen können VHF-, UHF- oder Kabelkanäle programmiert werden.
- Abstimmung von Kabelkanälen.
- Sehr einfache TV-Bedienung über benutzerfreundliche Menüführung.
- Verfügt über 2 Scart-Anschlüsse für externe Geräte (z.B. Videorecorder, Videospiele, Audiogeräte usw.).
- Stereosystem (Deutsch + Nicam).
- Komplette Teletext-Funktion.  
Fastext (10 Seiten), TOP text.
- Kopfhöreranschluss.
- Direkter Zugriff auf Programme.
- A.P.S. (Automatisches Programmiersystem).
- Jedes Programm kann mit einem Namen bezeichnet werden.
- Programmtausch - Umschalten zwischen den beiden zuletzt gesehenen Programmen.
- Automatische Abstimmung auf- und abwärts.
- Sleep Timer (automatische Abschaltuhr).
- Automatisches Abschalten der Lautsprecher, wenn kein Empfang stattfindet.
- Letterbox, 14:9, alles ausfüllen (16:9), normal (4:3), automatische Umschaltung WSS (Wide Screen Signaling, Breitbildschirmanzeige).
- NTSC-Wiedergabe.
- Front SVHS ist verfügbar.
- Front-AV-Eingang verfügbar.
- VGA- und DVI-Anschluss für externe Geräte, wie zum Beispiel Computer.

- PIP- / PAP- / PAT-Funktionen.
- AVL (Automatic Volume Limiting, Automatische Begrenzung des Lautstärkepegels)
- TV-Bild am PC
- Wenn kein gültiges Signal empfangen wird, schaltet das Fernsehgerät nach 5 Minuten automatisch auf Bereitschaft.
- PLL (Kanalsuche)
- PC-Eingang (unterstützt bis zu WXGA 1280 x 768)
- 1 SVHS-Eingang und 1 RCA AV-Eingang sind verfügbar.
- Kopfhörer-Ausgang
- Stereo PC Audio-Eingang
- Plug & Play für Windows 9X, ME, 2000, XP
- 4H Comb Filter (Kammfilter)
- Audio-Ausgangssignal

## Produktmerkmale des Gerätes

- Hochauflösender, 30-Zoll-TFT-LCD-Bildschirm.
- WXGA-Auflösung (1280 x 768)
- Kontrastverhältnis (600:1 typisch)
- Lichtstärke (typisch) 550 cd/m<sup>2</sup>
- Ansprechzeit (typisch) 16 msec.
- Betrachtungswinkel (typisch) 170° (horizontal) und 170° (vertikal).
- Bildschirmfarbe 16,7 Millionen.

## Sicherheitshinweise

### 1. Spannungsquelle

Dieses Gerät ist für den Betrieb an einer Spannungsquelle mit **230 V, 50 Hz** Wechselstrom ausgelegt. Vergewissern Sie sich, dass der korrekte Spannungswert eingestellt ist.

### 2. Netzkabel

Das Netzkabel muss so verlegt werden, dass niemand auf das Kabel treten kann. Darüber hinaus dürfen keine Objekte auf das Kabel gestellt oder mit dem Kabel in Kontakt gebracht werden. Achten Sie beson-



ders auf die Stelle, an der das Kabel in den Stecker übergeht, auf die Steckdose und auf den Kabelausgang am Gerät.

### 3. Feuchtigkeit und Wasser

Das Gerät darf auf keinen Fall an feuchten oder nassen Orten betrieben werden (stellen Sie das Gerät weder im Badezimmer, am Spülbecken in der Küche, noch in der Nähe der Waschmaschine auf). Das Gerät darf keinem Regen oder sonstigen Wassereinwirkungen ausgesetzt sein. Es besteht die Gefahr elektrischer Schläge. Stellen Sie keine Behälter auf das Gerät, die mit Flüssigkeiten gefüllt sind. Vermeiden Sie die Einwirkung von Tropfen oder Spritzern.

### 4. Reinigung

Bevor Sie das Gerät reinigen, ziehen Sie den Netzstecker aus der Steckdose. Verwenden Sie keine flüssigen Reinigungsmittel und keine Sprays. Benutzen Sie ein sauberes und trockenes Tuch.

### 5. Belüftung

Die Lüftungsschlitze und Öffnungen am Gerät sind für die Luftzirkulation vorgesehen und sollen den zuverlässigen Betrieb gewährleisten. Damit eine Überhitzung vermieden wird, dürfen diese Öffnungen in keinerlei Weise verschlossen oder verdeckt werden.

### 6. Blitzschlag

Bei herannahenden Gewittern und bevor Sie in den Urlaub gehen, ziehen Sie den Netzstecker aus der Steckdose.

### 7. Ersatzteile

Wenn bestimmte Komponenten ausgetauscht werden müssen, vergewissern Sie sich, dass der Techniker die Ersatzteile verwendet, die vom Hersteller angegeben sind, oder Teile, die dieselben technischen Daten wie die Originalteile besitzen. Nicht zugelassene Ersatzteile können Brände, elektrische Schläge oder andere Gefahrensituationen herbeiführen.

## 8. Reparatur und Wartung

Alle Reparatur- und Wartungsmaßnahmen müssen von qualifiziertem Fachpersonal ausgeführt werden. Öffnen Sie auf keinen Fall das Gerät selbst, da die Gefahr elektrischer Schläge besteht.

## 9. Offene Flammen

Stellen Sie keine Objekte mit offenen Flammen auf das Gerät.

### **Warnhinweis!**

*Alle Eingriffe, die den Bestimmungen entgegenstehen, insbesondere Änderungen der Hochspannung oder das Austauschen der Bildröhre können zu erhöhter Röntgenstrahlung führen. Für derartig veränderte Geräte erlischt die Lizenz. Die Geräte dürfen dann nicht mehr betrieben werden.*

### **Anweisungen zur Abfallentsorgung:**

- *Die Verpackung und Verpackungshilfen sind recyclingfähig und sollten prinzipiell der Wiederverwertung zugeführt werden. Verpackungsmaterialien wie Plastiktüten müssen von Kindern ferngehalten werden.*
- *Batterien dürfen nicht mit dem Hausmüll entsorgt werden, auch wenn sie keine Schwermetalle enthalten. Entsorgen Sie verbrauchte Batterien stets umweltfreundlich. Erkundigen Sie sich über die gesetzlichen Bestimmungen in Ihrer Region.*

**WARNHINWEIS:** Wenn der Gerät längere Zeit nicht benutzt wird, ziehen Sie den Netzstecker ab.

### **Anweisungen zur Abfallentsorgung:**

- *Die Verpackung und Verpackungshilfen sind recyclingfähig und sollten prinzipiell der Wiederverwertung zugeführt werden. Verpackungsmaterialien wie Plastiktüten müssen von Kindern ferngehalten werden.*
- *Die Batterien dürfen nicht mit dem Hausmüll entsorgt werden (auch wenn sie frei von Schwermetallen sind). Bitte entsorgen Sie die Batterien umweltfreundlich. Beachten Sie auch die gesetzlichen Vorschriften.*
- *Die Kaltkathoden-Leuchtstofflampe im LCD-Feld enthält geringe Mengen Quecksilber.*

# Sicherheitshinweise

## Standbild und Format

- Vermeiden Sie häufige Wiedergabe des gleichen Bildes. Nach längerer Wiedergabe eines statischen Inhaltes empfiehlt es sich, über mindestens die doppelte Dauer der vorherigen Wiedergabe ein bewegtes Bild anzusehen.
- Vermeiden Sie häufige Wiedergabe des 4:3 Formates auf Ihrem Bildschirm. Nach längerer Wiedergabe eines Bildes im 4:3 Format empfiehlt es sich, über mindestens die doppelte Dauer der vorherigen Wiedergabe ein Vollbild anzusehen.
- Teletext Inhalt, sowie OSD Einblendungen sollten nicht über lange Zeit wiedergegeben werden.
- Lassen Sie das Bild nicht ohne Unterbrechungen auf Standbild oder Pause (z.B. bei DVD-Playern) geschaltet.
- Die Wiedergabe von Trailern sollte nicht über längere Zeiträume erfolgen.

Bitte entsorgen Sie das Gerät entsprechend der geltenden Gesetze und Vorschriften.

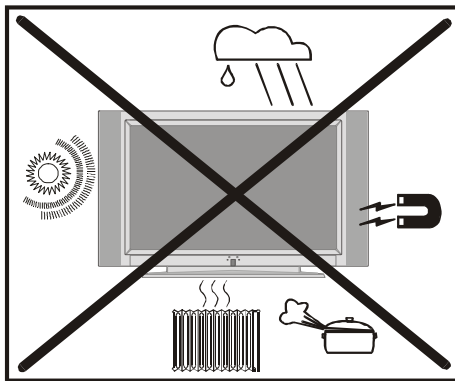
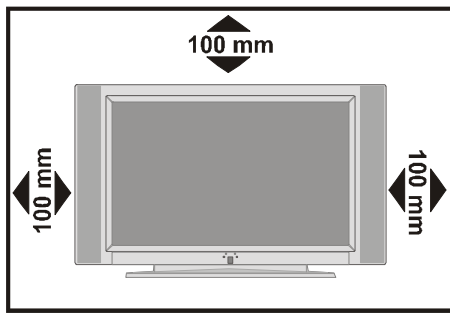

„Der LCD-Bildschirm ist Produkt mit modernster Technologie, in dem etwa eine Million dünner Folien-Transistoren eingebaut sind, die Ihnen gute Bilddetails liefern. Gelegentlich können einige nicht aktive Pixel als ein fester blauer, grüner oder roter Punkt auf dem Bildschirm erscheinen. Bitte nehmen Sie zur Kenntnis, dass dies nicht die Leistung Ihres Produktes beeinflusst.“

„LASSEN SIE IHR FERNSEHGERÄT WEDER IN BETRIEB NOCH IN BEREITSCHAFT, WENN SIE IHR HAUS VERLASSEN.“

#### LIZENZHINWEIS

Hergestellt mit Lizenz der Dolby Laboratories.

#### Hinweis auf WARENZEICHEN

„Dolby“ und das Doppel-D-Symbol sind Warenzeichen der Dolby Laboratories.

## Vor dem Einschalten des Fernsehgeräts

### Stromanschluss

**WICHTIGER HINWEIS:** Das Fernsehgerät ist für eine Betriebsspannung von **230V 50 Hz** Wechselstrom ausgelegt.

- Nach dem Auspacken warten Sie, bis das Gerät Raumtemperatur erreicht hat, bevor Sie es an den Netzstrom anschließen.

### Anschlussmöglichkeiten an der RF-Eingangsbuchse

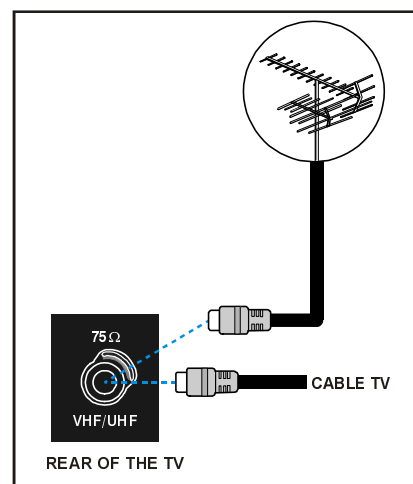

- Schließen Sie das Antennenkabel bzw. das Kabel für Kabel-TV an den RF-Anschluss an, der sich auf der Rückseite des TV-Geräts befindet. Schließen Sie die Kabel von den TV-Ausgängen der externen Geräte (VCR, DVB usw.) ebenfalls an diesen Anschluss an.

### Andere Geräte anschließen

**WICHTIGER HINWEIS:** Schalten Sie das Fernsehgerät aus, bevor Sie andere Geräte anschließen.

Die Anschlüsse für externe Geräte befinden sich an der Rückseite sowie an der Seite des TV-Geräts (optional). Der Anschluss anderer Geräte über den Scart-Anschluss erfolgt entsprechend der Bedienungsanleitungen der jeweiligen Geräte.

## Einlegen der Batterien in die Fernbedienung

- Legen Sie die Batterien in der korrekten Ausrichtung ein, wie nachfolgend abgebildet.
- Ziehen Sie die Batterieabdeckung auf der Rückseite der Fernbedienung vorsichtig in Pfeilrichtung nach oben, und nehmen Sie diese von dem Batteriefach ab.
- Legen Sie zwei **MN2400 AAA**-Batterien oder gleichwertige Batterien ein.
- Befestigen Sie die Batterieabdeckung wieder auf dem Batteriefach.

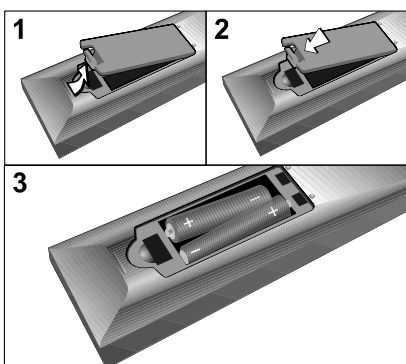

**HINWEIS:** Nehmen Sie die Batterien aus der Fernbedienung heraus, wenn das Gerät längere Zeit nicht benutzt wird. Die Fernbedienung könnte andernfalls durch auslaufende Batterien beschädigt werden.

## Ein- und Ausschalten des Fernsehgeräts

### Fernsehgerät einschalten:

Schalten Sie Ihr Fernsehgerät in zwei Schritten ein:

**1-** Schließen Sie das Netzkabel an das Gerät an. Drücken Sie die Ein/Aus-Taste an der Geräterückseite. Das Gerät schaltet in den Bereitschaftsmodus und die LED an der Vorderseite des Geräts leuchtet rot.

**2-** Um das Gerät aus dem Bereitschaftsmodus einzuschalten:

Drücken Sie entweder eine der Zifferntasten auf der Fernbedienung, um eine bestimmte Programmnummer aufzurufen,

oder

Drücken Sie die Tasten „**⏻**“, „**-P/CH**“ oder „**P/CH+**“ oben am Fernsehgerät oder drücken Sie die Tasten „**-P/CH**“ oder „**P/CH+**“ auf der Fernbedienung, um das zuletzt ausgeschaltete Programm auszuwählen.

Auf beide Arten schalten Sie das Fernsehgerät ein, und die LED leuchtet grün.

### Fernsehgerät ausschalten:

- Drücken Sie die „Bereitschaft“-Taste auf der Fernbedienung. Das Fernsehgerät schaltet in den Bereitschaftsmodus und die **GRÜNE LED** wechselt auf **ROT**,

oder

Drücken Sie die Taste „**⏻**“ oben am Fernsehgerät. Damit schalten Sie das Fernsehgerät aus und die **GRÜNE LED** wechselt auf **ROT**.

Um das Fernsehgerät vollständig auszuschalten, drücken Sie die Ein/Aus-Taste

oder

ziehen Sie den Netzstecker aus der Steckdose.

## Bedienung des Fernsehgeräts

Sie können Ihr Fernsehgerät sowohl mit der Fernbedienung als auch mit den Tasten am Gerät bedienen.

### Starten des Automatischen Programmiersystems (APS)

Wenn Sie das Fernsehgerät zum ersten Mal einschalten, wird das folgende Menü angezeigt. Das APS-System sucht und sortiert alle Kanäle, die in Ihrer Region verfügbar sind, und speichert diese automatisch in Ihrem Fernsehgerät.

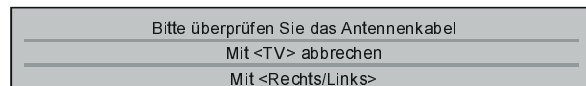

Wenn Sie die APS-Funktion vor dem Start abbrechen möchten, drücken Sie die **TV**-Taste. Wählen Sie zuerst mit den Tasten „▲“ / „▼“ und „◀“ / „▶“ **Sprache** und **Land** aus. Damit wird der Sortierprozess der APS-Funktion wirksam. Um das APS zu starten, wählen Sie mit den Tasten „▲“ / „▼“ die Option **Autoset**, und drücken Sie „◀“ / „▶“ oder „OK“.



Nach abgeschlossenem APS-Vorgang wird auf dem Bildschirm eine Programmtabelle angezeigt. In der Programmtabelle finden Sie die Programmnummern mit den dazugehörigen Programmnamen.

Wenn Ihnen die Programmnummern und/oder -namen nicht zusagen, können Sie diese im Untermenü „APS“ des Einstellungs-menüs ändern. (Erklärungen zur Programmtabelle finden Sie auf [Seite 18.](#))

## Bedienung mit den Tasten am Fernsehgerät

Mit den Tasten auf dem Bedienfeld oben am Fernsehgerät können Sie die Lautstärke einstellen und die Programme auswählen.

### Lautstärkereglung

Drücken Sie die Taste „**VOLUME -**“, um die Lautstärke zu verringern, oder „**VOLUME +**“, um die Lautstärke zu erhöhen. In der Mitte des unteren Bildschirmabschnitts wird eine Lautstärkeskala (Schieberegler) angezeigt.



### Programmwahl

Drücken Sie die Taste „**P/CH+**“, um die nächsthöhere Programmnummer auszuwählen, oder „**PCH-**“, um das vorige Programm auszuwählen.

Die Tasten „**P/CH+ / PCH-**“ und „**VOLUME + / VOLUME -**“ werden im Menü als Navigationstasten verwendet.

### Menü aufrufen

Drücken Sie die Taste „**MENU**“ auf dem Bedienfeld oben am Fernsehgerät, um das Menü aufzurufen.

Die Tasten „**P/CH+ / PCH-**“ und „**VOLUME + / VOLUME -**“ im Bedienfeld oben am Fernsehgerät werden im Menü als Richtungstasten verwendet.

### AV Modus

Drücken Sie die Taste „**TV / AV**“ auf dem Bedienfeld oben am Fernsehgerät, um Ihr Fernsehgerät in den AV-Modus zu schalten (Siehe **AV Modi** auf [Seite 22.](#))

## Bedienung mit den Tasten der Fernbedienung

Mit der Fernbedienung können Sie alle Funktionen Ihres Fernsehgeräts steuern. Die Funktionen werden zusammen mit dem Menüsystem Ihres Fernsehgeräts beschrieben.

Lesen Sie dazu in dem Abschnitt „Menüsystem“ nach.

### Lautstärkereglung

Drücken Sie die Taste „**▲ +**“, um die Lautstärke zu erhöhen. Drücken Sie die Taste „**▼ -**“, um die Lautstärke zu verringern. In der Mitte des unteren Bildschirmabschnitts wird eine Lautstärkeskala (Schieberegler) angezeigt.

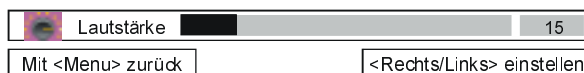
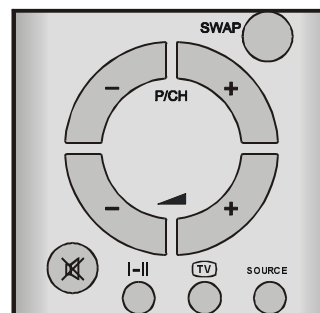

## Programmwahl

(Voriges oder nächstes Programm)

- Drücken Sie die Taste „- P/CH“, um das vorige Programm aufzurufen.
- Drücken Sie die Taste „P/CH +“, um das nächste Programm aufzurufen.

### Direkte Programmwahl:

Wählen Sie mit den Zifferntasten auf der Fernbedienung eine Programmnummer zwischen 0 und 9 aus. Nach kurzer Verzögerung schaltet das Fernsehgerät auf das gewählte Programm.

- Bei zweistelligen Programmnummern müssen Sie innerhalb von 2 Sekunden nach der ersten Zifferneingabe die nächste Zifferntaste drücken.

## Menüsystem

Ihr Fernsehgerät ist mit einer Menüführung ausgestattet, mit dem Sie das multifunktionale System einfach bedienen können. Drücken Sie die Taste „M“ (MENU), um das Menü aufzurufen. Die Taste „M“ hat zwei Funktionen. Die erste Funktion dieser Taste ist das Öffnen und Schließen des Menüs, die zweite Funktion das Schließen des Untermenüs und das Öffnen des jeweils übergeordneten Menüs.

Drücken Sie die Tasten „▲“ / „▼“, um einen Menüpunkt auszuwählen. Drücken Sie anschließend „◀“ / „▶“ oder „OK“, um diesen Menüpunkt aufzurufen. Um das Menü wieder zu verlassen, drücken Sie die Taste „M“.

## Layoutmenü

Wählen Sie mit den Tasten „◀“ / „▶“ das erste Symbol. Das Layoutmenü wird am Bildschirm angezeigt.

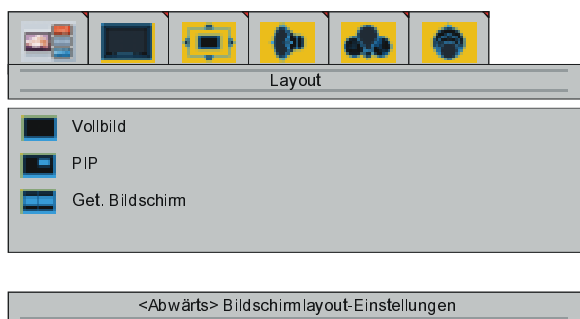

## Vollbild

Wählen Sie mit den Tasten „▲“ / „▼“ die Option **Vollbild**. Die Meldung „<OK> **aktiviert 1 Fenster Layout**“ wird angezeigt. Drücken Sie die Taste „▶“ oder „OK“. Mit dieser Option füllt das angezeigte Programm den gesamten Bildschirm aus.

### PIP (Bild-im-Bild)

Wählen Sie mit den Tasten „▲“ / „▼“ die Option **PIP**. Die Meldung „<OK> **aktiviert PIP-Fenster Layout**“ wird angezeigt. Drücken Sie die Taste „▶“ oder „OK“. Im Hintergrund kann das erste Programm von Tuner 1 angesehen werden. Das zweite Programm von Tuner 2 wird im PIP-Fenster angezeigt.

Sie können das PIP-Layout auch direkt mit der „◻“-Taste (ROT) aufrufen.

### Geteilter Bildschirm

Wählen Sie mit den Tasten „▲“ / „▼“ die Option **Geteilter Bildschirm**. Die Meldung „<OK> **aktiviert zwei Fenstern Layout**“ wird angezeigt. Drücken Sie die Taste „▶“ oder „OK“. Links am Bildschirm wird das erste Programm von Tuner 1 eingeblendet. Rechts am Bildschirm wird das zweite Programm von Tuner 2 eingeblendet.

Sie können den geteilten Bildschirm auch direkt mit der „◻“-Taste (BLAU) aufrufen.

Im Layout **PIP** und **Geteilter Bildschirm** wird das aktive Fenster mit den Tasten „▲“ / „▼“ ausgewählt. Mit „◀“ / „▶“ **aktivieren Sie das ausgewählte Fenster. Im aktivierten Fenster wird das Zeichen  angezeigt.** Nur zu dem Bild im ausgewählten Fenster ist der Ton zu hören. Auch die Menüfunktionen gelten ausschließlich für dieses Fenster. Sämtliche Tasten auf der Fernbedienung und auf der Box (außer „Bereitschaft“ und „◀ +“ / „- ▶“) funktionieren nur für dieses Fenster.

Um das Layoutmenü zu verlassen, drücken Sie die Taste „M“.

## Bildmenü

Wählen Sie mit den Tasten „◀“ / „▶“ das zweite Symbol aus. Das Bildmenü wird am Bildschirm angezeigt:

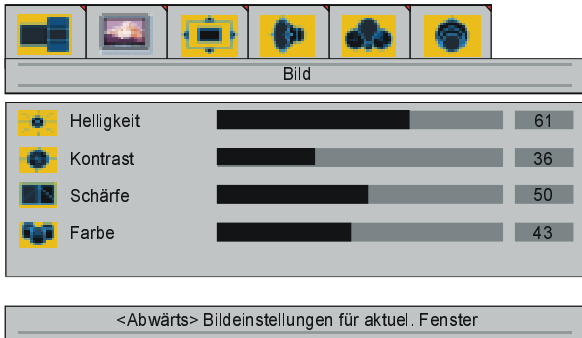

### Helligkeit

Wählen Sie mit den Tasten „▲“ / „▼“ die Option **Helligkeit**. Die Meldung „<Rechts/Links> Helligkeit einstellen“ wird am Bildschirm angezeigt. Drücken Sie die Taste „▶“, um die Helligkeit zu erhöhen. Drücken Sie die Taste „◀“, um die Helligkeit zu verringern. Der Helligkeitspegel kann im Bereich 0 bis 100 eingestellt werden.

### Kontrast

Wählen Sie mit den Tasten „▲“ / „▼“ die Option **Kontrast**. Die Meldung „<Rechts/Links> Kontrast einstellen“ wird am Bildschirm angezeigt. Drücken Sie die Taste „▶“, um den Kontrast zu erhöhen. Drücken Sie die Taste „◀“, um den Kontrast zu verringern. Der Kontrastpegel kann im Bereich 0 bis 100 eingestellt werden.

### Schärfe

Wählen Sie mit den Tasten „▲“ / „▼“ die Option **Schärfe**. Die Meldung „<Rechts/Links> Schärfe ändern“ wird am Bildschirm angezeigt. Drücken Sie die Taste „▶“, um die Schärfe zu erhöhen. Drücken Sie die Taste „◀“, um die Schärfe zu verringern. Der Schärfepiegel kann im Bereich 0 bis 100 eingestellt werden.

### Farbe

Wählen Sie mit den Tasten „▲“ / „▼“ die Option **Farbe**. Die Meldung „<Rechts/Links> Farbe einstellen“ wird am Bildschirm angezeigt.

Drücken Sie die Taste „▶“, um die Farbintensität zu erhöhen. Drücken Sie die Taste „◀“, um die Farbintensität zu verringern.

Der Farbpegel kann im Bereich 0 bis 100 eingestellt werden.

### Farbton

Diese Option wird nur im Bildmenü angezeigt, wenn das Fernsehgerät im AV-Modus ein NTSC-Signal empfängt. Wählen Sie mit den Tasten „▲“ / „▼“ die Option **Farbton**. Die Meldung „<Rechts/Links> Farbton einstellen“ wird am Bildschirm angezeigt. Drücken Sie die Taste „▶“, um den Farbton zu erhöhen. Drücken Sie die Taste „◀“, um den Farbton zu verringern. Der Farbtonpegel kann im Bereich 0 bis 100 eingestellt werden.

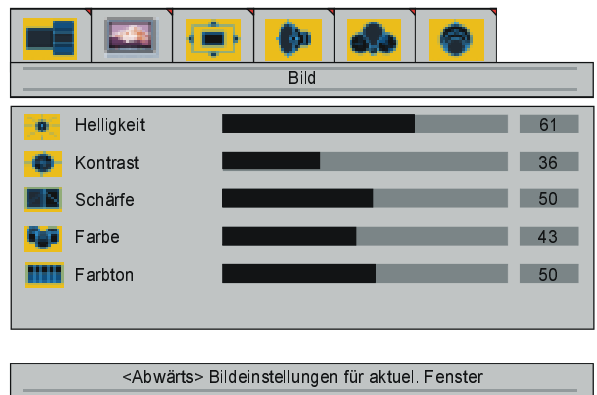

Wenn sich das Fernsehgerät im AV-Modus befindet, müssen die Optionen im Bildmenü (Helligkeit, Kontrast, Schärfe und Farbe) möglicherweise neu eingestellt werden.

## Wenn VGA oder DVI an das Fernsehgerät angeschlossen sind





## Helligkeit

Wählen Sie mit den Tasten „▲“ / „▼“ die Option **Helligkeit**. Die Meldung „<Rechts/Links> **Helligkeit einstellen**“ wird am Bildschirm angezeigt. Drücken Sie die Taste „▶“, um die Helligkeit zu erhöhen. Drücken Sie die Taste „◀“, um die Helligkeit zu verringern. Der Helligkeitspegel kann im Bereich 0 bis 100 eingestellt werden.

## Kontrast

Wählen Sie mit den Tasten „▲“ / „▼“ die Option **Kontrast**. Die Meldung „<Rechts/Links> **Kontrast einstellen**“ wird am Bildschirm angezeigt. Drücken Sie die Taste „▶“, um den Kontrast zu erhöhen. Drücken Sie die Taste „◀“, um den Kontrast zu verringern. Der Kontrastpegel kann im Bereich 0 bis 100 eingestellt werden.

## Phase (optional)

Diese Option ist im Bildmenü nicht verfügbar, wenn DVI an das Fernsehgerät angeschlossen ist.

Wählen Sie mit den Tasten „▲“ / „▼“ die Option **Phase**. Die Meldung „<Rechts/Links> **Phase einstellen**“ wird am Bildschirm angezeigt. Drücken Sie die Taste „▶“, um den Phasenpegel zu erhöhen. Drücken Sie die Taste „◀“, um den Phasenpegel zu verringern. Der Phasenpegel kann im Bereich 0 bis 100 eingestellt werden.

## Fenstermenü

Wählen Sie mit den Tasten „◀“ / „▶“ das dritte Symbol. Das Fenstermenü wird am Bildschirm angezeigt.

- Wenn Sie im Layoutmenü die Option „Vollbild“ ausgewählt haben, wird das folgende Fenstermenü angezeigt.



## Bildgröße

Wählen Sie mit den Tasten „▲“ / „▼“ die Option **Bildgröße**. Die Meldung „Mit <Rechts/Links> **Sprache ändern**“ wird am Bildschirm angezeigt. Mit den Tasten „◀“ / „▶“ können Sie die Bildgröße auf **ausfüllen**, **zoom**, **Letterbox**, **Untertitel**, **Normal**, **14:9** und **Auto** einstellen.

Mit der Taste „◀▶“ können Sie die Bildgröße auch direkt einstellen.

- Wenn Sie die Option „PIP“ (Bild-im-Bild) ausgewählt haben, wird das folgende Fenstermenü angezeigt.



## Bildgröße

Wählen Sie mit den Tasten „▲“ / „▼“ die Option **Bildgröße**. Die Meldung „Mit <Rechts/Links> **Sprache ändern**“ wird am Bildschirm angezeigt. Mit den Tasten „◀“ / „▶“ können Sie die Bildgröße auf **ausfüllen**, **Normal** und **Auto** einstellen.

Mit der Taste „◀▶“ können Sie die Bildgröße auch direkt einstellen.

## PIP-Größe

Wählen Sie mit den Tasten „▲“ / „▼“ die Option **PIP-Größe**. Die Meldung „<Rechts/Links> **PIP-Größe einstellen**“ wird am Bildschirm angezeigt. Drücken Sie die Taste „▶“, um das PIP-Fenster zu vergrößern. Drücken Sie die Taste „◀“, um das PIP-Fenster zu verkleinern. Die PIP-Größe kann im Bereich 0 bis 100 eingestellt werden.

Mit der Taste „◀▶“ (GELB) können Sie die PIP-Größe direkt ändern.



## PIP-Lage

Wählen Sie mit den Tasten „▲“ / „▼“ die Option **PIP-Lage**. Die Meldung „<Rechts/Links> PIP-Lage einstellen“ wird am Bildschirm angezeigt. Mit den Tasten „◀“ / „▶“ können Sie die Lage des PIP-Fensters nach links oben, rechts oben, in die Mitte, nach links unten oder rechts unten ändern (siehe Menü unten).

Sie erreichen die PIP-Position direkt durch Betätigen der Taste „GRÜN“.

## Wenn VGA oder DVI an das Fernsehgerät angeschlossen sind



### Bildgröße

Wählen Sie mit den Tasten „▲“ / „▼“ die Option **Bildgröße**. Die Meldung „Mit <Rechts/Links> Bildgröße ändern“ wird am Bildschirm angezeigt. Mit den Tasten „◀“ / „▶“ können Sie die Bildgröße auf **ausfüllen**, **1:1 ausfüllen** und **ausfüllen** einstellen.

## Audiomenü

Wählen Sie mit den Tasten „◀“ / „▶“ das vierte Symbol aus. Das Audiomenü wird am Bildschirm angezeigt.



## Lautstärke

Wählen Sie mit den Tasten „▲“ / „▼“ die Option **Lautstärke**. Die Meldung „<Rechts/Links> Lautstärke einstellen“ wird am Bildschirm angezeigt. Drücken Sie die Taste „▶“, um die Lautstärke zu erhöhen. Drücken Sie die Taste „◀“, um die Lautstärke zu verringern. Der Lautstärkepegel kann im Bereich 0 bis 63 eingestellt werden.

### KH-Lautstärke (Kopfhörer-Lautstärke)

Wählen Sie mit den Tasten „▲“ / „▼“ die Option **KH-Lautstärke**. Die Meldung „<Rechts/Links> KH-Lautstärke ändern“ wird am Bildschirm angezeigt. Drücken Sie die Taste „▶“, um die KH-Lautstärke zu erhöhen. Drücken Sie die Taste „◀“, um die KH-Lautstärke zu verringern. Die KH-Lautstärke kann im Bereich 0 bis 100 eingestellt werden.

### KH-Tonmodus (Kopfhörer-Tonmodus)

Wählen Sie mit den Tasten „▲“ / „▼“ die Option **KH-Tonmodus**. Die Meldung „<Rechts> KH-Tonmodus ändern“ wird am Bildschirm angezeigt. Um den KH-Tonmodus zu ändern, drücken Sie die Taste „▶“ oder „◀“.

Mit KH-Tonmodus wird der Raumklang des Kopfhörers eingestellt. Die verfügbaren Einstellungen sind **Mono**, **Stereo**, **Dual A** und **Dual B** (je nach Empfangssignal).

### Balance

Wählen Sie mit den Tasten „▲“ / „▼“ die Option **Balance**. Die Meldung „<Rechts/Links> Balance einstellen“ wird am Bildschirm angezeigt. Um die Balance nach rechts zu verschieben, drücken Sie die Taste „▶“. Um die Balance nach links zu verschieben, drücken Sie die Taste „◀“. Der Balancepegel kann im Bereich -50 bis 50 eingestellt werden.

### Dolby Virtual

Mit dieser Funktion wird in den beiden vorhandenen Lautsprechern Ihres Fernsehgeräts ein 3-dimensionaler Klang erzeugt. Zusätzliche Center oder Surround-Lautsprecher sind nicht erforderlich. Um den **Dolby**

Virtual-Effekt besser wahrnehmen zu können, sollten Sie sich nahe bei Ihrem Fernsehgerät (etwa 3 Meter Abstand) aufhalten und genau davor stehen. Bei eingeschaltetem **Dolby Virtual** sind Equalizer, AVL, Wide Sound und dynamischer Bass inaktiv und können nicht aufgerufen werden.

## Equalizer

Drücken Sie die Tasten „▲“ / „▼“ zur Auswahl des **Equalizers**. „**rechts/links für Equalizer-Einstellungen**“ wird auf dem Bildschirm angezeigt. Durch Betätigen der Tasten „◀“ / „▶“ oder „OK“ gelangen Sie ins Menü Equalizer. Im Menü Equalizer können Sie durch Betätigen der Tasten „◀“ / „▶“ den Tonmodus auf **Benutzer**, **Normal**, **POP**, **Rock**, **Jazz** oder **Klassik** ändern. Die Einstellungen im Menü Equalizer können nur dann geändert werden, wenn als **Tonmodus Benutzerdefiniert** ausgewählt wurde. Wählen Sie die gewünschte Frequenz mit Hilfe der Tasten „▲“ / „▼“ und erhöhen oder verringern Sie die Frequenzdämpfung durch Betätigen der Tasten „◀“ / „▶“.

Drücken Sie die Taste „M“, um das Menü Equalizer zu verlassen.

Tonmodus	Benutzer
120Hz	42
500Hz	13
1.5kHz	71
5kHz	83
10kHz	100

## AVL

Drücken Sie die Taste „▲“ / „▼“, um **AVL auszuwählen**. „**Rechts/Links für AVL ein/aus**“ wird auf dem Bildschirm angezeigt. Durch Betätigen der Tasten „◀“ / „▶“ setzen Sie AVL auf **ein**, um die Funktion zu aktivieren oder auf **aus**, um die Funktion zu deaktivieren.

## Wide Sound

Diese Funktion wird verwendet, um einen Raumklangeffekt zu erreichen.

Durch Betätigen der Tasten „▲“ / „▼“ wäh-

len Sie **Wide Sound**. „**<Rechts/Links> für Wide Sound Aus/Stereo/Mono**“ wird auf dem Bildschirm angezeigt. Durch Betätigen der Tasten „◀“ / „▶“ setzen Sie **Hyper Sound** auf **ein**, um die Funktion zu aktivieren oder auf **aus**, um die Funktion zu deaktivieren.

## Dynamik Bass

Die Funktion „Dynamik Bass“ wird verwendet, um den Basseffekt des Fernsehgeräts zu verstärken.

Durch Betätigen der Tasten „▲“ / „▼“ wählen Sie „Dynamik Bass“. „**Rechts/Links für dynamischen Bass ein/aus**“ wird auf dem Bildschirm angezeigt. Durch Betätigen der Tasten „◀“ / „▶“ setzen Sie den **Dynamischen Bass** auf **ein**, um die Funktion zu aktivieren oder auf **aus**, um die Funktion zu deaktivieren.

## Optionsmenü

Wählen Sie mit den Tasten „◀“ / „▶“ das fünfte Symbol. Das Optionsmenü wird am Bildschirm angezeigt.

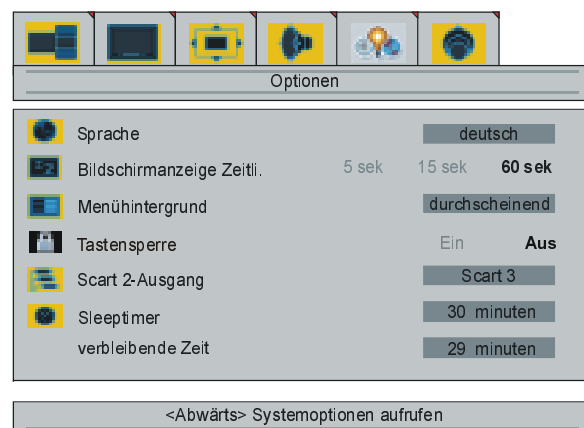

## Sprache

Wählen Sie mit den Tasten „▲“ / „▼“ die Option **Sprache**. Die Meldung „**Mit <Rechts/Links> Sprache ändern**“ wird am Bildschirm angezeigt. Wählen Sie mit den Tasten „◀“ / „▶“ die gewünschte Sprache aus.

## VCR (Videorecorder)

Diese Option wird nur angezeigt, wenn sich das Fernsehgerät im AV-Modus befindet. Wählen Sie mit den Tasten „▲“ / „▼“ die Op-

tion **VCR**. Die Meldung „**Mit <Rechts/Links>**“ wird am Bild-schirm angezeigt. Mit den Tasten „◀ / ▶“ schalten Sie „VCR“ ein oder aus.

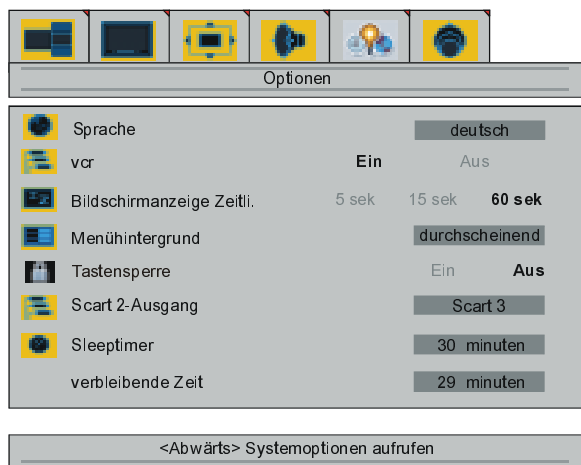

### Zeitlimit Bildschirmanzeige

Wählen Sie mit den Tasten „▲“ / „▼“ die Option **Zeitlimit Bildschirmanzeige**. Die Meldung „<Rechts/Links> **Zeitlimit ändern**“ wird am Bild-schirm angezeigt. Ändern Sie mit den Tasten „◀“ / „▶“ das Zeitlimit auf **5 s**, **15 s** oder **60 s**.

### Menühintergrund

Wählen Sie mit den Tasten „▲“ / „▼“ die Option **Menühintergrund**. Die Meldung „**Mit <Rechts> Menühintergrund ändern**“ wird am Bildschirm angezeigt. Mit der Taste „▶“ können Sie den Menühintergrund auf **Transparent** oder **Undurchsichtig** ändern.

### Tastensperre

Mit dieser Funktion verhindern Sie, dass Unbefugte das TV-Gerät ohne Fernbedienung einschalten, Programme wechseln oder Einstellungen durchführen können.

Wählen Sie mit den Tasten „▲“ / „▼“ die Option **Tastensperre**. Die Meldung „**Mit <Rechts/Links> ändern**“ wird am Bildschirm angezeigt. Die Funktion **KINDERSICHER** wird durch Betätigung der Taste „◀“ oder „▶“ entweder **Ein-** oder **Aus-**geschaltet. Wenn die Funktion ausgeschaltet ist, kann Ihr TV-Gerät auf herkömmliche Weise

bedient werden. Wenn die Funktion eingeschaltet ist, kann das Gerät nur über die Fernbedienung bedient werden.

### Scart 2-Ausgang

Wählen Sie mit den Tasten „▲“ / „▼“ die Option **Scart 2-Ausgang**. Die Meldung „<Rechts/Links> **Scart 2-Ausgang auswählen**“ wird am Bildschirm angezeigt. Sie können den Scart 2-Ausgang mit den Tasten „◀“ / „▶“ auf **Scart 1**, **Tuner** oder **FAV** einstellen.

### Sleeptimer

Wählen Sie mit den Tasten „▲“ / „▼“ die Option **Sleeptimer**. Die Meldung „**Sleeptimer einstellen**“ wird am Bildschirm angezeigt. Sie können den Sleep-timer mit den Tasten „◀“ / „▶“ auf **Aus**, **15**, **30**, **60**, **90** oder **120 Minuten** einstellen. Mit dem Sleep-timer können Sie das Fernsehgerät so programmieren, dass es nach einem bestimmten Zeitraum auto-matisch abschaltet.

### Verbleibende Zeit bis zum Abschalten

In diesem Bereich wird die eingestellte und verbleibende Zeit angezeigt. Die verbleibende Zeit kann nicht mit den Tasten „▲“ / „▼“ ausgewählt werden.

### Einstellungsmenü

Wählen Sie mit den Tasten „◀“ / „▶“ das sechste Symbol. Das Einstellungsmenü wird am Bildschirm angezeigt.

- Wenn Sie im Layoutmenü die Option „Vollbild“ ausgewählt haben, wird das folgende Einstellungsmenü angezeigt.

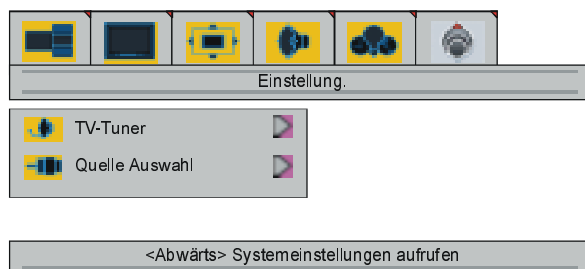

- Wenn im Menü Layout oder im AV-Modus die Optionen PIP oder „Bildschrim teilen“ ausgewählt wurden, wird das Menü Einstellungen wie nachstehend beschrieben angezeigt.



## TV-Tuner

Wählen Sie mit den Tasten „▲“ / „▼“ die Option **TV-Tuner**. Die Meldung „**Mit <OK> AbstimmungsMenü aktivieren**“ wird angezeigt. Mit den Tasten „◀“ / „▶“ oder „OK“ rufen Sie das Menü auf. Das **TV-Tuner**-Menü enthält die beiden Untermenüs **APS** und **Programm**.

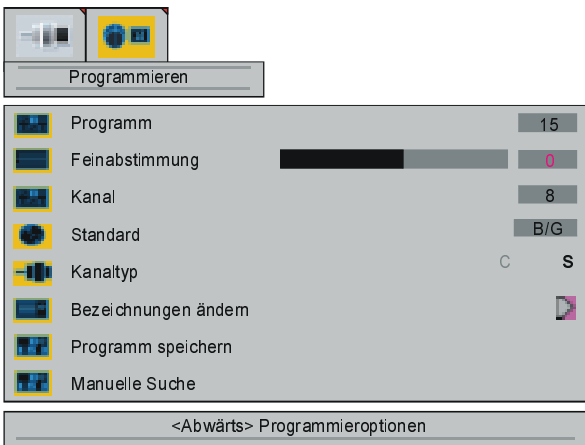
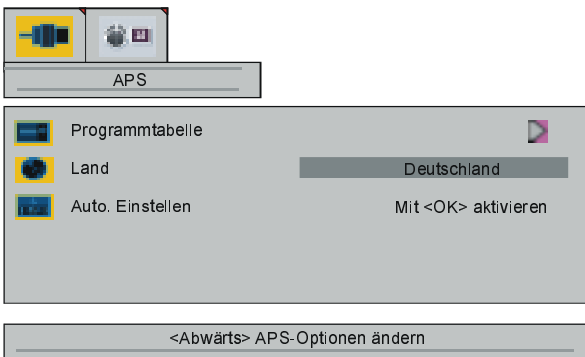

## APS-Untermenü

Im TV-Tuner-Menü wählen Sie mit den Tasten „◀“ / „▶“ das zweite Symbol. Auf dem Bildschirm wird das APS-Menü eingeblendet.

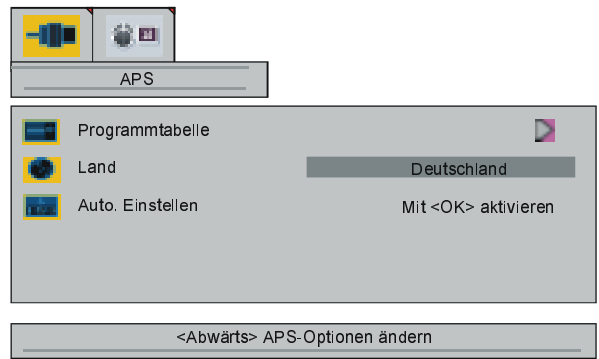

## Programmtabelle

Wählen Sie mit den Tasten „▲“ / „▼“ die Option **Programmtabelle**. Die Meldung „<Rechts/Links> **Programmtabelle**“ wird am Bildschirm angezeigt. Durch Drücken der Tasten „◀“ / „▶“ oder „OK“ rufen Sie die folgende Programmtabelle auf.

Mit der Taste „i“ können Sie die Programmtabelle auch direkt aufrufen.

- Die Programmtabelle lässt sich nur im **Vollbild**-Layout aufrufen. Wenn das Layout auf **PIP** oder **Geteilter Bildschirm** eingestellt ist, können Sie die Programmtabelle nicht aufrufen.

Programmtabelle		
1 CNN	11 ----	21 ----
2 RA12	12 ----	22 ----
3 SAT	13 ----	23 ----
4 RA13	14 ----	24 ----
5 TV5	15 ----	25 ----
6 ZDF	16 ----	26 ----
7 RA1	17 ----	27 ----
8 C02	18 ----	28 ----
9 S07	19 ----	29 ----
10 C05	20 ----	30 ----

● Löschen      ● Einfügen      ● Name

Durch Verschieben des Cursors in vier Richtungen können Sie 30 Programme auf derselben Seite erreichen. Durch Vor- und Zurückblättern der Seiten mit den Navigationstasten können Sie alle Programme im TV-Modus auswählen (nicht im AV-Modus).

In der Programmtabelle funktionieren die Tasten „▲“ / „▼“ als „Aufwärts“- und „Abwärts“-Tasten. Bei Cursorbetätigung erfolgt die Programmwahl automatisch.

Es stehen die Programmnummern zwischen „01“ und „99“ zur Verfügung. Die Ziffer „00“ wird in der Programmtabelle nicht angezeigt. Der Programmname besteht aus fünf Zeichen. Nach der automatischen Programmeinstellung sind die Programmnamen im Format „C02“ bzw. „S07“ (Kanaltyp und Kanalnummer) dargestellt, oder der Name des abgestimmten Kanals ist angegeben.

Im unteren Bereich der Programmtabelle befinden sich verschiedene Sortierfunktionen. Jede dieser Funktionen wird mit einer Farbtaste (s.o.) aktiviert. Mit **Löschen** können Sie ausgewählte Programme löschen. Mit **Einfügen** fügen Sie Programme an eine andere Stelle der Programmliste ein. Mit der Funktion **Name** können Sie den Programmnamen ändern.

### Löschen:

Zum Löschen wird die ROTE Taste gedrückt. Die nachfolgende Warnmeldung wird am Bildschirm angezeigt. Mit der Taste „M“ können Sie den bereits aktivierten Löschvorgang abbrechen. Durch Drücken der „OK“-Taste wird das ausgewählte Programm aus der Programmliste gelöscht, und die anderen Programme rücken entsprechend auf.

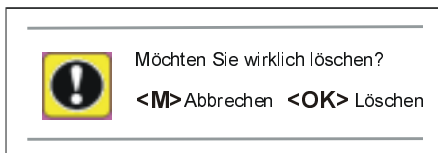

### Einfügen:

Wählen Sie mit den Navigationstasten das Programm aus, das Sie einfügen möchten. Drücken Sie die GRÜNE Taste. Bewegen Sie das ausgewählte Programm mit den Navigationstasten auf die gewünschte Position, und drücken Sie erneut die GRÜNE Taste.

### Name:

Um den Namen des gewünschten Programms zu ändern, wählen Sie das Programm aus, und drücken Sie die GELBE Taste. Das folgende Menü wird am Bildschirm angezeigt.

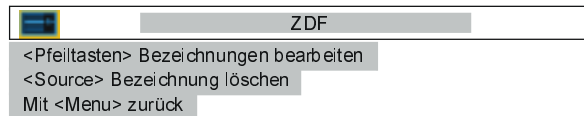

Der erste Buchstabe des ausgewählten Namens ist hervorgehoben. Um das Zeichen zu ändern, drücken Sie die Tasten „▲“ / „▼“. Mit den Tasten „◀“ / „▶“ können Sie andere Zeichen auswählen. Wenn sich der Cursor auf dem letzten Zeichen des Programmnamens befindet, bewegt sich dieser nach Drücken der Taste „▶“ wieder an den Anfang. Wenn sich der Cursor auf dem ersten Zeichen des Programmnamens befindet, bewegt sich dieser nach Drücken der Taste „◀“ auf das letzte Zeichen.

### Land

Wählen Sie mit den Tasten „▲“ / „▼“ das Land aus. Die Meldung „Mit <Rechts/Links> Land ändern“ wird am Bildschirm angezeigt. Sie sollten mit den Tasten „◀“ / „▶“ das Land auswählen, in dem Sie sich befinden.

### Autoset (Automatische Programmeinstellung)

Wählen Sie mit den Tasten „▲“ / „▼“ die Option **Autoset**. Die Meldung „Mit <OK> <Links/Rechts> APS starten“ wird am Bildschirm angezeigt. Nachdem Sie die Tasten „◀“ / „▶“ oder „OK“ gedrückt haben, wird das folgende Menü angezeigt. Wenn Sie die Autoset-Funktion abbrechen möchten, drücken Sie die Taste „M“. Sie kehren zum APS-Menü zurück.

Wenn Sie nach dem Starten der „Autoset“-Funktion die Taste „M“ drücken, wird die Programmtabelle angezeigt.

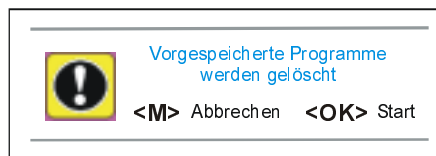

Wenn Sie die Taste „OK“ drücken, startet die Autoset-Funktion, und das folgende Menü wird angezeigt.



Wenn der Autoset-Vorgang beendet ist, wird die Programmtabelle angezeigt.

## Programmmenü

Wählen Sie im **TV-Tuner-Menü** mit den Tasten „◀“ / „▶“ das erste Symbol. Das Programmmenü wird am Bildschirm angezeigt.



### Programm

Wählen Sie mit den Tasten „▲“ / „▼“ die Option **Programm**. Die Meldung „Mit <Rechts/Links> **Programm ändern**“ wird am Bildschirm angezeigt. Wählen Sie mit den Tasten „◀“ / „▶“ die gewünschte Programmnummer aus. Sie können die Nummer auch mit den Zifferntasten der Fernbedienung eingeben. Es stehen 100 Programmspeicherplätze zwischen 0 und 99 zur Verfügung.

### Feinabstimmung

Wählen Sie mit den Tasten „▲“ / „▼“ die Option **Feinabstimmung**. Die Meldung „<Rechts/Links> **Feinabstimmung**“ wird am Bildschirm angezeigt. Führen Sie mit den Tasten „◀“ / „▶“ die gewünschte Feinabstimmung aus. Die Einstellwerte liegen zwischen **-50 und +50**.

### Kanal

Wählen Sie mit den Tasten „▲“ / „▼“ die Option **Kanal**. Die Meldung „<Rechts/Links> **Kanal ändern**“ wird am Bildschirm angezeigt. Wählen Sie mit den Tasten „◀“ / „▶“ die gewünschte Kanalnummer aus. Sie können die Nummer auch mit den Zifferntasten der Fernbedienung eingeben. Die Einstellwerte ändern sich gemäß **Standard** und **Kanaltyp**.

## Standard

Wählen Sie mit den Tasten „▲“ / „▼“ den **Standard** aus. Die Meldung „Mit <Rechts/Links> **Standard ändern**“ wird am Bildschirm angezeigt. Mit den Tasten „◀“ / „▶“ können Sie den Standard auf B/G, D/K, I oder L/L' ändern.

## Kanaltyp

Wählen Sie mit den Tasten „▲“ / „▼“ die Option **Kanaltyp**. Die Meldung „Mit <Rechts/Links> **Kanaltyp ändern**“ wird am Bildschirm angezeigt. Stellen Sie mit den Tasten „◀“ / „▶“ den Kanaltyp auf C oder S ein.

## Bezeichnungen bearbeiten

Wählen Sie mit den Tasten „▲“ / „▼“ die Option **Bezeichnungen bearbeiten**. Die Meldung „<Rechts/Links> **Bezeichnungen bearbeiten**“ wird am Bildschirm angezeigt. Durch Drücken der Tasten „◀“ / „▶“ oder „OK“ rufen Sie das folgende Menü auf.

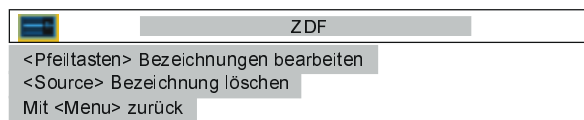

Mit den Tasten „▲“ / „▼“ oder „◀“ / „▶“ können Sie die Bezeichnungen bearbeiten.

## Programm speichern

Wählen Sie mit den Tasten „▲“ / „▼“ die Option **Programm speichern**. Die Meldung „Mit <Rechts/Links> **Programm speichern**“ wird am Bildschirm angezeigt. Mit den Tasten „◀“ / „▶“ oder „OK“ können Sie das Programm speichern. Das folgende Menü wird angezeigt.

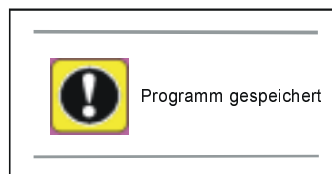



## Manuelle Suche

Wählen Sie mit den Tasten „▲“ / „▼“ die Option **Manuelle Suche**. Die Meldung „Mit <Rechts/Links> **Kanalsuche starten**“ wird am Bildschirm angezeigt. Mit der Taste „◀“ oder „▶“ oder können Sie die Programmsuche starten. Das folgende Menü wird angezeigt.



## Quelle Auswahl

Wählen Sie im **Einstellungsmenü** mit den Tasten „▲“ / „▼“ die Option **Signalquelle**. Die Meldung „<OK> **aktiviert Auswahl der Signalquelle Menü**“ wird angezeigt. Durch Drücken der Tasten „◀“ / „▶“ oder „OK“ rufen Sie das Menü zur Auswahl der Signalquelle auf.

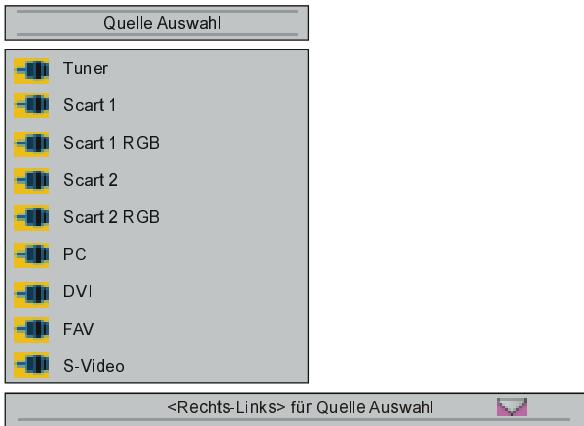

In dem Menü wählen Sie mit den Tasten „▲“ / „▼“ eine Signalquelle aus, und drücken Sie die Taste „▶“, um diese Signalquelle aufzurufen. Als Signalquellen stehen **Tuner, Scart 1, Scart 1 RGB, Scart 2, Scart 2 RGB, PC, DVI, FAV und S-Video**. zur Verfügung. Neun dieser Optionen sind gleichzeitig im Menü zu sehen. Die übrigen Optionen erreichen Sie mit den Tasten „▲“ / „▼“.

## Weitere Funktionen

### TV-Status

**Programmnummer, Programmname und Tonanzeige** werden rechts oben am Bildschirm angezeigt. Die **Signalquelle** dazu wird rechts unten angezeigt. Jeweils nach dem Programmwechsel werden diese Statusinformationen 3 Sekunden lang angezeigt.

**P 01** Programmnummer

**PR.01** Programmname (5 Zeichen)

Diese Anzeigen werden eingeblendet, wenn Sie mit den Zifferntasten ein neues Programm aufrufen, oder wenn Sie eine der Tasten „P<P“, „-P/CH“, „P/CH+“ oder „TV“ drücken.

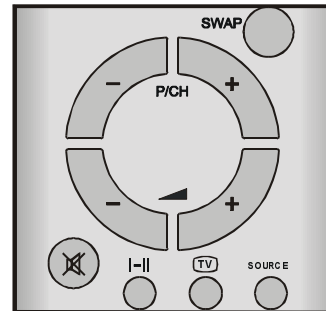

### Voriges Programm

- Drücken Sie die Taste „P<P“ (Voriges Programm), um auf das zuletzt gewählte Programm zurückzuschalten. Mit dieser Taste können Sie zwischen den beiden zuletzt gesehenen Programmen umschalten. Beispiel: Wählen Sie Programm 8. Rufen Sie anschließend Programm 2 auf. Wenn Sie nun die Taste „P<P“ drücken, wird auf Programm 8 umgeschaltet. Wenn Sie die Taste nochmals drücken, wird wieder Programm 2 aufgerufen usw.

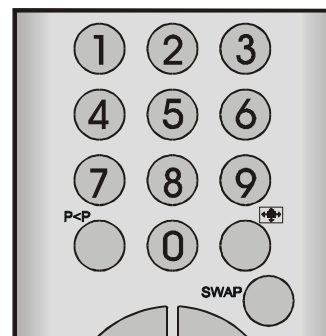

## Aktives Fenster einschalten

Im PIP- und PAP-Modus (Bild-im-Bild, Bild-und-Bild) können Sie mit den Tasten „▲“ und „▼“ das aktive Fenster auswählen. Die Cursortasten „◀“ und „▶“ werden dazu verwendet, um den Stummschalt-Status (Ton ein oder aus) des aktiven Fensters anzuzeigen.

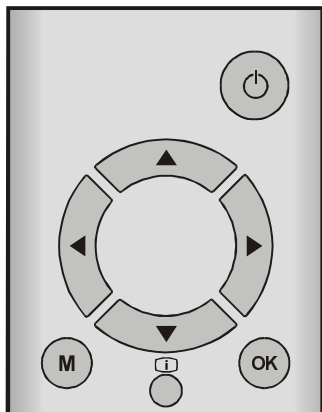

## Programmtausch (SWAP)

Mit dieser Taste können Sie die Programme zwischen PIP-Fenster und Hauptfenster umschalten, wenn das **PIP**-Layout eingestellt ist. Der PC-Bildschirm wird nicht im PIP-Fenster angezeigt.

## Standbild

Mit der Taste „OK“ können Sie das Bild „einfrieren“. Für diese Funktion muss der Bildschirm im **Vollbild**-Modus eingestellt sein. Im Layout **Geteilter Bildschirm** und **PIP** ist diese Funktion nicht verfügbar.

## Tonanzeige

Als Alternativen werden **Mono**, **Stereo**, **Dual A** und **Dual B** angezeigt. Diese Anzeige wird am Bildschirm unter der Programmnummer eingeblendet. Zur Auswahl der Toneinstellungen **Mono**, **Stereo**, **Dual A** oder **Dual B** verwenden Sie die Taste „I-II“.

Bei **Mono**-Übertragungen bzw. bei „erzwungener“ Mono-Einstellung in Stereo-Übertragungen.

**MONO**

Bei **Stereo**-Übertragungen.

**STEREO**

Bei Zweikanalton-Übertragungen. **Dual A** ist standardmäßig eingestellt, kann aber auch nach der Einstellung **Dual B** mit der Fernbedienung eingestellt werden.

**DUAL A**

Wenn **Dual B** mit der Fernbedienung ausgewählt wird.

**DUAL B**

## Stummschalten-Anzeige

Wenn die Funktion aktiviert ist, befindet sich diese Anzeige oben links am Bildschirm.



Um die Lautsprecher wieder einzuschalten, gibt es zwei Möglichkeiten: Betätigen Sie die Taste „~~M~~“, um die Lautstärke wieder auf den vorherigen Wert zu setzen, oder verwenden Sie die Lautstärkeregelungstasten, um die Lautstärke ausgehend vom vorherigen Wert zu erhöhen oder zu verringern.

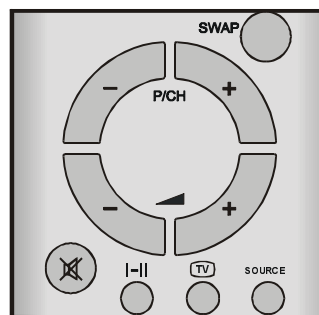

Wenn die Layout-Einstellung **PIP** ausgewählt ist, wird die Stummschalten-Anzeige oben in der Mitte des PIP-Fensters angezeigt.

Wenn die Layout-Einstellung **Geteilter Bildschirm** ausgewählt ist, wird die Stummschalten-Anzeige im aktiven Fenster oben links angezeigt.

## AV-Betriebsarten

Wenn Sie die „**SOURCE**“-Taste drücken (**oder das Menü Signalquelle**) können Sie Ihr Fernsehgerät in den AV-Modus umschalten (die Funktion ist nicht im Teletext-Modus verfügbar). Die folgenden AV-Modi werden durch Drücken dieser Taste nacheinander aufgerufen: **Tuner 1**, **Scart 1**, **Scart 1 RGB**, **Scart 2**, **Scart 2 RGB**, **PC**, **DVI**, **FAV** und **SVideo**.



Wenn Sie Ihren Videorecorder als Signalquelle verwenden, muss die Option **VCR** im **Optionsmenü** auf **Ein** gestellt sein.

Um den AV-Modus abzubrechen, drücken Sie die Taste „**TV**“, eine Zifferntaste oder „**-P/CH**“ / „**P/CH+**“.

## Teletext

Teletext ist ein Informationssystem, bei dem Texte auf Ihrem TV-Bildschirm angezeigt werden. Mit dem Teletext-Informationssystem können Sie sich Informationsseiten über die Themen anzeigen lassen, die Sie im Inhaltsverzeichnis (Index) finden.

Im Textmodus steht die Bildschirmanzeige nicht zur Verfügung.

Kontrast-, Helligkeit- und Farbreglung sind im Textmodus nicht verfügbar; Lautstärkeregelung ist möglich.

### Teletext aktivieren

- Um Teletext zu aktivieren, wählen Sie einen TV-Sender aus, der Teletext überträgt.
- Betätigen Sie die Taste „“. Normalerweise erscheint nun das Inhaltsverzeichnis (Index) am Bildschirm.

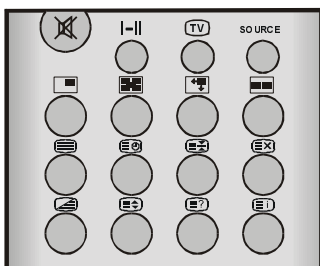

### Teletextseite aufrufen

- Geben Sie mit den Zifferntasten die Nummer der gewünschten Teletextseite ein.

Die gewählte Seitennummer wird oben links am Bildschirm angezeigt. Der Teletext-Seitenzähler sucht nun so lange, bis die ausgewählte Seite erreicht ist. Die gewünschten Informationen werden am Bildschirm angezeigt.

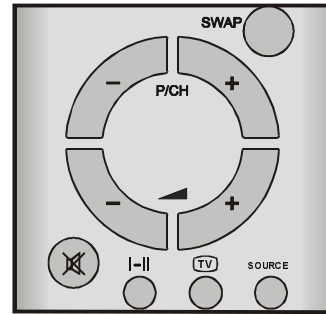



- Mit der Taste „**P/CH +**“ blättern Sie den Teletext jeweils eine Seite weiter.
- Mit der Taste „**- P/CH**“ blättern Sie den Teletext jeweils eine Seite zurück.



### Indexseite aufrufen

- Um die Seitennummer für den Index aufzurufen (normalerweise Seite 100), drücken Sie die Taste „“.



### Teletext zusammen mit TV-Programm anzeigen

- Drücken Sie die Taste „“. Der Text überlagert nun das Programm auf dem Bildschirm.
- Drücken Sie nun die Taste „“ erneut, um zu der Teletextseite zurückzukehren.

### Doppelte Texthöhe einstellen



- Drücken Sie die Taste „“, um die obere Hälfte der Seite in doppelter Schriftgröße anzuzeigen.
- Drücken Sie die Taste „“ erneut, um die untere Hälfte der Seite in doppelter Schriftgröße anzuzeigen.
- Um die gesamte Seite wieder in normaler Schriftgröße anzuzeigen, drücken Sie nochmals die Taste „“.

### „Versteckte“ Informationen zeigen

- Auf Quiz- oder Spielseiten rufen Sie mit der Taste „“ die versteckten Antworten/ Lösungen auf.
- Wenn Sie die Taste „“ nochmals drücken, sind die angezeigten Antworten wieder verborgen.



## Automatischen Seitenwechsel anhalten

Die ausgewählte Teletextseite enthält möglicherweise mehr Informationen, als der Bildschirm fassen kann. Die übrigen Informationen werden nach einer Verzögerungszeit angezeigt.



- Drücken Sie die Taste „“, um den automatischen Seitenwechsel anzuhalten.
- Drücken Sie die Taste „“ erneut, um die nächste Seite anzuzeigen.

## Unterseite aufrufen

Unterseiten sind Abschnitte von längeren Teletextseiten, die nur abschnittsweise am Bildschirm angezeigt werden können.

- Rufen Sie die gewünschte Teletextseite auf.
- Drücken Sie die Taste „“.
- Geben Sie mit den Zifferntasten vier Ziffern ein (z.B. 0001), um die gewünschte Unterseite aufzurufen.
- Wenn die ausgewählte Unterseite nicht nach kurzer Zeit angezeigt wird, drücken Sie die Taste „“. Das TV-Programm erscheint am Bildschirm.
- Wenn die gewählte Teletextseite aufgefunden ist, wird die Seitennummer links oben am Bildschirm angezeigt.
- Um die gewählte Teletextseite anzuzeigen, drücken Sie die Taste „“.



## Geteilter Bildschirm

- Während der Bildschirm geteilt ist, können Sie nur auf der linken Bildschirmseite in den Teletext-Modus des jeweiligen Programms umschalten. Auf der rechten Bildschirmseite ist kein Teletext verfügbar.
- Wählen Sie das Programm auf der linken Bildschirmseite als aktives Fenster. Drücken Sie die Taste „“. Auf Ihrem Bildschirm wird der Teletext angezeigt. Um die Teletextfunktion zu verlassen, betätigen Sie die Taste „“ oder „“.

## Teletext beenden

- Drücken Sie die Taste „“ oder „“. Der Bildschirm schaltet in den TV-Modus.

## Uhrzeit anzeigen

- Wenn Sie ein TV-Programm mit Teletext-Übertragung ansehen, drücken Sie die Taste „“. Die aktuelle Uhrzeit wird mit dem Teletextsignal übertragen und auf dem Bildschirm angezeigt.
- Drücken Sie nun die Taste „“ erneut, um die Uhrzeit wieder auszublenden.
- Wenn Sie ein Programm ohne Teletext-Übertragung ansehen, werden keine Zeitdaten angezeigt.

## Fasttext

Ihr Fernsehgerät unterstützt das Teletextsystem mit 10 gespeicherten Seiten. Wenn Sie eine der zehn gespeicherten Seiten eingeben, wird diese Seite ohne weitere Suche sofort angezeigt. Wenn sich angeforderte Seite nicht im Speicher befindet, sucht das System nach der angeforderten Seitennummer und speichert die 10 Seiten einschließlich der angeforderten Seite in den Speicher, nachdem es sie gefunden hat.

- Mit der Taste „**P/CH+**“ blättern Sie den Teletext jeweils eine Seite weiter.
- Mit der Taste „**-P/CH**“ blättern Sie den Teletext jeweils eine Seite zurück.

## Für Fasttext

Die Themenüberschrift für die Informationen ist möglicherweise farbig dargestellt.

- Betätigen Sie die entsprechende **rote**, **grüne**, **gelbe** oder **blaue** Farbtaste, um die gewünschte Seite schnell aufzurufen.

## Für Toptext

Der Toptextmodus wird automatisch aktiviert, wenn entsprechende Signale empfangen werden.

- Bei vorhandener Toptext-Übertragung erscheinen farbliche Schaltflächen in der Statuszeile.

- Wenn keine Toptext-Übertragung stattfindet, ist die Statuszeile ausgeblendet.

Die Themenüberschrift für die Informationen befindet sich möglicherweise in einem farbigen Kasten.

Im Top-Modus werden die Seiten mit der Taste „**P/CH**“ oder „**P/CH+**“ vor- bzw. zurückgeblättert. Wenn keine Toptext-Übertragung bei der Anwendung dieser Befehle verfügbar ist, wird der normale Suchlauf wirksam. Beispielsweise erscheint dabei Seite 100 um einen Zähler höher als Seite 199.

## Externe Geräte anschließen

Sie können eine breite Palette von Audio- und Videogeräten an Ihr Fernsehgerät anschließen.

In den nachstehenden Anschlussdiagrammen ist dargestellt, wo die verschiedenen externen Geräte (optional) an Ihr Fernsehgerät angeschlossen werden. Die Anschlüsse befinden sich an der Rückseite oder an der rechten Seite Ihres Fernsehgeräts.

### Euro-Scart-Anschluss

Ihr TFT-Fernsehgerät ist mit zwei Scart-Anschlüssen ausgestattet. Externe Geräte (z. B. Videorecorder, Decoder usw.), die über eigene Scart-Anschlüsse verfügen, schließen Sie am SCART 1- oder SCART 2-Eingang des Fernsehgeräts an.

Wenn an den Scart-Anschlüssen ein externes Gerät angeschlossen ist, schaltet das Fernsehgerät automatisch in den AV-Modus. Wenn die Signalquelle ein RGB-Signal sendet, wählen Sie in dem Signalquellenmenü die RGB-Option aus, damit das Bild angezeigt wird. Wenn das entsprechende Gerät an SCART 1 angeschlossen ist, wählen Sie **Scart 1 RGB**. Wenn das entsprechende Gerät an SCART 2 angeschlossen ist, wählen Sie **Scart 2 RGB**.

### Antennenanschluss

Wenn Sie externe Geräte an Ihr Fernsehgerät anschließen möchten (z. B. Video, Decoder usw.), die nicht über Scart-Anschlüsse

verfügen, schließen Sie diese am Antennenanschluss des Fernsehgeräts an.

**Wenn der Videorecorder am Antennenanschluss angeschlossen ist, sollten Sie Programm 0 für das Videosignal verwenden.**

### Decoder

Kabelfernsehen bietet Ihnen eine große Auswahl an Programmen. Einige Programme sind freigegeben, andere wiederum sind gebührenpflichtig. D.h. Sie schließen mit der Fernsehgesellschaft, deren Programme Sie empfangen möchten, einen Vertrag ab. Diese Gesellschaft liefert Ihnen einen passenden Decoder, der die Programme entschlüsselt.

Weitere Informationen erhalten Sie bei Ihrem Händler. Lesen Sie dazu auch in dem Decoder-Handbuch nach.

#### Decoder mit Antennenanschluss an das Fernsehgerät anschließen

- Schließen Sie das Antennenkabel an.

#### Decoder ohne Antennenanschluss an das Fernsehgerät anschließen

- Schließen Sie den Decoder mit einem Scartkabel an den **SCART 1**-Eingang des Fernsehgerätes an.

### TV und Videorecorder

- Schließen Sie die Antennenkabel an.

Sie erhalten eine bessere Bildqualität, wenn Sie die Geräte mit einem Scart-Kabel über die **SCART**-Anschlüsse verbinden.

### NTSC-Wiedergabe

Um diese Option zu nutzen, schließen Sie den NTSC-Videorecorder

- Schließen Sie den NTSC-Videorecorder an den Scart-Anschluss auf der Rückseite des Fernsehgeräts an.
- Schließen Sie den NTSC-Videorecorder an den Cinch-Anschluss auf der rechten Seite des Fernsehgeräts an.

Drücken Sie anschließend die Taste „**SOURCE**“, um die richtige Signalquelle auszuwählen.

## Kopiereinrichtung

Auswahl des Signals für **Videoaufnahmen**.

- Wählen Sie das **Optionsmenü**.
- Wählen Sie mit den Tasten „▲“ / „▼“ den **SCART 2-Ausgang** aus.
- Wählen Sie **Scart 1**, um das Bild vom Verstärker zu kopieren.
- Wählen Sie **Scart 2**, um das Bild von FAV oder SCART 2 zu kopieren.

## Testsignal des Videorecorders suchen und speichern

- Ziehen Sie den Antennenstecker von dem Antennenanschluss „**ANT**“ ihres Videorecorders ab.
- Schalten Sie Ihr Fernsehgerät ein, und schalten Sie den Videorecorder auf Testsignal. (Lesen Sie dazu auch in dem Videorecorder-Handbuch nach.)
- Rufen Sie das **TV-Tuner-Menü** im **Einstellungsmenü** auf. Rufen Sie das **Programm-Menü** im **TV-Tuner-Menü** auf, und wählen Sie **Manuelle Suche**.
- Suchen Sie das Testsignal Ihres Videorecorders auf dieselbe Weise, wie Sie auch die TV-Signale gesucht (und gespeichert) haben. Siehe **Programm**-Menü. Speichern Sie das Testsignal auf Programmplatz 0.
- Wenn Sie das Testsignal gespeichert haben, schließen Sie das Antennenkabel wieder an den Antennenanschluss „**ANT**“ des Videorecorders an.

## Kamera und Camcorder

### Anschließen am FAV-Eingang

Schließen Sie die Kamera bzw. den Camcorder an den FAV-Eingang an der rechten Seite des Fernsehgeräts an.

- Schließen Sie Ihre Geräte an die TV-Eingänge **VIDEO** (gelb), **AUDIO R** (rot) und **AUDIO L**

(weiß) an. Achten Sie darauf, dass die Farben der Stecker und der Eingangsbuchsen übereinstimmen.

### Anschließen am S-VHS-Eingang

Schließen Sie die Kamera bzw. den Camcorder an den S-VHS-Eingang an der rechten Seite des Fernsehgeräts an.

- Schließen Sie Ihre Geräte mit dem S-VHS-Kabel am S-VHS-Eingang und an den entsprechenden Audioeingängen FAV des Fernsehgeräts an.

### Decoder am Videorecorder anschließen

Einige Videorecorder verfügen über spezielle Scart-Anschlüsse für Decoder.

- Schließen Sie ein Scart-Kabel an den Scart-Anschluss Ihres Decoders und an den speziellen Scart-Anschluss Ihres Videorecorders an. Lesen Sie dazu die Angaben in dem Videorecorder-Handbuch.
- Wenn Sie Ihren Videorecorder an das Fernsehgerät anschließen möchten, lesen die Informationen im Abschnitt „TV und Videorecorder“.

Wenn Sie weitere Geräte an Ihr Fernsehgerät anschließen möchten, wenden Sie sich an Ihren Händler.

### Kopfhörer anschließen

Zum Anschließen des Kopfhörers verwenden Sie den Stereo-Kopfhöreranschluss an der rechten Seite des Fernsehgeräts.

# Antennenanschlüsse

## Antennenanschlüsse

VHF-Antenne

Methode 1

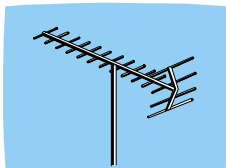

Koaxialrundkabel, 75 Ohm



Geräterückseite

VHF/UHF-Antenne

Methode 2

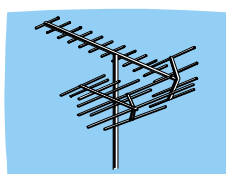

Doppeladriges Flachkabel, 300-Ohm

Koaxialrundkabel, 75 Ohm

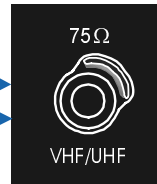

Geräterückseite

# Externe Geräte anschließen

KOPFHÖRER



AUDIO

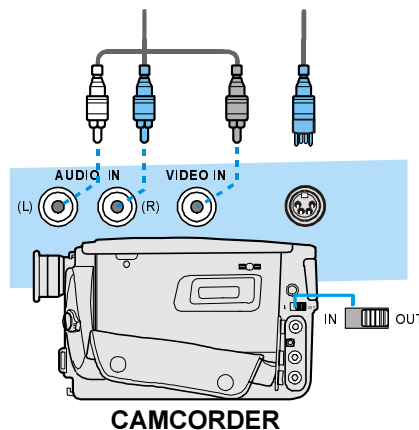
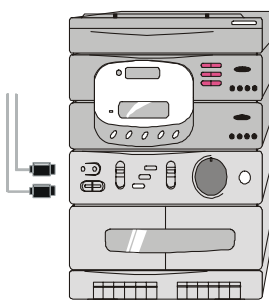

CAMCORDER

VIDEO

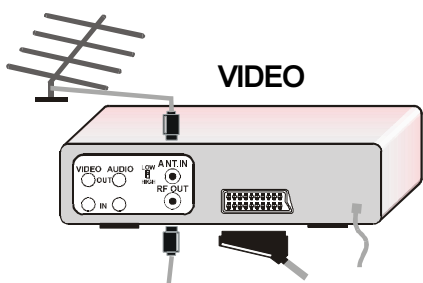

DECODER

FÜR SATELLITEN-RECEIVER

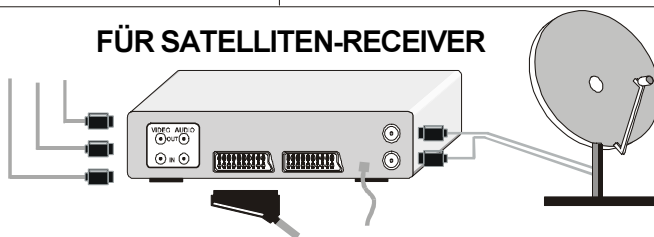

ANTENNA

## Tipps

### Bildschirmpflege

Reinigen Sie den Bildschirm mit einem angefeuchteten, weichen Tuch. Verwenden Sie keine Scheuermittel, damit die Bildschirmbeschichtung nicht beschädigt wird.

### Schlechtes Bild

Haben Sie das korrekte TV-System eingestellt? Befindet sich Ihr Fernsehgerät oder Ihre Antennenanlage zu nah an Lautsprechern, nicht geerdeten Audiogeräten, Neonlampen usw.?

Berge oder hohe Gebäude in Ihrer Umgebung können doppelte Konturen oder Geisterbilder verursachen. Möglicherweise lässt sich die Bildqualität dadurch verbessern, dass Sie die Ausrichtung der Antenne korrigieren.

Sind Bild oder Teletext nicht zu erkennen? Vergewissern Sie sich, dass die richtige Frequenz eingestellt ist.

Die Bildqualität verschlechtert sich u.U., wenn zwei Peripheriegeräte gleichzeitig an das Fernsehgerät angeschlossen sind. In diesem Fall trennen Sie eines dieser Geräte ab.

### Kein Bild

Ist die Antenne korrekt angeschlossen? Sind die Stecker fest in die Antennenanschlüsse eingesteckt? Ist das Antennenkabel beschädigt? Werden für den Antennenanschluss geeignete Stecker verwendet? Falls Sie Zweifel haben, erkundigen Sie sich bei Ihrem Händler.

„Kein Bild“ bedeutet, dass Ihr Fernsehgerät kein Übertragungssignal empfängt. Haben Sie auf der Fernbedienung die richtigen Tasten gedrückt? Versuchen Sie es erneut.

## Ton

Sie hören keinen Ton. Haben Sie möglicherweise den Ton mit der Taste „“ ausgeschaltet? Sind externe Lautsprecher am Fernsehgerät angeschlossen?

Der Klang kommt nur aus einem der Lautsprecher. Ist die Balance extrem in eine Richtung geregelt? Siehe **Audio-Menü**.

### Fernbedienung

Ihr Fernsehgerät spricht nicht mehr auf die Fernbedienung an. Betätigen Sie die Taste „“ auf der Fernbedienung erneut. Möglicherweise sind die Batterien der Fernbedienung leer. Alternativ können Sie auch die Tasten oben am Fernsehgerät benutzen.

Haben Sie das falsche Menü aufgerufen? Drücken Sie die Taste „**M**“, um in das vorherige Menü zurückzukehren.

### Probleme bleiben bestehen:

Schalten Sie Ihr Fernsehgerät aus und anschließend wieder ein. Wenn das Problem dadurch nicht behoben wird, rufen Sie den Kundendienst an. Reparieren Sie das Gerät auf keinen Fall selbst.

## Technische Daten

### TV-ÜBERTRAGUNGSNORM

PAL B/G

### EMPFANGSKANÄLE

VHF (BAND I/III)

UHF (BAND U)

HYPERBAND

KABEL-TV (S1-S20/ S21-S41)

**PROGRAMMSPEICHERPLÄTZE 100**

### PROGRAMMANZEIGE

On Screen Display (Bildschirmanzeige)

### RF-ANTENNENANSCHLUSS

75 Ohm, asymmetrisch

### BETRIEBSSPANNUNG

230 V Wechselstrom, 50 Hz

### AUDIO

VIRTUAL DOLBY SURROUND

### AUDIO-AUSGANGSLEISTUNG ( $W_{RMS.}$ ) (%10 THD)

2 x 8

### LEISTUNGS-AUFNAHME (W) (max.)

148 W

< 3 W (Bereitschaft)

### BILDSCHIRM

16:9 Bildschirm, 29,53" Bildschirmgröße

### ABMESSUNGEN (mm)

ABMESSUNGEN (mm)				
D	L	H	Gewicht (kg)	
260	847	522	14.8	Mit Fuß
102	847	490	13	Ohne Fuß

# Contents

<b>Remote Control Buttons .....</b>	<b>31</b>	<b>Other Features .....</b>	<b>48</b>
<b>TFT TV .....</b>	<b>32</b>	TV Status .....	48
Installation Of The TFT TV To		Active window switch .....	49
The Wall .....	34	Programme Swap (SWAP) .....	49
<b>Preparation .....</b>	<b>36</b>	Freeze Picture .....	49
Features .....	36	Sound Indicator .....	49
Panel Features .....	36	Mute Indicator .....	49
<b>Safety Precautions .....</b>	<b>36</b>	AV Modes .....	50
<b>Before Switching On Your TV .....</b>	<b>38</b>	<b>Teletext .....</b>	<b>50</b>
Power Connection .....	38	To Operate Teletext .....	50
Connections To The RF Input Socket	38	To Select A Page Of Teletext .....	50
How To Connect Other Devices .....	38	To Select Index Page .....	50
Inserting Batteries In The Remote		To Select Teletext With A TV	
Control Handset .....	38	Programme .....	50
<b>Switching The TV ON/OFF .....</b>	<b>38</b>	To Select Double Height Text .....	50
To switch the TV on: .....	38	To Reveal "Concealed" Information ...	50
To switch the TV off: .....	38	To Stop Automatic Page Change .....	51
<b>Operating The TV .....</b>	<b>39</b>	To Select A Subcode Page .....	51
Initial APS (Automatic Programming		Split Screen .....	51
System) .....	39	To Exit Teletext .....	51
Operating with the buttons		To Display The Time .....	51
on the TV set .....	39	Fastext .....	51
Operating With Remote Control .....	39	<b>Connect Peripheral Equipment .....</b>	<b>52</b>
layout menu .....	40	Via The Euroconnector .....	52
picture menu .....	41	Via Ant Input .....	52
When VGA Or DVI Is Connected		Decoder .....	52
To TV: .....	41	TV And Video Recorder .....	52
window menu .....	42	Playback NTSC .....	52
When VGA Or DVI Is Connected		Copy Facility .....	52
To TV: .....	43	Search For And Store The Test Signal	
audio menu .....	43	Of The Video Recorder .....	52
options menu .....	44	<b>Antenna Connections .....</b>	<b>53</b>
settings menu .....	45	Camera And Camcorder .....	54
aps menu .....	45	Connect The Decoder To The Video	
program table .....	46	Recorder .....	54
programming menu .....	47	Connecting Headphones .....	54
source select .....	48	<b>Tips .....</b>	<b>54</b>
		<b>Specifications .....</b>	<b>55</b>



# Remote Control Buttons

- ① = Stand By
- ② = Cursor Up
- ③ = Cursor Right
- ④ **OK** = Okay / Freeze
- ⑤ **0 - 9** = Direct Program
- ⑥ = Image size
- ⑦ **SWAP** = Program / Source swap
- ⑧ **P/CH +** = Programme Up
- ⑨ = Volume Up
- ⑩ = TV / Quit Menu
- ⑪ **SOURCE** = Source select
- ⑫ = PIP size / YELLOW
- ⑬ = Split screen / BLUE
- ⑭ = Hold
- ⑮ = Update
- ⑯ = Index Page
- ⑰ = Reveal
- ⑱ = Expand
- ⑲ = Mix / Zoom-Pan
- ⑳ = Teletext
- ㉑ = Time / Subpage
- ㉒ = PIP / RED
- ㉓ = PIP position / GREEN
- ㉔ = Mute
- ㉕ **I-II** = Mono/Stereo - Dual A-B
- ㉖ = Volume Down
- ㉗ **- P/CH** = Programme Down
- ㉘ **P<P** = Previous Programme
- ㉙ = Info (Program Table)
- ㉚ **M** = Menu
- ㉛ = Cursor Down
- ㉜ = Cursor Left

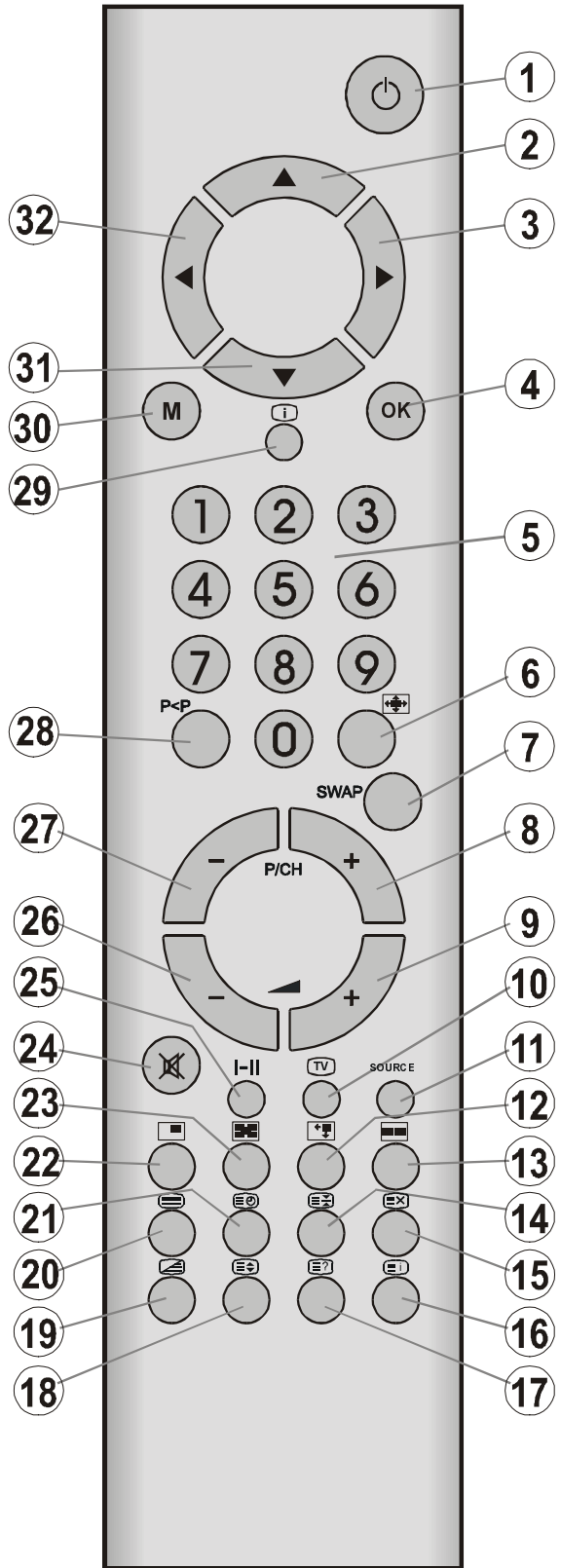

# TFT TV

## FRONT VIEW



## REAR VIEW

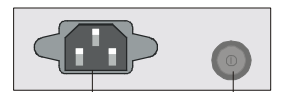
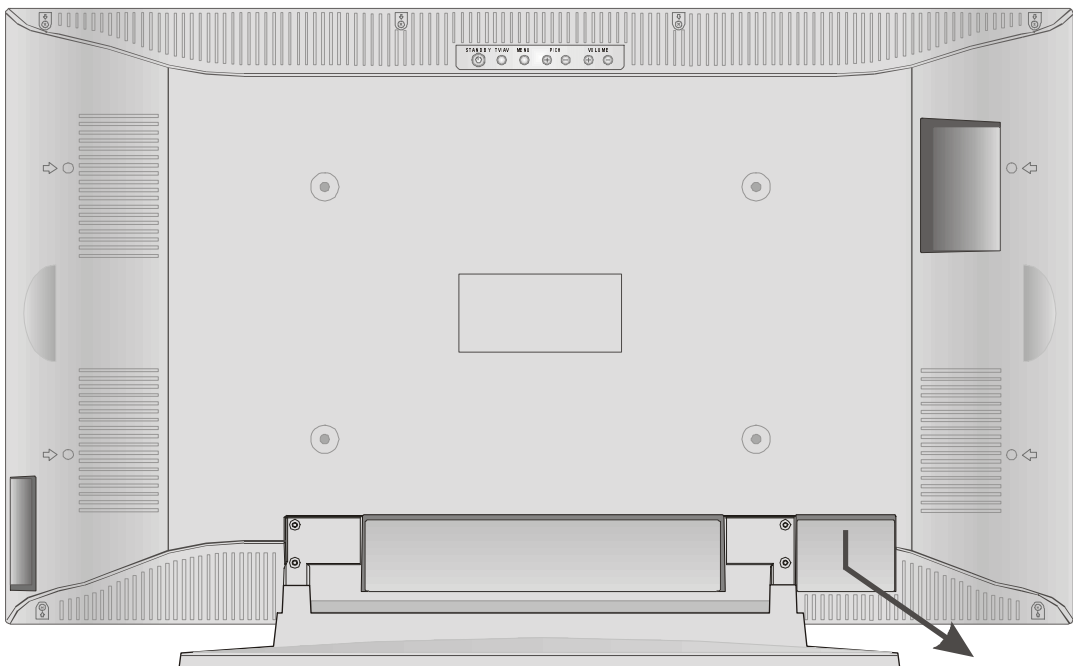

Power cord  
input

On/Off  
switch

- Ⓐ Headphone
- Ⓑ Audio Input (Left, Right)
- Ⓒ Video Input
- Ⓓ S-VHS Input
- Ⓔ STAND BY button
- Ⓕ TV/AV button
- Ⓖ MENU button
- Ⓗ Program Up, Program Down buttons
- Ⓘ Volume Up, Volume Down buttons
- Ⓙ Power cord input
- Ⓚ On/Off switch
- Ⓛ Antenna
- Ⓜ Audio Line Out L, R
- Ⓝ Scart 1 } Full Scart
- Ⓞ Scart 2 }
- Ⓟ Audio In (for VGA and DVI source)
- Ⓡ DVI Input
- Ⓢ VGA Input

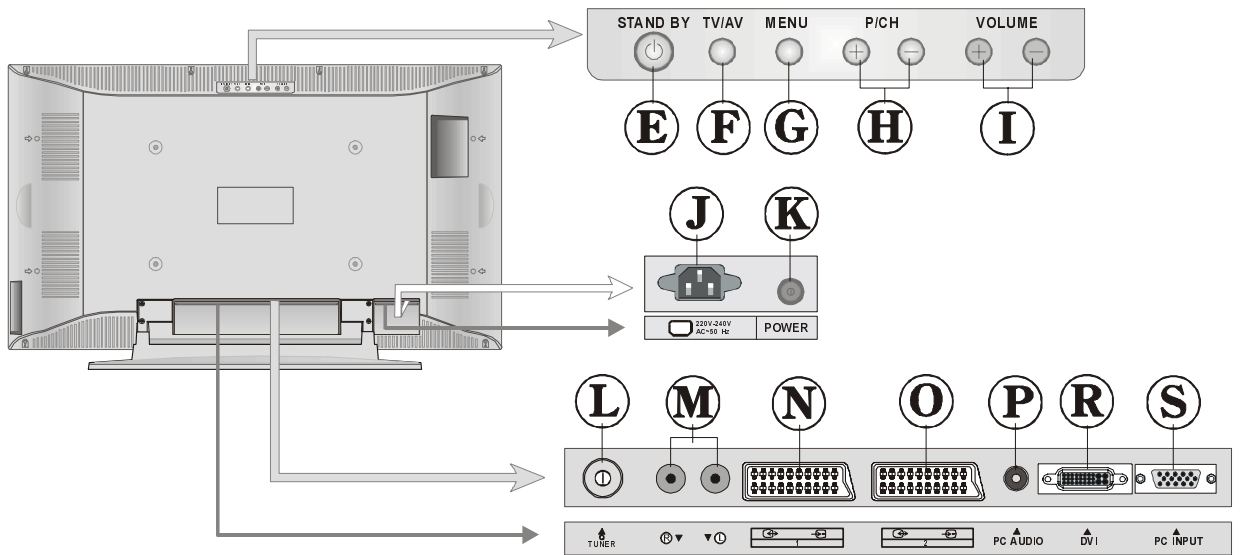
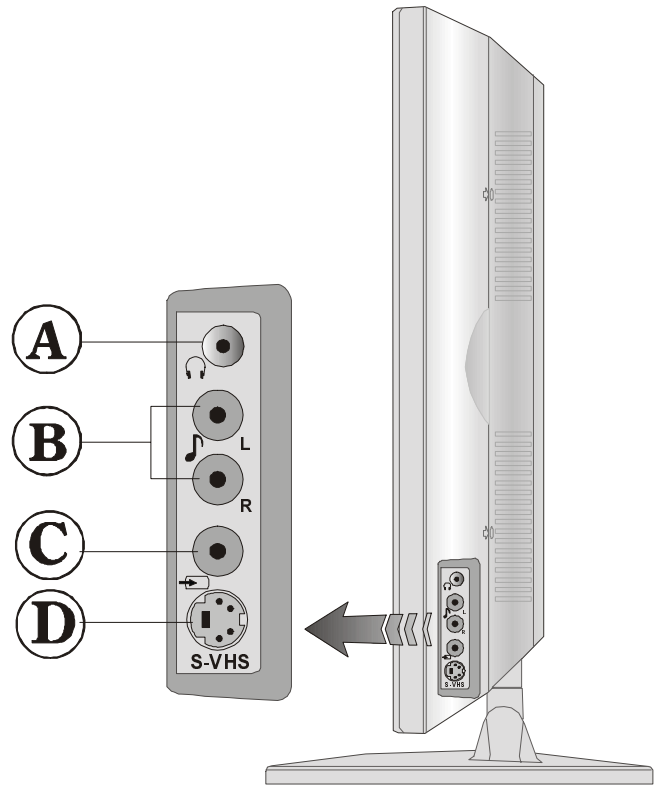

## Installation Of The TFT TV To The Wall

1- To install the **TFT TV** on the wall, first of all, foot assembly should be removed. (Figure 1). Unscrew the 4 screws (**M4 x 6**) that attach the foot assembly to the **TFT** panel and remove the foot assembly from the **TFT** panel.

2- Place the 4 plastic pins to the circular screw holes at the rear of the **TFT** and screw them to the **TFT** panel with 4 (**M6 x 20**) screws.

3- Install the wall hanger as in figure 2 to the wall with 4 anchors (**M7 x 30**) and 4 screws (**M4 x 30**).

Decide the place on the wall where the **TFT** panel would be placed. Level and mark with a pencil the 4 mounting points on the wall hanger. Drill pilot holes for the plastic anchors and then fix the wall hanger with 4 screws (**M4 x 30**).

4- Raise the **TFT** panel and hang it to the holes on the wall hanger from the 4 hanging screws at the rear of the **TFT** panel.

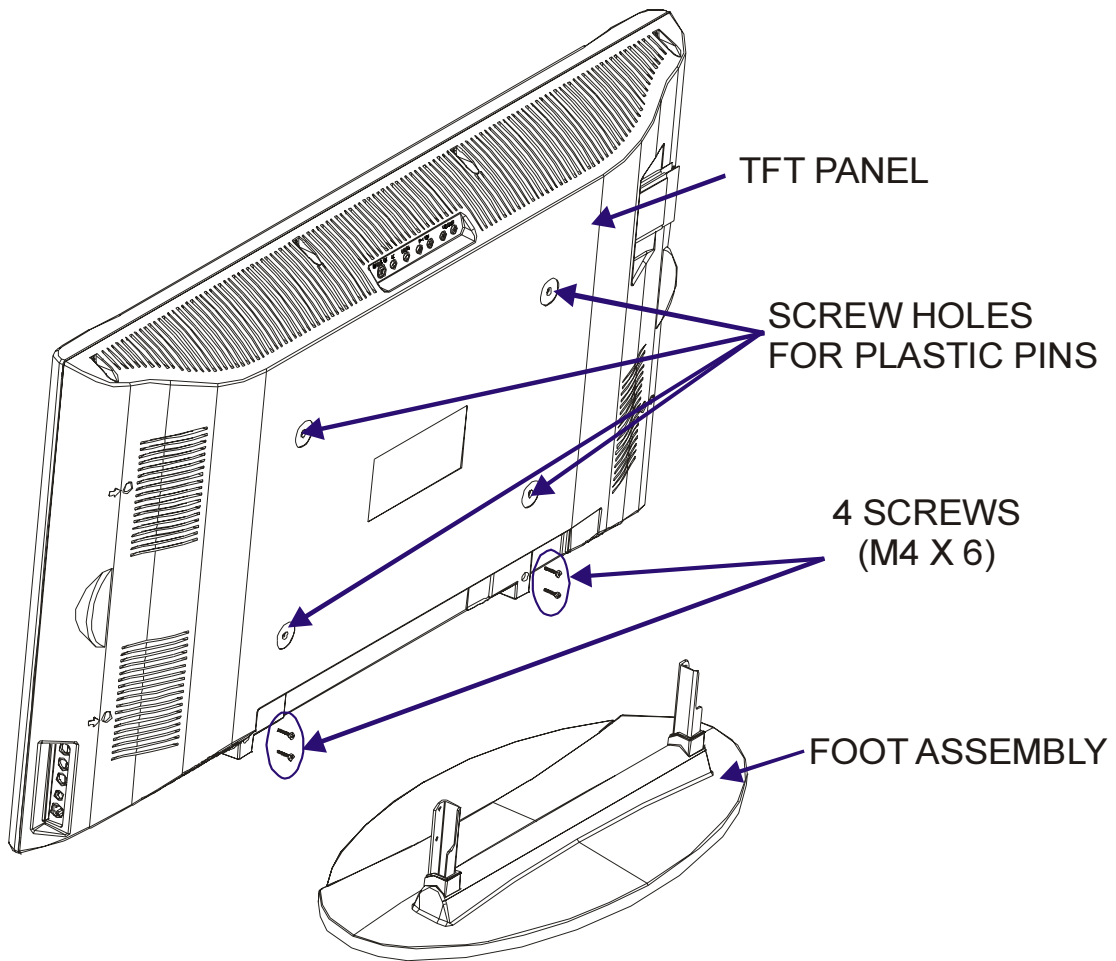

**FIGURE 1**

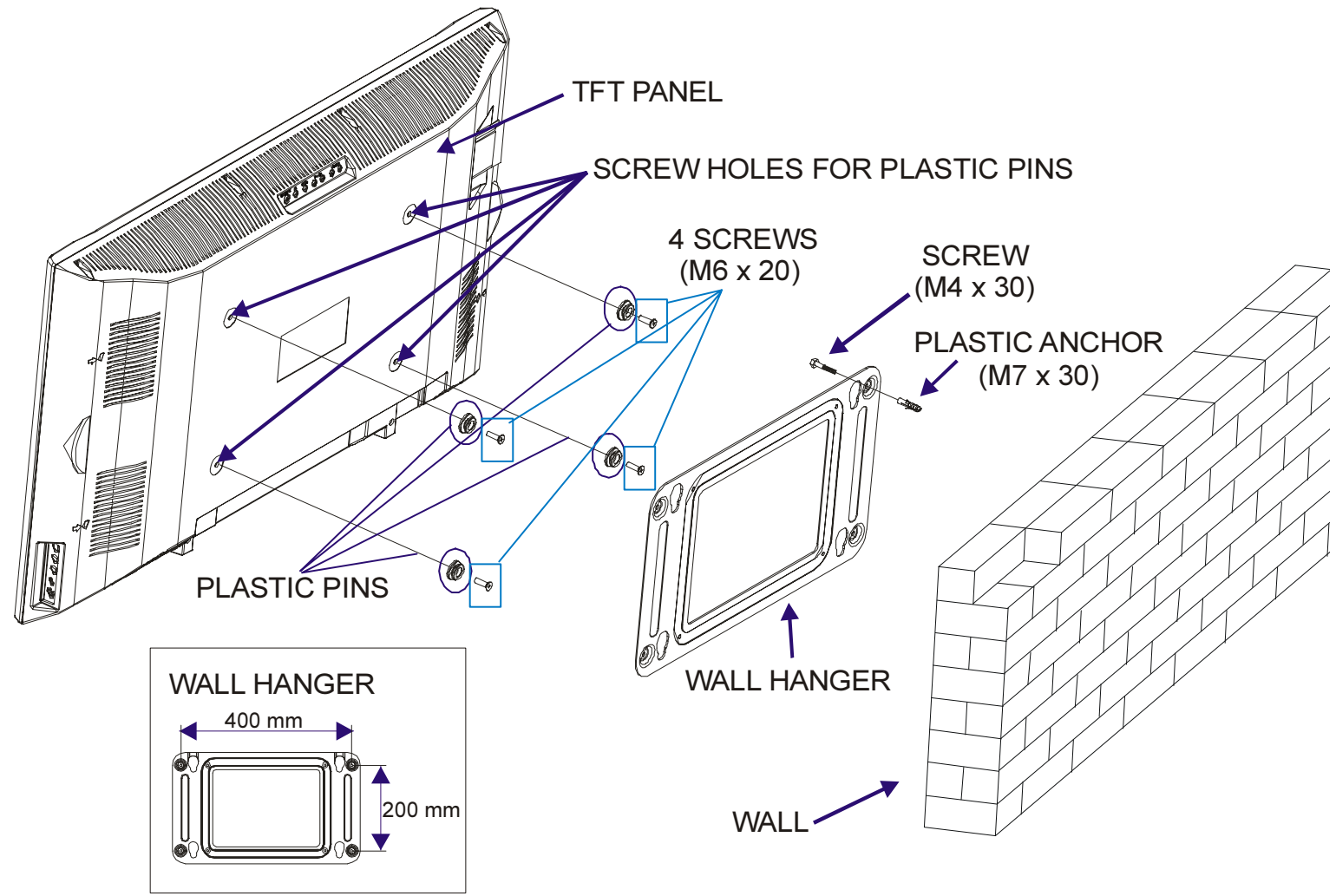

**FIGURE 2**

## Preparation

For ventilation, leave a space of at least 10 cm free all around the set. To prevent any fault and unsafe situations, please do not place any objects on top of the set.

Use this apparatus in tropical and/or moderate climates.

## Features

- It is a remote controlled color television.
- 100 programmes from VHF, UHF bands or cable channels can be preset.
- It can tune cable channels.
- Controlling the TV is very easy by its menu driven system.
- It has 2 Euroconnector sockets for external devices (such as video, video games, audio set, etc.)
- Stereo sound system (German+Nicam).
- Full function Teletext .  
Fastext (10 Pages), TOP text.
- It is possible to connect headphone.
- Direct channel access.
- A.P.S. (Automatic Programming System).
- All programmes can be named.
- Programme swapping between last watched two programmes.
- Forward or backward automatic tuning.
- Sleep timer.
- Automatic sound mute when no transmission.
- Letterbox, 14:9, fill all (16:9), normal (4:3), Auto switch WSS (Wide Screen Signaling).
- NTSC Playback.
- Front SVHS is available.
- Front AV in is available.
- It has VGA and DVI connector for external devices such as computer.
- It has PIP / PAP / PAT functions.
- AVL (Automatic Volume Limiting)
- TV Picture in PC

- When no valid signal is detected, after 5 minutes the TV switches itself automatically to stand-by mode.
- PLL (Channel Search)
- PC input (Support Up to WXGA 1280 x 768)
- 1 SVHS Input and 1 RCA AV Input are available.
- Headphone output.
- Stereo PC Audio Input
- Plug&Play for Windows 9X, ME, 2000, XP
- 4H Comb Filter
- Audio Line Out

## Panel Features

- High resolution, 30-inch TFT LCD display.
- WXGA resolution (1280 x 768)
- Contrast ratio (600:1 typical)
- Brightness (typical) 550 cd/m<sup>2</sup>.
- Response time (typical) 16 msec.
- Viewing angle (typical) 170° (horizontal) and 170° (vertical).
- Display color 16.7 Million.

## Safety Precautions

### 1. Power Source

The receiver should be operated only from a **230V AC, 50 Hz.** outlet. Ensure you select the correct voltage setting for your convenience.

### 2. Power Cord

The power supply cord should be placed so that it is not likely to be walked on or pinched by items placed upon them or against it. Pay particular attention to cord where it enters the plug, power outlet, and the point where it exits from the receiver.

### 3. Moisture and Water

Do not use this equipment in a humid and damp place (avoid the bathroom, the sink in the kitchen, and near the washing machine). Do not expose this equipment to rain or water, as this may be dangerous and do not

place objects filled with liquids on top. Avoid from dripping or splashing.

#### 4. Cleaning

Before cleaning, unplug the receiver from the main supply, outlet. Do not use liquid or aerosol cleaners. Use soft and dry cloth.

#### 5. Ventilation

The slots and openings on the receiver are intended for ventilation and to ensure reliable operation. To prevent overheating, these openings must not be blocked or covered in anyway.

#### 6. Lightning

In case of storm and lightning or when going on holiday, disconnect the power cord from the wall outlet.

#### 7. Replacement Part

When replacement parts are required, be sure the service technician has used replacement parts which are specified by the manufacturer or have the same specifications as the original one. Unauthorised substitutions may result in fire, electrical shock, or other hazards.

#### 8. Servicing

Please refer all servicing to qualified personnel. Do not remove cover as this may result in electric shock.

#### 9. Naked Flame Sources

Do not place naked flame sources on the apparatus.

**WARNING:** When the device is not in use for a long time, disconnect from power.

#### Instructions for waste disposal:

- *Packaging and packaging aids are recyclable and should principally be recycled. Packaging materials, such as foil bag, must be kept away from children.*
- *Battery, including those which is heavy metal-free, should not be disposed of with household waste. Please dispose of used battery in an environmentally sound manner. Find out about the legal regulations which apply in your area.*
- *Cold cathode fluorescent lamp in LCD PANEL*

*contains a small amount of mercury, please follow local ordinates or regulations for disposal.*

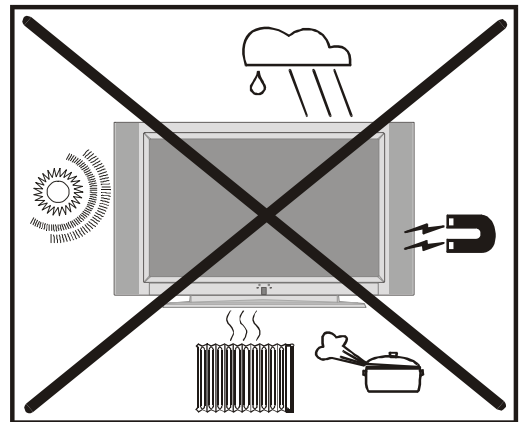
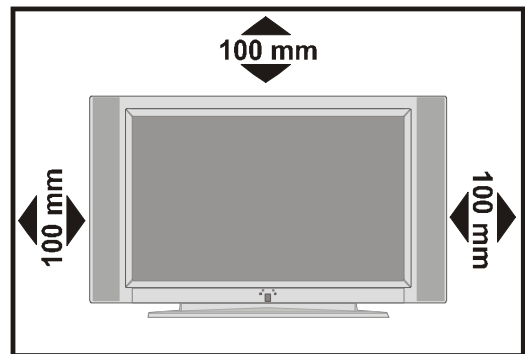

**"The LCD panel is very high technology product with about a million thin film transistors, giving you fine picture details. Occasionally, a few non-active pixels may appear on the screen as a fixed point of blue, green or red. Please note that this does not affect the performance of your product."**

**"DO NOT LEAVE YOUR TV AT STAND-BY OR OPERATING WHEN YOU LEAVE YOUR HOUSE"**

#### LICENSE NOTICE

Manufactured under license from Dolby Laboratories.

#### TRADEMARK ACKNOWLEDGMENT

"Dolby" and the double-D symbol are trademarks of Dolby Laboratories.

## Before Switching On Your TV

### Power Connection

**IMPORTANT:** The TV set is designed to operate on **230V AC, 50 Hz**.

- After unpacking, allow the TV set to reach the ambient room temperature before you connect the set to the mains.

### Connections To The RF Input Socket

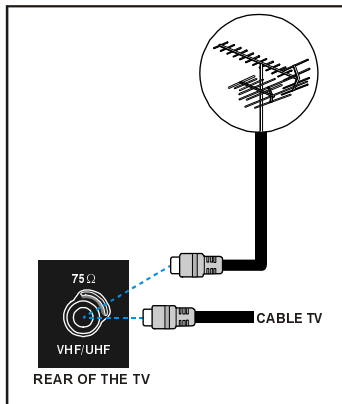

- Connect the aerial or cable TV plug to the RF input socket located at the back of the TV and connect the cable plug coming out from the TV out socket located at the devices (VCR, DVB etc.) to this socket as well.

### How To Connect Other Devices

**IMPORTANT:** Switch off the TV before connecting any external device.

Sockets for external connections are at the back and **side** of the TV (optional). For connection of other devices via Euroconnector refer to the manuals of the related devices.

### Inserting Batteries In The Remote Control Handset

- Place the batteries in the right directions as seen below.
- Remove the battery cover located on the back of the handset by gently pulling upwards from the indicated part.
- Insert two **MN2400 AAA** or equivalent type batteries inside.
- Replace the battery cover.

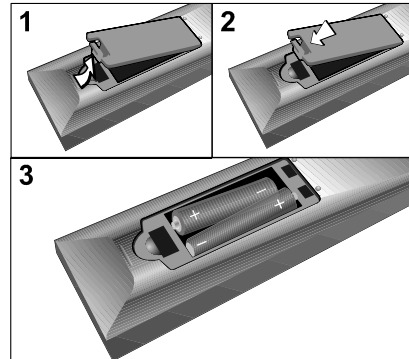

**NOTE:** Remove batteries from remote control handset when it is not to be used for a long period. Otherwise it can be damaged due to any leakage of batteries.

## Switching The TV ON/OFF

### To switch the TV on:

Your TV will switch on in two steps:

1- Connect the power supply cord to the system. **Press On/Off switch at the rear of the TV.** Then the TV switches itself to stand-by mode and the led becomes red located on the front of the TV.

2- To switch on the TV from stand-by mode either:

Press a digit button on the remote control so that a programme number is selected, or,

**Press "⏻", "-P/CH" or "P/CH+"** button at the top of the TV or press **"-P/CH"** or **"P/CH+"** button on the remote control, so that last switched off programme is selected.

By either ways the TV will switch on and the led becomes green.

### To switch the TV off:

- Press the "stand-by" button on the remote control, so the TV will switch to stand-by mode and the **GREEN LED** will become **RED**,

or,

Press the **"⏻"** button located on the top of the TV, so the TV will switch off and the **GREEN LED** will become **RED**.



To power down the TV completely, press On/Off switch,

or

unplug the power cord from the mains socket.

## Operating The TV

You can operate your TV both using the remote control handset and onset buttons.

### Initial APS (Automatic Programming System)

The following menu will be displayed on the screen when you turn on your TV for the first time. APS, searches and sorts all channels and stores them automatically on your TV, according to the transmission of programme systems in your area.

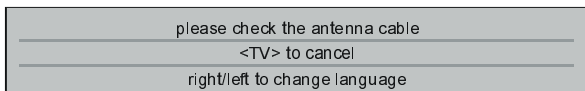
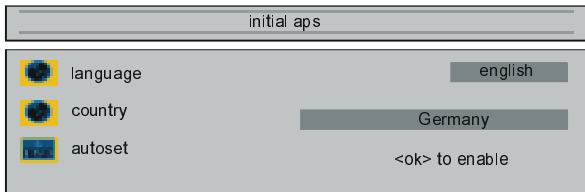

To cancel APS before starting, press "TV" button. First of all choose **language** and **country** by using "▲" / "▼" and "◀" / "▶" buttons. This, will effect the sort process in APS. To start aps select **autoset**, by using "▲" / "▼" buttons and press "◀" / "▶" or "OK" button.

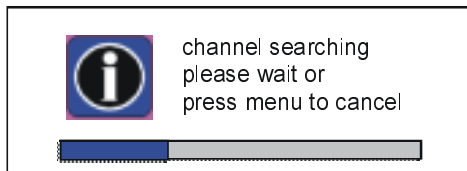

After APS is finalized, the programme table will be appeared on the screen. In the programme table you will see the programme numbers and names assigned to the programmes.

If you do not accept the locations and / or the programme names of programmes, you can change them in aps submenu in the

settings menu. (See page 45 for Program table explanation.)

### Operating with the buttons on the TV set

Volume setting and programme selection can be made by using the buttons at the control panel on the top of the TV.

#### Volume Setting

Press "**VOLUME -**" button to decrease volume or "**VOLUME +**" button to increase volume, so a volume level scale (slider) will be displayed at the middle of the bottom on the screen.



#### Programme Selecting

Press "**P/CH+**" button to select the next programme or "**PCH-**" button to select the previous programme.

"**P/CH+ / PCH-**" and "**VOLUME + / VOLUME -**" buttons on the TV are used as navigation buttons in menu.

#### Entering The Menu

Press "**MENU**" button at the control panel on the top of the TV to enter the menu.

"**P/CH+ / PCH-**" and "**VOLUME + / VOLUME -**" buttons at the control panel on the top of the TV work as direction buttons in the menu.

#### AV Mode

Press "**TV / AV**" button at the control panel on the top of the TV to switch your TV to AV mode (See **AV Modes** in page 49).

### Operating With Remote Control

The remote control handset of your TV is designed to control all the functions of the model you selected. The functions will be described in accordance with the menu system of your TV.

Functions of the menu system are described in Menu System section.

## Volume Setting

Press "**▲** **+**" button to increase volume.  
Press "**-** **▲**" button to decrease volume. A volume level scale (slider) will be displayed at the middle of the bottom on the screen.

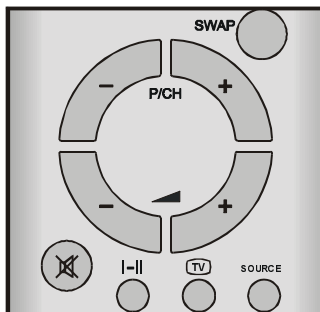

## Programme Selecting

(Previous or next programme)

- Press "**- P/CH**" button to select the previous programme.
- Press "**P/CH +**" button to select the next programme.

### Programme Selecting (direct access):

Press digit buttons on the remote control handset to select programmes between 0 and 9. TV will switch to the selected program after a short delay.

- For a two digit program number enter the second digit after pressing the first digit within 2 seconds.

## Menu System

Your TV has been designed with a menu system to provide an easy manipulation of a multifunction system. Press the "**M**" (**MENU**) button to enter the menu. "**M**" button has two functions. The first function of it is open and close the menu, the second function is closing the submenu and then opening its parent menu.

Press "**◀**" / "**▶**" button to select a menu title and then "**▲**" / "**▼**" button to select a menu item and "**◀**" / "**▶**" or "**OK**" button to enter the menu item. To exit a menu press "**M**" button.

## layout menu

By pressing "**◀**" / "**▶**" button, select the first icon. Layout menu appears on the screen.

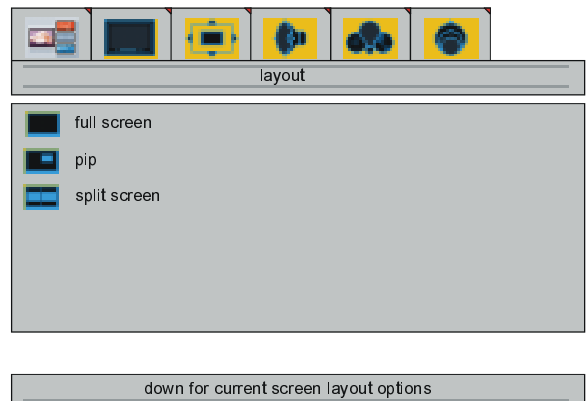

### full screen

By pressing "**▲**" / "**▼**" button, select **full screen**. "**<ok> activates one window layout**" is seen on the screen. Press "**▶**" or "**OK**" button. One programme is displayed on the whole screen at this option.

### pip

By pressing "**▲**" / "**▼**" button, select **pip**. "**<ok> activates pip window layout**" is seen on the screen. Press "**▶**" or "**OK**" button. The first programme from the tuner 1 can be watched on the background. The second programme from the tuner 2 is seen at the pip window.

You can activate PIP layout directly by pressing "**■**" (**RED**) button.





### split screen

By pressing "**▲**" / "**▼**" button, select **split screen**. "**<ok> activates two window layout**" is seen on the screen. Press "**▶**" or "**OK**" button. The first programme from the tuner 1 can be watched on the left side of the screen. The second programme from the tuner 2 is seen on the right side of the screen.

You can activate Split Screen layout directly by pressing "**■**" (**BLUE**) button.



At **pip** and **split screen** layout, active window is selected by "**▲**" / "**▼**" buttons. By "**◀**" / "**▶**"

buttons, the selected window is activated.

 sign is displayed in the activated window. The sound of the picture at the selected window is heard and all menu functions are only valid for this window. All the buttons (except stand-by and " + " - ") on the remote control and the **TV** are only active for this window.



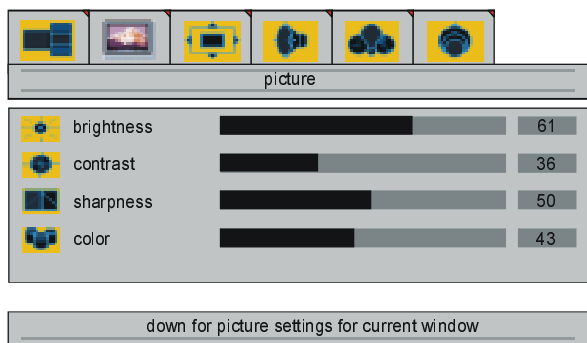

Press "**M**" button to exit layout menu.

## picture menu





By pressing " / " button, select the second icon. Picture menu appears on the screen.







## brightness

By pressing " / " button, select **brightness**. "**right/left to adjust brightness**" is seen on the screen. Press " button to increase brightness. Press " button to decrease brightness. Brightness level can be adjusted between 0 and 100.





## contrast

By pressing " / " button, select **contrast**. "**right/left to adjust contrast**" is seen on the screen. Press " button to increase contrast. Press " button to decrease contrast. Contrast level can be adjusted between 0 and 100.





## sharpness

By pressing " / " button, select **sharpness**. "**right/left to change sharpness**" is seen on the screen. Press " button to increase sharpness. Press " button to decrease sharpness. Sharpness level can be adjusted between **0 and 8**.

## color

By pressing " / " button, select **color**. "**right/left to adjust color**" is seen on the screen. Press " button to increase color. Press " button to decrease color. Color level can be adjusted between 0 and 100.

## tint

This item is displayed in picture menu when TV is in AV mode and at NTSC signal. By pressing " / " button, select **tint**. "**right/left to adjust tint**" is seen on the screen. Press " button to increase tint. Press " button to decrease tint. Tint level can be adjusted between 0 and 100.

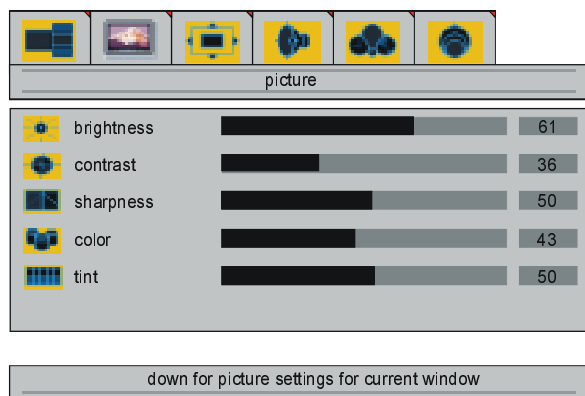

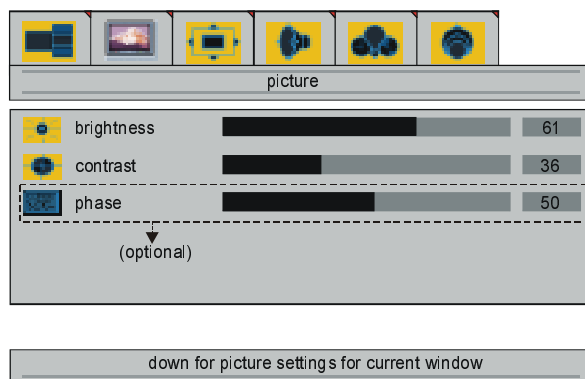

When TV is in AV mode; picture menu items (brightness, contrast, sharpness and color) may require re-adjustment.

## When VGA Or DVI Is Connected To TV:



## brightness

By pressing " / " button, select **brightness**. "**right/left to adjust brightness**" is seen on the screen. Press " button to in-

crease brightness. Press “◀” button to decrease brightness. Brightness level can be adjusted between 0 and 100.

### contrast

By pressing “▲” / “▼” button, select **contrast**. "right/left to adjust contrast" is seen on the screen. Press “▶” button to increase contrast. Press “◀” button to decrease contrast. Contrast level can be adjusted between 0 and 100.

### phase (optional)

This item is not available in the picture menu when DVI is connected to the TV.

By pressing “▲” / “▼” button, select **phase**. "right/left to adjust phase" is seen on the screen. Press “▶” button to increase phase. Press “◀” button to decrease phase. Phase level can be adjusted between 0 and 100.

### window menu

By pressing “◀” / “▶” button, select the third icon. Window menu appears on the screen.

- If full screen option was selected at the layout menu, the window menu is seen as below.

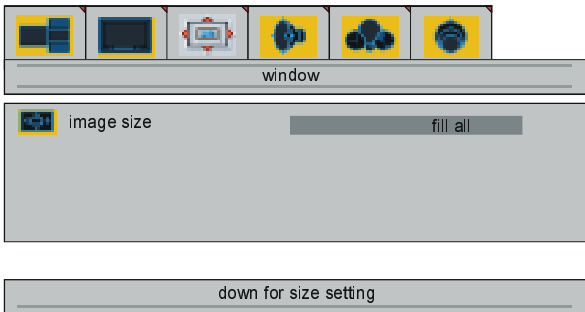

### image size

By pressing “▲” / “▼” button, select **image size**. "right/left to change image size" is seen on the screen. By pressing “◀” / “▶” button, you can change image size to **fill all**, **zoom**, **letterbox**, **subtitles**, **normal**, **14:9** and **auto**.

You can enter image size directly by pressing “⬇️” button.

- If pip option was selected, the window menu is seen as below.

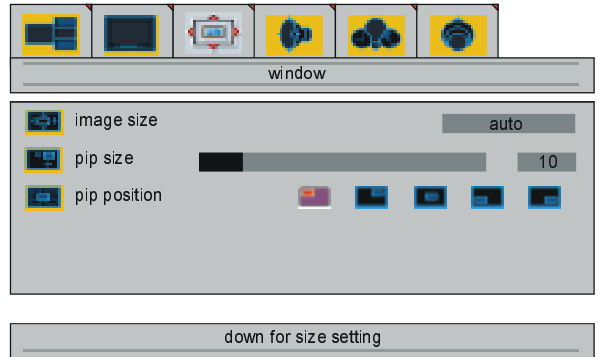

### image size

By pressing “▲” / “▼” button, select **image size**. "right/left to change image size" is seen on the screen. By pressing “◀” / “▶” button, you can change image size to **fill all**, **normal** and **auto**.

You can enter image size directly by pressing “⬇️” button.

### pip size

By pressing “▲” / “▼” button, select **pip size**. "right/left to adjust PIP size" is seen on the screen. Press “▶” button to increase pip size. Press “◀” button to decrease pip size. Pip size can be adjusted between 0 and 100.

You can change the pip size directly by pressing “⬇️” (YELLOW) button.

### pip position

By pressing “▲” / “▼” button, select **pip position**. "right/left to adjust PIP position" is seen on the screen. By pressing “◀” / “▶” button, you can change the pip position as left top, right top, middle, left bottom or right bottom (as seen on the menu above).

You can enter pip position directly by pressing "GREEN" button.

## When VGA Or DVI Is Connected To TV:

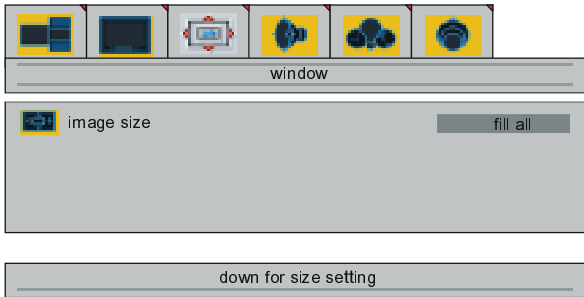

### image size

By pressing “▲” / “▼” button, select **image size**. "**right/left to change image size**" is seen on the screen. By pressing “◀” / “▶” button, you can change image size to **fill all**, **fill 1:1** and **fill aspect**.

### audio menu

By pressing “◀” / “▶” button, select the fourth icon. Audio menu appears on the screen.

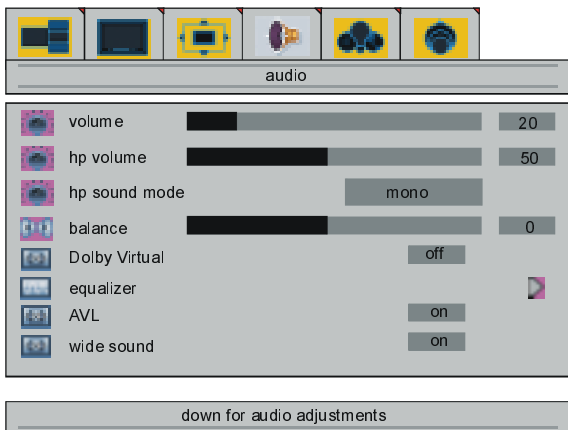

### volume

By pressing “▲” / “▼” button, select **volume**. "**right/left to adjust volume**" is seen on the screen. Press “▶” button to increase volume level. Press “◀” button to decrease volume level. Volume level can be adjusted between 0 and 63.

### hp volume

By pressing “▲” / “▼” button, select **hp volume**. "**right/left to adjust hp volume**" is seen on the screen. Press “▶” button to increase hp volume level. Press “◀” button to

decrease hp volume level. Hp volume (headphone volume) level can be adjusted between 0 and 100.

### hp sound mode

By pressing “▲” / “▼” button, select **hp sound mode**. "**right to adjust hp sound mode**" is seen on the screen. Press “▶” button change hp sound mode.

Hp sound mode is used to identify sound mode of the headphone. hp sound mode can be set to **mono**, **stereo**, **dual a** or **dual b** according to the transmission.

### balance

By pressing “▲” / “▼” button, select **balance**. "**right/left to adjust balance**" is seen on the screen. Press “▶” button to increase balance rightward. Press “◀” button to decrease balance leftward. Balance level can be adjusted between -50 and 50.

### Dolby Virtual

This function creates a 3-dimensional sound by using your 2 existing loudspeakers on your TV set. It does not need any additional center or surround speakers. You must be close to your TV set (about 3 meters) and be in front of it to hear the **Dolby Virtual** effect better.

If **Dolby Virtual** is set to **on**, **equalizer**, **AVL**, **wide sound** and **dynamic bass** become inactive and can not be accessed.

### equalizer

By pressing “▲” / “▼” button, select **equalizer**. "**right/left for equalizer settings**" is seen on the screen. Press “◀” / “▶” or “OK” button to enter equalizer menu. In equalizer menu the sound mode can be changed to **user**, **flat**, **pop**, **rock**, **jazz** and **classic** by pressing “◀” / “▶” button. Equalizer menu settings can be changed only when **sound mode** is **user**. Select the desired frequency by “▲” / “▼” button and increase or decrease **the frequency gain** by pressing “◀” / “▶” button.

“M” button to exit the equalizer menu.

sound mode		user
120Hz		42
500Hz		13
1.5kHz		71
5kHz		83
10kHz		100

## AVL

By pressing “▲” / “▼” button, select **AVL**. "right/left for AVL on/off" is seen on the screen. By pressing “◀” / “▶” button set to **AVL on** to activate it or **off** to deactivate it.

## wide sound

It is used to gain saloon effect to the sound.

By pressing “▲” / “▼” button, select **wide sound**. "right/left for wide sound off/stereo/mono" is seen on the screen. By pressing “◀” / “▶” button set to **wide sound on** to activate it or **off** to deactivate it.

## dynamic bass

Dynamic Bass is used to increase bass effect of the TV set.

By pressing “▲” / “▼” button, select **dynamic bass**. "right/left for dynamic bass on/off" is seen on the screen. By pressing “◀” / “▶” button set to **dynamic bass on** to activate it or **off** to deactivate it.

## options menu

By pressing “◀” / “▶” button, select the fifth icon. Options menu appears on the screen.

options	
language	english
vcr	on off
osd timeout	5 sec 15 sec 60 sec
menu background	translucent
child lock	on off
scart 2 out	Scart 1
sleep timer	30 minutes
sleep time remaining	29 minutes

down for various system options

## language

By pressing “▲” / “▼” button, select **language**. "right/left to change language" is seen on the screen. By pressing “◀” / “▶” button, you can select the language.

## vcr

This item is displayed only when TV is in AV mode. By pressing “▲” / “▼” button, select **vcr**. "right/left to change vcr status" is seen on the screen. By pressing “◀” / “▶” button set vcr to **on** or **off**.

options	
language	english
vcr	on off
osd timeout	5 sec 15 sec 60 sec
menu background	translucent
child lock	on off
scart 2 out	Scart 1
sleep timer	30 minutes
sleep time remaining	29 minutes

down for various system options

## osd timeout

By pressing “▲” / “▼” button, select **osd timeout**. "right/left to change osd timeout" is seen on the screen. By pressing “◀” / “▶” button, you can change osd timeout to **5 sec**, **15 sec** or **60 sec**.

## menu background

By pressing “▲” / “▼” button, select **menu background**. "right to change menu background" is seen on the screen. You can change menu background to **translucent** or **opaque** by pressing “▶” button.

## child lock

You can use this feature to prevent children turning on TV or changing programs or adjustments etc. without remote control.

By pressing “▲” / “▼” button, select **child lock**. "right/left to change" is seen on the screen. The child lock feature can be set by

“◀” or “▶” button to either **on** or **off**. When **off** is selected, there will be no difference in the operation of your TV. When **on** is selected, the TV can only be controlled by the remote control handset.

### scart 2 out

By pressing “▲” / “▼” button, select **scart 2 out**. "right/left to select scart 2 out" is seen on the screen. You can set scart 2 out to **Scart 1, Tuner or FAV** by pressing “◀” / “▶” button.

### sleep timer

By pressing “▲” / “▼” button, select **sleep timer**. "adjust sleeptimer" is seen on the screen. You can set the sleep time to **Off, 15, 30, 60, 90 or 120 minutes** by pressing “◀” / “▶” button. The sleep timer is used to turn the TV off after a pre-defined period.

### sleep time remaining

Selected and remaining sleep time is displayed at this area. Sleep time remaining item can not be selected by “▲” / “▼” button.

### settings menu

By pressing “◀” / “▶” button, select the sixth icon. Settings menu appears on the screen.

- If full screen option was selected at the layout menu, the settings menu is seen as below.

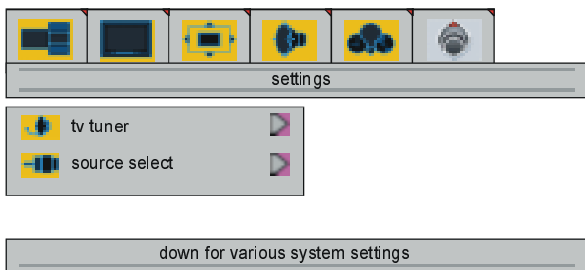

- If pip or split screen option was selected at the layout menu **or in AV mode**, the settings menu is seen as below.

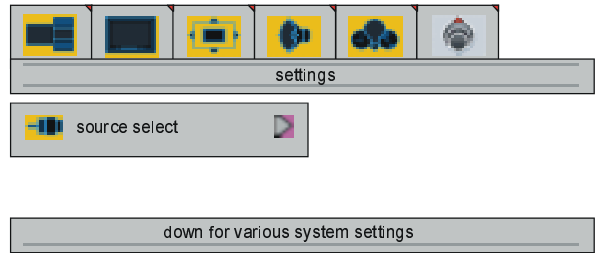

### tv tuner

By pressing “▲” / “▼” button, select **tv tuner**. "<ok> to activate tuner menu" is seen on the screen. By pressing “◀” / “▶” or “OK” button enter the menu. **tv tuner** menu has two sub-menu named as **aps** and **programming**.

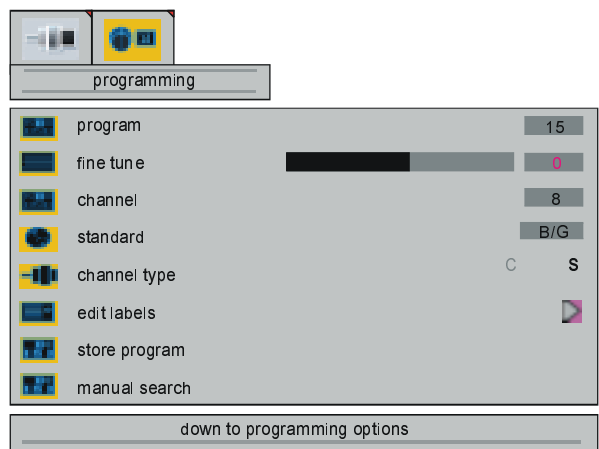
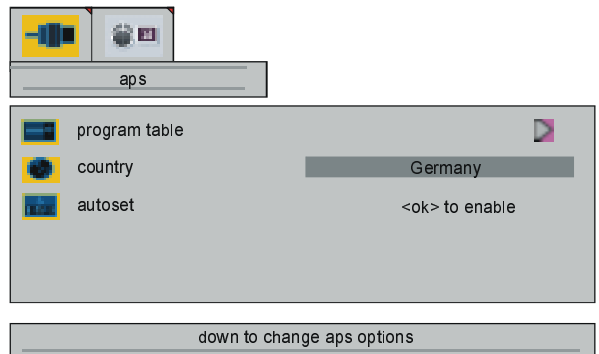

### aps menu

By pressing “◀” / “▶” button in tv tuner menu select the second icon. **aps** menu appears on the screen.



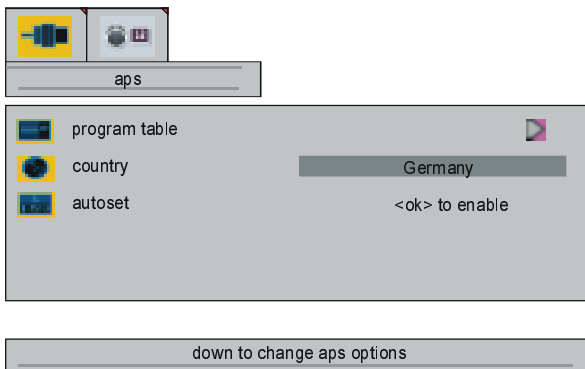

## program table

By pressing “▲” / “▼” button, select **program table**. "right/left to enter program table" is seen on the screen. By pressing “◀” / “▶” or “OK” button, you can enter the following program table.

Programme table is also entered directly by pressing “i” button.

- Program table may be entered only when the layout is **full screen**. You can not enter to program table when layout is **pip** or **split screen**.

program table		
1 CNN	11 ----	21 ----
2 RAI2	12 ----	22 ----
3 SAT	13 ----	23 ----
4 RAI3	14 ----	24 ----
5 TV5	15 ----	25 ----
6 ZDF	16 ----	26 ----
7 RA1	17 ----	27 ----
8 C02	18 ----	28 ----
9 S07	19 ----	29 ----
10 C05	20 ----	30 ----

● Delete      ● Insert      ● Name

Moving cursor to four direction you can reach 30 programmes in the same page. By scrolling the pages up or down by pressing the navigation buttons you can select all the programmes in TV mode (except the AV mode).

In program table, “▲” / “▼” buttons work like "Direction Up" and "Direction Down". By cursor action, programme selection is done automatically.

Programme Number is between 01 and 99. 00 is not displayed on program table.

Programme Name has a name string with 5 characters. After autoset process the Programme Names are set to "C02" or "S07" (channel type and channel number) or name of the tuned channel if defined.

At the bottom of the program table there is a programme sort functions section. Each function is activated by color button (seen above). By **Delete** you can delete programmes that you decided. **Insert** section is for inserting programmes into another programme spaces. **Name** allows changing the programme name.

### Delete:

For "Delete" process RED button is pressed. The following warning menu comes to screen. Pressing “M” button cancels the activated "Delete" process. Pressing “OK” button erases the selected programme from the programme list, and the programmes below shift one up.

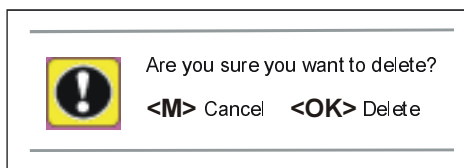

### Insert:

Select the program which you want to insert by navigation buttons. Press GREEN button. By navigation buttons move the selected program to the decided programme space and press GREEN button again.

### Name:

To change the name of a decided programme, that programme is selected and pressed to the YELLOW button. The following menu comes to screen.



The first letter of the selected name is highlighted. To change that letter “▲” / “▼” button can be used, and to select the other letters, “◀” / “▶” button can be used. If the cursor is at the last letter of the Programme Name,



pressing “▶” button moves the cursor at the beginning. On the contrary, if the cursor is at the beginning of the Programme Name, pressing “◀” button moves the cursor at the end.

### country

By pressing “▲” / “▼” button, select **country**. "right/left to change country" is seen on the screen. By pressing “◀” / “▶” button, you should select the country where you are.

### autoset

By pressing “▲” / “▼” button, select **autoset**. "right/left to start aps function" is seen on the screen. When “◀” / “▶” or “OK” button is pressed, the following menu comes to the screen. If you want to cancel autoset function, press “M” button. You return to **aps** menu.

If you press “M” button after autoset is started, program table appears on the screen.

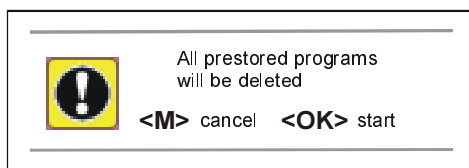

If “OK” button is pressed, autoset function starts and the following menu comes to the screen.

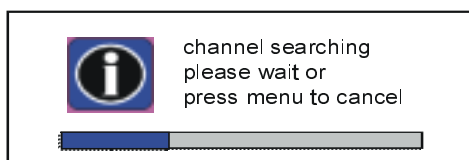

After autoset is finalized, the program table comes to the screen.

### programming menu

By pressing “◀” / “▶” button in **tv tuner** menu select the first icon. Programming menu appears on the screen.

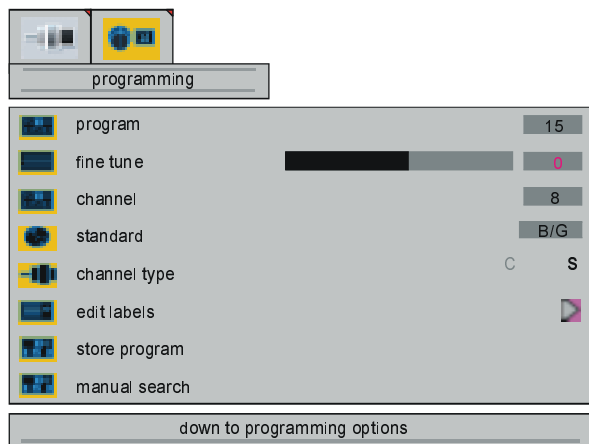

### program

By pressing “▲” / “▼” button, select **program**. "right/left to select program" is seen on the screen. By pressing “◀” / “▶” button, you can select the program number. You can also enter a number via digit buttons on the remote control. There are 100 program storage between 0 and 99.

### fine tune

By pressing “▲” / “▼” button, select **fine tune**. "right/left to adjust fine tuning" is seen on the screen. By pressing “◀” / “▶” button, you can adjust the tuning. The adjust values are between -50 and +50.

### channel

By pressing “▲” / “▼” button, select **channel**. "right/left to change channel" is seen on the screen. By pressing “◀” / “▶” button, you can change the channel number. You can also enter a number via digit buttons on the remote control. The adjust values change according to the **standard** and **channel type**.

### standard

By pressing “▲” / “▼” button, select **standard**. "right/left to change standard" is seen on the screen. By pressing “◀” / “▶” button, you can change the standard to **B/G**, **D/K**, **I** or **L/L**.

### channel type

By pressing “▲” / “▼” button, select **channel type**. "right/left to change channel type" is

seen on the screen. By pressing “◀” / “▶” button, you can change the channel type to **C** or **S**.

### edit labels

By pressing “▲” / “▼” button, select **edit labels**. "right/left to edit labels" is seen on the screen. By pressing “◀” / “▶” or “OK” button, you can enter the following menu.

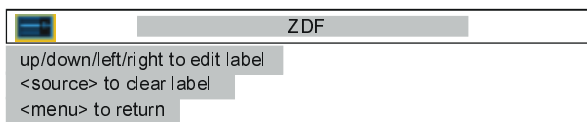

“▲” / “▼” or “◀” / “▶” buttons are used to edit labels.

### store program

By pressing “▲” / “▼” button, select **store program**. "right/left to store program" is seen on the screen. By pressing “◀” / “▶” or “OK” button, you can store the program and following menu appears on the screen.



### manual search

By pressing “▲” / “▼” button, select **manual search**. "right/left to search" is seen on the screen. By pressing “◀” or “▶” button, you can start program searching and following menu appears on the screen.

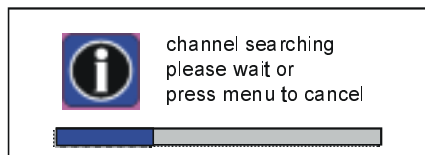

### source select

By pressing “▲” / “▼” button, select **source select** in **settings** menu. "<ok> to activate source selection menu" is seen on the screen. By pressing “◀” / “▶” or “OK” button, you can enter the source select menu.

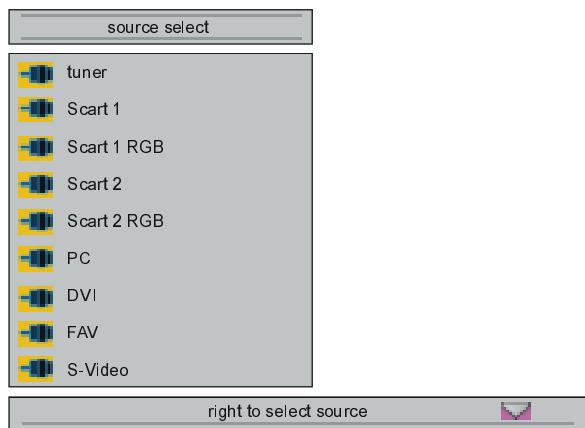

In source select menu, come on one of the sources by pressing “▲” / “▼” button and select it by pressing “▶” button. The source types are **tuner**, **Scart 1**, **Scart 1 RGB**, **Scart 2**, **Scart 2 RGB**, **PC**, **DVI**, **FAV** and **S-Video**.

## Other Features

### TV Status

**Programme Number**, **Programme Name** and **Sound Indicator** are displayed on the upper right side of the screen. **Source** is also displayed with them on the right bottom side of the screen. They are displayed after programme change during 3 seconds.

**P 01** Programme Number

**PR\_01** Programme Name (5 characters)

These OSD's are displayed when a new programme is entered by digit button, by pressing “P<P” button or “-P/CH” or “P/CH+” button or “TV” button.

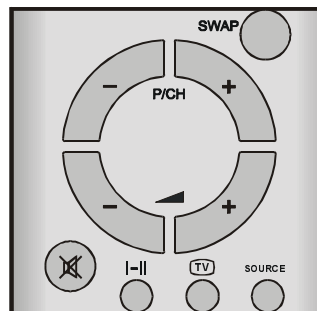

### Previous Programme

- Press "P<P" (Previous Programme) button to select the last selected programme. This button provides swapping between last two

selected programmes. For example, select programme 8, then select programme 2. Now, if you press "P<P" button, programme 8 will be selected. If you press the same button again, programme 2 will be selected and so on.



### Active window switch

In PIP and PAP modes "▲" and "▼" buttons are used to select active window. "◀" and "▶" cursors are used to show the mute status osd of the active window.

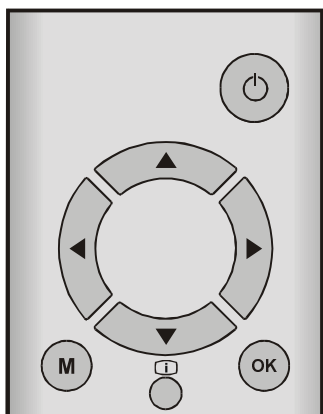

### Programme Swap (SWAP)

This button is used to swap between the programmes in the PIP window and main picture if the screen layout is selected as PIP.

PC screen is not displayed in PIP window.

### Freeze Picture

You can freeze the picture on the screen by pressing "OK" button. Display layout should be selected as **full screen** for this feature. At **split screen** and **PIP** layouts; this function is invalid.

### Sound Indicator

The alternatives of the indicator are **Mono**, **Stereo**, **Dual A** and **Dual B**. This indicator is displayed under the programme number indicator on the screen. "I-II" button is used to select **Mono**, **Stereo**, **Dual A** or **Dual B**.

**MONO**

In **Mono** broadcast or in forced-mono (for stereo broadcast).

**STEREO**

In **Stereo** broadcast.

**DUAL A**

If dual broadcast detected. **Dual A** is selected in default and also can be selected after **Dual B** by Remote Control.

**DUAL B**

If **Dual B** selected by Remote Control.

### Mute Indicator

It is placed in the upper left side of the screen when enabled.



To cancel mute, there are two alternatives, the first one is pressing "M" button, thus the volume is set to the preceding value, and the second one is increasing/decreasing the volume level, thus it starts from the previous level to increase/decrease.

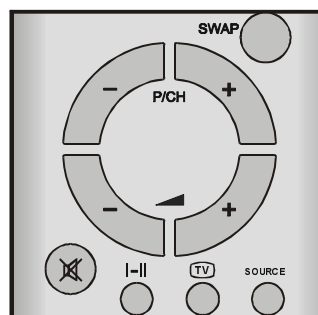

If **PIP layout** is selected, mute indicator is displayed at the upper middle of the PIP window.

If **Split Screen** is selected, mute indicator is displayed at the upper left side of the active window.

## AV Modes

By pressing the “**SOURCE**” button or via **source select** menu, you can switch your TV to AV modes (except being in Teletext). Pressing this button will consecutively switch the TV in one of the optional AV modes: **Tuner 1, Scart 1, Scart 1 RGB, Scart 2, Scart 2 RGB, PC, DVI, FAV and SVideo.**

While watching VCR; **vcr** item in **options** menu should be set to **on**.

In order to quit the AV mode press the “**TV**”, digit buttons or “**-P/CH**” or “**P/CH+**” .

## Teletext

Teletext is an information system that displays text on your TV screen. Using the Teletext information system you can view a page of information on a subject that is available in the list of contents (index).

On screen display is not available in text mode.

Contrast, brightness or colour control is not available, but volume control is available in text mode.

### To Operate Teletext

- Select a TV station on which Teletext is being transmitted.
- Press “**≡**” **button**. Usually the list of contents (index) is displayed on the screen.

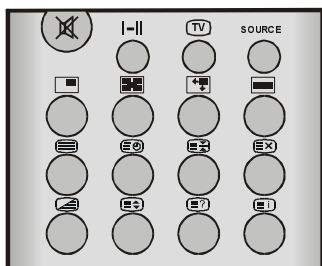

### To Select A Page Of Teletext

- Press the appropriate digit buttons for the required Teletext page number.

The selected page number is displayed at the top left corner of the screen. The Teletext page counter searches until the selected

page number is located, so that the desired page is displayed on the screen.

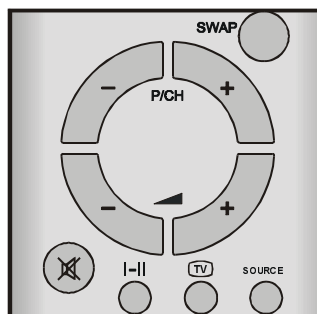

- Press “**P/CH +**” button to move the Teletext screen forward one page at a time.
- Press “**- P/CH**” button to move the Teletext screen backward one page at a time.

### To Select Index Page

- To select the page number of the index (generally page 100), press “**≡i**” button.

### To Select Teletext With A TV Programme

- Press “**≡**” button. The text is now superimposed over the programme on the screen.
- Press “**≡**” button again to return to the Teletext page.

### To Select Double Height Text



- Press “**≡↕**” button for the top half of the information page to be displayed in double height text.
- Press “**≡↕**” button again for the bottom half of the information page to be displayed in double height text.
- Press “**≡↕**” button once more for the full page of normal height text.

### To Reveal “Concealed” Information

- Pressing “**≡?**” button once will reveal answers on a quiz or games page.
- Pressing “**≡?**” button again will conceal the revealed answers.



## To Stop Automatic Page Change

The teletext page you have selected may contain more information than what is on the screen; the rest of the information will be displayed after a period of time.



- Press “” button to stop the automatic page change.
- Press “” button again to allow the next page to be displayed.

## To Select A Subcode Page



Subcode pages are subsections of long Teletext pages that can only be displayed on the screen one section at a time.

- Select the required Teletext page.
- Press “” button.
- Select the required subcode page number by pressing four digit buttons (e.g. 0001).
- If the selected subcode page is not displayed in a short time, press “” button. TV programme will be displayed on the screen.
- Teletext page number will be displayed on the upper left corner of the screen when the selected page is found.
- Press “” button to display the selected Teletext page.

## Split Screen

- During split screen, you can switch to the teletext mode of the TV programme on the left side of the screen only. Teletext is not available on the right side of the screen.
- Select the programme on the left side of the screen as the active window. Press the “” button. Teletext will be displayed on the screen. To exit teletext press “” or “” button.

## To Exit Teletext

- Press “” or “” button. The screen will switch to TV mode.

## To Display The Time

- While watching a TV programme with

Teletext transmission press “” button. The current time information, captured from Teletext will be displayed on the screen.

- Press “” button again to remove the time from the screen.
- If the programme being watched does not have Teletext transmission, no information will be displayed.

## Fastext

Your TV supports the 10 page Teletext system. When the page number of any of the 10 pages in memory is entered, the system will not search for the requested page; instead it will display the page automatically. If the requested page is not in memory, the system will search for the requested page number and save the 10 pages including the requested page into memory after finding it.

- Press “**P/CH+**” button to move the Teletext screen forward one page at a time.
- Press “**-P/CH**” button to move the Teletext screen backward one page at a time.

## For Fastext

The subject-heading for the information may have a particular color.

- Press an appropriate **RED**, **GREEN**, **YELLOW** or **BLUE** button in order to reach the relevant page quickly.

## For TOP text

TOP text mode of operation will be activated automatically according to the transmission.

- If TOP text transmission is present, color coded buttons will appear in status row.
- If TOP text transmission is not present, status row will not appear.

The subject-heading for information may be located in colored box.

In Top mode the “**-P/CH**” or “**P/CH+**” commands will request the next or previous page respectively. If TOP text transmission is not available, in case of operation of these commands, wraparound occurs. For example page 100 appears to be one greater than page 199.

## Connect Peripheral Equipment

There is a wide range of audio and video equipment that can be connected to your TV.

The following connection diagrams show you where the different (Optional) equipment should be connected at the back or right side of the TV.

### Via The Euroconnector

TFT TV has 2 Euroconnector sockets. If you want to connect peripherals (e.g. video, decoder, etc.) which have Euroconnectors, to the TV, use SCART 1 or SCART 2 inputs.

If an external device is connected via Euroconnector sockets TV is switched to AV mode automatically. If the signal is RGB, select RGB in the source select menu to view picture. If the external device is connected to SCART 1, choose **Scart 1 RGB**. If the external device is connected to SCART 2, choose **Scart 2 RGB**.

### Via Ant Input

If you want to connect to your TV, peripherals like video recorders or decoders, but the device you want to connect does not have Euroconnector, you should connect it to the ANT input of the TV.

*If the VCR is connected via antenna input it is suggested to use the Programme 0.*

### Decoder

Cable TV offers you a wide choice of programs. Most of them are free, others are to be paid for by the viewer. This means that you will need to subscribe to the broadcasting organisation whose programmes you wish to receive. This organisation will supply you a corresponding decoder unit to allow the programmes to be unscrambled.

For further information ask your dealer. See also the booklet supplied with your decoder.

#### Connect a decoder with an aerial socket to the TV

- Connect the aerial cable.

#### Connect a decoder without an aerial socket to the TV

- Connect the decoder to the TV with a eurocable to **SCART 1**.

### TV And Video Recorder

- Connect the aerial cables.

Better picture quality can be obtained if you also connect a eurocable to **SCART** sockets.

### Playback NTSC

To use this option you can;

- Connect NTSC VCR player to Euroconnector at the rear side of the TV.
- Connect NTSC VCR player to RCA Jacks at the right side of the TV.

Then, press "**SOURCE**" button to select proper source.

### Copy Facility

Source selection for **VCR** recording.

- Select **options** menu.
- Select **scart 2 out** source pressing "**▲**" / "**▼**" button.
- Select **Scart 1** to copy the picture from tuner.
- Select **Scart 2** to copy the picture from FAV or SCART 2.

### Search For And Store The Test Signal Of The Video Recorder

- Unplug the aerial cable from the aerial socket "**ANT**" of your video recorder.
- Switch on your TV and put the video recorder on the test signal. (See the booklet for your video recorder.)
- Enter the **tv tuner** menu in **settings** menu. Enter the **programming** menu in **tv tuner** menu and select **manual search**.
- Search for the test signal of your video recorder in the same way as you searched for and stored the TV signals. See **programming** menu. Store the test signal under programme number 0.
- Replace the aerial cable in the aerial socket "**ANT**" of your video recorder once you have stored the test signal.



# Antenna Connections

## Outdoor Antenna Connections

VHF antenna  
Method 1

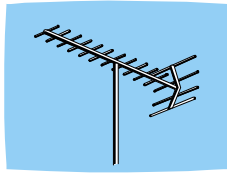

Round 75 ohm coaxial cable

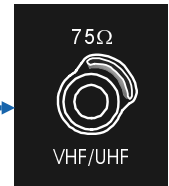

Rear of TV

VHF/UHF antenna  
Method 2

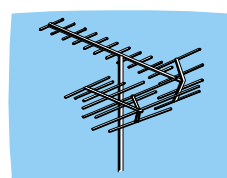

Flat 300-ohm twin lead cable

Round 75-ohm coaxial cable



Rear of TV

## Connect Peripheral Equipment

HEADPHONE

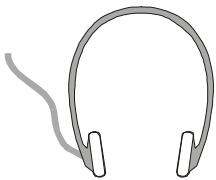

AUDIO

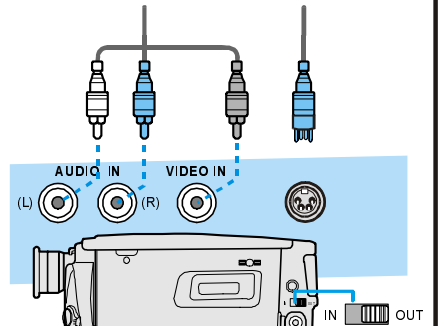
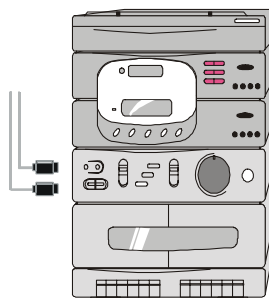

CAMCORDER

VIDEO

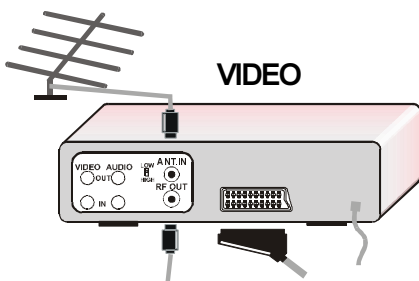

DECODER

FOR SATELLITE RECEIVER

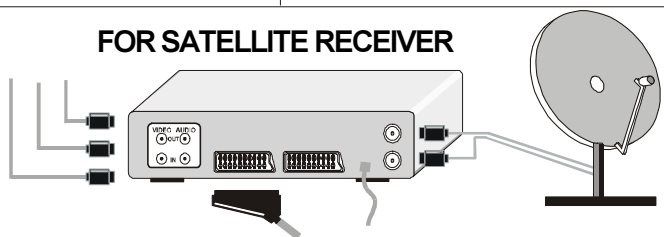

ANTENNA

## Camera And Camcorder

### To Connect To FAV Input

Connect your camera or camcorder FAV input at the right side of the TV.

- Connect your equipment to the TV via **VIDEO** (yellow), **AUDIO R** (red) and **AUDIO L** (white) inputs. You should connect the jacks to the input in the same color.

### To Connect To S-VHS Input

Connect your camera or camcorder S-VHS input at the right side of the TV.

- Connect your equipment to the TV via S-VHS input and audio inputs of FAV inputs by using S-VHS cables.

### Connect The Decoder To The Video Recorder

Some video recorders have a special euroconnector for decoder.

- Connect a eurocable to the euroconnector of your decoder and to the special euroconnector of your video recorder. See also the booklet of your video recorder.
- To connect your video recorder to the TV, see TV and Video Recorder section.

If you want to connect more equipment to your TV, consult your dealer.

### Connecting Headphones

Use the stereo headphone socket at the right side of the TV, to connect headphones.

## Tips

### Care Of The Screen

Clean the screen with a slightly damp, soft cloth. Do not use abrasive solvents as they may damage the TV screen coating layer.

### Poor Picture

Have you selected the correct TV system? Is your TV set or house aerial located too close to the loudspeakers, non-earthed audio equipment or neon lights, etc.?

Mountains or high buildings can cause double pictures or ghost images. Sometimes you can improve the picture quality by changing the direction of the aerial.

Is the picture or Teletext unrecognisable? Check if you have entered the correct frequency.

The picture quality may degrade when two peripherals are connected to the TV at the same time. In such a case, disconnect one of the peripherals.

### No Picture

Is the aerial connected properly? Are the plugs connected tightly to the aerial socket? Is the aerial cable damaged? Are suitable plugs used to connect the aerial? If you are in doubt, consult your dealer.

**No Picture** means that your TV is not receiving any transmission. Have you pressed the correct buttons on the remote control? Try once more.

### Sound

You can not hear any sound. Did you perhaps interrupt the sound, pressing “~~X~~” button? Are external speakers connected to the TV?

Sound is coming from only one of the speakers. Is the balance set to one direction extreme? See **audio** menu.

### Remote Control

Your TV no longer responds to the remote control. Press the “**TV**” button on the remote control once more. Perhaps the batteries are exhausted. If so you can still use the local buttons **on the top of the TV**.

Have you selected the wrong menu? Press “**TV**” button to return to TV mode or press “**M**” button to return to the previous menu.

#### No solution:

Switch your TV set off and on. If this does not work, call the service personnel; never attempt to repair it yourself.



## Specifications

### TV BROADCASTING

PAL B/G

### RECEIVING CHANNELS

VHF (BAND I/III)

UHF (BAND U)

HYPERBAND

CABLE TV (S1-S20/ S21-S41)

**NUMBER OF PRESET CHANNELS 100**

### CHANNEL INDICATOR

On Screen Display

### RF AERIAL INPUT

75 Ohm (unbalanced)

### OPERATING VOLTAGE

230V AC, 50 Hz.

### AUDIO

VIRTUAL DOLBY SURROUND

### AUDIO OUTPUT POWER ( $W_{RMS}$ ) (%10 THD)

2 x 8

### POWER CONSUMPTION (W) (max.)

148 W

< 3 W (Stand-by)

### PANEL

16:9 display, 29,53" Screen Size

### DIMENSIONS (mm)

DIMENSIONS (mm)				
D	L	H	Weight (kg)	
260	847	522	14.8	With foot
102	847	490	13	Without foot





