

Panasonic®

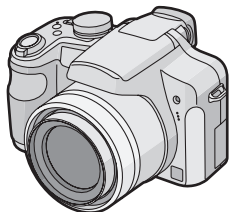

Mode d'emploi
Appareil photo numérique

Modèle n° **DMC-FZ18**



Lire intégralement ces instructions
avant d'utiliser l'appareil.

LEICA
DC VARIO-ELMARIT



QuickTime et le logo QuickTime sont des marques
de commerce ou des marques déposées de
Apple Inc. et sont utilisées sous licence.

VQT1K34

À notre clientèle,

Nous vous remercions d'avoir choisi un appareil photo numérique Panasonic. Veuillez lire attentivement ce manuel et le conserver à portée de main pour vous y référer chaque fois que vous en aurez besoin.

Précautions à prendre

AVERTISSEMENT :

POUR RÉDUIRE LES RISQUES D'INCENDIE, DE CHOC ÉLECTRIQUE OU DE DOMMAGES À L'APPAREIL,

- **N'EXPOSEZ PAS CET APPAREIL À LA PLUIE, À L'HUMIDITÉ, À L'ÉGOUTTEMENT OU AUX ÉCLABOUSSEMENTS, ET NE PLACEZ SUR L'APPAREIL AUCUN OBJET REMPLI DE LIQUIDE, COMME PAR EXEMPLE DES VASES.**
- **UTILISEZ EXCLUSIVEMENT LES ACCESSOIRES RECOMMANDÉS.**
- **NE RETIREZ PAS LE COUVERCLE (OU LE PANNEAU ARRIÈRE); IL N'Y A AUCUNE PIÈCE RÉPARABLE PAR L'UTILISATEUR À L'INTÉRIEUR. CONFIEZ TOUTE RÉPARATION À UN TECHNICIEN DE SERVICE QUALIFIÉ.**

Il importe de respecter les droits d'auteur. L'enregistrement de bandes ou de disques préenregistrés ou de tout matériel publié ou diffusé pour un usage autre que strictement personnel peut enfreindre les lois sur les droits d'auteur. L'enregistrement de certain matériel, même à des fins personnelles, peut aussi être interdit.

- Remarquez que notamment les commandes, les composants et les menus de votre appareil photo peuvent différer quelque peu de ceux illustrés dans le présent manuel.
- Le logo SDHC est une marque de commerce.
- Leica est une marque de commerce déposée de Leica Microsystems IR GmbH.
- Elmarit est une marque de commerce déposée de Leica Camera AG.
- Les autres noms, raisons sociales et appellations de produits cités dans ce manuel sont des marques de commerce ou des marques déposées de leurs détenteurs respectifs.

LA PRISE DE COURANT DOIT SE TROUVER À PROXIMITÉ DE L'APPAREIL ET ÊTRE FACILEMENT ACCESSIBLE.

ATTENTION

Danger d'explosion si la batterie/pile n'est pas remplacée correctement. Remplacez-la uniquement par une batterie/pile identique ou du même type recommandée par le fabricant. Suivez les instructions du fabricant pour jeter les batteries/piles usées.

Avertissement

Risque d'incendie, d'explosion et de brûlures. Ne pas démonter, chauffer à plus de 60 °C ou incinérer.

La plaque signalétique se trouve sur le dessous des appareils.

-Si vous voyez ce symbole-**Informations relatives à l'évacuation des déchets, destinées aux utilisateurs d'appareils électriques et électroniques (appareils ménagers domestiques)**

Lorsque ce symbole figure sur les produits et/ou les documents qui les accompagnent, cela signifie que les appareils électriques et électroniques ne doivent pas être jetés avec les ordures ménagères. Pour que ces produits subissent un traitement, une récupération et un recyclage appropriés, envoyez-les dans les points de collecte désignés, où ils peuvent être déposés gratuitement. Dans certains pays, il est possible de renvoyer les produits au revendeur local en cas d'achat d'un produit équivalent.

En éliminant correctement ce produit, vous contribuerez à la conservation des ressources vitales et à la prévention des éventuels effets négatifs sur l'environnement et la santé humaine qui pourraient survenir dans le cas contraire.

Afin de connaître le point de collecte le plus proche, veuillez contacter vos autorités locales. Des sanctions peuvent être appliquées en cas d'élimination incorrecte de ces déchets, conformément à la législation nationale.

Utilisateurs professionnels de l'Union européenne

Pour en savoir plus sur l'élimination des appareils électriques et électroniques, contactez votre revendeur ou fournisseur.

Informations sur l'évacuation des déchets dans les pays ne faisant pas partie de l'Union européenne

Ce symbole n'est reconnu que dans l'Union européenne.

Pour vous débarrasser de ce produit, veuillez contacter les autorités locales ou votre revendeur afin de connaître la procédure d'élimination à suivre.

■ À propos du chargeur de batterie**PRECAUTIONS!**

- **NE PLACEZ PAS CETTE UNITÉ DANS UNE BIBLIOTHÈQUE, UNE ARMOIRE ENCASTRÉE OU DANS UN AUTRE ESPACE CONFINÉ. ASSUREZ-VOUS QUE L'UNITÉ EST BIEN VENTILÉE. AFIN D'ÉVITER LES CHOCS ÉLECTRIQUES OU LES RISQUES D'INCENDIE CAUSÉS PAR UNE SURCHAUFFE, ASSUREZ-VOUS QUE NI RIDEAUX OU AUTRES MATÉRIAUX N'OBSTRUENT LES OUVERTURES DE VENTILATIONS.**
- **N'OBSTRUEZ PAS LES OUVERTURES DE VENTILATION DE L'UNITÉ AVEC DES JOURNAUX, NAPPES, RIDEAUX, ET ÉLÉMENTS SIMILAIRES.**
- **NE PLACEZ PAS DE SOURCE DE FEU, COMME DES BOUGIES ALLUMÉES, SUR L'UNITÉ.**
- **JETEZ LES BATTERIES DANS UN ENDROIT FAVORABLE.**

- Le chargeur de la batterie est en veille lorsque l'alimentation secteur est fournie. Le circuit principal est "vivant" tant que le chargeur de la batterie est branché à une prise électrique.

■ Précautions à prendre avec l'appareil photo

- **Prenez soin de ne pas secouer ni heurter l'appareil en le laissant tomber, etc.**
L'appareil pourrait mal fonctionner, l'enregistrement de photos pourrait ne pas être possible et l'objectif ou l'écran ACL pourrait être endommagé.
- Escamotez l'objectif avant de transporter l'appareil ou de visualiser des images.
- **Soyez particulièrement vigilants dans les endroits suivants qui pourraient causer des dommages à l'appareil.**
 - Endroits avec beaucoup de poussière ou de sable.
 - Endroits où l'appareil pourrait entrer en contact avec de l'eau comme par temps pluvieux ou à la plage.
- **Évitez de toucher à l'objectif ou aux prises avec des mains souillées. De plus, prenez garde à ce qu'aucun liquide n'arrive près de l'objectif, des touches, etc.**
- **Si de l'eau ou de l'eau de mer éclabousse votre appareil photo, utilisez un chiffon sec pour essuyer le boîtier de l'appareil soigneusement.**
- **Condensation (objectif ou viseur embué)**
 - De la condensation pourrait se former lors de changements de température ou d'humidité. Prenez garde à la condensation car elle pourrait causer des taches sur l'objectif ou un mauvais fonctionnement.
 - En cas de condensation, éteignez l'appareil photo et laissez-le ainsi pendant environ 2 heures. Lorsque la température de l'appareil photo se rapproche de celle ambiante, la buée disparaît naturellement.
- **Lisez également les "Précautions à prendre". (P155)**

■ À propos des cartes qui peuvent être utilisées dans cet appareil

Vous pouvez utiliser une carte mémoire SD, une carte mémoire SDHC et une carte MultiMediaCard.

- Lorsque le terme **carte** est utilisé dans ce manuel d'utilisation, il se réfère aux types de carte suivants.
 - Carte mémoire SD (de 8 Mo à 2 Go)
 - Carte mémoire SDHC (4 Go)
 - Carte MultiMediaCard (images fixes seulement)

Informations supplémentaires sur les cartes pouvant être utilisées dans cet appareil.

- Vous pouvez utiliser une carte mémoire SDHC uniquement si vous utilisez des cartes mémoire de 4 Go ou plus.
- Une carte mémoire de 4 Go sans le logotype SDHC n'est pas conforme aux standards SD et ne pourra pas être utilisée avec cet appareil.

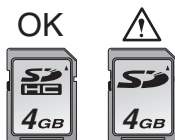

Veuillez prendre connaissance des plus récentes informations sur le site Web suivant.

<http://panasonic.co.jp/pavc/global/cs>

(Ce site est uniquement en anglais.)

Table des matières

Avant utilisation

Précautions à prendre	2
-----------------------------	---

Préparatifs

Accessoires fournis	7
Noms des composants	8
Fixation du capuchon d'objectif/Dragonne	10
Fixation du parasoleil	11
Guide sommaire	13
Chargement de la batterie avec le chargeur	14
À propos de la batterie (chargement/ nombre d'images enregistrables)	15
Mise en place et retrait de la carte (vendue séparément)/de la batterie	17
À propos de la mémoire interne/carte (vendue séparément)	18
Paramétrage de l'horodateur (horloge) ...	19
• Changement du réglage de l'horloge ...	20
À propos de la molette de sélection	21
Réglage du menu	23
À propos du menu de configuration	25
Écran ACL/affichage du viseur (commutation)	29

Fonctions de base

Prises de vues	31
Prise de vues avec la fonction automatique (Mode automatique intelligent)	35
Prises de vues avec zoom	38
• Utilisation du zoom optique	38
• Utilisation du zoom optique étendu (EZ)	39
• Utilisation du zoom numérique Pour augmenter encore plus le zoom	40
Vérification de l'image enregistrée (Prévisualisation)	41
Visualisation/effacement des images	42

Fonctions avancées (enregistrement d'images)

À propos de l'écran ACL/Viseur	45
• Changement des informations affichées	45
• Accentuation de l'écran ACL	48
Prises de vues en utilisant le flash incorporé	50
Prises de vues avec retardateur	55
Compensation de l'exposition	57
Prises de vues en rafale avec réglage automatique de l'exposition	59
Prises de vues en rafale	60
Prises de vues en gros plan	62
Réglage automatique de l'exposition avec priorité d'ouverture	64
Réglage automatique de l'exposition avec priorité d'obturation	64
Exposition manuelle	65
Valeur de l'ouverture et vitesse d'obturation	66
Prises de vue avec mise au point manuelle	67
Enregistrement des réglages du menu personnel (Enregistrement des réglages personnalisés)	70
Prises de vues en mode personnalisé ...	71
Portraits et paysages expressifs (mode scène avancé)	72
• [PORTRAIT]	73
• [PAYSAGE]	74
• [SPORTS]	74
• [PORTRAIT NOCT.]	75
Prises de vues correspondant à la scène enregistrée (mode scène)	76
• [NOURRITURE]	77
• [FÊTE]	77
• [LUMIÈRE BOUGIE]	78
• [CRÉPUSCULE]	78
• [HAUTE SENS.]	79
• [BÉBÉ1]/[BÉBÉ2]	79
• [ANIMAL DOMES.]	80
• [PANORAMIQUE]	81
• [CIEL ÉTOILÉ]	82

• [FEU D'ARTIFICE]	83
• [PLAGE]	84
• [NEIGE]	85
• [PHOTO AÉRIENNE]	85
Mode images animées	86
Enregistrement du jour de vacances où vous prenez la photo	88
Affichage de l'heure du lieu de destination (Heure mondiale)	90
Utilisation du menu du mode [ENR.]	92
• [ÉQ.BLANCS]	93
• [RÉG. ÉQUI. BL.]	95
• [ISO INTELLIGENT]	96
• [SENSIBILITÉ]	97
• [FORMAT]	97
• [FORMAT IMAG]/[QUALITÉ]	98
• [ENR. SON]	100
• [MODE DE MES.]	100
• [MODE AF]	101
• [STABILISAT.]	104
• [MPA CONTINU]	105
• [LAMPE ASS. AF]	105
• [AF/AE]	106
• [EFFET COUL.]	107
• [RÉGL. IMAGE]	108
• [ANIM. PHOTO]	109
• [CONVERSION]	111

Fonctions avancées (Visualisation)

Affichage des écrans multiples (Visualisation "mosaïque")	113
Affichage des images par date d'enregistrement (Lecture du calendrier)	114
Visualisation avec fonction zoom	115
Visualisation d'images animées et de photos avec piste sonore	116
Création d'images fixes à partir d'une image animée	118
Utilisation du menu mode [LECT.]	120
• [DIAPORAMA]	121
• [CATÉGORIE]	122
• [ROTATION AFF]/[TOURNER]	125
• [MES FAVORIS]	127
• [ÉDIT. TITRE]	128
• [TIMBRE CAR.]	130

• [IMPR.DPOF]	132
• [PROTÉGER]	134
• [DOUBL. SON]	135
• [REDIMEN.]	136
• [CADRAGE]	137
• [CONV. FORM.]	138
• [COPIE]	139
• [FORMATER]	140

Connexion à un autre appareil

Connexion à un ordinateur	142
Impression des photos	145
Visualisation des images sur un téléviseur	150

Autres

Utilisation du filtre protecteur/filtre ND ..	151
Affichage à l'écran	152
Précautions à prendre	155
Affichage des messages	158
En cas de problème	160
Nombre d'images enregistrables et durée d'enregistrement disponible	167
Spécifications	171

Accessoires fournis

Vérifiez que tous les accessoires sont inclus avant d'utiliser l'appareil photo.

- 1 Bloc-batterie
(Appelé **batterie** dans le texte)
 - 2 Chargeur de batterie
(Appelé **chargeur** dans le texte)
 - 3 Câble CA
 - 4 Câble de connexion USB
 - 5 Câble AV
 - 6 CD-ROM
 - Logiciel
 - 7 CD-ROM
 - Mode d'emploi
 - 8 Bandoulière
 - 9 Capuchon d'objectif/cordelette du capuchon d'objectif
 - 10 Parasoleil
 - 11 Adaptateur du parasoleil
- Les accessoires et leurs formes seront différents selon le pays ou la zone où l'appareil photo a été acheté.
 - La carte mémoire SD, la carte mémoire SDHC et la carte MultiMediaCard sont appelées **carte** dans le texte.
 - **La carte est vendue séparément.**
Lorsque vous n'utilisez pas la carte, vous pouvez enregistrer ou visualiser les images sur la mémoire interne.
 - Consultez le revendeur ou le service après vente le plus proche si vous perdez les accessoires fournis. (Vous pouvez acheter les accessoires séparément.)

Pour le Royaume-Uni et l'Europe continentale

Avertissement à propos de la batterie rechargeable

La batterie est conçue pour être recyclable.

Veuillez suivre la réglementation sur le recyclage de votre lieu de résidence.

Noms des composants

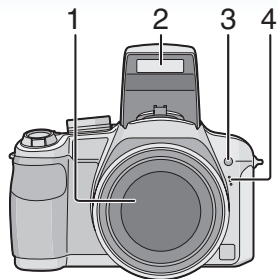

- 1 Objectif (P156)
- 2 Flash (P50)
- 3 Voyant du retardateur (P55)
Lampe d'assistance pour la mise au point automatique (P105)
- 4 Microphone (P86, 100, 135)

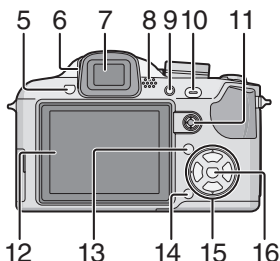

- 5 Touche d'ouverture du flash (P50)
- 6 Molette de réglage de la dioptrie (P46)
- 7 Viseur (P45, 152)
- 8 Haut-parleur (P117)
- 9 Touche [EVF/LCD] (P45)
- 10 Touche [AF/AE LOCK] (P106)
- 11 Manette (P34, 42, 64, 65)

Dans le présent manuel, les opérations effectuées au moyen de la manette de commande sont décrites de la manière illustrée ci-dessous.

Ex. : Manette inclinée vers la droite



Ex. : Pression exercée sur le centre de la manette



- 12 Écran à cristaux liquides (P45, 152)
- 13 Touche [DISPLAY/LCD MODE] (P45, 48)
- 14 Touche d'effacement (P42)/Mode de prise de vue simple ou en rafale (P60)
- 15 Touches de curseur
 - ◀/Touche du retardateur (P55)
 - ▼/Touche de prévisualisation [REV] (P41)
 - ▶/Touche de réglage du flash (P50)
 - ▲/Touche de compensation de l'exposition (P57)/Prises de vues en rafale avec réglage automatique de l'exposition (P59)/Réglage de sortie du flash (P53)/Compensation du contre-jour en mode simple (P37)

Dans le présent manuel, les opérations effectuées au moyen de la touche de curseur sont décrites par des illustrations.

Ex. : Pression sur la touche ▼

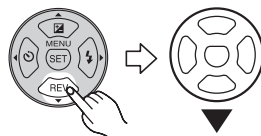

- 16 Touche [MENU/SET] (P19)

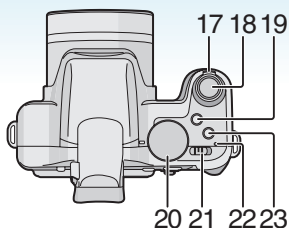

- 17 Levier du zoom (P38)
- 18 Déclencheur (P31, 86)
- 19 Touche Macro/MPA (P62, 68)
- 20 Molette de sélection du mode (P21)
- 21 Interrupteur marche/arrêt de l'appareil photo (P19)
- 22 Voyant d'alimentation (P31)
- 23 Touche [AF/MF] (P67)

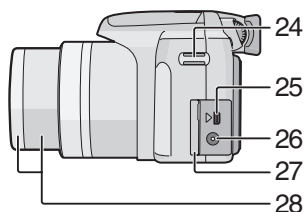

- 24 Œillet de courroie
- 25 Prise de sortie AV/numérique [DIGITAL/AV OUT] (P142, 145, 150)
- 26 Prise d'alimentation c.c. [DC IN] (P142, 145)
 - Assurez-vous d'utiliser un adaptateur secteur de marque Panasonic (en option).
 - L'appareil photo ne peut pas charger les batteries même si l'adaptateur secteur (en option) est connecté.
- 27 Couvercle des prises
- 28 Barillet d'objectif (P151)

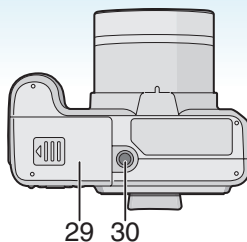

- 29 Couvercle du logement de la carte/batterie (P17)
- 30 Prise de fixation de trépied
 - Lorsque vous utilisez un trépied, assurez-vous qu'il est stable lorsque l'appareil photo est fixé dessus.

Fixation du capuchon d'objectif/Dragonne

■ Capuchon d'objectif (fourni)

1 Passez la cordelette à travers le trou du capuchon d'objectif.

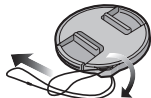

2 Passez cette même cordelette à travers le trou de l'appareil photo.

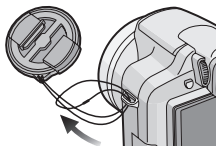

3 Fixez le capuchon d'objectif.

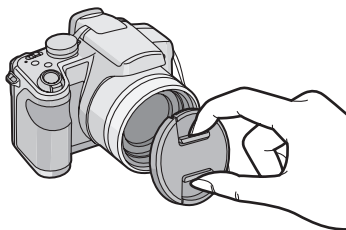

- Lorsque vous éteignez l'appareil photo, le transportez ou lorsque vous lisez des images, fixez le capuchon d'objectif pour protéger la surface de l'objectif.
- Retirez le capuchon d'objectif avant d'allumer l'appareil photo en mode d'enregistrement.
- Attention à ne pas perdre le capuchon d'objectif.

■ Dragonne (fournie)

1 Passez la dragonne à travers le trou de l'œillet de la dragonne.

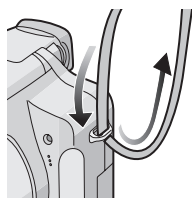

2 Passez la dragonne à travers la boucle et fermez la dragonne.

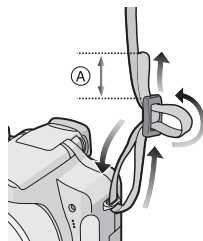

(A): Tirez la dragonne sur 2 cm ou plus.



- Attachez l'autre extrémité de la dragonne à l'autre côté de l'appareil photo en faisant attention à ne pas la torsader.
- Vérifiez que la dragonne est solidement attachée à l'appareil photo.
- Attachez la courroie de manière à ce que le logo "LUMIX" soit à l'extérieur.
- Nous recommandons d'attacher la courroie à l'appareil lors de son utilisation.

Fixation du parasoleil

À la lumière du soleil ou en contre-jour, le parasoleil diminuera les scintillements et les reflets de l'objectif. Le parasoleil élimine la lumière excessive et augmente la qualité de l'image.

- Vérifiez que l'appareil photo est hors marche.
- Fermez le flash.

1 Fixez sécuritairement l'adaptateur du parasoleil (fourni) jusqu'à ce qu'il soit enfoncé dans le barillet de l'objectif.

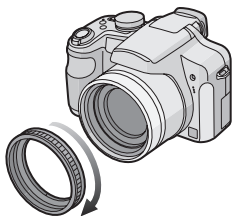

- Évitez de trop serrer l'adaptateur de parasoleil.

2 Renversez l'appareil photo, alignez le symbole du parasoleil avec le symbole (A) de l'appareil photo puis introduisez le parasoleil.

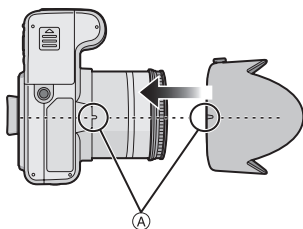

- Vérifiez si la vis est lâche et fixez le parasoleil.

3 Serrez la vis.

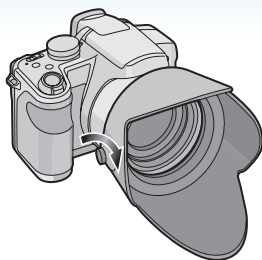

- Ne serrez pas trop la vis.

■ Retrait de l'adaptateur de parasoleil

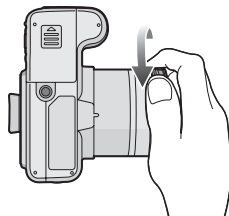

- Tenez la base de l'adaptateur du parasoleil afin de le retirer.



- Il n'est pas possible de fixer l'adaptateur du parasoleil par l'autre côté.
- En prenant des photos avec flash alors que le parasoleil est installé, la partie basse de la photo peut devenir noire (effet de vignettage) et le contrôle du flash peut être désactivé parce que le flash peut être obscurci par le parasoleil. Nous vous recommandons d'enlever le parasoleil.
- Pour utiliser la lampe d'assistance pour la mise au point automatique dans la nuit, enlevez le parasoleil.
- Pour des détails sur la manière de fixer le filtre protecteur et le filtre ND, référez-vous à la [P151](#).
- Vous ne pouvez pas fixer la lentille de conversion et la bonnette d'approche lorsque l'adaptateur du parasoleil est fixé.
- Pour des détails à propos de la [CONVERSION], voir la [P111](#).
- Consultez le revendeur ou le service après-vente le plus proche si vous perdez les accessoires fournis. (Vous pouvez acheter les accessoires séparément.)

Guide sommaire

Voici un aperçu de la procédure à suivre pour prendre des photos et les visualiser avec cet appareil photo. Pour chaque opération, assurez-vous de vous référer aux pages correspondantes.

1 Chargez la batterie. (P14)

type prise

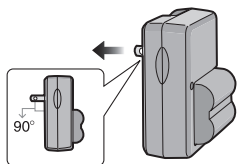

type entrée

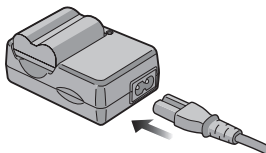

- La batterie n'est pas chargée lors de l'achat de l'appareil photo. Chargez la batterie avant de l'utiliser.

2 Insérez la batterie et la carte. (P17)

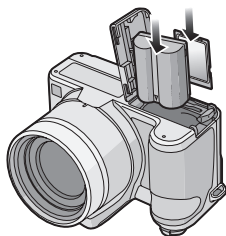

- Lorsque vous n'utilisez pas la carte, vous pouvez enregistrer ou visualiser les images sur la mémoire interne. (P18) Référez-vous à la P18 lorsque vous utilisez une carte.

3 Allumez l'appareil photo pour prendre des photos.

- Réglez l'horloge. (P19)

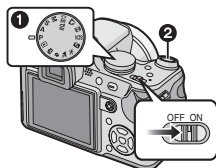

- 1 Réglez la molette de sélection du mode sur [P].
- 2 Appuyez sur le déclencheur pour prendre des photos. (P31)

4 Visionnez les photos.

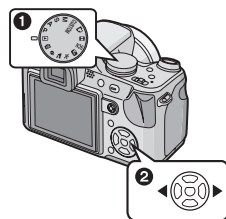

- 1 Réglez la molette de sélection du mode sur [▶].
- 2 Sélectionnez l'image que vous désirez visualiser. (P42)

Chargement de la batterie avec le chargeur

La batterie n'est pas chargée lors de l'achat de l'appareil photo. Chargez la batterie avant de l'utiliser.

1 Insérez les bornes de la batterie et fixez la batterie sur le chargeur.

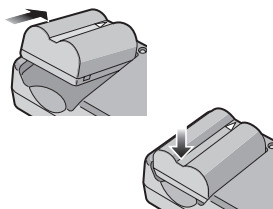

2 Branchez le chargeur à la prise électrique.

type prise

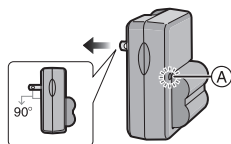

type entrée

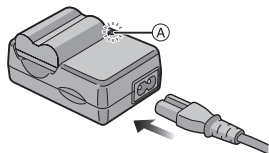

- Le câble CA n'entre pas complètement dans l'entrée CA. Un espace restera vide comme illustré ci-dessous.

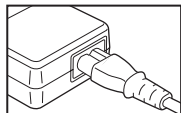

- Le chargement démarre lorsque l'indicateur [CHARGE] (A) est vert.
- Le chargement est achevé lorsque l'indicateur [CHARGE] (A) s'éteint (après environ 120 minutes).
- Lorsque l'indicateur [CHARGE] clignote, référez-vous à la P15.

3 Retirez la batterie après la fin du chargement.

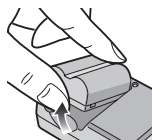

- À la fin du chargement, assurez-vous de débrancher le câble c.a. de la prise électrique.
- La batterie se réchauffe après son utilisation ainsi que pendant et après le chargement. L'appareil photo se réchauffe lui aussi pendant l'utilisation. Ceci ne constitue toutefois pas un mauvais fonctionnement.
- La batterie s'épuisera si elle n'est pas utilisée pendant une période prolongée après son chargement. Rechargez la batterie lorsque celle-ci est épuisée.
- La batterie peut être chargée même si elle n'est pas complètement déchargée.
- **Utilisez le chargeur et la batterie dédiés.**
- **Chargez la batterie avec le chargeur à l'intérieur.**
- **Ne démontez ni ne modifiez le chargeur.**
- **Ne mettez pas les bornes de la batterie en contact avec des objets métalliques (comme des épingles, etc.). Ceci peut causer des courts-circuits ou générer de la chaleur et vous pouvez être sévèrement brûlé si vous touchez une batterie.**

À propos de la batterie

(chargement/nombre d'images enregistrables)

■ Autonomie de la batterie

Le nombre de photos enregistrables selon les normes de la CIPA (en mode de réglage automatique de l'exposition [P])

Nombre de photos enregistrables	Env. 400 photos (Env. 200 minutes)
--	---------------------------------------

Conditions des prises de vues établies par la CIPA

- Température ambiante: 23 °C/
Humidité: 50 % avec écran à cristaux liquides en fonction.*
- Utilisation de la carte mémoire SD de marque Panasonic (16 Mo).
- Utilisation de la batterie fournie.
- Démarrage de l'enregistrement 30 secondes après la mise sous tension de l'appareil photo. (Lorsque la fonction de stabilisateur optique de l'image est placée sur [MODE1].)
- **Prise de vue une fois toutes les 30 secondes**, avec déclenchement du flash une fois sur deux.
- Rotation du levier du zoom de la position téléphoto à grand-angle et inversement pour chaque prise de vue.
- Mise hors marche de l'appareil photo à tous les 10 enregistrements et attendant jusqu'à la température de la batterie soit refroidie.
- * Le nombre de photos pouvant être enregistrées est réduit dans le mode accentuation ACL automatique, accentuation ACL et plongée (P48)
- CIPA est l'acronyme de [Camera & Imaging Products Association].

Le nombre de photos enregistrables dépend de l'intervalle de temps entre chaque prise de vue. Plus l'intervalle de temps est long, plus le nombre de photos pouvant être enregistré diminue. [Par exemple, le nombre d'images enregistrées toutes les 2 minutes diminue le nombre de photos enregistrables d'environ 100.]

Le nombre d'images enregistrables en utilisant le viseur

(Conditions d'enregistrement conformes aux normes de la CIPA.)

Nombre de photos	Env. 400 photos (Env. 200 minutes)
-------------------------	---------------------------------------

Durée de la visualisation en utilisant l'écran ACL

Durée de la visualisation	Env. 420 minutes
----------------------------------	------------------

Le nombre d'enregistrement/durée de visualisation peut varier selon les conditions d'utilisation et les conditions de rangement de la batterie.

■ Chargement

Temps de chargement	Env. 120 minutes
----------------------------	------------------

La durée de chargement et le temps d'enregistrement avec la batterie en option sont les mêmes que ci-dessus.

- L'indicateur [CHARGE] s'illumine lorsque le chargement commence.

■ Lorsque l'indicateur [CHARGE] clignote

- La batterie est trop déchargée (décharge excessive). D'ici peu, l'indicateur [CHARGE] s'allumera et la recharge normale commencera.
- La température de la batterie est excessivement haute ou basse. Le temps de recharge sera donc plus long que d'habitude. Ou bien, il se peut que la recharge ne soit pas complétée convenablement.
- Les bornes du chargeur ou de la batterie sont sales. Dans ce cas, essayez-les avec un linge sec.
- Lorsque la durée d'utilisation de l'appareil photo devient très courte alors que la batterie est correctement chargée, la durée de vie de la batterie peut avoir expiré. Achetez une nouvelle batterie.

■ Conditions de chargement

- Chargez la batterie à une température entre 10 °C et 35 °C. (La température de la batterie devrait également être la même.)
- Le rendement de la batterie peut temporairement être amoindri et le temps d'utilisation peut devenir plus court dans des conditions de basse température (ex. ski/planche à neige).
- La batterie peut se gonfler et son autonomie peut diminuer en raison de l'augmentation du nombre de fois qu'elle est chargée. Pour utiliser à long terme, nous recommandons de charger la batterie fréquemment avant qu'elle soit épuisée.

Mise en place et retrait de la carte (vendue séparément)/de la batterie

- Assurez-vous que l'appareil photo est hors marche.
- Fermez le flash.
- Préparez la carte (vendue séparément).
- **Lorsque vous n'utilisez pas la carte, vous pouvez enregistrer ou visualiser les images sur la mémoire interne.**

1 Glissez le couvercle du logement de la carte/batterie pour l'ouvrir.

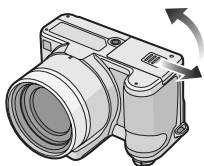

- Assurez-vous d'utiliser une batterie de marque Panasonic.
- Si vous utilisez d'autres batteries, nous ne pouvons pas garantir la qualité de ce produit.

2 Batterie:

Introduisez complètement la batterie en faisant attention au sens lors de l'insertion.

Tirez sur levier de relâche (A) dans le sens de la flèche pour retirer la batterie.

Carte:

Appuyez à fond sur la carte jusqu'à l'émission d'un déclic tout en faisant attention au sens lors de l'insertion. Pour retirer la carte, appuyez à fond jusqu'à l'émission d'un déclic, puis tirez-la vers le haut.

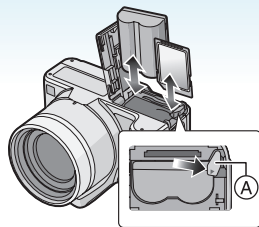

- Ne touchez pas aux bornes de raccordement de la carte.
- Assurez-vous que la carte est insérée à fond. Autrement, elle pourrait être endommagée.

3 ①:

Fermez le couvercle du logement de la carte/batterie.

②:

Glissez le couvercle du logement de la carte/batterie jusqu'au bout de sa course, puis fermez-le en appuyant bien.

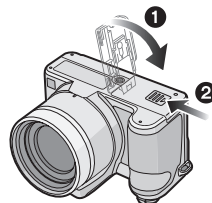

- Si le couvercle du logement de la carte/batterie ne peut pas être complètement fermé, retirez la carte, vérifiez son orientation, puis insérez-la à nouveau.



- Retirez la batterie après son utilisation.
- Ne retirez ni la carte ni la batterie pendant que l'appareil photo accède à la carte. Les données peuvent être endommagées.
- La batterie fournie est conçue uniquement pour cet appareil photo. Ne l'utilisez avec aucun autre appareil.
- N'insérez pas ou ne retirez pas ni la batterie ni la carte lorsque l'appareil est en marche. Les données sur la carte mémoire ou la mémoire interne pourraient être endommagées. Soyez particulièrement prudent pendant l'accès à la mémoire interne ou la carte. (P29)
- Nous recommandons l'utilisation d'une carte mémoire Panasonic.

À propos de la mémoire interne/carte (vendue séparément)

La mémoire interne peut être utilisée comme un appareil de sauvegarde temporaire lorsque la carte utilisée est pleine.

Vous pouvez copier les images enregistrées sur une carte. (P139)

■ Mémoire interne [IN]

Vous pouvez enregistrer ou visualiser des images sur la mémoire interne.

(La mémoire interne ne peut pas être utilisée lorsqu'une carte est insérée.)

- La mémoire interne a une capacité d'environ 27 Mo.
- La taille de l'image est de QVGA (320×240 pixels) en enregistrant des images animées sur la mémoire interne.

■ Carte [C]

Lorsqu'une carte est insérée, vous pouvez enregistrer ou visualiser des images sur la carte.

■ Carte (en option)

- La carte mémoire SD, la carte mémoire SDHC et la carte MultiMediaCard sont de petites cartes externes, légères et amovibles. Lisez P4 pour plus d'informations au sujet des cartes compatibles avec cet appareil.
- La carte mémoire SDHC est un format devenu une norme soutenue par la SD Association en 2006 pour les cartes mémoire à haute capacité supérieure à 2 Go.
- La vitesse de lecture/écriture d'une carte mémoire SD et d'une carte mémoire SDHC est rapide. Ces deux types de carte sont équipés d'une languette de protection contre l'écriture (A) qui empêche l'écriture et le formatage de la carte. (Si la languette est placée vers le côté [LOCK] (verrouiller), il n'est pas possible d'écrire ou d'effacer les données de la carte ni de la formater. Si la

languette est placée de l'autre côté, ces fonctions sont de nouveau disponibles.)



- Cet appareil photo (appareil compatible avec SDHC) est compatible avec les cartes mémoire SD basées sur les spécifications des cartes mémoire SD et formatées en FAT12 et en FAT16. Il est également compatible avec les cartes mémoires SDHC basées sur les spécifications des cartes mémoire SD et formatées en FAT32.
- Vous pouvez utiliser une carte mémoire SDHC dans un appareil compatible avec les cartes mémoire SDHC; cependant vous ne pouvez pas utiliser de carte mémoire SDHC dans un appareil uniquement compatible avec les cartes mémoire SD. (Lisez toujours le manuel d'utilisation de l'appareil utilisé. Si vous commandez vos photos dans un laboratoire d'impression, informez-vous avant de commander.) (P4)
- Référez-vous à la P167 pour de plus amples informations concernant le nombre d'images enregistrables et le temps d'enregistrement disponible pour chaque carte.
- Nous vous conseillons d'utiliser des cartes mémoire haute vitesse SD/cartes mémoire SDHC pour enregistrer des images animées.



- Les données de la mémoire interne ou de la carte peuvent être endommagées ou perdues à cause des ondes électromagnétiques, de l'électricité statique, ou d'une panne de l'appareil photo ou de la carte. Nous vous recommandons de sauvegarder les données importantes sur un ordinateur, etc.
- Ne formatez pas la carte sur votre ordinateur ou sur un autre appareil. Formatez-la uniquement avec l'appareil photo pour en assurer le bon fonctionnement. (P140)
- Conservez la carte mémoire hors de portée des enfants afin qu'ils ne puissent pas l'avaler.

Paramétrage de l'horodateur (horloge)

P

■ Réglage initial

Comme l'horloge n'est pas réglée, l'écran suivant apparaît lorsque vous mettez l'appareil photo en marche.

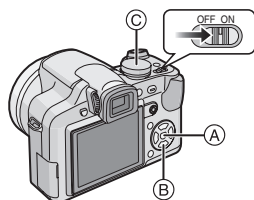

- (A) Touche du menu/réglage [MENU/SET]
- (B) Touches de curseur
- (C) Molette de sélection

1 Appuyez sur [MENU/SET].

2 Appuyez sur ▲/▼/◀/▶ pour sélectionner la date et l'heure.

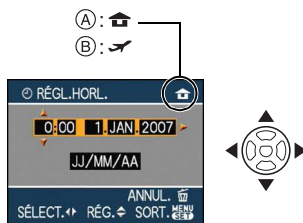

- (A) Heure du lieu d'origine
- (B) Heure du lieu de destination (P90)
 - ◀/▶ : Sélectionnez l'élément désiré.
 - ▲/▼ : Réglez l'ordre d'affichage de la date et de l'heure.
 - 🗑️ : Annulez sans régler l'horloge.

3 Appuyez sur [MENU/SET] pour effectuer le réglage.

- Mettez l'appareil photo hors marche après la fin du réglage de l'horloge. Puis, commutez la molette de sélection sur un mode d'enregistrement pour remettre l'appareil en marche et vérifiez que le réglage de l'horloge est correct.

Changement du réglage de l'horloge

- ❶ Appuyez sur [MENU/SET].
- ❷ Appuyez sur ▲/▼ pour sélectionner [RÉGL.HORL.].
- ❸ Appuyez sur ►, puis effectuez les étapes **2** et **3** pour régler l'horloge.
- ❹ Appuyez sur [MENU/SET] pour fermer le menu.
 - Vous pouvez également régler l'horloge dans le menu [CONFIG.]. (P25)



- Lorsqu'une batterie complètement chargée a été introduite pendant plus de 24 heures, la charge de la pile intégrée de l'horloge s'effectue automatiquement. Ainsi, la configuration de l'horloge est mémorisée (dans l'appareil photo) pendant au moins 3 mois même si la batterie est retirée. (Si une batterie non suffisamment chargée est mise en place, la durée de sauvegarde des réglages de l'horloge est abrégée.) Toutefois, le réglage de l'horloge est annulé après ce laps de temps. Le cas échéant, réglez l'horloge de nouveau.
- Le calendrier de l'horodateur s'étend de 2000 à 2099. Le système horaire de 24 heures est utilisé.
- Si l'horloge n'est pas réglée, la date exacte ne peut être imprimée sur les photos à l'aide du [TIMBRE CAR.] (P130) ou lors de l'impression par un laboratoire photo.
- Lorsque l'horodateur est réglé, la bonne date peut être imprimée même si elle n'est pas affichée sur l'écran de l'appareil.

À propos de la molette de sélection

Lorsque vous mettez l'appareil en marche et tournez la molette de sélection, vous pouvez non seulement passer de l'enregistrement à la visualisation, vous pouvez également sélectionner le mode scène selon les conditions d'enregistrement.

■ Commutation de la molette de sélection de mode

Réglez la partie **A** selon le mode désiré. Tournez la molette de sélection lentement et avec précision pour l'ajuster sur chaque mode. (La molette de sélection tourne sur 360 °)

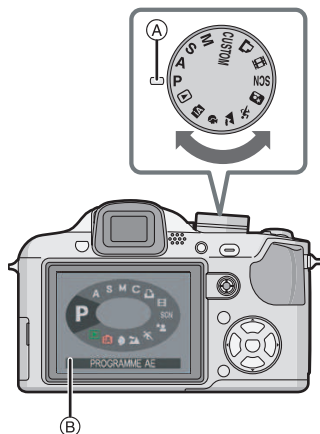

- L'écran **B** illustré ci-dessus s'affiche à l'écran ACL/viseur lorsque la molette de sélection est tournée. (P28)
Le mode sélectionné s'affiche à l'écran ACL/viseur lorsque l'appareil photo est mis en marche.

■ Sélections de base

P Mode du programme AE (P31)

L'exposition est automatiquement ajustée par l'appareil photo.

A Mode automatique intelligent (P35)

Dans ce mode, l'appareil effectue automatiquement tous les réglages pour les prises de vues.

▶ Mode visualisation (P42)

Ce mode permet la visualisation des images enregistrées.

■ Sélections avancées

A Réglage automatique de l'exposition à priorité d'ouverture (P64)

La vitesse d'obturation est automatiquement déterminée par la valeur d'ouverture que vous avez réglée.

S Réglage automatique de l'exposition à priorité d'obturation (P64)

La valeur d'ouverture est automatiquement déterminée par la vitesse d'obturation que vous avez réglée.

M Exposition manuelle (P65)

L'exposition est ajustée par la valeur d'ouverture et la vitesse d'obturation qui ont été manuellement ajustés.

CUSTOM Mode personnalisé (P71)

Dans ce mode, l'appareil réutilise les paramètres programmés au préalable.

📷 Mode images animées (P86)

Ce mode vous permet d'enregistrer des images animées.

🖨️ Mode impression (P145)

Utilisez ce mode pour imprimer des photos.

SCN Mode scène (P76)

Ce mode vous permet de prendre des photos selon la scène enregistrée.

Mode scène avancé

Mode portrait (P73)

Ce mode est idéal pour des photos de visages.

Mode paysage (P74)

Ce mode convient parfaitement aux prises de vues de paysages.

Mode sports (P74)

Utilisez ce mode pour prendre des photos d'événements sportifs, etc.

Mode portrait nocturne (P75)

Utilisez ce mode pour prendre des photos de scènes nocturnes ou de sujets avec un paysage nocturne en arrière-plan.

Réglage du menu

Affichage des écrans de menu

Appuyez sur [MENU/SET].

Exemple : La première page des quatre pages est affichée.

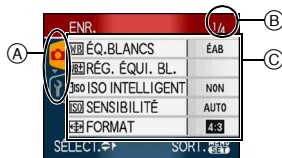

(A) Icônes du menu

(B) Page en cours

(C) Rubriques du menu et réglages

- Tournez le levier du zoom pour facilement passer à la page suivante ou retourner à la page précédente.
- Les icônes du menu et les rubriques du menu affichées varient selon la position de la molette de sélection.

À propos des icônes du menu

C : Le mode [PERSONNALISER] est affiché.

Menu mode [ENR.] (P92)

Ce menu est affiché lorsque la molette de sélection est réglée sur [P] / [A] / [S] / [M] / [C] / [] / [SCN] / [*] / [X] / [] / [] / [IA].

Menu mode [LECT.] (P120)

Ce menu est affiché lorsque la molette de sélection est réglée sur [].

A SCN Menu du mode scène avancé (P72)

Ce menu s'affiche lorsque la molette de sélection est réglée sur [] / [] / [] / [] / [].

SCN Menu [MODE SCÈNE] (P76)

Ce menu est affiché lorsque la molette de sélection est réglée sur [SCN].

Menu [CONFIG.] (P25)

Ce menu est affiché lorsque la molette de sélection est réglée sur [P] / [A] / [S] / [M] / [C] / [] / [SCN] / [*] / [X] / [] / [] / [IA] / [].

C Menu [PERSONNALISER] (P71)

Ce menu s'affiche lorsque la molette de sélection est réglée sur [C].

■ Réglage des rubriques du menu

- L'exemple suivant montre comment régler le [FORMAT IMAG] lorsque le mode de réglage automatique de l'exposition [P] est sélectionné.

1 Appuyez sur ▲/▼ pour sélectionner la rubrique du menu.



- Appuyez sur ▼ lorsque vous êtes à (A) pour passer à l'écran suivant.

2 Appuyez sur ►.



3 Appuyez sur ▲/▼ pour sélectionner le réglage.



4 Appuyez sur [MENU/SET] pour effectuer le réglage.

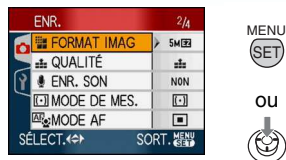

■ Fermeture de l'écran du menu

Appuyez sur [MENU/SET].

- Lorsque la molette de sélection est réglée sur [P] [A] [S] [M] [C] [E] [V] [SCN] [M] [X] [X] [X] [X] [X] [X] [TA], vous pouvez également appuyer à mi-course sur le déclencheur ou sur le centre de la manette de commande pour confirmer le réglage.

■ Retour au menu [CONFIG.]

1 Appuyez sur ◀ sur un écran de menu.

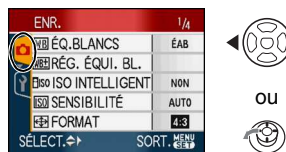

2 Appuyez sur ▼ pour sélectionner l'icône du menu [CONFIG.].



3 Appuyez sur ►.



- Sélectionnez ensuite une rubrique du menu et effectuez le réglage.

À propos du menu de configuration

- Sélectionnez les rubriques si nécessaire.
- Sélectionnez [RESTAURER] pour remettre les réglages à la configuration initiale du moment de l'achat. (P27)
- [RÉGL.HORL.], [PRÉV. AUTO] et [ÉNERGIE] sont des rubriques importantes. Vérifiez leurs réglages avant de les utiliser.

[RÉGL.HORL.] (P19)

(Modification de la date et de l'heure)

Appuyez sur [] pour afficher le menu [CONFIG.] et sélectionnez la rubrique à régler. (P23)

Changez la date et l'heure.

[PRÉV. AUTO]

(Affichage de l'image enregistrée)

Appuyez sur [] pour afficher le menu [CONFIG.] et sélectionnez la rubrique à régler. (P23)

Sélectionnez la durée d'affichage de l'image après une prise de vue.



[NON]

[1 S]

[3 S]

[ZOOM]: L'image s'affiche pendant une seconde et s'agrandit de 4×, puis s'affiche pendant une autre seconde.

- La fonction de prévisualisation n'est pas disponible en mode images animées [].
- La fonction de prévisualisation automatique est activée sans égard à son paramétrage dans les modes rafale avec réglage automatique de l'exposition (P59) et en mode rafale (P60) de même que lors de la prise de vues avec piste son (P100). (Les images ne sont pas agrandies.)
- Lorsque la qualité est réglée sur [RAW] ou [RAW+JPEG], la fonction de prévisualisation automatique fonctionne jusqu'à la fin de l'enregistrement sur la carte. (L'image n'est pas agrandie.)

- Le réglage de la fonction de prévisualisation automatique n'est pas disponible en mode d'images animées, en mode de prise de vues en rafale, en mode de rafale avec réglage automatique de l'exposition [] ou lorsque [ENR. SON] est placé sur [OUI] ou si la qualité est placée sur [RAW] ou [RAW+JPEG].
- Dans le mode automatique intelligent [], la fonction de prévisualisation est réglée à [1 S].

[ÉNERGIE]

(Coupe automatique du contact)

Appuyez sur [] pour afficher le menu [CONFIG.] et sélectionnez la rubrique à régler. (P23)

Le mode d'économie d'énergie est activé (l'appareil photo s'éteint automatiquement pour prolonger l'autonomie de la batterie) si l'appareil photo n'est pas utilisé durant la période sélectionnée dans le réglage.

[1MIN.], [2MIN.], [5MIN.], [10MIN.], [NON]

- Appuyez à mi-course sur le déclencheur ou mettez l'appareil hors et en marche pour annuler le mode d'économie d'énergie.
- Dans le mode automatique intelligent [], le mode d'économie d'énergie intervient après [5MIN.].
- Le mode d'économie d'énergie ne peut pas être utilisé dans les situations suivantes.
 - Lors de l'utilisation d'un adaptateur secteur (en option).
 - Lors du raccordement d'un ordinateur ou d'une imprimante.
 - Lors de l'enregistrement ou de la lecture d'images animées.
 - Lors de la visualisation d'un diaporama.

[HEURE MOND.] (P90)

Appuyez sur [] pour afficher le menu [CONFIG.] et sélectionnez la rubrique à régler. (P23)

Réglez votre domicile et le point de destination.

[]: Point de destination

[]: Domicile

[MÉM. RÉG. PERS]

Appuyez sur [] pour afficher le menu [CONFIG.] et sélectionnez la rubrique à régler. (P23)

Les réglages actuels de l'appareil photo sont enregistrés dans [C1], [C2] ou [C3]. (P70)

[C1], [C2] ou [C3]

 **[MONITEUR/VEISEUR]**

Appuyez sur [] pour afficher le menu [CONFIG.] et sélectionnez la rubrique à régler. (P23)

Vous avez le choix de 7 niveaux de luminosité sur l'écran ou le viseur.

 **[GRILLE DE RÉF.]**

Appuyez sur [] pour afficher le menu [CONFIG.] et sélectionnez la rubrique à régler. (P23)

Sélectionnez le modèle de la grille de référence affichée pour prendre une photo. Vous pouvez également choisir entre avoir ou ne pas avoir l'information d'enregistrement et l'histogramme affichés lorsque la grille de référence est affichée. (P45, 47)

[INFO ENREG.]: [OUI]/[NON]

[HISTOGRAMME]: [OUI]/[NON]

[MODÈLE]: []/[]

- Dans le mode automatique intelligent [], la grille de référence et l'histogramme ne sont pas affichés.

 **[DATE VOYAGE] (P88)**

Appuyez sur [] pour afficher le menu [CONFIG.] et sélectionnez la rubrique à régler. (P23)

Réglez votre date de départ et votre date d'arrivée de vacances.

[SET], [NON]

 **[LECT. SUR LCD] (P47)**

Appuyez sur [] pour afficher le menu [CONFIG.] et sélectionnez la rubrique à régler. (P23)

Si le viseur a été sélectionné dans un mode d'enregistrement, l'affichage passe automatiquement à l'écran aux fins de prévisualisation ou de visualisation des images.

[OUI], [NON]

 **[REPRISE ZOOM]**

Appuyez sur [] pour afficher le menu [CONFIG.] et sélectionnez la rubrique à régler. (P23)

La position du zoom est mise en mémoire lorsque l'appareil est éteint. Au moment de la remise en marche, la position du zoom est automatiquement rétablie à sa valeur antérieure, telle qu'elle était au moment de la mise hors marche. (P38)

[OUI], [NON]

 **[ASSISTAN.MF] (P67)****(Mode enregistrement uniquement)**

Appuyez sur [] pour afficher le menu [CONFIG.] et sélectionnez la rubrique à régler. (P23)

En mise au point manuelle, l'écran d'assistance apparaît au centre de l'écran pour faciliter la mise au point du sujet.

- [MF1]:** Le centre de l'écran est agrandi. Vous pouvez ajuster la mise au point tout en déterminant la composition de l'écran entier.
- [MF2]:** Le centre de l'écran est agrandi sur pleine grandeur. Ceci est utile pour régler la mise au point de prises de vues à grand-angle, dont les changements de la mise au point sont difficiles à régler.
- [NON]:** L'écran n'est pas agrandi.

■)) [BIP]

Appuyez sur [] pour afficher le menu [CONFIG.] et sélectionnez la rubrique à régler. (P23)

Cela permet de régler une tonalité de confirmation.

[]: Aucune tonalité de confirmation

[]: Douce tonalité de confirmation

[]: Forte tonalité de confirmation

■)) [BIP MPA]**(Mise au point automatique)**

Appuyez sur [] pour afficher le menu [CONFIG.] et sélectionnez la rubrique à régler. (P23)

Cela permet de régler une tonalité de confirmation de la mise au point manuelle.

[]: Aucune tonalité de confirmation

[]: Douce tonalité de confirmation

[]: Forte tonalité de confirmation

🔇 [OBTURATEUR]

Appuyez sur [] pour afficher le menu [CONFIG.] et sélectionnez la rubrique à régler. (P23)

Cela permet de régler un son d'obturateur.

[]: Pas de son d'obturation

[]: Son d'obturation faible

[]: Son d'obturation fort

🔊 [VOLUME]

Appuyez sur [] pour afficher le menu [CONFIG.] et sélectionnez la rubrique à régler. (P23)

Le volume des haut-parleurs peut être ajusté sur 7 paliers de 6 à 0.

• Si vous branchez l'appareil photo à un téléviseur, le volume des haut-parleurs de ce dernier ne changera pas.

📁 [RENUM.FICHER]

Appuyez sur [] pour afficher le menu [CONFIG.] et sélectionnez la rubrique à régler. (P23)

Restaurez le numéro du fichier du prochain enregistrement à 0001.

- Le numéro de dossier est mis à jour et le numéro du premier fichier est 0001. (P143)
- Un numéro de dossier entre 100 et 999 peut être assigné.

Lorsque le numéro de dossier arrive à 999, il ne peut pas être remis à zéro. Nous vous conseillons de formater la carte après avoir sauvegardé les données sur un ordinateur ou un autre appareil.

- Pour réinitialiser le numéro de dossier à 100, formatez d'abord (P140) la mémoire interne ou la carte, puis utilisez cette fonction pour restaurer le numéro de fichier.

Un écran de réinitialisation de numéro de dossier apparaîtra alors. Sélectionnez [OUI] pour réinitialiser le numéro de dossier.

🔧 [RESTAURER]

Appuyez sur [] pour afficher le menu [CONFIG.] et sélectionnez la rubrique à régler. (P23)

Les paramètres du menu [ENR.], [MÉM. RÉG. PERS] ou [CONFIG.] sont rétablis à leurs valeurs initiales.

- Le réglage [MES FAVORIS] (P127) est réglé sur [NON] et [ROTATION AFF] (P125) est réglé sur [OUI].

• Si les réglages du menu [CONFIG.] sont restaurés, les réglages suivants sont également restaurés.

- Les réglages de la date d'anniversaire et du nom dans les modes scène [BÉBÉ1]/ [BÉBÉ2] (P79) et [ANIMAL DOMES.] (P80).
- Le nombre de jours passés depuis la date de départ dans [DATE VOYAGE] (P88).
- Le réglage de [HEURE MOND.] (P90).
- [REPRISE ZOOM] (P38)

• Le numéro du dossier et l'horloge ne sont pas modifiés.

 **[SORTIE VIDEO]****(Mode visualisation seulement)**

Appuyez sur [] pour afficher le menu [CONFIG.] et sélectionnez la rubrique à régler. (P23)

Réglez selon le système de télévision utilisé dans le pays.

[NTSC]: La sortie vidéo est réglée sur le système NTSC.

[PAL]: La sortie vidéo est réglée sur le système PAL.

 **[FORMAT TV]****(Mode visualisation seulement) (P150)**

Appuyez sur [] pour afficher le menu [CONFIG.] et sélectionnez la rubrique à régler. (P23)

Réglez selon le type de téléviseur.

[16:9]: Lors du raccordement à un téléviseur 16:9.

[4:3]: Lors du raccordement à un téléviseur 4:3.

 **[MF mètre/pied] (P67)**

Appuyez sur [] pour afficher le menu [CONFIG.] et sélectionnez la rubrique à régler. (P23)













































































































































































Changement de l'unité de mesure du zoom lors de la mise au point manuelle.

[m]: La distance est affichée en mètres.

[pi]: La distance est affichée en pieds.

 **[MENU SCÈNE] (P72, 76)**

Appuyez sur [] pour afficher le menu [CONFIG.] et sélectionnez la rubrique à régler. (P23)

Réglez l'écran qui s'affichera lorsque la molette de sélection est sur [] / [] / [] / [] / [] / [] / [] / [] / [] / [] / [] / [] / [] / [] / [] / [] / [] / [] / [] / [] / [] / [] / [] / [] / [] / [] / [] / [] / [] / [] / [] / [] / [] / [] / [] / [] / [] / [] / [] / [] / [] / [] / [] / [] / [] / [] / [] / [] / [] / [] / [] / [] / [] / [] / [] / [] / [] / [] / [] / [] / [] / [] / [] / [] / [] / [] / [] / [] / [] / [] / [] / [] / [] / [] / [] / [] / [] / [] / [] / [] / [] / [] / [] / [] / [] / [] / [] / [] / [] / [] / [] / [] / [] / [] / [] / [] / [] / [] / [] / [] / [] / [] / [] / [] / [] / [] / [] / [] / [] / [] / [] / [] / [] / [] / [] / [] / [] / [] / [] / [] / [] / [] / [] / [] / [] / [] / [] / [] / [] / [] / [] / [] / [] / [] / [] / [] / [] / [] / [] / [] / [] / [] / [] / [] / [] / [] / [] / [] / [] / [] / [] / [] / [] / [] / [] / [] / [] / [] / [] / [] / [] / [] / [] / [] / [] / [] / [] / [] / [] / [] / [] / [] / [

Écran ACL/affichage du viseur (commutation)

■ Affichage à l'écran dans le mode de réglage automatique de l'exposition [P] (au moment de l'achat)

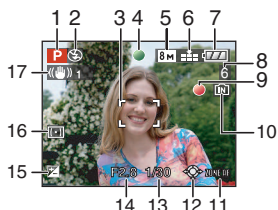

- 1 Mode d'enregistrement
- 2 Mode flash (P50)
- 3 Zone de mise au point automatique (P31)
 - La zone de mise au point est affichée plus grande que la normale lors de prises de vues dans des endroits sombres.
- 4 Mise au point (P31)
- 5 Format de l'image (P98)
- 6 Qualité (P98)
 -  : Indicateur d'instabilité (P33)
- 7 Indicateur de l'état de la batterie



- L'indicateur s'allume en rouge et clignote lorsque la batterie est déchargée. Rechargez la batterie ou remplacez-la par une batterie pleinement chargée.
 - Ne s'affiche pas lors du raccordement d'un adaptateur secteur (en option) à l'appareil photo.
- 8 Nombre d'images enregistrables (P167)
 - 9 État de l'enregistrement

- 10 Mémoire interne/carte
 - L'indicateur d'accès s'allume en rouge lors de l'enregistrement de photos sur la mémoire interne (ou la carte).
 - Lors de l'utilisation de la mémoire interne



- Lors de l'utilisation de la carte mémoire



- N'effectuez pas les opérations suivantes lorsque l'indicateur d'accès est allumé. Sinon la carte ou les données pourraient être endommagées et l'appareil pourrait ne plus fonctionner normalement.
 - Mise hors marche de l'appareil.
 - Retrait de la batterie ou de la carte. (lors de l'utilisation d'une carte)
 - Secousse de l'appareil.
 - Débranchement de l'adaptateur secteur. (en option) (lors de l'utilisation d'un adaptateur secteur)
 - N'effectuez pas les opérations ci-dessus lors de la visualisation d'images, de leur suppression ou du formatage de la mémoire interne (ou de la carte) (P140).
 - La durée d'accès à la mémoire interne pourrait être plus longue que la durée d'accès à la carte mémoire.
- 11 Sélection de la zone de mise au point automatique (P103)
 - 12 Manette de commande (P34, 42, 64, 65)
 - 13 Vitesse d'obturation (P31)
 - 14 Valeur de l'ouverture (P31)
 - Si l'exposition n'est pas adéquate, la valeur de l'ouverture et la vitesse d'obturation apparaissent en rouge. (Elles n'apparaissent pas en rouge lors de l'activation du flash.)
 - 15 Compensation de l'exposition (P57)
 - 16 Mode de mesure (P100)
 - 17 Stabilisateur optique de l'image (P104)



- Consultez la [P152](#) pour plus de renseignements sur les autres écrans d'affichage.

■ **Commutation de l'affichage à l'écran**

Il est possible de modifier l'affichage à l'écran en appuyant sur [DISPLAY]. Ceci permet l'affichage d'informations lors de prises de vues telles que la taille de l'image, le nombre d'images enregistrables ou aucun affichage. Consultez la [P45](#) pour plus de renseignements.

Prises de vues



L'appareil photo règle automatiquement la vitesse d'obturation et la valeur de l'ouverture selon la luminosité du sujet.

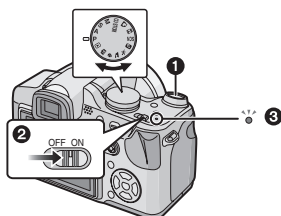

- Le voyant alimentation **3** s'allume lorsque l'appareil est mis en marche **2**.
(**1**: Déclencheur)

1 Maintenez l'appareil photo délicatement avec les deux mains, tenez vos bras immobiles sur les côtés et tenez-vous debout, les pieds légèrement écartés.

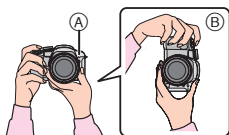

- (A) Lampe d'assistance pour la mise au point automatique
- (B) Prise de vues dans le sens vertical

2 Orientez la zone de mise au point automatique vers l'endroit désiré pour la mise au point.

3 Enfoncez le déclencheur à mi-course.

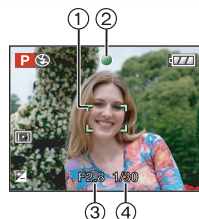

- L'indicateur de mise au point **2** s'allume en vert et la zone de mise au point automatique **1** passe du blanc au vert. (**3**: Vitesse d'obturation, **4**: Valeur de l'ouverture)
- La mise au point sur le sujet n'est pas adéquate dans les cas suivants.
 - Lorsque l'indicateur de mise au point clignote (en vert).
 - Lorsque la zone de mise au point automatique passe du blanc au rouge ou sans zone de mise au point automatique.
 - Lorsque la sonorité de mise au point émet 4 bips.
- Si le sujet est hors foyer, une estimation de la plage de mise au point s'affiche en rouge dans le bas de l'écran.
- Lorsque l'objectif se trouve à une distance hors de la plage de variation de la distance focale, il se pourrait que la mise au point ne soit pas adéquate même si le voyant de la mise au point est allumé.

4 Appuyez à fond sur le déclencheur pour prendre la photo.





- Lorsque vous appuyez sur le déclencheur, l'écran à cristaux liquides peut s'illuminer ou s'assombrir pendant un moment sans que l'image enregistrée ne soit affectée.
- Assurez-vous de ne pas bouger l'appareil en appuyant sur le déclencheur.
- Ne couvrez pas le microphone ou la lampe d'assistance pour la mise au point automatique avec vos doigts ou d'autres objets.
- Ne touchez pas le devant de l'objectif.
- Lors de la prise de vues, assurez-vous d'être bien stable et tenez-vous à l'écart des obstacles.

■ Exposition (P57)

- L'exposition est réglée automatiquement à la valeur adéquate (Exposition automatique). Cependant, selon les conditions d'enregistrement tel l'éclairage en contre-jour, l'image enregistrée peut s'assombrir.

Dans un tel cas, corrigez la valeur de l'exposition afin de prendre de meilleures photos.

■ Mise au point (P33, 62, 68)

- L'image est automatiquement mise au point (Mise au point automatique). Cependant, l'image pourrait ne pas être mise au point adéquatement dans les cas suivants. La portée de la mise au point est de 30 cm à ∞ (grand-angle), 2 m à ∞ (téléobjectif).
 - Lorsqu'une scène comprend à la fois des sujets proches et éloignés.
 - Lorsqu'il y a de la saleté ou de la poussière sur le verre entre l'objectif et le sujet.
 - Lorsqu'il y a des objets lumineux ou brillants autour du sujet.
 - En prenant une photo dans un endroit sombre.
 - Lorsque le sujet bouge rapidement.
 - Lorsqu'une scène a peu de contraste.
 - Lorsque vous enregistrez un sujet très lumineux.
 - Lorsque vous effectuez une prise de vues rapprochée du sujet.
 - Lorsque l'appareil est secoué.

Essayez la mise au point au préalable, la technique de verrouillage de la mise au point automatique/exposition automatique ou [MPA MACRO].

Pour des plus amples informations sur la fonction de reconnaissance de visage, reportez-vous à la P101.

■ Couleur (P93, 95)

- La couleur du sujet peut varier selon l'éclairage ambiant sur le sujet comme le soleil ou un éclairage halogène. Cependant, cet appareil ajuste automatiquement la teinte à celle la plus réelle. (Équilibre des blancs automatique)

Réglez l'équilibre des blancs si vous désirez atteindre la même teinte qu'avec l'équilibre des blancs automatique. Réglez finement l'équilibre des blancs pour un réglage plus précis.

■ Lorsque vous désirez prendre la photo d'un sujet se trouvant en dehors de l'aire de mise au point automatique (Verrouillage de la mise au point automatique/exposition automatique)

En enregistrant l'image d'une personne avec une composition similaire à l'image suivante, vous ne pourrez pas mettre au point le sujet car celui-ci se trouve en-dehors de l'aire de mise au point automatique.



Dans ce cas,

- ❶ Orientez l'aire de mise au point automatique sur le sujet.
 - ❷ Appuyez à mi-course sur le déclencheur pour régler la mise au point et l'exposition.
 - L'indicateur de mise au point s'allume lorsque le sujet est mis au point.
 - ❸ Appuyez et tenez le déclencheur appuyé à mi-course tout en déplaçant l'appareil photo pour composer l'image.
 - ❹ Appuyez à fond sur le déclencheur.
- Vous pouvez réessayer plusieurs fois le verrouillage de l'aire de mise au point automatique/exposition automatique avant d'appuyer à fond sur le déclencheur.

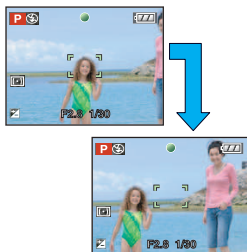

Nous recommandons d'utiliser la fonction reconnaissance du visage lors de la prise de vues. (P101)

■ Fonction de détection du sens de l'appareil

Les images enregistrées avec l'appareil photo tenu verticalement sont visualisées verticalement (pivotées). (Uniquement lorsque [ROTATION AFF] (P125) est placé sur [OUI])

- Les images peuvent ne pas être affichées verticalement si elles ont été prises avec l'appareil photo orienté vers le haut ou le bas.
- Les images ne peuvent pas être affichées verticalement en enregistrant des images animées ou en créant des effets d'animation.

■ Prévention de vacillement (l'appareil photo est secoué)

- Prenez garde à ne pas faire trembler l'appareil en appuyant sur le déclencheur, spécialement lorsque la mise au point est faite sur le sujet.
- Lorsque l'instabilité de l'appareil risque de gâcher l'image à cause d'une vitesse d'obturation lente, l'indicateur d'instabilité (A) s'affiche.

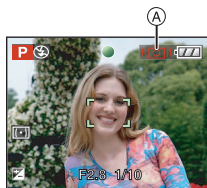

- Lorsque l'indicateur d'instabilité s'affiche, il est recommandé de monter l'appareil sur un trépied. Si l'utilisation d'un trépied est impossible, assurez-vous de tenir l'appareil immobile. L'utilisation du retardateur évite l'instabilité causée par la pression du déclencheur lorsque vous utilisez un trépied. (P55)
- La vitesse d'obturation ralentira particulièrement dans les cas suivants. Gardez l'appareil photo immobile à partir du moment où le déclencheur est appuyé jusqu'à ce que l'image apparaisse à l'écran. Nous vous recommandons l'utilisation d'un trépied.
 - Synchronisation lente/Réduction yeux rouges
 - [PORTRAIT NOCT.] et [PAYSAGE NOCT.] dans le mode [PORTRAIT NOCT.] (P75)
 - Dans les modes scène [FÊTE], [LUMIÈRE BOUGIE], [CIEL ÉTOILÉ] et [FEU D'ARTIFICE] (P76)
 - Lorsque vous choisissez une vitesse d'obturation lente.

■ Décalage de programme

En mode de programme AE, vous pouvez changer la valeur de l'ouverture et la vitesse d'obturation présélectionnés sans changement de l'exposition. Ceci est appelé décalage de programme.

Vous pouvez rendre l'arrière-plan plus flou en diminuant la valeur de l'ouverture ou enregistrer un sujet qui se déplace de façon plus dynamique par le ralentissement de la vitesse d'obturation en prenant une photo en mode programme AE.

- Appuyez à mi-course sur le déclencheur puis utilisez la manette pour activer le décalage de programme pendant que la valeur de l'ouverture et la vitesse d'obturation sont affichées à l'écran (environ 10 secondes).

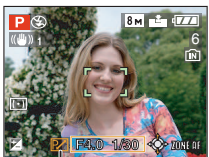
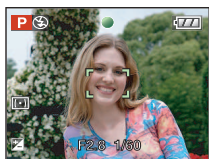

(A)

- L'indicateur du décalage de programme (A) apparaît à l'écran lorsque le décalage est activé.
- Le décalage de programme est annulé si l'appareil photo est éteint ou si la manette est déplacée vers le haut ou le bas jusqu'à ce que l'indicateur de décalage de programme disparaisse.

■ Exemple de décalage de programme

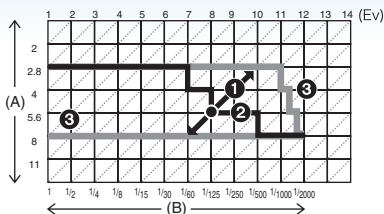

(A): Valeur de l'ouverture

(B): Vitesse d'obturation

- 1 Quantité de décalage de programme
- 2 Graphique du décalage de programme
- 3 Limite de décalage de programme



- Si l'exposition n'est pas adéquate lorsque le déclencheur est enfoncé à mi-course, l'affichage de valeur de l'ouverture et de la vitesse d'obturation passe au rouge.
- Le décalage de programme est annulé et l'appareil revient au mode de programme AE normal si plus de 10 secondes passent après l'activation du décalage de programme. Toutefois, le réglage du décalage de programme est mémorisé.
- Selon la luminosité du sujet, le décalage de programme peut ne pas être activé.

Prise de vues avec la fonction automatique (Mode automatique intelligent)



L'appareil photo se règle sur la configuration la plus appropriée afin qu'elle corresponde au sujet et aux conditions d'enregistrement donc nous conseillons ce mode aux débutants ou à ceux qui veulent abandonner les réglages de l'appareil et prendre facilement des photos.

Les fonctions suivantes sont activées automatiquement dans le mode automatique intelligent [iA].

■ Fonction de stabilisation (P104)

Détection et correction de l'instabilité.

■ Réglage ISO intelligent (P96)

L'appareil règle automatiquement la sensibilité ISO et la vitesse d'obturation appropriées en fonction du mouvement du sujet et de l'éclairage ambiant.

■ Reconnaissance de visage (P101)

L'appareil détecte automatiquement le visage d'une personne et règle la mise au point et l'exposition en fonction de ce visage peu importe son cadrage (position dans l'image).

■ Distinction automatique des scènes

L'appareil photo distinguera la scène qui correspond au sujet et aux conditions d'enregistrement.

([iA] est activé si la scène ne correspond à aucune des scènes caractéristiques.)

Scène déterminée	
	[i-PORTRAIT]
	[i-PAYSAGE]
	[i-MACRO]
	[i-PORTRAIT NOCT.]
	[i-PAYSAGE NOCT.]

L'appareil photo distinguera la scène qui correspond au sujet et aux conditions d'enregistrement.

■ MPA continue (P105)

Afin que l'appareil effectue la mise au point normale sans pression à mi-course sur le déclencheur, la mise au point sera plus rapide lorsque le déclencheur est appuyé à fond.

■ Modification des paramètres

Appuyez sur la touche [MENU/SET] pour afficher le menu du mode [ENR.] ou [CONFIG.], puis sélectionnez la rubrique à paramétrer (P25)





Paramétrages

Menu	Rubrique
Menu du mode [ENR.]	[FORMAT] (P97)
	[FORMAT IMAG] (P98)
	[STABILISAT.] (P104)
	[EFFET COUL.] (P107)
Menu [CONFIG.]	[RÉGL.HORL.] (P25)
	[HEURE MOND.] (P90)
	[DATE VOYAGE] (P88)
	[BIP] (P27)
	[LANGUE] (P28)

- Les paramètres disponibles pour les rubriques suivantes seront différents selon le mode d'enregistrement utilisé.
 - [FORMAT IMAG]
 - [STABILISAT.]
 - [EFFET COUL.]
- Les paramètres des rubriques [RÉGL.HORL.], [HEURE MOND.], [DATE VOYAGE], [BIP], et [LANGUE] dans le mode réglage automatique intelligent [fA] seront également appliqués dans les autres modes [ENR.].
- Les paramètres des rubriques [RÉGL.HORL.], [HEURE MOND.], [MONITEUR/WISEUR], [DATE VOYAGE], [REPRISE ZOOM], [BIP], [BIP MPA], [OBTURATEUR], [RENUM.FICHER], [AFF. MOLETTE] et [LANGUE] dans le menu [CONFIG.] (P25) seront également appliqués dans le mode automatique intelligent [fA].

■ Autres paramètres dans le mode automatique intelligent [fA]

Dans le mode réglage automatique [fA], les autres paramètres sont établis comme suit. Pour plus d'informations à propos de chaque réglage, référez-vous aux pages indiquées.

- [PRÉV. AUTO] (P25):
 - [1 S]
 - [ÉNERGIE] (P25):
 - [5MIN.]
 - Retardateur (P55):
 - 10 secondes
 - [ÉQ.BLANCS] (P93):
 - [ÉAB]
 - [QUALITÉ] (P98):
 - [
 - (0,3M)(0,3M EZ) : réglé sur [
 - [MODE AF] (P101):
 - [
 - (Réglez sur [
 dans le cas où l'appareil n'arrive pas à reconnaître un visage.)
- [MPA CONTINU] (P105):
 - [OUI]
- [LAMPE ASS. AF] (P105):
 - [OUI]
- [MODE DE MES.] (P100):
 - [
- Vous ne pouvez pas utiliser les fonctions suivantes.
 - [GRILLE DE RÉF.]
 - Compensation de l'exposition
 - Réglage de sortie du flash
 - Prise de vues en rafale avec réglage automatique de l'exposition
 - [ZOOM NUM.]
 - Affichage hors cadre
- Affichage hors cadre

Vous ne pouvez pas régler les éléments suivants.

 - [REPRISE ZOOM]
 - [CONVERSION]

■ Plage de mise au point dans le mode automatique intelligent [fA]

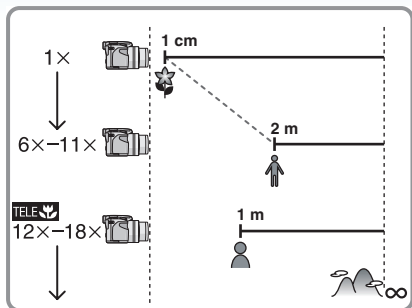

- Le taux de grossissement réel est approximatif.
- Les valeurs d'agrandissement du zoom changent si le zoom optique étendu est utilisé.
- Référez-vous à la [P62](#) pour la télé macro.

■ La compensation de la lumière en contre-jour

Le contre-jour se réfère à une lumière émise à l'arrière du sujet.

Dans ce cas, le sujet, une personne par exemple, s'assombriera donc cette fonction corrige le contre-jour en éclairant l'image entière.

Appuyez sur ▲.

- Lorsque la fonction de compensation de contre-jour est activée, [☀] (l'indicateur d'activation de la compensation de contre-jour (A)) apparaît. Appuyez sur ▲ pour annuler cette fonction.



- Il est possible de sélectionner soit AUTUO [⚡A] ou Toujours désactivé [☀] en fonction du flash ouvert ou fermé. Lorsque la fonction AUTO [⚡A] est sélectionnée la fonction AUTO [⚡A], AUTO/Réduction yeux rouges [⚡A👁] ou Synchronisation lente/Réduction yeux rouges [⚡S👁] est réglée dépendamment du sujet ou de l'éclairage.
- Quand AUTO [⚡A] est sélectionné, le mode scène [i-PAYSAGE NOCT.] n'est pas identifié.
- Lorsque la fonction Toujours désactivé est sélectionnée, le mode, [i-PORTRAIT NOCT.] n'est pas reconnu.
- Si par exemple, un trépied est utilisé et que le bougé de l'appareil est minime alors que le mode [i-PAYSAGE NOCT.], est reconnu, la vitesse de l'obturateur est réglée à un maximum de 8 secondes. Prenez soins de ne pas bouger l'appareil au moment de saisir l'image. Scène déterminée.

Prises de vues avec zoom

Utilisation du zoom optique



Vous pouvez faire apparaître les gens et les sujets plus proches et les paysages peuvent être enregistrés en grand-angle avec le zoom optique 18×. (Équivalent à une pellicule photo de 35 mm: de 28 mm à 504 mm)

■ Pour faire apparaître les sujets plus proches utilisez (téléobjectif)

Tournez le levier de zoom vers téléobjectif.



■ Pour faire apparaître les sujets plus éloignés utilisez (grand-angle)

Tournez le levier de zoom vers grand-angle.



■ Changement de la vitesse du zoom

Vous pouvez opérer le zoom sur 2 vitesses selon l'angle de rotation du levier du zoom. La vitesse du zoom ralentit lorsque l'angle de rotation est petit et augmente lorsque l'angle de rotation est large.

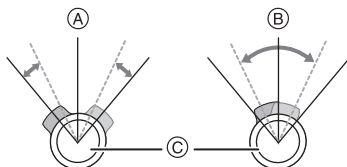

- (A) Rapide
- (B) Lent
- (C) Levier du zoom

■ Mémorisation de la position du zoom (REPRISE ZOOM)

Si [REPRISE ZOOM] (P26) dans le menu [CONFIG.] est réglé à [OUI], la position du zoom est mémorisée lors de la mise hors marche de l'appareil. Lors de la remise en marche, ce zoom est automatiquement rétabli à la position mémorisée lors de la mise hors marche.

- La position du zoom n'est pas mémorisée.



- Si vous utilisez la fonction zoom après avoir mis au point le sujet, mettez au point le sujet une nouvelle fois.
- L'agrandissement du zoom indiqué est approximatif.
- Le barillet d'objectif s'étend et se rétracte selon la position du zoom. Attention à ne pas interrompre le mouvement du barillet d'objectif en tournant le levier de zoom.
- Lorsque vous tournez le levier de zoom, vous pouvez entendre un bruit venant de l'appareil photo ou bien l'appareil photo peut trembler. Il ne s'agit pas d'un mauvais fonctionnement.
- Lorsque le zoom est utilisé, une estimation de la plage de mise au point s'affiche de pair avec la barre d'affichage du zoom. (Exemple : 0,3 m à ∞)

Utilisation du zoom optique étendu (EZ)



Cet appareil photo a un zoom optique de 18×. Cependant, si la taille de l'image n'est pas définie sur le réglage le plus haut de chaque format d'image [4:3 / 3:2 / 16:9], un zoom optique maximum de 28,7× peut être accompli sans perte de qualité d'image.

■ Mécanisme du zoom optique étendu

Lorsque vous réglez la taille de l'image sur [3M] (3M EZ) (3 millions de pixels), la zone DCC 8M (8,1 millions de pixels) est regroupée au centre de la zone 3M (3 millions de pixels) permettant ainsi une image avec un effet de zoom plus élevé.

■ Taille de l'image et agrandissement maximum du zoom

(○: Disponible, —: Non disponible)

Format (P97)	Taille de l'image (P98)	Agrandissement maximum du zoom (téléobjectif)	Zoom optique étendu
4:3	8M (8M)	18×	—
3:2	7M (7M)		
16:9	6M (6M)		
4:3	5M (5M EZ)	23×	○
3:2	4,5M (4,5M EZ)		
16:9	3,5M (3,5M EZ)		
4:3	3M (3M EZ) 2M (2M EZ) 0,3M (0,3M EZ)	28,7×	○
3:2	2,5M (2,5M EZ)		
16:9	2M (2M EZ)		



- "EZ" est l'abréviation de "Extra optical Zoom".
- Si vous sélectionnez une taille d'image qui active le zoom optique étendu, l'icône du zoom optique étendu [EZ] est affichée à l'écran lorsque vous utilisez la fonction zoom.
- L'indicateur du zoom à l'écran peut ne pas changer en conséquence si vous tournez le levier de zoom près de la position téléobjectif si le zoom optique étendu est utilisé. Il ne s'agit pas d'un mauvais fonctionnement.
- L'agrandissement du zoom indiqué est approximatif.
- Dans le mode scène [HAUTE SENS.], le zoom optique étendu n'est pas disponible.



Utilisation du zoom numérique

Pour augmenter encore plus le zoom



Un zoom maximum de 72× peut être effectué avec le zoom optique 18× et le zoom numérique 4× lorsque [ZOOM NUM.] est placé sur [OUI] dans le menu [ENR.]. Cependant, si une taille d'image pouvant être utilisée par le zoom optique étendu est sélectionnée, un zoom maximum de 115× peut être effectué avec le zoom optique 28,7× et le zoom numérique 4×.

■ Fonctionnement du menu

1 Appuyez sur [MENU/SET].

- En mode scène avancé ou en mode scène, sélectionnez le menu du mode [ENR.] (), puis appuyez sur ►.

2 Appuyez sur ▲/▼ pour sélectionner [ZOOM NUM.], puis appuyez sur ►.

3 Appuyez sur ▼ pour sélectionner [OUI], puis appuyez sur [MENU/SET].





4 Appuyez sur [MENU/SET] pour fermer le menu.

- Vous pouvez également appuyer à mi-course sur le déclencheur pour fermer le menu.

■ Accès à la plage du zoom numérique

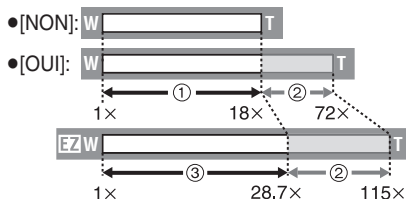
L'indicateur de zoom à l'écran peut momentanément arrêter de bouger lorsque vous tournez le levier du zoom vers la position extrême de téléobjectif. Vous pouvez entrer la plage du zoom numérique en tournant de façon continue le levier de zoom vers téléobjectif ou en relâchant le levier de zoom une fois et en le tournant vers téléobjectif à nouveau.



(En utilisant le zoom numérique et le zoom optique étendu [] (3M EZ) en même temps.)

- ① Zoom optique
- ② Zoom numérique
- ③ Zoom optique étendu



- Une grande zone de mise au point automatique (P101) apparaît lors de l'utilisation du zoom numérique. Également, la fonction de stabilisation peut ne pas fonctionner.
- Avec le zoom numérique, plus grande est l'image et plus basse sera la qualité de l'image.
- En utilisant le zoom numérique, nous vous recommandons d'utiliser un trépied et le retardateur (P55) pour prendre des photos.
- L'agrandissement du zoom indiqué est approximatif.
- Le zoom numérique est temporairement placé sur [NON] dans les cas suivants.
 - Lorsque la qualité est réglée sur [RAW] ou [RAW+JPEG] (P98)
- Le zoom numérique ne fonctionne pas dans les cas suivants:
 - Dans le mode réglage automatique intelligent [].
 - [PORTRAIT INTÉRIEUR] dans le mode [PORTRAIT]
 - [SPORTS NORMAL], [SPORTS EXTÉRIEUR] et [SPORTS INTÉRIEUR] dans le mode [SPORTS]
 - Dans les modes scène [HAUTE SENS.], [BÉBÉ1]/[BÉBÉ2] et [ANIMAL DOMES.]
 - Lorsque [ISO INTELLIGENT] est activé [OUI].

Vérification de l'image enregistrée (Prévisualisation)



Vous pouvez vérifier les images enregistrées tout en étant encore dans le mode [ENR.].

1 Appuyez sur ▼ [REV].



- La dernière image enregistrée apparaît pendant 10 secondes environ.
- La prévisualisation est annulée lorsque le déclencheur est appuyé à mi-course ou lorsque ▼ [REV] est appuyé à nouveau.
- Vous pouvez modifier l'information affichée pendant la prévisualisation en appuyant sur [DISPLAY].

2 Appuyez sur ◀/▶ pour sélectionner l'image.



ou



- ◀: Lecture de l'image précédente
- ▶: Lecture de l'image suivante

■ Agrandissement de l'image

1 Tournez le levier du zoom vers [Q] [T].

- Tournez le levier du zoom vers [Q] [T] pour un agrandissement de 4×, puis tournez-le encore plus pour un agrandissement de 8×. Lorsque vous tournez le levier de zoom vers [Q] [W] après l'élargissement de l'image, l'agrandissement devient moindre.

2 Appuyez sur ▲/▼/◀/▶ pour déplacer la position.



A

- Lorsque vous changez l'agrandissement ou la position à visualiser, l'indicateur de position du zoom A apparaît pendant environ 1 seconde.
- Lorsque vous appuyez sur ◀/▶ de la manette, il est possible de faire défiler les images (précédentes et suivantes) à une taille plus grande.

■ Effacement des images enregistrées pendant la prévisualisation (Effacement rapide)

Une seule image, plusieurs images ou toutes les images peuvent être effacées pendant la prévisualisation. Pour plus de renseignements sur la manière d'effacer les images, reportez-vous aux [P42](#) et [44](#).



- Lorsque [ROTATION AFF] est réglé sur [OUI], les prises de vues verticales seront affichées verticalement (tournées).

Visualisation/ effacement des images



Les données images de la mémoire interne apparaissent ou sont effacées s'il n'y a pas de carte insérée. Les données images de la carte apparaissent ou sont effacées lorsqu'il y a une carte insérée.

Une fois effacées, les images ne peuvent plus être récupérées. Vérifiez les images une par une avant de les effacer.

■ Visualisation de photos Appuyez sur ◀/▶ pour sélectionner l'image.



ou



- ◀: Lecture de l'image précédente
- ▶: Lecture de l'image suivante

■ Avance rapide/marche arrière rapide Maintenez ◀/▶ enfoncée pendant la lecture.



ou



- ◀: Marche arrière rapide
- ▶: Avance rapide

- Le numéro de fichier (A) et le numéro de l'image (B) peuvent uniquement être changés un par un. Relâchez ◀/▶ lorsque le numéro de l'image désirée apparaît pour la visualiser.

- Si vous maintenez ◀/▶ enfoncée, le nombre de fichiers défilant vers l'avant/vers l'arrière augmente.
- En prévisualisation, en mode enregistrement ou en mode "mosaïque" (P113), les photos ne peuvent défiler qu'une par une.



- L'appareil fonctionne conformément aux normes du système de fichiers DCF "Design rule for Camera File system" établies par "JEITA (Japan Electronics and Information Technology Industries Association)".
- L'écran ACL peut ne pas être en mesure d'afficher les détails des images enregistrées. Vous pouvez utiliser la visualisation avec fonction zoom (P115) pour vérifier les détails des images.
- Lorsque vous visualisez des images prises avec d'autres appareils, il est possible que la qualité soit dégradée. (Les images sont affichées sous forme de vignettes avec le message [LA VIGNETTE EST AFFICHÉE] à l'écran.)
- Si vous changez un nom de dossier ou un nom de fichier avec votre ordinateur, les images peuvent ne plus pouvoir être visualisées avec l'appareil photo.
- Si le fichier d'image n'est pas conforme aux normes, le numéro du dossier/fichier est indiqué par [—] et l'écran peut devenir noir.
- Le barillet de l'objectif se rétracte pendant environ 15 secondes après avoir basculé du mode [ENR.] au mode [LECT.].
- Selon le sujet, une frange d'interférence peut apparaître à l'écran. Celle-ci est appelée moirage. Il ne s'agit pas d'un mauvais fonctionnement.

■ Pour effacer une seule image

1 Appuyez sur [] pendant l'affichage de l'image.

2 Appuyez sur ▲ pour sélectionner [OUI], puis appuyez sur [MENU/SET].



- Pendant que l'image est effacée, [] apparaît à l'écran.

■ Pour effacer [EFFACEM. MULTIPLE]/ [EFFACER TOUT]

1 Appuyez deux fois sur [].

2 Appuyez sur ▲/▼ pour sélectionner [EFFACEM. MULTIPLE] ou [EFFACER TOUT], puis appuyez sur [MENU/SET].



- [EFFACEM. MULTIPLE] → étape **3**.
- [EFFACER TOUT] → étape **5**.
- [TOUT EFFACER SAUF ★] (seulement lorsque [MES FAVORIS] (P127) est sélectionné) → étape **5**.
(Cependant, si aucune image n'est affichée avec [★], aucune sélection ne peut être faite.)

3 Appuyez sur ◀/▶ pour sélectionner l'image, puis appuyez sur ▼ pour la définir.

(Uniquement lors de la sélection de [EFFACEM. MULTIPLE])



- Répétez la procédure décrite ci-dessus.
- [] apparaît sur les images sélectionnées. Si ▼ est à nouveau appuyé, le réglage est annulé.
- L'icône [] clignote en rouge si l'image sélectionnée est protégée et ne peut pas être effacée. Annulez le réglage de protection et puis effacez l'image. (P134)

4 Appuyez sur [].

5 Appuyez sur ▲ pour sélectionner [OUI], puis appuyez sur [MENU/SET].

(Écran lors de la sélection de [EFFACEM. MULTIPLE])



- Lorsque vous supprimez des images, seules les images de la mémoire interne ou de la carte peuvent être supprimées. (Vous ne pouvez pas supprimer les images de la mémoire interne et de la carte en même temps.)
- [EFFACER TOUTES LES IMAGES DE LA MÉMOIRE INTERNE ?] ou [EFFACER TOUTES LES IMAGES DE LA CARTE MÉMOIRE ?] est affiché lors de la sélection de la rubrique [EFFACER TOUT] et [EFFACER TOUT SAUF ★ ?] est affiché lors de la sélection de la rubrique [TOUT EFFACER SAUF ★].

- Si vous appuyez sur [MENU/SET] pendant la suppression des images en utilisant [EFFACER TOUT] ou [TOUT EFFACER SAUF ★], la suppression s'arrêtera à mi-course.
-



- Ne mettez pas l'appareil photo hors marche lors de l'effacement des images.
- En supprimant les images, utilisez une batterie ayant suffisamment d'énergie ou l'adaptateur secteur (en option).
- Il est possible d'effacer jusqu'à 50 images en une seule fois en utilisant [EFFACEM. MULTIPLE].
- Plus grand est le nombre d'images, plus cela prendra de temps pour les effacer.
- S'il y a des images qui sont protégées [] (P134), qui ne sont pas conformes aux normes DCF ou qui sont sur une carte avec la languette de protection en écriture sur [LOCK], elles ne seront pas supprimées même si [EFFACER TOUT] ou [TOUT EFFACER SAUF ★] est sélectionné.

À propos de l'écran ACL/Visueur

Changement des informations affichées

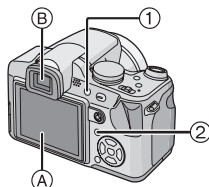

① Commutation entre l'écran ACL/Visueur
Appuyez sur la touche [EVF/LCD] pour commuter vers l'écran à cristaux liquides.

② Écran à cristaux liquides (ACL)

③ Visueur (EVF)

• Lorsque l'écran ACL s'allume, le viseur s'éteint (et vice versa).

④ Sélection de l'écran à utiliser
Appuyez sur la touche [DISPLAY] pour changer l'affichage.

• Lorsque le menu d'écran apparaît, la touche [DISPLAY] n'est pas activée. Lorsque la visualisation avec fonction zoom est activée (P115), pendant la lecture d'images animées (P116) et de diaporama (P121), vous pouvez seulement sélectionner "Affichage normal (H)" ou "Aucun affichage (J)".

En mode enregistrement

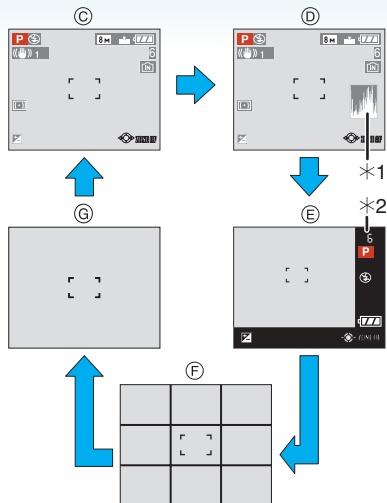

⑤ Affichage normal

⑥ Affichage avec histogramme

⑦ Affichage hors cadre

⑧ Aucun affichage (grille de référence pour l'enregistrement)*3

⑨ Aucun affichage

*1 Histogramme

*2 Lorsque le nombre d'images restantes est de plus de 1000 ou lorsque le temps restant en mode image animée est de plus de 1000 secondes, [+999] est affiché.

*3 Sélectionnez le modèle de la grille de référence affichée en réglant [GRILLE DE RÉF.] dans le menu [CONFIG.]. Vous pouvez également choisir entre avoir ou ne pas avoir l'information d'enregistrement et l'histogramme affichés lorsque la grille de référence est affichée.

En mode enregistrement et visualisation

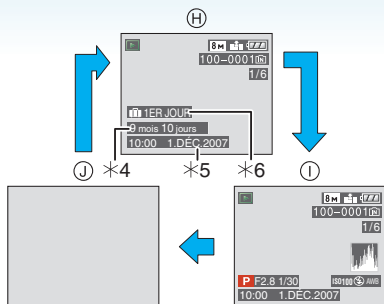

- Ⓜ Affichage normal
- Ⓜ Affichage avec indications d'enregistrement et histogramme
- Ⓜ Aucun affichage

- *4 S'affiche si les réglages de la date d'anniversaire et [ÂGE] sont paramétrés sur [OUI] dans le mode scène [BÉBÉ1]/[BÉBÉ2] (P79) ou [ANIMAL DOMES.] (P80) avant la prise de vues.
- *5 Lorsque des caractères sont inscrits dans le mode scène [BÉBÉ1]/[BÉBÉ2] (P79) ou [ANIMAL DOMES.] (P80), ou des noms dans le mode scène et dans [ÉDIT. TITRE] (P128) du menu [LECT.], la date et l'heure enregistrées apparaissent après que les caractères aient été affichés pendant quelques secondes.
- *6 Le nombre de jours écoulé depuis la date de départ est affiché si la fonction [DATE VOYAGE] (P88) a été réglée avant de prendre des photos.



- Dans le mode [PORTRAIT NOCT.] (P75) et le mode scène [CIEL ÉTOILÉ] ou [FEU D'ARTIFICE] (P76), la grille de référence est grise.

■ Affichage hors cadre

Les indications d'enregistrement sont affichées au bas et le coin inférieur droit de l'écran. Vous pouvez donc concentrer sur la prise de vues du sujet sans être encombré par l'information apparaissant à l'écran.

■ Réglage de la dioptrie

Ajustez la dioptrie qui convient à votre vision de façon à voir nettement dans le viseur.

- Appuyez sur la touche [EVF/LCD] pour allumer le viseur.

Regardez l'affichage dans le viseur et tournez la molette de réglage de la dioptrie jusqu'à ce que l'écran soit le plus net possible.

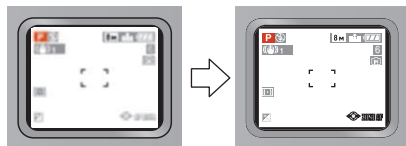
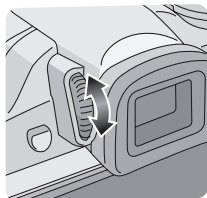

■ Priorité écran

Lorsque [LECT. SUR LCD] est placé sur [OUI] dans le menu [CONFIG.] (P26), L'écran ACL s'allume dans les cas suivants.

Vous pouvez économiser le temps que cela prendrait pour commuter vers l'écran ACL même en utilisant le viseur pour enregistrer.

- En allant du mode enregistrement vers le mode lecture.
- En faisant une prévisualisation des images. (P41)
- En allumant l'appareil photo en mode visualisation.

■ Grille de référence



Lorsque le sujet est aligné sur les lignes horizontales et verticales de la grille de référence ou sur l'intersection de celles-ci, la taille, l'angle et l'équilibre du sujet sont mis en évidence.

(A)

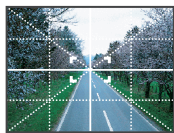

(B)



- (A) : Ceci est utilisé pour diviser la totalité de l'écran en 3×3 pour prendre des photos avec une composition bien équilibrée.
- (B) : Ceci est utilisé si vous désirez que le sujet soit positionné exactement au centre de l'écran.

■ Histogramme

Un histogramme est un graphique qui affiche la luminosité le long de l'axe horizontal (noir à blanc) et le nombre de pixels à chaque niveau de luminosité sur l'axe vertical. Il vous permet de vérifier facilement l'exposition d'une image.

- Il est très utile si le réglage manuel de l'ouverture de l'objectif et de la vitesse d'obturation est disponible, surtout si l'exposition automatique peut être difficile en raison de l'éclairage irrégulier. L'utilisation de la fonction histogramme vous permet d'obtenir les meilleures performances de votre appareil photo.

- (A) Lorsque les valeurs sont concentrées vers la gauche, l'image est sous-exposée.
- (B) Lorsque les valeurs de l'histogramme sont distribuées de façon égale, l'exposition est correcte et la luminosité est bien équilibrée.
- (C) Lorsque les valeurs sont concentrées vers la droite, l'image est surexposée.

Exemples d'histogramme

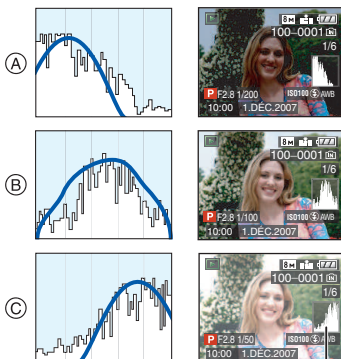

- (A) Sous-exposée
- (B) Correctement exposée
- (C) Surexposée
- * Histogramme



- Si l'image enregistrée et l'histogramme ne correspondent pas entre eux sous les conditions suivantes, l'histogramme est affiché en orange.

- Lorsque l'assistance d'exposition est autre que $[\pm 0EV]$ en mode compensation de l'exposition ou en mode d'exposition manuelle
- Lorsque le flash est activé
- En [CIEL ÉTOILÉ] ou [FEU D'ARTIFICE] en mode scène (P76)
- Lorsque le flash est fermé
 - Lorsque la luminosité de l'écran n'est pas affichée correctement dans les endroits sombres
 - Lorsque l'exposition n'est pas réglée de façon adéquate
- L'histogramme en mode enregistrement est approximatif.
- Les histogrammes d'enregistrement et de lecture peuvent différer.
- L'histogramme de l'appareil peut différer de ceux des logiciels de traitement d'image des ordinateurs, etc.
- L'histogramme ne s'affiche pas dans les conditions suivantes:
 - Mode automatique intelligent [iA]
 - En mode images animées [Hi]
 - En visualisation "mosaïque"
 - En visualisation avec fonction zoom
 - Lors de la lecture du calendrier

Accentuation de l'écran ACL





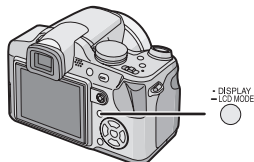

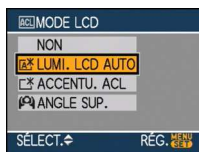

- 1 Appuyez sur [LCD MODE] pendant une seconde.







- 2 Appuyez sur ▲/▼ pour sélectionner un mode.

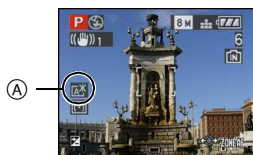

<p>[]: [LUMI. LCD AUTO]</p>	<p>La fonction accentuation ACL est automatiquement activée dans les lieux fortement éclairés comme à l'extérieur. L'icône [] devient [].</p>
<p>[]: [ACCENTU. ACL] (Accentuation de la luminosité de l'écran ACL)</p>	<p>L'écran ACL devient plus brillant et plus facile à voir, même en prenant des photos en plein air.</p>
<p>[]: [ANGLE SUP.]</p>	<p>L'écran ACL devient plus facile à voir en prenant des photos lorsque l'appareil photo est tenu au-dessus de votre tête. Cela est utile si vous ne pouvez pas vous rapprocher du sujet car une personne se trouve sur le chemin. (Cependant, il est plus difficile de voir si le sujet est regardé tout droit.)</p> 
<p>[NON]</p>	<p>L'écran ACL revient à la luminosité normale.</p>

3 Appuyez sur [MENU/SET].





- (A) L'icône [LUMI. LCD AUTO] ([] ()), [ACCENTU. ACL] ([]) ou [ANGLE SUP.] ([]) s'affiche.

■ Annulation du réglage

- Si vous maintenez enfoncée la touche [LCD MODE] à nouveau pendant 1 seconde, l'écran montré à l'étape **2** est affiché. Sélectionnez [NON] pour annuler un des réglages.



- Le mode plongée est également annulé lorsque l'appareil est mis hors tension ou que le mode économie d'énergie est activé.
- La luminosité des images affichées à l'écran ACL est accrue dans les modes accentuation ACL automatique, accentuation ACL et plongée. Par conséquent, certains sujets pourraient avoir une apparence différente à l'écran. Cependant, cela n'a aucun effet sur l'image enregistrée.
- L'écran ACL revient automatiquement à la luminosité normale après 30 secondes en enregistrant en mode accentuation de la luminosité de l'écran ACL. Appuyez sur n'importe quelle touche pour éclairer à nouveau l'écran ACL.
- Si l'écran ACL est difficile à voir à cause des rayons du soleil, etc., nous vous conseillons d'utiliser votre main ou un autre objet pour bloquer la lumière.
- Le mode accentuation de la luminosité de l'écran ALC ou plongée n'est pas disponible dans les cas suivants.
 - En mode visualisation []
 - En mode impression []
 - Pendant que l'écran du menu est affiché
 - Pendant que l'écran de prévisualisation est affiché

Prises de vues en utilisant le flash incorporé

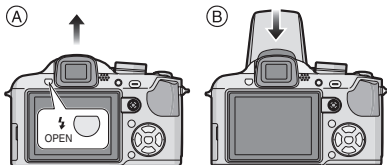

- (A) Pour ouvrir le flash**
Appuyez sur la touche du flash.
- (B) Pour fermer le flash**
Appuyez sur le flash jusqu'à ce qu'il clique.
- Assurez vous de fermer le flash lorsqu'il n'est pas utilisé.
 - Le réglage du flash est fixé sur Toujours désactivé [(☹)] lorsque le flash est fermé.

■ **Sélection du réglage du flash approprié**
Réglez le flash pour qu'il corresponde à l'enregistrement.

1 Appuyez sur ► [⚡].

2 Appuyez sur ▲/▼ pour sélectionner un mode.



- Vous pouvez également appuyer sur ► [⚡] pour sélectionner.
- Pour des informations à propos des réglages du flash qui peuvent être sélectionnés, référez-vous à "Réglages de flash disponibles en mode enregistrement". (P51)

3 Appuyez sur [MENU/SET].

- Il est aussi possible d'appuyer à mi-course sur le déclencheur ou d'appuyer sur le centre de la manette pour terminer le réglage.
- L'écran de menu disparaît après environ 5 secondes. À ce moment-là, l'élément sélectionné est automatiquement validé.

[⚡A] : AUTO

Le flash se déclenche automatiquement en fonction des conditions de prise de vue.

[⚡A👁] : AUTO/Réduction yeux rouges*

Le flash se déclenche automatiquement en fonction des conditions de prise de vue.

Il réduit le phénomène des yeux rouges (les yeux du sujet apparaissent rouges sur la photo) en déclenchant le flash avant la prise réelle de la photo. Après cela, le flash est activé à nouveau pour la prise de vue réelle.

• **Utilisez cette fonction lorsque la prise de vue se fait dans un endroit sombre.**

⚡ : Toujours activé

Le flash se déclenche obligatoirement, à chaque prise de vue.

- Utilisez ce réglage lorsque la scène est éclairée à contre-jour ou avec de la lumière fluorescente.

⚡👁 : Toujours activé/Réduction yeux rouges*

- Le paramétrage du flash est réglé sur Toujours activé/Réduction yeux rouges uniquement lorsque vous sélectionnez [FÊTE] (P77) ou [LUMIÈRE BOUGIE] (P78) dans le mode scène.

⚡S👁 : Synchronisation lente/ Réduction yeux rouges*

Lorsque le sujet est sur fond sombre, ce réglage ralentit la vitesse d'obturation alors que le flash se déclenche afin d'éclaircir l'arrière-plan. Cela contribue également à réduire l'effet des yeux rouges.

- Utilisez ce réglage pour photographe des personnes situées devant un arrière-plan sombre.

🚫 : Toujours désactivé

Le flash ne se déclenche jamais.

- Utilisez ce réglage pour prendre des photos dans des endroits où l'usage du flash est interdit.

- * Le flash est activé deux fois. Le sujet ne devra pas bouger jusqu'à ce que le second flash soit activé.

■ Réglages de flash disponibles en mode enregistrement

Les réglages de flash disponibles dépendent du mode d'enregistrement.

(○) : Disponible, (—) : Non disponible,

(●) : Au moment de l'achat

	⚡A	⚡A👁	⚡	⚡S👁	⚡👁	🚫
IA	●*	—	—	—	—	○
P	●	○	○	○	—	○
A	●	○	○	○	—	○
S	●	○	○	—	—	○
M	●	○	○	—	—	○
📷	—	—	—	—	—	●
👤	○	●	○	—	—	○
👤👤	○	●	○	—	—	○
👤👤👤	●	○	○	—	—	○
👤👤👤👤	○	●	○	—	—	○
👤👤👤👤👤	○	●	○	—	—	○
👤👤👤👤👤👤	—	—	—	—	—	●
👤👤👤👤👤👤👤	—	—	—	—	—	●
👤👤👤👤👤👤👤👤	—	—	—	—	—	●
👤👤👤👤👤👤👤👤👤	●	—	○	—	—	○
👤👤👤👤👤👤👤👤👤👤	●	—	○	—	—	○
👤👤👤👤👤👤👤👤👤👤👤	●	—	○	—	—	○
👤👤👤👤👤👤👤👤👤👤👤👤	—	—	—	●	—	○
👤👤👤👤👤👤👤👤👤👤👤👤👤	—	—	—	—	—	●
👤👤👤👤👤👤👤👤👤👤👤👤👤👤	—	—	—	—	—	●
👤👤👤👤👤👤👤👤👤👤👤👤👤👤👤	—	—	—	—	—	●
👤👤👤👤👤👤👤👤👤👤👤👤👤👤👤👤	●	—	○	—	—	○
👤👤👤👤👤👤👤👤👤👤👤👤👤👤👤👤👤	—	—	—	●	○	○
👤👤👤👤👤👤👤👤👤👤👤👤👤👤👤👤👤👤	—	—	—	○	●	○
👤👤👤👤👤👤👤👤👤👤👤👤👤👤👤👤👤👤👤	—	—	—	—	—	●
👤👤👤👤👤👤👤👤👤👤👤👤👤👤👤👤👤👤👤👤	●	—	○	—	—	○
👤👤👤👤👤👤👤👤👤👤👤👤👤👤👤👤👤👤👤👤👤	○	●	○	—	—	○
👤👤👤👤👤👤👤👤👤👤👤👤👤👤👤👤👤👤👤👤👤👤	○	●	○	—	—	○
👤👤👤👤👤👤👤👤👤👤👤👤👤👤👤👤👤👤👤👤👤👤👤	●	—	○	—	—	○

	●	—	○	—	—	○
	—	—	—	—	—	●
	—	—	—	—	—	●
	—	—	●	—	—	○
	●	—	○	—	—	○
	—	—	—	—	—	●

- * Lorsque AUTO [A] est sélectionné, AUTO [A], AUTO/Réduction yeux rouges [A[Ⓞ]] ou Synchronisation lente/Réduction yeux rouges [S[Ⓞ]] est réglée en fonction du sujet et de la luminosité.
- Le réglage du flash peut changer si le mode d'enregistrement a été modifié. Réglez à nouveau le flash si nécessaire.
 - Le réglage du flash est mémorisé même si l'appareil photo est mis hors marche. Toutefois, le réglage du flash en mode scène avancé ou mode scène sera réinitialisé si le mode scène avancé ou le mode scène est modifié.

■ Portée utile du flash selon la sensibilité ISO

Sensibilité ISO	Portée utile du flash disponible
[AUTO]	Grand-angle
	30 cm à 6,0 m
	Téléobjectif
[ISO100]	1,0 m à 4,0 m
	Grand-angle
	30 cm à 3,0 m
[ISO200]	Téléobjectif
	1,0 m à 2,0 m
	Grand-angle
[ISO400]	40 cm à 4,2 m
	Téléobjectif
	1,0 m à 2,8 m
[ISO800]	Grand-angle
	60 cm à 6,0 m
	Téléobjectif
[ISO1250]	1,0 m à 4,0 m
	Grand-angle
	80 cm à 8,5 m
[ISO1600]	Téléobjectif
	1,0 m à 5,7 m
	Grand-angle
[ISO1600]	1,0 m à 10,7 m
	Téléobjectif
	1,0 m à 7,1 m
[ISO1600]	Grand-angle
	1,15 m à 12,1 m
	Téléobjectif
[ISO1600]	1,0 m à 8,0 m

- La portée disponible du flash est approximative.
- Dans le mode scène [HAUTE SENS.] (P79), la sensibilité ISO est commutée automatiquement entre [ISO1600] et [ISO6400] et la portée du flash est aussi modifiée.
Grand-angle :
Env. 1,15 m à env. 24,2 m
Télé :
Env. 1 m à env. 16,1 m
- La plage de mise au point varie selon le mode d'enregistrement. (P171)
- Lorsque le flash est activé dans le mode ISO intelligent (P96), la sensibilité ISO est automatiquement réglée sur son niveau maximum.

- Lorsque le flash est activé dans le réglage [AUTO] de la sensibilité ISO, la sensibilité ISO est automatiquement réglée sur son niveau maximum de [ISO400].

■ Vitesse d'obturation pour chaque réglage du flash

Réglage du flash	Vitesse d'obturation (en secondes)
A : AUTO	1/30 à 1/2000
A : AUTO/ Réduction yeux rouges	1/30 à 1/2000
Always on : Toujours activé	
Always on : Toujours activé/ Réduction yeux rouges	
S : Synchro lente/ Réduction yeux rouges	1 à 1/2000 1/8 à 1/2000*
Always off : Toujours désactivé	1 à 1/2000 (En mode programme AE)

- * Dans le mode scène [FÊTE] (P77)
- Référez-vous à la P66 pour le réglage automatique de l'exposition à priorité d'ouverture, le réglage automatique de l'exposition priorité d'obturation ou le mode d'exposition manuelle.
 - Les vitesses d'obturation ci-haut varieront selon le mode scène avancé ou les modes scène suivants.
 - Il peut y avoir des différences dans les vitesses d'obturation mentionnées ci-dessus dans les modes scène suivants.
 - [PAYSAGE NOCT.]: 8 secondes à 1/2000^e de seconde
 - [CIEL ÉTOILÉ]: 15 secondes, 30 secondes, 60 secondes
 - [FEU D'ARTIFICE]: 1/4^e de seconde, 2 secondes

- Dans le mode automatique intelligent [iA], la vitesse d'obturation varie selon la scène identifiée.

■ Réglage de la sortie du flash

Réglez la sortie du flash si le sujet est petit ou si le taux de réfléchissement est extrêmement élevé ou bas.

1 Appuyez sur ▲ [Z] plusieurs fois jusqu'à ce que [FLASH] apparaisse et puis appuyez sur ◀▶ pour régler la sortie du flash.

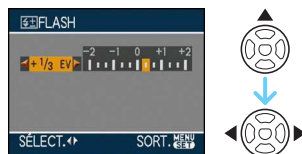

- Sélectionnez [0] pour revenir à la sortie du flash initiale.

2 Appuyez sur [MENU/SET] pour finir.

- Vous pouvez ajuster à partir de [-2 EV] à [+2 EV] à intervalles de [1/3 EV].
- Si la sortie du flash est réglée, la valeur de sortie du flash apparait en haut à gauche de l'écran.
- Le réglage de la sortie du flash est mémorisé même si l'appareil photo est éteint.
- La valeur de sortie du flash ne peut pas être ajustée dans les cas suivants ;
 - Dans le mode réglage automatique intelligent [iA].
 - En mode images animées [H].
 - Dans le mode [PAYSAGE]
 - Dans le mode [PAYSAGE NOCT.], [ILLUMINATIONS], [PAYSAGE NOCT. CRÉATIF] ou [PORTRAIT NOCT.]
 - Dans le mode scène [CRÉPUSCULE], [CIEL ÉTOILÉ], [FEU D'ARTIFICE] ou [PHOTO AÉRIENNE]



- **Ne regardez pas de trop près le flash lorsqu'il est activé.**
- **N'approchez pas le flash trop près des objets ou ne fermez pas le flash pendant qu'il est activé. Les objets peuvent être déformés ou décolorés par sa chaleur ou son ampoule.**
- L'icône du flash devient rouge lorsque le flash est activé et que vous enfoncez sur le déclencheur à mi-course.
- Lorsque vous prenez une photo au-delà de la portée utile du flash, l'exposition peut ne pas être correctement réglée et l'image peut s'éclaircir ou s'assombrir.
- L'équilibre des blancs peut ne pas être réglé correctement si le niveau du flash est insuffisant. (P93)
- Lorsque vous prenez une photo au-delà de la portée utile du flash, l'exposition peut ne pas être correctement réglée.
- Lorsque la vitesse d'obturation est rapide, l'effet flash peut ne pas être suffisant.
- Lors d'une prise de vue répétée, la recharge du flash peut prendre un certain temps. Prenez la photo après que le voyant d'accès se soit éteint.
- Pendant le chargement du flash, l'icône du flash clignote en rouge et vous ne pouvez pas prendre de photos même si vous appuyez à fond sur le déclencheur.
- **Pour prendre des photos avec le flash, nous vous conseillons de retirer le parasoleil. Dans certains cas il peut ne pas permettre à la scène d'être illuminée correctement.**
- Ne fermez pas le flash aussitôt après qu'il ait été activé précédemment pour prendre des photos avec AUTO/réduction yeux rouges etc. Cela provoque un mauvais fonctionnement.
- L'effet de réduction des yeux rouges est différent selon les personnes. Par conséquent, si le sujet était loin de l'appareil photo ou s'il ne regardait pas le premier flash, l'effet peut ne pas être visible.
- Pour utiliser une lentille de conversion (en option) ou une bonnette d'approche (en option), le réglage du flash incorporé est fixé sur Toujours désactivé [☒].
- Dans le mode prises de vues en rafale/rafale avec réglage automatique de l'exposition, une seule photo est prise à chaque déclenchement du flash.

Prises de vues avec retardateur



1 Appuyez sur ◀ [OK].

2 Appuyez sur ▲/▼ pour sélectionner un mode.



- Vous pouvez également appuyer sur ◀ [OK] pour sélectionner.
- Si [10 S/3 PHOTOS] a été sélectionné, après un délai de 10 secondes, l'appareil prend 3 photos à environ 2 secondes d'intervalle.

3 Appuyez sur [MENU/SET].

- Il est aussi possible d'appuyer à mi-course sur le déclencheur ou d'appuyer sur le centre de la manette pour terminer le réglage.
- L'écran de menu disparaît après environ 5 secondes. À ce moment-là, l'élément sélectionné est automatiquement validé.

4 Appuyez à mi-course sur le déclencheur pour faire la mise au point, puis appuyez à fond pour prendre la photo.

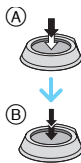

- Appuyez à mi-course sur le déclencheur pour effectuer la mise au point.
- Appuyez à fond sur le déclencheur pour prendre la photo.
 - Le voyant du retardateur © clignote et l'obturateur se déclenche après un délai de 2 ou 10 secondes.
 - Lorsque [10 S/3 PHOTOS] est sélectionné, le voyant du retardateur clignote suite à la première et la deuxième prise de vue et l'obturateur est activé 2 secondes après que le voyant du retardateur ait cligné.

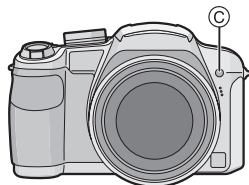

- Si vous appuyez sur [MENU/SET] alors que le retardateur est activé, le réglage du retardateur est annulé.



- En utilisant un trépied etc., le réglage du retardateur sur 2 secondes constitue une manière pratique d'éviter le vacillement provoqué par la pression du déclencheur.
- Lorsque vous appuyez une fois et à fond sur le déclencheur, le sujet est automatiquement mis au point juste avant l'enregistrement. Dans les endroits sombres, le voyant du retardateur clignotera, puis s'allumera plus lumineusement en opérant comme une lampe d'assistance pour la mise au point automatique (P105) afin de permettre à l'appareil photo de faire la mise au point du sujet.
- Dans le mode réglage automatique intelligent [iA], le retardateur est réglé à 10 secondes.
- Lorsque le retardateur est réglé à [2 S] ou [10 S] en mode prises de vues en rafale, la première image est enregistrée 2 ou 10 secondes après une pression sur le déclencheur. Le nombre d'images enregistrées à la fois est fixé à 3.
- Nous recommandons l'utilisation d'un trépied pour enregistrer avec le retardateur.
- Dépendant des conditions d'enregistrement, l'intervalle entre les prises de vues peut être supérieur à 2 secondes lorsque [10 S/3 PHOTOS] est sélectionné.
- La sortie du flash peut ne pas être constante lorsque [10 S/3 PHOTOS] est sélectionné.
- Vous ne pouvez pas sélectionner [10 S/3 PHOTOS] lorsque le mode prises de vues en rafale avec réglage automatique de l'exposition est réglé.
- Lorsque [10 S/3 PHOTOS] est sélectionnée, les fonctions suivantes ne sont pas disponibles.
 - Mode prises de vues en rafale
 - [ENR. SON]

Compensation de l'exposition



Utilisez cette fonction lorsque vous ne parvenez pas à effectuer une exposition appropriée à cause de la différence de luminosité entre le sujet et l'arrière-plan. Regardez les exemples suivants.

Sous-exposée

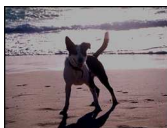

Compensation de l'exposition vers la valeur positive.



Correctement exposée



Surexposée



Compensation de l'exposition vers la valeur négative.

- **Utilisation de la manette de commande**
Sélectionnez [] au moyen de la touche ◀ de la manette, puis effectuez la compensation de l'exposition avec ▲/▼.

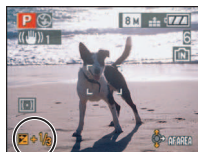

- Vous pouvez compenser de [-2 EV] à [+2 EV] à intervalles de [1/3 EV].
- Sélectionnez [] seulement pour revenir à l'exposition d'origine (0 EV).

- **Utilisation des touches du curseur**

- 1 Appuyez sur ▲ [] jusqu'à ce que [EXPOSITION] apparaisse, compensez l'exposition avec ◀/▶.

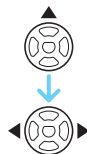

- Vous pouvez compenser de [-2 EV] à [+2 EV] à intervalles de [1/3 EV].
- Sélectionnez [0 EV] pour revenir à l'exposition d'origine.

- 2 Appuyez sur [MENU/SET] pour finir.
 - Vous pouvez également appuyer à mi-course sur le déclencheur pour finir.



- EV est l'acronyme de "Exposure Value". Il s'agit de la quantité de lumière détectée par le capteur d'images DCC en fonction de l'ouverture du diaphragme et de la vitesse d'obturation.
- La valeur de la compensation de l'exposition s'affiche dans le coin inférieur gauche de l'écran.
- L'indice de l'illumination est conservé en mémoire même si l'appareil est mis hors tension.
- L'étendue de la compensation de l'exposition sera limitée en fonction de la luminosité du sujet.
- La compensation de l'exposition n'est pas disponible dans la condition suivante :
 - Dans le mode scène [CIEL ÉTOILÉ]

Prises de vues en rafale avec réglage automatique de l'exposition



Dans ce mode, l'appareil prend automatiquement 3 photos sur une seule pression du déclencheur en échelonnant les expositions selon la plage de la compensation fixée. Vous pouvez choisir l'image désirée parmi les 3 photos avec différentes expositions.

1 Appuyez sur plusieurs fois jusqu'à ce que [PRISES VUES RAFALE] apparaisse, réglez la compensation de l'exposition avec .

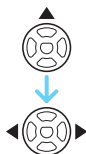

- Vous pouvez sélectionner [NON] (0), [± 1 3 EV], [$\pm 2/3$ EV] ou [± 1 EV].
- Lorsque vous ne désirez plus faire de prises de vues en rafale avec réglage automatique de l'exposition, sélectionnez [NON] (0).

2 Appuyez sur [MENU/SET] pour finir.

- Vous pouvez également appuyer à mi-course sur le déclencheur pour finir.



- Lorsque vous réglez la prise de vues en rafale avec réglage automatique de l'exposition, l'icône correspondante s'affiche dans le coin inférieur gauche de l'écran.
- Lorsque vous prenez des photos à l'aide du mode de prises de vues en rafale avec réglage automatique de l'exposition, à la suite d'une compensation de l'exposition, la prise de vue se base sur l'exposition compensée. Lorsque l'exposition est compensée, la valeur de cette compensation s'affiche dans le coin inférieur gauche.
- Le réglage automatique de l'exposition est annulé si l'appareil est mis hors marche ou que le mode d'économie d'énergie est activé.
- Lorsque le mode de prises de vues en rafale avec réglage automatique de l'exposition et celui de prises de vues en rafale sont activés simultanément, le premier a la priorité.
- Lors du réglage de la prise de vues en rafale avec réglage automatique de l'exposition, la fonction de prévisualisation automatique est activée indépendamment de son réglage. (L'image n'est pas agrandie.) De plus, les paramètres de la fonction de prévisualisation automatique dans le menu [CONFIG.] sont désactivés.
- Lorsque la prise de vues en rafale avec réglage automatique de l'exposition est activée, [ENR. SON] ne peut pas être utilisée.
- L'exposition peut ne pas se compenser avec le réglage automatique de l'exposition en raison de la luminosité du sujet.
- En réglage automatique de l'exposition avec priorité d'obturation et en exposition manuelle, si la vitesse d'obturation est placée sur plus d'une seconde la prise de vues en rafale avec réglage automatique de l'exposition est désactivée.
- Si le flash est activé ou si le nombre d'images enregistrables est 2 ou moins, vous ne pouvez prendre qu'une seule photo.
- Il n'est pas possible d'utiliser les fonctions suivantes.
 - Dans le mode scène [CIEL ÉTOILÉ]
 - Lorsque la qualité est réglée sur [RAW] ou [RAW+JPEG]

Prises de vues en rafale



1 Maintenez enfoncée la touche du mode de prise de vues simple ou en rafale jusqu'à ce que [PRISE RAFALE] s'affiche.

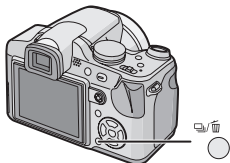

2 Appuyez sur ▲/▼ pour sélectionner un mode.



- Vous pouvez également utiliser la touche du mode de prise de vue simple ou en rafale pour faire la sélection.

3 Appuyez sur [MENU/SET].

- Il est aussi possible d'appuyer à mi-course sur le déclencheur ou d'appuyer sur le centre de la manette pour terminer le réglage.
- L'écran de menu disparaît après environ 5 secondes. À ce moment-là, l'élément sélectionné est automatiquement validé.

4 Prenez une photo.

- Maintenez enfoncé à fond le déclencheur pour activer le mode de prises de vues en rafale.



■ Nombre de photos dans le mode de prises de vues en rafale

	Prises de vues en rafale (images/seconde)	Nombre de photos enregistrables	
	3*	4 max.	7 max.
	Env. 2	Selon l'espace restant sur la mémoire interne/carte.	

- * La vitesse de la prise de vues en rafale est constante indépendamment de la vitesse de transfert de la carte.
- Le nombre d'images est celui qu'il y a lorsque la vitesse d'obturation est plus rapide que 1/60 et que le flash n'est pas activé.
- La vitesse de prises de vues en rafale (images/seconde) peut diminuer en fonction des conditions d'enregistrement telles que dans des lieux sombres ou lorsque la sensibilité ISO est élevée.
- Lors de prises de vues en rafale sur la mémoire interne, l'enregistrement de données peut prendre un certain temps.



• Lorsque le mode de prise de vues en rafale est réglé sur illimité

- La vitesse de prise de vues en rafale ralentit à mi-chemin. La vitesse exacte varie selon le type de carte, la taille de l'image et la qualité.
- Vous pouvez prendre des photos jusqu'à ce que la capacité de la mémoire interne ou de la carte soit pleine.
- La mise au point est fixée lorsque la première photo est prise.
- La manière de contrôler l'exposition et l'équilibre des blancs varie selon le réglage du mode de prise de vues en rafale. Lorsque le mode de prise de vues en rafale est réglé sur , ils sont fixés sur les valeurs déterminées pour la première photo.
Lorsque la cadence de prise de vues en rafale est réglée sur , ils sont réglés chaque fois que vous prenez une photo.
- Lors de prises de vues de sujets en mouvement à l'extérieur ou à l'intérieur où il y a de grandes variantes entre la lumière et les ombres, l'exposition peut prendre un certain temps avant de devenir stable. Si la prise de vues en rafale est utilisée à un tel moment, l'exposition pourrait ne pas être optimale.
- Lorsque le retardateur est utilisé, le nombre d'images enregistrables en mode de la prise de vues en rafale est fixé à 3.
- Le mode de la prise de vues en rafale n'est pas annulé lorsque l'appareil photo est mis hors tension.
- Lorsque le mode de prises de vues en rafale avec réglage automatique de l'exposition et celui de prises de vues en rafale sont activés simultanément, le premier a la priorité.
- Lors du réglage du mode de prise de vues en rafale, la fonction de prévisualisation automatique est activée indépendamment de son réglage. (L'image n'est pas agrandie.) De plus, les paramètres de la fonction de prévisualisation automatique dans le menu [CONFIG.] sont désactivés.
- Lorsque le mode de la prise de vues en rafale est activé, [ENR. SON] ne peut pas être utilisé.

- Lorsque le flash est activé, vous pouvez prendre seulement 1 photo.
- Vous ne pouvez pas prendre de photo en mode prises de vues en rafale si la qualité est réglée sur [RAW] ou si le mode scène [CIEL ÉTOILÉ] est sélectionné.
- Le mode rafale n'est pas disponible dans les cas suivants.
 - Lorsque la qualité est réglée sur [RAW] ou [RAW+JPEG]
 - Les modes scène [CIEL ÉTOILÉ] et [PLAGE]

Prises de vues en gros plan

PASMC

Ce mode permet des prises de vues très rapprochées du sujet, comme des plans rapprochés de fleurs. Vous pouvez prendre des photos en vous rapprochant du sujet jusqu'à une distance de 1 cm de l'objectif en tournant le levier du zoom le plus loin possible vers grand-angle (1×).

Puisque vous tournez le levier de zoom vers téléobjectif, la distance du sujet que vous désirez prendre en gros plan augmente par paliers jusqu'à un maximum de 2 m. (6× à 11×)

Appuyez sur la touche Macro/MPA.

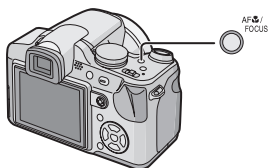

- L'icône de la fonction mise au point macro [AF] s'affiche.

■ Plage de mise au point

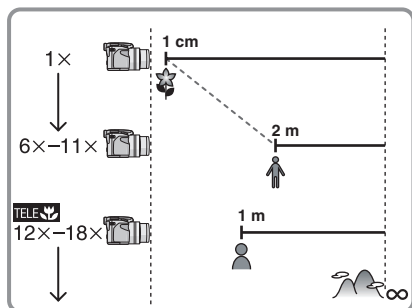

- Le taux de grossissement réel est approximatif.

- Les valeurs d'agrandissement du zoom changent si le zoom optique étendu est utilisé.

■ Fonction Télé-macro

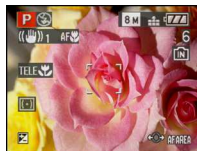

Si vous utilisez un facteur d'agrandissement entre 12× et 18× (près de téléobjectif), il est possible de prendre une photo d'un sujet d'aussi près que 1 m. (L'icône de télé-macro [TELE] apparaît.) Ceci est utile pour prendre en gros plan des photos de fleurs épanouies se trouvant près du sol tout en étant debout ou pour prendre en gros plan des photos d'insectes à partir d'une position éloignée.



- Nous recommandons l'usage d'un trépied et du retardateur en mode macro.
- Lorsque le sujet est proche de l'appareil photo, la plage de la mise au point (profondeur de champ) est plus restreinte. Par conséquent, vous aurez des difficultés à mettre au point un sujet si la distance entre lui et l'appareil photo est changée après que la mise au point ait été faite.
- En mode Télé-macro, la profondeur de champs est étroitement limitée et les vacillements de l'appareil photo surviennent plus facilement que d'habitude. Cependant, si vous ne pouvez pas utiliser de trépied nous vous conseillons de prendre des photos avec une luminosité qui vous permet d'avoir une valeur de l'ouverture de F4.0 ou plus et une vitesse d'obturation de 1/125^e de seconde ou plus pour garder la profondeur de champs et les performance de la fonction du stabilisateur.
- Lorsque l'appareil photo se trouve à une distance du sujet qui dépasse les limites de l'objectif, il se peut que la mise au point ne soit pas adéquate même si l'indication de mise au point est affichée.
- Le mode MPA MACRO donne la priorité au sujet le plus rapproché de l'objectif. Par conséquent, si la distance entre l'appareil et le sujet est supérieure à 1 m, la mise au point pourrait prendre plus de temps que dans le mode de réglage automatique de l'exposition [P].
- La portée du flash va de 30 cm à 6,0 m (grand-angle). (Cela s'applique lorsque la sensibilité ISO est réglée sur [AUTO].) Nous vous conseillons le réglage du flash sur Toujours désactivé [☺] en prenant des photos de sujets proches.
- Si vous faites la mise au point d'un sujet se trouvant à une distance de 2 m ou moins avec la fonction télé-macro tout en réglant l'agrandissement du zoom optique sur 18× et puis que vous tournez le levier du zoom pour le réglage de l'agrandissement du

zoom optique sur 11× ou moins, le sujet ne sera plus mis au point.

- Lorsque vous prenez une photo près de la limite de la portée, la résolution de la périphérie de l'image peut légèrement diminuer. Il ne s'agit pas d'un mauvais fonctionnement.
- S'il y a des traces de doigts ou de la poussière sur l'objectif, la mise au point pourrait ne pas s'effectuer correctement.

Réglage automatique de l'exposition avec priorité d'ouverture



Sélectionnez une valeur de l'ouverture plus élevée si vous désirez un arrière-plan mis au point de façon nette. Sélectionnez une valeur de l'ouverture plus basse si vous désirez un arrière-plan mis au point de façon plus douce.

1 Inclinez la manette vers ▲/▼ pour sélectionner une valeur de l'ouverture.

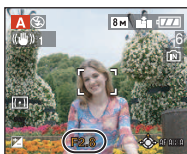

2 Prenez une photo.



- Référez-vous à la **P66** pour avoir les valeurs d'ouverture et les vitesses d'obturation disponibles.
- Sélectionnez une valeur de l'ouverture plus élevée si le sujet est trop lumineux. Sélectionnez une valeur de l'ouverture plus basse si le sujet est trop terne.
- La luminosité de l'écran et des images enregistrées peut être différente. Vérifiez les images avec la fonction de prévisualisation ou le mode lecture.
- La valeur de l'ouverture et la vitesse d'obturation affichées à l'écran deviennent rouge si l'exposition n'est pas adéquate.

Réglage automatique de l'exposition avec priorité d'obturation



Si vous désirez prendre une photo nette d'un sujet qui se déplace rapidement, sélectionnez une vitesse d'obturation rapide. Lorsque vous désirez créer un effet de traine, sélectionnez une vitesse d'obturation plus lente.

1 Abaissez la manette vers ▲/▼ pour sélectionner la vitesse d'obturation.

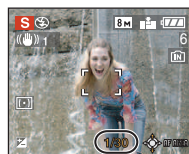

2 Prenez une photo.

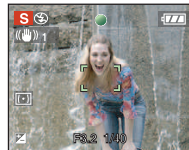

- Référez-vous à la **P66** pour avoir les valeurs d'ouverture et les vitesses d'obturation disponibles.
- La luminosité de l'écran peut être différente de la luminosité réelle de l'image. Vérifiez les images avec la fonction de prévisualisation ou le mode lecture.
- Vous ne pouvez pas sélectionner les éléments suivants dans le réglage automatique de l'exposition avec priorité à l'obturation.
 - Synchronisation lente/Réduction yeux rouges [⚡S👁]
 - [ISO INTELLIGENT]
- La valeur de l'ouverture et la vitesse d'obturation affichées à l'écran deviennent rouge si l'exposition n'est pas adéquate.
- Nous vous conseillons d'utiliser un trépied si la vitesse d'obturation est basse.

Exposition manuelle



Déterminez l'exposition en réglant manuellement la valeur de l'ouverture et la vitesse d'obturation.

1 Abaissez la manette vers ▲/▼/◀/▶ pour régler la valeur de l'ouverture et la vitesse d'obturation.

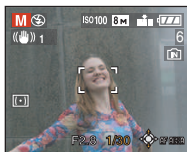

	Réglez la valeur de l'ouverture et la vitesse d'obturation.
	Commutez entre la valeur de l'ouverture et la vitesse d'obturation.

2 Appuyez à mi-course sur le déclencheur.

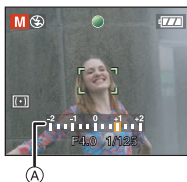

- L'assistance de l'exposition manuelle (A) apparaît pendant environ 10 secondes pour indiquer l'exposition.
- Réglez la valeur de l'ouverture et la vitesse d'obturation à nouveau si l'exposition n'est pas adéquate.

3 Prenez la photo.

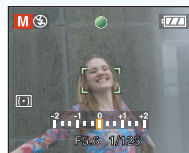

■ Assistance de l'exposition manuelle

	L'exposition est adéquate.
	Choisissez une vitesse d'obturation plus rapide ou une valeur de l'ouverture plus grande.
	Choisissez une vitesse d'obturation plus lente ou une valeur de l'ouverture plus petite.

- L'assistance de l'exposition manuelle est approximative. Nous vous conseillons de vérifier les images après les avoir prises avec la fonction de prévisualisation.



- Référez-vous à la [P66](#) pour avoir les valeurs d'ouverture et les vitesses d'obturation disponibles.
- La luminosité de l'écran peut être différente de la luminosité réelle de l'image. Vérifiez les images avec la fonction de prévisualisation ou le mode lecture.
- La valeur de l'ouverture et la vitesse d'obturation deviennent rouges si l'exposition n'est pas adéquate lorsque le déclencheur est appuyé à mi-course.
- Vous ne pouvez pas sélectionner les éléments suivants en exposition manuelle.
 - Synchronisation lente/Réduction yeux rouges [LSC]
 - [ISO INTELLIGENT]
 - [AUTO] dans la sensibilité ISO (La sensibilité ISO est automatiquement réglée sur [ISO100] lorsque vous commutez de [AUTO] vers exposition manuelle)
 - Compensation de l'exposition

Valeur de l'ouverture et vitesse d'obturation

Réglage automatique de l'exposition avec priorité d'ouverture

Valeur de l'ouverture disponible (Par 1/3 EV)			Vitesse d'obturation (S)
F8.0			8 à 1/2000
F7.1	F6.3	F5.6	8 à 1/1600
F5.0	F4.5	F4.0	8 à 1/1300
F3.6	F3.2	F2.8	8 à 1/1000

Réglage automatique de l'exposition avec priorité d'obturation

Vitesse d'obturation disponible (S) (Par 1/3 EV)		Valeur de l'ouverture
8	6	F2.8 à F8.0
5	4	
3.2	2.5	
2	1.6	
1.3	1	
1/1.3	1/1.6	
1/2	1/2.5	
1/3.2	1/4	
1/5	1/6	
1/8	1/10	
1/13	1/15	
1/20	1/25	
1/30	1/40	
1/50	1/60	
1/80	1/100	
1/125	1/160	
1/200	1/250	
1/320	1/400	
1/500	1/640	
1/800	1/1000	
1/1300		F4.0 à F8.0
1/1600		F5.6 à F8.0
1/2000		F8.0

Exposition manuelle

Valeur de l'ouverture disponible (Par 1/3 EV)	Vitesse d'obturation disponible (S) (Par 1/3 EV)
F2.8 à F3.6	60 à 1/1000
F4.0 à F5.0	60 à 1/1300
F5.6 à F7.1	60 à 1/1600
F8.0	60 à 1/2000



- Les valeurs d'ouverture données dans le tableau ci-dessus sont celles lorsque le levier de zoom est tourné vers grand-angle.
- Selon l'agrandissement du zoom, certaines valeurs d'ouverture ne peuvent pas être sélectionnées.

Prises de vue avec mise au point manuelle



Utilisez cette fonction lorsque vous désirez fixer la mise au point ou lorsque la distance entre l'objectif et le sujet est déterminée et que vous ne désirez pas activer la mise au point automatique.

1 Maintenez enfoncée la touche [AF/MF].

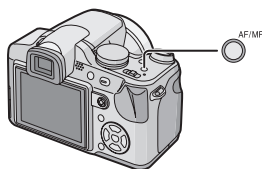

- L'icône de la mise au point manuelle [MF] s'affiche.

2 Abaissez la manette vers ▲/▼ pour mettre au point le sujet.

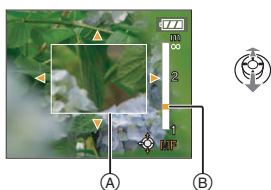

- (A) L'assistance MPM
- (B) Plage de mise au point

- L'assistance MPM disparaît environ 2 secondes après que vous ayez arrêté d'utiliser la manette.
- La plage de mise au point disparaît environ 5 secondes après que vous ayez arrêté d'utiliser la manette.

3 Prenez la photo.



■ ASSISTAN.MPM

Si vous abaissez la manette vers ▲/▼ lorsque [ASSISTAN.MF] est placé sur [MF1] ou [MF2], l'assistance MPM est activé et l'écran est agrandi. Ceci vous permet de faire plus facilement la mise au point sur le sujet.

1 Appuyez sur [MENU/SET] puis appuyez sur ◀.

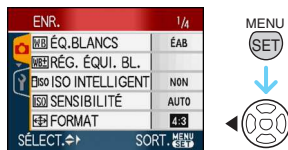

2 Appuyez sur ▼ pour sélectionner l'icône [γ] du menu [CONFIG.] puis appuyez sur ▶.



3 Appuyez sur ▲/▼ pour sélectionner [ASSISTAN.MF] puis appuyez sur ▶.



4 Appuyez sur ▲/▼ pour sélectionner [MF1] ou [MF2] puis appuyez sur [MENU/SET].



[MF1]	Le centre de l'écran est agrandi. Vous pouvez régler la mise au point tout en déterminant la composition sur tout l'écran entier.
[MF2]	Le centre de l'écran est agrandi sur pleine grandeur. Ceci est utile pour ajuster la mise au point de prises de vues à grand-angle, dont les changements de mise au point sont difficiles à régler.
[NON]	L'écran n'est pas agrandi.

5 Appuyez sur [MENU/SET] pour fermer le menu.

- Vous pouvez également fermer le menu en appuyant à mi-course sur le déclencheur.
- Vous pouvez aussi utiliser la manette de commande pour effectuer les étapes 2 à 5.

■ Technique de la mise au point manuelle

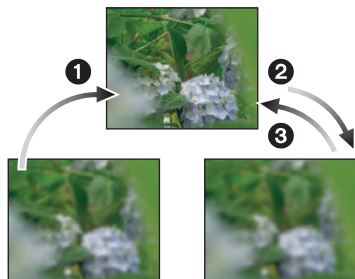

- 1 Abaissez la manette vers ▲/▼.
- 2 Abaissez-la encore un peu.
- 3 Abaissez la manette vers dans la direction opposée pour faire la mise au point finement sur le sujet.

■ Mise au point automatique une seule fois

Vous pouvez faire la mise au point automatique en sélectionnant [MF] sous [AF/MF] et en appuyant sur la touche Macro/MPA. Cette fonction est utile pour utiliser la fonction de mise au point préalable.

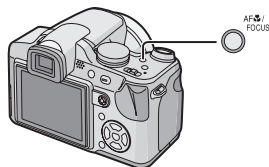

■ Mise au point préalable

Ceci est une technique pour faire la mise au point à l'avance sur un point où les images seront prises lorsqu'il est difficile d'utiliser la mise au point automatique à cause du déplacement rapide du sujet. [ex. dans le mode scène [PANORAMIQUE] (P81)] Cette fonction convient lorsque la distance entre l'appareil photo et le sujet est sûre.

■ Changer la zone de zoom

La zone agrandie peut être changée tandis que l'écran est augmenté en utilisant l'assistant pour la mise au point automatique. Ceci est pratique lorsque vous désirez changer la zone de mise au point pour prendre des photos.

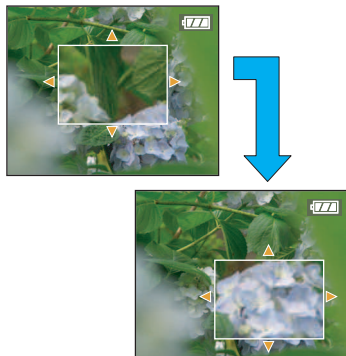

- ❶ Appuyez sur ▲/▼ de la manette pour afficher ASSISTAN.MPM.
 - ❷ Appuyez sur ▲/▼/◀/▶ pour changer la zone agrandie.
 - Le grossissement est annulé après environ 2 secondes.
- Ce qui suit remettra l'assistance MPM à son réglage initial.
- Le passage au mode [MPA].
 - Lorsque la mise au point automatique une seule fois est utilisée
 - Changer la taille de l'image ou le format.
 - Éteindre l'appareil photo.



- Vous pouvez également utiliser la mise au point manuelle en mode images animées [H], mais la mise au point ne peut être réglée lors de l'enregistrement.
- Si vous faites la mise au point en grand-angle et que vous tournez le levier de zoom vers téléobjectif, la mise au point peut ne pas être adéquate. Dans ce cas, mettez au point le sujet à nouveau.
- L'assistance MPM ne s'affiche pas avec le zoom numérique.
- La distance du sujet affiché à l'écran en mise au point manuelle est approximative. Rappelez-vous que la distance est approximative en prenant une photo.
- Utilisez l'écran de l'assistance MPM pour une dernière vérification de la mise au point.
- Après l'annulation du mode d'économie d'énergie, faites la mise au point du sujet à nouveau.
- Les fonctions suivantes ne sont pas disponibles lorsque la mise au point manuelle est réglée.
 - [MPA CONTINU]

Enregistrement des réglages du menu personnel (Enregistrement des réglages personnalisés)



Les modes d'enregistrement qui doivent être réglés et tous les réglages du menu qui ont déjà fait l'objet d'un réglage, peuvent être enregistrés dans [C1], [C2] ou [C3].

• Préalablement, réglez sur la molette de sélection sur l'état qui doit être mémorisé, et sélectionnez les réglages du menu de l'appareil.

1 Appuyez sur [MENU/SET] et puis appuyez sur ◀.



2 Appuyez sur ▼ pour sélectionner l'icône [Y] du menu [CONFIG.], puis appuyez sur ▶.



3 Appuyez sur ▲/▼ pour sélectionner [MÉM. RÉG. PERS] et puis appuyez sur ▶.



4 Appuyez sur ▲/▼ pour sélectionner [C1], [C2] ou [C3] puis appuyez sur [MENU/SET].



5 Appuyez sur ▲ pour sélectionner [OUI], puis appuyez sur [MENU/SET].



- Si [OUI] est sélectionné, les réglages qui ont été précédemment mémorisés sont écrasés.
- Vous ne pouvez sauvegarder les rubriques suivantes puisqu'elles affectent les autres modes d'enregistrement.
 - [RÉGL.HORL.]
 - [DATE VOYAGE]
 - [RESTAURER]
 - [RENUM.FICHER]
 - Les réglages de la date d'anniversaire et du nom dans le mode scène [BÉBÉ1]/ [BÉBÉ2] ou [ANIMAL DOMES.]

6 Appuyez sur [MENU/SET] pour fermer le menu.

Prises de vues en mode personnalisé



Vous pouvez sélectionner un de vos propres réglages personnalisés convenant aux conditions de prises de vues et autres facteurs parmi ceux que vous avez mémorisés comme réglages personnalisés à l'avance.

1 Sélectionnez [C1 RÉG1], [C2 RÉG2] ou [C3 RÉG3] en utilisant ▲/▼.



- Si ► est appuyé, les réglages du menu sont affichés. (Si ◀ est appuyé, l'écran de sélection revient.)



- Seules les rubriques du menu principal sont affichées.

2 Appuyez sur [MENU/SET] pour entrer les réglages.



- Ⓐ: La mémorisation des réglages personnalisés sélectionnés est affichée à l'écran.

■ Modification des réglages du menu

Même si les réglages du menu sont provisoirement changés avec [C1 RÉG1], [C2 RÉG2] ou [C3 RÉG3] sélectionné, celui qui a été enregistré restera inchangé. Pour changer celui qui a été enregistré, écrasez les données enregistrées en utilisant [MÉM. RÉG. PERS.] (P70) dans le menu de configuration.



- Vous ne pouvez effectuer le réglage des rubriques du menu suivant dans le mode personnalisé. Si les réglages sont modifiés, les autres modes d'enregistrement le seront aussi.
 - Les réglages de la date d'anniversaire et du nom dans le mode scène [BÉBÉ1]/[BÉBÉ2] ou [ANIMAL DOMES.]
 - [DATE VOYAGE], [REPRISE ZOOM], [MENU SCÈNE] et [AFF. MOLETTE] dans le menu [CONFIG.]
- Au moment de l'achat, les réglages initiaux du mode de réglage automatique de l'exposition [P] sont enregistrés dans [C1 RÉG1], [C2 RÉG2] ou [C3 RÉG3].

Portraits et paysages expressifs (mode scène avancé)



Dans ce mode, vous pouvez prendre de belles photos de sujets humains, d'événements sportifs, de paysages et de scènes nocturnes en fonction des conditions ambiantes.

1 Appuyez sur ▲/▼ pour sélectionner le mode scène avancé.

(Affichage lors de la sélection de [P])



■ À propos des informations affichées [i]

- Si la touche [DISPLAY] est pressée lors de la sélection d'un mode scène avancé à l'étape 1, des explications sur chaque mode scène avancé s'affichent. (Pour revenir à l'écran affiché à l'étape 1, appuyez de nouveau sur [DISPLAY].)





2 Appuyez sur [MENU/SET] pour effectuer le réglage.

- Il est également possible de confirmer le paramétrage en appuyant sur le centre de la manette de commande.
- L'écran menu est remplacé par l'écran d'enregistrement dans le mode scène avancé sélectionné.
- Appuyez sur [MENU/SET], puis suivez les étapes 1 et 2 pour changer le mode scène avancé.

 [PORTRAIT]

La personne ressort de l'arrière-plan et a un beau teint sain.

 : [PORTRAIT NORMAL]
Assombrit l'arrière-plan et capte superbement la couleur de la peau.
 : [GRAIN DE PEAU]
Ceci rend encore plus douce l'apparence de la peau.
 : [PORTRAIT EXTÉRIEUR]
Empêche l'assombrissement du visage lors de prises de vues à l'extérieur.
 : [PORTRAIT INTÉRIEUR]
Règle la sensibilité ISO sur le paramétrage approprié afin d'empêcher le flou du sujet en raison de la prise de vue à l'intérieur.
 : [PORTRAIT CRÉATIF]
Vous pouvez modifier le montant de flou dans l'arrière-plan en modifiant la valeur d'ouverture (P64).

■ Technique pour le mode portrait

Pour augmenter l'efficacité de ce mode:

- 1 Tournez le levier de zoom aussi loin que possible vers téléobjectif.
- 2 Rapprochez-vous du sujet pour rendre ce mode plus efficace.



- Dans [PORTRAIT INTÉRIEUR], l'ISO intelligent est activé et la sensibilité ISO maximale est de [ISO400]. Dans d'autres modes, la sensibilité ISO est fixée à [ISO100].
- Vous pouvez régler l'équilibre des blancs dans [PORTRAIT NORMAL], [GRAIN DE PEAU] et [PORTRAIT CRÉATIF].
- Lorsque [GRAIN DE PEAU] est sélectionné, si une partie de l'arrière-plan etc. a une couleur proche de celle de la peau, cette partie sera également adoucie.
- Lorsque [GRAIN DE PEAU] est sélectionné, ce mode peut ne pas être efficace s'il n'y a pas assez de lumière.
- Le réglage initial pour [MODE AF] est [].

 [PAYSAGE]

Ceci vous permet de prendre des photos d'un large paysage.

 : [PAYSAGE NORMAL]

La mise au point s'effectue d'abord sur les sujets éloignés.

 : [NATURE]

Le réglage optimal pour les photos de nature.

 : [ARCHITECTURE]

Ce réglage capte des prises de vues d'architecture bien définies. La grille de référence est affichée. (P47)

 : [PAYSAGE CRÉATIF]

La vitesse d'obturation (P64) peut être modifiée dans le réglage [PAYSAGE NORMAL].



- La plage de mise au point est de 5 m à ∞.
- Le flash est désactivé .
- Le réglage de la lampe d'assistance pour la mise au point automatique est désactivé.
- L'équilibre des blancs ne peut pas être réglé.

 [SPORTS]

Placez-vous ici lorsque vous désirez prendre des photos de scènes sportives ou d'autres événements à déplacements rapides.

 : [SPORTS NORMAL]

Contrôle la sensibilité ISO tout en figeant l'action avec une haute vitesse d'obturation.

 : [SPORTS EXTÉRIEUR]

Fourni une vitesse d'obturation rapide pour figer l'action lors de prises de vues à l'extérieur sous un ciel ensoleillé.

 : [SPORTS INTÉRIEUR]

Augmente la sensibilité ISO et la vitesse d'obturation pour minimiser le flou des prises de vues intérieures.

 : [SPORTS CRÉATIF]





Vous pouvez modifier la vitesse d'obturation (P64) dans [SPORTS NORMAL].



- Ce mode est pratique pour prendre des photos de sujets se trouvant à une distance de 5 m ou plus.
- [ISO INTELLIGENT] est activée dans tous les réglages sauf [SPORTS CRÉATIF].
- Vous pouvez régler l'équilibre des blancs lorsque [SPORTS NORMAL] ou [SPORTS CRÉATIF] est sélectionné.
- Le zoom numérique n'est pas disponible sauf pour [SPORTS CRÉATIF].

 **[PORTRAIT NOCT.]**

Ce mode vous permet de prendre des photos d'un sujet et d'un paysage avec une luminosité proche de la vie réelle.

 : [PORTRAIT NOCT.]
Permet la prise de vues de gens avec un paysage nocturne comme arrière-plan.
 : [PAYSAGE NOCT.]
Permet des prises de vues nocturnes lumineuses avec la vitesse d'obturation ralentie de 8 secondes.
 : [ILLUMINATIONS]
L'éclairage est capté de façon superbe.
 : [PAYSAGE NOCT. CRÉATIF]
Vous pouvez modifier la vitesse d'obturation (P64) dans [PAYSAGE NORMAL].

■ Technique pour le mode portrait nocturne

- **Ouvrez le flash lorsque [PORTRAIT NOCT.] est sélectionné.**
- Puisque la vitesse d'obturation est ralentie, nous recommandons l'utilisation d'un trépied et du retardateur pour prendre des photos.
- Lorsque [PORTRAIT NOCT.] est sélectionné, gardez le sujet immobile pendant environ 1 seconde après la prise de vue.
- Lorsque [PORTRAIT NOCT.] est sélectionné, nous recommandons de tourner le levier du zoom sur grand-angle (1×) et de vous tenir à environ 1,5 m du sujet pour la prise de vue.



- La plage de la mise au point est indiquée ci-dessous.
 - [PORTRAIT NOCT.]: 1.2 m à 5 m
 - [PAYSAGE NOCT.]/[PAYSAGE NOCT. CRÉATIF]/[ILLUMINATIONS]: 5 m à ∞ (Référez-vous à la P52 pour la portée utile du flash.)
- L'obturateur peut rester fermé (max. 8 secondes environ) après avoir pris une photo à cause du traitement du signal, mais ce n'est pas un mauvais fonctionnement.
- Des parasites peuvent devenir visibles lorsque vous prenez des photos dans des endroits sombres.
- Le flash n'est pas disponible sauf pour [PORTRAIT NOCT.].
- Lorsque [PORTRAIT NOCT.] est sélectionné, le réglage du flash est sur Synchro lente/Réduction yeux rouges [, et le flash se déclenche pour chaque prise de vue.
- Lorsque [PAYSAGE NOCT.] ou [PAYSAGE NOCT. CRÉATIF] est sélectionné, la sensibilité ISO est fixée sur [ISO100].
- Le réglage de mise au point automatique continue est désactivée.
- L'équilibre des blancs ne peut pas être réglé.
- Lorsque [PORTRAIT NOCT.] est sélectionné, le réglage initial pour [MODE AF] est [].

Prises de vues correspondant à la scène enregistrée (mode scène)



Lorsque vous sélectionnez un mode scène faisant correspondre le sujet et la situation de l'enregistrement, l'appareil photo sélectionne l'exposition et la teinte optimales pour obtenir l'image désirée.

- Référez-vous aux **P77 à 85** et à "À propos de l'information **i**" pour plus de renseignements sur chaque mode de scène.

1 Appuyez sur ▲/▼/◀/▶ pour sélectionner le mode scène.

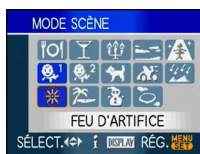

2 Appuyez sur [MENU/SET] pour effectuer le réglage.

- Il est également possible de confirmer le paramétrage en appuyant sur le centre de la manette de commande.
- L'écran du menu est commuté à l'écran d'enregistrement dans le mode scène sélectionné.
- Appuyez sur [MENU/SET] et sur ▶, puis effectuez les étapes **1** et **2** pour modifier le mode scène.

■ À propos de l'information **i**

- Si vous appuyez sur [DISPLAY] lors de la sélection du mode scène à l'étape **1**, des explications à propos de chaque scène seront affichées. (Si vous appuyez de nouveau sur [DISPLAY], l'écran retourne au menu [MODE SCÈNE].)



- Si vous modifiez le mode scène, le réglage du flash est mémorisé même si l'appareil est éteint. Cependant, il est restauré à son réglage par défaut lorsque le mode scène est modifié.
- Lorsque vous prenez des photos en utilisant un mode scène qui n'est pas adapté à la situation, la teinte peut différer de la scène réelle.
- Lorsque [MENU/SET] est enfoncée et que le menu s'affiche, [SCN] est sélectionnée dans le menu [MODE SCÈNE]. Vous pouvez régler chacune des rubriques en appuyant sur ▼ et en sélectionnant le menu du mode [ENR.] [] ou [CONFIG.] [].
- Les fonctions suivantes ne peuvent pas être sélectionnées en mode scène car l'appareil photo les ajuste automatiquement à leur réglage optimal.
 - [ISO INTELLIGENT]
 - [SENSIBILITÉ]
 - [MODE DE MES.]
 - [EFFET COUL.]
 - [RÉGL. IMAGE]

 [NOURRITURE]

Appuyez sur [] pour afficher le menu [MODE SCÈNE] et sélectionnez un mode de scène. (P76)

Ce mode vous permet de prendre des photos de nourriture avec une teinte naturelle sans être affectée par la lumière ambiante d'un restaurant, etc.



- La plage de mise au point est de 5 cm (grand-angle)/2 m (téléobjectif) à ∞.
- L'équilibre des blancs ne peut pas être réglé.

 [FÊTE]

Appuyez sur [] pour afficher le menu [MODE SCÈNE] et sélectionnez un mode de scène. (P76)





Sélectionnez ce mode lorsque vous désirez prendre des photos à une réception de mariage, une fête en plein air, etc. Les personnes et l'arrière-plan peuvent être enregistrés avec une luminosité naturelle.

■ Technique pour le mode fête

• Ouvrez le flash.

- Nous recommandons l'utilisation d'un trépied et du retardateur pour prendre des photos.
- Nous vous conseillons de tourner le levier de zoom vers grand-angle (1×) et d'être à environ 1,5 m du sujet pour prendre les photos.



- Le mode flash du flash incorporé peut être réglé sur Synchro lente/Réduction yeux rouges [S] ou Toujours activé/Réduction yeux rouges [].
- L'équilibre des blancs ne peut pas être réglé.
- Le réglage initial pour [MODE AF] est [].

 [LUMIÈRE BOUGIE]





Appuyez sur [] pour afficher le menu [MODE SCÈNE] et sélectionnez un mode de scène. (P76)

Ce mode vous permet de prendre des photos avec l'atmosphère d'une lumière de bougie.

■ Technique du mode de lumière de bougie

- Si vous tirez le meilleur de la lumière de bougie, vous pouvez prendre avec succès des photos sans utiliser le flash.
- Nous recommandons l'utilisation d'un trépied et du retardateur pour prendre des photos.



- La plage de mise au point est de 5 cm (grand-angle)/2 m (téléobjectif) à ∞.
- Le mode flash du flash incorporé peut être placé sur Synchro lente/Réduction yeux rouges [ S ] ou Toujours activé/Réduction yeux rouges [ ].
- L'équilibre des blancs ne peut pas être réglé.
- Le réglage initial pour [MODE AF] est [].

 [CRÉPUSCULE]

Appuyez sur [] pour afficher le menu [MODE SCÈNE] et sélectionnez un mode de scène. (P76)

Ce mode vous permet de prendre des photos claires d'un coucher de soleil rouge.



- Le flash est désactivé [].
- Le réglage de la lampe d'assistance pour la mise au point automatique est désactivé.
- L'équilibre des blancs ne peut pas être réglé.

 [HAUTE SENS.]

Appuyez sur [] pour afficher le menu [MODE SCÈNE] et sélectionnez un mode de scène. (P76)



Ce mode permet un traitement à sensibilité élevée. La sensibilité ISO commute automatiquement de [ISO1600] à [ISO6400].

■ Taille et format de l'image

Appuyez sur ▲/▼ pour sélectionner la taille et le format de l'image, puis appuyez sur [MENU/SET] pour confirmer.

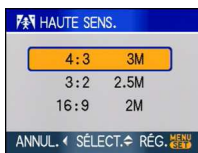
- La taille de l'image devient 3M (4:3), 2.5M (3:2) or 2M (16:9).



- [QUALITÉ] est fixée automatiquement sur [].
- La résolution de l'image enregistrée diminue à cause du traitement de la sensibilité élevée. Il ne s'agit pas d'un mauvais fonctionnement.
- La plage de mise au point est de 5 cm (grand-angle)/2 m (téléobjectif) à ∞.
- Cette fonction est pratique pour l'impression au format 4"×6"/10×15 cm.
- Vous pouvez régler le flash sur AUTO [] ou Toujours activé [].
- Lorsque le flash est utilisé, cela peut provoquer l'apparition de taches lumineuses ou "orbes" (phénomène causé par la réflexion de la lumière sur des particules de poussière).
- Le zoom optique étendu et le zoom numérique ne peuvent pas être utilisés.

 1
 2
 [BÉBÉ1]/[BÉBÉ2]

Appuyez sur [] pour afficher le menu [MODE SCÈNE] et sélectionnez un mode de scène. (P76)

Ce mode vous permet de prendre des photos d'un enfant avec un beau teint sain. Lorsque le flash est utilisé, la lumière provenant de celui-ci est plus faible que d'habitude.

Il est possible de régler différentes dates d'anniversaire et noms pour [BÉBÉ1] et [BÉBÉ2]. Il est aussi possible d'afficher ces informations lors de la lecture ou de les inscrire sur les images avec [TIMBRE CAR.] (P130).

- La date d'anniversaire du bébé peut être imprimée avec les logiciels [LUMIX Simple Viewer] ou [PHOTOfunSTUDIO-viewer-] sur le CD-ROM (fourni). Pour imprimer le nom du bébé, utilisez [PHOTOfunSTUDIO-viewer-]. [Pour plus de détails sur l'impression, référez-vous au manuel d'utilisation (fichier PDF) du logiciel en question.]

■ Réglage du nom/date de naissance



- 1 Appuyez sur ▲/▼ pour sélectionner [ÂGE] ou [NOM] puis appuyez sur ►.
 - 2 Appuyez sur ▲/▼ pour sélectionner [RÉG] puis appuyez sur [MENU/SET].
 - 3 Entrez la date d'anniversaire ou le nom.
 - Date d'anniversaire:
 - ◀/▶: Sélectionnez les rubriques (année/mois/jours).
 - ▲/▼: Réglage.
 - [MENU/SET]: Sortie.
 - Nom:
 - Pour des détails sur la saisie de caractères, lisez la section [ÉDIT. TITRE] sur la P128.
- Lorsque la date d'anniversaire ou le nom est réglé, [ÂGE] ou [NOM] est automatiquement placée sur [OUI].

■ Affichage de l'âge/nom.



- ❶ Appuyez sur ▲/▼ pour sélectionner [ÂGE] ou [NOM] puis appuyez sur ►.
- ❷ Appuyez sur ▲/▼ pour sélectionner [OUI] puis appuyez sur [MENU/SET].
 - Si [OUI] est sélectionné lorsque la date d'anniversaire ou le nom n'a pas été inscrit, le menu de réglage s'affiche automatiquement.
 - **Si [ÂGE] ou [NOM] est réglée à [NON] même si la date d'anniversaire ou le nom a été inscrit, l'âge ou le nom ne s'affichera pas. Avant la prise de vues, réglez [ÂGE] ou [NOM] sur [OUI].**



- La plage de mise au point est de 5 cm (grand-angle)/2 m (téléobjectif) à ∞.
- Dans [BÉBÉ1]/[BÉBÉ2], [ISO INTELLIGENT] est activée et la sensibilité ISO maximale est de [ISO400].
- Lorsque l'appareil est mis en marche alors que [BÉBÉ1]/[BÉBÉ2] est sélectionné, l'âge et le nom (commentaires) s'affichent à l'écran pendant environ 5 secondes de pair avec la date et l'heure du jour.
- Le style d'affichage de l'âge est différent selon la langue sélectionnée dans le mode enregistrement.
- Lors de l'impression, l'âge peut être d'un style légèrement différent que celui affiché à l'écran.
- Si la qualité est réglée sur [RAW] ou [RAW+JPEG] lors de prises de vues, le nom n'est pas inscrit sur les photos.
- La programmation de la date d'anniversaire et du nom peut être refaite au moyen de la commande [RESTAURER].
- Le zoom numérique ne peut pas être utilisé.
- Le réglage initial pour [MODE AF] est [☺].



[ANIMAL DOMES.]

Appuyez sur [MENU/SET] pour afficher le menu [MODE SCÈNE] et sélectionnez un mode de scène. (P76)

Sélectionnez ce mode pour des prises de vues d'animaux domestiques tels un chien ou un chat.

Vous pouvez régler la date d'anniversaire et le nom de votre animal domestique. Il est aussi possible d'afficher ces informations lors de la lecture ou de les inscrire sur les images avec [TIMBRE CAR.] (P130).

- L'anniversaire de l'animal domestique peut être imprimé avec les logiciels [LUMIX Simple Viewer] ou [PHOTOfunSTUDIO-viewer-] sur le CD-ROM (fourni). Pour imprimer le nom de l'animal, utilisez [PHOTOfunSTUDIO-viewer-]. [Pour plus de détails sur l'impression, référez-vous au manuel d'utilisation (fichier PDF) du logiciel en question.]

Pour de plus amples informations sur l'affichage de l'âge et sur la programmation de la date d'anniversaire et du nom (commentaires), reportez-vous à [BÉBÉ1]/[BÉBÉ2] (P79).



- Le réglage initial de la lampe d'assistance pour mise au point automatique est [NON]. (P105)
- Les années avant l'an 2000 ne peut être sélectionnées sous [ÂGE].
- Dans [ANIMAL DOMES.], [ISO INTELLIGENT] est activée et la sensibilité ISO maximale est de [ISO800].
- Le réglage initial du mode MPA est [☐].
- Référez-vous à [BÉBÉ1]/[BÉBÉ2] pour plus de renseignements à propos de ce mode.

[PANORAMIQUE]

Appuyez sur [MENU] pour afficher le menu [MODE SCÈNE] et sélectionnez un mode de scène. (P76)

Lorsque vous déplacez l'appareil photo pour suivre un sujet qui se déplace dans une seule direction comme un coureur ou une voiture, l'arrière-plan devient flou et le sujet reste net. Cet effet est appelé "panoramique". Ce mode vous permet d'obtenir cet effet plus facilement.

■ Technique pour le mode panoramique

Pour obtenir de bonne photo en mode panoramique, déplacez l'appareil photo sur un plan horizontal tandis que vous prenez les photos.

- Il est recommandé de ne pas suivre le mouvement du sujet avec l'appareil seulement mais de se tenir face au sujet les épaules bien droites et de le suivre en tournant tout le haut du corps.
- Une fois que le sujet est bien en face, appuyez sur le déclencheur. Ne cessez pas de déplacer l'appareil même après avoir appuyé sur le déclencheur.

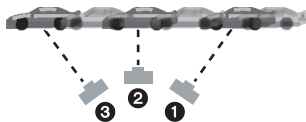

- 1 Déplacez l'appareil photo doucement tout en suivant le sujet dans le viseur.
 - 2 Appuyez sur le déclencheur tout en déplaçant l'appareil photo.
 - 3 Déplacez l'appareil photo de façon continue.
- Nous vous conseillons:
 - L'utilisation du viseur.
 - Le choix d'un sujet qui se déplace rapidement.
 - L'utilisation de la mise au point préalable.
 - Utilisez ce mode avec le mode de la prise de vues en rafale. (Vous pouvez ainsi sélectionner les meilleures photos parmi toutes celles qui ont été prises.)

■ Réglage de la vitesse d'obturation

- 1 Appuyez sur ▲/▼ pour sélectionner [PRIORITÉ OBTURATION], puis appuyez sur [MENU/SET].

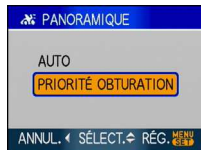

- Il est également possible de faire cette sélection au moyen de la configuration rapide (P92).
 - Si vous sélectionnez [AUTO], il ne sera pas possible de sélectionner la vitesse d'obturation.
- 2 Réglez la vitesse d'obturation au moyen de la touche ▲/▼ sur la manette.





- La vitesse d'obturation en mode panoramique ralentit pour accomplir l'effet panoramique. Par conséquent, des vacillements peuvent facilement survenir.
- La fonction panoramique ne fonctionne pas bien dans les situations suivantes.
 - Durant les jours très lumineux de l'été. Nous vous conseillons d'utiliser le filtre ND (DMW-LND46; en option). (P151)
 - Lorsque la vitesse d'obturation est plus rapide que 1/100^e.
 - Lorsque vous déplacez l'appareil photo trop lentement parce que le sujet se déplace lentement. (L'arrière-plan ne deviendra pas flou.)
 - Lorsque l'appareil n'arrive pas à bien suivre le sujet.
- Vous ne pouvez pas placer le mode de la fonction du stabilisateur sur [MODE2]. Lorsque vous le placez sur le mode [MODE1], seuls les vacillements verticaux peuvent être corrigés en mode panoramique.
- Les réglages de la mise au point continue et la lampe d'assistance de la mise au point ne sont pas disponibles.
- L'équilibre des blancs ne peut pas être réglé.

[CIEL ÉTOILÉ]

Appuyez sur [^{MENU}SET] pour afficher le menu [MODE SCÈNE] et sélectionnez un mode de scène. (P76)

Ce mode vous permet de prendre des photos claires d'un ciel étoilé ou d'un sujet sombre.

■ Réglage de la vitesse d'obturation

Sélectionnez une vitesse d'obturation entre [15 SECONDES], [30 SECONDES] ou [60 SECONDES].

- 1 Appuyez sur ▲/▼ pour sélectionner le nombre de secondes, puis appuyez sur [MENU/SET].



- Il est également possible de changer le réglage du nombre de secondes dans la configuration rapide (P92).
- 2 Prenez la photo.



- Appuyez sur le déclencheur pour afficher l'écran de compte à rebours. Ne bougez pas l'appareil photo après que cet écran soit affiché. À la fin du compte à rebours, [ATTENDRE SVP] est affiché pendant la même durée que la vitesse d'obturation sélectionnée pour le traitement du signal.
- Appuyez sur [MENU/SET] pour arrêter de prendre des photos tandis que l'écran de compte à rebours est affiché.

■ Technique du mode ciel étoilé

- L'obturateur s'ouvre pendant 15, 30 ou 60 secondes. Utilisez un trépied. Nous vous recommandons également d'utiliser le retardateur pour prendre la photo.
- Nous vous conseillons l'utilisation de la mise au point préalable (P68) pour mettre au point à l'avance un sujet, comme une étoile brillante ou un éclairage éloigné, qui est facile à mettre au point.



- L'écran ACL s'assombrit automatiquement.
- Les histogrammes sont toujours affichés en orange.
- Le flash est désactivé [☺].
- La fonction de stabilisateur optique de l'image est fixée sur [NON].
- Les fonctions suivantes ne peuvent pas être sélectionnées.
 - [EXPOSITION]
 - [PRISES VUES RAFALE]
 - [RAFALE]
 - [ÉQ.BLANCS]
 - [ENR. SON]
 - [MPA CONTINU]



[FEU D'ARTIFICE]

Appuyez sur [MENU] pour afficher le menu [MODE SCÈNE] et sélectionnez un mode de scène. (P76)

Ce mode vous permet de prendre de magnifiques photos de feux d'artifices qui explosent dans un ciel nocturne.

■ Technique pour le mode feux d'artifices

Nous vous conseillons d'effectuer les étapes suivantes pour faire la mise au point préalable sur l'endroit où la photo sera prise pour ne pas rater les photos des feux d'artifice lorsqu'ils sont tirés.

- 1 Dirigez l'appareil photo sur un objet, comme un éclairage éloigné, qui se trouve environ à la même distance de l'appareil photo que l'endroit où explosera les feux d'artifice.
 - 2 Appuyez à mi-course sur le déclencheur jusqu'à ce que l'indicateur de mise au point (P31) s'allume.
 - 3 Appuyez sur la touche [AF/MF] pour sélectionner MPM. (P67)
 - 4 Dirigez l'appareil photo dans la direction où les feux d'artifice seront tirés et attendez.
 - 5 Appuyez à fond sur le déclencheur pour prendre la photo lorsque les feux d'artifice sont tirés.
- Si le zoom a été utilisé, la position de la mise au point ne sera pas correcte. Effectuez à nouveau les étapes de 2 à 5.
 - Nous vous conseillons l'utilisation d'un trépied.



- La plage de mise au point est de 5 m à ∞ en mode de mise au point automatique. (Il est recommandé d'effectuer les étapes 1 à 5 pour la mise au point préalable.)
- La vitesse d'obturation change comme suit.
 - Lorsque [NON] est sélectionné pour la fonction de stabilisateur optique de l'image: Fixé sur 2 secondes
 - Lorsque [MODE1] ou [MODE2] est sélectionné pour la fonction de stabilisateur optique de l'image: 1/4^e de seconde ou 2 secondes (La vitesse d'obturation sera de 2 secondes uniquement lorsque l'appareil photo a déterminé qu'il y a de légers vacillements comme en utilisant un trépied, etc.)
 - Vous pouvez modifier la vitesse d'obturation à l'aide de la compensation de l'exposition.
- Les histogrammes sont toujours affichés en orange.
- Le flash est désactivé [].
- Les réglages de la lampe d'assistance pour la mise au point automatique et de la MPA continue sont désactivées.
- L'équilibre des blancs ne peut pas être réglé.

**[PLAGE]**

Appuyez sur [] pour afficher le menu [MODE SCÈNE] et sélectionnez un mode de scène. (P76)

Ce mode vous permet de prendre des photos claires du bleu de la mer, du ciel, etc. Il évite la sous-exposition du sujet sous la forte lumière du soleil.



- Ne touchez pas l'appareil photo avec les mains mouillées.
- Le sable ou l'eau de mer causera le mauvais fonctionnement de l'appareil photo. Assurez-vous que ni l'un ni l'autre n'entre dans l'objectif ou les connecteurs.
- L'équilibre des blancs ne peut pas être réglé.
- Le réglage initial pour [MODE AF] est [].

 [NEIGE]

Appuyez sur [] pour afficher le menu [MODE SCÈNE] et sélectionnez un mode de scène. (P76)

Ce mode permet de prendre des photos montrant la neige aussi blanche que possible sur des pentes de ski ou des montagnes couvertes de neige.



- L'équilibre des blancs ne peut pas être réglé.

 [PHOTO AÉRIENNE]

Appuyez sur [] pour afficher le menu [MODE SCÈNE] et sélectionnez un mode de scène. (P76)

Ce mode vous permet de prendre des photos à travers le hublot d'un avion.

■ **Technique du mode photo aérienne**

- Nous vous conseillons d'utiliser cette technique s'il est difficile de faire la mise au point en prenant des photos de nuages, etc. Dirigez l'appareil photo vers quelque chose ayant un contraste élevé, appuyez à mi-course sur le déclencheur pour fixer la mise au point, puis dirigez l'appareil vers le sujet et appuyez à fond sur le déclencheur pour prendre la photo.



- La plage de mise au point est de 5 m à ∞.
- **Éteignez l'appareil photo durant le décollage et l'atterrissage.**
- **Pour utiliser l'appareil photo, suivez toutes les instructions de la cabine passagers.**
- Attention aux reflets du hublot.
- Le flash est désactivé [].
- Le réglage de la lampe d'assistance pour la mise au point automatique est désactivé.
- L'équilibre des blancs ne peut pas être réglé.

Mode images animées



1 Appuyez à mi-course sur le déclencheur pour faire la mise au point, puis enfoncez-le à fond pour démarrer l'enregistrement.

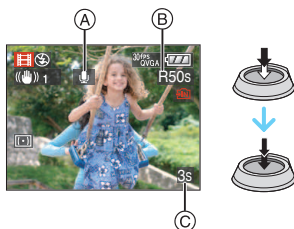

(A): Enregistrement sonore

- Le temps d'enregistrement disponible (B) est affiché en haut à droite et le temps d'enregistrement passé (C) est affiché en bas à droite de l'écran.
- Lorsque le sujet est mis au point, l'indicateur de mise au point s'allume.
- La mise au point, le zoom et la valeur de l'ouverture sont fixés sur le réglage du début de l'enregistrement (la première image).
- Le son est également simultanément enregistré à partir du microphone incorporé à l'appareil photo. (Les images animées ne peuvent être enregistrées sans son.)
- Lorsque vous utilisez la fonction de stabilisateur optique de l'image, elle est placée sur [MODE1].

2 Appuyez à fond sur le déclencheur pour arrêter l'enregistrement.

- Si la mémoire interne ou la carte est pleine en cours d'enregistrement, l'enregistrement s'arrête automatiquement.

■ Changement des réglages du format et de la qualité de l'image

1 Appuyez sur [MENU/SET].

2 Appuyez sur ▲/▼ pour sélectionner [FORMAT], puis appuyez sur ►.



3 Appuyez sur ▲/▼ pour sélectionner l'élément, puis appuyez sur [MENU/SET].

4 Appuyez sur ▲/▼ pour sélectionner [MODE IMAGE], puis appuyez sur ►.



5 Appuyez sur ▲/▼ pour sélectionner la rubrique, puis appuyez sur [MENU/SET].

Si vous sélectionnez [4:3] sur l'écran montré à l'étape 2

Rubrique	Taille de l'image	fps
[30fpsVGA]	640×480 pixels	30
[10fpsVGA]		10
[30fpsQVGA]	320×240 pixels	30
[10fpsQVGA]		10

Si vous sélectionnez [16:9] sur l'écran montré à l'étape 2

Rubrique	Taille de l'image	fps
[30fps16:9]	848×480 pixels	30
[10fps16:9]		10

- fps "frame per second"; indique le nombre d'images utilisées en 1 seconde.
- Vous pouvez enregistrer des images animées plus lisses avec "30 fps".
- Vous pouvez enregistrer des images animées plus longues avec "10 fps" bien que la qualité de l'image soit plus basse.
- La taille du fichier avec [10fpsQVGA] est plus petite et, par conséquent, adaptée aux courriels.
- **Vous pouvez uniquement enregistrer des images animées dans la mémoire interne si [FORMAT] est réglée à [4:3] et que la taille de l'image est [30fpsQVGA] ou [10fpsQVGA] (320×240 pixels).**

6 Appuyez sur [MENU/SET] pour fermer le menu.

- Vous pouvez également appuyer à mi-course sur le déclencheur pour fermer le menu.



- Référez-vous à la P169 pour des informations à propos de la durée d'enregistrement disponible.
- La durée d'enregistrement disponible affichée à l'écran peut ne pas diminuer régulièrement.
- Cet appareil ne peut pas enregistrer d'images animées sur des cartes MultiMediaCard.
- Lorsque vous placez la qualité de l'image sur [30fpsVGA] ou [30fps16:9], nous recommandons l'utilisation d'une carte mémoire SD haute vitesse avec "10MB/s" ou plus affiché sur l'emballage.
- Selon le type de la carte, l'enregistrement peut s'arrêter en plein milieu.
- **Nous recommandons l'utilisation d'une carte mémoire SD/SDHC de Panasonic.**
- Selon le type de la carte, l'indicateur d'accès à la carte peut apparaître pour un certain

temps, après l'enregistrement d'images animées. Il ne s'agit pas d'un mauvais fonctionnement.

- Les images animées peuvent être enregistrées de façon continue jusqu'à 2 Go. Seule la durée d'enregistrement disponible maximum jusqu'à 2 Go est affichée à l'écran. (DMC-FZ18GC/DMC-FZ18SG/DMC-FZ18PL)
- Les images animées peuvent être enregistrées de façon continue jusqu'à 15 minutes. La durée d'enregistrement en continu maximum (jusqu'à 15 minutes) est affichée à l'écran. (DMC-FZ18EG/DMC-FZ18E)
- Lorsque les images animées enregistrées avec l'appareil photo sont visionnées avec un autre appareil, la qualité de l'image et du son peut être altérée ou il peut être impossible de les lire. De même, les informations d'enregistrement peuvent ne pas être affichées correctement.
- Les fonctions suivantes ne sont pas disponibles dans le mode images animées [RE].
 - [RE] dans le mode MPA
 - Fonction de détection de direction
 - Fonction de prévisualisation
 - [MODE2] de la fonction du stabilisateur optique de l'image
- L'ensemble de logiciels inclut QuickTime pour lire sur l'ordinateur les fichiers d'images animées enregistrées par l'appareil photo.

Enregistrement du jour de vacances où vous prenez la photo



Si vous définissez la date de départ à l'avance, vous pouvez enregistrer le nombre de jours de vacances écoulés depuis la date de départ (date de début des vacances) lorsque vous prenez une photo. Vous pouvez afficher le nombre de jours écoulés lors de la visualisation d'images et imprimer cette information sur les images avec [TIMBRE CAR.]. (P130)



- (A) Nombre de jours passés depuis la date de voyage
- Le nombre de jours passés depuis la date de départ peut être imprimé sur chaque photo en utilisant le logiciel [LUMIX Simple Viewer] ou [PHOTOfunSTUDIO-viewer-] sur le CD-ROM (fourni). [Pour l'impression de photos, référez-vous au manuel d'utilisation (fichier PDF) du logiciel.]

■ Réglage de la date de voyage

(Ex.: Les écrans suivants sont affichés lorsque le mode de réglage automatique de l'exposition [P] est sélectionné.)

1 Appuyez sur [MENU/SET], puis appuyez sur ◀.

2 Appuyez sur ▼ pour sélectionner l'icône [?] du menu [CONFIG.], puis appuyez sur ▶.

3 Appuyez sur ▲/▼ pour sélectionner [DATE VOYAGE], puis appuyez sur ▶.

4 Appuyez sur ▼ pour sélectionner [RÉG] et appuyez sur [MENU/SET].



5 Appuyez sur ▲/▼/◀/▶ pour régler la date de départ, puis appuyez sur [MENU/SET].



◀/▶ : Sélectionnez l'élément désiré.

▲/▼ : Sélectionnez l'année, le mois et la date.

6 Appuyez sur ▲/▼/◀/▶ pour régler la date d'arrivée, puis appuyez sur [MENU/SET].



◀/▶ : Sélectionnez l'élément désiré.

▲/▼ : Sélectionnez l'année, le mois et la date.

- La date de voyage est annulée si elle est antérieure à la date courante.
- Si vous ne voulez pas régler la date de retour, appuyez sur [MENU/SET] lorsque l'espace pour la date est affiché.

7 Appuyez sur [MENU/SET] pour fermer le menu.

8 Prenez une photo.



(A) Nombre de jours passés depuis la date de voyage

- Le nombre de jours de vacances écoulés est affiché pendant environ 5 secondes au moment du réglage de la date du début des vacances, après le réglage de la date de départ ou de la date du voyage.
- Si la date de voyage a été réglée, [R.] apparaît en bas à droite de l'écran. (Elle n'est pas affichée si elle est antérieure à la date courante.)

■ Annulation de la date de voyage

La date de voyage est automatiquement annulée si elle est antérieure à la date courante. Si vous désirez annuler la date de voyage avant la fin du voyage, sélectionnez [NON] à l'écran illustré à l'étape 4 puis appuyez deux fois sur [MENU/SET].



- La date de début du voyage est établie sur la base de la date entrée au moment du réglage de l'horloge et de la date de départ réglée. Si vous réglez [HEURE MOND.] (P90) en fonction du lieu de la destination, la date de voyage est calculée en utilisant les réglages de la date de l'horloge et du lieu de la destination du voyage.
- Le réglage de la date de voyage est mémorisé même si l'appareil photo est éteint.
- Si, après avoir réglé une date de départ, vous prenez une photo avant cette date, le signe moins [-] est affiché en orange et la journée de vacances à laquelle la photo a été prise n'est pas enregistrée.
- Si, après avoir réglé une date de départ, vous modifiez le réglage de l'horloge à la date et à l'heure de votre destination, le signe moins [-] est affiché en blanc et la date de la journée de vacances à laquelle la photo a été prise est enregistrée lorsque la date de votre destination est, par exemple, antérieure d'une journée à la date de départ.
- Si [DATE VOYAGE] est désactivée (réglé sur [NON]), le nombre de jours écoulés depuis la date de départ ne sera pas enregistré même si vous avez réglé la date de voyage. Même si [DATE VOYAGE] est activé (réglé sur [RÉG]) après la prise de photos, la journée de vacances à laquelle les photos ont été prises n'est pas affichée.
- Si une date de départ est réglée sans que l'horloge n'ait été réglée, le message [VEUILLEZ RÉGLER L'HEURE] s'affiche. Le cas échéant, réglez l'horloge.

Affichage de l'heure du lieu de destination (Heure mondiale)



Si vous réglez l'heure locale et l'heure mondiale en voyageant à l'étranger, etc., l'heure locale peut être affichée à l'écran et enregistrée lors de prises de vues.

- Sélectionnez [REGL.HORL.] pour définir à l'avance la date et l'heure en cours. (P19)

- 1 Appuyez sur [MENU/SET], puis appuyez sur ◀.
- 2 Appuyez sur ▼ pour sélectionner l'icône [🏠] du menu [CONFIG.], puis appuyez sur ▶.
- 3 Appuyez sur ▲/▼ pour sélectionner [HEURE MOND.], puis appuyez sur ▶.



- Lorsque vous réglez l'heure mondiale pour la première fois, le message [RÉGLER LA ZONE DE DÉPART] apparaît. Le cas échéant, appuyez sur [MENU/SET], puis réglez à partir du menu à l'écran tel qu'illustré à l'étape 2 sous "Réglage du lieu d'origine [DÉPART]".

- Réglage du lieu d'origine [DÉPART] (Effectuez les étapes 1, 2 et 3.)

- 1 Appuyez sur ▼ pour sélectionner [DÉPART], puis appuyez sur [MENU/SET].



- 2 Appuyez sur ◀/▶ pour sélectionner le lieu d'origine, puis appuyez sur [MENU/SET] pour définir.



- L'heure en cours est affichée en haut à gauche de l'écran et la différence par rapport au temps universel (GMT "Greenwich Mean Time") est affichée en bas à gauche de l'écran.
- Si l'heure d'été [☀️] est utilisée dans le lieu d'origine, appuyez sur ▲. Appuyez à nouveau sur ▲ pour revenir à l'heure d'origine.
- Le réglage de l'heure d'été du lieu d'origine neavance pas l'horloge d'une heure. Avancez l'horloge d'une heure.

■ Finir le réglage du lieu d'origine

- Lorsque vous réglez l'heure du lieu d'origine pour la première fois, l'écran revient à celui affiché à l'étape ① sous "Réglage du lieu d'origine [DÉPART]" après que vous ayez appuyé sur [MENU/SET] pour régler l'heure du lieu d'origine. Appuyez sur ◀ pour retourner à l'écran montré à l'étape ③, puis appuyez sur [MENU/SET] pour fermer le menu.
- Lorsque vous réglez ensuite l'heure du lieu d'origine, l'écran revient à celui affiché à l'étape ③ après que vous ayez appuyé sur [MENU/SET] pour régler l'heure du lieu d'origine. Appuyez de nouveau sur [MENU/SET] pour fermer le menu.

■ Réglage du lieu de destination

(Effectuez les étapes 1, 2 et 3.)

- 1 Appuyez sur ▲ pour sélectionner [ARRIVÉE], puis appuyez sur [MENU/SET] pour mémoriser.



- 2 Selon le réglage, l'heure du lieu de destination du voyage ou l'heure locale est affichée.
 - Lorsque vous réglez l'heure du lieu de destination pour la première fois, la date et l'heure sont affichées tel qu'illustré à l'écran ci-dessus.
- 3 Appuyez sur ◀/▶ pour sélectionner le lieu de destination du voyage et appuyez sur [MENU/SET] pour mémoriser.



- L'heure actuelle du lieu de destination sélectionné est affichée en haut à droite de l'écran et la différence d'heure à partir du lieu d'origine est affichée en bas à gauche de l'écran.
 - Si l'heure d'été [☀️] est utilisée à la destination du voyage, appuyez sur ▲. (L'heure avance par saut d'une heure.) Appuyez sur ▲ de nouveau pour revenir à l'heure d'origine.
- 3 Appuyez sur [MENU/SET] pour finir.



- L'icône passe de [🏠] à [✈️] après le réglage du lieu de destination.



- Lorsque les vacances sont terminées, remettez le réglage sur [DÉPART] en effectuant les étapes 1, 2, 3, puis les étapes ① et ② sous "Réglage du lieu d'origine [DÉPART]". (P90)
- Si vous ne trouvez pas le lieu de destination parmi ceux affichés à l'écran, sélectionnez par la différence d'heure du lieu d'origine.
- L'icône du lieu de destination [✈️] apparaît lors de la visualisation de photos prises au lieu de destination.

Utilisation du menu du mode [ENR.]



Augmente la diversité des photos que vous pouvez prendre en réglant l'effet de couleur, ajustement de l'image, etc.

Les éléments du menu qui peuvent être sélectionnés varient selon le mode d'enregistrement.

■ **Réglages à partir de l'écran de menu**
Appuyez sur [MENU/SET] pour afficher le menu du mode [ENR.] et sélectionnez la rubrique à régler. (P23)

Écran de menu

(Enregistrement dans le mode programme AE [P])

Rubrique	Réglages
1/4	[WB] : [ÉQ.BLANCS] (P93)
	[WB±] : [RÉG. ÉQUI. BL.] (P95)
	[ISO] : [ISO INTELLIGENT] (P96)
	[ISO] : [SENSIBILITÉ] (P97)
	[⇄] : [FORMAT] (P97)
2/4	[] : [FORMAT IMAG] (P98)
	[] : [QUALITÉ] (P98)
	[] : [ENR. SON] (P100)
	[] : [MODE DE MES.] (P100)
	[AF] : [MODE AF] (P101)
3/4	[] : [STABILISAT.] (P104)
	C-AF : [MPA CONTINU] (P105)
	AF* : [LAMPE ASS. MPA] (P105)
	AF-L AE-L : [AF/AE] (P106)
	[] : [ZOOM NUM.] (P40)

4/4	[] : [EFFET COUL.] (P107)
	[] : [RÉGL. IMAGE] (P108)
	[] : [ANIM. PHOTO] (P109)
	[] : [CONVERSION] (P111)
	[] : [RÉGL.HORL.] (P19)

■ Utilisation du réglage FONCTION

- Vous pouvez utiliser la manette pour sélectionner facilement les rubriques/éléments suivants en enregistrant (en mode programme AE [P])
 - [STABILISAT.]
 - [MODE AF]
 - [MODE DE MES.]
 - [ÉQ.BLANCS]
 - [SENSIBILITÉ]
 - [FORMAT IMAG]
 - [QUALITÉ]

1 Gardez la manette enfoncée lors de l'enregistrement.



2 Inclinez la manette de commande vers ▲/▼/◀/▶ pour sélectionner une rubrique au menu, puis appuyez sur le centre de la manette pour confirmer la sélection.



- L'icône [] [SET] (Réglage du blanc) n'apparaît pas lors du réglage rapide.

[ÉQ.BLANCS]



Réglage de la teinte pour une image plus naturelle



Appuyez sur [MENU] pour afficher le menu mode [ENR.] et sélectionnez la rubrique à régler. (P92)

Cette fonction vous permet de reproduire la couleur blanche de façon plus réaliste sur les images enregistrées sous les rayons du soleil, un éclairage halogène, etc. où le blanc peut apparaître rougeâtre ou bleuâtre. Sélectionnez un réglage qui correspond aux conditions d'enregistrement.

[ÉAB](Équilibre des blancs automatique)	pour le réglage automatique
(Lumière du jour)	pour enregistrement à l'extérieur au cours d'une journée ensoleillée
(Nuageux)	pour enregistrement à l'extérieur au cours d'une journée nuageuse
(Ombre)	pour enregistrement à l'extérieur à l'ombre
(Flash)*	pour enregistrer avec le flash uniquement
(Halogène)	pour enregistrement sous un éclairage halogène
(Équilibre des blancs 1)	pour l'utilisation du préréglage de l'équilibre des blancs
(Équilibre des blancs 2)	
(Réglage du blanc)	pour le réglage de l'équilibre des blancs à nouveau

* N'est pas disponible lorsque le mode images animées [E] est réglé.

L'équilibre des blanc optimal peut varier selon le type d'éclairage halogène au temps de la prise de vues, donc utilisez [ÉAB] ou [SET].

■ À propos de l'équilibre des blancs automatique

La plage de réglage de l'équilibre des blancs est indiquée sans l'illustration ci-dessous. Lorsque vous prenez des photos hors de la plage de l'équilibre des blancs disponible, la photo peut apparaître bleuâtre ou rougeâtre. Même dans les limites de la plage, l'équilibre des blancs peut ne pas fonctionner correctement s'il y a beaucoup de sources de lumière ou s'il n'y a pas de couleur voisine au blanc. Dans ce cas, réglez l'équilibre des blancs sur un autre mode que [ÉAB].

- 1 L'équilibre des blancs automatique fonctionnera à l'intérieur de cette étendue.
- 2 Ciel bleu
- 3 Ciel nuageux (Pluie)
- 4 Ombre
- 5 Écran télé
- 6 Lumière du soleil
- 7 Lumière fluorescente blanche
- 8 Ampoule de lumière incandescente
- 9 Lever et coucher de soleil
- 10 Lumière de bougie

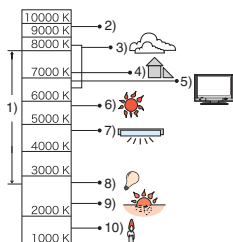

K=Température couleur Kelvin

■ Réglage manuel de l'équilibre des blancs

- 1 Sélectionnez [SET] et puis appuyez sur [MENU/SET].
- 2 Sélectionnez [RÉGLAGE BLANCS 1] ou [RÉGLAGE BLANCS 2] puis appuyez sur [MENU/SET].



- Vous pouvez aussi utiliser la manette de sélection pour sélectionner ou confirmer le réglage.

- 3 Dirigez l'appareil photo vers une feuille de papier blanc, etc. de façon à ce que le cadre du milieu soit entièrement rempli par l'objet blanc et appuyez sur [MENU/SET].



- 4 Appuyez sur [MENU/SET] deux fois pour fermer le menu.
- Il est aussi possible d'appuyer à mi-course sur le déclencheur ou d'appuyer sur le centre de la manette pour terminer le réglage.



- Lorsque vous prenez une photo avec flash, l'équilibre des blancs pourrait ne pas être réglé correctement si l'éclairage du flash est insuffisant.
- Le réglage de l'équilibre des blancs est mémorisé même si l'appareil photo est éteint. Cependant, le réglage de l'équilibre des blancs dans le mode scène avancé ou le mode scène est remis sur [ÉAB] lorsque le mode scène avancé ou le mode scène est modifié.
- L'équilibre des blancs ne peut pas être réglé dans les cas suivants.
 - [PORTRAIT EXTÉRIEUR] et [PORTRAIT INTÉRIEUR] dans le mode [PORTRAIT]
 - Dans le mode [PAYSAGE]
 - [SPORTS EXTÉRIEUR] et [SPORTS INTÉRIEUR] dans le mode [SPORTS]
 - Dans le mode [PORTRAIT NOCT.]
 - [NOURRITURE], [FÊTE], [LUMIÈRE BOUGIE], [CRÉPUSCULE], [PANORAMIQUE], [CIEL ÉTOILÉ], [FEU D'ARTIFICE], [PLAGE], [NEIGE], [PHOTO AÉRIENNE] dans le mode scène

[RÉG. ÉQUI. BL.]**Réglage plus précis de l'équilibre des blancs**

Appuyez sur [MENU] pour afficher le menu du mode [ENR.] et sélectionnez la rubrique à régler. (P92)

Vous pouvez régler finement l'équilibre des blancs si vous ne pouvez pas acquérir la teinte désirée avec le réglage de l'équilibre des blancs.

1 Appuyez sur ▲/▼/◀/▶ pour ajuster finement l'équilibre des blancs.



- ◀ : A (AMBRE: ORANGÉ)
- ▶ : B (BLEU: BLEUÂTRE)
- ▲ : G+ (VERT: VERDÂTRE)
- ▼ : M- (MAGENTA: ROUGEÂTRE)

2 Appuyez sur [MENU/SET] pour finir.

- Vous pouvez également appuyer le centre de la manette pour faire la sélection.
- Si vous ajustez finement l'équilibre des blancs sur A (ambre), l'icône de l'équilibre des blancs sur l'écran ACL changera en orange. Si vous ajustez finement l'équilibre des blancs sur B (bleu), l'icône de l'équilibre des blancs sur l'écran ACL changera en bleu.
- Vous pouvez régler finement la balance des blancs à G+ (vert) ou M- (magenta), [+]
(ex. :) ou [-]
(ex. :) apparaît à côté de l'icône de l'équilibre des blancs sur l'écran ACL/viseur.

- Sélectionnez le point central si vous n'ajustez pas finement l'équilibre des blancs.



- Il est possible de régler la valeur séparément pour chacun des modes.
- Les résultats obtenus lors d'un réglage fin de l'équilibre des blancs se reflètent sur l'image lorsque la prise de vue se fait avec flash.
- Lorsque l'effet couleur [EFFET COUL.] (P107) est réglé sur [N/B], [SÉPIA], [FROID] ou [CHAUD], il n'est pas possible de procéder à un réglage fin de l'équilibre des blancs.
- La configuration du réglage de l'équilibre des blancs est mémorisée même si l'appareil photo est éteint.
- Les niveaux de réglage fin en mode [] ou [] retournent au réglage standard (point du milieu) si vous réinitialisez l'équilibre des blancs en [SET].
- Un réglage fin de l'équilibre des blancs n'est pas possible dans les cas suivants.
 - [PORTRAIT EXTÉRIEUR] et [PORTRAIT INTÉRIEUR] dans le mode [PORTRAIT]
 - Dans le mode [PAYSAGE]
 - [SPORTS EXTÉRIEUR] et [SPORTS INTÉRIEUR] dans le mode [SPORTS]
 - Dans le mode [PORTRAIT NOCT.]
 - [NOURRITURE], [FÊTE], [LUMIÈRE BOUGIE], [CRÉPUSCULE], [PANORAMIQUE], [CIEL ÉTOILÉ], [FEU D'ARTIFICE], [PLAGE], [NEIGE], [PHOTO AÉRIENNE] dans le mode scène

[ISO INTELLIGENT]

Réglage automatique de la sensibilité ISO et de la vitesse d'obturation à leurs valeurs optimales



Appuyez sur [MENU] pour afficher le menu du mode [ENR.] et sélectionnez la rubrique à régler. (P92)

L'appareil établit automatiquement la sensibilité ISO et la vitesse d'obturation optimales en fonction du mouvement du sujet et de la luminosité de la scène.

- Un des niveaux maximum de la sensibilité ISO peut être sélectionné. Plus la valeur de la sensibilité ISO est élevée, plus que l'instabilité sera réduite; cependant, il y aura une augmentation de parasites.

Rubrique	Réglages
NON	ISO intelligent n'est pas disponible
ISOMAX 400	La sensibilité ISO augmente automatiquement jusqu'à la valeur réglée selon les mouvements du sujets et selon la luminosité.
ISOMAX 800	
ISOMAX 1600	

- En prenant des photos à l'intérieur d'un sujet se déplaçant rapidement, l'instabilité est évitée en augmentant la sensibilité ISO et en rendant la vitesse d'obturation plus rapide.



1/125 ISO800

- En prenant des photos à l'intérieur d'un sujet statique, les parasites sont évités en diminuant la sensibilité ISO.



1/30 ISO200

- Si vous appuyez à mi-course sur le déclencheur, [ISO] (A) apparaît. Si vous appuyez à fond sur le déclencheur, la vitesse d'obturation et la sensibilité ISO sont affichées pendant un moment.



- Lorsque de flash est activé, la sensibilité ISO est automatiquement augmentée à son niveau maximum.
- Selon la luminosité et les mouvements du sujet, l'instabilité peut ne pas être évitée.
- L'appareil photo peut ne pas être capable de détecter le déplacement d'un sujet dans les cas suivants.
 - Lorsque le sujet se déplaçant est de taille réduite
 - Lorsque le sujet se déplaçant est au bord de l'écran
 - Lorsque le sujet commence son déplacement au moment où le déclencheur est appuyé à fond
- Pour éviter les parasites de l'image, il est recommandé tout d'abord de diminuer le niveau du réglage de la sensibilité ISO, d'augmenter le réglage de la [RÉDUC. BRUIT] sous [REGL. IMAGE] ou encore de réduire le niveau du réglage de chacune des rubriques sauf [RÉDUC. BRUIT] (P108), avant la prise de vues.
- Le zoom numérique ne peut pas être utilisé.

[SENSIBILITÉ]

Réglage de la sensibilité à la lumière

P A S M C

Appuyez sur [] pour afficher le menu mode [ENR.] et sélectionnez la rubrique à régler. (P92)
L'ISO est une mesure de sensibilité à la lumière. Plus la sensibilité sélectionnée est élevée, moins il faut de lumière pour prendre une photo. Ainsi, l'appareil photo est plus adapté pour enregistrer dans les endroits sombres.

- Lorsque la fonction est réglée sur [AUTO], la sensibilité ISO est automatiquement réglée de [ISO100] à [ISO200] selon la luminosité. (Elle peut être ajustée de [ISO100] à [ISO400] en utilisant le flash.)

Sensibilité ISO	100	←	→	1600
Utilisez dans les endroits lumineux (ex.: à l'extérieur)	Adéquate			Inadéquate
Utilisez dans les endroits sombres	Inadéquate			Adéquate
Vitesse d'obturation	Lente			Rapide
Bruit vidéo	Rare			Fréquent



- La sensibilité ISO ne peut être réglée sur [AUTO] dans le mode de réglage manuel de l'exposition.
- La sensibilité ISO commute automatiquement entre [ISO1600] et [ISO6400] dans le mode scène [HAUTE SENS.].
- Pour éviter les parasites de l'image, il est recommandé de diminuer la sensibilité ISO, d'augmenter le réglage de la [RÉDUC. BRUIT] sous [RÉGL. IMAGE] ou encore de réduire le niveau du réglage de chacune des rubriques sauf [RÉDUC. BRUIT] (P108) avant la prise de vues.
- Le réglage n'est pas disponible lorsque [ISO INTELLIGENT] est utilisé. ([] s'affiche)
- Pour des informations à propos de la vitesse d'obturation, référez-vous à la P66.

**[FORMAT]**

Réglage du format de l'image



Appuyez sur [] pour afficher le menu mode [ENR.] et sélectionnez la rubrique à régler. (P92)

En changeant le format, vous pouvez choisir un angle de prise de vue adapté au sujet.

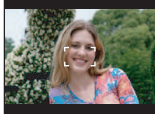
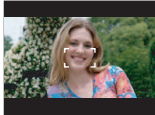
4:3	Sélectionnez pour prendre des photos avec le même format qu'un téléviseur 4:3 ou un écran d'ordinateur.	
3:2	Sélectionnez pour prendre des photos avec le même format 3:2 qu'une pellicule 35 mm.	
16:9	Cela convient aux paysages, etc. où une vue étendue est préférable. Cela convient également pour la visualisation d'images sur un téléviseur grand écran (16:9), un téléviseur haute définition, etc.	



- Vous ne pouvez pas sélectionner [**3:2**] dans le mode images animées [].
- Les bords des images enregistrées peuvent être coupés à l'impression. (P164)

[FORMAT IMAG]/[QUALITÉ]

Réglage du format et de la qualité de l'image qui correspondent à l'usage de vos photos



Appuyez sur [MENU] pour afficher le menu mode [ENR.] et sélectionnez la rubrique à régler.

(P92)

Une image numérique est composée de nombreux points appelés pixels. Bien que vous ne puissiez pas voir la différence sur l'écran de l'appareil photo, plus il y a de pixels et plus fine sera l'image quand elle sera imprimée sur une grande feuille de papier ou affichée sur l'écran lors de la sauvegarde d'un ordinateur. La qualité de l'image se réfère au taux de compression lors de la sauvegarde des images numériques.

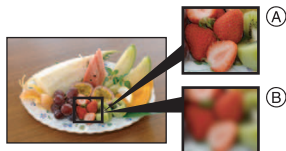

(A) Beaucoup de pixels (Fin)

(B) Peu de pixels (Rugueux)

* Ces photos sont présentées à titre d'exemple pour illustrer l'effet.

■ Nombre de pixels

Vous pouvez imprimer des photos plus clairement lorsqu'une grande taille d'image [8M] (8M) est sélectionnée. Lorsqu'une petite taille d'images [0,3M] (0,3M EZ) est sélectionnée, vous pouvez enregistrer plus d'images et les joindre à un courriel ou les télécharger sur un site à cause de leur petite taille.

■ Lorsque le format est [4:3].

8M (8M)	3264×2448 pixels
5M (5M EZ)	2560×1920 pixels
3M (3M EZ)	2048×1536 pixels
2M (2M EZ)*	1600×1200 pixels
0,3M (0,3M EZ)	640×480 pixels

* Cette rubrique ne peut être réglée dans le mode automatique intelligent [iA].



■ Lorsque le format est [3:2].

7M (7M)	3264×2176 pixels
4,5M (4,5M EZ)	2560×1712 pixels
2,5M (2,5M EZ)	2048×1360 pixels

■ Lorsque le format est [16:9].

6M (6M)	3264×1840 pixels
3,5M (3,5M EZ)	2560×1440 pixels
2M (2M EZ)	1920×1080 pixels

■ Qualité

	<p>Fine (faible compression): Ceci donne la priorité à la qualité de l'image. La qualité d'image sera élevée.</p>
	<p>Standard (haute compression): Ceci donne la priorité au nombre de photos enregistrables. Des photos de qualité normale sont enregistrées.</p>
RAW	<p>Fichier RAW: Ceci traite les images sur un PC en haute résolution. La taille d'image maximale pour chaque format est fixé sur ([8M])/([7M])/([6M]).</p>
RAW+JPEG	<p>Fichier RAW+JPEG: En plus des réglages [RAW], une image JPEG standard est créée en même temps.</p>

- * Si vous supprimez le fichier RAW, l'image JPEG correspondante sera également supprimée.
- Les images [RAW] sont enregistrées avec un volume moindre que celles de format [RAW+JPEG].
- Les fonctions suivantes peuvent être utilisées pour [RAW+JPEG].
 - [CATÉGORIE]
 - [MES FAVORIS]
 - [IMPR.DPOF]
 - Vous pouvez imprimer des photos directement de l'appareil photo sur une imprimante compatible avec PictBridge (P145).
- Vous pouvez profiter d'une édition d'image plus évoluée si vous utilisez des fichiers RAW. Vous pouvez mémoriser des fichiers RAW dans un format (JPEG, TIFF etc.) que vous pouvez afficher sur votre ordinateur etc., les développer et les éditer avec le logiciel "SILKYPIX Developer Studio" de Ichikawa Soft Laboratory sur le CD-ROM (fourni).



- Le nombre de pixels qui peut être sélectionné est différent selon le format. Si vous changez le format, réglez la taille de l'image.
- "EZ" est l'acronyme de "Extra optical Zoom".
- Le zoom optique étendu ne fonctionne pas avec le mode scène [HAUTE SENS.] donc la taille de l'image pour [EZ] n'est pas affichée.
- Les images peuvent apparaître en mosaïque selon le sujet ou les conditions d'enregistrement.
- Référez-vous à la P167 pour des informations à propos du nombre d'images enregistrables.
- Si une image de qualité RAW est enregistrée sur la mémoire interne, cela peut prendre quelque temps pour enregistrer les données des images.
- **Les réglages [QUALITÉ] ne peut être sélectionnés dans le mode automatique intelligent [IA].**
- Il n'est pas possible de sélectionner le format [RAW] ou [RAW+JPEG] sous [HAUTE SENS.] dans un mode scène.
- Les fonctions suivantes ne sont pas disponibles lorsque la qualité d'image est réglée sur [RAW] ou [RAW+JPEG].
 - [ZOOM NUM.]
 - Prises de vues en rafale avec réglage automatique de l'exposition
 - Mode prises de vues en rafale
 - [ENR. SON]
 - [ÉDIT. TITRE]
 - [TIMBRE CAR.]
 - [DOUBL. SON]
 - [REDIMEN.]
 - [CADRAGE]
 - [CONV. FORM.]

[ENR. SON]**Enregistrement d'images fixes avec son**

Appuyez sur pour afficher le menu mode [ENR.] et sélectionnez la rubrique à régler. (P92)

Vous pouvez enregistrer du son avec une image fixe si ceci est placé sur [OUI]. Cela signifie que vous pouvez enregistrer la conversation qui avait lieu au moment où vous avez enregistré ou une explication de l'image.

- apparaît à l'écran lorsque vous placez [ENR. SON] sur [OUI].
- Lorsque vous démarrez un enregistrement en mettant au point le sujet et en appuyant sur le déclencheur, l'enregistrement sonore sera automatiquement interrompu au bout d'environ 5 secondes. Il n'est pas nécessaire de continuer à enfoncer le déclencheur.
- Le son est enregistré à partir du microphone incorporé de l'appareil photo.
- Si vous appuyez sur [MENU/SET] pendant l'enregistrement du son, celui-ci sera annulé. Le son n'est pas enregistré.



Il n'est pas possible de prendre des photos avec piste son dans les conditions suivantes:

- Prises de vues en rafale avec réglage automatique de l'exposition
- Prises de vues en rafale
- Lorsque la qualité est réglée sur [RAW] ou [RAW+JPEG]
- Dans le mode scène [CIEL ÉTOILÉ]
- Il n'est pas possible d'utiliser les fonctions suivantes.
 - [TIMBRE CAR.]
 - [REDIMEN.]
 - [CADRAGE]
 - [CONV. FORM.]

[MODE DE MES.]**Déterminer la méthode pour mesurer la luminosité**

Appuyez sur pour afficher le menu mode [ENR.] et sélectionnez la rubrique à régler. (P92)

Vous pouvez choisir entre les modes de mesure suivants.

	Multiple: C'est la méthode qui permet à l'appareil photo de mesurer l'exposition la plus appropriée en jugeant automatiquement la zone de luminosité sur l'écran entier. En règle générale, nous vous conseillons d'utiliser cette méthode.
	Pondéré au centre: C'est la mesure utilisée pour mettre au point le sujet au centre de l'écran et de mesurer de façon égale tout l'écran.
	Ponctuel: C'est la méthode pour mesurer le sujet dans la cible de la photométrie ponctuelle . <div style="text-align: center; margin-top: 10px;"> </div>



- Le mode de mesure est réglé à multiple dans le mode de réglage automatique intelligent .
- Lorsque le mode de mesure multiple est sélectionné et que le mode de mise au point automatique est réglé avec la détection de visage , l'appareil règle l'exposition en fonction des caractéristiques du visage du sujet.

[MODE AF]

Réglage de la mise au point automatique



Appuyez sur [MENU] pour afficher le menu mode [ENR.] et sélectionnez la rubrique à régler. (P92)
Sélectionnez le mode qui correspond aux conditions d'enregistrement et à la composition.

👤 Détection de visage:

L'appareil photo détecte automatiquement le visage du sujet. La mise au point et l'exposition peuvent ensuite être ajustés en fonction du visage peut importe où il apparaît dans l'image.

**📏 Mise au point sur plusieurs points:**

L'appareil photo fait la mise au point sur n'importe quelles des aires sélectionnées. Ceci est efficace lorsque le sujet n'est pas au centre de l'écran.

**📏 3 points (haute vitesse):**

L'appareil photo fait plus rapidement la mise au point sur un des 3 points focaux – gauche, droite ou centre. Ceci est efficace lorsque le sujet n'est pas au centre de l'écran.

**📏 1 point (haute vitesse):**

L'appareil photo fait rapidement la mise au point du sujet dans l'aire de mise au point au centre de l'écran.

**■ 1 point:**

L'appareil photo fait la mise au point du sujet dans l'aire de mise au point au centre de l'écran.

**● Punctuel:**

L'appareil photo fait la mise au point sur une zone étroite et limitée de l'écran.

**■ À propos de la détection de visage**

Cette fonction détecte la présence d'un visage dans le cadre de l'image de manière à permettre une mise au point adéquate. Cela s'avère particulièrement efficace pour prévenir des erreurs comme lorsque la mise est point est réglée sur l'arrière-plan.

- Lorsque l'appareil a détecté un visage, la zone de mise au point automatique s'affiche dans une des couleurs suivantes.

Jaune :

Lorsque le déclencheur est appuyé à mi-course, le cadre passe au vert une fois la mise au point effectuée.

Blanc :

S'affiche lorsque plus d'un visage est détecté. Les visages se trouvant à la même distance que ceux dans les zones de mise au point automatique jaune sont également mis au point.

- Jusqu'à 15 zones de MPA sont affichées.
- Dans certaines conditions de prises de vues, incluant les conditions suivantes, la reconnaissance du visage pourrait ne pas fonctionner et les visages ne seraient donc pas détectés.[MODE AF] passe à [📏].
 - Lorsque le visage n'est pas face à l'objectif.
 - Lorsque le visage se trouve à un angle par rapport à l'objectif.
 - Lorsque le visage est fortement ou faiblement éclairé.
 - Lorsque le visage est extrêmement éclairé ou sombre
 - Lorsque les parties du visage sont cachées par des lunettes de soleil, etc.
 - Lorsque le visage est petit sur l'écran
 - En présence d'un mouvement rapide.
 - Lorsque le sujet est autre qu'un être humain.
 - Lorsque l'appareil est instable.
 - Lors de l'utilisation du zoom numérique.

■ À propos de [] ou []

- Vous pouvez mettre au point le sujet plus rapidement qu'avec les autres modes de mise au point automatique.
- L'image peut arrêter de bouger pendant un moment avant d'être mise au point lorsque vous appuyez à mi-course sur le déclencheur. Il ne s'agit pas d'un mauvais fonctionnement.







- La zone de mise au point automatique est affichée plus grande que la normale lors de prises de vues dans des endroits sombres ou lors de l'utilisation du zoom numérique.



- L'appareil photo fait la mise au point sur toutes les zones MPA si plusieurs zones MPA (max. 5 zones) s'allument en même temps.
La position de mise au point n'est pas pré-réglée. Elle est réglée sur une position automatiquement déterminée par l'appareil au moment de la mise au point. Pour déterminer la position de mise au point pour prendre une photo, commutuez le mode MPA sur [], [] ou [].
- Si le mode de mise au point automatique est réglé sur [] ou [], la zone de mise au point automatique ne sera pas affichée avant que l'image ne soit mise au point.
- Commutez le mode de mise au point automatique sur [] ou [] s'il est difficile de faire la mise au point en utilisant [].
- Il n'est pas possible de régler [] dans les cas suivants.
 - Dans [PAYSAGE NOCT.], [ILLUMINATIONS] et [PAYSAGE NOCT. CRÉATIF] sous le mode [PORTRAIT NOCT.].





- Dans les modes scène [NOURRITURE], [PANORAMIQUE], [CIEL ÉTOILÉ], [FEU D'ARTIFICE] et [PHOTO AÉRIENNE].
- Dans le mode images animées [].
- L'appareil peut détecter des parties autres que le sujet comme visage. Dans ce cas, commutuez le mode MPA à un mode autre que [] puis prenez la photo.

■ Sélection de la zone de mise au point automatique

L'aire de mise au point automatique est disponible lorsque [], [ H], [] ou [] est sélectionnée.



- 1 Sélectionnez le mode de mise au point automatique (MPA) ou MPA macro.
- 2 Sélectionnez l'aire de mise au point automatique au moyen de la touche  de la manette, puis appuyez sur le centre de la manette.



- 3 Déplacez la zone de mise au point automatique au moyen des touches du curseur ou de  /  /  /  sur la manette.





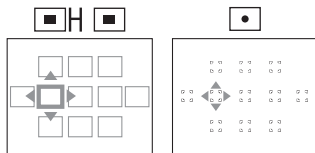

- 4 Appuyez sur [MENU/SET] ou appuyez sur le centre de la manette de commande pour confirmer le réglage.

Lorsque [ H], [] ou [] a été sélectionné



Vous pouvez sélectionner une zone de mise au point automatique parmi les 11 zones disponibles.

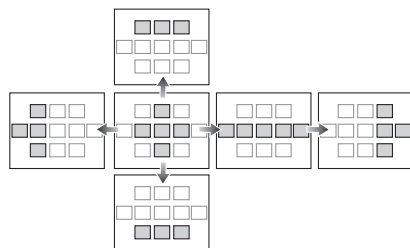

Lorsque [] a été sélectionné

Vous pouvez sélectionner les zones de mise au point automatique parmi celles illustrées ci-dessous en inclinant la manette de commande vers  /  /  / .



- La cible de mesure ponctuelle peut également être déplacée afin qu'elle corresponde à l'aire de mise au point automatique lorsque [] est utilisée.
- Les opérations suivantes ont pour effet de rétablir la zone de mise au point automatique précédente.
 - Lorsque la molette de sélection est réglée sur le mode de réglage automatique intelligent [].
 - Activation du mode économie.
 - Mise hors marche de l'appareil.

[STABILISAT.]**Détection et correction de l'instabilité**

Appuyez sur [MENU] pour afficher le menu mode [ENR.] et sélectionnez la rubrique à régler. (P92)

[MODE1] 	Le stabilisateur fonctionne en continu et peut aider pendant la composition de la photo.
[MODE2] 	Le vacillement est corrigé lorsque le déclencheur est pressé. Il y a un plus grand effet de stabilisation.
[NON] 	Lorsque le stabilisateur n'est pas désiré.

■ À propos de la démonstration de l'indicateur de stabilisation optique de l'image

Appuyez sur [DISPLAY] pour afficher l'écran de démonstration de détection de vacillement/mouvement. (Il n'est pas possible de prendre des photos durant la démonstration.)

Appuyez sur [DISPLAY] pour quitter la démonstration.

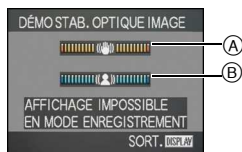

- Ⓐ Démonstration de détection de vacillement
- Ⓑ Démonstration de l'indicateur de mouvement

- Il est également possible d'appeler l'affichage de l'écran avec la configuration rapide (P92).
- L'appareil photo détecte automatiquement le vacillement et le mouvement du sujet et leurs indicateurs s'affichent à l'écran.
- Nous vous recommandons d'utiliser un sujet illuminé avec un fort contraste pour la démonstration de l'indicateur de mouvement.
- La démonstration de l'indicateur de stabilisation optique de l'image est approximative.
- L'appareil fait appel à la détection du mouvement lors du réglage automatique de la sensibilité ISO dans les conditions suivantes.
 - Dans le mode réglage automatique intelligent [iA].
 - [PORTRAIT INTÉRIEUR] dans le mode [PORTRAIT]
 - [SPORTS NORMAL], [SPORTS EXTÉRIEUR] et [SPORTS INTÉRIEUR] dans le mode [SPORTS]
 - Dans les modes scène [BÉBÉ1]/[BÉBÉ2] et [ANIMAL DOMES.]
 - Lorsque [ISO INTELLIGENT] est activé.



- La fonction de stabilisation peut ne pas fonctionner suffisamment dans les cas suivants.
 - Lorsque l'appareil est trop agité.
 - Lorsque l'agrandissement du zoom est élevé.
 - Dans la plage du zoom numérique.
 - En suivant des sujets en mouvement rapide.
 - Lorsque la vitesse d'obturation ralentie pour prendre des photos à l'intérieur ou dans des endroits sombres.
- Soyez attentif aux tremblements en appuyant sur le déclencheur.
- Ce réglage est désactivé dans le mode scène [CIEL ÉTOILÉ].
- Le réglage ne peut pas être placé sur [NON] en mode auto intelligent [iA].
- En mode d'images animées [H] ou en mode scène [PANORAMIQUE], [MODE2] ne peut être paramétré.



[MPA CONTINU]

CAF Mise au point de façon continue sur un sujet



Appuyez sur [] pour afficher le menu du mode [ENR.] et sélectionnez la rubrique à régler. (P92)

Ce mode vous permet de composer plus facilement une image en faisant toujours la mise au point sur le sujet.

Le temps de mise au point sur enfoncement à mi-course du déclencheur est réduit lorsque le mode de mise au point automatique est réglé sur [], [] ou [].

- L'indicateur [**CAF**] apparaît lorsqu'il est placé sur [OUI].



- L'énergie de la batterie peut être consommée plus rapidement que d'habitude.
- Cela peut prendre du temps pour faire la mise au point sur la sujet si vous tournez le levier du zoom de grand-angle vers téléobjectif ou si la distance du sujet change soudainement pour une autre plus proche.
- Appuyez à mi-course sur le déclencheur à nouveau s'il est difficile de faire la mise au point sur le sujet.
- Le réglage de [MPA CONTINU] est placé sur [OUI] dans le mode réglage automatique intelligent [**IA**] et sur [NON] dans le mode [PORTRAIT NOCT.] ou dans le mode scène [PANORAMIQUE], [CIEL ÉTOILÉ] ou [FEU D'ARTIFICE] ainsi que lors de la mise au point manuelle.

[LAMPE ASS. AF]

AF* Cette lampe facilite la mise au point automatique dans un endroit sombre



Appuyez sur [] pour afficher le menu mode [ENR.] et sélectionnez la rubrique à régler. (P92)

Cette lampe facilite la mise au point dans un endroit sombre en éclairant le sujet.

- Lorsque le déclencheur est enfoncé à mi-course dans un endroit sombre ou dans d'autres situations, l'aire de mise au point paraît plus large que la normale et la lampe d'assistance pour la mise au point **(A)** est activée.

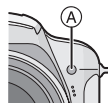

[OUI]	La lampe d'assistance pour la mise au point automatique s'allume dans des situations de faible éclairage ambiant. L'icône de la lampe d'assistance pour mise au point automatique [AF*] s'affiche à l'écran. La portée de la lampe est de 1,5 m.
[NON]	La lampe d'assistance pour la mise au point automatique ne s'allume pas.



- Veuillez prendre les précautions suivantes avec la lampe d'assistance pour la mise au point automatique.
 - Ne regardez pas la lampe en face lorsqu'elle est allumée.
 - Retirez le parasoleil.
 - Ne couvrez pas la lampe d'assistance pour la mise au point automatique avec vos doigts ou autres objets.
- Si vous ne voulez pas utiliser la lampe (même si la scène est sombre), réglez sur [NON]. Par contre, l'obtention d'une mise au point adéquate sera plus difficile.
- Le réglage de [LAMPE ASS. AF] est placé sur [OUI] dans le mode réglage automatique intelligent [iA].
- Une effet de vignettage peut apparaître sur la circonférence de la lampe d'assistance pour la mise au point automatique parce qu'elle peut être obscurcie par l'objectif; cependant, ceci ne cause aucun problème pour les performances de l'appareil photo.
- Le réglage de [LAMPE ASS. AF] est placé sur [NON] dans le mode [PAYSAGE], dans [PAYSAGE NOCT.], [ILLUMINATIONS] ou [PAYSAGE NOCT. CRÉATIF] dans le mode [PORTRAIT NOCT.] ainsi que dans le mode scène [CRÉPUSCULE], [PANORAMIQUE], [FEU D'ARTIFICE] ou [PHOTO AÉRIENNE].
- Le réglage initial du mode scène [ANIMAL DOMES.] est sur [NON].

[AF/AE]AF-L
AE-L**Fixation de la mise au point et de l'exposition**

Appuyez sur  pour afficher le menu du mode [ENR.] et sélectionnez la rubrique à régler. (P92)
C'est une technique pour le réglage de la mise au point et de l'exposition à l'avance lorsque le sujet se trouve hors de la zone de mise au point ou lorsque le contraste est trop élevé et que l'exposition adéquate ne peut pas être accomplie.



■ Lorsque [AF] est sélectionné (Fixation de la mise au point uniquement)

- 1 Orientez le cadre de la mise au point automatique sur le sujet.
- 2 Appuyez sur la touche [AF/AE] pour fixer la mise au point.
 - Appuyez de nouveau sur [AF/AE] pour l'annuler.
 - L'indication du verrouillage de mise au point [AF-L] s'affiche lorsque le sujet est centré.
- 3 Bougez l'appareil photo pour composer l'image, puis appuyez à fond sur le déclencheur.

■ Lorsque [AE] est sélectionné (Fixation de l'exposition uniquement)

- 1 Orientez le cadre de la mise au point automatique sur le sujet.
- 2 Appuyez sur la touche [AF/AE] pour fixer l'exposition.
 - Appuyez de nouveau sur [AF/AE] pour l'annuler.
 - L'indicateur de verrouillage de réglage automatique de l'exposition [AF-L], la valeur d'ouverture et la vitesse d'obturation apparaissent lorsque l'exposition est réglée.
- 3 Déplacez l'appareil photo pour composer l'image, puis appuyez à fond sur le déclencheur.

■ Lorsque [AF/AE] est sélectionné (Fixation de la mise au point et de l'exposition)

- 1 Orientez le cadre de la mise au point automatique sur le sujet.
- 2 Appuyez sur la touche [AF/AE] pour fixer la mise au point et l'exposition.
 - Appuyez de nouveau sur [AF/AE] pour annuler.
 - Lorsque le sujet est mis au point et que l'exposition est réglée, l'indicateur de verrouillage de mise au point/réglage automatique de l'exposition [AF/AE], la valeur d'ouverture et la vitesse d'obturation apparaissent.
- 3 Déplacez l'appareil photo pour composer l'image, puis appuyez à fond sur le déclencheur.



- L'exposition est réglée, même si la luminosité du sujet change.
- Le sujet peut à nouveau être mis au point en appuyant à mi-course sur le déclencheur même lorsque le réglage automatique de l'exposition est verrouillé.
- Le réglage décalé peut être sélectionné même lorsque le réglage automatique de l'exposition est verrouillé.
- La fonction de verrouillage de mise au point/réglage automatique de l'exposition ne peut être utilisée dans le mode automatique intelligent [iA], le mode scène avancé ou le mode scène.
- La fonction de réglage automatique de l'exposition ne peut être utilisée dans le mode exposition manuelle, le mode scène avancé ou le mode scène.

[EFFET COUL.]



Réglage de l'effet chromatique
pour les images enregistrées



Appuyez sur [MENU] pour afficher le menu du mode [ENR.] et sélectionnez la rubrique à régler. (P92)

Sélectionnez un effet chromatique correspondant aux conditions d'enregistrement et à l'apparence du sujet.

[NON]	Il s'agit du réglage standard.
[N/B]	L'image devient noir et blanc.
[SÉPIA]	L'image devient sépia.
[FROID]	L'image devient bleuâtre.
[CHAUD]	L'image devient rougeâtre.



- Dans le mode automatique intelligent [iA], seul [N/B] ou [SÉPIA] peut être sélectionné.

[RÉGL. IMAGE]

Réglage de la qualité d'image pour les images enregistrées

PASMC

Appuyez sur [] pour afficher le menu du mode [ENR.] et sélectionnez la rubrique à régler. (P92)

Utilisez cette fonction selon la situation de la prise de vue et l'atmosphère de la photo.

[CONTRASTE]

[+]	Augmente la différence entre la luminosité et l'obscurité de l'image.
[-]	Diminue la différence entre la luminosité et l'obscurité de l'image.

[NETTÉTÉ]

[+]	L'image est finement précisée.
[-]	L'image est doucement focalisé.

[SATURATION]

[+]	Les couleurs de l'image sont plus vives.
[-]	Les couleurs de l'image sont plus naturelles.

[RÉDUC. BRUIT]

[+]	L'effet de réduction de bruit est amélioré. La résolution de l'image peut être légèrement détériorée.
[-]	L'effet de réduction de bruit est réduit. Vous pouvez obtenir des images d'une résolution plus élevée.



- Sur des photos prises sous un très faible éclairage, des parasites (bruit vidéo) peuvent apparaître sur l'image. Pour éviter les parasites de l'image, il est recommandé d'augmenter le réglage de la [RÉDUC. BRUIT] ou encore de réduire le niveau du réglage de chacune des rubriques sauf [RÉDUC. BRUIT].

[ANIM. PHOTO]

Relier des images pour créer un fichier d'image animée



Appuyez sur [MENU] pour afficher le menu du mode [ENR.] et sélectionnez la rubrique à régler. (P92)

Cet appareil photo vous permet de créer des fichiers d'images animées d'une durée allant jusqu'à 20 secondes, en associant des images enregistrées dans le mode d'effet d'animation.

Exemple:

Lorsque vous capturez une série d'images d'un sujet, en bougeant l'appareil photo petit à petit et en alignant les images, le sujet semble être en mouvement.

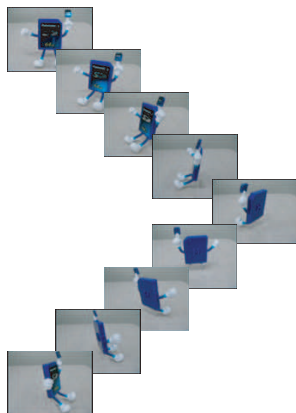

- Vous pouvez lire les effets d'animation créés en utilisant la même méthode que celle pour lire les images animées. (P116)

1 Appuyez sur ▲/▼ pour sélectionner [ANIM. PHOTO] et puis appuyez sur ►.

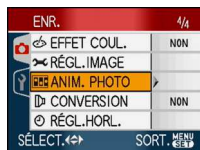

2 Sélectionnez [SAISIE IMAGE], puis appuyez sur ►.



- Le format de l'image est de 320×240 pixels.

3 Appuyez sur le déclencheur et capturez une image à la fois.

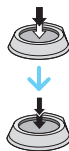

- Vous pouvez vérifier les images enregistrées avec ▼ et l'image précédente ou suivante avec ◀/▶.
- Effacez les images qui ne sont pas nécessaires à l'aide de la touche [🗑️].
- Vous pouvez enregistrer jusqu'à 100 images. Le nombre d'images enregistrables affiché est approximatif.

4 Appuyez sur [MENU/SET], puis sur ▲/▼ pour sélectionner [CRÉER IMAGE EN MVT] et appuyez sur ►.

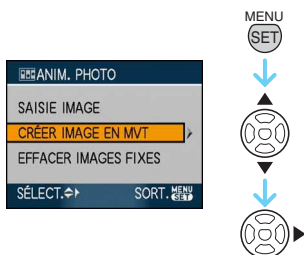

5 Sélectionnez [DÉBIT IMAGE], puis appuyez sur ►.



6 Appuyez sur ▲/▼ pour sélectionner [5fps] ou [10fps], puis appuyez sur [MENU/SET].



[5fps]	5 images/sec.
[10fps]	10 images/sec. (Les images animées deviennent plus fluides.)

7 Appuyez sur ▼ pour sélectionner [CRÉER IMAGE EN MVT], appuyez sur ►, puis créez un effet d'animation.



- Le numéro de fichier apparaît après la création de l'effet d'animation.
- Appuyez à trois reprises sur [MENU/SET] pour fermer le menu après avoir créé l'effet l'effet d'animation.

■ Effacement de toutes les images fixes utilisées pour la création de l'animation photo

En sélectionnant [EFFACER IMAGES FIXES] dans le menu [ANIM. PHOTO], un écran de confirmation apparaît. Sélectionnez [OUI] avec ▲ et puis appuyez sur [MENU/SET].



- Vous ne pouvez pas utiliser la fonction de détection de direction, ni le mode de la prise de vues en rafale ou la prises de vues en rafale avec réglage automatique de l'exposition ni même [ENR. SON].
- Les images dans chaque vue n'apparaissent pas pendant la prévisualisation normale.
- Si vous exécutez [CRÉER IMAGE EN MVT], l'effets d'animation est créé à partir de toutes les images. Effacez les images qui ne sont pas nécessaires.
- Le son ne peut pas être enregistré.
- Vous ne pouvez pas enregistrer de son en utilisant le doublage audio. (P135)
- La lecture peut ne pas être possible sur un autre appareil. Vous pouvez également entendre du bruit sur un appareil qui ne possède pas la fonction sourdine.

**[CONVERSION]**

Utilisation d'une lentille en option



Appuyez sur [MENU] pour afficher le menu du mode [ENR.] et sélectionnez la rubrique à régler. (P92)

L'objectif de conversion téléobjectif (DMW-LT55; en option) vous permet d'enregistrer des images encore plus en gros-plan (1,7× de plus). La bonnette d'approche (DMW-LC55; en option) vous permet de prendre des photos en plus gros-plan d'un petit sujet.

• L'adaptateur de lentille (DMW-LA3; en option) est nécessaire pour fixer une lentille de conversion ou une bonnette d'approche.

1 Retirez le capuchon d'objectif, le parasoleil et l'adaptateur du parasoleil.

2 Fixez l'adaptateur de lentille (DMW-LA3; en option).

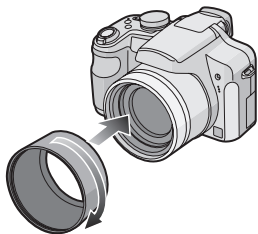

- La lentille de conversion ne peut pas être utilisée avec le filtre ND (DMW-LND46; en option) ni le filtre protecteur (DMW-LMC46; en option). Retirez toujours le filtre ND ou le filtre protecteur avant de fixer la lentille de conversion.
- Tournez l'objectif doucement et avec précautions.

3 Fixez la lentille de conversion télé ou la bonnette d'approche.

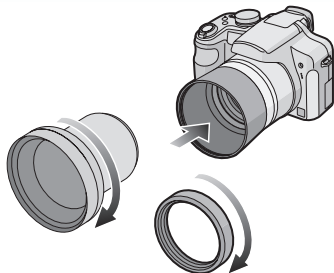

- Vous ne pouvez fixer une lentille de conversion télé ou la bonnette d'approche à l'adaptateur de parasoleil (fourni).

4 Allumez l'appareil photo, appuyez sur ▲/▼ pour sélectionner [CONVERSION] et puis appuyez sur ►.

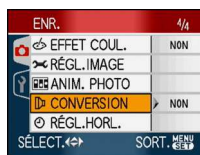

5 Appuyez sur ▲/▼ pour sélectionner [] ou [] puis appuyez sur [MENU/SET].



[NON]	Si vous ne fixez pas de lentille de conversion.
[]	Si vous fixer la lentille de conversion télé.
[]	Si vous fixer la bonnette d'approche.

- Appuyez à mi-course sur le déclencheur ou appuyez sur [MENU/SET] pour fermer le menu après la fin du réglage.

■ Zoom magnification when a lens is attached

	Taux d'agrandissement réel
Lentille de conversion télé	9× à 18×*
Bonnette d'approche	2× à 18×

* Le grossissement réel en utilisant le zoom numérique et le zoom optique étendu est de 1,7×.

- La plage du zoom est limitée à un facteur d'agrandissement entre 2× et 18× lors de l'utilisation de la résolution maximum et de la bonnette d'approche.

■ Plage enregistrable en utilisant une lentille de conversion

En fixant la lentille de conversion télé téléobjectif

- La plage enregistrable en utilisant une lentille de conversion télé est de 5,5 m à ∞.

En fixant la bonnette d'approche

	Grand-angle	Téléobjectif
Normal	20 cm à 50 cm	40 cm à 50 cm
Macro	14 cm à 50 cm	40 cm à 50 cm
Télé macro	—	33 cm à 50 cm



- S'il y a de la saleté (eau, huile, et traces de doigt, etc.) sur la surface de l'objectif, l'image peut en être affectée. Essayez légèrement la surface de l'objectif avec un chiffon sec et doux avant et après les prises de vues.
- Soyez sûr que [CONVERSION] est placé sur [NON] si vous n'utilisez pas de lentille de conversion.
- En utilisant une lentille de conversion ou une bonnette d'approche:
 - Le flash incorporé ne peut pas être activé.
 - Si vous réglez [CONVERSION] sur [NON], le rendement de la lentille de conversion de la bonnette d'approche ne sera pas optimale.
- En utilisant la lentille de conversion téléobjectif:
 - Nous vous conseillons l'utilisation d'un trépied.
 - La fonction du stabilisateur peut ne pas marcher suffisamment.
 - L'indicateur de mise au point peut s'allumer à cause des vacillements même si le sujet n'est pas mis au point.
 - Le temps demandé pour faire la mise au point peut être plus long que d'habitude.
- Si vous réglez [CONVERSION] sur [] ou sur [0], vous ne pouvez pas utiliser le flash incorporé ni la lampe d'assistance de mise au point automatique.
- Lisez le manuel d'utilisation de la lentille de conversion pour plus de détails.

Affichage des écrans multiples

(Visualisation “mosaïque”)



1 Tournez le levier de zoom vers [] [W] pour afficher les écrans multiples.

(Écran lorsque 9 écrans sont affichés)



- [] : 1 écran → 9 écrans → 25 écrans → Affichage de l'écran du calendrier (P114)
- Tournez le levier de zoom vers [Q] [T] pour revenir à l'écran précédent.

2 Appuyez sur ▲/▼/◀/▶ pour sélectionner une image.



- A) Le numéro de l'image sélectionnée et le nombre total d'images enregistrées
- Selon l'image enregistrée et les réglages, les icônes suivantes apparaîtront.
 - [★] (Mes favoris)
 - [] (Images animées)
 - [] [] ([BÉBÉ1]/[BÉBÉ2]/[ANIMAL DOMES.] dans le mode scène)
 - [] (Date de voyage)
 - [] (Lieu de destination)
 - [] (Animation photo)

- [] (Pictures stamped with [ÉDIT. TITRE])
- [] (Images imprimées avec le [TIMBRE CAR.]

■ Exemple de 25 écrans



■ Pour revenir à la visualisation normale

Tournez vers [Q] [T] ou appuyez sur [MENU/SET].

- L'image sélectionnée apparaît.

■ Pour éliminer une image pendant la visualisation “mosaïque”

- 1 Appuyez sur ▲/▼/◀/▶ pour sélectionner une image, puis appuyez sur [].
- 2 Appuyez sur ▲ pour sélectionner [OUI].
- 3 Appuyez sur [MENU/SET].



- Les informations d'enregistrement etc. ne peuvent pas être supprimées de l'écran à cristaux liquides/viseur lors de la visualisation “mosaïque” même lors d'une pression sur la touche [DISPLAY].
- Les images ne seront pas affichées dans le sens pivoté même si [ROTATION AFF] est placé sur [OUI]. (P125)

Affichage des images par date d'enregistrement

(Lecture du calendrier)



Vous pouvez afficher les photos par date d'enregistrement en utilisant la fonction de lecture du calendrier.

1 Tournez le levier de zoom à plusieurs reprises vers [] [W] pour afficher l'écran du calendrier.



- La date d'enregistrement de l'image sélectionnée dans l'écran de lecture deviendra la date sélectionnée si l'écran du calendrier est affiché en premier.
- S'il y a plusieurs images avec la même date d'enregistrement, la première image enregistrée du jour est affichée.

2 Appuyez sur ▲/▼/◀/▶ pour sélectionner la date à visionner.

▲/▼ : Sélectionnez le mois

◀/▶ : Sélectionnez la date

- Si aucune image n'a été enregistrée durant le mois, ce mois ne sera pas affiché.

3 Appuyez sur [MENU/SET] pour afficher les photos prises à la date sélectionnée.



- Tournez le levier de zoom vers [] [W] pour revenir à l'écran du calendrier.

4 Appuyez sur ▲/▼/◀/▶ pour sélectionner une photo, puis appuyez sur [MENU/SET].

- L'image sélectionnée apparaît.

■ Pour revenir à l'écran de lecture simple

Une fois l'écran du calendrier affiché, tournez le levier de zoom vers [Q] [T] pour afficher 25 écrans, 9 écrans et l'écran simple.



- Les images sont affichées sans être pivotées même si vous placez [ROTATION AFF] sur [OUI]. (P125)
- Vous pouvez afficher le calendrier entre janvier 2000 et décembre 2099.
- Si la date d'enregistrement de l'image sélectionnée dans affichage écrans multiples (25 écrans) n'est pas située entre janvier 2000 et décembre 2099, l'appareil affiche la date d'enregistrement à la date la plus antérieure sur le calendrier.
- Les photos éditées sur un PC ou un autre appareil seront affichées avec une date différente de la date d'enregistrement actuelle.
- Si la date n'est pas définie sur l'appareil photo, la date d'enregistrement sera le 1er janvier, 2007.
- Lorsque vous prenez des photos après avoir fait le réglage de la destination du voyage dans [HEURE MOND.], les photos sont affichées avec la date de la destination du voyage sur l'écran de lecture du calendrier.
- Vous pouvez également sélectionner ou confirmer en utilisant la manette.

Visualisation avec fonction zoom



1 Tournez le levier du zoom vers [Q] [T] pour agrandir l'image.

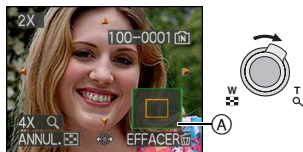

- Q : 1X → 2X → 4X → 8X → 16X
- Lorsque vous tournez le levier de zoom vers [W] [W] après l'agrandissement de l'image, l'agrandissement diminue. Lorsque vous tournez le levier de zoom vers [Q] [T], l'agrandissement devient plus élevé.
- Lorsque vous changez l'agrandissement, l'indication de la position du zoom (A) apparaît pendant environ 1 seconde pour vous permettre ainsi de vérifier l'endroit où l'image est agrandie.

2 Appuyez sur ▲/▼/◀/▶ pour déplacer la position.

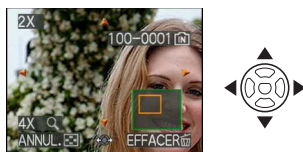

- Lorsque vous déplacez la section à visualiser, la position du zoom est affichée pendant environ 1 seconde.

■ Pour arrêter l'utilisation de la visualisation avec la fonction zoom

Tournez vers [W] [W] ou appuyez sur [MENU/SET].

■ Pour effacer une image en phase de zoom pendant la lecture

- 1 Appuyez sur [W].
- 2 Appuyez sur ▲ pour sélectionner [OUI].
- 3 Appuyez sur [MENU/SET].

■ Sélection d'images lorsqu'elles sont agrandies (pendant la lecture en zoom)

Appuyez sur ◀/▶ sur la manette après l'étape 1 ou 2.



- Il est également possible de supprimer les informations sur l'enregistrement, etc. sur l'écran ACL/viseur pendant la lecture avec zoom en appuyant sur [DISPLAY].
- Plus l'image est agrandie, plus la qualité d'image se dégrade.
- Si vous désirez sauvegarder les images agrandies, utilisez la fonction de cadrage. (P137)
- La fonction de visualisation avec zoom pourrait ne pas fonctionner avec des images enregistrées sur un autre appareil.
- La position du zoom revient au centre de sur les images suivantes.
 - Images avec formats différents
 - Images avec nombres différents de pixels enregistrés
 - Images avec un sens de pivotement différent (lorsque [ROTATION AFF] est réglé sur [OUI])

Visualisation d'images animées et de photos avec piste sonore



■ Images animées

Appuyez sur ◀▶ pour sélectionner une image avec une icône de l'image animée [30FPS VGA] / [10FPS VGA] / [30FPS QVGA] / [10FPS QVGA] / [30FPS 16.9] / [10FPS 16.9] puis appuyez sur ▼ pour visualiser.

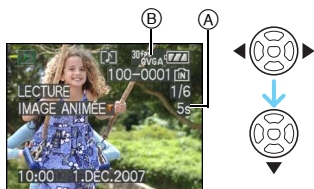

(A) Temps d'enregistrement d'images animées

(B) Icône d'images animées

• Après le démarrage de la lecture, le temps de lecture écoulé est affiché au bas à droite de l'écran.

Par exemple, 8 minutes et 30 secondes est affiché ainsi [8m30s].

• Le curseur affiché pendant la visualisation correspond à l'indicateur ▲/▼/◀▶.



Arrêt de la visualisation d'images animées

Appuyez sur ▼.

Avance rapide/marche arrière rapide

Pendant la visualisation, maintenez la pression sur ◀▶.

◀: Marche arrière rapide

▶: Avance rapide

• L'appareil photo revient à la lecture de l'image animée lorsque ◀▶ est relâché.

Pour s'arrêter momentanément

Appuyez sur ▲ pendant la lecture de l'image animée.

• Appuyez à nouveau sur la touche ▲ pour annuler l'arrêt momentané.

Avance rapide/marche arrière rapide image par image

Appuyez sur ◀▶ lors de la pause.

■ Photos avec piste sonore

Appuyez ◀▶ pour sélectionner une image avec l'icône du son [[SON]], puis appuyez ▼ pour visualiser.



• Référez-vous à [ENR. SON] (P100) et [DOUBL. SON] (P135) pour avoir des informations sur la manière de créer des images fixes avec son.



- Le son peut être entendu à travers les haut-parleurs. Référez-vous à [VOLUME] (P27) pour avoir des informations sur la manière de régler le volume dans le menu [CONFIG.].
- Le format de fichier qui peut être pris en charge par cet appareil photo est le format QuickTime Motion JPEG.
- Veuillez noter que les logiciels fournis comprennent QuickTime pour pouvoir lire sur l'ordinateur les fichiers d'images animées enregistrés par l'appareil photo. (P143)
- Certains fichiers QuickTime Motion JPEG enregistrés par un ordinateur ou un autre appareil peuvent ne pas être visualisés sur cet appareil photo.
- Lorsque vous visualisez des images animées qui ont été enregistrées par un autre appareil, la qualité d'image peut être détériorée et les images peuvent ne pas s'afficher.
- Lorsque vous utilisez une carte mémoire à grande capacité, la marche arrière rapide peut être plus lente que d'habitude.
- Vous ne pouvez pas utiliser les fonctions suivantes avec les images animées et les photos avec piste sonore.
 - Visualisation avec fonction zoom (Pendant la lecture ou la pause des images animées et pendant la lecture du son)
 - [ÉDIT. TITRE]/[ROTATION AFF]/[TOURNER]/[DOUBL. SON] (Images animées uniquement)
 - [TIMBRE CAR.]/[REDIMEN.]/[CADRAGE]/[CONV. FORM.]

Création d'images fixes à partir d'une image animée



Vous pouvez créer une seule image fixe (avec 1 écran ou 9 écrans) à partir d'un enregistrement d'images animées. Ceci est utile avec des scènes animées si vous désirez détailler les mouvements d'un sportif, etc.

1 Appuyez sur ◀/▶ pour sélectionner une image à partir d'une icône d'images animées

[30fps VGA] / [10fps VGA] / [30fps QVGA] / [10fps QVGA] /
[30fps 16:9] / [10fps 16:9] , puis appuyez sur ▼ pour visualiser.

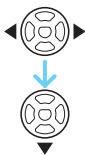

2 Appuyez ▲ pour mettre en pause la visualisation de l'image animée.



- Appuyez ▲ de nouveau pour revenir à la visualisation de l'image animée.
- Appuyez ◀/▶ pendant la pause pour avancer image par image.
- Si vous appuyez sur le déclencheur, vous pouvez mémoriser les images fixes affichées comme une seule image. (Effectuez l'étape 3)

■ Sauvegarde d'une image fixe à partir d'une séquence d'images animées affichées en 9 écrans

- Tournez le levier du zoom vers [9] [W] pour afficher l'écran mosaïque à 9 écrans.



- Tournez le levier de zoom encore plus vers [9] [W] pour commuter sur [16:9] / [10:] / [6:] (A).

Lorsque des images animées avec [30fps VGA], [30fps QVGA] ou [30fps 16:9] ont été sélectionnées

L'enregistrement d'images animées est créé en utilisant 30 images fixes par seconde.

- [30f] Toutes les images de l'enregistrement d'images animées sont affichées comme images fixes (intervalles de 1/30^e de seconde)
- [16f] 1 image est sautée/chaque deuxième image est affichée comme image fixe (intervalles de 1/15^e de seconde)
- [10f] 2 images sont sautées/chaque troisième image est affichée comme image fixe (intervalles de 1/10^e de seconde)
- [6f] 5 images sont sautées/chaque sixième image est affichée comme image fixe (intervalle de 1/5^e de seconde)

Lorsque des images animées avec [10fpsVGA], [10fpsQVGA], ou [10fps16:9] ont été sélectionnées

L'enregistrement d'images animées est créé en utilisant 10 images fixes par seconde.

[10] Toutes les images de l'enregistrement d'images animées sont affichées comme image fixe (intervalles de 1/10^e de seconde)

[15] 1 image est sautée/chaque deuxième image est affichée comme image fixe (intervalles de 1/5^e de seconde)

- Pour un défilement image par image, appuyez sur ▲/▼/◀/▶.
- ▲/▼: Avancez/reculez de 3 images à la fois.
- ◀/▶: Avancez/reculez de 1 image à la fois.

3 Appuyez sur le déclencheur.

- Le message [MÉMORISER CES NEUF IMAGES COMME UNE SEULE IMAGE ?] apparaît. Le message [MÉMORISER COMME UNE SEULE IMAGE ?] apparaît également si vous mémorisez l'image à l'étape 2.

4 Appuyez ▲ pour sélectionner [OUI], puis appuyez sur [MENU/SET].



- Les neuf images sont mémorisées comme une seule image.

■ Sauvegarde d'une image fixe à partir d'une séquence d'images animées affichées en 9 écrans

Après l'affichage de la visualisation (mosaïque) à 9 écrans, tournez le levier de

zoom plusieurs fois vers [Q] [T] ou appuyez sur [MENU/SET].

L'affichage revient à l'écran de visualisation d'images animées interrompu.

■ Taille de l'image

Rubrique	1 image	9 images
[30fpsVGA]	0,3 M	2 M
[10fpsVGA]	0,3 M	2 M
[30fpsQVGA]	0,3 M	1 M
[10fpsQVGA]	0,3 M	1 M
[30fps16:9]	2 M	2 M
[10fps16:9]	2 M	2 M

- [QUALITÉ] est fixée sur [].



- Vous pouvez ne pas être capable de mémoriser des images fixes prises à partir d'une image animée avec un autre appareil.

Utilisation du menu mode [LECT.]



Vous pouvez utiliser des fonctions différentes en mode lecture pour faire pivoter les images, régler leur protection, etc.

1 Appuyez sur [MENU/SET].

2 Appuyez sur ▲/▼ pour sélectionner la rubrique du menu, puis appuyez sur ►.



ou



ou



- Appuyez sur ▼ à (A) pour passer à l'écran de menu suivant.
- Vous pouvez également passer d'un écran de menu à l'autre à partir de n'importe quel élément de menu en faisant tourner le levier de zoom.
- **Après avoir effectué l'étape 1 et l'étape 2, référez-vous à la description de l'élément de menu dans le manuel d'utilisation et sélectionnez-le.**

Écran de menu

Rubrique	Réglages
1/3	: [DIAPORAMA] (P121)
	: [CATÉGORIE] (P122)
	: [ROTATION AFF] (P125)
	: [TOURNER] (P125)
	: [MES FAVORIS] (P127)
2/3	: [ÉDIT. TITRE] (P128)
	: [TIMBRE CAR.] (P130)
	: [IMPR.DPOF] (P132)
	: [PROTÉGER] (P134)
	: [DOUBL. SON] (P135)
3/3	: [REDIMEN.] (P136)
	: [CADRAGE] (P137)
	: [CONV. FORM.] (P138)
	: [COPIE] (P139)
	: [FORMATER] (P140)

- Dans [TIMBRE CAR.], [REDIMEN.], [CADRAGE] ou [FORMAT], une nouvelle image éditée est créée. Une nouvelle image ne peut être créée s'il n'y a pas suffisamment d'espace libre dans la mémoire interne ou sur la carte. Nous recommandons de vérifier qu'il ait assez d'espace libre puis ensuite de procéder à l'édition de l'image.

[DIAPORAMA]

Visualisation des images dans l'ordre et pendant une durée déterminée

Appuyez sur pour afficher le menu mode [LECT.] et sélectionnez la rubrique à régler.

(P120)

Ce mode est recommandé pour visualiser des images sur un téléviseur. Vous pouvez sauter les images non désirées si [MES FAVORIS] (P127) a été sélectionné. De plus, il est possible de faire la lecture d'un diaporama créé à partir d'une catégorie (P124).

1 Appuyez sur ▲/▼ pour sélectionner [TOUT], [★] ou , puis appuyez sur [MENU/SET].



[TOUT]	Affiche toutes les images.
[★]	Affiche uniquement les images qui ont été sélectionnées comme images favorites (P127).
	S'affiche uniquement si un diaporama créé à partir d'une catégorie a été enregistré sous [CATÉGORIE] (P122).

- Le symbole [★] s'affiche seulement lorsque [MES FAVORIS] est réglé sur [OUI]. Si aucune des images ne comporte le symbole [★], il n'est pas possible de sélectionner [★] même si [MES FAVORIS] est réglé sur [OUI].
- Il n'est pas possible de sélectionner si un diaporama créé à partir d'une catégorie n'a pas été enregistré.

2 Appuyez sur ▲ pour sélectionner [DÉMARRER], puis appuyez sur [MENU/SET].

(L'écran lorsque [TOUT] est sélectionné)

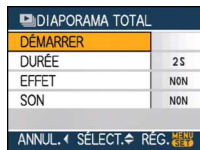

- Le curseur affiché pendant un diaporama (A) ou durant la pause du diaporama (B) ou durant la lecture manuelle [MANUEL] du diaporama (C) est le même que ▲/▼/◀/▶.
- Appuyez sur ▲ pour interrompre le diaporama. Appuyez sur ▲ à nouveau pour annuler la pause.
- Appuyez sur ◀/▶ pendant la pause pour afficher l'image suivante ou précédente. (Cependant, l'effet sélectionné est désactivé.)

3 Appuyez sur ▼ pour finir.

■ Réglage du son, de la durée et de l'effet

Sélectionnez [DURÉE], [EFFET] ou [SON] à l'écran montré à l'étape **2** et validez.

[DURÉE]	<p>Elle peut être réglée sur [1 S], [2 S], [3 S], [5 S] ou sur [MANUEL] (lecture manuelle).</p> <ul style="list-style-type: none"> • Vous pouvez uniquement sélectionner [MANUEL] lorsque [★] ou [] a été sélectionné à l'étape 1. • Appuyez sur ◀/▶ pour afficher l'image précédente ou l'image suivante lorsque [MANUEL] est sélectionné.
[EFFET]	<p>Un effet de diaporama peut être sélectionné.</p> <p>[NON]: Pas d'effet.</p> <p>☐ : De nouvelles images glissent le long de l'écran.</p> <p>☒ : Un fondu de sortie est suivi d'un fondu d'entrée sur une nouvelle image.</p> <p>☐ : De nouvelles photos remplissent l'écran graduellement à partir du centre.</p> <p>[MIX]: Un effet est sélectionné aléatoirement.</p> <ul style="list-style-type: none"> • Si vous placez [DURÉE] sur [MANUEL] les réglages dans [EFFET] sont désactivés.
[SON]	<p>Si l'on met le réglage sur [OUI], le son correspondant aux images peut être diffusé au cours du diaporama.</p>



- Lors de la visualisation d'images avec piste audio, la prochaine image n'apparaîtra qu'après la fin de la lecture sonore (lorsque [SON] est réglé à [OUI]).
- Vous ne pouvez ni lire d'image animée ni utiliser de sauvegarde d'énergie dans un diaporama. (Cependant, le réglage du mode énergie est fixé sur [10MIN.] pendant la lecture ou la pause d'un diaporama manuel.)

[CATÉGORIE]



Recherche de données enregistrées









Appuyez sur [MENU] pour afficher le menu mode [LECT.] et sélectionnez la rubrique à régler. (P120)

Ce mode vous permet de rechercher les informations enregistrées dans les modes scène ([PORTRAIT], [PAYSAGE], [PAYSAGE NOCT.], etc.), etc., et de les classer dans de différentes catégories. Vous pouvez alors faire la lecture des images dans chaque catégorie en mode de lecture normale ou en diaporama.

Appuyez sur ▶ pour rechercher les catégories.



- Si une photo correspondant à une catégorie est trouvée, l'icône de la catégorie s'affiche en bleu.
- Il se pourrait que la recherche parmi les fichiers image prenne un certain temps s'il y a en beaucoup sur la carte ou dans la mémoire interne.
- Si vous appuyez sur [] lors de la recherche, celle-ci sera interrompue à mi-chemin.
- Les images sont triées dans les catégories indiquées ci-dessous.

[CATÉGORIE]	Information d'enregistrement (ex.: modes scène)
 (Portrait, etc.)	Mode [PORTRAIT], [i-PORTRAIT], [PORTRAIT NOCT.], [i-PORTRAIT NOCT.], [BÉBÉ 1]/[BÉBÉ 2]
 (Paysage, etc.)	Mode [PAYSAGE], [i-PAYSAGE], [CRÉPUSCULE], [PHOTO AÉRIENNE]
 (Paysage nocturne, etc.)	Mode [PAYSAGE NOCT.], [i-PORTRAIT NOCT.], [i-PAYSAGE NOCT.], [CIEL ÉTOILÉ]
 (Événement)	Mode [SPORTS], [FÊTE], [LUMIÈRE BOUGIE], [PANORAMIQUE], [FEU D'ARTIFICE], [PLAGE], [NEIGE], [PHOTO AÉRIENNE]
	[BÉBÉ 1]/[BÉBÉ 2]
	[ANIMAL DOMES.]
	[NOURRITURE]
	[DATE VOYAGE]
	[IMAGE ANIMÉE], [ANIM. PHOTO]

1 Appuyez sur ▲/▼/◀/▶ pour sélectionner la catégorie que vous désirez visualiser, puis appuyez sur [MENU/SET] pour confirmer.

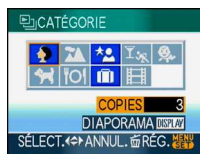

2 Appuyez sur ◀/▶ pour sélectionner l'image.



- Tournez le levier du zoom vers [W] pour afficher 9 écrans, puis tournez le levier du zoom vers [Q] [T] pour agrandir l'image jusqu'à 16x.
- Il est possible d'enregistrer des images comme images favorites en appuyant sur ▲ si [MES FAVORIS] est réglé sur [OU].
- Les images ne peuvent être supprimées pendant la lecture d'un diaporama créé à partir d'une catégorie même sur pression de la touche [W].

3 Appuyez sur [MENU/SET] à deux reprises pour quitter le menu.

■ Lecture d'un diaporama

1 Appuyer sur ▲/▼/◀/▶ pour sélectionner la catégorie que vous désirez visualiser, puis appuyer sur [DISPLAY].

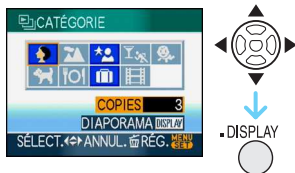

2 Appuyez sur ▲ pour sélectionner [DÉMARRER], puis appuyez sur [MENU/SET].



- Appuyez sur ▲ pour interrompre le diaporama. Appuyez sur ▲ à nouveau pour annuler la pause.
- Appuyez sur ◀/▶ pendant la pause pour afficher l'image suivante ou précédente.
- Référez-vous à [P122](#) pour les réglages de [DURÉE], [EFFET], et [SON].

3 Appuyez sur ▼ pour quitter le diaporama.

4 Appuyer sur [MENU/SET] à deux reprises pour quitter le menu.

■ Enregistrement d'un diaporama

Lors de l'enregistrement d'un diaporama créé à partir d'une catégorie, il est possible d'en faire la lecture en sélectionnant [EXTR.] sous [DIAPORAMA] à la page [121](#).

1 Appuyez sur ▼ pour sélectionner [EXTR. DIAPORAMA], puis appuyez sur [MENU/SET].



2 Appuyez sur ▲ pour sélectionner [OUI], puis appuyez sur [MENU/SET].



- Vous ne pouvez enregistrer qu'un seul diaporama créé à partir d'une catégorie sur une carte. Si un diaporama d'une catégorie a déjà été enregistré, le message [UNE CATÉGORIE EXISTE DÉJÀ DANS LE DIAPORAMA L'ÉCRASER ?] s'affiche.
- S'il y a 1000 images ou plus, il est possible de créer un diaporama avec jusqu'à 999 images.

3 Appuyer sur ◀ pour revenir à l'écran de lecture de catégorie.

- Appuyer sur [◀], puis sur [MENU/SET] pour quitter le menu.



- Il n'est pas possible d'effectuer la lecture d'images animées sous la forme d'un diaporama.
- Des images fixes créées à partir d'images animées (P118) ne peuvent être visionnées à partir de la catégorie images animées [] en mode lecture de catégorie.
- Les prises de vues avec [QUALITÉ] réglée sur [RAW] ne peuvent être lues avec [CATÉGORIE].

[ROTATION AFF]/[TOURNER]

Affichage de l'image pivotée

Appuyez sur [] pour afficher le menu mode [LECT.] et sélectionnez la rubrique à régler. (P120)

Ce mode vous permet d'afficher automatiquement des images verticales si elles ont été enregistrées en tenant l'appareil photo verticalement ou de faire pivoter manuellement des images par étape de 90°.

■ Affichage pivoté

(L'image est automatiquement pivotée et affichée.)

1 Appuyez sur ▼ pour sélectionner [OUI], puis appuyez sur [MENU/SET].



- Les images sont affichées sans être pivotées si vous sélectionnez [NON].
- Référez-vous à la P42 pour savoir comment visualiser des images.

2 Appuyez sur [MENU/SET] pour fermer le menu.

■ Pivotement

(L'image est pivotée manuellement.)

1 Appuyez sur ◀/▶ pour sélectionner l'image, puis appuyez sur ▼.

- La fonction [TOURNER] est désactivée lorsque [ROTATION AFF] est placé sur [NON].
- Les images animées et les images protégées ne peuvent pas être pivotées.

2 Appuyez sur ▲/▼ pour sélectionner le sens de rotation de l'image, puis appuyez sur [MENU/SET].

➔	L'image pivote dans le sens des aiguilles d'une montre par palier de 90°.
➔	L'image pivote dans le sens inverse des aiguilles d'une montre par palier de 90°.

3 Appuyez sur [MENU/SET] deux fois pour fermer le menu.

- Si vous prenez des photos en dirigeant l'appareil vers le haut ou le bas, il peut ne pas être possible d'afficher les images verticalement.
- Les images peuvent être légèrement floues lorsque l'appareil photo est branché à un téléviseur avec le câble AV (fourni) et visionnées verticalement.
- Lorsque vous visualisez des images sur un ordinateur, elles ne peuvent pas être affichées dans leur sens de rotation sauf si le SE ou le logiciel est compatible avec Exif. Exif est un format de fichier pour les images fixes qui permet aux informations d'enregistrement etc. d'être ajoutées. Il a été établi par la "JEITA (Japan Electronics and Information Technology Industries Association)".
- Les images pivotées sont affichées tournées lorsqu'elles sont visionnées dans le mode prévisualisation et lecture en zoom. Cependant, elles sont affichées sans être tournées lorsqu'elles sont visionnées en visualisation mosaïque.
- Il peut ne pas être possible de pivoter les images enregistrées avec un autre appareil.

**[MES FAVORIS]****Réglage de vos images favorites**

Appuyez sur [MENU/SET] pour afficher le menu mode [LECT.] et sélectionnez la rubrique à régler. (P120)

Vous pouvez effectuer les opérations suivantes si une marque a été ajoutée aux images et qu'elles ont été réglées comme favoris.

- Effacement de toutes les images qui ne sont pas définies comme favoris. ([EFFACER TOUT SAUF ★])
- Visualisation des images uniquement sélectionnées comme favoris dans un diaporama.

1 Appuyez sur ▼ pour sélectionner [OUI], puis appuyez sur [MENU/SET].



- Vous ne pouvez pas sélectionner de favoris si [MES FAVORIS] est réglé sur [NON]. De plus, l'icône des favoris [★] n'apparaîtra pas si [MES FAVORIS] est réglé sur [NON] même si [MES FAVORIS] était précédemment réglé sur [OUI].
- Vous ne pouvez pas sélectionner [ANNUL.] si aucune image n'a [★] d'affiché.

2 Appuyez sur [MENU/SET] pour fermer le menu.

3 Appuyez sur ◀▶ pour sélectionner l'image, puis appuyez sur ▲.

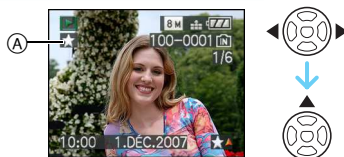

- Répétez la procédure décrite ci-dessus.
- Si ▲ est appuyé pendant que l'icône favoris [★] (A) est affichée, [★] est effacée et le réglage des favoris est annulé.
- Vous pouvez sélectionner jusqu'à 999 images comme favoris.

■ Suppression de tous les favoris

- 1 Sélectionnez [ANNUL.] sur l'écran illustré à l'étape 1, puis appuyez sur [MENU/SET].
- 2 Appuyez sur ▲ pour sélectionner [OUI] et puis appuyez sur [MENU/SET].
- 3 Appuyez sur [MENU/SET] pour fermer le menu.



- Avant d'aller dans un laboratoire photo pour l'impression numérique, il est utile d'utiliser [EFFACER TOUT SAUF ★] (P43) car, de cette façon, seules les images que vous désirez imprimer restent sur la carte.
- Utilisez [LUMIX Simple Viewer] ou [PHOTOfunSTUDIO-viewer-] sur le CD-ROM (fourni), pour régler, confirmer ou effacer les favoris. [Pour plus de détails, référez-vous au manuel d'utilisation (fichier PDF) du logiciel.]
- Les photos prises avec un équipement différent peuvent ne pas être en mesure d'être sélectionnées en tant que favoris.
- Les prises de vues avec [QUALITÉ] réglée sur [RAW] ne peuvent être réglées comme [MES FAVORIS].

[ÉDIT. TITRE]**Ajout de texte (commentaires) aux photos**

Appuyez sur  pour afficher le menu mode [LECT.] et sélectionnez la rubrique à régler. (P120)

Il est possible d'ajouter du texte (commentaires) aux photos. Après l'enregistrement du texte, celui-ci peut-être inscrit sur les tirages en utilisant la fonction [TIMBRE CAR.] (P130). (Seuls des caractères et symboles alphabétiques peuvent être saisis.)

Appuyez sur ▲/▼ pour sélectionner [SIMPLE] ou [MULTI], puis appuyez sur [MENU/SET].

**■ Réglage simple**



1 Appuyez ◀/▶ sur pour sélectionner une image, puis sur ▼.

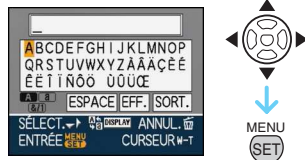

• L'icône d'édition des titres  est affichée pour les images qui ont déjà été enregistrées avec du texte en mode [BÉBÉ1]/[BÉBÉ2] (P79) ou [ANIMAL DOMES.] (P80) réglage des noms en mode scène ou [ÉDIT. TITRE].

2 Appuyez sur ▲/▼/◀/▶ pour saisir le texte (commentaires), puis sur [MENU/SET] pour enregistrer le texte.



- Référez-vous à la P130 pour un exemple de saisie de texte.
- Appuyez sur [DISPLAY] pour basculer le texte entre [A] (majuscules) et [a] (minuscules) et [&/1] (caractères spéciaux et chiffres).
- Le curseur à la position d'entrée peut être déplacé vers la gauche avec [] et vers la droite avec [Q].
- Pour enregistrer un espace vide, déplacez le curseur à [ESPACE] et appuyez sur [MENU/SET].
- Pour interrompre l'édition en tout temps lors de la saisie, appuyez sur [].
- **Pour supprimer un caractère, déplacez le curseur à [EFF.] et appuyez sur [MENU/SET].**
- Vous pouvez entrer un maximum de 30 caractères.

3 Appuyez sur ▲/▼/◀/▶ pour déplacer le curseur à [SORT.] puis appuyez sur [MENU/SET] pour terminer la saisie de texte.

4 Appuyez à deux reprises sur [MENU/SET] pour fermer le menu.

- Il est également possible d'utiliser la manette pour effectuer les étapes 1 à 4.

■ Réglage multiple

1 Appuyez sur ◀/▶ pour sélectionner l'image et appuyez ensuite sur ▼ pour sélectionner RÉG./ANNUL.

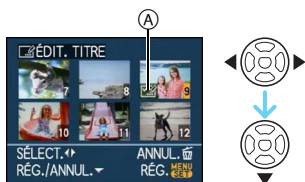

[RÉG.]	L'icône [ÉDIT. TITRE] (A) apparaît.
[ANNUL.]	L'icône [ÉDIT. TITRE] (A) disparaît.

- Répétez cette étape.
- Vous ne pouvez pas modifier ou supprimer des titres dans [MULTI].

2 Appuyez sur [MENU/SET].

- Après avoir effectué l'étape 2, continuez à partir de l'étape 2 dans "Réglage simple" (P128).

■ Supprimez le titre (pour [SIMPLE] seulement)

- 1 Lorsque [SIMPLE] (P128) est sélectionné à l'étape 2, supprimez tout le texte, sélectionnez [SORT.], puis appuyez sur [MENU/SET].
- 2 Appuyez sur [MENU/SET] deux fois pour fermer le menu.

Exemple de saisie de texte

Si vous saisissez [LUMIX] :

- 1 Appuyez sur ▲/▼/◀/▶ pour déplacer le curseur sur [L] puis appuyez sur [MENU/SET].
- 2 Appuyez sur ▲/▼/◀/▶ pour déplacer le curseur sur [U] puis appuyez sur [MENU/SET].
- 3 Appuyez sur ▲/▼/◀/▶ pour déplacer le curseur sur [M] puis appuyez sur [MENU/SET].
- 4 Appuyez sur ▲/▼/◀/▶ pour déplacer le curseur sur [I] puis appuyez sur [MENU/SET].
- 5 Appuyez sur ▲/▼/◀/▶ pour déplacer le curseur sur [X] puis appuyez sur [MENU/SET].





- Le texte enregistré peut être affiché à l'écran de cet appareil.
- Il est possible de faire défiler le texte à l'écran si celui-ci est trop long pour s'afficher en un bloc.
- Les réglages du nom de [BÉBÉ1]/[BÉBÉ2] (P79) ou [ANIMAL DOMES.] (P80) en mode scène peuvent également être enregistrés en utilisant l'opération des phases 2 et 3 lorsque [SIMPLE] (P128) est sélectionné.
- Le réglage du nom dans le mode scène [BÉBÉ1]/[BÉBÉ2] (P79) ou [ANIMAL DOMES.] (P80) ne peut être enregistré en même temps.
- Vous pouvez utiliser le logiciel [PHOTOfunSTUDIO-viewer-] sur le CD-ROM (fourni) pour imprimer le texte (commentaires). [Pour plus de détails sur l'impression, référez-vous au manuel d'utilisation (fichier PDF) du logiciel en question.]
- Vous pouvez mettre en place jusqu'à 50 images avec [MULTI].
- Vous ne pouvez pas utiliser l'édition de titre avec les images suivantes.
 - Images enregistrées avec la qualité réglée sur [RAW] ou [RAW+JPEG]
 - Images captées sur un autre appareil
 - Images animées
 - Images protégées

[TIMBRE CAR.]

Inscription de texte, de dates et d'autres informations sur des images enregistrées

Appuyez sur  pour afficher le menu mode [LECT.] et sélectionnez la rubrique à régler. (P120)

Le texte enregistré, la date, l'âge et la date de voyage peuvent être inscrits sur les photos. Cette fonction est pratique pour l'impression de format régulier. (Les photos de taille supérieure à ) seront redimensionnées lors de l'impression de la date, etc.)

Appuyez sur  pour sélectionner [SIMPLE] ou [MULTI], puis appuyez sur [MENU/SET].





- Aucun texte ni date ne peut être ajouté sur les photos des types suivants.
 - Images enregistrées sans paramétrage de l'horodateur
 - Images enregistrées avec la qualité réglée sur [RAW] ou [RAW+JPEG]
 - Images enregistrées sur un autre appareil
 - Images préalablement imprimées avec [TIMBRE CAR.]
 - Images animées
 - Photos avec piste sonore

■ Réglage simple

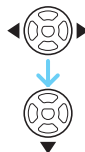
1 Appuyez sur  pour sélectionner l'image, puis appuyez sur .



2 Appuyez sur / pour sélectionner [DATE PR. DE VUE], [ÂGE], [DATE VOYAGE] ou [TITRE], puis appuyez sur [MENU/SET] pour régler chaque rubrique.

**• [DATE PR. DE VUE]**

[S.HEURE]	Imprime l'année, le mois et la date.
[A.HEURE]	Imprime l'année, le mois, la date, l'heure et les minutes.

• [ÂGE]

Si ce réglage est sur [OUI] l'âge est imprimé sur les prises de vues enregistrées lorsque [AVEC ÂGE] est activé sur l'appareil.

• [DATE VOYAGE]

Si ce réglage est sur [OUI], la date de voyage est imprimée sur les prises de vues enregistrées lorsque [DATE VOYAGE] est réglé sur [OUI].

• [TITRE]

Le texte est imprimé de concert avec l'image pour les photos déjà inscrits avec texte sous le réglage du nom dans le mode scène [BÉBÉ1]/[BÉBÉ2] (P79) ou [ANIMAL DOMES.] (P80) ou [ÉDIT. TITRE].

3 Appuyez sur [MENU/SET].

- Si vous réglez [TIMBRE CAR.] pour une photo dont la taille de l'image est supérieure à [3M], la taille de l'image est réduite comme indiqué ci-dessous.

Format	Taille de l'image
4:3	8M / 5M → 3M
3:2	7M / 4.5M → 2.5M
16:9	6M / 3.5M → 2M

- L'image peut devenir légèrement plus rugueuse.

4 Appuyez sur ▲/▼ pour sélectionner [OUI] ou [NON], puis appuyez sur [MENU/SET].

(L'écran ci-dessous apparaît lors de la sélection de l'image enregistrée avec une taille d'image [8M].)



- Le message [EFFACER IMAGE ORIGINALE?] apparaît si l'image est enregistrée avec la taille d'image [3M] ou inférieur.
- L'image est écrasée lors de la sélection de [OUI]. Les images sur lesquelles un texte a été inscrit ne peuvent être restaurées à leur état initial.
- Lorsque [NON] est sélectionné, une image avec texte est nouvellement créée.
- Si l'image originale est protégée, il n'est pas possible de l'écraser. Sélectionnez [NON] pour créer une nouvelle image sur laquelle est inscrit le texte.

5 Appuyez sur [MENU/SET] deux fois pour fermer le menu.

- L'icône du timbre de caractère [TIMBRE CAR.] (A) s'affiche à l'écran du texte est inscrit sur l'image.
- Utilisez le zoom à la lecture pour lire les informations textuelles et les dates ajoutées à l'image (B).

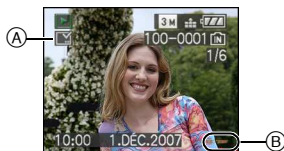

■ Réglage multiple

1 Appuyez sur ◀/▶ pour sélectionner l'image et appuyez sur ▼ pour RÉG./ANNUL.



[RÉG.]	L'icône [TIMBRE CAR.] (A) apparaît.
[ANNUL.]	L'icône [TIMBRE CAR.] (A) disparaît.

- Recommencez cette étape.

2 Appuyez sur [MENU/SET].

- Après avoir effectué l'étape 2, effectuez les étapes à partir de l'étape 2 sous "Réglage simple". (P130)



- Lors du tirage d'images auxquelles du texte a été ajouté, la date recouvrira le texte si vous demandez que la date soit imprimée (au labo ou en réponse à une invite de l'imprimante).
- Il est recommandé d'utiliser la fonction d'inscription de texte lorsqu'il y a beaucoup d'espace libre dans la mémoire interne ou sur la carte mémoire.
- Vous pouvez régler l'impression sur jusqu'à 50 images à la fois sous le mode [MULTI].
- Si [OU] est sélectionné à l'étape 4 et que les photos sélectionnées sous [MULTI] incluent des photos protégées, un message s'affiche et seules les photos protégées ne peuvent recevoir de texte.
- Selon l'imprimante utilisée, certains caractères pourraient être tronqués lors de l'impression de la photo. Vérifiez avant l'impression.
- Il n'est pas possible d'utiliser les fonctions suivantes si du texte a été ajouté à la photo.
 - [TIMBRE CAR.]
 - [IMPR.DPOF] (Réglage de la date d'impression)
 - [REDIMEN.]
 - [CADRAGE]
 - [CONV. FORM.]
- Lorsque le texte est inscrit sur les [0.3m] photos, il est difficile à lire.

[IMPR.DPOF]



Réglage de l'image à imprimer et du nombre de copies

Appuyez sur [MENU/SET] pour afficher le menu mode [LECT.] et sélectionnez la rubrique à régler. (P120)

Le système DPOF "Digital Print Order Format" (instructions numériques pour commande d'impression) permet à l'utilisateur de choisir les photos qui doivent être imprimées, combien de copies de chaque image doivent être imprimées ou si la date d'enregistrement doit être imprimée par des imprimantes photo compatibles ou par un laboratoire de photos. Pour plus de détails, renseignez-vous auprès d'un laboratoire de photo.

Lorsque vous désirez vous servir d'un laboratoire d'impression photo pour imprimer les images enregistrées sur la mémoire interne, copiez-les sur une carte (P139), puis sélectionnez les réglages DPOF.

Appuyez sur ▲/▼ pour sélectionner [SIMPLE], [MULTI] ou [ANNUL.], puis appuyez sur [MENU/SET].



- Vous ne pouvez pas sélectionner [ANNUL.] s'il n'y a aucune impression définie avec les réglages d'impression DPOF.

■ Réglage simple

1 Appuyez sur ◀▶ pour choisir les images à imprimer et appuyez sur ▲/▼ pour définir le nombre de copies.

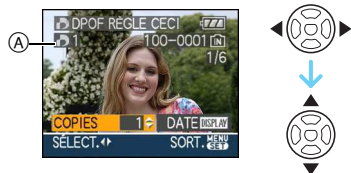

- L'icône du nombre de copies [] (A) s'affiche.
- Le nombre de copies peut être fixé entre 0 et 999. Lorsque le nombre de copies est réglé sur [0], le réglage DPOF est annulé.

2 Appuyez sur [MENU/SET] deux fois pour fermer le menu.

■ Réglage multiple

1 Appuyez sur ◀▶ pour sélectionner l'image à imprimer, puis appuyez sur ▲/▼ pour sélectionner le nombre de copies.

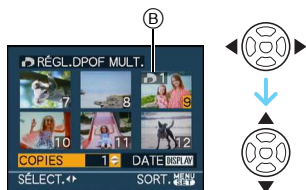

- L'icône du nombre de copies [] (B) s'affiche.
- Recommencez l'étape décrite plus haut. (Vous ne pouvez pas sélectionner toutes les images en une seule fois.)
- Le nombre de copies peut être fixé entre 0 et 999. Lorsque le nombre de copies est réglé sur [0], le réglage DPOF est annulé.

2 Appuyez sur [MENU/SET] deux fois pour fermer le menu.

■ Pour annuler tous les réglages

1 Appuyez sur ▲ pour sélectionner [OUI], puis appuyez sur [MENU/SET].



2 Appuyez sur [MENU/SET] pour fermer le menu.

- Lorsqu'une carte mémoire n'est pas insérée, les réglages de l'impression DPOF de la mémoire interne seront annulés. Lorsqu'une carte mémoire est insérée, les réglages de l'impression DPOF sur la carte seront annulés.

■ Pour imprimer la date

Vous pouvez régler/annuler l'impression de la date de prise de vue en appuyant sur la touche [DISPLAY] après la sélection du nombre de copies.



- L'icône d'impression de la date [] (C) apparaît.
- Lorsque vous allez dans un laboratoire d'impression photo pour une impression numérique, assurez-vous de commander l'impression de la date en supplément si cela est requis.
- Selon le laboratoire d'impression photo ou l'imprimante, la date peut ne pas être imprimée même si vous avez sélectionné l'impression de la date. Pour de plus amples informations, demandez à votre laboratoire d'impression photo ou référez-vous au manuel d'utilisation de l'imprimante.
- Aucune date ne peut être imprimée sur des photos auxquelles du texte a été ajouté.
- Si vous réglez la fonction [TIMBRE CAR.] pour les photos à imprimer avec la date, le réglage de l'impression de la date sera annulé.



- DPOF est l'acronyme de "Digital Print Order Format" (instructions numériques pour commande d'impression). Cette fonction permet l'écriture des instructions d'impression sur le support et permet l'utilisation de celles-ci par un appareil compatible avec DPOF.
- Le réglage d'impression DPOF est une fonction utile pour imprimer des images avec une imprimante compatible PictBridge. Le réglage de l'impression de la date de l'imprimante est prioritaire sur le réglage de l'impression de la date de l'appareil photo. Vérifiez le réglage de l'impression de la date de l'imprimante également. (P145)
- Certaines données DPOF établies par d'autre équipement ne peuvent être utilisées. Dans de tels cas, supprimer toutes les données DPOF puis rétablissez-les sur cet appareil.
- Si le fichier n'est pas conforme aux normes DCF, le réglage d'impression DPOF ne peut pas s'effectuer.
- Les prises de vues avec [QUALITÉ] réglée sur [RAW] ne peuvent être imprimées en DPOF.

[PROTÉGER]**Prévention d'effacement accidentel des images**

Appuyez sur [MENU/SET] pour afficher le menu mode [LECT.] et sélectionnez la rubrique à régler. (P120)



Vous pouvez régler la protection des images que vous ne souhaitez pas effacer par erreur.

Appuyez sur ▲/▼ pour sélectionner [SIMPLE], [MULTI] ou [ANNUL.], puis appuyez sur [MENU/SET].

**■ Réglage simple**

1 Appuyez sur ◀/▶ pour sélectionner l'image et appuyez sur ▼ pour RÉG./ANNUL.



[RÉG.]	L'icône de protection [] (A) apparaît.
[ANNUL.]	L'icône de protection [] (A) disparaît.

2 Appuyez sur [MENU/SET] deux fois pour fermer le menu.

■ Réglage multiple/Pour annuler tous les réglages

Effectuez la même opération que dans "[IMPR.DPOF]". (P132 à 134)



- Si vous appuyez sur [MENU/SET] pendant l'annulation de la protection, l'annulation s'arrêtera à mi-course.
- Le réglage de protection peut ne pas fonctionner sur d'autres appareils.
- Pour supprimer des photos protégées, il faut d'abord enlever la protection.
- Même si cette fonction protège les photos de la mémoire interne ou d'une carte contre un effacement accidentel, le formatage de la mémoire interne ou de la carte supprime irrémédiablement toutes les données qui y étaient enregistrées.
- Même si vous ne protégez pas les photos de la carte mémoire SD ou de la carte mémoire SDHC, elles ne sont pas effacées si la languette de protection contre l'écriture  est placée sur [LOCK].



- Les fonctions suivantes ne peuvent pas être utilisées avec des images protégées.
 - [TOURNER]
 - [DOUBL. SON]
 - [ÉDIT. TITRE]

[DOUBL. SON]



Ajout d'une piste sonore à des images enregistrées

Appuyez sur  pour afficher le menu mode [LECT.] et sélectionnez la rubrique à régler. (P120)
Vous pouvez ajouter une piste sonore à une image enregistrée.

1 Appuyez sur pour sélectionner l'image, puis appuyez sur pour démarrer l'enregistrement sonore.

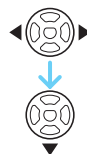

- Le message [ÉCRASER DONNÉES SON?] apparaît si le son a déjà été enregistré. Appuyez sur  pour sélectionner [OUI] et appuyez sur [MENU/SET] pour démarrer l'enregistrement sonore. (L'enregistrement précédent sera effacé.)
- Le doublage du son ne peut pas être utilisé avec les images suivantes.
 - Images animées
 - Images protégées
 - Photos enregistrées au format [RAW] ou [RAW+JPEG].

2 Appuyez sur pour arrêter l'enregistrement.



- L'enregistrement sonore s'arrête automatiquement si  n'est pas appuyé après environ 10 secondes.

3 Appuyez sur [MENU/SET] deux fois pour fermer le menu.



- Le doublage sonore peut ne pas fonctionner correctement sur des images enregistrées par un autre appareil.

**[REDIMEN.]****Réduction de la taille d'une image**

Appuyez sur pour afficher le menu mode [LECT.] et sélectionnez la rubrique à régler.

(P120)

Nous conseillons de redimensionner un fichier à [0.3M] si vous voulez le joindre à un courriel ou le télécharger vers un site Web.

1 Appuyez sur pour sélectionner l'image, puis appuyez sur .

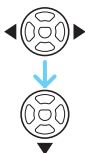

2 Appuyez sur pour sélectionner la taille, puis appuyez sur .

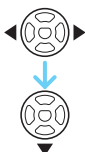

- Des tailles plus petites que celle de l'image enregistrée sont affichées.

Format d'image	Taille d'image
4:3	5M / 3M / 2M / 0.3M
3:2	4.5M / 2.5M
16:9	3.5M / 2M

- Le message [EFFACER IMAGE ORIGINALE?] apparaît.

3 Appuyez sur pour sélectionner [OUI] ou [NON], puis appuyez sur [MENU/SET].



- Lorsque vous choisissez [OUI], l'image est remplacée. Les images redimensionnées ne peuvent pas être ramenées à leurs dimensions originales.
- Lorsque vous choisissez [NON], une nouvelle image redimensionnée est créée.
- Si l'image originale est protégée contre l'effacement, il n'est pas possible d'écraser l'image par celle redimensionnée. Sélectionnez [NON] et créez à nouveau une image redimensionnée.

4 Appuyez sur [MENU/SET] deux fois pour fermer le menu.



- Les images suivantes ne peuvent pas être redimensionnées.

Format d'image	Taille d'image
4:3	0.3M
3:2	2.5M
16:9	2M

- Photos enregistrées au format [RAW] ou [RAW+JPEG].
- Images animées
- Effets d'animation
- Images avec piste sonore
- Images animées préalablement imprimées avec [TIMBRE CAR.]
- Il pourrait ne pas être possible de redimensionner les images enregistrées sur d'autres appareils.

[CADRAGE]

Agrandissement et rognage d'une image

Appuyez sur [MENU] pour afficher le menu mode [LECT.] et sélectionnez la rubrique à régler. (P120)
Vous pouvez élargir, puis extraire la partie importante de l'image enregistrée.

1 Appuyez sur </> pour sélectionner l'image, puis appuyez sur ▼.



- Les images suivantes ne peuvent pas être recadrées.
 - Photos enregistrées au format RAW ou RAW+JPEG.
 - Images animées
 - Effets d'animation
 - Images avec piste sonore
 - Images préalablement imprimées avec [TIMBRE CAR.].

2 Agrandissez ou diminuez à l'aide du zoom les parties à rogner.



3 Appuyez sur ▲/▼/◀/▶ pour déplacer la position de la partie à rogner.



4 Appuyez sur le déclencheur.

- Le message [EFFACER IMAGE ORIGINALE?] apparaît.

5 Appuyez sur ▲/▼ pour sélectionner [OUI] ou [NON], puis appuyez sur [MENU/SET].



- L'image est écrasée lorsque vous sélectionnez [OUI]. Les images rognées ne peuvent pas être restaurées lorsqu'elles ont été écrasées.
- Une image rognée est nouvellement créée lorsque vous sélectionnez [NON].
- Si l'image originale est protégée, vous ne pouvez pas l'écraser. Sélectionnez [NON] et créez à nouveau une image rognée.

6 Appuyez sur [MENU/SET] deux fois pour fermer le menu.



- En fonction de la taille de la coupure, la taille de l'image rognée peut devenir plus petite que celle de l'image originale.
- La qualité d'image de l'image rognée sera altérée.
- Il pourrait ne pas être possible de recadrer des images enregistrées sur d'autres appareils.

[CONV. FORM.]**Changement de format d'une image 16:9**

Appuyez sur  pour afficher le menu mode [LECT.] et sélectionnez la rubrique à régler. (P120)

Vous pouvez convertir des images prises avec un format [16:9] vers un format [3:2] ou [4:3].

1 Appuyez sur ▲/▼ pour sélectionner [3:2] ou [4:3], puis appuyez sur [MENU/SET].

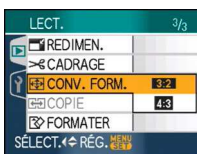

- Les images suivantes ne peuvent pas être converties.
 - Photos enregistrées au format [RAW] ou [RAW+JPEG].
 - Images animées
 - Effets d'animation
 - Images avec piste sonore
 - Images préalablement imprimées avec [TIMBRE CAR.]

2 Appuyez sur ◀/▶ pour sélectionner une image, puis appuyez sur ▼.

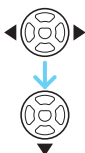
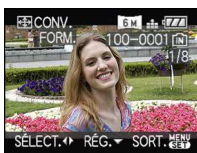

- Si vous sélectionnez et réglez une image qui a un format autre que [16:9], le message [NE PEUT PAS ÊTRE RÉGLÉ SUR CETTE IMAGE] est affiché à l'écran.

3 Appuyez sur ◀/▶ pour déterminer la position horizontale et appuyez sur le déclencheur pour la définir.

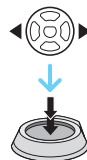

- Utilisez ▲/▼ pour définir la position du cadre des images pivotées verticalement.
- Le message [EFFACER IMAGE ORIGINALE?] apparaît.

4 Appuyez sur ▲/▼ pour sélectionner [OUI] ou [NON], puis appuyez sur [MENU/SET].



- L'image est écrasée lorsque vous sélectionnez [OUI]. Si vous convertissez le format de l'image, puis l'écrasez, vous ne pourrez pas restaurer l'image.
- Une image dont le format a été converti est nouvellement créée lorsque vous sélectionnez [NON].
- Si l'image originale est protégée, vous ne pouvez pas l'écraser. Sélectionnez [NON] et créez à nouveau une image dans le format converti.

5 Appuyez sur [MENU/SET] deux fois pour fermer le menu.



- Après la conversion du format, la taille de l'image peut être plus large que la taille de l'image originale.
- Les fichiers qui ne sont pas conformes aux normes DCF ne peuvent pas être convertis.
- Vous pouvez ne pas être capable de convertir des images prises avec un autre appareil.

**[COPIE]****Copie des données de l'image**

Appuyez sur [**MENU/SET**] pour afficher le menu mode [**LECT.**] et sélectionnez la rubrique à régler.

(P120)

Vous pouvez copier des images enregistrées à partir de la mémoire interne vers une carte et vice versa.

1 Appuyez sur ▲/▼ pour sélectionner la destination de la copie, puis appuyez sur [MENU/SET].

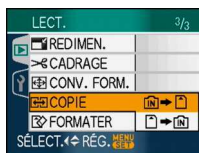

- → :

Toutes les images sur la mémoire interne sont copiées sur la carte en une seule fois. → étape **3**

- → :

Une image à la fois est copiée de la carte vers la mémoire interne. → étape **2**

2 Appuyez sur ◀/▶ pour sélectionner l'image et puis appuyez sur ▼.

(Seulement lorsque vous sélectionnez → .)

3 Appuyez sur ▲ pour sélectionner [OUI], puis appuyez sur [MENU/SET].

(L'illustration montre l'écran lorsque les images sont copiées de la mémoire interne vers la carte.)



- Le message [COPIER CETTE IMAGE DANS LA MÉMOIRE INTERNE?] apparaît lorsque les images sont copiées de la carte vers la mémoire interne.
- Si vous appuyez sur [MENU/SET] pendant la copie des images de la mémoire interne vers la carte, la copie s'arrêtera à mi-course.
- Ne mettez pas l'appareil photo hors tension et n'effectuez aucune opération avant la fin de la copie. Les données de la mémoire interne ou de la carte peuvent être endommagées ou perdues.

4 Appuyez sur [MENU/SET] plusieurs fois pour fermer le menu.

- Si vous copiez des images à partir de la mémoire interne vers la carte, l'écran revient automatiquement sur l'écran de lecture lorsque toutes les images sont copiées.



- Si vous copiez des images à partir de la mémoire interne vers une carte qui n'a pas d'espace mémoire suffisant, les données ne seront copiées qu'à moitié. Nous recommandons d'utiliser une carte avec un espace mémoire supérieur à la capacité de la mémoire interne (environ 27 Mo).
- Si une image ayant le même nom (numéro de dossier/fichier) que l'image qui doit être copiée existe déjà dans la destination de la copie lorsque [IN] → [] est sélectionné, un nouveau dossier est créé et l'image est copiée.
Si une image ayant le même nom (numéro de dossier/fichier) que l'image qui doit être copiée existe déjà dans la destination de la copie lorsque [] → [IN] est sélectionné, l'image ne sera pas copiée.
- La copie des données image peut prendre un certain temps.
- Seules les images enregistrées avec un appareil photo numérique Panasonic (LUMIX) seront copiées.
(Même si les images sont enregistrées avec un appareil photo numérique Panasonic, vous pouvez ne pas être en mesure de les copier si elles ont été éditées avec un ordinateur.)
- Les réglages DPOF sur les données de l'image originale ne seront pas copiés.
Reconfigurez les réglages DPOF après que la copie soit terminée. (P132)

[FORMATER]



Réinitialisation de la mémoire interne ou de la carte

Appuyez sur [MENU/SET] pour afficher le menu mode [LECT.] et sélectionnez la rubrique à régler. (P120)

En règle générale, il n'est pas nécessaire de formater la mémoire interne et la carte.

Formatez-les lorsque le message [ERREUR MÉMOIRE INTERNE] ou [ERREUR CARTE MÉMOIRE] apparaît.

Appuyez sur ▲ pour sélectionner [OUI], puis appuyez sur [MENU/SET].

(L'illustration montre l'écran lorsque la mémoire interne est formatée.)

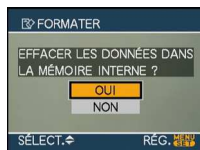

- Lorsqu'il n'y a pas de carte dans l'appareil, vous pouvez formater la mémoire interne. Si une carte est insérée, vous pouvez formater la carte.
- Si vous appuyez sur [MENU/SET] pendant le formatage de la mémoire interne, celui-ci s'arrêtera à mi-course. (Cependant, toutes les images seront effacées.)



- Le formatage supprime irrémédiablement toutes les données, images protégées comprises. Vérifiez attentivement les données avant le formatage.
- Si la carte a été formatée par un ordinateur ou par un autre appareil, formatez-la à nouveau avec l'appareil photo.
- Utilisez une batterie avec suffisamment d'énergie ou l'adaptateur secteur (en option) pour le formatage.
- Ne mettez pas l'appareil photo hors marche, pendant le formatage.
- Le formatage de la mémoire interne peut prendre plus de temps que la carte mémoire. (environ 15 secondes maximum)
- Vous ne pouvez pas formater de carte mémoire SD ou de carte mémoire SDHC si la languette de protection contre l'écriture **(A)** est placée sur [LOCK].



- Si la mémoire interne ou la carte ne peut pas être formatée, consultez le centre de service le plus proche.

Connexion à un ordinateur



Vous pouvez faire l'acquisition d'images enregistrées sur un ordinateur en connectant l'appareil photo et l'ordinateur.

Le logiciel [LUMIX Simple Viewer] ou [PHOTOfunSTUDIO-viewer-] (pour Windows®) sur le CD-ROM (fourni) vous permet de faire facilement l'acquisition d'images enregistrées avec l'appareil photo vers un ordinateur, de les imprimer et de les envoyer par courriel.

Si vous utilisez "Windows 98/98SE", installez le pilote USB et connectez-le à l'ordinateur.

Référez-vous aux manuels d'utilisation séparés pour les logiciels fournis ou pour des informations à propos du logiciel sur le CD-ROM (fourni) et son installation.

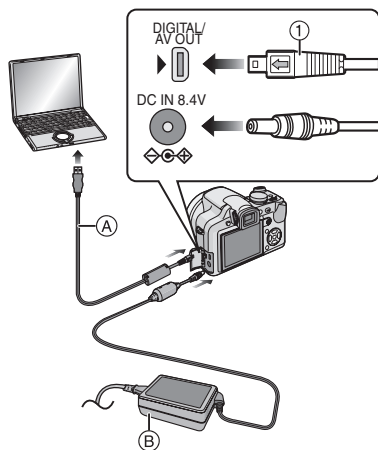

- (A) Câble de connexion USB (fourni)
 (B) Adaptateur secteur (en option)
- Utilisez une batterie avec suffisamment d'énergie ou l'adaptateur secteur (en option).

- Mettez l'appareil photo hors marche avant d'insérer ou retirer le câble de l'adaptateur secteur (en option).
- Réglez l'appareil photo sur un autre mode que le mode [P].

1 Mettez l'appareil photo et le PC en marche.

2 Connectez l'appareil photo à un ordinateur à l'aide du câble de connexion USB (A) (fourni).

- Branchez le câble USB avec le symbole [←] faisant face au symbole [▶] de la prise [DIGITAL].
- Tenez le câble USB par ① et insérez ou retirez-le tout droit. (Si vous forcez sur le câble USB en le tordant vous pouvez déformer les bornes de connexion et endommager l'appareil photo ou l'appareil connecté.)

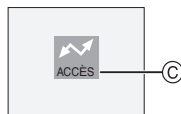

- (C) Ce message apparaît durant le transfert des données.

[Windows]

Le lecteur apparaît dans le dossier [My Computer] (Poste de travail).

- Lors de la première connexion de l'appareil à l'ordinateur, le pilote requis est automatiquement installé pour que la fonction prêt-à-l'emploi de Windows puisse reconnaître l'appareil photo. Une fois installé, le pilote apparaît dans [My Computer] (Poste de travail).

[Macintosh]

Le lecteur est affiché à l'écran.

- Le lecteur est affiché en tant que [LUMIX] si vous connectez l'appareil photo sans carte.
- Le lecteur est affiché en tant que [NO_NAME] (SANS_NOM) ou [Untitled] (Sans titre) lorsque vous connectez l'appareil photo avec une carte insérée.

■ À propos de la visualisation d'images animées sur un ordinateur

Utilisez le logiciel "QuickTime" du CD-ROM (fourni) pour visualiser des images animées enregistrées par l'appareil photo sur votre ordinateur.

- Si vous utilisez "Windows 98/98SE/Me", téléchargez "QuickTime 6.5.2 for Windows" du site suivant et installez-le.
<http://www.apple.com/support/downloads/quicktime652forwindows.html>
- Ce logiciel est installé par défaut sur "Macintosh OS".

■ Organisation des dossiers

Les dossiers sont affichés comme dans l'illustration suivante.

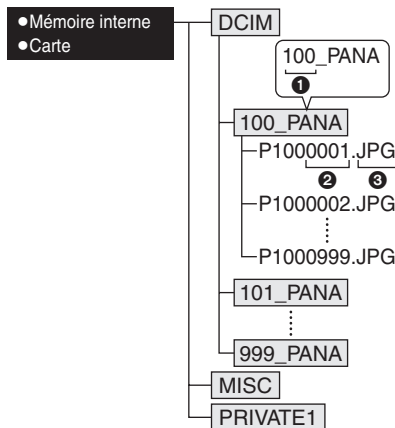

❶ Numéro de dossier

❷ Numéro de fichier

❸ JPG: photos
 MOV: images animées
 RAW: Images dans des fichiers RAW

MISC: Impression DPOF
 Favoris
 Diaporama d'une catégorie

PRIVATE1: Images animées

- À l'enregistrement, 999 photos peuvent être incluses dans un dossier. Si le nombre de photos dépasse 999, un autre dossier sera créé.
- Lorsque vous restaurez les numéros de fichier ou de dossier, sélectionnez [RENUM.FICHIER] dans le menu [CONFIG.].

■ Conditions sous lesquelles un numéro de dossier différent est utilisé

Dans les cas suivants, la photo n'est pas enregistrée dans le même dossier que la photo enregistrée précédemment. Elle est enregistrée dans un dossier avec un nouveau numéro.

- 1 Lorsque le dossier venant d'être enregistré contient un fichier image ayant le numéro 999 (exemple: P1000999.JPG).
- 2 Lorsque la carte venant d'être enregistrée contient, par exemple, un dossier avec le chiffre 100 [100_PANA] et qu'elle est retirée et remplacée par une carte contenant un dossier portant un nom avec le chiffre 100 mais enregistré par un appareil photo d'une marque différente (100XXXXX, avec XXXXX comme nom de marque) et qu'une image est enregistrée.
- 3 En enregistrant après avoir sélectionné [RENUM.FICHIER] à partir du menu [CONFIG.]. (Les photos seront enregistrées dans un nouveau dossier avec un numéro suivant le dossier enregistré juste avant. En utilisant [RENUM.FICHIER] sur une carte qui ne contient ni dossier ni photo, comme une carte venant d'être formatée, le numéro de dossier peut être initialisé à 100.)



■ À propos de la connexion PTP

Si le système d'exploitation est "Windows XP", "Windows Vista" ou "Mac OS X", vous pouvez vous connecter en mode PTP si vous réglez l'appareil photo sur le mode  et puis connectez votre ordinateur.

- Seule la lecture des images à partir de l'appareil photo est possible; aucune image ne peut être sauvegardée sur la carte mémoire ni être effacée.
- Si la carte mémoire contient 1000 images ou plus, il se pourrait qu'il ne soit pas possible de les importer.



- N'utilisez pas d'autres câbles de connexion USB à l'exception de celui fourni.
- Ne débranchez pas le câble USB pendant que [ACCÈS] est affiché.
- Lorsqu'il y a beaucoup de photos sur la carte, cela prend du temps à les transférer.
- Il se peut que vous ne réussissiez pas à visualiser correctement les images animées enregistrées sur la carte mémoire lorsque l'appareil photo est connecté à un ordinateur. Dans ce cas, téléchargez les images animées sur l'ordinateur et visualisez-les à nouveau.
- Si la batterie est épuisée lors de la communication entre l'appareil et l'ordinateur, les données enregistrées peuvent être endommagées. Si vous branchez l'appareil photo à un ordinateur, utilisez des piles avec suffisamment d'énergie ou l'adaptateur secteur (en option).
- Si la puissance restante de la batterie est faible lorsque l'appareil et le PC sont raccordés, un signal sonore est émis.
- **Si le système d'exploitation de votre ordinateur est "Windows 2000" et que vous branchez l'appareil photo à l'ordinateur via un câble USB, ne remplacez pas la carte avec l'appareil connecté à l'ordinateur. Les informations sur la carte peuvent être endommagées. Les informations de carte peuvent être endommagées. Utilisez la fonction "Safely Remove Hardware" (Supprimer le périphérique en toute sécurité) sur la barre des tâches de votre PC pour remplacer la carte.**
- Les photos éditées ou ayant fait l'objet d'une rotation sur un PC peuvent être affichées en noir dans le mode lecture, visualisation "mosaïque" et lecture du calendrier.
- Lisez le manuel d'utilisation du PC.
- Si la carte n'est pas insérée dans l'appareil photo lors du branchement à un ordinateur, il est possible d'accéder aux données se trouvant dans la mémoire interne et de les modifier si désiré. Si par contre la carte est insérée dans l'appareil photo, ce sont les données se trouvant sur la carte qui pourront être accédées et modifiées.

- Vous ne pouvez pas commuter le support d'enregistrement entre la mémoire interne et la carte pendant que l'appareil photo est connecté à l'ordinateur. Lorsque vous désirez commuter le support d'enregistrement, débranchez le câble USB, insérez (ou retirez) la carte, puis branchez à nouveau le câble USB à l'ordinateur.
- Le message apparaît si vous réglez la molette de sélection sur le mode impression [] lorsque l'appareil photo est connecté à un ordinateur. Lorsque vous reconnecter l'imprimante, réglez le mode sur un mode autre que le mode [] et assurez-vous qu'il n'y a aucun transfert de données en cours. ([ACCÈS] apparaît à l'écran ACL durant le transfert des données.)

Impression des photos



En branchant l'appareil photo directement à une imprimante prenant en charge PictBridge via le câble de connexion USB (fourni), vous pouvez sélectionner les images à imprimer ou démarrer l'impression sur l'écran de l'appareil photo.

Sélectionnez les réglages de l'impression tels que la qualité d'impression sur l'imprimante à l'avance. (Lisez le manuel d'utilisation de l'imprimante.)

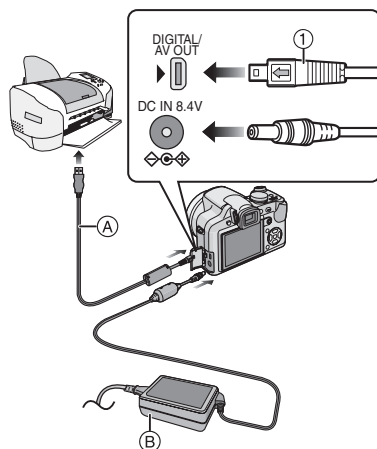

(A) Câble de connexion USB (fourni)

(B) Adaptateur secteur (en option)

- L'impression de certaines images peut prendre un certain temps. Utilisez une batterie avec suffisamment d'énergie ou l'adaptateur secteur (en option) lorsque vous connectez une imprimante.
- Mettez l'appareil photo hors marche avant d'insérer ou retirer le câble de l'adaptateur secteur (en option).

1 Mettez l'appareil photo et l'imprimante en marche.

2 Réglez la molette de sélection sur [].

3 Connectez l'appareil photo à une imprimante à l'aide du câble USB (A)

- Branchez le câble de connexion USB avec la marque [] face à la marque [] de la prise [DIGITAL].
- Tenez la prise USB par ① et insérez ou retirez-la tout droit.



- Si la molette de sélection n'est pas réglée sur [] lorsque l'appareil photo est connecté à l'imprimante, déconnectez le câble USB, réglez la molette de sélection sur [] et puis connectez de nouveau le câble USB. (Selon l'imprimante, il pourrait être nécessaire de couper et rétablir le contact sur celle-ci.)
- N'utilisez pas d'autres câbles de connexion USB à l'exception de celui fourni.
- Si la carte n'est pas insérée dans l'appareil photo lors du branchement à une imprimante, il est possible d'accéder aux données se trouvant dans la mémoire interne. Si par contre la carte est insérée dans l'appareil photo, ce sont les données se trouvant sur la carte qui pourront être accessibles.
- Vous ne pouvez pas commuter le support d'enregistrement entre la mémoire interne et la carte pendant que l'appareil photo est connecté à l'imprimante. Lorsque vous désirez commuter le support d'enregistrement, débranchez le câble USB, insérez (ou retirez) la carte, puis branchez à nouveau le câble USB à l'imprimante.
- Si vous désirez imprimer l'âge dans le mode scène [BÉBÉ1]/[BÉBÉ2] ou [ANIMAL DOMES.] ou le nombre de jours passés depuis la date de départ dans [DATE VOYAGE], utilisez le logiciel [LUMIX Simple Viewer] ou [PHOTOfunSTUDIO-viewer-] sur le CD-ROM (fourni) et imprimez à partir du PC. Utilisez [PHOTOfunSTUDIO-viewer-] pour imprimer le nom enregistré dans [BÉBÉ1]/[BÉBÉ2] ou [ANIMAL DOMES.] ou le texte (commentaires) saisi avec [ÉDIT. TITRE]. Pour plus d'informations, référez-vous au manuel d'utilisation (fichier PDF) du logiciel.
- Pour en savoir davantage sur les imprimantes compatibles PictBridge, contactez votre revendeur local.

■ Sélection et impression d'une seule image

1 Appuyez sur ◀/▶ pour sélectionner l'image, puis appuyez sur [MENU/SET].

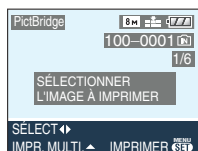

- Le message disparaît au bout d'environ 2 secondes.

2 Appuyez sur ▲ pour sélectionner [DÉPART IMPRESS.], puis appuyez sur [MENU/SET].

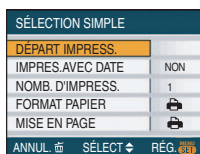

- Appuyez sur [MENU/SET] pour annuler l'impression en cours.

3 Déconnectez le câble de connexion USB après l'impression.

■ Sélection et impression de plusieurs images

1 Appuyez sur ▲.

2 Appuyez sur ▲/▼ pour sélectionner une rubrique, puis appuyez sur [MENU/SET].

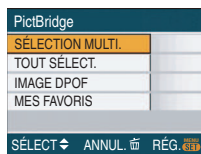

[SÉLECTION MULTI]

Plusieurs images sont imprimées en une seule fois.

- Après avoir sélectionné [SÉLECTION MULTI], appuyez sur ◀/▶ pour sélectionner les images à imprimer et puis appuyez sur ▼. L'icône [] apparaît sur l'image qui doit être imprimée. (Appuyez sur ▼ de nouveau pour annuler le réglage.) Appuyez sur [MENU/SET] après la fin du réglage.

[TOUT SÉLECT.]

Imprime toutes les images mémorisées.

[IMAGE DPOF]

Imprime uniquement les images [DPOF].

[MES FAVORIS]*

Imprime uniquement les images sélectionnées comme favoris.

- * Ceci apparaît uniquement lorsque [MES FAVORIS] est réglé sur [OUI]. (Par contre si aucune des images n'a [★] affiché, vous ne pouvez pas la sélectionner même si [MES FAVORIS] est réglé sur [OUI].)

3 Appuyez sur ▲ pour sélectionner [DÉPART IMPRESS.], puis appuyez sur [MENU/SET].

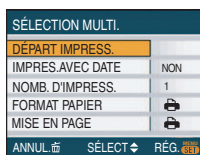

- [IMPRES. AVEC DATE] et [NOMB. D'IMPRESS.] ne sont pas affichés lorsque [IMAGE DPOF] est sélectionné.
- Les réglages d'impression sont affichés lors de la sélection de [IMAGE DPOF]. Si vous sélectionnez les réglages DPOF, référez-vous à la P132, puis réglez-les.
- Appuyez sur [MENU/SET] pour annuler l'impression.
- Si vous sélectionnez [SÉLECTION MULTI], [TOUT SÉLECT.] ou [MES FAVORIS] un écran de confirmation de l'impression apparaît. Sélectionnez [OUI] et imprimez les images.
- Le message [IMPRESSION ## IMAGES. VOULEZ-VOUS L'EFFECTUER ?] apparaît sur l'écran de confirmation de l'impression si le nombre d'impression est de plus de 1000.

4 Déconnectez le câble de connexion USB après l'impression.

■ Réglage de l'impression de la date, le nombre d'impression, le format du papier et la mise en page

Sélectionnez et réglez chaque rubrique à l'étape 3.

- Lors de l'impression d'images dans un format ou avec une mise en page non prise en charge par l'appareil photo, réglez [FORMAT PAPIER] ou [MISE EN PAGE] à [🖨️], puis réglez le format ou la mise en page du papier sur l'imprimante. (Pour plus de détails, référez-vous au manuel d'utilisation de l'imprimante.)

• [IMPRES. AVEC DATE]

[NON]	La date n'est pas imprimée.
[OUI]	La date est imprimée.

- Si l'imprimante ne prend pas en charge l'impression de la date, il ne sera pas possible de l'imprimer sur la photo.

• [NOMB. D'IMPRESS.]

Réglez le nombre de copies.

- Vous pouvez sélectionner jusqu'à 999 impressions.

• [FORMAT PAPIER]

(Formats de papier possibles avec l'appareil)





Les tailles de papier sont affichées sur les pages 1/2 et 2/2. Appuyez sur ▼ pour sélectionner.

1/2	
	Les paramètres de l'imprimante ont la priorité.
[L/3.5"×5"]	89 mm×127 mm
[2L/5"×7"]	127 mm×178 mm
[POSTCARD]	100 mm×148 mm
[A4]	210 mm×297 mm
2/2*	
[CARD SIZE]	54 mm×85,6 mm
[10×15cm]	100 mm×150 mm
[4"×6"]	101,6 mm×152,4 mm
[8"×10"]	203,2 mm×254 mm
[LETTER]	216 mm×279,4 mm

- * Ces rubriques ne s'affichent pas si l'imprimante ne prend pas en charge les formats de papier.

• [MISE EN PAGE]

(Mises en page pour impression pouvant être sélectionnées avec cet appareil)

	Les paramètres de l'imprimante ont la priorité.
	1 photo sans cadre sur 1 page
	1 photo avec cadre sur 1 page
	2 photos sur 1 page
	4 photos sur 1 page

• La rubrique ne peut pas être sélectionnée si l'imprimante ne prend pas en charge la mise en page.

■ Réglage préalable de l'impression de la date au moyen du standard DPOF

Nous recommandons le réglage de l'impression de la date DPOF avec [IMPR.DPOF] (P133) à l'avance lorsque l'imprimante est compatible. Si vous sélectionnez [IMAGE DPOF], l'impression démarre et la date est imprimée.

■ Mise en page de l'impression

• Lors de l'impression répétée d'une photo sur une même page

Par exemple, si vous désirez imprimer la même photo 4 fois sur une même page, réglez [MISE EN PAGE] sur , puis réglez [NOMB. D'IMPRESS.] sur 4.

• Lors de l'impression de différentes images sur une même page

Par exemple, si vous désirez imprimer 4 différentes photos sur une même page, réglez [MISE EN PAGE] sur , puis réglez le nombre de copies sur 1 dans [COPIES] du réglage de l'impression DPOF (P132) pour chacune des 4 photos.



- Ne débranchez pas le câble USB si l'icône d'avertissement de déconnexion du câble  est affichée. (Selon l'imprimante, l'icône peut ne pas être affichée.)
- Si la puissance restante de la batterie devient faible lorsque l'appareil et le PC sont raccordés, un signal sonore est émis. Le cas échéant, interrompez la communication. Si cela survient pendant l'impression, appuyez sur [MENU/SET] et arrêtez immédiatement l'impression. Sinon, déconnectez le câble USB.
- Lorsque l'indicateur  devient orange durant l'impression, l'appareil photo reçoit un message d'erreur venant de l'imprimante. À la fin de l'impression, assurez-vous qu'il n'y a aucun mauvais fonctionnement.
- Avec le protocole d'impression DPOF, si le nombre total d'impression ou le nombre d'images imprimées est élevé, les images peuvent être imprimées plusieurs fois. L'indication du nombre restant d'impression peut être différente du réglage. Cependant, cela n'est le signe d'aucune anomalie.
- Le paramétrage de la date sur l'imprimante peut avoir priorité sur celui établi sur l'appareil photo. Il convient donc de vérifier ce paramétrage sur l'imprimante.
- Le message [LE MODE USB A CHANGÉ. VEUILLEZ RETIRER LE CÂBLE USB.] apparaît si vous mettez la molette de sélection sur un autre mode que  tandis que l'appareil photo et l'imprimante sont connectés. Réglez la molette de sélection sur  de nouveau et déconnectez le câble USB. Si ceci survient pendant l'impression, arrêtez celle-ci et déconnectez le câble USB.
- Au moment de l'impression des fichiers image RAW, les images JPEG enregistrées simultanément par l'appareil seront imprimées. Si l'impression des fichiers image JPEG n'est pas possible, les fichiers image RAW ne pourront elles non plus être imprimées.

Visualisation des images sur un téléviseur



■ Visualisation des images à l'aide du câble AV (fourni)

- Réglez [FORMAT TV].
- Mettez l'appareil et le téléviseur hors marche.

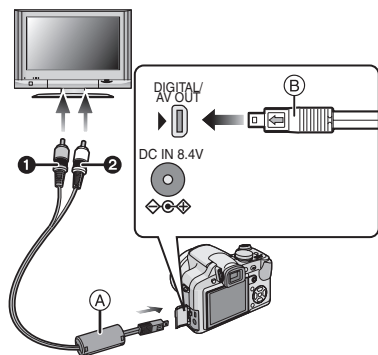

1 Branchez le câble AV (A) (fourni) à la prise [AV OUT] de l'appareil photo.

- Branchez le câble AV avec la marque [←] face à la marque [→] de la prise de sortie [AV OUT].
- Tenez le câble AV par (B) et insérez ou retirez-le tout droit.

2 Branchez le câble AV aux prises d'entrée vidéo et d'entrée audio du téléviseur.

- ① Jaune: dans la prise d'entrée vidéo
- ② Blanc: dans la prise d'entrée audio

3 Mettez le téléviseur en marche et sélectionnez la source d'entrée externe appropriée.

4 Mettez l'appareil photo en marche.



- Selon le format sélectionné, des bandes noires peuvent apparaître dans le haut et le bas ou sur les côtés des images.
- N'utilisez pas d'autres câbles AV à l'exception de celui fourni.
- La lecture sonore est monaural.
- Lisez le manuel d'utilisation du téléviseur.
- Lorsque vous visionnez une image verticalement, elle peut être floue.
- Lors du réglage de [SORTIE VIDEO] au menu [CONFIG.], vous pouvez sélectionner NTSC ou PAL selon le système de télévision utilisé à l'étranger.

■ Visualisation des images sur un téléviseur acceptant la carte mémoire SD

Il est possible de visualiser des images fixes enregistrées sur une carte mémoire SD sur un téléviseur acceptant la carte mémoire SD.



- Selon le modèle du téléviseur, les images peuvent ne pas être affichées en plein écran.
- Les images animées ne peuvent pas être visualisées. Pour visualiser des images animées, connectez l'appareil photo au téléviseur avec un câble AV (fourni).
- Vous pouvez ne pas être capable de lire des carte MultiMediaCard.

Utilisation du filtre protecteur/filtre ND

Le filtre protecteur (DMW-LMC46; en option) est un filtre transparent qui n'affecte ni les couleurs ni la quantité de lumière, donc il peut être toujours utilisé pour protéger l'objectif de l'appareil photo.

Le filtre ND (DMW-LND46; en option) réduit la quantité de lumière d'environ $1/8^e$ (égal à un réglage de la valeur de l'ouverture de 3 incréments) sans affecter la balance des couleurs.

Désactivez le flash, mettez l'appareil en marche, tournez le levier du zoom vers la position Tele, puis fixez le filtre protecteur/filtre ND lorsque le barillet de l'objectif est ouvert. Lors de la mise en place ou du retrait du filtre protecteur/filtre ND, tenez l'extrémité du barillet d'objectif afin de le garder en place. Puis, tournez lentement le filtre protecteur/filtre ND lors de la mise en place ou de son retrait.

Amenez la longueur focale à son maximum avant de fixer le filtre protecteur ① ou le filtre ND ②.

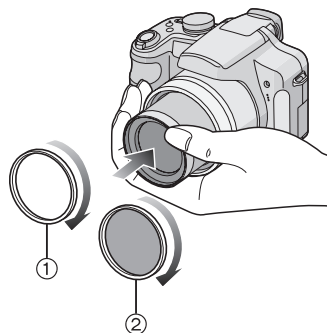

- N'installez pas le filtre protecteur et le filtre ND en même temps.
- Si le filtre protecteur/filtre ND ont été trop serrés, vous pourriez ne pas pouvoir les retirer. Ne les serrez pas à fond.
- Si le filtre protecteur/filtre ND tombent, ils peuvent se casser. Faites attention à ne pas les faire tomber lorsque vous les fixez à l'appareil.
- Assurez-vous de ne pas salir ou mettre vos doigts sur le filtre protecteur ou ND lorsqu'il est fixé à l'appareil, sinon la mise au point pourrait être ajustée à la lentille et non au sujet.
- **MC**="Multi-coated" (Multicouches)
ND="Neutral Density" (Gris neutre)

Affichage à l'écran

Autres

À l'enregistrement

Enregistrement en mode normal de prises de vues [P] (Réglage initial)

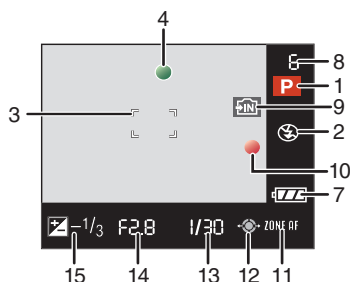
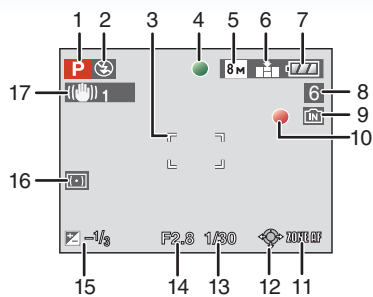

- 1 Mode d'enregistrement
- 2 Mode flash (P50)
- 3 Aire de mise au point automatique (P31)
- 4 Mise au point (P31)
- 5 Taille de l'image (P98)
- 6 Qualité (P98)
En mode images animées (P86)
30FPS_VGA / 10FPS_VGA / 30FPS_CVGA / 10FPS_CVGA / 30FPS_16_9 / 10FPS_16_9
[[[O]]]: Indicateur d'instabilité (P33)
- 7 Indicateur de l'état de batterie (P29)
- 8 Nombre d'images enregistrables (P167)
Durée d'enregistrement disponible (P86): R8m30s
- 9 Mémoire interne (P18, 29)
[]: Carte (P18, 29)
- 10 État de l'enregistrement
- 11 Sélection de zone de mise au point manuelle (P103)
Mise au point manuelle (P67)
- 12 Manette de commande (P34, 42, 64, 65)
- 13 Vitesse d'obturation (P31)
[i]ISO: ISO intelligent (P96)
- 14 Valeur d'ouverture (P31)
- 15 Compensation de l'exposition (P57)
- 16 Mode de mesure (P100)
- 17 Stabilisateur de l'image (P104)

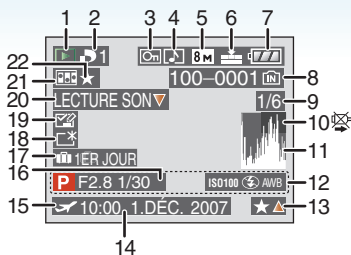

À la visualisation

- 1 Mode lecture (P42)
 - 2 Nombre d'impressions DPOF (P132)
 - 3 Image protégée (P134)
 - 4 Image avec son/Images animées (P116)
 - 5 Format de l'image (P98)
 - 6 Qualité (P98)
- En mode images animées (P116)
- 30fps_VGA / 10fps_VGA / 30fps_QVGA / 10fps_QVGA (4:3)
- 30fps_16:9 / 10fps_16:9 (16:9)
- 7 Indicateur de l'état de la batterie (P29)
 - 8 Numéro de dossier/fichier (P143)
Mémoire interne (P18)
: Carte (P18)
 - 9 Numéro de l'image/images totales
 - 10 Icône d'avertissement de déconnexion du câble (P149)
Temps d'enregistrement d'images animées (P116): 8m30s
 - 11 Histogramme (P47)
 - 12 Données d'enregistrement
 - 13 Réglages des favoris (P127)/Temps de lecture passé (P116): 8m30s
 - 14 Date et heure enregistrées
Nom (P79)
Titre (P128)
 - 15 Réglage du lieu de destination (P90)
 - 16 Âge (P79)

- 17 Nombre de jours passés depuis la date de voyage (P88)
- 18 Accentuation ACL (P48)
- 19 Title edit completed display (P128)
- 20 Lecture audio (P116)
En mode image animées (P116):
LECTURE
IMAGE ANIMÉE V
- 21 Effet d'animation (P109)
Avec inscription de texte (P130): 
- 22 Mes favoris (P127)

Précautions à prendre

■ Utilisation optimale de l'appareil Prenez soin de ne pas faire tomber l'appareil et de ne pas le soumettre à de fortes pressions.

- Veillez à ne pas faire tomber ou heurter l'étui dans lequel se trouve l'appareil photo. Le choc pourrait endommager l'appareil photo, l'objectif ou l'écran ACL.
- Évitez l'utilisation de sac en papier; l'appareil photo pourrait chuter et être endommagé si le sac se déchire.
- Nous recommandons l'achat d'un sac ou d'un étui de transport robuste chez votre détaillant afin de protéger votre appareil photo contre tout choc.

Évitez d'approcher l'appareil photo de tout équipement magnétisé (four à micro-ondes, téléviseur, équipement de jeux vidéo, etc.).

- Si vous utilisez l'appareil photo à proximité d'un téléviseur, les radiations électromagnétiques pourraient nuire au son et à l'image.
- N'utilisez pas l'appareil photo à proximité d'un téléphone cellulaire; cela pourrait entraîner un bruit nuisible à l'image et au son.
- Le puissant champ magnétique de haut-parleurs ou de moteurs peut endommager les données enregistrées et distordre les images.
- Les ondes électromagnétiques émises par un microprocesseur peuvent nuire à l'appareil photo numérique et perturber l'image et le son.
- Advenant le cas où le fonctionnement de l'appareil serait dérangé par un champ magnétique, coupez le contact, retirez la batterie ou débranchez l'adaptateur secteur (modèle en option) pour ensuite soit remettre la batterie en place, soit rebrancher l'adaptateur. Remettez l'appareil en marche.

N'utilisez pas l'appareil photo à proximité d'un émetteur radio ou de lignes à haute tension.

- L'utilisation de l'appareil photo à proximité d'un émetteur radio ou de lignes à haute tension pourrait nuire à l'image ou au son.

Utilisez toujours les cordons et câbles fournis. Si vous utilisez des accessoires en option, utilisez les cordons et les câbles fournis avec ceux-ci. Ne tirez pas sur les câbles et les cordons.

Ne répandez pas d'insecticides ou de substances chimiques volatiles sur l'appareil.

- De telles substances répandues sur l'appareil pourraient déformer le boîtier ou endommager le fini.
- Évitez tout contact prolongé de l'appareil avec des matières plastiques ou du caoutchouc.

N'utilisez jamais de benzène, de solvant ou d'alcool pour nettoyer l'appareil.

- Avant le nettoyage de l'appareil photo, retirez la batterie ou débranchez l'adaptateur secteur (en option) de la prise électrique.
- Le boîtier peut être endommagé et le fini peut s'écailler.
- Essuyez le boîtier avec un linge doux et sec.
- N'utilisez pas de détergent ni un linge chimique.

- **Précautions à prendre avec l'écran à cristaux liquides/Visueur**
- **N'appliquez pas de pression trop forte sur l'écran; cela pourrait entraîner des distorsions chromatiques ou un mauvais fonctionnement.**
- Si l'appareil est extrêmement froid lorsqu'il est mis en marche, l'image affichée sur l'écran à cristaux liquides sera, au début, plus sombre que d'ordinaire. Toutefois, à mesure que l'appareil se réchauffe, l'image redevient normale.

Une technologie de très grande précision est utilisée pour la production de l'écran à cristaux liquides/écran du viseur. Cependant il peut y avoir des points lumineux ou sombres (rouge, bleu ou vert) à l'écran. Il ne s'agit pas d'un mauvais fonctionnement. Il en résulte que le taux de pixels efficaces atteint 99,99 % avec seulement 0,01 % de pixels inactifs ou toujours éclairés. Les points ne seront pas enregistrés sur les photos de la mémoire interne ou d'une carte.

- **Précautions à prendre avec l'objectif**
- N'appuyez pas avec force sur l'objectif.
- Ne pas laisser l'objectif orienté vers les rayons du soleil; cela pourrait entraîner des problèmes de fonctionnement. Aussi convient-il de prendre des précautions si l'appareil est laissé à l'extérieur ou sur le bord d'une fenêtre.
- Lorsqu'il y a de la saleté (eau, huile, et traces de doigts, etc.) sur la surface de l'objectif, l'image peut en être affectée. Essayez légèrement la surface de l'objectif avec un chiffon sec et doux avant et après les prises de vues.

■ Batterie

La batterie est une batterie de type lithium-ion rechargeable. Sa capacité à générer du courant provient d'une réaction chimique qui a lieu à l'intérieur. Cette réaction est sensible à la température ambiante et à l'humidité. Si la

température est trop élevée ou trop basse, la durée de fonctionnement de la batterie sera plus courte.

Retirez toujours la batterie après l'usage.

Si vous faites accidentellement tomber la batterie, vérifiez si le corps de la batterie et les bornes ne soient pas abîmés.

- La mise en place de batterie abîmée peut endommager l'appareil photo.

Emmenez des batteries de réserve chargées en voyage.

- Sachez que la durée de fonctionnement de la batterie diminue sous de basses températures comme celles des pistes de ski.
- Lorsque vous voyagez, n'oubliez pas d'emporter le chargeur de la batterie (fourni) afin que vous puissiez recharger la batterie dans le pays où vous voyagez.

Mise au rebut de batteries inutilisables.

- Les batteries ont une durée de vie limitée.
- Ne jetez pas les batteries dans le feu car cela pourrait provoquer une explosion.

Ne mettez pas les bornes de la batterie en contact avec des objets métalliques (comme des colliers, épingles, etc.).

- Ceci peut causer des courts-circuits ou générer de la chaleur et vous pouvez être sévèrement brûlé si vous touchez une batterie.

■ Chargeur

- Si vous utilisez le chargeur de la batterie près d'une radio, la réception de la radio peut être dérangée.
- Gardez le chargeur à 1 m ou plus des radios.
- Le chargeur peut générer des bourdonnements lorsqu'il est en cours d'utilisation. Il ne s'agit pas d'un mauvais fonctionnement.
- Après utilisation, assurez-vous de débrancher le câble CA de la prise électrique. (Un très faible courant est consommé, s'il est laissé branché.)
- Veillez à ce que les bornes du chargeur soient toujours propres

■ Carte

Évitez d'exposer la carte à une température élevée ou aux rayons directs du soleil ou encore de la laisser dans un endroit où peuvent être facilement générées des ondes électromagnétiques ou de l'électricité statique.

Évitez de plier ou de laisser tomber la carte.

- Cela pourrait l'endommager de même qu'effacer les données qui y sont enregistrées.
- Rangez la carte dans son boîtier ou dans le sac de rangement après usage et lorsque vous l'entrez ou la transportez.
- Ne touchez pas les bornes de la carte avec les doigts. Protégez la carte de la saleté, de la poussière et de l'eau.

■ Si vous prévoyez ne pas utiliser l'appareil pendant un certain temps

- Rangez la batterie dans un endroit frais et sec, où la température est relativement stable.
[Température recommandée: 15 °C à 25 °C, taux d'humidité recommandé: 40 % à 60 %]
- Retirez toujours la carte mémoire et la batterie de l'appareil.
- Si la batterie est laissée dans l'appareil photo elle se déchargera même si l'appareil est éteint. Si la batterie continue à être laissée dans l'appareil photo, elle se déchargera excessivement et peut devenir inutilisable même si elle est chargée.
- Lors du rangement de la batterie pour une longue période, nous recommandons de la charger une fois par an. Retirez la batterie de l'appareil photo et rangez-la à nouveau après qu'elle ait été complètement déchargée.
- Si l'appareil est rangé dans un garde-robe ou une commode, il est recommandé de le ranger accompagné du gel dessiccant.

■ À propos des données images

- Les données enregistrées peuvent être endommagées ou perdues si l'appareil tombe en panne à cause d'une mauvaise manipulation. Panasonic ne saura être tenue pour responsable de tout dommage résultant d'une perte de données enregistrées.

■ À propos du trépied

- Lorsque vous utilisez un trépied, assurez-vous qu'il est stable lorsque l'appareil photo est fixé dessus.
- Il pourrait ne pas être possible de retirer la carte ou la batterie lors de l'utilisation d'un trépied.
- Assurez-vous que la vis du trépied n'est pas inclinée lors de la fixation ou du retrait de l'appareil photo. Dans un tel cas, la vis pourrait être endommagée si elle est trop serrée. De plus, le boîtier de l'appareil et la plaque signalétique pourraient également être endommagés ou éraflés si l'appareil est vissé de façon trop serrée au trépied.
- Lisez attentivement le manuel d'utilisation pour le trépied.

Affichage des messages

Des messages de confirmation ou d'erreur seront affichés à l'écran dans certains cas. La majorité des messages sont décrits ci-dessous comme exemple.

[CETTE CARTE MÉMOIRE EST VERROUILLÉE]

Les languettes de protection contre l'écriture de la carte mémoire SD et la carte mémoire SDHC sont déplacées vers [LOCK]. Déplacez les languettes vers l'arrière pour les déverrouiller. (P18, 135, 141)

[AUCUNE IMAGE VALABLE À LIRE]

Visualisez après une prise de vue ou après avoir inséré une carte contenant une image.

[CETTE IMAGE EST PROTÉGÉE]

Effacez ou écrasez l'image après avoir annulé le réglage de protection. (P134)

[CETTE IMAGE NE PEUT PAS ÊTRE EFFACÉE]/[CERTAINES IMAGES NE PEUVENT PAS ÊTRE EFFACÉES]

Les images non conformes à la norme DCF ne peuvent pas être supprimées. Si vous souhaitez effacer ces images, formatez la carte après avoir sauvegardé les données désirées sur un ordinateur, etc. (P140)

[AUCUNE AUTRE SÉLECTION D'EFFACEMENT NE PEUT ÊTRE EFFECTUÉE]

Vous avez dépassé le nombre d'images que vous pouvez sélectionner en une seule fois avec [EFFACEM. MULTIPLE] (P43) ou [MULTI] dans [TIMBRE CAR.] (P130)/[ÉDIT. TITRE] (P128).

Effacez les images sélectionnées ou imprimez les informations de texte et de la date, puis recommencez l'opération pour les images restantes.

Plus de 999 favoris ont été sélectionnés.

[NE PEUT PAS ÊTRE RÉGLÉ SUR CETTE IMAGE]

[ÉDIT. TITRE], [TIMBRE CAR.] ou DPOF ne peuvent être réglés pour les images non conformes aux normes DCF.

[PAS ASSEZ D'ESPACE SUR MÉMOIRE INTERNE]/[MÉMOIRE INSUFFISANTE DANS LA CARTE]

Il n'y a plus d'espace libre sur la mémoire interne ou la carte.

- Lorsque vous copiez des images de la mémoire interne vers la carte (copie groupée), les images sont copiées jusqu'à ce que la carte soit pleine.

[CERTAINES IMAGES NE PEUVENT PAS ÊTRE COPIÉES]/[LA COPIE NE PEUT PAS ÊTRE ACHEVÉE]

Les images suivantes ne peuvent pas être copiées.

- Lorsqu'une image portant le même nom que l'image à être copiée existe dans la destination.
(Seulement lors de la copie de données sur une carte vers la mémoire interne.)
- Les fichiers ne sont pas conformes à la norme DCF.

De plus, les images enregistrées ou éditées avec un autre appareil peuvent ne pas être copiées.

[ERREUR MÉMOIRE INTERNE FORMATER MÉM. INT. ?]

Ce message apparaît lorsque vous formatez la mémoire interne avec l'ordinateur. Formatez de nouveau la mémoire interne de l'appareil photo. (P140) Les données de la mémoire interne seront effacées.

[ERREUR CARTE MÉMOIRE FORMATER CETTE CARTE?]

Le format de la carte ne peut pas être reconnu par l'appareil photo. Formatez à nouveau la carte avec l'appareil photo après avoir sauvegardé les données nécessaires sur l'ordinateur, etc. (P140)

[ÉTEIGNEZ PUIS RALLUMEZ L'APPAREIL PHOTO]

Ce message s'affiche si l'appareil ne fonctionne pas adéquatement en raison d'une pression quelconque exercée sur l'objectif ou si l'adaptateur de parasoleil n'est pas fixé correctement. Mettez l'appareil hors marche puis en marche. Si le message persiste, contactez votre revendeur ou le service après-vente le plus proche.

[ERREUR DE PARAMÈTRE DE LA CARTE MÉMOIRE]

Utilisez une carte compatible avec cet appareil. (P4, 18)

- Vous pouvez utiliser une carte mémoire SDHC uniquement si vous utilisez des cartes mémoire de 4 Go ou plus.

[ERREUR CARTE MÉMOIRE VEUILLEZ VÉRIFIER LA CARTE]

- L'accès à la carte mémoire a échoué. Réintroduisez la carte dans son logement.

[ERREUR LECTURE VEUILLEZ VÉRIFIER LA CARTE]

Une erreur est survenue durant la lecture des données. Réinsérez la carte. Assurez-vous que la carte est correctement insérée, puis lisez-la à nouveau.

[ERREUR ÉCRITURE VEUILLEZ VÉRIFIER LA CARTE]

Une erreur est survenue durant l'écriture des données. Coupez le contact et retirez la carte. Réinsérez la carte et remettez l'appareil en marche. Assurez-vous que l'appareil est hors marche avant de retirer ou d'insérer la carte, pour éviter de l'endommager.

[LE FILM ENREGISTRÉ A ÉTÉ EFFACÉ À CAUSE DE LA LIMITATION DE LA VITESSE D'ÉCRITURE DE LA CARTE]

- Lorsque vous placez la qualité de l'image sur [30fpsVGA] ou [30fps16:9], nous recommandons l'utilisation d'une carte mémoire SD haute vitesse avec "10MB/s" ou plus affiché sur le paquet.
- Selon le type de la carte mémoire SD ou de la carte mémoire SDHC, l'enregistrement peut s'arrêter en plein milieu.

[UN DOSSIER NE PEUT PAS ÊTRE CRÉÉ]

Plus aucun dossier ne peut être créé car il n'y a plus de numéro de dossier qui peut être utilisé. (P143)

Formatez la carte après avoir sauvegardé les données utiles sur un ordinateur, etc. (P140)

Si vous exécutez [RENUM.FICHER] dans le menu [CONFIG.] à la suite du formatage, le numéro de dossier est rétabli à 100. (P27)

[L'IMAGE EST AFFICHÉE AU FORMAT 4:3]/[L'IMAGE EST AFFICHÉE AU FORMAT 16:9]

- Le câble AV est connecté à l'appareil photo. Appuyez sur [MENU/SET] pour effacer ce message.
- Sélectionnez [FORMAT TV] dans le menu [CONFIG.] pour changer le format télé. (P28)
- Ce message s'affiche également lorsque le câble USB n'est connecté qu'à l'appareil photo. Dans ce cas, connectez l'autre extrémité du câble USB à un PC ou à une imprimante. (P142, 145)

[VEUILLEZ RECONNECTER L'IMPRIMANTE.]

Ce message apparaît si vous réglez la molette de sélection sur le mode impression [

[LE MODE USB A CHANGÉ. VEUILLEZ RETIRER LE CÂBLE USB.]

Ce message apparaît lorsque la molette de sélection est commutée sur un mode autre que le mode d'impression [

[IMPRIMANTE OCCUPÉE]/[VÉRIFIER L'IMPRIMANTE]

Impression impossible. Vérifiez l'imprimante.

En cas de problème

Si vous remettez les réglages du menu à la configuration initiale du moment de l'achat, les conditions peuvent s'améliorer.

Sélectionnez [RESTAURER] dans le menu [CONFIG.]. (P27)

■ Batterie et source d'énergie

1: L'appareil photo ne peut pas être utilisé même s'il est allumé.

- Est-ce que la batterie est introduite correctement?
 - Vérifiez le sens de la pile. (P17)
- La batterie est-elle suffisamment chargée?
 - Utilisez une batterie qui a été suffisamment chargée.

2: L'écran à cristaux liquides s'éteint alors que l'appareil photo est allumé.

- Est-ce que l'image apparaît dans le viseur?
 - Appuyez sur la touche [EVF/LCD] pour commuter vers l'affichage de l'écran ACL.
- Le mode d'économie d'énergie (P25) est-il activé?
 - Appuyez à mi-course sur le déclencheur pour annuler ces modes.
- Est-ce que la batterie est épuisée?
 - Utilisez une batterie qui a été suffisamment chargée.

3: L'appareil photo s'éteint immédiatement après qu'il ait été allumé.

- Est-ce que la charge de la batterie est insuffisante pour faire fonctionner l'appareil photo?
 - Utilisez une batterie qui a été suffisamment chargée.
 - Si vous laissez l'appareil photo allumé, la batterie s'épuisera. Éteignez souvent l'appareil photo en utilisant le mode d'économie d'énergie (P25), etc.

■ Enregistrement

1: Impossible d'enregistrer l'image.

- La molette de sélection est-elle bien positionnée?
- Reste-t-il de l'espace sur la mémoire interne ou sur la carte?
 - Avant l'enregistrement, effacez quelques photos. (P42)

2: L'image enregistrée est blanchâtre. L'objectif est sale.

- L'image peut devenir blanchâtre s'il y a de la saleté comme des empreintes de doigt sur l'objectif. Si l'objectif est sale, mettez l'appareil hors marche, rétractez le barillet d'objectif (P9) et nettoyez doucement la surface de l'objectif avec un linge doux et sec.

3: L'image enregistrée est trop claire ou trop sombre.

- Vérifiez que la compensation de l'exposition est correcte. (P57)

4: 2 ou 3 photos prises en une seule fois.

- Est-ce que le mode de prise de vues en rafale avec réglage automatique de l'exposition (P59) ou le mode de prise de vues en rafale est sélectionné? (P60)
- Le retardateur est-il réglé sur [10 S/3 PHOTOS]? (P55)

5: Le sujet n'est pas correctement mis au point.

- La plage de mise au point change selon le mode d'enregistrement. Tournez la molette de sélection pour régler le mode approprié par rapport à la distance du sujet.
- Est-ce que le sujet se trouve en dehors de la plage de mise au point de l'appareil photo? (P31, 35, 62)
- Avez-vous pris une photo avec des vacillements?
- La photo a-t-elle été prise après avoir enfoncé le déclencheur à mi-course ? La mise au point n'est pas faite tant que le déclencheur n'est pas enfoncé à mi-course. (Cela ne s'applique pas au mode de réglage intelligent automatique [iA].)

6: L'image enregistrée est floue. Le stabilisateur optique de l'image n'est pas efficace.

- La vitesse d'obturation ralentira et la fonction de stabilisation optique de l'image peut ne pas fonctionner correctement surtout en prenant des photos dans des endroits sombres. Dans ce cas, nous recommandons de tenir l'appareil photo fermement avec les deux mains en prenant des photos (P31). Nous vous conseillons d'utiliser un trépied et le retardateur (P55) en prenant des photos avec une vitesse d'obturation lente.

7: L'image enregistrée est troublée. Des parasites apparaissent sur l'image.

- Est-ce que la sensibilité ISO est élevée ou la vitesse d'obturation lente?
(La sensibilité ISO est placée sur [AUTO] lorsque l'appareil photo est acheté. Cependant, en prenant des photos en plein air, etc. la sensibilité ISO augmente.)
– Diminuez la sensibilité ISO. (P97)
– Augmentez le réglage de la [RÉDUC. BRUIT] sous [RÉGL. IMAGE] ou réduisez le niveau du réglage de chacune des rubriques sauf [RÉDUC. BRUIT]. (P108)
– Prenez des photos dans des endroits lumineux.
- Dans le mode scène [HAUTE SENS.] (P79), la résolution de l'image enregistrée diminue légèrement à cause du traitement de la sensibilité élevée.
Ce n'est pas un mauvais fonctionnement.

8: La luminosité ou la teinte de l'image diffère de la scène réelle.

- Lors de la prise de vues sous un éclairage fluorescent, la luminosité ou la teinte peut varier lorsque la vitesse d'obturation ralentit. Ceci survient à cause des caractéristiques de l'éclairage fluorescent. Cependant, il ne s'agit pas d'un mauvais fonctionnement.

9: Une ligne verticale rouge apparaît sur l'écran ACL lorsque le déclencheur est appuyé à mi-chemin ou pendant l'enregistrement d'images animées.

- C'est un phénomène appelé "moirage".

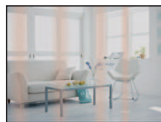

C'est une caractéristique des DCC qui apparaît quand l'image

comporte une partie fortement éclairée. Des lignes verticales noires ou vertes ou des couleurs inégales peuvent aussi apparaître autour du "moirage". Cependant, il ne s'agit pas d'un mauvais fonctionnement. Il est enregistré sur les images animées mais pas sur les images fixes.

10: Lorsque le déclencheur est appuyé à mi-course, l'image se fige à cet instant.

- Est-ce que la mise au point 3 points (haute vitesse) ou la mise au point 1 point (haute vitesse) est sélectionnée comme mode de mise au point automatique? (P101)

11: Le zoom ne fonctionne pas normalement.

- Est-ce que [CONVERSION] est réglé sur [] ou []? (P111)

12: L'enregistrement d'images animées s'arrête en plein milieu.

- Êtes-vous en train d'utiliser une carte MultiMediaCard?
– Cet appareil n'est pas compatible avec les cartes MultiMediaCard.
- Lorsque vous placez la qualité de l'image sur [30fpsVGA] ou [30fps16:9], nous recommandons l'utilisation d'une carte mémoire SD vitesse rapide avec "10MB/s" ou plus affiché sur le paquet.
- Selon le type de la carte, l'enregistrement peut s'arrêter en plein milieu.

■ Écran ACL/Viseur

- 1: **L'écran ACL/viseur s'assombrit ou s'éclaircit pendant un moment.**
 - Ce phénomène se produit lorsque vous appuyez à mi-course sur le déclencheur pour régler la valeur de l'ouverture et n'affecte pas les images enregistrées.
- 2: **L'écran ACL clignote à l'intérieur.**
 - L'écran ACL peut clignoter pendant quelques secondes après avoir allumé l'appareil photo à l'intérieur sous un éclairage fluorescent.
Ce n'est pas un mauvais fonctionnement.
- 3: **L'écran ACL/viseur est trop lumineux ou trop sombre.**
 - Réglez la luminosité de l'écran. (P26)
 - Est-ce que la fonction d'accentuation ACL ou le mode plongée est activé?
- 4: **L'image n'est pas affichée sur l'écran ACL.**
 - Est-ce que l'image apparaît dans le viseur?
– Appuyez sur la touche [EVF/LCD] pour commuter l'affichage vers l'écran ACL.
- 5: **Des points noirs, rouges, bleus et verts apparaissent sur l'écran à cristaux liquides.**
 - Ces pixels n'affectent pas les images enregistrées.
Ce n'est pas un mauvais fonctionnement. (P156)
- 6: **Des parasites apparaissent sur l'écran à cristaux liquides.**
 - Dans les endroits sombres, des parasites peuvent apparaître pour maintenir la luminosité de l'écran à cristaux liquides.
Ceci n'affecte pas les images que vous avez enregistrées.
- 7: **Déformation de l'écran ACL.**
 - En tenant les bords de l'écran ACL, il peut y avoir des déformations; cependant il ne s'agit pas d'un mauvais fonctionnement.
De plus, cela n'affecte pas les images prises ou visualisées.

■ Flash

- 1: **Le flash n'est pas activé.**
 - Est-ce que le flash est fermé?
– Appuyez sur la touche pour ouvrir le flash. (P50)
 - Le flash n'est pas activé dans le mode images animées [] ou lorsque [PAYSAGE], [PAYSAGE NOCT.], [ILLUMINATIONS] ou [PAYSAGE NOCT. CRÉATIF] dans le mode [PORTRAIT NOCT.], ou le mode scène [CRÉPUSCULE], [CIEL ÉTOILÉ], [FEU D'ARTIFICE] ou [PHOTO AÉRIENNE] est sélectionné.
- 2: **Le flash est activé 2 fois.**
 - Lorsque vous sélectionnez la réduction yeux rouges (P50), le flash est activé une fois avant l'enregistrement réel pour réduire le phénomène des yeux rouges (les yeux rouges du sujet apparaissent en rouge sur la photo), puis il est activé à nouveau pour l'enregistrement réel.

■ Visualisation

1: Les images visualisées sont pivotées et affichées dans une direction inattendue.

L'appareil photo a une fonction de rotation automatique et affiche les images qui ont été prises en le tenant dans le sens de la longueur. (Si vous prenez des photos en dirigeant l'appareil vers le haut ou vers le bas, l'appareil peut identifier qu'il s'agit d'une tenue dans le sens de la longueur.)

- Vous pouvez afficher les photos sans qu'elles soient pivotées lorsque [ROTATION AFF] (P125) est réglé sur [NON].
- Vous pouvez pivoter les photos avec la fonction [TOURNER]. (P125)

2: L'image n'est pas visualisée.

- La molette de sélection du mode d'opération est-elle réglée à visualisation [▶]?
- Y a-t-il des images sur la mémoire interne ou sur la carte?

Les images de la mémoire interne apparaissent s'il n'y a pas de carte insérée. Les données images de la carte apparaissent lorsqu'il y a une carte insérée. (P18)

3: Le numéro de dossier et le numéro de fichier sont affichés ainsi [—] et l'écran devient noir.

- Est-ce que l'image a été éditée avec un ordinateur ou enregistrée avec un appareil photo numérique d'un autre fabricant? Ceci peut également survenir si la batterie est retirée immédiatement après l'enregistrement ou lors d'un enregistrement avec une batterie épuisée.
 - Formatez les données pour supprimer les images mentionnées ci-dessus. (P140) (Le formatage supprime irrémédiablement toutes les données y compris les autres images. Vérifiez attentivement les données avant de formater.)

4: La photo est affichée accompagnée d'une date qui ne correspond pas à la

date de son enregistrement dans la lecture du calendrier.

- Est-ce que la photo a été modifiée sur un PC ou enregistrée avec un appareil photo numérique d'une autre marque? Ce type de photo peut être affichée avec une date différente de la date de son enregistrement dans lecture du calendrier. (P114)
- Est-ce que les images ont été prises après avoir réglé l'horloge de l'appareil correctement? (P19)

Si, par exemple, le réglage de l'horloge de l'appareil est différent de celui de l'horloge du PC et que vous avez téléchargé sur le PC des photos prises avec l'appareil, puis que vous les transférez sur la carte mémoire de l'appareil photo, les photos pourraient s'afficher avec des dates différentes de celles de leur enregistrement dans lecture du calendrier, etc.

5: Des points blanc ressemblants à des bulles de savon apparaissent sur l'image enregistrée.

- Si vous prenez une photo dans un endroit sombre ou intérieur avec le flash, des orbes blancs peuvent apparaître sur la photo en raison de la réflexion de la lumière sur des particules de poussière en suspension dans l'air. Il ne s'agit donc pas d'un problème de fonctionnement de l'appareil. Ce phénomène est facilement identifiable par le nombre et l'emplacement de points ronds lesquels varieront d'une photo à l'autre.
- Typiquement, le nombre et la répartition des points blancs diffèrent dans chaque image.



■ Téléviseur, ordinateur et imprimante

1: L'image n'apparaît pas sur le téléviseur.

- Est-ce que l'appareil photo est correctement connecté au téléviseur?
- Placez l'entrée du téléviseur au mode entrée externe.

2: La zone d'affichage de l'écran télé et de l'écran à cristaux liquides de l'appareil photo sont différentes.

Selon le modèle du téléviseur, la zone d'affichage peut être plus petite puisque l'image peut être étirée verticalement ou horizontalement et le haut et le bas ou la droite et la gauche de l'image peuvent être coupés lorsqu'elle est affichée. Cela est dû aux caractéristiques du téléviseur et n'est pas un mauvais fonctionnement.

3: Les images animées ne peuvent pas être visualisées sur un téléviseur.

- Avez-vous essayé de visualiser des images animées en ayant inséré directement la carte dans le logement de la carte du téléviseur?
– Connectez l'appareil photo au téléviseur avec le câble AV (fourni), puis visionnez les images sur l'appareil photo. (P150)

4: L'image n'est pas affichée complètement sur le téléviseur.

- Réglez le format du téléviseur sur l'appareil photo. (P28)

5: La photo ne peut pas être transférée lorsque l'appareil photo est connecté à un ordinateur.

- Est-ce que l'appareil photo est correctement connecté à l'ordinateur?
- Est-ce que l'appareil photo est reconnu par l'ordinateur?

6: La carte n'est pas reconnue par l'ordinateur.

(La mémoire interne est reconnue.)

- Débranchez le câble USB. Branchez-le à nouveau tandis que la carte est insérée dans l'appareil photo.

7: La photo ne peut pas être imprimée alors que l'appareil photo est connecté à une imprimante.

- Est-ce que l'imprimante prend en charge PictBridge?
- Réinitialisez le mode à []. (P145)

8: Les côtés des photos sont rognés à l'impression.

- Si votre imprimante est dotée d'une fonction qui supprime les bordures, annulez cette fonction lors de l'impression. (Pour des détails, référez-vous au manuel d'utilisation de l'imprimante.)
- Lorsque vous demandez au photographe d'imprimer les images, demandez-lui si les images peuvent être imprimées avec les deux marges.

■ Autres

1: Une langue incompréhensible a été sélectionnée par erreur.

- Appuyez sur [MENU/SET], sélectionnez l'icône [] du menu [CONFIG.], puis sélectionnez l'icône [] pour sélectionner la langue désirée. (P28)

2: L'appareil photo émettra des sons causés par le mouvement mécanique interne lorsqu'il est secoué.

- Un son provient du déplacement de l'objectif.
Ce n'est pas un mauvais fonctionnement.

3: Le réglage de la fonction de prévisualisation automatique est désactivé.

- Est-ce que vous prenez des photos en utilisant la prise de vues en rafale avec réglage automatique de l'exposition (P59)? Est-ce que l'appareil photo est en mode de la prise de vues en rafale (P60) ou en mode d'images animées [] (P86)? Est-ce que [ENR. SON] est réglé sur [OUI] (P100)?
– Dans ces cas, vous ne pouvez pas sélectionner fonction de prévisualisation automatique du menu dans le menu [CONFIG.].

4: Un voyant rouge s'allume parfois lorsque le déclencheur est appuyé à mi-course.

- Dans les endroits sombres, la lampe d'assistance pour la mise au point automatique (P105) s'allume en rouge pour rendre plus facile la mise au point d'un sujet.

5: La lampe d'assistance pour la mise au point automatique ne s'allume pas.

- Est-ce que [LAMPE ASS. AF] dans le menu du mode [ENR.] est réglé sur [OUI]? (P105)
- Est-ce que vous prenez des photos dans des endroits sombres?
– La lampe d'assistance pour mise au point automatique ne s'allume pas dans les endroits lumineux.
- La lampe d'assistance à la mise au point automatique ne s'allume pas dans le mode [PAYSAGE], dans [PAYSAGE NOCT.], [ILLUMINATIONS] et [PAYSAGE NOCT. CRÉATIF] dans le mode [PORTRAIT NOCT.] ou encore dans le mode scène [CRÉPUSCULE], [PANORAMIQUE], [FEU D'ARTIFICE] ou [PHOTO AÉRIENNE].

6: L'appareil photo devient chaud.

- La surface de l'appareil photo peut devenir chaude durant l'utilisation. Cela n'affecte pas les performances ou la qualité de l'appareil.

7: L'objectif produit un bruit.

- Lorsque la luminosité est brusquement modifiée à la suite d'un zoom, d'un mouvement de l'appareil ou pour toute autre raison, l'objectif peut produire un bruit et l'image affichée peut être modifiée. Toutefois, cela n'est le signe d'aucune anomalie. Le bruit est produit par le réglage automatique de l'ouverture ce qui est tout à fait normal.

8: L'horloge est réinitialisée.

- Si vous n'utilisez pas l'appareil photo pendant une longue période, l'horloge peut être réinitialisée. Lorsque le message [VEUILLEZ RÉGLER L'HEURE] apparaît, réglez à nouveau l'horloge. (P19)
- Lorsque vous prenez une photo avant de régler l'horloge, [0:00 0. 0. 0] est enregistré.

9: La photo affichée est légèrement distordue.

- Selon l'agrandissement du zoom, l'image enregistrée peut être légèrement distordue. Ceci est appelé aberration chromatique. Une prise de vues grand-angle plus rapprochée du sujet résultera en une image plus déformée. Cependant il ne résultera pas d'un mauvais fonctionnement.

10: Des couleurs apparaissent sur l'image alors qu'elles n'étaient pas dans la scène réelle.

- Selon l'agrandissement du zoom, l'image peut avoir des franges colorées autour du sujet. Cela est appelé "aberration chromatique" et peut être encore plus visible en enregistrant des sujets distants. Cependant, il ne s'agit pas d'un mauvais fonctionnement.

11: Les numéros de fichier ne sont pas enregistrés consécutivement.

- Lorsque vous effectuez une opération après avoir fait une certaine action, les images peuvent être enregistrées dans des dossiers avec des numéros différents de ceux utilisés avant l'opération. (P143)

12: Les numéros de fichiers sont enregistrés dans l'ordre croissant.

- Si la batterie est introduite ou retirée alors que l'appareil photo est allumé, les numéros de dossier enregistrés sont perdus. Cependant si vous allumez à nouveau l'appareil photo et enregistrez des images, les numéros de dossier enregistrés sont différents des numéros de dossier précédemment enregistrés.

13: La photo est affichée en noir.

- Les photos éditées ou ayant fait l'objet d'une rotation sur un PC peuvent être affichées en noir dans le mode lecture (P42), visualisation "mosaïque" (P113) et lecture du calendrier (P114).

14: Le barillet de l'objectif est rétracté.

- Le barillet de l'objectif se rétracte pendant environ 15 secondes après avoir basculé du mode [ENR.] au mode [LECT.].

15: L'anneau situé au bout du barillet d'objectif tourne.

- Il est conçu pour tourner en fixant ou en retirant un filtre pour que l'objectif soit protégé.
-





Nombre d'images enregistrables et durée d'enregistrement disponible





- Le nombre d'images enregistrables et le temps d'enregistrement disponible sont approximatifs. (Ils varient selon les conditions d'enregistrement et le type de carte.)
- Le nombre de photos enregistrables et le temps d'enregistrement disponible varient selon les sujets.

■ Nombre d'images enregistrables (Image fixe)

Format		4:3					
Taille des images		8M (8M): (3264×2448 pixels)				5M (5M EZ): (2560×1920 pixels)	
Qualité		RAW	RAW+JPEG				
Mémoire interne (environ 27 Mo)		1	1	6	13	10	21
Carte	16 Mo	0	0	2	6	5	10
	32 Mo	1	1	6	14	11	23
	64 Mo	3	3	14	30	24	48
	128 Mo	7	6	30	61	50	99
	256 Mo	14	12	61	120	98	190
	512 Mo	27	24	120	240	195	380
	1 Go	56	50	240	480	390	770
	2 Go	110	100	490	970	790	1530
4 Go	220	200	970	1910	1560	3010	

Format		4:3					
Taille des images		3M (3M EZ): (2048×1536 pixels)		2M (2M EZ): (1600×1200 pixels)		0.3M (0,3M EZ): (640×480 pixels)	
Qualité							
Mémoire interne (environ 27 Mo)		16	32	26	52	130	210
Carte	16 Mo	8	16	13	27	68	110
	32 Mo	18	36	29	58	145	230
	64 Mo	38	75	61	120	290	480
	128 Mo	78	150	125	240	600	970
	256 Mo	150	290	240	470	1170	1900
	512 Mo	300	590	480	940	2320	3770
	1 Go	600	1180	970	1880	4640	7550
	2 Go	1220	2360	1920	3610	8780	12290
4 Go	2410	4640	3770	7090	17240	24130	

Format		3:2					
Taille des images		7M (7M): (3264×2176 pixels)				4.5M (4,5M EZ): (2560×1712 pixels)	
Qualité		RAW	RAW+ JPEG				
Mémoire interne (environ 27 Mo)		1	1	7	14	11	23
Carte	16 Mo	0	0	3	7	5	12
	32 Mo	1	1	7	16	13	26
	64 Mo	3	3	16	33	27	54
	128 Mo	8	7	34	69	56	110
	256 Mo	15	14	68	135	110	210
	512 Mo	31	28	135	260	210	430
	1 Go	62	56	270	530	440	860
	2 Go	125	110	550	1070	890	1700
4 Go	250	220	1080	2110	1740	3350	

Format		3:2		16:9			
Taille des images		2.5M (2,5M EZ): (2048×1360 pixels)		6M (6M): (3264×1840 pixels)			
Qualité				RAW	RAW+ JPEG		
Mémoire interne (environ 27 Mo)		18	36	2	1	8	17
Carte	16 Mo	9	18	1	0	4	8
	32 Mo	20	40	2	1	9	19
	64 Mo	43	83	4	4	20	40
	128 Mo	88	165	9	8	41	81
	256 Mo	170	330	18	16	81	155
	512 Mo	340	650	36	33	160	310
	1 Go	680	1310	73	66	320	630
	2 Go	1360	2560	150	130	650	1270
4 Go	2680	5020	290	260	1280	2510	

Format		16:9			
Taille des images		35M (3,5M EZ): (2560×1440 pixels)		2M (2M EZ): (1920×1080 pixels)	
Qualité					
Mémoire interne (environ 27 Mo)		14	28	25	48
Carte	16 Mo	7	14	12	25
	32 Mo	15	31	27	53
	64 Mo	32	64	57	105
	128 Mo	66	130	115	220
	256 Mo	130	250	230	430
	512 Mo	250	510	450	860
	1 Go	520	1020	910	1720
	2 Go	1040	2040	1800	3410
	4 Go	2040	4020	3540	6700

■ Durée d'enregistrement disponible (lors de l'enregistrement d'images animées)

Format		4:3				16:9	
Réglage de la qualité d'image		30fps VGA	10fps VGA	30fps QVGA	10fps QVGA	30fps 16:9	10fps 16:9
Mémoire interne (environ 27 Mo)		–	–	53 s	2 min 40 s	–	–
Carte	16 Mo	6 s	26 s	26 s	1 min 22 s	5 s	22 s
	32 Mo	17 s	58 s	59 s	2 min 55 s	14 s	50 s
	64 Mo	39 s	2 min	2 min	6 min	33 s	1 min 45 s
	128 Mo	1 min 23 s	4 min 10 s	4 min 10 s	12 min 20 s	1 min 11 s	3 min 35 s
	256 Mo	2 min 45 s	8 min 10 s	8 min 10 s	24 min	2 min 20 s	7 min
	512 Mo	5 min 30 s	16 min 20 s	16 min 20 s	47 min 50 s	4 min 40 s	14 min
	1 Go	11 min	32 min 50 s	32 min 50 s	1 h 35 min	9 min 20 s	28 min 10 s
	2 Go	22 min 30 s	1 h 7 min	1 h 7 min	3 h 15 min	19 min 20 s	57 min 30 s
	4 Go	44 min 20 s	2 h 11 min	2 h 11 min	6 h 22 min	38 min	1 h 53 min

(DMC-FZ18GC/DMC-FZ18SG/DMC-FZ18PL)

- * Les images animées peuvent être enregistrées de façon continue jusqu'à 2 Go.
Seule la durée d'enregistrement disponible maximum jusqu'à 2 Go est affichée à l'écran.

(DMC-FZ18EG/DMC-FZ18E)

- * Les images animées peuvent être enregistrées de façon continue jusqu'à 15 minutes.
La durée d'enregistrement en continu maximum (jusqu'à 15 minutes) est affichée à l'écran.



- Si la qualité est réglée sur [RAW] ou [RAW+JPEG], la taille de l'image est fixée à la taille maximum de chaque format.
- Le nombre d'images enregistrables et le temps d'enregistrement disponible affichés sur l'écran ACL/viseur peuvent ne pas diminuer correctement.
- Cet appareil ne peut pas effectuer des enregistrements d'images animées sur des cartes MultiMediaCard.
- Le zoom optique étendu ne fonctionne pas avec les modes scène [HAUTE SENS.] donc la taille de l'image pour [EZ] n'est pas affichée.

Spécifications

Appareil photo numérique: Informations pour votre sécurité

Source d'alimentation:	8,4 V c.c.
Consommation	1,5 W (prise de vue avec l'écran ACL)
d'énergie:	1,5 W (prise de vue avec le viseur)
	0,7 W (visualisation avec l'écran ACL)
	0,7 W (visualisation avec le viseur)

Nombre de pixels:	8 100 000 pixels
Capteur d'image:	DCC de 1/2,5 po, nombre total de pixels 8 320 000 pixels, filtre couleurs primaires
Objectif:	Zoom optique 18×, f=4,6 mm à 82,8 mm (Équivalent pour une pellicule photo de 35 mm: 28 mm à 504 mm)/F2.8 à F4.2
Zoom numérique:	Max. 4×
Zoom optique étendu:	(Sauf pour la taille d'image maximale de chaque format) Max. 28,7×
Mise au point:	Normal/MPA macro/Mise au point manuelle, Détection de visage/Mise au point sur plusieurs points/Mise au point 3 points (haute vitesse)/Mise au point 1 point (haute vitesse)/Mise au point 1 point/Mise au point ponctuelle
Plage de mise au point:	MPA : 30 cm (Grand-angle)/2 m (Téléobjectif) à ∞ MPA macro/MPM/réglage auto intelligent : 1 cm (Grand-angle)/2 m (Téléobjectif) à ∞ Toutefois, de 1 m à ∞ pour le zoom 12× à 18×
Système d'obturation:	Obturateur électronique+Obturateur mécanique
Images animées:	Lorsque le format est [4:3] 640×480 pixels (seulement lors de l'utilisation d'une carte) 320×240 pixels Lorsque le format est [16:9] 848×480 pixels (seulement lors de l'utilisation d'une carte) 30 images/seconde, 10 images/seconde avec son
Prise de vues en rafale	
Vitesse de rafale:	3 images/seconde (haute vitesse), Environ 2 images/seconde (Illimité)
Nombre d'images enregistrables:	Max. 7 images (Standard), max. 4 images (Fine), Selon la capacité restante de la mémoire interne ou de la carte (Illimité). (Rendement avec enregistrement en rafale avec carte mémoire SD/carte mémoire SDHC uniquement. Le rendement de la carte MultiMediaCard est plus faible.)

Sensibilité ISO:	AUTO/ 100/200/400/800/1250/1600 [HAUTE SENS.] dans le mode scène : 1 600 à 6 400
Vitesse d'obturation:	60 secondes à 1/2000 ^e de seconde mode [CIEL ÉTOILÉ]: 15 secondes, 30 secondes, 60 secondes Mode images animées: 1/30 ^e de seconde à 1/13 000 ^e de seconde
Équilibre des blancs:	AUTO/Lumière du jour/Temp temps couvert/Ombre/Flash/Halogène/ Équilibre des blancs1/Équilibre des blancs2
Exposition (AE):	Programme AE (P)/ AE à priorité d'ouverture (A)/ AE à priorité d'obturation (S)/Exposition manuelle (M) Correction de l'exposition (intervalles 1/3 EV, -2 EV à +2 EV)
Mode photométrique:	Multiple/Pondéré/Ponctuel
Écran ACL:	Écran à cristaux liquides à matrice active polycrystalline à basse température de 2,5 po (Environ 207 000 pixels) (champs de vision d'environ 100 %)
Viseur:	Viseur ACL couleur (Environ 188 000 pixels) (champ de vision d'environ 100 %) (avec réglage de la dioptrie -4 à dioptrie +4)
Flash:	Built-in pop up flash Portée du flash: [ISO AUTO] Environ 30 cm à 6 m (Grand-angle) AUTO, AUTO/Réduction yeux rouges, Toujours activé (Toujours activé/Réduction yeux rouges), Synchro lente/ Réduction yeux rouges, Toujours désactivé
Microphone:	Monaural
Haut-parleur:	Monaural
Support d'enregistrement:	Mémoire interne (Environ 27 Mo)/Carte mémoire SD/Carte mémoire SDHC/Carte MultiMediaCard (images fixes uniquement)
Taille des images	
Image fixe:	Lorsque le format est [4:3] 3264×2448 pixels, 2560×1920 pixels, 2048×1536 pixels, 1600×1200 pixels, 640×480 pixels Lorsque le format est [3:2] 3264×2176 pixels, 2560×1712 pixels, 2048×1360 pixels Lorsque le format est [16:9] 3264×1840 pixels, 2560×1440 pixels, 1920×1080 pixels
Images animées:	Lorsque le format est [4:3] 640×480 pixels (Seulement lors de l'utilisation de la carte), 320×240 pixels Lorsque le format est [16:9] 848×480 pixels (Seulement lors de l'utilisation de la carte)
Qualité:	Fine/Standard/RAW/RAW+JPEG

Format de fichier d'enregistrement

Image fixe: JPEG (basé sur "Design rule for Camera File system", basé sur la norme "Exif 2.21")/RAW, conforme à DPOF

Image avec son: JPEG (basé sur "Design rule for Camera File system", basé sur la norme "Exif 2.21")+"QuickTime" (image avec son)

Images animées: "QuickTime Motion JPEG" (images animées avec son)

Interface

Numérique: "USB 2.0" (Pleine vitesse)

Analogique

vidéo/audio: Composite NTSC/PAL (Commuté par le menu),
Sortie de ligne audio (monaural)

Prises

[DIGITAL/AV OUT]: Prise spécialisée (8 broches)

[DC IN]: Prise de type 3

Dimensions: Environ 117,6 mm (L)×75,3 mm (H)×88,2 mm (P)
(partie en saillie non comprise)

Poids: Environ 360 g (carte et batterie non comprises),
Environ 407 g (avec carte et batterie)

Température de fonctionnement: 0 °C à 40 °C

Humidité de fonctionnement: 10 % à 80 %

Chargeur de batterie: Informations pour votre sécurité

Entrée: 110 V à 240 V ~ 50/60 Hz, 0,15 A

Sortie: CHARGE 8,4 V === 0,43 A

Bloc-batterie

(lithium-ion): Informations pour votre sécurité

Tension/Capacité: 7,2 V, 710 mAh