

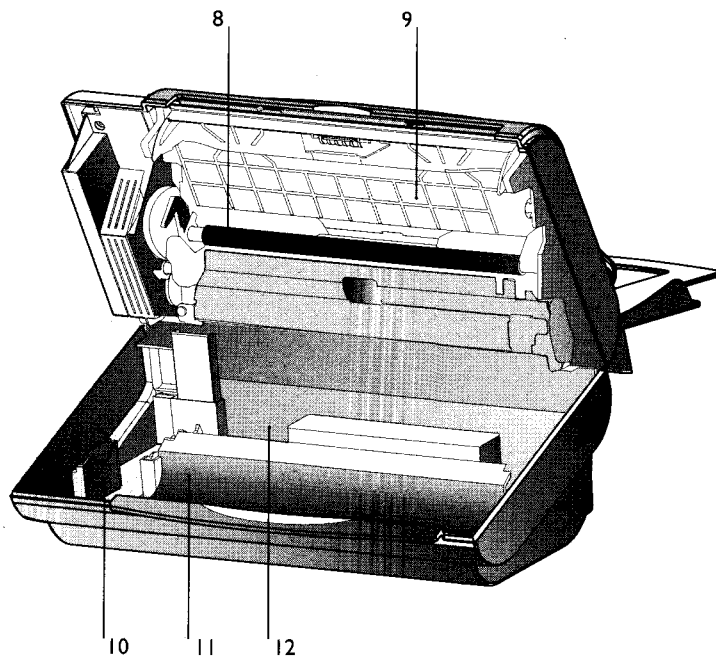

PHILIPS

Gerätebeschreibung

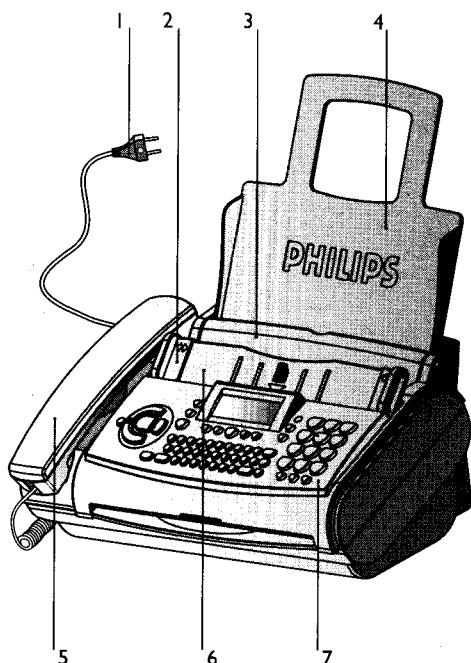

- 1 Netzkabel mit Stecker
- 2 Dokumentenführung
- 3 Papiernachfüllklappe
- 4 Papierhalter
- 5 Telefonhörer
- 6 Dokumenteneinzug

- 7 Bedienungspaneel
- 8 Druckerwalze
- 9 Scannerklappe
- 10 Steckhalter für Plug'n'Print Card
- 11 Vordere Inktankwanne
- 12 Hintere Inktankwanne

Symbole auf der Anzeige *

* zweizeilig für Geräte mit SMS-Funktion

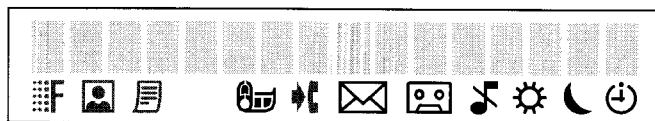

/ zeigt an, ob Sie mit einer besseren Bildqualität oder Graustufen senden bzw. kopieren. Erscheint keines der beiden Symbole, so befindet sich Ihr Gerät im Standardmodus.

erscheint, wenn sich Faxe im Speicher befinden.

zeigt den Verbrauch des Inktanks an.

erscheint, wenn Sie während eines Gesprächs einen weiteren Anruf oder Anrufe in Ihrer Abwesenheit erhalten haben (länder- und netzabhängig).

erscheint, wenn sich eine neue SMS im Speicher befindet (nur für Geräte mit SMS-Funktion).

zeigt an, dass der Anrufbeantworter eingeschaltet ist (nur für Geräte mit Anrufbeantworter).

komplett stilles Klingelverhalten.

/ / drei verschiedene Symbole auf der Anzeige zeigen die aktuelle Betriebsart an.

Tastenbelegung

nur mit eingebautem Anrufbeantworter

ON/OFF Aus- und Einschalten des Anrufbeantworters

REC kurz drücken: Aufnahme eines internen Memos; lang drücken (zwei Sekunden): Aufnahme eines neuen Ansagetextes

PLAY Abspielen von Nachrichten. Die Taste blinkt, wenn neue Nachrichten bzw. Memos aufgezeichnet wurden. Nach dem Abspielen der Nachrichten leuchtet die Taste, bis die Nachrichten gelöscht wurden

HELP / ⓘ zweimal kurz drücken: Anleitung zur Bedienung der wichtigsten Funktionen ausdrucken (mit Verweisen auf zusätzliche Hilfe-Seiten); lang drücken (zwei Sekunden): automatische Installation Ihres Faxgerätes und zusätzlicher Geräte starten / Easy-Install-Anleitung ausdrucken

◀/▶ Optionen auswählen / Lautstärke verstellen / Bewegung auf der Anzeige

MENU/OK Funktionen aufrufen / Eingaben bestätigen

⌚ Betriebsart umschalten. Kurz drücken: zwischen ☀ und ☾ wechseln; lang drücken (zwei Sekunden): Modus ⌚ ein- und ausschalten

⚠ Blinkt die rote Lampe, lesen Sie bitte die Anzeige

☐ **A-Z** kurz drücken: Namenseintrag aufrufen; lang drücken (zwei Sekunden): Namenseintrag speichern

☐ **0-9** kurz drücken: Rufnummer aufrufen; lang drücken (zwei Sekunden): Speichern einer Rufnummer

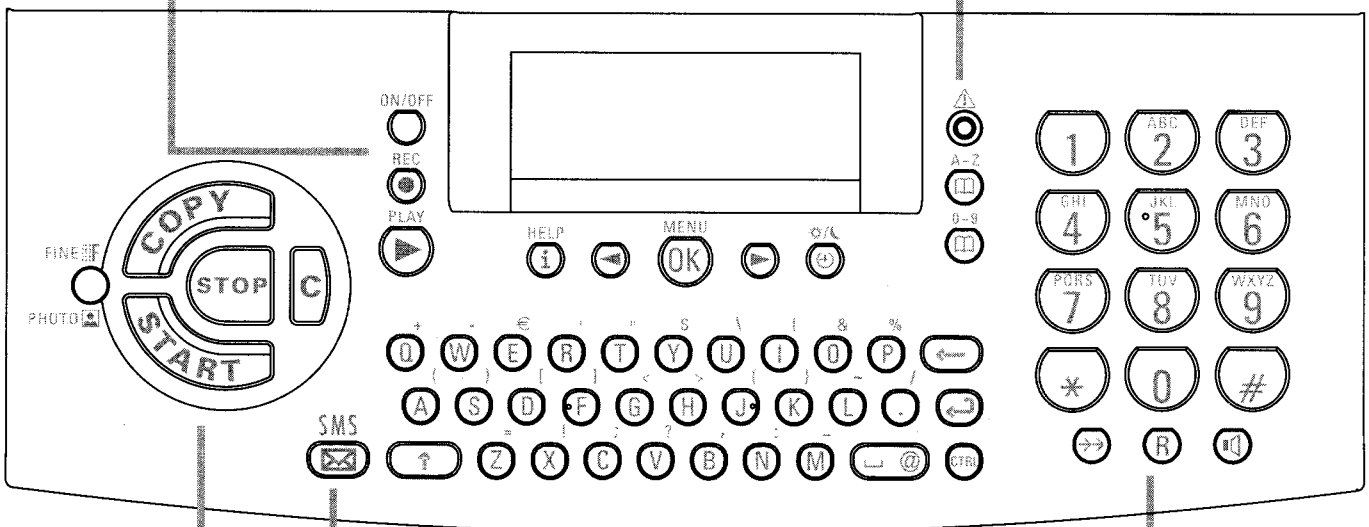

nur mit SMS-Funktion

SMS blinkt wenn sich neue SMS im Speicher befinden. Zum Lesen, Drucken und Versenden von SMS-Nachrichten

COPY kurz drücken: einmal kopieren; lang drücken (zwei Sekunden): mehrere Kopien erstellen

START kurz drücken: Faxübertragung starten; lang drücken (zwei Sekunden): Faxabruf

FINE ⓘ / **PHOTO** ⓘ bessere Bildqualität beim Senden und Kopieren einstellen (für Texte und Zeichnungen – ⓘ, für Fotos – ⓘ)

STOP Vorgänge unterbrechen / Dokument auswerfen

C zum Löschen

→→ kurz drücken: Wahlwiederholung; lang drücken (zwei Sekunden): Anruferliste durchsehen (nicht in der Schweiz)

R kurz drücken: für Sonderfunktionen, z. B. beim Betrieb an einer Nebenstellenanlage sowie zur Verwendung von einigen Funktionen, welche von Ihrer Telefongesellschaft zur Verfügung gestellt werden (Makeln, Anklopfen, ...); lang drücken (zwei Sekunden): Wählpause zwischen zwei Ziffern einfügen

DIAL / Ⓜ* Zum Wählen bei aufgelegtem Hörer. Bei Gerät mit eingebautem Anrufbeantworter außerdem zum Freisprechen

* nur mit eingebautem Anrufbeantworter

Inhaltsverzeichnis

Installation 6

Auspacken	6
Anschließen.....	6
Inkfilm	7
Papier einlegen.....	9
Papier entfernen.....	9
Zusätzliche Telefone.....	9
Easy Install.....	11
ISDN-Anschluss	11
Nebenstellenanlage	11

Grundeinstellung..... 13

Hilfe-Funktion.....	13
Uhrzeit und Datum.....	13
Ihre Nummer.....	13
Ihr Name	13
Korrektur.....	13
Displaysprache.....	14
Klingeltyp	14
Lautstärke	14

Klingelverhalten 15

Timer ☹	15
Modus ⚙☾ einstellen	15
Spezielle Einstellungen.....	16
Externer Anrufbeantworter	16

Telefon..... 18

Telefonieren	18
Wahlwiederholung →→	18
Kurzwahl ☐☐ 0-9	18
Telefonbuch ☐☐ A-Z	18
Nummernliste.....	19
Gruppe	19
Freisprechen ☐	19
Rufnummernerkennung.....	19

* nur für Geräte mit SMS-Funktion

** nur für Geräte mit eingebautem Anrufbeantworter

Faxen & Kopieren..... 21

Dokument einlegen	21
Fax versenden.....	21
Fax empfangen	21
Rundsenden	22
Auflösung	22
Kontrast.....	22
Sende- und Fehlerbericht.....	23
Geschwindigkeit	23
Seitenanpassung	23
Faxjournal.....	23
Faxabruf	23
Zeitversetztes Senden.....	24
Kopieren.....	24

SMS ☒ * 26

SMS Zugang.....	26
SMS-Druck ausschalten	26
SMS lesen	26
SMS senden.....	27
SMS drucken.....	27
SMS löschen.....	27
Weitere SMS-Funktionen.....	27
SMS-Empfang ausschalten	28

Anrufbeantworter ☒ ** 29

Ein- und Ausschalten	29
Ansage aufnehmen	29
Aufnahmedauer	29
Nachrichten abhören.....	29
Lautstärke beim Abhören	29
Nachrichten löschen.....	29
Nachrichten weiterleiten	30
Gespräch mitschneiden.....	30
VIP-Code	30
Memo.....	30
Fernabfrage	31

Tipps & Tricks 32

Bestellservice.....	32
Papierstau	32
Dokumentenstau.....	32
Easylink.....	33
Servicecode	33
Reinigung.....	34
Störungen	35

Anhang 37

Funktionsliste.....	37
Technische Daten.....	38
Garantie	39
Index	41

Sicherheitshinweise

Beachten Sie alle Warnhinweise und Anleitungen und befolgen Sie diese genau.

Das Faxgerät soll sicher und stabil auf einer ebenen, glatten, horizontalen Oberfläche stehen (keine Unterlagen wie Teppiche u.ä.) und halten Sie zu anderen Geräten und Gegenständen einen Mindestabstand von 10 cm ein. Das Herabfallen des Faxgeräts kann schwerwiegende Gerätebeschädigungen und/oder Verletzungen von Personen, insbesondere von Kleinkindern, nach sich ziehen.

Da sich der Dokumentenauslass auf der Gerätevorderseite befindet, sollten keine Gegenstände vor das Gerät gestellt werden.

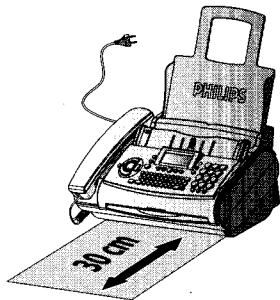

Vermeiden Sie unbedingt direkte Sonneneinstrahlung, unmittelbare Nähe zu Heizungen, Radio- und Fernsehgeräten, Klimaanlage, Staub, Wasser und Chemikalien.

Um einen Wärmestau zu vermeiden, darf das Gerät nicht abgedeckt werden. Stellen Sie es so auf, dass ausreichende Luftzirkulation rund um das Gerät gewährleistet ist. Betreiben Sie es nicht in geschlossenen Kästen, Schränken, Laden, etc. Decken Sie das Gerät keinesfalls ab (Tischtücher, Papier, Mappen, etc.). Stellen Sie das Gerät nicht auf Betten, Decken, Polster, Sofas, Teppiche oder andere weiche Unterlagen, da die Gefahr von Überhitzung und als Folge Brandgefahr besteht.

Schließen Sie den Telefon- und Netzstecker niemals in Feuchträumen an, außer die Steckdosen sind speziell für Feuchträume entwickelt. Berühren Sie weder Netzstecker, Netzanschluss noch Telefondose mit nassen Händen.

Berühren Sie niemals Telefon- bzw. Netzkabel, die nicht isoliert sind bzw. deren Isolation beschädigt ist, außer das Telefonkabel wurde von der Telefonleitung bzw. das Netzkabel von der Netzspannung getrennt.

Falls Sie ein Schnurlostelefon benutzen wollen, halten Sie einen Abstand von mindestens 15 cm zwischen Faxgerät und Basisstation des Schnurlosgerätes ein, da sonst akustische Störungen in Ihrem Telefonhörer auftreten können.

Sorgen Sie für eine sichere Kabelverlegung (Stolpergefahr, Beschädigung der Kabel bzw. des Geräts).

Trennen Sie das Faxgerät vom Strom- und Telefonnetz, bevor Sie die Oberfläche des Geräts reinigen.

Verwenden Sie keinesfalls flüssige oder gasförmige Reinigungsmittel (Sprays, Scheuermittel, Polituren, etc.).

Lassen Sie keinesfalls Flüssigkeiten in das Gerät gelangen. Dies bringt die Gefahr von elektrischen Schlägen oder anderen Verletzungen für Personen sowie ernsten Schäden am Gerät mit sich. Sollten doch Flüssigkeiten ins Gerät gelangen, ziehen Sie sofort den Netzstecker und lassen Sie Ihr Gerät inspizieren.

Bei Bruch der Anzeige kann eine schwach ätzende Flüssigkeit austreten. Vermeiden Sie unbedingt Haut- und Augenkontakt.

Im Falle einer Beschädigung des Gehäuses oder des Netzkabels ziehen Sie bitte den Netzstecker. Das Gehäuse Ihres Faxgeräts darf nur von einer autorisierten Servicestelle geöffnet werden.

Ihr Gerät ist nach den Normen EN 60950 bzw. IEC 60950 geprüft und darf nur an den Normenkonformen Telefon- und Stromnetzen betrieben werden.

Setzen Sie Ihr Faxgerät niemals Regen oder einer anderen Art von Feuchtigkeit aus um der Gefahr eines Stromschlages bzw. Feuerentwicklung vorzubeugen.

Trennen Sie das Gerät bei einem Gewitter sowohl vom Netzstecker als auch von der Telefonbuchse. Sollte Ihnen das nicht möglich sein, bedienen Sie das Gerät nicht und telefonieren Sie auch nicht. Es besteht in diesem Fall die Gefahr von Blitzschlägen für den Bedienenden und/oder die Beschädigung des Geräts.

Bei Ausfall der Netzspannung funktioniert weder der Telefon- noch der Faxbetrieb.

Das Faxgerät wurde ausschließlich für den Gebrauch im jeweiligen Verkaufsland gebaut. Es entspricht den Bestimmungen der Telefongesellschaften.

Installation

Auspacken

Folgende Teile sind in der Verpackung enthalten:

- 1 Bedienungsanleitung
- 2 Installationshilfe
- 3 Papierhalter
- 4 Telefonhörer
- 5 Spiralkabel für Telefonhörer
- 6 Faxgerät (mit eingelegtem Inkfilm)
- 7 Netzkabel mit Stecker
- 8 Telefonkabel mit Stecker

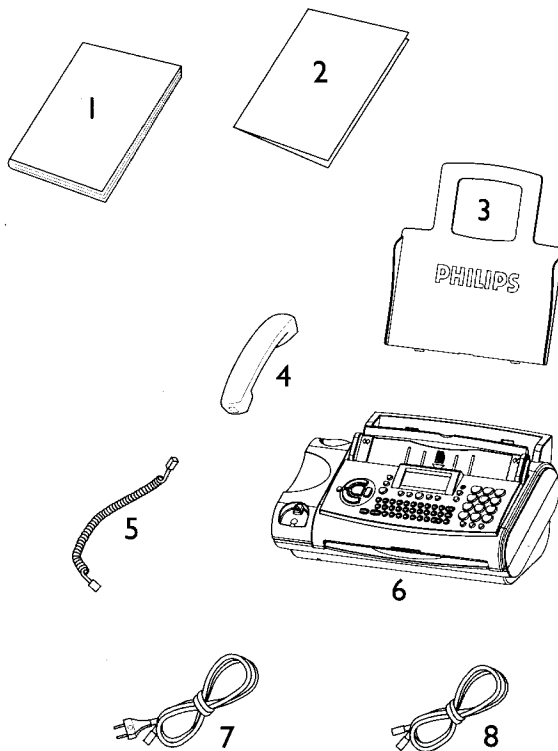

Anschließen

Telefonleitung

Schließen Sie das Telefonkabel an das Faxgerät an, indem Sie es in die mit **LINE** gekennzeichnete Buchse stecken.

Deutschland

Stecken Sie den Telefonstecker in die linke Telefonbuchse mit der Bezeichnung **N**. Bitte verwenden Sie keine Adapter, Verteiler oder Verlängerungen.

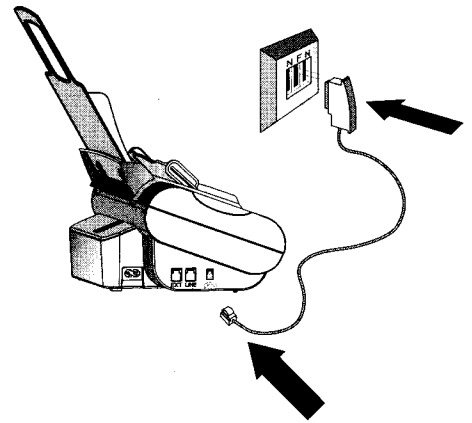

Österreich

Stecken Sie den Telefonstecker in die Buchse, die mit einem Dreieck bezeichnet ist.

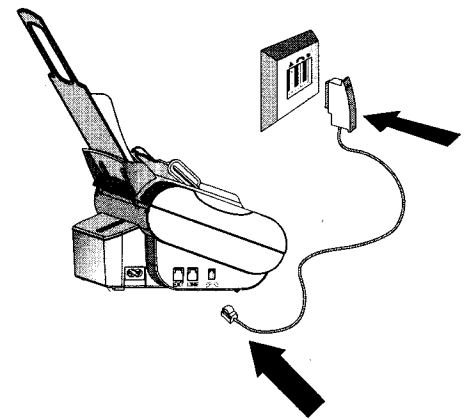

Schweiz

Stecken Sie den Telefonstecker in die Buchse. Wenn Sie eine ältere Telefondose besitzen, verwenden Sie bitte einen handelsüblichen Adapter. Wenn Sie eine Doppeldose haben, stecken Sie den Telefonstecker in die obere Buchse der Dose.

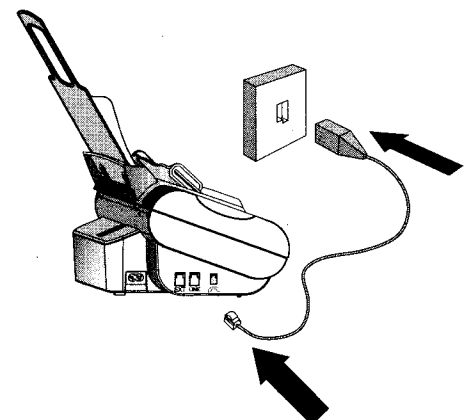

Hörer

Stecken Sie ein Ende des Spiralkabels in die Buchse am Telefonhörer, das andere Ende in die mit einem Telefonhörer bezeichnete Buchse an der Seite des Geräts.

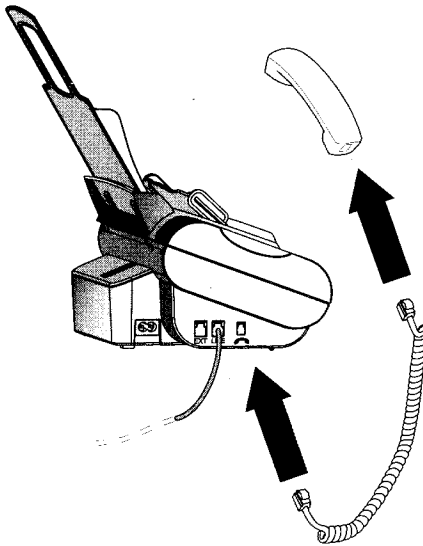

Auf der mitgelieferten Plug'n'Print Card wird Verbrauch und Druckeinstellung gespeichert. Daher muss mit jedem neuen Inkfilm auch eine neue Plug'n'Print Card eingesteckt werden. (Für den anfänglichen Gratis-Inkfilm wurden die Einstellungen im Werk vorgenommen. Nur dieser kommt daher ohne Plug'n'Print Card aus.) Fehlt diese oder wird diese nicht ausgetauscht erscheint auf der Anzeige **KARTE WECHSELN**.

Ist der Inkfilm aufgebraucht oder ist kein Inkfilm im Faxgerät, blinkt die rote Anzeigelampe und auf der Anzeige erscheint **KEIN INKFILM**.

- 1 Bevor Sie einen neuen Inkfilm einlegen, entfernen Sie bitte immer das Papier aus dem Papiereinzug! Befolgen Sie außerdem die Anweisung auf Ihrer Inkfilmverpackung!
- 2 Öffnen Sie das Faxgerät, indem Sie das Bedienungspaneel am Griff in der Mitte anheben bis es einrastet.

Netzspannung

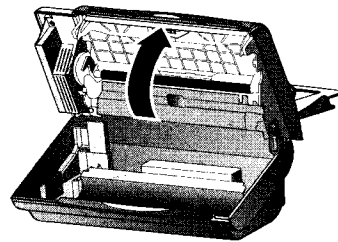
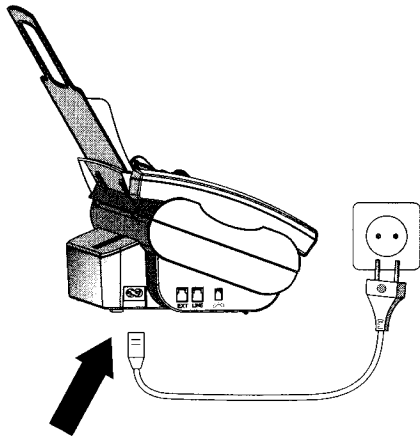

⚠ Verwenden Sie ausschließlich Philips-Original-Inkfilme!

Inkfilm entfernen

- 1 Heben Sie die hintere der beiden Inkfilmrollen mit den Zeigefingern an beiden Seiten an um sie aus ihrem Sitz herauszuheben und legen Sie sie zur zweiten Rolle nach vorne.

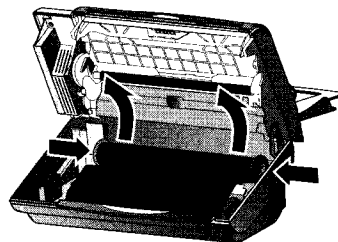

Inkfilm

Bevor Sie Dokumente empfangen oder kopieren können, muss sich ein Inkfilm in Ihrem Faxgerät befinden. Deshalb wird das Gerät mit einem Gratis-Inkfilm für einige Probeseiten ausgeliefert.

Die Symbole  zeigen an, wieviel Inkfilm bereits verbraucht wurde.

Installation

- 2 Nehmen Sie die beiden Inkmfilmrollen heraus. Sie können nicht mehr weiterverwendet werden.

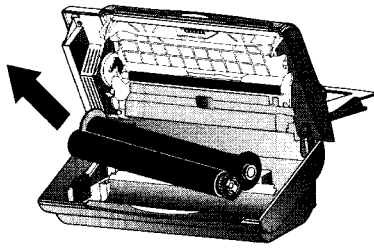

- 3 Ziehen Sie die alte Plug'n'Print Card aus dem Steckhalter links neben der Inkmfilmwanne (nur der anfängliche Gratis-Inkmfilm kommt ohne Plug'n'Print Card aus).

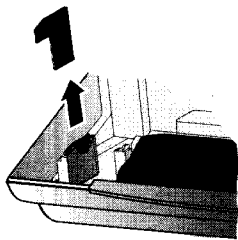

Inkmfilm einlegen

- 1 Entfernen Sie vorsichtig die Gummiringe vom neuen Inkmfilm. Der Inkmfilm darf nicht beschädigt werden.

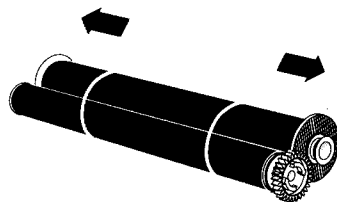

- 2 Legen Sie die große Rolle in die hintere Inkmfilmwanne. Das blaue Zahnrad muss sich auf der rechten Seite befinden.

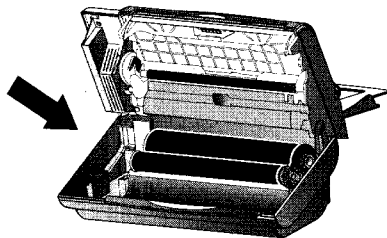

- 3 Nehmen Sie nun die kleine Rolle und legen Sie diese in die vordere Inkmfilmwanne. Achten Sie darauf, dass das blaue Zahnrad rechts und der Zapfen links in den seitlichen Vertiefungen eingelegt sind.

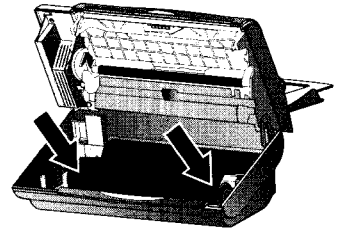

- 4 Drehen Sie die kleine Rolle nach vorne um den Inkmfilm zu spannen. Achten Sie darauf, dass die Folie keine Falten wirft.

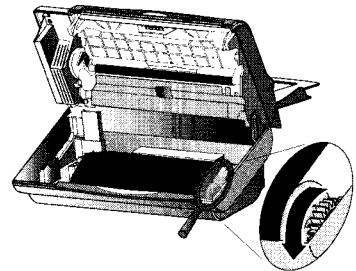

- 5 Brechen Sie die neue Plug'n'Print Card aus. Stecken Sie diese in den Steckhalter links neben der Inkmfilmwanne.

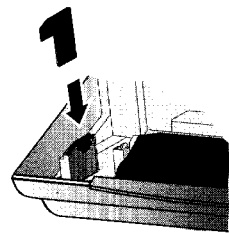

- 6 Schließen Sie das Gerät, indem Sie das Bedienungspaneel nach vorne klappen bis es einrastet.



Papier einlegen

Bevor Sie Dokumente kopieren können, müssen Sie Papier in Ihr Faxgerät einlegen. Verwenden Sie bitte ausschließlich das Standardformat A4 - 210 × 297 mm. Das Gerät funktioniert mit normalem Schreib- und Kopierpapier und ist optimiert für glattes 80g/m²-Papier. Je glatter die Papieroberseite ist, desto besser wird der Ausdruck.

- 1 Stecken Sie den Papierhalter in die dafür vorgesehenen Öffnungen hinter dem Papiereinzug.

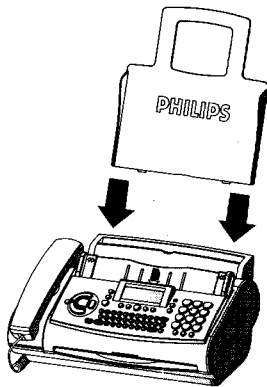

- 2 Um zu vermeiden, dass mehrere Blätter gleichzeitig eingezogen werden, fächern Sie das Papier auf und richten Sie es auf einer glatten Oberfläche aus, bevor Sie es in den Papiereinzug legen.



- 3 Klappen Sie die Papiernachfüllklappe bis zum Anschlag nach vorne. Stecken Sie mehrere Blätter A4-Papier (80 g/m²) bis zum Anschlag in den Papiereinzug (maximal 50 Blatt).

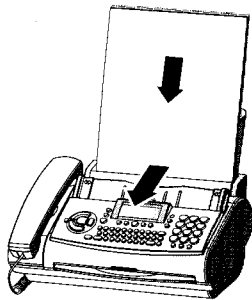

- 4 Schließen Sie die Papiernachfüllklappe.

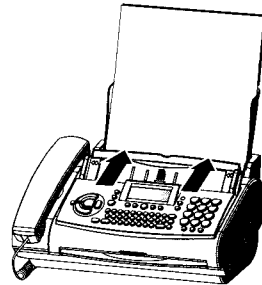

Füllen Sie kein Papier nach, wenn das Gerät gerade druckt!

Papier entfernen

Um das Papier zu entfernen, klappen Sie die Papiernachfüllklappe nach vorne, entfernen das Papier und schließen die Klappe.

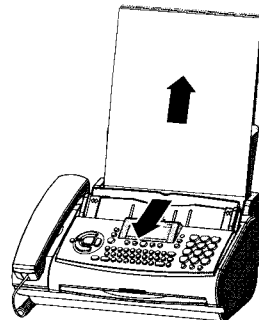

Im Falle eines Papierstaus siehe **Tipps & Tricks** / Papierstau.

Zusätzliche Telefone

Sie können an einem einzigen Telefonanschluss zusätzlich zu Ihrem Faxgerät weitere Geräte, wie z. B. weitere Telefone, Schnurlostelefone, Anrufbeantworter, Gebührenzähler oder Modem betreiben.

Wenn Sie am selben Anschluss ein Schnurlostelefon mit SMS-Funktion betreiben, ist nicht mit Sicherheit vorauszusagen, an welchem der Geräte die SMS tatsächlich empfangen werden. SMS-Empfang ist jedenfalls immer nur an einem Gerät möglich. Versuchen Sie den SMS-Empfang am Schnurlostelefon abzuschalten. Sollte dies nicht möglich sein, schalten Sie ihn am Faxgerät aus (siehe **SMS** / SMS-Empfang ausschalten).

Wenn Sie spezielle Zusatzeinrichtungen mit Ihrem Faxgerät verwenden möchten, kontaktieren Sie bitte den jeweiligen Händler.

Installation

Deutschland

Um weitere Telekommunikationsgeräte an derselben Anschlussdose anzuschließen, beachten Sie bitte die Reihenfolge:

Variante 1

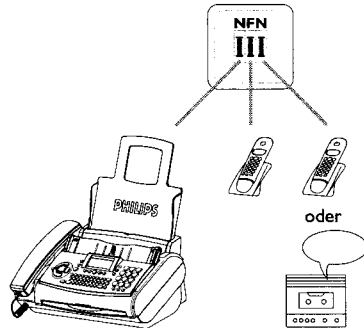

Variante 2

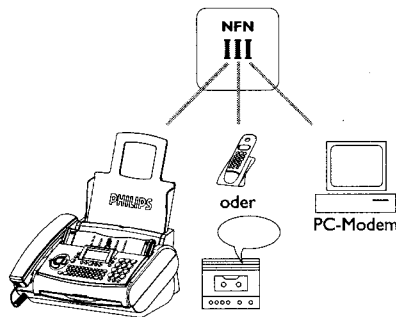

Variante 3

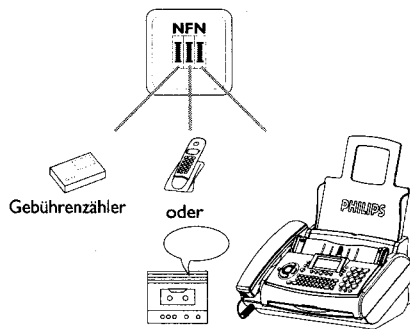

Variante 4

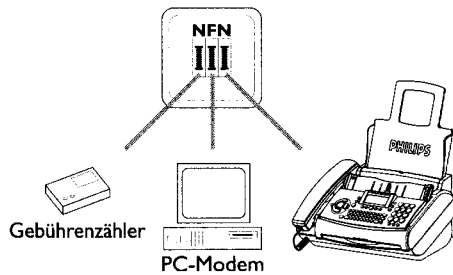

Entspricht Ihre Telefondose nicht der abgebildeten und haben Sie direkt an dieser mehr als ein weiteres Telekommunikationsgerät angeschlossen, wenden Sie sich bitte an Ihren Telefonnetzanbieter.

Österreich

Um weitere Telekommunikationsgeräte an derselben Anschlussdose anzuschließen, beachten Sie bitte die Reihenfolge:

Variante 1

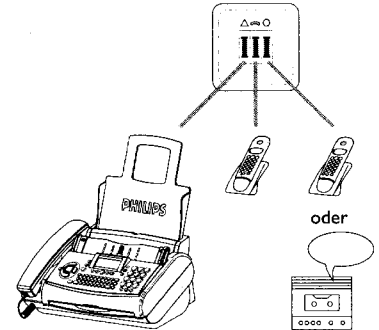

Variante 2

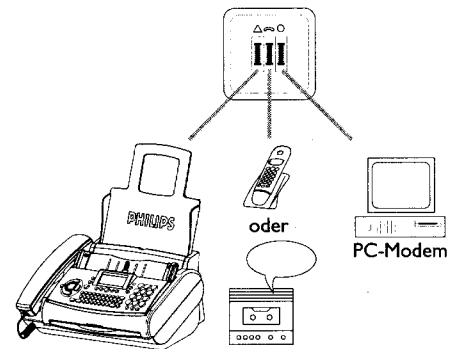

Variante 3

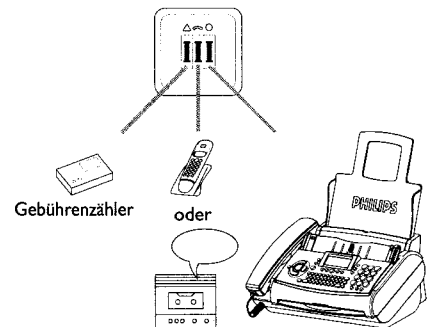

Variante 4

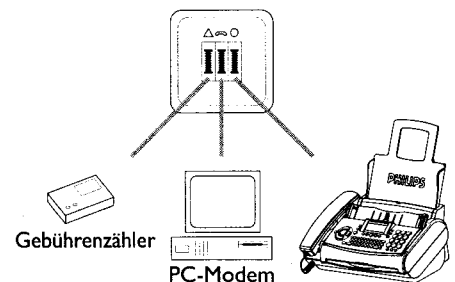

Entspricht Ihre Telefondose nicht der abgebildeten und haben Sie direkt an dieser mehr als ein weiteres Telekommunikationsgerät angeschlossen, wenden Sie sich bitte an Ihren Telefonnetzanbieter.

Schweiz

Sie können weitere Geräte wie Schnurlostelefone oder Anrufbeantworter über ein Adapterkabel mit RJ 11-Stecker an die **EXT.**-Buchse auf der Seite Ihres Faxgeräts anschließen. Bitte beachten Sie die Reihenfolge.

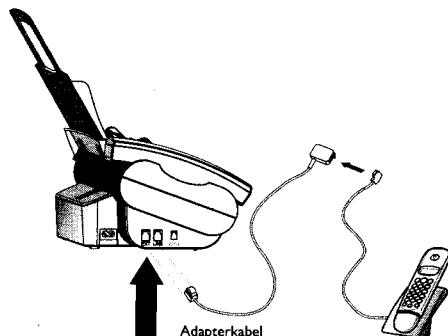

Benutzen Sie einen Gebührenzähler, dann schließen Sie das Faxgerät ausnahmsweise bei dem Telefonsymbol an (in Serie hinter dem Gebührenzähler).

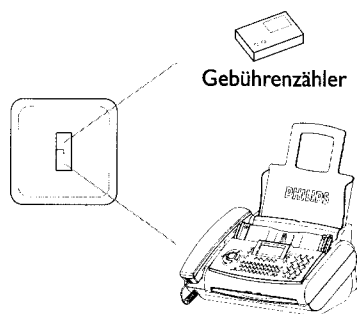

Easy Install

Mit Hilfe von Easy Install stellt sich Ihr Gerät optimal auf Ihre persönlichen Gegebenheiten ein.

- 1 Halten Sie **HELP/ⓘ** zwei Sekunden gedrückt. Ihr Faxgerät druckt eine Seite aus. Ziehen Sie diese mit einem leichten Zug heraus, und befolgen Sie die Anweisungen darauf.
- 2 Ihr Gerät führt Sie durch die ersten Einstellungen, wie z. B. die Eingabe Ihrer Nummer oder Ihres Namens.
- 3 Zuletzt fragt Sie Ihr Gerät nach der Eingabe von Uhrzeit und Datum. Verwenden Sie die Zifferntasten zur Eingabe und drücken Sie danach **OK**.

ISDN-Anschluss

Ihr Faxgerät ist kein ISDN-Fax (Gruppe 4), sondern ein analoges Faxgerät (Gruppe 3). Es kann daher nicht direkt an einem ISDN-Anschluss betrieben werden, sondern man benötigt dafür entweder einen (Analog)-Adapter oder eine ISDN-Anlage mit Anschlüssen für analoge Endgeräte. Entnehmen Sie weitere Informationen der Bedienungsanleitung Ihrer ISDN-Anlage.

Für Geräte mit SMS-Funktion: Analoge Endgeräte müssen SMS-tauglich sein.

Nebenstellenanlage

Nebenstellenanlagen sind in allen größeren Betrieben üblich. Auch die immer häufiger in Privathaushalten verwendeten ISDN-Anlagen sind Nebenstellenanlagen. Um von einem Anschluss (Nebenstelle) einer solchen Anlage eine Verbindung zum öffentlichen Telefonnetz zu erhalten, muss man vor jedem Anruf eine Kennziffer für die Amtsholung wählen.

- 1 Wählen Sie Funktion 15, indem Sie **MENU** drücken und danach die Ziffern **①⑤** eingeben. Drücken Sie **OK**.
- 2 Mit **◀/▶** können Sie den Nebenstellenbetrieb einschalten.
NEBENST. : JA
NEBENST. : NEIN
- 3 Drücken Sie **OK**.
- 4 Drücken Sie die Taste, die notwendig ist um die Amtsleitung zu erreichen.

Diese Amtskennziffer muss vom Hersteller angegeben werden. Es ist entweder **①** oder **R** (bei manchen Anlagen auch als **FLASH** bezeichnet) oder eine andere Ziffer.

- 5 Drücken Sie **OK**.
- 6 Wählen Sie mit **◀/▶** **TEST: JA** und drücken Sie **OK**.

Ihr Faxgerät überprüft, ob die Amtsleitung erreicht werden kann. Wenn die Überprüfung erfolgreich ist, erscheint kurz: **TEST OK**.

Wenn die Überprüfung nicht erfolgreich ist, erscheint kurz: **TEST NICHT OK**.

Installation

Sie werden nochmals zur Eingabe aufgefordert. Zum Erreichen der Amtsleitung ändern Sie die Kennziffer. Haben Sie die richtige Amtskennziffer eingegeben, doch auf der Anzeige erscheint trotzdem **TEST NICHT OK**, dann löschen Sie die Amtskennziffer, indem Sie **C** drücken.

Falls bei Ihrer Nebenstellenanlage **R** als Amtskennziffer angegeben ist und die Amtsholung dennoch nicht möglich ist, dann entspricht Ihre Anlage nicht dem neuesten Standard. Am Faxgerät müssen deshalb bestimmte technische Einstellungen verändert werden. Bitte wenden Sie sich an unseren technischen Kundendienst (die Telefonnummern finden Sie auf der Rückseite des Umschlags).

Grundeinstellung

Sie können eine Funktionsliste ausdrucken, um die ursprünglichen Einstellungen des Geräts festzuhalten. Drücken Sie dazu dreimal **MENU**.

Haben Sie einmal aus Versehen eine falsche Taste gedrückt, können Sie zur Ausgangsposition zurückkehren, indem Sie ein- oder mehrmals **STOP** drücken. Wenn Sie eine falsche Ziffer oder einen falschen Buchstaben eingeben, dann können Sie den Fehler mit **◀/▶** und **C** korrigieren.

In Funktion 45 Servicecode können Sie Ihre individuellen Einstellungen löschen (siehe **Tipps & Tricks** / Servicecode).

Hilfe-Funktion

Drücken Sie zwei Mal **HELP**/**?**. Sie erhalten einen Ausdruck, der Ihnen eine kurze Beschreibung darüber gibt, wie die wichtigsten Funktionen zu bedienen sind. Auf dieser HILFE-Seite erfahren Sie auch, wie Sie weitere HILFE-Seiten für bestimmte Funktionen des Geräts erhalten können.

Uhrzeit und Datum

- 1 Wählen Sie Funktion 12, indem Sie **MENU**, **1****2** und **OK** drücken.
- 2 Geben Sie über das Tastenfeld die korrekte Uhrzeit ein (z. B. **0****9** **1****5** für 9¹⁵ Uhr). Danach geben sie das aktuelle Datum ein (z. B. **1****5** **0****5** **0****4** für den 15. Mai 2004).
- 3 Bestätigen Sie mit **OK**.

Ihre Nummer

- 1 Wählen Sie Funktion 13, indem Sie **MENU**, **1****3** und **OK** drücken.
- 2 Geben Sie Ihre Telefonnummer mit Hilfe der Zifferntasten ein (z. B. **#****4****9****▶****6****1****5****1**... für +49 6151... – mit **#** oder ***** können Sie ein „+“ eingeben und mit **▶** ein Leerzeichen; max. 20 Zeichen).
- 3 Bestätigen Sie mit **OK**.

Ihr Name

- 1 Wählen Sie Funktion 14, indem Sie **MENU**, **1****4** und **OK** drücken.
- 2a Für Geräte mit SMS-Funtion: Geben Sie Ihren Namen mittels der Buchstabentastatur ein.

⚠ Wenn Sie Großbuchstaben eingeben wollen drücken Sie gleichzeitig **↑** und die gewünschte Taste.

- 2b Für Geräte ohne SMS-Funktion: Mit den Zifferntasten können Sie auch Buchstaben eingeben (max. 32 Zeichen). Drücken Sie die entsprechende Zifferntaste so oft, bis der gewünschte Buchstabe erscheint, z. B. für C drücken Sie dreimal **2**. Mit der Taste **▶** können Sie eine Stelle weiter nach rechts springen. Folgende Buchstaben und Sonderzeichen sind verfügbar:

Taste	Zeichen
0	Leerstelle . - 0 + ? / : * % ! () [] „ „
1	1
2	A B C 2 a b c Ä Å Æ Ç ä å æ ç
3	D E F 3 d e f
4	G H I 4 g h i
5	J K L 5 j k l
6	M N O 6 m n o Ñ Ö ñ ö
7	P Q R S 7 p q r s
8	T U V 8 t u v Ü ü
9	W X Y Z 9 w x y z

- 3 Bestätigen Sie mit **OK**.

Ihr Name und Ihre Telefonnummer werden am oberen Rand jeder Seite zusammen mit Datum, Uhrzeit und Seitennummer mitgesendet, wenn Sie diese Angaben mit Funktion 13 und 14 speichern.

Korrektur

Wenn Sie in Funktion 13 oder 14 einen falschen Buchstaben oder eine falsche Ziffer eingegeben haben, können Sie den Fehler – sowohl während der Eingabe als auch später – korrigieren. Um die Korrektur später durchzuführen, müssen Sie erneut die Funktion aufrufen, um die Nummer oder den Namen einzugeben.

Stellen Sie die Einfügemarke mit ◀/▶ auf das Zeichen, das Sie löschen möchten. Drücken Sie **C**. Das Zeichen wird gelöscht. Wenn Sie **C** lang drücken (zwei Sekunden), dann wird die ganze Zeile gelöscht. Bestätigen Sie mit **OK**.

Displaysprache

- 1 Wählen Sie Funktion 11, indem Sie **MENU**, ①① und **OK** drücken.
- 2 Sie können nun mit ◀/▶ eine Sprache wählen.
- 3 Bestätigen Sie mit **OK**.

Klingeltyp

Sie können aus zehn verschiedenen Klingeltypen wählen:

- 1 Wählen Sie Funktion 35, indem Sie **MENU**, ③⑤ und **OK** drücken.
- 2 Wählen Sie mit den Zifferntasten von ① bis ⑨ aus den verschiedenen Klingeltypen.
- 3 Bestätigen Sie mit **OK**.

Lautstärke

Klingeln

Sie können die Lautstärke des Klingelsignals verändern, wenn sich das Gerät im Bereitschaftsmodus befindet oder es gerade läutet. Bitte beachten Sie, dass im Modus ⚙ bzw. 🌙 verschiedene Lautstärken eingestellt werden können (siehe **Klingelverhalten**).

- 1 Mit ◀/▶ wird die aktuelle Einstellung ungefähr drei Sekunden lang angezeigt.
- 2 Um den angezeigten Wert zu verändern drücken Sie ◀/▶ so lange, bis die gewünschte Lautstärke erreicht ist.

Lautsprecher

Um die Lautstärke des Lautsprechers zu verstellen, drücken Sie **DIAL** (ohne eingebauten Anrufbeantworter) oder 🔊 (mit eingebautem Anrufbeantworter).

- 1 Drücken Sie **DIAL** / 🔊.
- 2 Stellen Sie die Lautstärke mit ◀/▶ ein.
- 3 Schließen Sie mit **STOP**.

Klingelverhalten

Die eingebaute Faxweiche ermöglicht es an einem einzigen Telefonanschluss zu telefonieren, zu faxen und zusätzliche Geräte außer dem Faxgerät zu verwenden. Die Faxweiche trennt Fax- von Telefonanrufen. Sie kann beispielweise Faxe still, ohne Klingelsignal, empfangen, so dass Sie nicht gestört werden.

In den Funktionen Tag ☀️ und Nacht 🌙 können Sie jeweils bestimmen, wie oft Ihr Gerät läuten soll, bevor Faxe empfangen werden oder sich der Anrufbeantworter einschaltet.

Mit dem Timer ⌚ können Sie den Wechsel zwischen Tag ☀️ und Nacht 🌙 einstellen.

Timer ⌚

Der eingebaute Timer ⌚ unterscheidet zwischen Tag ☀️ und Nacht 🌙. Mit den voreingestellten Werten läutet das Faxgerät tagsüber sowohl bei Fax- als auch Telefonanrufen. In der Nacht (von 22 bis 6 Uhr) werden Faxe ohne Klingeln empfangen und bei einem Telefonanruf läutet das Faxgerät mit verringerter Lautstärke.

Wenn das Symbol ⌚ angezeigt wird, ist der Timer eingeschaltet. Zum Ein- und Ausschalten des Timers drücken Sie jeweils die Taste ⌚ zwei Sekunden lang.

Wenn Sie die Zeiten verstellen wollen, zu denen das Faxgerät zwischen Tag ☀️ und Nacht 🌙 wechselt:

- 1 Wählen Sie Funktion 33, indem Sie **MENU**, **③③** und **OK** drücken.
- 2 Geben Sie die Zeit ein, zu der das Gerät auf Tag ☀️ umschalten soll (z. B. **08** **00** für 08:00 Uhr) und bestätigen Sie mit **OK**.
- 3 Geben Sie die Zeit ein, zu der das Gerät auf Nacht 🌙 umschalten soll (z. B. **23** **30** für 23:30 Uhr) und bestätigen Sie mit **OK**.

Modus ☀️🌙 einstellen

mit eingebautem Anrufbeantworter

Anzeige	Einstellmöglichkeiten
LÄUTEN ANR. B:	0, 1, 2, 3, 4, 5, 6, 7, 5/2
LÄUTEN FAX:	0, 1, 2, 3, 4, 5, FAXEMPF. MANUELL
KLINGEL:	LEISE, MITTEL, LAUT
MITHÖREN:	AUS, EIN

- 1 Wählen Sie Funktion 31 (Tag), indem Sie **MENU**, dann **③①** drücken und mit **OK** bestätigen.
- 2 Wählen Sie mit **◀/▶**, wie oft das Faxgerät läuten soll, bevor der Anrufbeantworter sich einschaltet. **LÄUTEN ANR. B: 5/2**
- 3 Bestätigen Sie Ihre Wahl mit **OK**.
- 4 Geben Sie die Anzahl der Klingelsignale ein, nach der das Faxgerät an die Leitung geht und Faxe von Telefongesprächen trennt. Bei Faxanrufen schaltet sich der Faxempfang ein. Telefonanrufe klingeln weiter. **LÄUTEN FAX: 5**
- 5 Bestätigen Sie Ihre Wahl mit **OK**.
- 6 Stellen Sie mit **◀/▶** die Lautstärke des Klingelns ein. Drücken Sie **OK**. **KLINGEL: LAUT**
- 7 Mit **◀/▶** können Sie wählen, ob der Anrufer beim Hinterlassen einer Nachricht gehört wird. **MITHÖREN: AUS, EIN**
- 8 Bestätigen Sie mit **OK**.
- 9 Um auch den Modus 🌙 einzustellen, wählen Sie Funktion 32 (Nacht), indem Sie **MENU** und danach die Ziffern **③②** und **OK** drücken. Wiederholen Sie die Schritte von 2 bis 8.

ohne eingebauten Anrufbeantworter

Anzeige	Einstellmöglichkeiten
LÄUTEN GESAMT:	0, 1, 2, 3, 4, 5, 6, 7
LÄUTEN FAX:	0, 1, 2, 3, 4, 5, FAXEMPF. MANUELL
KLINGEL:	LEISE, MITTEL, LAUT

Klingelverhalten

- 1 Wählen Sie Funktion 31 (Tag), indem Sie **MENU**, dann **③①** drücken und mit **OK** bestätigen.
- 2 Stellen Sie mit **◀/▶** ein nach wievielen Klingesignalen sich der Faxempfang einschaltet, wenn nicht abgehoben wird. **LÄUTEN GESAMT: 5**
- 3 Bestätigen Sie Ihre Wahl mit **OK**.
- 4 Geben Sie jetzt die Anzahl der Klingesignale ein, nach welchen die Faxweiche den Anruf übernehmen und Faxe von Telefongesprächen trennen soll. Bei Faxanrufen schaltet sich der Faxempfang ein. Telefonanrufe klingeln weiter. **LÄUTEN FAX: 5**
- 5 Bestätigen Sie Ihre Wahl mit **OK**.
- 6 Stellen Sie mit **◀/▶** die Lautstärke des Klingelns ein. **KLINGEL: LAUT**
- 7 Bestätigen Sie mit **OK**. Um auch den Modus **☾** einzustellen, wählen Sie Funktion 32 (Nacht), indem Sie **MENU**, anschließend **③②** und **OK** drücken. Wiederholen Sie die Schritte von **2** bis **6**.

Können Sie keine Faxe empfangen, haben Sie möglicherweise die Anzahl beider Klingesignale zu hoch eingestellt (siehe Punkt **2** und **4**). Stellen Sie beide Klingesignale auf einen Wert niedriger als fünf ein.

Weitere Telefone klingeln nur so lange wie unter **LÄUTEN FAX** eingestellt

Spezielle Einstellungen

Stiller Faxempfang

Um Faxe ohne vorheriges Klingeln sofort zu empfangen, stellen Sie die Anzahl der Klingesignale bei **LÄUTEN FAX** auf **0** ein.

Komplett stilles Verhalten **☾**

Diese Option sollten Sie nur bei Geräten mit eingebautem Anrufbeantworter nutzen. Wollen Sie z. B. in der Nacht von hereinkommenden Anrufen oder Faxen nicht gestört werden, können Sie die Anzahl beider Klingesignale (**LÄUTEN FAX** und **LÄUTEN ANR.B.:**) auf **0** stellen. Faxe werden still empfangen und Anrufe werden sofort vom Anrufbeantworter entgegengenommen, vorausgesetzt, Sie haben den Anrufbeantworter eingeschaltet.

Bei Geräten ohne eingebauten Anrufbeantworter ist die Faxweiche bei dieser Einstellung ausgeschaltet, d.h. Ihr Gerät schaltet sofort auf Faxempfang und klingelt bei Anrufen nicht (der Anrufer hört einen Pfeifton).

⚠ Anrufe können daher in dieser Einstellung auch nicht von einem eventuell angeschlossenen externen Anrufbeantworter entgegengenommen werden.

Manueller Faxempfang

Wählen Sie **FAXEMPF. MANUELL**, werden Faxe nicht automatisch von Ihrem Faxgerät empfangen, außer Sie aktivieren den Faxempfang selbst. Heben Sie ab und drücken Sie **START**. Dies ist dann sinnvoll, wenn Sie z. B. Ihre Faxe per Modem am Computer empfangen wollen.

Sparmodus (nur für Geräte mit eingebautem Anrufbeantworter)

Wählen Sie bei **LÄUTEN ANR.B.:** die Option **5/2**, schaltet sich der Anrufbeantworter automatisch statt nach fünf Klingesignalen schon nach zwei Klingesignalen ein, wenn Sie neue Nachrichten erhalten haben. Über die Fernabfrage haben Sie dadurch die Möglichkeit zu prüfen, ob sich neue Nachrichten auf Ihrem Anrufbeantworter befinden, ohne dass dabei Telefongebühren entstehen (wenn sich Ihr Anrufbeantworter schon nach zwei Klingesignalen einschaltet, wissen Sie sofort, dass neue Nachrichten hinterlassen wurden). Nachdem Sie Ihre neuen Nachrichten abgehört haben, schaltet sich der Anrufbeantworter beim nächsten Anruf wieder nach fünf Klingesignalen ein.

Externer Anrufbeantworter

Schließen Sie den Anrufbeantworter wie im Kapitel **Installation** / Zusätzliche Telefone beschrieben an.

Um den besten Betrieb eines externen Anrufbeantworters zu ermöglichen, muss der externe Anrufbeantworter auf ein- oder zwei Mal Läuten eingestellt sein. Um zu vermeiden, dass Anrufe von der Faxweiche automatisch übernommen werden, müssen Sie bei **LÄUTEN GESAMT** und **LÄUTEN FAX** eine um mindestens zwei Klingesignale höhere Anzahl einstellen als auf Ihrem externen Anrufbeantworter.

Haben Sie den Anrufbeantworter ausgeschaltet, werden Anrufe von der Faxweiche entgegengenommen (siehe Abschnitt Modus ☀☾ einstellen).

Einstellungsbeispiel:

Läutezahl Anrufbeantworter	2
LÄUTEN FAX	4
LÄUTEN GESAMT	4

Tipps:

Der Ansagetext Ihres Anrufbeantworters sollte kürzer als zehn Sekunden sein.

Vermeiden Sie Musik im Ansagetext.

Hat Ihr Faxgerät Schwierigkeiten bei der Erkennung von alten Faxgeräten, die noch nicht die heute üblichen Erkennungssignale aussenden, dann sollten Sie im Ansagetext darauf hinweisen, dass der Anrufer durch Drücken der * und 5-Tasten und dann der **START**-Taste den Faxempfang starten kann.

Falls der automatische Faxempfang nicht möglich ist, können Sie ihn manuell durch Drücken von **START** einleiten.

Verfügt Ihr Anrufbeantworter über eine „Sparfunktion“ (d. h. eine Funktion, bei der sich die Klingelanzahl verändert, sobald neue Nachrichten hinterlassen wurden), dann schalten Sie diese vorzugsweise aus.

Es kann sein, dass der Anrufbeantworter nicht nur die eingegangenen Nachrichten sondern auch Faxanrufe zählt.

Bitte achten Sie darauf, dass der Code zum Starten des Faxempfangs von weiteren Telefonen aus (werkseitig * und 5) nicht gleich jenem zur Fernabfrage neuer Nachrichten ist. Gegebenenfalls kann der Code in Funktion 34 geändert werden (siehe **Tipps & Tricks** / Easylink).

Nimmt Ihr Anrufbeantworter den Anruf entgegen, aber Ihr Faxgerät hört nicht auf zu läuten, versuchen Sie den Anrufbeantworter seriell zu installieren, indem Sie ihn z. B. an der **EXT.**-Buchse oder an einer seriellen Telefondose anschließen (siehe **Installation** / Zusätzliche Telefone).

Kann Ihr Anrufbeantworter Anrufe nicht entgegennehmen, wird Ihr Faxgerät nach der in **LÄUTEN GESAMT** eingestellten Anzahl von Klingelsignalen automatisch mit dem Faxempfang beginnen.

Zeichnet Ihr externer Anrufbeantworter Faxsignale auf, aber Ihr Faxgerät kann keine Faxe empfangen, sollten Sie den Anschluss Ihres externen Anrufbeantworters überprüfen. Schließen Sie den externen Anrufbeantworter an der **EXT.**-Buchse oder an einer seriellen Telefondose an (siehe **Installation** / Zusätzliche Telefone).

Klingelverhalten

Telefon

Telefonieren

- 1 Wählen Sie die gewünschte Nummer.
- 2 Heben Sie den Hörer ab.

Um bei aufgelegtem Hörer zu wählen, drücken Sie **DIAL** / .

Haben Sie am Faxgerät eine falsche Ziffer eingegeben, können Sie diese mit **C** entfernen, bevor der Wählvorgang begonnen wird.

Mit **R** können Sie viele der neuen Dienste nutzen (Anklopfen, Makeln etc.). Weitere Informationen erhalten Sie bei Ihrem Telefonanbieter.

Wahlwiederholung →→

Mit →→ können Sie die letzten fünf gewählten Nummern nochmals aufrufen.

- 1 Drücken Sie →→.
- 2 Drücken Sie /▶, bis die gewünschte Nummer auf der Anzeige erscheint. Sie können die Nummer bearbeiten, wenn Sie **OK** drücken und danach die gewünschte Änderung durchführen.
- 3 Heben Sie den Hörer ab.

Wenn Sie einen oder alle Einträge löschen wollen, drücken Sie →→ und wählen Sie mit /▶. Drücken Sie danach **C** und bestätigen Sie mit **OK**.

Kurzwahl 0-9

Für häufig gewählte Nummern stehen Ihnen Kurzwahltasten zu Verfügung.



Nummern speichern

- 1 Drücken Sie  0-9 zwei Sekunden lang.
- 2 Drücken Sie eine Zifferntaste von ① bis ⑨.
- 3 Geben Sie über das Tastenfeld Ihren Namen ein. Mit ▶ springt die Einfügemarke eine Position nach rechts. Drücken Sie **OK**.
- 4 Geben Sie die Telefonnummer ein, die Sie speichern wollen, und drücken Sie danach **OK**.



Kurzwahl verwenden

- 1 Drücken Sie  0-9 und danach eine Taste von ① bis ⑨. Der gespeicherte Name bzw. die Telefonnummer erscheint auf der Anzeige. Sie können die Nummer bearbeiten, indem Sie **OK** drücken und die gewünschte Änderung durchführen.
- 2 Nehmen Sie den Hörer ab oder, wenn Sie ein Fax schicken wollen, drücken Sie **START**.

Einträge korrigieren

- 1 Drücken Sie  0-9 und wählen Sie mit den Zifferntasten den Eintrag, den Sie korrigieren möchten.
- 2 Drücken Sie danach  0-9 zwei Sekunden lang. Mit /▶ können Sie das zu löschende Zeichen auswählen.
- 3 Drücken Sie **C**. Das Zeichen links von der Einfügemarke wird gelöscht.
- 4 Geben Sie das neue Zeichen ein und bestätigen Sie mit **OK**.

Einträge löschen

- 1 Drücken Sie  0-9 und danach eine Taste von ① bis ⑨. Der gespeicherte Name bzw. die Telefonnummer erscheint auf der Anzeige.
- 2 Drücken Sie **C**. Wählen Sie mit /▶, ob Sie den Eintrag wirklich löschen möchten.
- 3 Drücken Sie **OK** um den Löschbefehl auszuführen.

Telefonbuch A-Z

Der Speicher Ihres Faxgeräts hat Platz für ca. 50 Nummern und Namen für Geräte ohne Anrufbeantworter und ca. 200 Nummern und Namen für Geräte mit Anrufbeantworter. Die genaue Anzahl hängt von der Länge der Einträge ab.

Nummern speichern

- 1 Drücken Sie  A-Z zwei Sekunden lang.
- 2 Geben Sie über das Tastenfeld einen Namen ein. Mit ▶ springt die Einfügemarke eine Position nach rechts. Drücken Sie danach **OK**.
- 3 Geben Sie die Telefonnummer ein, die Sie speichern wollen, und drücken Sie danach **OK**.

Sie können Nummern auch während eines Telefongesprächs speichern.

Telefonbuch verwenden

- 1 Drücken Sie **A-Z**. Der erste gespeicherte Name bzw. die Telefonnummer erscheint auf der Anzeige. Suchen Sie mit **◀/▶** in der Liste. Sie können die Nummer bearbeiten, indem Sie **OK** drücken und die gewünschte Änderung durchführen. Bestätigen Sie mit **OK**.
- 2 Heben Sie den Hörer ab oder, wenn Sie ein Fax schicken wollen, drücken Sie **START**.

Einträge korrigieren

Rufen Sie den gewünschten Eintrag mit **A-Z** und **◀/▶** auf und drücken Sie danach **A-Z** zwei Sekunden lang. Mit **◀/▶** wählen Sie ein bestimmtes Zeichen aus, mit **C** können Sie Zeichen löschen. Bestätigen Sie mit **OK**.

Einträge löschen

Rufen Sie den gewünschten Eintrag mit **A-Z** und **◀/▶** auf und drücken Sie danach **C**. Wählen Sie mit **◀/▶**, ob Sie den Eintrag tatsächlich löschen wollen. Bestätigen Sie mit **OK**.

Nummernliste

Um eine Liste der am Faxgerät gespeicherten Nummern auszudrucken, drücken Sie **MENU**, **④④** und **OK**.

Gruppe

Sie können mehrere Einträge Ihres Telefonbuchs zu Gruppen zusammenfassen, z. B. um ein Fax an mehrere Personen gleichzeitig zu senden.

Gruppe anlegen

- 1 Wählen Sie Funktion 46, indem Sie **MENU**, **④⑥** und **OK** drücken.
- 2 Wählen Sie mit **◀/▶** eine Gruppe von 1 bis 5 aus und drücken Sie **OK**.
- 3 Wählen Sie mit **◀/▶** **HINZUFÜGEN?** und bestätigen Sie mit **OK**.
- 4 Alle unter den Kurzwahltasten und im Telefonbuch gespeicherten Nummern werden angezeigt. Wählen Sie mit **◀/▶** den Eintrag, den Sie speichern wollen, und bestätigen Sie mit **OK**.

- 5 Der gespeicherte Eintrag erscheint auf der Anzeige. Fahren Sie solange fort, bis alle gewünschten Nummern in der Gruppe gespeichert sind. Um die Eingabe abzuschließen drücken Sie auf **STOP**.

Gruppe durchsuchen

- 1 Um alle Einträge in einer Gruppe durchzusehen rufen Sie Funktion 46 auf und wählen mit **◀/▶** die gewünschte Gruppe von 1 bis 5. Drücken Sie **OK**.
- 2 Wählen Sie mit **◀/▶** **ZEIGEN?** und bestätigen Sie mit **OK**.
- 3 Mit **◀/▶** können Sie alle Einträge sichten. Zum Verlassen der Gruppe drücken Sie **STOP**.

Eintrag oder gesamte Gruppe löschen

- 1 Rufen Sie Funktion 46 auf und wählen mit **◀/▶** die gewünschte Gruppe von 1 bis 5. Drücken Sie **OK**.
- 2 Wählen Sie mit **◀/▶** **LÖSCHEN?** und bestätigen Sie mit **OK**.
- 3 Wählen Sie mit **◀/▶** einen Eintrag und drücken Sie **C**. Wählen Sie mit **◀/▶**, ob Sie den Löschbefehl wirklich ausführen oder ob Sie die gesamte Gruppe löschen wollen. Bestätigen Sie mit **OK**. Um die Funktion zu verlassen drücken Sie **STOP**.

Freisprechen

(nur mit eingebautem Anrufbeantworter)

Sie können telefonieren ohne den Telefonhörer zu verwenden, bzw. mehrere Personen im selben Raum am Gespräch teilnehmen lassen. Drücken Sie dazu nach dem Wählen oder während eines Gesprächs  und legen Sie den Hörer auf. Mikrofon und Lautsprecher werden aktiviert.

Rufnummernerkennung

(nur in Deutschland und Österreich)

Ihr Faxgerät kann die Telefonnummer des Anrufers anzeigen, noch bevor Sie den Hörer abnehmen. Erkundigen Sie sich bei Ihrer Telefongesellschaft, ob Ihr Telefonanschluss über diese Funktion verfügt.

Telefon

Haben Sie in Ihrer Abwesenheit oder während eines Telefongesprächs einen Anruf erhalten, erscheint das Symbol  auf der Anzeige. Die Nummern der letzten zehn Anrufer werden gespeichert.

- 1 Drücken Sie $\rightarrow\rightarrow$ zwei Sekunden lang.
- 2 Mit \leftarrow/\rightarrow können Sie die Liste der Anrufer durchsehen. Neue Einträge sind mit „*“ markiert.
- 3 Wenn Sie zurückrufen wollen, heben Sie den Hörer ab.

Wollen Sie einen Eintrag aus dem Speicher löschen, drücken Sie **C**. Wählen Sie mit \leftarrow/\rightarrow und bestätigen Sie den Löschbefehl mit **OK**.

Wenn Sie in Funktion 31 oder 32 **LÄUTEN FAX** auf \emptyset (null) eingestellt haben, kann die Telefonnummer auf zusätzlichen Telefonen nicht angezeigt werden.

Faxen & Kopieren

Schreiben Sie klar und leserlich mit dunkler Schriftfarbe (schwarz oder dunkelblau, nicht gelb, orange oder hellgrün).

Die folgenden Punkte sind die häufigsten Ursachen für Störungen beim Faxen:

⚠ Legen Sie keine Seiten in den Dokumenteneinzug ...

... die nass oder mit Korrekturflüssigkeit bedeckt sind, verschmutzt sind oder eine beschichtete Oberfläche haben

... die mit weichem Bleistift, Farbe, Kreide oder Zeichenkohle beschriftet sind

... aus Zeitungen (Druckerschwärze!)

... mit Büroklammern oder Heftklammern – entfernen Sie die Klammern vor dem Senden

... die zerknittert oder eingerissen sind

... die mit Klebestreifen oder mit Klebstoff zusammengefügt wurden, zu dünn oder zu dick sind, oder Seiten mit Haftetiketten (z. B. „post-it®“)

Dokumente, die kleiner als A5 sind, können im Gerät verbleiben.

Dokument einlegen

1 Um zu vermeiden, dass mehrere Blätter gleichzeitig eingezogen werden, fächern Sie die Dokumente auf und richten Sie sie auf einer glatten Oberfläche aus.

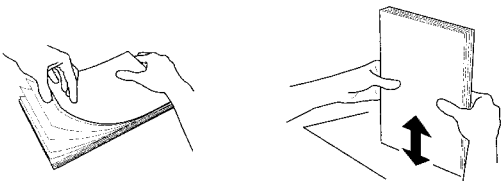

- 2 Nehmen Sie die Dokumente (max. 10 Seiten) und führen Sie sie mit der Schriftseite nach oben locker in den Dokumenteneinzug.

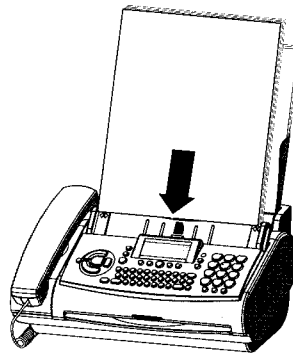

- 3 Verschieben Sie die Dokumentenführung so, dass sie an der Vorlage anliegt.

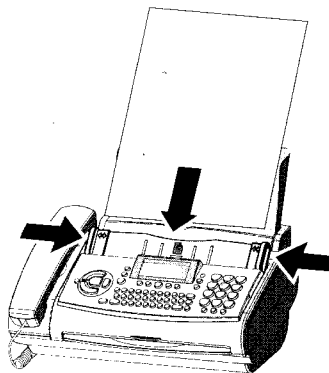

Im Falle eines Dokumentenstaus siehe **Tipps & Tricks** / Dokumentenstau.

Fax versenden

- 1 Wählen Sie die gewünschte Nummer.
- 2 Um eine bessere Bildqualität zu wählen, drücken Sie **FINE/PHOTO**.
- 3 Drücken Sie **START**.

Nun wird die Übertragung gestartet. Kann nicht sofort eine Verbindung aufgebaut werden, erfolgt nach einiger Zeit automatisch eine Wahlwiederholung.

Sie können den Sendevorgang abbrechen, indem Sie **STOP** drücken.

Fax empfangen

Haben Sie die Einstellungen der Faxweiche nicht verändert, werden Faxe automatisch empfangen.

Wenn Sie am Faxgerät den Hörer abheben und hören, dass es sich um eine Faxsendung handelt, drücken Sie **START** und legen Sie wieder auf.

Bei einem zusätzlichen Telefon

Wenn Sie an einem zusätzlich angeschlossenen Telefon abheben und erkennen, dass es sich um einen Faxanruf handelt, drücken Sie ***5** und legen Sie auf. Das Faxgerät empfängt das Fax.



Fax empfangen ohne Papier

Ist kein Papier mehr im Einzug bzw. der Inkfilm zu Ende, wird ein hereinkommendes Fax in den Speicher eingelesen (Speicherkapazität für Gerät ohne Anrufbeantworter ca. 15 Seiten, für Gerät mit Anrufbeantworter ca. 50 Seiten des Slerexe-Letters). Befinden sich Dokumente im Speicher, erscheint auf der Anzeige das Symbol . Wird Papier und/oder ein Inkfilm eingelegt, druckt das Faxgerät alle gespeicherten Dokumente automatisch aus.

Wurde eine Faxesendung vollständig gedruckt, wird sie gelöscht. Wird der Druckprozess unterbrochen, bleiben alle Faxesendungen, die nicht vollständig gedruckt wurden, im Speicher. Ist der Speicher voll, können keine weiteren Seiten aufgenommen werden. Die rote Anzeigelampe  blinkt und es erscheint **SPEICHER VOLL**.

Rundsenden

Diese Funktion ist besonders nützlich, wenn Sie an mehrere Personen dasselbe Schriftstück versenden wollen (Rundschreiben).



- 1 Legen Sie das Dokument mit der Schriftseite nach oben in den Dokumenteneinzug. Wenn Sie eine bessere Bildqualität wählen möchten, drücken Sie **FINE/PHOTO**.
- 2 Wählen Sie Funktion 25, indem Sie **MENU**, **25** und **OK** drücken. Das eingelegte Dokument wird automatisch in den Speicher eingelesen.
- 3 Sie haben nun folgende Möglichkeiten Nummern in die Empfängerliste einzutragen: entweder geben Sie diese über die Zifferntastatur ein oder wählen eine Nummer/Gruppe aus dem Telefonbuch, indem Sie  **A-Z** und  drücken.
- 4 Wenn Sie die gewünschten Nummern eingegeben haben, drücken Sie **OK**. Die Nummern werden in die Empfängerliste eingetragen. Danach können Sie weitere Einträge in die Liste vornehmen, bis sie maximal 25 Empfänger eingetragen haben.

- 5 Um das Dokument zu versenden, drücken Sie **START**.

Das Dokument wird der Reihe nach an alle eingetragenen Personen versendet.

Rundsenden an eine Gruppe

Neben Funktion 25 können Sie auch mit Funktion 46 (siehe Kapitel **Telefon / Gruppe**) Faxe an eine Gruppe versenden. Allerdings kann die Empfängerliste in Funktion 46 nicht mehr verändert werden!

- 1 Führen Sie die Dokumente mit der Schriftseite nach oben in den Dokumenteneinzug (max. 10 Seiten).
- 2 Rufen Sie Funktion 46 auf und wählen mit   die gewünschte Gruppe von 1 bis 5. Drücken Sie **OK**.
- 3 Wählen Sie mit  **FAX VERSENDEN?** und drücken Sie **START**. Das Dokument wird eingelesen und der Reihe nach an alle eingetragenen Personen versendet.

Sollte die Zustellung an einen der Empfänger nicht möglich sein, wird Ihr Gerät mit der Liste fortfahren und zuletzt eine weitere Zustellung an diesen versuchen. Nach der Sendung wird automatisch ein Übertragungsbericht ausgedruckt.

Auflösung

Um die Bildqualität Ihres Faxgerätes zu verbessern, stehen Ihnen zusätzlich die Optionen **FINE**  (für kleingedruckte Texte bzw. Zeichnungen) und **PHOTO**  (für Fotos und Bilder) zur Verfügung. Drücken Sie **FINE/PHOTO** bis das Symbol der gewünschten Auflösung auf der Anzeige erscheint. Nach der Übertragung oder, wenn sich kein Dokument im Einzug befindet, nach 40 Sekunden kehrt Ihr Faxgerät automatisch zur Standardauflösung zurück. Die Übertragung von Dokumenten dauert im **FINE**- und besonders im **PHOTO**-Modus länger.

Kontrast

In Funktion 47 können Sie den Kontrast sowohl für zu kopierende als auch zu versendende Dokumente einstellen, z. B. dunkle Photos oder Formulare mit farbigem Hintergrund.

- 1 Drücken Sie **MENU**, **47** und dann **OK**.

- 2 Mit ◀/▶ können Sie zwischen drei Optionen wählen:

KONTRAST: NIEDRIG

KONTRAST: MITTEL

KONTRAST: HOCH

- 3 Bestätigen Sie Ihre Auswahl mit **OK**.

Sende- und Fehlerbericht

Ihr Faxgerät kann nach jedem gesendeten Dokument einen Sendebericht drucken, der Ihnen den Empfang des Dokuments bestätigt. Wenn ein Übertragungsfehler auftritt, wird ein Fehlerbericht ausgedruckt. Den Ausdruck des Sendeberichts können Sie ein- und ausschalten, der Fehlerbericht wird immer ausgedruckt.

- 1 Drücken Sie **MENU**, ②⑧ und **OK**.
- 2 Wählen Sie mit ◀/▶ und bestätigen Sie mit **OK**.

Geschwindigkeit

Ihr Faxgerät passt seine Übertragungsgeschwindigkeit automatisch der jeweiligen Telefonleitungsqualität an. Insbesondere bei Sendungen nach Übersee kann dieser Vorgang mehr Zeit in Anspruch nehmen. Wenn die schlechte Leitungsqualität bekannt ist, können Sie in Funktion 21 von Anfang an eine langsamere Geschwindigkeit wählen um die Zeit und die Telefongebühren, welche die automatische Anpassung kosten würde, zu sparen.

- 1 Drücken Sie **MENU**, ②① und **OK**.
- 2 Wählen Sie mit ◀/▶ eine geringere Übertragungsgeschwindigkeit.
- 3 Bestätigen Sie mit **OK**.

Seitenanpassung

Um sicherzustellen, dass empfangene Faxe, die geringfügig länger als A4 sind, auf einer Seite ausgedruckt werden, werden diese Seiten vertikal etwas verkleinert. Sollten Sie dies nicht wünschen, können Sie die Verkleinerung in Funktion 29 abschalten:

- 1 Drücken Sie **MENU**, ②⑨ und **OK**.
- 2 Wählen Sie mit ◀/▶ und bestätigen Sie mit **OK**.

Faxjournal

Das Faxjournal ist eine Liste der letzten zehn empfangenen und versendeten Faxdokumente.

- 1 Drücken Sie **MENU**, ②⑦ und **OK**.
- 2 Wählen Sie mit ◀/▶, ob und wann das Faxjournal ausgedruckt werden soll (sofort oder nach zehn erfolgten Sendungen).
- 3 Bestätigen Sie ihre Auswahl mit **OK**.

Faxabruf

Mit Hilfe dieser Funktion können Dokumente, die im angewählten Fax bereitliegen, abgerufen werden.

Schnelles Abrufen

- 1 Wählen Sie die gewünschte Nummer.
- 2 Halten Sie **START** lang gedrückt.
- 3 Um auch eine Unteradresse oder einen Code einzugeben (siehe auch im folgenden Unterkapitel Abrufen mit Code), geben Sie zuerst die Telefonnummer ein und beenden diese mit **R**.

Schließen Sie die gewünschte Unteradresse oder den Code an und halten Sie danach **START** lang gedrückt (z. B.: ①②③④⑤ **R** ①⑦ **R** Code oder ①②③④⑤ **RR** Code).

Abrufen mit Code

Wenn Ihr Faxpartner einen Code eingegeben hat um die abzurufenden Dokumente vor unberechtigtem Zugriff zu schützen, gehen sie folgendermaßen vor:

- 1 Drücken Sie **MENU**, ②② und **OK**.
- 2 Geben Sie den Code ein und bestätigen Sie mit **OK**.
- 3 Danach geben Sie die Rufnummer ein und drücken **START**. Sollte dies nicht funktionieren, führen Sie den Abrufempfang manuell durch, indem Sie **DIAL** / ☐ drücken, die Faxnummer wählen und **START** drücken.

Auf Abruf senden

Sie können ein Dokument aus Ihrem Faxgerät abrufen lassen.

Faxen & Kopieren

- 1 Legen Sie das Dokument in den Einzug.

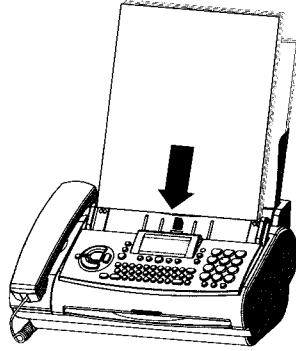

- 2 Um das Dokument vor unberechtigtem Zugriff zu schützen, geben Sie in Funktion 23 einen Code ein.

Drücken Sie **MENU**, **2** **3** und **OK**. Geben Sie einen maximal 20-stelligen Code ein und bestätigen Sie mit **OK**. Eine Person, der Sie den Code mitteilen, kann das Dokument nun abrufen. Es ist aber weiterhin möglich Telefongespräche zu führen, wenn diese Funktion aktiviert ist.

- 3 Sobald Sie das Dokument entfernen, ist der Vorgang abgebrochen.

Die Abrufkodierung erfolgt nach dem internationalen Standard der ITU. Es gibt allerdings Hersteller, die andere Verfahren benutzen und daher nicht kompatibel sind.

Wenn Sie Faxe an Faxdatenbanken verschicken oder von diesen abrufen, können Sie bei manchen Datenbanken die Unteradresse direkt an die Telefonnummer anhängen. Sie sparen so Telefengebühren. Geben Sie zuerst die Telefonnummer der Datenbank ein und beenden Sie diese mit **R**. Schließen Sie dann die gewünschte Unteradresse an. Wenn Sie sich unklar sind, ob Ihr Faxabrufdienst Unteradressen unterstützt, wenden Sie sich an Ihren Abrufdienstbetreiber.

Zeitversetztes Senden

Wenn Sie günstige Telefentarife ausnutzen möchten, bzw. wenn Ihr Faxpartner nur zu bestimmten Zeiten erreichbar ist, dann können Sie Ihr Fax zu einem späteren Zeitpunkt (innerhalb von 24 Stunden) automatisch senden lassen.

- 1 Drücken Sie **MENU**, **2** **4** und **OK**. Geben Sie die Uhrzeit ein, zu der das Dokument gesendet werden soll.

- 2 Drücken Sie **OK** und führen Sie das Dokument ein.

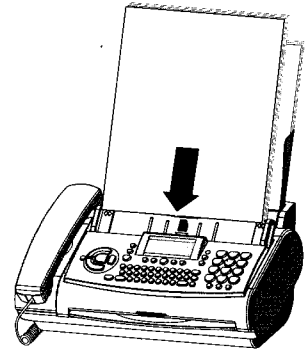

- 3 Geben Sie die gewünschte Rufnummer ein und drücken Sie danach **START**.
- 4 Das Faxgerät ist nun in Bereitschaft. Es ist Ihnen aber weiterhin möglich Telefongespräche zu führen.
- 5 Wenn Sie das eingelegte Dokument entfernen, wird die Sendebereitschaft beendet.

Kopieren

Sie können Ihr Faxgerät nutzen, um ein Dokument auf Papier zu kopieren. Standardmäßig ist Auflösung **F** eingestellt. Sie können zusätzlich auch Auflösung **F** wählen (siehe Auflösung).

- 1 Führen Sie das Dokument (max. 10 Seiten) mit der Schriftseite nach oben locker in den Dokumenteneinzug.

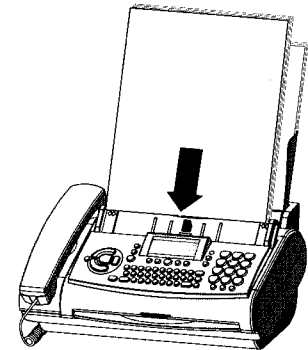

- 2 Wählen Sie die gewünschte Auflösung mit **FINE/PHOTO**.
 - a Um das Original nur einmal zu kopieren drücken Sie kurz **COPY**. Der Kopiervorgang beginnt sofort.
 - b Um das Original mehrmals zu kopieren drücken Sie lang (mindestens zwei Sekunden) **COPY**.

Auf der Anzeige wird die Anzahl der Kopien angezeigt. Wollen Sie die Anzahl verändern, geben Sie den gewünschten Wert über die Zifferntastatur ein (maximal 15). Drücken Sie **COPY**.

- 3 Wählen Sie, ob das Dokument verkleinert oder vergrößert kopiert werden soll. Dazu stehen Ihnen folgende Optionen zur Verfügung:

VERGROESSERN: 200

VERGROESSERN: 150

ZOOM NORMAL: 1:1

VERKLEINERN: 75

VERKLEINERN: 50

- 4 Wählen Sie die gewünschte Option mit ◀/▶ und bestätigen Sie mit **OK**.

Das Gerät liest die erste Seite des Dokuments in den Speicher ein und beginnt zu kopieren. Automatisches Sortieren ist daher nicht möglich!

Um den Kopiervorgang abubrechen drücken Sie **STOP**.

Wenn ein Papierstau auftritt, der Inkfilm oder der verfügbare Speicherplatz aufgebraucht ist, wird der Kopiervorgang automatisch abgebrochen.

Im Falle eines Dokumentenstaus siehe **Tipps & Tricks** / Dokumentenstau.

Faxen & Kopieren

SMS

(nur für Gerät mit SMS-Funktion)

(nur in Deutschland und Österreich)

Sie können mit Ihrem Gerät SMS (Short Message Service)-Nachrichten versenden und empfangen. Ihr Gerät ist für die Nutzung von SMS-Diensten voreingestellt – abhängig von Land und Netz.

- Damit Sie SMS versenden und empfangen können, muss für Ihren Telefonanschluss das Leistungsmerkmal Rufnummernerkennung (CLIP) freigeschaltet sein.
- Vergewissern Sie sich, dass dieses Leistungsmerkmal an Ihrem Anschluss aktiviert ist.
- Um eine SMS senden zu können, muss die Rufnummer eines SMS-Anbieters in Ihrem Fax eingegeben sein (SMS-Zentrale).

Erkundigen Sie sich bei Ihrem Dienstanbieter,

- welche Kosten für das Senden und evt. für das Empfangen einer SMS berechnet werden,
- zu welchen Mobilfunkbetreibern Sie SMS senden und von welchen Mobilfunkbetreibern Sie SMS empfangen können
- welche Funktionen Ihr SMS-Service bietet.

SMS Zugang

Ihr Gerät ist für die Nutzung von SMS-Diensten voreingestellt. Falls es dennoch Probleme gibt, kontaktieren Sie Ihren Telefonnetzanbieter.

Sie können den bzw. die voreingestellten SMS-Anbieter auswählen bzw. ändern.

- 1 Drücken Sie **MENU**, **6** **4** und **OK**.
- 2 Der aktuelle Anbieter wird angezeigt. Wählen Sie mit **◀/▶** zwischen **SMS ZENTRALE: 1** oder **2**.
- 3 Bestätigen Sie mit **OK**.
- 4 Geben Sie die **NR. ZUM SENDEN** ein. Bestätigen Sie mit **OK**.
- 5 Geben Sie die **NR. ZUM EMPFANG** ein. Bestätigen Sie zwei Mal mit **OK**.

Die **NR. ZUM SENDEN** und die **NR. ZUM EMPFANG** sind für die Nutzung von SMS-Diensten unbedingt erforderlich. In manchen Ländern können sie identisch sein.

SMS-Druck ausschalten

- 1 Drücken Sie **MENU**, **6** **4** und vier Mal **OK**.
- 2 Wählen Sie mit **◀/▶**, ob eingehende SMS automatisch gedruckt werden sollen oder nicht: **SMS DRUCKEN: JA, NEIN**.
- 3 Beenden Sie die Eingabe mit **OK**.

 Betreiben Sie das Faxgerät an einer Nebenstellenanlage (PABX) kann es sein, dass die Nutzung von SMS-Diensten nicht möglich ist. Kontaktieren Sie den Betreiber oder Hersteller der Nebenstellenanlage.

SMS lesen

Nach dem Empfang einer SMS hören Sie einen Piepton. Die Nachricht wird gespeichert und automatisch ausgedruckt. Sie können den automatischen Ausdruck auch abschalten (siehe SMS-Druck ausschalten).

In diesem Fall blinkt die **SMS**-Taste nach dem Empfang einer neuen SMS und auf der Anzeige erscheint  sowie die Anzahl der neuen SMS. Sie können empfangene SMS über die Anzeige lesen:

- 1 Drücken Sie die **SMS**-Taste.
- 2 Wählen Sie mit **◀/▶** **SMS LESEN**.
- 3 Drücken Sie **OK**.
- 4 Nummer, Datum und Uhrzeit der letzten Nachricht werden angezeigt. Ungelesene Nachrichten sind mit einem Stern gekennzeichnet. Wählen Sie mit **◀/▶** die gewünschte SMS und drücken Sie **OK**.
- 5 Die SMS wird angezeigt. Mit **◀/▶** bewegen Sie sich innerhalb der Nachricht. Drücken Sie **◀/▶** lang, bewegt sich die Einfügemarke an den Anfang bzw. an das Ende der SMS.

Mit **OK** und **◀/▶** können Sie aus zahlreichen Optionen auswählen (siehe Weitere SMS-Funktionen).

Drücken Sie **COPY** und **OK** um die Nachricht auszudrucken.

- 6 Mit **STOP** können Sie zur Liste der eingegangenen SMS zurückkehren.

Sie können SMS auch lesen, indem Sie **MENU**, **6** **2** und **OK** drücken.

SMS senden

- 1 Drücken Sie die **SMS**-Taste.
- 2 Wählen Sie mit **◀/▶** **SMS SENDEN**.
- 3 Drücken Sie **OK**.
- 4 Das Display zeigt **TEXT:**. Geben Sie den Text (max. 160 Zeichen) über die Buchstabenastatur ein. Kommen in der Nachricht Zahlen vor, geben Sie diese über die Zifferntastatur ein. Sie können eine der fünf zuletzt geschriebenen SMS auswählen und als Vorlage benutzen. Drücken Sie **→→** bis die gewünschte Nachricht erscheint.

⚠ Drücken Sie die **HELP/Ⓜ**-Taste um zu prüfen, wieviele Zeichen Sie noch eingeben können.

- 5 Drücken Sie **COPY** um die Nachricht auszu-
drucken und **OK**.
- 6 Geben Sie die Nummer des Empfängers ein.
Bestätigen Sie mit **OK**.

Sie können dazu auch das Telefonbuch **☐ A-Z**, die Kurzwahl **☐ 0-9** oder auch die Wahlwiederholung **→→** verwenden.

- 7 Sie können bis zu fünf Empfänger eingeben.
Bestätigen Sie jede Nummer mit **OK**. Ab-
schließend drücken Sie **SMS**.
- 8 Ihre SMS wird versendet.

Mit **◀/▶** können Sie sich innerhalb des eingegebenen Texts oder der Nummer bewegen. Drücken Sie **◀/▶** lang, bewegt sich die Einfügemarke an den Anfang bzw. an das Ende des Texts oder der Nummer.

Um das Zeichen links der Einfügemarke zu löschen drücken Sie **C**. Um die gesamte Eingabe zu löschen drücken Sie **C** lange (zwei Sekunden).

Sie können SMS auch senden, indem Sie **MENU**, **6** **1** und **OK** drücken.

SMS drucken

- 1 Drücken Sie die **SMS**-Taste.
- 2 Wählen Sie mit **◀/▶** **SMS DRUCKEN**.
- 3 Drücken Sie **OK**.
- 4 Wählen Sie mit **◀/▶** welche SMS Sie ausdrucken wollen:
DRUCKEN: ALLE
DRUCKEN: EINGANG
DRUCKEN: NEUE
- 5 Drücken Sie **OK**. Die Nachrichten werden ausgedruckt.

Sie können SMS auch drucken, indem Sie **MENU**, **6** **3** und **OK** drücken.

SMS löschen

Um den Speicher für neue Nachrichten freizuhalten, löschen Sie bereits gelesene SMS.

- 1 Drücken Sie die **SMS**-Taste.
- 2 Wählen Sie mit **◀/▶** **SMS LESEN**.
- 3 Drücken Sie **OK**.
- 4 Die gespeicherten Nachrichten werden ange-
zeigt. Wählen Sie mit **◀/▶** die gewünschte
SMS.
- 5 Drücken Sie **C**.
- 6 Wählen Sie mit **◀/▶**
LÖSCHEN: JA
LÖSCHEN: NEIN
LÖSCHEN: ALLE
- 7 Bestätigen Sie mit **OK**.

⚠ Wenn der SMS-Speicher voll ist (max. 30 Nachrichten), können keine neuen Nachrichten empfangen werden. Löschen Sie bereits gelesene SMS.

Weitere SMS-Funktionen

- 1 Drücken Sie während des Lesens einer SMS **OK**, können Sie mittels **◀/▶** aus folgenden Optionen auswählen:
SMS DRUCKEN SMS ausdrucken
ZURÜCK zur SMS-Liste
WEITERLEITEN SMS weiterleiten

SMS

SMS

ANTWORTEN	auf SMS antworten
LÖSCHEN	SMS löschen
NÄCHSTE LESEN	nächste SMS anzeigen
VORHERIGE LESEN	vorherige SMS anzeigen

- Bestätigen Sie mit **OK**.

SMS-Empfang ausschalten

Wenn Sie am selben Anschluss ein Schnurlostelefon mit SMS-Funktion betreiben, ist nicht mit Sicherheit vorauszusagen, an welchem der Geräte die SMS tatsächlich empfangen wird. SMS-Empfang ist jedenfalls immer nur an einem Gerät möglich. Versuchen Sie den SMS-Empfang am Schnurlostelefon abzuschalten. Sollte dies nicht möglich sein, schalten Sie ihn am Faxgerät aus.

- Drücken Sie **MENU**, **4** **5** und **OK**.
- Geben Sie **5** **1** **2** **0** **5** ein und drücken Sie **OK**.
- Wählen Sie mit **◀/▶**, ob Sie den SMS-Empfang ein- oder ausschalten möchten.

SICHER: JA

SICHER: NEIN

- Bestätigen Sie mit **OK**.

Auf die gleiche Weise können Sie den SMS-Empfang auch wieder einschalten.

SMS-Versand bleibt auch bei abgeschaltetem Empfang möglich.

Anrufbeantworter

(nur für Geräte mit eingebautem Anrufbeantworter)

Die Aufnahmekapazität beträgt bis zu 30 Minuten.

Ihr Anrufbeantworter ist von Werk aus mit einem Ansagetext ausgestattet. Wollen Sie einen eigenen Text aufnehmen, verfahren Sie wie unter „Ansage aufnehmen“ beschrieben.

Stellen Sie Ihr Gerät auf eine harte, glatte Unterlage, um das Mikrofon nicht zu verdecken.

Ein- und Ausschalten

Sie können den Anrufbeantworter mit **ON/OFF** jederzeit ein- und ausschalten. Haben Sie den Anrufbeantworter eingeschaltet, sehen Sie das Symbol  auf der Anzeige.

Ansage aufnehmen

- 1 Halten Sie **REC** für zwei Sekunden gedrückt. Drücken Sie erneut **REC**, bis Sie einen Bestätigungston hören. Heben Sie den Hörer ab und beginnen Sie zu sprechen.
- 2 Ein schwarzer Balken zeigt Ihnen an, wie lange Sie sprechen können (max. 20 Sekunden).
- 3 Drücken Sie **REC** oder **STOP**, wenn Sie fertig sind.
- 4 Der neue Ansagetext wird automatisch abgespielt. Mit **◀/▶** lässt sich die Lautstärke des Ansagetextes regulieren.
- 5 Um den Ansagetext nochmals zu hören drücken Sie **REC** lang (zwei Sekunden) und danach **PLAY**.

Aufnahmedauer

- 1 Drücken Sie **MENU**, **⑤①** und **OK**.
- 2 Mit **◀/▶** können Sie zwischen 30, 60, 120 Sekunden und dem **AUTO**-Modus (unbegrenzte Sprechzeit) wählen. Der **AUTO**-Modus ist nicht in allen Ländern verfügbar.
- 3 Bestätigen Sie mit **OK**.

Nachrichten abhören

- 1 Wenn **PLAY** blinkt, sind Nachrichten für Sie aufgenommen worden. Drücken Sie auf **PLAY** um die erste Nachricht abzuhören. Datum und Uhrzeit des Nachrichteneingangs sowie die Nummer des Anrufers werden angezeigt.
- 2 Drücken Sie während des Abhörens einer Nachricht **PLAY**, wird die nächste Nachricht abgespielt.
- 3 Sie können zwischen den Nachrichten wechseln, indem Sie während des Abspielens die Nummer der gewünschten Nachricht eingeben, z. B. **①** für die erste Nachricht.
- 4 Nach dem Abhören leuchtet **PLAY** so lange, bis Sie alle Nachrichten gelöscht haben.

Lautstärke beim Abhören

- 1 Drücken Sie **◀/▶**, während die Nachricht abgespielt wird. Auf der Anzeige erscheint die aktuelle Lautstärkeneinstellung.
- 2 Wählen Sie mit **◀/▶** die gewünschte Lautstärke.

Nachrichten löschen

Einzelne Nachrichten

- 1 Wollen Sie die Nachricht löschen, die Sie gerade abspielen, drücken Sie **C**.
- 2 Auf der Anzeige erscheint die Frage, ob Sie die betreffende Nachricht löschen wollen. Drücken Sie nochmals **C** oder **OK**.

Alle Nachrichten

- 1 Wenn Sie alle Nachrichten gehört haben, drücken Sie **C**.
- 2 Wollen Sie alle Nachrichten löschen, drücken Sie nochmals **C** oder **OK**. Um den Löschvorgang abzubrechen drücken Sie **STOP**.

Nachrichten weiterleiten

Ihr Faxgerät kann Ihnen alle aufgezeichneten Nachrichten automatisch zu einer anderen Telefonnummer nachsenden. Geben Sie die Telefonnummer ein, zu der die Nachrichten übermittelt werden sollen. Sie können einstellen, wieviele Nachrichten auf einmal übertragen werden sollen. Ihr Faxgerät wartet, bis die eingestellte Anzahl von Nachrichten eingegangen ist und wählt dann die gewünschte Rufnummer automatisch. Zu Beginn der Verbindung wird ein Meldetext ausgesendet, der die Übermittlung ankündigt. Danach muss vom angewählten Teilnehmer der Zugangscode eingegeben werden (siehe Funktion 52). Wird der richtige Code nicht innerhalb von 40 Sekunden oder dreimal der falsche Code eingegeben, legt Ihr Faxgerät auf.

- 1 Ist der Anrufbeantworter ausgeschaltet, schalten Sie ihn mit **ON/OFF** ein. Das Symbol  erscheint auf der Anzeige.
- 2 Drücken Sie **MENU**, **5****5** und **OK**.
- 3 Wählen Sie mit **◀/▶** **WEITERLEITEN: EIN** und bestätigen Sie mit **OK**.
- 4 Geben Sie die Rufnummer ein, zu der Ihre Nachrichten weitergeleitet werden sollen, und drücken Sie **OK**.
- 5 Geben Sie mit **◀/▶** ein, wieviele Nachrichten Sie auf einmal weiterleiten lassen wollen.
- 6 Drücken Sie **OK** um einen neuen Meldetext aufzunehmen.*
- 7 Drücken Sie **REC**. Warten Sie auf den Bestätigungston bevor Sie zu sprechen beginnen. Zum Beispiel: „Guten Tag, es sind Nachrichten für Frau Berger eingelangt, bitte geben Sie den Code ein.“ Halten Sie ca. 20 cm Abstand zum Gerät ein. Ein schwarzer Balken zeigt den Füllstand des Speichers an.
- 8 Drücken Sie **STOP**, wenn Sie fertig sind. Der Meldetext wird abgespielt.
- 9 Ihr Faxgerät ist nun in Bereitschaft.

* falls bereits ein Text aufgenommen wurde

- a Drücken Sie **OK**.
- b Wählen Sie mit **◀/▶**. Wollen Sie einen neuen Meldetext aufnehmen, stellen Sie **NACHR. AUFN.: JA** ein. Wollen Sie den alten erneut benutzen, wählen Sie **NACHR. AUFN.: NEIN**. Drücken Sie zur Bestätigung **OK**.
- c Der weitere Ablauf folgt der obigen Beschreibung von 7 an.

Gespräch mitschneiden

Mit Ihrem Faxgerät können Sie ein Telefongespräch mitschneiden.

- 1 Drücken Sie dazu während des Telefongesprächs **REC**.
- 2 Um die Aufnahme zu beenden legen Sie den Hörer auf oder drücken Sie **STOP**.
- 3 Die Aufnahme lässt sich wie eine Nachricht abhören und löschen.

Beim Freisprechen ist das Mitschneiden nicht möglich.

VIP-Code

Läuten trotz Anrufbeantworters

Personen, denen Sie diesen Code mitteilen, können Ihr Gerät läuten lassen, nachdem der Anrufbeantworter das Gespräch übernommen hat. Dies ist vor allem dann wichtig, wenn Sie in Funktion 31 oder 32 die Anzahl beider Klingelsignale auf  gestellt haben.

- 1 Zur Eingabe dieses Codes wählen Sie **MENU**, **5****3** und **OK**. Geben Sie einen vierstelligen Code ein. Bestätigen Sie mit **OK**.
- 2 Beachten Sie, dass dieser Code nicht mit dem Zugangscode (Funktion 52) identisch sein darf.

Memo

Externes Memo

Sie können einen Ansagetext aufnehmen, den der Anrufer hört, ohne die Möglichkeit zu haben selbst eine Nachricht zu hinterlassen. Dazu muss der Anrufbeantworter eingeschaltet sein.

- 1 Drücken Sie **MENU**, **5**/**4** und **OK**. Wählen Sie mit **◀/▶** die externe Memo-Funktion aus. Bestätigen Sie mit **OK**. (Haben Sie bereits ein Memo aufgenommen, brauchen Sie jetzt nur **OK** zu drücken.)
- 2 Drücken Sie **REC** und warten Sie auf den Bestätigungston. Sprechen Sie Ihre Nachricht auf und beenden Sie die Aufnahme, indem Sie **STOP** drücken. Danach wird die Mitteilung abgespielt.

Internes Memo

Mit dieser Funktion können Sie persönliche Nachrichten aufnehmen, die nur direkt am Faxgerät oder mittels Fernabfrage gehört werden können. Drücken Sie **REC** zweimal kurz. Sie hören einen Bestätigungston. Sprechen Sie die gewünschte Nachricht auf. Ein wachsender schwarzer Balken auf der Anzeige zeigt den verfügbaren Speicherplatz an. Wollen Sie die Aufnahme beenden, drücken Sie **STOP**. Interne Memos lassen sich wie normale Nachrichten abhören und löschen.

Fernabfrage

Sie können die Anrufbeantworterfunktionen Ihres Faxgeräts von jedem Telefon aus fernsteuern, das über Tonwahl verfügt. Für die Fernabfrage benötigen Sie einen Zugangscod, den Sie über Funktion 52 eingeben können (dieser Code dient gleichzeitig als Zugangscod für Funktion 55 Weiterleiten).

Vorbereiten des Geräts auf die Fernabfrage

- 1 Drücken Sie **MENU**, **5**/**2** und **OK**.
- 2 Geben Sie vier Ziffern für den Code ein.
- 3 Drücken Sie **OK**. Der Code ist abgespeichert.

Fernabfrage und -bedienung

- 1 Wollen Sie Ihre Nachrichten von einem anderen Telefon abhören, rufen Sie Ihr Faxgerät an und warten Sie auf den Ansagetext.
- 2 Geben Sie den Zugangscode ein. Der Ansagetext wird unterbrochen, und Sie hören einen Bestätigungston. Die neuen Nachrichten werden nun abgespielt. Wurden keine neuen Nachrichten aufgenommen, ertönt ein zweiter Bestätigungston.
- 3 Danach können Sie wie folgt Befehle eingeben oder durch Auflegen des Hörers die Fernabfrage beenden.

Übersicht über die Befehle

- ① Die derzeit wiedergegebene Nachricht wird wiederholt.
- ② Alle Nachrichten werden wiedergegeben.
- ③ Sprung zur nächsten Nachricht.
- ④ Aufnahme eines neuen Ansagetextes. Drücken Sie **4**. Nach zwei Bestätigungstönen drücken Sie erneut **4**. Sie hören einen langen Bestätigungston. Sprechen Sie Ihren Text und beenden Sie die Aufnahme durch erneutes Drücken der Taste **4**.
- ⑤ Ihr derzeitiger Ansagetext wird wiedergegeben.
- ⑥ Löscht die derzeit wiedergegebene Nachricht. Wenn Sie **6** drücken, nachdem Sie alle Nachrichten abgehört haben, werden alle Nachrichten gelöscht.

In beiden Fällen hören Sie nach dem ersten Tastendruck einen Bestätigungston. Drücken Sie innerhalb von fünf Sekunden **6** erneut, um den Löschbefehl auszuführen.

- ⑦ Anrufbeantworter ausschalten.
- ⑧ Der soeben gegebene Befehl wird abgebrochen.
- ⑨ Anrufbeantworter einschalten.

Funktionen	
① Sprung zurück	⑥ Nachrichten löschen einzelne Nachricht ⑤ drücken ▶ ♪♪ ⑥ drücken ▶ ♪, gelöscht. alle Nachrichten ⑥ drücken ▶ ♪♪ ⑥ drücken ▶ ♪, gelöscht.
② Wiedergabe	⑦ Anrufbeantworter aus: ⑦ drücken ▶ ♪ (Anrufbeantworter aus)
③ Sprung vor	⑧ Stop
④ Aufnehmen	⑨ Anrufbeantworter ein: ⑨ drücken ▶ ♪ (Anrufbeantworter ein)
⑤ Ansagetext wiedergeben	

Fernabfrage	
Telefonnummer wählen	①②③ ④⑤⑥ ⑦⑧⑨ 0
Auf Ansagetext warten	0
Zugangscode eingeben	X X X X
Neue Nachrichten abhören	④
Funktion eingeben	①②③ ④⑤⑥ ⑦⑧⑨ 0

Hinweis:
In Deutschland und Österreich:
Nach jeweils max. 50 Sekunden beliebige Taste drücken (sonst wird die Verbindung unterbrochen)

Tipps & Tricks

Bestellservice

Sie können Inkfilme und Reinigungszubehör im Fachhandel oder direkt bei Philips unter folgender Nummer bestellen: 0800 265 85 46 (für Deutschland) und 0800 900 600 (für Österreich).

Papierstau

- 1 Die Anzeige zeigt **PAPIERSTAU**.
- 2 Öffnen Sie das Bedienungspaneel, indem Sie es an der Aussparung in der Mitte anheben. Wenn Sie einen leichten „Klick“ hören, ist das Paneel eingerastet.

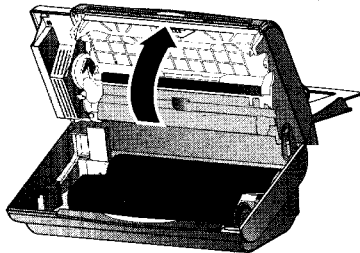

- 3 Ziehen Sie das Papier vorsichtig heraus.

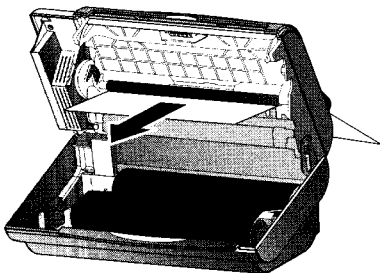

- 4 Drehen Sie die kleine Rolle nach vorne um den Inkfilm zu spannen. Achten Sie darauf, dass die Folie keine Falten wirft.

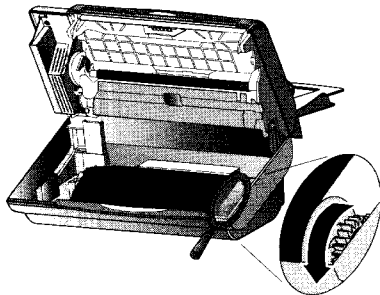

- 5 Schließen Sie das Paneel bis es einrastet.

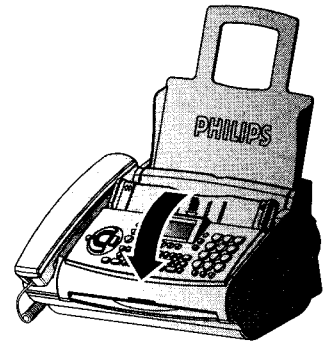

- 6 Legen Sie erneut Papier ein (siehe **Installation** / Papier einlegen).

Dokumentenstau

- 1 Klappen Sie die Papiernachfüllklappe nach vorne, entfernen Sie das Papier und schließen Sie die Klappe.

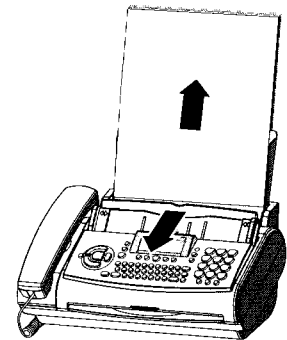

- 2 Öffnen Sie das Bedienungspaneel, indem Sie es an der Aussparung in der Mitte anheben. Wenn Sie einen leichten „Klick“ hören, ist das Paneel eingerastet.

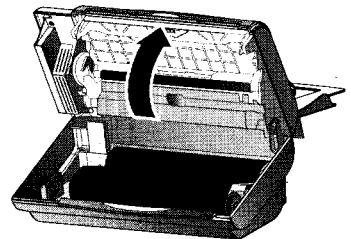

- 3 Öffnen Sie die Scannerabdeckung, indem Sie die zwei Laschen nach innen drücken. Die Abdeckung klappt nach unten.

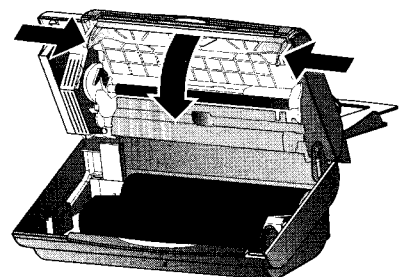

- 4 Ziehen Sie das Dokument entweder von vorne oder von hinten vorsichtig heraus.

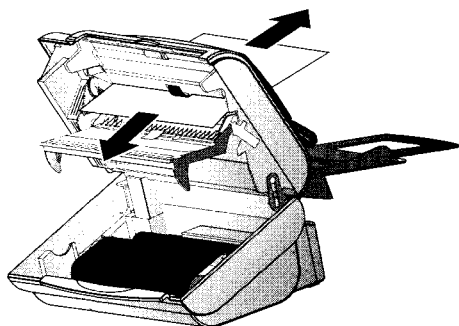

- 5 Schließen Sie die Scannerabdeckung links und rechts bis sie einrastet.

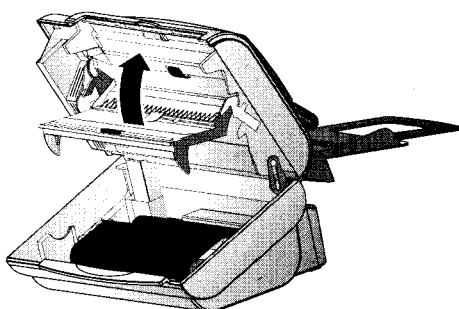

- 6 Schließen Sie das Paneel bis es ebenfalls einrastet.

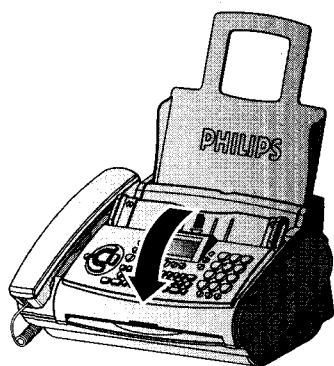

- 7 Legen Sie erneut Papier ein (siehe **Installation** / Papier einlegen).

Easylink

Die Funktion Easylink hilft bei der Verwendung von zusätzlichen Geräten (z. B. Schnurlostelefonen), die an der selben Telefonleitung angeschlossen sind. Die zusätzlichen Telefone müssen dafür auf das Mehrfrequenzwahlverfahren eingestellt sein. Erfordert Ihr Telefonanschluß jedoch die Einstellung auf Impulswahlverfahren, müssen Sie ihr zusätzliches Gerät kurzzeitig umstellen. Entnehmen Sie diesen Vorgang bitte der Bedienungsanleitung Ihres weiteren Geräts.

Faxempfang starten

Heben Sie am Faxgerät ab und erkennen, dass es sich um einen Faxanruf handelt (Sie hören ein Pfeifen oder Stille), drücken Sie **START** und legen Sie auf. Das Fax wird empfangen.

Heben Sie an einem zusätzlichen Telefon ab und erkennen, dass es sich um einen Faxanruf handelt, starten Sie den Faxempfang, indem Sie ***5** drücken und danach auflegen. Das Faxgerät empfängt das Fax.

Klingeln abbrechen

Wenn Sie an einem zusätzlichen Telefon abheben und Ihr Faxgerät klingelt dennoch weiter, dann bedeutet das, dass das zusätzliche Telefon parallel angeschlossen ist. Sie können das Klingeln des Faxgeräts unterbrechen, indem Sie ****** drücken.

Codes ändern

Wählen Sie Funktion 34, indem Sie **MENU**, **34** und **OK** drücken. Geben Sie zwei verschiedene Codes ein und bestätigen Sie jeden Code mit **OK**. Jeder Code sollte mit ***** oder mit **#** beginnen.

Beachten Sie, dass die Codes unterschiedlich sein müssen. Andernfalls erscheint auf der Anzeige:

CODE NICHT OK

⚠ Ändern Sie die Codes ***5** und ****** nur, wenn es unbedingt notwendig ist!

Servicecode

Die Funktion 45 Servicecode dient zum Löschen einiger oder aller von Ihnen veränderten Einstellungen nach Auslieferung aus dem Werk. Dadurch wird Ihnen ermöglicht, Ihr Gerät teilweise oder ganz neu zu konfigurieren. Dies ist vor allem dann sehr hilfreich, wenn Sie Einstellungen verändert haben, Ihr Gerät jedoch anders reagiert als erwartet.

⚠ Verwenden Sie diese Funktion nur, wenn es absolut erforderlich ist!

Sind die Werkseinstellungen zu Ihrer Zufriedenheit, sollten Sie diese Funktion nicht benutzen.

Bitte führen Sie nach dem teilweise oder gänzlichen Löschen Ihrer persönlichen Einstellungen erneut Easy Install durch.

Folgende Codes stehen Ihnen zur Verfügung:

Code Nr. 7117

Dadurch werden alle von Ihnen geänderten Einstellungen gelöscht. Das Gerät verhält sich danach genauso wie bei einer Erstinstallation.

Code Nr. 7140

Durch diesen Code werden alle von Ihnen eingegebenen Einstellungen und Daten bis auf folgende gelöscht:

- gespeicherte Faxnachrichten
- gespeicherte SMS-Nachrichten
- gespeicherte Kurzwahlnummern
- gespeicherte Telefonbuchnummern
- Ihr Name
- Ihre Telefonnummer

Beispiel für die Anwendung eines Servicecodes:

- 1 Wählen Sie Funktion 45, indem Sie **MENU**, **④⑤** und **OK** drücken. Geben Sie den gewünschten Servicecode ein (7117 oder 7140). Drücken Sie **OK**.
- 2 Mit **◀/▶** können Sie wählen, ob Sie Ihre Einstellungen tatsächlich löschen möchten. Ihr Gerät wird gegebenenfalls in die Grundeinstellung gebracht.

Reinigung

Achten Sie darauf, dass Sie sich elektrisch entladen, bevor Sie das Gerät öffnen, indem Sie z.B. das Metallgehäuse eines geerdeten Gerätes, die Wasserleitung oder einen Heizkörper berühren.

Verwenden Sie ein weiches, fusselfreies Tuch, das mit etwas Alkohol (96%) befeuchtet ist! Sie können auch ein Faxreinigungstuch verwenden (siehe Bestellservice). Es darf keine Feuchtigkeit in das Innere des Gerätes dringen.

Scanner reinigen

- 1 Klappen Sie die Papiernachfüllklappe nach vorne, entfernen Sie das Papier und schließen Sie die Klappe.

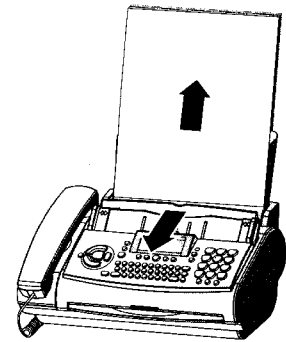

- 2 Öffnen Sie das Bedienungspaneel, indem Sie es an der Aussparung in der Mitte anheben. Wenn Sie einen leichten „Klick“ hören, ist das Panel eingerastet.

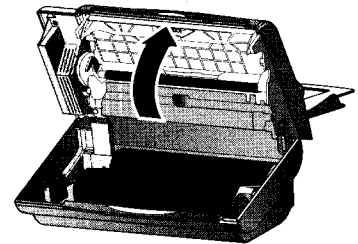

- 3 Öffnen Sie die Scannerabdeckung, indem Sie die zwei Laschen nach innen drücken. Die Abdeckung klappt nach unten.

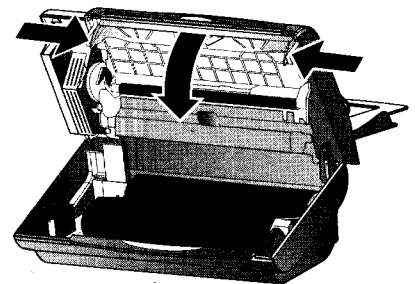

- 4 Wischen Sie mit einem Tuch leicht über das Scannerglas auf der Oberseite (A) und vorsichtig über den weißen Streifen auf der Unterseite (B).

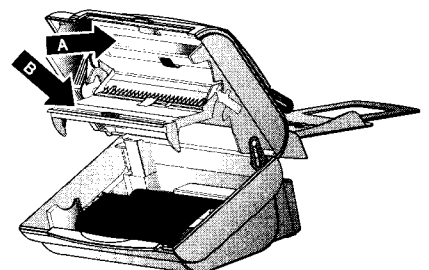

- 5 Schließen Sie die Scannerabdeckung links und rechts bis sie einrastet.

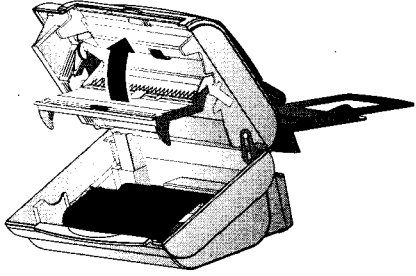

- 6 Schließen Sie das Paneel bis es ebenfalls einrastet.

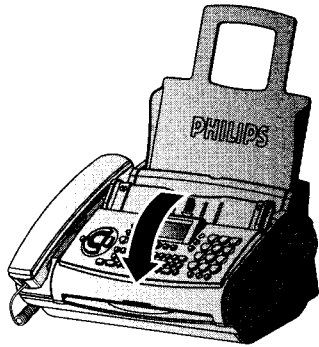







- 7 Legen Sie erneut Papier ein (siehe **Installation** / Papier einlegen).

Störungen

Können Sie Fehler anhand der nachstehenden Anleitungen nicht beheben, gehen Sie folgendermaßen vor:

- 1 Ziehen Sie den Netzstecker.
- 2 Warten Sie mindestens zehn Sekunden und stecken Sie den Netzstecker wieder in die Steckdose.
- 3 Sollte die Störung danach erneut auftreten, wenden Sie sich bitte an Ihre Kundeninformationsstelle.

Probleme beim Faxen oder Drucken	
Die von Ihnen gesendeten Dokumente kommen mit Qualitätsverlust an.	Ändern Sie die Auflösung auf  oder  . Überprüfen Sie das Dokument oder stellen Sie in Funktion 47 einen höheren Kontrast ein (siehe Kapitel Faxen & Kopieren / Kontrast). Testen Sie das Gerät, indem Sie damit kopieren. Wenn die Kopie in Ordnung ist, hat eventuell das Faxgerät des Adressaten einen Defekt. Gegebenenfalls Service kontaktieren.
Das Gerät macht beim Senden oder Kopieren schwarze Streifen.	Reinigen Sie den Scanner mit einem Tuch (siehe Reinigung). Testen Sie das Gerät, indem Sie damit kopieren. Wenn die Kopie in Ordnung ist, hat eventuell das Faxgerät des Adressaten einen Defekt. Gegebenenfalls Service kontaktieren.
Kopie ist weiß.	Legen Sie das Dokument mit der Schriftseite nach oben ein. Gegebenenfalls Service kontaktieren.
Probleme mit der Verbindung	
Ihr Faxgerät klingelt einmal, dann ist es kurz stumm, und danach klingelt es wieder.	Dieser Vorgang ist völlig normal. Mit dem ersten Klingelsignal nimmt die Faxweiche den Anruf entgegen. Wenn die Faxweiche erkannt hat, dass es sich um einen Telefonanruf handelt, klingelt Ihr Gerät wieder.
KEINE VERBINDUNG bzw. NEUWAHL MISSLUN.	Versuchen Sie es später nochmals oder weisen Sie Ihren Faxpartner auf eine mögliche Fehlinstallation hin.
KEIN ANSCHLUSS	Überprüfen Sie Ihre Installation.
Sie heben den Hörer an Ihrem Faxgerät ab und hören keinen Wählton. Auf der Anzeige erscheint: KEIN WÄHLTON	Schließen Sie das Telefonkabel an die mit LINE bezeichnete Buchse am Gerätboden an.
BESETZT bzw. Faxsendungen werden ständig abgebrochen.	Versuchen Sie das Fax manuell zu versenden: Drücken Sie  / DIAL und wählen Sie die Faxnummer. Sollte der Empfänger einen Anrufbeantworter angeschlossen haben, warten Sie den Ansagetext ab, bis Sie einen Pfeifton hören. Drücken Sie START .
Sie können keine Faxe empfangen.	Stellen Sie die Anzahl der Klingelsignale für den Anrufbeantworter oder die Gesamtklingelzahl in Funktion 31 und 32 niedriger als fünf ein.
Sie heben den Hörer ab und hören einen Pfeifton oder Stille.	Sie erhalten ein Fax. Am Faxgerät: START drücken. Am zusätzlichen Telefon:  und  drücken. Legen Sie den Hörer auf.
EXTERNER TELEFON Die rote Anzeigelampe  blinkt.	Dies ist kein Fehler. Sie telefonieren an einem weiteren Telefon.

Anhang

Funktionsliste

Sie können eine Funktionsliste ausdrucken, indem Sie dreimal **MENU** drücken.



Einstellung

- 11 Sprache setzen 14
(Sprache der Anzeige wählen)
- 12 Zeit/Datum..... 13
(Einstellung von Uhrzeit und Datum)
- 13 Ihre Telefonnummer..... 13
(Eingabe Ihrer Telefonnummer)
- 14 Ihr Name 13
(Eingabe Ihres Namens)
- 15 Anschlussstyp 11
(Einstellung Nebenstellenbetrieb)

Fax

- 21 Übertragung (Übersee)..... 23
(Faxübertragung mit halber Geschwindigkeit)
- 22 Abrufempfang 23
(Abrufen eines Faxes)
- 23 Senden auf Abruf 24
(Faxe von Ihrem Gerät abrufen lassen)
- 24 Später senden..... 24
(Faxe zu einem späteren Zeitpunkt versenden)
- 25 Rundsenden..... 22
(Versenden von Faxen an mehrere Empfänger)
- 27 Faxjournal..... 23
(Liste der letzten zehn Faxsendungen)
- 28 Sendebericht..... 23
(Ausdruck des Sendeprotokolls)
- 29 Verkleinern 23
(Verkleinert empfangene Faxe)

Faxweiche

- 31 Tag 15, 16
(Einstellung der Betriebsart )
- 32 Nacht..... 15, 16
(Einstellung der Betriebsart )
- 33 Timer..... 15
(Einstellung der Betriebsart )

- 34 Easylink..... 33
(Codes zur Steuerung weiterer Telefone)
- 35 Klingeltypen..... 14
(Auswahl aus zehn Klingelarten)

Andere

- 44 Nummernliste 19
(Ausdruck aller letzten zehn Faxsendungen)
- 45 Servicecode 28, 33
(SMS-Empfang ausschalten)
(Löschen von persönlichen Einstellungen)
- 46 Gruppe..... 19, 22
(Speichern mehrerer Rufnummern als Gruppe)
- 47 Bildkontrast 22
(Einstellung des Kontrasts beim Kopieren/Faxen eines Dokuments)

Anrufbeantworter (nur für Geräte mit eingebautem Anrufbeantworter)

- 51 Aufnahmezeit..... 29
(Einstellung der Aufnahmedauer pro Nachricht)
- 52 Zugangscode..... 31
(Codes zur Fernabfrage des Anrufbeantworters, zum Weiterleiten von Nachrichten)
- 53 VIP-Code 30
(Läuten trotz aktiviertem Anrufbeantworter)
- 54 Memo-Modus 30
(Mitteilung für den Anrufer ohne Möglichkeit, eine Nachricht zu hinterlassen)
- 55 Weiterleiten..... 30
(Nachrichten an eine andere Telefonnummer weiterleiten)

SMS (nur mit SMS-Funktion)

- 61 SMS senden..... 27
(Versenden von SMS)
- 62 SMS lesen 26
(Lesen von SMS)
- 63 SMS drucken..... 27
(Drucken von SMS)
- 64 SMS Zugang..... 26
(Eingabe der Anbieternummern)
(SMS-Druck ausschalten)

Technische Daten

Kompatibilität	ITU Gruppe 3
Anschlussart	Amtsleitung (PSTN) Nebenstelle (PABX)
Flashzeiten D	PSTN: 250 ms PABX: 100 ms
Flashzeiten A/CH	PSTN: 100 ms PABX: 100 ms
Vorlagenbreite	einzelne Blätter 148–217 mm mehrere Blätter 148–217 mm
Vorlagenlänge	einzelne Blätter 100–600 mm mehrere Blätter 148–297 mm
Vorlagendicke	einzelne Blätter 0,06–0,15 mm mehrere Blätter 0,08–0,12 mm
Druckpapier	A4 210×297 mm, 80 g/m ²
Größte Abtastbreite	216±1 mm
Auflösung horizontal	8 Punkte/mm (200 dpi)
Auflösung vertikal	Standard 3,85 Zeilen/mm FINE 7,7 Zeilen/mm
Auflösung PHOTO	16 Graustufen 64 Graustufen (mit eingebautem Anrufbeantworter)
Kontrastregelung	automatisch und manuell
Kopieren	FINE/PHOTO
Datenkompression	MH, MR
Modulation	V29bis, V27ter, V21, V17
Übertragungsgeschwin- digkeiten	9600/7200/4800/ 2400bps (ohne eingebauten Anrufbeantworter) 14k4 (mit eingebautem Anrufbeantworter)
SMS-Speicherkapazität	30 empfangene Nachrichten

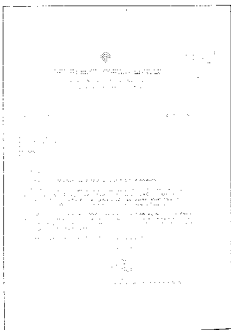
Geräuschpegel	in Bereitschaft: <30 dBA beim Kopieren: <53 dBA
Aufzeichnungsmethode	Inkfilm- Druckverfahren
Dokumenteneinzug	bis zu 10 Blatt (80 g/m ²)
Faxweiche	TAG/NACHT/ TIMER
Abmessungen (BxTxH)	318×202×146 mm ohne Papierhalter
Gewicht	ca. 2 kg
Leistungsaufnahme	Bereitschaft ca. 2 W Telefonieren ca. 4 W Senden Standardseite <20 W Empfang Standardseite <30 W
Netzanschluss	220–240 V / 50–60 Hz
Sprachaufnahmedauer	bis zu 30 Minuten (mit eingebautem Anrufbeantworter)
Erlaubte Geräteumgebung	Temperatur 5–40° C, relative Luftfeuchtigkeit 15–85% RH nicht kondensierend
Empfohlene Geräteumgebung in Betrieb	Temperatur 17–28° C, relative Luftfeuchtigkeit 20–80% RH nicht kondensierend
Empfohlene Geräteumgebung in abgestecktem Zustand (betriebsbereit mit Papier und Inkfilm)	Temperatur 0–45° C, relative Luftfeuchtigkeit 15–85% RH nicht kondensierend
Funkentstörung	nach EN 55022 / VDE 0878 Teil 1 Klasse B
SLEREXE-Letter	

Garantie

ACHTUNG!

Anfang April 2002 hat SAGEM SA die Faxgeräteaktivität der Firma PHILIPS aufgekauft (nähere Informationen finden Sie auch unter www.fax.philips.com oder www.sagem.com). SAGEM SA ist seither der führende europäische Hersteller von Faxgeräten und bietet eine komplette Produktpalette von Faxgeräten mit Internetzugang, SMS und Multifunktionalität an. Diese Produktpalette deckt die verschiedenen Bedürfnisse von Privat- und Firmenkunden ab.

Im Falle eines Defektes wenden Sie sich bitte an Ihren Verkäufer, der Sie beraten wird, und legen diesem den Kaufbeleg vor, den Sie zuvor von diesem erhalten haben.

A Für das Gerät gilt zunächst einmal eine gesetzliche Sachmängelgewährleistung, die in Deutschland und Österreich, jedoch nicht in der Schweiz, 24 Monate gültig ist. Deren genauer Inhalt und Umfang ist in den Allgemeinen Geschäftsbedingungen, die auf den mit Ihnen geschlossenen Vertrag anzuwenden sind, näher geregelt. Zusätzlich zur gesetzlichen Sachmängelgewährleistungsfrist übernimmt SAGEM Communication Austria GmbH bis zu maximal einem Jahr ab Kaufdatum die Garantie (Ersatzteile und Reparatur) für ein Gerät, das frei von Fabrikationsfehlern ist. Während dieses Garantiezeitraums wird das fehlerhafte Gerät kostenlos repariert. Der Kunde hat das fehlerhafte Gerät jedoch auf seine Kosten an die ihm vom Kundendienst der SAGEM Communication Austria GmbH (die Telefonnummer steht auf dem Lieferschein) angegebene Adresse zurückzuschicken. Die Reparatur erfolgt auf keinen Fall in den Räumlichkeiten des Kunden, es sei denn, dass mit diesem ein spezieller Wartungsvertrag abgeschlossen wurde.

Hinweis: Nach Ablauf der gesetzlichen Sachmängelgewährleistungsfrist ist die SAGEM Communication Austria GmbH bis zu maximal einem Jahr ab Kaufdatum ausschließlich verpflichtet, das fehlerhafte Gerät zu den oben genannten Bedingungen kostenlos zu reparieren. Ansprüche aus der gesetzlichen Sachmängelgewährleistung bestehen in diesem Zeitraum nicht mehr. Ausgeschlossen sind auch Schadenersatzansprüche aus sonstigem Rechtsgrund, es sei denn, die Schadensursache beruht auf Vorsatz oder grober Fahrlässigkeit oder es wurde eine vertragswesentliche Pflicht verletzt. In letzterem Fall beschränkt sich die Haftung jedoch auf den vorhersehbaren Schaden.

B Von der Garantie ausgeschlossen sind

- Defekte oder Funktionsstörungen, die auf eine Nichteinhaltung der Installations- und Gebrauchsanweisungen, auf äußere Einwirkungen (Überspannung, Brand, Erschütterung, Wasserschäden jeglicher Art usw.), auf einen von der SAGEM Communication Austria GmbH nicht schriftlich genehmigten Umbau der Geräte, auf eine unterlassene Wartung (gemäß Bedienungsanleitung), Überprüfung oder Pflege der Geräte, auf ungeeignete Umweltbedingungen für die Geräte (insbesondere im Zusammenhang mit ungeeigneten Temperatur- oder Luftfeuchtigkeitsbedingungen für die Geräte und die Verbrauchsmaterialien) oder auf eine Reparatur oder eine Instandhaltung zurückzuführen sind, die von einer von der SAGEM Communication Austria GmbH nicht ermächtigten Person vorgenommen wurde,
- die normale Abnutzung der Geräte und die Abnutzung der Zubehörteile,
- Beschädigungen, die auf eine unzureichende oder schlechte Verpackung der an die SAGEM Communication Austria GmbH zurückgesendeten Geräte zurückzuführen sind,
- die Lieferung neuer Softwareversionen,
- Reparaturen eines ohne die schriftliche Zustimmung der SAGEM Communication Austria GmbH geänderten oder hinzugefügten Gerätes oder Nachbesserungen einer ohne die schriftliche Zustimmung der SAGEM Communication Austria GmbH geänderten oder hinzugefügten Software,
- Funktionsstörungen, die weder auf die Ausrüstung noch auf die Software zurückzuführen sind, die in den Benutzergeräten verwendet wird, um den Zugriff auf die von der Ausrüstung zur Verfügung gestellten Dienste zu ermöglichen,
- Verbindungsprobleme, die auf ein ungünstiges Umfeld zurückzuführen sind, insbesondere:
 - Probleme im Zusammenhang mit dem Zugang oder der Verbindung zum Internet wie z.B. Unterbrechungen der Zugangsnetze, der Zusammenbruch der Leitung des Abonnenten oder seines Gesprächspartners,

- Übertragungsprobleme (unzureichende geographische Abdeckung des Gebietes durch die radioelektrischen Sender, Interferenzen, Störgeräusche, Zusammenbruch oder schlechte Qualität der Telefonleitungen...),
- Fehler der örtlichen Leitungen (Verkabelung, Server, Benutzergeräte) bzw. Fehler des Übertragungsnetzes,
- Arbeiten zwecks Generalüberholung der Geräte (so wie in dem den Geräten beigefügten Benutzerhandbuch beschrieben) sowie Funktionsstörungen, die auf eine Unterlassung der Generalüberholung zurückgehen, wobei darauf hinzuweisen ist, daß die Kosten für die Arbeiten zur Generalüberholung auf jeden Fall zu Lasten des Kunden gehen.

C In den oben unter B) genannten Fällen sowie nach Ablauf der Garantiefrist erhält der Kunde vom jeweils autorisierten Servicecenter eine Mitteilung über die jeweiligen Reparaturpauschalen. Nach Bestätigung wird die Reparatur durchgeführt und der Kunde erhält das Gerät mit Berechnung inklusive der Versandkosten vom Service Center zurück.

Sollten Sie keine Original-Verbrauchsmaterialien wie z.B. Inkfilme, Patronen usw. verwenden, entfällt jegliche Garantie oder Gewährleistung.

Die vorstehenden Bestimmungen gelten, soweit nicht mit dem Kunden eine schriftliche Sondervereinbarung abgeschlossen wurde und ist auf sämtliche in Deutschland, Österreich oder der Schweiz verkauften Geräte anzuwenden. Sollte eine dieser Bestimmungen gegen eine zwingende Verbraucherschutzvorschrift des nationalen Rechts verstoßen, ist diese Bestimmung nicht anzuwenden; die Wirksamkeit der übrigen Bestimmungen bleibt hiervon unberührt.

Index

A

Abrufen mit Code 23
Anhang 37
 Funktionsliste 37
 Garantie 39
 Technische Daten 38
Anlegen einer Gruppe 19
Anrufbeantworter (eingebaut) 29
 Ansaage aufnehmen 29
 Aufnahmedauer 29
 Ein- und Ausschalten 29
 Fernabfrage 31
 Freisprechen 19
 Gespräch mitschneiden 30
 Klingelverhalten 15
 Lautstärke beim Abhören 29
 Memo 30
 Nachrichten abhören 29
 Nachrichten löschen 29
 Nachrichten weiterleiten 30
 ON/OFF-Taste 3
 PLAY-Taste 3
 REC-Taste 3
 Symbol auf der Anzeige 2
 VIP-Code 30
Anrufbeantworter (extern) 16
 Klingelverhalten 15
Ansaage aufnehmen 29
Anschließen
 Hörer 7
 ISDN 11
 Nebenstellenanlage 11
 Netzspannung 7
 Telefonleitung 6
 Zusätzliche Telefonnummer 9
Anzeige
 Sprache 14
 Symbole 2
Auflösung 22
Aufnahmedauer 29
Auf Abruf senden 23
Ausdrucken
 Easy Install 11
 Faxjournal 23

Funktionsliste 13, 37
Hilfe-Funktion 13
Nummernliste 19
Probleme 36
Sende- und Fehlerbericht 23
SMS 27
SMS-Druck ausschalten 26
Auspacken 6
Ausschalten des Anrufbeantworters 29

B

Bestellservice 32

C

C-Taste 3
Code
 Easylink 33
 Faxabruf 23
 Servicecode 33
 VIP 30
COPY-Taste 3

D

Datum und Uhrzeit eingeben 13
DIAL-Taste 3
Display
 Sprache 14
 Symbole 2
Dokument
 Dokumentenstau 32
 einlegen 21
Durchsuchen einer Gruppe 19

E

Easylink 33
Easy Install 11
Eingeben
 Ihre Nummer 13
 Ihr Name 13
 Uhrzeit und Datum 13
Einlegen
 Dokument 21
 Inkfilm 8
 Papier 9
Einschalten des Anrufbeantworters 29
Empfang
 einer SMS 26
 einer SMS ausschalten 28
 eines Faxes 21
 Probleme 36
Entfernen

Inkfilm 7
Papier 9
Externes Memo 30

F

Fax
 empfangen 21
 versenden 21
Faxabruf 23
Faxempfang 21
 bei einem zusätzlichen Telefon 22
 komplett stilles Verhalten 16
 manuell 16
 mit Easylink starten 33
 ohne Papier 22
 Sparmodus 16
 Still 16
Faxen & Kopieren 21
 Auflösung 22
 Dokument einlegen 21
 Faxabruf 23
 Faxjournal 23
 Fax empfangen 21
 Fax versenden 21
 Geschwindigkeit 23
 Kontrast 22
 Kopieren 24
 Rundsenden 22
 Seitenanpassung 23
 Sende- und Fehlerbericht 23
 Zeitversetztes Senden 24
Faxjournal 23
Fehlerbericht 23
Fernabfrage 31
FINE
 Auflösung 22
 Symbol auf der Anzeige 2
 Taste 3
Freisprechen 19
 Taste 3
Funktionsliste 13, 37

G

Garantie 39
Gerätebeschreibung 2
Geschwindigkeit 23
Gespräch mitschneiden 30
Grundeinstellung 13
 Displaysprache 14
 Hilfe-Funktion 13
 Ihre Nummer 13
 Ihr Name 13
 Klingeltyp 14

Korrektur 13
Lautstärke 14
Uhrzeit und Datum 13
Gruppe 19
 Rundsenden an eine Gruppe 22

H

HELP-Taste 3
Hilfe-Funktion 13
Hörer
 Anschließen 7

I

i-Taste 3
Inkfilm 7
 Symbol auf der Anzeige 2
Installation 6
 Anschließen 6
 Auspacken 6
 Easy Install 11
 Inkfilm 7
 ISDN-Anschluss 11
 Nebenstellenanlage 11
 Papier einlegen 9
 Papier entfernen 9
 Zusätzliche Telefonnummer 9
Internes Memo 31
ISDN-Anschluss 11

K

Klingeln
 Lautstärke 14
 mit Easylink abbrechen 33
 Typen 14
Klingelverhalten 15
 Modus Tag/Nacht einstellen 15
 Spezielle Einstellungen 16
 Symbole auf der Anzeige 2
 Timer 15
Komplett stilles Verhalten 16
Kontrast 22
Kopieren 24
Korrigieren
 Ihre Telefonnummer/
 Ihren Namen 13
 Kurzwahleinträge 18
 Telefonbucheinträge 19

Anhang

- Kurzwahl 18
 - Taste 3
- L**
 - Lautsprecher
 - Lautstärke 14
 - Lautstärke
 - beim Abhören des Anrufbeantworters 29
 - des Klingelns 14
 - des Lautsprechers 14
 - Lesen einer SMS 26
 - Löschen
 - Gruppe 19
 - Kurzwahlnummer 18
 - Nachrichten am Anrufbeantworter 29
 - SMS 27
 - Telefonbucheinträge 19
- M**
 - Manueller Faxempfang 16
 - Memo
 - extern 30
 - intern 31
 - MENU-Taste 3
 - Mitschneiden eines Gespräches 30
- N**
 - Nachrichten
 - abhören 29
 - löschen 29
 - weiterleiten 30
 - Nacht
 - Modus einstellen 15
 - Symbol auf der Anzeige 2
 - Taste 3
 - Namen
 - Ihren Namen eingeben 13
 - Ihren Namen korrigieren 13
 - Kurzwahlnamen 18
 - Telefonbuchnamen 18
 - Nebenstellenanlage 11
 - Netzspannung
 - Anschließen 7
 - Nummernliste 19
- O**
 - OK-Taste 3
- ON/OFF-Taste 3
- P**
 - Papier
 - einlegen 9
 - entfernen 9
 - Faxempfang ohne Papier 22
 - Papierstau 32
- PHOTO
 - Auflösung 22
 - Symbol auf der Anzeige 2
 - Taste 3
- PLAY-Taste 3
- Probleme 32
- R**
 - R-Taste 3
 - REC-Taste 3
 - Reinigung 34
 - Rufnummernerkennung 19
 - Rundsenden 22
- S**
 - Schnelles Abrufen eines Fax 23
 - Seitenanpassung 23
 - Sendebericht 23
 - Senden
 - auf Abruf 23
 - einer SMS 27
 - Probleme 36
 - zeitversetzt 24
 - Servicecode 33
 - Sicherheitshinweise 5
 - SMS 26
 - SMS-Druck ausschalten 26
 - SMS-Empfang ausschalten 28
 - SMS drucken 27
 - SMS lesen 26
 - SMS löschen 27
 - SMS senden 27
 - SMS Zugang 26
 - Symbol auf der Anzeige 2
 - Taste 3
 - Weitere SMS-Funktionen 27
 - Sparmodus 16
 - Speichern
 - Kurzwahlnummer 18
 - Telefonbuchnummer 18
 - Spezielle Einstellungen
 - Tag/Nacht/Timer 16
 - START-Taste 3
- Stiller Faxempfang 16
- STOP-Taste 3
- Störungen 35
- Symbole auf der Anzeige 2
- T**
 - Tag
 - Modus einstellen 15
 - Symbol auf der Anzeige 2
 - Taste 3
 - Tastenbelegung 3
 - Technische Daten 38
 - Telefon 18
 - Freisprechen 19
 - Gruppe 19
 - Kurzwahl 18
 - Nummernliste 19
 - Rufnummernerkennung 19
 - Telefonbuch 18
 - Telefonieren 18
 - Wahlwiederholung 18
 - Telefonbuch 18
 - Taste 3
 - Telefonleitung
 - Anschließen 6
 - Telefonnummer
 - Ihre Nummer eingeben 13
 - Ihre Nummer korrigieren 13
 - Kurzwahlnummern 18
 - Liste 19
 - Telefonbuchnummern 18
 - Timer 15
 - Symbol auf der Anzeige 2
 - Taste 3
 - Tipps & Tricks 32
 - Bestellservice 32
 - Dokumentenstau 32
 - Easylink 33
 - Papierstau 32
 - Reinigung 34
 - Servicecode 33
 - Störungen 35
- U**
 - Uhrzeit und Datum eingeben 13
- V**
 - Verbindungsprobleme 36
- Vergößern 25
- Verkleinern 25
- Versenden eines Faxes 21
 - Probleme 36
- Verwenden
 - Kurzwahl 18
 - Telefonbuch 19
- VIP-Code 30
- W**
 - Wahlwiederholung 18
 - Taste 3
 - Weitere SMS-Funktionen 27
 - Weiterleiten
 - von Nachrichten am Anrufbeantworter 30
- Z**
 - Zeitversetztes Senden 24
 - Zoom 25
 - Zusätzliche Telefone 9
 - Faxempfang 22

Anhang

<http://www.sagem.com>

E-Mail: dti.faxinline@sagem.com

Österreich

Tel.: 01 66155 5053

Fax: 01 66155 5054

Deutschland

Tel.: 0180 523 72 46

Fax: 0180 523 72 47

Schweiz

Tel.: 0848 848 102

Fax: 0848 848 104

Die Konformität mit den für das Gerät relevanten EU-Richtlinien wird durch das CE-Zeichen bestätigt.

KONFORMITÄTSERKLÄRUNG (DoC)

Hiermit erklärt **SAGEM Communication Austria GmbH**, dass sich dieser/diese/dieses **PHILIPS PPF 531/571/575** in Übereinstimmung mit den grundlegenden Anforderungen und den anderen relevanten Vorschriften der Richtlinie 1999/5/EG befindet.

Falls Sie eine Kopie der Original DoC benötigen, besuchen Sie uns bitte im Web.

Dieses Produkt ist für den Gebrauch an einem analogen öffentlichen Telekommunikationsnetz (PSTN) und für den Gebrauch in dem auf dem Typenschild auf der Verpackung bezeichneten Land bestimmt. Die Verwendung in anderen Ländern kann Fehlfunktionen verursachen.

Für nähere Informationen kontaktieren Sie bitte das technische Servicecenter Ihres Landes. Falls beim Betrieb Probleme auftreten, sollten Sie sich zunächst an Ihren Fachhändler wenden.

Diese Bedienungsanleitung wurde auf chlorfrei gebleichtem Recyclingpapier gedruckt. Dies entspricht den höchsten Standards in Bezug auf die Umweltverträglichkeit.

Die verwendeten Kartonverpackungen und die Verpackungshalbschalen aus Altpapier können wie Altpapier verwertet werden; die Plastikfolien geben Sie entsprechend den Anforderungen in Ihrem Land zum Recycling oder in den Restmüll.

Dieses elektronische Gerät enthält viele Materialien, die wiederverwertet werden können. Bitte informieren Sie sich bei Gebrauchsende des Geräts über die in Ihrem Land existierenden Anforderungen zur Wiederverwertung von Altgeräten.

Irrtum, Druckfehler und Änderungen vorbehalten.

Copyright © 2003 SAGEM Communication Austria GmbH

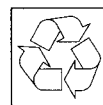
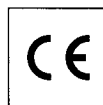

Kundeninformation

Sehr geehrter Kunde! Sehr geehrte Kundin!

Es ist Teil unserer ständigen Bestrebungen, Faxgeräte nach höchsten Qualitätsstandards sowie größtmöglicher Benutzerfreundlichkeit zu entwickeln. Dennoch kann der Fall eintreten, dass Sie beim Betrieb oder der richtigen Installation Ihres Faxgeräts Hilfe benötigen.

In Ihrer Bedienungsanleitung finden Sie alle notwendigen Informationen im Falle von Fragen. Benötigen Sie trotz Zuhilfenahme der Bedienungsanleitung Unterstützung, steht Ihnen das Fax Call Center gerne zur Verfügung. Unsere Mitarbeiter sind einschlägig geschulte Experten, die Ihnen bei der Beantwortung von Fragen zur Seite stehen.

Geschäftszeiten des Call Centers: Montag bis Freitag 08.00 - 18.00 Uhr
(geschlossen an Samstagen, Sonn- und Feiertagen)

	<u>Deutschland</u>	<u>Österreich</u>	<u>Schweiz</u>
Telefon:	0180 523 72 46	01 66148 5053	0848 848 102
Fax:	0180 523 72 47	01 66155 5054	0848 848 104
E-Mail:	dti.faxinfo@agem.com	dti.faxinfo@agem.com	dti.faxinfo@agem.com
Internet:	www.sagem.com	www.sagem.com	www.sagem.com

Bitte beachten Sie, dass Ihrem Gerät bereits ein Gratis-Ink-Film mit begrenzter Seitenkapazität beige packt ist.
Anmerkung: Verwenden Sie ausschließlich Original-Ink-Filme – Ihre Garantie deckt keine Schäden am Faxgerät ab, die durch die Verwendung anderer Ink-Filme entstanden sind.

Für Deutschland und Österreich können Sie Original-Ink-Filme telefonisch unter unserer gebührenfreien Telefonnummer oder über unsere Internet-Homepage bestellen.
(In der Schweiz ist leider derzeit keine Direktbestellung möglich).

	<u>Deutschland</u>	<u>Österreich</u>
Telefon:	0800 265 85 46	0800 900 600
Internet:	www.sagem.com	www.sagem.com

Wir wünschen Ihnen viel Freude mit Ihrem neuen Faxgerät!

Mit freundlichen Grüßen

Ihr Fax Team

Dieses Schriftstück steht im Zusammenhang mit den Garantiebestimmungen für Ihr Gerät, mehr Information dazu entnehmen Sie bitte Ihrer Bedienungsanleitung.

Bitte beachten Sie, dass Ihr Gerät für den Leitungs- und Netzanschluss entweder in Deutschland, oder in Österreich, oder in der Schweiz konzipiert ist und daher nur im jeweilig zugelassenen Land betrieben werden kann.

Für ein Gerät mit SMS Funktion erkundigen Sie sich bei Ihrem Dienstleister,

- welche Kosten für das Senden und evt. für das Empfangen einer SMS berechnet werden,
- zu welchen Mobilfunkbetreibern Sie SMS senden und von welchen Mobilfunkbetreibern Sie SMS empfangen können,
- welche Funktionen Ihr SMS-Service bietet.

Seit April 2002 ist Philips Fax Teil der SAGEM S.A. (siehe www.fax.philips.com oder www.sagem.com für mehr Information).

Bei allen hier enthaltenen Informationen sind Änderungen ohne vorherige Ankündigung vorbehalten.

© 2002 Sagem

Installationshilfe



Sehr geehrter Kunde!

Mit dieser Anleitung können Sie Ihr Faxgerät schnell und einfach in Betrieb nehmen. Nach der Installation drücken Sie für zwei Sekunden auf **HELP** / ⓘ um die notwendigen Grundeinstellungen und die Anpassung an Ihrem Telefonanschluss durchzuführen.

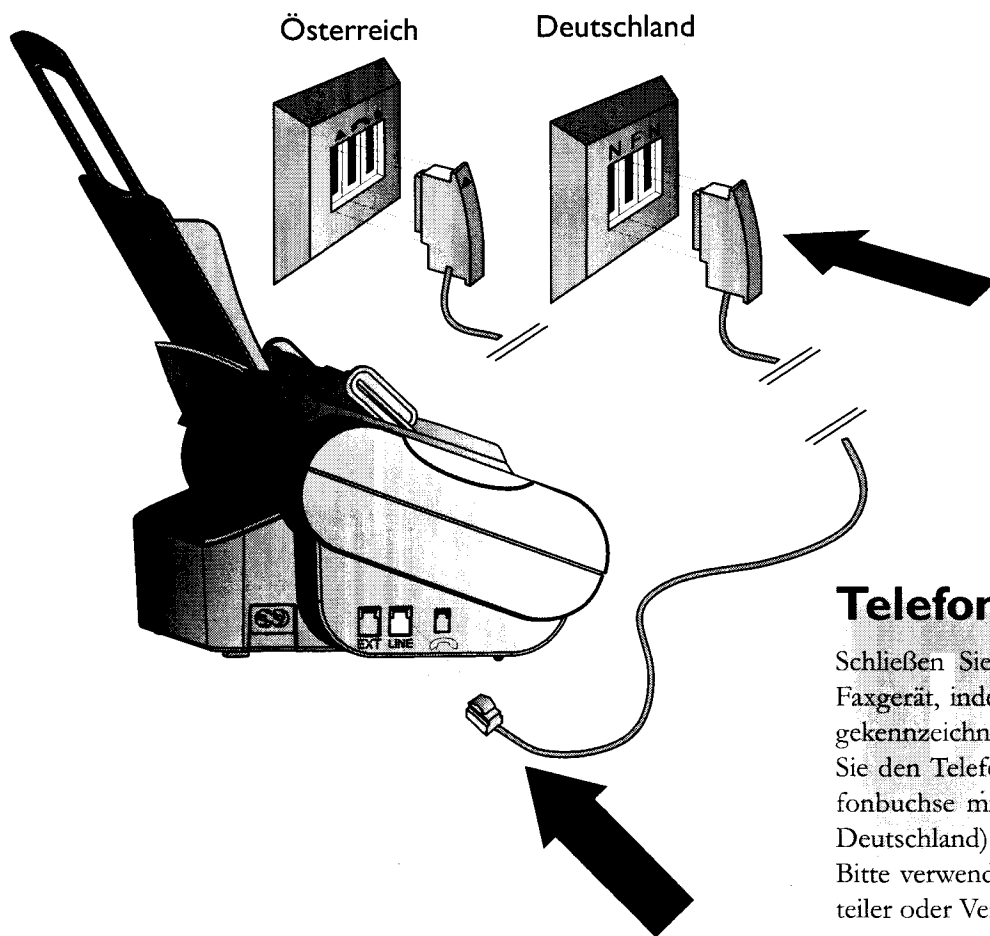

Telefonanschluss

Schließen Sie das Telefonkabel an das Faxgerät, indem Sie es in die mit **LINE** gekennzeichnete Buchse stecken. Stecken Sie den Telefonstecker in die linke Telefonbuchse mit der Bezeichnung **N** (für Deutschland) oder **Δ** (für Österreich). Bitte verwenden Sie keine Adapter, Verteiler oder Verlängerungen.

Hörer

Für Geräte mit schnurgebundenem Hörer

Stecken Sie ein Ende des Spiralkabels in die Buchse am Telefonhörer, das andere Ende in die mit einem Telefonhörer bezeichnete Buchse an der Seite des Geräts.

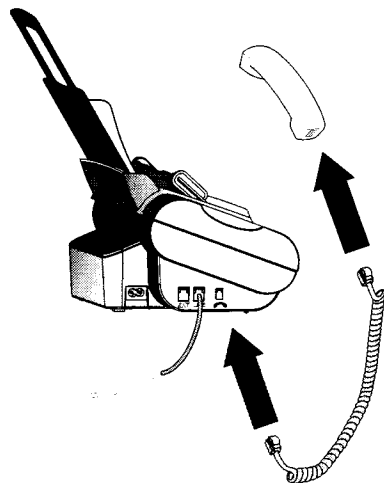

Für Geräte mit Schnurloshörer

1 Entfernen Sie den Deckel des Akkufachs auf der Rückseite des Schnurloshörers, indem Sie auf den oberen Teil des Deckels drücken. Legen Sie die drei Akkus wie im Akkufach beschrieben ein. Schließen Sie das Akkufach.

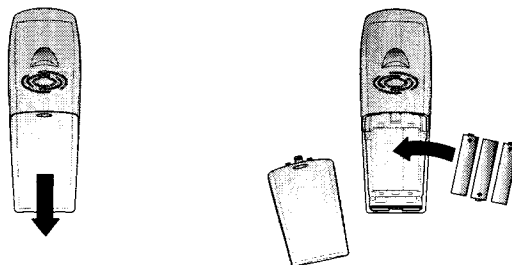

PHILIPS

- 2 Nehmen Sie nun die kleine Rolle und legen Sie diese in die vordere Inkmilchwanne. Achten Sie darauf, dass das blaue Zahnrad rechts und der Zapfen links in den seitlichen Vertiefungen eingelegt sind. Achten Sie darauf, dass die Folie keine Falten wirft.

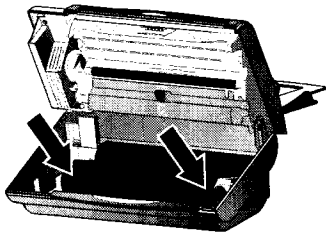

- 3 Brechen Sie die neue Plug'n'Print Karte aus. Stecken Sie die neue Karte in den Steckplatz links neben der Inkmilchwanne.

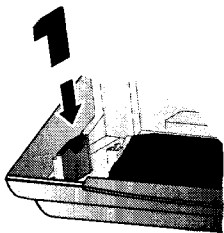

- 4 Schließen Sie das Gerät, indem Sie das Bedienungspaneel nach vorne klappen bis es einrastet.

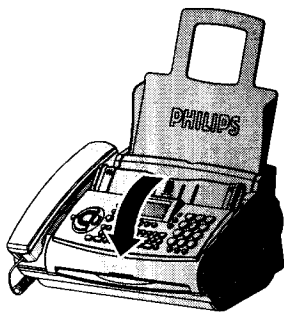

SMS

(nur für Geräte mit SMS-Funktion)

SMS lesen

Nach dem Empfang einer SMS hören Sie einen Piepton. Die Nachricht wird gespeichert und automatisch ausgedruckt.

SMS senden

- 1 Drücken Sie **SMS**, wählen Sie mit **◀/▶** **SMS SENDEN**. Bestätigen Sie mit **OK**.
- 2 Das Display zeigt **TEXT**. Geben Sie den Text ein (max. 160 Zeichen). Drücken Sie **OK**.
- 3 Geben Sie die Nummer des Empfängers ein. Drücken Sie **OK** und **SMS**. Ihre SMS wird versendet.

Anrufbeantworter

(nur für Geräte mit eingebautem Anrufbeantworter)

Ihr Anrufbeantworter ist von Werk aus mit einem Ansagetext ausgestattet. Sie können den Anrufbeantworter mit **ON/OFF** jederzeit ein- und ausschalten. Haben Sie den Anrufbeantworter eingeschaltet, sehen Sie das Symbol  auf der Anzeige.

Nachrichten abhören

- 1 Wenn **PLAY** blinkt, sind Nachrichten für Sie aufgenommen worden.
- 2 Drücken Sie auf **PLAY** um die erste Nachricht abzuhören.

Nach dem Abhören leuchtet **PLAY** so lange, bis Sie alle Nachrichten gelöscht haben.

Nachrichten löschen

- 1 Wenn Sie alle Nachrichten gehört haben, drücken Sie **C**.
- 2 Um alle Nachrichten zu löschen drücken Sie nochmals **C**.

Faxen

- 1 Nehmen Sie die Dokumente (max. 10 Seiten) und führen Sie diese mit der Schriftseite nach oben locker in den Dokumenteneinzug.

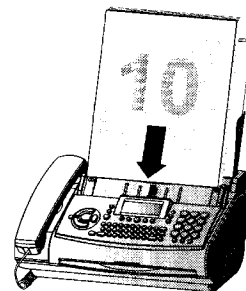

- 2 Wählen Sie die gewünschte Nummer.
- 3 Drücken Sie **START**. Nun wird die Übertragung gestartet.

Kopieren

- 1 Nehmen Sie die Dokumente (max. 10 Seiten) und führen Sie diese mit der Schriftseite nach oben locker in den Dokumenteneinzug (siehe oben).
- 2 Drücken Sie kurz **COPY**. Der Kopiervorgang beginnt sofort.

Bei allen hier enthaltenen Informationen sind Änderungen ohne vorherige Ankündigung vorbehalten. Copyright © 2003 SAGEM Communication Austria GmbH



5103 506 3270.1

DE/AT (M3)