



Stereo System mit Plattenspieler

MP 300

Bedienungsanleitung

Warnung

Der CD-Spieler arbeitet mit unsichtbarem Laserlicht. Nicht in den Strahl blicken und sich nicht dem Strahl aussetzen.

Vorsicht, Laserstrahlung im Inneren des Gerätes. Zur Vermeidung von Strahlungsschäden darf das Gehäuse nur von qualifiziertem Fachpersonal geöffnet werden.

Informationsetikett auf der Geräterückseite (siehe Bild).

Caution

The CD player works with invisible laser-light. Do not look into this beam and do not abandon yourself to radiation!

Attention, laser-radiation also inside of the unit! To avoid damages of radiation unit should be opened only by qualified service personnel.

Information label on the rear of the unit (see picture).

Remarque importante

Le rayon laser du lecteur CD est invisible. Ne pas fixer le rayon laser, ni s'exposer à celui-ci.

Attention: rayonnement laser à l'intérieur de l'appareil. Pour éviter tout risque lié au rayonnement laser, le boîtier ne peut être ouvert que par un personnel qualifié.

Les informations sont indiquées sur l'étiquette placée au dos de l'appareil (cfr. illustration).

Avvertenza importante

Il riproduttore di CD funziona con una luce laser invisibile. Non guardare nel raggio e non esporsi al raggio!

Attenzione, irradiazione laser all'interno dell'apparecchio! Per evitare danni dovuti all'irradiazione, la scatola va aperta solo da personale tecnico qualificato.

Etichetta informativa sul lato posteriore dell'apparecchio (vedi la figura).

Nota importante

El reproductor CD trabaja con rayo laser invisible. Evitese mirar directamente la irradiación o interponerse a ella.

Precaución, irradiación laser dentro del aparato. Para evitar daños ocasionados por la irradiación, la caja del aparato sólo deberá ser abierta por personal especializado, debidamente calificado.

Al respaldo del aparato se encuentra la etiqueta informativa (véase la ilustración).

Viktigt!

Den CD-spelaren arbetar med osynligt laserljus.

Du får inte titta direkt in i strålen och inte heller utsätta dig för denna.

För att undvika strålningskador får kåpan endast tas bort av en för detta kvalificerad person.

Informationsskylt på apparatens bak-sida (se bild).

Upozorenje

CD uređaj radi s nevidljivim laserskim svjetlom.

Ne gledajte u zrake, te se ne izlažite zrakama.

Oprez, lasersko zračenje u uređaju.

Radi izbjegavanja oštećenja laserom uređaj smiju otvarati samo kvalificirane osobe.

Etiketa s informacijama nalazi na poledini uređaja (pogledajte sliku)

LASER KLASSE 1

Laser $\lambda = 780 \text{ nm}$
 $P_{\text{max}} = 0,5 \text{ mW}$

**CLASS 1
LASER PRODUCT**

Laser $\lambda = 780 \text{ nm}$
 $P_{\text{max}} = 0.5 \text{ mW}$

LUOKAN 1 LASERLAITE

**KLASS 1 LASER
APPARAT**

Hinweis für Original-Etikett:

Schrift und Umrandung schwarz, Untergrund gelb.

Indication for original label:

Letters and surrounding black, background yellow.

Favorable à l'environnement!

Ce mode d'emploi est
imprimé sur du papier blanchi
sans chlore.

Ta hensyn til miljøet!

Denne brugsanvisningen
Er trykket på klorfritt papir.

Working for the environment!

These instructions for use
are printed on paper whitened
without chlorine.

¡En beneficio del medio ambiente!

Este modo de empleo está
imprimido en papel blanqueado
sin cloro.

Per amore dell'ambiente!

Questo manuale d'uso
è stato stampato su carta
trattata senza cloro.

Luontoa ajatelleen!

Tämä käyttöohje on
painettu uusiopaperille.

Der Umwelt zuliebe !



Diese Bedienungsanleitung
wurde auf chlorfrei gebleichtem
Papier gedruckt.

För miljön skull!

Denna brugsanvisning är
tryckt på papper som blekts
utan klor.

Frontansicht
 Frontal view
 Face avant
 Veduta frontale
 Vista frontal
 Laite edestä
 Apparaten fram
 Frontopriis

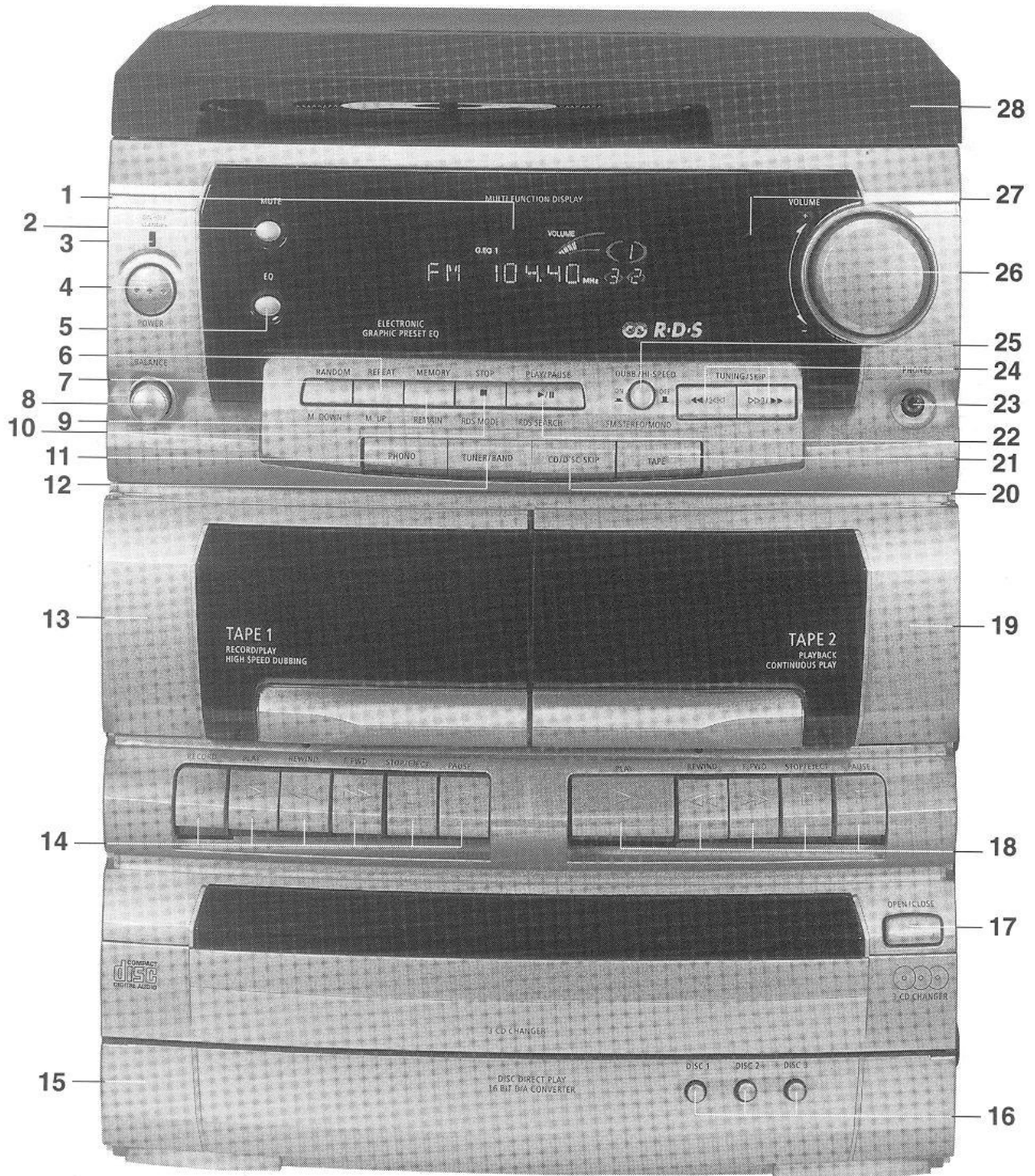

INHALTSVERZEICHNIS

Aufstellen und Anschließen Seite 5-6

- * Anschlüsselemente der Geräterückseite
- * Sicherheit und Aufstellungsort
- * Entsorgungshinweis
- * Antennenanschluß
- * Lautsprecheranschluß
- * Netzanschluß

Bedienelemente auf der Gerätefront Seite 6-7

Fernbedienung Seite 7-8

- * Bedienen mit der Fernbedienung
- * Einsetzen der Batterien
- * Leisten Sie einen Beitrag zum Umweltschutz!
- * Vorsicht bei Batterien

Verstärker und Rundfunkteil Seite 8 10

- * Einschalten des Gerätes
- * Einstellen der Digitaluhr
- * Betriebsart-Wahltasten
- * Einstellen der Lautstärke
- * Klangregelung
- * Kopfhörerbuchse
- * Timer-Einstellung
- * Einstellen der automatischen Ausschaltzeit
- * Einschalten der Betriebsart Tuner
- * RDS (Radio Data System)
- * Manuelle Senderwahl
- * Sendersuchlauf
- * Mono / Stereo
- * Anwählen der Tunerprogrammplätze
- * Programm-Speicher
- * Änderung einer Speicherung

Cassettenteil Seite 10-12

- * Sicherheitshinweise bei Bedienung des Cassettenteils
- * Einschalten der Betriebsart Cassette
- * Einsetzen der Cassette
- * Wiedergabe
- * Fortlaufende Wiedergabe (Continuous play)
- * Aufnahme
- * Kopieren von Cassetten
- * Absicherung gegen unbeabsichtigtes Löschen

Compact-Disc-Player Seite 12-14

- * Sicherheitshinweise bei Bedienung des CD-Spielers
- * Einschalten der Betriebsart CD
- * Einlegen und Herausnehmen der CD
- * Abspielen der gesamten CD
- * Kurzes Unterbrechen (Pause) und Beenden der Wiedergabe (Stopp)
- * Abspielen in zufallsbedingter Reihenfolge
- * Repeat
- * Titelwahl / Suchlauf
- * Titelsuchlauf
- * Abspielzeit
- * Programmspeicher

Plattenspieler Seite 14-15

- * Einschalten der Betriebsart Phono
- * Abdeckhaube
- * Abnehmen / Anbringen der Nadelkappe
- * Abspielvorgang
- * Stoppen der Wiedergabe

Pflege und Wartung Seite 15-16

- * Reinigen des Gerätes und der Fernbedienung
- * Reinigen von Schallplatten und Nadel
- * Cassettenteil
- * Hinweise zu Cassetten
- * Hinweise zur Compact-Disc (CD)
- * Hinweise zum CD-Spieler
- * Wartung

Technische Daten und Entsorgung Seite 16-17

- * Technische Daten
- * Wie Sie den Hersteller erreichen
- * Wie Sie die Verpackung entsorgen
- * Wie Sie das Gerät entsorgen

AUFSTELLEN UND ANSCHLIESSEN

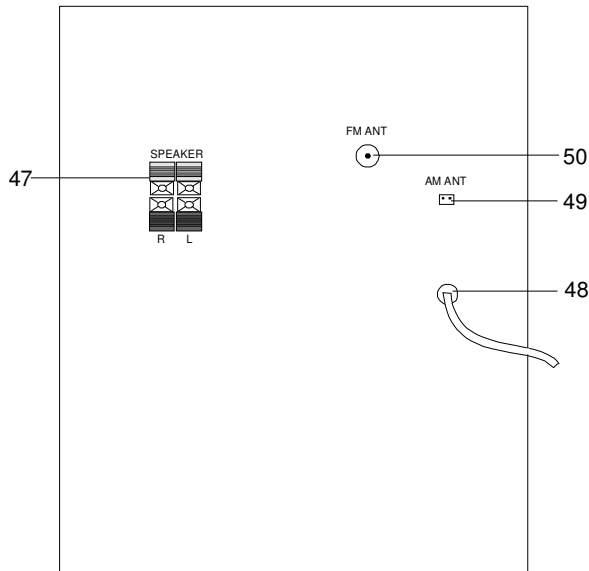

Anschlüsselemente der Geräterückseite

Achtung!

Die Anschlußkontakte auf der Geräterückseite dürfen nicht mit metallischen Gegenständen oder den Fingern berührt werden. Die Folge könnten Kurzschlüsse sein.

47 SPEAKERS

Anschlußklemmen für Lautsprecher (Impedanz 8 Ohm).

48 Netzanschlusssymbol

zum Herstellen der Netzverbindung, geeignet für 230 V/ 50 Hz

Hinweis:

Wenn das Gerät an die Netzspannung angeschlossen ist, sind aufgrund der Stand-by-Funktion Teile des Gerätes in Betrieb. Um das Gerät ganz auszuschalten, muß der Netzstecker gezogen werden.

49 AM ANT

AM-Antennenanschlusssymbole (für die im Zubehör befindliche Rahmenantenne)

50 FM ANT

Antennenbuchse für 75-Ohm-Koaxial-Stecker

Sicherheit und Aufstellungsort

Wenn der Netzstecker des Gerätes defekt ist, bzw. wenn das Gerät sonstige Schäden aufweist, darf es nicht in Betrieb genommen werden.

Wird das Gerät von einem kalten an einen warmen Ort gebracht kann Kondensfeuchtigkeit im Gerät entstehen. Das Gerät einige Stunden ausgeschaltet lassen.

Der Aufstellungsort sollte über eine stabile, horizontale, vibrationsfreie Oberfläche verfügen, damit das Gerät sicher steht und keinen Erschütterungen ausgesetzt ist. **Dies könnte der empfindlichen Elektronik schaden.**

Die beim Betrieb des Gerätes entstehende Wärme muß ungehindert entweichen können. Im Zweifelsfall den Fachhändler fragen. **Wärmestau bewirkt den Ausfall von elektronischen Bauelementen!**

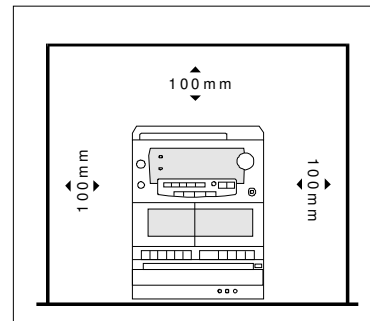

Die Lüftungsschlitze müssen stets frei bleiben. Sie dürfen nicht durch Gardinen, Deckchen oder Zeitungen verdeckt werden. Direkte Wärmeeinwirkung durch Heizkörper oder Sonnenlicht vermeiden.

Es dürfen keine Gegenstände durch die Lüftungsschlitze ins Innere des Gerätes gelangen, denn mit Ihnen könnten stromführende Teile berührt werden. Ebenfalls dürfen die Anschlußkontakte auf der Geräterückseite nicht mit metallischen Gegenständen oder den Fingern berührt werden. **Die Folge könnten Kurzschlüsse sein.**

Das Gerät darf nicht in Feuchträumen betrieben werden. **Elektrischer Strom in Verbindung mit Wasser kann zu lebensgefährlichen Stromschlägen führen.**

Das Gerät vor Feuchtigkeit und Regen schützen. Keine mit Wasser gefüllten Gefäße, z.B. Blumenvasen, Blumentöpfe, auf das Gerät stellen. **Durch Flüssigkeit können gefährliche Kurzschlüsse entstehen.**

Sollten Flüssigkeiten oder Fremdkörper in das Gerät gelangen, sofort Netzstecker ziehen. Vor einer erneuten Inbetriebnahme das Gerät durch den Fachhändler überprüfen lassen.

Das Gerät nicht in der Nähe von Geräten aufstellen, die starke Magnetfelder erzeugen (z.B. Motoren, Lautsprecher, Transformatoren,...).

Entsorgungshinweis

Verpackungen und Packhilfsmittel sind recyclingfähig und sollten grundsätzlich der Wiederverwertung zugeführt werden.

Verpackungsmaterialien, wie z.B. Folienbeutel gehören nicht in Kinderhände (Erstickungsgefahr!).

Vor der Entsorgung des Gerätes sollten die Batterien entfernt werden. Gerät und Batterien können beispielsweise bei der Sammelstelle für Sondermüll oder in Ihrem Wertstoffcenter abgegeben werden. Informieren Sie sich bei Ihrer Gemeinde!

Antennenanschluß

An die Antennenbuchse »**FM ANT**« 50 ist eine Außenantenne mit Koax-DIN-Stecker 75 Ohm anzuschließen.

Für den MW-Empfang die beiliegende Rahmenantenne an der Buchse »**AM ANT**« 49 einstecken. Anschließend die Rahmenantenne auf günstigste Empfangsverhältnisse ausrichten.

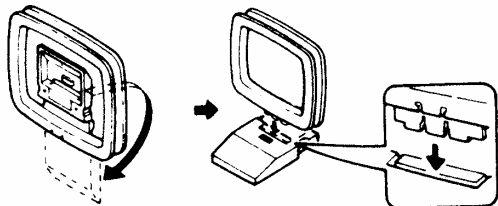

Lautsprecheranschluß

Zum Einstecken des Lautsprecherkabels die Klemmhebel »**SPEAKERS**« 47 niederdrücken.

Die schwarze Ader des Lautsprecherkabels ist jeweils an der schwarzen (-) Klemme des Gerätes zu befestigen. Die zweite Ader ist sinngemäß anzuschließen. Die linke Lautsprecherbox ist mit den Anschlußklemmen **L** und die rechte Box mit den Klemmen **R** zu verbinden.



LS
linker Kanal

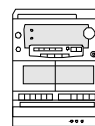

LS
rechter Kanal

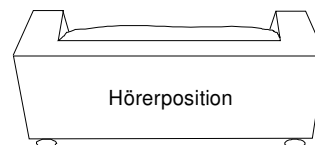

Hinweis:

Um den Stereoeffekt zu gewährleisten, sollten die Lautsprecherboxen laut Abbildung angeordnet werden. Die Hauptschallrichtung der Boxen darf nicht durch Mobiliar, Vorhänge usw. beeinträchtigt werden.

Netzanschluß

Zur Netzverbindung Netzstecker 49 in die Steckdose stecken.

Achtung!

Gerät erst mit dem Netz verbinden, wenn alle übrigen Verbindungen hergestellt sind.
Beim Abtrennen des Netzkabels von der Steckdose nicht am Kabel, sondern am Netzstecker ziehen.

BEDIENELEMENTE AUF DER GERÄTEFRONT

- 1 **Anzeigeeinheit (Display)**
- 2 **MUTE**
Tonpause, zum Abschalten der Tonwiedergabe
- 3 **ON/OFF STANDBY**
Anzeige Betriebsbereitschaft
- 4 **POWER**
Netztaсте zum Ein- bzw. Ausschalten des Gerätes.
- 5 **EQ**
festprogrammierte Equalizer-Voreinstellungen für unterschiedliche Klangeffekte
- 6 **REPEAT / M.UP**
Wiederholfunktion CD / schrittweises Aufrufen der gespeicherten Sendestationen aufwärtszählend
- 7 **RANDOM / M.DOWN**
CD-Wiedergabe in zufallsbedingter Reihenfolge / schrittweises Aufrufen der gespeicherten Sendestationen abwärtszählend
- 8 **BALANCE**
Mitteneinstellung von rechtem und linkem Kanal
- 9 **MEMORY / REMAIN**
Speichertaste Tuner / Speicher-Taste CD / zum Umschalten der CD-Anzeige zwischen den Abspielzeiten
- 10 **♦ STOP / RDS MODE**
Beenden der Wiedergabe CD / Display-Umschaltung im UKW-Bereich
- 11 **PHONO**
zum Einschalten der Betriebsart PHONO
- 12 **TUNER / BAND**
zum Einschalten der Betriebsart Tuner und zum Umschalten des Empfangsbereichs
- 13 **TAPE 1**
Cassettenfach 1
Aufnahme-/Wiedergabe-Cassettenteil
- 14 **Funktionswahltasten TAPE 1**
- 15 **CD-Schublade**
- 16 **DISC 1 / DISC 2 / DISC 3**
zur Anwahl einer CD
- 17 **OPEN / CLOSE**
Öffnen und Schließen der CD Schublade
- 18 **Funktionswahltasten TAPE 2**
- 19 **TAPE 2**
Cassettenfach 2
Wiedergabe-Cassettenteil
- 20 **CD / DISC SKIP**
zum Einschalten der Betriebsart CD / Anwählen der nächsten CD
- 21 **TAPE**
zum Einschalten der Betriebsart Cassette
- 22 **PLAY PAUSE / ♦/II / RDS SEARCH**
Starten der CD-Wiedergabe / kurzes Unterbrechen der CD-Wiedergabe / Suchen von Radiosendern mit Angabe des Programmtyps

23 PHONES

Kopfhörerbuchse

24 **◻◻ TUNING / SKIP ♦♦**

manuelle Sendereinstellung / Sendersuchlauf /
Titelwahl CD abwärts / aufwärts / Suchlauf CD
rückwärts / vorwärts

25 DUBB / HI-SPEED / FM MONO/STEREO

Zum Kopieren von Cassetten von TAPE 2 nach TAPE
1 / Mono / Stereo-Umschaltung bei FM-Sendern

26 VOLUME +/-

zum Einstellen der gewünschten Lautstärke

27 Fernbedienungsempfänger

28 Abdeckhaube

FERNBEDIENUNG

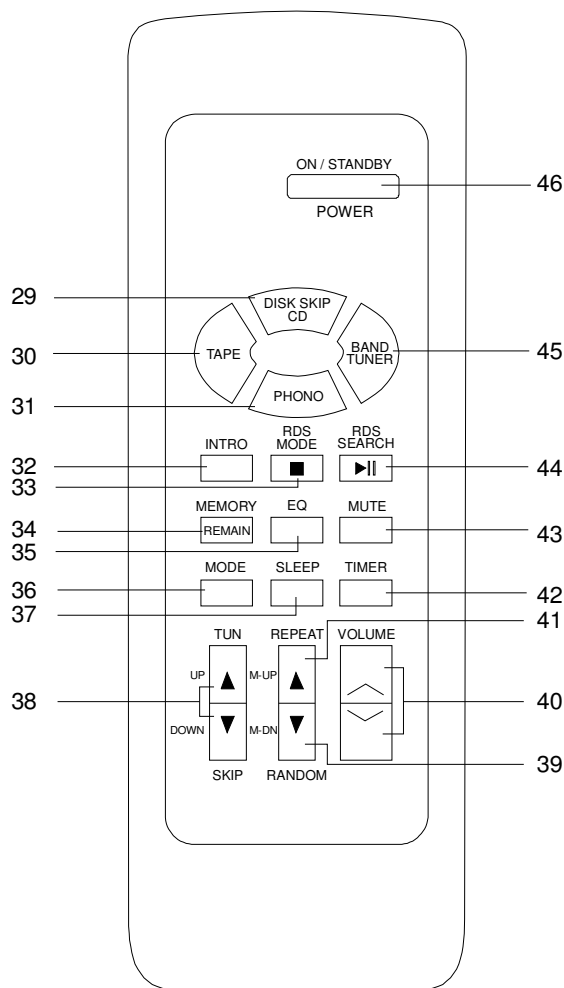

29 CD / DISC SKIP

zum Einschalten der Betriebsart CD / Anwählen der
nächsten CD

30 TAPE

zum Einschalten der Betriebsart Cassette

31 PHONO

zum Einschalten der Betriebsart PHONO

32 INTRO

Anspielen jedes Titels für 10 Sekunden

33 ♦ / RDS MODE

Beenden der Wiedergabe CD / Display-Umschaltung
im UKW-Bereich

34 MEMORY / REMAIN

Speichertaste Tuner / Speicher-Taste CD / zum
Umschalten der CD-Anzeige zwischen den
Abspielzeiten

35 EQ

festprogrammierte Equalizer-Voreinstellungen für
unterschiedliche Klangeffekte

36 MODE

Umschaltung zur Anzeige der Uhrzeit / zur Timer-
Einstellung / zur Einstellung der Digitaluhr

37 SLEEP

zum Einstellen der automatischen Ausschaltzeit

38 **◻◻ TUNING / SKIP ♦♦**

manuelle Sendereinstellung / Sendersuchlauf /
Titelwahl CD abwärts / aufwärts / Suchlauf CD
rückwärts / vorwärts

39 RANDOM / M.DN

CD-Wiedergabe in zufallsbedingter Reihenfolge /
schrittweises Aufrufen der gespeicherten
Sendestationen abwärtszählend

40 VOLUME +/-

zum Einstellen der gewünschten Lautstärke

41 REPEAT / M.UP

Wiederholungsfunktion CD / schrittweises Aufrufen der
gespeicherten Sendestationen aufwärtszählend

42 TIMER

zum Aktivieren des Timers

43 MUTE

Tonpause, zum Abschalten der Tonwiedergabe

44 PLAY PAUSE / ◻/II / RDS SEARCH

Starten der CD-Wiedergabe / kurzes Unterbrechen der
CD-Wiedergabe / Suchen von Radiosendern mit
Angabe des Programmtypes

45 TUNER / BAND

zum Einschalten der Betriebsart Tuner und zum
Umschalten des Empfangsbereichs

46 POWER ON / STANDBY

Netztaaste zum Ein- bzw. Ausschalten des Gerätes.

Bedienen mit der Fernbedienung

Mit der Infrarot-Fernbedienung können die wichtigsten
Funktionen der Anlage bequem vom Sitzplatz aus bedient
werden.

Identische Beschriftung auf Fernbedienungsgeber und
Gerät bedeutet die gleichen Funktionen (z.B. mit »Taste
21/30« ist die Taste 21 am Gerät bzw. die Taste 30 der
Fernbedienung beschrieben).

Einige Tasten sind nur auf der Fernbedienung vorhanden.
Die zugehörigen Funktionen lassen sich dann nur über die
Fernbedienung bedienen.

Bei Bedienung des Gerätes mit der Fernbedienung ist folgendes zu beachten:

- Die Fernbedienung (Sender) auf den Fernbedienungsempfänger 27 am Gerät richten.
- Es muß Sichtverbindung zwischen Sender und Empfänger gewährleistet sein.
- Nimmt die Reichweite der Fernbedienung ab, sollten die Batterien gegen neue ausgetauscht werden.

Einsetzen der Batterien

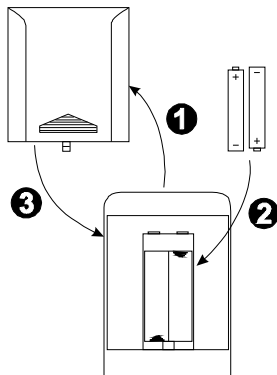

Es sollte darauf geachtet werden, nur Batterien oder Akkus gleichen Typs zu verwenden. Verwenden Sie niemals gleichzeitig alte und neue Batterien.

Leisten Sie einen Beitrag zum Umweltschutz!

Leere Batterien und Akkumulatoren (Akkus) gehören nicht in den Hausmüll. Sie können bei der Sammelstelle für Altbatterien bzw. Sondermüll abgegeben werden. Informieren Sie sich bei Ihrer Gemeinde!

Entleerte Batterien werden auch von Ihrem Fachhändler, Fachmarkt, bzw. Vertriebspartner zurückgenommen.

Vorsicht bei Batterien

Die Batterien der Fernbedienung gehören nicht in Kinderhände. **Das Verschlucken von Batterien kann zu ernsthaften Gesundheitsschäden führen.**

Normale Batterien dürfen nicht geladen, erhitzt oder ins offene Feuer geworfen werden (**Explosionsgefahr!**).

Wird die Fernbedienung längere Zeit nicht benutzt, sollten die Batterien herausgenommen werden. Andernfalls kann die Fernbedienung durch Auslaufen der Batterien beschädigt werden.

VERSTÄRKER UND RUNDFUNKTEIL

Einschalten des Gerätes

Das Gerät mit der Taste »**POWER ON / STANDBY**« 4/46 einschalten. Die rote Bereitschaftsanzeige 3 erlischt. Durch Drücken der Taste »**POWER ON / STANDBY**« 4/46 das Gerät in Bereitschaftsstellung (Stand-by) schalten. Es erscheint die Uhrzeit in der Anzeigeeinheit. Die Anzeige **STANDBY** leuchtet.

Einstellen der Digitaluhr

1. Durch Drücken der Taste »**POWER ON / STANDBY**« 4/46 das Gerät in Bereitschaftsstellung (Stand-by) schalten. Die Stand-by-anzeige 3 muß leuchten.
2. Taste »**MEMORY / REMAIN**« 9/34 drücken. Die Stundenziffer blinkt.

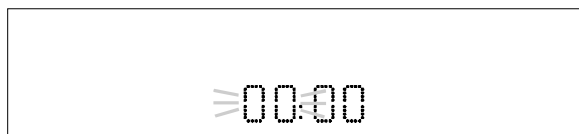

3. Mit den Tasten »**TUNING / SKIP** ♦♦« 24/38 die Stunden eingeben.
4. Die Eingabe mit der Taste »**MEMORY / REMAIN**« bestätigen. Die Minutenziffer blinkt.
5. Mit den Tasten »**TUNING / SKIP** ♦♦« die Minuten eingeben und mit der Taste »**MEMORY / REMAIN**« bestätigen.

Betriebsart-Wahltasten

Die einzelnen Tasten haben folgende Funktionen:

| | |
|--------------|--|
| PHONO | Wiedergabe von dem eingebauten Plattenspieler |
| TUNER | Rundfunkbetrieb |
| CD | Wiedergabe von dem eingebauten Compact-Disc-Player |
| TAPE | Wiedergabe von den eingebauten Cassettenrecordern |

Zur Kontrolle dient die Anzeigeeinheit 1.

Einstellen der Lautstärke

Durch Drehen des Lautstärkereglers »**VOLUME -/+**« 26 am Gerät oder durch Drücken einer der Tasten »**VOLUME -/+**« 40 auf der Fernbedienung kann die Lautstärke nach Wunsch verändert werden.

Zur Abschaltung der Tonwiedergabe die Taste »**MUTE**« 2/43 drücken. Durch erneutes Drücken dieser Taste oder einer der Tasten »**VOLUME -/+**« 26/40 wird der Ton wieder eingeschaltet.

Vorsicht!

Zu hohe Lautstärke, besonders bei Kopfhörern, kann zu Gehörschäden führen.

Klangregelung

Mit der Taste »EQ« 5/35 wird zwischen den vorprogrammierten Klangbildern gewählt. Zur Kontrolle dient die Anzeige 1.

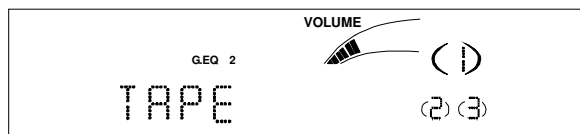

Durch die **BALANCE**-Regelung 8 läßt sich die Unsymmetrie der Lautstärkeindrücke zwischen rechtem und linkem Lautsprecher ausgleichen.

Kopfhörerbuchse

Kopfhörerbuchse 23 zum Anschluß von Kopfhörern mit 600 Ohm Impedanz (3,5 mm Klinkenstecker). Bei anderen Steckern sind entsprechende, im Fachhandel erhältliche Adapter zu verwenden. Bei Kopfhörerbetrieb werden die Lautsprecher automatisch abgeschaltet.

Timer-Einstellung

Durch die Timer-Funktion läßt sich eine automatische Ein- und Ausschaltzeit einstellen. Hierzu muß die richtige Uhrzeit eingestellt sein.

1. Durch Drücken der Taste »**POWER ON / STANDBY**« 4/46 das Gerät in Bereitschaftsstellung (Stand-by) schalten. Die Stand by-anzeige 3 muß leuchten.
2. Die Taste »**MODE**« 36 drücken. In der Anzeigeeinheit 1 erscheint **T.WAKE ON** zur Einstellung der Einschaltzeit.

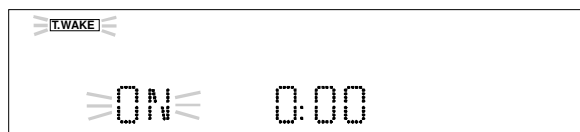

3. Nach Drücken der Taste »**MEMORY / REMAIN**« 9/34 mit den Tasten »**TUNING / SKIP**« 24/38 die Stunden der Einschaltzeit einstellen.
4. Durch Drücken der Taste »**MEMORY / REMAIN**« die Minuten wählen und mit den Tasten »**TUNING / SKIP**« die Minuten einstellen. Durch Drücken der Taste »**MEMORY / REMAIN**« kann die Stunde erneut verändert werden.
5. Durch nochmaliges Drücken der Taste »**MODE**« wird auf die Ausschaltzeit umgeschaltet.

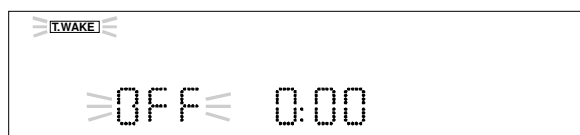

6. Wie zuvor beschrieben, die Ausschaltzeit einstellen.
7. Die Taste »**TIMER**« 42 drücken, um den Timer zu aktivieren.

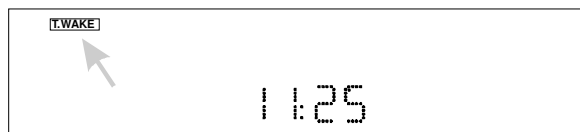

Durch wiederholtes Drücken der Taste »**MODE**« 36 läßt sich die Timereinstellung nochmals kontrollieren. Zum Ausschalten des Timers die Taste »**TIMER**« 42 drücken bis das Wort **T.WAKE** in der Anzeigeeinheit 1 erlischt.

Einstellen der automatischen Ausschaltzeit

Hier wird bei eingeschaltetem Gerät in 10-Minuten-Schritten von 10 bis 90 Minuten der Zeitraum eingestellt, nach dem sich das Gerät in die Betriebsbereitschaft (Standby) schaltet.

Taste »**SLEEP**« 37 so lange gedrückt halten, bis die gewünschte Ausschaltzeit in der Anzeigeeinheit 1 erscheint.

Das Gerät schaltet nach der eingegebenen Zeit automatisch ab. Taste »**SLEEP**« 37 erneut drücken, um diese Funktion wieder auszuschalten.

Einschalten der Betriebsart Tuner

Zum Einschalten der Betriebsart Tuner bei Bedarf die Taste »**TUNER / BAND**« 12 oder 45 drücken.

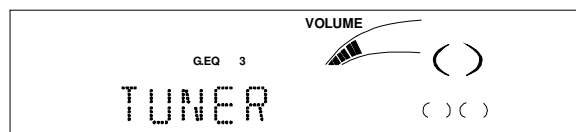

RDS (Radio Data System)

RDS ist ein Verfahren zur Übertragung von zusätzlichen Informationen über UKW-Sender. Sendeanstalten mit RDS senden z.B. ihren Programmnamen oder den Programmtyp. Dieser wird im Multifunktions-Display angezeigt.

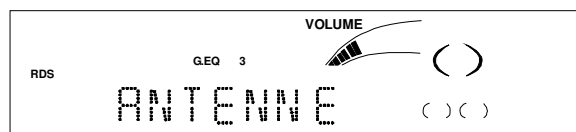

Durch Drücken der Taste »**RDS MODE**« 10/33 wird die Anzeigeeinheit zwischen Programmname, Programmtyp, Informationen und Frequenzanzeige umgeschaltet.

Der Tuner kann einen Sender nach Angabe des Programmtyps suchen.

1. Der gewünschte Programmtyp nach dem der Tuner suchen soll, wird nun mit den Tasten »**PLAY PAUSE / II** / **RDS SEARCH**« 22/44 eingestellt.
2. Um den Suchlauf zu starten eine der Tasten »**TUNING / SKIP**« 24/38 drücken.

Ist ein Sender mit dem gesuchten Programmtyp gefunden stoppt der Suchlauf und der Programmname erscheint in der Anzeigeeinheit 1.

Manuelle Senderwahl

Taste »**TUNER / BAND**« 12/45 so oft drücken, bis das gewünschte Frequenzband eingestellt ist.
Mit den Tasten »**TUNING / SKIP** ♦♦« 24/38 lassen sich die gewünschten Sendestationen einstellen und in der Anzeigeeinheit ablesen.

Durch **kurzes Antippen** der Tasten »**TUNING / SKIP** ♦♦« verändert sich die Empfangsfrequenz bei jedem Drücken schrittweise nach oben bzw. nach unten. Im UKW-Bereich in 0,05 MHz-Schritten, im MW-Bereich in 9-kHz-Schritten (= Feineinstellung).

Sendersuchlauf

Durch gedrückt halten einer der beiden Tasten »**TUNING / SKIP** ♦♦« 24/38 für ca. 1 Sekunde, wird der Suchlauf gestartet sowie die Suchlaufrichtung festgelegt. Es werden nur stark empfangene Sender durch den automatischen Suchlauf eingestellt. Schwache Sender können nur manuell eingestellt werden.

Durch erneutes gedrückt halten einer der Tasten »**TUNING / SKIP** ♦♦« kann der Suchlauf wieder gestartet werden.
Während des Suchlaufs ist der Tuner stummgeschaltet.

Mono / Stereo

Der Empfang von Stereo-Sendungen im UKW-Bereich ist nur bei gedrückter »**DUBB / HI-SPEED / FM MONO/STEREO**«-Taste 25 möglich.

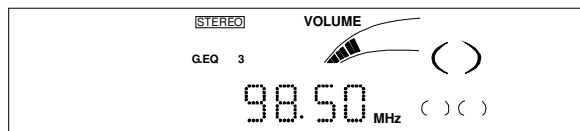

Bei schlecht zu empfangenden Stereo-Sendern (verrauschter Empfang) empfehlen wir, den Tuner auf Mono-Empfang zu schalten.
Hierzu ist die Taste »**DUBB / HI-SPEED / FM MONO/STEREO**« 25 zu drücken. In der Anzeigeeinheit 1 erlischt bei Monobetrieb das Wort **STEREO**.

Um wieder auf Stereo-Empfang zu schalten, muß die Taste »**DUBB / HI-SPEED / FM MONO/STEREO**« erneut gedrückt werden, auch wenn zwischenzeitlich ein anderer Sender eingestellt wurde.

CASSETTENTEIL

Sicherheitshinweise bei Bedienung des Cassettenteils

Bei geöffnetem Cassettenfach ist darauf zu achten, daß keine Fremdgegenstände in das Gerät gelangen können.

Anwählen der Tunerprogrammplätze

Mit jedem Drücken der Tasten »**REPEAT / M.UP**« 6/41 oder »**RANDOM / M.DOWN**« 7/39 am Gerät oder der Fernbedienung werden die Programmplätze auf- oder abwärtszählend durchgeschaltet.

Programm-Speicher

Der Programm-Speicher bietet die Möglichkeit, 40 Stationen im FM-(UKW-) Bereich und im AM-(MW)-Bereich zu speichern.
Die Anwahl der Programmplätze ist im vorhergehenden Bedienpunkt beschrieben.

Die gespeicherten Sender bleiben auch nach dem Ausschalten des Gerätes und bei Netzausfall für ca. 2 Wochen erhalten.

1. In der Betriebsart **TUNER** auf FM- oder MW-Empfang stellen.
2. Den gewünschten Sender laut »Manuelle Senderwahl« oder »Sendersuchlauf« einstellen.
3. Taste »**MEMORY / REMAIN**« 9/34 und anschließend »**REPEAT / M.UP**« 6/41 oder »**RANDOM / M.DOWN**« 7/39 so oft drücken, bis der gewünschte Speicherplatz erscheint.



4. Taste »**MEMORY / REMAIN**« erneut drücken um den Speichervorgang abzuschließen.

Wird innerhalb von ca. 5 Sekunden kein Programmplatz gewählt, verläßt das Gerät den Programmiermodus.
Zum Abspeichern der restlichen Sender entsprechend vorgehen.

Änderung einer Speicherung

Falls ein Programmplatz mit einem anderen Sender als bisher belegt werden soll, muß der neue Sender mit diesem Programmplatz wie beschrieben abgespeichert werden. Die bisherige Speicherung wird dadurch gelöscht.

Einsetzen der Cassette

Hinweis:

Dieses Cassettenteil erzielt die bestmögliche Qualität bei der Verwendung von Cassetten des Standards IEC I. Speziell bei der Aufnahme mit anderen Cassetten-Standards kann es zu Qualitätseinbußen führen.

Durch Drücken der Taste »**STOP / EJECT**« 14/18 öffnet sich das Cassettenfach 13/19.

Die Cassette wird so eingelegt, daß die volle Spule links und die offene Cassettenseite nach unten ist. Danach das Cassettenfach schließen. Das Cassettenteil ist nun betriebsbereit.

Hinweis:

Bei ungleichmäßigem Lauf von Cassetten, besonders bei der Ausführung C 120, liegt die Ursache im allgemeinen an der Cassette und nicht am Gerät.

Wiedergabe

Dazu muß sich das Gerät in der Betriebsart **TAPE** befinden.

Eine bespielte Cassette -stereo oder mono- wie beschrieben einlegen, und die entsprechende »**PLAY**«-Taste 14/18 drücken.

Dadurch läuft der Bandtransport an und die Wiedergabe beginnt. Zur Unterbrechung dient die »**PAUSE**«-Taste.

Durch die eingebaute Vorrangschaltung für Cassettenrecorder B kann nicht von beiden Cassetten gleichzeitig wiedergegeben werden. Wenn beide Wiedergabe-Tasten gedrückt werden, startet bei beiden Recordern der Bandtransport. Die Wiedergabe von Recorder A ist stummgeschaltet.

Zum Beenden der Wiedergabe »**STOP / EJECT**« drücken.

Am Cassettenende stoppen beide Laufwerke automatisch.

Die Taste »**REWIND**« 14/18 dient zum schnellen Zurückspulen. Die Taste »**F.FWD**« 14/18 spult das Band schnell vorwärts.

Hinweis:

Das Gerät im Wiedergabebetrieb nicht mit der Netztaaste »**POWER ON / STANDBY**« 4/46 ausschalten. Die Cassette kann sonst nicht mehr aus dem Cassettenfach entnommen werden.

Fortlaufende Wiedergabe (Continuous play)

Durch diese Funktion können zwei Cassetten hintereinander angehört werden.

Je eine bespielte Cassette in die Cassettenfächer A und B einlegen. »**PLAY**«-Taste an Recorder B und die Tasten »**PAUSE**« und »**PLAY**« an Recorder A drücken.

Nachdem die Wiedergabe von Recorder B beendet ist, wird automatisch die »**PAUSE**«-Taste des Recorders A ausgelöst, und die Wiedergabe startet.

Aufnahme

Mit dem Cassettenrecorder (TAPE A) kann eine Aufnahme auf Cassette durchgeführt werden. Entsprechend von welcher Wiedergabequelle die Aufnahme durchgeführt werden soll, ist die Betriebsart zu wählen.

Die optimale Aussteuerung übernimmt eine funktionssichere Steuereautomatik. Eine Veränderung der Lautstärke nimmt keinen Einfluß auf die Aufnahme. Der Schalter »**DUBB / HI-SPEED / FM MONO/STEREO**« 25 muß sich in Stellung **OFF** befinden.

1. Eine unbespielte Cassette in den Recorder TAPE A einlegen. Darauf achten, daß die Lasche für die Aufnahmesperre **nicht** herausgebrochen ist. Beachten Sie hierzu die Hinweise in »Absicherung gegen unbeabsichtigtes Löschen« im letzten Abschnitt des Kapitels CASSETTENTEIL.
2. Die »**PAUSE**«-Taste 14 drücken.
3. Durch Drücken der »**REC**«-Taste wird das Gerät auf Aufnahme geschaltet. Durch die gedrückte »**PAUSE**«-Taste erfolgt kein Bandtransport.
4. Die »**PAUSE**«-Taste wird durch nochmaliges Drücken wieder ausgelöst. Dadurch läuft das Band an und die Aufnahme beginnt.
5. Nach Beendigung der Aufnahme die Taste »**STOP/EJECT**« 14 drücken und das Band durch Drücken der Taste »**REWIND**« 14 bis zum Beginn der Aufnahme zurücklaufen lassen. Nach Drücken der Taste »**PLAY**« kann in der Betriebsart **TAPE** die Aufnahme angehört werden.

Erreicht die Cassette während der Aufnahme das Bandende, wird die Aufnahme beendet.

Kopieren von Cassetten

Normales Kopieren:

Durch den zweiten eingebauten Cassettenrecorder lassen sich Aufnahmen von einer Cassette auf eine andere Cassette überspielen, ohne daß ein weiteres externes Tonbandgerät benötigt wird.

In Stellung **OFF** des Schalters »**DUBB / HI-SPEED / FM MONO/STEREO**« 25 werden die Cassetten mit normaler Geschwindigkeit kopiert. In Stellung **ON** des Schalters »**DUBB / HI-SPEED / FM MONO/STEREO**« werden die Cassetten mit höherer Geschwindigkeit kopiert. Die entsprechende Einstellung sollte vor Beginn des Kopiervorganges gewählt werden.

Betriebsart »**TAPE**« 21/30 wählen.

Die bespielte Cassette in das rechte Cassettenfach B und eine Leercassette in das linke Cassettenfach A einlegen.

»**PAUSE**«-Taste und »**REC**«-Taste der linken Cassetteneinheit drücken. Durch Drücken der »**PLAY**«-

Taste des rechten Recorders wird die »PAUSE«-Taste des linken Recorders automatisch ausgelöst und die Aufnahme beginnt.

Schnelles Kopieren:

Schalter »DUBB / HI-SPEED / FM MONO/STEREO« 25 auf **ON** stellen. Die Cassetten werden nun mit hoher Geschwindigkeit überspielt.

Die Aufnahme wird automatisch durch das Erreichen des Bandendes der Cassette in Cassettenfach A beendet. Zur Unterbrechung der Aufnahme die Taste »STOP / EJECT« 14 drücken.

Absicherung gegen unbeabsichtigtes Löschen

Bei jeder Neuaufnahme wird die alte Aufnahme gelöscht. An der Rückseite der Cassette befinden sich zwei kleine Plastikzungen. Werden diese herausgebrochen, ist das Band vor zufälligem Löschen geschützt.



Bei bespielten Cassetten der Industrie sind diese Zungen bereits entfernt. Ein nachträgliches Löschen ist trotzdem möglich, wenn Sie vor einer Neuaufnahme die Öffnung mit Plastik-Klebeband überkleben.



COMPACT-DISC-PLAYER

Sicherheitshinweise bei Bedienung des CD-Spielers

Das CD Plattenfach 15 öffnet sich nach vorne. Dabei darf es durch keine Gegenstände behindert werden. Dies muß beim Schließen ebenfalls beachtet werden. Das Plattenfach darf **nur** durch Drücken der Taste »OPEN / CLOSE« 17 geöffnet oder geschlossen werden. Bei geöffnetem CD Plattenfach ist darauf zu achten, daß keine Fremdgegenstände in das Gerät gelangen können.

Die Linse des Laserabtasters darf auf keinen Fall berührt werden. Es darf nicht direkt in den Laserstrahl geblickt werden.

Einschalten der Betriebsart CD

Das Gerät mit der Taste »POWER ON / STANDBY« 4/46 einschalten. Zum Einschalten der Betriebsart CD bei Bedarf die Taste »CD / DISC SKIP« 20/29 drücken.

Ist keine CD eingelegt, erscheint nach einigen Sekunden:

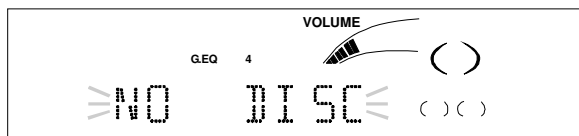

Einlegen und Herausnehmen der CD

Durch Drücken der Taste »OPEN / CLOSE« 17 wird das Plattenfach 2 zum Einlegen bzw. Herausnehmen der CD aufgefahren.

Nun wahlweise 1 bis 3 CD's mit der beschrifteten Seite nach **oben** auf den Plattenteller legen. Es können auch Single-CD ohne Adapter abgespielt werden. Nur bei CD's mit einer Abspielzeit bis zu 74 Minuten ist die einwandfreie Funktion des CD-Spielers gewährleistet.

Zwei CD's können einfach in die dafür vorgesehenen Vertiefungen gelegt werden. Um die dritte CD einzulegen, Taste »CD DISC SKIP« 20/29 drücken. Der Plattenteller dreht sich um eine Position weiter und die CD kann eingelegt werden.

Durch Drücken der Taste »OPEN / CLOSE« 17 fährt das Plattenfach wieder ein. Danach erscheinen in der Anzeigeeinheit 1 die Anzahl der auf der CD befindlichen Titel und die gesamte Abspielzeit der CD.

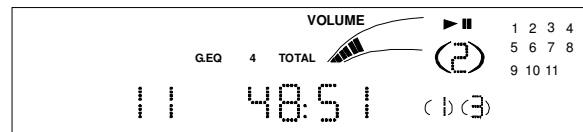

Hinweis:

Die Position der aktuellen CD ist aus der Anzeige 1 ersichtlich. Die Prägung 1-3 auf dem CD-Plattenteller entspricht der Position der CD.

Abspielen der gesamten CD

Befindet sich der CD-Spieler im Stopp-Betrieb, wird durch Drücken der Taste »PLAY PAUSE / II / RDS SEARCH« 22/44 die Wiedergabe der aktuell gewählten CD gestartet. Die aktuelle CD ist aus der Anzeige 1 ersichtlich.

Soll eine andere CD abgespielt werden, wird diese durch Drücken der entsprechenden Taste »**DISC 1 / DISC 2 / DISC 3**« 16 angewählt. Die Wiedergabe startet automatisch.

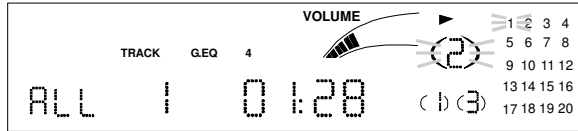

Sind alle auf der CD befindlichen Titel abgespielt, dreht sich der Plattenteller eine Position weiter und die Wiedergabe der nächsten CD beginnt. Nach dem Abspielen der letzten eingelegten CD ist die Wiedergabe beendet und der CD-Spieler geht in Stoppstellung.

Während der Wiedergabe ist es möglich, das CD-Plattentfach zu öffnen. Es kann nun eine weitere CD eingelegt, oder eine CD gewechselt werden. Die Wiedergabe der aktuellen CD wird nicht unterbrochen.

Kurzes Unterbrechen (Pause) und Beenden der Wiedergabe (Stopp)

Um die Wiedergabe kurzzeitig zu unterbrechen, Taste »**PLAY PAUSE / ♦/II / RDS SEARCH**« 22/44 drücken. In der Anzeigeeinheit erscheint:

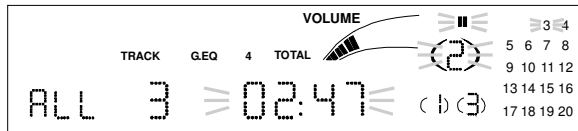

Die Wiedergabe durch nochmaliges Drücken der Taste »**PLAY PAUSE / ♦/II / RDS SEARCH**« fortsetzen.

Zum Beenden der Wiedergabe die Taste »**♦ / RDS MODE**« 10/33 drücken.

Abspielen in zufallsbedingter Reihenfolge

Durch aktivieren der Funktion »Random« erfolgt die Wiedergabe nicht in fortlaufender, sondern in einer zufallsbedingten Reihenfolge.

Nach einmaligem Drücken der Taste »**RANDOM / M.DOWN**« 7/39 werden alle Titel aus allen eingelegten CD's (**ALL**) in zufallsbedingter Reihenfolge gespielt. Nach zweimaligem Drücken der Taste »**RANDOM / M.DOWN**« wählt der CD-Spieler nur die Titel der angewählten CD (**DSC**). Sind alle Titel abgespielt wählt er die Titel der nächsten eingelegten CD.

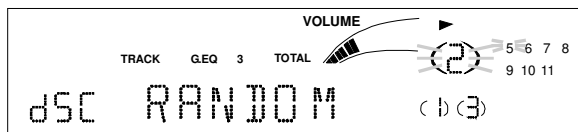

Durch Drücken der Taste »**♦ / RDS MODE**« 10/33 oder der Taste »**RANDOM / M.DOWN**« kann diese Funktion abgeschaltet werden.

Repeat

Die Wiederholungsfunktion (Repeat) dient dazu bestimmte Titel, CD's oder die Programmierung immer wieder anhören zu können, ohne die Wiedergabe erneut starten zu müssen.

Durch Drücken der Taste »**REPEAT / M.UP**« 6/41 werden alle eingelegten CD's endlos wiederholt (**ALL**):

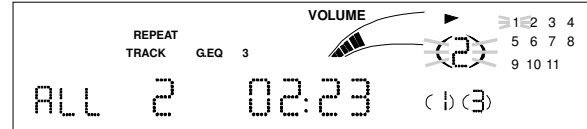

Durch erneutes Drücken der Taste »**REPEAT / M.UP**« wird die momentan abgespielte CD endlos wiederholt (**DSC**).

Durch erneutes Drücken der Taste »**REPEAT / M.UP**« wird der momentan abgespielte Titel endlos wiederholt (**I**).

Zum Abschalten der Funktion die Taste »**REPEAT / M.UP**« so oft drücken, bis keine Repeat-Anzeige mehr in der Anzeigeeinheit erscheint.

Titelwahl / Suchlauf

Durch wiederholtes Drücken der Tasten »**□□ TUNING / SKIP ♦♦**« 24/38 lassen sich gewünschte Titel auf- oder abwärtszählend anwählen.

♦♦ = aufwärts
□□ = abwärts

Durch gedrückt halten einer der Tasten »**□□ TUNING / SKIP ♦♦**« 23 wird im Wiedergabebetrieb der Suchlauf gestartet. Die Wiedergabe wird hierbei nicht abgeschaltet.

♦♦ = vorwärts
□□ = rückwärts

Nachdem die Taste losgelassen wird, geht das Gerät in den normalen Wiedergabe-Betrieb über.

Titelsuchlauf

Durch Drücken der Taste »**INTRO**« 32 wird jeder Titel aller eingelegten CD's bzw. der Programmierung für etwa 10 Sekunden angespielt.

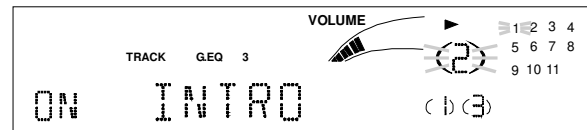

Zum Abschalten der Anspielfunktion die Taste »**INTRO**« so oft drücken, bis **OFF INTRO** erscheint.

Abspielzeit

Durch mehrmaliges Drücken der Taste »MEMORY / REMAIN« 9/34 während der Wiedergabe kann die Anzeigart gewählt werden.

- die bereits abgespielte Zeit des Titels
- die noch verbleibende Abspielzeit des Titels
- die noch verbleibende Gesamtspielzeit der CD bzw. der Programmierung
- die bereits abgespielte Zeit der CD

Programmspeicher

Durch den eingebauten Programmspeicher können bis zu 40 Titel von bis zu 3 verschiedenen CD's in frei wählbarer Reihenfolge abgespielt werden.

Ist der Speicher voll belegt, erscheint die Anzeige **FULL** und ein weiteres Speichern ist nicht möglich. Jeder Titel kann mehrmals innerhalb einer Programmierung gespeichert werden.

1. Bis zu 3 CD's sind wie zuvor beschrieben einzulegen.
2. Durch Drücken der Taste »MEMORY / REMAIN« 9/34 in den Programmiermodus schalten.
3. Durch Drücken der Taste »CD / DISC SKIP« 20/29 die gewünschte CD anwählen.
4. Mit den Tasten »□□ TUNING / SKIP ♦♦« 24/38 den gewünschten Titel anwählen.

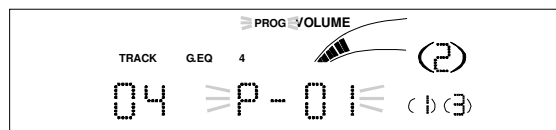

5. Mit Taste »MEMORY / REMAIN« bestätigen. Dadurch ist dieser auf dem 1. Programmplatz gespeichert und der Speicher schaltet automatisch auf den 2. Programmplatz um.

Zum Abspeichern der restlichen Titel entsprechend verfahren.

Zum Abspielen der Programmierung Taste »PLAY PAUSE / ♦/II / RDS SEARCH« 22/44 drücken. Durch Drücken der Taste »PLAY PAUSE / ♦/II / RDS SEARCH« wird die komplette Programmierung nochmals wiedergegeben.

Prüfen der Programmierung

Durch wiederholtes Drücken der Taste »MEMORY / REMAIN« 9/34 werden die gespeicherten Titel nacheinander angezeigt. Die Programmierung kann auch nachträglich noch verändert bzw. ergänzt werden.

Löschen der Programmierung:

Nach Drücken der Taste »♦ STOP / RDS MODE« 10/33 oder durch das Öffnen des CD-Plattenfachs wird die Programmierung gelöscht.

PLATTENSPIELER

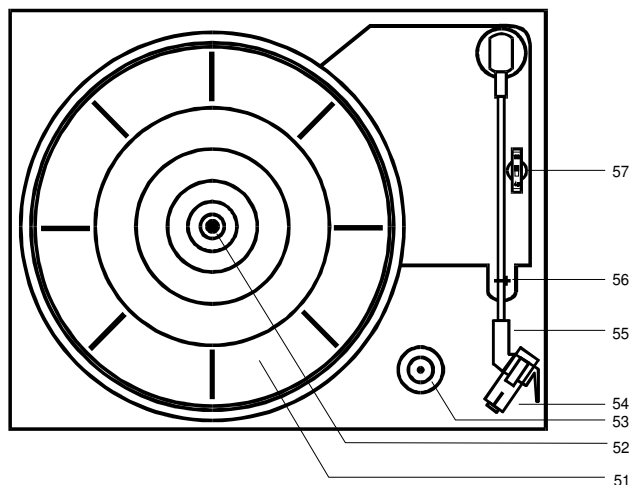

- 51 Plattenteller
- 52 Mittelachse
- 53 Plattenpuck zur Zentrierung von Single-Platten
- 54 Tonarmkopf
- 55 Tonarm
- 56 Tonarmverriegelung
- 57 33 / 45
Drehzahlumschaltung

Einschalten der Betriebsart Phono

Zum Einschalten der Betriebsart Phono (Plattenspieler) bei Bedarf die Taste »PHONO« 11/31 drücken.

Abdeckhaube

Vor dem Auflegen der Schallplatte die Abdeckhaube öffnen, indem diese nach oben angehoben wird.

Ist der Plattenspieler nicht in Betrieb, sollte die Haube geschlossen werden, um den Plattenspieler vor Staub zu schützen.

Abnehmen / Anbringen der Nadelkappe

Vor der Wiedergabe einer Schallplatte muß die Nadelkappe vom Tonabnehmer 54 entfernt werden. Es wird empfohlen, die Nadelkappe zum Schutz der Nadel nach der Wiedergabe wieder anzubringen.

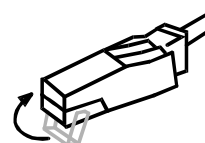

Abspielvorgang

Den Nadelschutz entfernen, indem dieser nach vorne abgezogen wird, und den Tonarm von der Tonarmstütze 56 entriegeln. Mit dem Drehzahlwahl-Schalter »33 / 45« 57 nun die Plattenteller-Drehzahl entsprechend der aufgelegten Schallplatte einstellen. Den Tonarm bis über die Einlaufrille der Platte schwenken und langsam auf die Platte senken. Am Ende der Platte schaltet das Gerät automatisch ab. Den Tonarm auf die Tonarmstütze 56 zurückführen.

Bei Single-Platten ohne Mittelstern kann der mitgelieferte Plattenpuck 53 zur Zentrierung der Schallplatten verwendet werden. Wird der Plattenspieler nicht benützt, sollte der Tonarm auf der Tonarmstütze 56 verriegelt werden. Liegt der Tonarm auf der Tonarmstütze 56 und ist verriegelt, so darf der Plattenteller nicht von Hand bewegt werden.

Stoppen der Wiedergabe

Den Tonarmkopf 54 vorsichtig von der Platte abheben und auf die Tonarmstütze zurückführen. Der Plattenteller hört auf, sich zu drehen.

PFLEGE UND WARTUNG

Reinigen des Gerätes und der Fernbedienung

Das Gerät vor dem Reinigen ausschalten. Das Gehäuse und die Fernbedienung mit einem feuchten Tuch, bzw. etwas Kunststoffreiniger reinigen. Lösungsmittel, Spiritus, Verdünnungen usw. können die Oberfläche des Gerätes beschädigen.

Reinigen von Schallplatten und Nadel

Staub und Schmutz können zu Beschädigung von Schallplatten und Nadel führen, die Klangqualität beeinträchtigen und Störgeräusche hervorrufen.

Zur Reinigung von Schallplatten und Nadel nur dafür geeignete Reinigungsmittel verwenden. Diese sind im Zubehörfachhandel erhältlich. Hierbei laut Vorschrift vorgehen.

Cassettenteil

Wird das Gerät nicht benutzt, sollte das Cassettenfach geschlossen bleiben, damit der Mechanismus gegen Staub geschützt wird. Bei längerem Betrieb bildet der vom Tonband abfallende magnetische Staub eine Schicht auf den Tonköpfen, der Tonwelle und der Banddruckrolle. Bei nachlassender Tonqualität müssen diese Teile mit einem in Alkohol oder Tonkopfreiniger getränkten Lappen gereinigt werden. Damit Köpfe und Rolle zugänglich sind, das Cassettenfach öffnen.

Zur Reinigung dürfen auf keinen Fall metallische Gegenstände benutzt werden.

Hinweise zu Cassetten

Spulen Sie die Cassette vor der Aufbewahrung zum Bandanfang zurück. Die Cassetten stets in der Hülle aufbewahren. Am Besten bewahren Sie Cassetten stehend auf, wobei die volle Spule unten liegen sollte.

Die Cassette darf nicht zu hohen Temperaturen (Sonnenlicht, Heizungen usw.) oder Feuchtigkeit ausgesetzt werden. Ebenfalls darf die Cassette keinem Magnetfeld (Lautsprecher, Computer-Monitore usw.) ausgesetzt werden.

Hinweise zur Compact-Disc (CD)

Die CD stets in der Hülle aufbewahren und nur an den Kanten anfassen. Die in Regenbogenfarben schimmernde Oberfläche darf nicht berührt werden und sollte stets sauber sein. Kein Papier oder Klebeband auf die Etikettenseite der CD kleben. Die CD sollte von praller Sonneneinstrahlung und Wärmequellen wie Heizungen ferngehalten werden.

Ebenfalls darf eine CD nicht in einem direkt in der Sonne geparkten Wagen liegen, da die Innentemperatur im Wagen extrem hoch ansteigen kann. Die CD vor dem Abspielen mit einem Reinigungstuch reinigen. Es dürfen keine Lösungsmittel wie Benzin, Verdünnung oder sonstige im Handel erhältliche Reinigungsmittel verwendet werden.

Reinigen Sie die CD, indem Sie von der Mitte aus zum Rand hin geradlinig sauberwischen. Niemals kreisförmig über die CD wischen.

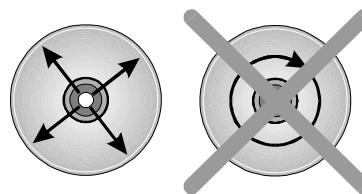

Hinweise zum CD-Spieler

Wenn der CD Spieler nicht benutzt wird, sollte die CD-Schublade grundsätzlich geschlossen bleiben, damit der Mechanismus gegen Staub geschützt ist. Dennoch ist es möglich, daß die Linse durch Staub verschmutzt oder mit einem kaum sichtbaren Film beschlägt. Dadurch kann das CD-System die eingelegte Disc nicht mehr abtasten. In diesem Fall muß die Linse von einem Fachmann gereinigt werden.

Wartung

Die mechanischen Teile dieses Gerätes sind einem natürlichen Verschleiß ausgesetzt. Im Fall von Störungen ist der Fachhändler aufzusuchen.

Verwenden Sie zum Transport des Gerätes nur die Originalverpackung.

Vorsicht!

Das Gerät arbeitet mit gefährlicher Spannung. Das Gerät darf daher nur durch autorisierte Fachleute geöffnet werden. Alle Wartungs- und Servicearbeiten müssen von autorisierten Unternehmen durchgeführt werden. Unsachgemäße Reparaturen können den Benutzer des Gerätes in Lebensgefahr bringen.

Bei eigenmächtigen Eingriffen in das Gerät durch nicht autorisierte Personen erlischt der Garantie-Anspruch.

Der Hersteller übernimmt keine Verantwortung für Schäden, die durch unsachgemäße Wartungs- und Reparaturarbeiten Dritter entstanden sind.

TECHNISCHE DATEN

Lieferumfang:

| |
|---|
| Gerät Dual MP 300 |
| 2 x Lautsprecherboxen 2-Wege-System, 8 Ohm |
| Fernbedienung mit Batterien (2 x R03P AAA) |
| Plattenspieler-Abdeckhaube, 38 mm Zentrierstück |
| AM Rahmenantenne |
| Bedienungsanleitung |
| Gerätepass |

Allgemein:

| | |
|---------------------------|--------------------|
| Netzspannung | 230 V, 50 Hz |
| Stromverbrauch | 35 Watt |
| Stromverbrauch Standby | 8 Watt |
| Abmessungen Gerät (BxHxT) | 280 x 375 x 335 mm |
| Abmessungen Boxen (BxHxT) | 180 x 337 x 252 mm |

Verstärker:

| | |
|----------------------------|---------------|
| Sinusleistung | 2 x 10 Watt |
| Gesamtspitzenmusikleistung | 120 Watt |
| Frequenzgang -3 dB | 30 Hz -20 kHz |
| Klirrfaktor | 0,2 % |
| Lautsprecherausgang | 2 x 8 Ohm |
| Kopfhörerbuchse | 600 Ohm |

Tuner:

| | |
|-----------------------------|----------------|
| UKW-Empfangsbereich | 87,5 - 108 MHz |
| MW-Empfangsbereich | 522 - 1620 kHz |
| UKW-Empfindlichkeit Mono | 2,5 µV |
| UKW-Empfindlichkeit Stereo | 50 µV |
| Geräuschspannungsabstand | 50 dB |
| Programmplätze | 40 |
| Speicherung bei Netzausfall | Ca. 2 Wochen |

Cassette:

| | |
|-------------------------------|---------------|
| TAPE 1 (Wiedergabe) | mechanisch |
| TAPE 2 (Aufnahme, Wiedergabe) | mechanisch |
| Gleichlaufschwankung | < 0,20 % |
| Frequenzgang IEC I | 0,05 – 12 kHz |
| Umspulzeit C 60 | 115 sec. |

CD-Wechsler:

| | |
|---------------------|----------------|
| Titelprogrammierung | 40 |
| Frequenzgang | 20 Hz – 20 kHz |
| Dynamikbereich | 90 dB |
| D/A-Wandler | 16 Bit |

Plattenspieler:

| | |
|-------------|----------|
| Ausführung | manuell |
| Tonabnehmer | Kristall |
| Antrieb | Riemen |

* Technische Änderungen vorbehalten

Wie Sie den Hersteller erreichen / Entsorgungshinweise

Wie Sie den Hersteller erreichen

DGC GmbH
Spöttingerstraße 2b
D-86899 Landsberg

Entsorgung der Verpackung

Ihr neues Gerät wurde auf dem Weg zu Ihnen durch die Verpackung geschützt. Alle eingesetzten Materialien sind umweltverträglich und wieder verwertbar. Bitte helfen Sie mit und entsorgen Sie die Verpackung umweltgerecht. Über aktuelle Entsorgungswege informieren Sie sich bei Ihrem Händler oder über Ihre kommunale Entsorgungseinrichtung.



Erstickungsgefahr!

Verpackung und deren Teile nicht Kindern überlassen. Erstickungsgefahr durch Folien und anderen Verpackungsmaterialien.

Wie Sie das Gerät entsorgen

Altgeräte sind kein wertloser Abfall. Durch umweltgerechte Entsorgung können wertvolle Rohstoffe wieder gewonnen werden. Erkundigen Sie sich in Ihrer Stadt- oder Gemeindeverwaltung nach Möglichkeiten einer umwelt- und sachgerechten Entsorgung des Gerätes.



Lebensgefahr!

Bei ausgedienten Geräten Netzstecker ziehen. Netzkabel durchtrennen und mit dem Stecker entfernen.

Dieses Produkt entspricht

- der Niederspannungsrichtlinie (73/23/EEC),
- der EMV-Richtlinie (89/336/EEC) und
- der CE-Kennzeichenrichtlinie (93/68/EEC).



Dieses Gerät ist entsprechend der Richtlinie 2002/96/EG über Elektro- und Elektronik-Altgeräte (WEEE) gekennzeichnet.

Dieses Produkt darf am Ende seiner Lebensdauer nicht über den normalen Haushaltsabfall entsorgt werden, sondern muss an einem Sammelpunkt für das Recycling von elektrischen und elektronischen Geräten abgegeben werden. Das Symbol auf dem Produkt, der Gebrauchsanleitung oder der Verpackung weist darauf hin. Die Werkstoffe sind gemäß ihrer Kennzeichnung wieder verwertbar. Mit der Wiederverwendung, der stofflichen Verwertung oder anderen Formen der Verwertung von Altgeräten leisten Sie einen wichtigen Beitrag zum Schutze unserer Umwelt.

Warnung

Der CD-Spieler arbeitet mit unsichtbarem Laserlicht. Nicht in den Strahl blicken und sich nicht dem Strahl aussetzen.

Vorsicht, Laserstrahlung im Inneren des Gerätes. Zur Vermeidung von Strahlungsschäden darf das Gehäuse nur von qualifiziertem Fachpersonal geöffnet werden.

Informationsetikett auf der Geräterückseite (siehe Bild).

Caution

The CD player works with invisible laser-light. Do not look into this beam and do not abandon yourself to radiation!

Attention, laser-radiation also inside of the unit! To avoid damages of radiation unit should be opened only by qualified service personnel.

Information label on the rear of the unit (see picture).

Remarque importante

Le rayon laser du lecteur CD est invisible. Ne pas fixer le rayon laser, ni s'exposer à celui-ci.

Attention: rayonnement laser à l'intérieur de l'appareil. Pour éviter tout risque lié au rayonnement laser, le boîtier ne peut être ouvert que par un personnel qualifié.

Les informations sont indiquées sur l'étiquette placée au dos de l'appareil (cfr. illustration).

Avvertenza importante

Il riproduttore di CD funziona con una luce laser invisibile. Non guardare nel raggio e non esporsi al raggio!

Attenzione, irradiazione laser all'interno dell'apparecchio! Per evitare danni dovuti all'irradiazione, la scatola va aperta solo da personale tecnico qualificato.

Etichetta informativa sul lato posteriore dell'apparecchio (vedi la figura).

Nota importante

El reproductor CD trabaja con rayo laser invisible. Evitese mirar directamente la irradiación o interponerse a ella.

Precaución, irradiación laser dentro del aparato. Para evitar daños ocasionados por la irradiación, la caja del aparato sólo deberá ser abierta por personal especializado, debidamente calificado.

Al respaldo del aparato se encuentra la etiqueta informativa (véase la ilustración).

Viktigt!

Den CD-spelaren arbetar med osynligt laserljus.

Du får inte titta direkt in i strålen och inte heller utsätta dig för denna.

För att undvika strålningskador får kåpan endast tas bort av en för detta kvalificerad person.

Informationsskylt på apparatens bak-sida (se bild).

Upozorenje

CD uređaj radi s nevidljivim laserskim svjetlom.

Ne gledajte u zrake, te se ne izlažite zrakama.

Oppez, lasersko zračenje u uređaju.

Radi izbjegavanja oštećenja laserom uređaj smiju otvarati samo kvalificirane osobe.

Etiketa s informacijama nalazi na poleđini uređaja (pogledajte sliku)

LASER KLASSE 1

Laser $\lambda = 780 \text{ nm}$
 $P_{\text{max}} = 0,5 \text{ mW}$

**CLASS 1
LASER PRODUCT**

Laser $\lambda = 780 \text{ nm}$
 $P_{\text{max}} = 0.5 \text{ mW}$

LUOKAN 1 LASERLAITE

**KLASS 1 LASER
APPARAT**

Hinweis für Original-Etikett:

Schrift und Umrandung schwarz, Untergrund gelb.

Indication for original label:

Letters and surrounding black, background yellow.

Favorable à l'environnement!

Ce mode d'emploi est
imprimé sur du papier blanchi
sans chlore.

Working for the environment!

These instructions for use
are printed on paper whitened
without chlorine.

Ta hensyn til miljøet!

Denne brugsanvisningen
Er trykket på klorfritt papir.

Per amore dell'ambiente!

Questo manuale d'uso
è stato stampato su carta
trattata senza cloro.

Luontoa ajatelleen!

Tämä käyttöohje on
painettu uusiopaperille.

Der Umwelt zuliebe !



Diese Bedienungsanleitung
wurde auf chlorfrei gebleichtem
Papier gedruckt.

¡En beneficio del medio ambiente!

Este modo de empleo está
imprimido en papel blanqueado
sin cloro.

För miljön skull!

Denna brugsanvisning är
tryckt på papper som blekts
utan klor.

Frontansicht
 Frontal view
 Face avant
 Veduta frontale
 Vista frontal
 Laite edestä
 Apparaten fram
 Frontoppriss

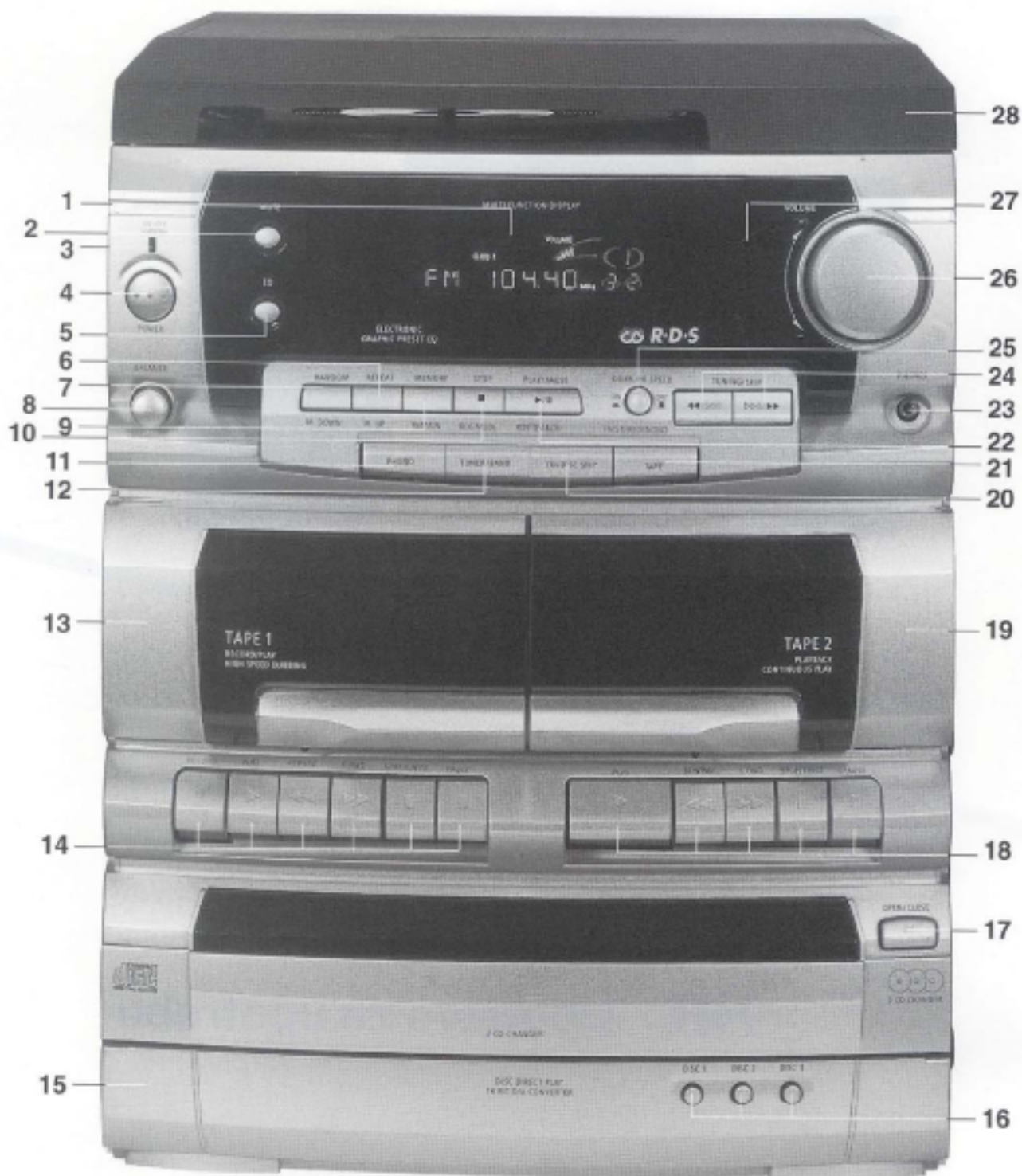

SOMMAIRE

Installation et raccordement page 31-32

- * Éléments de raccordement à l'arrière de l'appareil
- * Sécurité et emplacement
- * Indications relatives à l'élimination des déchets
- * Raccordement de l'antenne
- * Raccordement des haut-parleurs
- * Raccordement secteur

Commandes sur la face avant de l'appareil page 32-33

Télécommande page 33-34

- * Utilisation avec la télécommande
- * Mise en place des piles
- * Contribuez à la protection de l'environnement !
- * Attention aux piles

Amplificateur et partie radio page 34-36

- * Mise en marche de l'appareil
- * Réglage de l'horloge numérique
- * Touches de sélection du mode de fonctionnement
- * Réglage du volume
- * Régulation du son
- * Prise pour casque
- * Réglage de l'horloge de programmation
- * Réglage de l'heure d'arrêt automatique
- * Mise en marche du mode de fonctionnement tuner
- * RDS (Radio Data Système)
- * Sélection manuelle des stations
- * Recherche automatique des stations
- * Mono / stéréo
- * Sélection des stations mémorisées sur le syntoniseur
- * Mémoire de programmes
- * Modification de programmation

Partie cassette page 37-38

- * Consignes de sécurité relatives à la commande de la partie cassette
- * Mise en marche du mode de fonctionnement cassette
- * Mise en place de la cassette
- * Lecture
- * Lecture continue (continuous play)
- * Enregistrement
- * Copie de cassettes
- * Protection contre un effacement involontaire

Lecteur de disque compact page 38-40

- * Consignes de sécurité relatives à la commande du lecteur CD
- * Mise en marche du mode de fonctionnement CD
- * Mise en place et retrait du CD
- * Lecture intégrale d'un CD
- * Brève interruption (pause) et arrêt de la lecture (stop)
- * Lecture aléatoire
- * Lecture répétée
- * Sélection titre / recherche automatique
- * Recherche de titres
- * Temps de lecture
- * Mémoire de programmes

Platine tourne-disque page 40-41

- * Mise en marche du mode de fonctionnement phono
- * Couvercle de protection
- * Mise en place / retrait du capuchon de la pointe de lecture
- * Lecture
- * Arrêt la lecture

Entretien et maintenance page 41-42

- * Nettoyage de l'appareil et de la télécommande
- * Nettoyage des disques et de la pointe de lecture
- * Partie cassette
- * Remarque au sujet des cassettes
- * Indications relatives aux disques compacts (CD)
- * Indications relatives au lecteur CD
- * Maintenance

Caractéristiques techniques page 42

INSTALLATION ET RACCORDEMENT

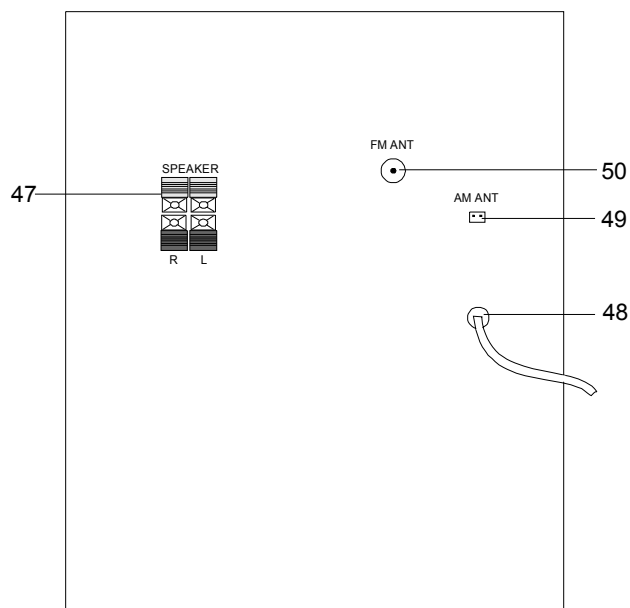

Éléments de raccordement à l'arrière de l'appareil

Attention!

Les connecteurs du dos de l'appareil ne doivent pas être mis en contact avec les doigts ou des objets métalliques. Il peut en résulter des courts-circuits.

47 SPEAKERS

Bornes de raccordement des haut-parleurs (impédance 8 ohms).

48 Cordon d'alimentation secteur

pour le raccordement au secteur, adapté au 230 V/50 Hz

Nota:

En raison de la fonction de veille (Stand-by), des pièces de l'appareil se trouvent sous tension dès que la chaîne est branchée sur le secteur. Pour mettre la chaîne entièrement hors circuit, il faut retirer la fiche du secteur.

49 AM ANT

fiche de raccordement de l'antenne AM (modulation d'amplitude)

50 FM ANT

prise antenne pour une fiche coaxiale de 75 ohms

Sécurité et emplacement

Ne pas mettre l'appareil en marche si la fiche secteur de celui-ci est défectueuse ou s'il présente d'autres détériorations.

De la condensation peut se produire en déplaçant l'appareil d'un lieu froid vers un lieu chaud. Ne pas mettre en marche l'appareil pendant quelques heures.

L'emplacement doit présenter une surface solide, horizontale et exempte de vibration pour que l'appareil ait une assise sûre et ne soit pas soumis à des secousses. **Cela peut endommager l'électronique sensible.**

La chaleur dégagée lors du fonctionnement de l'appareil doit pouvoir s'échapper librement. En cas de doutes, demander conseil au vendeur spécialisé. **L'accumulation de chaleur entraîne la défaillance des éléments électroniques !**

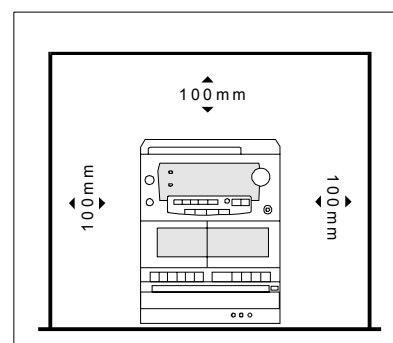

Il faut que les buses d'aération de l'appareil restent toujours dégagées. Elles ne doivent pas être couvertes par des rideaux, des napperons ou des journaux. Évitez la proximité d'une source de chaleur, comme par exemple un chauffage ou le soleil.

Ne pas introduire d'objets dans l'appareil au travers des fentes d'aération, car ils peuvent entrer en contact avec des éléments conducteurs. Il faut également éviter de toucher les contacts de raccordement à l'arrière de l'appareil avec des objets métalliques ou avec les doigts. **Il peut en résulter des courts-circuits.**

L'appareil ne doit pas être utilisé dans des locaux humides. **Le courant électrique associé à l'eau peut entraîner des électrocutions mortelles.**

Protéger l'appareil contre l'humidité et la pluie. Ne pas placer de récipients remplis d'eau sur l'appareil, par ex. des vases, des pots de fleurs. **Le liquide peut provoquer des courts-circuits dangereux.**

Retirer immédiatement la fiche secteur si des liquides ou des corps étrangers pénètrent dans l'appareil. Faire vérifier l'appareil par un vendeur spécialisé avant de le remettre en service.

N'installez pas l'appareil à proximité d'appareils sources de champs magnétiques importants (par exemple moteurs, haut-parleurs, transformateurs).

Indications relatives à l'élimination des déchets

Les emballages et les matériaux associés sont recyclables et la règle veut qu'ils soient recyclés.

Les matériaux d'emballage, par ex. les sacs/poches en plastique, ne doivent pas parvenir aux mains des enfants (Risque d'asphyxie !).

Les piles doivent être retirées de l'appareil avant l'élimination de celui-ci. L'appareil et les piles peuvent être apportés au lieu de collecte pour déchets spéciaux ou dans votre centre pour matières valables. Veuillez vous informer auprès de votre commune !

Raccordement de l'antenne

Raccorder une antenne extérieure à la prise d'antenne »FM ANT« 50 à l'aide d'une fiche coaxiale DIN de 75 ohms).

Pour la réception OM, brancher l'antenne-cadre ci-jointe à la douille »AM ANT« 49. Puis orienter l'antenne-cadre dans les conditions de réception optimales.

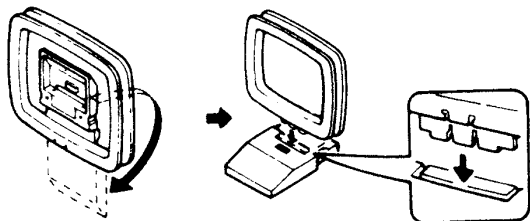

Raccordement des haut-parleurs

Appuyer sur les leviers de blocage »SPEAKERS« 47 pour insérer les câbles des haut-parleurs.

Fixer le fil noir du câble du haut-parleur respectivement à la borne (-) de l'appareil. Fixer le second fil de façon analogue. Raccorder le haut-parleur gauche aux bornes de raccordement **L** et celui de droite aux bornes **R**.



LS
canal de gauche

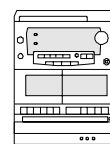

LS
canal de droite

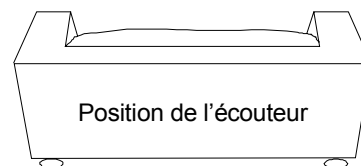

Important:

Il faut placer les haut-parleurs conformément à la figure pour garantir l'effet stéréo. La direction de l'acoustique principale des enceintes ne doit pas être influencée par du mobilier, des rideaux etc.

Raccordement secteur

Placer la fiche secteur 49 dans la prise de courant pour le raccordement au secteur.

Attention!

Connecter l'appareil au secteur uniquement lorsque tous les autres raccordements sont établis.
Tirer sur la fiche secteur pour enlever le cordon d'alimentation de la prise de courant et non sur le câble.

COMMANDES SUR LA FACE AVANT DE L'APPAREIL

1 Unité d'affichage

2 MUTE

pause son pour couper la reproduction sonore

3 ON/OFF STANDBY

indicateur de la position de service

4 POWER

Touche secteur pour la mise en marche / arrêt de l'appareil.

5 EQ

positions pré-réglés de l'équalizer permettant d'obtenir différents effets acoustiques

6 REPEAT / M.UP

fonction de répétition CD / sélection progressive des stations d'émission programmées (en montant)

7 RANDOM / M.DOWN

lecture CD en mode aléatoire / sélection progressive des stations d'émission programmées (en descendant)

8 BALANCE

positionnement central du canal à droite et à gauche

9 MEMORY / REMAIN

touche de mémorisation syntoniseur / touche de mémorisation CD / inversion de l'affichage CD entre les temps de lecture

10 ■ STOP / RDS MODE

arrêt de la lecture du CD / commutation de l'affichage dans la gamme FM (UKW)

11 PHONO

pour la mise en marche du mode PHONO

12 TUNER / BAND

pour la mise en marche du mode syntoniseur et pour le changement de la zone couvrée

13 TAPE 1

Compartment à cassette 1

enregistrement / lecture-partie cassette

14 Touches de sélection de fonction TAPE 1

15 Tiroir à CD

16 DISC 1 / DISC 2 / DISC 3

témoin de contrôle du CD actuel

17 OPEN / CLOSE

ouverture et fermeture du tiroir à CD

18 Touches de sélection de fonction TAPE 2

19 TAPE 2

Compartment à cassette 2

lecture-partie cassette

20 CD / DISC SKIP

pour la mise en marche du mode CD / pour sélection du CD suivant

21 TAPE

pour la mise en marche du mode Casette

22 PLAY PAUSE / ►/II / RDS SEARCH

mise en marche de la lecture CD / courte interruption de la lecture CD / recherche de stations radio avec indication du type de programme

23 PHONES

prise pour casque d'écoute

24 ◀◀ TUNING / SKIP ▶▶

réglage manuel des stations / recherche automatique des stations / sélection des titres CD décroissant / croissant / recherche automatique sur le CD avant / arrière

25 DUBB / HI-SPEED / FM MONO/STEREO

Pour copier des cassettes de TAPE 1 vers TAPE 2 / commutation mono / stéréo pour les stations FM

26 VOLUME +/-

pour le réglage du volume désiré

27 Récepteur de la télécommande

28 Capot anti-poussière

TÉLÉCOMMANDE

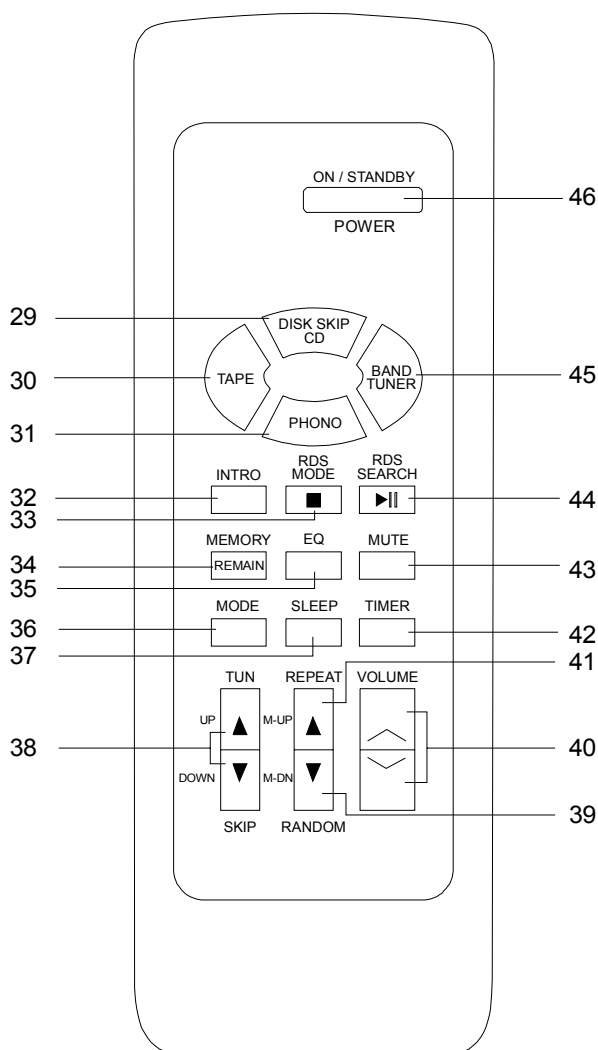

29 CD / DISC SKIP

pour la mise en marche du mode CD / pour sélection du CD suivant

30 TAPE

pour la mise en marche du mode Cassette

31 PHONO

pour la mise en marche du mode PHONO

32 INTRO

lecture de chaque titre pendant 10 secondes

33 ■ STOP / RDS MODE

arrêt de la lecture du CD / commutation de l'affichage dans la gamme FM (UKW)

34 MEMORY / REMAIN

touche de mémorisation syntoniseur / touche de mémorisation CD / inversion de l'affichage CD entre les temps de lecture

35 EQ

positions pré-réglés de l'équalizer permettant d'obtenir différents effets acoustiques

36 MODE

commutation pour l'affichage de l'heure / réglage du minuteur / réglage de la montre digitale

37 SLEEP

pour le réglage de l'heure d'arrêt automatique

38 ▲ TUNING / SKIP ▼

réglage manuel des stations / recherche automatique des stations / sélection des titres CD décroissant / croissant / recherche automatique sur le CD avant / arrière

39 RANDOM / M.DN

lecture CD en mode aléatoire / sélection progressive des stations d'émission programmées (en descendant)

40 VOLUME +/-

pour le réglage du volume désiré

41 REPEAT / M.UP

fonction de répétition CD / sélection progressive des stations d'émission programmées (en montant)

42 TIMER

pour l'activation de l'horloge de programmation

43 MUTE

pause son pour couper la reproduction sonore

44 PLAY PAUSE / ►/II / RDS SEARCH

mise en marche de la lecture CD / courte interruption de la lecture CD / recherche de stations radio avec indication du type de programme

45 TUNER / BAND

pour la mise en marche du mode syntoniseur et pour le changement de la zone couvrée

46 POWER ON / STANDBY

Touche secteur pour la mise en marche / arrêt de l'appareil.

Utilisation avec la télécommande

La télécommande infrarouge permet de régler confortablement les fonctions principales de l'installation à partir de son fauteuil.

Les inscriptions identiques sur la télécommande et l'appareil indique les mêmes fonctions (par ex. »touche 21/30« décrit la touche 21 de l'appareil resp. la touche 30 de la télécommande).

Certaines touches existent uniquement sur la télécommande. Les fonctions correspondantes ne peuvent alors être actionnées que par l'intermédiaire de la télécommande.

Respecter les indications suivantes pour commander l'appareil avec la télécommande:

- Diriger la télécommande (émetteur) en direction du récepteur de la télécommande 27 de l'appareil.
- Le contact visuel entre l'émetteur et le récepteur doit être garanti.
- Il faut remplacer les piles par des neuves si la portée de la télécommande diminue.

Mise en place des piles

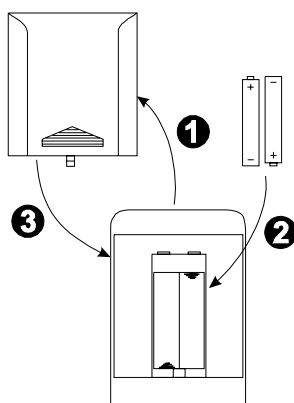

Il faut veiller à utiliser uniquement des piles ou accumulateur du même type. Ne jamais utiliser en même temps des vieilles piles et des piles neuves.

Contribuez à la protection de l'environnement !

Il ne faut pas jeter les piles et les accumulateurs (accus) vides dans les ordures ménagères. Il est possible de les déposer dans un point de collecte de vieilles piles ou de déchets spéciaux.

Veillez vous informer auprès de votre commune !

Attention aux piles

Les piles de la télécommande ne doivent pas arriver aux mains des enfants. **L'ingestion des piles peut causer de graves troubles de la santé.**

Il ne faut pas charger, chauffer ou jeter au feu les piles normales (**Danger d'explosion !**).

Les piles doivent être retirées de la télécommande si celle-ci n'est pas utilisée pendant une période prolongée. Dans le cas contraire, l'écoulement des piles peut endommager la télécommande.

AMPLIFICATEUR ET PARTIE RADIO

Mise en marche de l'appareil

Branchez l'appareil à l'aide de la touche »**POWER ON / STANDBY**« 4/46.

L'indication d'attente 3 s'éteint.

L'appareil est placé en disponibilité (stand-by) lorsque vous actionnez la touche »**POWER ON / STANDBY**« 4/46.

L'heure apparaît dans l'unité d'affichage. L'affichage **STANDBY** s'allume.

Réglage de l'horloge numérique

1. L'appareil est placé en disponibilité (stand-by) lorsque vous actionnez la touche »**POWER ON / STANDBY**« 4/46. L'indication standby 3 doit s'allumer.
2. Appuyer sur la touche »**MEMORY / REMAIN**« 9/34. Le chiffre des heures clignote.

3. Entrer les heures avec les touches »◀◀ **TUNING / SKIP** ▶▶« 24/38.
4. Confirmer l'entrée avec la touche »**MEMORY / REMAIN**«. Le chiffre des heures clignote.
5. Entrer les minutes avec les touches »◀◀ **TUNING / SKIP** ▶▶« et confirmer avec la touche »**MEMORY / REMAIN**«.

Touches de sélection du mode de fonctionnement

Les touches ont les fonctions suivantes:

| | |
|--------------|---|
| PHONO | lecture à partir de la platine tourne-disque incorporée |
| TUNER | fonctionnement radio |
| CD | émission à partir du lecteur de CD intégré |
| TAPE | émission à partir des lecteur cassettes intégrés |

L'unité d'affichage 1 sert de contrôle.

Réglage du volume

En tournant le réglage du volume » **VOLUME -/+**« 26 de l'appareil ou en appuyant sur l'une des touches » **VOLUME -/+**« 40 de la télécommande, il est possible de modifier le volume à sa convenance.

Pour arrêter la reproduction sonore, appuyer sur la touche » **MUTE**« 2/43.

En appuyant sur cette touche ou l'une des touches » **VOLUME -/+**« 26/40, le son est remis en marche.

Attention!

Un volume trop élevé, surtout lors de l'utilisation d'écouteurs, peut conduire à des dommages auditifs.

Régulation du son

La touche » **EQ**« 5/35 sert à sélectionner l'une des sonorités préprogrammées. L'unité d'affichage 1 sert de contrôle.

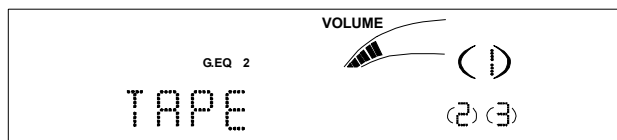

Le réglage **BALANCE** vous permet de corriger les défauts de symétrie de volume entre le haut-parleur de droite et celui de gauche.

Prise pour casque

Prise 23 pour casque pour le raccordement d'écouteurs d'une impédance de 600 ohms (fiche mâle (jack) de 3,5 mm). Pour les autres fiches, utiliser un adaptateur correspondant disponible dans les magasins spécialisés.

Les haut-parleurs sont automatiquement coupés lorsque des écouteurs sont utilisés.

Réglage de l'horloge de programmation

La fonction horloge de programmation permet le réglage d'une heure de mise en marche et à l'arrêt automatique. Pour cela, il faut régler l'heure exacte.

1. L'appareil est placé en disponibilité (stand-by) lorsque vous actionnez la touche » **POWER ON / STANDBY**« 4/46. L'indication standby 3 doit s'allumer.
2. Appuyer sur la touche » **MODE**« 36. L'indication **T.WAKE ON**, pour régler de temps de connexion, apparaît sur l'écran.

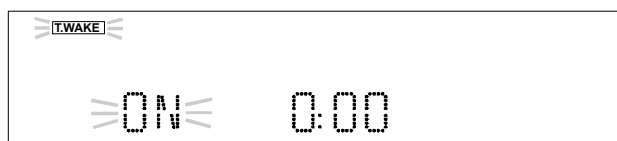

3. Après avoir actionné la touche » **MEMORY / REMAIN**« 9/34, réglez les heures de l'heure de connexion au moyen des touches » **TUNING / SKIP**« 24/38.

4. Sélectionnez les minutes en appuyant sur la touche » **MEMORY / REMAIN**« et réglez les minutes au moyen des touches » **TUNING / SKIP**« . En actionnant la touche » **MEMORY / REMAIN**« , les heures peuvent être à nouveau modifiées.
5. En actionnant à nouveau la touche » **MODE**« , la commutation sur l'heure de déconnexion a lieu.

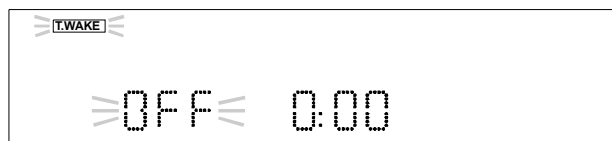

6. Comme indiqué plus haut, régler le temps de déconnexion.
7. Appuyer sur la touche » **TIMER**« 42, pour activer le minuteur.

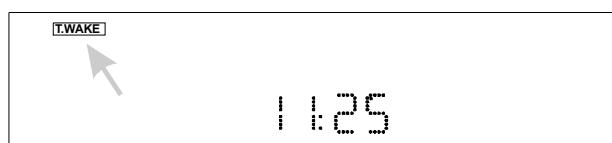

En appuyant plusieurs fois sur la touche » **MODE**« 36, le réglage du minuteur peut être à nouveau contrôlé. Pour désactiver le minuteur, appuyer sur la touche » **TIMER**« 42 jusqu'à ce que le mot **T.WAKE** disparaisse de l'écran.

Réglage de l'heure d'arrêt automatique

Lorsque l'appareil est en marche, régler ici l'intervalle de temps par pas de 10 minutes, pour une durée comprise entre 10 et 90 minutes. L'appareil se met en état de veille (standby) après l'écoulement de ce temps.

Pressez la touche » **SLEEP**« 37 jusqu'à ce que l'heure d'arrêt souhaitée apparaisse sur l'unité d'affichage 1.

L'appareil se met automatiquement à l'arrêt après avoir atteint l'heure donnée.

Appuyez à nouveau sur la touche » **SLEEP**« 37, afin de remettre cette fonction hors circuit.

Mise en marche du mode de fonctionnement tuner

Appuyer sur la touche » **TUNER / BAND**« 12 ou 45 pour la mise en marche du mode syntoniseur.

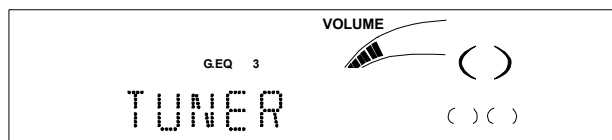

RDS (Radio Data Système)

RDS est un procédé de transmission d'informations supplémentaires par l'intermédiaire des stations FM. Les centres émetteurs avec RDS transmettent leur nom de station ou le type de programme par exemple. Celui-ci est indiqué dans l'affichage multifonction.

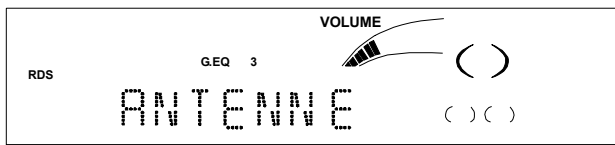

Appuyer sur la touche »■ / **RDS MODE**« 10/33 commute l'unité d'affichage entre le nom du programme, le type de programme, les informations et l'affichage de fréquence. Le syntoniseur peut rechercher une station en fonction de l'indication du type de programme.

2. Le type de programme souhaité que le tuner doit rechercher se règle avec les touches »PLAY PAUSE / ►/II / **RDS SEARCH**« 22/44.
3. Pour lancer la recherche, appuyer sur l'une des touches »◀◀ **TUNING / SKIP** ►►« 24/38.

Lorsque l'émission avec le type de programme souhaité est trouvée, la recherche s'interrompt, et le nom du programme apparaît sur l'écran 1.

Sélection manuelle des stations

Appuyer autant de fois qu'il le faut sur la touche »**TUNER / BAND**« 12/45 pour régler la bande de fréquences désirées.

On peut régler sur les stations souhaitées à l'aide des touches »◀◀ **TUNING / SKIP** ►►« 24/38 et on peut les lire à l'unité d'affichage du tuner.

Une **légère pression** des touches »◀◀ **TUNING / SKIP** ►►« permet de varier pas à pas la fréquence de réception d'une manière ascendante ou descendante. Dans la gamme d'ondes ultracourtes à pas de 0,05 MHz, dans la gamme d'ondes moyennes à pas de 9 kHz (= réglage fin).

Recherche automatique des stations

En maintenant l'une des touches »◀◀ **TUNING / SKIP** ►►« 24/38 enfoncée pendant env. 1 seconde, la recherche automatique est lancée et la direction de recherche est fixée.

La recherche automatique ne sélectionne que les émetteurs dont la réception est puissante. Les émetteurs faibles ne peuvent être réglés que manuellement. La recherche d'une station reprend dès que vous appuyez sur l'une des deux touches »◀◀ **TUNING / SKIP** ►►«. Le syntoniseur passe en commutation silencieuse lors de la recherche automatique.

Mono / stéréo

La réception des émissions stéréo dans la gamme FM n'est possible que lorsque la touche »**DUBB / HI-SPEED / FM MONO/STEREO**« 25 est enfoncée.



Pour les stations stéréo dont la réception est mauvaise (réception avec bruit/souffle), nous recommandons de commuter le syntoniseur sur réception mono.

Vous devez appuyer pour cela sur la touche »**DUBB / HI-SPEED / FM MONO/STEREO**« 25. Le mot **STEREO** s'éteint de l'écran 1 en mode mono.

Pour revenir à la position réception stéréo, il suffit d'appuyer à nouveau sur cette même touche »**DUBB / HI-SPEED / FM MONO/STEREO**«, même si, entre temps, on avait réglé sur un autre émetteur.

Sélection des stations mémorisées sur le syntoniseur

La pression répétée de la touche »**REPEAT / M.UP**« 6/41 ou »**RANDOM / M.DOWN**« 7/39 de l'appareil ou de la télécommande fait défiler les émetteurs.

Mémoire de programmes

La mémoire de programmes permet la mémorisation de 40 stations FM (O.U.C.) et de AM (O.M.).

La sélection des places de programme est décrite dans le point de commande précédent.

Les stations mémorisées restent en mémoire même après la mise à l'arrêt de l'appareil, et en cas de panne de secteur, pour env. 3 semaines.

1. En mode **TUNER**, choisir la gamme d'ondes FM ou MW.
2. Réglez la station souhaitée suivant »Sélection manuelle des stations« ou »Recherche automatique«.
3. Appuyez sur la touche »**MEMORY / REMAIN**« 9/34 et ensuite »**REPEAT / M.UP**« 6/41 ou »**RANDOM / M.DOWN**« 7/39 jusqu'à ce qu'apparaisse le numéro de présélection voulu.



4. Appuyez une nouvelle fois sur la touche »**MEMORY / REMAIN**« pour clôturer la mémorisation.

Si aucun numéro de présélection n'est choisi pendant une durée d'environ 5 secondes, l'appareil n'est plus en mode de programmation.

Pour mémoriser les stations restantes, procédez conformément.

Modification de programmation

Pour mémoriser une station sous un numéro déjà attribué, le nouvel émetteur doit être mémorisé comme il a été décrit.

Ceci entraîne l'annulation de la programmation précédente sur cette même place.

PARTIE CASSETTE

Consignes de sécurité relatives à la commande de la partie cassette

Lorsque le logement de la cassette est ouvert, il faut veiller à ce qu'aucun objet étranger ne pénètre dans l'appareil.

Mise en marche du mode de fonctionnement cassette

Mettre en marche l'appareil avec la touche »**POWER ON / STANDBY**« 4/46.

Appuyer sur la touche »**TAPE**« 21/30 pour la mise en marche du mode cassette.

Mise en place de la cassette

Indication:

Cette platine cassette fournit la meilleure qualité possible avec des cassettes du standard IEC I. L'utilisation d'un autre standard de cassettes peut se traduire par une dégradation de la qualité, spécialement au cours des enregistrements.

Ouvrir le compartiment à cassettes 13/19 en appuyant sur la touche »**STOP / EJECT**« 14/18. Introduire la cassette de façon à voir la bobine pleine à gauche au travers de la petite fenêtre et avec le côté ouvert de la cassette dirigé vers le bas. Fermer ensuite le logement à cassette. La partie cassette est maintenant prête.

Indication:

En cas de défilement irrégulier des cassettes, en particulier avec le modèle C 120, la cause est en général la cassette et non l'appareil.

Lecture

Il faut, à cet effet, que l'appareil soit commuté dans le mode de fonctionnement **TAPE**.

Mettez en place une cassette enregistrée stéréo ou mono comme décrit et enfoncez la touche »**PLAY**« 14/18 correspondante.

Le transport de la bande démarre et la lecture commence. Pour interrompre, appuyer sur la touche »**PAUSE**«.

En raison de la commutation de préséance pour le lecteur de cassette B, il n'est pas possible de faire une lecture simultanée des deux cassettes. Si l'on appuie sur les deux touches de lecture, la bande transporteuse démarre pour les deux lecteurs de cassettes. La lecture du lecteur de cassette A commute alors en marche muette.

Pour mettre fin à la reproduction, actionnez »**STOP / EJECT**«.

Les deux lecteurs s'arrêtent automatiquement à la fin de la cassette.

La touche »**REWIND**« 14/18 sert à rebobiner rapidement. La touche »**F.FWD**« 14/18 fait défiler la bande rapidement vers l'avant.

Important!

N'arrêtez pas l'appareil en cours de lecture avec la touche secteur »**POWER ON / STANDBY**« 4/46. La cassette ne pourrait plus être éjectée de son compartiment.

Lecture continue (continuous play)

Cette fonction permet d'écouter deux cassettes l'une à la suite de l'autre.

Placez les deux cassettes dans les unités A et B. Appuyez sur la touche »**PLAY**« de l'unité B et les touches »**PAUSE**« et »**PLAY**« de l'unité A. A la fin de la lecture du lecteur B, la touche »**PAUSE**« du lecteur A est automatiquement déverrouillée et la lecture démarre.

Enregistrement

Le lecteur de cassette (TAPE A) permet l'enregistrement sur une cassette.

Il faut sélectionner le mode de fonctionnement 16/36 en fonction de la source de reproduction à partir de laquelle l'enregistrement doit être réalisé.

Le contrôle de niveau optimal est pris en charge par un automatisme de commande à sécurité intrinsèque. Une modification du volume n'a aucune influence sur l'enregistrement.

Le commutateur »**DUBB / HI-SPEED / FM MONO/STEREO**« 25 doit être positionné sur **OFF**. L'équalizer n'a pas d'influence sur l'enregistrement.

1. Insérer une cassette vierge dans le lecteur/enregistreur TAPE A. Veillez à ce que la languette anti-effacement **n'est pas** enlevée. Veuillez observer pour cela les indications dans »Protection contre un effacement involontaire« dans la dernière section du chapitre PARTIE CASSETTE.
2. Appuyer sur la touche »**PAUSE**« 14.
3. On appuyant sur la touche »**REC**« on commute l'appareil sur enregistrement. Puisque la touche »**PAUSE**« est encore enfoncée, aucun transport de bande ne se fait pour l'instant.
4. Appuyer à nouveau sur la touche »**PAUSE**« pour éliminer cette fonction. La bande commencera alors à défiler, et l'enregistrement commencera.
5. Une fois l'enregistrement terminé, appuyer sur la touche »**STOP/EJECT**« 14 et rebobiner la bande en appuyant sur la touche »**REWIND**« 14 jusqu'au début de l'enregistrement. Après avoir appuyé sur la touche »**PLAY**«, il est possible d'écouter l'enregistrement dans le mode de fonctionnement **TAPE**.

Si la cassette arrive en fin de bande pendant l'enregistrement, l'enregistrement s'arrête.

Copie de cassettes

Copie normale:

Grâce au deuxième lecteur cassettes intégré, il est possible de copier des enregistrements d'une cassette sur une autre sans pour cela avoir besoin d'un lecteur externe supplémentaire.

Lorsque le commutateur **»DUBB / HI-SPEED / FM MONO/STEREO«** 25 est en position **OFF**, les cassettes sont copiées avec une vitesse normale. Lorsque le commutateur **»DUBB / HI-SPEED / FM MONO/STEREO«** est en position **ON**, les cassettes sont copiées avec une vitesse accélérée. Sélectionner le réglage correspondant avant d'effectuer le processus de transcription.

Sélectionnez le mode **»TAPE«** 21/30.

Mettre la cassette enregistrée dans le compartiment à cassette B de droite et une cassette vierge dans le compartiment à cassette A de gauche.

Appuyez sur la touche **»PAUSE«** ainsi que sur la touche **»REC«** du compartiment cassette de gauche. En appuyant sur la touche **»PLAY«** du magnétophone de droite on relève automatiquement la touche **»PAUSE«** du magnétophone de gauche et l'enregistrement commence.

Copie rapide:

Réglez le commutateur **»DUBB / HI-SPEED / FM MONO/STEREO«** 25 sur la position **ON**. Les cassettes sont alors copiées à une vitesse accélérée.

L'enregistrement s'achève automatiquement lorsque la cassette de l'unité A arrive à la fin. Pour interrompre l'enregistrement, appuyez sur la touche **»STOP / EJECT«** 14.

Protection contre un effacement involontaire

A chaque nouvel enregistrement, l'ancien est effacé. Deux languettes en plastique se trouvent sur la face arrière de la cassette. Si elles sont retirées, la bande est protégée contre un effacement accidentel.

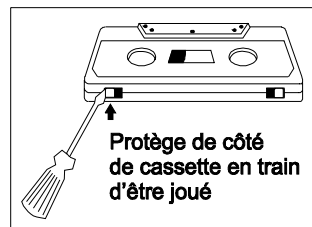

Ces languettes sont déjà retirées sur les cassettes enregistrées de l'industrie. Il est cependant possible de les effacer en collant une bande adhésive en plastique sur l'ouverture avant le réenregistrement.

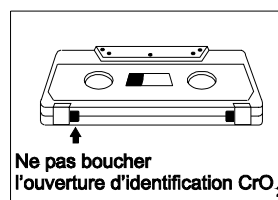

LECTEUR DE DISQUE COMPACT

Consignes de sécurité relatives à la commande du lecteur CD

Son ouverture ne doit être entravé par aucun objet. Cela doit également être observé lors de la fermeture. Le logement du disque doit être ouvert ou fermé **uniquement** à l'aide de la touche **»OPEN / CLOSE«** 17. Lorsque le logement du CD est ouvert, il faut veiller à ce qu'aucun objet étranger ne pénètre dans l'appareil.

La lentille du lecteur laser ne doit être touchée en aucun cas. Il ne faut pas regarder directement dans le rayon laser.

Mise en marche du mode de fonctionnement CD

Mettre en marche l'appareil avec la touche **»POWER ON / STANDBY«** 4/46.

Appuyer sur la touche **»CD / DISC SKIP«** 20/29 pour mettre en marche le mode CD.

Si aucun CD n'est inséré, l'indication suivante apparaît après quelques secondes:



Mise en place et retrait du CD

Appuyer sur la touche **»OPEN / CLOSE«** 17 pour sortir le logement à disques 2 et mettre en place ou retirer le CD.

Déposer maintenant de 1 à 3 CD avec la face portant les inscriptions tournée vers le **haut** sur le plateau à disques. Il est également possible de lire les CD de 8 cm (single) sans adaptateur.

Le parfait fonctionnement du lecteur CD n'est garanti qu'avec des CD d'une durée de lecture jusqu'à 74 minutes.

Il est possible de placer deux CD simplement dans les renforcements prévus à cet effet. Pour mettre en place le troisième CD, appuyer sur la touche **»CD DISC SKIP«** 20/29. Le plateau à disques tourne d'une position et le CD peut être mis en place.

Appuyer sur la touche »**OPEN / CLOSE**« 17 pour faire rentrer le logement à disques.

Le nombre des titres qui se trouvent sur le CD apparaît ensuite à l'unité d'affichage 1 et apparaît la durée totale de l'écoute du CD.

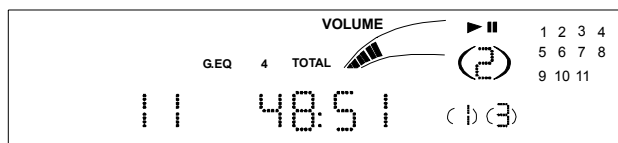

Note:

La position du CD actuel est visible sur l'affichage. La position du CD est caractérisée par le marquage 1-3 qui se trouve sur le plateau à disques CD.

Lecture intégrale d'un CD

Si le lecteur CD se trouve en mode de fonctionnement stop, la lecture du CD momentanément sélectionné est alors lancée lorsque la touche »**PLAY PAUSE / ►/II / RDS SEARCH**« 22/44 est enfoncée. Le CD actuel est visible sur l'affichage.

La lecture d'un autre CD s'effectue en appuyant sur la touche »**DISC 1 / DISC 2 / DISC 3**« 16 correspondante au CD sélectionné. Le lancement de la lecture est automatique.

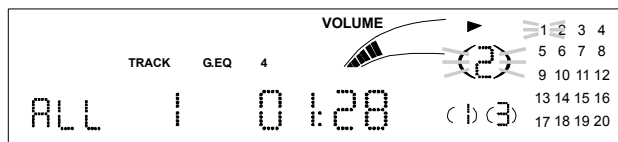

Lorsque tous les titres d'un CD sont lus, le plateau à disques tourne à la position suivante et commence la lecture du CD suivant. La lecture est terminée après la lecture du dernier CD mis en place et le lecteur CD se met en position arrêt.

Pendant la reproduction vous avez la possibilité d'ouvrir le compartiment à disques. Vous pouvez insérer maintenant un autre CD ou remplacer un CD. La reproduction du disque actuel n'est pas interrompue.

Brève interruption (pause) et arrêt de la lecture (stop)

Pour interrompre momentanément la lecture, appuyer sur la touche »**PLAY PAUSE / ►/II / RDS SEARCH**« 22/44. L'unité d'affichage indique:

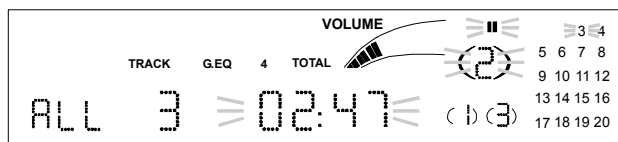

La lecture est reprise après un nouvel effleurement de la touche »**PLAY PAUSE / ►/II / RDS SEARCH**«.

Pour terminer la reproduction, appuyer sur la touche »**■ / RDS MODE**« 10/33.

Lecture aléatoire

Avec la fonction »Random«, la lecture des plages ne se fait pas dans l'ordre normal, mais dans un ordre non déterminé, laissé au hasard.

En appuyant un fois sur la touche »**RANDOM /M.DOWN**«7/39, les titres de tous les CD insérés (**ALL**) sont lus de manière aléatoire.

Après avoir appuyé une seconde fois sur la touche »**RANDOM /M.DOWN**«, le lecteur CD sélectionne uniquement les titres du CD sélectionné (**DSC**). Lorsque tous les titres ont été lus, le lecteur sélectionne les titres du prochain CD inséré.

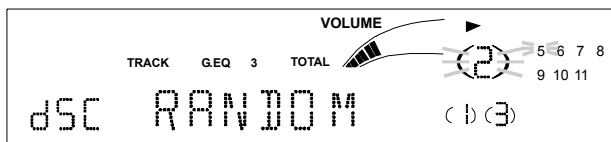

Cette fonction peut être supprimée en appuyant sur la touche »**■ / RDS MODE**« 10/33 ou sur la touche »**RANDOM / M.DOWN** «.

Lecture répétée

La fonction répétition (Repeat) permet de réécouter sans cesse des titres définis du CD ou la programmation, sans être obligé de redémarrer la lecture.

En appuyant sur la touche »**REPEAT / M.UP**« 6/41, la lecture de tous les CD insérés est répétée indéfiniment (**ALL**) :

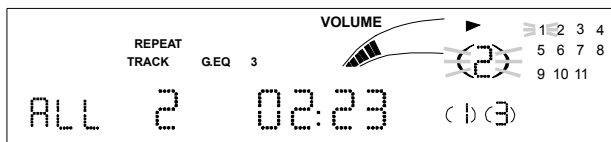

Appuyer une nouvelle fois sur la touche »**REPEAT**« pour répéter indéfiniment le CD actuellement lu (DSC).

En appuyant une nouvelle fois sur la touche »**REPEAT / M.UP**«, la lecture du titre lu actuellement est répétée indéfiniment (I).

Pour arrêter la fonction, appuyer sur la touche »**REPEAT / M.UP**« autant de fois qu'il le faut pour que l'indication Repeat disparaisse de l'unité d'affichage.

Sélection titre / recherche automatique

Appuyer de façon répétée sur les touches »**◀◀ TUNING / SKIP ►►**« 24/38 pour sélectionner les titres désirés dans l'ordre croissant ou décroissant.

- ▶▶I = croissant
- I◀◀ = décroissant

Maintenir les touches »**◀◀ TUNING / SKIP ►►**« enfoncées pour démarrer la recherche automatique en mode reproduction. La lecture n'est cependant pas mise hors fonction.

- ▶▶I = en avant
- I◀◀ = en arrière

L'appareil revient en mode reproduction normal après avoir relâché la touche.

Recherche de titres

En actionnant la touche »INTRO« 32, il se produit la lecture du début de chacun des titres (env. 10 secondes par titre) de tous les disques compacts mis en place ou, le cas échéant, de tous les titres programmés.

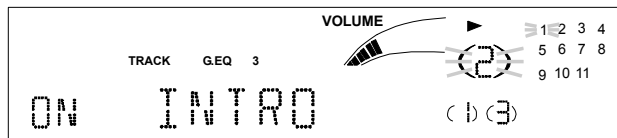

Pour désactiver la fonction Introply, appuyer autant de fois que nécessaire sur la touche »INTRO«, jusqu'à ce que **OFF INTOR** apparaisse.

Temps de lecture

Vous pouvez sélectionner le mode d'affichage en appuyant plusieurs fois sur la touche »MEMORY / REMAIN« 9/34 pendant la lecture.

- le temps de lecture écoulé du titre
- le temps de lecture restant du titre
- le temps de lecture restant total du CD ou de la programmation
- le temps de lecture écoulé du CD

Mémoire de programmes

La mémoire de programmes intégrée permet de lire jusqu'à 40 titres de 3 CD différents dans un ordre chronologique qui peut être sélectionné librement.

Si la mémoire est pleine, l'affichage indique **FULL** et il est impossible de poursuivre la mémorisation.

Il est possible de mémoriser chaque titre plusieurs fois dans une programmation.

1. Mettre en place jusqu'à 3 CD comme cela est décrit précédemment.
2. En appuyant sur la touche »MEMORY / REMAIN« 9/34, le mode de programmation est branché.
3. En appuyant sur la touche »CD / DISC SKIP« 20/29, sélectionner le CD souhaité.
4. Choisir la plage voulue avec les touches »◀◀ TUNING / SKIP ▶▶« 24/38.

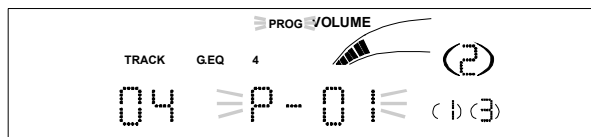

5. Validez en appuyant sur la touche »MEMORY / REMAIN«. En même temps, l'écran passe à la seconde présélection pour la programmation du titre suivant.

Procéder de la même façon pour mémoriser les titres restants.

Pour reproduire la programmation, appuyez sur la touche »PLAY PAUSE / ▶/II / RDS SEARCH« 22. Appuyer sur la touche »PLAY PAUSE / ▶/II / RDS SEARCH« afin de déclencher à nouveau la lecture de l'ensemble des pages programmées.

Contrôle de la programmation:

Appuyer plusieurs fois sur la touche »MEMORY / REMAIN« 9/34 afin de faire défiler les pages sélectionnées. La programmation peut être modifiée ou complétée même ultérieurement.

Effacer la programmation:

La programmation est effacée lorsque la touche »■ STOP / RDS MODE« 10/33 est actionnée ou lorsque la compartiment du CD est ouvert.

PLATINE TOURNE-DISQUE

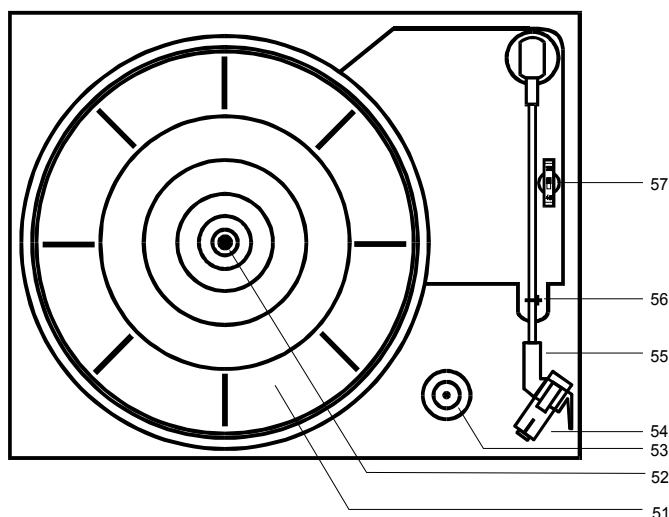

- 51 Plateau
- 52 Axe central
- 53 Centreur pour le centrage des disques 45 tr/mn
- 54 Tête de lecture
- 55 Bras acoustique
- 56 Butée du bras
- 57 33 / 45 commutateur de vitesse

Mise en marche du mode de fonctionnement phono

Pour activer le mode de fonctionnement phono (tourne-disque), appuyer, si cela s'avère nécessaire, sur la touche »PHONO« 11/31.

Couvercle de protection

Avant d'insérer un disque, ouvrir le couvercle en le rabattant vers le haut.

Lorsque le tourne-disque n'est pas en service, le couvercle doit être fermé afin de protéger le tourne-disque contre la poussière.

Mise en place / retrait du capuchon de la pointe de lecture

Le capuchon prévu sur la cellule 8 doit être enlevé avant la lecture d'un disque. Après la lecture, il est conseillé de le replacer pour la protection de la pointe de lecture.

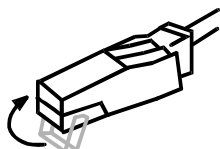

Lecture

Retirez le cache de protection de l'aiguille en le faisant coulisser vers l'avant et déverrouillez le bras de lecture de son support 56. Réglez la vitesse de la platine en fonction du disque utilisé à l'aide du commutateur »33 / 45« 57. Ramenez le bras jusqu'au-dessus du sillon d'entrée du disque et abaissez-le lentement sur le disque. L'appareil s'arrête automatiquement à la fin du disque. Ramenez le bras de lecture sur son support 56. Sur les 53 tours sans adaptateur central, vous pouvez utiliser le dispositif de centrage fourni pour le positionnement du disque. Le bras de lecture doit être verrouillé sur son support 56 lorsque vous n'utilisez pas la platine tourne-disque. Le plateau tourne-disque ne doit pas être tourné à la main lorsque le bras de lecture est posé et verrouillé sur son support 56.

Arrêt la lecture

Soulever avec précaution l'extrémité du bras de lecture 54 et la replacer sur son support. Le plateau à disque arrête de tourner.

ENTRETIEN ET MAINTENANCE

Nettoyage de l'appareil et de la télécommande

Eteindre l'appareil avant le nettoyage. Nettoyer le boîtier et la télécommande avec un chiffon humide ou avec un peu de produit de nettoyage pour matières plastiques. Les détergents, l'alcool, les diluants etc. risquent d'endommager la surface de l'appareil.

Nettoyage des disques et de la pointe de lecture

La poussière et la saleté risquent d'abîmer les disques et la pointe de lecture, d'affecter la qualité du son et d'engendrer des parasites.

Pour nettoyer les disques et l'aiguille, utilisez uniquement des produits de nettoyage appropriés. On peut les trouver dans le commerce spécialisé d'accessoires. Procédez suivant les instructions du fabricant.

Partie cassette

Si l'appareil n'est pas utilisé, laisser le logement à cassette fermé pour protéger le mécanisme de la poussière.

Après un fonctionnement prolongé, la poussière magnétique tombée de la bande magnétique forme une couche sur les têtes magnétiques, le cabestan et le galet-presseur de la bande. Si la qualité du son diminue, il faut nettoyer ces parties avec un chiffon imbibé d'alcool ou de nettoyant pour têtes magnétiques. Ouvrir le logement à cassette pour que les têtes et le galet soient accessibles.

Il est formellement interdit d'utiliser des objets métalliques pour le nettoyage.

Remarque au sujet des cassettes

Rebobinez les cassettes en début de bande avant de les ranger. Conservez toujours les cassettes dans leurs étuis de rangement. Il est recommandé de ranger les cassettes verticalement, la bobine pleine devant se trouver placée en bas.

Les cassettes ne doivent pas être exposées à des températures élevées (soleil, chauffage etc.) ou à l'humidité. Elles ne doivent également pas subir l'influence de champs magnétiques (haut-parleur, moniteur d'ordinateur).

Indications relatives aux disques compacts (CD)

Toujours garder le CD dont son emballage et ne le saisir que par les bords. La surface qui présente les couleurs d'un arc-en-ciel ne doit pas être touchée et doit toujours être propre. Ne pas coller de papier ou de bande adhésive sur le côté étiquette du CD. Le CD doit être tenu à l'abri du rayonnement solaire direct et des sources de chaleur telles que les chauffages. Le CD ne doit également pas se trouver dans une voiture stationnée en plein soleil car la température à l'intérieur du véhicule peut être extrêmement élevée. Nettoyer le CD avec un chiffon de nettoyage avant la lecture. Il est interdit d'utiliser des détergents tels que essence, diluant ou autres produits de nettoyage du commerce.

Nettoyez les CD en essuyant à partir du centre vers le bord selon un mouvement rectiligne. N'essayez jamais les CD en faisant des mouvements circulaires.

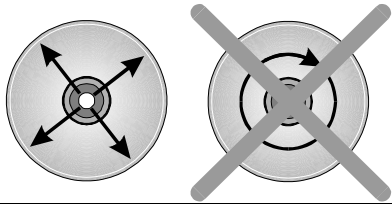

Indications relatives au lecteur CD

Si le lecteur CD est inutilisé, il est alors fondamental que le tiroir à CD soit fermé afin de protéger le mécanisme de la poussière. Il est malgré tout possible que la lentille soit salie par de la poussière ou recouverte d'un film presque invisible. Cela empêche le balayage du disque inséré par le système CD. Dans ce cas, la lentille doit être nettoyée par un spécialiste.

Maintenance

Les éléments mécaniques de cet appareil sont sujets à une usure normale. En cas de panne, consultez votre distributeur.

N'employez que l'emballage d'origine de l'appareil pour transporter celui-ci.

Attention!
L'appareil travaille avec des tensions dangereuses. Pour cette raison, seules des personnes spécialisées peuvent ouvrir cet appareil. Tous les travaux d'entretien et de service ne doivent être effectués que par des firmes autorisées. Des réparations non conformes peuvent mettre l'utilisateur en danger de mort.

Toute intervention sur l'appareil par des personnes non qualifiées et non autorisées fait perdre le droit de recours à la garantie.

Remarque:
Pour faciliter la tâche du personnel spécialisé en cas de dépannage, veuillez toujours bien indiquer le numéro d'identification qui se trouve sur la plaque signalétique au dos de votre appareil.

Le producteur ne prend pas de responsabilité en ce qui concerne les dommages occasionnés par des opérations de maintenance et des réparations impropres réalisées par des tiers.

CARACTERISTIQUES TECHNIQUES

| Contenu de la livraison: | |
|---|--|
| 2 x enceintes acoustiques, système 2 voies, 8 ohms | |
| Télécommande RC 176 avec piles 2 x R03P AAA | |
| Couvercle du tourne-disque, pièce de centrage 38 mm | |
| Antenne-cadre AM | |
| Mode d'emploi | |
| Certificat de l'appareil | |

| Généralités: | |
|------------------------------|---|
| Tension du secteur | 230 V, 50 Hz |
| | Fonctionnement par pile 12 VDC, Type R20UM1 |
| Consommation | 35 watts |
| Consommation en veille | 8 watts |
| Dimensions appareil (lxlxp) | 280 x 375 x 335 mm |
| Dimensions enceintes (lxlxp) | 180 x 337 x 252 mm |

| Amplificateur: | |
|---|----------------|
| Puissance sinus | 2 x 10 watts |
| Puissance efficace musicale totale de crête | 120 watts |
| Courbe de réponse -3 dB | 30 Hz - 20 kHz |
| Facteur de distorsion harmonique | 0,2 % |
| Sortie haut-parleur | 2 x 8 ohms |
| Prise pour casque | 600 ohms |

| Syntoniseur: | |
|--------------------------------------|----------------|
| Gamme de réception FM | 87,5 - 108 MHz |
| Gamme de réception AM | 522 - 1620 kHz |
| Réponse FM mono | 2,5 µV |
| Réponse FM stéréo | 50 µV |
| Rapport signal/bruit | 50 dB |
| Positions de programme | 40 |
| Mémorisation en cas de panne secteur | > 3 semaines |

| Cassette: | |
|----------------------------------|---------------|
| TAPE 1 (lecture) | mécanique |
| TAPE 2 (enregistrement, lecture) | mécanique |
| Pleurage et scintillement | < 0,20 % |
| Courbe de réponse IEC I | 0,05 - 12 kHz |
| Durée de rebobinage C 60 | 115 sec. |

| Changeur CD: | |
|---------------------|----------------|
| Programmation titre | 40 |
| Courbe de réponse | 20 Hz - 20 kHz |
| Gamme dynamique | 90 dB |
| Convertisseur N/A | 16 bits |

| Tourne-disque: | |
|-----------------|-----------|
| Exécution | manuelle |
| Tête de lecture | crystal |
| Entraînement | courroies |

* Sous réserve de modifications techniques

Warnung

Der CD-Spieler arbeitet mit unsichtbarem Laserlicht. Nicht in den Strahl blicken und sich nicht dem Strahl aussetzen.

Vorsicht, Laserstrahlung im Inneren des Gerätes. Zur Vermeidung von Strahlungsschäden darf das Gehäuse nur von qualifiziertem Fachpersonal geöffnet werden.

Informationsetikett auf der Geräterückseite (siehe Bild).

Caution

The CD player works with invisible laser-light. Do not look into this beam and do not abandon yourself to radiation!

Attention, laser-radiation also inside of the unit! To avoid damages of radiation unit should be opened only by qualified service personnel.

Information label on the rear of the unit (see picture).

Remarque importante

Le rayon laser du lecteur CD est invisible. Ne pas fixer le rayon laser, ni s'exposer à celui-ci.

Attention: rayonnement laser à l'intérieur de l'appareil. Pour éviter tout risque lié au rayonnement laser, le boîtier ne peut être ouvert que par un personnel qualifié.

Les informations sont indiquées sur l'étiquette placée au dos de l'appareil (cfr. illustration).

Avvertenza importante

Il riproduttore di CD funziona con una luce laser invisibile. Non guardare nel raggio e non esporsi al raggio!

Attenzione, irradiazione laser all'interno dell'apparecchio! Per evitare danni dovuti all'irradiazione, la scatola va aperta solo da personale tecnico qualificato.

Etichetta informativa sul lato posteriore dell'apparecchio (vedi la figura).

Nota importante

El reproductor CD trabaja con rayo laser invisible. Evitese mirar directamente la irradiación o interponerse a ella.

Precaución, irradiación laser dentro del aparato. Para evitar daños ocasionados por la irradiación, la caja del aparato sólo deberá ser abierta por personal especializado, debidamente calificado.

Al respaldo del aparato se encuentra la etiqueta informativa (véase la ilustración).

Viktigt!

Den CD-spelaren arbetar med osynligt laserljus.

Du får inte titta direkt in i strålen och inte heller utsätta dig för denna.

För att undvika strålningskador får kåpan endast tas bort av en för detta kvalificerad person.

Informationsskylt på apparatens bak-sida (se bild).

Upozorenje

CD uređaj radi s nevidljivim laserskim svjetlom.

Ne gledajte u zrake, te se ne izlažite zrakama.

Oprez, lasersko zračenje u uređaju.

Radi izbjegavanja oštećenja laserom uređaj smiju otvarati samo kvalificirane osobe.

Etiketa s informacijama nalazi na poleđini uređaja (pogledajte sliku)

LASER KLASSE 1

Laser $\lambda = 780 \text{ nm}$
 $P_{\text{max}} = 0,5 \text{ mW}$

**CLASS 1
LASER PRODUCT**

Laser $\lambda = 780 \text{ nm}$
 $P_{\text{max}} = 0.5 \text{ mW}$

LUOKAN 1 LASERLAITE

**KLASS 1 LASER
APPARAT**

Hinweis für Original-Etikett:

Schrift und Umrandung schwarz, Untergrund gelb.

Indication for original label:

Letters and surrounding black, background yellow.

Favorable à l'environnement!

Ce mode d'emploi est
imprimé sur du papier blanchi
sans chlore.

Working for the environment!

These instructions for use
are printed on paper whitened
without chlorine.

Per amore dell'ambiente!

Questo manuale d'uso
è stato stampato su carta
trattata senza cloro.

Luontoa ajatelleen!

Tämä käyttöohje on
painettu uusiopaperille.

Der Umwelt zuliebe !



Diese Bedienungsanleitung
wurde auf chlorfrei gebleichtem
Papier gedruckt.

Ta hensyn til miljøet!

Denne brugsanvisningen
Er trykket på klorfritt papir.

¡En beneficio del medio ambiente!

Este modo de empleo está
imprimido en papel blanqueado
sin cloro.

För miljön skull!

Denna brugsanvisning är
tryckt på papper som blekts
utan klor.

Frontansicht
 Frontal view
 Face avant
 Veduta frontale
 Vista frontal
 Laite edestä
 Apparaten fram
 Frontoppriss

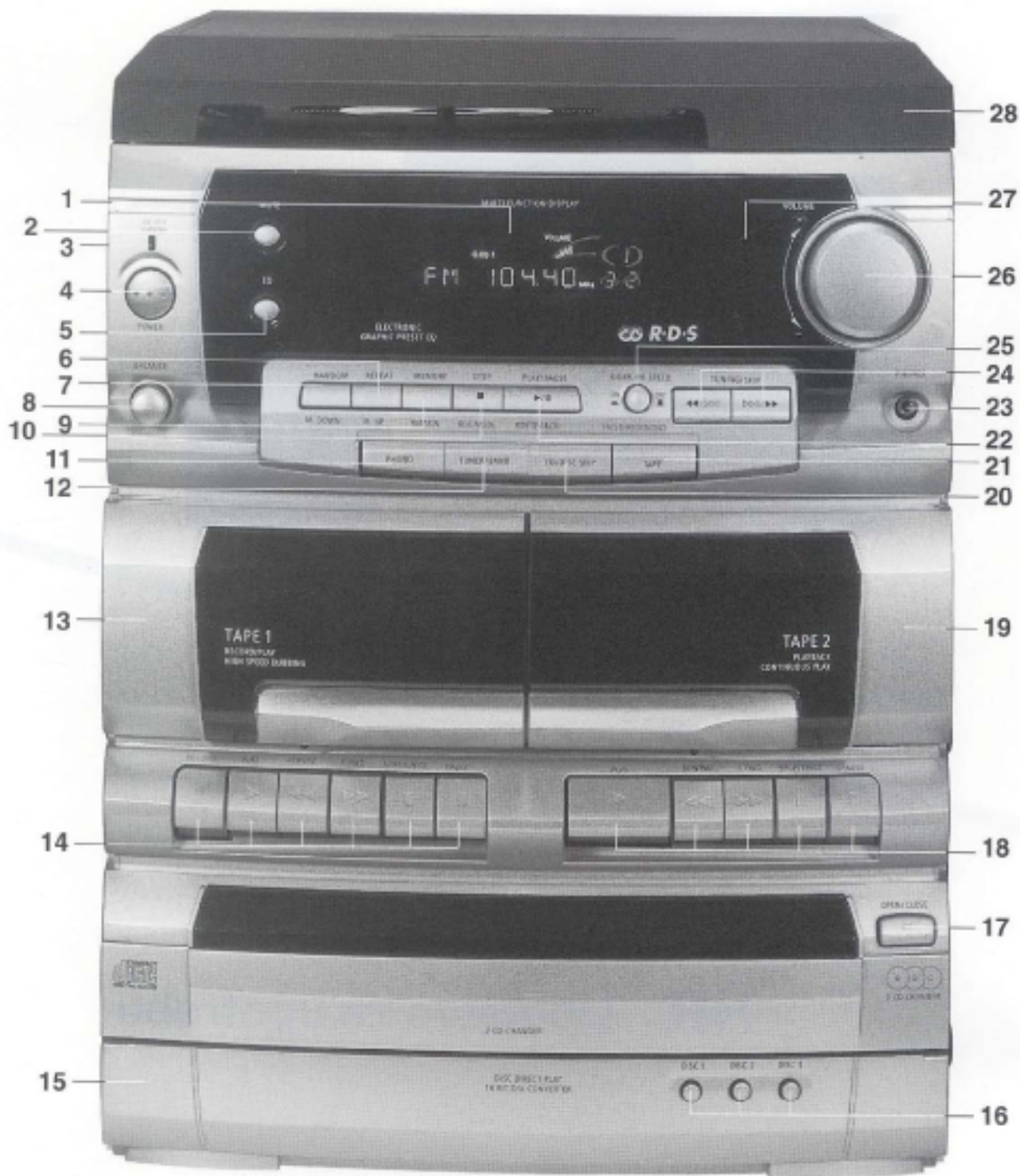

INDICE

Collocamento e collegamento pagina 44-45

- * Possibilità di collegamento sul retro dell'apparecchio
- * Sicurezza e installazione
- * Avvertenze per lo smaltimento dei materiali
- * Collegamento dell'antenna
- * Collegamento degli altoparlanti
- * Allacciamento alla rete

Elementi di comando sulla parte anteriore dell'apparecchio pagina 45-46

Telecomando pagina 46-47

- * Utilizzo con il telecomando
- * Inserimento delle pile
- * Contribuite alla tutela dell'ambiente!
- * Attenzione nell'uso delle pile

Amplificatore e componente radiofonica pagina 47 **50**

- * Accensione dell'apparecchio
- * Regolazione dell'orologio digitale
- * Tasti di selezione del modo operativo
- * Regolazione del volume
- * Regolazione del suono
- * Presa per le cuffie
- * Impostazione timer
- * Impostazione dell'ora di spegnimento automatica
- * Inserimento della modalità tuner (sintonizzatore)
- * RDS (Radio Data System)
- * Selezione manuale delle emittenti
- * Ricerca automatica delle emittenti
- * Mono / stereo
- * Selezionare i posti di programma del tuner
- * Memoria programmi
- * Cambiamento di una memorizzazione

Unità cassette pagina 50-51

- * Avvertenze per la sicurezza di esercizio dell'unità cassette
- * Inserimento della modalità cassetta
- * Inserimento della cassetta
- * Riproduzione
- * Riproduzione continua (continuous play)
- * Registrazione
- * Duplicazione di cassette
- * Protezione contro una cancellazione accidentale

Lettoce CD pagina 51-53

- * Avvertenze per la sicurezza di esercizio del lettore CD
- * Inserimento della modalità CD
- * Inserimento ed estrazione del CD
- * Riproduzione di un intero CD
- * Breve interruzione (pausa) e fine della riproduzione (stop)
- * Riproduzione in un ordine non stabilito
- * Ripetizione
- * Selezione titoli / ricerca automatica
- * Ricerca automatica del brano
- * Tempo di riproduzione
- * Memoria programmi

Giradischi pagina 54

- * Accensione del modo operativo phono
- * Coperchio
- * Rimozione / applicazione del copripuntina
- * Riproduzione
- * Interruzione della riproduzione

Pulizia e manutenzione pagina 54-55

- * Pulizia dell'apparecchio e del telecomando
- * Pulitura dei dischi e della puntina
- * Unità cassette
- * Indicazioni relative alle cassette
- * Avvertenze riguardanti i Compact Disc (CD)
- * Indicazioni per il lettore CD
- * Manutenzione

Dati tecnici pagina 55-56

COLLOCAMENTO E COLLEGAMENTO

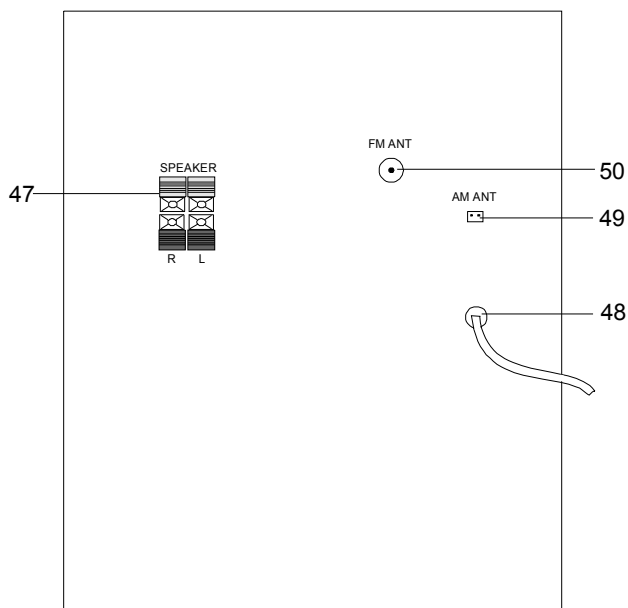

Possibilità di collegamento sul retro dell'apparecchio

Attenzione:

I contatti sul retro dell'apparecchio non devono venire a contatto con oggetti metallici o toccati con le dita. Si rischia di provocare un corto circuito.

47 SPEAKERS

Morsetti di collegamento per gli altoparlanti (impedenza 8 Ohm).

48 Cavo di allacciamento alla rete

per il collegamento alla rete, adatto per 230 V/ 50 Hz

Indicazione:

Quando l'impianto è collegato alla tensione di rete, alcuni componenti dell'apparecchio, nella funzione stand-by, rimangono alimentati. Per disattivare completamente l'impianto, è necessario staccare la spina.

49 AM ANT

morsetti di collegamento per antenna AM (per l'antenna quadra fornita con l'apparecchio)

50 FM ANT

presa dell'antenna per spina coassiale da 75 Ohm

Sicurezza e installazione

Se la spina di alimentazione dell'apparecchio è difettosa o se l'apparecchio presenta altri danni, non metterlo in funzione.

Il trasporto da un luogo caldo ad uno freddo può causare la formazione di umidità di condensa all'interno dell'apparecchio. Non accendere l'apparecchio per alcune ore.

Installare l'apparecchio su una superficie stabile, orizzontale e non soggetta a vibrazioni per impedire che

esso possa muoversi o essere scosso. **Questo potrebbe danneggiare l'elettronica particolarmente sensibile.**

Il calore generatosi durante il funzionamento dell'apparecchio deve poter essere eliminato liberamente. In caso di dubbio rivolgersi al rivenditore di fiducia.

L'accumulo di calore causa l'avaria delle parti elettroniche!

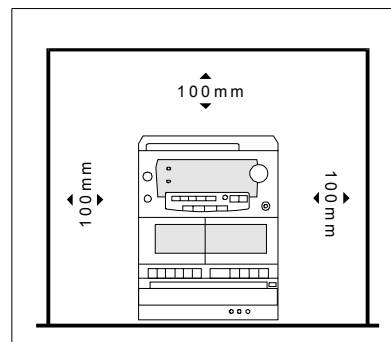

Le fessure per la ventilazione devono essere tenute sempre scoperte. Non devono essere coperte da tende, stoffe o giornali. Evitate di posizionare l'apparecchio vicino a radiatori o in luoghi esposti alla luce solare diretta.

Accertarsi che nessun oggetto entri all'interno dell'apparecchio attraverso le fessure di ventilazione e arrivi così alle parti conduttrici di corrente. Fare inoltre attenzione a non toccare con le dita o con oggetti metallici i contatti d'allacciamento sul retro dell'apparecchio. **Si rischia di provocare un corto circuito.**

Non mettere in funzione l'apparecchio in ambienti umidi. **Se la corrente elettrica viene a contatto con acqua si possono subire scosse con conseguenze mortali.**

Proteggere l'apparecchio dall'umidità e dalla pioggia. Non appoggiarvi sopra recipienti contenenti acqua, come ad es. vasi per fiori o piante. **I liquidi possono generare corti circuiti pericolosi.**

In caso di infiltrazione di liquidi o corpi estranei nell'apparecchio, staccare immediatamente la spina di alimentazione. Far controllare l'apparecchio dal rivenditore di fiducia prima di rimetterlo in funzione.

Non installate il apparecchio vicino ad apparati che producono forti campi magnetici (ad esempio motori, casse acustiche, trasformatori...).

Avvertenze per lo smaltimento dei materiali

Le confezioni e i prodotti per l'imballo sono materiali riciclabili e dovrebbero essere smaltiti negli appositi contenitori.

Tener lontano dalla portata dei bambini oggetti come sacchetti di plastica (pericolo di soffocamento!).

Prima dello smaltimento dell'apparecchio togliere le batterie. L'apparecchio e le batterie possono ad esempio essere consegnati al centro raccolta per rifiuti speciali oppure al Vostro centro raccolta materiali riciclabili. Rivolgetevi al Vostro Comune per maggiori informazioni!

Collegamento dell'antenna

Collegare alla presa »FM ANT« 50 un'antenna esterna con spina DIN coassiale da 75 Ohm.

Per la ricezione in inserire antenna a quadro in dotazione alla Presa »AM ANT« 49. Quindi orientare l'antenna a quadro sulle condizioni di ricezione più favorevoli.

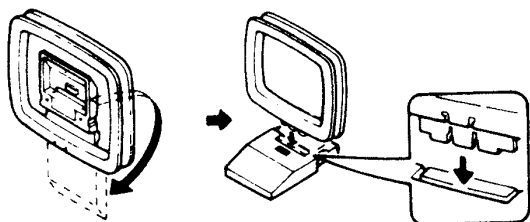

Collegamento degli altoparlanti

Inserire il cavo per gli altoparlanti premendo la leva di bloccaggio »SPEAKERS« 47.

Il filo nero del cavo va collegato al rispettivo morsetto nero (-) dell'apparecchio e il secondo filo al morsetto rimanente. Collegare poi la cassa dell'altoparlante sinistro ai morsetti di collegamento L e la cassa destra ai morsetti R.



LS
Canale sinistro

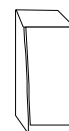
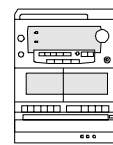

LS
Canale destro

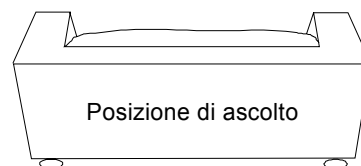

Importante:

Per ottenere un effetto stereo, sistemare le casse come raffigurato. La direzione del suono proveniente dalle casse non deve venire ostacolata da mobili, tende etc.

Allacciamento alla rete

Inserire la spina di alimentazione 49 nella presa di corrente per realizzare il collegamento alla rete.

Attenzione!

Allacciare l'apparecchio alla rete solo dopo aver effettuato tutti gli altri collegamenti. Nell'estrarre il cavo di alimentazione dalla presa, afferrare sempre la spina - non tirare mai il cavo.

ELEMENTI DI COMANDO SULLA PARTE ANTERIORE DELL'APPARECCHIO

- 1 Unità indicatrice**
- 2 MUTE**
audio disattivato, per disattivare la riproduzione dell'audio
- 3 ON/OFF STANDBY**
indicatore di disposizione di servizio
- 4 POWER**
Tasto generale per l'accensione o lo spegnimento dell'apparecchio.
- 5 EQ**
regolazioni preprogrammate dell'equalizzatore per vari effetti acustici
- 6 REPEAT / M.UP**
funzione di ripetizione CD / richiamo passo a passo delle stazioni di trasmissione memorizzate contando in avanti
- 7 RANDOM / M.DOWN**
riproduzione CD con ordine casuale / richiamo passo a passo delle stazioni di trasmissione memorizzate contando all'indietro
- 8 BALANCE**
regolazione del livello del canale destro e sinistro
- 9 MEMORY / REMAIN**
tasto di memorizzazione tuner / tasto di memorizzazione CD / commutazione indicazione CD
- 10 ■ STOP / RDS MODE**
fine della riproduzione CD / commutazione del display nella gamma FM
- 11 PHONO**
per inserire il tipo di esercizio PHONO
- 12 TUNER / BAND**
per inserire il tipo di esercizio Tuner e per commutare la zona di ricezione
- 13 TAPE 1**
Vano cassetta 1
sezione cassette per registrazione / riproduzione
- 14 Pulsanti di selezione funzione TAPE 1**
- 15 Scomparto CD**
- 16 DISC 1 / DISC 2 / DISC 3**
per la selezione di un CD
- 17 OPEN / CLOSE**
apertura e chiusura del cassetto portadisco
- 18 Pulsanti di selezione funzione TAPE 2**

19 TAPE 2

Vano cassetta 2

sezione cassette per riproduzione

20 CD / DISC SKIP

per inserire il tipo di esercizio CD / per selezionare il prossimo disco

21 TAPE

per inserire il tipo di esercizio Cassetta

22 PLAY PAUSE / ►/II / RDS SEARCH

avviare la riproduzione CD / breve interruzione della riproduzione CD / ricerca delle emittenti radiofoniche conoscendo il tipo di programma

23 PHONES

presa per le cuffie

24 ◀◀ TUNING / SKIP ▶▶

sintonizzazione manuale / ricerca delle emittenti / per la selezione di un titolo CD all'indietro / in avanti / per la ricerca automatica CD all'indietro / in avanti

25 DUBB / HI-SPEED / FM MONO/STEREO

Per copiare le cassette da TAPE 2 a TAPE 1 / commutazione mono / stereo per emittenti FM

26 VOLUME -/+

per regolare il volume desiderato

27 Ricevitore telecomando

28 Coperchio di protezione

TELECOMANDO

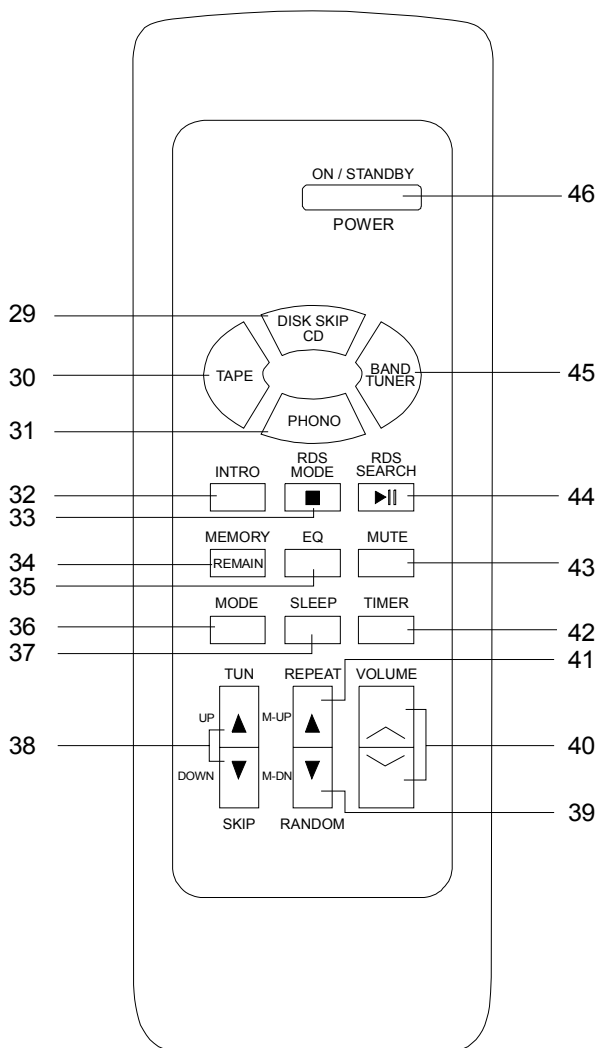

29 CD / DISC SKIP

per inserire il tipo di esercizio CD / per selezionare il prossimo disco

30 TAPE

per inserire il tipo di esercizio Cassetta

31 PHONO

per inserire il tipo di esercizio PHONO

32 INTRO

riproduzione di ogni brano per 10 secondi

33 ■ STOP / RDS MODE

fine della riproduzione CD / commutazione del display nella gamma FM

34 MEMORY / REMAIN

tasto di memorizzazione tuner / tasto di memorizzazione CD / commutazione indicazione CD

35 EQ

regolazioni preprogrammate dell'equalizzatore per vari effetti acustici

36 MODE

per visualizzare l'ora / regolazione timer / regolazione orologio digitale

37 SLEEP

per impostare l'ora di spegnimento automatica

38 ▲ TUNING / SKIP ▼

sintonizzazione manuale / ricerca delle emittenti / per la selezione di un titolo CD all'indietro / in avanti / per la ricerca automatica CD all'indietro / in avanti

39 RANDOM / M.DN

riproduzione CD con ordine casuale / richiamo passo a passo delle stazioni di trasmissione memorizzate contando all'indietro

40 VOLUME -/+

per regolare il volume desiderato

41 REPEAT / M.UP

funzione di ripetizione CD / richiamo passo a passo delle stazioni di trasmissione memorizzate contando in avanti

42 TIMER

per l'attivazione del timer

43 MUTE

audio disattivato, per disattivare la riproduzione dell'audio

44 PLAY PAUSE / ►/II / RDS SEARCH

avviare la riproduzione CD / breve interruzione della riproduzione CD / ricerca delle emittenti radiofoniche conoscendo il tipo di programma

45 TUNER / BAND

per inserire il tipo di esercizio Tuner e per commutare la zona di ricezione

46 POWER ON / STANDBY

Tasto generale per l'accensione o lo spegnimento dell'apparecchio.

Utilizzo con il telecomando

Grazie al telecomando ad infrarossi è possibile attivare le più importanti funzioni dell'impianto stando comodamente seduti.

Diciture identiche sul telecomando e sull'apparecchio indicano la stessa funzione (ad es. tasto »21/30« significa che il tasto 21 sull'apparecchio corrisponde al tasto 30 del telecomando).

Alcuni tasti sono disponibili solo sul telecomando. Le relative funzioni possono venire pertanto attivate solo tramite il telecomando.

Durante l'utilizzo del telecomando osservare assolutamente i seguenti punti:

- Puntare il telecomando (trasmettitore) sul ricevitore 27 dell'apparecchio.
- Tra il trasmettitore e il ricevitore non devono essere presenti oggetti che ostacolano il segnale di trasmissione.
- Se il raggio di azione del telecomando si riduce, sostituire le pile.

Inserimento delle pile

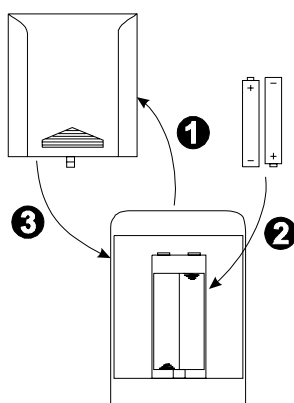

Fare molta attenzione a utilizzare solo pile o accumulatori dello stesso tipo. Non impiegare mai pile vecchie e nuove contemporaneamente.

Contribuite alla tutela dell'ambiente!

Non smaltire le pile e gli accumulatori scarichi con i normali rifiuti domestici. Utilizzare gli appositi raccoglitori o i centri di raccolta per pile usate. Rivolgetevi al Vostro Comune per maggiori informazioni !

Attenzione nell'uso delle pile

Tenere le pile del telecomando fuori dalla portata dei bambini. **L'ingerimento delle pile può avere serie conseguenze sulla salute.**

Le pile normali non devono essere caricate, riscaldate o gettate nel fuoco (**pericolo di esplosione!**).

Se il telecomando non viene utilizzato per un lungo periodo di tempo, si raccomanda di estrarre le pile. In caso contrario esso può venire danneggiato dalla fuoriuscita del liquido dalle pile.

AMPLIFICATORE E COMPONENTE RADIOFONICA

Accensione dell'apparecchio

Accendere l'apparecchio con il tasto »**POWER ON / STANDBY**« 4/46.

La spia di pronto impiego rossa 3 si spegne.

Portare l'apparecchio in posizione di stand-by azionando il tasto »**POWER ON / STANDBY**« 4/46.

Appare l'ora esatta sull'unità di indicazione. La spia **STANDBY** si accende.

Regolazione dell'orologio digitale

1. Portare l'apparecchio in posizione di stand-by azionando il tasto »**POWER ON / STANDBY**« 4/46. Deve illuminarsi la spia luminosa 3 dello stand-by.
2. Premere il tasto »**MEMORY / REMAIN**« 9/34. La cifra delle ore lampeggia.



3. Immettere le ore con i tasti »◀◀ **TUNING / SKIP** ▶▶« 24/38.
4. Confermare poi l'immissione con il tasto »**MEMORY / REMAIN**«. La cifra dei minuti lampeggia.
5. Immettere i minuti con i tasti »◀◀ **TUNING / SKIP** ▶▶« e confermare con il tasto »**MEMORY / REMAIN**«.

Tasti di selezione del modo operativo

I seguenti tasti hanno le seguenti funzioni.

| | |
|--------------|---|
| PHONO | riproduzione mediante il giradischi |
| TUNER | funzionamento sintonizzatore |
| CD | riproduzione dal lettore compact-disc incorporato |
| TAPE | riproduzione dal registratore incorporato |

Il display 1 consente di controllare la selezione.

Regolazione del volume

Adattare il volume alle esigenze personali ruotando il regolatore del volume »**VOLUME** -/+« 26 sull'apparecchio o premere uno dei tasti »**VOLUME** -/+« 40 sul telecomando.

Per porre fine alla riproduzione del suono premere il tasto »**MUTE**« 2/43.

Per riattivare l'audio premere di nuovo questo tasto o uno dei tasti » **VOLUME** -/+« 26/40.

Attenzione!

Un volume troppo elevato, soprattutto nelle cuffie, può provocare danni all'udito.

Regolazione del suono

Con il tasto »**EQ**« 5/35 si seleziona uno spettro acustico programmato in precedenza. Sul display 1 è possibile controllare la selezione.

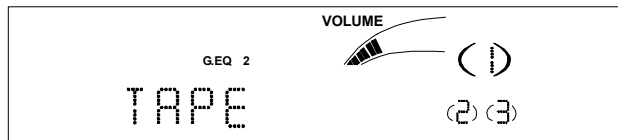

Mediante la regolazione **BALANCE** è possibile compensare l'asimmetria delle caratteristiche del volume tra l'altoparlante destro e quello sinistro.

Presenza per le cuffie

Collegare a questa presa 23 cuffie con un'impedenza di 600 Ohm (spinotto di 3,5 mm).

Con altri tipi di spine utilizzare adattatori specifici disponibili presso i rivenditori specializzati.

Con l'utilizzo delle cuffie, gli altoparlanti vengono automaticamente disattivati.

Impostazione timer

Mediante la funzione timer è possibile stabilire un'ora di accensione e di spegnimento automatica. L'ora impostata deve essere in questo caso corretta.

1. Portare l'apparecchio in posizione di stand-by azionando il tasto »**POWER ON / STANDBY**« 4/46. Deve illuminarsi la spia luminosa 3 dello stand-by.
2. Premere il tasto »**MODE**« 36. Nell'unità di visualizzazione appare **T.WAKE ON** per l'impostazione del tempo di inserzione.

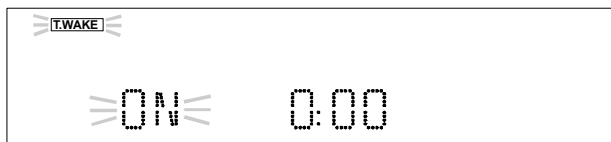

3. Dopo aver azionato il pulsante »**MEMORY / REMAIN**« 9/34, regolate l'ora del tempo di accensione con i pulsanti »◀◀ **TUNING / SKIP** ▶▶« 24/38.
4. Premendo il pulsante »**MEMORY / REMAIN**«, selezionate i minuti e regolateli con i pulsanti »◀◀ **TUNING / SKIP** ▶▶«. Azionando il pulsante »**MEMORY / REMAIN**« si possono nuovamente variare i minuti.
5. Azionando nuovamente il pulsante »**MODE**« si commuta sul tempo di disattivazione.

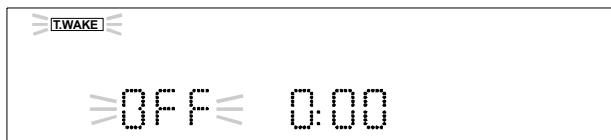

6. Come descritto in precedenza, impostare l'ora di disinserzione.
7. Azionare il tasto »**TIMER**« 42 per attivare il timer.

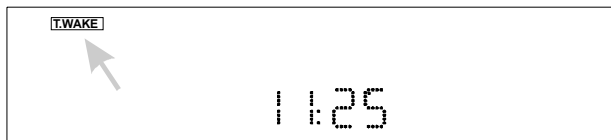

Azionando ripetutamente il tasto »**MODE**« 36 è possibile controllare ancora una volta l'impostazione del timer. Per disinserire il timer azionare il tasto »**TIMER**« 42; la parola **T.WAKE** sparisce dall'unità di visualizzazione

Impostazione dell'ora di spegnimento automatica

Ad apparecchio acceso viene impostato l'intervallo di tempo, allo scadere del quale l'apparecchio commuta sulla funzione di attesa (stand-by). Tale intervallo può oscillare tra 10 e 90 minuti e viene regolato a passi di 10 minuti.

Tenere premuto il pulsante »**SLEEP**« 37, finché sul display 1 venga indicata l'ora di spegnimento.

L'apparecchio si spegne automaticamente allo scadere del tempo impostato.

Premere nuovamente il pulsante »**SLEEP**« 37 per annullare questa funzione.

Inserimento della modalità tuner (sintonizzatore)

Per attivare il tipo di esercizio Tuner (sintonizzatore), premere se necessario il tasto » **TUNER / BAND** « 12 o 45.

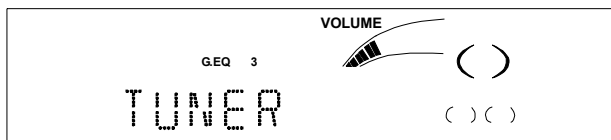

RDS (Radio Data System)

L'RDS è un sistema per la trasmissione di ulteriori informazioni tramite emittenti FM. Le emittenti che dispongono dell'RDS trasmettono ad es. il nome o il tipo di programma. Questo viene visualizzato sul display multifunzionale.

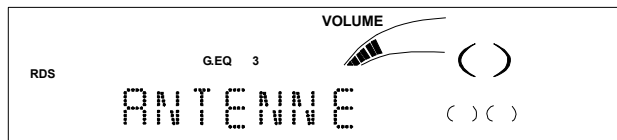

Premendo il tasto »■ / RDS MODE« 10/33 il display viene commutato tra il nome del programma, tipo di programma, le informazioni e l'indicazione di frequenza.

Il sintonizzatore è in grado di cercare un'emittente conoscendo il tipo di programma.

1. Ora viene impostato con i tasti »PLAY PAUSE / ►/II / RDS SEARCH« 22/44 il tipo di programma da ricercare con il tuner (sintonizzatore).
2. Per avviare la corsa di ricerca azionare uno dei tasti »◀◀ TUNING / SKIP ►►« 24/38.

Una volta trovata una trasmittente con il tipo di programma ricercato la corsa di ricerca si arresta e il nome del programma appare nell'unità di visualizzazione 1.

Selezione manuale delle emittenti

Premere il tasto »TUNER / BAND« 12/45 finché non viene selezionata la gamma di frequenza desiderata.

Sintonizzare le stazioni desiderate con i tasti »◀◀ TUNING / SKIP ►►« 24/38 e leggerle sul display.

Premendo brevemente i tasti »◀◀ TUNING / SKIP ►►« si passa di volta in volta alla frequenza di ricezione successiva o precedente. Nella gamma FM a intervalli di 0,05 MHz, nella gamma AM di 9 kHz (= sintonizzazione di precisione).

Ricerca automatica delle emittenti

Tenendo premuto uno dei due tasti »◀◀ TUNING / SKIP ►►« 24/38 per ca. 1 secondo, viene avviata la ricerca automatica delle emittenti nella direzione stabilita.

Con la ricerca automatica vengono sintonizzate solo emittenti con una buona ricezione. Stazioni più deboli possono venire selezionate solo manualmente.

La frequenza relativa ricerca, premere nuovamente uno dei due pulsanti »◀◀ TUNING / SKIP ►►«.

Durante la ricerca automatica, l'audio del sintonizzatore è disattivato.

Mono / stereo

La ricezione di trasmissioni stereo nella banda UKW è possibile solamente con il tasto »DUBB / HI-SPEED / FM MONO/STEREO« 25 azionato.



In caso di emittenti stereofoniche con cattiva ricezione (disturbate) consigliamo di attivare il sintonizzatore su mono.

In caso di emittenti stereofoniche con cattiva ricezione (disturbate) consigliamo di attivare il sintonizzatore su mono.

Per questo si deve attivare il pulsante »DUBB / HI-SPEED / FM MONO/STEREO« 25. Nella funzione mono la parola **STEREO** scompare dal display 1.

Per ritornare sulla ricezione in stereo, premete nuovamente questo tasto »DUBB / HI-SPEED / FM MONO/STEREO« anche se nel frattempo avete cambiato stazione.

Selezionare i posti di programma del tuner

Ad ogni azionamento dei tasti »REPEAT / M.UP« 6/41 oppure »RANDOM / M.DOWN« 7/39 sull'apparecchio o sul comando a distanza, vengono impostate le posizioni di memoria in ordine ascendente o discendente.

Memoria programmi

La memoria programmi offre la possibilità di memorizzare 40 stazioni nella gamma FM e 15 nella gamma AM. La selezione delle posizioni di programma è descritta al punto precedente.

Le emittenti selezionate rimangono memorizzate anche dopo lo spegnimento dell'apparecchio o in caso di mancanza di corrente per ca. 3 settimane.

1. Nel modo **TUNER** (sintonizzatore), commutare la ricezione in FM o in AM.
2. Regolare l'emittente desiderata secondo »Ricerca manuale delle emittenti« o »Ricerca automatica delle emittenti«.
3. Premere il tasto »MEMORY / REMAIN« 9/34 e, successivamente, »REPEAT / M.UP« 6/41 oppure »RANDOM / M.DOWN« 7/39 finché apparirà la posizione di memoria voluta.



4. Premere di nuovo il tasto »MEMORY / REMAIN« per concludere il processo di memorizzazione.

Se non viene impostata alcuna posizione di memoria in un intervallo di circa 5 secondi, l'apparecchio tralascia il modo di programmazione.

Per la memorizzazione delle restanti emittenti, procedete corrispondentemente.

Cambiamento di una memorizzazione

Se una posizione di memoria deve essere occupata da una stazione emittente diversa dall'attualmente presente, la nuova emittente deve venire registrata in memoria nel modo precedentemente descritto.

La memorizzazione già esistente viene automaticamente cancellata.

UNITÀ CASSETTE

Avvertenze per la sicurezza di esercizio dell'unità cassetta

Quando il vano cassetta è aperto è necessario accertarsi che nessun corpo estraneo possa penetrare all'interno dell'apparecchio.

Inserimento della modalità cassetta

Accendere l'apparecchio con il tasto **»POWER ON / STANDBY«** 4/46.

Per attivare il tipo di esercizio cassetta, premere il tasto **»TAPE«** 21/30.

Inserimento della cassetta

Avvertenza:

Questa piastra è predisposta all'impiego di cassette del tipo IEC I. RegISTRAZIONI ottenute con l'uso di cassette diverse può essere di qualità scadente.

Premendo il tasto **»STOP / EJECT«** 14/18 si aprirà il vano cassetta 13/19.

Inserire la cassetta in modo che l'intera bobina sia ben visibile a sinistra attraverso la finestrella e il lato della cassetta aperto sia rivolto verso il basso. Chiudere successivamente lo scomparto cassette. L'unità è ora pronta per il funzionamento.

Avvertenza:

In caso di svolgimento non uniforme della cassetta, in particolare con la versione C 120, il difetto è dovuto generalmente alla cassetta e non all'apparecchio.

Riproduzione

Pertanto l'apparecchio deve trovarsi nella funzione **TAPE**. Introdurre come descritto una cassetta incisa stereo o mono ed azionare il corrispondente tasto **»PLAY«** 14/18. Lo svolgimento del nastro viene avviato e ha inizio la riproduzione.

Il pulsante **»PAUSE«** serve per brevi interruzioni.

Il dispositivo di precedenza per la piastra di registrazione B evita che le due cassette introdotte vengano riprodotte contemporaneamente. Se vengono premuti entrambi i pulsanti di riproduzione, il trasporto del nastro si avvia in

ambidue i registratori. La riproduzione del registratore A avviene in funzione Mute.

Per terminare la riproduzione azionare **»STOP / EJECT«**. Al termine della cassetta si arrestano automaticamente entrambi i nastri.

Il tasto **»REWIND«** 14/18 serve al riavvolgimento veloce della cassetta. Il tasto **»F.FWD«** 14/18 manda avanti il nastro velocemente.

Indicazione importante:

Non utilizzare mai l'interruttore di rete **»POWER ON / STANDBY«** 4/46 per spegnere l'apparecchio durante la riproduzione, in tal caso si bloccano gli sportelli, impedendo l'estrazione delle cassette.

Riproduzione continua (continuous play)

Grazie a questa funzione è possibile ascoltare in successione due cassette.

Introdurre nella piastra per cassette A e B una cassetta incisa. Premere il tasto **»PLAY«** al registratore B e i tasti **»PAUSE«** e **»PLAY«** sul registratore A.

Una volta terminata la riproduzione per mezzo della piastra B, il pulsante **»PAUSE«** della piastra A viene rilasciato automaticamente e la riproduzione si avvia.

Registrazione

La registrazione su cassetta viene effettuata con il registratore (TAPE A).

A seconda della fonte impiegata per la riproduzione, deve essere selezionato il modo operativo.

La modulazione ottimale avviene tramite una funzione di comando automatica estremamente affidabile. Una modifica del volume non ha alcuna influenza sulla registrazione.

L'interruttore **»DUBB / HI-SPEED / FM MONO/STEREO«** 25 deve trovarsi in posizione **OFF**.

1. Inserire una cassetta non registrata nel registratore TAPE A. Accertarsi che la linguetta per il blocco registrazione **non** sia stata rimossa. Osservare in questo caso le indicazioni relative alla «Protezione contro una cancellazione accidentale» nell'ultimo paragrafo del capitolo UNITÀ CASSETTE.

2. Azionare il tasto **»PAUSE«** 14.
3. Premendo il pulsante **»REC«** l'apparecchio viene commutato su registrazione. A causa del pulsante **»PAUSE«** premuto, non avviene ancora alcun scorrimento del nastro.
4. Il tasto **»PAUSE«** viene fatto scattare nuovamente azionandolo ancora una volta. In questo modo riparte il nastro e inizia la registrazione.
5. Ultimata la registrazione premere il tasto **»STOP/ EJECT«** 14 e premendo il tasto **»REWIND«** 14 riavvolgere il nastro fino all'inizio della registrazione. Dopo aver premuto il tasto **»PLAY«** nella modalità **TAPE** si può ascoltare la registrazione.

Nel caso in cui, in fase di registrazione, viene raggiunta la fine del nastro, il processo di registrazione viene disattivato automaticamente.

Duplicazione di cassette

Duplicazione normale:

Per mezzo del secondo registratore a cassetta incorporato, le incisioni si possono registrare da una cassetta ad un'altra senza aver bisogno di un ulteriore registratore esterno.

In posizione **OFF** dell'interruttore **»DUBB / HI-SPEED / FM MONO/STEREO«** 24 le cassette vengono duplicate a velocità normale. In posizione **ON** dell'interruttore **»DUBB / HI-SPEED / FM MONO/STEREO«** le cassette vengono duplicate a velocità maggiore. L'impostazione corrispondente dovrebbe essere selezionata prima dell'inizio della duplicazione.

Selezionare il modo operativo **»TAPE«** 21/30. Inserire la cassetta incisa nel vano cassetta di destra B e una cassetta vuota nel vano cassetta di sinistra A.

Premere i pulsanti **»PAUSE«** e **»REC«** dell'unità cassetta sinistra. Premendo il pulsante **»PLAY«** del registratore di destra viene automaticamente rilasciato il pulsante

»PAUSE« del registratore di sinistra ed inizia la registrazione.

Duplicazione veloce:

Posizionare il commutatore **»DUBB / HI-SPEED / FM MONO/STEREO«** 25 su **ON**. La cassetta viene così duplicata ad alta velocità.

La registrazione si conclude automaticamente nel caso in cui si arrivi a fine nastro della cassetta posta nel vano B. Per interrompere la registrazione, azionate il pulsante **»STOP / EJECT«** 14.

Protezione contro una cancellazione accidentale

Una nuova registrazione cancella quella precedente. Sulla parte posteriore della cassetta sono presenti due piccole linguette di plastica che, se rimosse, proteggono il nastro da una cancellazione accidentale.



Nelle cassette registrate acquistate le linguette sono già state rimosse. Una successiva cancellazione è comunque possibile se, prima di una nuova registrazione, l'apertura viene coperta da un nastro adesivo in plastica.



LETTORE CD

Avvertenze per la sicurezza di esercizio del lettore CD

Nessun oggetto deve ostacolare l'apertura. Questo vale anche per la sua chiusura. Aprire e chiudere il vano CD sempre e **solo** premendo il tasto **»OPEN / CLOSE«** 17. Quando il vano CD è aperto, è necessario evitare che qualsiasi corpo estraneo penetri all'interno dell'apparecchio.

**Non toccare in nessun caso la lente del lettore laser.
Non guardare direttamente nel raggio laser.**

Inserimento della modalità CD

Accendere l'apparecchio con il tasto **»POWER ON / STANDBY«** 4/46.

Per attivare il tipo di esercizio CD premere il tasto **»CD / DISC SKIP«** 20/29.

Se non è inserito alcun CD, appare dopo pochi secondi:

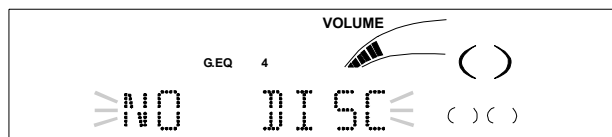

Inserimento ed estrazione del CD

Premere il tasto »**OPEN / CLOSE**« 17 per aprire lo scomparto d'inserimento ed estrazione CD 2.

Appoggiare sul piatto da 1 a 3 CD a scelta con il lato scritto rivolto verso l'alto. Possono venire ascoltati anche CD Single senza adattatore.

Il perfetto funzionamento del lettore CD è garantito solo se si utilizzano CD con una durata fino a 74 minuti.

Se s'intende ascoltare tre CD, appoggiare i primi due sulle piastre previste. Premere poi il tasto »**CD DISC SKIP**« 20/29 per far ruotare il piatto di una posizione e consentire l'inserimento del 3° CD.

Per richiudere lo scomparto CD premere di nuovo il tasto »**OPEN / CLOSE**« 17.

Subito dopo la chiusura del vano disco, il sistema CD inizia leggere il contenuto del disco. Successivamente appare sull'unità indicatrice il numero dei brani contenuti nel CD e l'intera durata del disco.

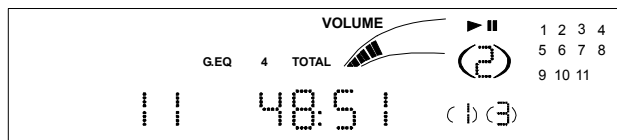

Nota:

La posizione dell'attuale CD è visibile sul display. I numeri 1-3 impressionati sul piatto porta-CD corrispondono alla posizione del CD.

Riproduzione di un intero CD

Se il lettore CD si trova sullo STOP, premendo il tasto »**PLAY PAUSE / ►/II / RDS SEARCH**« 22/44 si avvia la riproduzione del CD appena selezionato. Il CD attuale è visibile sul display 1.

Se deve essere riprodotto un altro CD, questo viene selezionato premendo il corrispondente tasto »**DISC 1 / DISC 2 / DISC 3**« 16. La riproduzione si avvia automaticamente.

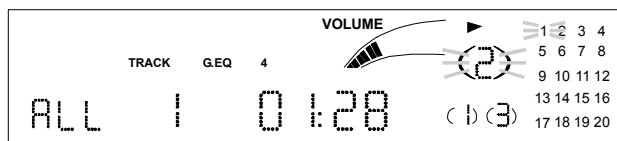

Una volta riprodotti tutti i titoli del CD, il piatto ruota di una posizione e ha inizio la riproduzione del CD successivo. Dopo l'ascolto dell'ultimo CD inserito la riproduzione viene terminata e il lettore CD si porta in posizione di arresto.

Durante la riproduzione è possibile aprire il vano CD. Potete ora introdurre un altro CD oppure cambiarlo. La riproduzione del disco attuale non viene interrotta.

Breve interruzione (pausa) e fine della riproduzione (stop)

Per interrompere invece brevemente la riproduzione, premere il tasto »**PLAY PAUSE / ►/II / RDS SEARCH**« 22/44. Sul display appare:

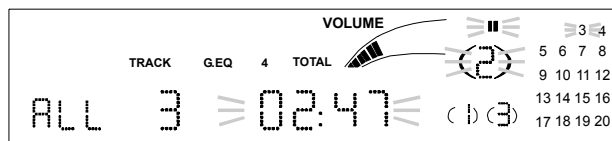

La riproduzione riprende premendo un'altra volta il tasto »**PLAY PAUSE / ►/II / RDS SEARCH**«.

Per terminare la riproduzione azionare il tasto »**■ / RDS MODE**« 10/33.

Riproduzione in un ordine non stabilito

Attivando la funzione »Random«, la lettura non avviene in modo successivo, bensì in ordine aleatorio.

Dopo aver premuto una volta il tasto »**RANDOM / M.DOWN**« 7/39 tutti i brani di tutti i CD inseriti (**ALL**) vengono riprodotti in una sequenza casuale. Premendo una seconda volta il tasto »**RANDOM / M.DOWN**« il lettore CD riproduce solo i brani del CD selezionato (**DISC**). Una volta riprodotti tutti i brani del CD, vengono selezionati quelli del CD successivo.

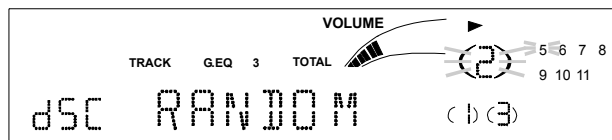

Premere il pulsante »**■ / RDS MODE**« 10/33 o »**RANDOM / M.DOWN**« per disattivare questa funzione.

Ripetizione

Con la funzione di ripetizione (Repeat) è possibile riascoltare determinati titoli, CD o la programmazione senza dover avviare ulteriormente la riproduzione.

Premendo il tasto »**REPEAT / M.UP**« 6/41 vengono riprodotti all'infinito tutti i CD inseriti (**ALL**):



Premendo una seconda volta il tasto »**REPEAT / M.UP**« il CD ascoltato in quel momento viene riprodotto in continuazione (DSC).

Premendo nuovamente il tasto »**REPEAT / M.UP**« viene ripetuto all'infinito il brano riprodotto in quel frangente (I).

Per disattivare la funzione premere ripetutamente il tasto »**REPEAT / M.UP**« finché la scritta Repeat sul display non scompare.

Selezione titoli / ricerca automatica

Premendo ripetutamente i tasti »◀◀ **TUNING / SKIP** ▶▶◀ è possibile selezionare i titoli desiderati in avanti o all'indietro.

▶▶I = in avanti
I◀◀ = all'indietro

Tenendo premuti i tasti »◀◀ **TUNING / SKIP** ▶▶◀ viene avviata la ricerca automatica durante la riproduzione. La riproduzione in questo caso rimane sempre attiva.

▶▶I = avanti
I◀◀ = indietro

Rilasciando il tasto, l'apparecchio passa al modo normale di riproduzione.

Ricerca automatica del brano

Azionando il pulsante »**INTRO**◀ 32 viene riprodotto per circa 10 secondi ogni brano di tutti i compact-disc inseriti oppure la programmazione.

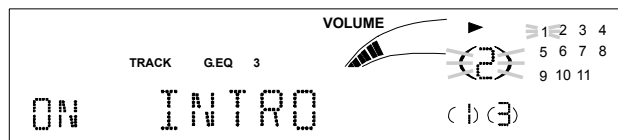

Per disattivare la funzione di lettura panoramica premere il tasto »**INTRO**◀ fino a quando appare **OFF INTOR**.

Tempo di riproduzione

Per cambiare il modo di indicazione, premere più volte il pulsante »**MEMORY / REMAIN**◀ 9/34 durante la riproduzione.

- il tempo trascorso del brano in ascolto
- il tempo rimanente del brano in ascolto
- il tempo rimanente dell'intero CD/dei brani programmati
- il tempo trascorso dell'intero CD

Memoria programmi

Grazie alla memoria programmi incorporata, è possibile riprodurre in un ordine a scelta fino a 40 titoli da 3 differenti CD.

Se la memoria è completamente occupata, appare l'indicazione **FULL**. Un'ulteriore memorizzazione in questo caso non è possibile.

Un titolo può venire memorizzato più volte all'interno di una programmazione.

1. Per l'inserimento di 3 CD, seguire le indicazioni riportate.
2. Passare nel modo di programmazione azionando il tasto »**MEMORY / REMAIN**◀ 9/34.
3. Premendo il tasto »**CD / DISC SKIP**◀ 20/29 selezionare il CD desiderato.
4. Selezionare la canzone prescelta per mezzo di uno dei tasti »◀◀ **TUNING / SKIP** ▶▶◀ 24/38.

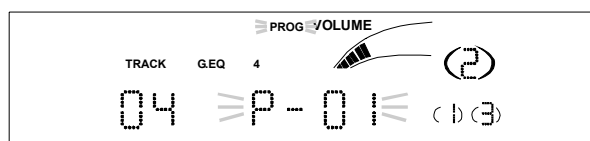

5. Confermare con il tasto »**MEMORY / REMAIN**◀. Contemporaneamente, il posto di programma nel display 1 commuta sul posto di programma numero 2.

Procedere allo stesso modo per la memorizzazione dei titoli rimanenti.

Per la riproduzione della programmazione premere il tasto »**PLAY PAUSE / ▶/II / RDS SEARCH**◀ 22/44. Premendo il tasto »**PLAY PAUSE / ▶/II / RDS SEARCH**◀, si ripete di nuovo l'intera programmazione.

Controllare la programmazione:

Premendo diverse volte il tasto »**MEMORY / REMAIN**◀ 9/34, le canzoni memorizzate vengono segnalate una dopo l'altra. La programmazione può venire modificata oppure conclusa in un secondo tempo.

Cancellazione della programmazione:

Per cancellare la programmazione del disco, basta aprire il vano CD oppure azionare il pulsante »**STOP / RDS MODE**◀ 10/33.

GIRADISCHI

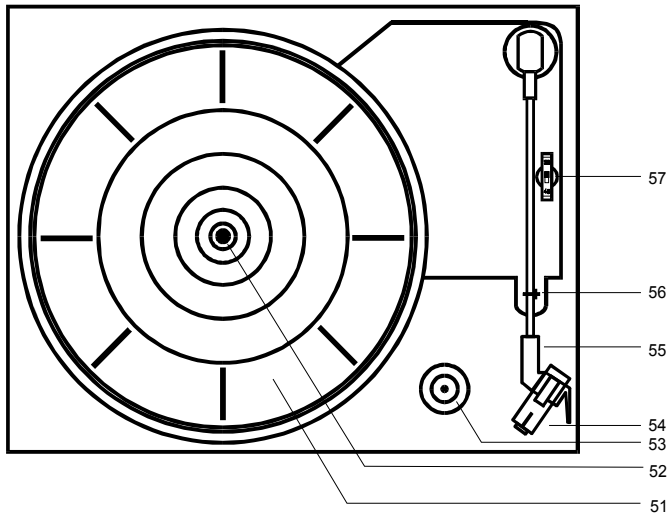

- 51 Piatto
- 52 Perno centrale
- 53 Adattatore per dischi da 45 giri
- 54 Testina braccio sonoro
- 55 Braccio sonoro
- 56 Dispositivo a catenaccio per braccio sonoro
- 57 33 / 45
commutazione velocità giri

Accensione del modo operativo phono

Per accendere il modo operativo phono (giradischi) in caso di necessità premere il tasto »PHONO« 11/31.

Coperchio

Prima di mettere su il disco aprire il coperchio sollevandolo verso l'alto.

Se il giradischi non è in funzione si dovrebbe chiudere il coperchio per proteggere il giradischi dalla polvere.

Rimozione / applicazione del copripuntina

Il copripuntina sulla testina 54 dev'essere rimosso prima di riprodurre un disco. Dopo la riproduzione, si raccomanda di applicare il copripuntina per la protezione della puntina stessa.

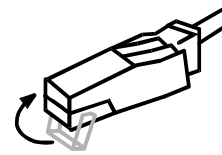

Riproduzione

Togliere la protezione dal pickup e sganciare il braccetto. Selezionare il numero dei giri che corrisponde al disco appoggiato sul piatto mediante il commutatore »33 / 45« 57.

A fine disco, l'apparecchio viene disattivato automaticamente.

Riaccompagnate il braccetto al supporto 56.

Per dischi a 53 giri senza centro, utilizzare l'adattatore 56, contenuto nella busta degli accessori. Ogniqualvolta il giradischi non viene usato, agganciare il braccetto sul supporto 56. Non muovere mai il piatto con il braccetto agganciato sul supporto.

Interruzione della riproduzione

Sollevare delicatamente dal disco il braccio 54 e riportala sul sostegno del braccio. Il piatto portadischi smette di girare.

PULIZIA E MANUTENZIONE

Pulizia dell'apparecchio e del telecomando

Spegnere l'apparecchio prima della pulizia. Pulire il rivestimento esterno e il telecomando con un panno umido, eventualmente con del detergente per materiali plastici. Solventi, spirito, diluenti etc. possono rovinare la superficie dell'apparecchio.

Pulitura dei dischi e della puntina

La polvere e sporco possono rovinare i dischi e la puntina, compromettere la qualità del suono e generare rumore.

Per la pulizia di dischi e puntine, usare solo gli appositi prodotti reperibili presso il commercio specializzato. Procedete come descritto.

Unità cassette

Se l'apparecchio non viene utilizzato, tenere chiuso lo scomparto cassette per non far entrare la polvere nel meccanismo interno.

Con un funzionamento prolungato, la polvere magnetica proveniente dal nastro magnetico forma uno strato sulle testine, sull'onda acustica e sul rullo pressore del nastro. In caso di riduzione della qualità del suono, pulire queste parti con un panno imbevuto di alcool o detergente per testine. Per accedere alle testine e al rullo aprire lo scomparto cassette.

Durante la pulizia non utilizzare per nessun motivo oggetti metallici.

Indicazioni relative alle cassette

Prima di conservarla, riavvolgere la cassetta fino all'inizio del nastro. Conservare le cassette sempre nelle apposite custodie. Il modo migliore è quello di conservare le cassette in posizione verticale facendo attenzione che il lato del nastro riavvolto si trovi in basso.

Non esporre la cassetta a temperature elevate (luce del sole, termosifoni ecc.) oppure all'umidità. La cassetta non deve essere esposta nemmeno ad un campo magnetico (altoparlante, monitor di computer ecc.) .

Avvertenze riguardanti i Compact Disc (CD)

Conservare i CD nella loro custodia e afferrarli solo per i bordi. Non toccare mai la superficie luccicante per effetto arcobaleno e tenerla sempre pulita. Non incollare carta o nastri adesivi sul lato del CD con l'etichetta. Tenere lontano dai forti raggi del sole e da fonti di calore come impianti di riscaldamento.

Si raccomanda inoltre di non lasciare i CD nella vettura se parcheggiata direttamente sotto il sole, in quanto la temperatura all'interno della vettura potrebbe salire notevolmente. Prima della riproduzione, pulire i CD con un panno. È vietato utilizzare solventi, come benzina, diluenti o altri tipi di detersivi presenti in commercio.

Pulire il CD partendo sempre dal centro e muovendo verso l'esterno. Non strofinare mai muovendo in modo circolare.

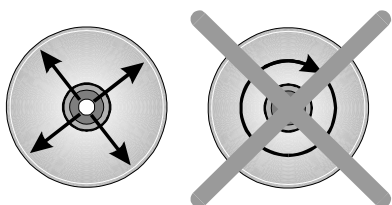

Indicazioni per il lettore CD

Se il lettore CD non viene utilizzato, tenere chiuso il cassetto porta CD per evitare che nel meccanismo entri della polvere.

Se sulla lente si deposita polvere o si forma un leggero strato di appannamento, il sistema CD potrebbe non leggere il disco inserito. In questo caso far pulire la lente da personale specializzato.

Manutenzione

Le parti meccaniche di questo apparecchio sono soggette a una naturale usura. In caso di guasti rivolgersi a un rivenditore specializzato. Per il trasporto dell'apparecchio di raccomanda di utilizzare solo il confezionamento originale.

Attenzione!

L'apparecchio funziona ad una tensione pericolosa. Per questo motivo può essere aperto solo da personale autorizzato. Tutte le operazioni di riparazione e manutenzione devono essere eseguite da persone autorizzate. Riparazioni non appropriate possono mettere l'utente in pericolo di vita.

In caso di intervento sull'apparecchio per propria iniziativa da parte di persone non autorizzate, decade il diritto di garanzia.

Avvertenza:

Al fine di facilitare l'identificazione del Vostro apparecchio al Vostro rivenditore autorizzato in caso di assistenza, indicate sempre l'Ident.Nr. dell'etichetta posta sul retro dell'apparecchio.

Il costruttore non può garantire alcun danno causato da manutenzione impropria o riparazioni effettuate da personale che non sia autorizzato.

DATI TECNICI

Fornitura:

| |
|---|
| 2 casse acustiche con sistema a 2 vie, 8 Ohm |
| Telecomando RC 176 con pile 2 x R03P AAA |
| Coperchio del giradischi, dischetto centratore da 38 mm |
| Antenna a quadro AM |
| Istruzioni per l'uso |
| Scheda apparecchio |

Generalità:

| | |
|---------------------------------|---|
| Tensione di rete | 230 V, 50 Hz Funzionamento a batterie 12 VDC, modello R20UM1 |
| Consumo di corrente | 35 Watt |
| Consumo di corrente in stand-by | 8 Watt |
| Dimensioni apparecchio (LxAxP) | 280 x 375 x 335 mm |
| Dimensioni casse (LxAxP) | 180 x 337 x 252 mm |

Amplificatore:

| | |
|--|----------------|
| Potenza sinusoidale | 2 x 10 Watt |
| Potenza massima complessiva della musica | 120 Watt |
| Risposta di frequenza -3 dB | 30 Hz - 20 kHz |
| Fattore di distorsione | 0,2 % |
| Uscita altoparlanti | 2 x 8 Ohm |
| Presenza per le cuffie | 600 Ohm |

Tuner (sintonizzatore):

| | |
|--|----------------|
| Gamma di ricezione FM | 87,5 - 108 MHz |
| Gamma di ricezione AM | 522 - 1620 kHz |
| Sensibilità FM Mono | 2,5 µV |
| Sensibilità FM Stereo | 50 µV |
| Rapporto tensione di disturbo | 50 dB |
| Posizioni di programma | 40 |
| Memorizzazione in mancanza di corrente | > 3 settimane |

| Cassette piastra: | |
|--------------------------------------|---------------|
| TAPE 1 (riproduzione) | manuale |
| TAPE 2 (registrazione, riproduzione) | manuale |
| Variazione del sincronismo | < 0,20 % |
| Risposta di frequenza IEC I | 0,05 - 12 kHz |
| Velocità di avvolgimento C 60 | 115 sec. |

| Cambia CD: | |
|-----------------------|----------------|
| Programmazione titoli | 40 |
| Risposta di frequenza | 20 Hz - 20 kHz |
| Gamma dinamica | 90 dB |
| Convertitore D/A | 16 Bit |

| Giradischi: | |
|--------------------|--------------|
| Modello | manuale |
| Pick-up | in cristallo |
| Azionamento | a cinghia |

* Con riserva di modifiche tecniche

L'apparato modello è stato costruito in conformità alle disposizioni del D.M. 28.08.1995 no 548 ed in particolare è conforme alle prescrizioni dell'art. 2 comma 1 dello stesso D.M.

Data: 14.09.2000

IMPORTATORE:
 SCHNEIDER ITALIA SPA
 Quartiere Pre' 35
 36061 BASSANO DEL GRAPPA - VI
 ITALY
