



**MIO★STAR**

**Asia**

**Reiskocher und Steamer**

Bedienungsanleitung (Seite 1)

**Cuiseur de riz et cuit-vapeur**

Mode d'emploi (page 15)

**Cuociriso e steamer**

Istruzioni per l'uso (pagina 29)

DFI



Art. 7173.116





## Gratulazioni!

Con questo cuociriso e steamer ha acquistato un prodotto di qualità, fabbricato con estrema cura. Con una manutenzione adeguata, questo apparecchio le garantirà per anni delle ottime prestazioni. Prima della messa in funzione iniziale la preghiamo comunque di leggere attentamente le presenti istruzioni d'uso e soprattutto di osservare le avvertenze di sicurezza.

**Le persone che non conoscono a fondo queste istruzioni d'uso non sono autorizzate a utilizzare l'apparecchio.**

## Indice

	pagina		Seite
<b>Avvertenze di sicurezza</b>	<b>30</b>	<b>Pulizia</b>	<b>40</b>
A proposito delle istruzioni d'uso	31	– Cuociriso	40
Disimballaggio	31	– Accessori	40
<b>Elenco parti e elementi di comando</b>	<b>32</b>	<b>Custodia</b>	<b>41</b>
<b>Istruzioni brevi</b>	<b>33</b>	<b>Manutenzione / guasti</b>	<b>41</b>
<b>Messa in funzione</b>	<b>34</b>	<b>Smaltimento</b>	<b>42</b>
– Prima della messa in funzione iniziale	34	<b>Dati tecnici</b>	<b>42</b>
– Impiego	34		
– Collocazione	35		
– Preparare il riso	35		
– Riempire il contenitore per alimenti	36		
– Proporzione riso/acqua	37		
– Consigli per cuocere il riso	37		
– Preparare il riso	38		
– Dopo aver preparato il riso	38		
– Riscaldare il riso	39		
– Cuocere verdura e pesce	39		



## 30 Avvertenze di sicurezza



**Prima di collegare l'apparecchio alla corrente elettrica, la preghiamo di leggere con attenzione queste istruzioni d'uso, poiché contengono importanti indicazioni di sicurezza e di messa in funzione.**

- Leggere completamente le istruzioni d'uso e consegnarle a eventuali altri utenti
- Non immergere mai l'apparecchio nell'acqua o in altri liquidi (pericolo di scossa elettrica)
- Badare che i bambini non abbiano la possibilità di giocare con l'apparecchio
- Collegare l'apparecchio soltanto a una presa con messa a terra (230 V / 50 Hz) con una protezione di almeno 6 A
- Estrarre assolutamente la spina dalla presa:
  - prima di spostare l'apparecchio
  - prima della pulizia/manutenzione
  - dopo ogni utilizzo
- Non lasciar pendere il cavo su angoli o spigoli taglienti, né incastrarlo (pericolo di scossa elettrica)
- Verificare regolarmente che il cavo non sia danneggiato. Per evitare situazioni pericolose, far sostituire i cavi danneggiati soltanto da MIGROS-Service
- Non toccare la spina, il cavo di alimentazione e l'apparecchio con le mani umide o bagnate. Estrarre il cavo dalla presa tramite la spina e non tirando il cavo.
- Raccomandiamo di allacciare l'apparecchio ad una rete provvista di interruttore differenziale FI. In caso di dubbio, consultare uno specialista
- Non utilizzare l'apparecchio:
  - in caso di guasto
  - in caso di cavo danneggiato
  - in caso di caduta dell'apparecchio o in presenza di eventuali altri danniIn questi casi, far subito esaminare e riparare l'apparecchio presso MIGROS-Service
- Per collocare l'apparecchio nel luogo più idoneo, tenere in considerazione i seguenti punti:
  - appoggiare l'apparecchio su una superficie asciutta, stabile e piana e non direttamente sotto una presa di corrente
  - non appoggiare l'apparecchio sopra o sotto mobili di cucina infiammabili, deformabili (fuoriuscita di vapore!)

- Non posare l'apparecchio o il cavo su superfici roventi o vicino a fiamme libere. Mantenere una distanza minima di 50 cm
- Non coprire l'apparecchio
- Utilizzare soltanto in locali asciutti e senza l'ausilio di prolunghe
- Non lasciar pendere il cavo: pericolo di inciampare
- Non spostare l'apparecchio mentre è in funzione o finché gli alimenti sono bollenti: pericolo di ustioni e di scossa elettrica
- L'apparecchio è destinato soltanto ad uso privato
- Attenzione: riempire di liquidi soltanto il recipiente per alimenti estraibile; mai versare acqua o altri liquidi direttamente all'interno del cuociriso
- Non inserire nel cuociriso il recipiente per alimenti bagnato: rischio di danni all'apparecchio
- Mettere in funzione l'apparecchio soltanto quando il recipiente per alimenti è pieno d'acqua e inserito
- Accertarsi che, all'interno dell'apparecchio, non siano rimasti dei corpi estranei (ad es. chicchi di riso, resti di alimenti, ecc.): rischio di danni all'apparecchio
- Durante il funzionamento diverse parti del corpo dell'apparecchio e gli alimenti cotti sono caldissimi: non toccare! Estrarre il contenitore per alimenti e il cestello vapore solo con l'ausilio di un panno da cucina o di un guanto da cucina
- Attenzione: l'apparecchio resta in funzione finché non si estrae la spina dalla presa (solo estraendo la spina, l'apparecchio si spegne completamente!)
- Fuoriuscita di vapore bollente: pericolo di ustioni
- Prima della pulizia/manutenzione lasciar raffreddare completamente l'apparecchio
- Non mettere mai il contenitore per alimenti estraibile direttamente sulle piastre da cucina, sui fornelli a gas o su quelli elettrici
- L'uso di accessori/pezzi di ricambio non raccomandati dal fabbricante rischiano di danneggiare l'apparecchio o la mobilia
- Persone che non conoscono a fondo queste istruzioni l'uso, nonché bambini o persone sotto l'influsso di alcol o medicinali non possono utilizzare l'apparecchio, o possono farlo solo sotto sorveglianza





## A proposito delle istruzioni d'uso

31

Queste istruzioni d'uso non possono tener conto di ogni possibile impiego. Per ulteriori informazioni oppure in caso di problemi non trattati o trattati in modo insufficiente nelle presenti istruzioni, rivolgersi alla M-Infoline (numeri di telefono sul retro delle presenti istruzioni d'uso).

**Conservi accuratamente queste istruzioni d'uso e le consegni comunque ad ogni eventuale altro utente.**

## Disimballaggio

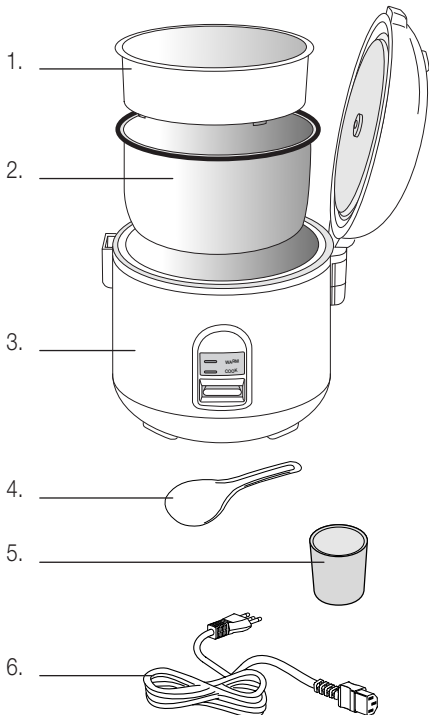
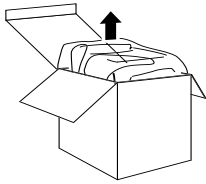

– Togliere il cuoceriso dall'imballaggio

– Dopo il disimballaggio, controllare che la fornitura comprenda i seguenti pezzi:

1. Cestello vapore
2. Contenitore per alimenti
3. Cuoceriso
4. Spatola da riso
5. Misurino
6. Cavo di alimentazione

– Lavare accuratamente con acqua calda e un po' di detersivo il cestello vapore, il contenitore per alimenti, la spatola da riso e il misurino, quindi asciugare bene. Con un panno umido pulire il corpo del cuoceriso

– Controllare che la tensione di rete (230 V) corrisponda al valore indicato nella targhetta posta sotto l'apparecchio

– Distruggere tutti i sacchetti in plastica e i materiali d'imballaggio, poiché potrebbero diventare giocattoli pericolosi per i bambini!

### Nota:

Conservare l'imballaggio per eventuali futuri trasporti (ad es. traslochi, riparazioni ecc.).

Italiano





## 32 Elenco parti e elementi di comando

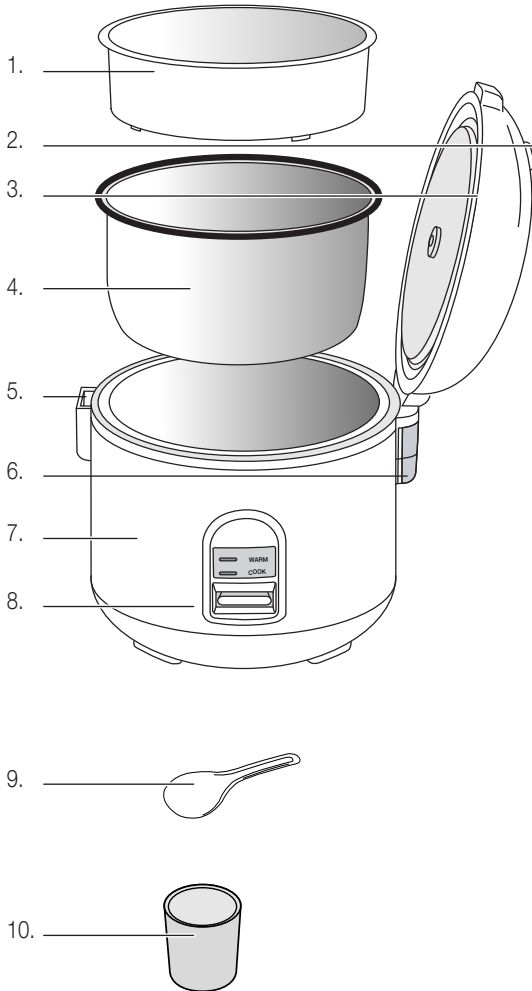

Italiano

### Apparecchio:

1. Cestello vapore
2. Tasto di apertura/chiusura del coperchio
3. Coperchio a cerniera e guarnizione
4. Contenitore per alimenti in alluminio con rivestimento antiaderente e scala graduata per la quantità d'acqua/di riso
5. Serratura a scatto
6. Contenitore trasparente per l'acqua di condensa
7. Cuociriso/corpo dell'apparecchio
8. Interruttore per la funzione cottura e salvacalore
9. Spatola da riso
10. Misurino per il dosaggio del riso





## Istruzioni brevi

Le istruzioni brevi contengono soltanto le tappe salienti di utilizzo dell'apparecchio. Per motivi di sicurezza è consigliabile leggere le istruzioni dettagliate (v. pagina successiva), in cui vengono descritte tutte le funzioni importanti. Osservare inoltre le avvertenze di sicurezza a pagina 30 e 34.

### 1. Collocazione

- Inserire la presa del cavo nella presa dell'apparecchio (posta sul retro)
- Collocare l'apparecchio su una superficie asciutta, stabile e piana e non direttamente sotto una presa di corrente
- Utilizzare soltanto in locali asciutti e senza l'ausilio di prolunghe
- Non far pendere il cavo: pericolo di inciampare!

#### Nota:

- Non coprire l'apparecchio né metterlo sotto i mobiletti di cucina o nelle vicinanze della mobilia (fuoriuscita di vapore!)
- Badare che i bambini non abbiano la possibilità di giocare con l'apparecchio

### 2. Dosare il riso / riempire il contenitore per alimenti

Prima della cottura lavare bene il riso, a seconda della qualità (ad es. qualità asiatiche: riso Basmati, Jasmin, riso profumato o riso colloso)

- Estrarre la spina dalla presa di corrente
- Col misurino riempire il contenitore per alimenti con la quantità di riso desiderata (riso crudo, lavato). Aggiungere la quantità d'acqua secondo la tabella a pagina 37
- I valori quantitativi in misurini e il relativo livello di riempimento sono solo valori indicativi. La qualità del riso cotto dipende dal tipo di riso e dalla proporzione riso/acqua

### 3. Preparare il riso

- Estrarre la spina
- Avviare la funzione cottura premendo l'interruttore (posizione «COOK»). La spia di controllo rossa si illumina

**Attenzione: non coprire mai l'apparecchio: pericolo d'incendio! Durante il funzionamento diverse parti del corpo dell'apparecchio sono caldissime: non toccare! Attenzione alla fuoriuscita di vapore sul coperchio!**

- Il cuoceriso termina il processo di cottura automaticamente e inserisce la funzione salvacalore (posizione «WARM»)

#### Consiglio:

- Dopo la cottura lasciar riposare il riso per ca. 10, 15 minuti a coperchio chiuso e con la funzione salvacalore. Il riso sviluppa così tutto il suo sapore, restando morbido e leggero
- **Attenzione: l'apparecchio resta in funzione finché non si estrae la spina dalla corrente (l'apparecchio è completamente spento solo estraendo la spina!)**

### 4. Riempire/utilizzare il cestello vapore

- Estrarre la spina
- Togliere il contenitore per alimenti, riempirlo d'acqua e reinserirlo nell'apparecchio (mantenendo asciutte le pareti esterne del contenitore!)
- **Attenzione: per evitare che l'acqua trabocchi, non oltrepassare mai la marcatura max. di 1.2 litri sull'indicatore del livello dell'acqua!**
- Mettere gli ingredienti, quali verdura o pesce, nel cestello vapore e appoggiare il cestello sopra il contenitore dell'acqua. Chiudere bene il coperchio
- Inserire la spina nella presa e avviare il processo di cottura premendo l'interruttore (posizione «COOK»). La spia rossa si illumina
- L'apparecchio termina automaticamente la cottura e inserisce la funzione salvacalore (posizione «WARM»)
- **Attenzione: Non coprire mai l'apparecchio! Il vapore che fuoriesce è caldissimo!**
- Estrarre il cestello vapore e il contenitore per alimenti con l'aiuto di un panno da cucina o di un guanto da cucina
- **Attenzione: l'apparecchio resta in funzione finché non si estrae la spina dalla corrente (l'apparecchio è completamente spento solo estraendo la spina!)**

### 5. Dopo l'uso

- Estrarre la spina
- Lasciar raffreddare completamente l'apparecchio
- Pulire il cuoceriso (v. «Pulizia» pagina 40)





## Prima della messa in funzione iniziale

La preghiamo di prestare la massima attenzione, poiché un approccio inadeguato alla corrente elettrica può essere fatale. Legga quindi attentamente le avvertenze di sicurezza a pagina 30, nonché le indicazioni seguenti :

- Riempire il contenitore per alimenti e il cestello vapore soltanto quando l'apparecchio è spento e la spina non è inserita
- Badare che i bambini non abbiano la possibilità di giocare con l'apparecchio
- Non coprire l'apparecchio
- Non spostare mai l'apparecchio quando è in funzione o fintanto che gli alimenti sono ancora caldi: pericolo di ustioni e di scossa elettrica
- **Attenzione:** l'apparecchio resta in funzione finché non si estrae la spina dalla corrente (l'apparecchio è completamente spento solo estraendo la spina!)
- La pulizia può avvenire solo dopo aver estratto la spina e aver lasciato raffreddare completamente l'apparecchio
- Utilizzare l'apparecchio soltanto in locali asciutti e non all'aperto

**Prima dell'uso iniziale** lavare a fondo con acqua calda e un po' di detersivo il contenitore per alimenti, il cestello vapore, la spatola da riso, il misurino e il coperchio in alluminio interno, estraibile. Il corpo dell'apparecchio del cuociriso va pulito soltanto con un panno umido (v. anche «Pulizia», pagina 40).

### **Nota:**

- Le pareti esterne del contenitore per alimenti devono restare asciutte, poiché l'umidità all'interno del cuociriso danneggia l'apparecchio

## Impiego

Il cuociriso è un apparecchio multitalento, che dà la possibilità di cucinare piatti squisiti in modo semplice. È ideale per cuocere, cuocere al vapore o stufare. Grazie al cestello vapore inseribile è possibile preparare non solo riso, ma anche altri alimenti, quali ad es. verdura o pesce, riducendo al minimo la perdita vitaminica.

Il cuociriso è destinato soltanto ad uso privato.

### **Per la sua sicurezza:**

- In caso di surriscaldamento salta il fusibile e l'apparecchio si spegne completamente (far sostituire il fusibile presso MIGROS-Service)
- Il coperchio del corpo dell'apparecchio è dotato di una chiusura di sicurezza, che impedisce l'apertura involontaria del cuociriso quando è in funzione

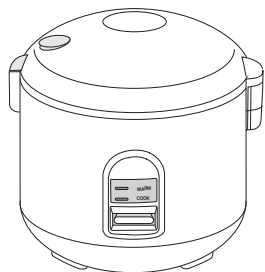



## 1. Collocazione

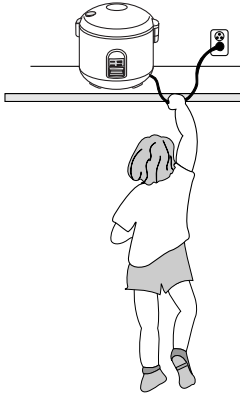

- Inserire la spina del cavo di alimentazione nella presa dell'apparecchio (posta sul retro)

Per collocare l'apparecchio nel luogo più idoneo, tenere in considerazione i seguenti punti:

- appoggiare il cuociriso su una superficie asciutta, stabile e piana e non direttamente sotto una presa di corrente
- non appoggiare l'apparecchio sopra o sotto mobili di cucina infiammabili, deformabili (fuoriuscita di vapore!)
- non posare l'apparecchio su superfici roventi o vicino a fiamme libere. Mantenere una distanza minima di 50 cm
- non coprire l'apparecchio
- badare che i bambini non abbiano la possibilità di giocare col cuociriso
- utilizzare soltanto in locali asciutti e senza l'ausilio di prolunghe
- non lasciare pendere il cavo: pericolo di inciampare!

## 2. Preparare il riso

Sul retro della confezione viene indicato se il riso deve essere lavato prima della preparazione (ad es. qualità di riso asiatiche: riso Basmati, riso Jasmin, riso profumato o riso coloso).

Poiché la maggior parte delle qualità di riso viene imballata in grandi quantità, lo sfregamento dei chicchi produce la formazione di fecola. Lavare di conseguenza molto bene il riso; il risciacquo impedisce, tra l'altro, che il riso rosoli o si attacchi al fondo del contenitore per alimenti

- Risciacquare il riso in un setaccio sotto l'acqua corrente fredda, finché diventa chiaro. Lasciarlo sgocciolare nel setaccio



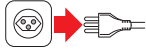

### 3. Riempire il contenitore per alimenti

- Estrarre la spina
- Per dosare il riso si usa il pratico **misurino**. Utilizzare esclusivamente questo misurino per evitare un eccessivo riempimento d'acqua o che il riso trabocchi
- Di regola, 1 misurino di riso crudo e lavato equivale a 2 misurini di riso cotto
- Col misurino mettere il riso lavato nel contenitore per alimenti e distribuirlo in modo regolare (vedi tabella «Proporzione riso/acqua» nella pagina successiva)
- Aggiungere la quantità d'acqua necessaria come da tabella (nella pagina successiva)
- Sulla parete interna del **contenitore per alimenti** si trova una scala graduata, che indica il volume (in litri) di riso cotto (da non confondere con la quantità d'acqua, risp. con la quantità di riso)

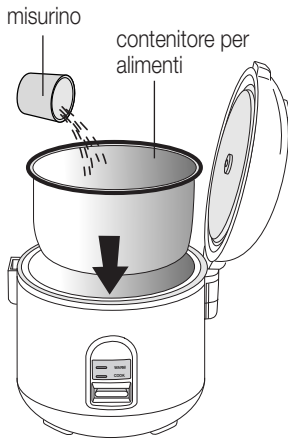

Italiano

#### Attenzione:

- **per evitare che l'acqua trabocchi, non oltrepassare mai la marcatura massima sull'indicatore del livello dell'acqua (1.2 l)!**

- Inserire delicatamente il contenitore riempito nel cuociriso. Girare leggermente il contenitore finché è ben stabile sulla piastra. Il contatto con la piastra deve sempre essere garantito, poiché altrimenti può saltare il fusibile
- Abbassare e chiudere il coperchio. Premere forte finché si sente scattare la serratura. Il coperchio chiuso in modo errato pregiudica la cottura e l'apparecchio si danneggia
- L'apparecchio è pronto all'uso **inserendo la spina nella presa di corrente** e si spegne automaticamente con la funzione salvacalore

#### Nota:

- Non utilizzare il contenitore per alimenti se è danneggiato
- Le superfici esterne del contenitore per alimenti devono essere asciutte, poiché l'umidità all'interno del cuociriso provoca danni all'apparecchio
- Prima di inserire il contenitore controllare che non siano rimasti chicchi di riso residuo o altri resti alimentari sulla piastra riscaldante oppure sul fondo del cuociriso





#### 4. Proporzione riso/acqua

Questa tabella va utilizzata solo per la preparazione del **riso bianco, lavato**. Utilizzare esclusivamente il **misurino** in dotazione!

Riso bianco, crudo (numero di misurini)	Acqua (numero di misurini)	Linea dell'acqua nel contenitore per alimenti	Quantità di riso cotto (numero di misurini)
2	2 - 2 ¼	2	4
3	3 - 3 ¼	3	6
4	4 - 4 ¼	4	8
5	5 - 5 ¼	5	10
6	6 - 6 ¼	6	12
7	7 - 7 ¼	7	14

**Nota:**

- I valori quantitativi in misurini e il relativo livello di riempimento sono solo valori indicativi. La qualità del riso cotto dipende dal tipo di riso e dalla proporzione riso/acqua
- Le qualità di riso che non devono essere lavate (ad es. riso selvaggio, riso Carolina o riso integrale, ecc.) non possono essere preparate in base alle indicazioni della tabella sopraesposta (osservare pertanto le indicazioni riportate sulla confezione del riso)
- La durata della cottura viene determinata dalla quantità di riso da cuocere: maggiore la quantità di riso, maggiore il tempo di cottura

#### Consigli per cuocere il riso

- Il riso è ancora più gustoso se viene messo in ammollo per ca. 30 minuti prima di essere lavato
- Se si utilizzano quantità di riso troppo ridotte o se il riso resta troppo a lungo nel contenitore, c'è il rischio che diventi leggermente scuro e croccante
- Nella preparazione del riso selvaggio o del riso integrale aggiungere ¼ di misurino d'acqua supplementare (ad es. = 3 misurini di riso: 3 ¼ misurini d'acqua)
- A seconda della qualità utilizzata, il riso può diventare un po' colloso. Per evitarlo, mettere alcune gocce di olio vegetale sul fondo del contenitore per alimenti. Aggiungere in seguito il riso
- Con la spatola smuovere un po' il riso prima di servirlo
- Utilizzare il riso freddo per il piatto cinese «Fried Rice»



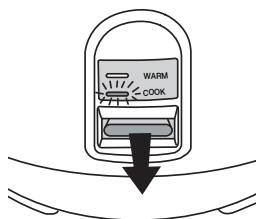
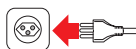

## 5. Preparare il riso

- Inserire la spina nella presa di corrente
- Per inserire la funzione cottura, spingere in basso l'interruttore sulla posizione «COOK» (la spia di controllo rossa si illumina)
- Alla fine della cottura, l'apparecchio converte automaticamente la funzione cottura nella funzione salvacalore. L'interruttore si commuta verso l'alto e si sente un clic. La spia di controllo gialla «WARM» si illumina

**Consiglio:** dopo il processo di cottura, lasciar riposare il riso per ca. 10, 15 minuti a coperchio chiuso, nella funzione salvacalore (Posizione «WARM»). Il riso sviluppa così tutto il suo sapore, restando morbido e leggero

- Estrarre la spina
- Premere con forza il tasto per l'apertura del coperchio e sollevarlo delicatamente

**Attenzione: il vapore che fuoriesce è molto caldo!**

- Togliere il contenitore per alimenti e il cestello vapore soltanto con l'ausilio di un panno da cucina o con un guanto da cucina
- Prima di servire, smuovere un po' il riso con la spatola. **Non utilizzare mai utensili in metallo**, poiché potrebbero danneggiare il rivestimento antiaderente del contenitore per alimenti

### Nota:

- A seconda della qualità del riso, durante la cottura l'acqua comincia a schiumare. Il coperchio interno in alluminio, che è estraibile, impedisce che il riso trabocchi
- Se il riso non è abbastanza morbido, aggiungere un po' d'acqua e riavviare il processo di cottura (commutare l'interruttore su «COOK»)
- Non conservare il riso o altri resti alimentari nel contenitore del cuoceriso. Utilizzare soltanto contenitori adatti alla conservazione degli alimenti da riporre in frigorifero
- L'apparecchio resta in funzione finché non si estrae la spina dalla presa di corrente (l'apparecchio si spegne completamente solo estraendo la spina!)

## 6. Dopo aver preparato il riso

- Per motivi igienici e per evitare che dei residui alimentari restino incollati, pulire sempre l'apparecchio e gli accessori dopo l'uso. Il sale e gli alimenti salati sono molto corrosivi e intaccano il rivestimento antiaderente del contenitore per alimenti. Per questo motivo tenere sempre ben pulito il contenitore del cuoceriso (vedi «Pulizia» pag. 40)





### 7. Riscaldare il riso

È possibile riscaldare il riso che non è stato consumato senza alterarne la qualità.

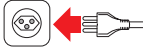

- Mettere il riso nel contenitore per alimenti con ¼ di misurino d'acqua, quindi chiudere il coperchio
- Inserire la spina nella presa di corrente
- Avviare il processo di cottura premendo l'interruttore (si illumina la spia di controllo rossa «COOK»)
- Dopo un determinato periodo di tempo l'apparecchio inserisce la funzione salvacalore (posizione «WARM»)
- Estrarre la spina

### 8. Cuocere verdura e pesce

Nel cestello vapore inseribile è possibile cucinare verdura e pesce senza l'aggiunta di grassi.

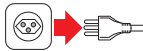

- Estrarre la spina
- Estrarre il contenitore per alimenti, riempirlo d'acqua e reinserirlo con cura nell'apparecchio (mantenere asciutte le pareti esterne del contenitore!)
- Mettere gli ingredienti nel cestello vapore e appoggiare **il cestello sul contenitore per alimenti**
- Abbassare e chiudere il coperchio. Premere forte, finché si sente lo scatto della serratura. Il coperchio chiuso in modo errato pregiudica il processo di cottura e l'apparecchio si danneggia!
- Inserire la spina e avviare il processo di cottura premendo l'interruttore (posizione «COOK»). La spia di controllo rossa si illumina
- Terminata la cottura, l'apparecchio si spegne automaticamente e con un «clic» si inserisce la funzione salvacalore (posizione «WARM»)

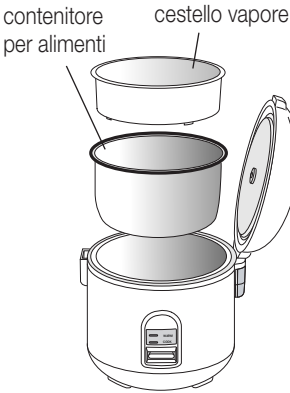

#### Nota:

- **Attenzione: per evitare che l'acqua trabocchi, non oltrepassare mai la marcatura massima di 1.2 litri sull'indicatore del livello dell'acqua!**
- Una grande quantità d'acqua farà ritardare in modo corrispondente l'inizio del processo di cottura (produzione di vapore)
- Se durante la cottura al vapore l'acqua evapora completamente, l'apparecchio termina automaticamente il processo di cottura e si inserisce la funzione salvacalore (posizione «WARM»)
- Estrarre la spina prima di rabboccare con acqua! Estrarre con cura il cestello vapore e il contenitore per alimenti con l'ausilio di un panno da cucina o di un guanto da cucina, quindi aggiungere acqua

#### Attenzione:

- I cibi acidi o quelli alcalini/basici danneggiano il rivestimento antiaderente del contenitore per alimenti!



## 40 Pulizia

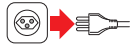

### Cuociriso

- Prima della pulizia **estrarre sempre la spina** e lasciar **raffreddare completamente** l'apparecchio
- Non pulire mai il cuociriso immergendolo nell'acqua o sotto l'acqua corrente (pericolo di scossa elettrica)
- Non utilizzare detersivi né oggetti per la pulizia abrasivi. Pulire soltanto con un panno umido, quindi lasciar asciugare bene

### Piastra riscaldante

- Mantenerla sempre pulita! Eliminare gli alimenti che si sono attaccati e pulire accuratamente eventuali residui alimentari con un po' di lana di acciaio

### Accessori

- Riempire il contenitore per alimenti con acqua calda e lasciar agire per un attimo. Lavare a fondo con acqua calda e un po' di detersivo il cestello vapore, la spatola da riso e il misurino, quindi lasciar asciugare. Non mettere in lavastoviglie!

**Nota:**

Dopo un determinato periodo di tempo il rivestimento antiaderente del contenitore per alimenti potrebbe scolorire. Questo è normale, non è nocivo

- Estrarre con attenzione il coperchio interno in alluminio dal suo dispositivo di fissaggio. Immergere brevemente il coperchio nell'acqua, lavarlo e asciugarlo bene
- Inserire nuovamente il coperchio in alluminio sull'apposito perno e premere leggermente. Controllare che il coperchio interno sia applicato al coperchio esterno in modo corretto, altrimenti il coperchio del corpo dell'apparecchio non si chiude bene

### Contenitore dell'acqua di condensa

- Smontare con cura il contenitore trasparente per l'acqua di condensa (si trova sotto al dispositivo di fissaggio del coperchio) tirando verso il basso. Svuotare l'acqua, sciacquare il contenitore e asciugare, quindi inserirlo di nuovo

**Nota:**

- Il contenitore dell'acqua di condensa va pulito dopo ogni utilizzo dell'apparecchio

Italiano

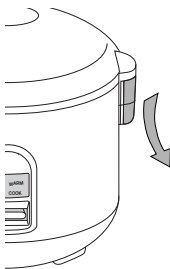
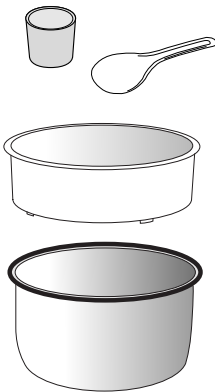



## Custodia

41

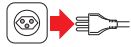

In caso di mancato uso, spegnere l'apparecchio ed estrarre la spina. Estrarre anche la spina dalla presa dell'apparecchio e riavvolgere il cavo. Per risparmiare spazio, inserire nel cuoceriso il cestello vapore e il contenitore per alimenti uno sull'altro.

Conservare il cuoceriso in un luogo asciutto, fuori dalla portata dei bambini.

## Manutenzione / Guasti

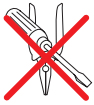

L'apparecchio non necessita di manutenzione. Non deve essere lubrificato né oliato.

Le riparazioni possono essere eseguite soltanto da MIGROS-Service. Le riparazioni non eseguite a regola d'arte o utilizzando pezzi di ricambio non originali, possono rivelarsi pericolose per l'utente.

In caso di riparazioni non eseguite a regola d'arte non si assume la responsabilità per eventuali danni. In questi casi si estingue il diritto alla garanzia.

**Importante:** in caso di guasti, di apparecchio difettoso o di sospetto di guasto in seguito a una caduta, estrarre subito la spina dalla presa di corrente.

Italiano





## 42 Smaltimento



- Consegnare gratuitamente gli apparecchi non più in uso presso un punto vendita per permettere uno smaltimento adeguato
- Smaltire immediatamente gli apparecchi con un guasto pericoloso e assicurarsi che non possano più essere utilizzati
- Non gettare gli apparecchi tra i rifiuti domestici (tutela dell'ambiente!)

## Dati tecnici

Tensione nominale	230 Volt / 50 Hz	
Potenza nominale	500 Watt	
Capienza	contenitore per alimenti	ca. 1.2 l d'acqua
Volume apparecchio di base	(senza contenitore e cestello)	ca. 240 x 240 mm ( $\varnothing$ x altezza con coperchio)
Lunghezza del cavo	ca. 1.0 m	
Materiali	- corpo dell'apparecchio	lamiera di acciaio / plastica
	- piastra riscaldante	alluminio
	- contenitore per alimenti	alluminio con rivestimento antiaderente
	- cestello vapore	plastica
Schermato	secondo le norme UE	
Approvato	ASE / VDE	
Garanzia del prodotto	2 anni	

Italiano

Con riserva di modifiche di costruzione e di esecuzione dell'apparecchio dovute al progresso tecnico.

# MIGROS

FEDERAZIONE DELLE COOPERATIVE MIGROS, CH-8031 Zurigo





## Garantie / Garantie / Garanzia



**2 JAHRE PRODUKT-GARANTIE**  
**2 ANS DE GARANTIE DE PRODUIT**  
**2 ANNI DI GARANZIA**

Die MIGROS übernimmt während zwei Jahren seit Kaufabschluss die Garantie für Mängelfreiheit und Funktionsfähigkeit des von Ihnen erworbenen Gegenstandes.

Die MIGROS kann die Garantieleistung wahlweise durch kostenlose Reparatur, gleichwertigen Ersatz oder durch Rückerstattung des Kaufpreises erbringen. Weitere Ansprüche sind ausgeschlossen.

Nicht unter die Garantie fallen normale Abnutzung sowie die Folgen unsachgemässer Behandlung oder Beschädigung durch den Käufer oder Drittpersonen sowie Mängel, die auf äussere Umstände zurückzuführen sind. Die Garantieverpflichtung erlischt bei Reparaturen durch nicht MIGROS-autorisierte Servicestellen. Garantieschein oder Kaufnachweis (Kassabon, Rechnung) bitte sorgfältig aufbewahren. Bei Fehlen desselben wird jeder Garantieanspruch hinfällig.

MIGROS garantit, pour la durée de deux ans à partir de la date d'achat, le fonctionnement correct de l'objet acquis et son absence de défauts.

Migros peut choisir la modalité d'exécution de la prestation de garantie entre la réparation gratuite, le remplacement par un produit équivalent ou le remboursement du prix payé. Toutes les autres prétentions sont exclues.

La garantie n'inclut pas l'usure normale, ni les conséquences d'un traitement non approprié, ni l'endommagement par l'acheteur ou un tiers, ni les défauts dus à des circonstances extérieures.

La garantie n'est valable que si les réparations ont exclusivement été effectuées par le service après-vente MIGROS ou par les services autorisés par MIGROS.

Nous vous prions de bien vouloir conserver soigneusement le certificat de garantie ou le justificatif de l'achat (quittance, facture). Sans celui-ci aucune réclamation ne sera admise.

La MIGROS si assume per due anni, a partire dalla data d'acquisto, la garanzia per il funzionamento efficiente e l'assenza di difetti dell'oggetto in suo possesso.

La Migros può scegliere se eseguire la prestazione di garanzia attraverso la riparazione gratuita, la sostituzione del prodotto con uno di uguale valore o il rimborso del prezzo d'acquisto dello stesso. Ogni altra pretesa è esclusa.

Non sono compresi nella garanzia i guasti dovuti a normale usura, uso inadeguato o danni provocati dal proprietario o da terze persone, oppure derivanti da cause esterne.

L'obbligo di garanzia è valido soltanto all'esplicita condizione, che si ricorra unicamente al servizio dopo vendita MIGROS o ai servizi autorizzati.

Per favore conservi il certificato di garanzia oppure il giustificativo d'acquisto (scontrino, fattura). Con la sua perdita si estingue ogni diritto di garanzia.

### MIGROS Service

Reparatur- oder pflegebedürftige Geräte werden in jeder Verkaufsstelle entgegengenommen.

Les articles nécessitant un service d'entretien ou une réparation sont repris à chaque point de vente.

Gli articoli che necessitano un servizio manutenzione o una riparazione possono essere depositati in ogni punto vendita.



**M-INFOLINE**  
**0848 84 0848**  
**www.migros.ch**

Haben Sie weitere Fragen? Die M-Infoline hilft Ihnen gerne weiter unter der Tel.-Nr.: 0848 84 0848 von Montag bis Freitag 08.00 – 18.30 Uhr  
(8 Rp./Min. von 08.00 – 17.00 Uhr,  
4 Rp./Min. von 17.00 – 18.30 Uhr)  
E-Mail: m-infoline@mgb.ch

Vous avez des questions? M-Infoline est là pour vous aider: 0848 84 0848 du lundi au vendredi de 8 h à 18 h 30  
(8 cts/min. de 8 h à 17 h,  
4 cts/min. de 17 h à 18 h 30).  
E-Mail: m-infoline@mgb.ch

Avete altre domande? L'M-Infoline rimane volentieri a vostra disposizione per ulteriori informazioni: 0848 84 0848 dal lunedì al venerdì dalle 8.00 alle 18.30  
(8 cent./min. dalle 8.00 alle 17.00,  
4 cent./min. dalle 17.00 alle 18.30).  
E-Mail: m-infoline@mgb.ch

