

Shark

Rasierapparat

Bedienungsanleitung Seite 1

Rasoir

Mode d'emploi page 11

Rasoio

Istruzioni per l'uso pagina 21

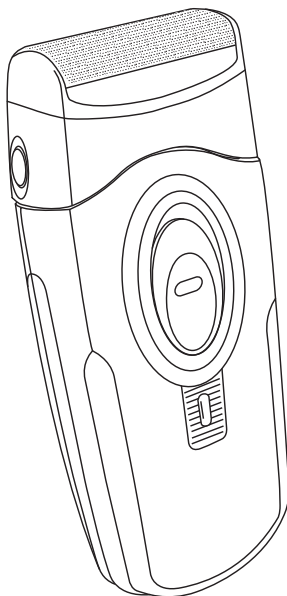

Art. 7178.366



Rasierapparat Shark

1

Gratulation!

Mit diesem Rasierapparat haben Sie ein Qualitätsprodukt erworben, welches mit grösster Sorgfalt hergestellt wurde. Es wird Ihnen bei richtiger Pflege während Jahren gute Dienste erweisen.

Vor der ersten Inbetriebnahme bitten wir Sie jedoch, die vorliegende Bedienungsanleitung gut durchzulesen und vor allem die Sicherheitshinweise genau zu beachten.

Personen, die mit der Bedienungsanleitung nicht vertraut sind, dürfen das Gerät nicht benutzen.

Deutsch

Inhaltsverzeichnis

	Seite		Seite
Sicherheitsvorschriften	2	Aufbewahrung / Störungen /	
Hinweise zu dieser Anleitung	3	Entsorgung	9
Auspacken	3	Technische Daten	9
Übersicht der Geräte- und Bedienteile	4		
Inbetriebnahme und Bedienung	5		
– Vor der ersten Inbetriebnahme	5		
– Akku-Betrieb	5		
– Anwendung	6		
Reinigung und Pflege	7		
– Schneideinheiten wechseln	7		
– Scherfolie wechseln	8		
– Klingenblock wechseln	8		

2 Sicherheitsvorschriften



Deutsch

Bitte nehmen Sie sich etwas Zeit und lesen Sie diese Hinweise aufmerksam durch, bevor Sie Ihr Gerät an das Netz anschließen. Sie enthalten wichtige Sicherheits- und Betriebshinweise.

- Bedienungsanleitung vollständig durchlesen
 - Personen, die mit der Bedienungsanleitung nicht vertraut sind, Personen unter Alkohol-, Medikamenten- oder Drogeneinfluss sowie Kinder dürfen das Gerät nicht oder nur unter Aufsicht bedienen
 - Personen, einschließlich Kinder, die aufgrund ihrer physischen, sensorischen oder geistigen Fähigkeiten oder ihrer Unerfahrenheit oder Unkenntnis nicht in der Lage sind, das Gerät sicher zu benutzen, dürfen das Gerät nicht ohne Aufsicht oder Anweisung durch eine verantwortliche Person benutzen
 - **Darauf achten, dass Kinder keine Gelegenheit erhalten, mit dem Gerät zu spielen**
 - Rasierer und Netzkabel niemals mit Wasser oder anderen Flüssigkeiten in Verbindung bringen (Gefahr durch Stromschlag)
 - Den Netzstecker unbedingt ziehen:
 - vor jeder Reinigung oder Wartung
 - nach jedem Gebrauch
 - Das Netzkabel darf nie über Ecken oder Kanten herunterhängen oder gar eingeklemmt werden (Gefahr durch Stromschlag)
 - Zur Vermeidung von Gefahren darf ein beschädigtes Netzkabel nur vom MIGROS-Service ersetzt werden
 - Wir empfehlen, das Gerät über einen FI-Schutzschalter anzuschließen. Im Zweifelsfalle fragen Sie eine Fachperson
 - Gerät nicht verwenden bei:
 - Gerätestörung
 - beschädigtem Netzkabel
 - wenn das Gerät heruntergefallen ist oder wenn sonstige Beschädigungen vorliegen
- In solchen Fällen das Gerät sofort durch den MIGROS-Service überprüfen und reparieren lassen
- Vor der Anwendung kontrollieren, ob der Scherkopf und die Folie richtig aufgesetzt sind
 - Bei der Wahl des Anwendungsortes müssen folgende Punkte berücksichtigt werden:
 - Gerät auf keinen Fall während des Badens oder Duschens anwenden (Stromschlaggefahr)
 - Auf keinen Fall nach dem Gerät greifen, wenn es ins Wasser gefallen ist: Zuerst Netzstecker ziehen
 - Gerät auf eine trockene, stabile und ebene Standfläche legen und darauf achten, dass es nicht in ein Lavabo, Badewanne etc. rutschen/fallen kann oder mit Wasser in Berührung gelangt
 - Gerät und Netzkabel nicht auf oder in die Nähe von heißen Oberflächen oder von offenen Flammen legen. Mindestabstand von 50 cm einhalten
 - Fassen Sie den Stecker niemals mit nassen Händen an, wenn Sie ihn in die Steckdose stecken bzw. herausziehen
 - Darauf achten, dass Netzstecker-/Kabel nicht feucht oder nass werden
 - Gerät nur in trockenen Räumen anwenden
 - Kabel nicht um Gerät wickeln (Gefahr von Kabelbruch)
 - Das Gerät ist nur für den Gebrauch im Haushalt bestimmt
 - Gerät nur in trockenen Räumen und nicht im Freien aufbewahren
 - Nur Original-Zubehörteile verwenden



Hinweise zu dieser Anleitung

3

Diese Bedienungsanleitung kann nicht jeden denkbaren Einsatz berücksichtigen. Für weitere Informationen oder bei Problemen, die in dieser Bedienungsanleitung nicht oder nicht ausführlich behandelt werden, wenden Sie sich bitte an die M-Infoline (Telefonnummer auf der Rückseite dieser Anleitung).

Bewahren Sie diese Bedienungsanleitung sorgfältig auf und geben Sie diese allenfalls an Nachbenutzer weiter.

Deutsch

Auspacken

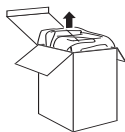

– Rasierer aus der Verpackung nehmen

– Bitte überprüfen Sie nach dem Auspacken, ob folgende Teile vorhanden sind:

1. Rasierer mit Schutzkappe
2. Netzkabel
3. Reinigungspinsel und Etui

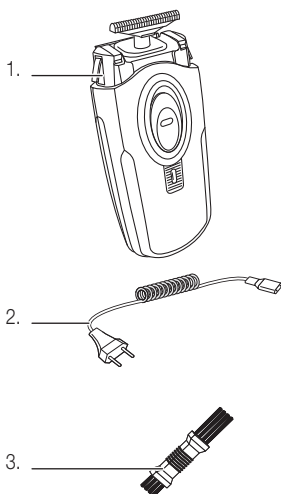

– Vernichten Sie sämtliche Plastikbeutel, denn diese könnten für Kinder zu einem gefährlichen Spielzeug werden!



4 Übersicht der Geräte- und Bedienteile

Deutsch

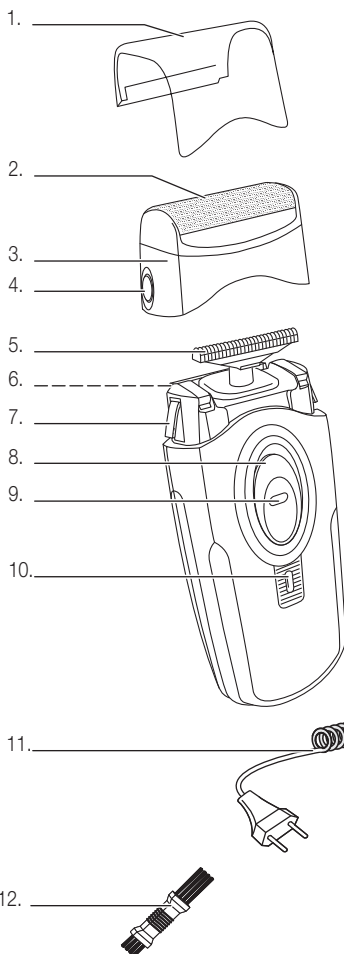

Rasierapparat:

1. Schutzkappe
2. Scherfolie
3. Scherkopf
4. Auslöseknopf
5. Messer/Klingenblock
6. Ausfahrbarer Langhaarschneider (Geräterückseite)
7. Entriegelungstasten für Scherkopf
8. Ein/Aus-Schalter
9. Einschaltsperr
10. Ladekontrollanzeige (LED):
leuchtet = während Ladung
blinkt = Akkus aufgeladen
11. Netzkabel
12. Reinigungspinsel

Achtung! 
Gerät vor Nässe schützen!



1. Vor der ersten Inbetriebnahme

Bitte beachten Sie, dass ein unsachgemässer Umgang mit Strom tödlich sein kann. Bitte lesen Sie daher die Sicherheitshinweise auf Seite 2 und die nachfolgenden Sicherheitsmassnahmen:

- Rasierer und Netzkabel niemals mit Wasser oder anderen Flüssigkeiten in Verbindung bringen (Gefahr durch Stromschlag)
- Gerät darf nicht in der Dusche, Badewanne oder in der Nähe von Waschbecken angewendet werden. Sicherheitsabstand von 0.60 m einhalten
- Setzen Sie den Rasierer auf keinen Fall längere Zeit Temperaturen unter $-10\text{ }^{\circ}\text{C}$ oder über $+40\text{ }^{\circ}\text{C}$ aus

Akku-Betrieb

- Das Gerät verfügt über eine automatische Spannungsanpassung und erkennt somit alle weltweit vorkommenden Netzspannungen (100 – 240 V) und Frequenz (50 Hz)
- Netzkabel mit Rasierer und Netzsteckdose verbinden. Die Ladeanzeige leuchtet auf
- Bei der ersten Inbetriebnahme (oder nach längerem Nichtgebrauch und alle zwei Monate) die Akkus 8 Stunden lang aufladen, um eine optimale Leistung zu erzielen
- Nach dem ersten Gebrauch beträgt die Ladezeit nur mehr 1 Stunde. Akkus erst nachladen, wenn sie komplett leer sind!
- Nach dem Ladevorgang blinkt die Ladeanzeige. Der Rasierer ist bis zu 45 Minuten betriebsbereit

Hinweis:

- Akkus erst nachladen, wenn sie komplett entladen sind! Sie nehmen sonst Schaden und erlauben nur noch kurze Betriebszeiten



6 Inbetriebnahme

Deutsch

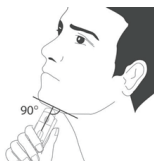

Anwendung

Folienrasur

Beste Rasierergebnisse erlangen Sie bei trockener, reiner Haut.

- Führen Sie den Rasierer mit leichtem Druck senkrecht zur Hautoberfläche gegen die Bartwuchsrichtung
- Spannen Sie dabei mit der freien Hand die Gesichtshaut, damit sich die Bartstoppeln aufrichten

Tipps:

- Falls Sie zum ersten Mal einen Folienrasierer benutzen, braucht die Haut einige Tage Zeit, um sich an die neue Art der Rasur zu gewöhnen
- Rasierwasser kann verwendet werden, ist aber nicht nötig
- Aftershave erfrischt und pflegt die Haut nach der Rasur
- Setzen Sie nach der Rasur die **Schutzkappe** wieder auf den **Scherkopf**. Vermeiden Sie dabei starken Druck auf die Scherfolie, dies kann sonst zu Folienbrüchen führen
- Der integrierte Langhaarschneider dient dem Ablängen der Barthaare, um die Folienrasur noch effizienter zu gestalten

Langhaarschneider

Der auf der Geräterückseite aufgesetzte **Langhaarschneider** kann durch einfaches Herausschieben in seine Arretierposition zugeschaltet werden. Der Langhaarschneider eignet sich besonders für den Bart und zum Entfernen längerer Haare.

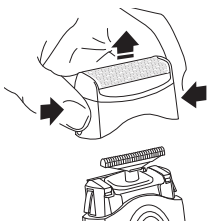

- **Netz Kabel NICHT anschliessen**
- Drücken Sie dazu die **beiden Auslöseknöpfe** und ziehen den Scherkopf vom Gehäuse ab
- Klopfen Sie den Scherkopf auf einer ebenen Fläche aus bzw. blasen Sie die Haarteilchen ab

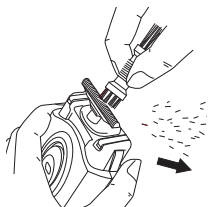

- Reinigen Sie den Klingenblock mit dem beigegefügt Pinsel



Hinweise:

- Die Scherfolie auf keinen Fall mit dem Pinsel reinigen, die Folie könnte beschädigt werden
- Rasierer nie vollständig unter Wasser tauchen!
- Netzstecker/-Kabel immer trocken halten!

Schneideinheiten wechseln

Der Zustand der Scherfolie und des Klingenblocks bestimmen die Qualität der Rasur. Die Schneideinheiten unterliegen natürlichem Verschleiss.

Wir empfehlen folgende Wechselintervalle (beides über MIGROS-Kundendienst/-Service erhältlich):

- Scherfolie: 1 x jährlich
- Klingenblock: alle 2 Jahre

Hinweis:

- Das Austauschen beider Elemente verspricht das beste Rasierergebnis

8 Reinigung und Pflege

Deutsch

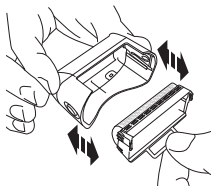

Scherfolie wechseln

- Scherkopf durch Drücken der beiden Auslösetasten abnehmen

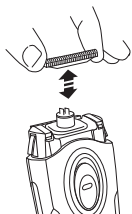

- Scherfolie an der Lasche aus dem Scherkopf herausziehen
- Neue Scherfolie lagegleich in den Scherkopf einsetzen, bis sie einrastet
- Scherkopf wieder aufsetzen



ACHTUNG!

- *Fassen Sie die Scherfolie nur an der Lasche an, da die Scherfolie sonst beschädigt werden kann!*

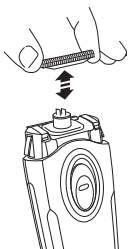

Klingenblock wechseln

- Scherkopf abnehmen
- Klingenblock an beiden Enden anfassen und aus seiner Lagerung heben
- Neuen Klingenblock aufsetzen
- Scherkopf wieder aufsetzen

Aufbewahrung

- Bei Nichtgebrauch immer Netzstecker ziehen
- Bewahren Sie das Gerät an einem trockenen, staubfreien und für Kinder unzugänglichen Ort auf
- Wir empfehlen, das Gerät im Etui aufzubewahren



Störungen

- Reparaturen am Gerät dürfen nur durch den MIGROS-Service durchgeführt werden. Durch nicht fachgerechte Reparaturen können Gefahren für den Benutzer entstehen
- Bei unfachgerechten Reparaturen kann keine Haftung für eventuelle Schäden übernommen werden. In diesem Fall erlischt auch der Garantieanspruch

Entsorgung



- Ausgediente Geräte zur kostenlosen, fachgerechten Entsorgung abgeben
- Geräte mit gefährlichem Defekt sofort entsorgen und sicherstellen, dass sie nicht mehr verwendet werden können
- Akkus nach Gebrauch der Verkaufsstelle zurückbringen
- Geräte nicht mit dem Hauskehricht entsorgen (Umweltschutz!)

Technische Daten

Nennspannung		100 - 240 Volt / 50 Hz
Nennleistung		6 Watt
Materialien	- Gehäuse	Kunststoff
Funkentstört		Nach EU-Norm
Zulassung		CE
Produkte-Garantie		2 Jahre

Im Interesse der technischen Weiterentwicklung sind Konstruktions- oder Ausführungsänderungen am Gerät vorbehalten.

MIGROS

MIGROS-GENOSSENSCHAFTS-BUND, CH-8031 Zürich



Félicitations!

En achetant ce rasoir, vous venez d'acquérir un appareil de qualité, fabriqué avec soin. Bien entretenu, cet appareil vous rendra de grands services pendant de nombreuses années.

Veuillez lire attentivement ce mode d'emploi avant la première utilisation et bien respecter les consignes de sécurité.

Les personnes n'ayant pas lu attentivement ce mode d'emploi ne doivent pas utiliser cet appareil.

Sommaire

	Page		Page
Consignes de sécurité	12	Rangement / Problèmes /	
A propos de ce mode d'emploi	13	Elimination	19
Déballage	13	Données techniques	19
Éléments de l'appareil et de			
commande	14		
Fonctionnement	15		
– Avant la 1ère mise en marche	15		
– Fonctionnement sur l'accu	15		
– Utilisation	16		
Nettoyage et entretien	17		
– Changement des unités de coupe	17		
– Changement de la grille de rasage	18		
– Changement des blocs à lames	18		

12 Consignes de sécurité



Avant de brancher l'appareil au courant électrique veuillez lire attentivement ce mode d'emploi qui contient des consignes de sécurité et de fonctionnement importantes.

- Lire entièrement le mode d'emploi et le conserver pour d'éventuels utilisateurs
 - Toute personne n'ayant pas pris connaissance de ce mode d'emploi, les enfants, ainsi que les personnes sous influence de l'alcool, de médicaments ou de drogues ne doivent pas utiliser l'appareil sans surveillance
 - Les personnes, enfants compris, qui en raison de leurs capacités physiques, sensorielles ou mentales, ou en raison de leur inexpérience ou manque de connaissances ne sont pas aptes à utiliser cet appareil en toute sécurité, ne sont pas autorisées à le faire ou uniquement sous surveillance
 - **Veiller à ce que les enfants ne puissent pas jouer avec l'appareil**
 - Ne jamais plonger le rasoir et le cordon dans l'eau ou d'autres liquides (risque de décharge électrique)
 - Débrancher impérativement l'appareil:
 - avant chaque nettoyage ou entretien
 - après utilisation
 - Ne faites pas passer le cordon sur des angles ou des arêtes vives, ne le coinciez pas (risque de secousses électriques)
 - Pour éviter tout danger faites remplacer tout cordon endommagé par MIGROS-Service
 - Nous recommandons de brancher l'appareil à une prise avec disjoncteur différentiel (FI); en cas de doute, demander l'avis d'un spécialiste
 - N'utilisez pas l'appareil:
 - en cas de problème
 - si le cordon est endommagé
 - s'il est tombé ou s'il est endommagé
- Dans ce cas faites contrôler et réparer l'appareil par MIGROS-Service
- Avant toute utilisation, assurez-vous toujours que la tête de rasage et la lame sont mises correctement
 - Lorsque vous choisissez l'endroit où placer l'appareil, faites attention aux points suivants:
 - Ne jamais utiliser l'appareil dans la douche ou le bain (risque de secousses électriques)
 - Si l'appareil tombe dans l'eau, ne pas essayer de le récupérer: il est impératif de le débrancher au préalable
 - Placer l'appareil sur une surface sèche, stable et plane, en veillant à ce qu'il ne puisse pas glisser/tomber dans le lavabo, la baignoire, etc., ni entrer en contact avec l'eau
 - L'appareil et le câble ne doivent pas se trouver sur une surface chaude ou à proximité d'une flamme; maintenir une distance minimum de 50 cm
 - Ne branchez et débranchez jamais le transformateur avec les mains humides
 - Veiller à ce que la fiche ou le cordon d'alimentation ne soient pas humides ou mouillés
 - N'utiliser l'appareil que dans un endroit sec
 - Ne pas enrouler le cordon d'alimentation autour de l'appareil (le cordon risque de s'endommager)
 - L'appareil n'est destiné qu'à un usage domestique
 - Ne ranger l'appareil que dans des locaux secs et pas en extérieur
 - N'utiliser que des pièces d'origine

A propos de ce mode d'emploi

13

Ce mode d'emploi ne peut pas prendre en compte toutes les utilisations possibles. Pour toute information ou tout problème insuffisamment ou non traité dans ce mode d'emploi, veuillez vous adresser à M-Infoline (numéro de téléphone à l'arrière de ce mode d'emploi).

Veuillez conserver soigneusement ce mode d'emploi et le remettre à tout utilisateur éventuel.

Déballage

Français

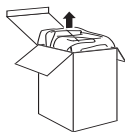

– Sortir le rasoir de son emballage

– Contrôler la présence des éléments suivants:

1. Rasoir avec capot de protection
2. Cordon d'alimentation
3. Petite brosse de nettoyage et étui

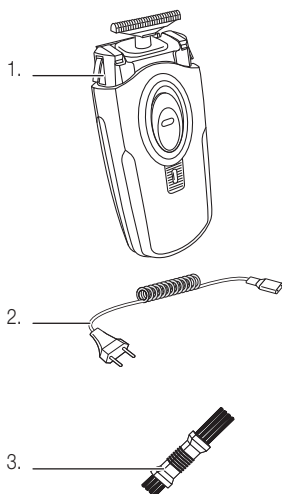

– **Détruire tous les sacs plastiques** qui peuvent être un jeu dangereux pour les enfants!

14 Éléments de l'appareil et de commande

Français

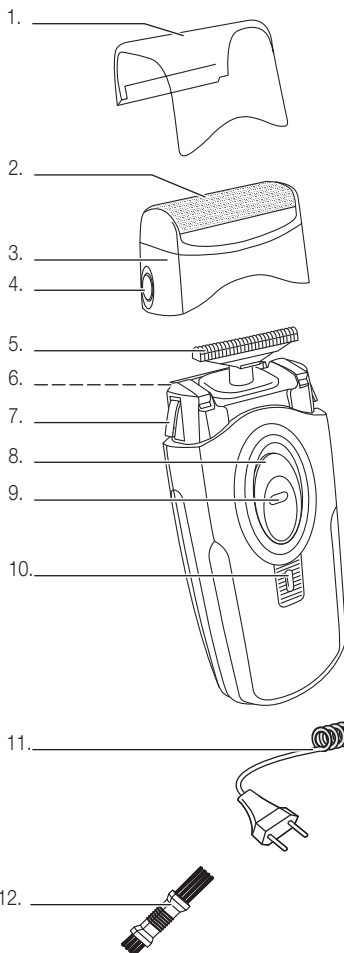

Rasoir:

1. Capot de protection
2. Grille de rasage
3. Tête de rasage
4. Bouton de déclenchement
5. Bloc à lames
6. Tondeuse rétractable (rétro de l'appareil)
7. Touches de déblocage tête de rasage
8. Commutateur marche/arrêt
9. Verrouillage contre la mise en marche
10. Affichage de la charge (LED):
allumer = pendant la charge
clignoter = accu chargé
11. Cordon d'alimentation
12. Petite brosse de nettoyage

Attention! 
Garder l'appareil sec.



1. Avant la première mise en marche

Faites très attention car une manipulation inadéquate du courant électrique peut être fatale. Veuillez lire attentivement les consignes de sécurité de la page 12 et respecter les règles de sécurité suivantes:

- Le rasoir et le cordon d'alimentation ne doivent jamais entrer en contact avec l'eau ou autres liquides (risque de secousses)
- Ne jamais utiliser l'appareil dans le bain, sous la douche ou à proximité du lavabo. Toujours garder une distance de sécurité d'au moins 0.60 m
- Ne jamais exposer longtemps le rasoir à des températures inférieures à -10 °C ou supérieures à + 40 °C

Fonctionnement sur l'accu

- L'appareil est muni d'un dispositif de détection automatique de la tension et, par conséquent, reconnaissent toutes les tensions secteur (100 – 240 V) et fréquences (50 Hz) utilisées dans le monde entier
- Relier le cordon au rasoir et à la prise de courant. Le témoin s'allume
- Lors de la première mise en marche (ou après une période prolongée de non-usage, ainsi que tous les deux mois), charger d'abord l'accu pendant 8 heures, afin d'obtenir une prestation optimale
- Après la première utilisation une heure suffit pour recharger l'accumulateur. Celui-ci ne doit être rechargé que lorsqu'il est complètement déchargé
- Quand l'accumulateur est complètement chargé le témoin de charge clignote. Le rasoir dispose d'un temps d'exploitation de 45 minutes

Attention!

- Ne pas recharger l'accumulateur avant que celui-ci ne soit complètement déchargé. Sinon on risque de l'endommager et de limiter son temps de fonctionnement



16 Fonctionnement

Français

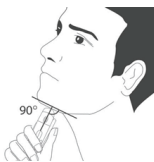

Utilisation

Rasoir à grille

Les meilleurs résultats de rasage sont obtenus sur une peau propre et sèche.

- Tout en exerçant une légère pression, déplacez le rasoir perpendiculairement à la surface de la peau à rebrousse-poil
- A l'aide de votre main libre, tendez la peau afin de redresser les poils de la barbe

Conseils:

- Si vous utilisez pour la première fois un rasoir à grille, tenez compte du fait que la peau a besoin de quelques jours pour s'adapter au nouveau mode de rasage
- Si vous le souhaitez, vous pouvez utiliser une lotion après-rasage, mais cela n'est pas indispensable
- La lotion après-rasage rafraîchit et soigne la peau après le rasage
- Après le rasage, replacez le **capot de protection** sur la **tête de rasage** en évitant toute pression afin de ne pas endommager la grille de rasage
- La tondeuse intégrée est idéale pour les poils plus longs et permet ainsi un rasage à grille encore plus performant

Tondeuse télescopique

La **tondeuse télescopique** au rétro de l'appareil est mise en marche en la poussant vers le haut jusqu'à l'arrêtage.

La tondeuse est particulièrement adaptée à la coupe de la barbe et des poils longs.

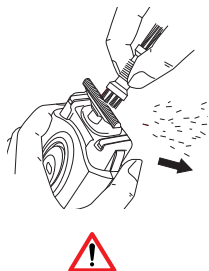
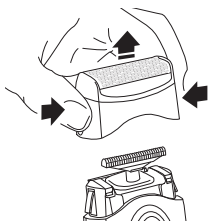

- **NE PAS brancher le cordon d'alimentation**
- Appuyez à cet effet sur les **deux boutons de déclenchement** et retirez la tête de rasage du boîtier
- Enlevez les particules de poils en frappant la tête de rasage sur une surface plane ou en soufflant dessus
- Nettoyez le bloc à lames à l'aide de la brosse livrée avec l'appareil

Note:

- **Ne nettoyez jamais la grille de rasage à la brosse, sans quoi vous risquez de l'endommager**
- **Ne jamais immerger complètement le rasoir dans l'eau!**
- **Maintenir fiche et cordon toujours secs!**

Changement des unités de coupe

L'état de la grille de rasage et du bloc à lames déterminent la qualité du rasage.

Ces pièces finissent bien entendu par s'user.

Nous conseillons de les échanger selon les intervalles suivants (disponibles par MIGROS-Service ou Service clientèle):

- Grille de rasage: 1 fois par an
- Bloc à lames: tous les 2 ans

Important!

- **Seul le changement des deux éléments garantit un parfait rasage**

18 Nettoyage et entretien

Français

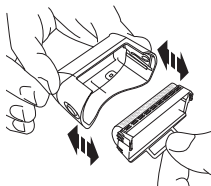

Changement de la grille de rasage

- Enlevez la tête de rasage en appuyant sur les deux boutons de déclenchement

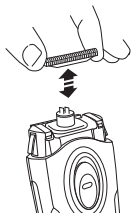

- Retirez la grille de rasage de la tête de rasage en la tenant par la languette
- Placez la nouvelle grille de rasage dans la tête de rasage jusqu'à ce qu'elle s'enclenche
- Remettez la tête de rasage en place



ATTENTION!

- *Ne saisissez la grille de rasage que par la languette sans quoi vous risquez de l'endommager*

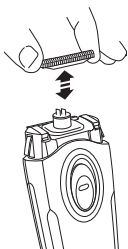

Changement du bloc à lames

- Enlevez la tête de rasage
- Saisissez le bloc à lames aux deux extrémités et retirez-le de son support
- Placez le nouveau bloc à lames
- Remettez la tête de rasage en place

Rangement

- En cas de non utilisation, débrancher la tondeuse
- Ranger l'appareil dans un endroit sec, propre et hors de portée des enfants
- Il est recommandé de le conserver dans son etui



Problèmes

- L'appareil ne doit être réparé que par MIGROS-Service. Des réparations effectuées par des non professionnels peuvent présenter un danger pour l'utilisateur
- En cas de réparation non conforme et de dommages éventuels, toute responsabilité est déclinée et la garantie s'arrête

Elimination

- Déposer les appareils hors d'usage auprès d'un point de vente pour une élimination gratuite et conforme aux règles
- Eliminer immédiatement les appareils avec un défaut dangereux en s'assurant qu'ils sont inutilisables
- Prière de rapporter l'accu hors d'usage au point de vente
- Ne pas jeter les appareils dans les ordures ménagères (protection de l'environnement!)



Données techniques

Tension nominale	100 - 240 Volt / 50 Hz
Puissance nominale	6 W
Matériaux	- corps de l'appareil plastique
Antiparasité	selon norme UE
Homologation	CE
Produit garanti	2 ans

Sous réserve de modifications de construction et de fabrication de l'appareil dans l'intérêt du progrès technique.

MIGROS

FÉDÉRATION DES COOPÉRATIVES MIGROS, CH-8031 Zurich



Congratulazioni!

Con l'acquisto di questo rasoio si è garantito un prodotto di qualità, fabbricato con estrema cura. Con una manutenzione adeguata, l'apparecchio garantirà per anni delle ottime prestazioni.

Prima della messa in funzione iniziale leggere attentamente le presenti istruzioni d'uso e soprattutto osservare attentamente le avvertenze di sicurezza.

Le persone che non conoscono a fondo queste istruzioni d'uso, non possono utilizzare l'apparecchio.

Indice

	pagina		pagina
Avvertenze di sicurezza	22	Custodia / Guasti / Smaltimento	29
A proposito delle istruzioni d'uso	23	Dati tecnici	29
Disimballaggio	23		
Elenco delle parti e degli elementi di comando	24		
Messa in funzione	25		
– Prima della messa in funzione iniziale	25		
– Funzionamento ad accumulatore	25		
– Applicazione	26		
Pulizia e cura	27		
– Sostituzione delle unità di taglio	27		
– Sostituzione della lamina esterna	28		
– Sostituzione del blocco lame	28		

22 Avvertenze di sicurezza



Prima di allacciare l'apparecchio alla corrente elettrica si raccomanda di leggere attentamente queste istruzioni d'uso, che contengono importanti avvertenze di sicurezza e di messa in funzione.

- Leggere per intero le presenti istruzioni d'uso
- Coloro che non conoscono a fondo queste istruzioni d'uso, i bambini e le persone sotto l'effetto di alcol, farmaci o sostanze stupefacenti non possono utilizzare questo apparecchio, o solo sotto stretta sorveglianza
- Le persone, inclusi i bambini, che per le loro capacità fisiche, sensoriali o mentali, oppure per la loro inesperienza o mancanza di conoscenza non sono in grado di utilizzare l'apparecchio in modo sicuro, non sono autorizzate all'uso dell'apparecchio o possono farlo soltanto sotto sorveglianza
- **Badare che i bambini non abbiano la possibilità di giocare con l'apparecchio**
- Non far entrare in contatto il rasoio e il cavo di alimentazione con l'acqua o altri liquidi (pericolo di scossa elettrica)
- Estrarre assolutamente la spina:
 - prima di ogni pulizia o manutenzione
 - dopo ogni uso
- Il cavo di alimentazione non deve mai passare sopra angoli e spigoli taglienti né essere incastrato (pericolo di scossa elettrica)
- Per evitare qualsiasi rischio far sostituire i cavi danneggiati soltanto presso MIGROS-Service
- Raccomandiamo di allacciare l'apparecchio a una presa con interruttore differenziale (FI). In caso di dubbio, chiedere a un tecnico
- Non utilizzare l'apparecchio:
 - in caso di guasto

- in caso di cavo danneggiato
- in caso di caduta o di altri danneggiamenti

In questi casi far sempre controllare e riparare l'apparecchio presso MIGROS-Service

- Prima dell'uso controllare che la testina e la lamina siano messe in modo corretto
- Per scegliere il luogo di collocazione dell'apparecchio attenersi ai seguenti punti:
 - Non utilizzare mai l'apparecchio durante il bagno o la doccia (pericolo di scossa elettrica)
 - Se l'apparecchio cade in acqua astenersi assolutamente dall'afferrarlo: ricordarsi prima di estrarre la spina dalla presa di corrente
 - Posizionare l'apparecchio su una superficie asciutta, stabile e piana badando che non possa scivolare/cadere nel lavabo, nella vasca da bagno ecc. né entri in contatto con l'acqua
 - Non mettere mai il rasoio e il cavo sopra o nelle vicinanze di superfici roventi o di fiamme libere. Mantenere una distanza minima di 50 cm
 - Non afferrare mai l'alimentatore di rete con le mani umide quando lo s'inserisce nella presa elettrica o lo si rimuove
 - Badare che né la spina né il cavo si inumidiscono o si bagnino
 - Utilizzare l'apparecchio soltanto in locali asciutti
 - Non avvolgere il cavo intorno all'apparecchio (rischio di rottura del cavo)
 - L'apparecchio è destinato esclusivamente ad uso privato
 - Conservare l'apparecchio soltanto in locali asciutti, non lasciarlo all'aperto
 - Utilizzare soltanto pezzi di ricambio originali

Queste istruzioni d'uso non possono tener conto di ogni singolo impiego. Per ulteriori informazioni e in caso di problemi trattati in modo insufficiente o non del tutto nelle presenti istruzioni, rivolgersi alla M-Infoline (numero telefonico sul retro delle istruzioni).

Conservare con cura le presenti istruzioni d'uso e consegnarle ad ogni eventuale altro utente.

Disimballaggio

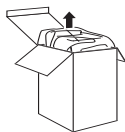

– Estrarre il rasoio dall'imballaggio

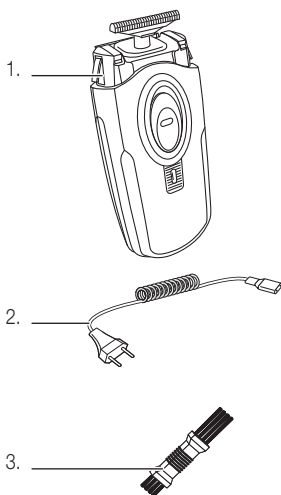

– Verificare che siano presenti i seguenti elementi:

1. Rasoio con cappuccio protettivo
2. Cavo di alimentazione
3. Spazzola per pulizia ed astuccio

– **Distruggere i sacchetti di plastica**, poiché potrebbero diventare un gioco pericoloso per i bambini!

24 Elenco delle parti e degli elementi di comando

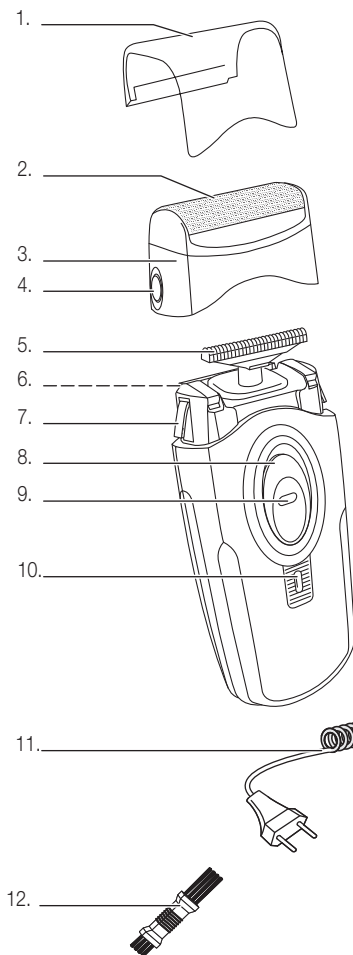

Rasoio:

1. Cappuccio protettivo
2. Lamina esterna
3. Testina
4. Tasti di sblocco testina
5. Lama interna/blocco lame
6. Tagliabasette estensibile (retro dell'apparecchio)
7. Tasti di sbloccaggio per testina
8. Interruttore ON/OFF
9. Blocco interruttore
10. Indicatore controllo accu (LED):
si illumina quando è in carica;
lampeggia quando è carico
11. Cavo di alimentazione
12. Spazzola per pulizia

Attenzione! 
Mantenere l'apparecchio asciutto!



1. Prima della messa in funzione iniziale

Un approccio non corretto alla corrente elettrica può essere fatale. Leggere attentamente le avvertenze di sicurezza a pagina 22 e seguire le seguenti misure di sicurezza:

- Non fare mai entrare in contatto il rasoio e il cavo di alimentazione con l'acqua e altri liquidi (pericolo di scossa elettrica)
- L'apparecchio non può essere utilizzato nella doccia, nella vasca da bagno o in vicinanza del lavandino. Mantenere una distanza di sicurezza minima di 0.60 m
- Non esporre il rasoio per un lungo periodo di tempo a temperature inferiori a -10°C e superiori a $+40^{\circ}\text{C}$

Funzionamento ad accumulatore

- Tutti gli apparecchi sono dotati di dispositivo di adeguamento automatico alla tensione fornita ed in questo modo riconoscono tutte le tensioni di rete (100 – 240 V) e le frequenze (50 Hz) erogate in tutto il mondo
- Collegare il cavo di alimentazione col rasoio e la presa di corrente. La spia si illumina
- Per la prima messa in funzione (oppure dopo un mancato uso prolungato e comunque ogni due mesi) caricare dapprima l'accumulatore per 8 ore, al fine di ottenere una prestazione ottimale
- Dopo il primo utilizzo basta un'ora per ricaricare l'accumulatore. Ricaricarlo soltanto quando è completamente scarico!
- Terminata la carica, la spia lampeggia. Il rasoio può essere impiegato per ca. 45 minuti

Nota:

- non ricaricare l'accu finché non sia completamente scarico! Potrebbe danneggiarsi, permettendo solo tempi brevi di funzionamento

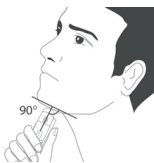

Applicazione

Rasatura a lamina

I migliori risultati si raggiungono con la pelle asciutta e pulita.

- Mantenendo l'apparecchio in posizione perpendicolare alla superficie cutanea, guidare il rasoio contro la direzione di crescita, esercitando una leggera pressione
- Tendere la pelle del viso con la mano libera in modo da sollevare i peli della barba

Consiglio:

- In caso di primo impiego di un rasoio a lamina, la pelle necessita di alcuni giorni per abituarsi al nuovo metodo di rasatura
- Anche se non è proprio necessario, si può impiegare un dopobarba per rinfrescare e curare la pelle dopo la rasatura
- Terminata la rasatura, riporre il **cappuccio sulla testina**, senza esercitare pressione sulla lamina esterna onde evitarne la lacerazione
- Il tagliasette a scomparsa consente anche di accorciare i peli della barba più lunghi, al fine di rendere ancora più efficace la rasatura a lamina



Tagliasette

Il **tagliasette** sul lato posteriore dell'apparecchio, può essere disattivato arretrandolo fino alla sua posizione di blocco.

Il tagliasette è adatto specialmente per regolare la barba e per rimuovere i peli più lunghi.

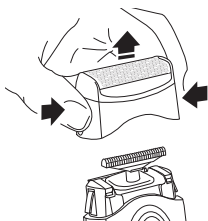

- **NON allacciare il cavo di alimentazione**
- Premere entrambi i **tasti di sblocco laterali** e rimuovere la testina
- Picchiettare la testina su una superficie piana e rimuovere i pelucchi soffiandoci sopra

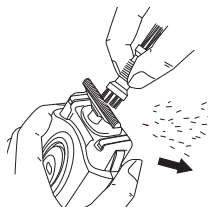

Pulire il blocco lame con la spazzola in dotazione



Note:

- *Non pulire mai la lamina esterna con la spazzola onde evitare di danneggiare la lamina stessa*
- *Non immergere mai completamente il rasoio nell'acqua!*
- *Mantenere spina e cavo asciutti!*

Sostituzione delle unità di taglio

Le condizioni della lamina e del blocco lame condizionano la qualità della rasatura.

Le lame sono infatti naturalmente soggette a usura.

Sostituire le unità di taglio a intervalli regolari (entrambi disponibili presso MIGROS-Service o servizio clienti):

- Lamina: una volta l'anno
- Blocco: ogni due anni

Avvertenza:

- *Per una rasatura ottimale, sostituire entrambi gli elementi*

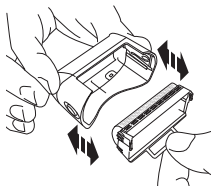

Sostituzione della lamina esterna

- Rimuovere la testina premendo entrambi i tasti di sblocco laterali

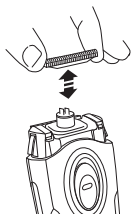

- Sbloccare linguetta ed estrarre la lamina dalla testina
- Inserire la nuova lamina nella stessa posizione fino allo scatto
- Rimontare la testina

Italiano



ATTENZIONE!

- *Afferrare la lamina solo per la linguetta onde evitare danni alla lamina stessa!*

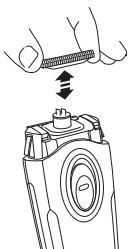

Sostituzione del blocco lame

- Rimuovere la testina
- Afferrare il blocco lame alle due estremità ed estrarlo dal suo supporto
- Montare il nuovo blocco lame
- Rimontare la testina

Custodia

- In caso di mancato uso togliere sempre la spina dalla presa di corrente
- Conservare l'apparecchio in un luogo asciutto, senza polvere, fuori dalla portata dei bambini
- Raccomandiamo di custodire l'apparecchio nel suo astuccio



Guasti

- Riparazioni all'apparecchio possono essere effettuate soltanto tramite MIGROS-Service. Riparazioni eseguite da personale non specializzato è indice di gravi rischi per l'utente
- In caso di riparazioni non effettuate a regola d'arte non viene assunta alcuna responsabilità per eventuali danni; decade inoltre il diritto alla garanzia

Smaltimento

- Consegnare gratuitamente gli apparecchi non più in uso per uno smaltimento conforme
- Smaltire immediatamente apparecchi con guasti pericolosi e assicurarsi che non possano più essere utilizzati
- Riconsegnare l'accumulatore esausto al punto di vendita
- Non gettare gli apparecchi tra i rifiuti domestici (tutela dell'ambiente!)



Dati tecnici

Tensione nominale	100 - 240 Volt / 50 Hz
Potenza nominale	6 Watt
Materiali	- corpo apparecchio plastica
Deparassitato	secondo le norme UE
Approvato da	CE
Garanzia del prodotto	2 anni

Con riserva di modifiche di costruzione ed esecuzione dell'apparecchio dovute al progresso tecnologico.

MIGROS

FEDERAZIONE DELLE COOPERATIVE MIGROS, CH-8031 Zurigo



2 JAHRE GARANTIE
2 ANS DE GARANTIE
2 ANNI DI GARANZIA

Die MIGROS übernimmt während zwei Jahren seit Kaufabschluss die Garantie für Mängelfreiheit und Funktionsfähigkeit des von Ihnen erworbenen Gegenstandes.

Die MIGROS kann die Garantieleistung wahlweise durch kostenlose Reparatur, gleichwertigen Ersatz oder durch Rückerstattung des Kaufpreises erbringen. Weitere Ansprüche sind ausgeschlossen.

Nicht unter die Garantie fallen normale Abnutzung sowie die Folgen unsachgemässer Behandlung oder Beschädigung durch den Käufer oder Drittpersonen sowie Mängel, die auf äussere Umstände zurückzuführen sind. Die Garantieverpflichtung erlischt bei Reparaturen durch nicht MIGROS-autorisierte Servicestellen. Garantieschein oder Kaufnachweis (Kassabon, Rechnung) bitte sorgfältig aufbewahren. Bei Fehlen desselben wird jeder Garantieanspruch hinfällig.

MIGROS Service

Reparatur- oder pflegebedürftige Geräte werden in jeder Verkaufsstelle entgegengenommen.



M-INFOLINE
0848 84 0848
www.migros.ch

Haben Sie weitere Fragen? Die M-Infoline hilft Ihnen gerne weiter unter der Tel.-Nr.:

0848 84 0848 von Montag bis Freitag 08.00 – 18.30 Uhr

(8 Rp./Min. von 08.00 – 17.00 Uhr,

4 Rp./Min. von 17.00 – 18.30 Uhr).

E-Mail: m-infoline@mgb.ch

MIGROS garantit, pour la durée de deux ans à partir de la date d'achat, le fonctionnement correct de l'objet acquis et son absence de défauts.

MIGROS peut choisir la modalité d'exécution de la prestation de garantie entre la réparation gratuite, le remplacement par un produit équivalent ou le remboursement du prix payé. Toutes les autres prétentions sont exclues.

La garantie n'inclut pas l'usure normale, ni les conséquences d'un traitement non approprié, ni l'endommagement par l'acheteur ou un tiers, ni les défauts dus à des circonstances extérieures.

La garantie n'est valable que si les réparations ont exclusivement été effectuées par le service après-vente MIGROS ou par les services autorisés par MIGROS.

Nous vous prions de bien vouloir conserver soigneusement le certificat de garantie ou le justificatif de l'achat (quittance, facture). Sans celui-ci aucune réclamation ne sera admise.

Les articles nécessitant un service d'entretien ou une réparation sont repris à chaque point de vente.

Vous avez des questions?

M-Infoline est là pour vous aider: 0848 84 0848 du lundi au vendredi de 8 h à 18 h 30 (8 cts/min. de 8 h à 17 h, 4 cts/min. de 17 h à 18 h 30).

E-Mail: m-infoline@mgb.ch

La MIGROS si assume per due anni, a partire dalla data d'acquisto, la garanzia per il funzionamento efficiente e l'assenza di difetti dell'oggetto in suo possesso.

La MIGROS può scegliere se eseguire la prestazione di garanzia attraverso la riparazione gratuita, la sostituzione del prodotto con uno di uguale valore o il rimborso del prezzo d'acquisto dello stesso. Ogni altra pretesa è esclusa.

Non sono compresi nella garanzia i guasti dovuti a normale usura, uso inadeguato o danni provocati dal proprietario o da terze persone, oppure derivanti da cause esterne.

L'obbligo di garanzia è valido soltanto all'esplicita condizione, che si ricorra unicamente al servizio dopo vendita MIGROS o ai servizi autorizzati.

Per favore conservi il certificato di garanzia oppure il giustificativo d'acquisto (scontrino, fattura). Con la sua perdita si estingue ogni diritto di garanzia.

Gli articoli che necessitano un servizio manutenzione o una riparazione possono essere depositati in ogni punto vendita.

Avete altre domande?

L'M-Infoline rimane volentieri a vostra disposizione per ulteriori informazioni: 0848 84 0848 dal lunedì al venerdì dalle 8.00 alle 18.30

(8 cent./min. dalle 8.00 alle 17.00,

4 cent./min. dalle 17.00 alle 18.30).

E-Mail: m-infoline@mgb.ch