



Code No. AH68-02056C

HT-A100  
HT-A100C  
HT-A100W

# SYSTÈME HOME CINÉMA NUMÉRIQUE

## Manuel d'utilisation

imaginez les possibilités

Merci d'avoir acheté un produit Samsung.  
Pour bénéficier d'un service plus complet,  
veuillez vous enregistrer sur  
[www.samsung.com/global/register](http://www.samsung.com/global/register)



# caractéristiques

## Lecture multidisque et tuner FM

Le HT-A100/A100C/A100W réunit le confort d'une lecture multidisque, y compris DVD-AUDIO, DVD-VIDEO, CD, CD MP3, WMA-CD, DivX, CD-R/RW et DVD±R/RW et un tuner FM de qualité, le tout en un seul lecteur.

## Compatible DVD-Audio

Essayez la performance audio de qualité très élevée du DVD-Audio. Le convertisseur numérique-analogique 24 bits/192 KHz incorporé permet à ce lecteur de fournir un son d'une qualité exceptionnelle en termes de gamme d'amplification, de résolution de niveau faible et de détails de haute fréquence.

## Prise en charge de la fonction USB Host

Vous pouvez connecter des périphériques de stockage USB (lecteur MP3, mémoire flash USB, etc.) contenant des fichiers musicaux et des images téléchargés à partir d'un ordinateur, écouter de la musique et visionner des images.

## Fonction économiseur d'écran du téléviseur

Si l'unité principale reste inactive pendant 3 minutes, le logo Samsung apparaît sur l'écran du téléviseur. Le HT-A100/A100C/A100W passe automatiquement en mode économie d'énergie après 20 minutes en mode économiseur d'écran.

## Fonction économie d'énergie

Le HT-A100/A100C/A100W s'éteint automatiquement après 20 minutes en mode arrêt.

## Écran du téléviseur personnalisé

Le HT-A100/A100C/A100W vous permet de sélectionner votre image préférée au cours de la lecture JPEG ou DVD et la met en fond d'écran.

## HDMI

L'interface HDMI transmet les signaux audio et vidéo du DVD simultanément et génère ainsi une image plus claire.

## Fonction AV SYNC

La vidéo peut être en retard sur le son si l'unité est connectée à un téléviseur numérique. Pour compenser cet écart, vous pouvez ajuster le délai audio de façon à synchroniser le son avec la vidéo.

## Fonction Anynet+ (HDMI-CEC)

La fonction Anynet+ permet de faire fonctionner l'unité principale à l'aide d'une télécommande de téléviseur Samsung. Il suffit pour cela de relier votre Home Theater à un téléviseur SAMSUNG à l'aide d'un câble HDMI (Cette fonction n'est disponible qu'avec les téléviseurs SAMSUNG prenant en charge la fonction Anynet+.).

## CONTENU

Vérifiez que les accessoires ci-dessous sont fournis.

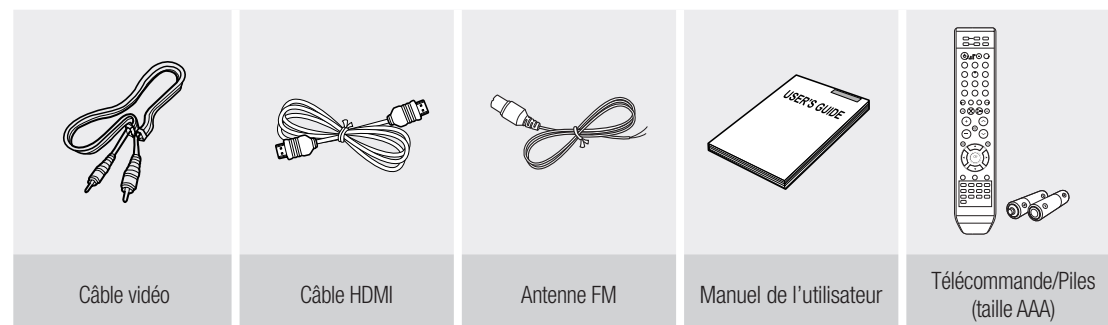

# consignes de sécurité

## AVERTISSEMENTS

POUR ÉVITER LES RISQUES DE CHOC ÉLECTRIQUE, NE DÉMONTÉZ PAS LE CAPOT. L'APPAREIL NE CONTIENT PAS DE PIÈCES RÉPARABLES PAR L'UTILISATEUR ; S'ADRESSER À UN SERVICE APRÈS-VENTE QUALIFIÉ.



Ce symbole avertit l'utilisateur de la présence d'une tension dangereuse à l'intérieur de l'appareil.



Ce symbole avertit l'utilisateur de la présence de directives importantes dans la documentation accompagnant cet appareil.

CLASS 1 LASER PRODUCT  
KLASSE 1 LASER PRODUKT  
LUOKAN 1 LASER LAITE  
KLASS 1 LASER APPARAT  
PRODUCTO LASER CLASE 1

## APPAREIL LASER DE CLASSE 1

Ce lecteur de disque compact est classé dans la catégorie des appareils LASER DE CLASSE 1. Une utilisation de cet appareil autre que celle précisée dans ce manuel pourrait entraîner un risque d'exposition à des radiations dangereuses.

**MISE EN GARDE** : IL PEUT SE PRODUIRE UNE ÉMISSION LASER INVISIBLE LORSQUE LE DISPOSITIF DE SÉCURITÉ EST DÉFECTUEUX OU QU'IL A ÉTÉ RENDU INUTILISABLE. ÉVITEZ L'EXPOSITION DIRECTE AU FAISCEAU.

**AVERTISSEMENT** : afin de diminuer les risques d'incendie ou de choc électrique, n'exposez pas cet appareil à la pluie ou à l'humidité.

**MISE EN GARDE** : pour prévenir les chocs électriques, branchez la fiche au fond, en prenant soin d'insérer la tige large dans la fente large.

- Cet appareil doit toujours être branché à une prise terre.
- Pour déconnecter l'appareil du circuit principal, la prise doit être débranchée de la prise principale, de ce fait il est nécessaire que la prise principale soit facile d'accès.

## MISE EN GARDE

- Veillez à éviter toute projection sur l'appareil et ne placez jamais de récipients contenant un liquide (ex. : vase) dessus.
- La prise d'alimentation fait office de système de déconnexion ; elle doit donc rester disponible en permanence.

Ce symbole sur le produit ou sa documentation indique qu'il ne doit pas être éliminé en fin de vie avec les autres déchets ménagers. L'élimination incontrôlée des déchets pouvant porter préjudice à l'environnement ou à la santé humaine, veuillez le séparer des autres types de déchets et le recycler de façon responsable. Vous favoriserez ainsi la réutilisation durable des ressources matérielles. Les particuliers sont invités à contacter le distributeur leur ayant vendu le produit ou à se renseigner auprès de leur mairie pour savoir où et comment ils peuvent se débarrasser de ce produit afin qu'il soit recyclé en respectant l'environnement. Les entreprises sont invitées à contacter leurs fournisseurs et à consulter les conditions de leur contrat de vente. Ce produit ne doit pas être éliminé avec les autres déchets commerciaux.



## PRÉCAUTIONS

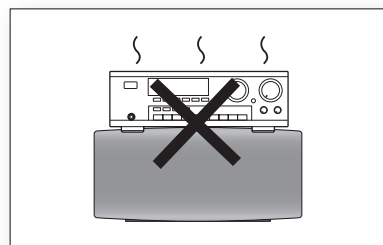
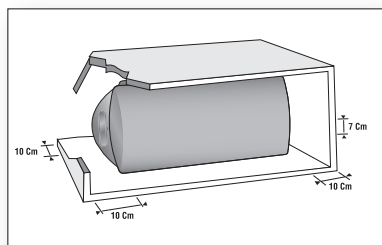

Assurez-vous que l'alimentation électrique de votre maison corresponde à celle indiquée sur l'étiquette d'identification collée au dos de votre appareil. Installez celui-ci à plat, sur un support adapté (meublier), en laissant suffisamment d'espace autour pour une bonne ventilation (7,5 à 10 cm). Assurez-vous que les fentes de ventilation ne soient pas couvertes. Ne placez rien sur le lecteur. Ne le placez pas sur des amplificateurs ou sur tout autre équipement pouvant dégager de la chaleur.

Avant de déplacer le lecteur, assurez-vous que l'emplacement du disque est vide. Ce lecteur est conçu pour un usage continu. L'éteindre en le mettant en mode veille ne coupe pas son alimentation électrique. Afin de débrancher entièrement le lecteur de l'alimentation électrique, retirez la prise principale de la prise murale, en particulier lorsque vous prévoyez de ne pas utiliser l'appareil pendant un moment.

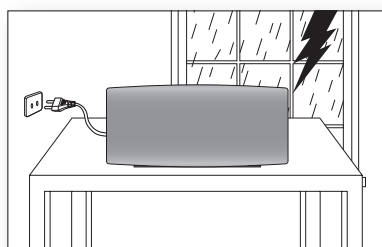

En cas d'orage, débranchez l'appareil de la prise de courant. Les surtensions causées par la foudre peuvent endommager l'appareil.

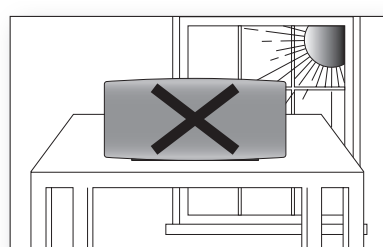

Ne placez pas l'appareil près de sources de chaleur ou directement au soleil. Cela peut causer une surchauffe et le mauvais fonctionnement de l'unité.

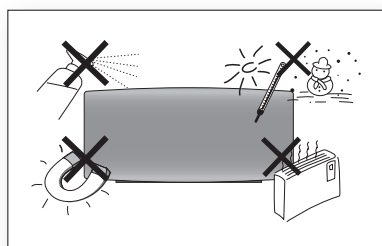

Protégez le lecteur de l'humidité (vases) et de la chaleur excessive (cheminée), ainsi que de tout équipement créant de puissants champs magnétiques ou électriques (haut-parleurs).

Déconnectez le câble d'alimentation si le lecteur fonctionne mal. Votre lecteur n'est pas conçu pour une utilisation industrielle, mais pour une utilisation familiale. Il peut y avoir un phénomène de condensation si votre lecteur ou le disque ont été entreposés dans un endroit où la température est basse. Si vous transportez le lecteur pendant l'hiver, attendez environ 2 heures, jusqu'à ce que l'appareil ait atteint la température de la pièce, avant toute utilisation.

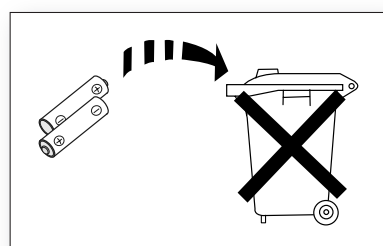

Les piles utilisées avec cet appareil contiennent des produits chimiques néfastes pour l'environnement. Ne jetez pas les piles avec vos déchets domestiques.

<b>CARACTÉRISTIQUES</b>	2	Contenu
<b>CONSIGNES DE SÉCURITÉ</b>	3	Avertissements
	4	Précautions
<b>PREMIERS PAS</b>	7	Avant de lire le manuel d'utilisation
	8	Disques lisibles
	8	N'utilisez pas les types de disques suivants!
	8	Protection contre la copie
	9	Types et caractéristiques de disques
<b>DESCRIPTION</b>	10	Panneau avant
	11	Panneau arrière
<b>TÉLÉCOMMANDE</b>	12	Fonctions de la télécommande
	14	Réglage de la télécommande
<b>CONNEXIONS</b>	16	Connexion des enceintes
	18	Branchement de la sortie vidéo au téléviseur
	19	Fonction HDMI
	21	Branchement d'un périphérique audio externe
	23	Connexion de l'antenne FM
<b>AVANT D'UTILISER VOTRE SYSTÈME HOME CINÉMA</b>	24	
<b>LECTURE</b>	25	Lecture des disques
	26	Lecture de CD MP3/WMA
	27	Lecture de fichier JPEG
	28	Lecture DivX
	30	Utilisation de la fonction Lecture
	38	Lecture de fichiers multimédia à l'aide de la fonction USB HOST (HOTE USB)

<b>CONFIGURATION DU SYSTÈME</b>	40	40	Configuration de la langue
		41	Configuration du type de l'écran du téléviseur
		42	Configuration du contrôle parental (Niveau de classement)
		42	Configuration du mot de passe
		43	Paramétrer le papier peint
		43	Pour sélectionner l'un des trois papiers peints que vous avez créés
		44	Mode Lecture de disque audio DVD
		44	Configuration de la compression DRC (Compression de la plage dynamique)
		45	Paramétrage AV SYNC
		45	Paramétrage de l'interface HDMI audio

<b>RADIO</b>	46	46	Écouter la radio
		46	Pré-réglage des stations

<b>FONCTIONS PRATIQUES</b>	47	47	Fonction Sleep timer
		47	Régler la brillance de l'écran
		47	Fonction Mute
		47	P.BASS
		48	V-SOUND (Son virtuel)
		48	Fonction Casque virtuel

## DÉPANNAGE

49

<b>LISTE DE PRODUITS AVEC FONCTION LECTURE USB</b>	51	51	Appareil photo numérique
		51	Disque Flash USB
		51	Lecteur MP3

51







<b>ANNEXES</b>	52	52	Précautions dans la manipulation et la conservation des disques
		53	Caractéristiques



52

## AVANT DE LIRE LE MANUEL D'UTILISATION

Assurez-vous de comprendre la signification des termes suivants avant de lire le manuel d'utilisation.

### Icônes utilisées dans ce manuel

Icône	Terme	Définition
	DVD	Indique une fonction disponible avec un DVD ou un DVD-R/DVD-RW enregistré en mode vidéo, puis finalisé.
	CD	Indique une fonction disponible avec un CD de données (CD-R ou CD-RW).
	MP3	Indique une fonction disponible avec un CD-R/-RW.
	JPEG	Indique une fonction disponible avec un CD-R/-RW.
	DivX	Indique une fonction disponible avec un support enregistré au format MPEG4 (DVD±R/RW, CD-R ou CD-RW).
	Avertissement	Indique qu'une fonction n'est pas disponible ou qu'un paramétrage a peut-être été annulé.
	Remarque	Indique un conseil ou une instruction permettant d'utiliser chaque fonction de manière optimale.

-  Les instructions du présent manuel indiquées par le symbole "DVD ()" s'appliquent aux disques de type DVD-VIDÉO, DVD-AUDIO et DVD-R/-RW enregistrés en mode vidéo, puis finalisés. Lorsqu'un type de DVD particulier est mentionné, cela est indiqué séparément.
- Un DVD-R/-RW qui n'a pas été enregistré correctement au format DVD Vidéo ne pourra pas être lu.

### Comment utiliser ce manuel d'utilisation

- 1) Veillez à bien connaître les consignes de sécurité avant d'utiliser l'appareil. (reportez-vous aux pages 3 à 4)
- 2) En cas de problème, consultez la section Dépannage (reportez-vous aux pages 49 à 50).

### Droits d'auteur

© 2008 Samsung Electronics Co.,Ltd.  
Tous droits réservés. Il est interdit de reproduire ou de copier tout ou partie de ce manuel d'utilisation sans l'accord préalable écrit de Samsung Electronics Co.,Ltd.





**DVD (Digital Versatile Disc)** offre des images et des sons fantastiques, grâce au son ambiophonique Dolby Digital et à la technologie de compression vidéo MPEG-2. Vous pouvez maintenant profiter de ces effets plein de réalisme chez vous comme si vous étiez au cinéma ou dans une salle de concert.



Les lecteurs DVD et les disques sont codés par région. Ces codes régionaux doivent correspondre pour pouvoir lire le disque. Si les codes ne correspondent pas, le disque ne sera pas lu. Le numéro de région de ce lecteur est indiqué sur le panneau arrière du lecteur (Votre lecteur DVD ne pourra lire que des DVD ayant le même code de région.).

## DISQUES LISIBLES

Type de disque	Marque (Logo)	Signaux enregistrés	Taille du disque	Durée maximale de lecture
DVD-AUDIO DVD-VIDEO		AUDIO + VIDEO	12 cm	Environ 240 minutes (une face) Environ 480 minutes (deux faces)
			8 cm	Environ 80 minutes (une face) Environ 160 minutes (deux faces)
AUDIO-CD		AUDIO	12 cm	74 min.
			8 cm	20 min.
DivX		AUDIO + VIDEO	12 cm	74 min.
			8 cm	20 min.

## N'UTILISEZ PAS LES TYPES DE DISQUES SUIVANTS!

- Les disques LD, CD-G, CD-I, CD-ROM, DVD-RAM et DVD-ROM ne peuvent être lus avec ce lecteur. Si vous utilisez ce type de disques, un message <WRONG DISC FORMAT> (Erreur format disque) s'affiche sur l'écran du téléviseur.
- Des disques DVD achetés à l'étranger pourraient ne pas fonctionner sur ce lecteur. Si vous utilisez ce type de disques, un message <CAN'T PLAY THIS DISC PLEASE,CHECK REGION CODE> s'affiche sur l'écran du téléviseur.

## PROTECTION CONTRE LA COPIE

- De nombreux disques DVD sont protégés contre la copie. Ainsi, vous avez seulement la possibilité de brancher votre lecteur DVD directement sur la télévision et non pas sur le magnétoscope. Si vous le connectez à un magnétoscope, vous n'obtiendrez que des images déformées par le système de protection des disques DVD.
- Ce produit comporte des technologies destinées à respecter la propriété intellectuelle dont les droits sont protégés par des brevets américains et des procédés de contrôle de la propriété de Macrovision Corporation et d'autres compagnies. L'utilisation de cette technologie doit être autorisée par Macrovision Corporation. Elle est limitée à l'usage domestique ou aux utilisations strictement définies par Macrovision Corporation. Les modifications techniques ou le démontage sont interdits.

## TYPES ET CARACTÉRISTIQUES DE DISQUES

Ce produit ne prend pas en charge les fichiers multimédia sécurisés (DRM).

### ❖ Disques CD-R

- Suivant le périphérique utilisé pour la gravure du disque (Graveur de CD ou PC) et l'état du disque, Il est possible que certains CD-R ne puissent pas être lus.
- Utilisez un disque CD-R de 650 Mo/74 minutes. Si possible, n'utilisez pas de disque CD-R d'une taille supérieure à 700 Mo/80 minutes étant donné qu'il risque de ne pas être lu.
- Certains supports CD-RW (réinscriptibles) risquent de ne pas être lisibles.
- Seuls les CD-R <fermés> correctement peuvent être lus en totalité. Si la session est fermée mais que le disque reste ouvert, il se peut que vous ne puissiez pas lire le disque en entier.

### ❖ Disques CD-R MP3

- Seuls les disques CD-R contenant des fichiers MP3 au format ISO 9660 ou Joliet peuvent être lus.
- Les noms de fichiers JPEG doivent contenir 8 caractères ou moins et aucun espace ou caractère spécial (. / = +).
- Utilisez des disques enregistrés avec un taux de compression/décompression des données supérieur à 128 Kbps.
- Seuls les fichiers ayant l'extension <mp3> peuvent être lus.
- Seuls les disques multisessions peuvent être lus. S'il y a un segment vide sur le disque Multisession, le disque ne sera lu que jusqu'au segment vide.
- Si le disque n'est pas fermé, le démarrage de la lecture sera plus long et il est possible que tous les fichiers enregistrés ne soient pas lus.
- Pour des fichiers codés en format débit binaire variable (VBR - Variable Bit Rate), c'est-à-dire des fichiers codés à la fois à un débit élevé et un débit bas (par exemple 32 Kbps ~ 320 Kbps), il est possible que le son saute au cours de la lecture.
- Un maximum de 500 pistes peuvent être lues par CD.
- Un maximum de 300 dossiers peuvent être lus par CD.

### ❖ Disques CD-R JPEG

- Seuls les fichiers ayant l'extension <jpg> peuvent être lus.
- Si le disque n'est pas fermé, le démarrage de la lecture sera plus long et il est possible que tous les fichiers enregistrés ne soient pas lus.
- Seuls les disques contenant des fichiers JPEG au format ISO 9660 ou Joliet peuvent être lus.
- Les noms de fichiers JPEG doivent contenir 8 caractères ou moins et aucun espace ou caractère spécial (. / = +).
- Seul un disque multisessions peut être lu. S'il y a un segment vide sur le disque multisessions, le disque ne sera lu que jusqu'au segment vide.
- Vous pouvez enregistrer jusqu'à 9 999 images sur un CD.
- Lorsque vous lisez un CD de photos Kodak/Fuji, seuls les fichiers JPEG qui se trouvent dans le dossier photo peuvent être lus.
- Il est possible que les disques de photos autres que Kodak/Fuji Picture soient plus longs au démarrage de la lecture ou ne soient pas lus du tout.

### ❖ DVD±R/RW, CD-R/RW, disques DivX

- Ce produit ne prend en charge que les formats d'encodage autorisés par DivX Networks, Inc. Ainsi, il est possible qu'un fichier DivX créé par l'utilisateur ne puisse pas être lu.
- Toute mise à jour du logiciel avec des formats non pris en charge est impossible. (Ex. : QPEL, GMC, résolutions supérieures à 800 x 600 pixels, etc.)
- Les sections comportant un taux d'images élevé ne pourront peut-être pas être lues pendant la lecture d'un fichier DivX.
- Pour toute information complémentaire sur les formats autorisés par DivX Networks, Inc., visitez le site [www.divxnetworks.net](http://www.divxnetworks.net).

# description

## PANNEAU AVANT

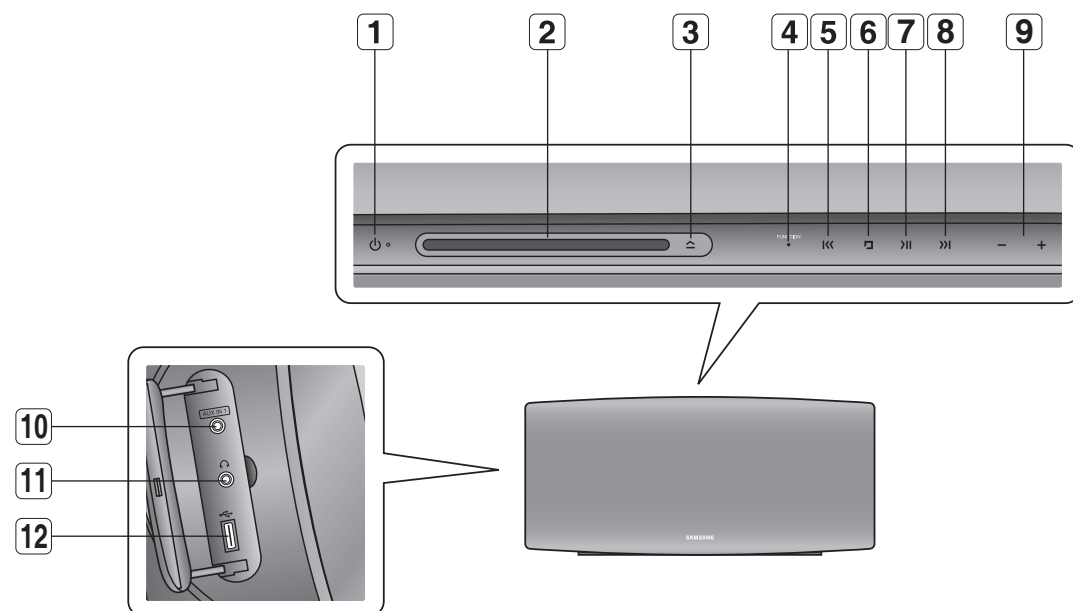

<b>1</b> BOUTON D'ALIMENTATION (⏻)	<b>5</b> TOUCHE TUNING DOWN ET SKIP (⏮) [SYNTONISATION - ET SAUT]	<b>9</b> Commande de réglage du Volume
<b>2</b> TIROIR DISQUE	<b>6</b> TOUCHE STOP (■)	<b>10</b> Connecteur AUX IN 1
<b>3</b> BOUTON D'ÉJECTION	<b>7</b> TOUCHE PLAY/PAUSE (⏪)	<b>11</b> Prise Casque
<b>4</b> TOUCHE FUNCTION [FONCTION]	<b>8</b> TOUCHE TUNING UP ET SKIP (⏭) [SYNTONISATION + ET SAUT]	<b>12</b> Port USB

## PANNEAU ARRIÈRE

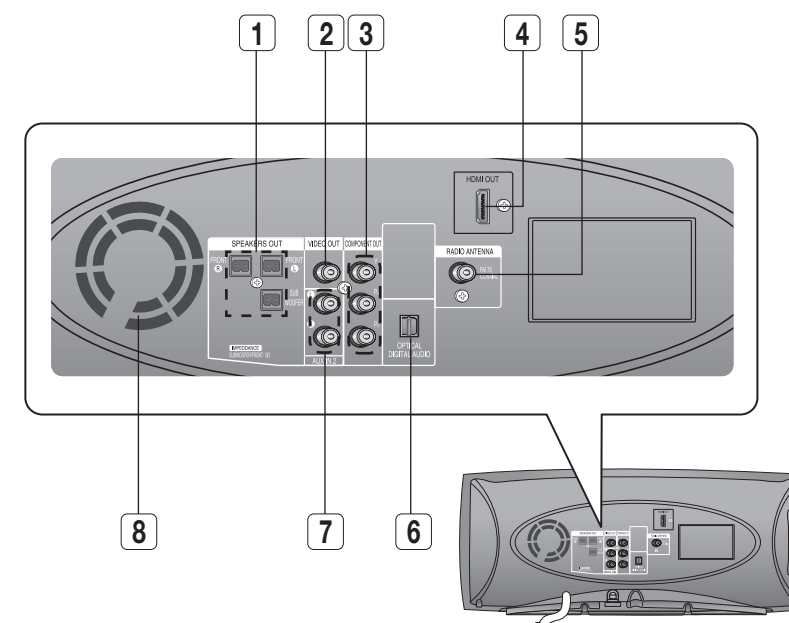

<b>1</b> Bornes de sortie d'enceinte des canaux 2.1	Connectez les enceintes avant, centrale et arrière ainsi que le caisson de basse.
<b>2</b> Connecteur de sortie vidéo	Branchez les prises d'entrée vidéo du téléviseur (VIDEO IN) au connecteur (VIDEO OUT).
<b>3</b> Prises de SORTIE COMPONENT VIDEO	Branchez un téléviseur avec des entrées component video sur ces prises.
<b>4</b> Connecteur de sortie HDMI	À l'aide du câble HDMI, reliez la borne de sortie HDMI à la borne d'entrée HDMI sur votre téléviseur pour obtenir une qualité d'image optimale.
<b>5</b> Prise COAXIALE 75Ω FM	Connectez l'antenne FM.
<b>6</b> Connexion optique et numérique externe	Utilisez cette connexion pour les appareils externes avec sortie numérique.
<b>7</b> Connecteurs AUX IN 2	Connectez l'appareil à la sortie analogique 2 canaux d'un périphérique externe (ex : magnétoscope).
<b>8</b> Ventilateur de refroidissement	Le ventilateur se met en marche dès que l'appareil s'allume. Prévoyez un espace d'environ 10 cm minimum autour du ventilateur lorsque vous installez l'appareil.

## FONCTIONS DE LA TÉLÉCOMMANDE

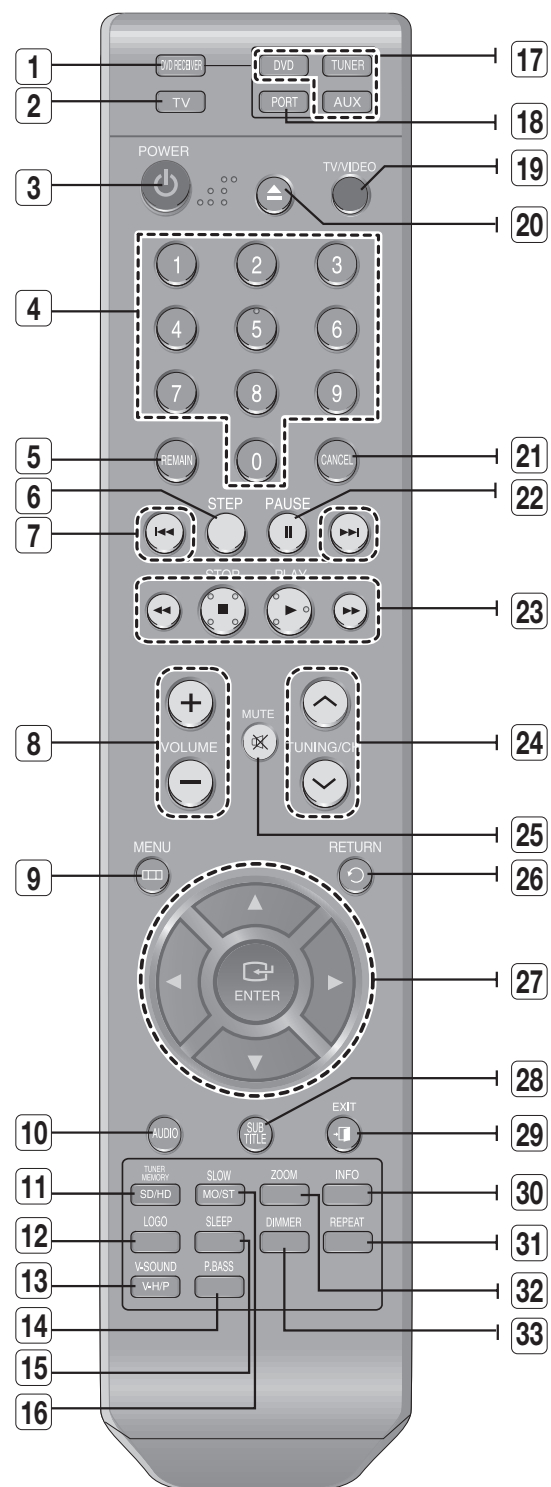

1	Touche DVD RECEIVER
2	Touche TV
3	Touche POWER
4	Touches numériques (0~9)
5	Touche REMAIN (RESTANT)
6	Touche STEP
7	Touche Tuning Preset/CD Skip (Syntonisation programmée/Saut CD)
8	Touche VOLUME
9	Touche MENU
10	Touche AUDIO
11	Touche TUNER MEMORY, Touche SD (définition standard)/HD (haute définition)
12	Touche LOGO
13	Touche V-SOUND (Son virtuel), V-H/P
14	Touche P.BASS
15	Touche SLEEP
16	Touche SLOW, MO/ST
17	Touche DVD Touche TUNER Touche AUX

18	Touche PORT
19	Touche TV/VIDEO
20	Bouton D'ÉJECTION
21	Touche CANCEL
22	Touche PAUSE
23	Touche PLAY Touche STOP Touche SEARCH
24	Touche TUNING/CH
25	Touche MUTE
26	Touche RETURN
27	Curseur/Touche ENTER
28	Touche SUBTITLE
29	Touche EXIT
30	Touche INFO button
31	Touche REPEAT
32	Touche ZOOM
33	Touche DIMMER

### Insérez les piles de la télécommande

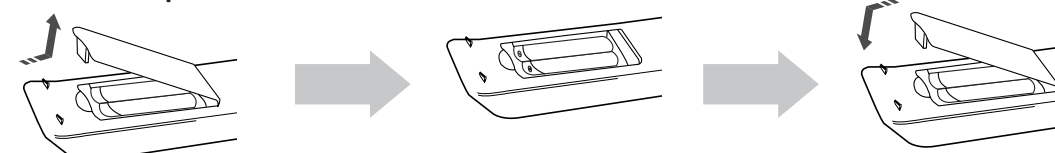

1. Retirez le cache piles en suivant la direction de la flèche.
2. Insérez deux piles 1.5V AAA, en prenant soin de bien respecter la polarité (+ et -).
3. Remplacez le cache piles.



#### Suivez ces instructions pour éviter toute fuite ou fissure des piles :

- Placez les piles dans la télécommande en respectant la polarité : (+) à (+) et (-) à (-).
- Utilisez des piles du bon type. Des piles d'apparence similaire peuvent avoir une tension différente.
- Remplacez toujours les deux piles en même temps.
- N'exposez pas les piles à la chaleur ou à une flamme.

## RÉGLAGE DE LA TÉLÉCOMMANDE

Vous pouvez contrôler certaines fonctions de votre téléviseur à l'aide de cette télécommande.

### Lorsque vous commandez le téléviseur avec la télécommande

- Appuyez sur le bouton **TV** pour sélectionner le mode TV.
- Appuyez sur la touche **POWER** pour allumer le téléviseur.
- En gardant la touche **POWER** enfoncée, composez le code correspondant à la marque de votre téléviseur.
  - S'il y a plus d'un code répertorié dans le tableau, entrez en un seul à la fois afin de déterminer lequel fonctionne.

**Exemple : pour un téléviseur Samsung**  
En gardant la touche **POWER** enfoncée, entrez les chiffres suivants à l'aide des touches **numériques** 000, 015, 016, 017 et 040.
- Le téléviseur s'éteint automatiquement une fois le réglage terminé.
  - Vous pouvez vous servir des touches TV POWER, VOLUME, CHANNEL ainsi que des touches numériques (0-9).

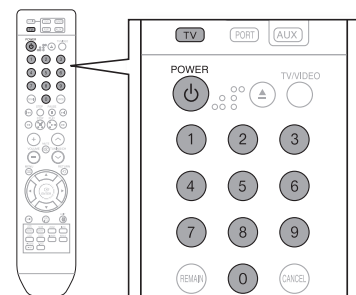

- Il se peut que la télécommande ne fonctionne pas avec certaines marques de téléviseurs. Il se peut également que certaines opérations ne soient pas possibles avec votre marque de téléviseur.
- Si vous ne configurez pas la télécommande avec le code de la marque de votre téléviseur, elle fonctionnera par défaut avec un téléviseur Samsung.

### Portée de la télécommande

La télécommande peut être utilisée jusqu'à environ 7 mètres/23 pieds en ligne droite. Elle peut aussi fonctionner avec un angle horizontal de 30° à partir du capteur de l'appareil.

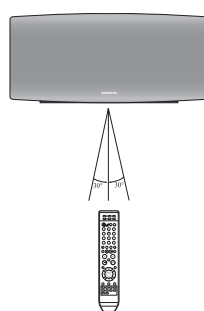

## Liste de codes des marques de téléviseurs

No.	Marque	Code	No.	Marque	Code
1	Admiral (M.Wards)	56, 57, 58	44	MTC	18
2	A Mark	01, 15	45	NEC	18, 19, 20, 40, 59, 60
3	Anam	01, 02, 03, 04, 05, 06, 07, 08, 09, 10, 11, 12, 13, 14	46	Nikei	03
			47	Onking	03
4	AOC	01, 18, 40, 48	48	Onwa	03
5	Bell & Howell (M.Wards)	57, 58, 81	49	Panasonic	06, 07, 08, 09, 54, 66, 67, 73, 74
6	Brocsonic	59, 60	50	Penney	18
7	Candle	18	51	Philco	03, 15, 17, 18, 48, 54, 59, 62, 69, 90
8	Cetronic	03	52	Philips	15, 17, 18, 40, 48, 54, 62, 72
9	Citizen	03, 18, 25	53	Pioneer	63, 66, 80, 91
10	Cinema	97	54	Portland	15, 18, 59
11	Classic	03	55	Proton	40
12	Concerto	18	56	Quasar	06, 66, 67
13	Contec	46	57	Radio Shack	17, 48, 56, 60, 61, 75
14	Coronado	15	58	RCA/Proscan	18, 59, 67, 76, 77, 78, 92, 93, 94
15	Craig	03, 05, 61, 82, 83, 84	59	Realistic	03, 19
16	Croslex	62	60	Sampo	40
17	Crown	03	61	Samsung	00, 15, 16, 17, 40, 43, 46, 47, 48, 49, 59, 60, 98
18	Curtis Mates	59, 61, 63			
19	CXC	03	62	Sanyo	19, 61, 65
20	Daewoo	02, 03, 04, 15, 16, 17, 18, 19, 20, 21, 22, 23, 24, 25, 26, 27, 28, 29, 30, 32, 34, 35, 36, 48, 59, 90	63	Scott	03, 40, 60, 61
			64	Sears	15, 18, 19
			65	Sharp	15, 57, 64
21	Daytron	40	66	Signature 2000 (M.Wards)	57, 58
22	Dynasty	03	67	Sony	50, 51, 52, 53, 55
23	Emerson	03, 15, 40, 46, 59, 61, 64, 82, 83, 84, 85	68	Soundesign	03, 40
24	Fisher	19, 65	69	Spectricon	01
25	Funai	03	70	SSS	18
26	Futuretech	03	71	Sylvania	18, 40, 48, 54, 59, 60, 62
27	General Electric (GE)	06, 40, 56, 59, 66, 67, 68	72	Symphonic	61, 95, 96
28	Hall Mark	40	73	Tatung	06
29	Hitachi	15, 18, 50, 59, 69	74	Techwood	18
30	Inkel	45	75	Teknika	03, 15, 18, 25
31	JC Penny	56, 59, 67, 86	76	TMK	18, 40
32	JVC	70	77	Toshiba	19, 57, 63, 71
33	KTV	59, 61, 87, 88	78	Vidtech	18
34	KEC	03, 15, 40	79	Videch	59, 60, 69
35	KMC	15	80	Wards	15, 17, 18, 40, 48, 54, 60, 64
36	LG (Goldstar)	01, 15, 16, 17, 37, 38, 39, 40, 41, 42, 43, 44	81	Yamaha	18
37	Luxman	18	82	York	40
38	LXI (Sears)	19, 54, 56, 59, 60, 62, 63, 65, 71	83	Yupiteru	03
39	Magnavox	15, 17, 18, 48, 54, 59, 60, 62, 72, 89	84	Zenith	58, 79
40	Marantz	40, 54	85	Zonda	01
41	Matsui	54	86	Dongyang	03, 54
42	MGA	18, 40			
43	Mitsubishi/MGA	18, 40, 59, 60, 75			

# connexions

Cette section indique différents modes de branchement du Home cinéma numérique à d'autres composants externes.  
Avant de déplacer ou d'installer le produit, vérifiez qu'il est éteint et débranché.

## CONNEXION DES ENCEINTES

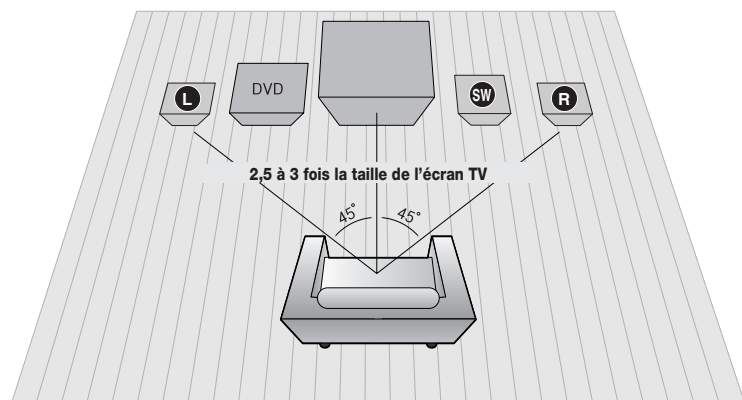

### Emplacement du Home Cinéma Numérique

Placez-le sur un meuble, une étagère ou dans le meuble sous le téléviseur.

### Sélection de la position d'écoute

La position d'écoute devrait se situer à une distance d'environ 2 fois et demi à 3 fois la taille de l'écran du téléviseur.

Exemple : Pour des téléviseurs 32" 2 à 2,4 m (6 à 8 pieds)

Pour des téléviseurs 55" 3,5 à 4 m (11 à 13 pieds)

### Enceintes avant L R

Placez les enceintes en avant de votre position d'écoute, de manière à ce qu'elles soient dirigées vers vous et inclinées vers l'intérieur (environ 45°).

Placez les enceintes de manière à ce que leur haut-parleur d'aigus soient à la même hauteur que votre oreille.

Alignez la face avant des enceintes avant avec la partie avant de l'enceinte centrale ou placez-les légèrement en avant de l'enceinte centrale.

### Caisson de basses SW

La position du caisson de basses n'est pas importante. Placez-le à l'endroit de votre choix.

## Connexion des enceintes

1. Faites pression et tenez le levier en position ouverte.
2. Insérez le câble noir dans la borne noire (-) et le câble rouge dans la borne rouge (+) puis relâchez l'ergot.
3. Branchez les jacks de connexion à l'arrière du lecteur DVD.
  - Assurez-vous que les couleurs des bornes des enceintes correspondent aux couleurs des jacks de connexion.

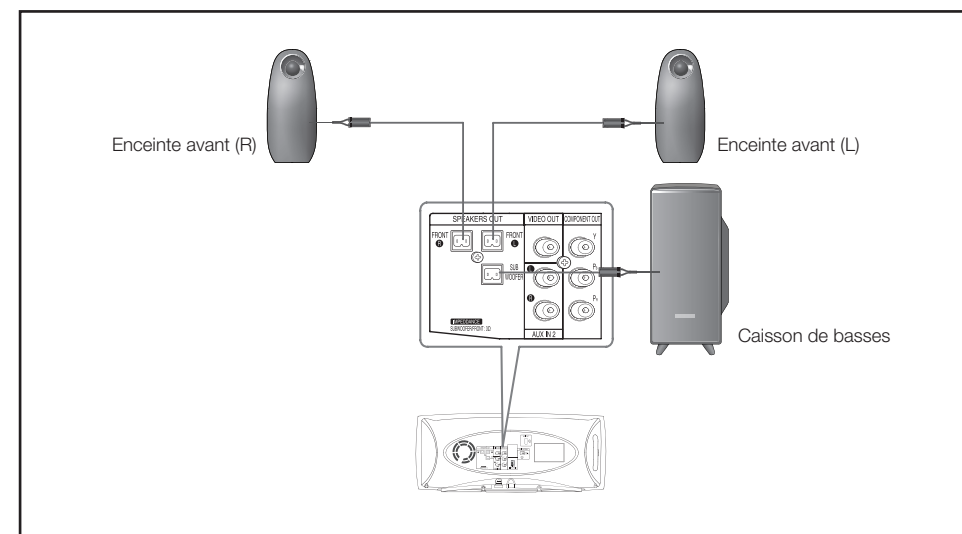
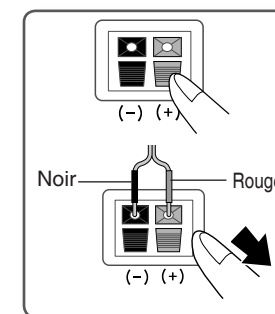

- ! Ne laissez pas les enfants jouer avec les enceintes. Ils pourraient être blessés si une enceinte tombait.
  - Lorsque vous branchez les câbles sur les enceintes, assurez-vous de respecter la polarité (+/-).
  - Maintenez le caisson de basses (Subwoofer) hors de la portée des enfants afin d'empêcher ces derniers de mettre les doigts ou des substances étrangères dans l'évent (ouverture) du caisson de basses.
  - Ne pas utiliser les orifices d'aération pour installer le caisson de basses sur un mur.
- Si vous placez une enceinte à proximité de votre ensemble téléviseur, il se peut qu'il y ait une distorsion au niveau de la couleur de l'écran en raison du champ magnétique généré par l'enceinte. Dans ce cas, éloignez l'enceinte.



## BRANCHEMENT DE LA SORTIE VIDÉO AU TÉLÉVISEUR

Choisissez l'une des trois méthodes de branchement du téléviseur proposées.

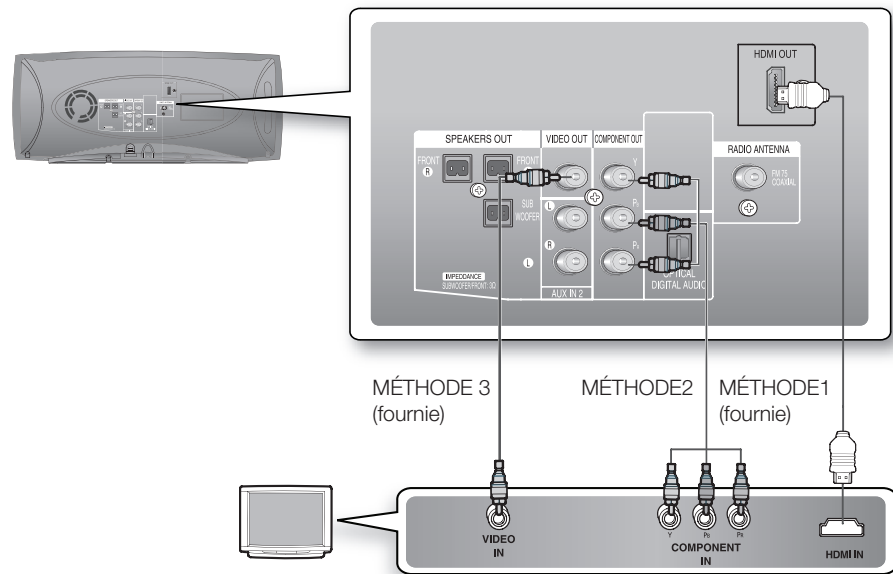

### MÉTHODE 1 : HDMI

Reliez la prise de sortie HDMI (HDMI OUT) située à l'arrière de l'unité principale à la prise d'entrée HDMI (HDMI IN) de votre téléviseur à l'aide d'un câble HDMI.

### MÉTHODE 2 : vidéo composante

Si votre téléviseur est équipé d'entrées vidéo composante, branchez un câble vidéo composante (non fourni) entre les prises de sortie vidéo composante (P<sub>R</sub>, P<sub>B</sub> et Y) situées à l'arrière de l'unité principale et les prises correspondantes de votre téléviseur.

### MÉTHODE 3 : vidéo composite

Reliez la prise VIDEO OUT (SORTIE VIDÉO) située à l'arrière de l'unité principale à la prise VIDEO IN (ENTRÉE VIDÉO) de votre téléviseur à l'aide du câble vidéo fourni.



- Ce produit utilise le mode Interlace scan [Balayage entrelacé] 576i(480i) pour la sortie composante.
- En reliant un téléviseur Samsung à l'unité principale à l'aide d'un câble HDMI, vous pourrez faire fonctionner votre Home cinéma à l'aide de la télécommande du téléviseur (Cette fonction n'est disponible qu'avec les téléviseurs SAMSUNG prenant en charge la fonction Anynet+ (HDMI-CEC).).
- Vérifiez si votre téléviseur porte le logo **Anynet+**. Si c'est le cas, cela signifie qu'il prend en charge la fonction **Anynet+**.

## Fonction HDMI Auto Detection (Détection auto HDMI)

La sortie vidéo du lecteur passe automatiquement en mode HDMI lorsqu'un câble HDMI est raccordé et que l'appareil est sous tension.

- **HDMI (High Definition Multimedia Interface- Interface multimédia haute définition)**  
HDMI est une interface permettant la transmission numérique de données vidéo et audio via un seul connecteur. Lorsque vous utilisez le HDMI, le Home cinéma DVD transmet un signal audio et vidéo numérique et affiche une image claire sur un téléviseur disposant d'une prise d'entrée HDMI.
- **Description de la connexion HDMI**  
Connecteur HDMI - prend en charge les données vidéo et audio numériques.  
- Le HDMI ne transmet qu'un signal numérique pur au téléviseur.  
- Si votre téléviseur ne prend pas en charge la protection HDCP (High-bandwidth Digital Content Protection - Protection du contenu numérique sur large bande passante), un bruit aléatoire est transmis à l'écran.
- **Pourquoi Samsung utilise-t-il le HDMI?**  
Les téléviseurs analogiques requièrent un signal vidéo/audio analogique. Toutefois, lorsque vous lisez un DVD, les données transmises au téléviseur sont numériques. Vous avez donc besoin d'un convertisseur numérique-analogique (sur le Home cinéma DVD) ou d'un convertisseur analogique-numérique (sur le téléviseur). Lors de la conversion, la qualité de l'image se détériore en raison du bruit et de la perte de signal. La technologie HDMI est de meilleure qualité car elle ne nécessite aucune conversion numérique-analogique et elle est constituée d'un signal numérique pur entre le lecteur et votre téléviseur.
- **Qu'est-ce que le HDCP?**  
Le système HDCP (High-bandwidth Digital Content Protection - Protection du contenu numérique sur large bande passante) vise à empêcher les données DVD émises par le biais de la technologie HDMI d'être copiées. Il offre une liaison numérique sûre entre une source vidéo (ordinateur, DVD, etc.) et un écran (téléviseur, projecteur, etc.). Les données sont codées au niveau de la source afin d'empêcher les copies non autorisées.
- **Qu'est-ce que Anynet+?**  
Anynet+ est une fonction pratique qui permet de commander le lecteur via la télécommande d'un téléviseur Samsung compatible Anynet+.  
- Si votre téléviseur Samsung comporte le logo **Anynet+**, il prend en charge la fonction Anynet+.  
- Lorsque vous allumez le lecteur et insérez un disque, le lecteur démarre la lecture du disque et le téléviseur s'allume et se met automatiquement en mode HDMI.  
- Lorsque vous allumez le lecteur et appuyez sur le bouton Play (Lecture) alors qu'un disque est déjà inséré, le téléviseur s'allume immédiatement et se met en mode HDMI.

## FONCTION HDMI

### Sélection de la résolution

Cette fonction permet à l'utilisateur de sélectionner la résolution de l'image pour la sortie HDMI.

En mode stop, pressez et restez appuyé sur le bouton **SD/HD** (Standard Definition/ High Definition) sur la télécommande.

- Les résolutions disponibles pour les sorties HDMI sont 576p (480p), 720p et 1080i/1080p.
- La résolution en mode SD (définition standard) est de 576p (480p) et la résolution en mode HD (haute définition) est de 720p et 1080i/1080p.

Le réglage par défaut de la sortie HDMI est 576P (480P).

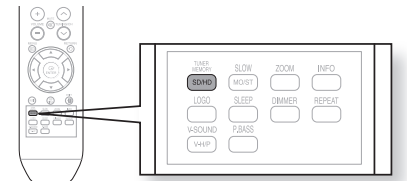

- Si la télévision ne fournit pas une résolution équivalente à celle configurée, vous risquez de ne pas pouvoir voir l'image correctement.
- Lorsqu'un téléviseur HDMI est connecté, les signaux composite et component video ne sont pas émis.
- Reportez-vous au manuel d'utilisation de votre téléviseur pour plus d'informations sur la manière de sélectionner la source d'entrée vidéo du téléviseur.

### Qu'est-ce que la HDMI (Interface multimédia à haute définition)?

Ce dispositif transmet les signaux vidéo du DVD sous forme de signaux numériques sans avoir besoin de les convertir en signaux analogiques. Vous pouvez obtenir des images numériques plus précises en branchant la vidéo au téléviseur à l'aide d'un câble de connexion HDMI.



## Utilisation de la fonction Anynet+(HDMI-CEC)

La fonction Anynet+ vous permet de contrôler d'autres appareils Samsung grâce à la télécommande de votre téléviseur Samsung. La fonction Anynet+ peut être utilisée en reliant ce système Home cinéma à un téléviseur SAMSUNG à l'aide d'un câble HDMI. Cette fonction n'est disponible qu'avec les téléviseurs SAMSUNG prenant en charge la fonction Anynet+.

1. Branchez l'unité principale du système Home cinéma à un téléviseur Samsung à l'aide d'un câble HDMI (cf. page 18).
2. Activez la fonction Anynet+ sur votre téléviseur (consultez le manuel d'utilisation de votre téléviseur pour toute information complémentaire).
  - Vous pouvez faire fonctionner le Home cinéma à l'aide de la télécommande de votre téléviseur. (Touches TV disponibles : ◀, ▶, ⏪, ⏩, ▲, ▼ et ▶, touches 0~9)

### Avec Anynet+

Vous pouvez faire fonctionner cet appareil, allumer votre téléviseur ou regarder un film en appuyant sur la touche PLAY (LECTURE) de la télécommande de votre téléviseur Samsung.



### Si vous sélectionnez le téléviseur

Activez la fonction Anynet+ (HDMI-CEC) en appuyant sur le bouton Anynet+ de votre téléviseur.

- **Receiver : On** : vous permet d'écouter des enregistrements audio sur votre Home Theater.
- **Receiver : Off** : vous permet d'écouter des enregistrements audio sur votre téléviseur.

### Si vous sélectionnez le Home cinéma

Sélectionnez le paramètre **THEATER to connector** et, le cas échéant, sélectionnez l'option de votre choix pour chacun des éléments ci-dessous.

- **View TV** : si la fonction Anynet+ (HDMI CEC) est activée et que vous sélectionnez Regarder TV, le Home cinéma passe automatiquement en mode Entrée numérique.
- **THEATER Menu** : permet d'accéder au menu du Home cinéma.
- **THEATER Operation** : permet d'afficher les informations concernant la lecture des disques. permet de contrôler des options du Home cinéma telles que le titre, le chapitre ou la modification des sous-titres.
- **Receiver : On** : vous permet d'écouter des enregistrements audio sur votre Home Theater.
- **Receiver : Off** : vous permet d'écouter des enregistrements audio sur votre téléviseur.



- La fonction Theater (Cinéma) n'est disponible que lorsque vous écoutez le son via le Home cinéma et que le câble optique numérique est connecté.

## BRANCHEMENT D'UN PÉRIPHÉRIQUE AUDIO EXTERNE

### AUX1 : connexion d'un lecteur MP3/composant externe

Composants tels qu'un lecteur MP3

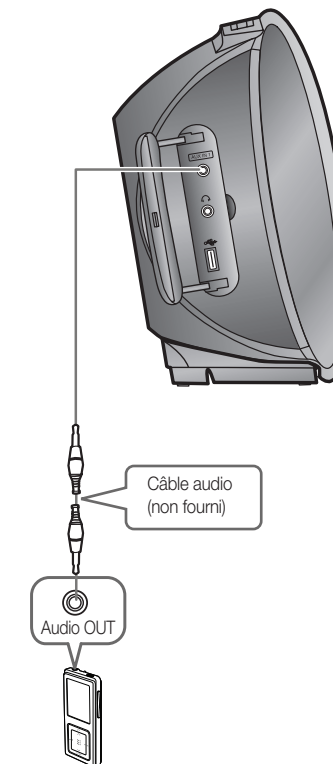

1. Connectez AUX IN 1 (Audio) du Home cinéma sur la sortie audio du lecteur MP3/composant externe.
2. Appuyez sur la touche **AUX** de la télécommande pour sélectionner l'entrée **AUX1**.
  - Vous pouvez également utiliser le bouton **FUNCTION (FONCTION)** de l'unité principale. Les différents modes disponibles défilent comme suit : **DVD/CD → DIGITAL IN → AUX 1 → AUX 2 → USB → FM.**



- Si vous connectez un lecteur MP3 iPod lorsque le lecteur DVD est allumé, celui-ci permet de recharger la batterie de votre iPod.

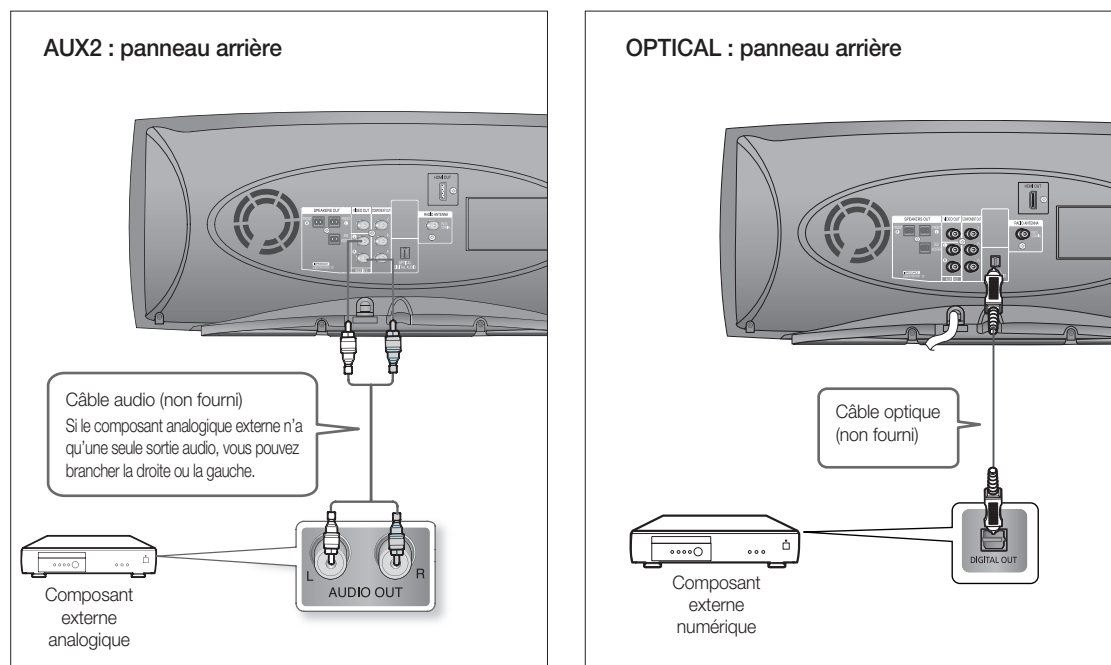

## AUX2 : branchement d'un périphérique externe analogique

Périphériques émettant des signaux analogiques (magnétoscope, par exemple)

1. Reliez la prise AUX IN 2 (Audio) de votre Home Cinema à la prise Audio Out (Sortie audio) du périphérique externe analogique.
  - Veillez à bien respecter les codes couleurs utilisés pour les connecteurs.
2. Appuyez sur la touche **AUX** de la télécommande pour sélectionner l'entrée **AUX 2**.
  - Vous pouvez également utiliser le bouton **FUNCTION** de l'unité principale. Les différents modes disponibles défilent comme suit :  
**DVD/CD → DIGITAL IN → AUX 1 → AUX 2 → USB → FM.**

■ Vous avez la possibilité de relier la prise <Video output> (Sortie vidéo) de votre magnétoscope à la télévision et de relier la prise <Audio output> (Sortie audio) du magnétoscope à ce produit.

## OPTICAL : branchement d'un périphérique numérique externe

Périphériques émettant des signaux numériques (décodeur, par exemple)

1. Connectez l'entrée numérique (OPTICAL) à la sortie numérique sur le composant externe.
2. Appuyez sur la touche **AUX** de la télécommande pour sélectionner l'entrée **DIGITAL IN**.
  - Vous pouvez également utiliser le bouton **FUNCTION** de l'unité principale. Les différents modes disponibles défilent comme suit :  
**DVD/CD → DIGITAL IN → AUX 1 → AUX 2 → USB → FM.**

## CONNEXION DE L'ANTENNE FM

1. Connectez l'antenne FM fournie à la borne COAXIAL FM 75Ω.
2. Déplacez doucement le fil de l'antenne jusqu'à ce que vous trouviez une position dans laquelle la réception est bonne. Accrochez-le alors au mur ou à une autre surface rigide.

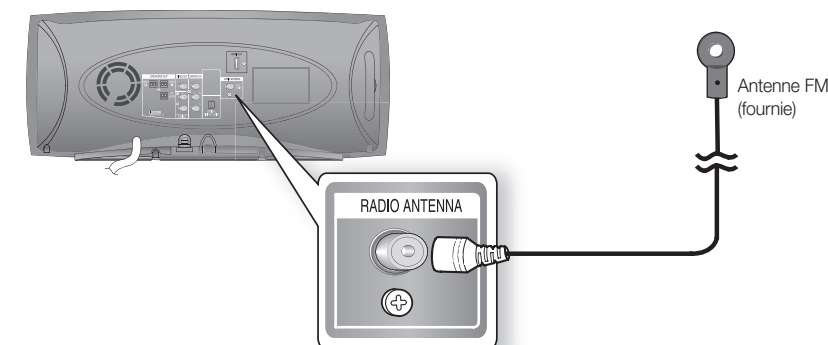

■ Cet appareil ne reçoit pas les émissions en AM.

## Ventilateur de refroidissement

Le ventilateur de refroidissement fournit l'air frais dont l'appareil a besoin pour ne pas surchauffer. Pour des raisons de sécurité, veuillez respecter attentivement ce qui suit.

- Vérifiez que l'appareil est bien ventilé. Une mauvaise ventilation peut entraîner un échauffement excessif et endommager l'appareil.
- N'obstruez pas le ventilateur de refroidissement ni les orifices de ventilation (S'ils sont bloqués par un journal ou un tissu, la chaleur risque d'augmenter à l'intérieur de l'appareil ce qui risque de provoquer un incendie.).

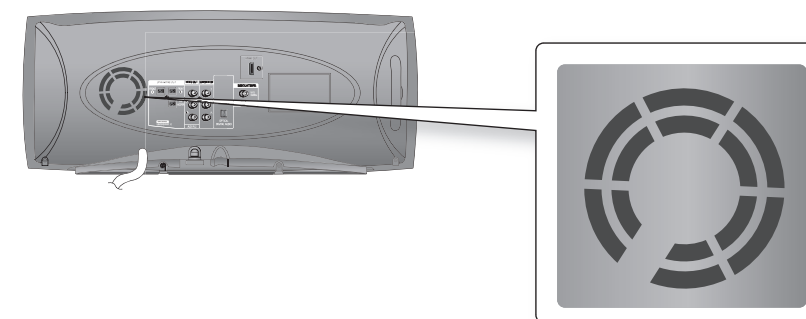

# avant d'utiliser votre système home cinéma

La télécommande de votre Home cinéma numérique peut être utilisée pour faire fonctionner un téléviseur Samsung.

1. Branchez le cordon d'alimentation de l'unité principale dans une prise murale électrique.

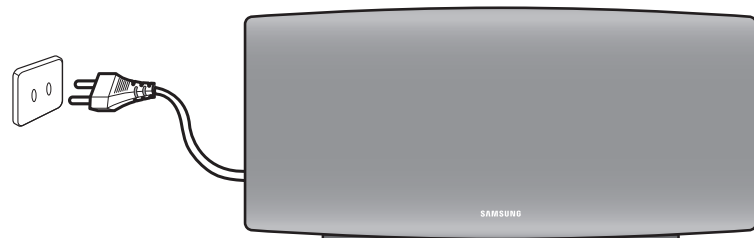

2. Appuyez sur la touche **DVD RECEIVER** pour passer en mode DVD RECEIVER et utiliser le système "DVD Home Theater".
3. Appuyez sur le bouton **FUNCTION** de l'appareil ou sur la touche **DVD** de la télécommande pour sélectionner le mode DVD/CD.
4. Appuyez sur le bouton **TV** pour sélectionner le mode TV.
5. Appuyez sur le bouton **POWER (Alimentation)** pour allumer votre téléviseur Samsung à l'aide de la télécommande.
6. Sélectionnez mode VIDEO en appuyant sur la touche **TV/VIDEO**.

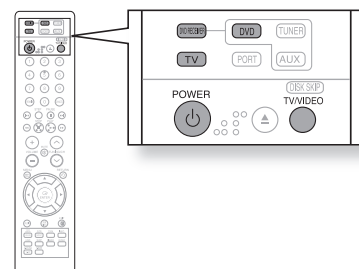

# lecture

## LECTURE DES DISQUES



1. Insérez un disque verticalement dans la fente d'insertion des disques.
  - Placez délicatement un disque dans le tiroir, face imprimée dirigée vers le haut.
2. Fermez le tiroir en appuyant sur le bouton **PLAY (LECTURE)** (▶).
- La lecture commence automatiquement.

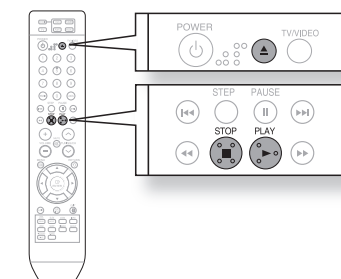
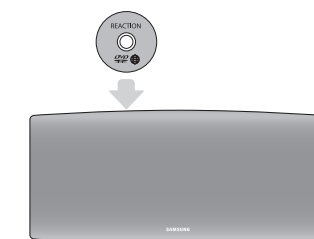

### Pour arrêter la lecture, appuyez sur la touche **STOP** (■).

- Si vous appuyez une fois sur cette touche, **PRESS PLAY** apparaît sur l'écran et l'endroit où la lecture a été interrompue est conservé en mémoire. Il suffit alors d'appuyer sur la touche **PLAY** (▶) ou sur la touche **ENTER** pour reprendre la lecture à l'endroit où elle a été interrompue (Cette fonction n'est disponible qu'avec les DVD.).
- Si vous appuyez deux fois sur cette touche, **STOP** apparaît sur l'écran. La lecture reprend alors depuis le début si vous appuyez sur la touche **PLAY** (▶).

### Pour interrompre temporairement la lecture, appuyez sur le bouton **PAUSE** (⏸) en cours de lecture.

- Appuyez de nouveau sur le bouton **PLAY** (▶) pour reprendre la lecture normalement.



- Selon le contenu du disque, il se peut que l'écran initial soit différent.
- Aucun disque "piraté" ne doit être lu sur cet appareil. Dans le cas contraire, il s'agit d'une violation des recommandations relatives au CSS (Content Scrambling System : une sorte de système de protection contre la copie).

## LECTURE DE CD MP3/WMA

Les CD de données (CD-R, CD-RW) encodés au format MP3/WMA peuvent être lus.



- Chargez un disque enregistré au format MP3/WMA.
  - L'écran du menu MP3/WMA apparaît et la lecture démarre.
  - Selon le disque MP3/WMA, l'aspect du menu peut être différent.
  - Les documents WMA-DRM ne peuvent pas être lus.
- En mode Stop, sélectionnez l'album ▲, ▼, ◀, ▶ et appuyez ensuite sur la touche **ENTER**.
  - Utilisez la touche ▲, ▼ pour sélectionner la piste.
- Pour changer d'album, utilisez la touche ▲, ▼, ◀, ▶ pour sélectionner un autre album puis appuyez sur la touche **ENTER**.
- Appuyez sur la touche **STOP** (■) pour arrêter la lecture.

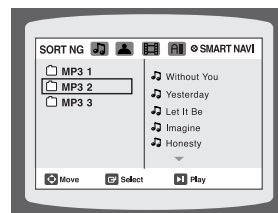
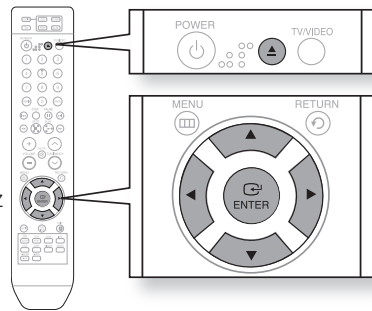

- Selon le mode d'enregistrement, il se peut que vous ne puissiez pas lire certains CD-MP3/WMA.
- Le sommaire d'un CD MP3/WMA varie selon le format de la piste MP3 enregistrée sur le disque.

### Pour lire un fichier dans l'écran du menu,

- Appuyez sur le bouton ▲, ▼, ◀, ▶ lorsque l'appareil est en mode stop puis sélectionnez l'icône désirée dans la partie supérieure du menu.

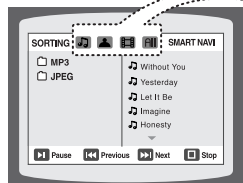

- Pour lire les fichiers musicaux uniquement, choisissez l'icône .
- Pour voir les fichiers images uniquement, choisissez l'icône .
- Pour voir les documents vidéo uniquement, choisissez l'icône .
- Pour choisir tous les fichiers, choisissez l'icône .

## LECTURE DE FICHER JPEG

Les images prises avec un appareil numérique ou un caméscope, ou des fichiers JPEG sur un PC peuvent être enregistrées sur un CD et lues ensuite avec ce lecteur DVD.



### Fonction Rotation/Retournement

Appuyez sur ▲, ▼, ◀, ▶ au cours de la lecture.

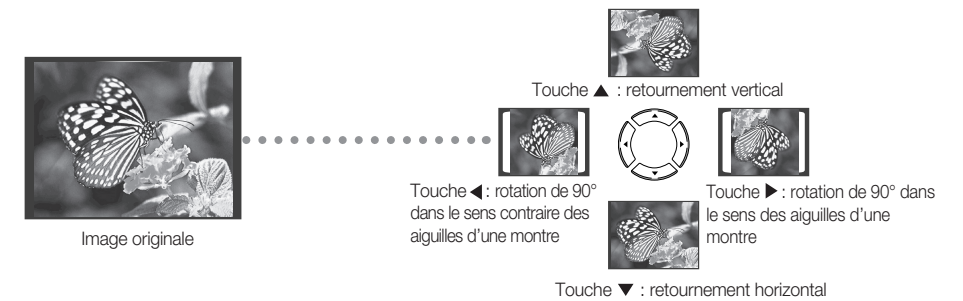
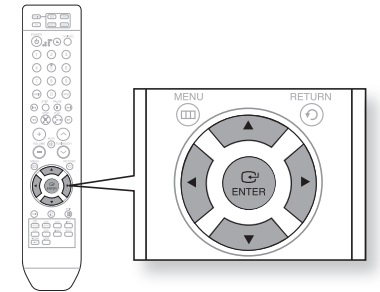

- Les résolutions maximales prises en charge par ce produit sont 5120 x 3480 (ou 19,0 MPixel) pour les fichiers JPEG standard et 2048 x 1536 (ou 3,0 MPixel) pour les fichiers images progressives.
- Si un fichier JPEG est lu lorsque la résolution de la sortie HDMI est de 720p/1080i/1080p, le mode passe automatiquement en mode 576p(480p).





## UTILISATION DE LA FONCTION LECTURE

### Affichage des informations du disque

Vous pouvez voir les informations de lecture du disque sur l'écran du téléviseur.

Appuyez sur la touche **INFO**.

- Selon le disque, l'écran des informations du disque peut se présenter de manière différente.
- Selon le disque vous pouvez également sélectionner DOLBY DIGITAL, ou PRO LOGIC.

apparaît sur l'écran du téléviseur !

L'affichage de ce symbole sur l'écran du téléviseur à la suite de l'utilisation de touches de fonctions indique que l'opération demandée est impossible lorsque le disque est en cours de lecture.

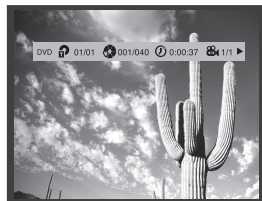
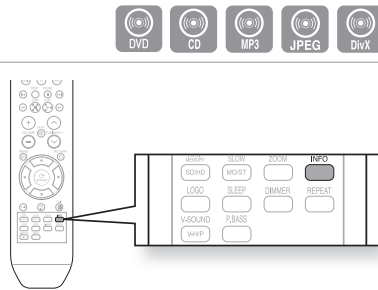

### AFFICHAGE À L'ÉCRAN

Affichage DVD	Affichage TITRE	Affichage TEMPS ÉCOULÉ	Affichage STEREO (G/D)
Affichage DVD-AUDIO	Affichage CHAPITRE	Affichage RÉPÉTITION DE LECTURE	Affichage DOLBY DIGITAL
Affichage CD	Affichage PISTE (FICHER)	Affichage LANGUE AUDIO	Affichage ANGLE
	Affichage GROUP	Affichage SOUS-TITRES	

### Vérification de la durée résiduelle

Appuyez sur la touche **REMAIN**

- Pour vérifier la durée totale et la durée résiduelle d'un titre ou d'un chapitre en cours de lecture.

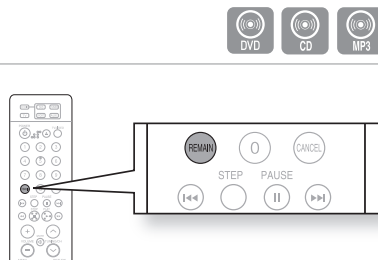

Chaque fois que vous appuyez sur la touche **Remain**

- TITLE ELAPSED → TITLE REMAIN → CHAPTER ELAPSED → CHAPTER REMAIN
- GROUP ELAPSED → GROUP REMAIN → TRACK ELAPSED → TRACK REMAIN
- TRACK ELAPSED → TRACK REMAIN → TOTAL ELAPSED → TOTAL REMAIN
- TRACK REMAIN → TRACK ELAPSED

### Lecture rapide

Appuyez sur la touche **2X**, **4X**, **8X**, **32X**.

- Chaque fois que vous appuyez sur la touche pendant la lecture, la vitesse de celle-ci changera comme suit :

- **2X** → → **4X** → → **8X** → → **32X** → → **PLAY**
- **4X** → → **8X** → → **32X** → → **PLAY**

- Au cours de la lecture rapide d'un CD ou d'un CD MP3, vous entendez le son uniquement à une vitesse 2x et non pas à 4x, 8x et 32x.

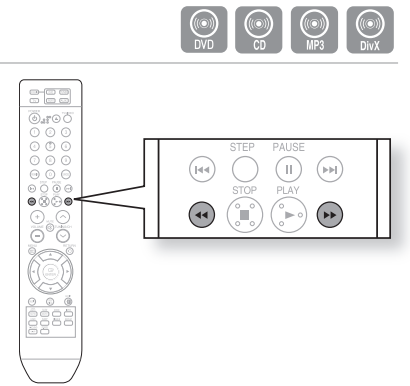

### Lecture lente

Appuyez sur la touche **SLOW**.

- Chaque fois que vous appuyez sur cette touche au cours de la lecture, la vitesse de lecture change dans l'ordre suivant :

- **1/2** → **1/4** → **1/8** → **1/2** → **1/4** → **1/8** → → **PLAY**
- **1/2** → **1/4** → **1/8** → → **PLAY**

- Aucun son n'est émis pendant la lecture lente.
- La lecture lente à l'envers ne fonctionne pas avec les DivX.

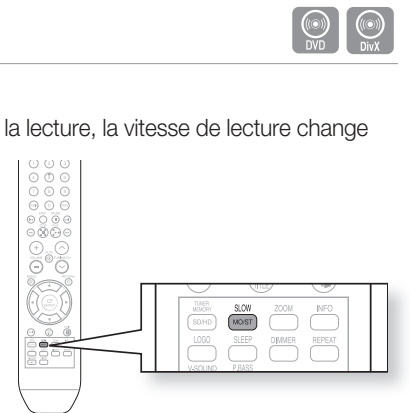

### Sauter des scènes/chansons

Appuyez sur la touche **SKIP**.

- Chaque fois que vous appuyez sur ce bouton pendant la lecture, vous lancez le chapitre, la piste ou le répertoire (fichier) suivant ou précédent.
- Il est impossible de sauter un chapitre de manière consécutive.

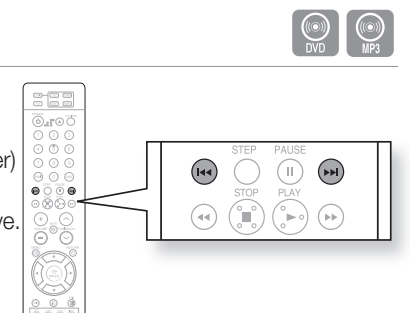



## Répétition de lecture

La répétition de lecture vous permet de répéter un chapitre, un titre, une piste (chanson) ou un répertoire (fichier MP3).

Appuyez sur la touche **REPEAT**.

- Chaque fois que vous appuyez sur cette touche au cours de la lecture, le mode de répétition de lecture change dans l'ordre suivant :

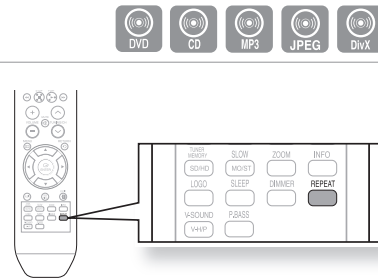

**DVD-VIDEO** REPEAT : CHAPTER → REPEAT : TITLE → REPEAT : OFF

**DVD-AUDIO** REPEAT : TRACK → REPEAT : GROUP → REPEAT : OFF

**CD** REPEAT : TRACK → REPEAT : DISC → REPEAT : OFF

**CD** **JPEG** **DivX** REPEAT : RANDOM → REPEAT : TRACK → REPEAT : DIR  
→ REPEAT : DISC → REPEAT : OFF

**CHAPTER** : lit de manière répétée le chapitre sélectionné.

**TITLE** : lit de manière répétée le titre sélectionné.

**GROUP** : lit de manière répétée le groupe sélectionné.

**RANDOM** : joue les pistes de manière aléatoire (Une piste déjà lue peut être lue à nouveau.).

**TRACK** : lit de manière répétée la piste sélectionnée.

**DIR** : lit de manière répétée toutes les pistes contenues dans le dossier sélectionné.

**DISC** : lit de manière répétée l'ensemble du disque.

**OFF** : annule la répétition de lecture.

## Pour sélectionner le mode Répétition de lecture dans l'écran d'informations du disque

1. Appuyez deux fois sur la touche **INFO**.
2. Appuyez sur ► pour aller à l'affichage RÉPÉTITION DE LECTURE (↻).
3. Appuyez sur ▼ pour sélectionner le mode souhaité de Répétition de lecture.
  - Pour sélectionner un autre album ou une autre piste, répétez les étapes 2 et 3 décrites ci-dessus.
4. Appuyez sur la touche **ENTER**.

**DVD** OFF → A- → CHAP → TITLE → OFF

**CD** OFF → A- → TRACK → DISC → OFF

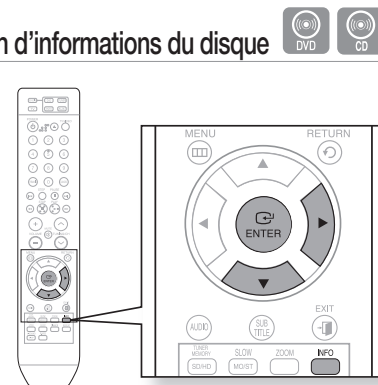

- Les disques enregistrés au format DivX, MP3 ou JPEG ne permettent pas de sélectionner la fonction Repeat Play [Répétition de la lecture] à partir de l'écran d'informations.

## Répétition de lecture A-B

Vous pouvez lire de manière répétée une section d'un DVD.

1. Appuyez deux fois sur la touche **INFO**.
2. Appuyez sur ► la flèche pour aller à l'affichage **RÉPÉTITION DE LECTURE** (↻).
3. Appuyez sur les boutons ▲, ▼ du curseur pour sélectionner A-, puis appuyez sur le bouton **ENTER**.
  - Lorsque vous appuyez sur la touche **ENTER**, la position sélectionnée est mémorisée.
4. Appuyez sur la touche **ENTER** à la fin du segment souhaité.
  - Le segment indiqué sera répété.

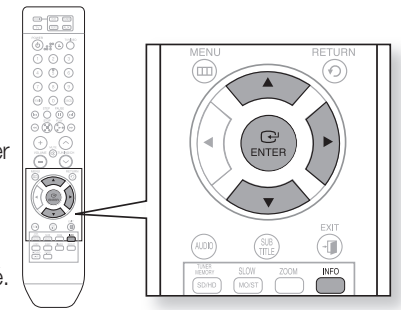

DVD ◀ EN 1/3 OFF/ 02 ↻ A-B  
A TO B REPEAT ON

- Pour revenir à la lecture normale, appuyez sur les touches ▲, ▼ pour sélectionner ↻ OFF.

- La fonction A-B Repeat (Répétition A-B) n'est pas disponible avec les disques enregistrés au format DivX, MP3 ou JPEG.

## Fonction Step

Appuyez deux fois sur le bouton **STEP**.

- L'image avance d'une image chaque fois que vous appuyez sur cette touche au cours de la lecture.

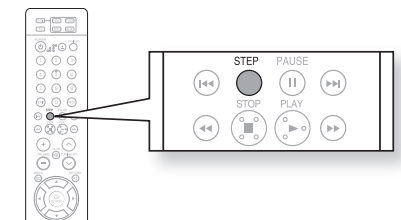

- Aucun son n'est émis pendant la lecture du film.

## Fonction Angle

Cette fonction vous permet de voir la même scène sous des angles différents.

1. Appuyez deux fois sur le bouton **INFO**.
2. Appuyez sur ► pour aller à l'affichage ANGLE (  ).
3. Appuyez sur les touches ▲, ▼ ou les touches numériques pour sélectionner l'angle que vous souhaitez.
  - Chaque fois que vous appuyez sur cette touche, vous passez d'un angle à l'autre dans l'ordre suivant :  
**1/3 → 2/3 → 3/3 → 1/3**

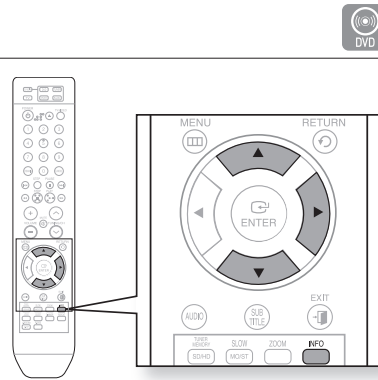

- La fonction Angle est active uniquement avec les disques sur lesquels plusieurs angles ont été enregistrés.

## Fonction Zoom (Agrandissement de l'écran)

Cette fonction vous permet d'agrandir une partie de l'image affichée.

1. Appuyez sur la touche **ZOOM**.
2. Appuyez sur ▲, ▼, ◀, ▶ pour aller à l'affichage ANGLE (  ).
3. Appuyez sur la touche **ENTER**.
  - Chaque fois que vous appuyez sur cette touche, vous passez d'un niveau à l'autre dans l'ordre suivant:

**ZOOM X 1.5 → ZOOM X 2 → ZOOM X 3 → ZOOM OFF**

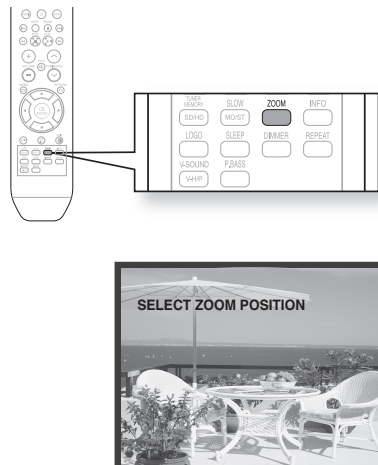

## Groupe Bonus

Certains disques DVD-Audio disposent d'un groupe 'bonus' extra qui nécessite un numéro à 4 chiffres pour y accéder. Voir l'emballage du disque pour plus de détails et pour connaître ce numéro.

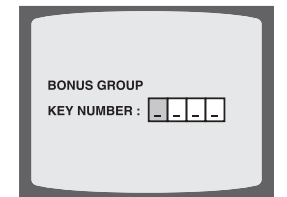

Lorsque vous lisez un disque DVD-Audio qui dispose d'un groupe bonus, l'écran de saisie du numéro apparaît automatiquement.

- Si vous éjectez le disque, éteignez l'appareil ou débranchez le lecteur, vous devrez saisir à nouveau le numéro.

## Pages de navigation

Lors de la lecture, appuyez sur la touche ▼, ▲ de la télécommande.

- Vous pouvez sélectionner l'image que vous souhaitez sur un disque DVD-AUDIO contenant des images fixes.
- Avec certains disques, selon leur fabrication, il se peut que vous ne puissiez pas sélectionner d'images.

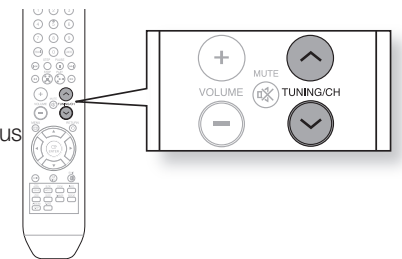

## Fonction de sélection de la langue audio

1. Appuyez deux fois sur la touche **INFO**.
2. Appuyez sur ▲, ▼ ou sur les touches numériques pour sélectionner la langue audio que vous souhaitez.
  - Selon le nombre de langues sur un disque DVD, une autre langue audio (ANGLAIS, ESPAGNOL, FRANCAIS, etc.) est sélectionnée chaque fois que vous appuyez sur la touche.

**EN 1/3 → SP 2/3 → FR 3/3 → EN 1/3**

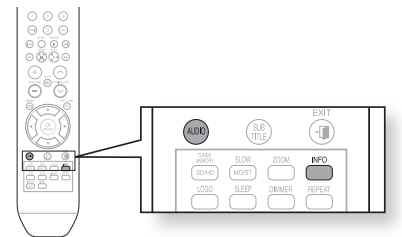

- Vous pouvez également activer cette fonction en appuyant sur le bouton **AUDIO** de la télécommande.
- Selon les disques, il est possible que la fonction Audio Language (Langue de la bande-son) ne soit pas disponible.

## Fonction de sélection de la langue des sous-titres



1. Appuyez deux fois sur la touche **INFO**.
2. Appuyez sur **▶** pour aller à l'affichage **SUBTITLE** (☰).
3. Appuyez sur **▼** ou sur les touches numériques pour sélectionner la langue que vous souhaitez pour les sous-titres.

EN 01/03 → SP 02/03 → FR 03/03 → OFF/03 → EN 01/03

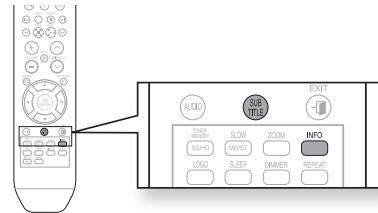

- Pour utiliser cette fonction, vous pouvez également appuyer sur les touches **SUBTITLE (SOUS-TITRES)** de la télécommande.
- Selon le disque, il est possible que les fonctions langue audio et sous-titres ne soient pas disponibles.

## Passer directement à une scène ou une chanson



1. Appuyez sur la touche **INFO**.
2. Appuyez sur **▲**, **▼** ou les touches numériques pour sélectionner le titre ou la piste que vous souhaitez et appuyez (**↵**) ensuite sur la touche **ENTER**.
3. Appuyez sur **◀**, **▶** pour aller à l'affichage Chapitre (⊕).
4. Appuyez sur **▲**, **▼** ou les touches numériques pour sélectionner le chapitre que vous souhaitez et appuyez ensuite sur la touche **ENTER**.
5. Appuyez sur les touches **◀**, **▶** pour aller à l'affichage de la durée (⌚).
6. Appuyez sur les touches numériques pour sélectionner le moment souhaité et appuyez ensuite sur **ENTER**.

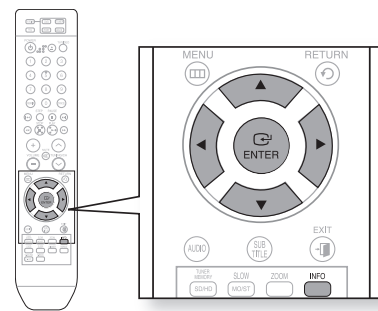

Appuyez sur les touches **numériques**.

- Le fichier sélectionné sera lu.
- Il est impossible d'utiliser la touche **▲**, **▼** pour déplacer le curseur vers un dossier pendant la lecture d'un disque MP3 ou JPEG. Pour déplacer le curseur vers un dossier, appuyez sur **STOP** (⏏) puis sur **▲**, **▼**.

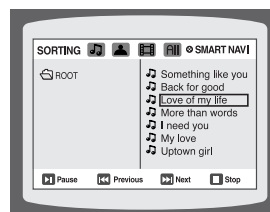

- Vous pouvez presser **⏮**, **⏭** sur la télécommande pour accéder directement au titre, au chapitre ou à la piste que vous souhaitez.
- Selon le disque, il se peut que vous ne puissiez pas accéder au titre ou au moment sélectionné.

## Utilisation du menu du disque



Vous pouvez utiliser les menus pour la langue audio, la langue des sous-titres, le profil, etc.

Le contenu du menu DVD diffère d'un disque à l'autre.

1. En mode Stop, appuyez sur la touche **MENU**.
2. Appuyez sur **▲**, **▼** pour aller à **Disc Menu** et appuyez ensuite sur la touche **ENTER**.
  - Lorsque vous sélectionnez le menu du disque qui n'est pas supporté par le disque, le message **"This menu is not supported"** apparaît à l'écran.
3. Appuyez sur **▲**, **▼**, **◀**, **▶** pour sélectionner l'élément souhaité.
4. Appuyez sur la touche **ENTER**.

➤ Appuyez sur la touche **EXIT** pour sortir de l'écran de configuration.

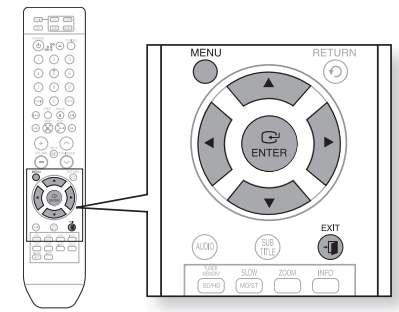

- L'affichage du menu du disque peut être différent selon le disque.

## Utilisation du menu du titre



Pour des DVD contenant plusieurs titres, vous pouvez voir le titre de chaque film.

La disponibilité de cette fonction peut varier en fonction du disque utilisé.

1. En mode Stop, appuyez sur la touche **MENU**.
2. Appuyez sur **▲**, **▼** pour aller au **Title Menu**.
3. Appuyez sur la touche **ENTER**.
  - Le menu du titre apparaît.

➤ Appuyez sur la touche **EXIT** pour sortir de l'écran de configuration.

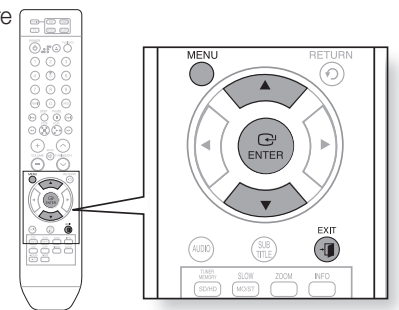

- L'affichage du menu du titre peut être différent selon le disque.

## LECTURE DE FICHIERS MULTIMÉDIA À L'AIDE DE LA FONCTION USB HOST (HOTE USB)

Vous pouvez voir des documents tels que des photos, des films et des chansons sauvegardés dans un lecteur mp3, un périphérique de stockage USB ou un appareil photo numérique en bénéficiant d'images de très haute qualité et d'un son home cinéma 5.1, en connectant le périphérique de stockage au port USB du home cinéma.

1. Branchez le périphérique USB sur le port USB situé sur le côté de l'unité.
2. Appuyez sur la touche **FUNCTION** de l'appareil ou sur la touche **PORT** de la télécommande pour sélectionner le mode USB.
  - **USB** apparaît brièvement à l'écran.
  - Le menu USB s'affiche à l'écran de la télévision et le fichier enregistré est lancé.
3. Appuyez sur la touche **STOP** (■) pour arrêter la lecture.

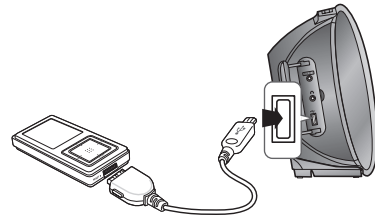

### Déconnecter un périphérique USB en toute sécurité

Afin de ne pas endommager les données sauvegardées dans le périphérique USB, suivez les instructions pour retirer le périphérique en toute sécurité avant de débrancher le câble USB.

- Appuyez sur **STOP** (■) deux fois de suite. L'écran affichera **REMOVE USB**.
- Retirez le câble USB.

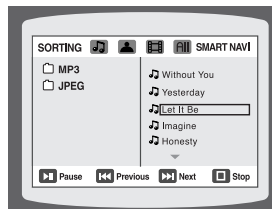

### Passer avant/arrière

Appuyez sur le bouton **◀▶**, **▶▶** en cours de lecture.

- En cas de fichiers multiples, une pression sur le bouton **▶▶** permet de lire le fichier suivant.
- En cas de fichiers multiples, une pression sur le bouton **◀▶** permet de lire le fichier précédent.

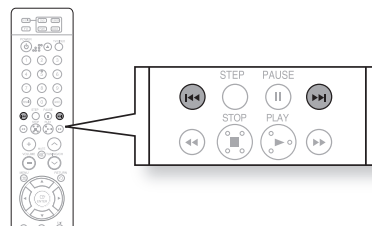

### Lecture accélérée

Appuyez sur le bouton **◀▶**, **▶▶** en cours de lecture.

- Chaque fois que vous appuyez sur un de ces deux boutons, la vitesse de lecture change selon les critères ci-dessous:

**2x → 4x → 8x → 32x → Normal.**

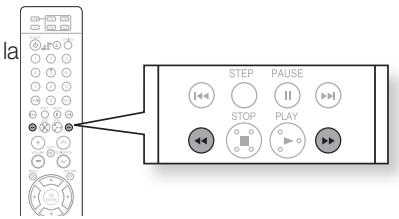

### Périphériques compatibles

1. Périphériques USB prenant en charge les périphériques de stockage de masse USB 1.0 (Périphériques USB fonctionnant comme des disques durs amovibles sous Windows (2000 ou version supérieure) sans devoir installer un pilote supplémentaire.)
2. Lecteur MP3 : lecteur MP3 de type flash et disque dur.
3. Appareil photo numérique : le protocole PTP n'est pas pris en charge.
  - Les périphériques nécessitant l'installation d'un programme spécifique une fois connectés à l'ordinateur ne sont pas pris en charge.
4. Disque dur USB et lecteur flash USB : périphériques prenant en charge les protocoles USB2.0 ou USB1.1.
  - Une différence de qualité de lecture est possible si l'appareil est utilisé avec un périphérique USB1.1.
  - Veillez à brancher un cordon d'alimentation auxiliaire sur votre disque dur USB. Dans le cas contraire, il risque de ne pas bien fonctionner.
5. Lecteur de carte USB : lecteur de cartes USB monofente et lecteur de cartes USB multifentes.
  - Le lecteur de carte USB peut ne pas être pris en charge par le matériel de certains constructeurs.
  - Des problèmes sont possibles si plusieurs dispositifs de mémoire sont installés dans un seul lecteur de cartes.
6. Il est possible que le périphérique USB ne soit pas reconnu s'il est utilisé avec un câble d'extension USB.

### Formats pris en charge

Format	Nom de fichier	Extension de fichier	Débit binaire	Version	Pixel	Fréquence d'échantillonnage
Image fixe	JPG	JPG, .JPEG	–	–	640x480	–
Musique	MP3	.MP3	80~384 Kbps	–	–	44.1 KHz
	WMA	.WMA	56~128 Kbps	V8	–	44.1 KHz
Documents vidéo	WMV	.WMV	4 Mbps	V1, V2, V3, V7	720x480	44.1 KHz~48 KHz
	DivX	.AVI, .ASF	4 Mbps	DivX3.11~ DivX5.1, XviD	720x480	44.1 KHz~48 KHz

- Le protocole CBI (Control/Bulk/Interrupt) n'est pas pris en charge.
- Les appareils photo numériques utilisant le protocole PTP ou nécessitant l'installation d'un programme supplémentaire lorsqu'ils sont raccordés à un PC ne sont pas pris en charge.
- Les périphériques utilisant le système de fichiers NTFS ne sont pas pris en charge (Seul le système de fichiers FAT 16/32 (File Allocation Table 16/32) est pris en charge.)
- Certains lecteurs MP3, qui sont connectés à ce produit, risquent de ne pas fonctionner, cela dépend de la taille du secteur de leur système de fichiers.
- La fonction Hôte USB n'est pas prise en charge si un produit qui transfère des fichiers multimédia à l'aide du logiciel de son fabricant est connecté.
- Ce produit ne prend pas en charge les périphériques USB qui utilisent le protocole MTP (Media Transfer Protocol).
- La fonction USB de cet appareil n'est pas compatible avec tous les périphériques USB. Pour toutes informations concernant les périphériques compatibles, voir page 51.

# configuration du système

Pour un plus grand confort d'utilisation, vous pouvez régler les fonctions de votre Home cinéma.

## CONFIGURATION DE LA LANGUE

La langue utilisée pour afficher les menus OSD (menus à l'écran) est l'anglais par défaut.

1. En mode Stop, appuyez sur la touche **MENU**.
  2. Appuyez sur ▼ pour aller à **Setup** et appuyez ensuite sur la touche **ENTER** ou ►.
  3. Sélectionnez **LANGUAGE** puis appuyez sur la touche **ENTER** ou ►.
  4. Appuyez sur les touches ▲, ▼ pour sélectionner **OSD LANGUAGE**, puis appuyez sur la touche **ENTER** ou ►.
  5. Appuyez sur ▲, ▼ pour sélectionner la langue désirée et puis appuyez sur la touche **ENTER**.
    - Une fois que la configuration est terminée, si vous avez choisi l'anglais, l'affichage à l'écran se fera en anglais.
- Appuyez sur la touche **RETURN** pour revenir au niveau précédent.
- Appuyez sur la touche **EXIT** pour sortir de l'écran de configuration.

- **OSD LANGUAGE** : sélection de la langue de l'affichage à l'écran
  - **AUDIO** : sélection de la langue audio (enregistrée sur le disque)
  - **SUBTITLE** : sélection de la langue des sous-titres (enregistrée sur le disque)
  - **DISC MENU** : sélection de la langue du menu du disque (enregistrée sur le disque)
- ✗ Si la langue que vous avez sélectionnée n'est pas enregistrée sur le disque, la langue du menu ne changera pas même si vous le configurez pour qu'il s'affiche dans la langue que vous désirez.

- **OTHERS** : pour choisir une autre langue, sélectionnez OTHERS et indiquez le code de langue du pays de l'utilisateur. Cf. page 65 pour les codes de langue Il est possible de sélectionner la langue AUDIO, ainsi que la langue des SOUS-TITRES et du MENU DISQUE

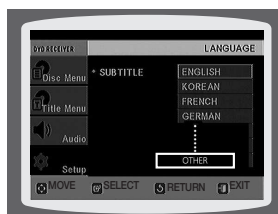

## CONFIGURATION DU TYPE DE L'ÉCRAN DU TÉLÉVISEUR

Selon le type de téléviseur (Ecran large ou écran classique 4:3), vous pouvez sélectionner le format d'écran du téléviseur.

1. En mode Stop, appuyez sur la touche **MENU**.
  2. Appuyez sur ▼ pour aller à **Setup** et appuyez ensuite sur la touche **ENTER** ou ►.
  3. Appuyez sur ▼ pour aller à **TV DISPLAY** et appuyez ensuite sur la touche **ENTER** ou ►.
  4. Appuyez sur ► pour sélectionner l'élément souhaité et appuyez ensuite sur la touche **ENTER**.
    - Une fois que la configuration est terminée, vous revenez à l'écran précédent.
- Appuyez sur la touche **RETURN** pour revenir au niveau précédent.
- Appuyez sur la touche **EXIT** pour quitter l'écran de configuration.



## Ajustement du rapport d'aspect de l'écran TV (taille de l'écran)

Le rapport horizontal-vertical de l'écran des téléviseurs traditionnels est de 4:3, tandis que celui d'un téléviseur doté d'un grand écran à haute définition est de 16:9. Ce rapport est communément désigné <rapport d'aspect>. Lors de la lecture d'un DVD dont le contenu fait appel à l'un et l'autre de ces deux rapports, il faut que vous ajustiez le rapport d'aspect pour qu'il corresponde à votre téléviseur ou moniteur.

Sur un téléviseur traditionnel, sélectionnez soit l'option **4:3PS** ou **4:3LB** selon vos préférences. Sélectionnez **WIDE/HDTV** si vous avez un téléviseur doté d'un grand écran.

### 4:3PS (4:3 Pan&Scan)

Sélectionnez ce mode pour afficher une image en 16:9 en mode Recadrage sur un téléviseur traditionnel.

- Seule la partie centrale des images 16:9 s'affiche à l'écran, leurs extrémités gauche et droite étant amputées.



### 4:3LB (4:3 Letterbox)

Sélectionnez ce mode pour afficher une image en 16:9 en mode Boîte aux lettres sur un téléviseur traditionnel.

- Des bandes noires apparaîtront en haut et en bas de l'écran.



### WIDE/HDTV

Sélectionnez ce mode pour afficher des images 16:9 en mode Plein écran sur un téléviseur doté d'un grand écran.

- Cette sélection vous permet de bénéficier de l'aspect d'un grand écran.



- ✎ Si, en revanche, le rapport d'aspect d'une image stockée sur un DVD est de 4:3, il vous est impossible de l'afficher sur un grand écran.
- Étant donné qu'un DVD peut être enregistré dans divers formats, l'apparence de son contenu variera selon le logiciel, le type de téléviseur et le réglage du rapport d'aspect du téléviseur utilisés.
- En fonctionnement HDMI, l'écran passe automatiquement en mode Grand écran.



# configuration du système

## CONFIGURATION DU CONTRÔLE PARENTAL (NIVEAU DE CLASSEMENT)

Ce contrôle permet de restreindre la lecture de DVD réservés aux adultes ou de DVD violents que vous ne souhaitez pas que vos enfants regardent.

1. En mode Stop, appuyez sur la touche **MENU**.
2. Appuyez sur ▼ pour aller à **Setup** et appuyez ensuite sur la touche **ENTER** ou ►.
3. Appuyez sur ▼ pour aller à **PARENTAL** et appuyez ensuite sur la touche **ENTER** ou ►.
4. Appuyez sur ▲, ▼ pour sélectionner le niveau de contrôle parental que vous souhaitez puis appuyez sur la touche **ENTER**.
  - Si vous sélectionnez le niveau 6, un disque qui contient un niveau 7 et supérieur ne peut être lu.
  - Plus le niveau est élevé plus le contenu se rapproche d'un contenu violent ou réservé aux adultes.
5. Saisissez le mot de passe et appuyez sur la touche **ENTER**.
  - Le mot de passe est réglé sur "7890" par défaut.
  - Une fois que la configuration est terminée, vous revenez à l'écran précédent.

- Appuyez sur la touche **RETURN** pour revenir au niveau précédent.
- Appuyez sur la touche **EXIT** pour quitter l'écran de configuration.

 Cette fonction est disponible uniquement avec les DVD qui contiennent les informations de niveau de classement.

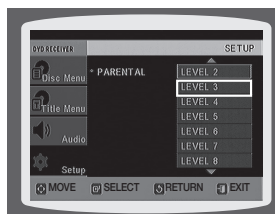

## CONFIGURATION DU MOT DE PASSE

Vous pouvez régler le mot de passe pour le réglage du contrôle parental (niveau).

1. Appuyez sur la touche **MENU**.
2. Appuyez sur ▼ pour aller à **Setup** et appuyez ensuite sur la touche **ENTER** ou ►.
3. Appuyez sur ▼ pour aller à **PASSWORD** et appuyez ensuite sur la touche **ENTER** ou ►.
4. Appuyez sur la touche **ENTER**.
5. Saisissez le mot de passe et appuyez sur la touche **ENTER**.
  - Entrez l'ancien mot de passe, le nouveau et confirmez le nouveau.
  - La configuration est terminée.

 Le mot de passe est réglé sur "7890" par défaut.

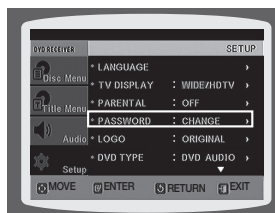

## Si vous avez oublié votre mot de passe de contrôle parental, suivez les instructions ci-dessous

- Maintenez la touche **STOP** (■) enfoncée pendant au moins 5 secondes lorsque le message (NO DISC) apparaît sur l'afficheur de l'unité principale. Le message **INITIAL** apparaît alors sur l'afficheur et toutes les valeurs de réglage par défaut sont restaurées.
- Appuyez sur la touche **D'ALIMENTATION**. La fonction **RESET (Réinitialisation)** efface tous les réglages. Ne l'utilisez pas à moins que cela soit nécessaire.

## PARAMÉTRER LE PAPIER PEINT



Lorsque vous regardez un DVD ou CD JPEG, vous pouvez configurer l'image que vous aimez comme fond d'écran.

1. Lors de la lecture, appuyez sur la touche **PAUSE** (⏸) lorsqu'une image que vous aimez apparaît.
2. Appuyez sur la touche **LOGO**.
  - **COPY LOGO DATA** s'affiche sur l'écran du téléviseur.
3. L'appareil va s'éteindre puis se rallumer.
  - Le papier peint sélectionné s'affiche.
  - Vous pouvez sélectionner jusqu'à 3 papiers peints.

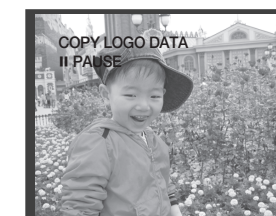
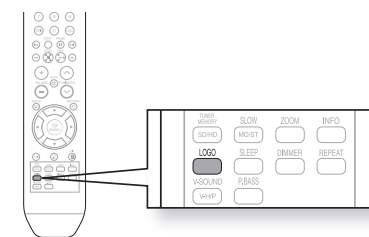

 Cette fonction ne peut pas être activée lorsque la sortie HDMI est de 720p, 1080i ou 1080p.

## POUR SÉLECTIONNER L'UN DES TROIS PAPIERS PEINTS QUE VOUS AVEZ CRÉÉS

1. En mode Stop, appuyez sur la touche **MENU**.
2. Appuyez sur ▼ pour aller à **Setup** et appuyez ensuite sur la touche **ENTER** ou ►.
3. Appuyez sur ▼ pour aller à **LOGO** et appuyez ensuite sur la touche **ENTER** ou ►.
4. Appuyez sur ▼ pour sélectionner le **USER** que vous souhaitez et appuyez ensuite sur **ENTER**.
  - Cette option vous permet de sélectionner un des 3 fonds d'écran.
5. Appuyez sur la touche **EXIT** pour quitter l'écran de configuration.

- **ORIGINAL** : sélectionnez celui-là pour choisir l'image du logo Samsung en tant que fond d'écran.
- **USER** : sélectionnez celui-là pour choisir l'image désirée en tant que fond d'écran.

- Appuyez sur la touche **RETURN** pour revenir au niveau précédent.
- Appuyez sur la touche **EXIT** pour sortir de l'écran de configuration.

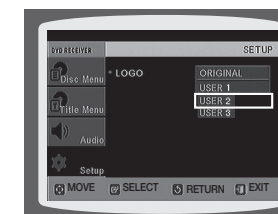
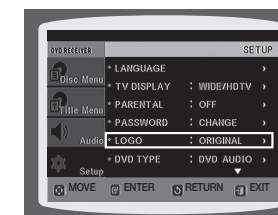



# configuration du système

## MODE LECTURE DE DISQUE AUDIO DVD

Certains disques audio DVD contiennent de la vidéo DVD ainsi que de l'audio DVD.

Pour lire la partie vidéo DVD du disque audio DVD, paramétrez l'unité en mode vidéo DVD.

1. Appuyez sur le bouton **MENU** pendant que le tiroir disque est ouvert.
2. Appuyez sur pour aller à **Setup** et appuyez ensuite sur la touche **ENTER** ou ►.
3. Appuyez sur pour aller à **DVD TYPE** et appuyez ensuite sur la touche **ENTER** ou ►.
4. Appuyez sur pour aller à **DVD VIDEO** et appuyez ensuite sur la touche **ENTER**.
  - Paramétrez à nouveau les étapes 1 ~ 4 si vous souhaitez passer en mode DVD AUDIO Play.

- **DVD VIDEO** : réglé pour lire le contenu vidéo du DVD d'un disque audio DVD.
- **DVD AUDIO** : paramétrez pour lire le signal vocal du DVD tel qu'il est.



- Le mode de lecture du DVD est configuré sur DVD Audio comme configuré en usine par défaut.
- Éteindre l'appareil principal va automatiquement activer le mode DVD Audio.

## Enregistrement DivX (R)

Veuillez utiliser le code d'enregistrement pour enregistrer ce lecteur et pouvoir utiliser le format DivX (R) vidéo on demand.

Pour en savoir plus, rendez-vous sur le site [www.divx.com/vod](http://www.divx.com/vod).

## CONFIGURATION DE LA COMPRESSION DRC (COMPRESSION DE LA PLAGE DYNAMIQUE)

Cette fonction vous permet de régler l'échelle entre les sons les plus forts et les plus faibles.

Vous pouvez utiliser cette fonction pour profiter d'un son Dolby Digital lorsque vous regardez un film à faible volume la nuit.

1. En mode Stop, appuyez sur la touche **MENU**.
2. Appuyez sur ▼ pour aller à **Audio** et appuyez ensuite sur la touche **ENTER** ou ►.
3. Appuyez sur ▼ pour aller à **DRC** et appuyez ensuite sur la touche **ENTER** ou ►.
4. Appuyez sur la touche ▲, ▼ pour régler la compression de la plage dynamique.
  - Lorsque le bouton ▲ Cursor est actionné, l'effet est amplifié et lorsque le bouton ▼ Cursor est enfoncé, l'effet est atténué.

- Appuyez sur la touche **RETURN** pour revenir au niveau précédent.
- Appuyez sur la touche **EXIT** pour quitter l'écran de configuration.



## PARAMÉTRAGE AV SYNC

La vidéo peut sembler plus lente que l'audio si elle est connectée à un téléviseur numérique. Dans ce cas, réglez le décalage audio de manière à ce qu'il soit synchronisé avec la vidéo.

1. Appuyez sur la touche **MENU**.
2. Appuyez sur le curseur ▼ pour accéder à **Audio** et appuyez ensuite sur la touche **ENTER** ou ►.
3. Appuyez sur le curseur ▼ pour accéder à **AV-SYNC** et appuyez ensuite sur la touche **ENTER** ou ►.
4. Appuyez sur les boutons Cursor ▲, ▼ pour sélectionner le décalage **AV-SYNC** puis appuyez sur le bouton **ENTER**.
  - Vous pouvez paramétrer le temps d'attente de l'audio entre 0 ms et 300 ms. Paramétrez-le à un état optimal.

- Appuyez sur la touche **RETURN** pour revenir au niveau précédent.
- Appuyez sur la touche **EXIT** pour quitter l'écran de configuration.



## PARAMÉTRAGE DE L'INTERFACE HDMI AUDIO

Il est possible d'activer ou de désactiver les sons transmis par l'intermédiaire du câble HDMI.

1. En mode Stop, appuyez sur la touche **MENU**.
2. Appuyez sur la touche Cursor pour sélectionner **Audio** et appuyez sur la touche **ENTER** ou ►.
3. Appuyez sur la touche Cursor pour sélectionner **HDMI AUDIO** et appuyez sur la touche **ENTER** ou ►.
4. Appuyez sur les touches Cursor , pour sélectionner **ON** ou **OFF** et appuyez sur la touche **ENTER**.

- **ON** : les signaux audio et vidéo sont tous deux transmis par le câble de connexion HDMI. Les sons ne sont alors émis que par les haut-parleurs de votre téléviseur.
- **OFF** : seuls les signaux vidéo sont transmis par le câble de connexion HDMI. Les sons ne sont alors émis que par les enceintes de votre système Home cinéma.

- Appuyez sur le bouton **RETURN** pour revenir au niveau précédent.
- Appuyez sur le bouton **EXIT** pour quitter l'écran de configuration.



- Par défaut, cet appareil est réglé sur HDMI AUDIO OFF.
- L'interface HDMI AUDIO se règle automatiquement en mode 2 canaux lorsque les sons sont émis par les haut-parleurs du téléviseur.

## ÉCOUTER LA RADIO

## Télécommande

- Appuyez sur la touche **TUNER** et sélectionnez la bande FM.
- Sélectionnez une station.
  - Automatic Tuning 1** : lorsque vous appuyez sur **◀▶**, une station pré-réglée est sélectionnée.
  - Automatic Tuning 2** : maintenez la touche **▲, ▼** enfoncée pour rechercher automatiquement les stations.
  - Station manuelle** : appuyez rapidement sur **▲, ▼** pour augmenter ou diminuer la fréquence.

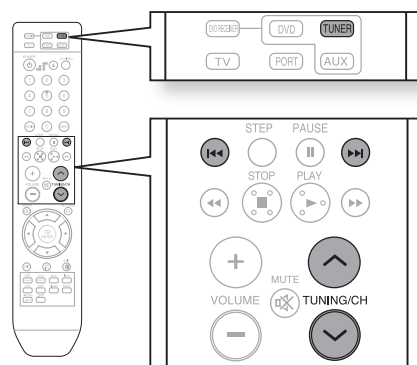

## Unité principale

- Appuyez sur la touche **FUNCTION** pour sélectionner la bande choisie (FM).
- Sélectionnez une station.
  - Automatic Tuning 1** : appuyez sur la touche **STOP** (■) pour sélectionner **PRESET** et appuyez ensuite sur **◀▶** pour sélectionner la station pré-réglée.
  - Automatic Tuning 2** : appuyez sur la touche **STOP** (■) pour sélectionner **MANUAL** et appuyez ensuite sur **◀▶** pour rechercher automatiquement la bande.
  - Station manuelle** : appuyez sur **STOP** (■) pour sélectionner **MANUAL** et appuyez ensuite brièvement sur **◀▶** pour accéder à une fréquence plus basse ou plus élevée.

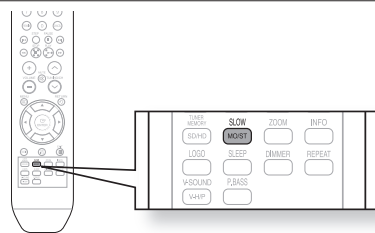

Appuyez sur la touche **MO/ST** pour écouter en Mono/Stéréo. (Ceci s'applique uniquement lorsque vous écoutez une station de la bande FM.)

- Chaque fois que vous appuyez sur la touche, le son commute entre (STEREO) et (MONO).
- Dans le cas de zones de mauvaise réception, sélectionnez (MONO) pour avoir une retransmission claire et sans interférence.

## PRÉ-RÉGLAGE DES STATIONS

Exemple : pré-réglage de la station FM 89.10 en mémoire

- Appuyez sur la touche **TUNER** et sélectionnez la bande FM.
- Appuyez sur **▲, ▼** pour sélectionner **89.10**.
- Appuyez sur **TUNER MEMORY**.
  - 01** clignote sur l'affichage.
- Appuyez sur **◀▶** pour sélectionner le numéro pré-réglé.
  - Vous avez la possibilité de sélectionner entre 1 et 15 stations mémorisées.
- Appuyez à nouveau sur la touche **TUNER MEMORY**.
  - Appuyez sur la touche **TUNER MEMORY** avant que "numériques" ne disparaisse de l'écran.
  - "numériques" disparaît de l'écran et la fréquence de la station est conservée en mémoire.
- Pour pré-régler une autre station, renouvelez les étapes 2 à 5.
  - Pour vous synchroniser sur une station pré-réglée, appuyez sur la touche **◀▶** de la télécommande pour sélectionner un canal.

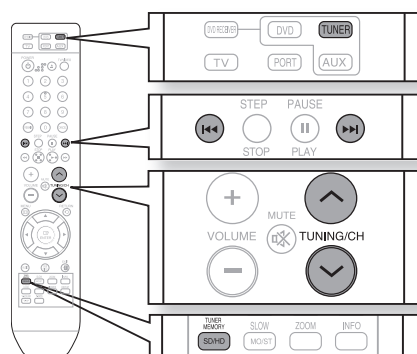

■ Cet appareil ne reçoit pas les émissions en AM.

## FONCTION SLEEP TIMER

Si vous réglez l'heure à l'avance, l'unité s'éteint automatiquement à l'heure désignée.

Appuyez sur la touche **SLEEP**.

- SLEEP** s'affiche. Chaque fois que vous appuyez sur ce bouton, la durée prédéfinie change de la façon suivante :

10 → 20 → 30 → 60 → 90 → 120 → 150 → OFF

Pour confirmer le réglage de la mise en veille, appuyez sur la touche **SLEEP**.

- Le temps restant avant l'arrêt du lecteur DVD s'affiche.
- Si vous appuyez de nouveau sur la touche, vous revenez à ce que vous aviez réglé avant.

Pour annuler la mise en veille, appuyez sur la touche **SLEEP** jusqu'à ce que **OFF** apparaisse à l'écran.

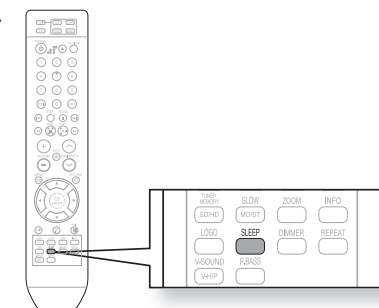

## RÉGLER LA BRILLANCE DE L'ÉCRAN

Vous pouvez régler la luminosité de l'affichage à partir de l'unité principale.

Appuyez sur la touche **DIMMER**.

- Chaque pression sur cette touche permet de régler la luminosité de l'écran situé sur la façade de l'appareil.

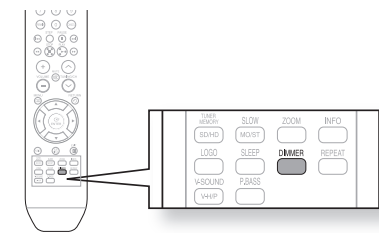

## FONCTION MUTE

Cette fonction est pratique lorsque quelqu'un sonne à la porte ou lorsque vous recevez un appel téléphonique.

Appuyez sur la touche **MUTE**.

- MUTE** clignote sur l'affichage.
- Pour remettre le son, appuyez à nouveau sur le bouton **MUTE**.

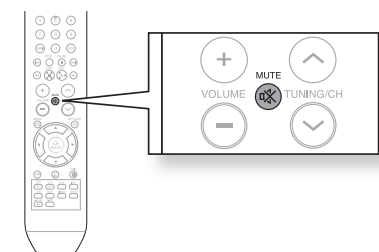

## P.BASS

La fonction P.BASS amplifie les sons graves pour des effets de basse plus puissants.

- Appuyez sur le bouton P.BASS pour sélectionner le mode **P.BASS**.
- Ce mode vous permet de sélectionner le niveau de sons graves souhaité.

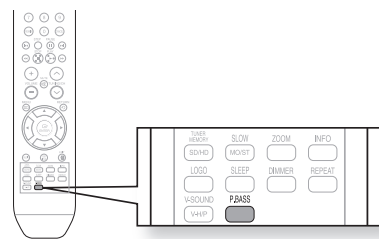

- La fonction P.BASS est disponible uniquement avec des sources LCPM 2 canaux telles que MP3, DivX, CD et WMA. Appuyez sur le bouton P.BASS et le message "POWER BASS ON" s'affiche à l'écran.
- La fonction P.BASS ne fonctionne pas en mode DSP/EQ ou DOLBY PRO LOGIC II. Si vous appuyez sur le bouton P.BASS en mode DSP/EQ, ce dernier se désactive automatiquement et la fonction P. BASS est activée.

# fonctions pratiques

## V-SOUND (SON VIRTUEL)

Les sons à 2 canaux peuvent être écoutés avec des effets virtuels afin d'obtenir des sons encore plus réalistes qu'avec des canaux 5.1.

Appuyez sur la touche **V-SOUND**.

- Chaque fois que vous appuyez sur la touche, la sélection change dans l'ordre suivant :

**V.SO ON** → **V.SO OFF**

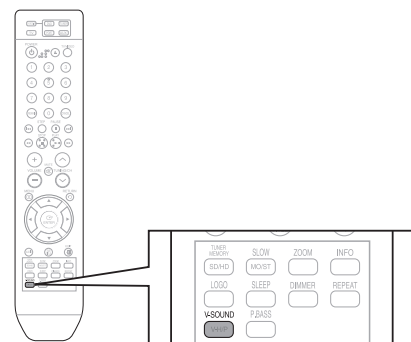

## FONCTION CASQUE VIRTUEL

Utilisez un casque (3.5Ø) (non fourni) pour votre plaisir d'écoute personnel. Vous pouvez profiter d'effets sonores dynamiques similaires à ceux d'un son en 5.1 canaux en utilisant un casque stéréo classique.

1. Branchez le casque dans la prise casque
    - Des casques sont en vente dans la plupart des magasins d'électronique.
  2. Appuyez sur la touche **V-H/P**.
    - À chaque fois que cette touche est enfoncée, la sélection alterne entre **<V.HP>** et **<OFF>**.
- **V.HP** : permet de bénéficier d'un son en 5.1 canaux qui vous donne l'impression d'être dans un stade de football ou dans une salle de concert.
  - **OFF** : permet d'écouter un son stéréo standard à deux canaux.

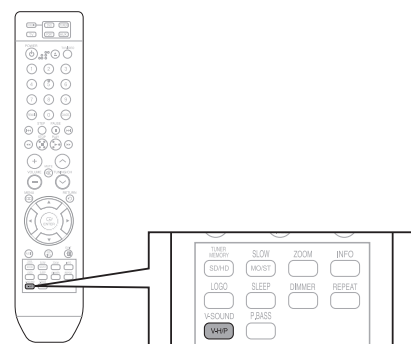

- Ne montez pas le son à des niveaux excessifs lorsque vous utilisez un casque d'écoute. Vous risqueriez de subir une perte d'audition irréversible.

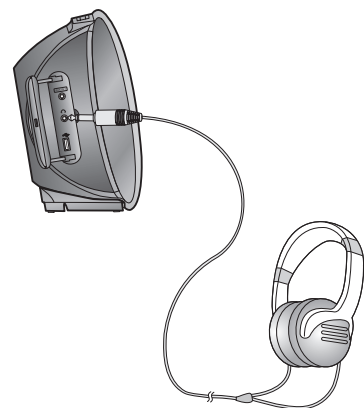

# dépannage

Reportez-vous à ce qui suit si l'unité ne fonctionne pas correctement. Si le problème que vous rencontrez n'est pas répertorié ci-dessous ou si les instructions suivantes ne vous aident pas, éteignez l'unité, débranchez le cordon d'alimentation et contactez un marchand autorisé ou le Centre de Service Samsung Electronics le plus proche.

Problème	Vérification/Solution
<b>Impossible d'éjecter le disque.</b>	<ul style="list-style-type: none"><li>• Est-ce que le cordon d'alimentation est branché correctement dans la prise de courant ?</li><li>• Éteignez l'appareil puis allumez-le de nouveau.</li></ul>
<b>Le disque n'est pas lu.</b>	<ul style="list-style-type: none"><li>• Vérifiez le numéro de région du DVD. Les disques DVD achetés à l'étranger pourraient ne pas être lisibles.</li><li>• Ce lecteur ne peut pas lire les CD-ROM et les DVD-ROM.</li><li>• Vérifiez le niveau d'écoute du DVD.</li></ul>
<b>La lecture ne commence pas immédiatement lorsque l'on appuie sur la touche Play/Pause.</b>	<ul style="list-style-type: none"><li>• Vérifiez si le disque présente des rayures ou s'il est déformé.</li><li>• Nettoyez-le bien.</li></ul>
<b>Pas de son.</b>	<ul style="list-style-type: none"><li>• On n'entend aucun son en mode lecture rapide, lecture lente et lecture image par image.</li><li>• Les enceintes sont-elles branchées correctement ? Est-ce que le réglage des enceintes est correctement personnalisé ?</li><li>• Le disque est-il gravement endommagé ?</li></ul>
<b>La télécommande ne fonctionne pas.</b>	<ul style="list-style-type: none"><li>• Est-ce que la télécommande est utilisée à la distance correcte et avec un angle de fonctionnement correct ?</li><li>• Est-ce que les piles sont déchargées ?</li><li>• Avez-vous correctement sélectionné les fonctions des modes (TV/DVD) sur la télécommande (TV ou DVD) ?</li></ul>

Problème	Vérification/Solution
<ul style="list-style-type: none"> <li>Le disque tourne mais aucune image ne s'affiche.</li> <li>Les images présentent des interférences et la qualité est mauvaise.</li> </ul>	<ul style="list-style-type: none"> <li>Le téléviseur est-il allumé ?</li> <li>Les câbles vidéo sont-ils correctement branchés ?</li> <li>Le disque est-il sale ou endommagé ?</li> <li>Un disque de mauvaise fabrication peut ne pas être lu.</li> </ul>
La langue audio et des sous-titres ne fonctionnent pas.	<ul style="list-style-type: none"> <li>Les fonctions langue audio et des sous-titres ne fonctionnent pas avec les DVD qui ne contiennent pas plusieurs langues audio ou des sous-titres. Selon les disques elles peuvent fonctionner différemment.</li> </ul>
L'écran Menu ne s'affiche pas même lorsque l'on sélectionne la fonction menu.	<ul style="list-style-type: none"> <li>Est-ce que le disque a un menu ?</li> </ul>
L'écran ne peut pas être changé.	<ul style="list-style-type: none"> <li>Vous pouvez lire des DVD 16:9 en mode LARGE 16:9, en mode BOÎTE AUX LETTRES 4:3 ou en mode PAN SCAN 4:3, mais les DVD codés en 4:3 peuvent être vus uniquement en 4:3. Consultez la pochette du disque DVD et sélectionnez la fonction appropriée.</li> </ul>
<ul style="list-style-type: none"> <li>L'unité principale ne fonctionne pas. (Exemple : L'appareil s'éteint ou on entend des bruits étranges.)</li> <li>Le lecteur DVD fonctionne mal.</li> </ul>	<ul style="list-style-type: none"> <li>Éteignez l'appareil et appuyez sur le bouton <b>STOP</b> (■) de la télécommande pendant plus de 5 secondes.</li> </ul> <p><b>La fonction RESET (Réinitialisation) efface tous les réglages. Ne l'utilisez pas à moins que cela soit nécessaire.</b></p>
Le mot de passe pour le niveau d'écoute a été oublié.	<ul style="list-style-type: none"> <li>Maintenez la touche <b>STOP</b> (■) enfoncée pendant au moins 5 secondes lorsque le message (NO DISC) apparaît sur l'afficheur de l'unité principale. Le message "INITIAL" apparaît alors sur l'afficheur et toutes les valeurs de réglage par défaut sont restaurées.</li> <li>Appuyez sur la touche POWER.</li> </ul> <p><b>La fonction RESET (Réinitialisation) efface tous les réglages. Ne l'utilisez pas à moins que cela soit nécessaire.</b></p>
On n'arrive pas à se synchroniser sur la station radio désirée.	<ul style="list-style-type: none"> <li>Est-ce que l'antenne est installée correctement ?</li> <li>Si le signal d'entrée de l'antenne est mauvais, installez une antenne FM externe dans un endroit avec une bonne qualité de réception.</li> </ul>

## APPAREIL PHOTO NUMÉRIQUE

Produit	Société	Type	Produit	Société	Type
Finepix-A340	Fuji	Digital Camera	U300	Olympus	Digital Camera
Finepix-F810	Fuji	Digital Camera	X-350	Olympus	Digital Camera
Finepix-F610	Fuji	Digital Camera	C-760	Olympus	Digital Camera
Finepix-f450	Fuji	Digital Camera	C-5060	Olympus	Digital Camera
Finepix S7000	Fuji	Digital Camera	X1	Olympus	Digital Camera
Finepix A310	Fuji	Digital Camera	U-mini	Olympus	Digital Camera
KD-310Z	Konica	Digital Camera	Lumix-FZ20	Panasonic	Digital Camera
Finecam SL300R	Kyocera	Digital Camera	DMC-FX7GD	Panasonic	Digital Camera
Finecam SL400R	Kyocera	Digital Camera	Lumix LC33	Panasonic	Digital Camera
Finecam S5R	Kyocera	Digital Camera	LUMIX DMC-F1	Panasonic	Digital Camera
Finecam Xt	Kyocera	Digital Camera	Optio-S40	Pentax	Digital Camera
Dimage-Z1	Minolta	Digital Camera	Optio-S50	Pentax	Digital Camera
Dimage Z1	Minolta	Digital Camera	Optio 33LF	Pentax	Digital Camera
Dimage X21	Minolta	Digital Camera	Optio MX	Pentax	Digital Camera
Coolpix4200	Nikon	Digital Camera	Digimax-420	Samsung	Digital Camera
Coolpix4300	Nikon	Digital Camera	Digimax-400	Samsung	Digital Camera
Coolpix 2200	Nikon	Digital Camera	Sora PDR-T30	Toshiba	Digital Camera
Coolpix 3500	Nikon	Digital Camera	Coolpix 5900	Nikon	Digital Camera
Coolpix 3700	Nikon	Digital Camera	Coolpix S1	Nikon	Digital Camera
Coolpix 4100	Nikon	Digital Camera	Coolpix 7600	Nikon	Digital Camera
Coolpix 5200	Nikon	Digital Camera	DMC-FX7	Panasonic	Digital Camera
Stylus 410 digital	Olympus	Digital Camera	Dimage Xt	Minolta	Digital Camera
300-digital	Olympus	Digital Camera	AZ-1	Olympus	Digital Camera
300-digital	Olympus	Digital Camera			Digital Camera

## DISQUE FLASH USB

Produit	Société	Type	Produit	Société	Type
Cruzer Micro	Sandisk	USB 2.0 USB Flash Drive 128M	XTICK	LG	USB 2.0 128M
Cruzer Mini	Sandisk	USB 2.0 128M	Micro Mini	lomega	USB 2.0 128M
Cruzer Mini	Sandisk	USB 2.0 256M	iFlash	Imation	USB 2.0 64M
SONY Micro Vault	Sony	USB 2.0 64MB	LG	XTICK(M)	USB 2.0 64M
FLEX DRIVE	Serotech	USB 2.0 32MB	RiDATA	EZDrive	USB 2.0 64M
AnyDrive	A.L tech	USB 2.0 128MB			

## LECTEUR MP3

Produit	Société	Type	Produit	Société	Type
Creative MuVo NX128M	Creative	128 MB MP3 Player	YP-780	Samsung	MP3 Player
Iriver H320	Iriver	20G HDD MP3 Player	YP-35	Samsung	MP3 Player
YH-920	Samsung	20G HDD MP3 Player	YP-55	Samsung	MP3 Player
YP-T7	Samsung	MP3 Player	iAUDIO U2	Cowon	MP3 Player
YP-MT6	Samsung	MP3 Player	iAUDIO G3	Cowon	MP3 Player
YP-T6	Samsung	MP3 Player	iAudio M3	Cowon	HDD MP3 Player
YP-53	Samsung	MP3 Player	SI-M500L	Sharp	256MB MP3 Player
YP-ST5	Samsung	MP3 Player	H10	Iriver	MP3 Player
YP-T5	Samsung	MP3 Player	YP-T5 VB	Samsung	MP3 Player
YP-60	Samsung	MP3 Player	YP-53	Samsung	256MB MP3 Player



## PRÉCAUTIONS DANS LA MANIPULATION ET LA CONSERVATION DES DISQUES

De petites rayures sur le disque peuvent réduire la qualité du son et des images ou provoquer des sauts. Faites attention de ne pas rayer les disques quand vous les manipulez.

### Manipulation des disques

Ne touchez pas le côté du disque.  
Tenez le disque par les côtés de manière à ne pas laisser vos empreintes sur la surface.  
Ne collez pas de papier ou de ruban adhésif sur le disque.

### Conservation des disques

Ne les laissez pas à la lumière solaire directe	Conservez-les dans un endroit frais et aéré	Conservez-les dans une pochette de protection propre et en position verticale.

- Faites attention de ne pas salir les disques.
- Ne chargez pas de disques fissurés ou rayés.

### Manipulation et conservation des disques

Quand vous laissez des empreintes de doigts ou de saleté sur le disque, nettoyez-le avec un détergent léger dilué dans l'eau et frottez-le avec un chiffon souple.

- Pour le nettoyage, frottez délicatement de l'intérieur vers l'extérieur du disque.

- De la condensation peut se former si l'air chaud entre en contact avec des parties froides à l'intérieur du lecteur. Quand de la condensation se forme à l'intérieur du lecteur, celui-ci pourrait ne pas fonctionner correctement. Dans ce cas, enlevez le disque et laissez le lecteur allumé au repos pendant 1 ou 2 heures.

## CARACTÉRISTIQUES

<b>GÉNÉRALITÉS</b>	Consommation	55 W	
	Poids	4 kg	
	Dimensions	470 (l) x 196 (h) x 116 (p) mm	
	Température de service	+5°C ~ +35°C	
	Taux d'humidité en fonctionnement	10 % à 75 %	
<b>Disque</b>	DVD (Digital Versatile Disc)	Vitesse de lecture : 3,49 à 4,06 m/s Temps de lecture approx. (disque à une face, une couche) : 135 min.	
	CD : 12 cm (COMPACT DISC)	Vitesse de lecture : 4,8 à 5,6 m/s Temps de lecture maximal : 74 min.	
	CD : 8 cm (COMPACT DISC)	Vitesse de lecture : 4,8 à 5,6 m/s Temps de lecture maximal : 20 min.	
<b>SORTIE VIDÉO</b>	Vidéo composite	1.0 Vp-p (charge75 Ω)	
	Composant Vidéo	Y : 1.0 Vp-p (charge75 Ω)	
		Pr : 0.70 Vp-p (charge75 Ω) Pb : 0.70 Vp-p (charge75 Ω)	
HDMI	Impédance : 85~115Ω		
<b>AMP</b>	Enceintes avant	100W x 2(3Ω)	
	Caisson des basses	100W(3Ω)	
	Gamme de fréquences	20Hz~20KHz	
	Rapport S/B	70dB	
	Séparation de canaux	60dB	
	Sensibilité d'entrée	(AUX)400mV	
<b>ENCEINTES</b>	Enceintes	Système enceintes canaux 5.1	
		Enceinte Avant	Caisson des basses
	Impédance	3 Ω	3 Ω
	Gamme de fréquences	135 Hz~20 KHz	35 Hz~160 Hz
	Niveau de pression acoustique de sortie	86dB	86dB
	Entrée nominale	100W	100W
	Entrée maximale	200W	200W
	Dimensions (L x H x P)	Avant : 108x246x218 mm	
		Caisson de basses : 180x389x396 mm	
Poids	Avant/arrière : 1.1 kg		
	Caisson de basses : 6.4 kg		

\*: Caractéristiques nominales

- Samsung Electronics Co., Ltd se réserve le droit de modifier les caractéristiques sans préavis.
- Le poids et les dimensions figurent à titre approximatif.

## Contact SAMSUNG WORLD WIDE

If you have any questions or comments relating to Samsung products, please contact the SAMSUNG customer care center.

## Comment contacter Samsung dans le monde

Si vous avez des suggestions ou des questions concernant les produits Samsung, veuillez contacter le Service Consommateurs Samsung.

Région	Pays	Centre d'assistance à la clientèle ☎	Site Internet
North America	CANADA	1-800-SAMSUNG(726-7864)	www.samsung.com/ca
	MEXICO	01-800-SAMSUNG(726-7864)	www.samsung.com
	U.S.A	1-800-SAMSUNG(726-7864)	www.samsung.com
Latin America	ARGENTINE	0800-333-3733	www.samsung.com/ar
	BRAZIL	0800-124-421 , 4004-0000	www.samsung.com
	CHILE	800-SAMSUNG(726-7864)	www.samsung.com/cl
	NICARAGUA	00-1800-5077267	
	HONDURAS	800-7919267	
	COSTA RICA	0-800-507-7267	www.samsung.com/latin
	ECUADOR	1-800-10-7267	www.samsung.com/latin
	EL SALVADOR	800-6225	www.samsung.com/latin
	GUATEMALA	1-800-299-0013	www.samsung.com/latin
	JAMAICA	1-800-234-7267	www.samsung.com/latin
	PANAMA	800-7267	www.samsung.com/latin
	PUERTO RICO	1-800-682-3180	www.samsung.com/latin
	REP. DOMINICA	1-800-751-2676	www.samsung.com/latin
	TRINIDAD & TOBAGO	1-800-SAMSUNG(726-7864)	www.samsung.com/latin
VENEZUELA	0-800-100-5303	www.samsung.com/latin	
COLOMBIA	01-8000112112	www.samsung.com.co	
Europe	BELGIUM	0032 (0)2 201 24 18	www.samsung.com/be
	CZECH REPUBLIC	844 000 844 Distributor pro Českou republiku: Samsung Zrt., česká organizační složka Vyskočilova 4, 14000 Praha 4	www.samsung.com/cz
	DENMARK	70 70 19 70	www.samsung.com/dk
	FINLAND	030-6227 515	www.samsung.com/fi
	FRANCE	3260 SAMSUNG (€ 0,15/Min), 06 25 08 65 65 (€ 0,15/Min)	www.samsung.com
	GERMANY	01805 - SAMSUNG(726-7864) (€ 0,14/Min)	www.samsung.com
	HUNGARY	06-80-SAMSUNG(726-7864)	www.samsung.com
	ITALIA	800-SAMSUNG(726-7864)	www.samsung.com
	LUXEMBURG	0035 (0)2 261 03 710	www.samsung.com/be
	NETHERLANDS	0900-SAMSUNG(726-7864) (€ 0,10/Min)	www.samsung.com/nl
	NORWAY	815-56 480	www.samsung.com/no
	POLAND	0 801 801 881 , 022-607-93-33	www.samsung.com/pl
	PORTUGAL	80820-SAMSUNG(726-7864)	www.samsung.com/pt
	SLOVAKIA	0800-SAMSUNG(726-7864)	www.samsung.com/sk
	SPAIN	902 10 11 30	www.samsung.com
	SWEDEN	0771-400 200	www.samsung.com/se
	U.K	0845 SAMSUNG (7267864)	www.samsung.com
	EIRE	0818 717 100	www.samsung.com/ie
	AUSTRIA	0800-SAMSUNG(726-7864)	www.samsung.com/at
	SWITZERLAND	0800-SAMSUNG(726-7864)	www.samsung.com/ch
CIS	RUSSIA	8-800-555-55-55	www.samsung.com
	KAZAHSTAN	8-10-800-500-55-500	www.samsung.kz
	UZBEKISTAN	8-10-800-500-55-500	www.samsung.uz
	KYRGYZSTAN	00-800-500-55-500	
	TADJIKISTAN	8-10-800-500-55-500	
	UKRAINE	8-800-502-0000	www.samsung.com
	LITHUANIA	8-800-77777	www.samsung.lt
	LATVIA	800-7267	www.samsung.com/lv
	ESTONIA	800-7267	www.samsung.ee
Asia Pacific	AUSTRALIA	1300 362 603	www.samsung.com
	NEW ZEALAND	0800SAMSUNG(726-7864)	www.samsung.com/nz
	CHINA	800-810-5858 , 010-6475 1880	www.samsung.com
	HONG KONG	3698-4698	www.samsung.com/hk
	INDIA	3030 8282 , 1800 110011	www.samsung.com
	INDONESIA	0800-112-8888	www.samsung.com
	JAPAN	0120-327-527	www.samsung.com/jp
	MALAYSIA	1800-88-9999	www.samsung.com/my
	PHILIPPINES	1800-10-SAMSUNG(726-7864)	www.samsung.com/ph
	SINGAPORE	1800-SAMSUNG(726-7864)	www.samsung.com
	THAILAND	1800-29-3232 , 02-689-3232	www.samsung.com
	TAIWAN	0800-329-999	www.samsung.com/tw
	VIETNAM	1 800 588 889	www.samsung.com
Middle East & Africa	TURKEY	444 77 11	www.samsung.com
	SOUTH AFRICA	0860-SAMSUNG(726-7864 )	www.samsung.com
	U.A.E	800-SAMSUNG (726-7864), 8000-4726	www.samsung.com



# Avant d'utiliser les câbles des enceintes

- 1** Tirez sur la languette de fixation du noyau torique en ferrite pour l'ouvrir.

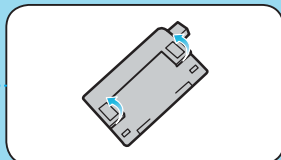

- 2** Rassemblez les câbles des enceintes.

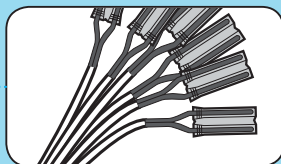

- 3** Insérez le noyau torique en ferrite comme indiqué sur la figure et appuyez dessus jusqu'à ce que vous entendiez un clic.

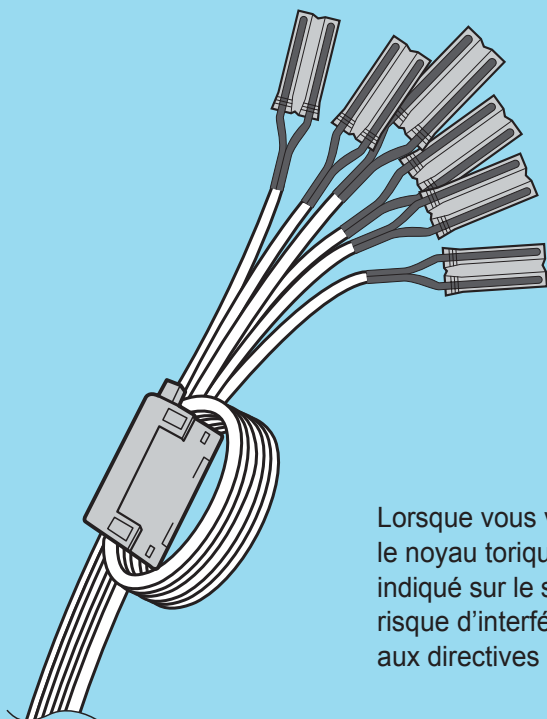
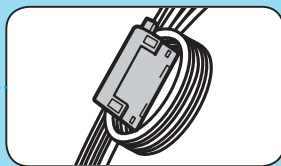

Lorsque vous vous servez des câbles, utilisez le noyau torique en ferrite enveloppé comme indiqué sur le schéma du haut pour réduire tout risque d'interférence nocive, conformément aux directives CE EMC.