

Nikon

APPAREIL PHOTO NUMÉRIQUE

D3400

Manuel de référence



- Lisez ce manuel attentivement avant d'utiliser l'appareil photo.
- Pour utiliser correctement l'appareil photo, veuillez lire la section « Pour votre sécurité » (page xi).
- Après avoir lu ce manuel, rangez-le dans un endroit facilement accessible pour vous y référer ultérieurement.

Fr



SnapBridge

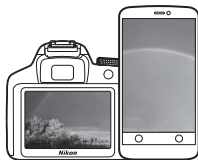

Vos images connectées au monde.

Bienvenue sur SnapBridge, la nouvelle famille de services Nikon qui vous permettra d'enrichir votre expérience en matière d'image. SnapBridge facilite la communication entre votre appareil photo et votre périphérique mobile compatible, grâce à l'association de la technologie *Bluetooth*® Low Energy (BLE) et d'une appli dédiée. Les histoires que vous racontez avec votre appareil photo et vos objectifs Nikon sont transférées automatiquement vers le périphérique au fur et à mesure de la prise de vue. Vous pouvez même les envoyer sans effort vers des services de stockage sur le cloud, auxquels tous vos dispositifs peuvent accéder. Vous pouvez ainsi partager votre enthousiasme à tout moment et en tout lieu.

Pour commencer, téléchargez l'appli SnapBridge !

Tirez parti des avantages offerts par l'appli SnapBridge en la téléchargeant dès maintenant sur votre périphérique mobile. Une fois que vous avez effectué quelques étapes simples, cette appli connecte vos appareils photo Nikon à un iPhone®, iPad® et/ou iPod touch® compatible ou à des périphériques mobiles compatibles exécutant le système d'exploitation Android™. Cette appli est disponible gratuitement sur le site Web suivant (<http://snapbridge.nikon.com>), dans l'App Store® d'Apple et dans Google Play™.

Pour obtenir les dernières informations sur SnapBridge, consultez le site Web Nikon de votre pays (☐ xix).



Download on the
App Store



ANDROID APP ON

Google Play

Voici un aperçu de l'expérience fascinante offerte par SnapBridge en matière d'image...



Transfert automatique des images de l'appareil photo vers le périphérique mobile grâce à la connexion permanente entre les deux dispositifs : le partage des photos en ligne devient plus simple que jamais

NIKON IMAGE SPACE



Téléchargement de photos et d'images sur le service de cloud NIKON IMAGE SPACE

Une gamme de services qui enrichit votre vie photographique, notamment :

- Impression de deux types d'informations de crédits (à savoir copyright, légendes, texte et logos) sur les images

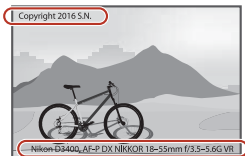

- Mise à jour automatique de la date, de l'heure et des données de position de l'appareil photo
- Réception des mises à jour du firmware (microprogramme) de l'appareil photo



Veillez à lire attentivement toutes les instructions afin d'utiliser au mieux l'appareil photo et gardez-les toujours à la disposition de tous ceux qui auront à se servir de l'appareil.

Symboles et conventions

Afin de localiser plus aisément les informations utiles, ce manuel utilise les symboles et conventions suivants :



Cette icône signale les avertissements ; il s'agit d'informations à lire impérativement avant d'utiliser l'appareil photo afin d'éviter de l'endommager.



Cette icône signale les remarques ; il s'agit d'informations à lire impérativement avant d'utiliser l'appareil photo.



Cette icône signale les références à d'autres pages de ce manuel.

Les rubriques de menu, les options et les messages affichés sur le moniteur de l'appareil photo sont indiqués en **gras**.

Réglages de l'appareil photo

Les explications données dans ce manuel supposent que l'on utilise les réglages par défaut.

Nikon Manual Viewer 2

Installez l'application Nikon Manual Viewer 2 sur votre smartphone ou tablette pour consulter les manuels des appareils photo numériques Nikon à tout moment et en tout lieu.



Nikon Manual Viewer 2 est téléchargeable gratuitement depuis l'App Store et Google Play. Le téléchargement de cette application et de tous les manuels des produits nécessite une connexion Internet. Par conséquent, des frais pourront vous être facturés par votre opérateur téléphonique ou votre fournisseur de services Internet.

















Pour votre sécurité

Avant d'utiliser l'appareil photo pour la première fois, lisez les consignes de sécurité se trouvant dans la section « Pour votre sécurité » (□ xi-xiv).

Table des matières

| | |
|--|-----------|
| Pour votre sécurité..... | xi |
| Mentions légales | xv |
| Bluetooth | xx |
| Introduction | 1 |
| <hr/> | |
| Familiarisation avec l'appareil photo..... | 1 |
| Boîtier de l'appareil photo | 1 |
| Viseur | 4 |
| Sélecteur de mode..... | 5 |
| Commande  (Info) | 6 |
| Commande  | 11 |
| Premières étapes | 12 |
| <hr/> | |
| Fixation de la courroie à l'appareil photo..... | 12 |
| Chargement de l'accumulateur | 12 |
| Insertion de l'accumulateur et d'une carte mémoire..... | 13 |
| Fixation d'un objectif | 15 |
| Configuration de l'appareil photo..... | 18 |
| Réglage de la netteté du viseur | 26 |
| Tutoriel | 27 |
| <hr/> | |
| Menus de l'appareil photo : aperçu..... | 27 |
| Utilisation des menus de l'appareil photo | 28 |
| Niveau de charge de l'accumulateur et nombre de vues restantes..... | 31 |
| Notions fondamentales de photographie et de visualisation | 32 |
| <hr/> | |
| Modes « Viser et photographeur » ( et )..... | 32 |
| Notions fondamentales de visualisation | 40 |
| Suppression de photos | 41 |

| | |
|---|-----------|
| Mode guide | 42 |
| Guide..... | 42 |
| Menus du mode guide..... | 43 |
| Utilisation du guide..... | 46 |
| Réglages adaptés au sujet ou à la situation (mode scène) | 48 |
|  Portrait | 48 |
|  Paysage..... | 49 |
|  Enfants | 49 |
|  Sport..... | 49 |
|  Gros plan | 50 |
|  Portrait de nuit..... | 50 |
| Effets spéciaux | 51 |
|  Vision nocturne..... | 52 |
| VI Très vif et contrasté | 52 |
| POP Pop | 52 |
|  Illustration photo | 53 |
|  Effet appareil photo jouet..... | 53 |
|  Effet miniature | 53 |
|  Couleur sélective..... | 54 |
|  Silhouette..... | 54 |
|  High-key | 54 |
|  Low-key | 55 |
| Options disponibles en mode de visée écran | 56 |
| Photographie avancée | 62 |
| Choix d'un mode de déclenchement..... | 62 |
| Prise de vue en continu (mode rafale)..... | 63 |
| Déclenchement silencieux..... | 65 |
| Mode retardateur | 66 |

| | |
|---|------------|
| Mise au point | 69 |
| Mode de mise au point | 69 |
| Mode de zone AF..... | 74 |
| Mémorisation de la mise au point..... | 79 |
| Mise au point manuelle..... | 81 |
| Qualité et taille d'image | 84 |
| Qualité d'image..... | 84 |
| Taille d'image..... | 86 |
| Utilisation du flash intégré | 87 |
| Ouverture automatique du flash | 87 |
| Ouverture manuelle du flash | 89 |
| Sensibilité (ISO) | 93 |
| Photographie en mode télécommande | 95 |
| Utilisation d'une télécommande ML-L3 (en option) | 95 |
| Modes P, S, A et M | 98 |
| <hr/> | |
| Vitesse d'obturation et ouverture | 98 |
| Mode P (Auto programmé) | 99 |
| Mode S (Auto à priorité vitesse)..... | 101 |
| Mode A (Auto à priorité ouverture) | 103 |
| Mode M (Manuel)..... | 105 |
| Poses longues (Mode M uniquement)..... | 107 |
| Exposition | 111 |
| Mesure..... | 111 |
| Mémorisation de l'exposition automatique | 113 |
| Correction d'exposition | 115 |
| Correction du flash | 117 |
| Préservation des détails dans les hautes lumières et les ombres..... | 119 |
| D-Lighting actif | 119 |



| | |
|---|------------|
| Balance des blancs | 121 |
| Réglage précis de la balance des blancs | 124 |
| Pré-réglage manuel..... | 126 |
| Système Picture Control..... | 132 |
| Sélection d'un Picture Control | 132 |
| Modification des Picture Control | 134 |
| Enregistrement et lecture de vidéos | 138 |
| <hr/> | |
| Enregistrement de vidéos..... | 138 |
| Paramètres vidéo | 141 |
| Lecture des vidéos..... | 144 |
| Édition des vidéos | 146 |
| Rognage des vidéos..... | 146 |
| Enregistrement des vues sélectionnées | 150 |
| Visualisation et suppression | 152 |
| <hr/> | |
| Visualisation plein écran | 152 |
| Visualisation par planche d'images..... | 153 |
| Visualisation par calendrier | 154 |
| Commande i | 155 |
| Informations sur les photos..... | 156 |
| Regarder de plus près : fonction Loupe | 165 |
| Protection des photos contre l'effacement..... | 168 |
| Classement des images | 169 |
| Classement d'une seule image | 169 |
| Classement de plusieurs images | 170 |
| Suppression de photos..... | 171 |
| Pendant la visualisation..... | 171 |
| Menu Visualisation | 172 |
| Diaporamas..... | 174 |
| Options des diaporamas | 176 |

| | |
|--|-----|
| Installation de ViewNX-i | 177 |
| Copie des images sur l'ordinateur | 178 |
| Impression de photos..... | 181 |
| Connexion de l'imprimante..... | 181 |
| Impression vue par vue..... | 182 |
| Impression de plusieurs photos..... | 183 |
| Visualisation des images sur un téléviseur | 184 |

Menus de l'appareil photo

| | |
|--|-----|
| ▣ Menu Visualisation : <i>gestion des images</i> | 186 |
| Options du menu Visualisation | 186 |
| Dossier de visualisation..... | 187 |
| Options de visualisation..... | 187 |
| Affichage des images..... | 188 |
| Rotation auto. des images..... | 188 |
| Rotation des images..... | 189 |
| Sélect. pr le périphérique mobile | 189 |
| 📷 Menu Prise de vue : <i>options de prise de vue</i> | 190 |
| Options du menu Prise de vue | 190 |
| Réinitialiser menu Prise de vue | 192 |
| Réglage de la sensibilité..... | 192 |
| Espace colorimétrique..... | 194 |
| Réduction du bruit..... | 195 |
| Contrôle du vignetage | 195 |
| Contrôle auto. de la distorsion | 196 |
| Illuminateur d'assistance AF..... | 196 |
| Contrôle du flash intégré/Flash optionnel..... | 197 |
| VR optique | 198 |

| | |
|--|------------|
| Y Menu Configuration : configuration de l'appareil photo..... | 199 |
| Options du menu Configuration..... | 199 |
| Réinitialiser les options | 201 |
| Formater la carte mémoire..... | 201 |
| Timbre dateur..... | 202 |
| Fuseau horaire et date | 205 |
| Langue (Language) | 205 |
| Luminosité du moniteur..... | 205 |
| Format de l'affichage des infos..... | 206 |
| Affichage auto. des infos | 206 |
| Délai d'extinction auto..... | 207 |
| Retardateur..... | 208 |
| Durée télécommande (ML-L3) | 208 |
| Photo de correction poussière | 209 |
| Légende des images | 211 |
| Informations de copyright..... | 212 |
| Signal sonore | 213 |
| Réduction du scintillement | 213 |
| Commandes..... | 214 |
| Télémetre | 216 |
| Bague MAP manuelle mode AF | 217 |
| Séquence numérique images..... | 218 |
| Dossier de stockage | 219 |
| Nom de fichier..... | 221 |
| Données de position..... | 221 |
| Mode avion..... | 222 |
| Connecter au périphérique mobile | 222 |
| Envoyer vers périph. mobile (auto) | 223 |
| Bluetooth | 223 |
| Transfert Eye-Fi | 224 |
| Marquage de conformité | 225 |
| Photo si carte absente ?..... | 226 |
| Réinitialiser tous les réglages..... | 226 |
| Version du firmware..... | 226 |

| | |
|--|-----|
|  Menu Retouche : création de copies retouchées | 227 |
| Options du menu Retouche | 227 |
| Création de copies retouchées..... | 228 |
| Traitement NEF (RAW) | 230 |
| Recadrer | 232 |
| Redimensionner..... | 233 |
| D-Lighting | 235 |
| Retouche rapide..... | 236 |
| Correction des yeux rouges | 236 |
| Redresser | 237 |
| Contrôle de la distorsion..... | 237 |
| Perspective | 238 |
| Fisheye..... | 238 |
| Effets de filtres | 239 |
| Monochrome | 240 |
| Superposition des images..... | 241 |
| Coloriage | 243 |
| Illustration photo..... | 244 |
| Dessin couleur | 244 |
| Effet miniature | 245 |
| Couleur sélective | 246 |
| Peinture..... | 248 |
| Comparaison côte à côte..... | 249 |
|  Réglages récents | 251 |

Remarques techniques

252

| | |
|--|-----|
| Objectifs compatibles | 252 |
| Objectifs à microprocesseur compatibles | 252 |
| Objectifs sans microprocesseur compatibles | 254 |
| Système d'éclairage créatif Nikon (CLS) | 262 |
| Autres accessoires | 267 |
| Fixation du connecteur d'alimentation et de l'adaptateur secteur..... | 270 |

| | |
|---|------------|
| Entretien de votre appareil photo..... | 272 |
| Rangement..... | 272 |
| Nettoyage..... | 272 |
| Nettoyage du capteur d'image..... | 273 |
| Entretien de l'appareil photo et de l'accumulateur : | |
| précautions | 276 |
| Réglages disponibles | 281 |
| Dépannage | 282 |
| Accumulateur/affichage..... | 282 |
| Prise de vue (tous les modes) | 283 |
| Prise de vue (P, S, A, M) | 287 |
| Visualisation | 288 |
| Bluetooth | 289 |
| Divers..... | 289 |
| Messages d'erreur | 290 |
| Caractéristiques techniques | 295 |
| Kits avec objectif..... | 306 |
| AF-P DX NIKKOR 18–55 mm f/3.5–5.6G VR et | |
| AF-P DX NIKKOR 18–55 mm f/3.5–5.6G..... | 306 |
| AF-P DX NIKKOR 70–300 mm f/4.5–6.3G ED VR et | |
| AF-P DX NIKKOR 70–300 mm f/4.5–6.3G ED | 312 |
| AF-S DX NIKKOR 55–200 mm f/4–5.6G ED VR II | 317 |
| Capacité des cartes mémoire | 323 |
| Autonomie de l'accumulateur | 324 |
| Index | 326 |

Pour votre sécurité

Afin d'éviter de provoquer des dommages matériels ou de vous blesser ou de blesser un tiers, lisez intégralement « Pour votre sécurité » avant d'utiliser ce produit.

Conservez ces consignes de sécurité dans un endroit facilement accessible à tous ceux qui pourraient se servir de ce produit.

⚠ DANGER : le non-respect des consignes indiquées par cette icône expose à un danger de mort ou à de graves blessures.

⚠ AVERTISSEMENT : le non-respect des consignes indiquées par cette icône peut vous exposer à un danger de mort ou à de graves blessures.

⚠ ATTENTION : le non-respect des consignes indiquées par cette icône peut vous exposer à des blessures ou provoquer des dommages matériels.



AVERTISSEMENT

- **N'utilisez pas ce produit en marchant ou en conduisant un véhicule motorisé.**

Le non-respect de cette consigne peut provoquer des accidents ou d'autres blessures.

- **Ne démontez pas ou ne modifiez pas ce produit. Ne touchez pas les composants internes qui sont exposés suite à une chute ou à un autre accident.**

Le non-respect de ces consignes peut provoquer un choc électrique ou d'autres blessures.

- **Si vous observez des anomalies provenant du produit comme de la fumée, de la chaleur ou des odeurs inhabituelles, retirez immédiatement l'accumulateur ou débranchez immédiatement la source d'alimentation.**

Continuer d'utiliser le matériel risque de provoquer un incendie, des brûlures ou d'autres blessures.

- **Gardez votre matériel au sec. Ne le manipulez pas avec les mains mouillées. Ne manipulez pas la prise avec les mains mouillées.**

Le non-respect de ces consignes peut provoquer un incendie ou un choc électrique.

- **Ne laissez pas votre peau en contact prolongé avec ce produit lorsqu'il est sous tension ou lorsqu'il est branché.**

Le non-respect de cette consigne peut provoquer des brûlures superficielles.

- **N'utilisez pas ce produit en présence de poussières ou de gaz inflammables comme du propane, de l'essence ou des aérosols.**

Le non-respect de cette consigne peut provoquer une explosion ou un incendie.

- **N'observez pas directement le soleil ou autre source lumineuse puissante à travers l'objectif ou l'appareil photo.**

Le non-respect de cette consigne peut provoquer des troubles visuels.

- **Ne pointez pas le flash ou l'illuminateur d'assistance AF en direction du conducteur d'un véhicule motorisé.**

Vous risquez sinon de provoquer un accident.

- **Conservez ce produit hors de portée des enfants.**

Le non-respect de cette consigne peut provoquer des blessures ou le dysfonctionnement du produit. En outre, notez que les petites pièces présentent un risque d'étouffement. Si jamais un enfant avalait une pièce de ce produit, consultez immédiatement un médecin.

- **N'enroulez pas la courroie ou d'autres sangles autour de votre cou.**

Vous risquez sinon de provoquer des accidents.

- **N'utilisez pas des accumulateurs, des chargeurs ou des adaptateurs secteur qui ne sont pas conçus spécifiquement pour ce produit. Lorsque vous utilisez des accumulateurs, des chargeurs et des adaptateurs secteur conçus spécifiquement pour ce produit, ne faites pas les actions suivantes :**

- **Endommager, modifier, plier les cordons ou les câbles, tirer énergiquement dessus, les placer sous des objets lourds ou les exposer à la chaleur ou aux flammes.**

- **Utiliser le produit avec des convertisseurs ou des adaptateurs de voyage conçus pour convertir d'une tension à une autre ou avec des onduleurs.**

Le non-respect de ces consignes peut provoquer un incendie ou un choc électrique.

- **Ne manipulez pas la prise lorsque vous chargez le produit ou lorsque vous utilisez l'adaptateur secteur pendant un orage.**

Le non-respect de cette consigne peut provoquer un choc électrique.

- **Ne manipulez pas le matériel à mains nues dans des lieux exposés à des températures extrêmement basses ou élevées.**

Le non-respect de cette consigne peut provoquer des brûlures ou des engelures.



ATTENTION

- **Ne pointez pas l'objectif en direction du soleil ou d'autres sources très lumineuses.**

La lumière focalisée par l'objectif peut provoquer un incendie ou endommager les composants internes du produit. Lorsque vous photographiez un sujet à contre-jour, veillez à garder toujours le soleil à l'extérieur du cadre. Lorsque le soleil se trouve près du cadre, sa lumière risque de se concentrer dans l'appareil photo et de provoquer un incendie.

- **Mettez ce produit hors tension lorsque son utilisation est interdite. Désactivez les fonctionnalités sans fil lorsque l'utilisation de matériel sans fil est interdite.**

Les radiofréquences émises par ce produit peuvent interférer avec le matériel à bord des avions ou dans les hôpitaux ou autres infrastructures médicales.

- **Retirez l'accumulateur et débranchez l'adaptateur secteur si vous ne prévoyez pas d'utiliser ce produit avant longtemps.**

Le non-respect de cette consigne peut provoquer un incendie ou le dysfonctionnement du produit.

- **Ne touchez pas les pièces mobiles de cet objectif ou d'autres pièces mobiles.**

Le non-respect de cette consigne peut provoquer des blessures.

- **Ne déclenchez pas le flash lorsqu'il est en contact avec la peau ou avec des objets ou lorsqu'il est à proximité de ceux-ci.**

Le non-respect de cette consigne peut provoquer des brûlures ou un incendie.

- **Ne laissez pas le produit exposé à des températures excessivement chaudes pendant une période prolongée, comme dans une voiture fermée ou en plein soleil.**

Le non-respect de cette consigne peut provoquer un incendie ou le dysfonctionnement du produit.



DANGER (Accumulateurs)

- **Manipulez correctement les accumulateurs.**

Le non-respect des consignes suivantes peut provoquer la fuite, la surchauffe, la casse ou l'inflammation des accumulateurs :

- Utilisez uniquement des accumulateurs agréés pour ce produit.
 - N'exposez pas les accumulateurs aux flammes ni à une chaleur excessive.
 - Ne les démontez pas.
 - Ne court-circuitez pas les contacts en les touchant avec des colliers, des épingles à cheveux ou autres objets métalliques.
 - N'exposez pas les accumulateurs ou les produits dans lesquels ils sont insérés à des chocs physiques importants.
-

- **N'essayez pas de recharger des accumulateurs EN-EL14a à l'aide de chargeurs qui ne sont pas conçus spécifiquement pour cela.**

Le non-respect de cette consigne peut provoquer la fuite, la surchauffe, la casse ou l'inflammation des accumulateurs.

- **Si du liquide provenant des accumulateurs entre en contact avec les yeux, rincez-les abondamment à l'eau claire et consultez immédiatement un médecin.**

Si vous attendez trop longtemps, vous risquez d'avoir des lésions oculaires.



AVERTISSEMENT (Accumulateurs)

- **Conservez les accumulateurs hors de portée des enfants.**

Si jamais un enfant avalait un accumulateur, consultez immédiatement un médecin.

- **N'immergez pas les accumulateurs dans l'eau et ne les exposez pas à la pluie.**

Le non-respect de cette consigne peut provoquer un incendie ou le dysfonctionnement du produit. Séchez immédiatement le produit avec une serviette ou un objet similaire s'il est mouillé.

- **Cessez immédiatement toute utilisation si vous remarquez une quelconque modification des accumulateurs, comme une décoloration ou une déformation. Arrêtez de recharger les accumulateurs EN-EL14a s'ils ne se rechargent pas pendant la durée indiquée.**

Le non-respect de ces consignes peut provoquer la fuite, la surchauffe, la casse ou l'inflammation des accumulateurs.

- **Avant de les jeter, protégez les contacts des accumulateurs avec du ruban adhésif.**

Les accumulateurs risquent de surchauffer, de se casser ou de prendre feu si des objets métalliques touchent leurs contacts. Recyclez ou jetez les accumulateurs en respectant les réglementations locales en vigueur.

- **Si du liquide provenant d'accumulateurs entre en contact avec la peau ou les vêtements d'une personne, rincez immédiatement et abondamment à l'eau claire les parties touchées.**

Le non-respect de cette consigne peut provoquer des irritations cutanées.

Mentions légales

- Les manuels fournis avec ce produit ne doivent pas être reproduits, transmis, transcrits, stockés dans un système de recherche documentaire ou traduits en une langue quelconque, en tout ou en partie, et quels qu'en soient les moyens, sans accord écrit préalable de Nikon.
- Nikon se réserve le droit de modifier à tout moment l'apparence et les caractéristiques du matériel et des logiciels décrits dans ces manuels, sans avis préalable.
- Nikon décline toute responsabilité pour les dommages provoqués suite à l'utilisation de ce matériel.
- Bien que tous les efforts aient été apportés pour vous fournir des informations précises et complètes dans ces manuels, nous vous saurions gré de porter à l'attention du représentant Nikon de votre pays, toute erreur ou omission ayant pu échapper à notre vigilance (les adresses sont fournies séparément).

Avis pour les clients au Canada

CAN ICES-3 B / NMB-3 B

Avis pour les clients en Europe

ATTENTION : IL Y A UN RISQUE D'EXPLOSION SI L'ACCUMULATEUR EST REMPLACÉ PAR UN AUTRE DE TYPE INCORRECT. DÉBARRASSEZ-VOUS DES ACCUMULATEURS USAGÉS EN SUIVANT LES CONSIGNES.

Ce symbole indique que le matériel électrique et électronique doit être jeté dans les conteneurs appropriés.



Les mentions suivantes s'appliquent uniquement aux utilisateurs situés dans les pays européens :

- Ce produit doit être jeté dans un point de collecte approprié. Il ne doit pas être jeté avec les déchets ménagers.
- Le tri sélectif et le recyclage permettent de préserver les ressources naturelles et d'éviter les conséquences négatives pour la santé humaine et l'environnement, qui peuvent être provoquées par une élimination incorrecte.
- Pour plus d'informations, contactez votre revendeur ou les autorités locales chargées de la gestion des déchets.

Ce symbole sur l'accumulateur/la pile indique que celui-ci/celle-ci doit être collecté(e) séparément.



Les mentions suivantes s'appliquent uniquement aux utilisateurs situés dans les pays européens :

- Tous les accumulateurs/piles, qu'ils portent ce symbole ou non, doivent être jetés séparément dans un point de collecte approprié. Ils ne doivent pas être jetés avec les déchets ménagers.
- Pour plus d'informations, contactez votre revendeur ou les autorités locales chargées de la gestion des déchets.

Avertissements à l'attention des utilisateurs résidant aux États-Unis

Câble d'alimentation

À des tensions supérieures à 125 V (aux États-Unis uniquement) : le câble d'alimentation doit être limité à la tension utilisée, être d'au moins de calibre 18 AWG et avoir une isolation SVG ou plus avec une prise NEMA 6P-15 limitée à une puissance de 15 A 250 V CA.

Federal Communications Commission (FCC) Radio Frequency Interference Statement

Cet équipement a été testé et trouvé conforme aux limites définies pour les appareils numériques de Classe B selon la Partie 15 de la réglementation FCC.

Ces limites assurent une protection raisonnable contre les interférences dangereuses lorsque l'équipement est utilisé en environnement résidentiel. Cet équipement génère, utilise et peut irradier des radiofréquences qui peuvent, en cas d'une installation et d'une utilisation contraires aux instructions, provoquer des interférences néfastes aux communications radio. Cependant, il

n'existe aucune garantie que ce matériel ne provoquera pas des interférences dans une installation particulière. Si ce matériel provoque effectivement des interférences préjudiciables à la réception radio ou télévisée, ce qui peut être déterminé en l'allumant et en l'éteignant, il est conseillé d'essayer de corriger ces interférences à l'aide de l'une ou de plusieurs des mesures suivantes :

- Réorientez ou repositionnez l'antenne de réception.
- Augmentez la distance séparant l'équipement du récepteur.
- Connectez l'appareil photo à une prise reliée à un circuit différent de celui où est connecté le récepteur.
- Consultez un revendeur ou un technicien radio/télévision spécialisé.



Nikon
D3400

AVERTISSEMENTS

Modifications

La FCC demande qu'il soit notifié à l'utilisateur que tout changement ou modification sur cet appareil qui n'aurait pas été expressément approuvé par Nikon Corporation peut annuler tout droit à l'utilisateur d'utiliser l'équipement.

Câbles d'interface

Utilisez les câbles d'interface vendus ou fournis par Nikon pour votre appareil photo. L'utilisation d'autres câbles peut faire dépasser les limites de la Classe B Partie 15 de la réglementation FCC.

Avertissement à l'attention des utilisateurs de Californie

ATTENTION : la manipulation du câble de ce produit peut entraîner des risques d'exposition au plomb, une substance chimique reconnue par l'État de Californie comme un facteur de malformations congénitales ou d'autres dysfonctionnements de l'appareil reproductif. *Lavez-vous soigneusement les mains après toute utilisation.*

Nikon Inc., 1300 Walt Whitman Road,
Melville, New York 11747-3064, U.S.A.
Tel.: 631-547-4200

Avis pour les clients en France

LE PRODUIT ET SON EMBALLAGE RELÈVENT D'UNE CONSIGNE DE TRI



CONSIGNE POUVANT VARIER LOCALEMENT > WWW.CONSIGNEDETRI.FR

Avertissement concernant l'interdiction de copie ou de reproduction

Veillez remarquer que la simple possession de documents copiés numériquement ou reproduits à l'aide d'un scanner, d'un appareil photo numérique ou de tout autre appareil peut être punie par la loi.

- **Copies ou reproductions interdites par la loi**

Ne copiez pas et ne reproduisez pas des billets de banque, des pièces, des titres ou des obligations d'État, même si ces copies ou reproductions sont estampillées « Spécimen ».

La copie ou la reproduction de billets de banque, de pièces ou de titres circulant à l'étranger est interdite.

Sauf en cas d'autorisation préalable des autorités, la copie ou la reproduction de timbres ou de cartes postales inutilisés émis par ces mêmes autorités est strictement interdite.

La copie ou la reproduction de timbres émis par les autorités et de documents certifiés stipulés par la loi est interdite.

- **Avertissements concernant certaines copies et reproductions**

Le gouvernement a publié certains avertissements concernant la copie ou la reproduction des titres émis par des entreprises privées (actions, billets, chèques, bons cadeaux, etc), des titres de transport ou des bons de réduction, sauf en cas de nécessité d'un nombre restreint de copies pour les activités d'une entreprise. De même, ne copiez pas et ne reproduisez pas des passeports émis par l'état, des permis émis par des organismes publics et des groupes privés, des cartes d'identité, et des tickets tels que des passes ou des tickets restaurant.

- **Conformité aux mentions légales et droits d'auteur**

En vertu de la loi sur le droit d'auteur, les photographies ou les enregistrements des œuvres protégées par le droit d'auteur, réalisés avec l'appareil photo, ne peuvent pas être utilisés sans l'autorisation du détenteur du droit d'auteur. Des exceptions sont prévues pour l'usage personnel, mais notez que même l'usage personnel peut être limité dans le cas de photographies ou d'enregistrements d'expositions ou de spectacles.

Élimination des périphériques de stockage de données

Veillez remarquer que la suppression des images ou le formatage des cartes mémoire ou d'autres périphériques de stockage de données n'élimine pas totalement les données d'images originales. Les fichiers supprimés de certains périphériques de stockage peuvent parfois être récupérés à l'aide de logiciels disponibles dans le commerce. Ceci peut déboucher sur une utilisation malveillante de données d'images personnelles. Il est de la responsabilité de l'utilisateur d'assurer la protection de ces données.

Avant l'élimination d'un périphérique de stockage ou son transfert à un tiers, effacez toutes les données qui s'y trouvent à l'aide d'un logiciel de suppression disponible dans le commerce ou formatez ce même périphérique, puis remplissez-le complètement d'images ne contenant aucune information privée (par exemple des photos d'un ciel vide). Faites attention de ne pas vous blesser lors de la destruction physique des périphériques de stockage de données.

Avant d'éliminer l'appareil photo ou de le transférer à un tiers, vous devez également utiliser l'option **Réinitialiser tous les réglages** du menu Configuration pour supprimer toute information réseau personnelle.

AVC Patent Portfolio License

CE PRODUIT EST ACCORDÉ SOUS LICENCE CONFORMÉMENT À L'AVC PATENT PORTFOLIO LICENSE POUR UNE UTILISATION PERSONNELLE ET NON LUCRATIVE PAR UN CONSOMMATEUR EN VUE DE (i) ENCODER DES VIDÉOS SELON LA NORME AVC (« VIDÉO AVC ») ET/OU (ii) DÉCODER DES VIDÉOS AVC QUI ONT ÉTÉ ENCODÉES PAR UN CONSOMMATEUR DANS LE CADRE D'UNE ACTIVITÉ PERSONNELLE ET NON LUCRATIVE ET/OU QUI ONT ÉTÉ OBTENUES AUPRÈS D'UN FOURNISSEUR DE VIDÉOS POSSÉDANT UNE LICENCE L'AUTORISANT À FOURNIR DES VIDÉOS AVC. AUCUNE LICENCE N'EST ACCORDÉE EFFECTIVEMENT OU IMPLICITEMENT POUR TOUT AUTRE USAGE. DES INFORMATIONS SUPPLÉMENTAIRES PEUVENT ÊTRE OBTENUES AUPRÈS DE MPEG LA, L.L.C. VISITEZ <http://www.mpegla.com>.

Utilisez exclusivement des accessoires électroniques de la marque Nikon

Les appareils photo Nikon sont conçus dans le respect des normes les plus strictes et comprennent des circuits électroniques complexes. Seuls les accessoires de marque Nikon (notamment les chargeurs, les accumulateurs, les adaptateurs secteur et les accessoires de flash) et certifiés par Nikon pour un usage spécifique avec cet appareil photo numérique Nikon sont conçus et éprouvés pour fonctionner avec ces circuits internes de manière optimale et exempte de tout risque.

L'utilisation d'accessoires électroniques qui ne sont pas de la marque Nikon risque d'endommager l'appareil photo et peut annuler votre garantie Nikon. L'usage d'accumulateurs Li-ion rechargeables d'une autre marque, ne portant pas le sceau

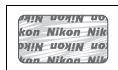

holographique Nikon représenté à droite, peut entraîner des dysfonctionnements de l'appareil photo ou provoquer des phénomènes de surchauffe, inflammation, casse ou fuite des accumulateurs.

Pour en savoir plus sur les accessoires de marque Nikon, renseignez-vous auprès d'un revendeur agréé Nikon.

✓ Utilisez exclusivement des accessoires de marque Nikon

Seuls les accessoires de marque Nikon et certifiés par Nikon compatibles avec votre appareil photo numérique Nikon sont conçus et testés pour assurer un fonctionnement optimal et en toute sécurité. L'UTILISATION D'ACCESSOIRES D'UNE AUTRE MARQUE QUE NIKON RISQUE D'ENDOMMAGER VOTRE APPAREIL PHOTO ET D'ANNULER VOTRE GARANTIE NIKON.

✓ Avant de prendre des photos importantes

Avant de prendre des photos lors d'un événement important (comme un mariage ou un voyage), faites des essais avec votre appareil photo pour vous assurer qu'il fonctionne normalement. Nikon ne pourra être tenu responsable des dommages ou pertes de profits pouvant résulter d'un mauvais fonctionnement du produit.

✓ Formation permanente

Dans le cadre de l'engagement « Formation permanente » de Nikon relatif à l'assistance et à la formation continues, des informations continuellement mises à jour sont disponibles en ligne sur les sites suivants :

- **Pour les utilisateurs résidant aux États-Unis :** <http://www.nikonusa.com/>
- **Pour les utilisateurs résidant en Europe et en Afrique :**
<http://www.europe-nikon.com/support/>
- **Pour les utilisateurs résidant en Asie, en Océanie et au Moyen-Orient :**
<http://www.nikon-asia.com/>

Visitez régulièrement ces sites pour vous tenir informé des dernières informations sur le produit, des astuces, des réponses aux questions fréquentes et des conseils d'ordre général sur l'imagerie et la photographie numériques. Des informations supplémentaires sont aussi disponibles auprès de votre représentant Nikon local. Utilisez l'URL suivante pour obtenir la liste des contacts : <http://imaging.nikon.com/>

Bluetooth

Ce produit est contrôlé par les réglementations des exportations américaines (United States Export Administration Regulations, EAR). Il n'est pas nécessaire d'obtenir l'autorisation du gouvernement américain si ce produit doit être exporté vers des pays autres que les pays suivants qui, au moment de la rédaction de ce document, sont soumis à un embargo ou à des contrôles particuliers : Cuba, l'Iran, la Corée du nord, le Soudan et la Syrie (liste susceptible de changer).

L'utilisation d'appareils sans fil peut être interdite dans certains pays ou certaines régions. Consultez un représentant agréé Nikon avant d'utiliser les fonctions sans fil de ce produit en dehors de son pays d'achat.

Avertissements à l'attention des clients résidant aux États-Unis et au Canada

Ce matériel est conforme à la Partie 15 de la réglementation FCC et aux normes CNR exemptes de licence d'Industrie Canada. Le fonctionnement est soumis aux deux conditions suivantes : (1) cet appareil ne doit pas provoquer d'interférences et (2) cet appareil doit accepter toute interférence, y compris celles susceptibles de produire un dysfonctionnement de l'appareil.

AVERTISSEMENT DE LA FCC

La FCC demande qu'il soit notifié à l'utilisateur que tout changement ou modification sur cet appareil qui n'aurait pas été expressément approuvé par Nikon Corporation peut annuler tout droit à l'utilisateur d'utiliser l'équipement.

Déclaration d'interférences de fréquences radio de la FCC

Remarque : cet équipement a été testé et trouvé conforme aux limites définies pour les appareils numériques de Classe B selon la Partie 15 de la réglementation FCC. Ces limites assurent une protection raisonnable contre les interférences dangereuses lorsque le matériel est utilisé en environnement résidentiel. Ce matériel génère, utilise et peut irradier des radiofréquences qui peuvent, en cas d'une installation et d'une utilisation contraires aux instructions, provoquer des interférences néfastes aux communications radio. Cependant, il n'existe aucune garantie que ce matériel ne provoquera pas des interférences dans une installation particulière. Si ce matériel provoque effectivement des interférences préjudiciables à la réception radio ou télévisée, ce qui peut être déterminé en l'allumant et en l'éteignant, il est conseillé d'essayer de corriger ces interférences à l'aide de l'une ou de plusieurs des mesures suivantes :

- Réorientez ou repositionnez l'antenne de réception.
- Augmentez la distance séparant ce matériel du récepteur.
- Raccordez ce matériel à une prise reliée à un circuit différent de celui où est connecté le récepteur.
- Consultez un revendeur ou un technicien radio/télévision spécialisé.

Emplacement

Ce transmetteur ne doit pas être placé au même endroit que ou utilisé en conjonction avec toute autre antenne ou tout autre transmetteur.

Nikon Inc., 1300 Walt Whitman Road, Melville, New York 11747-3064, U.S.A.
Tél. 631-547-4200

Déclaration relative à l'exposition aux fréquences radio de la FCC/IC

Les preuves scientifiques disponibles ne démontrent pas la présence de problèmes de santé associés à l'utilisation de dispositifs sans fil à faible puissance. Cependant, il n'existe pas non plus de preuve que ces dispositifs sans fil à faible puissance sont absolument sûrs. Les dispositifs sans fil à faible puissance émettent de faibles niveaux de fréquence radio de l'ordre d'une micro-onde lorsqu'ils sont utilisés. Alors que de hauts niveaux de fréquences radio peuvent avoir des effets sur la santé (en chauffant les tissus), l'exposition à de faibles niveaux de fréquences radio n'ayant pas d'effet de chaleur ne provoque pas d'effet néfaste connu sur la santé. De nombreuses études portant sur les faibles niveaux d'exposition aux fréquences radio n'ont pas détecté d'effets biologiques. Certaines études ont suggéré que certains effets biologiques pouvaient se produire, mais ces conclusions n'ont pas été confirmées par des recherches supplémentaires. Le D3400, qui est équipé d'un TYPE1FJ (FCC ID:VPYLB1FJ / IC ID:772C-LB1FJ), a été testé et reconnu conforme aux limites d'exposition aux radiations de la FCC/IC établies pour un environnement non contrôlé et est conforme aux directives relatives à l'exposition aux fréquences radio de la FCC du Supplément C des règles d'exposition aux fréquences radio OET65 et RSS-102. Veuillez consulter le rapport de test SAR disponible sur le site Internet de la FCC.

Avis pour les clients résidant en Europe

Par la présente, Nikon Corporation déclare que le D3400 est conforme aux exigences et autres clauses de la Directive 1999/5/CE.

La déclaration de conformité est consultable à l'adresse http://imaging.nikon.com/support/pdf/DoC_D3400.pdf



Sécurité

L'un des avantages de ce produit est qu'il permet aux personnes de se connecter librement afin d'échanger des données sans fil en tout lieu, dans la limite de sa portée. Néanmoins, vous pouvez être confronté aux situations suivantes si les fonctions de sécurité ne sont pas activées :

- **Vol de données** : il se peut que des tiers malveillants interceptent les transmissions sans fil afin de voler des identifiants, des mots de passe et autres informations personnelles.
- **Accès non autorisé** : des utilisateurs non autorisés peuvent avoir accès au réseau et modifier des données ou réaliser d'autres actions malveillantes. Notez qu'en raison de la conception des réseaux sans fil, des attaques spécialisées peuvent permettre un accès non autorisé même si les fonctions de sécurité sont activées.
- **Réseaux non sécurisés** : la connexion à des réseaux ouverts peut donner lieu à un accès non autorisé. Utilisez uniquement des réseaux sécurisés.

Introduction

Familiarisation avec l'appareil photo

Prenez le temps de vous familiariser avec les commandes et les affichages de votre appareil photo. Il peut s'avérer pratique de marquer cette section afin de pouvoir la consulter si nécessaire au cours de la lecture de ce manuel.

Boîtier de l'appareil photo

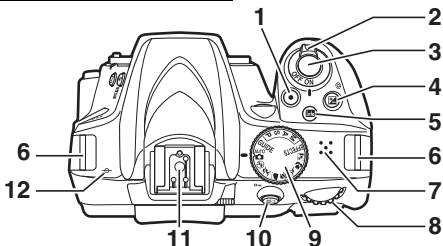

- | | | | | | |
|---|---|---------------|----|---|-------------------|
| 1 | Commande d'enregistrement vidéo | 139 | 8 | Molette de commande | |
| 2 | Commutateur marche-arrêt..... | 18 | 9 | Sélecteur de mode | 5 |
| 3 | Déclencheur..... | 35, 36 | 10 | Commande AF-ON | 80, 113, 168, 215 |
| 4 | Commande [] / [] | 106, 116, 117 | 11 | Griffe flash (pour flash optionnel) | 262, 268 |
| 5 | Commande [i] (informations) | 6, 8, 143 | 12 | Repère du plan focal ([]) | 82 |
| 6 | Écrous pour courroie d'appareil photo | 12 | | | |
| 7 | Haut-parleur | | | | |

✓ Haut-parleur

Ne placez pas le haut-parleur à proximité de supports magnétiques. Vous risquez sinon de détériorer les données enregistrées sur ces supports magnétiques.

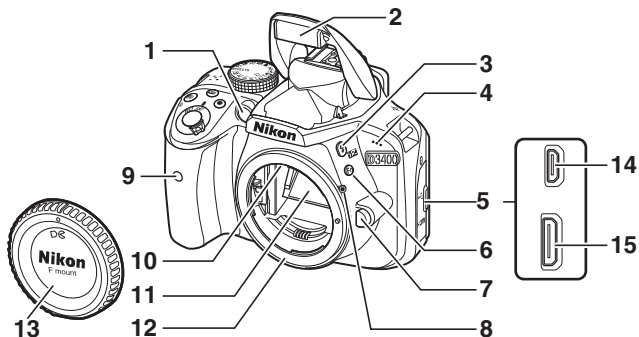

| | | | |
|----------|---|-----------|---|
| 1 | Illuminateur d'assistance AF73, 196 | 9 | Récepteur infrarouge pour télécommande ML-L3.....96 |
| | Témoin du retardateur67 | 10 | Contacts du microprocesseur |
| | Témoin d'atténuation des yeux rouges88, 90 | 11 | Miroir 274 |
| 2 | Flash intégré87 | 12 | Monture d'objectif 15, 82 |
| 3 | Commande $\frac{1}{2}$ / $\frac{1}{4}$87, 89, 117 | 13 | Bouchon de boîtier 15, 268 |
| 4 | Microphone..... 139, 141 | 14 | Port USB 178, 181 |
| 5 | Cache des connecteurs | 15 | Connecteur HDMI 184 |
| 6 | Commande Fn 214 | | |
| 7 | Commande de déverrouillage de l'objectif 16 | | |
| 8 | Repère de montage 15 | | |

✓ Fermer le cache des connecteurs

Fermez le cache des connecteurs si vous ne les utilisez pas. La présence de poussière peut gêner le transfert des données.

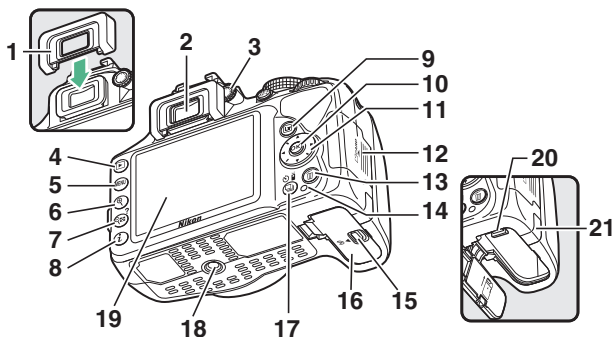

| | | | | | |
|----|---|--------------|----|--|-------------------------|
| 1 | Œilleton en caoutchouc | 68 | 13 | Commande | 41, 171 |
| 2 | Oculaire du viseur | 4, 26, 68 | 14 | Voyant d'accès de la carte mémoire | 14, 36 |
| 3 | Réglage dioptrique..... | 26 | 15 | Loquet du volet du logement pour accumulateur | 13, 14 |
| 4 | Commande | 40, 152 | 16 | Volet du logement pour accumulateur | 13, 14 |
| 5 | Commande MENU | 27, 186 | 17 | Commande /☺/📶 |62, 63, 65, 66, 95 |
| 6 | Commande | 165 | 18 | Filetage pour fixation sur trépied | |
| 7 | Commande | 28, 153, 165 | 19 | Moniteur | 6, 32, 40, 138, 152 |
| 8 | Commande | 11, 155 | 20 | Loquet de l'accumulateur | 13, 14 |
| 9 | Commande | 32, 138 | 21 | Cache du connecteur d'alimentation pour le connecteur d'alimentation (en option) | 270 |
| 10 | Commande (OK)..... | 28 | | | |
| 11 | Sélecteur multidirectionnel..... | 28 | | | |
| 12 | Volet du logement pour carte mémoire | 13, 14 | | | |

Viseur

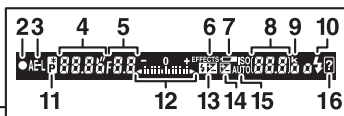
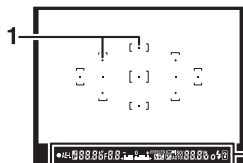
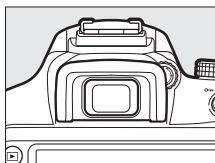

| | | | |
|---|--|----|---|
| 1 | Points AF26, 34, 74, 76 | 9 | « k » (indique qu'il reste assez de mémoire pour plus de 1000 vues)31 |
| 2 | Indicateur de mise au point35, 82 | 10 | Témoin de disponibilité du flash38 |
| 3 | Indicateur de mémorisation de l'exposition auto 113 | 11 | Indicateur de décalage du programme..... 100 |
| 4 | Vitesse d'obturation98, 101, 105 | 12 | Indicateur d'exposition 106 |
| 5 | Ouverture (valeur d'ouverture)98, 103, 105 | 13 | Affichage de la correction d'exposition 115 |
| 6 | Indicateur du mode effets spéciaux.....51 | 14 | Télémetre électronique 216 |
| 7 | Avertissement d'accumulateur faible.....31 | 15 | Indicateur de correction du flash 117 |
| 8 | Nombre de vues restantes31 | 16 | Indicateur de correction d'exposition 115 |
| | Nombre de prises de vue restantes avant remplissage de la mémoire tampon64 | | Indicateur de sensibilité (ISO) automatique..... 193 |
| | Indicateur d'enregistrement de la balance des blancs 126, 127 | | Indicateur d'avertissement 290 |
| | Valeur de correction d'exposition 115 | | |
| | Valeur de correction du flash 117 | | |
| | Sensibilité (ISO)93, 192 | | |

Remarque : tous les indicateurs sont représentés à titre illustratif.

Sélecteur de mode

L'appareil photo propose les modes de prise de vue suivants et le mode GUIDE :

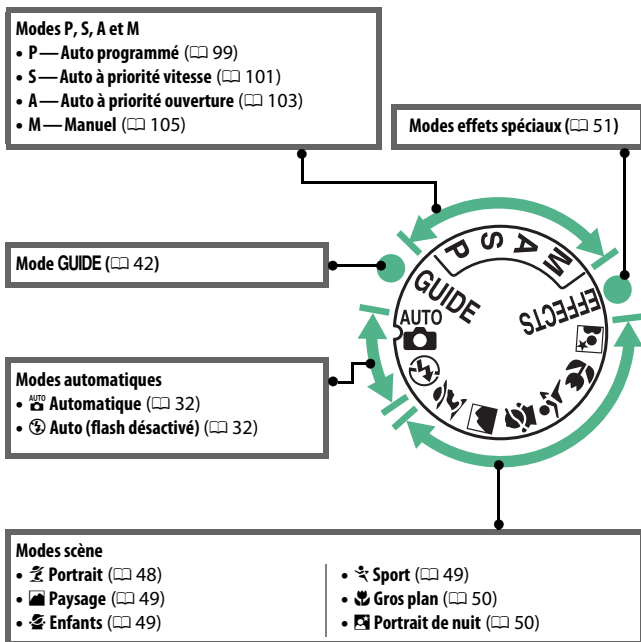

Commande **Info** (Info)

Appuyez sur la commande **Info** pour afficher les informations ou parcourir les options d'affichage.

■ Photographie à l'aide du viseur

Pour afficher la vitesse d'obturation, l'ouverture, le nombre de vues restantes, le mode de zone AF et d'autres informations de prise de vue sur le moniteur, appuyez sur la commande **Info**.

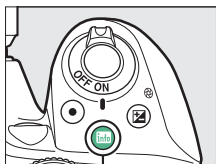

Commande **Info**



| | | | |
|---|---|---|---|
| 1 | Mode de prise de vue AUTO Automatique/ Ⓢ Auto (flash désactivé)..... 32 Modes scène 48 Mode effets spéciaux 51 Modes P , S , A et M 98 | 4 | Indicateur de contrôle du vignetage 195 |
| 2 | Indicateur de connexion Eye-Fi 224 | 5 | Indicateur de timbre dateur 202 |
| 3 | Indicateur de connexion Bluetooth.....19, 223 Mode avion 222 | 6 | Indicateur de réduction de vibration 17 |
| | | 7 | Indicateur de contrôle du flash 197 Indicateur de correction du flash pour flashes optionnels 265 |
| | | 8 | Mode de déclenchement62 |
| | | 9 | Indicateur de signal sonore 213 |

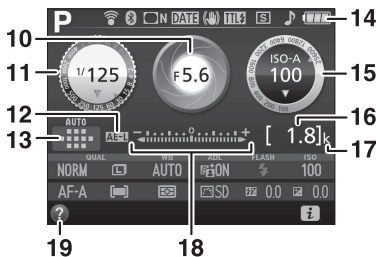

| | |
|--|---|
| <p>10 Ouverture (valeur d'ouverture) 98, 103, 105 Affichage de l'ouverture 104, 106</p> <p>11 Vitesse d'obturation 98, 101, 105 Affichage de la vitesse d'obturation 102, 106</p> <p>12 Indicateur de mémorisation de l'exposition auto 113</p> <p>13 Indicateur du mode de zone AF 74 Point AF 76</p> <p>14 Indicateur de l'accumulateur 31</p> <p>15 Sensibilité (ISO) 93 Affichage de la sensibilité (ISO) 93, 194 Indicateur de sensibilité (ISO) automatique 193</p> | <p>16 Nombre de vues restantes 31 Indicateur d'enregistrement de la balance des blancs 126</p> <p>17 « k » (indique qu'il reste assez de mémoire pour plus de 1000 vues) 31</p> <p>18 Indicateur d'exposition 106 Indicateur de correction d'exposition 115</p> <p>19 Indicateur d'aide 290</p> |
|--|---|

Remarque : tous les indicateurs sont représentés à titre illustratif.

Extinction du moniteur

Pour faire disparaître les informations de prise de vue du moniteur, appuyez sur la commande **Info** ou appuyez sur le déclencheur à mi-course. Le moniteur s'éteint automatiquement si aucune opération n'est effectuée pendant 8 s environ (pour choisir la durée pendant laquelle le moniteur reste allumé, reportez-vous à **Délai d'extinction auto.** à la page 207).

■ Visée écran et mode vidéo

Pour démarrer la visée écran, appuyez sur la commande **Lv** lorsque vous photographiez à l'aide du viseur. Vous pouvez ensuite appuyer sur la commande **Info** pour parcourir les options d'affichage, comme indiqué ci-dessous.

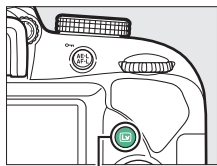

Commande **Lv**

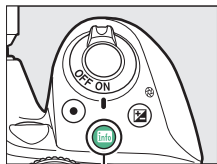

Commande **Info**



Afficher les indicateurs photo



Afficher les indicateurs vidéo (138, 143)*

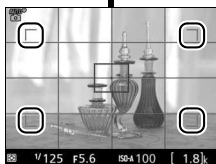

Quadrillage*

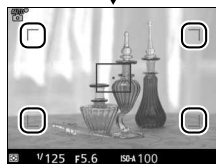

Masquer les indicateurs*

* Un recadrage montrant la zone enregistrée s'affiche pendant l'enregistrement vidéo ; les zones entourées indiquent les limites du recadrage (la zone située à l'extérieur du recadrage est grisée lorsque les indicateurs vidéo sont affichés).

Affichage en mode de visée écran

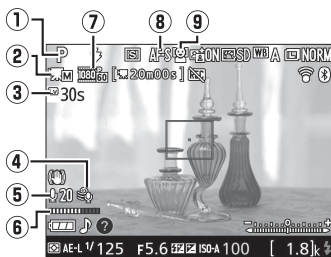

| Élément | Description | |
|--|---|----------------|
| ① Mode de prise de vue | Le mode sélectionné avec le sélecteur de mode. | 32, 48, 51, 98 |
| ② Indicateur de réglage manuel des vidéos | Affiché si Activé est sélectionné pour Réglage manuel des vidéos en mode M . | 142 |
| ③ Durée restante | C'est le temps qu'il reste avant que la visée écran ne s'arrête automatiquement. S'affiche lorsque la prise de vue va se terminer dans moins de 30 s. | 10 |
| ④ Réduction du bruit du vent | S'affiche lorsque Activée est sélectionné pour Paramètres vidéo > Réduction du bruit du vent dans le menu Prise de vue. | 142 |
| ⑤ Sensibilité du microphone | Sensibilité du microphone pour l'enregistrement vidéo. | 141 |
| ⑥ Niveau sonore | Niveau sonore pour l'enregistrement audio. S'affiche en rouge si le niveau est trop élevé ; réglez la sensibilité du microphone en fonction. | 141 |
| ⑦ Taille des vidéos | La taille des vidéos enregistrées en mode vidéo. | 141 |
| ⑧ Mode de mise au point | Le mode de mise au point actuellement sélectionné. | 70 |
| ⑨ Mode de zone AF | Le mode de zone AF actuellement sélectionné. | 75 |

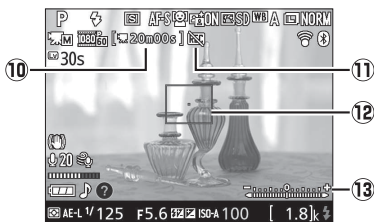

| Élément | Description | |
|------------------------------|--|-----|
| ⑩ Temps restant (mode vidéo) | Le temps d'enregistrement restant en mode vidéo. | 139 |
| ⑪ Icône « Pas de vidéo » | Indique qu'il est impossible d'enregistrer des vidéos. | — |
| ⑫ Point AF | Le point AF sélectionné. L'affichage varie en fonction de l'option sélectionnée pour le mode de zone AF (□ 75). | 75 |
| ⑬ Indicateur d'exposition | Indique si la photo sera sous-exposée ou surexposée avec les réglages actuellement sélectionnés (mode M uniquement). | 106 |

Remarque : tous les indicateurs sont représentés à titre illustratif.

Compte à rebours

Un compte à rebours s'affiche 30 s avant l'arrêt automatique de la visée écran (□ 9) ; le compte à rebours s'affiche en rouge 5 s avant la fin du délai d'extinction (□ 207) ou si la visée écran est sur le point de s'arrêter pour protéger les circuits internes. Selon les conditions de prise de vue, le compte à rebours peut apparaître immédiatement lorsque la visée écran est sélectionnée. L'enregistrement vidéo s'arrête automatiquement à la fin du compte à rebours, quelle que soit la durée d'enregistrement disponible.

Commande *i*

Pour modifier les réglages situés en bas de l'affichage des informations, appuyez sur la commande *i*, puis mettez en surbrillance les éléments à l'aide du sélecteur multidirectionnel et appuyez sur **OK** pour afficher les options de l'élément en surbrillance. Vous pouvez également modifier les réglages en appuyant sur la commande *i* en mode de visée écran.

- **Qualité d'image** (☞ 84)
- **Taille d'image** (☞ 86)
- **Balance des blancs** (☞ 121)
- **D-Lighting actif** (☞ 119)
- **Mode de flash** (☞ 88, 90)
- **Sensibilité** (☞ 93)
- **Mode de mise au point** (☞ 69)
- **Mode de zone AF** (☞ 74)
- **Mesure** (☞ 111)
- **Régler le Picture Control** (☞ 132)
- **Correction du flash** (☞ 117)
- **Correction d'exposition** (☞ 115)

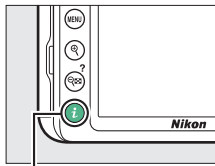

Commande *i*



Premières étapes

Fixation de la courroie à l'appareil photo

Fixez fermement la courroie sur les deux œillets de l'appareil photo.

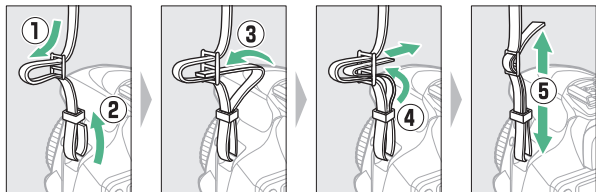

Chargement de l'accumulateur

Si un adaptateur de prise secteur est fourni, branchez l'adaptateur comme illustré ci-dessous à gauche, en vérifiant que la prise est correctement insérée. Insérez l'accumulateur et branchez le chargeur. Un accumulateur entièrement déchargé se recharge complètement en une heure et 50 minutes environ.

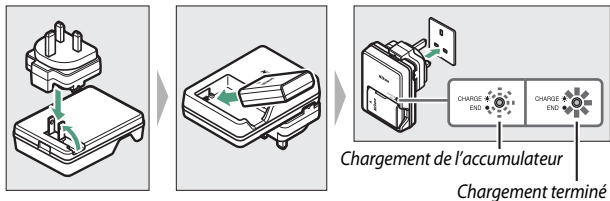

✓ Accumulateur et chargeur

Lisez et suivez attentivement les avertissements aux pages xi–xiv et 276–280 de ce manuel.

Insertion de l'accumulateur et d'une carte mémoire

Avant d'insérer ou de retirer l'accumulateur ou les cartes mémoire, vérifiez que le commutateur marche-arrêt est positionné sur **OFF**.
Insérez l'accumulateur comme indiqué, en l'utilisant pour maintenir le loquet orange appuyé sur le côté. Le loquet verrouille l'accumulateur en place lorsque ce dernier est entièrement inséré.

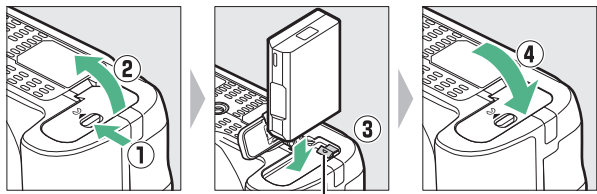

Loquet de l'accumulateur

En tenant la carte mémoire dans le sens indiqué, insérez-la jusqu'à ce qu'elle s'enclenche.

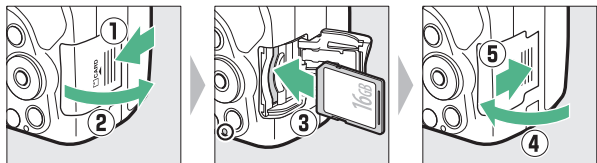

Accumulateur de l'horloge

L'horloge de l'appareil photo est alimentée par une source d'alimentation indépendante et rechargeable qui se charge obligatoirement quand l'accumulateur principal est installé. Trois jours de charge permettent d'alimenter l'horloge pendant un mois. Si un message vous avertissant que l'horloge n'est pas réglée s'affiche lorsque vous mettez l'appareil photo sous tension, l'accumulateur de l'horloge est déchargé et l'horloge est réinitialisée. Réglez à nouveau la date et l'heure.

■ Retrait de l'accumulateur et des cartes mémoire

Retrait de l'accumulateur

Pour retirer l'accumulateur, mettez l'appareil photo hors tension et ouvrez le volet du logement pour accumulateur. Appuyez sur le loquet de l'accumulateur dans le sens indiqué par la flèche pour libérer l'accumulateur, puis retirez-le à la main.

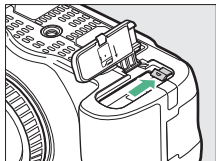

Retrait des cartes mémoire

Après avoir vérifié que le voyant d'accès est éteint, mettez l'appareil photo hors tension, ouvrez le volet du logement pour carte mémoire et appuyez sur la carte pour l'éjecter (①). La carte peut alors être retirée manuellement (②).

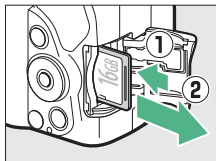

✓ Cartes mémoire

- Après utilisation, les cartes mémoire peuvent être chaudes. Prenez les précautions nécessaires lors de leur retrait de l'appareil photo.
- Ne retirez pas les cartes mémoire de l'appareil photo, ne mettez pas l'appareil photo hors tension, ne retirez pas ou ne débranchez pas la source d'alimentation pendant le formatage ou l'enregistrement, la suppression ou le transfert de données sur un ordinateur. Le non-respect de ces précautions peut entraîner la perte de données ou endommager l'appareil photo ou la carte.
- Ne touchez pas les contacts de la carte avec les doigts ou tout objet métallique.
- Ne pliez pas la carte, ne la faites pas tomber et évitez tout choc.
- N'exercez pas de pression sur l'enveloppe extérieure de la carte. Vous risqueriez d'endommager la carte.
- N'exposez pas la carte à l'eau, à la chaleur, à une humidité élevée ou à la lumière directe du soleil.
- Ne formatez pas les cartes mémoire dans un ordinateur.

Fixation d'un objectif

Prenez soin d'éviter toute intrusion de poussière à l'intérieur de l'appareil photo lorsque vous retirez l'objectif ou le bouchon de boîtier. L'objectif utilisé la plupart du temps dans ce manuel à titre d'exemple est l'AF-P DX NIKKOR 18–55 mm f/3.5–5.6G VR.

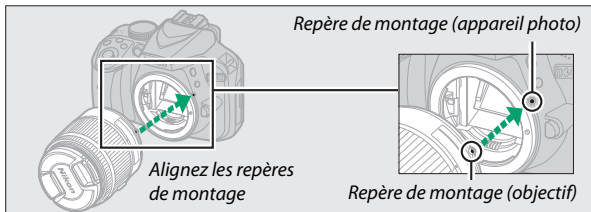
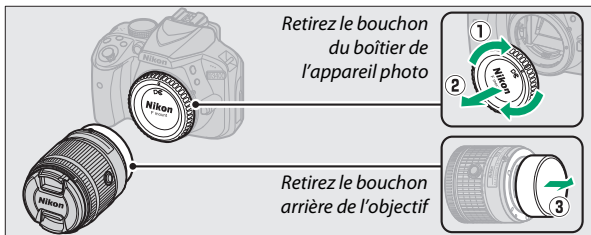

Veillez à retirer le bouchon de l'objectif avant de prendre des photos.

Objectifs dotés d'une « commande de déverrouillage de l'objectif rétractable »

Avant d'utiliser l'appareil photo, déverrouillez et sortez l'objectif. En maintenant appuyée la commande de déverrouillage de l'objectif rétractable (❶), tournez la bague de zoom comme indiqué (❷).

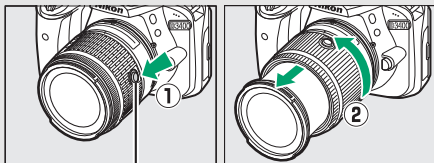

Commande de déverrouillage
de l'objectif rétractable

Il n'est pas possible de prendre des photos lorsque l'objectif est rétracté ; si un message d'erreur s'affiche suite à la mise sous tension de l'appareil photo alors que l'objectif est rétracté, tournez la bague de zoom jusqu'à ce que le message disparaisse.



Retrait de l'objectif

Vérifiez que l'appareil photo est éteint avant de retirer ou de remplacer un objectif. Pour retirer l'objectif, maintenez appuyée la commande de déverrouillage de l'objectif (❶) tout en faisant tourner l'objectif dans le sens des aiguilles d'une montre (❷). Une fois l'objectif retiré, remettez en place les bouchons d'objectif et de boîtier.

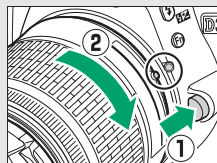

Réduction de vibration (VR)

Vous pouvez activer la réduction de vibration en sélectionnant **Activé** pour l'option **VR optique** du menu Prise de vue (☰ 198), si l'objectif prend en charge cette option, ou en positionnant le commutateur de réduction de vibration de l'objectif sur **ON**, si l'objectif est doté d'un commutateur de réduction de vibration. Un indicateur de réduction de vibration figure sur l'affichage des informations lorsque la réduction de vibration est activée.



Rétracter les objectifs dotés d'une « commande de déverrouillage de l'objectif rétractable »

Pour rétracter l'objectif lorsque vous n'utilisez pas l'appareil photo, maintenez appuyée la commande de déverrouillage de l'objectif rétractable (①) et positionnez la bague de zoom sur « L » (verrouillage) comme illustré (②). Rétractez l'objectif avant de le retirer de l'appareil photo. Faites attention de ne pas appuyer sur la commande de déverrouillage de l'objectif rétractable lors de la fixation ou du retrait de l'objectif.

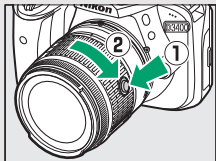

Configuration de l'appareil photo

■ Configuration via un smartphone ou une tablette

Avant d'aller plus loin, installez l'application SnapBridge comme décrit au verso de la page de couverture et activez le Bluetooth sur votre smartphone ou tablette (ci-dessous dénommé « périphérique mobile »). Notez que les affichages réels de l'appareil photo et du périphérique mobile peuvent être différents de ceux illustrés ci-dessous.



1 Mettez l'appareil photo sous tension.

Une boîte de dialogue de sélection de la langue apparaît.

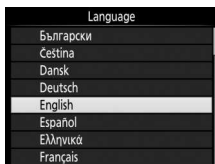

Utilisez le sélecteur multidirectionnel et la commande **OK** pour parcourir les menus.

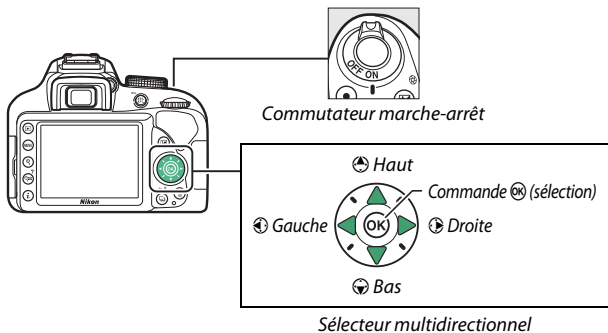

Appuyez sur **Haut** et **Bas** pour mettre la langue de votre choix en surbrillance, puis appuyez sur **OK** pour la sélectionner. Vous pouvez changer de langue à tout moment à l'aide de l'option **Langue (Language)** du menu Configuration.

- 2** Appuyez sur  lorsque la boîte de dialogue illustrée à droite s'affiche. Si vous ne souhaitez pas utiliser un périphérique mobile pour configurer l'appareil photo, appuyez sur **MENU** ( 25).



- 3** Associez l'appareil photo au périphérique mobile. L'appareil photo attend une connexion ; lancez l'application SnapBridge sur le périphérique mobile et suivez les instructions à l'écran pour sélectionner le nom de l'appareil photo que vous souhaitez associer.



4 Vérifiez le code d'authentification (notez qu'il peut ne pas s'afficher dans certaines versions d'iOS, mais vous devez néanmoins suivre les étapes ci-dessous même s'il n'est pas affiché).

Après avoir vérifié que le même code d'authentification à six chiffres est affiché sur l'appareil photo et le périphérique mobile, suivez les étapes ci-dessous pour effectuer l'association.

- Sur l'appareil photo, appuyez sur **OK**.
- Sur le périphérique mobile, touchez **Pairing (Association d'appareils)** (le nom du bouton varie selon le périphérique mobile).



Appareil photo

5 Appuyez sur **OK** lorsque la boîte de dialogue illustrée à droite s'affiche. Vous venez d'établir une connexion constante entre l'appareil photo et le périphérique mobile. Si l'appareil photo affiche **Connexion impossible.**, l'affichage change après une courte pause. Revenez à l'étape 3.



6 Suivez les instructions à l'écran pour terminer le processus de configuration.

Pour enregistrer les données de position avec les photos, sélectionnez **Oui** lorsque vous y êtes invité et activez les fonctionnalités relatives aux données de position à la fois dans l'application SnapBridge et sur le périphérique mobile (pour en savoir plus, reportez-vous à la documentation fournie avec le périphérique mobile). Vous pouvez également synchroniser l'horloge de l'appareil photo avec l'heure indiquée par le périphérique mobile en sélectionnant **Oui** lorsque vous y êtes invité et en activant la synchronisation dans l'application SnapBridge. Si vous sélectionnez **Non**, réglez l'horloge de l'appareil photo dans les menus comme décrit à l'étape 3 de la page 25.

La configuration est terminée lorsque l'appareil photo revient à l'écran de prise de vue. Reportez-vous à la page 22 pour en savoir plus sur l'utilisation de SnapBridge.

Avantages de SnapBridge

L'application SnapBridge peut être utilisée pour une variété de tâches une fois que vous avez associé l'appareil photo à votre périphérique mobile. Pour en savoir plus sur les fonctionnalités ci-dessous, reportez-vous à l'aide en ligne de SnapBridge.

Transfert automatique

Avec les réglages par défaut, les photos JPEG sont transférées automatiquement vers le périphérique mobile au fur et à mesure de la prise de vue (le transfert automatique n'est pas disponible avec les vidéos ou avec les images NEF/RAW et s'interrompt automatiquement lorsque le niveau de charge de l'accumulateur est ). Avant de transférer les photos, rapprochez le périphérique mobile de l'appareil photo et lancez l'application SnapBridge. Voici quelques conseils pour transférer les photos :

- **Désactivation du transfert automatique** : pour désactiver le transfert automatique, sélectionnez **Désactivée** pour l'option **Envoyer vers périph. mobile (auto)** du menu Configuration de l'appareil photo ( 223).
- **Transfert de photos sélectionnées au préalable** : pour transférer des photos qui n'ont pas encore été envoyées via le transfert automatique, appuyez sur la commande **z** de l'appareil photo lors de la visualisation et sélectionnez les photos à l'aide de **Sélect. images pour mobile/désélect.** ( 155) ou de l'option **Sélect. pr le périphérique mobile** du menu Visualisation de l'appareil photo ( 189). Notez que tant que l'appareil photo et le périphérique mobile sont connectés en permanence, les photos sont transférées automatiquement même lorsque l'appareil photo est hors tension. Le voyant d'accès de la carte mémoire ( 36) continue de clignoter même si l'appareil photo est hors tension, mais cela n'est pas le signe d'un dysfonctionnement. Le transfert s'interrompt néanmoins automatiquement lorsque le niveau de charge de l'accumulateur est .
- **Modification de la taille des images à transférer** : choisissez une taille de transfert dans l'application SnapBridge. La taille par défaut est de 2 millions de pixels.
- **Insertion des infos photo** : utilisez l'application SnapBridge pour choisir les informations marquées sur les photos copiées sur le périphérique mobile. Vous pouvez saisir au préalable les légendes et les informations de copyright via le menu Configuration de l'appareil photo. Vous pouvez aussi marquer le texte saisi dans l'application SnapBridge.

Conseils pour les réseaux sans fil

- **Association d'appareils** : pour associer l'appareil photo à un périphérique mobile (par exemple, à un nouveau périphérique ou si vous n'aviez pas choisi d'effectuer l'association lors de la configuration), sélectionnez **Régler** pour **Connecter au périphérique mobile** dans le menu Configuration de l'appareil photo et suivez les instructions de la page 19, en commençant par l'étape 3. L'appareil photo peut être associé à cinq périphériques mobiles maximum, mais ne peut se connecter qu'à un périphérique à la fois.

Autres fonctionnalités de l'application SnapBridge

- **Affichage des images depuis le périphérique mobile** : utilisez le périphérique mobile pour afficher et télécharger les images de l'appareil photo. Cette option est disponible même lorsque l'appareil photo est hors tension.

Cas où l'usage des périphériques sans fil est interdit

Dans les cas où l'usage des périphériques sans fil est interdit, désactivez les fonctionnalités sans fil dans le menu Configuration de l'appareil photo en sélectionnant **Activer** pour **Mode avion**. Cette action interrompra temporairement la connexion constante avec le périphérique mobile, mais la connexion sera rétablie automatiquement lorsque vous désactiverez le mode avion.

■ Configuration via les menus de l'appareil photo

L'horloge de l'appareil photo peut être réglée manuellement.

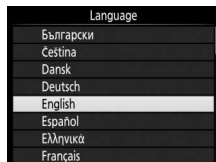

1 Mettez l'appareil photo sous tension.

Une boîte de dialogue de sélection de la langue apparaît.

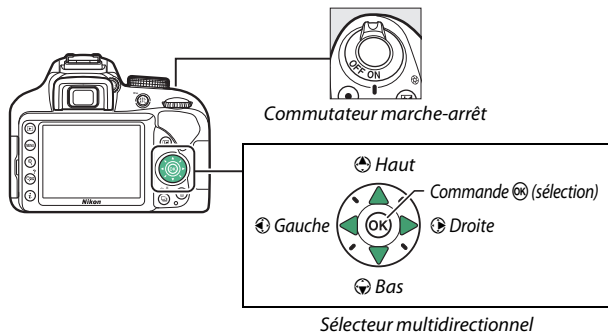

Utilisez le sélecteur multidirectionnel et la commande  pour parcourir les menus.



Appuyez sur  et  pour mettre la langue de votre choix en surbrillance, puis appuyez sur  pour la sélectionner. Vous pouvez changer de langue à tout moment à l'aide de l'option **Langue (Language)** du menu Configuration.

2 Appuyez sur MENU lorsque la boîte de dialogue illustrée à droite s'affiche.

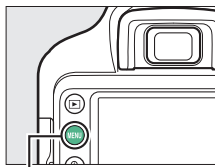

Commande MENU

3 Réglez l'horloge de l'appareil photo.

Utilisez le sélecteur multidirectionnel et la commande  pour régler l'horloge de l'appareil photo.



Sélectionnez un fuseau horaire

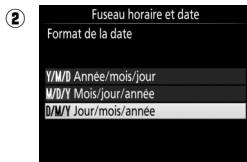

Sélectionnez le format de la date

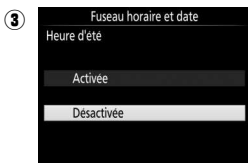

Activez ou désactivez la fonction heure d'été



Réglez la date et l'heure (notez que l'horloge de l'appareil photo se règle sur 24 heures)

Vous pouvez régler l'horloge à tout moment à l'aide de l'option **Fuseau horaire et date > Date et heure** du menu Configuration.

Réglage de la netteté du viseur

Après avoir retiré le bouchon d'objectif, tournez la commande de réglage dioptrique jusqu'à ce que les points AF soient parfaitement nets. Faites attention de ne pas vous mettre accidentellement le doigt ou l'ongle dans l'œil lorsque vous utilisez la commande alors que votre œil se trouve à proximité du viseur.

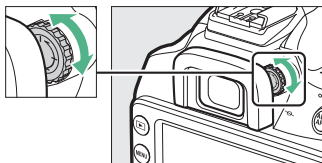

Affichage du viseur flou

Points AF

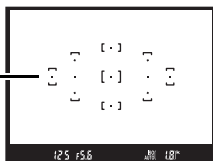

Affichage du viseur net

Tutoriel

Menus de l'appareil photo : aperçu

La plupart des options de prise de vue, de visualisation et de configuration sont accessibles depuis les menus de l'appareil photo. Pour afficher les menus, appuyez sur la commande MENU.

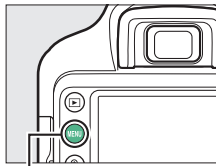

Commande MENU

Onglets

Vous avez le choix entre les menus suivants :

-  : **Visualisation** (☞ 186)
-  : **Prise de vue** (☞ 190)
-  : **Configuration** (☞ 199)
-  : **Retouche** (☞ 227)
-  : **Réglages récents** (☞ 251)

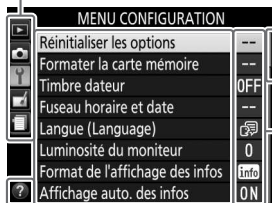

La barre coulissante indique la position dans le menu sélectionné.

Les réglages actuels sont illustrés par une icône.

Options du menu

Options du menu sélectionné.

Icône d'aide (☞ 28)

Utilisation des menus de l'appareil photo

Le sélecteur multidirectionnel et la commande **OK** permettent de naviguer dans les différents menus de l'appareil photo.

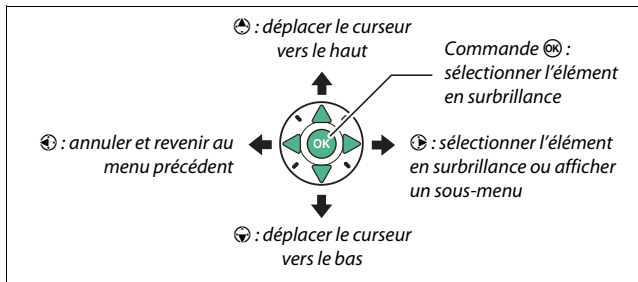

Icône ? (aide)

Si l'icône **?** figure en bas à gauche du moniteur, il est possible d'obtenir une description de l'option ou du menu actuellement sélectionné en appuyant sur la commande **?**. Appuyez sur **↑** ou **↓** pour faire défiler l'affichage. Appuyez à nouveau sur **?** pour revenir aux menus.

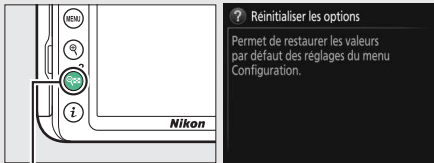

Commande **?**

■ Navigation dans les menus

Suivez les étapes décrites ci-dessous pour naviguer dans les menus.

1 Affichez les menus.

Appuyez sur la commande **MENU** pour afficher les menus.

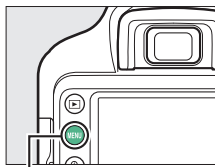

Commande **MENU**

2 Mettez en surbrillance l'icône du menu actuellement sélectionné.

Appuyez sur  pour mettre en surbrillance l'icône du menu actuellement sélectionné.



3 Sélectionnez un menu.

Appuyez sur  ou  pour sélectionner le menu souhaité.



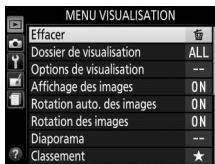

4 Placez le curseur dans le menu sélectionné.

Appuyez sur  pour placer le curseur dans le menu sélectionné.



5 Mettez en surbrillance une rubrique du menu.

Appuyez sur  ou  pour mettre en surbrillance une rubrique du menu.

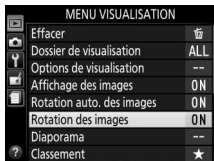



6 Affichez les options.

Appuyez sur  pour afficher les options de la rubrique de menu sélectionnée.



7 Mettez en surbrillance une option.

Appuyez sur  ou  pour mettre en surbrillance une option.

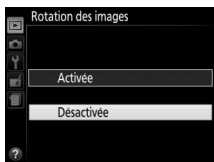





8 Sélectionnez l'élément en surbrillance.

Appuyez sur  pour sélectionner l'élément en surbrillance. Pour quitter sans sélectionner d'élément, appuyez sur la commande **MENU**.



Veillez remarquer ce qui suit :

- Les rubriques de menu grisées ne sont pas disponibles actuellement.
- Si vous appuyez sur , vous obtenez en général le même résultat qu'en appuyant sur  ; toutefois, dans certains cas, vous ne pouvez effectuer de sélection qu'en appuyant sur .
- Pour quitter les menus et revenir au mode de prise de vue, appuyez sur le déclencheur à mi-course ( 36).

Niveau de charge de l'accumulateur et nombre de vues restantes

Appuyez sur la commande **Info** et vérifiez le niveau de charge de l'accumulateur et le nombre de vues restantes sur l'affichage des informations.

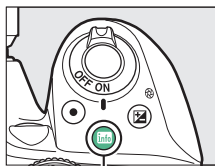

Commande **Info**



Niveau de charge
Nombre de vues restantes

Niveau de charge de l'accumulateur

Si le niveau de charge de l'accumulateur est faible, un avertissement s'affiche également dans le viseur. Si les informations ne s'affichent pas lorsque vous appuyez sur la commande **Info**, l'accumulateur est déchargé et doit être rechargé.





| Affichage des informations | Viseur | Description |
|----------------------------|----------------|--|
| | — | Accumulateur entièrement chargé. |
| | — | Accumulateur partiellement déchargé. |
| | | Niveau de charge de l'accumulateur faible. Préparez un accumulateur de rechange entièrement chargé ou préparez-vous à recharger l'accumulateur en cours d'utilisation. |
| (clignote) | (clignote) | L'accumulateur est déchargé. Rechargez-le. |

Nombre de vues restantes

Les valeurs supérieures à 1000 s'affichent en milliers, indiqués par la lettre « k ».

Notions fondamentales de photographie et de visualisation

Modes « Viser et photographeur » (AUTO et)

Cette section décrit les procédures de prise de vue en modes  et .  et  sont des modes automatiques où il suffit de viser et photographeur et où la majorité des réglages est contrôlée par l'appareil photo en fonction des conditions de prise de vue ; la seule différence entre ces deux modes est que le flash ne se déclenche pas en mode .



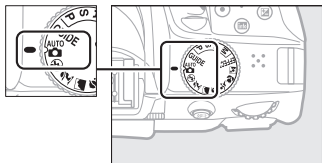

- 1 Positionnez le sélecteur de mode sur  ou .

Sélecteur de mode

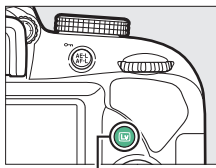

Vous pouvez cadrer les photos dans le viseur ou sur le moniteur (visée écran). Pour démarrer la visée écran, appuyez sur la commande .



Commande 



Cadrage des photos dans le viseur



Cadrage des photos sur le moniteur (visée écran)

2 Préparez l'appareil photo.

Photographie à l'aide du viseur : lorsque vous cadrez une photo dans le viseur, tenez la poignée de votre main droite et soutenez le boîtier de l'appareil photo ou l'objectif avec votre main gauche. Calez les coudes contre le buste.



Visée écran : lorsque vous cadrez une photo sur le moniteur, tenez la poignée de votre main droite et soutenez l'objectif avec votre main gauche.



Cadrage des photos à la verticale

Tenez l'appareil photo dans la position illustrée ci-dessous pour cadrer les photos à la verticale.



Cadrage des photos dans le viseur



Cadrage des photos sur le moniteur

3 Cadrez la photo.

Photographie à l'aide du viseur : cadrez une photo dans le viseur en plaçant le sujet principal dans au moins un des 11 points AF.

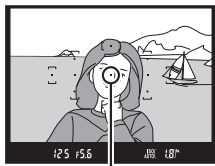

Point AF

Visée écran : avec les réglages par défaut, l'appareil photo détecte automatiquement les visages et sélectionne le point AF. S'il ne détecte aucun visage, l'appareil photo effectue la mise au point sur les sujets situés à proximité du centre de la vue.

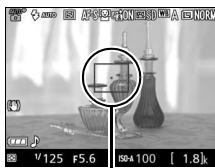

Point AF

Utilisation d'un zoom

Avant d'effectuer la mise au point, tournez la bague de zoom pour régler la focale et cadrez la photo. Utilisez la bague de zoom pour faire un zoom avant sur le sujet de telle sorte qu'il remplisse une plus grande zone de la vue, ou un zoom arrière pour augmenter la zone visible dans la photo finale (sélectionnez de plus longues focales sur l'échelle des focales de l'objectif pour faire un zoom avant, et des focales plus courtes pour faire un zoom arrière).

Zoom avant

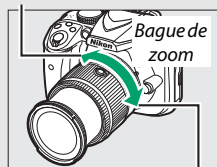

Zoom arrière

4 Appuyez sur le déclencheur à mi-course.

Photographie à l'aide du viseur :

appuyez sur le déclencheur à mi-course pour effectuer la mise au point (si le sujet est faiblement éclairé, le flash peut sortir et l'illuminateur d'assistance AF peut

s'allumer). Une fois la mise au point effectuée, un signal sonore est émis (ce ne sera peut-être pas le cas si le sujet est en mouvement) et l'indicateur de mise au point (●) apparaît dans le viseur.



Indicateur de mise au point

| Indicateur de mise au point | Description |
|-----------------------------|--|
| ● | La mise au point est faite sur le sujet. |
| ● (clignote) | L'appareil photo n'arrive pas à effectuer la mise au point avec l'autofocus. Reportez-vous à la page 72. |

Visée écran : le point AF clignote en vert lorsque l'appareil effectue la mise au point. Lorsque l'appareil photo arrive à obtenir la mise au point, le point AF s'affiche en vert ; dans le cas contraire, il clignote en rouge.



5 Prenez la photo.

Appuyez doucement sur le déclencheur jusqu'en fin de course pour prendre la photo. Le voyant d'accès de la carte mémoire s'allume et la photo s'affiche sur le moniteur pendant quelques secondes. *N'éjectez pas la carte mémoire, ne retirez pas ou ne débranchez pas la source d'alimentation tant que le voyant d'accès est allumé et que l'enregistrement n'est pas terminé.*

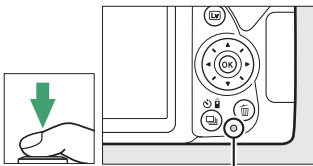

Voyant d'accès de la carte mémoire



Pour arrêter la visée écran, appuyez sur la commande **[Lv]**.

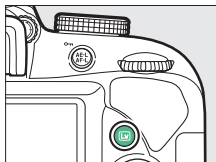

Déclencheur

L'appareil photo est doté d'un déclencheur à deux niveaux. Lorsque vous appuyez à mi-course sur ce dernier, l'appareil effectue la mise au point. Lorsque vous appuyez jusqu'en fin de course, l'appareil prend la photo.





Mise au point : appuyez à mi-course









Prise de vue : appuyez jusqu'en fin de course

Lorsque vous appuyez sur le déclencheur à mi-course, vous interrompez aussi la visualisation et l'appareil photo est prêt pour une utilisation immédiate.

✔ Sélection automatique de la scène (Sélecteur auto)

Si la visée écran est sélectionnée en mode  ou , l'appareil photo analyse automatiquement le sujet et choisit le mode de prise de vue approprié lorsque vous appuyez sur le déclencheur à mi-course pour effectuer la mise au point avec l'autofocus. Le mode sélectionné est indiqué sur le moniteur.



| | | |
|---|-------------------------------|--|
|  | Portrait | Pour les portraits de personnes |
|  | Paysage | Pour les paysages naturels et urbains |
|  | Gros plan | Pour les sujets proches de l'appareil photo |
|  | Portrait de nuit | Pour les portraits cadrés devant un arrière-plan sombre |
|  | Automatique | Pour les sujets adaptés au mode  ou  ou qui ne correspondent pas aux catégories répertoriées ci-dessus |
|  | Auto (flash désactivé) | |

✔ Temporisation du mode veille (photographie à l'aide du viseur)

Le viseur et l'affichage des informations s'éteignent si aucune action n'est réalisée pendant environ huit secondes, réduisant ainsi la consommation de l'accumulateur. Appuyez sur le déclencheur à mi-course pour réactiver l'affichage. Le délai avant l'activation automatique du mode veille peut être sélectionné à l'aide de l'option **Délai d'extinction auto.** du menu Configuration ( 207).



*Système de mesure
de l'exposition désactivé*





*Système de mesure
de l'exposition activé*

✔ Temporisation du mode veille (visée écran)

Le moniteur s'éteint si aucune action n'est effectuée pendant environ dix minutes. La durée au bout de laquelle le moniteur s'éteint automatiquement peut être sélectionnée à l'aide de l'option **Délai d'extinction auto.** du menu Configuration ( 207).



Flash intégré

Si un éclairage supplémentaire est nécessaire pour obtenir une bonne exposition en mode , le flash intégré s'ouvre automatiquement lorsque vous appuyez sur le déclencheur à mi-course ( 87). Si le flash est ouvert, vous ne pouvez prendre de photos que lorsque le témoin de disponibilité du flash () s'affiche. Si le témoin de disponibilité du flash n'apparaît pas, le flash est en cours de recyclage ; relâchez brièvement le déclencheur et réessayez.

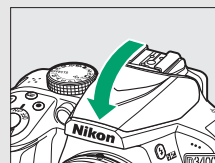
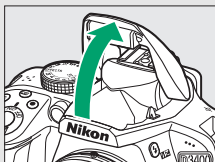
Lorsque vous n'utilisez pas le flash, refermez-le en appuyant doucement vers le bas jusqu'à ce que le loquet s'enclenche.



Fonction Loupe en visée écran

Pour agrandir la vue sur le moniteur jusqu'à environ 8,3x et permettre une mise au point précise, appuyez sur la commande . Lorsque vous effectuez un zoom avant sur la vue passant par l'objectif, une fenêtre de navigation s'affiche dans un cadre gris en bas à droite de l'écran. Servez-vous du sélecteur multidirectionnel pour faire défiler les zones de l'image qui ne sont pas actuellement visibles ou appuyez sur  (?) pour effectuer un zoom arrière.

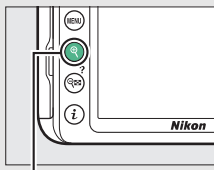

Commande 



Fenêtre de navigation

Exposition

En fonction de la scène, l'exposition peut différer de celle obtenue lorsque le mode de visée écran n'est pas utilisé.

Prise de vue en visée écran

Bien qu'ils ne soient pas visibles sur la photo finale, des brèches, des franges de couleur, des effets de moiré et des taches lumineuses peuvent apparaître sur le moniteur, ainsi que des régions ou des bandes lumineuses dans certaines zones, en présence d'enseignes lumineuses à éclairage intermittent et autres sources lumineuses intermittentes, ou si le sujet est brièvement éclairé par un stroboscope ou une autre source lumineuse puissante et temporaire. En outre, des signes de distorsion peuvent apparaître avec des sujets mobiles, notamment si vous effectuez un filé panoramique horizontal ou si un objet traverse le cadre horizontalement à grande vitesse. Il est possible d'atténuer le scintillement et les effets de bande qui apparaissent sur le moniteur sous un éclairage fluorescent, à vapeur de mercure ou au sodium, à l'aide de l'option **Réduction du scintillement** (☐ 213). Ces effets peuvent néanmoins être toujours perceptibles sur la photo finale, avec certaines vitesses d'obturation. Évitez de diriger l'appareil photo vers le soleil ou toute autre source de lumière puissante. Le non-respect de cette mise en garde risque d'endommager les circuits internes de l'appareil photo. La visée écran s'arrête automatiquement si vous positionnez le sélecteur de mode sur **GUIDE** ou si le sélecteur de mode passe de **GUIDE** à un autre réglage.

Pour empêcher la lumière provenant du viseur d'être visible sur la photo ou d'interférer avec l'exposition, nous vous recommandons de couvrir le viseur avec votre main ou un autre objet comme un protecteur d'oculaire (en option), avant de prendre des photos lorsque votre œil ne se trouve pas devant le viseur (☐ 68).

HDMI

Lorsque l'appareil photo est relié à un périphérique vidéo HDMI, le périphérique vidéo affiche la vue passant par l'objectif. Si le périphérique prend en charge la norme HDMI-CEC, sélectionnez **Désactivé** pour l'option **HDMI > Contrôle du périphérique** du menu Configuration (☐ 185) avant de photographier en mode de visée écran.

Notions fondamentales de visualisation

- 1** Appuyez sur la commande .
Une photo s'affiche sur le moniteur.



Commande 

- 2** Visualisez d'autres photos.
Vous pouvez visualiser d'autres photos en appuyant sur  ou .



Pour arrêter la visualisation et revenir en mode de prise de vue, appuyez sur le déclencheur à mi-course.

Suppression de photos

Pour supprimer la photo affichée sur le moniteur, appuyez sur la commande . Notez qu'une fois supprimées, les photos ne peuvent plus être récupérées.

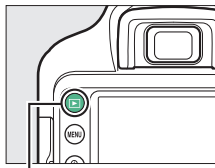

1 Affichez la photo.

Affichez la photo que vous souhaitez supprimer.



Commande 

2 Supprimez la photo.

Appuyez sur la commande . Une boîte de dialogue de confirmation apparaît ; appuyez de nouveau sur la commande  pour supprimer la photo et revenir au mode de visualisation.

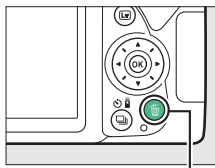

Commande 



Effacer

L'option **Effacer** du menu Visualisation permet de supprimer plusieurs photos ( 172).

Mode guide

Guide

Le mode guide permet d'accéder à plusieurs fonctions utiles et fréquemment utilisées. Le niveau supérieur du guide s'affiche lorsque vous placez le sélecteur de mode sur **GUIDE**.





Indicateur de l'accumulateur
(☰ 31)

Nombre de vues restantes (☰ 31)

Mode de prise de vue : un indicateur de mode guide s'affiche sur l'icône du mode de prise de vue.

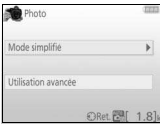
Vous avez le choix entre les rubriques suivantes :

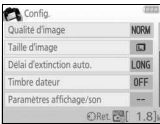
| Photo | Afficher/supprimer |
|--|---|
| <p>Prenez des photos.</p>  | <p>Visualisez et/ou supprimez des photos.</p>  |
| Retouche | Config. |
| <p>Retouchez des photos.</p>  | <p>Modifiez les réglages de l'appareil photo.</p>  |

Menus du mode guide

Pour accéder à ces menus, mettez en surbrillance **Photo**, **Afficher/supprimer**, **Retouche** ou **Config.** et appuyez sur **OK**.



■ Photo

Mode simplifié

| | |
|--|---|
| | Automatique |
| | Flash désactivé |
| | Sujets éloignés |
| | Gros plans |
| | Visages endormis |
| | Sujets en mouvement |
| | Paysages |
| | Portraits |
| | Portrait de nuit |
| | Photographier des paysages de nuit |

Utilisation avancée

| | | |
|--|--|--|
| | Adoucir l'arrière-plan | Réglez l'ouverture. |
| | Étendre zone de netteté | |
| | Figier le mvt (personnes) | Sélectionnez une vitesse d'obturation. |
| | Figier le mvt (véhicules) | |
| | Créer un filé (eau) | |
| | Rouges des couchers de soleil * | La balance des blancs est ajustée afin que les couleurs des couchers de soleil soient restituées de manière éclatante. |
| | Prendre des photos claires * | La correction d'exposition est ajustée afin de prendre des photos claires (high key) ou sombres (low key). |
| | Photos sombres (low-key) * | |

* A des répercussions sur d'autres éléments de l'option **Utilisation avancée**. Pour rétablir les réglages par défaut, mettez l'appareil photo hors tension puis à nouveau sous tension.

« Démarrer la prise de vue »

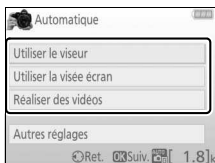

Mettez une option en surbrillance et appuyez sur **OK**.

- Utiliser le viseur
- Utiliser la visée écran
- Réaliser des vidéos

« Autres réglages »

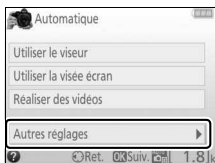

Si l'option **Autres réglages** est affichée, mettez-la en surbrillance et appuyez sur **▶** pour accéder aux réglages suivants (les réglages disponibles dépendent de l'option de prise de vue sélectionnée) :

- Réglages du flash > Mode de flash
- Réglages du flash > Correction du flash
- Mode de déclenchement
- Réglage de la sensibilité > Sensibilité
- Réglage de la sensibilité > Contrôle de la sensibilité auto.
- Régler le Picture Control
- Correction d'exposition
- Balance des blancs

■ Afficher/supprimer

Afficher une seule photo

Afficher plusieurs photos

Choisir une date

Afficher un diaporama

Supprimer des photos

Mode guide

Le mode guide est réinitialisé sur **Mode simplifié > Automatique** lorsque vous placez le sélecteur de mode sur un autre réglage ou lorsque vous mettez l'appareil photo hors tension.

■ ■ Retouche

Recadrer

Effets de filtres (filtre étoiles)

Effets de filtres (flou)

Illustration photo

Effet miniature

Couleur sélective

■ ■ Config.

Qualité d'image

Taille d'image

Délai d'extinction auto.

Timbre dateur

Paramètres affichage/son

Luminosité du moniteur

Couleur d'arrière-plan

Affichage auto. des infos

Signal sonore

Paramètres vidéo

Taille d'image/cadence

Qualité des vidéos

Microphone

Réduction du bruit du vent

Réduction du scintillement

Options de visualisation

Horloge et langue (Language)

Formater la carte mémoire

HDMI

Mode avion

Connexion au périphérique mobile

Transfert Eye-Fi *

















Photo si carte absente ?















* Uniquement disponible lorsqu'une carte mémoire Eye-Fi compatible est insérée dans l'appareil photo (☞ 224).

À l'exception de **Réduction du scintillement**, **Horloge et langue (Language)**, **Formater la carte mémoire**, **HDMI**, **Mode avion**, **Connexion au périphérique mobile**, **Transfert Eye-Fi** et **Photo si carte absente ?**, les modifications apportées aux réglages ne s'appliquent qu'en mode guide et n'affectent pas les autres modes de prise de vue.

Utilisation du guide

Vous pouvez exécuter les opérations suivantes lors de l'affichage du guide :

| Pour | Utiliser | Description |
|--|--|--|
| Revenir au niveau supérieur du guide |  | Appuyez sur MENU pour allumer le moniteur ou revenir au niveau supérieur du guide. |
| Allumer le moniteur | <i>Commande MENU</i> | |
| Mettre un menu en surbrillance |  | Appuyez sur  ,  ,  ou  pour mettre un menu en surbrillance. |
| Mettre les options en surbrillance |  | Appuyez sur  ou  pour mettre les options en surbrillance dans les menus. |
| |  | Appuyez sur  ,  ,  ou  pour mettre les options en surbrillance comme illustré ci-dessous.  |
| Sélectionner le menu ou l'option en surbrillance |  | Appuyez sur OK pour sélectionner le menu ou l'option en surbrillance. |

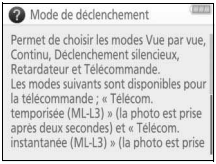
| Pour | Utiliser | Description |
|---------------------------------|---|--|
| Revenir à l'affichage précédent |  | Appuyez sur  pour revenir à l'affichage précédent. |
| |  | <p>Pour annuler et revenir à l'affichage précédent depuis des affichages semblables à celui illustré ci-dessous, mettez  en surbrillance et appuyez sur .</p>  |
| Afficher l'aide |  <p>Commande </p> | <p>Si l'icône  est affichée en bas à gauche du moniteur, vous pouvez obtenir de l'aide en appuyant sur la commande  (?). Appuyez sur  ou  pour faire défiler l'affichage ou appuyez à nouveau sur  (?) pour quitter.</p>  <p> Icône  (aide)</p>  |

Réglages adaptés au sujet ou à la situation (mode scène)

L'appareil photo offre une variété de modes « scène ». Lorsque vous choisissez un mode scène, les réglages sont automatiquement optimisés pour correspondre à la scène photographiée, facilitant ainsi la photographie créative. Il suffit donc de sélectionner un mode, de cadrer et de prendre la photo, comme décrit à la page 32.

Le sélecteur de mode permet de choisir entre les scènes suivantes :



 Portrait

 Sport

 Paysage

 Gros plan

 Enfants

 Portrait de nuit

Portrait



Utilisez ce mode pour réaliser des portraits aux tons chair doux et naturels. Si le sujet est éloigné de l'arrière-plan ou que vous utilisez un téléobjectif, les détails de l'arrière-plan seront adoucis pour conférer à la composition une sensation de profondeur.

Paysage

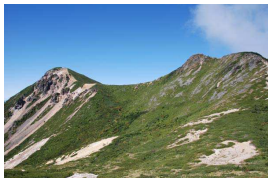

Remarque

Le flash intégré et l'illuminateur d'assistance AF s'éteignent.

Utilisez ce mode à la lumière du jour, pour réaliser des photos de paysages éclatantes.

Enfants



Sport

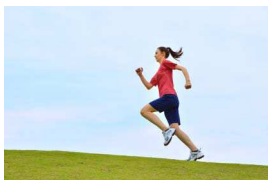

Remarque

Le flash intégré et l'illuminateur d'assistance AF s'éteignent.

Les vitesses d'obturation rapides figent le mouvement et permettent de réaliser des photos de pratiques sportives dynamiques, sur lesquelles le sujet principal ressort distinctement.

Gros plan



Utilisez ce mode pour faire des gros plans de fleurs, d'insectes et d'autres petits objets (un objectif macro peut être utilisé pour effectuer la mise au point à de très faibles distances).

Portrait de nuit

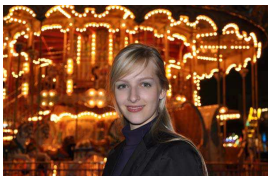

Utilisez ce mode pour obtenir un équilibre naturel entre le sujet principal et l'arrière-plan des portraits réalisés sous un faible éclairage.

Pour éviter les photos floues

Utilisez un trépied pour éviter d'obtenir des photos floues à des vitesses d'obturation lentes, en raison du bougé d'appareil.

Effets spéciaux

Vous pouvez utiliser des effets spéciaux pour les photos et les vidéos.

Vous pouvez sélectionner les effets suivants en positionnant le sélecteur de mode sur **EFFECTS** et en tournant la molette de commande jusqu'à ce que l'option de votre choix apparaisse sur le moniteur.

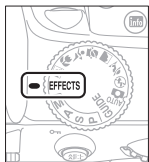

Sélecteur de mode

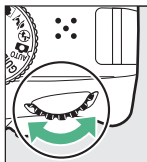

Molette de commande

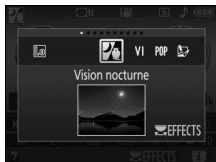

Moniteur

 Vision nocturne

 Effet miniature

VI Très vif et contrasté

 Couleur sélective

POP Pop

 Silhouette

 Illustration photo

 High-key

 Effet appareil photo jouet

 Low-key

Vision nocturne

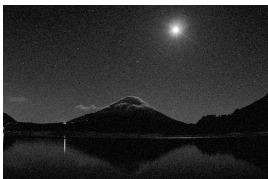

Utilisez cet effet dans l'obscurité pour enregistrer des images monochromes en haute sensibilité.

Remarque

L'autofocus est disponible en visée écran uniquement ; la mise au point manuelle peut être utilisée si l'appareil photo ne parvient pas à effectuer la mise au point. Le flash intégré et l'illuminateur d'assistance AF s'éteignent.

VI Très vif et contrasté



La saturation et le contraste sont accentués globalement afin d'obtenir une image aux couleurs plus éclatantes.

POP Pop



La saturation est accentuée globalement afin d'obtenir une image aux couleurs plus vives.

Illustration photo



Remarque

Les vidéos créées avec ce mode se lisent comme un diaporama composé d'une série d'images fixes.

Effet appareil photo jouet

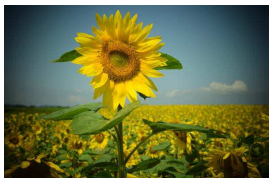

Créez des photos et des vidéos qui semblent avoir été réalisées avec un appareil photo jouet. Cet effet peut être ajusté en mode de visée écran ( 57).

Effet miniature



Créez des photos dans lesquelles les scènes ressemblent à des maquettes. Cette option donne de meilleurs résultats lorsque la photo a été prise d'un point de vue élevé. Les vidéos avec effet miniature sont lues à grande vitesse : environ 45 minutes de séquences enregistrées à 1920 x 1080/30p sont compressées en une vidéo dont la lecture dure trois minutes environ. Cet effet peut être ajusté en mode de visée écran ( 58).

Remarque

Aucun son n'est enregistré avec les vidéos. Le flash intégré et l'illuminateur d'assistance AF s'éteignent.

Couleur sélective



Toutes les couleurs, à l'exception de celles sélectionnées, sont enregistrées en noir et blanc. Cet effet peut être ajusté en mode de visée écran (📖 60).

Remarque

Le flash intégré s'éteint.

Silhouette



Silhouette détachée sur fond lumineux.

Remarque

Le flash intégré s'éteint.

High-key



Utilisez ce mode avec des scènes lumineuses afin de créer des images dont la luminosité est accentuée.

Remarque

Le flash intégré s'éteint.

Low-key



Utilisez ce mode avec des scènes peu lumineuses afin de créer des images sombres dans lesquelles ressortent les hautes lumières.





Remarque

Le flash intégré s'éteint.

Pour éviter les photos floues

Utilisez un trépied pour éviter d'obtenir des photos floues à des vitesses d'obturation lentes, en raison du bougé d'appareil.

NEF (RAW)

L'enregistrement NEF (RAW) n'est pas disponible en modes , **VI**, **POP**, , ,  et . Si l'option NEF (RAW) ou NEF (RAW) + JPEG fine est sélectionnée, les photos prises seront enregistrées au format JPEG. Les photos JPEG créées à l'aide de ces réglages seront enregistrées avec une qualité « fine ».

Modes et

L'autofocus n'est pas disponible pendant l'enregistrement vidéo. La vitesse de rafraîchissement de l'affichage en visée écran et la cadence de prise de vue en mode de déclenchement continu ralentissent ; si vous utilisez l'autofocus en mode de visée écran photo, l'affichage de l'aperçu est brièvement interrompu.

Options disponibles en mode de visée écran

Les réglages correspondant à l'effet sélectionné sont modifiables en mode de visée écran.

■ ■ Illustration photo

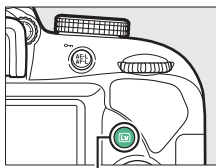

1 Sélectionnez la visée écran.

Appuyez sur la commande . La vue passant par l'objectif s'affiche sur le moniteur.





Commande 

2 Réglez l'épaisseur des contours.

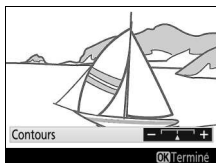
Appuyez sur  pour afficher les options indiquées à droite. Appuyez sur  ou  pour épaissir ou affiner les contours.



3 Appuyez sur .

Appuyez sur  pour quitter lorsque vous avez effectué les réglages. Pour quitter la visée écran, appuyez sur la commande .

1 Sélectionnez la visée écran.

Appuyez sur la commande **Lv**. La vue passant par l'objectif s'affiche sur le moniteur.

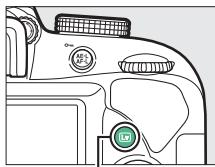

Commande **Lv**

2 Réglez les options.

Appuyez sur **OK** pour afficher les options indiquées à droite. Appuyez sur **▲** ou **▼** pour mettre en surbrillance **Saturation** ou **Vignettage** et appuyez sur **◀** ou **▶** pour modifier les réglages. Modifiez la saturation pour renforcer ou atténuer l'éclat des couleurs, modifiez le vignettage pour contrôler le degré de vignettage.

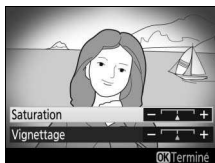

3 Appuyez sur **OK**.

Appuyez sur **OK** pour quitter lorsque vous avez effectué les réglages. Pour quitter la visée écran, appuyez sur la commande **Lv**.

1 Sélectionnez la visée écran.

Appuyez sur la commande **Lv**. La vue passant par l'objectif s'affiche sur le moniteur.

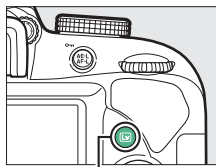

Commande **Lv**

2 Positionnez le point AF.

Utilisez le sélecteur multidirectionnel pour positionner le point AF dans la zone que vous souhaitez nette, puis appuyez sur le déclencheur à mi-course pour effectuer la mise au point. Pour masquer temporairement les options d'effet miniature et agrandir l'image du moniteur afin de permettre une mise au point précise, appuyez sur **Q**. Appuyez sur **Q** (?) pour revenir à l'affichage de l'effet miniature.

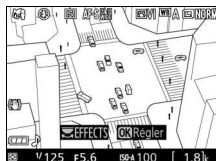



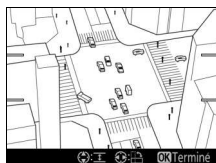

3 Affichez les options.

Appuyez sur **OK** pour afficher les options d'effet miniature.



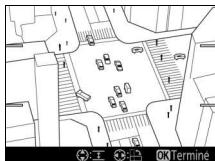

4 Réglez les options.

Appuyez sur  ou  pour choisir l'orientation de la zone qui sera nette et appuyez sur  ou  pour définir sa largeur.



5 Appuyez sur .

Appuyez sur  pour quitter lorsque vous avez effectué les réglages. Pour quitter la visée écran, appuyez sur la commande .

1 Sélectionnez la visée écran.

Appuyez sur la commande **Lv**. La vue passant par l'objectif s'affiche sur le moniteur.

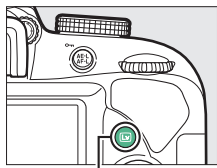

Commande **Lv**

2 Affichez les options.

Appuyez sur **OK** pour afficher les options de couleur sélective.



3 Sélectionnez une couleur.



Cadrez un objet dans le carré blanc situé au centre de l'affichage et appuyez sur **OK** pour choisir la couleur de l'objet qui sera conservée dans l'image finale (l'appareil photo risque d'avoir des difficultés à détecter des couleurs désaturées : choisissez une couleur saturée). Pour effectuer un

zoom avant sur le centre de l'affichage afin de sélectionner plus précisément la couleur, appuyez sur **Q**. Appuyez sur **Q** (?) pour effectuer un zoom arrière.

Couleur sélectionnée



4 Choisissez la gamme de couleurs.



Appuyez sur  ou  pour augmenter ou réduire la gamme de teintes semblables qui seront incluses dans l'image finale. Choisissez une valeur comprise entre 1 et 7 ; notez que des teintes issues d'autres couleurs risquent d'être incluses si vous choisissez une valeur élevée.

Gamme de couleurs





5 Sélectionnez d'autres couleurs.

Pour sélectionner d'autres couleurs, tournez la molette de commande pour mettre en surbrillance l'une des trois autres cases de couleur situées en haut de l'affichage et répétez les étapes 3 et 4 pour sélectionner une autre couleur.

Répétez l'opération pour une troisième couleur si vous le souhaitez. Pour désélectionner la couleur mise en surbrillance, appuyez sur  (pour désélectionner toutes les couleurs, maintenez la commande  enfoncée). Une boîte de dialogue de confirmation apparaît : sélectionnez **Oui**.







6 Appuyez sur .

Appuyez sur  pour quitter lorsque vous avez effectué les réglages. Pendant la prise de vue, seuls les objets ayant les teintes sélectionnées sont enregistrés en couleur ; tous les autres sont enregistrés en noir et blanc. Pour quitter la visée écran, appuyez sur la commande .

Photographie avancée





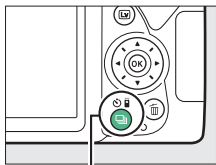



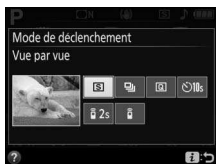

Choix d'un mode de déclenchement

Pour choisir le mode de déclenchement, appuyez sur la commande  (/), puis utilisez le sélecteur multidirectionnel pour mettre en surbrillance l'option souhaitée et appuyez sur .







Commande  (/)



| Mode | Description |
|---|--|
|  | Vue par vue : l'appareil prend une photo chaque fois que vous appuyez sur le déclencheur. |
|  | Continu : l'appareil prend des photos tant que vous maintenez le déclencheur enfoncé ( 63). |
|  | Déclenchement silencieux : comme pour le mode vue par vue, excepté que le bruit de l'appareil photo est atténué ( 65). |
|  | Retardateur : prenez des photos avec le retardateur ( 66). |
|  | Télécom. temporisée (ML-L3) : le déclenchement a lieu 2 s après que vous avez appuyé sur le déclencheur de la télécommande optionnelle ML-L3 ( 95). |
|  | Télécom. instantanée (ML-L3) : le déclenchement a lieu lorsque vous appuyez sur le déclencheur de la télécommande optionnelle ML-L3 ( 95). |

Prise de vue en continu (mode rafale)

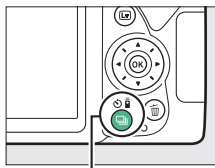

En mode  (**Continu**), l'appareil prend des photos en continu tant que vous maintenez le déclencheur appuyé jusqu'en fin de course.

- 1 Appuyez sur la commande  (/ ).



Commande  ()

- 2 Choisissez  (**Continu**).

Mettez en surbrillance  (**Continu**) et appuyez sur .



- 3 Effectuez la mise au point.

Cadrez votre photo et effectuez la mise au point.



- 4 Prenez des photos.

L'appareil prend des photos tant que vous maintenez le déclencheur appuyé jusqu'en fin de course.



Mémoire tampon

L'appareil photo est doté d'une mémoire tampon servant à stocker temporairement les images, ce qui permet de poursuivre la prise de vue pendant l'enregistrement des photos sur la carte mémoire. Vous pouvez prendre jusqu'à 100 photos successivement (sauf si une vitesse d'obturation égale ou inférieure à 4 s est sélectionnée en mode **S** ou **M**, puisque le nombre de photos pouvant être prises en une seule rafale n'est pas limité). Si l'accumulateur est déchargé alors que des images se trouvent encore dans la mémoire tampon, le déclenchement est désactivé et les images sont transférées vers la carte mémoire.

Cadence de prise de vue

Pour en savoir plus sur le nombre de photos qui peuvent être prises en mode de déclenchement continu, reportez-vous à la page 296. La cadence de prise de vue peut ralentir lorsque la mémoire tampon est pleine ou lorsque le niveau de charge de l'accumulateur est faible.

Flash intégré

Le mode de déclenchement continu ne peut pas être utilisé avec le flash intégré ; positionnez le sélecteur de mode sur  (□ 32) ou désactivez le flash (□ 87).



Taille de la mémoire tampon

Une estimation du nombre de photos pouvant être stockées dans la mémoire tampon en fonction des réglages en cours est indiquée à l'emplacement du compteur de vues du viseur, lorsque vous appuyez sur le déclencheur.



Déclenchement silencieux

Choisissez ce mode pour atténuer les sons émis par l'appareil photo. Aucun signal sonore n'est émis lorsque l'appareil photo effectue la mise au point.

1 Appuyez sur la commande  (/ .

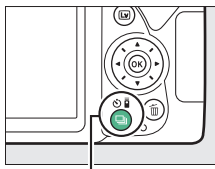

Commande  ()

2 Sélectionnez  (**Déclenchement silencieux**).

Mettez en surbrillance

 (**Déclenchement silencieux**) et appuyez sur .





3 Prenez des photos.

Appuyez à fond sur le déclencheur pour prendre les photos.





Mode retardateur

Le retardateur peut être utilisé pour les autoportraits ou les photos de groupes qui incluent le photographe. Avant d'aller plus loin, montez l'appareil photo sur un trépied ou posez-le sur une surface plane et stable.

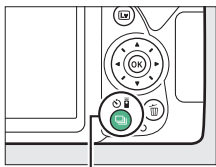
- 1 Appuyez sur la commande  (/).



Commande  (/)

- 2 Sélectionner le mode  (**Retardateur**).
Mettez en surbrillance  (**Retardateur**)
et appuyez sur .



- 3 Cadrez la photo.

4 Prenez la photo.

Appuyez sur le déclencheur à mi-course pour effectuer la mise au point, puis appuyez jusqu'en fin de course. Le témoin du retardateur clignote et un signal sonore retentit. Deux secondes avant la prise de vue, le témoin s'arrête de clignoter et le signal sonore s'accélère. Le déclenchement a lieu environ dix secondes après le démarrage du compte à rebours.

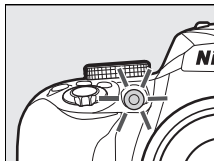



Notez que le compte à rebours peut ne pas démarrer ou que la photo peut ne pas être prise si l'appareil photo ne parvient pas à effectuer la mise au point ou dans tous les autres cas où le déclenchement ne peut avoir lieu. Pour arrêter le compte à rebours sans prendre de photo, mettez l'appareil photo hors tension.

Couverture du viseur

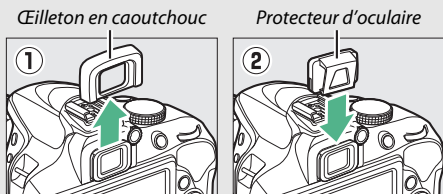
Pour empêcher la lumière provenant du viseur d'être visible sur la photo ou d'interférer avec l'exposition, nous vous recommandons de couvrir le viseur avec votre main ou un autre objet comme un protecteur d'oculaire (en option) (☐ 268), avant de prendre des photos lorsque votre œil ne se trouve pas devant le viseur. Pour fixer le protecteur, retirez l'ocillon en caoutchouc (①) et insérez le protecteur comme indiqué (②). Tenez fermement l'appareil photo lorsque vous retirez l'ocillon en caoutchouc.



Utilisation du flash intégré

Avant de prendre une photo au flash avec des modes qui nécessitent de sortir le flash manuellement, appuyez sur la commande  (☐ 52) pour sortir le flash et attendez que l'indicateur  s'affiche dans le viseur (☐ 38). La prise de vue est interrompue si vous sortez le flash après le démarrage du retardateur.

Option Retardateur du menu Configuration

Pour choisir la temporisation du retardateur et le nombre de photos prises, reportez-vous à l'option **Retardateur** du menu Configuration (☐ 208).

Mise au point

La mise au point se règle automatiquement (voir ci-dessous) ou manuellement (☞ 81). Vous pouvez également sélectionner le collimateur pour la mise au point automatique (point AF) ou la mise au point manuelle (☞ 76) ou encore mémoriser la mise au point afin de recomposer la photo après avoir effectué la mise au point (☞ 79).

Mode de mise au point

Vous pouvez sélectionner l'un des modes de mise au point suivants lorsque vous photographiez à l'aide du viseur :

| Option | Description |
|----------------------------------|--|
| AF-A AF automatique | L'appareil photo sélectionne automatiquement le mode autofocus ponctuel si le sujet est immobile et le mode autofocus continu si le sujet est en mouvement. Le déclenchement ne peut avoir lieu que si l'appareil photo parvient à effectuer la mise au point. |
| AF-S AF ponctuel | Pour les sujets immobiles. La mise au point est mémorisée lorsque vous appuyez sur le déclencheur à mi-course. Le déclenchement ne peut avoir lieu que si l'appareil photo parvient à effectuer la mise au point. |
| AF-C AF continu | Pour les sujets mobiles. L'appareil photo effectue la mise au point en continu tant que vous appuyez sur le déclencheur à mi-course. Le déclenchement ne peut avoir lieu que si l'appareil photo parvient à effectuer la mise au point. |
| MF Mise au point manuelle | Faites la mise au point manuellement (☞ 81). |

Notez que les options **AF-S** et **AF-C** sont uniquement disponibles en modes **P**, **S**, **A** et **M**.

Vous pouvez sélectionner l'un des modes de mise au point suivants en visée écran :

| Option | Description |
|----------------------------------|---|
| AF-S AF ponctuel | Pour les sujets immobiles. La mise au point est mémorisée lorsque vous appuyez sur le déclencheur à mi-course. |
| AF-F AF permanent | Pour les sujets mobiles. L'appareil photo effectue la mise au point en continu jusqu'à ce que vous appuyiez sur le déclencheur. La mise au point est mémorisée lorsque vous appuyez sur le déclencheur à mi-course. |
| MF Mise au point manuelle | Faites la mise au point manuellement (☐ 81). |

Notez que AF-F n'est pas disponible en modes  et .

■ Choix du mode de mise au point

Suivez les étapes ci-dessous pour choisir le mode de mise au point.

1 Affichez les options du mode de mise au point.

Appuyez sur la commande **i**, puis mettez en surbrillance le mode de mise au point actuel sur l'affichage des informations et appuyez sur .

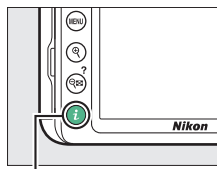

Commande **i**



Photographie à l'aide du viseur

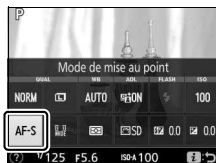

Visée écran

2 Choisissez un mode de mise au point.

Mettez en surbrillance un mode de mise au point et appuyez sur **OK**.



Photographie à l'aide du viseur



Visée écran

✓ Suivi de mise au point

En mode **AF-C** ou si l'autofocus continu est sélectionné en mode **AF-A** lorsque vous photographiez à l'aide du viseur, l'appareil photo active le suivi de mise au point si le sujet se déplace vers lui, tant que vous appuyez sur le déclencheur à mi-course. L'appareil photo peut ainsi suivre la mise au point tout en essayant de prévoir l'emplacement du sujet au moment du déclenchement.

✓ Autofocus continu

En mode **AF-C** ou si l'autofocus continu est sélectionné en mode **AF-A**, l'appareil photo donne une plus haute priorité au déclenchement (il a une plus large plage de mise au point) qu'en mode **AF-S**, et le déclenchement peut avoir lieu avant que l'indicateur de mise au point ne s'affiche.

Optimisation des résultats avec l'autofocus

L'autofocus (mise au point automatique) fonctionne mal dans les conditions décrites ci-dessous. Le déclenchement peut être désactivé si l'appareil photo n'arrive pas à effectuer la mise au point dans ces conditions, ou bien l'indicateur de mise au point (●) peut s'afficher et l'appareil photo émettre un son, permettant le déclenchement alors que le sujet n'est pas net. Dans ces cas, utilisez la mise au point manuelle (□ 81) ou la mémorisation de mise au point (□ 79) pour effectuer la mise au point sur un autre sujet se trouvant à égale distance, puis recomposez la photo.



Il y a très peu ou pas du tout de contraste entre le sujet et l'arrière-plan.

Exemple : le sujet est de la même couleur que l'arrière-plan.



Le point AF contient des objets situés à différentes distances de l'appareil photo.

Exemple : le sujet est à l'intérieur d'une cage.

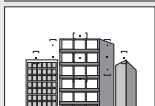

Le sujet est entouré de motifs géométriques réguliers.

Exemple : des volets ou une rangée de fenêtres sur un gratte-ciel.

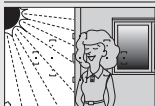

Le point AF contient certaines zones de luminosité très contrastées.

Exemple : la moitié du sujet est située à l'ombre.



Les objets situés à l'arrière-plan paraissent plus grands que le sujet.

Exemple : un bâtiment apparaît dans le cadre derrière le sujet.

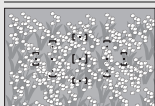

Le sujet contient trop de petits détails.

Exemple : un champ de fleurs ou d'autres sujets de petite taille ou à faible variation de luminosité.

illuminateur d'assistance AF

Si le sujet est mal éclairé, l'illuminateur d'assistance AF s'allume automatiquement pour aider l'autofocus lorsque vous appuyez sur le déclencheur à mi-course (avec certaines restrictions ; □ 284). Notez que l'illuminateur peut chauffer lorsqu'il se déclenche rapidement et à répétition ; il se désactive automatiquement pour protéger la lampe en cas d'utilisation prolongée. Il fonctionne à nouveau normalement après une courte pause.

*illuminateur
d'assistance AF*

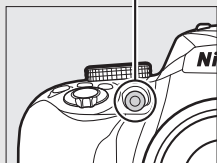

Mode de zone AF



Choisissez le mode de sélection du point AF. Les options suivantes sont disponibles lorsque vous photographiez à l'aide du viseur :







| Option | Description |
|----------------------------------|---|
| [*] AF point sélectif | Pour les sujets immobiles. Vous sélectionnez le point AF manuellement ; l'appareil photo effectue la mise au point uniquement sur le sujet situé dans le point AF. |
| [AF] AF zone dynamique | Pour les sujets mobiles. En modes de mise au point AF-A et AF-C , vous sélectionnez le point AF à l'aide du sélecteur multidirectionnel (☐ 76), mais l'appareil photo effectue la mise au point en fonction des informations provenant des points AF voisins, si le sujet sort brièvement du point AF sélectionné. |
| [3D] Suivi 3D (11 points) | En modes de mise au point AF-A et AF-C , vous sélectionnez le point AF à l'aide du sélecteur multidirectionnel (☐ 76). Si le sujet bouge une fois que l'appareil photo a effectué la mise au point, ce dernier fait appel au suivi 3D pour sélectionner le nouveau point AF et mémorise la mise au point sur le sujet d'origine tant que vous appuyez sur le déclencheur à mi-course.  |
| [AF] AF zone automatique | L'appareil photo détecte automatiquement le sujet et sélectionne le point AF. |



Notez que les modes de zone AF [AF] (**AF zone dynamique**) et [3D] (**Suivi 3D (11 points)**) ne sont pas disponibles si **AF-S** est sélectionné comme mode de mise au point.

Suivi 3D (11 points)





Si le sujet quitte le viseur, relâchez le déclencheur et effectuez de nouveau le cadrage en plaçant le sujet dans le point AF sélectionné. Notez que lorsque vous appuyez sur le déclencheur à mi-course, les couleurs de la zone environnant le point AF sont mémorisées dans l'appareil photo. Par conséquent, le suivi 3D peut ne pas produire les résultats voulus avec des sujets de la même couleur que l'arrière-plan ou qui occupent une très petite zone de la vue.

Dans d'autres modes que ,  et , vous pouvez sélectionner les modes de zone AF suivants en visée écran :



| Option | Description |
|---|--|
|  AF priorité visage | <p>Utilisez ce mode lorsque vous réalisez des portraits. L'appareil photo détecte les visages et effectue automatiquement la mise au point sur ceux-ci ; le sujet sélectionné est indiqué par un double cadre jaune (si plusieurs visages sont détectés, l'appareil photo fait la mise au point sur le sujet le plus proche ; pour choisir un autre sujet, utilisez le sélecteur multidirectionnel). Si l'appareil photo n'arrive plus à détecter le sujet (par exemple, si le sujet a détourné son regard), le cadre disparaît.</p>  |
|  AF zone large | <p>Ce mode permet d'effectuer des prises de vues à main levée de paysages et de sujets autres que des portraits.</p>  |
|  AF zone normale | <p>Ce mode permet de mettre au point un emplacement particulier de la vue. Il est recommandé d'utiliser un trépied.</p>  |

| Option | Description |
|---|--|
| <p> AF suivi du sujet</p> | <p>Servez-vous du sélecteur multidirectionnel pour positionner le point AF sur le sujet et appuyez sur  pour activer le suivi. Le point AF suit le sujet sélectionné au fur et à mesure de ses déplacements dans la vue.</p> <p>Pour arrêter le suivi, appuyez de nouveau sur .</p> <p>Remarque : il est possible que l'appareil photo ne puisse pas faire le suivi dans les situations suivantes : si le sujet se déplace rapidement, sort de la vue ou est obscurci par d'autres objets, si sa taille, sa couleur ou sa luminosité changent manifestement, s'il est trop petit, trop grand, trop lumineux, trop sombre ou de couleur ou de luminosité similaires à celles de l'arrière-plan.</p> |



Notez que AF suivi du sujet n'est pas disponible en modes , ,  et .

Sélection manuelle du point AF

Le sélecteur multidirectionnel permet de sélectionner le point AF. Sauf en mode AF suivi du sujet, vous pouvez sélectionner le point AF central en appuyant sur . En mode AF suivi du sujet, le sujet du suivi s'active si vous appuyez sur . Vous ne pouvez pas sélectionner le point AF manuellement en mode AF zone automatique.

■ Choix du mode de zone AF

Suivez les étapes ci-dessous pour choisir le mode de zone AF.

1 Affichez les options du mode de zone AF.

Appuyez sur la commande **i**, puis mettez en surbrillance le mode de zone AF actuel sur l'affichage des informations et appuyez sur **OK**.

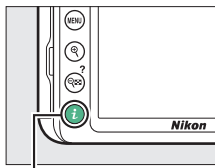

Commande **i**



Photographie à l'aide du viseur



Visée écran

2 Choisissez un mode de zone AF.

Mettez une option en surbrillance et appuyez sur **OK**.



Photographie à l'aide du viseur



Visée écran

Mode de zone AF

Les sélections du mode de zone AF effectuées dans d'autres modes que P, S, A ou M sont réinitialisées lorsque vous sélectionnez un autre mode de prise de vue.

✔ Utilisation de l'autofocus en visée écran

Vous risquez de ne pas obtenir les résultats souhaités avec des téléconvertisseurs (☐ 252). Notez qu'en mode de visée écran, l'autofocus est plus lent et le moniteur peut s'éclaircir ou s'assombrir lorsque l'appareil photo effectue la mise au point. Le point AF peut parfois s'afficher en vert même si l'appareil photo n'est pas parvenu à effectuer la mise au point. Dans les situations suivantes, il se peut que l'appareil photo ne parvienne pas à effectuer la mise au point :

- Le sujet contient des lignes parallèles au bord horizontal de la vue
- Le sujet manque de contraste
- Le sujet cadré dans le point AF comporte des zones de luminosité très contrastées, ou comprend une lumière ponctuelle, une enseigne lumineuse ou toute autre source à luminosité variable
- Un phénomène de scintillement ou un effet de bande apparaît sous les lampes fluorescentes, à vapeur de mercure ou de sodium ou tout autre éclairage similaire
- Un filtre en croix (étoile) ou tout autre filtre spécial est utilisé
- Le sujet est plus petit que le point AF
- Le sujet est principalement composé de formes géométriques régulières (des volets ou une rangée de fenêtres sur un gratte-ciel, par exemple)
- Le sujet se déplace

Mémorisation de la mise au point

La mémorisation de la mise au point permet de modifier la composition, une fois la mise au point obtenue en modes **AF-A**, **AF-S** et **AF-C** (☐ 69), et ainsi d'effectuer la mise au point sur un sujet qui ne se trouve pas dans un point AF de la composition finale. Si l'appareil photo ne parvient pas à effectuer la mise au point à l'aide de l'autofocus (☐ 72), vous pouvez également utiliser la mémorisation de la mise au point pour recomposer la photo après avoir fait la mise au point sur un autre objet situé à la même distance que votre sujet d'origine. La mémorisation de la mise au point est plus efficace lorsqu'une option autre que **[] (AF zone automatique)** est sélectionnée comme mode de zone AF (☐ 74).

1 Effectuez la mise au point.

Positionnez le sujet dans le point AF sélectionné et appuyez sur le déclencheur à mi-course pour activer la mise au point. Vérifiez que l'indicateur de mise au point (●) s'affiche dans le viseur (photographie à l'aide du viseur) ou que le point AF est vert (visée écran).



Photographie à l'aide du viseur



Visée écran

Mémorisation de l'exposition automatique

Si vous appuyez sur la commande **[] (O-m)** à l'étape 2, l'exposition est également mémorisée (☐ 113).

2 Mémorisez la mise au point.

Modes de mise au point AF-A et AF-C

(photographie à l'aide du viseur) : tout en maintenant le déclencheur enfoncé à mi-course (①), appuyez sur la commande AF-L (O) (②) pour mémoriser la mise au point. La mise au point reste mémorisée tant que vous appuyez sur la commande AF-L (O), même si vous relâchez le déclencheur.

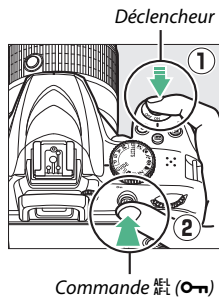

AF-S (photographie à l'aide du viseur) et visée écran : la mise au point est mémorisée automatiquement et le reste jusqu'à ce que vous relâchiez le déclencheur. Vous pouvez également mémoriser la mise au point en appuyant sur la commande AF-L (O) (voir ci-dessus).

3 Recomposez et prenez la photo.

La mise au point reste mémorisée entre les prises de vues si vous maintenez le déclencheur enfoncé à mi-course (AF-S) ou la commande AF-L (O) enfoncée, ce qui permet de prendre plusieurs photos successives avec le même réglage de mise au point.



Ne modifiez pas la distance entre l'appareil photo et le sujet pendant la mémorisation de la mise au point. Si le sujet se déplace, effectuez à nouveau la mise au point en fonction de la nouvelle distance.

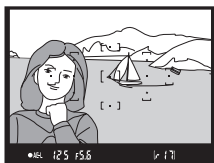

Photographie à l'aide du viseur



Visée écran

Mise au point manuelle

Il est possible d'effectuer la mise au point manuellement lorsque l'autofocus n'est pas disponible ou lorsqu'il ne permet pas d'obtenir les résultats attendus (📖 72).

1 Sélectionnez la mise au point manuelle.

Si l'objectif est équipé d'un commutateur de mode A-M, M/A-M ou A/M-M, positionnez ce dernier sur **M**.

Commutateur de mode A-M



Commutateur de mode M/A-M



Si l'objectif n'est pas équipé d'un commutateur de mode de mise au point, sélectionnez **MF** (mise au point manuelle) comme **Mode de mise au point** (📖 69).

2 Effectuez la mise au point.

Pour effectuer la mise au point manuellement, tournez la bague de mise au point de l'objectif jusqu'à ce que l'image affichée dans le viseur soit nette. Vous pouvez prendre des photos à n'importe quel instant, que l'image soit nette ou non.

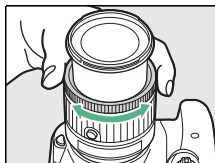

📌 Objectifs AF-P

Si vous utilisez un objectif AF-P (📖 252) en mode de mise au point manuelle, l'indicateur de mise au point (●) clignote dans le viseur (ou en mode de visée écran, le point AF clignote sur le moniteur) pour avertir qu'en continuant de tourner la bague de mise au point dans le sens actuel, le sujet ne sera pas net.

■ Télémetre électronique (photographie à l'aide du viseur)

L'indicateur de mise au point du viseur permet de vérifier si la mise au point est correcte sur le sujet situé dans le collimateur sélectionné (parmi les 11 collimateurs de mise au point possibles). Une fois le sujet placé dans le collimateur sélectionné, appuyez sur le déclencheur à



mi-course et tournez la bague de mise au point de l'objectif jusqu'à ce que l'indicateur de mise au point (●) s'affiche. Notez qu'avec les sujets répertoriés page 72, il est possible que l'indicateur de mise au point s'affiche parfois alors que la mise au point est incorrecte. Vérifiez la mise au point dans le viseur avant de prendre la photo.

✔ Sélection de la mise au point manuelle sur l'appareil photo

Si l'objectif prend en charge le mode M/A (autofocus à priorité manuelle) ou A/M (autofocus à priorité manuelle/priorité AF), vous pouvez également sélectionner la mise au point manuelle en réglant le mode de mise au point de l'appareil photo sur **MF** (mise au point manuelle ; □ 69). Vous pouvez alors régler la mise au point manuellement, quel que soit le mode sélectionné sur l'objectif.



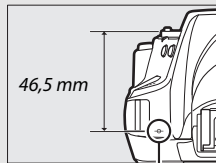

✔ Position du plan focal

Pour déterminer la distance entre votre sujet et l'appareil photo, effectuez la mesure à partir du repère du plan focal (↔) situé sur le boîtier de l'appareil photo. La distance entre le plan d'appui de la monture d'objectif et le plan focal est de 46,5 mm.



Repère du plan focal

Visée écran

Appuyez sur la commande  pour effectuer un zoom avant et faire une mise au point précise en visée écran ( 38).

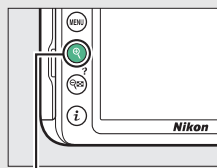

Commande 

Qualité et taille d'image

La qualité et la taille des images déterminent ensemble l'espace occupé par chaque photo sur la carte mémoire. Les images plus grandes et de meilleure qualité peuvent être imprimées à un format supérieur, mais nécessitent aussi plus de mémoire, ce qui signifie que l'on en stocke moins sur la carte mémoire (📖 323).

Qualité d'image

Choisissez un format de fichier et un taux de compression (qualité d'image).

| Option | Type de fichier | Description |
|------------------------------|-----------------|--|
| NEF (RAW) + JPEG fine | NEF/JPEG | Deux images sont enregistrées : l'une au format NEF (RAW) et l'autre au format JPEG de qualité supérieure. |
| NEF (RAW) | NEF | Les données RAW (brutes) du capteur d'image sont enregistrées directement sur la carte mémoire. Il est possible de modifier certains réglages comme la balance des blancs et le contraste après la prise de vue. |
| JPEG fine | JPEG | Les images sont enregistrées au format JPEG à un taux de compression d'environ 1 : 4 (qualité supérieure). |
| JPEG normal | | Les images sont enregistrées au format JPEG à un taux de compression d'environ 1 : 8 (qualité normale). |
| JPEG basic | | Les images sont enregistrées au format JPEG à un taux de compression d'environ 1 : 16 (qualité inférieure). |

NEF (RAW) + JPEG

Lorsque vous visualisez des photos prises au format **NEF (RAW) + JPEG fine** sur l'appareil photo, seule l'image JPEG s'affiche. La suppression de photos prises avec ces réglages efface à la fois l'image NEF et l'image JPEG.

1 Affichez les options de qualité d'image.

Appuyez sur la commande **i**, puis mettez en surbrillance la qualité d'image actuelle sur l'affichage des informations et appuyez sur **OK**.

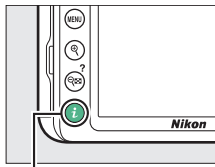

Commande **i**



2 Choisissez un type de fichier.

Mettez une option en surbrillance et appuyez sur **OK**.

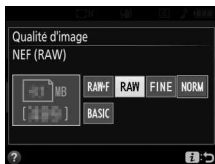

Images NEF (RAW)

Si vous sélectionnez **NEF (RAW)** comme **Qualité d'image**, la **Taille d'image** se règle sur **Large** (☐ 86). Le **Timbre dateur** (☐ 202) n'est pas disponible avec les qualités d'image NEF (RAW) ou NEF (RAW) + JPEG fine.

Conversion des images NEF (RAW) dans d'autres formats

Vous pouvez créer des copies JPEG à partir d'images NEF (RAW) à l'aide de l'option **Traitement NEF (RAW)** du menu Retouche (☐ 230) ou d'un logiciel comme Capture NX-D (☐ 177).

Taille d'image

La taille d'image est mesurée en pixels. Vous avez le choix entre

L Large, **M** Moyenne ou **S** Petite :

| Taille d'image | Taille (pixels) | Taille d'impression (cm) * |
|------------------|-----------------|----------------------------|
| L Large | 6000 × 4000 | 50,8 × 33,9 |
| M Moyenne | 4496 × 3000 | 38,1 × 25,4 |
| S Petite | 2992 × 2000 | 25,3 × 16,9 |

* Taille approximative pour une impression à 300 ppp. La taille d'impression en pouces est égale à la taille d'image en pixels divisée par la résolution d'imprimante en points par pouce (ppp ; 1 pouce=environ 2,54 cm).

1 Affichez les options de taille d'image.

Appuyez sur la commande **i**, puis mettez en surbrillance la taille d'image actuelle sur l'affichage des informations et appuyez sur **OK**.

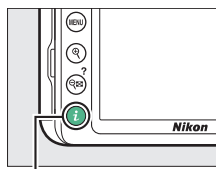

Commande **i**



2 Choisissez une taille d'image.

Mettez une option en surbrillance et appuyez sur **OK**.





Utilisation du flash intégré

L'appareil photo prend en charge plusieurs modes de flash permettant de photographier des sujets faiblement éclairés ou situés à contre-jour.

Ouverture automatique du flash

En modes , , , , , VI, POP,  et , le flash intégré sort automatiquement et se déclenche selon la nécessité.

1 Choisissez un mode de flash.

Tout en maintenant la commande  () appuyée, tournez la molette de commande jusqu'à ce que le mode de flash souhaité apparaisse sur l'affichage des informations.

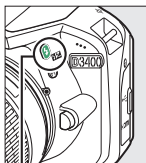

Commande  ()

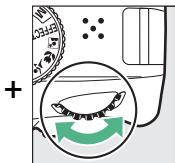

Molette de commande



Affichage des informations



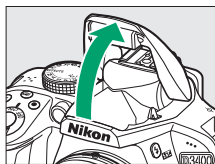

2 Prenez des photos.

Le flash s'ouvre si nécessaire lorsque vous appuyez sur le déclencheur à mi-course et il se déclenche au moment de la prise de vue. *Si le flash ne se libère pas automatiquement, N'ESSAYEZ PAS de l'ouvrir manuellement. Vous risqueriez de l'endommager.*



■ Modes de flash

Les modes de flash suivants sont disponibles :

- **⚡ AUTO** (automatique) : en cas de faible éclairage ou de sujet en contre-jour, le flash se libère automatiquement lorsque vous appuyez sur le déclencheur à mi-course et se déclenche selon la nécessité. Non disponible en mode .
- **⚡👁️ AUTO** (auto + atténuation des yeux rouges) : utilisez ce mode lorsque vous réalisez des portraits. Le flash sort et se déclenche selon la nécessité, mais avant cela, le témoin d'atténuation des yeux rouges s'allume pour réduire l'effet « yeux rouges ». Non disponible en mode .
- **⚡👁️ AUTO SLOW** (synchro lente auto + atténuation des yeux rouges) : comme en mode auto avec atténuation des yeux rouges, sauf que l'appareil photo utilise des vitesses d'obturation lentes pour capturer la lumière de l'arrière-plan. Utilisez ce mode pour les portraits photographiés la nuit ou sous un faible éclairage. Disponible en mode .
- **⚡ AUTO SLOW** (synchro lente auto) : l'appareil photo utilise des vitesses d'obturation lentes pour capturer la lumière de l'arrière-plan sur les photos prises la nuit ou sous un faible éclairage. Disponible en mode .
-  (flash désactivé) : le flash ne se déclenche pas.

Affichage des informations

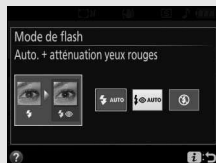

Vous pouvez également sélectionner le mode de flash sur l'affichage des informations.



Ouverture manuelle du flash

En modes **P**, **S**, **A** et **M**, vous devez sortir le flash manuellement. Le flash ne se déclenche pas s'il est abaissé.

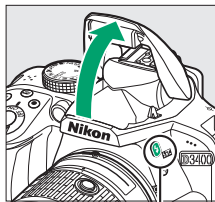

1 Sortez le flash.

Appuyez sur la commande  () pour sortir le flash.



Commande  ()

2 Choisissez un mode de flash.

Tout en maintenant la commande  () appuyée, tournez la molette de commande jusqu'à ce que le mode de flash souhaité apparaisse sur l'affichage des informations.

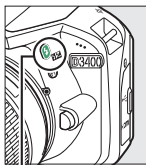

Commande  ()

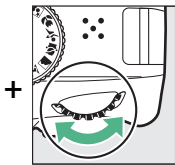

Molette de commande



Affichage des informations

3 Prenez des photos.

Le flash se déclenche chaque fois qu'une photo est prise.

■ Modes de flash

Les modes de flash suivants sont disponibles :

- ⚡ (dosage flash/ambiance) : le flash se déclenche à chaque prise de vue.
- ⚡👁️ (atténuation des yeux rouges) : utilisez ce mode lorsque vous réalisez des portraits. Le flash se déclenche à chaque prise de vue, mais avant cela, le témoin d'atténuation des yeux rouges s'allume pour réduire l'effet « yeux rouges ».
- ⚡👁️SLOW (synchro lente + atténuation des yeux rouges) : comme en mode atténuation des yeux rouges ci-dessus, sauf que la vitesse d'obturation ralentit automatiquement pour capturer la lumière de l'arrière-plan pendant la nuit ou lorsque l'éclairage est faible. Utilisez ce mode pour incorporer l'éclairage de l'arrière-plan à un portrait. Non disponible en modes **S** et **M**.
- ⚡SLOW (synchro lente) : comme en mode dosage flash/ambiance ci-dessus, sauf que la vitesse d'obturation ralentit automatiquement pour capturer la lumière de l'arrière-plan pendant la nuit ou lorsque l'éclairage est faible. Utilisez ce mode lorsque vous souhaitez restituer à la fois le sujet et l'arrière-plan. Non disponible en modes **S** et **M**.
- ⚡SLOW REAR (synchro sur le second rideau + synchro lente) : comme en mode synchro sur le second rideau ci-dessous, sauf que la vitesse d'obturation ralentit automatiquement pour capturer la lumière de l'arrière-plan pendant la nuit ou lorsque l'éclairage est faible. Utilisez ce mode lorsque vous souhaitez restituer à la fois le sujet et l'arrière-plan. Non disponible en modes **S** et **M**.
- ⚡REAR (synchro sur le second rideau) : le flash se déclenche juste avant la fermeture de l'obturateur, créant ainsi un filé de lumière derrière les sources lumineuses en mouvement (ci-dessous à droite). Non disponible en modes **P** et **A**.



Synchro sur le premier rideau



Synchro sur le second rideau

📌 Fermeture du flash intégré

Pour économiser l'énergie lorsque vous n'utilisez pas le flash, refermez-le en appuyant doucement vers le bas jusqu'à ce que le loquet s'enclenche.

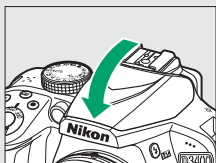

📌 Flash intégré

Pour en savoir plus sur les objectifs compatibles avec le flash intégré, reportez-vous à la page 258. Retirez les parasoleils pour éviter les ombres. Le flash a une portée minimale de 0,6 m et ne peut pas être utilisé dans la plage macro des zooms disposant d'une fonction macro.

Le déclenchement peut être brièvement désactivé pour protéger le flash si ce dernier a été utilisé pour plusieurs prises de vues consécutives. Vous pouvez le réutiliser après une courte pause.

📌 Vitesses d'obturation disponibles avec le flash intégré

Il est possible de choisir les vitesses d'obturation suivantes lors de l'utilisation du flash intégré :

| Mode | Vitesse d'obturation |
|---------------------------------|---|
| AUTO, , , VI, POP, , , P, A | $\frac{1}{200}$ – $\frac{1}{60}$ s |
| | $\frac{1}{200}$ –1 s |
| S | $\frac{1}{200}$ –30 s |
| M | $\frac{1}{200}$ –30 s, Bulb (pose B), Time (pose T) |



Ouverture, sensibilité et portée du flash

La portée du flash varie en fonction de la sensibilité (équivalence ISO) et de l'ouverture.

| Ouverture pour un équivalent ISO de | | | | | | | Portée approximative |
|-------------------------------------|-----|-----|-----|------|------|------|----------------------|
| 100 | 200 | 400 | 800 | 1600 | 3200 | 6400 | m |
| 1.4 | 2 | 2.8 | 4 | 5.6 | 8 | 11 | 1,0–6,0 |
| 2 | 2.8 | 4 | 5.6 | 8 | 11 | — | 0,7–4,2 |
| 2.8 | 4 | 5.6 | 8 | 11 | — | — | 0,6–3,0 |
| 4 | 5.6 | 8 | 11 | — | — | — | 0,6–2,1 |
| 5.6 | 8 | 11 | — | — | — | — | 0,6–1,5 |
| 8 | 11 | — | — | — | — | — | 0,6–1,1 |
| 11 | — | — | — | — | — | — | 0,6–0,7 |

Sensibilité (ISO)

Il est possible de modifier la sensibilité de l'appareil photo à la lumière selon la quantité de lumière disponible. Plus la sensibilité est élevée, moins il faut de lumière pour prendre une photo, ce qui permet d'utiliser des vitesses d'obturation plus rapides ou des ouvertures plus petites. Si vous choisissez **Automatique**, l'appareil photo règle la sensibilité automatiquement en fonction des conditions d'éclairage ; pour utiliser le réglage automatique en modes **P, S, A, M**, sélectionnez **Contrôle de la sensibilité auto.** pour l'option **Réglage de la sensibilité** du menu Prise de vue (☰ 193).

| Mode | Sensibilité (ISO) |
|---|--|
| AUTO,  ,  ,  | Automatique |
| P, S, A, M | 100–25600 ISO par incréments de 1 IL |
| Autres modes de prise de vue | Automatique ; 100–25600 ISO par incréments de 1 IL |

1 Affichez les options de sensibilité.

Appuyez sur la commande **i**, puis mettez en surbrillance la sensibilité actuelle sur l'affichage des informations et appuyez sur **OK**.

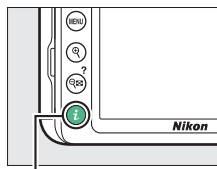

Commande **i**



-
- 2** Choisissez une sensibilité.
Mettez une option en surbrillance et appuyez sur **OK**.

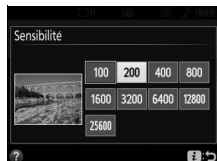

Photographie en mode télécommande

Utilisation d'une télécommande ML-L3 (en option)

La télécommande ML-L3 (en option) (☎ 269) permet de réduire le bougé de l'appareil photo ou de réaliser des autoportraits. Avant d'aller plus loin, montez l'appareil photo sur un trépied ou posez-le sur une surface plane et stable.

1 Appuyez sur la commande ☎ (☎/⏸).

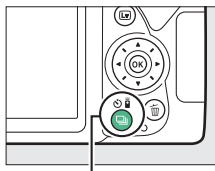

Commande ☎ (☎/⏸)

2 Sélectionnez un mode de télécommande.

Mettez en surbrillance ⏸ 2s (**Télécom. temporisée (ML-L3)**) ou ⏸ (**Télécom. instantanée (ML-L3)**) et appuyez sur OK.



3 Cadrez la photo.

Vérifiez la mise au point en appuyant sur le déclencheur à mi-course.



4 Prenez la photo.

D'une distance de 5 m ou moins, dirigez le transmetteur de la ML-L3 vers le récepteur infrarouge de l'appareil photo (☐ 2) et appuyez sur le déclencheur de la ML-L3. *En mode télécommande temporisée*, le témoin du retardateur s'allume pendant environ deux secondes avant le déclenchement. *En mode télécommande instantanée*, le témoin du retardateur clignote après le déclenchement.

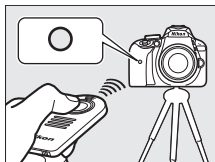

Notez que le compte à rebours peut ne pas démarrer ou que la photo peut ne pas être prise si l'appareil photo ne parvient pas à effectuer la mise au point ou dans tous les autres cas où le déclenchement ne peut avoir lieu.

Avant d'utiliser la télécommande ML-L3

Avant d'utiliser la ML-L3 pour la première fois, retirez le feuillet isolant transparent de la pile.

Couverture du viseur

Pour empêcher la lumière provenant du viseur d'être visible sur la photo ou d'interférer avec l'exposition, nous vous recommandons de couvrir le viseur avec un protecteur d'oculaire (en option) (☐ 268), avant de prendre des photos lorsque votre œil ne se trouve pas devant le viseur (☐ 68).



Déclencheur

Si vous avez sélectionné un mode de télécommande ML-L3 et que le déclenchement a lieu suite à la pression du déclencheur, l'appareil photo fonctionnera en mode de déclenchement vue par vue.

Quitter le mode de télécommande

Le mode de télécommande est annulé automatiquement si aucune photo n'est prise au bout de la durée sélectionnée pour l'option **Durée télécommande (ML-L3)** du menu Configuration (☐ 208). Le mode de télécommande s'annule aussi automatiquement si vous mettez l'appareil photo hors tension ou si vous réinitialisez les options de prise de vue à l'aide de l'option **Réinitialiser menu Prise de vue**.

Utilisation du flash intégré

Avant de prendre une photo avec le flash en modes d'ouverture manuelle (☐ 89), appuyez sur la commande  ( 82) pour ouvrir le flash et attendez l'apparition de l'indicateur  dans le viseur (☐ 38). La prise de vue sera interrompue si vous ouvrez le flash après avoir appuyé sur le déclencheur de la ML-L3. Si le flash est nécessaire, l'appareil photo ne répondra au déclencheur de la ML-L3 qu'une fois le flash chargé. En modes d'ouverture automatique, le flash commence à se charger lorsqu'un mode de télécommande est sélectionné ; une fois chargé, le flash s'ouvrira automatiquement et se déclenchera si besoin est.

Modes P, S, A et M

Vitesse d'obturation et ouverture

Les modes **P**, **S**, **A** et **M** offrent différents degrés de contrôle sur la vitesse d'obturation et l'ouverture :



| Mode | | Description |
|----------|-----------------------------------|---|
| P | Auto programmé (☐ 99) | Ce mode est recommandé pour les instantanés et toute autre situation où vous ne disposez pas de suffisamment de temps pour modifier les réglages de l'appareil photo. L'appareil photo choisit la vitesse d'obturation et l'ouverture pour une exposition optimale. |
| S | Auto à priorité vitesse (☐ 101) | Utilisez ce mode pour figer le mouvement ou le rendre flou. Choisissez la vitesse d'obturation. L'appareil photo sélectionne l'ouverture permettant d'obtenir les meilleurs résultats. |
| A | Auto à priorité ouverture (☐ 103) | Utilisez cette option afin de rendre flou l'arrière-plan ou afin d'étendre la zone de netteté au premier plan et à l'arrière-plan. Choisissez l'ouverture. L'appareil photo sélectionne la vitesse d'obturation permettant d'obtenir les meilleurs résultats. |
| M | Manuel (☐ 105) | Contrôlez la vitesse d'obturation et l'ouverture. Réglez la vitesse d'obturation sur « Bulb » (pose B) ou « Time » (pose T) pour les poses longues. |

Mode P (Auto programmé)

Ce mode est recommandé pour les instantanés ou lorsque vous souhaitez laisser l'appareil photo définir la vitesse d'obturation et l'ouverture.

L'appareil photo règle automatiquement la vitesse d'obturation et l'ouverture afin d'obtenir une exposition optimale dans la plupart des situations.

Pour prendre des photos en mode Auto programmé, positionnez le sélecteur de mode sur **P**.

Sélecteur de mode

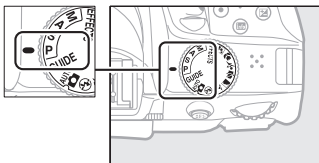

Décalage du programme

En mode **P**, vous pouvez sélectionner différentes combinaisons de vitesse d'obturation et d'ouverture en tournant la molette de commande (« décalage du programme »). Tournez la molette vers la droite pour obtenir de grandes ouvertures (petits chiffres) et des vitesses d'obturation rapides, vers la gauche pour obtenir des petites ouvertures (grands chiffres) et des vitesses d'obturation lentes. Toutes les combinaisons produisent la même exposition.

Tournez la molette vers la droite pour estomper l'arrière-plan ou figer le mouvement.

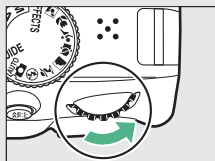

Molette de commande

Tournez la molette vers la gauche pour augmenter la profondeur de champ ou « flouter » le mouvement.

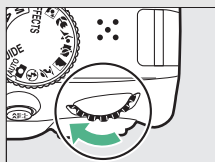

Lorsque le décalage du programme est activé, l'indicateur  (**P**) s'affiche dans le viseur et sur l'affichage des informations. Pour rétablir la vitesse d'obturation et l'ouverture par défaut, tournez la molette de commande jusqu'à ce que l'indicateur disparaisse, choisissez un autre mode ou mettez l'appareil photo hors tension.



Mode S (Auto à priorité vitesse)

Ce mode vous permet de contrôler la vitesse d'obturation : choisissez une vitesse rapide pour figer le mouvement ou une vitesse lente pour « flouter » les objets mobiles. L'appareil photo règle automatiquement l'ouverture afin d'obtenir une exposition optimale.



Les vitesses d'obturation rapides (par ex., $\frac{1}{1600}$ s) permettent de figer le mouvement.

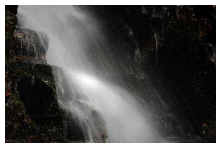

Les vitesses d'obturation lentes (par ex., 1 s) permettent de le « flouter ».

Pour choisir une vitesse d'obturation :

- 1** Positionnez le sélecteur de mode sur S.

Sélecteur de mode

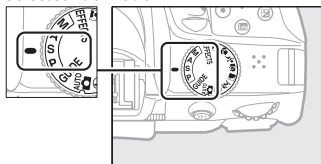

2 Choisissez une vitesse d'obturation.

Tournez la molette de commande pour choisir la vitesse d'obturation :
tournez-la vers la droite pour obtenir des vitesses rapides, vers la gauche pour obtenir des vitesses lentes.

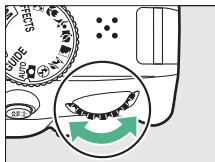

Molette de commande



Mode A (Auto à priorité ouverture)

Dans ce mode, vous pouvez régler l'ouverture pour jouer sur la profondeur de champ (zone devant et derrière le sujet principal sur lequel la mise au point est effectuée). L'appareil photo règle automatiquement la vitesse d'obturation afin d'obtenir une exposition optimale.



Les grandes ouvertures (petits chiffres comme f/5.6) permettent d'estomper les détails situés devant et derrière le sujet principal.



Les petites ouvertures (grands chiffres comme f/22) permettent d'étendre la zone de netteté au premier plan et à l'arrière-plan.

Pour choisir une ouverture :

1 Positionnez le sélecteur de mode sur A.

Sélecteur de mode

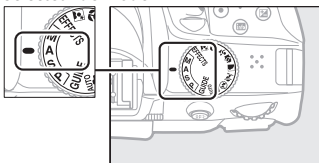

2 Choisissez une ouverture.

Tournez la molette de commande vers la gauche pour obtenir de grandes ouvertures (petits chiffres), vers la droite pour obtenir de petites ouvertures (grands chiffres).

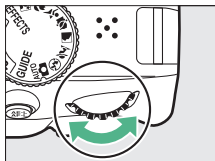

Molette de commande



Mode M (Manuel)



En mode Manuel, vous choisissez à la fois la vitesse d'obturation et l'ouverture. Les vitesses d'obturation « Bulb » (pose B) et « Time » (pose T) vous permettent de photographier en pose longue des lumières en mouvement, des étoiles, des paysages nocturnes ou des feux d'artifice (📖 107).

- 1** Positionnez le sélecteur de mode sur M.

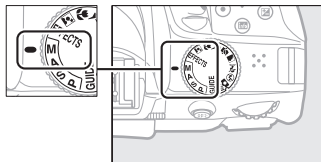
Sélecteur de mode



2 Choisissez l'ouverture et la vitesse d'obturation.

Tout en contrôlant l'indicateur d'exposition (voir ci-dessous), sélectionnez la vitesse d'obturation et l'ouverture. Sélectionnez la vitesse d'obturation à l'aide de la molette de commande (tournez-la vers la droite pour obtenir des vitesses rapides, vers la gauche pour obtenir des vitesses lentes). Pour régler l'ouverture, maintenez la commande  () enfoncée et tournez la molette de commande (vers la gauche pour obtenir de grandes ouvertures/petits chiffres, vers la droite pour obtenir de petites ouvertures/grands chiffres).

Vitesse d'obturation





Molette de commande

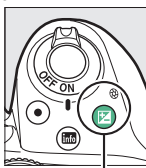

Ouverture



Commande  ()



Molette de commande



Indicateur d'exposition

Si vous utilisez un objectif de type E ou G (☐ 252) et une vitesse d'obturation autre que « Bulb » (pose B) ou « Time » (pose T) (☐ 107), l'indicateur d'exposition du viseur et de l'affichage des informations signale si la photo est sous-exposée ou surexposée avec les réglages actuels.

| Exposition optimale | Sous-exposition de $\frac{1}{3}$ IL | Surexposition de plus de 2 IL |
|---------------------|-------------------------------------|-------------------------------|
| - . 0 . + | - . 0 . + | - . 0 . + ■■■■▶ |

Poses longues (Mode M uniquement)

Sélectionnez les vitesses d'obturation suivantes pour des expositions prolongées de lumières en mouvement, d'étoiles, de scènes nocturnes et de feux d'artifice.

- **Bulb (pose B)** (b ω L b) : l'obturateur reste ouvert tant que vous appuyez à fond sur le déclencheur. Utilisez un trépied pour éviter d'obtenir des photos floues.
- **Time (pose T)** (- -) : démarrez l'exposition à l'aide du déclencheur de l'appareil photo ou de celui d'une télécommande (en option). L'obturateur reste ouvert pendant trente minutes ou jusqu'à ce que vous appuyiez sur le déclencheur une seconde fois.



Durée de l'exposition : 35 s

Ouverture : f/25

Avant de commencer la prise de vue, montez l'appareil photo sur un trépied ou posez-le sur une surface plane et stable. Pour éviter que la lumière qui s'infiltré par le viseur ne soit visible sur la photo ou n'interfère avec l'exposition, nous vous recommandons de couvrir le viseur avec votre main ou un autre objet comme un protecteur d'oculaire (en option) (☞ 268) avant de prendre des photos lorsque votre œil ne se trouve pas devant le viseur (☞ 68). Afin d'éviter toute coupure d'alimentation avant la fin de l'exposition, utilisez un accumulateur entièrement chargé. Notez que du bruit (taches lumineuses, pixels lumineux répartis de manière aléatoire ou voile) risque d'être présent en cas d'exposition prolongée.

■ Bulb (pose B)

- 1 Positionnez le sélecteur de mode sur M.

Sélecteur de mode

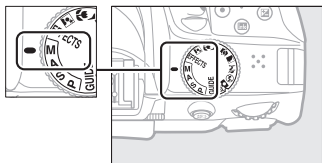

- 2 Choisissez la vitesse d'obturation.
Tournez la molette de commande pour sélectionner la pose B (bulb).

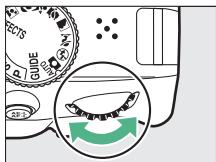

Molette de commande

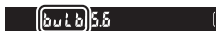

- 3 Prenez la photo.
Après avoir effectué la mise au point, appuyez sur le déclencheur de l'appareil photo jusqu'en fin de course. Relâchez le déclencheur une fois l'exposition terminée.

■ Time (pose T)

- 1 Positionnez le sélecteur de mode sur M.

Sélecteur de mode

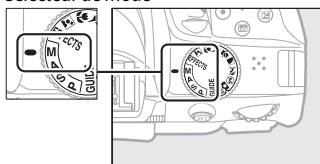

- 2 Choisissez la vitesse d'obturation.
Tournez la molette de commande vers la gauche pour choisir la pose T (- -).

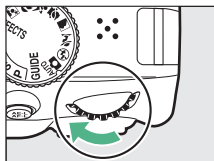



Molette de commande



- 3 Ouvrez l'obturateur.
Après avoir effectué la mise au point, appuyez sur le déclencheur de l'appareil photo ou de la télécommande (en option) jusqu'en fin de course.
- 4 Fermez l'obturateur.
Répétez l'opération effectuée en 3.



Télécommandes ML-L3

Si vous utilisez une télécommande ML-L3, sélectionnez l'un des modes de télécommande suivants comme décrit à la page 95 :  2s (**Télécom. temporisée (ML-L3)**) ou  (**Télécom. instantanée (ML-L3)**). Notez que les photos seront prises en pose T même si vous avez sélectionné la pose B/. L'exposition démarre au moment où vous appuyez sur le déclencheur de la télécommande et s'arrête au bout de 30 minutes ou lorsque vous appuyez à nouveau sur le déclencheur.

Exposition

Mesure

Choisissez la méthode utilisée pour régler l'exposition.

| Méthode | Description |
|---|---|
|  Mesure matricielle | Permet d'obtenir des résultats naturels dans la plupart des situations. L'appareil photo mesure la majeure partie de la vue et règle l'exposition en fonction de la répartition tonale, de la couleur, de la composition et de la distance. |
|  Mesure pondérée centrale | Mesure classique pour les portraits. L'appareil photo mesure l'ensemble de la vue, mais accorde plus d'importance à la zone centrale. Recommandée lors de l'utilisation de filtres ayant une correction d'exposition supérieure à 1x. |
|  Mesure spot | Ce mode garantit une exposition correcte du sujet, même lorsque l'arrière-plan est beaucoup plus lumineux ou sombre. L'appareil photo mesure le point AF sélectionné ; utilisez ce mode pour mesurer les sujets décentrés. |

- 1 Affichez les options de mesure.**
Appuyez sur la commande **i**, puis mettez en surbrillance la méthode de mesure actuelle sur l'affichage des informations et appuyez sur **OK**.

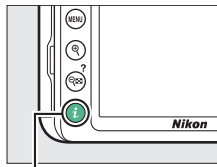

Commande **i**





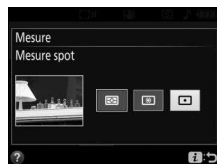

- 2 Choisissez une méthode de mesure.**
Mettez une option en surbrillance et appuyez sur **OK**.





Mesure spot

Si **[]** (**AF zone automatique**) est sélectionné comme **Mode de zone AF** lors de l'utilisation du viseur (**74**), l'appareil photo effectue la mesure sur le point AF central.

Mémorisation de l'exposition automatique

Utilisez la fonction de mémorisation de l'exposition automatique pour recomposer les photos après avoir recouru à  (**Mesure pondérée centrale**) et  (**Mesure spot**) pour mesurer l'exposition ; notez que la mémorisation de l'exposition automatique n'est pas disponible en mode  ou .

1 Mémorisez l'exposition.

Positionnez le sujet dans le point AF sélectionné, puis appuyez sur le déclencheur à mi-course. Tout en maintenant le déclencheur enfoncé à mi-course et le sujet dans le point AF, appuyez sur la commande  () pour mémoriser l'exposition.

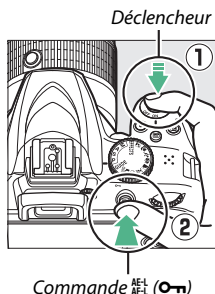

Lorsque la mémorisation de l'exposition est activée, l'indicateur **AE-L** s'affiche dans le viseur et sur le moniteur.



2 Recomposez la photo.

Tout en maintenant la commande  enfoncée, modifiez la composition et prenez votre photo.





Réglage de la vitesse d'obturation et de l'ouverture

Lorsque la mémorisation de l'exposition est activée, vous pouvez modifier les réglages suivants sans altérer la valeur d'exposition mesurée :

| Mode | Réglage |
|---------------------------|---|
| Auto programmé | Vitesse d'obturation et ouverture (décalage du programme ;  100) |
| Auto à priorité vitesse | Vitesse d'obturation |
| Auto à priorité ouverture | Ouverture |

Vous ne pouvez pas modifier la méthode de mesure lorsque la mémorisation de l'exposition est activée.

Correction d'exposition

La correction d'exposition permet de modifier la valeur d'exposition proposée par l'appareil photo pour prendre des photos plus claires ou plus sombres (📖 297). D'une manière générale, si vous choisissez une valeur positive, le sujet s'éclaircit, tandis qu'une valeur négative l'assombrit. Cette fonction est plus efficace lorsqu'elle est associée à  (**Mesure pondérée centrale**) ou  (**Mesure spot**) (📖 111).





-1 IL





*Pas de correction
d'exposition*

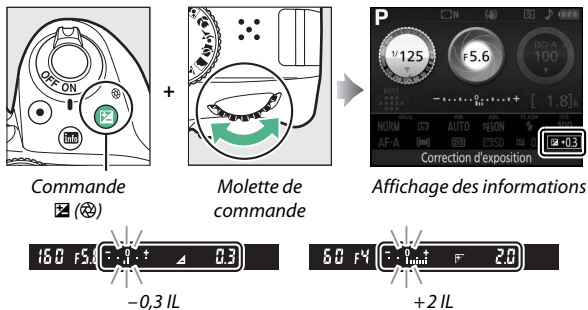

+1 IL

Pour choisir une valeur de correction d'exposition, maintenez la commande  () enfoncée et tournez la molette de commande jusqu'à ce que la valeur souhaitée soit sélectionnée dans le viseur ou sur l'affichage des informations.



Vous pouvez rétablir l'exposition normale en réglant la correction d'exposition sur ± 0 . En modes **P**, **S**, **A** et **M**, la correction d'exposition n'est pas réinitialisée lorsque vous mettez l'appareil photo hors tension. En modes scène et , la correction d'exposition est réinitialisée si vous sélectionnez un autre mode ou si vous mettez l'appareil photo hors tension.

Affichage des informations

Vous pouvez également accéder aux options de correction d'exposition depuis l'affichage des informations ( 11).

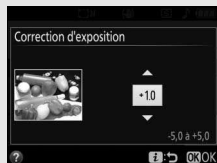

Mode M

En mode **M**, la correction d'exposition n'a d'incidence que sur l'indicateur d'exposition.

Utilisation d'un flash

En cas d'utilisation d'un flash, la correction d'exposition agit à la fois sur l'exposition de l'arrière-plan et sur l'intensité de l'éclair.

Correction du flash

La correction du flash permet de modifier l'intensité du flash par rapport à l'intensité suggérée par l'appareil photo, afin de changer la luminosité du sujet principal par rapport à l'arrière-plan.

L'intensité du flash peut être augmentée pour apporter plus de lumière sur le sujet principal, ou réduite pour empêcher une surexposition ou des reflets indésirables (📖 299).

Maintenez enfoncées les commandes ⚡ (🔧) et ☒ (⊗) et tournez la molette de commande jusqu'à ce que la valeur souhaitée soit sélectionnée dans le viseur ou sur l'affichage des informations. De manière générale, les valeurs positives permettent d'éclaircir le sujet principal tandis que les valeurs négatives permettent de l'assombrir. Vous pouvez rétablir l'intensité normale du flash en réglant la correction du flash sur ± 0 . La correction du flash n'est pas réinitialisée lorsque vous mettez l'appareil photo hors tension (en mode scène, la correction du flash est réinitialisée si vous sélectionnez un autre mode ou si vous mettez l'appareil photo hors tension).

Commande ⚡ (🔧)

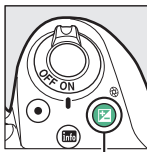
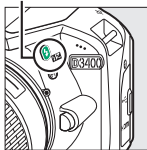

Commande ☒ (⊗)



Molette de commande



Affichage des informations



-0,3 IL



+1 IL

Affichage des informations

Vous pouvez également accéder aux options de correction du flash depuis l'affichage des informations (☰ 11).

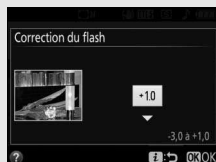



Flashes optionnels

La correction du flash est également disponible avec les flashes optionnels qui prennent en charge le Système d'éclairage créatif de Nikon (CLS ; reportez-vous à la page 262). La valeur de correction sélectionnée à l'aide du flash optionnel est ajoutée à celle sélectionnée à l'aide de l'appareil photo.

Préservation des détails dans les hautes lumières et les ombres

D-Lighting actif

La fonction D-Lighting actif préserve les détails dans les hautes lumières et les ombres, créant ainsi des photos au contraste naturel. Utilisez cette option pour les scènes très contrastées, par exemple si vous photographiez un paysage très lumineux à travers une porte ou une fenêtre, ou des sujets se trouvant à l'ombre sous un grand soleil. La fonction D-Lighting actif n'est pas recommandée en mode **M** ; dans les autres modes, elle est particulièrement efficace lorsqu'elle est associée à  (**Mesure matricielle** ;  111).



D-Lighting actif : Désactivé



D-Lighting actif : Actif

1 Affichez les options de D-Lighting actif.

Appuyez sur la commande **i**, puis mettez en surbrillance D-Lighting actif sur l'affichage des informations et appuyez sur .

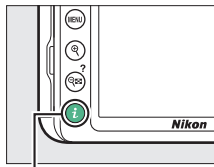

*Commande **i***



- 2** Choisissez une option.
Mettez en surbrillance **Activé** ou **Désactivé** et appuyez sur **OK**.

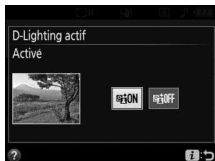

✓ D-Lighting actif







Avec certains sujets, vous pouvez observer des ombres irrégulières, des ombres autour des objets lumineux ou des halos autour des objets sombres. Le D-Lighting actif n'est pas disponible avec les vidéos.

✓ « D-Lighting actif » ou « D-Lighting » ?

L'option **D-Lighting actif** permet de régler l'exposition avant la prise de vue afin d'optimiser la plage dynamique, tandis que l'option **D-Lighting** du menu Retouche (☐ 235) éclaircit les ombres des images après la prise de vue.

Balance des blancs

La balance des blancs permet aux couleurs du sujet de ne pas être influencées par la couleur de la source lumineuse. La balance des blancs automatique est recommandée pour la plupart des sources lumineuses ; vous pouvez si nécessaire sélectionner d'autres valeurs en fonction du type de source :

| Option | Description |
|--|--|
| AUTO Automatique | Réglage automatique de la balance des blancs. Recommandé dans la plupart des situations. |
|  Incandescent | Utilisez cette option sous un éclairage incandescent. |
|  Fluorescent | Utilisez cette option avec les sources lumineuses répertoriées à la page 123. |
|  Ensoleillé | Utilisez cette option lorsque le sujet est éclairé par la lumière directe du soleil. |
|  Flash | Utilisez cette option avec le flash. |
|  Nuageux | Utilisez cette option en plein jour, sous un ciel nuageux. |
|  Ombre | Utilisez cette option en plein jour, lorsque le sujet est à l'ombre. |
| PRE Pré-réglage manuel | Mesurez la balance des blancs ou copiez-la à partir d'une photo existante (☐ 126). |

1 Affichez les options de balance des blancs.

Appuyez sur la commande **i**, puis mettez en surbrillance le réglage de balance des blancs actuel sur l'affichage des informations et appuyez sur **OK**.

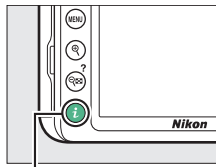

Commande **i**



2 Choisissez une option de balance des blancs.

Mettez une option en surbrillance et appuyez sur **OK**.

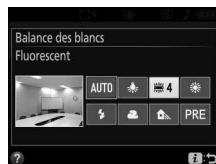

Menu Prise de vue





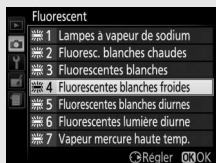







Vous pouvez sélectionner la balance des blancs à l'aide de l'option **Balance des blancs** du menu Prise de vue (☐ 190), qui permet également de régler précisément la balance des blancs (☐ 124) ou de mesurer une valeur prédéfinie (☐ 126).

L'option  **Fluorescent** du menu **Balance des blancs** permet de sélectionner la source lumineuse parmi les types de lampe indiquées ci-contre.



Température de couleur

La perception de la couleur d'une source lumineuse varie selon la personne qui regarde et en fonction d'autres conditions. La température de couleur est une mesure objective de la couleur d'une source lumineuse, définie par référence à la température à laquelle un objet devrait être chauffé pour émettre de la lumière possédant les mêmes longueurs d'onde. Alors que les sources lumineuses possédant une température de couleur située entre 5000 et 5500 K paraissent blanches, les sources lumineuses possédant une température de couleur plus basse, telles que les ampoules à lumière incandescente, apparaissent légèrement jaunes ou rouges. Les sources lumineuses possédant une température de couleur plus élevée apparaissent comme teintées de bleu. Les options de balance des blancs de l'appareil photo correspondent aux températures de couleur suivantes (tous les chiffres sont approximatifs) :

-  (lampes à vapeur de sodium) : **2700 K**
-  (incandescent)/
 (fluorescentes blanches chaudes) : **3000 K**
-  (fluorescentes blanches) : **3700 K**
-  (fluorescentes blanches froides) : **4200 K**
-  (fluorescentes blanches diurnes) : **5000 K**
-  (ensoillé) : **5200 K**
-  (flash) : **5400 K**
-  (nuageux) : **6000 K**
-  (fluorescentes lumière diurne) : **6500 K**
-  (vapeur mercure haute température) : **7200 K**
-  (ombre) : **8000 K**

Réglage précis de la balance des blancs

La balance des blancs peut être « affinée » pour compenser les variations de couleur de la source lumineuse ou pour introduire une dominante couleur dans l'image. Le réglage précis de la balance des blancs s'effectue à l'aide de l'option **Balance des blancs** du menu Prise de vue.

1 Affichez les options de réglage précis.

Mettez en surbrillance une option de balance des blancs et appuyez sur **▶** (si vous avez sélectionné **Fluorescent**, mettez en surbrillance le type d'éclairage souhaité et appuyez sur **▶** ; remarque : le réglage précis n'est pas disponible avec l'option **Pré-réglage manuel**).



2 Réglez précisément la balance des blancs.

Utilisez le sélecteur multidirectionnel pour effectuer un réglage précis de la balance des blancs. La balance des blancs peut être réglée précisément sur l'axe ambre (A)–bleu (B) par incréments de 0,5 et sur l'axe vert (G)–magenta (M) par incréments de 0,25. L'axe horizontal (ambre-bleu) correspond à la température de couleur, tandis que l'axe vertical (vert-magenta) a des effets similaires à ceux obtenus avec les filtres de correction des couleurs correspondants (CC). L'axe horizontal est divisé en incréments équivalant à 5 mired environ, tandis que l'axe vertical est divisé en incréments d'environ 0,05 unité de densité diffuse.

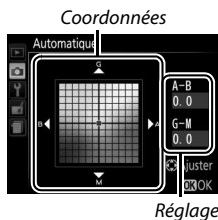

3 Enregistrez les modifications et quittez.

Appuyez sur **OK**.

Réglage précis de la balance des blancs

Les couleurs des axes de réglage précis sont des couleurs relatives et non absolues. Par exemple, si vous déplacez le curseur vers **B** (bleu) alors qu'un réglage introduisant une touche « chaude » tel que  (incandescent) a été sélectionné pour la balance des blancs, les photos auront un rendu légèrement plus « froid » mais ne seront pas bleues pour autant.

« Mired »

Toute modification de température de couleur produit une plus grande variation de couleur à des températures de couleur basses qu'à des températures de couleur élevées. Par exemple, une modification de 1000 K produit une modification de couleur beaucoup plus importante à 3000 K qu'à 6000 K. Le mired, calculé en multipliant l'inverse de la température de couleur par 10^6 , est une mesure de température de couleur qui prend en compte cette variation et qui, de ce fait, est l'unité utilisée avec les filtres de correction de température de couleur. Par exemple :

- 4000 K–3000 K (une différence de 1000 K) = 83 mired
- 7000 K–6000 K (une différence de 1000 K) = 24 mired

Pré-réglage manuel

Le pré-réglage manuel permet d'enregistrer et de réutiliser des réglages de balance des blancs personnalisés pour les prises de vues avec des éclairages mixtes ou pour compenser des sources lumineuses à forte dominante couleur. Vous pouvez utiliser deux méthodes pour pré-régler la balance des blancs :



| Méthode | Description |
|--------------------|---|
| Mesurer | Un objet neutre colorimétriquement (gris ou blanc) est placé dans les conditions d'éclairage qui seront utilisées pour la photo finale et la balance des blancs est mesurée par l'appareil photo (voir ci-dessous). |
| Utiliser une photo | La balance des blancs est copiée à partir d'une photo enregistrée sur la carte mémoire (☐ 130). |

■ Mesure d'une valeur prédéfinie de balance des blancs

1 Éclairez un objet de référence.

Placez un objet neutre colorimétriquement (gris ou blanc) dans les conditions d'éclairage qui seront utilisées pour la photo finale.

2 Affichez les options de balance des blancs.

Mettez en surbrillance **Balance des blancs** dans le menu Prise de vue, puis appuyez sur  pour afficher les options de balance des blancs. Mettez en surbrillance **Pré-réglage manuel** et appuyez sur .



3 Sélectionnez Mesurer.

Mettez en surbrillance **Mesurer** et appuyez sur .



4 Sélectionnez **Oui**.

Le menu illustré ci-contre s'affiche ; mettez en surbrillance **Oui** et appuyez sur **OK**.

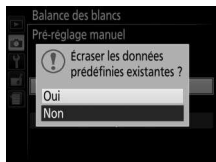

L'appareil photo entre en mode de mesure.

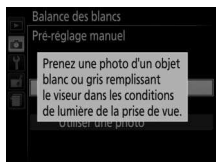

Lorsqu'il est prêt à mesurer la balance des blancs, l'indication **P-E** (PRE) clignote dans le viseur et sur l'affichage des informations.



5 Mesurez la balance des blancs.

Avant que les indicateurs cessent de clignoter, cadrez l'objet de référence afin qu'il remplisse le viseur, puis appuyez sur le déclencheur jusqu'en fin de course. Aucune photo n'est enregistrée. La balance des blancs peut être mesurée avec précision même si la mise au point n'a pas été effectuée.



6 Vérifiez les résultats.

Si l'appareil photo a pu mesurer une valeur pour la balance des blancs, le message ci-contre s'affiche, **ūd** clignote dans le viseur et l'appareil photo revient en mode de prise de vue. Appuyez sur le déclencheur à mi-course pour revenir immédiatement en mode de prise de vue.

Dans des conditions d'éclairage trop sombre ou trop lumineux, l'appareil photo risque de ne pas parvenir à mesurer la balance des blancs. Un message apparaît sur l'affichage des informations et **no ūd** clignote dans le viseur. Revenez à l'étape 5 et mesurez à nouveau la balance des blancs.

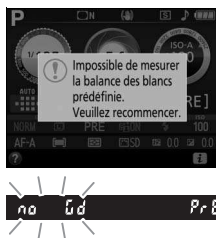
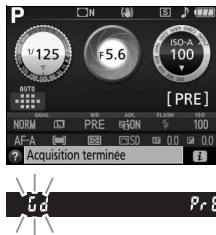

✓ Pré-réglage de la balance des blancs

Si aucune opération n'est effectuée pendant que les affichages clignotent, le mode de mesure directe cesse à la fin du délai indiqué pour l'option **Délai d'extinction auto.** du menu Configuration (☐ 207).

✓ Pré-réglage de la balance des blancs

L'appareil photo ne peut enregistrer qu'une valeur prédéfinie de balance des blancs à la fois ; la valeur en cours est remplacée si une nouvelle valeur est mesurée. Notez que l'exposition est augmentée automatiquement d'un 1 IL lors de la mesure de la balance des blancs ; lors de prises de vues en mode **M**, réglez l'exposition de sorte que l'indicateur d'exposition affiche ± 0 (☐ 106).

✍ Autres méthodes de mesure du pré-réglage de la balance des blancs



Pour activer le mode de mesure (voir ci-dessus) après avoir sélectionné un pré-réglage de balance des blancs sur l'affichage des informations (☐ 122), appuyez sur **OK** pendant quelques secondes. Si vous avez attribué la balance des blancs à la commande **Fn** (☐ 214), vous pouvez également activer le mode de mesure en maintenant la commande **Fn** enfoncée pendant quelques secondes après avoir sélectionné le pré-réglage de la balance des blancs à l'aide de la commande **Fn** et de la molette de commande.

✍ Chartes de gris

Pour obtenir des résultats plus précis, mesurez la balance des blancs à l'aide d'une charte de gris standard.

■ Copie de la balance des blancs d'une photo

Suivez la procédure décrite ci-dessous pour copier une valeur de balance des blancs à partir d'une photo enregistrée dans la carte mémoire.

- 1 Sélectionnez Pré-réglage manuel.**
Mettez en surbrillance **Balance des blancs** dans le menu Prise de vue, puis appuyez sur  pour afficher les options de balance des blancs. Mettez en surbrillance **Pré-réglage manuel** et appuyez sur .



- 2 Sélectionnez Utiliser une photo.**
Mettez en surbrillance **Utiliser une photo** et appuyez sur .



- 3 Choisissez Sélectionner l'image.**
Mettez en surbrillance **Sélectionner l'image** et appuyez sur  (afin d'ignorer les étapes suivantes et d'utiliser l'image sélectionnée en dernier pour le pré-réglage de la balance des blancs, sélectionnez **Cette image**).



- 4 Choisissez un dossier.**
Mettez en surbrillance le dossier contenant l'image source et appuyez sur .

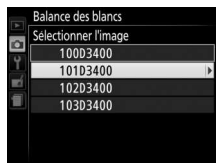

5 Mettez en surbrillance l'image source.

Pour afficher l'image en surbrillance en plein écran, maintenez appuyée la commande .



6 Copiez la balance des blancs.







Appuyez sur  pour régler la balance des blancs sur la valeur de balance des blancs de la photo sélectionnée.

Systeme Picture Control

Les Picture Control sont des combinaisons prédéfinies de réglages de traitement d'image ; ces réglages sont l'accentuation, la clarté, le contraste, la luminosité, la saturation et la teinte. Vous pouvez sélectionner un Picture Control afin qu'il soit adapté à la scène ou personnaliser les réglages afin qu'ils correspondent à votre intention créative.

Sélection d'un Picture Control

Choisissez le Picture Control en fonction du sujet ou du type de scène.

| Option | Description |
|---|--|
|  Standard | Recommandée dans la plupart des situations, cette option applique un traitement standard aux images afin d'obtenir des résultats équilibrés. |
|  Neutre | Idéale pour les photos qui seront par la suite traitées ou retouchées, cette option applique un traitement minimal sur les images afin d'obtenir des résultats naturels. |
|  Saturé | Choisissez cette option pour les photos mettant en valeur les couleurs primaires. Les couleurs des images sont rehaussées pour produire un effet saturé à l'impression. |
|  Monochrome | Pour prendre des photos monochromes. |
|  Portrait | Les portraits sont traités pour offrir un rendu naturel et doux de la peau. |
|  Paysage | Pour réaliser des paysages naturels et urbains éclatants. |
|  Uniforme | Choisissez cette option si les photos doivent être ensuite extrêmement traitées ou retouchées. Les détails sont conservés sur une large gamme de tons, des hautes lumières aux ombres. |

- 1 Affichez les options Picture Control.**
Appuyez sur la commande **i**, puis mettez en surbrillance le Picture Control actuel et appuyez sur **OK**.

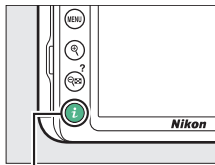

Commande **i**



- 2 Sélectionnez un Picture Control.**
Mettez un Picture Control en surbrillance et appuyez sur **OK**.



Modification des Picture Control

Vous pouvez modifier les réglages Picture Control en fonction de la scène ou de votre créativité. Choisissez une combinaison équilibrée de réglages à l'aide de l'option **Réglage rapide** ou modifiez manuellement chaque réglage.

1 Sélectionnez un Picture Control.

Mettez en surbrillance **Régler le Picture Control** dans le menu Prise de vue et appuyez sur \odot . Mettez en surbrillance le Picture Control de votre choix et appuyez sur \odot .

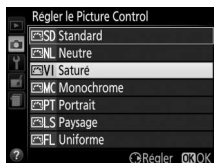

2 Modifiez les réglages.

Appuyez sur \odot ou \odot pour mettre en surbrillance le réglage souhaité, puis sur \odot ou \odot pour choisir une valeur par incréments de 1, ou tournez la molette de commande secondaire pour choisir une valeur par incréments de 0,25 (\square 135). Répétez cette étape jusqu'à ce que tous les réglages soient modifiés, ou sélectionnez une combinaison prédéfinie de réglages en utilisant le sélecteur multidirectionnel pour choisir l'option **Réglage rapide**. Vous pouvez rétablir les réglages par défaut en appuyant sur la commande ⏏ .

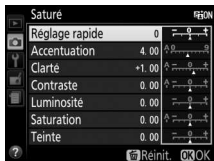

3 Enregistrez les modifications et quittez.

Appuyez sur OK .

Les réglages Picture Control qui ont été modifiés par rapport aux réglages par défaut sont indiqués par un astérisque (« * »).



■ Réglages Picture Control

| Option | Description |
|---|---|
| Réglage rapide | Atténuez ou renforcez l'effet du Picture Control sélectionné (remarque : cette opération réinitialise tous les réglages manuels). Indisponible avec les Picture Control Neutre , Monochrome ou Uniforme . |
| Réglages manuels (tous les Picture Control) | Accentuation Déterminez l'accentuation des contours. Sélectionnez A pour régler automatiquement l'accentuation selon le type de scène. |
| | Clarté Réglez la clarté manuellement ou sélectionnez A pour que l'appareil photo la règle automatiquement. Selon la scène photographiée, des ombres risquent d'être visibles autour des objets lumineux ou des halos risquent d'apparaître autour des objets sombres avec certains réglages. La clarté ne s'applique pas aux vidéos. |
| | Contraste Réglez le contraste manuellement ou sélectionnez A pour que l'appareil photo le règle automatiquement. |
| | Luminosité Augmentez ou réduisez la luminosité sans perdre les détails dans les zones d'ombre et de hautes lumières. |
| Réglages manuels (non monochrome uniquement) | Saturation Contrôlez l'éclat des couleurs. Sélectionnez A pour régler automatiquement la saturation selon le type de scène. |
| | Teinte Réglez la teinte. |
| Réglages manuels (monochrome uniquement) | Effets de filtres Simulez l'effet de filtres couleur sur des photos monochromes (☐ 137). |
| | Virage Choisissez la teinte utilisée pour les photos monochromes (☐ 137). |

✓ « A » (Automatique)

Les résultats obtenus pour l'accentuation, la clarté, le contraste et la saturation automatiques varient selon l'exposition, ainsi que selon la position et la taille du sujet par rapport à la vue.

✍ Sélection du réglage manuel ou automatique

Appuyez sur la commande  pour commuter entre les réglages manuel et automatique (A) de l'accentuation, de la clarté, du contraste et de la saturation.



✍ Réglages précédents

Le repère  situé sous une valeur dans le menu de réglage des Picture Control indique la valeur précédemment utilisée pour ce paramètre. Utilisez-la comme référence lors du réglage.





Effets de filtres (Monochrome uniquement)

Les options de ce menu simulent l'effet de filtres colorés sur des photos monochromes. Vous disposez des effets de filtres suivants :

| Option | | Description |
|--------|--------|--|
| Y | Jaune | Accentue le contraste. Permet de réduire la luminosité du ciel dans les photos de paysages. L'orange produit plus de contraste que le jaune, et le rouge plus de contraste que l'orange. |
| O | Orange | |
| R | Rouge | |
| G | Vert | Adoucit les tons chair. Cette option peut être utilisée pour les portraits. |

Virage (Monochrome uniquement)

Appuyez sur  lorsque vous avez sélectionné **Virage** pour afficher les options de saturation suivantes. Appuyez sur  ou  pour modifier la saturation par incréments de 1, ou tournez la molette de commande pour choisir une valeur par incréments de 0,25. Vous ne pouvez pas modifier la saturation si vous avez sélectionné **B&W** (noir et blanc).



Enregistrement et lecture de vidéos

Enregistrement de vidéos

Il est possible d'enregistrer des vidéos en mode de visée écran.

1 Appuyez sur la commande .

La vue passant par l'objectif s'affiche sur le moniteur.

Icône

L'icône  (☐ 10) indique qu'il est impossible d'enregistrer des vidéos.

Avant l'enregistrement

Réglez l'ouverture avant l'enregistrement en mode **A** ou **M** (☐ 103, 105).

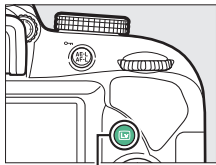







Commande .

2 Effectuez la mise au point.

Cadrez la première vue et effectuez la mise au point. Notez que le nombre de sujets pouvant être détectés en mode AF priorité visage est inférieur à la normale pendant l'enregistrement vidéo.



3 Démarrez l'enregistrement.

Appuyez sur la commande d'enregistrement vidéo pour lancer l'enregistrement. Un indicateur d'enregistrement et la durée disponible s'affichent sur le moniteur. Le son est enregistré via le microphone intégré (☎ 2) ; faites attention de ne pas couvrir le microphone pendant l'enregistrement. Dans tous les modes à l'exception des modes  et , vous pouvez mémoriser l'exposition en appuyant sur la commande  (☎ 113) ou (en modes scène, **P**, **S**, **A** et ) la modifier jusqu'à ± 3 IL par incréments de $\frac{1}{3}$ IL en appuyant sur la commande  () et en tournant la molette de commande (☎ 116 ; notez que selon la luminosité du sujet, les modifications apportées à l'exposition peuvent n'avoir aucun effet).

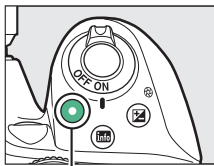

Commande d'enregistrement vidéo

Indicateur d'enregistrement



Durée restante

4 Arrêtez l'enregistrement.

Appuyez de nouveau sur la commande d'enregistrement vidéo pour arrêter l'enregistrement. L'enregistrement s'arrête automatiquement une fois que la taille maximale est atteinte, que la carte mémoire est pleine ou que vous sélectionnez un autre mode.

5 Arrêtez la visée écran.

Appuyez sur la commande  pour arrêter la visée écran.

Prendre des photos pendant l'enregistrement vidéo

Pour arrêter l'enregistrement vidéo, prendre une photo et revenir à la visée écran, appuyez à fond sur le déclencheur et maintenez-le dans cette position jusqu'au déclenchement.

Taille maximale

La taille maximale d'un fichier vidéo est de 4 Go (pour connaître les durées d'enregistrement maximales, reportez-vous à la page 141) ; notez que selon la vitesse d'écriture de la carte mémoire, l'enregistrement peut s'arrêter avant que cette taille ne soit atteinte (☐ 269).

Enregistrement de vidéos

Un phénomène de scintillement, un effet de bande ou des signes de distorsion peuvent apparaître sur le moniteur et dans la vidéo finale lorsqu'un éclairage fluorescent, à vapeur de mercure ou de sodium est utilisé, ou avec des sujets mobiles, notamment si vous effectuez un filé panoramique horizontal ou qu'un objet se déplace à l'horizontale à grande vitesse dans le cadre (pour en savoir plus sur l'atténuation du scintillement et de l'effet de bande, reportez-vous à l'option **Réduction du scintillement** ; ☐ 213). Des brèches, des franges de couleur, des effets de moiré et des taches lumineuses peuvent également être visibles. Des régions ou bandes lumineuses peuvent apparaître dans certaines zones du cadre, en présence d'enseignes clignotantes et autres éclairages intermittents, ou si le sujet est brièvement éclairé par un stroboscope ou une autre source lumineuse puissante et temporaire. Évitez de diriger l'appareil photo vers le soleil ou d'autres sources lumineuses puissantes. Le non-respect de cette mise en garde risque d'endommager les circuits internes de l'appareil photo.

L'appareil photo enregistre à la fois l'image vidéo et le son. Ne couvrez pas le microphone pendant l'enregistrement. Notez que le microphone intégré peut enregistrer le bruit de l'objectif pendant les opérations d'autofocus et de réduction de vibration.















Il est impossible d'éclairer au flash pendant l'enregistrement vidéo.

La mesure matricielle est utilisée quelle que soit la méthode de mesure sélectionnée. La vitesse d'obturation et la sensibilité (ISO) se règlent automatiquement à moins que **Activé** ne soit sélectionné pour **Réglage manuel des vidéos** (☐ 142) et que l'appareil photo ne soit en mode **M**.

Paramètres vidéo

L'appareil photo offre les options vidéo suivantes.

- **Taille d'image/cadence et Qualité des vidéos** : la durée maximale varie selon les options sélectionnées.

| Qualité des vidéos | Taille d'image/cadence ¹ | Durée maximale ² |
|---|---|-----------------------------|
| Élevée |  1920×1080 ; 60p | 10 min. |
| |  1920×1080 ; 50p | |
| |  1920×1080 ; 30p | 20 min. |
| |  1920×1080 ; 25p | |
| |  1920×1080 ; 24p | |
| |  1280× 720 ; 60p | |
|  1280× 720 ; 50p | | |
| Normale |  1920×1080 ; 60p | 20 min. |
| |  1920×1080 ; 50p | |
| |  1920×1080 ; 30p | 29 min. 59 s |
| |  1920×1080 ; 25p | |
| |  1920×1080 ; 24p | |
| |  1280× 720 ; 60p | |
|  1280× 720 ; 50p | | |

1 Valeur répertoriée. Les cadences de prise de vue réelles pour 60p, 50p, 30p, 25p et 24p sont respectivement de 59,94, 50, 29,97, 25 et 23,976 vps.

2 Les vidéos enregistrées avec le mode effet miniature ont une durée maximale de trois minutes lors de leur lecture.

- **Microphone** : activez ou désactivez le microphone intégré ou modifiez la sensibilité du microphone. Choisissez **Sensibilité automatique** pour que la sensibilité s'ajuste automatiquement, **Microphone désactivé** pour couper l'enregistrement du son. Pour sélectionner manuellement la sensibilité du microphone, sélectionnez **Sensibilité manuelle** et choisissez une sensibilité.

- **Réduction du bruit du vent** : sélectionnez **Activée** afin d'activer le filtre passe-haut pour le microphone intégré, ce qui réduit le bruit du vent qui s'infiltré dans ce dernier (notez que cela risque également d'affecter d'autres sons).
- **Réglage manuel des vidéos** : choisissez **Activé** pour régler manuellement la vitesse d'obturation et la sensibilité (ISO) lorsque l'appareil photo est en mode **M**. Vous pouvez choisir des vitesses d'obturation aussi rapides que le $\frac{1}{4000}$ s ; la vitesse d'obturation la plus lente disponible dépend de la cadence : $\frac{1}{30}$ s pour les cadences 24p, 25p et 30p, $\frac{1}{50}$ s pour 50p, et $\frac{1}{60}$ pour 60p. Si la vitesse d'obturation ne se trouve pas dans cette plage lorsque la visée écran démarre, elle est réglée automatiquement sur une valeur compatible et reste définie sur cette valeur une fois la visée écran désactivée. Notez que la sensibilité reste définie sur la valeur sélectionnée ; l'appareil photo ne règle pas automatiquement la sensibilité si **Activé** est sélectionné pour **Réglage de la sensibilité** > **Contrôle de la sensibilité auto.** dans le menu Prise de vue (📖 193).

- Sélectionnez Paramètres vidéo.**
Appuyez sur la commande **MENU** pour afficher les menus. Mettez en surbrillance **Paramètres vidéo** dans le menu Prise de vue et appuyez sur **OK**.



- Choisissez les options vidéo.**
Mettez en surbrillance la rubrique souhaitée et appuyez sur **OK**, puis mettez en surbrillance une option et appuyez sur **OK**.



HDMI

Lorsque l'appareil photo est relié à un périphérique vidéo HDMI, le périphérique vidéo affiche la vue passant par l'objectif. Si le périphérique prend en charge la norme HDMI-CEC, sélectionnez **Désactivé** pour l'option **HDMI** > **Contrôle du périphérique** du menu Configuration (📖 185) avant de photographier en mode de visée écran.

Affichage en mode de visée écran

Il est possible d'afficher le cadre des vidéos pendant la visée écran en appuyant sur la commande **Info** pour sélectionner l'affichage « afficher les indicateurs vidéo », « masquer les indicateurs » ou « quadrillage » (□ 8). Lorsque les indicateurs vidéo sont affichés, vous pouvez accéder aux paramètres vidéo suivants en appuyant sur la commande **i** : taille d'image et qualité des vidéos, balance des blancs (□ 121), sensibilité du microphone (□ 141), correction d'exposition (□ 115), mode de mise au point (□ 70), mode de zone AF (□ 75), réduction du bruit du vent (□ 142) et Picture Control (□ 132). Si **Activé** est sélectionné pour **Paramètres vidéo > Réglage manuel des vidéos** (□ 142) en mode **M**, vous pouvez modifier (□ 93) la sensibilité au lieu de la correction d'exposition.

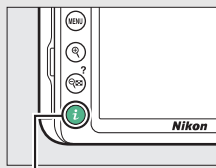

Commande **i**



Si vous sélectionnez **1920×1080 ; 60p** ou **1920×1080 ; 50p** pour la **Taille d'image/cadence** (□ 141), la taille du cadre vidéo est réduite. La vue recadrée est indiquée sur le moniteur.





Affichage des informations
(1920×1080 ; 60p/
1920×1080 ; 50p)







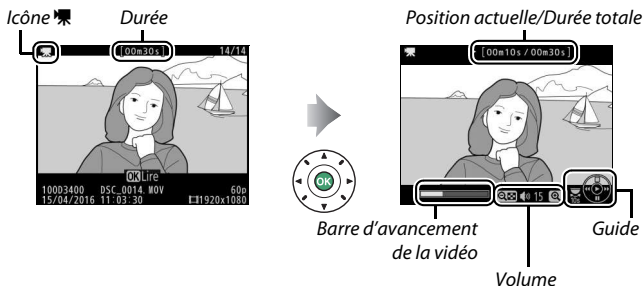

Pendant l'enregistrement







Lecture des vidéos

Les vidéos sont signalées par l'icône  en visualisation plein écran (152). Appuyez sur  pour lancer la lecture ; votre position actuelle dans la vidéo est indiquée par la barre d'avancement de la vidéo.





Vous pouvez effectuer les opérations suivantes :

| Pour | Utiliser | Description |
|--------------------------------|---|--|
| Faire une pause |  | Interrompez momentanément la lecture. |
| Lire |  | Reprenez la lecture lorsque celle-ci est en pause ou lorsque vous reculez/avancez dans la vidéo. |
| Avancer/reculer |  | La vitesse augmente à chaque pression, passant de 2x à 4x à 8x et enfin à 16x ; maintenez la touche enfoncée pour passer directement au début ou à la fin de la vidéo (la première vue est signalée par  en haut à droite du moniteur, la dernière par ). Si la lecture est en pause, la vidéo recule ou avance d'une image à la fois ; maintenez l'une ou l'autre de ces touches appuyées pour reculer ou avancer de manière continue. |
| Démarrer la lecture au ralenti |  | Lorsque la lecture est en pause, appuyez sur  pour démarrer la lecture au ralenti. |

| Pour | Utiliser | Description |
|--|---|--|
| Avancer ou reculer de 10 s |  | Tournez la molette de commande pour avancer ou reculer de 10 s dans la vidéo. |
| Régler le volume |  | Appuyez sur  pour augmenter le volume, sur  (?) pour le baisser. |
| Revenir à la visualisation plein écran |  | Appuyez sur  ou  pour quitter et revenir à la visualisation plein écran. |

Édition des vidéos

Vous pouvez raccourcir vos séquences vidéo pour en créer des copies modifiées, ou enregistrer les vues de votre choix sous forme de photos au format JPEG.



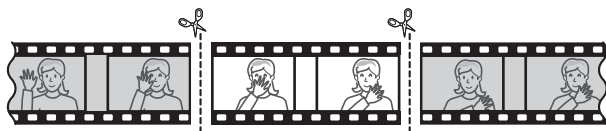

| Option | Description |
|--|---|
|  Choisir le début/la fin | Créez une copie dans laquelle vous avez supprimé les séquences que vous ne souhaitez pas conserver. |
|  Enregistrer la vue sélectionnée | Enregistrez une vue particulière sous forme de photo JPEG. |

Rognage des vidéos



Pour créer des copies rognées des vidéos :

1 Affichez une vidéo en plein écran.

2 Faites une pause sur la première vue.
Visionnez la vidéo comme décrit à la page 144, en appuyant sur  pour démarrer et reprendre la lecture, sur  pour faire une pause et en appuyant sur  ou , ou en tournant la molette de commande pour trouver la vue souhaitée. Vous pouvez vérifier votre position approximative dans la vidéo à l'aide de la barre d'avancement. Mettez la lecture en pause lorsque vous atteignez la nouvelle première vue de votre choix.



Barre d'avancement de la vidéo

3 Sélectionnez **Choisir le début/la fin**.

Appuyez sur la commande **i**, puis mettez en surbrillance **Choisir le début/la fin** et appuyez sur **OK**.

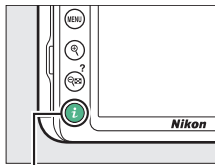

Commande **i**



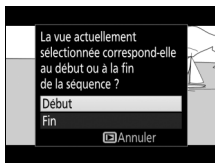

4 Sélectionnez **Début**.

Pour créer une copie commençant par la vue actuelle, mettez en surbrillance **Début** et appuyez sur **OK**. Les vues précédant la vue actuelle seront supprimées une fois la copie enregistrée à l'étape 9.







Début

5 Validez le nouveau début.

Si la vue souhaitée n'est pas actuellement affichée, appuyez sur  ou  pour avancer ou revenir en arrière (pour avancer ou reculer de 10 s, tournez la molette de commande).



6 Choisissez la fin.

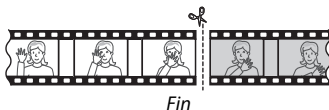

Appuyez sur  () pour passer de l'outil de sélection du début () à l'outil de sélection de la fin (), puis sélectionnez la dernière vue comme décrit à l'étape 5. Les vues situées après la vue sélectionnée seront supprimées au moment de l'enregistrement de la copie à l'étape 9.



7 Créez la copie.

Lorsque la vue souhaitée est affichée, appuyez sur .

8 Affichez la vidéo en aperçu.

Pour prévisualiser la copie, mettez en surbrillance **Aperçu** et appuyez sur  (pour interrompre la lecture de l'aperçu et revenir au menu des options d'enregistrement, appuyez sur ). Pour annuler et sélectionner un nouveau début ou une nouvelle fin comme décrit dans les pages précédentes, mettez en surbrillance **Annuler** et appuyez sur  ; pour enregistrer la copie, passez à l'étape 9.

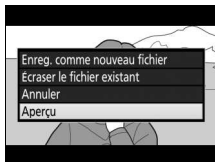

9 Enregistrez la copie.

Mettez en surbrillance **Enreg. comme nouveau fichier** et appuyez sur **OK** pour enregistrer la copie comme nouveau fichier. Pour remplacer le fichier vidéo d'origine par la copie modifiée, mettez en surbrillance **Écraser le fichier existant** et appuyez sur **OK**.

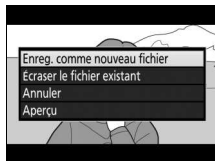

✓ Rognage des vidéos

La durée des vidéos doit être d'au moins deux secondes. La copie ne sera pas enregistrée s'il n'y a pas suffisamment d'espace disponible sur la carte mémoire.

Les copies ont la même heure et date de création que l'original.

✓ Suppression du début ou de la fin de la vidéo

Pour supprimer uniquement le début de la vidéo, passez à l'étape 7 sans appuyer sur la commande **AF-L** (**OK**) à l'étape 6. Pour supprimer uniquement la fin de la vidéo, sélectionnez **Fin** à l'étape 4, sélectionnez la dernière vue et passez à l'étape 7 sans appuyer sur la commande **AF-L** (**OK**) à l'étape 6.

Enregistrement des vues sélectionnées

Pour enregistrer une vue particulière sous forme de photo au format JPEG :

1 Faites une pause sur la vue souhaitée.

Lisez la vidéo comme décrit à la page 144, en appuyant sur **OK** pour lancer et reprendre la lecture et sur **⏸** pour faire une pause. Mettez la lecture en pause lorsque vous atteignez la vue que vous souhaitez copier.



2 Choisissez **Enregistrer la vue sélectionnée**.

Appuyez sur la commande **i**, puis mettez en surbrillance **Enregistrer la vue sélectionnée** et appuyez sur **⏹**.

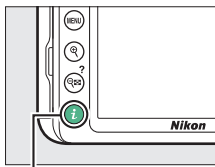

Commande **i**



3 Créez une photo.

Appuyez sur  pour créer une photo à partir de la vue sélectionnée.



4 Enregistrez la copie.

Mettez en surbrillance **Oui**, puis appuyez sur  pour créer une copie JPEG de qualité « fine » (📄 84) de la vue sélectionnée.

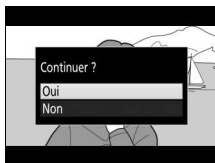

Enregistrer la vue sélectionnée

Les photos JPEG provenant de vidéos et créées avec l'option **Enregistrer la vue sélectionnée** ne peuvent pas être retouchées. Par ailleurs, elles ne comportent pas certaines informations de prise de vue (📄 156).











Visualisation et suppression

Visualisation plein écran

Pour visualiser vos photos, appuyez sur la commande . La photo la plus récente s'affiche sur le moniteur.







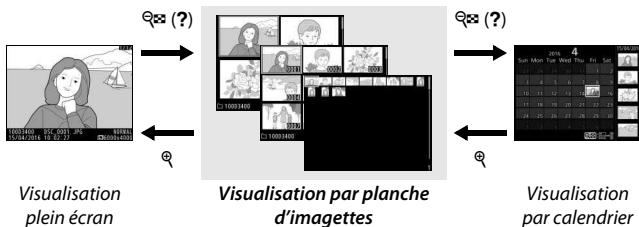

Commande 

| Pour | Utiliser | Description |
|---|---|---|
| Visualiser d'autres photos |  | Appuyez sur  pour visualiser les photos dans leur ordre d'enregistrement, sur  pour les visualiser dans l'ordre inverse. |
| Afficher d'autres informations sur les photos |  | Changez les informations affichées ( 156). |
| Revenir en mode de prise de vue |  | Appuyez sur la commande  , ou sur le déclencheur à mi-course pour quitter et revenir en mode de prise de vue. |
| Lire une vidéo |  | Si l'icône  apparaît sur l'image affichée, indiquant qu'il s'agit d'une vidéo, vous pouvez lancer la lecture en appuyant sur  ( 144). |

Visualisation par planche d'images

Pour afficher vos images par « planches-contacts » de 4, 9 ou 72 vues, appuyez sur la commande  (?).









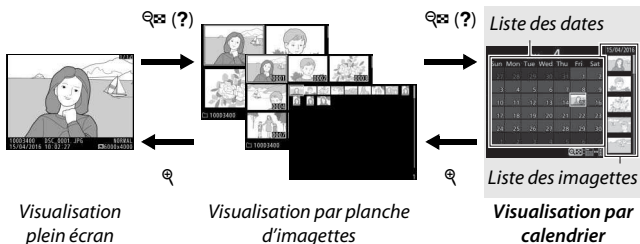





| Pour | Utiliser | Description |
|-----------------------------------|---|--|
| Mettre en surbrillance des images |  | Utilisez le sélecteur multidirectionnel ou la molette de commande pour mettre en surbrillance les images. |
| Afficher l'image en surbrillance |  | Appuyez sur  pour afficher en plein écran l'image mise en surbrillance. |
| Revenir en mode de prise de vue |  /  | Appuyez sur la commande  ou sur le déclencheur à mi-course pour quitter et revenir en mode de prise de vue. |

Visualisation par calendrier

Lorsque 72 vues sont affichées, appuyez sur la commande  (?) pour voir les photos prises à une date particulière.





Les différentes opérations qui peuvent être exécutées dépendent de l'emplacement du curseur dans la liste des dates ou des imagettes :

| Pour | Utiliser | Description |
|---|--|---|
| Basculer entre la liste des dates et des imagettes |  (?)  | Appuyez sur la commande  (?) ou  lorsque vous êtes dans la liste des dates pour placer le curseur dans la liste des imagettes. Appuyez à nouveau sur  (?) pour revenir à la liste des dates. |
| Passer à la visualisation par planche d'images/ effectuer un zoom avant sur une photo en surbrillance |  | <ul style="list-style-type: none"> • Liste des dates : permet de passer à la visualisation 72 vues. • Liste des imagettes : maintenez la commande  enfoncée pour effectuer un zoom avant sur l'image en surbrillance. |
| Mettre en surbrillance des dates/des images |  | <ul style="list-style-type: none"> • Liste des dates : permet de mettre en surbrillance une date. • Liste des imagettes : permet de mettre en surbrillance une image. |
| Passer à la visualisation plein écran |  | Liste des imagettes : permet d'afficher l'image en surbrillance. |
| Revenir en mode de prise de vue |  /  | Appuyez sur la commande  ou sur le déclencheur à mi-course pour quitter et revenir en mode de prise de vue. |

Commande **i**

Lorsque vous appuyez sur la commande **i** en visualisation plein écran, imagerie ou calendrier, les options indiquées ci-dessous s'affichent. Mettez en surbrillance les éléments et appuyez sur  pour afficher les options.

- **Classement** : notez la photo actuelle ( 169).
- **Retouche (photo uniquement)** : utilisez les options du menu Retouche ( 227) pour créer une copie retouchée de la photo actuelle.
- **Éditer la vidéo (vidéos uniquement)** : éditez les vidéos à l'aide des options du menu d'édition vidéo ( 146). Vous pouvez également éditer les vidéos en appuyant sur la commande **i** lorsque la lecture de la vidéo est sur pause.
- **Sélect. images pour mobile/désélect. (photos uniquement)** : sélectionnez les photos que vous souhaitez transférer vers un périphérique mobile.

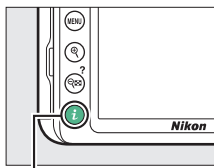



Commande **i**



Pour quitter le menu de la commande **i** et revenir à la visualisation, appuyez à nouveau sur la commande **i**.

Informations sur les photos

Des informations se superposent aux images affichées en plein écran. Appuyez sur  ou  pour faire défiler ces informations, comme indiqué ci-dessous. Notez cependant que l'« image seule », les données de prise de vue, les histogrammes RVB, les hautes lumières et la vue d'ensemble des données ne s'affichent que si l'option correspondante a été sélectionnée dans **Options de visualisation** (📖 187). Les données de position s'affichent uniquement si elles sont intégrées à la photo (📖 221).

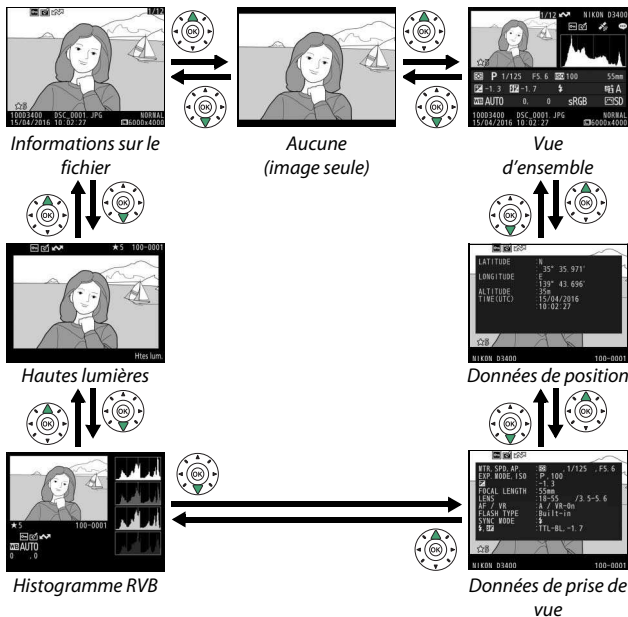

■ Informations sur le fichier

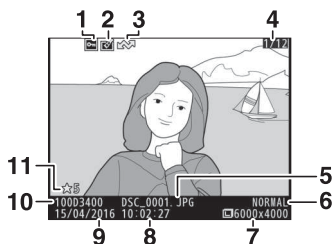

| | | | | | |
|---|--|----------|----|------------------------------|---------|
| 1 | État de la protection..... | 168 | 6 | Qualité d'image..... | 84 |
| 2 | Indicateur de retouche | 228 | 7 | Taille d'image | 86 |
| 3 | Marquage de transfert..... | 155, 189 | 8 | Heure d'enregistrement | 25, 205 |
| 4 | Numéro de vue/nombre total d'images | | 9 | Date d'enregistrement | 25, 205 |
| 5 | Nom de fichier | 221 | 10 | Nom du dossier | 219 |
| | | | 11 | Classement..... | 169 |

■ Hautes lumières*



| | | | |
|---|----------------------------|---|---------------------------------|
| 1 | Hautes lumières de l'image | 2 | Numéro de dossier–numéro de vue |
|---|----------------------------|---|---------------------------------|

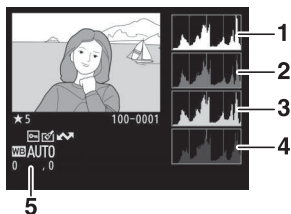

* Les zones clignotantes indiquent les hautes lumières (zones qui risquent d'être surexposées).

■ Histogramme RVB



- | | |
|---|--|
| <p>1 Histogramme (canal RVB). Dans tous les histogrammes, l'axe horizontal indique la luminosité des pixels et l'axe vertical le nombre de pixels.</p> <p>2 Histogramme (canal rouge)</p> <p>3 Histogramme (canal vert)</p> | <p>4 Histogramme (canal bleu)</p> <p>5 Balance des blancs 121 Réglage précis de la balance des blancs 124 Pré-réglage manuel 126</p> |
|---|--|

Fonction Loupe

Pour effectuer un zoom avant sur la photo lorsque l'histogramme est affiché, appuyez sur . Utilisez les commandes  et  pour effectuer un zoom avant ou arrière et faites défiler l'image à l'aide du sélecteur multidirectionnel. L'histogramme est actualisé afin de ne représenter que les données correspondant à la portion de l'image affichée sur le moniteur.



Histogrammes

Les histogrammes de l'appareil photo ne doivent servir que de référence. Ils peuvent varier par rapport à ceux des applications de retouche d'images. Voici quelques exemples d'histogrammes :

Si la plage de luminosité de l'image est étendue, la répartition des tons est relativement régulière.



Si l'image est sombre, la répartition des tons est décalée vers la gauche.



Si l'image est claire, la répartition des tons est décalée vers la droite.



Si vous augmentez la correction d'exposition, la répartition des tons est décalée vers la droite, alors que si vous la diminuez, la répartition des tons est décalée vers la gauche. Les histogrammes donnent une idée de l'exposition générale lorsqu'une forte luminosité ambiante empêche de bien voir les photos sur le moniteur.

■ ■ Données de prise de vue

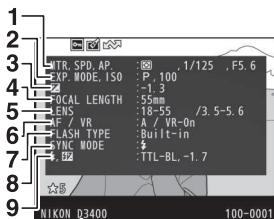

10

| | |
|---|--|
| <p>1 Mesure 111</p> <p>Vitesse d'obturation 98</p> <p>Ouverture 98</p> <p>2 Mode de prise de vue 32, 48, 51, 98</p> <p>Sensibilité (ISO)¹ 93</p> <p>3 Correction d'exposition 115</p> <p>4 Focale 261</p> <p>5 Données d'objectif</p> <p>6 Mode de mise au point 69</p> <p>Objectif VR (système de réduction de vibration)² 17, 198</p> | <p>7 Type de flash 197, 262</p> <p>Mode contrôleur²</p> <p>8 Mode de flash 88, 90</p> <p>9 Contrôle du flash 197</p> <p>Correction du flash 117</p> <p>10 Nom de l'appareil photo</p> |
|---|--|

1 S'affiche en rouge si la photo a été prise alors que le contrôle automatique de la sensibilité était activé.

2 S'affiche uniquement pour les photos prises à l'aide d'accessoires permettant cette fonction.



| | | | | | |
|-----------|---|-----|-----------|----------------------------|-----|
| 11 | Balance des blancs | 121 | 12 | Espace colorimétrique..... | 194 |
| | Réglage précis de la balance des blancs | 124 | 13 | Picture Control* | 132 |
| | Pré-réglage manuel | 126 | | | |

* Les éléments affichés varient selon le Picture Control sélectionné.

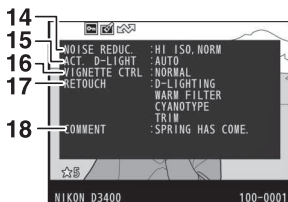

| | | | | | |
|-----------|-----------------------------|-----|-----------|-------------------------------|-----|
| 14 | Réduction du bruit | 195 | 17 | Historique des retouches..... | 227 |
| 15 | D-Lighting actif* | 119 | 18 | Légende des images | 211 |
| 16 | Contrôle du vignetage | 195 | | | |

* **AUTO** s'affiche si la photo a été prise avec l'option D-Lighting actif.



19 Nom du photographe* 212 20 Détenteur du copyright* 212

* Les informations de copyright ne s'affichent que si elles ont été enregistrées avec la photo à l'aide de l'option **Informations de copyright** du menu Configuration.

■ Aperçu des données

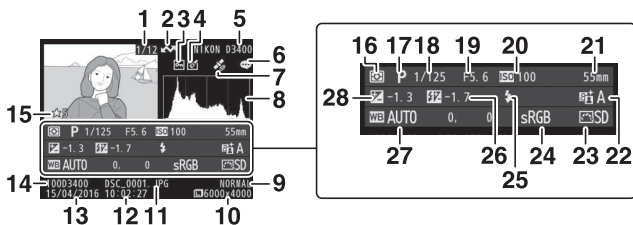

| | | | | | |
|----|---|----------|------------------|---|----------------|
| 1 | Numéro de vue/nombre total d'images | 15 | Classement | 169 | |
| 2 | Marquage de transfert..... | 155, 189 | 16 | Mesure..... | 111 |
| 3 | État de la protection..... | 168 | 17 | Mode de prise de vue ... | 32, 48, 51, 98 |
| 4 | Indicateur de retouche | 228 | 18 | Vitesse d'obturation..... | 98 |
| 5 | Nom de l'appareil photo | | 19 | Ouverture | 98 |
| 6 | Indicateur de légende des images | 211 | 20 | Sensibilité (ISO) ¹ | 93 |
| 7 | Indicateur des données de position | 221 | 21 | Focale | 261 |
| 8 | Histogramme indiquant la répartition des tons de l'image (☐ 159). | | 22 | D-Lighting actif ² | 119 |
| 9 | Qualité d'image | 84 | 23 | Picture Control | 132 |
| 10 | Taille d'image..... | 86 | 24 | Espace colorimétrique..... | 194 |
| 11 | Nom de fichier | 221 | 25 | Mode de flash | 88, 90 |
| 12 | Heure d'enregistrement..... | 25, 205 | 26 | Correction du flash | 117 |
| 13 | Date d'enregistrement | 25, 205 | | Mode contrôleur ³ | |
| 14 | Nom du dossier | 219 | 27 | Balance des blancs | 121 |
| | | | | Réglage précis de la balance des blancs | 124 |
| | | | | Pré-réglage manuel | 126 |
| | | | 28 | Correction d'exposition..... | 115 |



- 1 S'affiche en rouge si la photo a été prise lorsque le contrôle automatique de la sensibilité était activé.
- 2 **AUTO** s'affiche si la photo a été prise avec l'option D-Lighting actif.
- 3 S'affiche uniquement pour les photos prises à l'aide d'accessoires permettant cette fonction.



■ ■ *Données de position*

La latitude, la longitude et les autres données de position sont communiquées par le périphérique mobile et varient en fonction de ce dernier (📖 221). Dans le cas des vidéos, les données indiquent la position au début de l'enregistrement.

Regarder de plus près : fonction Loupe

Appuyez sur la commande **Q** pour effectuer un zoom avant sur l'image affichée en mode de visualisation plein écran ou sur l'image mise en surbrillance en mode de visualisation par calendrier ou imagerie. Vous pouvez effectuer les opérations suivantes avec la fonction Loupe :

| Pour | Utiliser | Description |
|---|---|---|
| Effectuer un zoom avant ou arrière | Q / Q (?) | Appuyez sur la commande Q pour effectuer un zoom avant jusqu'à un maximum d'environ 38x (grandes images), 28x (images moyennes) ou 19x (petites images). Appuyez sur la commande Q (?) pour effectuer un zoom arrière. Lorsque vous réalisez un zoom avant, utilisez le sélecteur multidirectionnel pour visualiser les zones de l'image non visibles sur le moniteur. Maintenez appuyé le sélecteur multidirectionnel pour accéder rapidement à d'autres zones de l'image. La fenêtre de navigation s'affiche brièvement lorsque le facteur de zoom a été modifié ; la zone actuellement visible sur le moniteur est encadrée en jaune. Le facteur de zoom est représenté par une barre située en bas de la fenêtre de navigation ; lorsque ce facteur est de 100%, la barre est affichée en vert. |
| Voir d'autres zones de l'image |  |  |
| Recadrer l'image | i | Pour recadrer l'image selon la zone actuellement visible sur le moniteur, appuyez sur i et sélectionnez Recadrer (□ 166). |
| Effectuer un zoom avant sur les visages | i | Pour effectuer un zoom avant sur les visages détectés par l'appareil photo, appuyez sur i et sélectionnez Zoom sur les visages (□ 167). Cette option est disponible uniquement si des visages sont détectés. Si des visages sont détectés lorsque vous effectuez un zoom avant sur l'histogramme RVB (□ 158), l'option Zoom sur les visages sera disponible dans le menu de la commande i (l'option Recadrer , néanmoins, ne sera pas disponible). |

| Pour | Utiliser | Description |
|----------------------------------|---|--|
| Voir d'autres images |  | Tournez la molette de commande pour visualiser la même zone sur d'autres images, en conservant le même rapport d'agrandissement. La fonction Loupe est désactivée lorsqu'une vidéo est affichée. |
| Annuler le zoom |  | Annulez le zoom et revenez à la visualisation plein écran. |
| Modifier l'état de la protection | AE-L / AF-L (O _n)  | Pour en savoir plus, reportez-vous à la page 168. |

■ Recadrage des photos

Suivez les étapes ci-dessous pour recadrer les photos affichées avec la fonction Loupe, selon la zone actuellement visible sur le moniteur.

1 Appuyez sur **i**.

Après avoir ajusté le zoom et fait défiler la photo jusqu'à ce que seule la zone que vous souhaitez conserver soit visible sur le moniteur, appuyez sur la commande **i**.

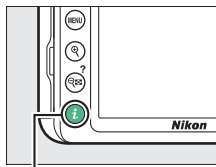

Commande **i**

2 Sélectionnez **Recadrer**.

Mettez en surbrillance **Recadrer** et appuyez sur .



3 Sélectionnez **Terminé**.

Mettez en surbrillance **Terminé** et appuyez sur  pour créer une copie recadrée comportant uniquement la portion de l'image affichée sur le moniteur.



■ Zoom sur les visages

Pour effectuer un zoom avant sur un visage détecté par l'appareil photo, appuyez sur la commande **i** lorsque le zoom est affiché, puis mettez en surbrillance **Zoom sur les visages** et appuyez sur **OK**.

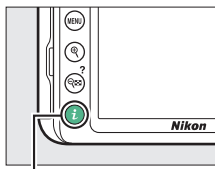

Commande **i**

Le sujet actuel est encadré en blanc dans la fenêtre de navigation. Appuyez sur **Q** ou **Q** (?) pour effectuer un zoom avant ou arrière, ou utilisez le sélecteur multidirectionnel pour voir les autres visages.

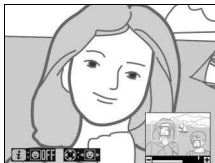

Protection des photos contre l'effacement

Appuyez sur la commande AE-L/AF-L (O-n) pour protéger l'image actuelle contre une suppression accidentelle. Les fichiers protégés sont signalés par l'icône P et ne peuvent pas être supprimés à l'aide de la commande P ou de l'option **Effacer** du menu Visualisation. Notez que les images protégées seront supprimées lors du formatage de la carte mémoire (P 201). Pour supprimer la protection d'une image afin de pouvoir l'effacer, affichez-la ou mettez-la en surbrillance et appuyez sur la commande AE-L/AF-L (O-n).

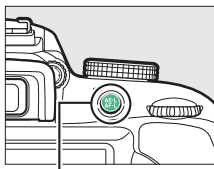

Commande AE-L/AF-L (O-n)



Suppression de la protection de toutes les images

Pour supprimer la protection de toutes les images contenues dans le dossier ou les dossiers actuellement sélectionnés dans le menu **Dossier de visualisation** (P 187), appuyez simultanément sur les commandes AE-L/AF-L (O-n) et P pendant environ deux secondes au cours de la visualisation.

Classement des images

Notez les images ou marquez-les comme « images à supprimer ». Il est également possible d'afficher les notes dans ViewNX-i et Capture NX-D. Le classement n'est pas disponible si les images sont protégées.

Classement d'une seule image

1 Sélectionnez une image.

Affichez ou mettez en surbrillance l'image.

2 Affichez les options de visualisation.

Appuyez sur la commande **i** pour afficher les options de visualisation.

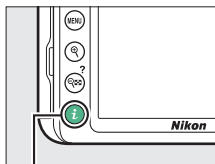

Commande **i**

3 Sélectionnez **Classement**.

Mettez en surbrillance **Classement** et appuyez sur **OK**.



4 Choisissez une note.

Appuyez sur **OK** ou **OK** pour choisir une note entre zéro et cinq étoiles, ou sélectionnez **OK** pour marquer l'image comme « image à supprimer ». Appuyez sur **OK** pour terminer l'opération.



Classement de plusieurs images

Utilisez l'option **Classement** du menu Visualisation pour noter plusieurs images.

1 Sélectionnez **Classement**.



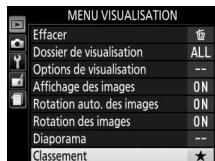

Mettez en surbrillance **Classement** dans le menu Visualisation et appuyez sur .



2 Notez les images.

Utilisez le sélecteur multidirectionnel pour mettre en surbrillance les images (pour afficher en plein écran l'image actuellement en surbrillance, maintenez enfoncée la commande  et en

maintenant enfoncée la commande

 (?), appuyez sur  ou  pour choisir une note entre zéro et cinq étoiles, ou sélectionnez  pour marquer l'image comme « image à supprimer ». Appuyez sur  pour terminer l'opération.



Suppression de photos

Pour supprimer la photo affichée actuellement, appuyez sur la commande . Pour supprimer plusieurs photos sélectionnées, toutes les photos prises à une certaine date ou toutes les photos contenues dans le dossier de visualisation sélectionné, utilisez la fonction **Effacer** du menu Visualisation. Une fois supprimées, les photos ne peuvent pas être récupérées. Notez que les photos qui sont protégées ne peuvent pas être supprimées.



Pendant la visualisation

Appuyez sur la commande  pour supprimer la photo affichée actuellement.

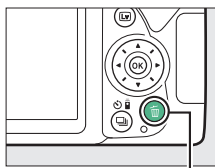
- 1 Appuyez sur la commande .**
Une boîte de dialogue de confirmation s'affiche.



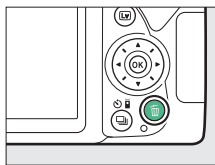

Commande 

- 2 Appuyez de nouveau sur la commande .**
Pour supprimer la photo, appuyez de nouveau sur la commande . Pour quitter sans supprimer la photo, appuyez sur la commande .





Visualisation par calendrier



En mode de visualisation par calendrier, vous pouvez supprimer toutes les photos prises à une certaine date en mettant en surbrillance une date dans la liste et en appuyant sur la commande  ( 154).

Menu Visualisation

L'option **Effacer** du menu Visualisation comporte les options suivantes. Notez que le temps nécessaire à la suppression des images dépend du nombre d'images à effacer.

| Option | Description |
|---|---|
|  Sélection | Supprimez les photos sélectionnées. |
|  Sélectionner les dates | Supprimez toutes les photos prises à une date particulière (☐ 173). |
| ALL Tout | Supprimez toutes les photos du dossier actuellement sélectionné en mode de visualisation (☐ 187). |

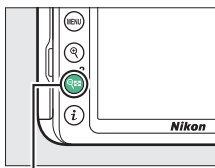

■ Sélection : suppression des photos sélectionnées

- Sélectionnez la photo en surbrillance.**
Utilisez le sélecteur multidirectionnel pour mettre une photo en surbrillance et appuyez sur  (?) pour la sélectionner ou la désélectionner (pour afficher la photo en surbrillance en plein écran, maintenez la commande  enfoncée). L'icône  apparaît sur les photos sélectionnées. Répétez cette étape autant de fois que vous le souhaitez pour supprimer d'autres photos.



Commande  (?)





- Appuyez sur  pour terminer l'opération.**
Une boîte de dialogue de confirmation apparaît ; mettez en surbrillance **Oui** et appuyez sur .



■ Sélectionner les dates : suppression de photos prises à une date particulière

1 Sélectionnez les dates souhaitées.

Mettez en surbrillance une date et appuyez sur  pour sélectionner toutes les photos prises à la date en surbrillance. Les dates sélectionnées sont cochées. Répétez l'opération autant de fois que nécessaire pour sélectionner d'autres dates. Pour désélectionner une date, mettez-la en surbrillance et appuyez sur .

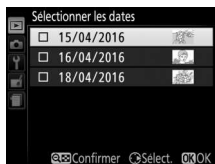

2 Appuyez sur pour terminer l'opération.

Une boîte de dialogue de confirmation apparaît ; mettez en surbrillance **Oui** et appuyez sur .



Diaporamas

L'option **Diaporama** du menu Visualisation permet d'afficher un diaporama des images contenues dans le dossier de visualisation sélectionné (☞ 187).

1 Sélectionnez Diaporama.

Mettez en surbrillance **Diaporama** dans le menu Visualisation et appuyez sur .

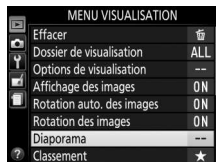











2 Démarrez le diaporama.

Mettez en surbrillance **Démarrer** dans le menu Diaporama et appuyez sur .



Les opérations suivantes sont possibles pendant l'exécution d'un diaporama :

| Pour | Utiliser | Description |
|--|---|---|
| Revenir à l'image précédente/passer à l'image suivante |  | Appuyez sur  pour revenir à l'image précédente et sur  pour passer à la suivante. |
| Afficher d'autres informations sur les photos |  | Changez les informations affichées (☞ 156). |
| Faire une pause |  | Interrompez momentanément le diaporama. Sélectionnez Redémarrer pour reprendre la lecture. |
| Augmenter/baisser le volume |  /  (?) | Pendant la lecture des vidéos, appuyez sur  pour augmenter le volume, sur  (?) pour le baisser. |
| Quitter et revenir en mode de visualisation |  | Arrêtez le diaporama et revenez en mode de visualisation. |

La boîte de dialogue illustrée ci-contre s'affiche à la fin du diaporama. Sélectionnez **Redémarrer** pour redémarrer ou **Quitter** pour revenir au menu Visualisation.

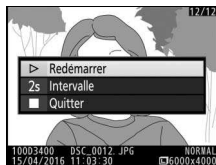

Options des diaporamas

Avant de démarrer un diaporama, vous pouvez utiliser les options du menu Diaporama pour sélectionner les images affichées par type ou par classement et pour choisir la durée d'affichage de chaque image.

- **Type d'image** : vous avez le choix entre **Images fixes et vidéos**, **Images fixes uniquement**, **Vidéos uniquement** et **Par classement**. Pour inclure uniquement des images avec un classement particulier, mettez en surbrillance **Par classement** et appuyez sur **↻**. Une liste de classements s'affiche ; mettez en surbrillance les classements souhaités et appuyez sur **↻** pour sélectionner ou désélectionner les images avec le classement sélectionné afin de les inclure ou non dans le diaporama. Les classements sélectionnés sont cochés. Appuyez sur **OK** pour quitter une fois les classements souhaités sélectionnés.
- **Intervalle** : choisissez la durée d'affichage des images fixes.

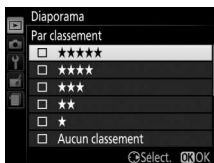

Connexions

Installation de ViewNX-i

Pour affiner les photos, transférer et visionner les images, téléchargez la dernière version du programme d'installation de ViewNX-i depuis le site Web ci-dessous et suivez les instructions affichées à l'écran pour effectuer l'installation. Une connexion Internet est nécessaire. Pour connaître la configuration système requise et obtenir d'autres informations, consultez le site Web Nikon de votre région.

<http://downloadcenter.nikonimglib.com/>

Capture NX-D

Utilisez le logiciel Capture NX-D de Nikon pour affiner les photos ou modifier les réglages des images NEF (RAW) et enregistrer ces dernières dans d'autres formats. Capture NX-D est téléchargeable depuis :

<http://downloadcenter.nikonimglib.com/>

Copie des images sur l'ordinateur

Avant d'aller plus loin, veuillez à avoir installé ViewNX-i (📖 177).

1 Branchez le câble USB.

Après avoir éteint l'appareil photo et vérifié qu'une carte mémoire est insérée, branchez un câble USB (disponible séparément) comme illustré, puis mettez l'appareil photo sous tension.

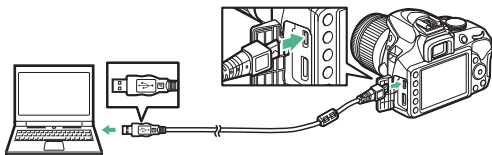

✓ Hub USB

Connectez l'appareil photo directement à l'ordinateur ; ne branchez pas le câble via un hub USB ou le port USB du clavier.

✓ Utiliser une source d'alimentation fiable

Afin de ne pas risquer une interruption du transfert des données, veillez à ce que l'accumulateur de l'appareil photo soit entièrement chargé.

✓ Connexion des câbles

Vérifiez que l'appareil photo est éteint avant de brancher ou de débrancher les câbles d'interface. Ne forcez pas, ni n'essayez d'insérer les connecteurs de travers.

2 Démarrez le composant Nikon Transfer 2 de ViewNX-i.

Si un message vous invite à choisir un programme, sélectionnez Nikon Transfer 2.

✓ Pendant le transfert

N'éteignez pas l'appareil photo, ni ne débranchez le câble USB pendant le transfert.

✓ Windows 7

Si la boîte de dialogue suivante s'affiche, sélectionnez Nikon Transfer 2 comme décrit ci-dessous.

1 Sous **Importer vos images et vos vidéos**, cliquez sur **Modifier le programme**. Une boîte de dialogue de sélection de programmes s'affiche ; sélectionnez Nikon Transfer 2 et cliquez sur **OK**.



2 Double-cliquez sur .

✓ Windows 10 et Windows 8.1

Il se peut que Windows 10 et Windows 8.1 affichent une boîte de dialogue d'exécution automatique lorsque vous connectez l'appareil photo. Touchez la boîte de dialogue ou cliquez dessus, puis touchez **Nikon Transfer 2** ou cliquez dessus pour sélectionner Nikon Transfer 2.

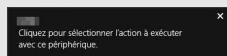

✓ OS X

Si Nikon Transfer 2 ne démarre pas automatiquement, vérifiez que l'appareil photo est connecté, puis lancez Image Capture (une application fournie avec OS X) et sélectionnez Nikon Transfer 2 comme application qui s'ouvre lorsque l'appareil photo est détecté.

3 Cliquez sur **Démarrer le transfert**.

Les images enregistrées sur la carte mémoire sont copiées sur l'ordinateur.



Démarrer le transfert

4 Mettez fin à la connexion.

Une fois le transfert terminé, mettez l'appareil photo hors tension, puis débranchez le câble USB.

Informations complémentaires

Consultez l'aide en ligne pour en savoir plus sur l'utilisation de ViewNX-i.

Impression de photos

Vous pouvez imprimer les images JPEG sélectionnées avec une imprimante PictBridge (☐ 303) raccordée directement à l'appareil photo.

Connexion de l'imprimante

Connectez l'appareil photo à l'aide d'un câble USB (disponible séparément). Ne forcez pas, ni n'essayez d'insérer les connecteurs de travers.

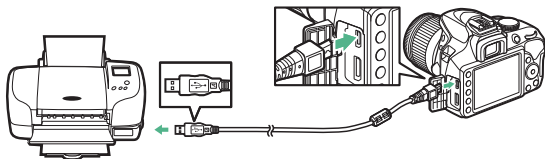

Lorsque vous mettez l'appareil photo et l'imprimante sous tension, un écran d'accueil s'affiche sur le moniteur, suivi de l'écran de visualisation PictBridge.

✓ Sélection des photos à imprimer







Il est impossible de sélectionner les photos NEF (RAW) (☐ 84) pour les imprimer. Mais, vous pouvez créer des copies JPEG à partir d'images NEF (RAW) à l'aide de l'option **Traitement NEF (RAW)** du menu Retouche (☐ 230).

✓ Impression de la date





Si vous sélectionnez **Activé** pour **Imprimer la date** dans le menu PictBridge lors de l'impression de photos contenant des informations de dates enregistrées à l'aide de l'option **Timbre dateur** du menu Configuration (☐ 202), la date apparaît deux fois. La date imprimée peut cependant être coupée si les photos sont recadrées ou imprimées sans marge.







Impression vue par vue

1 Affichez la photo souhaitée.



Appuyez sur  ou  pour afficher d'autres photos. Appuyez sur la commande  pour effectuer un zoom avant sur la vue sélectionnée ( 165 ; appuyez sur  pour annuler le zoom). Pour afficher six photos à la fois, appuyez sur la commande  (?). Utilisez le sélecteur multidirectionnel pour mettre en surbrillance les photos ou appuyez sur  pour afficher la photo en surbrillance en plein écran.

2 Réglez les paramètres de l'imprimante.

Appuyez sur  pour afficher les rubriques suivantes, puis sur  ou  pour mettre en surbrillance une rubrique et appuyez sur  pour afficher les options (seules les options prises en charge par l'imprimante utilisée sont indiquées ; pour utiliser l'option par défaut, sélectionnez **Réglage de l'imprimante**). Après avoir sélectionné une option, appuyez sur  pour revenir au menu des paramètres de l'imprimante.

| Option | Description |
|------------------|---|
| Format du papier | Choisissez un format de papier. |
| Nombre de copies | Cette option est indiquée uniquement lorsque les photos sont imprimées une par une. Appuyez sur  ou  pour choisir le nombre de copies (maximum 99). |
| Marge | Choisissez d'imprimer ou non les photos avec une marge blanche. |
| Imprimer la date | Choisissez d'imprimer ou non la date et l'heure de prise de vue sur les photos. |
| Recadrage | Cette option est indiquée uniquement lorsque les photos sont imprimées une par une. Pour quitter sans recadrer, mettez en surbrillance Aucun recadrage et appuyez sur  . Pour recadrer la photo actuellement sélectionnée, mettez en surbrillance Recadrer et appuyez sur  . Une boîte de dialogue permettant de sélectionner le recadrage s'affiche. Appuyez sur  pour augmenter la taille du recadrage, sur  (?) pour la réduire et utilisez le sélecteur multidirectionnel pour positionner le recadrage. Notez qu'une baisse de la qualité d'impression risque de se produire si des petits recadrages sont imprimés en grand format. |

3 Lancez l'impression.

Sélectionnez **Lancer l'impression** et appuyez sur  pour commencer l'impression. Pour annuler avant la fin de l'impression, appuyez sur .

Impression de plusieurs photos

1 Affichez le menu PictBridge.

Appuyez sur la commande **MENU** lorsque l'écran PictBridge apparaît.

2 Choisissez une option.



Mettez en surbrillance l'une des options suivantes et appuyez sur .

- **Imprimer la sélection** : sélectionnez les photos à imprimer. Servez-vous du sélecteur multidirectionnel pour mettre en surbrillance les photos (pour afficher en plein écran la photo en surbrillance, maintenez appuyée la commande ) et, tout en maintenant enfoncée la commande  (?), appuyez sur  ou  pour choisir le nombre de copies. Pour désélectionner une photo, réglez le nombre de copies sur zéro.
 - **Sélectionner les dates** : imprimez une copie de toutes les photos prises à des dates particulières. Appuyez sur  ou  pour mettre en surbrillance les dates et appuyez sur  pour les sélectionner ou les désélectionner. Appuyez sur la commande  (?) pour voir les photos prises à la date sélectionnée. Utilisez le sélecteur multidirectionnel pour parcourir les photos ou maintenez  enfoncé pour afficher la photo sélectionnée en plein écran. Appuyez à nouveau sur  (?) pour revenir à la boîte de dialogue de sélection des dates.
 - **Impression de l'index** : pour imprimer l'index de toutes les photos JPEG de la carte mémoire, passez à l'étape 3. Notez que si la carte mémoire contient plus de 256 photos, seules les 256 premières seront imprimées. Un avertissement s'affiche si le format du papier sélectionné à l'étape 3 est trop petit pour un index photo.
-

3 Réglez les paramètres de l'imprimante.

Réglez les paramètres de l'imprimante comme décrit à l'étape 2 de la page 182.

4 Lancez l'impression.

Sélectionnez **Lancer l'impression** et appuyez sur  pour commencer l'impression. Pour annuler avant la fin de l'impression, appuyez sur .

Visualisation des images sur un téléviseur

Le câble HDMI (High-Definition Multimedia Interface) disponible en option (☐ 268) permet de raccorder l'appareil photo à un périphérique vidéo haute définition. Éteignez toujours l'appareil photo avant de brancher ou de débrancher un câble HDMI.

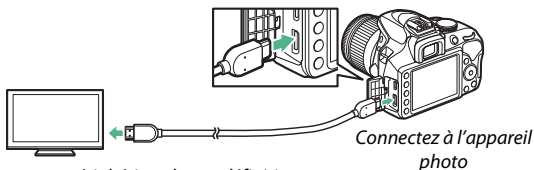

Connectez au périphérique haute définition
(choisissez un câble doté d'un connecteur compatible HDMI)

Réglez le périphérique vidéo sur le canal HDMI, puis mettez l'appareil photo sous tension et appuyez sur la commande ☐. Pendant la visualisation, les images sont affichées sur le téléviseur. Notez que les bords des images risquent de ne pas s'afficher.

☑ Volume de lecture

Vous pouvez régler le volume sonore à l'aide des commandes du téléviseur ; vous ne pouvez cependant pas utiliser celles de l'appareil photo.

☑ Visualisation sur le téléviseur

L'utilisation d'un adaptateur secteur (disponible séparément) est recommandée pour une visualisation de longue durée.

■ ■ **Choix d'une résolution de sortie**

Pour choisir le format de sortie des images sur le périphérique HDMI, sélectionnez **HDMI > Résolution de sortie** dans le menu Configuration de l'appareil photo (📖 199). Si **Automatique** est sélectionné, l'appareil photo sélectionne automatiquement le format approprié.



■ ■ **Contrôle de l'appareil photo avec la télécommande du téléviseur**

Si **Activé** est sélectionné pour **HDMI > Contrôle du périphérique** dans le menu Configuration (📖 199) lorsque l'appareil photo est raccordé à un téléviseur compatible avec HDMI-CEC et que l'appareil photo et le téléviseur sont sous tension, il est possible d'utiliser la télécommande du téléviseur à la place du sélecteur multidirectionnel et de la commande **OK** de l'appareil photo au cours de la visualisation plein écran et de l'exécution de diaporamas. Si **Désactivé** est sélectionné, la télécommande du téléviseur ne permet pas de contrôler l'appareil photo, mais ce dernier peut être utilisé pour prendre des photos et réaliser des vidéos en mode de visée écran.

✔ **Périphériques HDMI-CEC**

HDMI-CEC (High-Definition Multimedia Interface–Consumer Electronics Control) est une norme permettant aux périphériques HDMI de commander les appareils auxquels ils sont connectés. Lorsque l'appareil photo est raccordé à un périphérique HDMI-CEC, **CEC** s'affiche dans le viseur à la place du nombre de vues restantes.

✔ **1920 × 1080 60p/50p**

Les options **1920 × 1080 ; 60p** ou **1920 × 1080 ; 50p** disponibles dans **Paramètres vidéo > Taille d'image/cadence** peuvent entraîner des variations de résolution et de cadence dans les données transmises aux périphériques HDMI pendant l'enregistrement.

✔ **HDMI > Résolution de sortie**

Les vidéos ne peuvent pas être transmises en résolution **1920 × 1080 ; 60p** ou **1920 × 1080 ; 50p**. Il est possible que certains périphériques ne soient pas compatibles avec le réglage **Automatique** de l'option **Résolution de sortie**.

Menus de l'appareil photo

▶ **Menu Visualisation : gestion des images**

Pour afficher le menu Visualisation, appuyez sur **MENU** et sélectionnez l'onglet  (menu Visualisation).

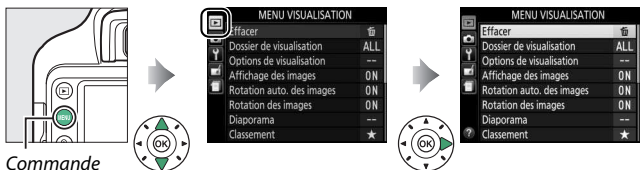

Commande
MENU

Options du menu Visualisation

Le menu Visualisation contient les options suivantes :

| Option | Par défaut |  |
|--|------------------------|---|
| Effacer | — | 172 |
| Dossier de visualisation | Tout | 187 |
| Options de visualisation | — | 187 |
| Affichage des images | Activé | 188 |
| Rotation auto. des images | Activée | 188 |
| Rotation des images | Activée | 189 |
| Diaporama | | |
| Type d'image | Images fixes et vidéos | 174 |
| Intervalle | 2 s | |
| Classement | — | 170 |
| Sélect. pr le périphérique mobile | — | 189 |

Dossier de visualisation





Commande MENU →  menu Visualisation

Choisissez un dossier de visualisation :

| Option | Description |
|---------------|--|
| D3400 | Les photos figurant dans tous les dossiers créés avec le D3400 sont visibles pendant la visualisation. |
| Tout | Les photos figurant dans tous les dossiers sont visibles pendant la visualisation. |
| Actuel | Seules les photos du dossier sélectionné pour Dossier de stockage dans le menu Configuration ( 219) s'affichent pendant la visualisation. |

Options de visualisation

Commande MENU →  menu Visualisation

Choisissez les informations à afficher en mode de visualisation ( 156). Appuyez sur  ou  pour mettre en surbrillance une option et appuyez sur  pour la sélectionner ou la désélectionner. Les éléments sélectionnés sont cochés. Pour revenir au menu Visualisation, appuyez sur .



Affichage des images

Commande MENU →  menu Visualisation

Indiquez si les images doivent automatiquement être affichées sur le moniteur immédiatement après la prise de vue. Si vous sélectionnez **Désactivé**, les images ne peuvent être affichées qu'en appuyant sur la commande .

Rotation auto. des images

Commande MENU →  menu Visualisation

Les photos prises lorsque **Activée** est sélectionné contiennent des informations sur l'orientation de l'appareil photo. Vous pouvez ainsi les faire pivoter automatiquement pendant la visualisation ou lors de leur affichage dans ViewNX-i ou dans Capture NX-D. Les orientations suivantes sont enregistrées :



Cadrage horizontal



Appareil photo tourné à 90° dans le sens des aiguilles d'une montre



Appareil photo tourné à 90° dans le sens inverse des aiguilles d'une montre

L'orientation de l'appareil photo n'est pas enregistrée quand l'option **Désactivée** est sélectionnée. Choisissez cette option lorsque vous effectuez un filé panoramique ou prenez des photos en pointant l'objectif vers le haut ou vers le bas.

Rotation des images

Commande MENU →  menu Visualisation

Si **Activée** est sélectionné, les photos cadrées à la verticale sont automatiquement pivotées au moment de leur affichage sur le moniteur (les photos prises alors que **Désactivée** est sélectionné pour **Rotation auto. des images** seront affichées à l'horizontale). Notez que l'appareil photo étant déjà correctement orienté pendant la prise de vue, les photos ne pivotent pas automatiquement lorsqu'elles s'affichent juste après la prise de vue.

Sélect. pr le périphérique mobile

Commande MENU →  menu Visualisation

Sélectionnez les photos que vous souhaitez transférer sur le périphérique mobile. Il n'est pas possible de transférer des vidéos.

| Option | Description |
|----------------------------------|---|
| Sélectionner les image(s) | Marquez les photos à transférer sur le périphérique mobile. |
| Désélectionner tout | Supprimez les marquages de transfert de toutes les photos. |

Menu Prise de vue : options de prise de vue











Pour afficher le menu Prise de vue, appuyez sur **MENU** et sélectionnez l'onglet  (menu Prise de vue).



Options du menu Prise de vue

Le menu Prise de vue contient les options suivantes :

| Option | Par défaut |  |
|---|--------------------------------|---|
| Réinitialiser menu Prise de vue | — | 192 |
| Qualité d'image | JPEG normal | 84 |
| Taille d'image | Large | 86 |
| Réglage de la sensibilité | | |
| Sensibilité | P, S, A, M | 100 |
| | Autres modes | Automatique |
| Contrôle de la sensibilité auto. | Activé | 193 |
| Sensibilité maximale | 25600 | |
| Vitesse d'obturation minimale | Automatique | |
| Balance des blancs | Automatique | 121 |
| Fluorescent | Fluorescentes blanches froides | 123 |
| Régler le Picture Control | Standard | 132 |
| Espace colorimétrique | sRGB | 194 |
| D-Lighting actif | Activé | 119 |
| Réduction du bruit | Activée | 195 |
| Contrôle du vignetage | Normal | 195 |

| Option | | Par défaut |  |
|---|---|-------------------------|---|
| Contrôle auto. de la distorsion | | Désactivé | 196 |
| Mode de mise au point | | | |
| Visueur | | AF automatique | 69 |
| Visée écran/vidéo | | AF ponctuel | 70 |
| Mode de zone AF | | | |
| Visueur |     | AF point sélectif | 74 |
| |  | AF zone dynamique | |
| | Autres modes | AF zone automatique | |
| Visée écran/vidéo |     | AF priorité visage | 75 |
| |  | AF zone normale | |
| | Autres modes | AF zone large | |
| Illuminateur d'assistance AF | | Activé | 196 |
| Mesure | | Mesure matricielle | 111 |
| Contrôle du flash intégré/ Flash optionnel | | TTL | 197 |
| VR optique* | | Activé | 198 |
| Paramètres vidéo | | | |
| Taille d'image/cadence | | 1920×1080 ; 60p | 141, 142 |
| Qualité des vidéos | | Normale | |
| Microphone | | Sensibilité automatique | |
| Réduction du bruit du vent | | Désactivée | |
| Réglage manuel des vidéos | | Désactivé | |

* Disponible uniquement avec les objectifs prenant en charge cette fonction.

Remarque : il est possible que certains éléments soient grisés et non disponibles, en fonction des paramètres de l'appareil photo.







Réinitialiser menu Prise de vue

Commande MENU →  menu Prise de vue

Sélectionnez **Oui** pour réinitialiser les réglages du menu Prise de vue.

Réinitialiser les options de prise de vue

Si vous sélectionnez **Oui** pour **Réinitialiser menu Prise de vue**, vous rétablissez également les valeurs par défaut des réglages Picture Control (☰ 134) et réinitialisez les options suivantes :

| Option | Par défaut | ☰ |
|--|-----------------------|--------|
| Mode de déclenchement | | |
|  | Continu | 62 |
| Autres modes | Vue par vue | |
| Point AF | Central | 76 |
| Décalage du programme | Désactivé | 100 |
| Commande ^{AE-L} _{AF-L} (O-M) enfoncée | Désactivée | 215 |
| Mode de flash | | |
|  AUTO,  ,  , VI, POP,  TOY | Automatique | 87, 89 |
|  | Synchro lente auto. | |
|  | Flash désactivé | |
| P, S, A, M | Dosage flash/ambiance | |
| Correction d'exposition | Désactivée | 115 |
| Correction du flash | Désactivée | 117 |

Réglage de la sensibilité

Commande MENU →  menu Prise de vue

Réglez la sensibilité (ISO) (☰ 93).

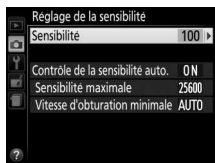

■ ■ Contrôle automatique de la sensibilité

Cette option est disponible avec les objectifs de type E et G (☐ 253) lorsque l'appareil photo est en mode **P**, **S**, **A** ou **M**. Si **Désactivé** est sélectionné, la sensibilité conserve la valeur que vous avez sélectionnée (☐ 93). Quand **Activé** est sélectionné, la sensibilité est automatiquement modifiée si l'exposition optimale ne peut être obtenue avec la valeur que vous avez sélectionnée. Vous pouvez sélectionner la valeur maximale de la sensibilité automatique à l'aide de l'option **Sensibilité maximale** du menu **Contrôle de la sensibilité auto.** (choisissez une valeur basse pour éviter le bruit (pixels lumineux répartis de manière aléatoire, voile ou lignes), mais notez que si la sensibilité que vous avez sélectionnée est supérieure à celle choisie pour **Sensibilité maximale**, c'est votre sélection qui sera utilisée ; la valeur minimale de la sensibilité automatique est automatiquement réglée sur 100 ISO). En modes **P** et **A**, la sensibilité est modifiée uniquement en cas de sous-exposition à la vitesse d'obturation sélectionnée pour **Vitesse d'obturation minimale** ($1/2000-30$ s ou **Automatique** ; en modes **S** et **M**, la sensibilité est modifiée afin d'obtenir une exposition optimale avec la vitesse d'obturation que vous avez sélectionnée). Si **Automatique** est sélectionné, l'appareil photo choisit la vitesse d'obturation minimale en fonction de la focale de l'objectif. Des vitesses d'obturation plus lentes sont utilisées uniquement si l'exposition optimale ne peut être obtenue avec la valeur de sensibilité sélectionnée pour **Sensibilité maximale**.

Si **Activé** est sélectionné, le viseur indique **ISO AUTO** et l'affichage des informations **ISO-A**. Ces indicateurs clignotent lorsque la sensibilité est modifiée par rapport à la valeur que vous avez sélectionnée.



Sensibilité maximale/Vitesse d'obturation minimale

Lorsque le contrôle automatique de la sensibilité est activé, les graphiques de la sensibilité et de la vitesse d'obturation visibles sur l'affichage des informations indiquent la sensibilité maximale et la vitesse d'obturation minimale.



Vitesse d'obturation minimale

Contrôle automatique de la sensibilité

Notez que la sensibilité peut augmenter automatiquement lors de l'utilisation simultanée du contrôle automatique de la sensibilité et des modes de flash synchro lente (disponibles avec le flash intégré et les flashes optionnels répertoriés à la page 262), ce qui peut éventuellement empêcher l'appareil photo de sélectionner des vitesses d'obturation lentes. Le contrôle automatique de la sensibilité est uniquement disponible en mode de flash i-TTL (☐ 197, 262) ; dans les autres modes, la valeur sélectionnée sous **Sensibilité** sera utilisée pour les photos prises avec le flash intégré ou les flashes optionnels.

Espace colorimétrique

Commande MENU →  menu Prise de vue

L'espace colorimétrique détermine la gamme de couleurs disponible pour la reproduction des couleurs. **sRGB** est recommandé pour une impression et un affichage standard ; **Adobe RVB**, qui bénéficie d'une gamme de couleurs plus étendue, est recommandé pour les publications professionnelles et l'impression commerciale. Quelle que soit l'option sélectionnée, les vidéos sont enregistrées en sRGB.

Adobe RVB

Pour obtenir une reproduction précise des couleurs, les photos prises en Adobe RVB requièrent des applications, écrans et imprimantes prenant en charge la gestion des couleurs.

Espace colorimétrique

ViewNX-i et Capture NX-D sélectionnent automatiquement le bon espace colorimétrique lors de l'ouverture de photos créées avec cet appareil. Les résultats ne sont pas garantis avec les logiciels d'autres fabricants.

Réduction du bruit

Commande MENU →  menu Prise de vue

Sélectionnez **Activée** pour réduire le bruit (taches lumineuses, pixels lumineux répartis de manière aléatoire ou voile).



La réduction du bruit s'active à toutes les sensibilités, mais son effet est plus visible à des valeurs de sensibilités élevées. Le temps nécessaire au traitement, à des vitesses d'obturation plus lentes que 1 s environ, est plus ou moins multiplié par deux ; pendant le traitement, « **噪点抑制** » clignote dans le viseur et il est impossible de prendre des photos. Aucune réduction du bruit ne sera appliquée si vous mettez l'appareil photo hors tension avant la fin du traitement.

Si **Désactivée** est sélectionné, la réduction du bruit est effectuée uniquement selon la nécessité. La réduction du bruit appliquée est inférieure à celle réalisée lorsque **Activée** est sélectionné.

Contrôle du vignettage

Commande MENU →  menu Prise de vue

Le « vignettage » est une baisse de luminosité sur les bords d'une photo. Le **Contrôle du vignettage** réduit le vignettage avec les objectifs de type E et G (☐ 253). Ses effets varient d'un objectif à l'autre et sont plus visibles à ouverture maximale. Vous avez le choix entre **Élevé**, **Normal**, **Faible** et **Désactivé**.

Contrôle du vignettage

Selon la scène, les conditions de prise de vue et le type d'objectif, les images JPEG peuvent présenter du bruit (voile) ou des variations dans les luminosités périphériques, tandis que les Picture Control prédéfinis qui ont été modifiés par rapport aux réglages par défaut peuvent ne pas produire l'effet souhaité. Prenez des photos test et visualisez les résultats sur le moniteur. Il n'est pas possible d'appliquer le contrôle du vignettage aux vidéos (☐ 138) ou aux photos prises avec des objectifs prenant en charge le format FX.

Contrôle auto. de la distorsion

Commande MENU →  menu Prise de vue

Sélectionnez **Activé** pour réduire la distorsion en barillet en cas de prise de vue avec un objectif grand-angle et pour réduire la distorsion en coussinet en cas de prise de vue au téléobjectif (notez que les bords de la zone visible dans le viseur risquent d'être coupés dans la photo finale et que le temps nécessaire au traitement des photos avant leur enregistrement peut augmenter). Cette option ne peut pas s'appliquer aux vidéos et n'est disponible qu'avec les objectifs de type E et G (sauf fisheye et certains autres objectifs) ; les résultats ne sont pas garantis avec d'autres objectifs.

Retouche : Contrôle de la distorsion

Pour en savoir plus sur la création de copies de photos existantes dans lesquelles la distorsion en barillet et en coussinet est réduite, reportez-vous à la page 237.

Illuminateur d'assistance AF

Commande MENU →  menu Prise de vue

Vous pouvez choisir d'activer, ou non, l'illuminateur d'assistance AF intégré pour faciliter la mise au point en cas de faible luminosité.

Illuminateur
d'assistance AF

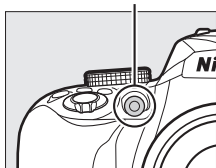



| Option | Description |
|------------------|---|
| Activé | L'illuminateur d'assistance AF s'allume en cas de faible luminosité (pour en savoir plus, reportez-vous à la page 284). |
| Désactivé | L'illuminateur d'assistance AF ne s'allume pas pour faciliter la mise au point. Il est possible que l'appareil photo ne parvienne pas à faire la mise au point à l'aide de l'autofocus en cas de faible lumière ambiante. |



Contrôle du flash intégré/Flash optionnel

Commande MENU →  menu Prise de vue

Choisissez un mode de flash pour le flash intégré en modes **P**, **S**, **A** et **M**. Lorsqu'un flash optionnel SB-500, SB-400 ou SB-300 est monté sur l'appareil et sous tension, cette option indique **Flash optionnel** et permet de choisir le mode du flash optionnel.

| Option | Description |
|--|---|
| TTL  TTL | L'intensité du flash est automatiquement réglée en fonction des conditions de prise de vue. |
| M  Manuel | Choisissez l'intensité du flash. À son intensité maximale, le flash intégré présente un nombre guide d'environ 8 (m, 100 ISO, 20 °C). |

Manuel

L'icône  clignote dans le viseur et  est indiqué sur l'affichage des informations lorsque **Manuel** est sélectionné et que le flash est ouvert.



Contrôle du flash TTL

Les types de contrôle du flash suivants sont pris en charge lorsqu'un objectif de type E ou G est utilisé avec le flash intégré (☐ 87) ou les flashes optionnels (☐ 262).

- **Dosage flash/ambiance i-TTL pour reflex numérique** : les informations provenant du capteur RVB 420 photosites sont utilisées pour modifier l'intensité du flash de manière à obtenir un équilibre naturel entre le sujet principal et l'arrière-plan.
- **Contrôle i-TTL standard pour reflex numérique** : l'intensité du flash est modifiée en fonction du sujet principal ; la luminosité de l'arrière-plan n'est pas prise en compte.

Le contrôle du flash i-TTL standard est utilisé en mesure spot ou s'il est sélectionné sur le flash optionnel. Le mode Dosage flash/ambiance i-TTL pour reflex numérique est utilisé dans les autres cas.

VR optique

Commande MENU →  menu Prise de vue

Cette rubrique n'est affichée qu'avec les objectifs prenant en charge cette fonction. Pour activer la réduction de vibration, sélectionnez **Activé** ; elle se déclenchera chaque fois que vous appuierez sur le déclencheur à mi-course (☐ 309, 314, 318). Sélectionnez **Désactivé** pour désactiver la réduction de vibration.

Indicateur de réduction de vibration

Un indicateur de réduction de vibration apparaît sur l'affichage des informations si **Activé** est sélectionné pour **VR optique**.



Y Menu Configuration : configuration de l'appareil photo

Pour afficher le menu Configuration, appuyez sur **MENU** et sélectionnez l'onglet **Y** (menu Configuration).



Commande
MENU

Options du menu Configuration

Le menu Configuration contient les options suivantes :

| Option | Par défaut | |
|--|------------|-----|
| Réinitialiser les options | — | 201 |
| Formater la carte mémoire | — | 201 |
| Timbre dateur | Désactivée | 202 |
| Fuseau horaire et date ¹ | | |
| Synchro. avec périphérique mobile | Désactivée | 205 |
| Heure d'été | Désactivée | 205 |
| Langue (Language) ¹ | — | 205 |
| Luminosité du moniteur | 0 | 205 |
| Format de l'affichage des infos | | |
| AUTO/SCENE/EFFECTS | Graphique | 206 |
| P/S/A/M | Graphique | |
| Affichage auto. des infos | Activée | 206 |
| Délai d'extinction auto. | Normal | 207 |
| Retardateur | | |
| Délai du retardateur | 10 s | 208 |
| Nombre de prises de vues | 1 | |

| Option | Par défaut | 📖 |
|---|----------------------------|-----|
| Durée télécommande (ML-L3) | 1 min. | 208 |
| Verrouiller miroir/nettoyage² | — | 273 |
| Photo de correction poussière | — | 209 |
| Légende des images | — | 211 |
| Informations de copyright | — | 212 |
| Signal sonore | Grave | 213 |
| Réduction du scintillement | Automatique | 213 |
| Commandes | | |
| Régler la commande Fn | Sensibilité | 214 |
| Régler commande AE-L/AF-L | Mémorisation exposition/AF | 215 |
| Mémo expo par déclencheur | Désactivée | 215 |
| Activation AF | Activer | 215 |
| Télémetre | Désactivé | 216 |
| Bague MAP manuelle mode AF³ | Activer | 217 |
| Séquence numérique images | Désactivée | 218 |
| Dossier de stockage | — | 219 |
| Nom de fichier | DSC | 221 |
| HDMI | | |
| Résolution de sortie | Automatique | 185 |
| Contrôle du périphérique | Activé | |
| Données de position | | |
| Télécharger depuis périph. mobile | Non | 221 |
| Position | — | |
| Mode avion | Désactiver | 222 |
| Connecter au périphérique mobile | — | 222 |
| Envoyer vers périph. mobile (auto) | Désactivée | 223 |
| Bluetooth | | |
| Connexion au réseau | Désactiver | 223 |
| Périphériques associés | — | |
| Envoyer si éteint | Activé | |

| Option | Par défaut |  |
|--|--------------------------|---|
| Transfert Eye-Fi⁴ | Activer | 224 |
| Marquage de conformité | — | 225 |
| Photo si carte absente ? | Désactiver déclenchement | 226 |
| Réinitialiser tous les réglages | — | 226 |
| Version du firmware | — | 226 |

- 1 Le réglage par défaut dépend du pays d'achat.
- 2 Fonction non disponible lorsque le niveau de charge de l'accumulateur est insuffisant.
- 3 Disponible uniquement avec les objectifs prenant en charge cette fonction.
- 4 Uniquement disponible lorsqu'une carte mémoire Eye-Fi compatible est insérée dans l'appareil photo ( 224).

Remarque : il est possible que certains éléments soient grisés et non disponibles, en fonction des paramètres de l'appareil photo.

Réinitialiser les options

Commande MENU →  menu Configuration

Sélectionnez **Oui** pour restaurer les options par défaut répertoriées ci-dessus de tous les réglages du menu Configuration à l'exception de **Fuseau horaire et date**, **Langue (Language)**, **Dossier de stockage** et **Bluetooth > Périphériques associés**.

Formater la carte mémoire

Commande MENU →  menu Configuration

Les cartes mémoire doivent être formatées avant toute utilisation ou après avoir été formatées dans d'autres appareils. Suivez la procédure ci-dessous pour formater la carte.

Formatage des cartes mémoire

Le formatage efface définitivement toutes les données contenues sur les cartes mémoire. Veillez donc à bien copier toutes les photos et autres données que vous souhaitez conserver sur un ordinateur avant de formater ( 178).

- 1 Mettez Oui en surbrillance.**
 Pour quitter sans formater la carte mémoire, mettez **Non** en surbrillance puis appuyez sur **OK**.



- 2 Appuyez sur **OK**.**
 Un message s'affiche lors du formatage de la carte. *Ne retirez pas la carte mémoire, ne retirez pas ou ne débranchez pas la source d'alimentation avant la fin du formatage.*



Timbre dateur

Commande MENU → **Y** menu Configuration

Choisissez les informations de date marquées sur les photos lors de la prise de vue. Il n'est pas possible d'ajouter un timbre dateur sur les photos existantes ou de le supprimer de celles-ci.

| Option | Description |
|---------------------------|---|
| Désactivée | La date et l'heure ne sont pas marquées sur les photos. |
| DATE Date | La date ou la date et l'heure sont marquées sur les photos prises lorsque cette option est activée. 15.04.2016 |
| DATE Date et heure | La date et l'heure sont marquées sur les photos prises lorsque cette option est activée. 15.04.2016 10:02 |
| Mode anniversaire | Le nombre de jours entre la date de la prise de vue et une date sélectionnée est marqué sur les photos (□ 203). |

Si le réglage est différent de **Désactivée**, l'option sélectionnée est indiquée par l'icône **DATE** sur l'affichage des informations.



Timbre dateur

La date est enregistrée dans l'ordre sélectionné pour **Fuseau horaire et date** (□ 205). Il se peut que la date marquée soit coupée ou illisible sur les copies créées lors de la retouche d'images (□ 227). La date n'apparaît pas sur les images NEF (RAW) ou NEF (RAW) + JPEG.

Mode anniversaire

Le nombre de jours restant jusqu'à une date future ou le nombre de jours écoulés depuis une date passée est marqué sur les photos prises lorsque cette option est activée. Utilisez-la pour suivre la croissance d'un enfant ou compter les jours avant un anniversaire ou un mariage.

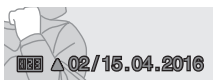
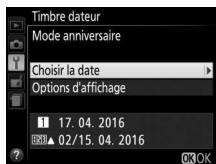

*Date future
(deux jours restants)*



*Date passée
(deux jours écoulés)*

L'appareil photo dispose de trois emplacements pour mémoriser les dates.

1 Saisissez la première date.

La première fois que vous sélectionnez **Mode anniversaire**, vous serez invité à saisir une date pour le premier emplacement. Saisissez une date à l'aide du sélecteur multidirectionnel et appuyez sur **OK** pour revenir à la liste des dates.



2 Saisissez d'autres dates ou modifiez les dates existantes.

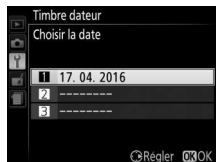

Pour modifier une date ou saisir d'autres dates, mettez en surbrillance un emplacement, appuyez sur  et saisissez une date comme décrit ci-dessus.



3 Choisissez une date.

Mettez en surbrillance un emplacement dans la liste des dates et appuyez sur .

4 Choisissez un format pour le mode anniversaire.

Mettez en surbrillance **Options d'affichage** et appuyez sur , puis mettez en surbrillance un format de date et appuyez sur .

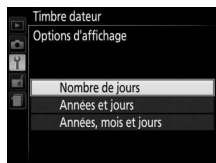

5 Quittez le menu du mode anniversaire.

Appuyez sur  pour quitter le menu du mode anniversaire.

Fuseau horaire et date

Commande MENU →  menu Configuration

Cette option permet de modifier le fuseau horaire, de synchroniser l'horloge avec celle du périphérique mobile, de régler l'horloge de l'appareil photo, de choisir un format de date et d'activer ou de désactiver l'heure d'été.

| Option | Description |
|--|---|
| Fuseau horaire | Choisissez un fuseau horaire. L'horloge de l'appareil photo se règle automatiquement sur l'heure du nouveau fuseau horaire. |
| Date et heure | Réglez l'horloge de l'appareil photo (☑ 25). |
| Synchro. avec périphérique mobile | Choisissez si l'horloge de l'appareil photo se règle sur l'heure (temps universel coordonné ou UTC), le fuseau horaire et sur l'heure d'été ou l'heure d'hiver, communiqués par le périphérique mobile. |
| Format de la date | Choisissez l'ordre d'affichage du jour, du mois et de l'année. |
| Heure d'été | Activez ou désactivez l'heure d'été. L'horloge de l'appareil photo avance ou recule automatiquement d'une heure. |



Langue (Language)

Commande MENU →  menu Configuration

Choisissez une langue pour les menus et les messages de l'appareil photo.

Luminosité du moniteur

Commande MENU →  menu Configuration

Appuyez sur  ou  pour régler la luminosité du moniteur. Sélectionnez des valeurs élevées pour augmenter la luminosité et des valeurs faibles pour la réduire.

Format de l'affichage des infos

Commande MENU →  menu Configuration

Choisissez un style pour l'affichage des informations (📖 6). Il est possible de choisir un style différent pour les modes automatique, scène et effets spéciaux et pour les modes **P**, **S**, **A** et **M**.



Classique



Graphique

1 Sélectionnez une catégorie de modes de prise de vue.

Mettez en surbrillance **AUTO/SCENE/EFFECTS** ou **P/S/A/M** et appuyez sur .



2 Sélectionnez un style.

Mettez en surbrillance un style et appuyez sur .



Affichage auto. des infos



Commande MENU →  menu Configuration

Si **Activée** est sélectionné, il vous suffit d'appuyer à mi-course sur le déclencheur pour afficher les informations. Si **Désactivée** est sélectionné, vous devez appuyer sur la commande  pour afficher les informations.

Délai d'extinction auto.

Commande MENU →  menu Configuration

Cette option permet de déterminer la durée pendant laquelle le moniteur reste allumé si aucune opération n'est effectuée pendant l'affichage des menus et la visualisation (**Visualisation/menus**), lorsque les photos sont affichées sur le moniteur après la prise de vue (**Affichage des images**) et pendant l'utilisation de la visée écran (**Visée écran**). Elle permet également de définir la durée pendant laquelle la temporisation du mode veille, le viseur et l'affichage des informations restent activés si aucune opération n'est effectuée (**Temporisation du mode veille**). Choisissez un délai d'extinction plus court afin de prolonger l'autonomie de l'accumulateur.

| Option | Description (toutes les durées sont approximatives) | | | | |
|---|---|---------------------|----------------------|-------------|------------------------------|
| SHORT Court NORM Normal LONG Long | Les délais d'extinction automatique sont réglés sur les valeurs suivantes : | | | | |
| | | Visualisation/menus | Affichage des images | Visée écran | Temporisation du mode veille |
| | Court | 20 s | 4 s | 5 min. | 4 s |
| | Normal | 5 min. | 4 s | 10 min. | 8 s |
| Long | 10 min. | 20 s | 20 min. | 1 min. | |
|  Personnalisé | Choisissez des délais différents pour Visualisation/menus , Affichage des images , Visée écran et Temporisation du mode veille . Lorsque vous avez effectué les réglages, appuyez sur  . | | | | |



Délai d'extinction auto.

Le moniteur et le viseur ne s'éteignent pas automatiquement lorsque l'appareil photo est raccordé à un ordinateur ou une imprimante en USB.

Retardateur

Commande MENU →  menu Configuration

Choisissez la temporisation du déclenchement et le nombre de prises de vues.

- **Délai du retardateur** : cette option permet de choisir la temporisation du déclenchement.
- **Nombre de prises de vues** : appuyez sur  et  pour choisir le nombre de vues prises chaque fois que vous appuyez sur le déclencheur (de 1 à 9 ; si vous sélectionnez un réglage différent de 1, les prises de vues sont effectuées à des intervalles de 4 secondes).

Durée télécommande (ML-L3)

Commande MENU →  menu Configuration

Choisissez la durée pendant laquelle l'appareil photo attend un signal en provenance de la télécommande ML-L3 (en option) avant d'annuler le mode télécommande. Une durée plus courte permet de prolonger l'autonomie de l'accumulateur. Ce réglage n'est valable que lors de l'utilisation du viseur.

Photo de correction poussière

Commande MENU →  menu Configuration

Cette option permet d'acquérir des données de référence pour l'option Correction poussière de Capture NX-D (pour en savoir plus, reportez-vous à l'aide en ligne de Capture NX-D).

L'option **Photo de correction poussière** n'est disponible que lorsqu'un objectif de type E ou G est monté sur l'appareil photo. Nous vous recommandons d'utiliser un objectif doté d'une focale minimale de 50 mm. Lorsque vous utilisez un zoom, effectuez un zoom avant complet.

1 Sélectionnez Démarrer.

Mettez en surbrillance **Démarrer** et appuyez sur . Pour quitter sans acquérir les données de correction de la poussière, appuyez sur MENU.

Le message représenté ci-contre apparaît et « rEF » s'affiche dans le viseur.



2 Cadrez un objet blanc uniforme dans le viseur.

Positionnez l'objectif à dix centimètres environ d'un objet blanc, bien éclairé et uniforme. Cadrez cet objet de manière à ce qu'il remplisse le viseur, puis appuyez sur le déclencheur à mi-course.

En mode autofocus, la mise au point est automatiquement réglée sur l'infini ; en mode de mise au point manuelle, réglez manuellement la mise au point sur l'infini.

3 Acquérez les données de référence de correction de la poussière.

Appuyez sur le déclencheur jusqu'en fin de course pour acquérir les données de référence de correction de la poussière. Le moniteur s'éteint lorsque vous appuyez sur le déclencheur.

Si l'objet de référence est trop clair ou trop sombre, il est possible que l'appareil photo ne parvienne pas à obtenir les données de référence de correction de la poussière. Dans ce cas, le message indiqué à droite apparaît. Choisissez un autre objet de référence et répétez la procédure à partir de l'étape 1.



✔ Données de référence de correction de la poussière

Vous pouvez utiliser les mêmes données de référence pour les photos prises avec différents objectifs ou à diverses ouvertures. Les images de référence ne peuvent pas être visualisées à l'aide d'un logiciel de retouche d'images. Un quadrillage apparaît lorsque vous visualisez les images de référence sur l'appareil photo.



Légende des images

Commande MENU → Y menu Configuration

Ajoutez une légende à vos nouvelles photos au fur et à mesure de leur enregistrement. Les légendes peuvent être affichées sous forme de métadonnées dans le logiciel ViewNX-i ou Capture NX-D. Elles apparaissent également sur la page des données de prise de vue (📖 161). Les options suivantes sont disponibles :

- **Entrer une légende** : saisissez une légende comme décrit ci-dessous. Les légendes peuvent comporter jusqu'à 36 caractères.
- **Joindre une légende** : sélectionnez cette option pour joindre une légende à toutes les photos à venir. Pour cocher ou décocher l'option **Joindre une légende**, mettez-la en surbrillance et appuyez sur **☑**. Après avoir effectué les réglages, appuyez sur **OK** pour quitter.



Saisie de texte

La boîte de dialogue ci-contre s'affiche lorsque vous devez saisir du texte. Servez-vous du sélecteur multidirectionnel pour mettre en surbrillance le caractère souhaité dans la zone du clavier et appuyez sur **OK** pour insérer le caractère en surbrillance à la position en cours du curseur (notez que si vous saisissez un caractère lorsque le champ est plein, le dernier caractère du champ est effacé). Pour effacer le caractère situé sous le curseur, appuyez sur la commande **☒**. Pour déplacer le curseur vers un autre emplacement, tournez la molette de commande. Pour terminer la saisie et revenir au menu précédent, appuyez sur **Q**. Pour quitter sans terminer la saisie, appuyez sur **MENU**.

Zone d'affichage du texte





Zone du clavier

Informations de copyright

Commande MENU →  menu Configuration

Ajoutez des informations de copyright aux photos au fur et à mesure de la prise de vue. Les informations de copyright figurent dans les données de prise de vue. Vous pouvez également les voir sous forme de métadonnées dans ViewNX-i ou dans Capture NX-D. Les options suivantes sont disponibles :

- **Photographe** : saisissez le nom du photographe comme décrit à la page 211. Les noms de photographes peuvent comporter jusqu'à 36 caractères.
- **Copyright** : saisissez le nom du détenteur du copyright comme décrit à la page 211. Le nom peut comporter jusqu'à 54 caractères.
- **Joindre les infos de copyright** : sélectionnez cette option pour ajouter les informations de copyright à toutes les photos à venir. Vous pouvez cocher et décocher **Joindre les infos de copyright** en mettant l'option en surbrillance et en appuyant sur . Après avoir effectué les réglages, appuyez sur  pour quitter.





Informations de copyright

Afin d'éviter toute utilisation frauduleuse du nom du photographe ou du propriétaire des droits de reproduction, vérifiez que **Joindre les infos de copyright** n'est pas sélectionné et que les champs **Photographe** et **Copyright** sont vides avant de prêter ou de confier votre appareil photo à quelqu'un d'autre. Nikon décline toute responsabilité concernant les dommages ou différends causés par l'utilisation de l'option **Informations de copyright**.

Signal sonore

Commande MENU →  menu Configuration



Choisissez la hauteur (**Aigu** ou **Grave**) du signal sonore émis lorsque l'appareil photo effectue la mise au point et en modes retardateur et télécommande. Sélectionnez **Désactivé** pour qu'aucun signal sonore ne soit émis.

Le réglage en cours est indiqué sur l'affichage des informations :  s'affiche lorsque le signal sonore est activé,  lorsqu'il est désactivé.



Réduction du scintillement

Commande MENU →  menu Configuration

Cette option permet de réduire le scintillement et l'effet de bande lorsque vous utilisez la visée écran ( 39) ou enregistrez des vidéos ( 138) sous un éclairage fluorescent ou à vapeur de mercure. Choisissez **Automatique** pour permettre à l'appareil photo de sélectionner automatiquement la fréquence adaptée ou réglez manuellement la fréquence en fonction de l'alimentation secteur locale.

Réduction du scintillement

Si **Automatique** ne donne pas les résultats souhaités et si vous ne connaissez pas la fréquence de l'alimentation secteur locale, testez les deux options 50 et 60 Hz et choisissez celle qui offre les meilleurs résultats. La réduction du scintillement peut ne pas produire les résultats souhaités si le sujet est très lumineux. Dans ce cas, sélectionnez le mode **A** ou **M** et choisissez une ouverture plus petite (une valeur plus grande) avant de démarrer la visée écran. Notez que la réduction du scintillement n'est pas disponible si **Activé** est sélectionné pour **Paramètres vidéo** > **Réglage manuel des vidéos** ( 142) en mode **M**.

■ Régler la commande Fn

Choisissez la fonction attribuée à la commande **Fn**.

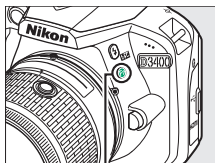

Commande **Fn**



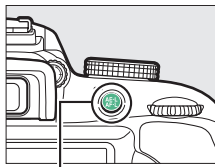

| Option | Description |
|---|---|
| QUAL Qualité/taille d'image | Tout en appuyant sur la commande Fn , tournez la molette de commande pour sélectionner la taille et la qualité d'image (☐ 84). |
| ISO Sensibilité | Tout en appuyant sur la commande Fn , tournez la molette de commande pour sélectionner la sensibilité (☐ 93). |
| WB Balance des blancs | Tout en appuyant sur la commande Fn , tournez la molette de commande pour sélectionner la balance des blancs (modes P , S , A et M uniquement ; ☐ 121). |
|  D-Lighting actif | Tout en appuyant sur la commande Fn , tournez la molette de commande pour sélectionner une option de D-Lighting actif (modes P , S , A et M uniquement ; ☐ 119). |

■ Régler commande AE-L/AF-L

Choisissez la fonction attribuée à la commande AE-L/AF-L (O-n).



Commande AE-L (O-n)

| Option | Description |
|---|---|
|  Mémorisation exposition/AF | La mise au point et l'exposition sont mémorisées tant que vous appuyez sur la commande AE-L (O-n). |
|  Mémorisation expo. seulement | L'exposition est mémorisée tant que vous appuyez sur la commande AE-L (O-n). |
|  Mémo. expo. (temporisée) | Lorsque vous appuyez sur la commande AE-L (O-n), l'exposition est mémorisée et le reste jusqu'à ce que vous appuyiez de nouveau sur cette commande ou que l'appareil photo entre en mode veille. |
|  Mémorisation AF seulement | La mise au point est mémorisée lorsque vous appuyez sur la commande AE-L (O-n). |
|  AF-ON | La commande AE-L (O-n) permet d'activer l'autofocus. |

■ Mémo expo par déclencheur

Si **Activée** est sélectionné, l'exposition est mémorisée lorsque vous appuyez à mi-course sur le déclencheur.







■ Activation AF

Choisissez si l'appareil photo effectue la mise au point lorsque vous appuyez à mi-course sur le déclencheur.

Télémètre

Commande MENU →  menu Configuration

Choisissez **Activé** pour utiliser l'indicateur d'exposition afin de déterminer si l'appareil photo effectue correctement la mise au point en mode de mise au point manuelle (☞ 81 ; notez que cette fonction n'est pas accessible en mode de prise de vue **M**, lorsque l'indicateur d'exposition montre si le sujet est correctement exposé).

| Indicateur | Description |
|--|--|
|  | La mise au point est faite sur le sujet. |
|  | Point AF juste devant le sujet. |
|  | Point AF loin devant le sujet. |
|  | Point AF juste derrière le sujet. |
|  | Point AF loin derrière le sujet. |
|  | L'appareil photo ne peut pas déterminer correctement la mise au point. |

Utilisation du télémètre électronique

Le télémètre électronique requiert un objectif ayant une ouverture maximale de f/5.6 ou plus lumineuse. Le résultat souhaité risque de ne pas être obtenu dans les situations où l'appareil photo n'est pas en mesure d'effectuer la mise au point à l'aide de l'autofocus (☞ 72). Le télémètre électronique n'est pas disponible en mode de visée écran.

Bague MAP manuelle mode AF

Commande MENU →  menu Configuration

Cette rubrique n'est affichée qu'avec les objectifs prenant en charge cette fonction. Lorsque vous sélectionnez **Activer**, vous pouvez utiliser la bague de mise au point de l'objectif pour faire le point manuellement lorsque l'appareil photo est en mode autofocus ; c'est ce que l'on appelle « l'autofocus à priorité manuelle » (M/A). Après avoir appuyé sur le déclencheur à mi-course pour effectuer la mise au point, maintenez-le dans cette position et ajustez la mise au point avec la bague de mise au point. Pour effectuer à nouveau la mise au point à l'aide de l'autofocus, relâchez le déclencheur, puis appuyez à nouveau dessus à mi-course. Pour éviter d'utiliser accidentellement la bague de mise au point de l'objectif et faire le point manuellement lorsque l'appareil photo est en mode autofocus, sélectionnez **Désactiver**.

Séquence numérique images

Commande MENU →  menu Configuration

À chaque prise de vue, l'appareil photo nomme le fichier en ajoutant un au dernier numéro de fichier utilisé. Cette option permet d'indiquer si la numérotation des fichiers reprend à partir du dernier numéro utilisé après la création d'un nouveau dossier, le formatage de la carte mémoire ou l'insertion d'une nouvelle carte mémoire dans l'appareil photo.

| Option | Description |
|----------------------|---|
| Activée | Après la création d'un dossier, le formatage de la carte mémoire ou l'insertion d'une nouvelle carte mémoire dans l'appareil photo, la numérotation des fichiers se poursuit d'après le dernier numéro utilisé ou d'après le numéro de fichier le plus élevé dans le dossier en cours, selon la valeur la plus élevée. Si vous prenez une photo alors que le dossier en cours contient une image numérotée 9999, un nouveau dossier est automatiquement créé et la numérotation des fichiers recommence à 0001. |
| Désactivée | La numérotation des fichiers recommence à 0001 lors de la création d'un dossier, du formatage de la carte mémoire ou de l'insertion d'une nouvelle carte mémoire dans l'appareil photo. Notez qu'un nouveau dossier est automatiquement créé si vous prenez une photo alors que le dossier en cours contient 999 photos. |
| Réinitialiser | Identique à l'option Activée , sauf que le numéro de la photo suivante est obtenu en ajoutant un au numéro de fichier le plus élevé du dossier actuel. Si le dossier est vide, la numérotation commence à 0001. |

Séquence numérique images

Si le dossier en cours est numéroté 999 et qu'il contient 999 photos ou une photo numérotée 9999, le déclenchement est désactivé et aucune autre prise de vue ne peut être effectuée. Choisissez **Réinitialiser** pour **Séquence numérique images**, puis formatez la carte mémoire ou insérez-en une autre.







Choisissez le dossier dans lequel vous souhaitez enregistrer les images par la suite.



■ Sélection par numéro de dossier

1 Choisissez **Sélectionner par numéro**.

Mettez en surbrillance **Sélectionner par numéro** et appuyez sur .

2 Choisissez un numéro de dossier.

Appuyez sur  ou  pour mettre en surbrillance un chiffre, sur  ou  pour le modifier. S'il existe déjà un dossier portant ce numéro, l'icône ,  ou  s'affiche à gauche du numéro du dossier :

-  : le dossier est vide.
 -  : le dossier n'est pas tout à fait plein.
 -  : le dossier contient 999 photos ou une photo portant le numéro 9999. Aucune autre photo ne peut être stockée dans ce dossier.
-

3 Enregistrez les modifications et quittez.

Appuyez sur  pour terminer l'opération et revenir au menu principal (pour quitter sans choisir le dossier de stockage, appuyez sur la commande MENU). Si ce numéro ne correspond à aucun dossier existant, un nouveau dossier est créé. Les photos suivantes seront enregistrées dans le dossier sélectionné, à condition qu'il ne soit pas déjà plein.

■ Sélection de dossiers à partir d'une liste

1 Choisissez Sélectionner dans une liste.

Mettez en surbrillance **Sélectionner dans une liste** et appuyez sur .



2 Mettez un dossier en surbrillance.

Appuyez sur  ou  pour mettre un dossier en surbrillance.

3 Sélectionnez le dossier en surbrillance.

Appuyez sur  pour sélectionner le dossier en surbrillance et revenir au menu principal. Les photos à venir seront enregistrées dans le dossier sélectionné.

Numéros de dossier et de fichier

Si le dossier en cours est numéroté 999 et contient 999 photos ou une photo portant le numéro 9999, le déclenchement est désactivé et aucune autre photo ne peut être prise. Pour pouvoir continuer la prise de vue, créez un dossier et attribuez-lui un numéro inférieur à 999, ou sélectionnez un dossier existant dont le numéro est inférieur à 999 et qui contient moins de 999 images.

Temps de démarrage

L'appareil photo peut prendre plus de temps à démarrer si la carte mémoire contient un très grand nombre de fichiers ou de dossiers.

Nom de fichier

Commande MENU →  menu Configuration

Les photos sont enregistrées sous des noms de fichier se composant de « DSC_ » ou, dans le cas d'images utilisant l'espace colorimétrique Adobe RVB (☐ 194), de « _DSC », suivi d'un nombre à quatre chiffres et d'une extension à trois lettres (par exemple, « DSC_0001.JPG »). L'option **Nom de fichier** permet de sélectionner trois lettres pour remplacer la partie « DSC » du nom de fichier. Pour en savoir plus sur la modification des noms de fichier, reportez-vous à la page 211.

Extensions

Les extensions utilisées sont les suivantes : « .NEF » pour les images NEF (RAW), « .JPG » pour les images JPEG, « .MOV » pour les vidéos et « .NDF » pour les données de correction poussière. Dans chaque paire de photos enregistrées avec le réglage de qualité d'image NEF (RAW) + JPEG, les images NEF et JPEG possèdent le même nom de fichier mais une extension différente.

Données de position

Commande MENU →  menu Configuration

Réglez les paramètres des données de position lorsque l'appareil photo est connecté à un périphérique mobile.

| Option | Description |
|--|--|
| Télécharger depuis périph. mobile | Sélectionnez Oui pour télécharger les données de position depuis le périphérique mobile et les insérer dans les photos prises au cours des deux prochaines heures. Il est impossible d'acquérir les données de position si l'appareil photo est hors tension ou en mode veille. |
| Position | Affichez les données de position communiquées par le périphérique mobile (les éléments affichés varient selon le périphérique). Les données des vidéos sont celles indiquées au début de l'enregistrement. |

Mode avion

Commande MENU →  menu Configuration

Sélectionnez **Activer** pour désactiver les fonctionnalités sans fil des cartes Eye-Fi et les connexions Bluetooth aux périphériques mobiles.

Connecter au périphérique mobile

Commande MENU →  menu Configuration

Réglez les paramètres de connexion aux périphériques mobiles.



Sécurité

L'un des avantages de ce produit est qu'il permet aux personnes de se connecter librement afin d'échanger des données sans fil en tout lieu, dans la limite de sa portée. Néanmoins, vous pouvez être confronté aux situations suivantes si les fonctions de sécurité ne sont pas activées :

- **Vol de données** : il se peut que des tiers malveillants interceptent les transmissions sans fil afin de voler des identifiants, des mots de passe et autres informations personnelles.
- **Accès non autorisé** : des utilisateurs non autorisés peuvent avoir accès au réseau et modifier des données ou réaliser d'autres actions malveillantes. Notez qu'en raison de la conception des réseaux sans fil, des attaques spécialisées peuvent permettre un accès non autorisé même si les fonctionnalités de sécurité sont activées.

Envoyer vers périph. mobile (auto)

Commande MENU →  menu Configuration

Si **Activée** est sélectionné, les nouvelles photos sont transférées automatiquement sur le périphérique mobile (si l'appareil photo n'est pas connecté actuellement au périphérique mobile, les photos seront marquées pour le transfert, puis transférées la prochaine fois qu'une connexion sans fil sera établie). Les vidéos ne sont pas transférées.

Marquage de transfert

Il est impossible de marquer simultanément plus de 1000 photos pour le transfert.

Avant de modifier le classement des photos marquées pour le transfert, sélectionnez **Désactiver** pour **Bluetooth** > **Connexion au réseau** ou désactivez la fonctionnalité sans fil en sélectionnant **Activer** pour **Mode avion**.

Bluetooth

Commande MENU →  menu Configuration

Répertoriez les périphériques associés et réglez les paramètres de connexion aux périphériques mobiles.

| Option | Description |
|-------------------------------|--|
| Connexion au réseau | Activez ou désactivez le Bluetooth. |
| Périphériques associés | Affichez les périphériques associés. |
| Envoyer si éteint | Sélectionnez Désactivé pour suspendre les transmissions sans fil lorsque l'appareil photo est hors tension ou en mode veille. |

Transfert Eye-Fi

Commande MENU →  menu Configuration

Cette option s'affiche uniquement lorsqu'une carte mémoire Eye-Fi (disponible auprès d'autres fabricants) est insérée dans l'appareil photo. Choisissez **Activer** pour transférer les photos vers une destination pré-sélectionnée. Notez que les photos ne sont pas transférées si l'intensité du signal est insuffisante. Avant de transférer les photos via Eye-Fi, sélectionnez **Désactiver** pour **Mode avion** (☐ 222) et **Bluetooth** > **Connexion au réseau** (☐ 223).

Respectez la législation locale en termes d'appareils sans fil et choisissez **Désactiver** si les appareils sans fil sont interdits.

Cartes Eye-Fi

Les cartes Eye-Fi peuvent émettre des signaux sans fil lorsque **Désactiver** est sélectionné. L'icône  affichée lorsque **Désactiver** est sélectionné indique que l'appareil photo ne parvient pas à contrôler la carte Eye-Fi (☐ 291) ; mettez l'appareil photo hors tension et retirez la carte.





Sélectionnez des durées plus longues pour **Délai d'extinction auto.** > **Temporisation du mode veille** dans le menu Configuration lorsque vous utilisez une carte Eye-Fi.

Consultez le manuel fourni avec la carte Eye-Fi et renseignez-vous auprès de son fabricant. L'appareil photo permet d'activer et de désactiver les cartes Eye-Fi, mais il ne permet pas d'autres fonctions Eye-Fi.

Mode avion (☐ 222)

Lorsque vous activez le mode avion, le transfert Eye-Fi se désactive. Pour reprendre le transfert Eye-Fi, sélectionnez **Désactiver** pour **Mode avion** avant de sélectionner **Activer** pour **Transfert Eye-Fi**.

Lorsqu'une carte Eye-Fi est insérée, son état est indiqué par une icône sur l'affichage des informations :

-  : transfert Eye-Fi désactivé.
-  : transfert Eye-Fi activé, mais aucune photo accessible pour le transfert.
-  (fixe) : transfert Eye-Fi activé ; le transfert va bientôt commencer.
-  (animé) : transfert Eye-Fi activé ; les données sont en cours de transfert.
-  : erreur : l'appareil photo n'arrive pas à contrôler la carte Eye-Fi. Si  clignote dans le viseur, vérifiez que le firmware de la carte Eye-Fi est à jour ; si l'erreur persiste après la mise à jour du firmware de la carte, insérez une autre carte ou formatez la carte dans l'appareil photo après avoir copié toutes les photos qu'elle contient sur un ordinateur ou un autre périphérique de stockage. Si l'indicateur  ne clignote pas, vous pourrez prendre des photos normalement mais vous ne pourrez peut-être pas modifier les paramètres Eye-Fi.



Cartes Eye-Fi compatibles

Il se peut que certaines cartes ne soient pas disponibles dans certains pays ou régions ; contactez le fabricant pour en savoir plus. Les cartes Eye-Fi ne peuvent être utilisées que dans le pays où elles ont été achetées. Veillez à ce que le firmware (microprogramme) de la carte Eye-Fi soit mis à jour avec la dernière version.

Marquage de conformité

Commande MENU →  menu Configuration

Affichez une sélection des normes auxquelles l'appareil photo est conforme.

Photo si carte absente ?

Commande MENU →  menu Configuration

Si **Désactiver déclenchement** est sélectionné, le déclencheur ne peut être utilisé que si une carte mémoire est insérée dans l'appareil photo. Le réglage **Activer le déclenchement** permet d'activer le déclenchement sans qu'aucune carte mémoire ne soit présente dans l'appareil, mais aucune photo ne sera enregistrée (les photos s'afficheront toutefois sur le moniteur en mode Démo).

Réinitialiser tous les réglages

Commande MENU →  menu Configuration

Réinitialisez tous les réglages à l'exception de **Langue (Language)**, **Fuseau horaire et date** et des options du mode **GUIDE** sur leurs valeurs par défaut (📖 190, 192, 201). Les informations de copyright, les légendes des images et les autres entrées créées par l'utilisateur sont également réinitialisées. Soyez vigilant lorsque vous utilisez cette option : une fois les réglages réinitialisés, vous ne pourrez restaurer les valeurs d'origine qu'en modifiant manuellement chaque élément concerné.

Version du firmware

Commande MENU →  menu Configuration

Affichez la version actuelle du firmware (microprogramme) de l'appareil photo.

Menu Retouche : création de copies retouchées





















Pour afficher le menu Retouche, appuyez sur **MENU** et sélectionnez l'onglet  (menu Retouche).



Commande
MENU

Options du menu Retouche

Les options du menu Retouche permettent de créer des copies recadrées ou retouchées de photos existantes. Le menu Retouche est uniquement disponible lorsqu'une carte mémoire contenant des photos est insérée dans l'appareil.

| Option | | Option | |
|--|-----|---|-----|
|  Traitement NEF (RAW) | 230 |  Monochrome | 240 |
|  Recadrer | 232 |  Superposition des images | 241 |
|  Redimensionner | 233 |  Coloriage | 243 |
|  D-Lighting | 235 |  Illustration photo | 244 |
|  Retouche rapide | 236 |  Dessin couleur | 244 |
|  Correction des yeux rouges | 236 |  Effet miniature | 245 |
|  Redresser | 237 |  Couleur sélective | 246 |
|  Contrôle de la distorsion | 237 |  Peinture | 248 |
|  Perspective | 238 |  Éditer la vidéo | 146 |
|  Fisheye | 238 |  Comparaison côte à côte* | 249 |
|  Effets de filtres | 239 | | |

* Uniquement disponible lorsque vous affichez le menu Retouche en appuyant sur **i** et en sélectionnant **Retouche** en mode de visualisation plein écran lorsqu'une image retouchée ou originale est affichée.

Création de copies retouchées

Pour créer une copie retouchée :

- 1 Affichez les options de retouche.**
Mettez en surbrillance la rubrique de votre choix du menu Retouche et appuyez sur



- 2 Sélectionnez une photo.**
Mettez une photo en surbrillance et appuyez sur (pour afficher cette photo en plein écran, maintenez la commande enfoncée).



Retouche

L'appareil photo ne sera peut-être pas capable d'afficher ou de retoucher des images créées par un autre appareil. Si l'image a été enregistrée au format NEF (RAW) + JPEG (84), les options de retouche s'appliquent uniquement à la copie RAW.

- 3 Sélectionnez les options de retouche.**
Pour en savoir plus, consultez la section correspondant à la rubrique sélectionnée. Pour quitter sans créer de copie retouchée, appuyez sur **MENU**.

- 4 Créez une copie retouchée.**
Appuyez sur pour créer une copie retouchée. Sauf en mode d'affichage « image seule » (156), les copies retouchées sont signalées par l'icône .



Création de copies retouchées pendant la visualisation

Pour créer une copie retouchée de la photo affichée actuellement en visualisation plein écran (☐ 152), appuyez sur **z**, puis mettez en surbrillance **Retouche** et appuyez sur **↻** et sélectionnez une option de retouche (à l'exception de **Superposition des images**).

Retouche de copies

La plupart des options peuvent être appliquées aux copies créées avec d'autres options de retouche, mis à part les options **Superposition des images** et **Éditer la vidéo > Choisir le début/la fin** qui ne peuvent être appliquées qu'une seule fois (notez cependant que des modifications successives peuvent entraîner une perte de détails). Les options non applicables à l'image sélectionnée sont grisées pour indiquer qu'elles ne sont pas disponibles.

Qualité et taille d'image

À l'exception des copies créées avec les fonctions **Recadrer** et **Redimensionner**, les copies créées à partir d'images JPEG possèdent les mêmes dimensions et la même qualité que l'original, tandis que les copies créées à partir d'images NEF (RAW) sont enregistrées en tant que grandes images JPEG de qualité « fine ».



Traitement NEF (RAW)

Commande MENU →  menu Retouche

Créez des copies au format JPEG à partir de photos NEF (RAW).

- Sélectionnez Traitement NEF (RAW).**
Mettez en surbrillance **Traitement NEF (RAW)** dans le menu Retouche, puis appuyez sur  pour afficher une boîte de dialogue de sélection des photos ne contenant que des images NEF (RAW) créées par cet appareil photo.



- Sélectionnez une photo.**
Mettez une photo en surbrillance à l'aide du sélecteur multidirectionnel (pour afficher cette photo en plein écran, maintenez la commande  appuyée). Appuyez sur  pour sélectionner la photo en surbrillance et passer à l'étape suivante.

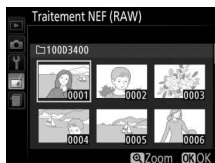

3 Choisissez les réglages de la copie JPEG.

Ajustez les réglages énumérés ci-dessous. Notez que la balance des blancs et le contrôle du vignetage ne sont pas disponibles avec les photos créées par superposition (☐ 241) et que les effets de la correction d'exposition peuvent différer de ceux attendus au moment de la prise de vue.

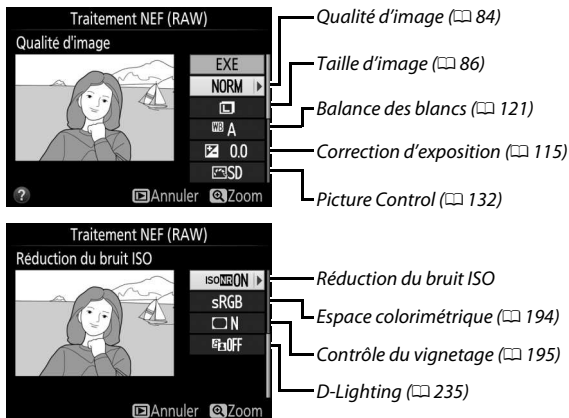

4 Copiez la photo.

Mettez en surbrillance **EXE** et appuyez sur **OK** pour créer une copie au format JPEG de la photo sélectionnée. Pour quitter sans copier la photo, appuyez sur la commande **MENU**.









Recadrer

Commande MENU →  menu Retouche

Créez une copie recadrée de la photo sélectionnée. Cette dernière s'affiche avec le recadrage indiqué en jaune ; créez une copie recadrée comme décrit dans le tableau suivant.



| Pour | Utiliser | Description |
|---------------------------------------|---|--|
| Augmenter les dimensions du recadrage |  | Appuyez sur la commande  pour agrandir le recadrage. |
| Réduire les dimensions du recadrage |  | Appuyez sur la commande  (?) pour réduire le recadrage. |
| Modifier le format du recadrage |  | Tournez la molette de commande pour choisir le format. |
| Déplacer le recadrage |  | Servez-vous du sélecteur multidirectionnel pour positionner le recadrage. Maintenez-le appuyé pour aller rapidement à la position souhaitée. |
| Créer une copie |  | Enregistrez le recadrage actuel en tant que fichier distinct. |

Taille d'image

La taille de la copie (qui varie en fonction de la taille du recadrage et du format de ce dernier) est indiquée en haut à gauche de l'écran de recadrage.

Visualisation de copies recadrées

La fonction Loupe peut ne pas être disponible lors de l'affichage de copies recadrées.

Informations complémentaires

Reportez-vous à la page 166 pour obtenir des informations sur le recadrage des photos avec la fonction Loupe.

Redimensionner

Commande MENU →  menu Retouche

Créez de petites copies des photos sélectionnées.

- Sélectionnez Redimensionner.**
Pour redimensionner les photos sélectionnées, mettez en surbrillance **Redimensionner** dans le menu Retouche et appuyez sur .



- Sélectionnez une taille.**
Mettez en surbrillance **Choisir la taille** et appuyez sur .







Mettez une option en surbrillance et appuyez sur .



3 Choisissez les photos.

Mettez en surbrillance **Sélectionner les images** et appuyez sur .



Mettez les photos en surbrillance à l'aide du sélecteur multidirectionnel et appuyez sur la commande  (?) pour sélectionner ou désélectionner (pour afficher la photo en surbrillance en plein écran, maintenez la commande  enfoncée). Les photos sélectionnées sont marquées de l'icône . Appuyez sur  une fois la sélection terminée.

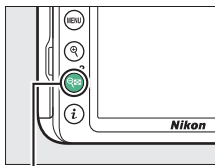

Commande  (?)



4 Enregistrez les copies redimensionnées.

Une boîte de dialogue de confirmation s'affiche. Mettez en surbrillance **Oui** et appuyez sur  pour enregistrer les copies redimensionnées.



Visualisation des copies redimensionnées

La fonction Loupe peut ne pas être disponible lors de l'affichage de copies redimensionnées.

D-Lighting

Commande MENU →  menu Retouche

La fonction D-Lighting convient idéalement aux photos sombres ou en contre-jour car elle éclaircit les ombres.





Avant



D-Lighting
(**Portrait** désactivé)



D-Lighting
(**Portrait** activé)

Appuyez sur  ou  pour choisir le niveau de correction à apporter ; vous pouvez afficher un aperçu de l'effet. Appuyez sur  pour copier la photo.

■ « **Portrait** »

Pour activer ou désactiver cette option, mettez en surbrillance **Portrait** et appuyez sur . Lorsque **Portrait** est activé, l'appareil photo applique le D-Lighting uniquement aux visages, en éclaircissant jusqu'à trois sujets sans modifier l'arrière-plan afin d'obtenir un effet semblable à celui d'un réflecteur.

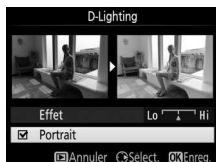



Portraits

L'appareil photo sélectionne automatiquement jusqu'à trois sujets pour le D-Lighting « portrait » (remarque : ce type de D-Lighting ne peut pas être appliqué aux photos prises lorsque **Désactivée** est sélectionné pour **Rotation auto. des images** dans le menu Configuration ;  188). Selon la composition et la façon dont les sujets posent, il se peut que vous n'obteniez pas les résultats souhaités ; si les photos ne vous conviennent pas, décochez **Portrait**.

Retouche rapide

Commande MENU →  menu Retouche

Créez des copies avec une meilleure saturation et un meilleur contraste. La fonction D-Lighting est appliquée de façon à éclaircir les sujets sombres ou en contre-jour.

Appuyez sur  ou  pour choisir le degré d'amélioration. Appuyez sur  pour copier la photo.

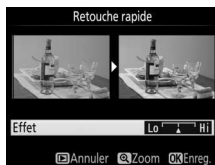





Correction des yeux rouges

Commande MENU →  menu Retouche

Cette option est uniquement disponible lorsque vous effectuez une prise de vue avec flash et permet de corriger l'effet « yeux rouges » que ce dernier peut provoquer. La photo sélectionnée pour la correction des yeux rouges peut être prévisualisée. Vérifiez les effets de la correction des yeux rouges et appuyez sur  pour créer une copie. Notez que l'option de correction des yeux rouges peut ne pas produire les résultats attendus et peut, en de rares cas, s'appliquer à des parties de l'image qui ne sont pas concernées par l'effet « yeux rouges » ; vérifiez l'aperçu avant de continuer.

Redresser

Commande MENU →  menu Retouche

Créez une copie redressée de la photo sélectionnée. Appuyez sur  pour faire tourner l'image dans le sens des aiguilles d'une montre, par incréments de 0,25 degré jusqu'à cinq degrés environ, et sur  pour la faire tourner dans le sens inverse (notez cependant que les bords de l'image seront tronqués afin d'obtenir une copie rectangulaire). Appuyez sur  pour enregistrer la copie retouchée.

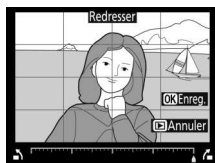



Contrôle de la distorsion

Commande MENU →  menu Retouche

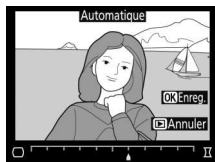
Créez des copies avec une distorsion périphérique réduite. Sélectionnez **Automatique** pour laisser l'appareil photo corriger automatiquement la distorsion, puis affinez les réglages à l'aide du sélecteur multidirectionnel, ou sélectionnez **Manuel** pour réduire manuellement la distorsion (veuillez remarquer que l'option **Automatique** n'est pas disponible pour les photos prises avec le contrôle automatique de la distorsion ; reportez-vous à la page 196).



Appuyez sur  pour réduire la distorsion en barillet, sur  pour réduire la distorsion en coussinet (notez que plus la distorsion sera corrigée, plus les bords de l'image seront tronqués). Appuyez sur  pour enregistrer la copie retouchée.

Automatique

L'option **Automatique** ne doit être choisie que pour les photos prises avec des objectifs de type E et G (les objectifs fisheye et certains autres objectifs sont exclus). Les résultats ne sont pas garantis avec les autres objectifs.

Perspective

Commande MENU →  menu Retouche

Créez des copies qui réduisent les effets de perspective d'un objet haut photographié d'en bas. Utilisez le sélecteur multidirectionnel pour ajuster la perspective (veuillez remarquer qu'un contrôle plus important de la perspective a pour résultat des bords plus rognés).

Appuyez sur  pour enregistrer la copie retouchée.





Avant



Après

Fisheye

Commande MENU →  menu Retouche

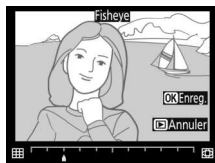

Créez des copies qui donnent l'impression d'avoir été prises avec un objectif fisheye. Appuyez sur  pour accentuer l'effet (cela augmente également la taille de la zone qui sera tronquée sur les bords de l'image), et sur  pour le réduire. Appuyez sur  pour enregistrer la copie retouchée.



Effets de filtres

Commande MENU →  menu Retouche

Après avoir paramétré les effets de filtres comme décrit ci-dessous, appuyez sur  pour copier la photo.

| Option | Description |
|--------------------------------|--|
| Skylight | Crée l'effet d'un filtre Skylight, qui rend l'image moins bleue. |
| Filtre couleurs chaudes | Crée une copie avec une dominante rouge « chaude ». |
| Filtre étoiles | <p>Permet d'ajouter des effets d'étoiles aux sources lumineuses.</p> <ul style="list-style-type: none">• Nombre de points : vous avez le choix entre quatre, six et huit.• Intensité du filtre : vous pouvez choisir la luminosité des sources lumineuses concernées.• Angle du filtre : vous pouvez choisir l'angle des points.• Longueur des points : vous pouvez choisir la longueur des points.• Confirmer : permet d'afficher un aperçu des effets du filtre. Appuyez sur  pour obtenir un aperçu de la copie en plein écran.• Enregistrer : créez une copie retouchée. |
| Flou | Permet d'ajouter un effet de filtre flou. Appuyez sur  ou  pour choisir l'intensité du filtre. |

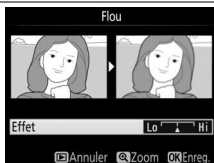
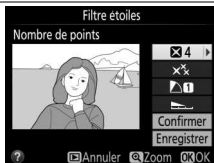



Monochrome

Commande MENU →  menu Retouche

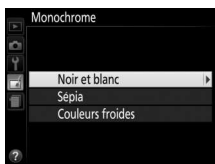
Vous pouvez créer des copies en **Noir et blanc**, **Sépia** ou **Couleurs froides** (bleu et blanc monochrome).



Lorsque vous sélectionnez l'option **Sépia** ou **Couleurs froides**, un aperçu de l'image s'affiche ; appuyez alors sur  pour augmenter la saturation des couleurs, et sur  pour la diminuer. Appuyez sur  pour créer une copie monochrome.



Augmenter la saturation



Diminuer la saturation

Superposition des images

Commande MENU →  menu Retouche

La superposition des images combine deux photos au format NEF (RAW) existantes pour créer une seule photo enregistrée en plus des originaux ; l'image obtenue, qui utilise les données brutes (RAW) du capteur d'image de l'appareil photo, est de bien meilleure qualité que les superpositions créées dans les applications de retouche d'images. La nouvelle photo est enregistrée selon les réglages en cours de qualité et de taille d'image ; avant de créer une superposition, réglez la qualité et la taille d'image (📖 84, 86 ; toutes les options sont disponibles). Pour créer une copie au format NEF (RAW), choisissez la qualité d'image **NEF (RAW)**.



1 Sélectionnez **Superposition des images**.

Mettez en surbrillance **Superposition des images** dans le menu Retouche et appuyez sur .



La boîte de dialogue ci-contre apparaît, avec **Image 1** mis en surbrillance ; appuyez alors sur  pour afficher une liste des photos NEF (RAW) créées avec cet appareil photo.

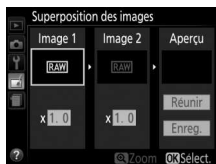

2 Sélectionnez la première photo.

Utilisez le sélecteur multidirectionnel pour mettre en surbrillance la première photo de la superposition. Pour afficher la photo en surbrillance en mode plein écran, maintenez la commande ⌘ appuyée. Appuyez sur Ⓚ pour sélectionner la photo en surbrillance et revenir à l'affichage de l'aperçu.



3 Sélectionnez la seconde photo.

La photo sélectionnée est alors désignée comme **Image 1**. Mettez en surbrillance **Image 2** et appuyez sur Ⓚ , puis sélectionnez la seconde photo en suivant l'étape 2.

4 Réglez le gain.

Mettez en surbrillance **Image 1** ou **Image 2** et optimisez l'exposition de la superposition en appuyant sur ⬆ ou ⬇ afin de régler le gain sur une valeur comprise entre 0,1 et 2,0. Répétez la procédure pour la seconde photo. La valeur par défaut est 1,0 ; sélectionnez 0,5 pour diviser le gain par deux ou 2,0 pour le doubler. Les effets du gain sont visibles dans la colonne **Aperçu**.

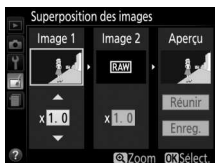

5 Affichez l'aperçu de la superposition.

Pour afficher un aperçu de la composition comme illustré à droite, appuyez sur ⬆ ou ⬇ afin de positionner le curseur dans la colonne **Aperçu**, puis appuyez sur ⬆ ou ⬇ pour mettre en surbrillance **Réunir** et appuyez sur Ⓚ (notez que les couleurs et la luminosité de l'aperçu peuvent différer de celles de l'image finale). Pour enregistrer la superposition sans afficher d'aperçu, sélectionnez **Enreg.** Pour revenir à l'étape 4 et sélectionner de nouvelles photos ou régler le gain, appuyez sur $\text{⌘} (?)$.



6 Enregistrez la superposition.

Appuyez sur **OK** alors que l'aperçu est affiché pour enregistrer la superposition. Lorsqu'une superposition est créée, la photo obtenue s'affiche sur le moniteur en plein écran.



✔ Superposition des images

La superposition possède les mêmes informations de prise de vue que la photo sélectionnée comme **Image 1**. La légende de la photo actuelle est jointe à la superposition lors de l'enregistrement ; les informations de copyright ne sont cependant pas copiées.

Coloriage

Commande **MENU** →  menu *Retouche*

Créez une copie contenant uniquement les contours des objets photographiés. Elle pourra être utilisée comme base de coloriage. Appuyez sur **OK** pour enregistrer la copie retouchée.

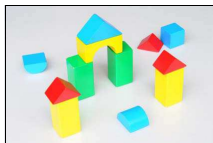

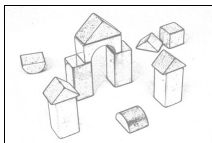

Avant



Après

Illustration photo

Commande MENU →  menu Retouche

Accentuez les contours et simplifiez les couleurs afin d'obtenir un effet « poster ». Appuyez sur  ou  pour épaissir ou affiner les contours. Appuyez sur  pour enregistrer la copie retouchée.

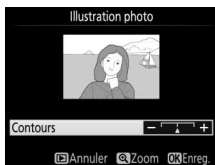





Avant



Après

Dessin couleur

Commande MENU →  menu Retouche















Créez une copie ressemblant à une esquisse faite avec des crayons de couleur. Appuyez sur  ou  pour mettre en surbrillance **Saturation** ou **Contours**, puis sur  ou  pour effectuer des modifications. Il est possible d'accentuer l'éclat des couleurs afin d'en augmenter la saturation, ou de le réduire afin de donner un aspect délavé, monochromatique, ainsi que d'augmenter ou de réduire l'épaisseur des contours. Des contours plus épais rendent les couleurs plus saturées. Appuyez sur  pour enregistrer la copie retouchée.



Effet miniature

Commande MENU →  menu Retouche

Créez une copie qui ressemble à la représentation d'une maquette. Vous obtiendrez de meilleurs résultats avec des photos prises d'un point de vue élevé. La zone de netteté de la copie est encadrée en jaune.

| Pour | Appuyer sur | Description |
|----------------------------|---|---|
| Choisir l'orientation |  | Appuyez sur  (?) pour choisir l'orientation de la zone de netteté. |
| Choisir la zone de netteté |  | En cas d'affichage horizontal, appuyez sur  ou  pour positionner le cadre sur la zone de netteté de la copie. |
| |  | En cas d'affichage vertical, appuyez sur  ou  pour positionner le cadre sur la zone de netteté de la copie. |
| Choisir la taille |  | Si la zone de netteté est à l'horizontale, appuyez sur  ou  pour choisir la hauteur. |
| |  | Si la zone de netteté est à la verticale, appuyez sur  ou  pour choisir la largeur. |
| Créer une copie |  | Créez une copie. |

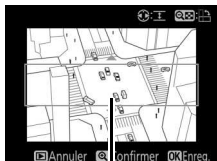

Zone de netteté



Couleur sélective

Commande MENU →  menu Retouche



Créez une copie dans laquelle seules les teintes sélectionnées sont en couleur.

1 Sélectionnez **Couleur sélective**.

Mettez en surbrillance **Couleur sélective** dans le menu Retouche et appuyez sur .







2 Sélectionnez une photo.

Mettez une photo en surbrillance et appuyez sur  (pour afficher cette photo en plein écran, maintenez la commande  enfoncée).



3 Sélectionnez une couleur.

À l'aide du sélecteur multidirectionnel, positionnez le curseur sur un objet et appuyez sur  () pour sélectionner la couleur de l'objet qui sera conservée dans la copie finale (l'appareil photo risque d'avoir des difficultés à détecter des couleurs désaturées ; choisissez une couleur saturée). Pour effectuer un zoom avant sur la photo afin de sélectionner précisément la couleur, appuyez sur . Appuyez sur  (?) pour effectuer un zoom arrière.

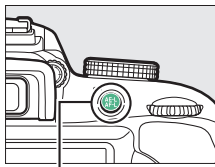

Commande  ()

Couleur sélectionnée



4 Mettez en surbrillance la gamme de couleurs.

Tournez la molette de commande pour mettre en surbrillance la gamme de couleurs pour la couleur sélectionnée.



Gamme de couleurs



5 Choisissez la gamme de couleurs.

Appuyez sur ou pour augmenter ou réduire la gamme de teintes similaires qui seront incluses dans la photo finale. Choisissez une valeur comprise entre 1 et 7 ; notez que des teintes issues d'autres couleurs risquent d'être incluses si vous choisissez une valeur élevée.



6 Sélectionnez d'autres couleurs.

Pour sélectionner d'autres couleurs, tournez la molette de commande pour mettre en surbrillance l'une des trois autres cases de couleur situées en haut du moniteur et répétez les étapes 3 à 5 pour sélectionner une autre couleur. Répétez l'opération pour une troisième couleur si vous le souhaitez. Pour désélectionner la couleur mise en surbrillance, appuyez sur (pour désélectionner toutes les couleurs, maintenez la commande enfoncée). Une boîte de dialogue de confirmation apparaît : sélectionnez **Oui**).





7 Enregistrez la copie modifiée.

Appuyez sur pour copier la photo.



Peinture

Commande MENU →  menu Retouche

Créez une copie qui fait ressortir les détails et les couleurs afin d'obtenir un effet pictural. Appuyez sur  pour enregistrer la copie retouchée.



Avant





Après

Comparaison côte à côte

Comparez les copies retouchées aux photos originales. Cette option n'est disponible que si vous affichez le menu Retouche en appuyant sur la commande **i** et en sélectionnant **Retouche** alors qu'une copie ou une photo originale est affichée en plein écran.

1 Sélectionnez une photo.

Sélectionnez une copie retouchée (signalée par l'icône ) ou une photo ayant été retouchée en plein écran. Appuyez sur **i**, puis mettez en surbrillance **Retouche** et appuyez sur .

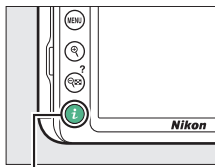

Commande **i**





2 Sélectionnez **Comparaison côte à côte**.





Mettez en surbrillance **Comparaison côte à côte** dans le menu Retouche puis appuyez sur .



3 Comparez la copie à la photo d'origine.

L'image source est affichée à gauche, la copie retouchée à droite et les options utilisées pour créer la copie sont répertoriées en haut du moniteur.

Appuyez sur  ou  pour basculer entre l'image source et la copie retouchée. Pour afficher la photo en surbrillance en plein écran, maintenez la commande  appuyée. Si la copie a été créée à partir de deux images à l'aide de

l'option **Superposition des images**, appuyez sur  ou  pour afficher la seconde image source. Si plusieurs copies de l'image source en cours existent, appuyez sur  ou  pour afficher les autres copies. Appuyez sur  pour revenir au mode de visualisation et afficher l'image en surbrillance.

Options utilisées pour créer la copie

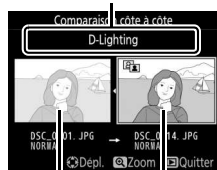



Image source

Copie retouchée

Comparaison côte à côte

L'image source ne s'affiche pas si la copie a été créée à partir d'une photo qui a été effacée entre-temps ou qui a été protégée lors de la création de la copie (☐ 168).

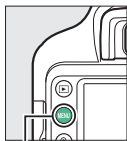

Réglages récents

Pour afficher le menu Réglages récents, appuyez sur **MENU** et sélectionnez l'onglet  (Réglages récents).





Commande
MENU



Ce menu récapitule les 20 derniers réglages utilisés. Appuyez sur  ou  pour mettre en surbrillance une option et appuyez sur  pour la sélectionner.



Suppression d'éléments du menu Réglages récents

Pour supprimer un élément du menu Réglages récents, mettez-le en surbrillance et appuyez sur la commande . Une boîte de dialogue de confirmation s'affiche ; appuyez à nouveau sur  pour supprimer l'élément sélectionné.



Remarques techniques

Veillez consulter ce chapitre pour en savoir plus sur les accessoires compatibles, le nettoyage et le rangement de l'appareil photo, ainsi que sur la procédure à suivre en cas d'affichage d'un message d'erreur ou de problèmes avec l'appareil photo.

Objectifs compatibles

Objectifs à microprocesseur compatibles

Cet appareil photo prend en charge l'autofocus uniquement avec les objectifs AF-P et les objectifs AF-S de type E et G. Le nom des objectifs AF-S commence par **AF-S** et celui des objectifs AF-P commence par **AF-P** ; pour savoir comment reconnaître le type d'objectif (D, E, G ou à microprocesseur), reportez-vous à la page 253. L'autofocus n'est pas pris en charge par les autres objectifs autofocus (AF). Le tableau suivant répertorie les fonctions disponibles avec les objectifs compatibles lorsque le viseur est utilisé :

| Réglage de l'appareil photo Objectif ¹ | Mode de mise au point | | | Mode de prise de vue | | Système de mesure | |
|--|-----------------------|----------------------------------|----|----------------------|--------------|---|--|
| | AF | MF (avec télémetre électronique) | MF | M | Autres modes |  |   |
| Objectif de type E | ✓ | ✓ | ✓ | ✓ | ✓ | ✓ | ✓ ² |
| AF-S/AF-P NIKKOR de type G | ✓ | ✓ | ✓ | ✓ | ✓ | ✓ | ✓ ² |
| AF NIKKOR de type G | — | ✓ | ✓ | ✓ | ✓ | ✓ | ✓ ² |
| Objectif de type D | — | ✓ | ✓ | ✓ ³ | — | — | — |
| Gamme PC-E NIKKOR ^{4,5} | — | ✓ ⁶ | ✓ | ✓ | ✓ | ✓ | ✓ ² |
| PC Micro 85 mm f/2.8D ⁷ | — | ✓ ⁶ | ✓ | ✓ ³ | — | ✓ | ✓ ² |
| Autres AF NIKKOR (sauf objectifs pour F3AF) | — | ✓ ⁸ | ✓ | ✓ ³ | — | — | — |
| AI-P NIKKOR | — | ✓ ⁹ | ✓ | ✓ ³ | — | — | — |

- 1 Suppose une ouverture combinée de f/5.6 ou plus lumineuse lorsqu'un téléconvertisseur AF-S est monté.
- 2 La mesure spot effectue la mesure sur le point AF sélectionné ( 111).
- 3 Indicateur d'exposition désactivé.

- 4 La molette de décentrement du PC-E NIKKOR 24 mm f/3.5D ED peut entrer en contact avec le boîtier de l'appareil photo lorsque vous pivotez l'objectif.
 - 5 Le décentrement et/ou la bascule de l'objectif interfèrent avec l'exposition.
 - 6 Ne peut pas être utilisé en cas de décentrement ou de bascule de l'objectif.
 - 7 L'exposition optimale ne peut être obtenue que si l'objectif est réglé sur son ouverture maximale et qu'il est ni décentré ni basculé.
 - 8 Lorsque la mise au point est effectuée à sa distance minimale avec les objectifs AF 80–200 mm f/2.8, AF 35–70 mm f/2.8, AF 28–85 mm f/3.5–4.5 (Nouveau) ou AF 28–85 mm f/3.5–4.5 en position téléobjectif maximal, il se peut que l'indicateur de mise au point (●) s'affiche même si l'image du viseur n'est pas nette. Avant de prendre des photos, vérifiez que la mise au point est effectuée sur l'image du viseur.
 - 9 Avec une ouverture maximale de f/5.6 ou plus lumineuse.
- Du bruit sous forme de lignes peut apparaître en cas d'utilisation de l'autofocus lors de l'enregistrement de vidéos à des sensibilités (ISO) élevées. Utilisez la mise au point manuelle ou la mémorisation de la mise au point.

✔ Objectifs IX NIKKOR

Les objectifs IX NIKKOR ne peuvent pas être utilisés. Si vous essayez de fixer un objectif IX NIKKOR, vous risquez d'endommager l'objectif ou l'appareil photo.

✔ Reconnaître les objectifs à microprocesseur et de type G, E et D

Les objectifs à microprocesseur se reconnaissent grâce à des contacts électriques et les objectifs de type G, E et D, grâce à une lettre sur la monture de l'objectif. Les objectifs de type G et E ne sont pas équipés d'une bague des ouvertures.

Contacts du
microprocesseur

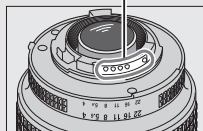

Objectif à microprocesseur

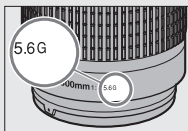

Objectif de type G ou E

Bague des ouvertures

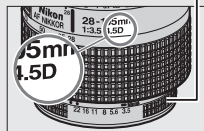

Objectif de type D

✔ Objectifs de type D

Il est possible d'utiliser des objectifs de type D uniquement si l'appareil photo est en mode **M**. Si vous sélectionnez un autre mode, le déclenchement est désactivé. Vous devez régler manuellement l'ouverture avec la bague des ouvertures de l'objectif. En outre, vous ne pourrez pas utiliser le système de mesure de l'appareil photo et le contrôle du flash i-TTL.

Objectifs sans microprocesseur compatibles

Il est possible d'utiliser des objectifs sans microprocesseur uniquement si l'appareil photo est en mode **M**. Si vous sélectionnez un autre mode, le déclenchement est désactivé. Vous devez régler manuellement l'ouverture avec la bague des ouvertures de l'objectif. En outre, vous ne pourrez pas utiliser le système de mesure de l'appareil, le contrôle du flash i-TTL et les autres fonctions nécessitant un objectif à microprocesseur. Certains objectifs sans microprocesseur ne sont pas compatibles. Reportez-vous au paragraphe « Accessoires et objectifs sans microprocesseur incompatibles » ci-dessous.

| Réglage de l'appareil photo Objectif/accessoire | Mise au point | | | Mode | |
|--|---------------|----------------------------------|----|------------------|--------------|
| | AF | MF (avec télémètre électronique) | MF | M | Autres modes |
| Objectifs série E Nikon ou NIKKOR AI, AI modifié | — | ✓ ¹ | ✓ | ✓ ² | — |
| Objectifs non AI | — | ✓ ¹ | ✓ | ✓ ² | — |
| Medical NIKKOR 120 mm f/4 | — | ✓ | ✓ | ✓ ^{2,3} | — |
| Reflex NIKKOR | — | — | ✓ | ✓ ² | — |
| PC NIKKOR | — | ✓ ⁴ | ✓ | ✓ ² | — |
| Téléconvertisseur de type AI | — | ✓ ⁵ | ✓ | ✓ ² | — |
| Soufflet PB-6 ⁶ | — | ✓ ¹ | ✓ | ✓ ² | — |
| Bagues allonge auto (série PK-11A, 12 ou 13 ; PN-11) | — | ✓ ¹ | ✓ | ✓ ² | — |

1 Avec une ouverture maximale de f/5.6 ou plus lumineuse.

2 L'indicateur d'exposition ne peut pas être utilisé.

3 Peut être utilisé à des vitesses d'obturation plus lentes que la vitesse de synchronisation du flash d'un incrément ou plus.

4 Ne peut pas être utilisé en cas de décentrement ou de bascule de l'objectif.

5 Avec une ouverture effective maximale de f/5.6 ou plus lumineuse.

6 Se fixe à la verticale (peut être utilisé à l'horizontale une fois fixé).

✓ Accessoires et objectifs sans microprocesseur incompatibles

Les accessoires et les objectifs sans microprocesseur suivants ne sont PAS compatibles avec le D3400 :

- Téléconvertisseur AF TC-16A
- Objectifs nécessitant l'unité de mise au point AU-1 (400 mm f/4.5, 600 mm f/5.6, 800 mm f/8, 1200 mm f/11)
- Fisheye (6 mm f/5.6, 7.5 mm f/5.6, 8 mm f/8, OP 10 mm f/5.6)
- 2,1 cm f/4
- Bague allonge K2
- 180–600 mm f/8 ED (numéros de série 174041–174180)
- 360–1200 mm f/11 ED (numéros de série 174031–174127)
- 200–600 mm f/9.5 (numéros de série 280001–300490)
- Objectifs AF pour le F3AF (AF 80 mm f/2.8, AF 200 mm f/3.5 ED, Téléconvertisseur AF TC-16)
- PC 28 mm f/4 (numéro de série 180900 ou antérieur)
- PC 35 mm f/2.8 (numéros de série 851001–906200)
- PC 35 mm f/3.5 (ancien modèle)
- Reflex 1000 mm f/6.3 (ancien modèle)
- Reflex 1000 mm f/11 (numéros de série 142361–143000)
- Reflex 2000 mm f/11 (numéros de série 200111–200310)

Illuminateur d'assistance AF

La portée de l'illuminateur d'assistance AF est d'environ 0,5–3 m. Si vous l'utilisez, choisissez un objectif dont la focale est comprise entre 18 et 200 mm et retirez le parasoleil. L'éclairage d'assistance AF n'est pas disponible avec les objectifs suivants :

- AF-S NIKKOR 14–24 mm f/2.8G ED
- AF-S NIKKOR 28–300 mm f/3.5–5.6G ED VR
- AF-S DX NIKKOR 55–300 mm f/4.5–5.6G ED VR
- AF-S VR Zoom-Nikkor 70–200 mm f/2.8G IF-ED
- AF-S NIKKOR 70–200 mm f/2.8G ED VR II
- AF-S Zoom-Nikkor 80–200 mm f/2.8D IF-ED
- AF-S NIKKOR 80–400 mm f/4.5–5.6G ED VR
- AF-S VR Nikkor 200 mm f/2G IF-ED
- AF-S NIKKOR 200 mm f/2G ED VR II
- AF-S VR Zoom-Nikkor 200–400 mm f/4G IF-ED
- AF-S NIKKOR 200–400 mm f/4G ED VR II
- AF-S NIKKOR 200–500 mm f/5.6E ED VR

Aux distances inférieures à 1 m, les objectifs suivants risquent de masquer l'illuminateur d'assistance AF et d'interférer avec l'autofocus en cas de faible luminosité :

- AF-S DX NIKKOR 10–24 mm f/3.5–4.5G ED
- AF-S NIKKOR 16–35 mm f/4G ED VR
- AF-S Zoom-Nikkor 17–35 mm f/2.8D IF-ED
- AF-S DX Zoom-Nikkor 17–55 mm f/2.8G IF-ED
- AF-S DX NIKKOR 18–105 mm f/3.5–5.6G ED VR
- AF-S DX VR Zoom-Nikkor 18–200 mm f/3.5–5.6G IF-ED
- AF-S DX NIKKOR 18–200 mm f/3.5–5.6G ED VR II
- AF-S DX NIKKOR 18–300 mm f/3.5–5.6G ED VR
- AF-S NIKKOR 24–70 mm f/2.8G ED
- AF-S NIKKOR 24–70 mm f/2.8E ED VR
- AF-S VR Zoom-Nikkor 24–120 mm f/3.5–5.6G IF-ED
- AF-S NIKKOR 24–120 mm f/4G ED VR
- AF-S NIKKOR 28 mm f/1.8G
- AF-S Zoom-Nikkor 28–70 mm f/2.8D IF-ED
- AF-S NIKKOR 35 mm f/1.4G
- AF-S NIKKOR 70–200 mm f/4G ED VR
- AF-P DX NIKKOR 70–300 mm f/4.5–6.3G ED VR
- AF-P DX NIKKOR 70–300 mm f/4.5–6.3G ED
- AF-S NIKKOR 85 mm f/1.4G
- AF-S NIKKOR 85 mm f/1.8G
- AF-S VR Micro-Nikkor 105 mm f/2.8G IF-ED

✓ Flash intégré

Le flash intégré peut être utilisé avec des objectifs dont la focale est comprise entre 18 et 300 mm, bien que dans certains cas, il ne puisse éclairer le sujet dans son intégralité à certaines distances ou avec certaines focales en raison des ombres projetées par l'objectif (voir l'illustration ci-dessous). En outre, les objectifs qui empêchent le sujet de voir l'illuminateur d'atténuation des yeux rouges risquent de compromettre le bon fonctionnement de la fonction d'atténuation des yeux rouges. Retirez tout parasoleil pour éviter les ombres.

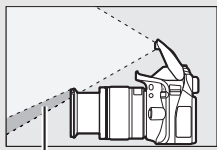

Ombre



Vignetage

Le flash a une portée minimale de 60 cm et ne peut pas être utilisé dans la plage macro des zooms macro. Le flash peut ne pas éclairer le sujet dans son intégralité avec les objectifs suivants aux distances inférieures à celles indiquées ci-dessous :

| Objectif | Focale | Distance minimale sans vignetage |
|--|----------|----------------------------------|
| AF-S DX NIKKOR 10–24 mm f/3.5–4.5G ED | 24 mm | 1,5 m |
| AF-S DX Zoom-Nikkor 12–24 mm f/4G IF-ED | 24 mm | 1,0 m |
| AF-S NIKKOR 16–35 mm f/4G ED VR | 35 mm | 1,0 m |
| AF-S DX NIKKOR 16–80 mm f/2.8–4E ED VR | 24 mm | 1,0 m |
| | 35–80 mm | Aucun vignetage |
| AF-S DX NIKKOR 16–85 mm f/3.5–5.6G ED VR | 24–85 mm | Aucun vignetage |
| AF-S Zoom-Nikkor 17–35 mm f/2.8D IF-ED | 28 mm | 1,0 m |
| | 35 mm | Aucun vignetage |

| Objectif | Focale | Distance minimale sans vignetage |
|--|---------------|---|
| AF-S DX Zoom-Nikkor 17–55 mm f/2.8G IF-ED | 28 mm | 1,5 m |
| | 35 mm | 1,0 m |
| | 45–55 mm | Aucun vignetage |
| AF-S NIKKOR 18–35 mm f/3.5–4.5G ED | 24 mm | 1,5 m |
| | 28–35 mm | Aucun vignetage |
| AF Zoom-Nikkor 18–35 mm f/3.5–4.5D IF-ED | 24 mm | 1,0 m |
| | 28–35 mm | Aucun vignetage |
| AF-P DX NIKKOR 18–55 mm f/3.5–5.6G VR, AF-P DX NIKKOR 18–55 mm f/3.5–5.6G | 18 mm | 1,0 m |
| | 24–55 mm | Aucun vignetage |
| AF-S DX Zoom-Nikkor 18–70 mm f/3.5–4.5G IF-ED | 18 mm | 1,0 m |
| | 24–70 mm | Aucun vignetage |
| AF-S DX NIKKOR 18–105 mm f/3.5–5.6G ED VR | 18 mm | 2,5 m |
| | 24 mm | 1,0 m |
| | 35–105 mm | Aucun vignetage |
| AF-S DX Zoom-Nikkor 18–135 mm f/3.5–5.6G IF-ED | 18 mm | 2,0 m |
| | 24–135 mm | Aucun vignetage |
| AF-S DX NIKKOR 18–140 mm f/3.5–5.6G ED VR | 24 mm | 1,0 m |
| | 35–140 mm | Aucun vignetage |
| AF-S DX VR Zoom-Nikkor 18–200 mm f/3.5–5.6G IF-ED, AF-S DX NIKKOR 18–200 mm f/3.5–5.6G ED VR II | 24 mm | 1,0 m |
| | 35–200 mm | Aucun vignetage |
| AF-S DX NIKKOR 18–300 mm f/3.5–5.6G ED VR | 35 mm | 1,5 m |
| | 50 mm | 1,0 m |
| | 105–300 mm | Aucun vignetage |
| AF Zoom-Nikkor 20–35 mm f/2.8D IF | 24 mm | 2,5 m |
| | 28 mm | 1,0 m |
| | 35 mm | Aucun vignetage |
| AF-S NIKKOR 24 mm f/1.4G ED | 24 mm | 1,0 m |
| AF-S NIKKOR 24–70 mm f/2.8G ED | 35 mm | 1,5 m |
| | 50–70 mm | Aucun vignetage |

| Objectif | Focale | Distance minimale sans vignetage |
|--|-----------|----------------------------------|
| AF-S NIKKOR 24–70 mm f/2.8E ED VR | 50 mm | 1,0 m |
| | 70 mm | Aucun vignetage |
| AF-S VR Zoom-Nikkor 24–120 mm f/3.5–5.6G IF-ED | 24 mm | 1,0 m |
| | 28–120 mm | Aucun vignetage |
| AF-S NIKKOR 24–120 mm f/4G ED VR | 24 mm | 1,5 m |
| | 28 mm | 1,0 m |
| | 35–120 mm | Aucun vignetage |
| AF-S Zoom-Nikkor 28–70 mm f/2.8D IF-ED | 35 mm | 1,5 m |
| | 50–70 mm | Aucun vignetage |
| AF-S NIKKOR 28–300 mm f/3.5–5.6G ED VR | 28 mm | 1,5 m |
| | 35 mm | 1,0 m |
| | 50–300 mm | Aucun vignetage |
| AF-S VR Zoom-Nikkor 200–400 mm f/4G IF-ED, AF-S NIKKOR 200–400 mm f/4G ED VR II | 200 mm | 4,0 m |
| | 250 mm | 3,0 m |
| | 300 mm | 2,5 m |
| PC-E NIKKOR 24 mm f/3.5D ED* | 24 mm | 3,0 m |

* Non basculé ou décentré.

Lorsqu'il est utilisé avec l'objectif AF-S NIKKOR 14–24 mm f/2.8G ED, le flash ne peut pas éclairer le sujet dans son intégralité à toutes les distances.

Calcul de l'angle de champ

Le format de la zone exposée par un appareil photo 24×36 mm est de 24×36 mm. Cependant, le format de la zone exposée par le D3400 est d'environ $15,6 \times 23,5$ mm, ce qui veut dire que l'angle de champ d'un appareil 24×36 mm est environ 1,5 fois plus grand que celui du D3400. Pour calculer la focale approximative des objectifs du D3400 au format 24×36 mm, multipliez la focale de l'objectif par environ 1,5.

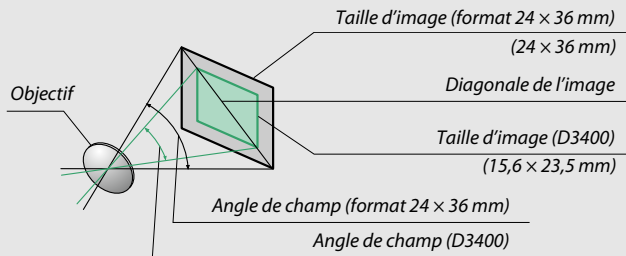

Système d'éclairage créatif Nikon (CLS)

Le Système évolué d'éclairage créatif (CLS, Creative Lighting System) de Nikon permet de produire de meilleures photos au flash grâce à une meilleure communication entre l'appareil photo et les flashes compatibles. Le flash intégré est désactivé lorsqu'un flash optionnel est installé.

■ Flashes compatibles CLS

Les fonctions suivantes sont disponibles avec les flashes compatibles CLS :

| | | SB-5000 | SB-910, SB-900, SB-800 | SB-700 | SB-600 | SB-500 | SU-800 | SB-R200 | SB-400 | SB-300 | |
|---|-------------------------------|---|------------------------|----------------|--------|----------------|--------|----------------|----------------|----------------|---|
| Un seul flash | i-TTL | Dosage flash/ ambiance i-TTL pour reflex numérique ¹ | ✓ | ✓ | ✓ | ✓ | ✓ | — | — | ✓ | ✓ |
| | | Contrôle i-TTL standard pour reflex numérique | ✓ ² | ✓ ² | ✓ | ✓ ² | ✓ | — | — | ✓ | ✓ |
| | Ouverture auto | ✓ | ✓ ³ | — | — | — | — | — | — | — | — |
| | A Auto non TTL | — ⁴ | ✓ ³ | — | — | — | — | — | — | — | — |
| | GN Manuel à priorité distance | ✓ | ✓ | ✓ | — | — | — | — | — | — | — |
| | M Manuel | ✓ | ✓ | ✓ | ✓ | ✓ ⁵ | — | — | ✓ ⁵ | ✓ ⁵ | |
| | RPT Flash stroboscopique | ✓ | ✓ | — | — | — | — | — | — | — | — |
| Flash principal Système évolué de flash asservi sans fil (optique) | Contrôle des flashes asservis | | ✓ | ✓ | ✓ | — | — | ✓ | — | — | — |
| | i-TTL | i-TTL | ✓ | ✓ | ✓ | — | — | — | — | — | — |
| | [A:B] | Contrôle sans fil rapide | ✓ | — | ✓ | — | — | ✓ ⁶ | — | — | — |
| | Ouverture auto | | ✓ | ✓ ⁷ | — | — | — | — | — | — | — |
| | A | Auto non TTL | — | ✓ | — | — | — | — | — | — | — |
| | M | Manuel | ✓ | ✓ | ✓ | — | — | — | — | — | — |
| | RPT | Flash stroboscopique | ✓ | ✓ | — | — | — | — | — | — | — |

| | | SB-5000 | SB-910, SB-900, SB-800 | SB-700 | SB-600 | SB-500 | SU-800 | SB-R200 | SB-400 | SB-300 | |
|--|---------------------------------|---------|------------------------|----------------|--------|--------|----------------|---------|--------|--------|---|
| flash asservi sans fil (optique) | Système évolué de Flash asservi | i-TTL | ✓ | ✓ | ✓ | ✓ | — | ✓ | — | — | |
| | | [A:B] | ✓ | ✓ | ✓ | ✓ | ✓ | — | ✓ | — | |
| | | ⊗A/A | ✓ ⁸ | ✓ ⁷ | — | — | — | — | — | — | — |
| | | M | ✓ | ✓ | ✓ | ✓ | ✓ | — | ✓ | — | — |
| | | RPT | ✓ | ✓ | ✓ | ✓ | ✓ | — | — | — | — |
| Système évolué de flash asservi sans fil (radio) | | — | — | — | — | — | — | — | — | — | |
| Communication des informations colorimétriques (flash) | | ✓ | ✓ | ✓ | ✓ | ✓ | — | — | ✓ | ✓ | |
| Communication des informations colorimétriques (éclairage DEL) | | — | — | — | — | ✓ | — | — | — | — | |
| Assistance AF pour autofocus multizone | | ✓ | ✓ | ✓ | ✓ | — | ✓ ⁹ | — | — | — | |
| Atténuation des yeux rouges | | ✓ | ✓ | ✓ | ✓ | ✓ | — | — | ✓ | — | |
| Sélection du mode de flash par l'appareil photo | | — | — | — | — | ✓ | — | — | ✓ | ✓ | |
| Mise à jour du firmware du flash par l'appareil photo | | ✓ | ✓ ¹⁰ | ✓ | — | ✓ | — | — | — | ✓ | |

1 Non disponible avec la mesure spot.

2 Peut également être sélectionné avec le flash.

3 Sélection du mode ⊗A/A effectuée sur le flash à l'aide de réglages personnalisés. « A » est sélectionné si l'objectif n'est pas de type E ou G.

4 « A » est sélectionné si l'objectif n'est pas de type E ou G.

5 Peut uniquement être sélectionné avec l'appareil photo (□ 197).

6 Disponible uniquement avec les prises de vues en gros plan.

7 « A » est sélectionné si l'objectif n'est pas de type E ou G, quel que soit le mode choisi avec le flash.

8 Le choix de ⊗A ou A dépend de l'option sélectionnée avec le flash principal.

9 Disponible uniquement en mode contrôleur.

10 Il est possible de mettre à jour les firmwares (microprogrammes) des SB-910 et SB-900 depuis l'appareil photo.

Contrôleur de flash sans fil SU-800 : lorsqu'il est monté sur un appareil photo compatible CLS, le SU-800 permet de commander jusqu'à trois groupes de flashes SB-5000, SB-910, SB-900, SB-800, SB-700, SB-600, SB-500 ou SB-R200. Le SU-800 n'est pas lui-même doté d'un flash.

■ ■ Autres flashes

Les flashes suivants peuvent être utilisés en modes Auto non TTL et Manuel. Réglez l'appareil photo en mode d'exposition **S** ou **M** et sélectionnez une vitesse d'obturation de $\frac{1}{200}$ s ou plus lente.

| Flash | | Flash | | | |
|---|---|---|----------------------|--|--|
| | | SB-80DX, SB-28DX, SB-28, SB-26, SB-25, SB-24 | SB-50DX ¹ | SB-30, SB-27 ² , SB-22S, SB-22, SB-20, SB-16B, SB-15 | SB-23, SB-29 ³ , SB-21B ³ , SB-29S ³ |
| Mode de flash | | | | | |
| A | Auto non TTL | ✓ | — | ✓ | — |
| M | Manuel | ✓ | ✓ | ✓ | ✓ |
|  | Flash stroboscopique | ✓ | — | — | — |
| REAR | Synchro sur le second rideau ⁴ | ✓ | ✓ | ✓ | ✓ |

- 1 Sélectionnez le mode **P**, **S**, **A** ou **M**, fermez le flash intégré et utilisez uniquement le flash optionnel.
- 2 Le mode de flash est automatiquement réglé sur TTL et le déclenchement est impossible. Réglez le flash sur **A** (Auto non TTL).
- 3 L'autofocus est disponible uniquement avec les objectifs AF-S VR Micro-Nikkor 105 mm f/2.8G IF-ED et AF-S Micro NIKKOR 60 mm f/2.8G ED.
- 4 Disponible si vous utilisez l'appareil photo pour sélectionner le mode de flash.

Adaptateur de prise de synchronisation AS-15



Lorsque l'adaptateur de prise de synchronisation AS-15 (disponible séparément) est fixé sur la griffe flash de l'appareil photo, il est possible de raccorder des accessoires de flash à l'aide d'un câble de synchronisation.

Utilisez exclusivement des flashes Nikon

Utilisez exclusivement des flashes Nikon. Non seulement une tension négative ou supérieure à 250 V appliquée à la griffe flash risque de perturber le fonctionnement normal, mais elle peut également endommager les circuits de synchronisation de l'appareil photo ou du flash. Avant d'utiliser un flash Nikon non mentionné dans cette section, renseignez-vous auprès d'un représentant Nikon agréé.

✓ Remarques sur les flashes optionnels

Reportez-vous au manuel du flash pour des instructions détaillées. Si le flash prend en charge le système d'éclairage créatif Nikon (CLS), reportez-vous à la section relative aux appareils photo reflex numériques compatibles CLS. Le D3400 n'est pas inclus dans la catégorie « Reflex numérique » des manuels du SB-80DX, du SB-28DX et du SB-50DX.

Si un flash optionnel est utilisé en modes de prise de vue autres que ,  et , il se déclenchera pour chaque photo, même dans les modes où le flash intégré ne peut pas être utilisé.

Vous pouvez utiliser le contrôle de flash i-TTL à des sensibilités comprises entre 100 et 12800 ISO. Avec des sensibilités élevées, du bruit (lignes) peut être visible sur les photos prises avec certains flashes optionnels ; si tel est le cas, choisissez une sensibilité plus basse. Si le témoin de disponibilité du flash clignote pendant environ trois secondes après la prise de vue, cela signifie que le flash s'est déclenché à pleine puissance et que votre photo risque d'être sous-exposée (flashes compatibles CLS uniquement ; pour obtenir des informations sur les indicateurs d'exposition et de recyclage pour les autres flashes, reportez-vous au manuel fourni avec le flash).

Si vous utilisez un câble de synchronisation de la gamme SC-17, 28 ou 29 pour une prise de vue avec flash dissocié de l'appareil, une exposition correcte peut s'avérer impossible en mode i-TTL. Nous vous recommandons de choisir la mesure spot pour pouvoir sélectionner le contrôle de flash i-TTL standard. Faites une photo test et vérifiez les résultats sur le moniteur.

En mode i-TTL, utilisez le diffuseur intégré ou le dôme de diffusion fourni avec le flash. N'employez pas d'autres diffuseurs car cela peut vous empêcher d'obtenir une exposition correcte.

Si vous utilisez les commandes des flashes optionnels SB-5000, SB-910, SB-900, SB-800, SB-700 ou SB-600, ou celles du contrôleur sans fil SU-800 pour régler la correction du flash,  est indiqué sur l'affichage des informations.

Les flashes SB-5000, SB-910, SB-900, SB-800, SB-700, SB-600, SB-500 et SB-400 sont dotés d'une fonction d'atténuation des yeux rouges, et les flashes SB-5000, SB-910, SB-900, SB-800, SB-700, SB-600 ainsi que le contrôleur SU-800 disposent d'un illuminateur d'assistance AF, avec les restrictions suivantes :

- **SB-5000** : dans le cas d'objectifs AF 24–135 mm, l'éclairage d'assistance AF est disponible pour les points AF indiqués ci-contre.

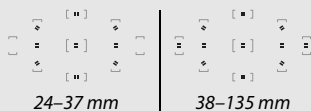

- **SB-910 et SB-900** : dans le cas d'objectifs AF 17–135 mm, l'éclairage d'assistance AF est disponible pour les points AF indiqués ci-contre.



- **SB-800, SB-600 et SU-800** : dans le cas d'objectifs AF 24–105 mm, l'éclairage d'assistance AF est disponible pour les points AF indiqués ci-contre.



- **SB-700** : dans le cas d'objectifs AF 24–135 mm, l'éclairage d'assistance AF est disponible pour les points AF indiqués ci-contre.



Selon l'objectif utilisé et la scène enregistrée, l'indicateur de mise au point (●) peut s'afficher même si le sujet n'est pas net, ou l'appareil photo peut ne pas parvenir à effectuer la mise au point et le déclenchement est désactivé.

Autres accessoires

Au moment de la rédaction de ce manuel, les accessoires suivants sont disponibles pour le D3400.

| | |
|-------------------------------|--|
| Sources d'alimentation | <ul style="list-style-type: none">• Accumulateur Li-ion EN-EL14a (□ 12) : vous pouvez vous procurer d'autres accumulateurs EN-EL14a auprès de revendeurs locaux ou de représentants Nikon agréés. Il est également possible d'utiliser des accumulateurs EN-EL14.• Chargeur d'accumulateur MH-24 (□ 12) : recharge les accumulateurs EN-EL14a et EN-EL14.• Connecteur d'alimentation EP-5A, adaptateur secteur EH-5b : ces accessoires permettent d'alimenter l'appareil photo sur des périodes prolongées (vous pouvez également utiliser les adaptateurs secteur EH-5a et EH-5). Un connecteur d'alimentation EP-5A est nécessaire pour connecter l'appareil photo à un adaptateur secteur EH-5b, EH-5a ou EH-5 ; reportez-vous à la page 270 pour en savoir plus. |
| Filtres | <ul style="list-style-type: none">• Les filtres destinés à créer des effets spéciaux peuvent interférer avec l'autofocus ou le télémètre électronique.• Le D3400 ne peut pas être utilisé avec des filtres polarisants linéaires. Nous vous conseillons d'utiliser les filtres polarisants circulaires C-PL ou CP-L II.• L'utilisation de filtres NC est également recommandée pour protéger l'objectif.• Pour éviter l'apparition d'image fantôme, nous vous recommandons de ne pas utiliser de filtre lorsque le sujet est cadré devant une lumière vive ou lorsqu'une source lumineuse puissante figure dans le cadre.• Nous vous recommandons d'utiliser la mesure pondérée centrale avec les filtres dont la correction d'exposition est supérieure à 1× (Y44, Y48, Y52, O56, R60, X0, X1, C-PL, ND2S, ND4, ND4S, ND8, ND8S, ND400, A2, A12, B2, B8, B12). Reportez-vous au manuel du filtre pour en savoir plus. |

| | |
|--|--|
| Accessoires pour l'oculaire du viseur | <ul style="list-style-type: none"> • Protecteur d'oculaire DK-5 (☐ 68) : empêche la lumière passant par le viseur d'être visible sur les photos ou d'interférer avec l'exposition. • Lentilles correctrices DK-20C : des lentilles correctrices sont disponibles avec des dioptries de -5, -4, -3, -2, 0, +0,5, +1, +2 et +3 d lorsque la commande de réglage dioptrique est en position neutre (-1 d). Utilisez ces lentilles uniquement si le réglage dioptrique intégré ne permet pas d'obtenir la netteté souhaitée (-1,7 à +0,5 d). Essayez les lentilles correctrices avant de les acheter afin de vous assurer que vous pouvez obtenir la netteté souhaitée. Il n'est pas possible d'utiliser l'ocillon en caoutchouc avec les lentilles correctrices. • Loupe DG-2 : la loupe DG-2 grossit la scène affichée au centre du viseur pour améliorer la précision pendant la mise au point. Un adaptateur d'oculaire (disponible séparément) est requis. • Adaptateur d'oculaire DK-22 : le DK-22 permet de fixer la loupe DG-2. • Viseur d'angle DR-6 : le DR-6 se fixe à l'oculaire du viseur et permet d'obtenir une image redressée à 90° (la visée s'effectue par-dessus l'appareil photo lorsque celui-ci est à l'horizontale). |
| Bouchon de boîtier | Bouchon de boîtier BF-1B/bouchon de boîtier BF-1A : le bouchon de boîtier protège de la poussière le miroir, le viseur et le capteur d'image lorsqu'aucun objectif n'est fixé sur le boîtier. |
| Volets de la griffe flash | Volet de la griffe flash BS-1 : cache de protection de la griffe flash. La griffe flash est destinée aux flashes optionnels. |
| Câbles USB | Câble USB UC-E20 (☐ 178, 181) |
| Câbles HDMI | Câble HDMI HC-E1 (☐ 184) : câble HDMI doté d'un connecteur de type C destiné à l'appareil photo et d'un connecteur de type A destiné aux périphériques HDMI. |

Télécommande

Télécommande sans fil ML-L3 (☐ 95) : la ML-L3 fonctionne avec une pile 3 V CR2025.

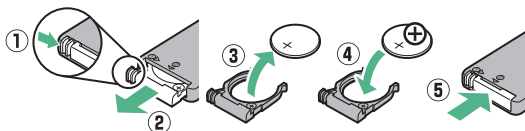

En maintenant le loquet du logement de la pile vers la droite (①), insérez un onglet dans l'ouverture et ouvrez le logement de la pile (②). Veillez à bien insérer la pile dans le bon sens (④).

■ Cartes mémoire agréées

L'appareil photo est compatible avec les cartes mémoire SD, SDHC et SDXC, dont les cartes SDHC et SDXC compatibles avec UHS-I.



Pour l'enregistrement vidéo, il est recommandé d'utiliser des cartes UHS de classe 3 ou supérieure ; l'utilisation de cartes plus lentes peut provoquer l'interruption de l'enregistrement. Lorsque vous choisissez des cartes que vous prévoyez d'utiliser dans des lecteurs de cartes, vérifiez qu'elles sont compatibles avec ces lecteurs. Prenez contact avec le fabricant pour obtenir des informations sur les caractéristiques, le fonctionnement et les restrictions concernant l'utilisation.

✓ Accessoires disponibles en option

La disponibilité peut varier selon le pays ou la région. Consultez notre site Web ou nos brochures pour obtenir les dernières informations.

Fixation du connecteur d'alimentation et de l'adaptateur secteur

Mettez l'appareil photo hors tension avant de fixer un connecteur d'alimentation et un adaptateur secteur (en option).

- 1** Préparez l'appareil photo. Ouvrez le volet du logement pour accumulateur (①) et le volet du connecteur d'alimentation (②).

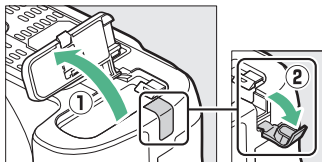

- 2** Insérez le connecteur d'alimentation EP-5A.

Veillez à insérer le connecteur dans le sens indiqué, en l'utilisant pour coincer le loquet orange sur le côté. Vérifiez que le connecteur est inséré entièrement.

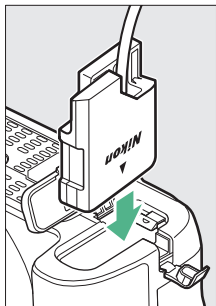

- 3** Fermez le volet du logement pour accumulateur.

Positionnez le câble du connecteur d'alimentation de manière à ce qu'il passe par le logement du connecteur, puis fermez le volet du logement pour accumulateur.

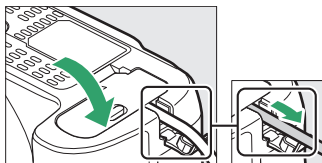

4 Raccordez l'adaptateur secteur EH-5b.

Raccordez le câble d'alimentation de l'adaptateur secteur à la prise d'entrée secteur de l'adaptateur (3) et le câble d'alimentation à la prise de sortie CC (4). L'icône  s'affiche sur le moniteur lorsque l'appareil photo est alimenté par l'adaptateur secteur et le connecteur d'alimentation.

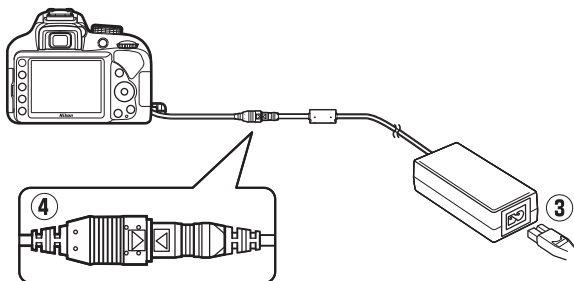

Entretien de votre appareil photo

Rangement

Lorsque vous ne prévoyez pas d'utiliser votre appareil photo avant longtemps, retirez l'accumulateur que vous rangerez dans un endroit frais et sec, le cache-contacts bien en place. Pour éviter la formation de moisissure ou de rouille, rangez l'appareil photo dans un endroit sec et aéré. Ne le rangez jamais avec des boules antimites ou de la naphthaline, ou dans un endroit qui est :

- mal aéré ou avec un taux d'humidité supérieur à 60%
- à proximité d'appareils générateurs de forts champs électromagnétiques, comme des téléviseurs ou des radios
- exposé à des températures supérieures à 50 °C ou inférieures à -10 °C

Nettoyage

| | |
|-----------------------------------|--|
| Boîtier | Utilisez une soufflette pour retirer la poussière et les peluches, puis essuyez délicatement à l'aide d'un chiffon sec et doux. En cas d'utilisation de votre appareil photo sur la plage ou en bord de mer, retirez le sable ou le sel à l'aide d'un chiffon légèrement imbibé d'eau distillée, puis séchez-le méticuleusement. Important : <i>la poussière ou tout autre corps étranger à l'intérieur de l'appareil photo risque de provoquer des dégâts non couverts par la garantie.</i> |
| Objectif, miroir et viseur | Ces éléments en verre s'endommagent facilement. Utilisez une soufflette pour retirer la poussière et les peluches. En cas d'utilisation d'un aérosol, tenez la bombe verticalement pour éviter toute fuite du liquide. Pour retirer les traces de doigt ou autres taches, appliquez un peu de nettoyant optique sur un chiffon doux et nettoyez délicatement. |
| Moniteur | Utilisez une soufflette pour retirer la poussière et les peluches. Pour retirer les traces de doigts ou autres taches, essuyez délicatement la surface à l'aide d'un chiffon doux ou d'une peau de chamois. N'exercez aucune pression sur le moniteur, vous risquez sinon de l'endommager ou de provoquer son dysfonctionnement. |

N'utilisez pas d'alcool, de diluant ou d'autres produits chimiques volatils.

Nettoyage du capteur d'image

Si vous pensez que des saletés ou des poussières présentes sur le capteur d'image apparaissent sur les photos, il est possible de nettoyer le capteur manuellement comme décrit ci-dessous. Notez cependant que le capteur est extrêmement fragile et peut être facilement endommagé. Nikon recommande de faire nettoyer le capteur exclusivement par des techniciens Nikon agréés.

1 Rechargez l'accumulateur.

Il est nécessaire de disposer d'une alimentation fiable lors de l'inspection ou du nettoyage du capteur d'image. Vérifiez que l'accumulateur est entièrement chargé avant d'aller plus loin.

2 Retirez l'objectif.

Mettez l'appareil photo hors tension et retirez l'objectif.

3 Sélectionnez **Verrouiller miroir/nettoyage**.

Mettez l'appareil photo sous tension, mettez en surbrillance l'option

Verrouiller miroir/nettoyage dans le menu Configuration et appuyez sur 

(notez que cette option n'est pas disponible si la charge de l'accumulateur est égale ou inférieure à ).

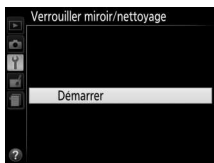

4 Appuyez sur .

Le message indiqué ci-contre s'affiche sur le moniteur.

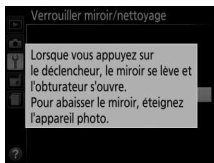

5 Levez le miroir.

Appuyez sur le déclencheur jusqu'en fin de course. Le miroir se lève et le rideau de l'obturateur s'ouvre, révélant le capteur d'image.



6 Examinez le capteur d'image.

Maintenez l'appareil photo sous la lumière pour bien éclairer le capteur d'image et examinez l'intérieur du boîtier. Si vous ne voyez aucune saleté, passez à l'étape 8.

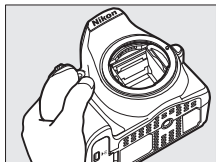

7 Nettoyez le capteur.

Retirez la poussière et les peluches du capteur à l'aide d'une soufflette. N'utilisez pas de pinceau ; ses poils risqueraient d'endommager le capteur. La saleté qui ne peut pas être retirée à l'aide d'une soufflette doit absolument être extraite par un technicien Nikon agréé. Vous ne devez, en aucun cas, toucher ou essuyer le capteur.

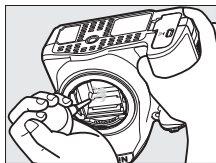

8 Mettez l'appareil photo hors tension.

Le miroir revient en position basse et le rideau de l'obturateur se ferme. Remettez en place l'objectif ou le bouchon de boîtier.

Utiliser une source d'alimentation fiable

Le rideau de l'obturateur est fragile et peut aisément être endommagé. Si l'appareil photo s'éteint alors que le miroir est levé, le rideau de l'obturateur se ferme automatiquement. Pour ne pas endommager le rideau, observez les consignes suivantes :

- Ne mettez pas l'appareil photo hors tension, ni ne retirez ou débranchez la source d'alimentation lorsque le miroir est levé.
- Si l'accumulateur est déchargé alors que le miroir est levé, un signal sonore est émis et le témoin du retardateur clignote pour vous avertir que le rideau de l'obturateur se fermera et que le miroir s'abaissera automatiquement au bout d'environ deux minutes. Cessez immédiatement vos opérations de nettoyage ou d'inspection.

Corps étrangers sur le capteur d'image

Les corps étrangers qui peuvent entrer dans l'appareil photo au moment du retrait ou de l'échange des objectifs ou des bouchons de boîtier risquent d'adhérer au capteur d'image et d'apparaître sur des photos prises dans certaines conditions (dans de rares cas, il peut s'agir de lubrifiant ou de particules fines issus de l'appareil photo même). Pour protéger votre appareil photo lorsqu'aucun objectif n'y est fixé, veillez à remettre en place le bouchon de boîtier fourni avec votre appareil. Veillez auparavant à enlever la poussière et les corps étrangers éventuellement présents sur la monture de l'appareil photo, la monture de l'objectif et le bouchon de boîtier. Évitez de fixer le bouchon de boîtier ou de changer d'objectif dans des environnements poussiéreux.

Si des corps étrangers sont présents sur le capteur d'image, nettoyez ce dernier manuellement (☐ 273) ou faites-le nettoyer par un technicien Nikon agréé. Les photos qui auront été affectées par la présence de corps étrangers sur le capteur pourront être retouchées à l'aide des options de nettoyage d'image proposées par certaines applications de retouche d'images.

Révision de votre appareil photo et des accessoires

Cet appareil photo est un appareil de précision qui nécessite d'être révisé régulièrement. Nikon recommande de le faire vérifier par le revendeur d'origine ou un technicien Nikon agréé une fois par an ou tous les deux ans et de le faire réviser entièrement une fois tous les trois à cinq ans (veuillez remarquer que ces services sont payants). Ces révisions sont d'autant plus importantes si vous utilisez votre appareil photo à titre professionnel. Lorsque vous laissez votre appareil photo en révision, nous vous conseillons de joindre tous les accessoires que vous utilisez régulièrement avec, comme les objectifs et les flashes optionnels.

Entretien de l'appareil photo et de l'accumulateur : précautions

Faites attention de ne pas laisser tomber votre matériel : il risque de ne plus fonctionner correctement s'il est soumis à des chocs ou à des vibrations.

Gardez-le au sec : ce produit n'étant pas étanche, il peut présenter des dysfonctionnements s'il est immergé dans l'eau ou exposé à de forts taux d'humidité. La formation de rouille sur les mécanismes internes peut provoquer des dommages irréparables.

Évitez les brusques changements de température : les brusques changements de température, qui peuvent se produire par exemple en hiver lorsque vous entrez dans un endroit chauffé ou en sortez, peuvent entraîner la présence de condensation à l'intérieur de l'appareil photo. Pour empêcher cette formation de condensation, enveloppez votre appareil dans un étui ou un sac plastique avant de l'exposer à de brusques changements de température.

Tenez-le à l'écart des champs magnétiques puissants : n'utilisez pas et ne rangez pas votre matériel à proximité d'équipements susceptibles de générer des radiations électromagnétiques ou des champs magnétiques puissants. Des charges statiques puissantes ou les champs magnétiques générés par du matériel comme des émetteurs radio peuvent causer des interférences avec le moniteur, endommager les données enregistrées sur la carte mémoire ou les circuits internes de votre matériel.

Ne dirigez pas l'objectif vers le soleil : ne pointez pas l'objectif en direction du soleil ou toute autre source très lumineuse pendant une période prolongée. La lumière intense peut détériorer le capteur d'image ou provoquer l'apparition d'un effet de flou blanc sur les photos.

Mettez votre appareil photo hors tension avant de retirer l'accumulateur ou de débrancher la source d'alimentation : ne débranchez pas la prise secteur ou ne retirez pas l'accumulateur lorsque l'appareil photo est sous tension ou lorsque des images sont en cours d'enregistrement ou d'effacement. Toute coupure d'alimentation forcée dans ces cas-là peut entraîner la perte de données ou endommager la carte mémoire ou les circuits internes de l'appareil photo. Pour éviter toute coupure accidentelle de l'alimentation, évitez de changer votre appareil photo de place quand il est raccordé à l'adaptateur secteur.

Nettoyage : pour nettoyer le boîtier de votre appareil photo, retirez délicatement la poussière et les peluches à l'aide d'une soufflette, puis essuyez délicatement à l'aide d'un chiffon sec et doux. En cas d'utilisation de l'appareil photo à la plage ou en bord de mer, retirez le sable ou le sel de l'appareil photo à l'aide d'un chiffon légèrement imbibé d'eau douce, puis séchez-le méticuleusement.

L'objectif et le miroir peuvent être facilement endommagés. Retirez délicatement la poussière et les peluches à l'aide d'une soufflette. En cas d'utilisation d'un aérosol, tenez la bombe verticalement pour éviter toute fuite du liquide. Pour retirer les traces de doigts et autres taches sur l'objectif, appliquez un peu de nettoyant optique sur un chiffon doux et nettoyez délicatement l'objectif.

Reportez-vous à la section « Nettoyage du capteur d'image » (☐ 273) pour en savoir plus sur le nettoyage du capteur d'image.

Ne touchez pas le rideau de l'obturateur : le rideau de l'obturateur est extrêmement fin et peut être facilement endommagé. Vous ne devez, en aucun cas, exercer de pression sur le rideau, le taper avec des outils d'entretien ni le soumettre aux jets d'air puissants d'une soufflette. Vous risquez sinon de le rayer, de le déformer ou de le déchirer.

Rangement : pour éviter la formation de moisissure ou de rouille, rangez l'appareil photo dans un endroit sec et aéré. Si vous utilisez un adaptateur secteur, débranchez-le pour éviter tout risque d'incendie. Si vous prévoyez de ne pas utiliser le matériel avant longtemps, retirez l'accumulateur afin d'éviter toute fuite et rangez votre appareil photo dans un sac plastique contenant un absorbeur d'humidité. Cependant, ne mettez pas l'étui de l'appareil photo dans un sac plastique. Ceci pourrait l'abîmer. Notez que les absorbeurs d'humidité perdent en efficacité avec le temps et qu'ils doivent donc être régulièrement changés.

Pour éviter toute formation de moisissure ou de rouille, sortez votre appareil photo de son rangement au moins une fois par mois. Mettez-le sous tension et déclenchez-le plusieurs fois avant de le ranger à nouveau.

Rangez l'accumulateur dans un endroit sec et frais. Remettez en place le cache-contacts avant de ranger l'accumulateur.

Remarques à propos du moniteur : la construction du moniteur est d'une extrême précision ; au moins 99,99% des pixels sont efficaces, le pourcentage des pixels manquants ou défectueux ne dépassant pas 0,01%. Par conséquent, si ces écrans peuvent contenir des pixels qui sont toujours allumés (blanc, rouge, bleu ou vert) ou toujours éteints (noir), cela n'est pas le signe d'un dysfonctionnement et n'a aucune incidence sur les images enregistrées avec l'appareil.

Le moniteur peut être difficilement lisible en cas de forte luminosité ambiante.

N'exercez pas de pression sur le moniteur afin d'éviter tout dommage ou dysfonctionnement. Retirez la poussière ou les peluches sur le moniteur à l'aide d'une soufflette. Pour retirer les taches, essuyez-les délicatement à l'aide d'un chiffon doux ou d'une peau de chamois. Si le moniteur venait à se briser, veillez à ne pas vous blesser avec les bris de verre et évitez tout contact des cristaux liquides avec la peau, les yeux et la bouche.

Moiré : il s'agit d'un effet visuel d'interférence créé par la superposition d'une image contenant un motif régulier et répétitif, comme des rayures sur un vêtement ou les fenêtres d'un bâtiment, et de la grille du capteur d'image de l'appareil photo. Si vous observez du moiré sur vos photos, essayez de modifier la distance ou l'angle entre l'appareil photo et le sujet, ou d'effectuer un zoom avant et arrière.

Accumulateur et chargeur : les accumulateurs peuvent fuir ou exploser en cas de mauvaise manipulation. Lisez et respectez les avertissements et précautions indiqués en pages xi–xiv de ce manuel. Respectez les consignes d'utilisation suivantes lors de la manipulation des accumulateurs et des chargeurs :

- Utilisez uniquement des accumulateurs agréés pour ce matériel.
- N'exposez pas l'accumulateur aux flammes ni à une chaleur excessive.
- Veillez à ce que les contacts de l'accumulateur restent propres.
- Mettez votre appareil photo hors tension avant de remplacer son accumulateur.
- Retirez l'accumulateur de l'appareil photo ou du chargeur si vous ne les utilisez pas et remettez en place le cache-contacts. Ces produits consomment de petites quantités de charge même s'ils sont hors tension et peuvent décharger entièrement l'accumulateur au point de ne plus fonctionner. Si vous n'avez pas l'intention d'utiliser l'accumulateur avant longtemps, insérez-le dans l'appareil photo, déchargez-le entièrement, puis retirez-le et rangez-le dans un endroit où la température ambiante est comprise entre 15 °C et 25 °C (évités les endroits extrêmement chauds ou froids). Répétez cette procédure au moins une fois tous les six mois.

- La mise sous tension et hors tension répétée de l'appareil photo lorsque l'accumulateur est entièrement déchargé entraîne une baisse de l'autonomie de l'accumulateur. Vous devez recharger des accumulateurs entièrement déchargés avant de les utiliser.
- La température interne de l'accumulateur risque d'augmenter lorsque celui-ci est en cours d'utilisation. Si vous rechargez l'accumulateur alors que sa température interne est élevée, vous affecterez ses performances. En outre, il risque de ne pas se recharger ou de ne se recharger que partiellement. Attendez que l'accumulateur ait refroidi avant de le recharger.
- Chargez l'accumulateur à l'intérieur, à une température ambiante de 5 °C–35 °C. N'utilisez pas l'accumulateur à des températures ambiantes inférieures à 0 °C ou supérieures à 40 °C ; vous risquez sinon d'endommager l'accumulateur ou de diminuer ses performances. Il est possible que sa capacité soit réduite et que le temps nécessaire au chargement augmente si la température de l'accumulateur est comprise entre 0 °C et 15 °C ou entre 45 °C et 60 °C. L'accumulateur ne se rechargera pas si sa température est inférieure à 0 °C ou supérieure à 60 °C.
- Si le témoin **CHARGE** clignote rapidement (environ huit fois par seconde) pendant le chargement, vérifiez que la température se trouve dans la plage appropriée, puis débranchez le chargeur, retirez l'accumulateur et insérez-le à nouveau. Si le problème persiste, arrêtez immédiatement toute utilisation et confiez l'accumulateur et le chargeur à votre revendeur ou à un représentant Nikon agréé.
- Ne déplacez pas le chargeur et ne touchez pas l'accumulateur pendant le chargement. Si cette consigne de sécurité n'est pas respectée, le chargeur peut, en de très rares occasions, indiquer que le chargement est terminé alors que l'accumulateur n'est que partiellement chargé. Retirez et réinsérez l'accumulateur avant de reprendre le chargement.
- Continuer de recharger l'accumulateur alors qu'il est totalement chargé peut nuire à ses performances.
- Une nette diminution de la durée de conservation de la charge d'un accumulateur entièrement chargé et utilisé à température ambiante indique qu'il doit être remplacé. Achetez un nouvel accumulateur EN-EL14a.
- Utilisez le chargeur uniquement avec des accumulateurs compatibles. Débranchez-le lorsque vous ne l'utilisez pas.
- Ne court-circuitez pas les contacts du chargeur. Le non-respect de cette consigne de sécurité peut provoquer une surchauffe et endommager le chargeur.

- Chargez l'accumulateur avant de l'utiliser. Pour les événements importants, préparez un accumulateur de rechange entièrement chargé. En effet, il peut être difficile dans certains endroits de trouver rapidement des accumulateurs de rechange. Notez que par temps froid, la capacité des accumulateurs a tendance à diminuer. Veillez à ce que l'accumulateur soit entièrement chargé avant de photographier en extérieur par temps froid. Gardez un accumulateur de rechange au chaud et intervertissez les deux accumulateurs dès que nécessaire. Une fois réchauffé, un accumulateur peut retrouver de sa capacité.
- Les accumulateurs usagés demeurent une ressource précieuse. Veuillez les recycler conformément aux réglementations en vigueur dans votre pays.

Réglages disponibles

Le tableau suivant répertorie les réglages que vous pouvez modifier pour chaque mode. Remarque : il se peut que certains réglages ne soient pas disponibles selon les options sélectionnées.

| | | | P, S, A, M | | | | VI, POP | | | | | |
|-------------------|---|----------------|----------------|----------------|----------------|----------------|----------------|----------------|----------------|----------------|----------------|----------------|
| Menu Prise de vue | Sensibilité | — | ✓ | ✓ ¹ | ✓ ¹ | — | ✓ ¹ | ✓ ¹ | ✓ ¹ | ✓ ¹ | ✓ ¹ | ✓ ¹ |
| | Balance des blancs | — | ✓ | — | — | — | — | — | — | — | — | — |
| | Régler le Picture Control | — | ✓ | — | — | — | — | — | — | — | — | — |
| | D-Lighting actif | — ² | — ² | ✓ | — ² | — ² | — | — | — ² | — | — | — |
| | Réduction du bruit | ✓ | ✓ | ✓ | ✓ | ✓ | — | ✓ | ✓ | ✓ | ✓ | ✓ |
| | Mode de mise au point (visueur) | ✓ | ✓ | ✓ | ✓ | ✓ | — | ✓ | ✓ | ✓ | ✓ | ✓ |
| | Mode de mise au point (visée écran/vidéo) | ✓ | ✓ | ✓ | ✓ | ✓ | ✓ | ✓ | ✓ | ✓ | ✓ | ✓ |
| | Mode de zone AF (visueur) | ✓ | ✓ | ✓ | ✓ | ✓ | — | ✓ | ✓ | ✓ | — | ✓ |
| | Mode de zone AF (visée écran/vidéo) | — | — | ✓ | ✓ | ✓ | ✓ ³ | ✓ | ✓ ³ | ✓ ³ | — | ✓ ³ |
| | Illuminateur d'assistance AF | ✓ | ✓ | ✓ | ✓ | ✓ | — | ✓ | ✓ | ✓ | — | ✓ |
| | Mesure | — | — | ✓ | — | — | — | — | — | — | — | — |
| | Contrôle du flash intégré/ Flash optionnel | — | — | ✓ | — | — | — | — | — | — | — | — |
| Autres réglages | Correction du flash | — | ✓ | ✓ | ✓ | — | — | — | — | — | — | — |
| | Correction d'exposition | — | — | ✓ | ✓ | ✓ | — | — | — | — | — | — |
| | Mode de flash | ✓ | — | ✓ | ✓ | — | — | ✓ | ✓ | ✓ | — | — |

1 L'option **Contrôle de la sensibilité auto.** n'est pas disponible.

2 Fixé sur **Activé.**

3 L'AF suivi du sujet n'est pas disponible.

Dépannage

Si vous constatez un dysfonctionnement de votre appareil photo, consultez la liste suivante des problèmes les plus courants avant de faire appel à votre revendeur ou représentant Nikon agréé.

Accumulateur/affichage

L'appareil photo est sous tension mais ne répond pas : attendez que l'enregistrement soit terminé. Si le problème persiste, mettez l'appareil photo hors tension. Si l'appareil photo ne s'éteint pas, retirez l'accumulateur puis insérez-le à nouveau ou, si vous utilisez un adaptateur secteur, débranchez puis rebranchez ce dernier. Notez que les données en cours d'enregistrement seront perdues, mais que celles qui sont déjà enregistrées seront conservées lorsque vous retirerez ou débrancherez la source d'alimentation.

L'appareil photo met du temps à s'éteindre : il est en train de vérifier le capteur d'image. Ne retirez pas l'accumulateur ou ne débranchez pas l'adaptateur secteur tant que l'appareil photo n'est pas éteint.

L'image de visée est floue : réglez la netteté du viseur (☐ 26). Si cela ne permet pas de résoudre le problème, sélectionnez le mode AF ponctuel (**AF-S** ; ☐ 69), le mode AF point sélectif ([*]; ☐ 74) et le point AF central, puis cadrez un sujet fortement contrasté dans le point AF central et appuyez sur le déclencheur à mi-course pour effectuer la mise au point. Une fois la mise au point obtenue, servez-vous du réglage dioptrique pour faire apparaître nettement le sujet dans le viseur. Le cas échéant, vous pouvez doter l'appareil photo d'une lentille correctrice (en option) pour mieux adapter le viseur à votre vue (☐ 268).

Les affichages s'éteignent brusquement : choisissez un délai plus long pour l'option **Délai d'extinction auto.** (☐ 207).

L'affichage des informations n'apparaît pas sur le moniteur : le déclencheur est enfoncé à mi-course. Si l'affichage des informations n'apparaît toujours pas une fois que vous avez relâché le déclencheur, vérifiez que **Activée est** sélectionné pour **Affichage auto. des infos** (☐ 206) et que l'accumulateur est chargé.

Le viseur ne répond pas et son éclairage est faible : le temps de réponse et la luminosité du viseur varient selon la température.

Prise de vue (tous les modes)

L'appareil photo met du temps à s'allumer : effacez des fichiers ou des dossiers.

Le déclenchement est impossible :

- La carte mémoire est verrouillée, pleine ou n'est pas insérée dans l'appareil photo (☐ 13, 292).
- **Désactiver déclenchement** est sélectionné pour **Photo si carte absente ?** (☐ 226) et aucune carte mémoire n'est insérée (☐ 13).
- Le flash intégré est en cours de recyclage (☐ 38).
- La mise au point n'est pas effectuée (☐ 35).
- L'objectif utilisé n'est pas de type E ou G et l'appareil photo n'est pas en mode M (☐ 253).

Une seule vue est enregistrée à chaque sollicitation du déclencheur en mode de prise de vue en continu : la prise de vue en continu n'est pas disponible en cas de déclenchement du flash intégré (☐ 64, 87).

La photo finale est plus grande que la zone affichée dans le viseur : la couverture de l'image de visée est d'environ 95% horizontalement et verticalement.

Les photos sont floues :

- L'objectif fixé sur l'appareil ne peut pas être utilisé avec l'autofocus : effectuez la mise au point manuellement ou optez pour un objectif qui peut être utilisé avec l'autofocus (☐ 81, 253).
- L'appareil photo n'arrive pas à faire la mise au point avec l'autofocus : utilisez la mise au point manuelle ou la mémorisation de la mise au point (☐ 72, 79, 81).
- L'appareil photo est en mode de mise au point manuelle : faites la mise au point manuellement (☐ 81).

La mise au point n'est pas mémorisée lorsque vous appuyez à mi-course sur le déclencheur : utilisez la commande AF-L (O) pour mémoriser la mise au point lorsque la visée écran est désactivée et que **AF-C** est sélectionné comme mode de mise au point ou lorsque vous photographiez des sujets en mouvement en mode **AF-A** (☐ 79).

Impossible de sélectionner un point AF :

- **[AF] (AF zone automatique ; ☐ 74)** est sélectionné : choisissez un autre mode de zone AF.
- Appuyez à mi-course sur le déclencheur pour activer la temporisation du mode veille (☐ 37).

Impossible de sélectionner le mode de zone AF : la mise au point manuelle est sélectionnée (☐ 69, 81).

L'illuminateur d'assistance AF ne s'allume pas :

- L'illuminateur d'assistance AF ne s'allume pas si **AF-C** est sélectionné comme mode autofocus (☐ 69) ou si l'autofocus continu est sélectionné lorsque l'appareil photo est en mode **AF-A**. Choisissez **AF-S**. Si une option autre que  (AF zone automatique) est sélectionnée comme mode de zone AF, sélectionnez le point AF central (☐ 74, 76).
- L'appareil photo est actuellement en mode de visée écran.
- **Désactivé** est sélectionné pour l'option **illuminateur d'assistance AF** (☐ 196).
- L'illuminateur s'est désactivé automatiquement. L'illuminateur peut chauffer en cas d'utilisation prolongée ; attendez qu'il refroidisse.

Impossible de modifier la taille d'image : la Qualité d'image est réglée sur NEF (RAW) (☐ 85).

L'appareil photo met du temps pour enregistrer les photos :

- Selon les conditions de prise de vue et les performances de la carte mémoire, le voyant d'accès peut rester allumé pendant une minute environ une fois la prise de vue terminée en modes de déclenchement continu.
 - Désactivez la réduction du bruit (☐ 195).
-

Il y a du « bruit » (taches lumineuses, pixels lumineux répartis de manière aléatoire, voile ou lignes) sur les photos :

- Les taches lumineuses, les pixels lumineux répartis de manière aléatoire, le voile et les lignes peuvent être atténués en baissant la sensibilité (ISO).
- Utilisez l'option **Réduction du bruit** du menu Prise de vue pour limiter la présence de taches lumineuses ou de voile sur les photos prises à des vitesses d'obturation plus lentes que 1 s (☐ 195).
- Le voile et les taches lumineuses peuvent signifier que la température interne de l'appareil photo a augmenté en raison de températures ambiantes élevées, d'expositions de longue durée ou autres causes similaires : mettez l'appareil photo hors tension et attendez qu'il refroidisse avant de reprendre la prise de vue.
- À des sensibilités (ISO) élevées, des lignes peuvent être visibles sur les photos prises avec certains flashes optionnels ; si tel est le cas, choisissez une sensibilité plus basse.
- À des sensibilités (ISO) élevées, notamment avec les valeurs élevées sélectionnées par le contrôle automatique de la sensibilité, vous pouvez réduire le nombre de pixels lumineux répartis de manière aléatoire en activant l'option **Réduction du bruit** (☐ 195).
- À des sensibilités (ISO) élevées, les taches lumineuses, les pixels lumineux répartis de manière aléatoire, le voile ou les lignes risquent d'être plus visibles sur les photos prises en pose longue, les photos prises à des températures ambiantes élevées ou avec le D-Lighting actif, celles prises lorsque **Uniforme** est sélectionné pour l'option **Régler le Picture Control** (☐ 132) ou encore lorsque les paramètres Picture Control ont des valeurs extrêmes (☐ 135).
- En mode , les pixels lumineux répartis de manière aléatoire, le voile ou les lignes risquent d'être plus visibles sur les photos prises en faible lumière.

Aucune photo n'est prise lorsque vous appuyez sur le déclencheur de la télécommande :

- Changez la pile de la télécommande (☐ 269).
- Choisissez le mode télécommande (☐ 95).
- Le flash est en cours de recyclage (☐ 38).
- Le délai sélectionné pour **Durée télécommande (ML-L3)** (☐ 208) s'est écoulé.
- Une lumière vive interfère avec la télécommande ML-L3.

Aucun signal sonore n'est émis :

- **Désactivé** est sélectionné pour **Signal sonore** (☐ 213).
 - L'appareil photo est en mode de déclenchement silencieux (☐ 65) ou une vidéo est en cours d'enregistrement (☐ 138).
 - **MF** ou **AF-C** est sélectionné comme mode de mise au point ou le sujet bouge lorsque **AF-A** est sélectionné (☐ 69).
-

Il y a des taches sur les photos : nettoyez les lentilles avant et arrière. Si le problème persiste, nettoyez le capteur d'image manuellement (☐ 273) ou contactez un représentant Nikon agréé.

La date ne s'imprime pas sur les photos : une option NEF (RAW) est sélectionnée comme qualité d'image (☐ 85,202).

Aucun son n'est enregistré avec les vidéos : **Microphone désactivé** est sélectionné comme option pour **Paramètres vidéo > Microphone** (☐ 141).

La visée écran s'arrête de façon inattendue ou ne démarre pas : Il est possible que le mode de visée écran s'arrête automatiquement afin d'éviter tout endommagement des circuits internes de l'appareil photo si :

- La température ambiante est élevée
 - L'appareil photo a été utilisé longtemps en mode de visée écran ou d'enregistrement vidéo
 - L'appareil photo a été utilisé longtemps en modes de déclenchement continu. Si le mode de visée écran ne démarre pas lorsque vous l'activez, attendez que les circuits internes refroidissent puis réessayez. Notez que l'appareil photo peut sembler chaud au toucher, mais cela n'est pas le signe d'un dysfonctionnement.
-

Des parasites sont visibles en mode de visée écran : du bruit (pixels lumineux répartis de manière aléatoire, voile ou lignes) et des couleurs inattendues risquent d'apparaître lorsque vous zoomez sur la vue passant par l'objectif (☐ 38) en mode de visée écran ; dans les vidéos, le nombre et la répartition de pixels lumineux répartis de manière aléatoire, le voile et les taches lumineuses varient en fonction de la taille d'image et de la cadence (☐ 141). Les pixels lumineux répartis de manière aléatoire, le voile ou les taches lumineuses peuvent aussi apparaître en cas d'augmentation de la température des circuits internes de l'appareil photo en mode de visée écran ; quittez ce mode lorsque vous n'utilisez pas l'appareil photo.

Un effet de scintillement ou de bande est visible en visée écran ou lors de l'enregistrement vidéo : choisissez une option pour **Réduction du scintillement** qui correspond à la fréquence de l'alimentation secteur locale (☐ 213).

Des bandes lumineuses apparaissent en visée écran ou lors de l'enregistrement vidéo : une enseigne lumineuse clignotante, un flash ou une autre source lumineuse s'est brièvement allumé pendant la visée écran ou l'enregistrement vidéo.

Impossible de sélectionner une rubrique de menu : certaines options ne sont pas disponibles dans tous les modes.

Prise de vue (P, S, A, M)

Le déclenchement est impossible :

- L'objectif utilisé n'est pas de type E ou G : positionnez le sélecteur de mode de l'appareil photo sur **M** (☐ 105, 253).
 - Vous avez positionné le sélecteur de mode sur **S** après avoir sélectionné la vitesse d'obturation « Bulb » (pose B) ou « Time » (pose T) en mode **M** : choisissez une autre vitesse d'obturation (☐ 101).
-

Toutes les vitesses d'obturation ne sont pas disponibles :

- Flash en cours d'utilisation (☐ 91).
 - Lorsque **Activé** est sélectionné pour **Paramètres vidéo > Réglage manuel des vidéos** dans le menu Prise de vue, la plage des vitesses d'obturation disponibles dépend de la cadence (☐ 142).
-

Impossible de sélectionner l'ouverture souhaitée : la plage des ouvertures disponibles dépend de l'objectif utilisé.

Les couleurs manquent de naturel :

- Réglez la balance des blancs en fonction de la source lumineuse (☐ 121).
 - Modifiez les réglages de l'option **Régler le Picture Control** (☐ 132).
-

Impossible de mesurer la balance des blancs : le sujet est trop sombre ou trop lumineux (☐ 128).

Impossible de sélectionner l'image comme référence pour la balance des blancs prédéfinie : l'image n'a pas été créée avec le D3400 (☐ 130).

Le Picture Control produit des effets différents d'une image à l'autre : **A** (auto) est sélectionné pour l'accentuation, la clarté, le contraste, ou la saturation. Pour avoir des résultats identiques sur une série de photos, choisissez un autre réglage (☐ 136).

Impossible de modifier la mesure : la mémorisation de l'exposition automatique est activée (☐ 113).

Impossible d'utiliser la correction d'exposition : l'appareil photo est en mode **M**. Choisissez un autre mode (☐ 98, 116).

Du bruit (zones rougeâtres ou autres parasites) apparaît en cas de pose longue : activez la réduction du bruit (☐ 195).

Visualisation

Impossible de visualiser une image NEF (RAW) : la photo a été prise avec une qualité d'image NEF (RAW) + JPEG (☐ 84).

Impossible de visualiser des photos enregistrées avec d'autres appareils photo : les photos enregistrées avec des appareils photo d'une autre marque peuvent ne pas s'afficher correctement.

Certaines photos ne s'affichent pas pendant la visualisation : sélectionnez **Tout** comme option pour **Dossier de visualisation** (☐ 187).

Les photos prises en cadrage vertical ne s'affichent pas dans le bon sens :

- Sélectionnez **Activée** pour l'option **Rotation des images** (☐ 189).
 - La photo a été prise alors que **Désactivée** était sélectionné pour **Rotation auto. des images** (☐ 188).
 - La photo est affichée en aperçu juste après la prise de vue (mode « Affichage des images ») (☐ 188, 189).
 - L'appareil photo a été dirigé vers le haut ou vers le bas au moment de la prise de vue (☐ 188).
-

Impossible d'effacer la photo :

- La photo est protégée ; supprimez la protection (☐ 168).
 - La carte mémoire est verrouillée en écriture (☐ 291).
-

Impossible de retoucher la photo : il est impossible d'apporter d'autres modifications à la photo avec cet appareil photo (☐ 228).

Impossible de sélectionner la photo en vue de l'imprimer : la photo est au format NEF (RAW). Transférez les photos sur un ordinateur et imprimez-les avec Capture NX-D (☐ 177). Les photos NEF (RAW) peuvent être enregistrées au format JPEG à l'aide de l'option **Traitement NEF (RAW)** (☐ 230).

La photo ne s'affiche pas sur le téléviseur : le câble HDMI (☐ 184) n'est pas correctement branché.

L'appareil photo ne réagit pas à la télécommande du téléviseur HDMI-CEC :

- Sélectionnez **Activé** pour **HDMI > Contrôle du périphérique** dans le menu Configuration (☐ 185).
 - Réglez les paramètres HDMI-CEC du téléviseur comme décrit dans la documentation fournie avec celui-ci.
-

Impossible de transférer les photos sur l'ordinateur : le système d'exploitation n'est pas compatible avec l'appareil photo ou le logiciel de transfert. Utilisez un lecteur de cartes pour copier les photos sur un ordinateur (☐ 177).

L'ordinateur n'affiche pas les images NEF (RAW) comme l'appareil photo : les logiciels d'autres fabricants ne montrent pas les effets des Picture Control, du D-Lighting actif ou du contrôle de vignettage. Utilisez Capture NX-D (☐ 177).

Bluetooth

Le voyant d'accès de la carte mémoire (☐ 36) **s'allume lorsque l'appareil photo est éteint** : l'appareil photo transmet des données à un périphérique mobile. Il ne s'agit pas d'un dysfonctionnement.

Impossible de se connecter aux imprimantes sans fil et à d'autres périphériques sans fil : cet appareil photo peut se connecter uniquement aux périphériques sur lesquels l'application SnapBridge a été installée.

Divers



La date d'enregistrement n'est pas correcte : réglez l'horloge de l'appareil photo (☐ 25, 205).







Impossible de sélectionner une rubrique de menu : certaines options ne sont pas disponibles avec certaines combinaisons de réglages ou lorsqu'aucune carte mémoire n'est insérée dans l'appareil photo (☐ 13, 227, 281).





Messages d'erreur

Cette section répertorie les indicateurs et messages d'erreur qui s'affichent dans le viseur et sur le moniteur.

Icônes d'avertissement

Si  clignote sur le moniteur ou  clignote dans le viseur, cela signifie que vous pouvez afficher un avertissement ou un message d'erreur sur le moniteur en appuyant sur la commande  (?).

| Indicateur | | Solution |  |
|---|--|---|---|
| Moniteur | Viseur | | |
| Objectif non monté | F- -/  (dignote) | <ul style="list-style-type: none"> Fixez un objectif compatible. Si l'objectif n'est pas de type E ou G, sélectionnez le mode M. | 252 105 |
| Avant de prendre des photos, tournez la bague de zoom pour sortir l'objectif. | F- - (dignote) | Un objectif doté d'une « commande de déverrouillage de l'objectif rétractable » est fixé, mais il est rétracté. Appuyez sur la commande de déverrouillage de l'objectif rétractable et tournez la bague de zoom pour faire sortir l'objectif. | 16 |
| Déclencheur désactivé. Rechargez l'accumulateur. |  /  (dignote) | Mettez l'appareil photo hors tension et rechargez ou remplacez l'accumulateur. | 12, 13 |
| Accumulateur non utilisable. Il ne communique pas correctement avec cet appareil. Pour une utilisation en toute sécurité, choisissez un accu. prévu pour cet appareil. |  (dignote) | Utilisez un accumulateur agréé par Nikon. | 267 |
| Erreur d'initialisation. Éteignez et rallumez l'appareil photo. |  / (E r r) (dignote) | Mettez l'appareil photo hors tension, retirez et réinsérez l'accumulateur puis mettez de nouveau l'appareil photo sous tension. | 13, 18 |

| Indicateur | | Solution | ☐ |
|---|--|---|---|
| Moniteur | Viseur | | |
| Niveau de charge de l'accumulateur faible. Terminez l'opération et éteignez immédiatement l'appareil photo. | — | Terminez le nettoyage, mettez l'appareil photo hors tension et rechargez ou remplacez l'accumulateur. | 275 |
| Horloge non réglée |  (clignote) | Régalez-la. | 25, 205 |
| Carte mémoire absente | { - E - } /  (clignote) | Mettez l'appareil photo hors tension et vérifiez que la carte mémoire est correctement insérée. | 13 |
| La carte mémoire est verrouillée en écriture. Déplacez le verrou en position « écriture ». |  d (clignote) | La carte mémoire est verrouillée (protégée contre l'écriture). Faites coulisser le commutateur de protection en écriture de la carte sur la position « écriture ». | — |
| Cette carte mémoire ne peut pas être utilisée. Elle est peut-être endommagée. Insérez une autre carte. |  d / { E r r } (clignote) | <ul style="list-style-type: none"> • Utilisez une carte mémoire agréée. • Formatez la carte. Si le problème persiste, la carte est peut-être endommagée. Prenez contact avec votre représentant Nikon agréé. • Une erreur s'est produite lors de la création d'un nouveau dossier. Effacez des fichiers ou insérez une autre carte mémoire. • Insérez une autre carte mémoire. • La carte Eye-Fi émet toujours un signal sans fil après que vous avez sélectionné Désactiver pour la fonction Transfert Eye-Fi. Pour arrêter la transmission sans fil, mettez l'appareil photo hors tension et retirez la carte. | 269 201 13, 171 13 224 |
| Non disponible si la carte Eye-Fi est verrouillée. |  d / { E r r } (clignote) | La carte Eye-Fi est verrouillée (protégée contre l'écriture). Faites coulisser le commutateur de protection en écriture de la carte sur la position « écriture ». | — |
| Cette carte n'est pas formatée. Formatez la carte. | { F o r } (clignote) | Formatez la carte ou mettez l'appareil photo hors tension et insérez une autre carte mémoire. | 13, 201 |

| Indicateur | | Solution | ☰ |
|-----------------------------------|----------------------------|---|------------------|
| Moniteur | Viseur | | |
| La carte est pleine | F u L / G / ? (dignote) | • Réduisez la qualité ou la taille des images. | 84 |
| | | • Effacez des photos. | 171 |
| | | • Insérez une autre carte mémoire. | 13 |
| — | ● (dignote) | L'appareil photo ne parvient pas à effectuer la mise au point à l'aide de l'autofocus. Modifiez la composition ou faites la mise au point manuellement. | 35, 72, 81 |
| Sujet trop clair | ? (dignote) | • Utilisez une sensibilité plus faible. | 93 |
| | | • Utilisez un filtre ND disponible dans le commerce. | 267 |
| | | • En mode : S Augmentez la vitesse d'obturation | 102 |
| | | A Choisissez une ouverture plus petite (valeur plus grande) | 104 |
| | |  Choisissez un autre mode de prise de vue | 5 |
| Sujet trop sombre | | • Utilisez une sensibilité (ISO) plus élevée. | 93 |
| | | • Utilisez un flash. | 87 |
| | | • En mode : S Diminuez la vitesse d'obturation | 102 |
| | | A Choisissez une ouverture plus grande (valeur plus petite) | 104 |
| Mode S, pas de "Bulb" (pose B) | b u L / G / ? (dignote) | Modifiez la vitesse d'obturation ou passez en mode M. | 102, |
| Mode S, pas de "Time" (pose T) | - - / ? (dignote) | | 105 |
| — | ⚡ (dignote) | Le flash s'est déclenché à pleine puissance. Vérifiez la photo sur le moniteur ; si elle est sous-exposée, modifiez les réglages et réessayez. | — |

| Indicateur | | Solution | □ |
|---|---|--|-----------------------------------|
| Moniteur | Viseur | | |
| — |  (clignote) | <ul style="list-style-type: none"> • Utilisez le flash. • Modifiez la distance au sujet, l'ouverture, la portée du flash ou la sensibilité (ISO). • La focale de l'objectif est inférieure à 18 mm : utilisez une focale plus longue. • Le flash optionnel SB-400 ou SB-300 est utilisé : il est en position de flash indirect ou la distance de mise au point est très courte. Poursuivez la prise de vue ; si nécessaire, augmentez la distance de mise au point pour éviter que des ombres n'apparaissent sur la photo. | 87 92, 93, 104 — — |
| Erreur. Appuyez de nouveau sur le déclencheur. | Err (clignote) | Appuyez sur le déclencheur. Si l'erreur persiste ou se produit fréquemment, contactez un représentant Nikon agréé. | — |
| Erreur de démarrage. Veuillez contacter un représentant Nikon agréé. | | Contactez votre représentant Nikon agréé. | — |
| Erreur de mesure | | | |
| Impossible de démarrer le mode de visée écran. Veuillez attendre que l'appareil photo refroidisse. | — | Attendez que les circuits internes aient refroidi avant de reprendre la visée écran ou l'enregistrement vidéo. | 286 |
| Le dossier ne contient aucune image. | — | Le dossier sélectionné pour la visualisation ne contient aucune image. Sélectionnez un dossier contenant des images dans le menu Dossier de visualisation ou insérez une carte mémoire contenant des images. | 13, 187 |

| Indicateur | | Solution | 📖 |
|--|--------|---|-----|
| Moniteur | Viseur | | |
| Impossible d'afficher ce fichier. | — | Le fichier ne peut pas être visualisé sur l'appareil photo. | — |
| Impossible de sélectionner ce fichier. | — | Les images créées avec d'autres appareils ne peuvent pas être retouchées. | 228 |
| Cette vidéo ne peut pas être éditée. | — | • Les vidéos créées avec d'autres appareils ne peuvent pas être éditées. | 138 |
| | | • La durée des vidéos doit être d'au moins deux secondes. | 149 |
| Pas d'image à retoucher. | — | La carte mémoire ne contient pas d'images NEF (RAW) pouvant être retouchées à l'aide de la fonction Traitement NEF (RAW) . | 230 |
| Accès au réseau indisponible tant que l'appareil photo n'a pas refroidi. | — | Mettez l'appareil photo hors tension et réessayez après avoir attendu qu'il refroidisse. | — |
| Vérifiez l'imprimante. | — | Vérifiez l'imprimante. Pour reprendre l'impression, sélectionnez l'option Continuer (si disponible). | —* |
| Vérifiez le papier. | — | Le papier n'est pas au format sélectionné. Insérez du papier au format approprié, puis sélectionnez l'option Continuer . | —* |
| Bourrage papier. | — | Décoincez le papier et sélectionnez Continuer . | —* |
| Plus de papier. | — | Insérez du papier au format approprié et sélectionnez Continuer . | —* |
| Vérifiez l'encre. | — | Vérifiez l'encre. Pour reprendre, sélectionnez Continuer . | —* |
| Plus d'encre. | — | Remplacez l'encre et sélectionnez Continuer . | —* |

















* Pour en savoir plus, consultez le manuel de l'imprimante.



Caractéristiques techniques

■ ■ Appareil photo numérique Nikon D3400

| | |
|---------------------------------------|---|
| Type | |
| Type | Appareil photo reflex numérique |
| Monture d'objectif | Monture Nikon F (avec contacts AF) |
| Angle de champ effectif | Format Nikon DX ; focale équivalente à environ 1,5x celle des objectifs possédant un angle de champ de format FX |
| Pixels effectifs | |
| Pixels effectifs | 24,2 millions |
| Capteur d'image | |
| Capteur d'image | Capteur CMOS 23,5 × 15,6 mm |
| Nombre total de pixels | 24,72 millions |
| Système de correction de la poussière | Données de référence de correction de la poussière (logiciel Capture NX-D requis) |
| Stockage | |
| Taille d'image (pixels) | <ul style="list-style-type: none">• 6000 × 4000 (Large)• 4496 × 3000 (Moyenne)• 2992 × 2000 (Petite) |
| Format de fichier | <ul style="list-style-type: none">• NEF (RAW) : 12 bits, compressé• JPEG : conforme au format JPEG baseline avec un taux de compression fine (environ 1 : 4), normale (environ 1 : 8) ou basique (environ 1 : 16)• NEF (RAW) + JPEG : une même photo enregistrée à la fois aux formats NEF (RAW) et JPEG |
| Système Picture Control | Standard, Neutre, Saturé, Monochrome, Portrait, Paysage, Uniforme ; possibilité de modifier le réglage Picture Control sélectionné |
| Supports d'enregistrement | Cartes mémoire SD (Secure Digital), SDHC et SDXC compatibles UHS-I |
| Système de fichiers | DCF 2.0, Exif 2.3, PictBridge |

| | |
|---------------------------------------|--|
| Viseur | |
| Viseur | Viseur reflex avec pentamiroir à hauteur d'œil |
| Couverture de l'image | Environ 95% verticalement et horizontalement |
| Grossissement | Environ 0,85 × (objectif 50 mm f/1.4 réglé sur l'infini, -1,0 d) |
| Dégagement oculaire | 18 mm (-1,0 d ; à partir de la surface centrale de l'oculaire de visée) |
| Réglage dioptrique | -1,7 – +0,5 d |
| Verre de visée | Verre BriteView Clear Matte Mark VII de type B |
| Miroir reflex | À retour rapide |
| Ouverture de l'objectif | À retour instantané, contrôlée électroniquement |
| Objectif | |
| Prise en charge de l'autofocus | L'autofocus est disponible avec les objectifs AF-P et les objectifs AF-S de type E et G. |
| Obturateur | |
| Type | Plan focal à translation verticale, contrôlé électroniquement |
| Vitesse | $\frac{1}{4000}$ – 30 s par incréments de $\frac{1}{3}$ IL ; pose B, pose T |
| Vitesse de synchro. flash | $X = \frac{1}{200}$ s ; synchronisation avec l'obturateur à une vitesse égale à $\frac{1}{200}$ s ou plus lente |
| Déclenchement | |
| Mode de déclenchement | [S] (vue par vue), [C] (continu), [Q] (déclenchement silencieux), [C] (retardateur), [2s] (télécommande temporisée ; ML-L3), [i] (télécommande instantanée ; ML-L3) |
| Cadence de prise de vue | Jusqu'à 5 vps Remarque : les cadences de prise de vue partent du principe que la mise au point manuelle, le mode d'exposition Manuel ou Auto à priorité vitesse, une vitesse d'obturation de $\frac{1}{250}$ s ou plus rapide sont utilisés et que tous les autres réglages sont définis sur leurs valeurs par défaut. |
| Retardateur | 2 s, 5 s, 10 s, 20 s ; 1–9 expositions |

| Exposition | |
|--|---|
| Mesure | Mesure de l'exposition TTL à l'aide du capteur RVB 420 photosites |
| Méthode de mesure | <ul style="list-style-type: none"> • Mesure matricielle : mesure matricielle couleur 3D II (objectifs de type E et G) • Mesure pondérée centrale : la mesure est effectuée à 75% sur un cercle de 8 mm au centre de la vue • Mesure spot : la mesure est effectuée sur un cercle de 3,5 mm (environ 2,5% de la vue) centré sur le point AF sélectionné |
| Plage (100 ISO, objectif f/1.4, 20°C) | <ul style="list-style-type: none"> • Mesure matricielle ou pondérée centrale : 0 – 20 IL • Mesure spot : 2 – 20 IL |
| Couplage de la mesure d'exposition | Microprocesseur |
| Mode | Modes automatiques (AUTO automatique ;  auto, flash désactivé) ; Auto programmé avec décalage du programme (P) ; Auto à priorité vitesse (S) ; Auto à priorité ouverture (A) ; Manuel (M) ; Modes scène ( Portrait ;  Paysage ;  Enfants ;  Sport ;  Gros plan ;  Portrait de nuit) ; Modes effets spéciaux ( Vision nocturne ; VI Très vif et contrasté ; POP Pop ;  Illustration photo ;  Effet appareil photo jouet ;  Effet miniature ;  Couleur sélective ;  Silhouette ;  High-key ;  Low-key) |
| Correction d'exposition | -5 – +5 IL par incréments de 1/3 IL en modes P, S, A, M, scène et  |
| Mémorisation de l'exposition | Luminosité mémorisée à l'aide de la commande AE-L/AF-L (O-m) |
| Sensibilité (indice d'exposition recommandé) | 100–25600 ISO par incréments de 1 IL. Contrôle de la sensibilité automatique disponible |
| D-Lighting actif | Activé, désactivé |

| Flash | |
|--|--|
| Correction du flash | -3 à +1 IL par incréments de 1/3 IL en modes P, S, A, M et scène |
| Témoin de disponibilité du flash | S'allume lorsque le flash intégré ou le flash optionnel est complètement chargé ; clignote après le déclenchement du flash à pleine puissance |
| Griffe flash | ISO 518 à contact direct avec contacts de synchronisation et de données ; verrouillage de sécurité |
| Système d'éclairage créatif Nikon (CLS) | Compatibilité avec le système Nikon CLS |
| Prise synchro | Adaptateur de prise de synchronisation AS-15 (disponible séparément) |
| Balance des blancs | |
| Balance des blancs | Automatique, incandescent, fluorescent (7 types), ensoleillé, flash, nuageux, ombre, pré-réglage manuel, tous avec réglage précis à l'exception de pré-réglage manuel |
| Visée écran | |
| Pilotage de l'objectif | <ul style="list-style-type: none"> • Autofocus (AF) : AF ponctuel (AF-S) ; AF permanent (AF-F) • Mise au point manuelle (MF) |
| Mode de zone AF | AF priorité visage, AF zone large, AF zone normale, AF suivi du sujet |
| Autofocus | AF à détection de contraste à n'importe quel emplacement de la vue (l'appareil photo sélectionne automatiquement le point AF lorsque AF priorité visage ou AF suivi du sujet est sélectionné) |
| Sélection automatique de la scène | Disponible en modes  et  |
| Vidéo | |
| Mesure | Mesure de l'exposition TTL à l'aide du capteur d'image principal |
| Méthode de mesure | Matricielle |
| Taille du cadre (pixels) et cadence de prise de vue | <ul style="list-style-type: none"> • 1920 × 1080 ; 60p (progressif), 50p, 30p, 25p, 24p • 1280 × 720 ; 60p, 50p Cadences de prise de vue réelles pour 60p, 50p, 30p, 25p et 24p respectivement de 59,94, 50, 29,97, 25, et 23,976 vps ; options autorisant les deux qualités d'image ★ élevée et normale |

| Vidéo | |
|--|---|
| Format de fichier | MOV |
| Compression vidéo | H.264/MPEG-4 Advanced Video Coding |
| Format d'enregistrement audio | PCM linéaire |
| Dispositif d'enregistrement audio | Microphone mono intégré ; possibilité de régler la sensibilité |
| Sensibilité | 100–25600 ISO |
| Moniteur | |
| Moniteur | ACL TFT, 7,5 cm (3 pouces), environ 921k pixels (VGA), avec angle de visualisation de 170 °, couverture de l'image d'environ 100% et réglage de la luminosité |
| Visualisation | |
| Visualisation | Visualisation plein écran et par imageries (4, 9 ou 72 images, ou calendrier) avec fonction Loupe, recadrage à l'aide de la fonction Loupe, zoom sur les visages en visualisation, lecture des vidéos, diaporama photo et/ou vidéo, histogramme, hautes lumières, informations sur les photos, affichage des données de position, rotation automatique des images, classement et légende des images (jusqu'à 36 caractères) |
| Interface | |
| USB | Hi-Speed USB avec port Micro-USB ; la connexion au port USB intégré est recommandée |
| Sortie HDMI | Connecteur HDMI (type C) |
| Bluetooth | |
| Protocoles de communication | Bluetooth Specification Version 4.1 |
| Portée (sans obstacle) | Environ 10 m sans interférence ; la portée peut varier selon l'intensité du signal et la présence ou non d'obstacles |

| Langues disponibles | |
|----------------------------|---|
| Langues disponibles | Allemand, anglais, arabe, bengali, bulgare, chinois (simplifié et traditionnel), coréen, danois, espagnol, finnois, français, grec, hindi, hongrois, indonésien, italien, japonais, marathi, néerlandais, norvégien, persan, polonais, portugais (Portugal et Brésil), roumain, russe, serbe, suédois, tamoul, tchèque, télougou, thaï, turc, ukrainien, vietnamien |

| Alimentation | |
|---------------------------|---|
| Accumulateur | Un accumulateur Li-ion EN-EL14a |
| Adaptateur secteur | Adaptateur secteur EH-5b ; nécessite le connecteur d'alimentation EP-5A (disponible séparément) |

| Filetage pour fixation sur trépied | |
|---|----------------------|
| Filetage pour fixation sur trépied | 1/4 pouce (ISO 1222) |

| Dimensions/poids | |
|-------------------------------|---|
| Dimensions (L x H x P) | Environ 124 x 98 x 75,5 mm |
| Poids | Environ 445 g avec accumulateur et carte mémoire mais sans le bouchon de boîtier ; environ 395 g (boîtier seul) |

| Conditions de fonctionnement | |
|-------------------------------------|---|
| Température | 0 °C – 40 °C |
| Humidité | Inférieure ou égale à 85% (sans condensation) |

- Sauf indication contraire, toutes les mesures sont effectuées conformément aux normes ou aux lignes directrices de la CIPA (**C**amera and **I**maging **P**roducts **A**ssociation).
- Tous les chiffres se rapportent à un appareil photo doté d'un accumulateur entièrement chargé.
- Nikon se réserve le droit de modifier à tout moment l'apparence et les caractéristiques du matériel et des logiciels décrits dans ce manuel, sans avis préalable. Nikon ne peut être tenu pour responsable des dommages résultant d'erreurs éventuelles contenues dans ce manuel.

■ Chargeur d'accumulateur MH-24

| | |
|--------------------------------------|---|
| Entrée nominale | 100–240 V CA, 50/60 Hz, 0,2 A maximum |
| Puissance nominale | 8,4 V CC/0,9 A |
| Accumulateurs compatibles | Accumulateurs Li-ion Nikon EN-EL14a |
| Temps de charge | Environ 1 heure et 50 minutes à une température ambiante de 25 °C lorsque l'accumulateur est entièrement déchargé |
| Température de fonctionnement | 0 °C–40 °C |
| Dimensions (L × H × P) | Environ 70 × 26 × 97 mm, sans l'adaptateur de prise secteur |
| Poids | Environ 96 g, sans l'adaptateur de prise secteur |

Les symboles indiqués sur ce produit ont la signification suivante :

~ CA, --- CC,  Équipement de classe II (ce produit a été construit avec une double isolation.)

■ Accumulateur Li-ion EN-EL14a

| | |
|--------------------------------------|--------------------------------------|
| Type | Accumulateur lithium-ion |
| Capacité nominale | 7,2 V/1230 mAh |
| Température de fonctionnement | 0°C–40 °C |
| Dimensions (L × H × P) | Environ 38 × 53 × 14 mm |
| Poids | Environ 49 g, sans le cache-contacts |

Nikon se réserve le droit de modifier à tout moment l'apparence et les caractéristiques du matériel et des logiciels décrits dans ce manuel, sans avis préalable. Nikon ne peut être tenu pour responsable des dommages résultant d'erreurs éventuelles contenues dans ce manuel.

■ ■ Normes prises en charge

- **DCF Version 2.0** : la norme DCF (Design Rule for Camera File Systems) est largement répandue dans le domaine des appareils photo numériques et garantit une compatibilité entre les différentes marques d'appareils photo.
- **Exif version 2.3** : le D3400 prend en charge le format Exif (Exchangeable Image File Format for Digital Still Cameras) version 2.3, une norme qui permet d'utiliser les informations enregistrées avec les photos pour garantir une reproduction optimale des couleurs lors d'une impression sur une imprimante compatible Exif.
- **PictBridge** : cette norme, conçue conjointement par les fabricants d'appareils photo numériques et d'imprimantes, permet l'impression directe des photos sur une imprimante sans passer par un ordinateur.
- **HDMI** : l'interface HDMI (High-Definition Multimedia Interface) est une norme pour les interfaces multimédia utilisées dans les composants électroniques et les périphériques AV grand public permettant de transmettre des données audiovisuelles et des signaux de contrôle vers des périphériques compatibles HDMI via un seul câble de connexion.

Informations concernant les marques commerciales

IOS est une marque commerciale ou une marque déposée de Cisco Systems, Inc., aux États-Unis et/ou dans d'autres pays et est utilisée sous licence. Windows est soit une marque déposée, soit une marque commerciale de Microsoft Corporation aux États-Unis et/ou dans d'autres pays. Mac, OS X, Apple®, App Store®, les logos Apple, iPhone®, iPad® et iPod touch® sont des marques commerciales d'Apple Inc., enregistrées aux États-Unis et/ou dans d'autres pays. Android est une marque commerciale de Google Inc. Le robot Android est reproduit ou modifié à partir de travaux créés et partagés par Google, et utilisé conformément aux conditions décrites dans la licence d'attribution Creative Commons 3.0. Le logo PictBridge est une marque commerciale. Les logos SD, SDHC et SDXC sont des marques commerciales de SD-3C, LLC. HDMI, le logo HDMI et High-Definition Multimedia Interface sont des marques commerciales ou des marques déposées de HDMI Licensing LLC.

HDMI

La marque et les logos Bluetooth® sont des marques déposées appartenant à Bluetooth SIG, Inc. et leur utilisation par Nikon Corporation s'effectue sous licence.

Tous les autres noms de marques mentionnés dans ce manuel ou dans les autres documentations fournies avec votre matériel Nikon sont des marques commerciales ou des marques déposées de leurs détenteurs respectifs.

“Made for iPod,” “Made for iPhone,” and “Made for iPad” mean that an electronic accessory has been designed to connect specifically to iPod, iPhone, or iPad, respectively, and has been certified by the developer to meet Apple performance standards. Apple is not responsible for the operation of this device or its compliance with safety and regulatory standards. Please note that the use of this accessory with iPod, iPhone, or iPad may affect wireless performance.

Marquage de conformité

Les normes avec lesquelles l'appareil photo est en conformité peuvent être affichées à l'aide de l'option **Marquage de conformité** du menu Configuration (☰ 225).

Licence FreeType (FreeType2)

Certaines parties de ce logiciel sont protégées par copyright © 2012 The FreeType Project (<http://www.freetype.org>). Tous droits réservés.

Licence MIT (HarfBuzz)

Certaines parties de ce logiciel sont protégées par copyright © 2016 The HarfBuzz Project (<http://www.freedesktop.org/wiki/Software/HarfBuzz>). Tous droits réservés.

Certificats

• Indonesia

44633/SDPPI/2016
4588

44168/SDPPI/2016
4593

• الإمارات العربية المتحدة

TRA
REGISTERED No:
ER45170/16
DEALER No:
DA39487/15

• México

IFETEL: RCPMUTY16-0164
TYPE1FJ

Módulo WLAN instalado adentro de esta computadora
La operación de este equipo está sujeta a las siguientes
dos condiciones:

- (1) es posible que este equipo o dispositivo no cause interferencia perjudicial y
- (2) este equipo o dispositivo debe aceptar cualquier interferencia, incluyendo la que pueda causar su operación no deseada.

• Paraguay

Número del Registro: 2015-12-I-0000358

Este producto contiene un transmisor
aprobado por la CONATEL.

• Brasil



(01)0789856027 141 0

Kits avec objectif

L'appareil photo peut être acheté en kit, avec l'objectif indiqué ci-dessous. L'objectif utilisé la plupart du temps dans ce manuel à titre d'exemple est l'AF-P DX NIKKOR 18–55 mm f/3.5–5.6G VR.

AF-P DX NIKKOR 18–55 mm f/3.5–5.6G VR et **AF-P DX NIKKOR 18–55 mm f/3.5–5.6G**

Ces objectifs rétractables sont destinés exclusivement aux reflex numériques Nikon de format DX ; les reflex argentiques et les reflex numériques de la gamme D4, gamme D3, gamme D2, gamme D1, gamme D800, D700, D610, D600, gamme D300, D200, D100, D90, D80, gamme D70, D60, D50, gamme D40, D7000, D5100, D5000, D3200, D3100, D3000 ne sont pas compatibles. Lors de l'utilisation de ces objectifs avec un D5500, D5300 ou D3300, veillez à ce que le firmware de l'appareil photo ait été mis à jour vers la dernière version. La nomenclature de l'objectif est indiquée ci-dessous.

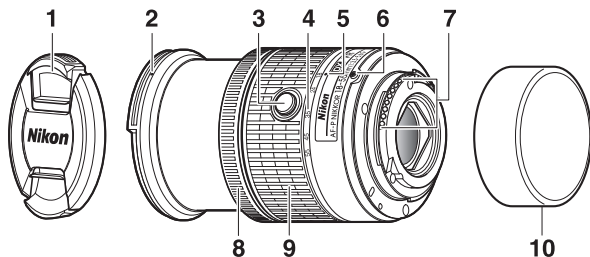

| | | | |
|---|--|----|---------------------------------|
| 1 | Bouchon d'objectif | 6 | Repère de montage de l'objectif |
| 2 | Repère de montage du parasoleil | | 15 |
| 3 | Commande de déverrouillage de l'objectif rétractable | 7 | Contacts du microprocesseur |
| | 16 | | 253 |
| 4 | Échelle des focales | 8 | Bague de mise au point |
| | | | 81 |
| 5 | Repère de l'échelle des focales | 9 | Bague de zoom |
| | | | 34 |
| | | 10 | Bouchon arrière d'objectif |

■ ■ Mise au point

Vous pouvez sélectionner le mode de mise au point à l'aide des commandes de l'appareil photo (☞ 69).

Autofocus

La mise au point s'effectue automatiquement lorsque l'appareil photo est en mode autofocus (☞ 69). Vous pouvez également utiliser la bague de mise au point pour effectuer la mise au point si vous maintenez le déclencheur appuyé à mi-course (ou si vous maintenez la commande AF-ON appuyée) ; c'est ce que l'on appelle « l'autofocus à priorité manuelle » (M/A). L'autofocus reprend lorsque vous appuyez à mi-course sur le déclencheur (ou lorsque vous appuyez sur la commande AF-ON) de nouveau. Notez que si vous touchez la bague de mise au point pendant que l'autofocus est actif, la zone de mise au point sera modifiée.

Mise au point manuelle

Lorsque l'appareil photo est en mode de mise au point manuelle, vous pouvez régler la mise au point en tournant la bague de mise au point de l'objectif (☞ 81). Lorsque l'appareil photo est éteint ou en mode veille, il n'est pas possible d'utiliser la bague de mise au point pour effectuer la mise au point. Par ailleurs, si vous tournez la bague de zoom, la zone de mise au point sera modifiée ; avant d'effectuer la mise au point, mettez l'appareil photo sous tension ou appuyez sur le déclencheur pour réactiver la temporisation du mode veille.

Il est à noter pour les utilisateurs des appareils photo D5, gamme D810, Df, D750, D7200, D7100 ou D5200 que si le boîtier entre en mode veille, la zone de mise au point changera lorsque le mode veille sera annulé. Effectuez de nouveau la mise au point avant la prise de vue. Il est préconisé de sélectionner de plus longues temporisations pour le mode veille en mise au point manuelle et dans les situations où le déclenchement risque de ne pas intervenir immédiatement après la mise au point.

■ Utilisation du flash intégré

En cas d'utilisation du flash intégré, veillez à ce que le sujet se tienne à au moins 0,6 m de l'appareil photo et retirez le parasoleil pour éviter le risque de vignetage (ombres créées lorsque l'extrémité de l'objectif occulte le flash intégré).

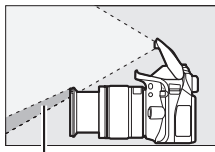

Ombre

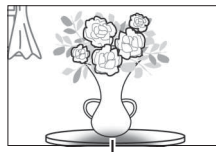

Vignetage

| Appareil photo | Focale | Distance minimale sans vignetage |
|-----------------------------------|---------------------|----------------------------------|
| D5500/D5300/D5200/ D3400/D3300 | 18 mm | 1,0 m |
| | 24, 35, 45 et 55 mm | Aucun vignetage |

■ Réduction de vibration (VR, AF-P DX NIKKOR 18–55 mm f/3.5–5.6G VR uniquement)

Lorsqu'un AF-P DX NIKKOR 18–55 mm f/3.5–5.6G VR est monté sur l'appareil photo, vous pouvez activer ou désactiver la réduction de vibration à l'aide de l'option **VR optique** du menu Prise de vue (☰ 198). Si vous sélectionnez **Activé**, la réduction de vibration se déclenchera chaque fois que vous appuierez sur le déclencheur à mi-course. La fonction de réduction de vibration atténue les phénomènes de flou provoqués par le bougé de l'appareil photo, ce qui permet de recourir à des vitesses d'obturation jusqu'à 4 fois plus lentes que celles normalement utilisées et d'augmenter ainsi le nombre de vitesses possibles. Les effets de la fonction VR sur la vitesse d'obturation sont mesurés selon les normes de la CIPA (Camera and Imaging Products Association) ; les mesures des objectifs de format FX sont effectuées avec des reflex numériques de format FX, celles des objectifs de format DX avec des appareils photo de format DX. Les zooms sont réglés sur leur focale maximale lorsque les mesures sont effectuées.

✔ Réduction de vibration

- Lorsque vous utilisez la réduction de vibration, appuyez sur le déclencheur à mi-course et attendez que l'image de visée se stabilise avant d'appuyer sur le déclencheur jusqu'en fin de course.
- Lorsque la réduction de vibration est activée, l'image de visée peut être instable après le déclenchement. Ce phénomène n'est pas le signe d'un dysfonctionnement.
- Lorsque vous effectuez un filé panoramique, la réduction de vibration s'applique uniquement au mouvement ne faisant pas partie du filé (si l'appareil photo est utilisé pour faire un filé horizontal, la réduction de vibration ne s'applique qu'au tremblement vertical). Il est ainsi beaucoup plus facile de réaliser de longs filés panoramiques.
- Si l'appareil photo est équipé d'un flash intégré, la réduction de vibration se désactive pendant le recyclage du flash.
- La réduction de vibration est généralement recommandée lorsque l'appareil photo est monté sur un trépied, mais vous pouvez aussi désactiver cette fonction si vous le souhaitez selon les conditions de prise de vue et le type de trépied.
- La réduction de vibration est recommandée lorsque l'appareil photo est monté sur un monopode.

■ Accessoires fournis

- Bouchon avant d'objectif encliquetable 55 mm LC-55A
- Bouchon arrière d'objectif

■ Accessoires compatibles

- Filtres à vis 55 mm
- Bouchon arrière d'objectif LF-4
- Étui d'objectif CL-0815
- Parasoleil à baïonnette HB-N106

Alignez le repère de montage du parasoleil (●) sur le repère d'alignement du parasoleil (└) comme illustré sur la Figure ①, puis tournez le parasoleil (②) jusqu'à ce que le repère ● s'aligne sur le repère de verrouillage (—○).

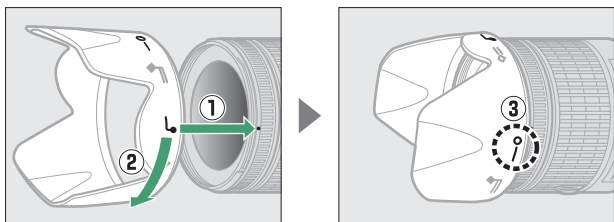

Lors de la fixation ou du retrait du parasoleil, tenez-le près du symbole situé sur sa base et évitez de le serrer trop fermement. Un vignetage peut se produire si le parasoleil n'est pas fixé correctement. Le parasoleil peut être retourné et monté sur l'objectif lorsqu'il n'est pas utilisé.

■ ■ Caractéristiques techniques

| | |
|---|--|
| Type | Objectif AF-P DX de type G avec microprocesseur intégré et monture F |
| Focale | 18–55 mm |
| Ouverture maximale | f/3.5–5.6 |
| Construction optique | 12 lentilles en 9 groupes (2 lentilles asphériques) |
| Angle de champ | 76°–28° 50′ |
| Échelle des focales | Graduée en millimètres (18, 24, 35, 45, 55) |
| Information de distance | Communiquée au boîtier de l'appareil photo |
| Zoom | Bague de zoom pour zoom manuel |
| Mise au point | Autofocus commandé par un moteur pas à pas ; bague de mise au point pour mise au point manuelle |
| Réduction de vibration (AF-P DX NIKKOR 18–55 mm f/3.5–5.6G VR uniquement) | Déplacement des lentilles à l'aide de voice coil motors (VCM) |
| Distance minimale de mise au point | 0,25 m depuis le plan focal (□ 82) à toutes les focales |
| Lamelles de diaphragme | 7 (diaphragme circulaire) |
| Diaphragme | Intégralement automatique |
| Plage des ouvertures | <ul style="list-style-type: none">• Focale de 18 mm : f/3.5–22• Focale de 55 mm : f/5.6–38 L'ouverture minimale affichée peut varier en fonction de la taille de l'incrément d'exposition sélectionnée avec l'appareil photo. |
| Mesure | Pleine ouverture |
| Diamètre de fixation pour filtre | 55 mm (P=0,75 mm) |
| Dimensions | Environ 64,5 mm maximum de diamètre × 62,5 mm (distance à partir du plan d'appui de la monture d'objectif de l'appareil photo lorsque l'objectif est rétracté) |
| Poids | <ul style="list-style-type: none">• AF-P DX NIKKOR 18–55 mm f/3.5–5.6G VR : environ 205 g• AF-P DX NIKKOR 18–55 mm f/3.5–5.6G : environ 195 g |

AF-P DX NIKKOR 70–300 mm f/4.5–6.3G ED VR et AF-P DX NIKKOR 70–300 mm f/4.5–6.3G ED

Ces objectifs sont destinés exclusivement aux reflex numériques Nikon de format DX ; les reflex argentiques et les reflex numériques de la gamme D4, gamme D3, gamme D2, gamme D1, gamme D800, D700, D610, D600, gamme D300, D200, D100, D90, D80, gamme D70, D60, D50, gamme D40, D7000, D5100, D5000, D3200, D3100, D3000 ne sont pas compatibles. Lors de l'utilisation d'un D5500, D5300 ou D3300, veillez à ce que le firmware de l'appareil photo ait été mis à jour vers la dernière version. La nomenclature de l'objectif est indiquée ci-dessous.

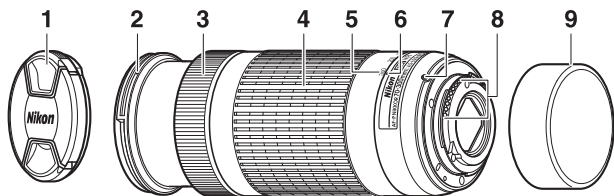

1 Bouchon d'objectif

2 Repère de montage du parasoleil

3 Bague de mise au point81

4 Bague de zoom34

5 Échelle des focales

6 Repère de l'échelle des focales

7 Repère de montage de l'objectif
.....15

8 Contacts du microprocesseur..... 253

9 Bouchon arrière d'objectif

■ ■ Mise au point

Vous pouvez sélectionner le mode de mise au point à l'aide des commandes de l'appareil photo (☞ 69). L'utilisation de l'autofocus et du télémètre est possible à toutes les focales. Lorsque vous utilisez cet objectif, ne tenez pas compte des sections du manuel de l'appareil photo faisant référence à des restrictions en matière d'autofocus et de télémètre avec une ouverture maximale moins lumineuse que f/5.6.

Autofocus

La mise au point s'effectue automatiquement lorsque l'appareil photo est en mode autofocus (☞ 69). Vous pouvez également utiliser la bague de mise au point pour effectuer la mise au point si vous maintenez le déclencheur appuyé à mi-course (ou si vous maintenez la commande AF-ON appuyée) ; c'est ce que l'on appelle « l'autofocus à priorité manuelle » (M/A). L'autofocus reprend lorsque vous appuyez à mi-course sur le déclencheur (ou lorsque vous appuyez sur la commande AF-ON) de nouveau. Notez que si vous touchez la bague de mise au point pendant que l'autofocus est actif, la zone de mise au point sera modifiée.

Mise au point manuelle

Lorsque l'appareil photo est en mode de mise au point manuelle, vous pouvez régler la mise au point en tournant la bague de mise au point de l'objectif (☞ 81). Lorsque l'appareil photo est éteint ou en mode veille, il n'est pas possible d'utiliser la bague de mise au point pour effectuer la mise au point. Par ailleurs, si vous tournez la bague de zoom, la zone de mise au point sera modifiée ; avant d'effectuer la mise au point, mettez l'appareil photo sous tension ou appuyez sur le déclencheur pour réactiver la temporisation du mode veille.

Il est à noter pour les utilisateurs des appareils photo D5, gamme D810, Df, D750, D7200, D7100 ou D5200 que si le boîtier entre en mode veille, la zone de mise au point changera lorsque le mode veille sera annulé. Effectuez de nouveau la mise au point avant la prise de vue. Il est préconisé de sélectionner de plus longues temporisations pour le mode veille en mise au point manuelle et dans les situations où le déclenchement risque de ne pas intervenir immédiatement après la mise au point.

■ Réduction de vibration (VR, AF-P DX NIKKOR 70–300 mm f/4.5–6.3G ED VR uniquement)

Lorsqu'un AF-P DX NIKKOR 70–300 mm f/4.5–6.3G ED VR est monté sur l'appareil photo, vous pouvez activer ou désactiver la réduction de vibration à l'aide de l'option **VR optique** du menu Prise de vue (📖 198). Si vous sélectionnez **Activé**, la réduction de vibration se déclenchera chaque fois que vous appuierez sur le déclencheur à mi-course. La fonction de réduction de vibration atténue les phénomènes de flou provoqués par le bougé de l'appareil photo, ce qui permet de recourir à des vitesses d'obturation jusqu'à 4 fois plus lentes que celles normalement utilisées et d'augmenter ainsi le nombre de vitesses possibles. Les effets de la fonction VR sur la vitesse d'obturation sont mesurés selon les normes de la CIPA (Camera and Imaging Products Association) ; les mesures des objectifs de format FX sont effectuées avec des reflex numériques de format FX, celles des objectifs de format DX avec des appareils photo de format DX. Les zooms sont réglés sur leur focale maximale lorsque les mesures sont effectuées.

✔ Réduction de vibration

- Lorsque vous utilisez la réduction de vibration, appuyez sur le déclencheur à mi-course et attendez que l'image de visée se stabilise avant d'appuyer sur le déclencheur jusqu'en fin de course.
- Lorsque la réduction de vibration est activée, l'image de visée peut être instable après le déclenchement. Ce phénomène n'est pas le signe d'un dysfonctionnement.
- Lorsque vous effectuez un filé panoramique, la réduction de vibration s'applique uniquement au mouvement ne faisant pas partie du filé (si l'appareil photo est utilisé pour faire un filé horizontal, la réduction de vibration ne s'applique qu'au tremblement vertical). Il est ainsi beaucoup plus facile de réaliser de longs filés panoramiques.
- Si l'appareil photo est équipé d'un flash intégré, la réduction de vibration se désactive pendant le recyclage du flash.
- La réduction de vibration est généralement recommandée lorsque l'appareil photo est monté sur un trépied, mais vous pouvez aussi désactiver cette fonction si vous le souhaitez selon les conditions de prise de vue et le type de trépied.
- La réduction de vibration est recommandée lorsque l'appareil photo est monté sur un monopode.

■ ■ Accessoires fournis

- Bouchon avant d'objectif encliquetable 58 mm LC-58
- Bouchon arrière d'objectif

■ ■ Accessoires compatibles

- Filtres à vis 58 mm
- Bouchon arrière d'objectif LF-4
- Étui d'objectif CL-1020
- Parasoleil à baïonnette HB-77

Alignez le repère de montage du parasoleil (●) sur le repère d'alignement du parasoleil (☞) comme illustré sur la Figure ①, puis tournez le parasoleil (②) jusqu'à ce que le repère ● s'aligne sur le repère de verrouillage (—○).

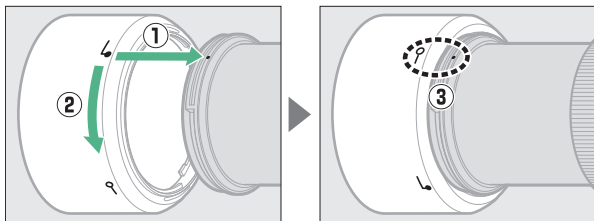

Lors de la fixation ou du retrait du parasoleil, tenez-le près du symbole situé sur sa base et évitez de le serrer trop fermement. Un vignetage peut se produire si le parasoleil n'est pas fixé correctement. Le parasoleil peut être retourné et monté sur l'objectif lorsqu'il n'est pas utilisé. Lorsque le parasoleil est à l'envers, vous pouvez le fixer et le retirer en le tournant tout en le tenant près de son repère de verrouillage (—○).

■ Caractéristiques techniques

| | |
|---|---|
| Type | Objectif AF-P DX de type G avec microprocesseur intégré et monture F |
| Focale | 70–300 mm |
| Ouverture maximale | f/4.5–6.3 |
| Construction optique | 14 lentilles en 10 groupes (dont 1 lentille en verre ED) |
| Angle de champ | 22° 50'–5° 20' |
| Échelle des focales | Graduée en millimètres (70, 100, 135, 200, 300) |
| Information de distance | Communiquée au boîtier de l'appareil photo |
| Zoom | Bague de zoom pour zoom manuel |
| Mise au point | Autofocus commandé par un moteur pas à pas ; bague de mise au point pour mise au point manuelle |
| Réduction de vibration (AF-P DX NIKKOR 70–300 mm f/4.5–6.3G ED VR uniquement) | Déplacement des lentilles à l'aide de voice coil motors (VCM) |
| Distance minimale de mise au point | 1,1 m depuis le plan focal (□ 82) à toutes les focales |
| Lamelles de diaphragme | 7 (diaphragme circulaire) |
| Diaphragme | Intégralement automatique |
| Plage des ouvertures | <ul style="list-style-type: none">• Focale de 70 mm : f/4.5–22• Focale de 300 mm : f/6.3–32 L'ouverture minimale affichée peut varier en fonction de la taille de l'incrément d'exposition sélectionnée avec l'appareil photo. |
| Mesure | Pleine ouverture |
| Diamètre de fixation pour filtre | 58 mm (P=0,75 mm) |
| Dimensions | Environ 72 mm maximum de diamètre × 125 mm (distance à partir du plan d'appui de la monture d'objectif de l'appareil photo) |
| Poids | <ul style="list-style-type: none">• AF-P DX NIKKOR 70–300 mm f/4.5–6.3G ED VR : environ 415 g• AF-P DX NIKKOR 70–300 mm f/4.5–6.3G ED : environ 400 g |

AF-S DX NIKKOR 55–200 mm f/4–5.6G ED VR II

Cet objectif rétractable est destiné exclusivement aux appareils photo numériques Nikon de format DX. La nomenclature de l'objectif est indiquée ci-dessous.

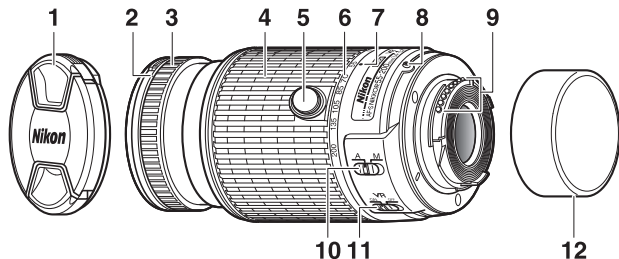

1 Bouchon d'objectif

2 Repère de montage du parasoleil

3 Bague de mise au point..... 81

4 Bague de zoom..... 34

5 Commande de déverrouillage de l'objectif rétractable..... 16

6 Échelle des focales

7 Repère de l'échelle des focales

8 Repère de montage de l'objectif ...15

9 Contacts du microprocesseur..... 253

10 Commutateur de mode A-M81

11 Commutateur ON/OFF de réduction de vibration 318

12 Bouchon arrière d'objectif

■ ■ Mise au point

Le mode de mise au point est défini par le mode de mise au point de l'appareil photo et par la position du commutateur de mode A-M de l'objectif (☐ 81).

■ Réduction de vibration (VR)

Vous pouvez activer la réduction de vibration en faisant glisser le commutateur de réduction de vibration vers **ON** ; elle prend effet lorsque vous appuyez sur le déclencheur à mi-course. La fonction de réduction de vibration atténue les phénomènes de flou provoqués par le bougé de l'appareil photo, ce qui permet de recourir à des vitesses d'obturation jusqu'à 4 fois plus lentes que celles normalement utilisées et d'augmenter ainsi le nombre de vitesses possibles. Les effets de la fonction VR sur la vitesse d'obturation sont mesurés selon les normes de la CIPA (Camera and Imaging Products Association) ; les mesures des objectifs de format FX sont effectuées avec des reflex numériques de format FX, celles des objectifs de format DX avec des appareils photo de format DX. Les zooms sont réglés sur leur focale maximale lorsque les mesures sont effectuées.



✓ Réduction de vibration

- Lorsque vous utilisez la réduction de vibration, appuyez sur le déclencheur à mi-course et attendez que l'image de visée se stabilise avant d'appuyer sur le déclencheur jusqu'en fin de course.
- Lorsque la réduction de vibration est activée, l'image de visée peut être instable après le déclenchement. Ce phénomène n'est pas le signe d'un dysfonctionnement.
- Lorsque vous effectuez un filé panoramique, la réduction de vibration s'applique uniquement au mouvement ne faisant pas partie du filé (si l'appareil photo est utilisé pour faire un filé horizontal, la réduction de vibration ne s'applique qu'au tremblement vertical). Il est ainsi beaucoup plus facile de réaliser de longs filés panoramiques.
- Ne mettez pas l'appareil photo hors tension et ne retirez pas l'objectif lorsque la réduction de vibration est activée.
- Si l'appareil photo est équipé d'un flash intégré, la réduction de vibration se désactive pendant le recyclage du flash.
- Sélectionnez **OFF** lorsque l'appareil photo est monté sur un trépied sauf si la tête du trépied n'est pas fixée ou si l'appareil est monté sur un monopode ; dans ce cas, **ON** est recommandé.

■ ■ Accessoires fournis

- Bouchon avant d'objectif encliquetable 52 mm LC-52
- Bouchon arrière d'objectif

■ ■ Accessoires compatibles

- Filtres à vis 52 mm
- Bouchon arrière d'objectif LF-4
- Étui souple pour objectif CL-0915
- Parasoleil à baïonnette HB-37

Alignez le repère de montage du parasoleil (●) sur le repère d'alignement du parasoleil (☐) comme illustré sur la Figure ①, puis tournez le parasoleil (②) jusqu'à ce que le repère ● s'aligne sur le repère de verrouillage (—○).

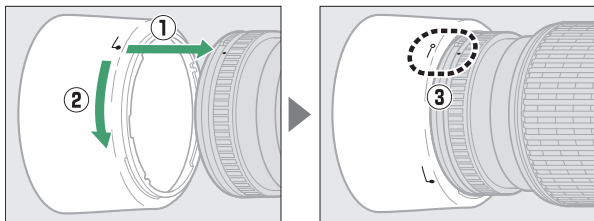

Lors de la fixation ou du retrait du parasoleil, tenez-le près du symbole situé sur sa base et évitez de le serrer trop fermement. Un vignetage peut se produire si le parasoleil n'est pas fixé correctement. Le parasoleil peut être retourné et monté sur l'objectif lorsqu'il n'est pas utilisé. Lorsque le parasoleil est à l'envers, vous pouvez le fixer et le retirer en le tournant tout en le tenant près de son repère de verrouillage (—○).

■ Caractéristiques techniques

| | |
|------------------------------------|--|
| Type | Objectif AF-S DX de type G avec microprocesseur intégré et monture F |
| Focale | 55–200 mm |
| Ouverture maximale | f/4–5.6 |
| Construction optique | 13 lentilles en 9 groupes (dont 1 lentille en verre ED) |
| Angle de champ | 28° 50′–8° |
| Échelle des focales | Graduée en millimètres (55, 70, 85, 105, 135, 200) |
| Information de distance | Communiquée au boîtier de l'appareil photo |
| Zoom | Bague de zoom pour zoom manuel |
| Mise au point | Système de mise au point interne (IF) Nikon avec autofocus contrôlé par moteur ondulatoire silencieux (SWM) et bague de mise au point séparée pour la mise au point manuelle |
| Réduction de vibration | Déplacement des lentilles à l'aide de voice coil motors (VCM) |
| Distance minimale de mise au point | 1,1 m à partir du plan focal (□ 82) à toutes les focales |
| Lamelles de diaphragme | 7 (diaphragme circulaire) |
| Diaphragme | Intégralement automatique |
| Plage des ouvertures | <ul style="list-style-type: none">• Focale de 55 mm : f/4–22• Focale de 200 mm : f/5.6–32 |
| Mesure | Pleine ouverture |
| Diamètre de fixation pour filtre | 52 mm (P=0,75 mm) |
| Dimensions | Environ 70,5 mm maximum de diamètre × 83 mm (distance à partir du plan d'appui de la monture d'objectif de l'appareil photo lorsque l'objectif est rétracté) |
| Poids | Environ 300 g |

Nikon se réserve le droit de modifier à tout moment l'apparence et les caractéristiques du matériel et des logiciels décrits dans ce manuel, sans avis préalable. Nikon ne peut être tenu pour responsable des dommages résultant d'erreurs éventuelles contenues dans ce manuel.

Entretien de l'objectif

- Veillez à ce que les contacts du microprocesseur restent propres.
- Utilisez une soufflette pour retirer la poussière et les peluches de la surface de l'objectif. Pour effacer les taches et les traces de doigt, imprégnez un morceau de tissu propre en coton avec une petite quantité d'éthanol ou de nettoyant pour objectif ou utilisez une lingette nettoyante pour objectif, et nettoyez avec un mouvement circulaire à partir du centre vers l'extérieur, tout en prenant soin de ne pas laisser de traces, ni de toucher le verre avec les doigts.
- N'utilisez jamais de solvants organiques comme un diluant à peinture ou du benzène pour nettoyer l'objectif.
- Le parasoleil ou les filtres NC permettent de protéger la lentille frontale.
- Fixez les bouchons avant et arrière avant de ranger l'objectif dans son étui.
- Si un parasoleil est fixé, ne prenez pas ou ne tenez pas l'objectif ou l'appareil photo en saisissant uniquement le parasoleil.
- Si vous ne prévoyez pas d'utiliser l'objectif avant longtemps, rangez-le dans un endroit frais et sec pour éviter la formation de moisissure et de rouille. Ne le rangez pas à la lumière directe du soleil ou avec des boules antimites de naphthaline ou de camphre.
- Tenez l'objectif au sec. La formation de rouille sur les mécanismes internes peut provoquer des dommages irréparables.
- Laisser l'objectif dans des endroits extrêmement chauds peut endommager ou déformer les éléments composés de plastique renforcé.

Remarque relative aux objectifs grand-angle et ultra grand-angle

L'autofocus risque de ne pas produire les résultats escomptés dans des situations semblables à celles décrites ci-dessous.

1 Les objets de l'arrière-plan occupent une plus grande partie du point AF que le sujet principal :

Si le point AF contient à la fois des objets du premier plan et de l'arrière-plan, l'appareil photo peut effectuer la mise au point sur l'arrière-plan et par conséquent, le sujet risque d'être flou, en particulier avec des objectifs grand-angle et ultra grand-angle.



Exemple : une personne située loin de l'appareil photo et à une certaine distance de l'arrière-plan

2 Le sujet contient trop de petits détails.

L'appareil photo risque d'avoir des difficultés à effectuer la mise au point sur des sujets contenant trop de petits détails.

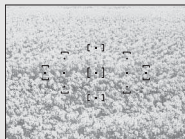

Exemple : un champ de fleurs

Dans ces cas, effectuez la mise au point manuellement, ou faites le point sur un autre sujet se trouvant à égale distance, mémorisez la mise au point, puis recomposez la photo. Pour en savoir plus, reportez-vous au paragraphe « Optimisation des résultats avec l'autofocus » (□ 72).

Capacité des cartes mémoire

Le tableau suivant indique le nombre approximatif de photos qui peuvent être stockées sur une carte SDHC UHS-I SanDisk Extreme Pro de 16 Go avec différents réglages de qualité et de taille d'image.

| Qualité d'image | Taille d'image | Taille du fichier ¹ | Nombre d'images ¹ | Capacité de la mémoire tampon ² |
|------------------------------------|----------------|--------------------------------|------------------------------|--|
| NEF (RAW) + JPEG fine ³ | Large | 33,0 Mo | 320 | 6 |
| NEF (RAW) | — | 20,5 Mo | 505 | 17 |
| JPEG fine | Large | 12,6 Mo | 920 | 100 |
| | Moyenne | 7,6 Mo | 1500 | 100 |
| | Petite | 3,9 Mo | 2900 | 100 |
| JPEG normal | Large | 6,5 Mo | 1800 | 100 |
| | Moyenne | 3,9 Mo | 3000 | 100 |
| | Petite | 2,0 Mo | 5600 | 100 |
| JPEG basic | Large | 2,5 Mo | 3500 | 100 |
| | Moyenne | 1,8 Mo | 5700 | 100 |
| | Petite | 1,1 Mo | 10300 | 100 |

- 1 Tous les chiffres sont approximatifs. Les résultats dépendent du type de carte, des réglages de l'appareil photo et de la scène enregistrée.
- 2 Nombre maximal d'expositions qui peuvent être stockées dans la mémoire tampon à 100 ISO. Baisse lorsque la réduction du bruit (☐ 195), le contrôle automatique de la distorsion (☐ 196) ou l'option **Timbre dateur** (☐ 202) sont activés.
- 3 La taille d'image s'applique uniquement aux images JPEG. Il n'est pas possible de modifier la taille des images NEF (RAW). La taille du fichier correspond à la somme de la taille de l'image NEF (RAW) et de la taille de l'image JPEG.

Autonomie de l'accumulateur

La durée des vidéos ou le nombre de vues pouvant être enregistrées avec un accumulateur entièrement chargé varie en fonction de l'état de l'accumulateur, de la température, de l'intervalle entre les prises de vues et de la durée d'affichage des menus. Des chiffres pour l'accumulateur EN-EL14a (1230 mAh) sont donnés à titre d'exemple ci-dessous.

- **Photos, mode de déclenchement vue par vue (norme CIPA ¹)** : environ 1200 prises de vues
 - **Vidéos** : environ 60 minutes à 1080/60p²
- 1 Mesure effectuée à 23 °C (±2 °C) avec un objectif AF-P DX NIKKOR 18–55 mm f/3.5–5.6G VR dans les conditions de test suivantes : mise au point réglée de l'infini à la plage minimale et une photo prise avec les réglages par défaut toutes les 30 s ; après la prise de vue, le moniteur reste allumé pendant 4 s ; le technicien attend que l'appareil photo entre en mode veille après l'extinction du moniteur ; flash déclenché à pleine puissance pour une prise de vue sur deux. Mode de visée écran non utilisé.
 - 2 Mesure effectuée à 23 °C (±2 °C) avec l'appareil photo paramétré sur ses réglages par défaut et un objectif AF-P DX NIKKOR 18–55 mm f/3.5–5.6G VR dans les conditions préconisées par la CIPA (Camera and Imaging Products Association). Chaque vidéo peut durer jusqu'à 20 minutes ou avoir une taille maximale de 4 Go. L'enregistrement peut s'arrêter avant que ces limites ne soient atteintes si la température de l'appareil photo est élevée.

L'autonomie de l'accumulateur diminue avec :































- l'utilisation du moniteur
- de longues sollicitations du déclencheur à mi-course
- des opérations de mise au point automatique répétées
- des prises de vues au format NEF (RAW)
- des vitesses d'obturation lentes
- l'utilisation des fonctionnalités Bluetooth de l'appareil photo
- l'utilisation d'accessoires en option connectés à l'appareil photo
- l'utilisation du mode VR (réduction de vibration) avec les objectifs VR
- la réalisation de zooms avant et arrière à maintes reprises avec un objectif AF-P.













Pour une utilisation optimale des accumulateurs Nikon EN-EL14a, respectez les recommandations suivantes :

- Veillez à ce que les contacts de l'accumulateur restent propres. Des contacts sales peuvent réduire les performances de l'accumulateur.
- Utilisez les accumulateurs immédiatement après leur charge. Les accumulateurs peuvent perdre leur charge s'ils restent inutilisés.

Index

Symboles

| |
|---|
|  (mode Automatique)5, 32 |
|  (mode Auto (flash désactivé)) 5, 32 |
|  (Portrait)5, 48 |
|  (Paysage)5, 49 |
|  (Enfants)5, 49 |
|  (Sport)5, 49 |
|  (Gros plan)5, 50 |
|  (Portrait de nuit)5, 50 |
| EFFECTS (Effets spéciaux)5, 51 |
|  (Vision nocturne)52 |
| VI (Très vif et contrasté)52 |
| POP (Pop)52 |
|  (Illustration photo)53, 56 |
|  (Effet appareil photo jouet)53, 57 |
|  (Effet miniature)53, 58 |
|  (Couleur sélective)54, 60 |
|  (Silhouette)54 |
|  (High-key)54 |
|  (Low-key)55 |
| P (Auto programmé)5, 98, 99 |
| S (Auto à priorité vitesse)5, 98, 101 |
| A (Auto à priorité ouverture) ...5, 98, 103 |
| M (Manuel)5, 98, 105 |
| GUIDE (Guide)42 |
|  (Décalage du programme)100 |
|  (Vue par vue)62 |
|  (Continu)62, 63 |
|  (Retardateur)62, 66 |
|  (Déclenchement silencieux)62, 65 |
|  2s (Télécom. temporisée (ML-L3)) ...62, 95 |
|  (Télécom. instantanée (ML-L3)).62, 95 |
|  (AF point sélectif)74 |
|  (AF zone dynamique)74 |
|  (AF zone automatique)74 |
|  (Suivi 3D)74 |
|  (AF priorité visage)75 |
|  (AF zone large)75 |
|  (AF zone normale)75 |
|  (AF suivi du sujet)76 |

| |
|--|
|  (Mesure matricielle)..... 111 |
|  (Mesure pondérée centrale)..... 111 |
|  (Mesure spot)..... 111 |
| AUTO (Flash automatique)88 |
|  (Atténuation des yeux rouges) ...88, 90 |
| SLOW (Synchro lente)88, 90 |
| REAR (Synchro sur le second rideau)90 |
|  (Correction du flash) 117 |
|  (Correction d'exposition) 115 |
| WB (Balance des blancs) 121 |
| PRE (Pré-réglage manuel)..... 126 |
|  (Indicateur de signal sonore) 213 |
|  (Indicateur de mise au point) ..35,79, 82 |
|  (Témoin de disponibilité du flash) .. 4, 38, 265 |
| Commande  (Visée écran)..... 32, 138 |
| Commande  11, 143, 155 |
| Commande  6 |
|  (Mémoire tampon)..... 64, 323 |

Chiffres

| |
|--|
| 3D (suivi, mode de zone AF)74 |
| 420 photosites (capteur RVB).. 198, 297, 298 |

A

| |
|---|
| Accessoires 267 |
| Accumulateur 12, 13, 31, 267, 302 |
| Accumulateur de l'horloge 13 |
| Activation AF 215 |
| Adaptateur secteur267, 270 |
| Adobe RVB 194 |
| AE-L..... 113 |
| AF 69–80 |
| AF automatique69 |
| AF continu.....69 |
| AF permanent70 |
| AF point sélectif (Mode de zone AF)..74 |
| AF ponctuel69, 70 |
| AF priorité visage.....75 |

| | | | |
|---|-------------------|--|------------------|
| AF suivi du sujet | 76 | Classement | 169, 176 |
| AF zone automatique (mode de zone AF) | 74 | CLS | 262 |
| AF zone dynamique | 74 | Coloriage | 243 |
| AF zone large | 75 | Commande AE-L/AF-L | 80, 113, 215 |
| AF zone normale | 75 | Commande d'enregistrement vidéo | 139 |
| AF-A | 69 | Commande de déverrouillage de l'objectif rétractable | 16, 17, 306, 317 |
| AF-C | 69 | Commande de réglage dioptrique | 26, 268 |
| AF-F | 70 | Commande Fn | 214 |
| Affichage auto. des infos | 206 | Commandes | 214 |
| Affichage des images | 188 | Commutateur de mode A-M | 81, 317 |
| Affichage des informations | 6, 206 | Commutateur de réduction de vibration de l'objectif | 17, 318 |
| AF-S | 69, 70 | Commutateur du mode de mise au point | 81 |
| Aide | 28 | Comparaison côte à côte | 249 |
| Angle de champ | 261 | Compte à rebours | 66 |
| Aperçu des données | 163 | Connecter au périphérique mobile | 222 |
| Appuyer sur le déclencheur à mi-course | 35, 36 | Connecteur d'alimentation | 267, 270 |
| Appuyer sur le déclencheur jusqu'en fin de course | 36 | Contacts du microprocesseur | 253 |
| Atténuation des yeux rouges | 88, 90 | Continu (Mode de déclenchement) | 62, 63 |
| Auto à priorité ouverture | 103 | Contrôle auto. de la distorsion | 196 |
| Auto à priorité vitesse | 101 | Contrôle de la distorsion | 237 |
| Auto programmé | 99 | Contrôle de la sensibilité auto. | 193, 194 |
| Autofocus | 69-80 | Contrôle du flash | 198 |
| Automatique (Balance des blancs) .. | 121 | Contrôle du flash intégré | 197 |
| B | | Contrôle du périphérique (HDMI) .. | 185 |
| <hr/> | | Contrôle du vignettage | 195 |
| Bague de mise au point de l'objectif .. | 81, 306, 312, 317 | Contrôle i-TTL standard pour reflex numérique | 198, 262 |
| Bague MAP manuelle mode AF | 217 | Correction d'exposition | 115 |
| Balance des blancs | 121 | Correction des yeux rouges | 236 |
| Bluetooth | xx, 223 | Correction du flash | 117 |
| Bouchon de boîtier | 2, 268 | Couleur sélective | 60, 246 |
| Bulb (pose B) | 107 | Couleurs froides | 240 |
| C | | D | |
| <hr/> | | <hr/> | |
| Câble USB | 178, 181, 268 | Date et heure | 205 |
| Capacité des cartes mémoire | 323 | DCF version 2.0 | 303 |
| Capture NX-D | 177 | Décalage du programme | 100 |
| Carte mémoire | 13, 201, 269, 323 | Déclenchement silencieux | 62, 65 |
| CEC | 185 | | |
| Chargeur | 12, 267, 302 | | |
| Choisir le début/la fin | 146 | | |

| | |
|--|------------------|
| Déclencheur | 36, 79, 113, 215 |
| Délai d'extinction auto. | 207 |
| Dessin couleur | 244 |
| Diaporama..... | 174 |
| D-Lighting | 235 |
| D-Lighting actif..... | 119 |
| Données de position | 164, 221 |
| Données de prise de vue | 160 |
| Dosage flash/ambiance i-TTL pour reflex numérique | 198, 262 |
| Dossier de stockage..... | 219 |
| Dossier de visualisation..... | 187 |
| Durée télécommande (ML-L3)..... | 208 |

E

| | |
|--|---------------|
| Échelle des focales | 306, 312, 317 |
| Éditer la vidéo | 146, 150 |
| Effacer | 41, 171 |
| Effacer l'image affichée | 171 |
| Effacer la sélection..... | 172 |
| Effacer toutes les images | 172 |
| Effet miniature | 58, 245 |
| Effets de filtres | 135, 137, 239 |
| Enregistrer la vue sélectionnée | 150 |
| Ensoleillé (Balance des blancs) | 121 |
| Envoyer vers périph. mobile (auto). .. | 223 |
| Espace colorimétrique | 194 |
| Exif version 2.3 | 303 |
| Exposition..... | 111, 113, 115 |

F

| | |
|--|------------------|
| Filtre couleurs chaudes (Effets de filtres) | 239 |
| Filtre étoiles (Effets de filtres) | 239 |
| Filtres..... | 267 |
| Fisheye..... | 238 |
| Flash | 38, 87, 197, 262 |
| Flash (Balance des blancs) | 121 |
| Flash automatique | 88 |
| Flash intégré..... | 38, 87, 258 |
| Flash optionnel..... | 197, 262 |
| Flou (Effets de filtres)..... | 239 |
| Fluorescent (Balance des blancs).... | 121, 123 |

| | |
|---------------------------------------|---------|
| Focale..... | 261 |
| Fonction Loupe..... | 165 |
| Format de l'affichage des infos | 206 |
| Format de la date | 25, 205 |
| Format du papier (PictBridge) | 182 |
| Formater la carte mémoire | 201 |
| Fuseau horaire | 25, 205 |
| Fuseau horaire et date..... | 25, 205 |

H

| | |
|------------------------|----------|
| H.264..... | 300 |
| Haute définition | 184, 303 |
| Hautes lumières | 157, 187 |
| HDMI | 184, 303 |
| HDMI-CEC..... | 185 |
| Heure d'été | 25, 205 |
| Hi (Sensibilité)..... | 93 |
| Histogramme | 158, 187 |
| Histogramme RVB | 158 |
| Horloge | 25, 205 |

I

| | |
|--|-----------------|
| Illuminateur d'assistance AF..... | 73, 196, 256 |
| Illustration photo..... | 56, 244 |
| Impression | 181 |
| Imprimer la date (PictBridge) | 182 |
| Imprimer la sélection | 183 |
| Incandescent (Balance des blancs) . | 121 |
| Indicateur d'exposition | 10, 106 |
| Indicateur de mise au point.... | 35, 79, 82 |
| Informations de copyright | 212 |
| Informations sur la visualisation | 156, 187 |
| Informations sur le fichier..... | 156, 157 |
| Informations sur les photos..... | 156, 187 |
| Intervalle (Diaporama)..... | 176 |
| i-TTL..... | 197, 198, 262 |

J

| | |
|-------------------|----|
| JPEG..... | 84 |
| JPEG basic..... | 84 |
| JPEG fine | 84 |
| JPEG normal | 84 |

L

| | |
|---------------------------------------|----------|
| Lancer l'impression (PictBridge)..... | 182, 183 |
| Langue (Language) | 18, 205 |
| Large (Taille d'image) | 86 |
| Légende des images..... | 211 |
| Luminosité du moniteur | 205 |

M

| | |
|--|------------|
| Manuel..... | 81, 105 |
| Marge (PictBridge)..... | 182 |
| Marquage de conformité..... | 225 |
| Mémoire tampon..... | 64, 323 |
| Mémorisation de l'exposition | 113 |
| Mémorisation de l'exposition automatique..... | 113 |
| Mémorisation de la mise au point..... | 79 |
| Menu Configuration | 199 |
| Menu Prise de vue | 190 |
| Menu Retouche..... | 227 |
| Menu Visualisation..... | 186 |
| Mesure | 111 |
| Mesure matricielle | 111 |
| Mesure pondérée centrale..... | 111 |
| Mesure spot..... | 111 |
| Microphone | 141 |
| Mired..... | 125 |
| Miroir..... | 2, 273 |
| Mise au point..... | 69–83 |
| Mise au point manuelle..... | 69, 70, 81 |
| Mode anniversaire..... | 202, 203 |
| Mode avion | 222 |
| Mode d'exposition | 98 |
| Mode de déclenchement..... | 62 |
| Mode de flash..... | 88, 90 |
| Mode de mise au point..... | 69 |
| Mode de zone AF..... | 74 |
| Mode effets spéciaux | 51 |
| Mode guide..... | 42 |
| Mode scène..... | 48 |
| Moniteur | 152, 205 |
| Monochrome..... | 240 |
| Monochrome (Réglage le Picture Control)..... | 132 |

| | |
|--------------------------------|-----------|
| Monture d'objectif | 2, 15, 82 |
| Moyenne (Taille d'image) | 86 |

N

| | |
|--|--------------|
| NEF (RAW) | 84, 221, 230 |
| Netteté du viseur | 26 |
| Neutre (Réglage le Picture Control) .. | 132 |
| Nikon Transfer 2 | 179 |
| Noir et blanc | 240 |
| Nom de fichier | 221 |
| Nombre de copies (PictBridge) | 182 |
| Nombre de prises de vues..... | 324 |
| Nombre de vues restantes | 31 |
| Nuageux (Balance des blancs) | 121 |

O

| | |
|--------------------------------------|--------------|
| Objectif..... | 15, 252, 306 |
| Objectif à microprocesseur..... | 252 |
| Objectif de type D | 253 |
| Objectif de type E | 253 |
| Objectif de type G | 253 |
| Objectifs compatibles | 252 |
| Objectifs sans microprocesseur | 254 |
| Ombre (Balance des blancs) | 121 |
| Options de visualisation..... | 187 |
| Ouverture | 103, 106 |

P

| | |
|--|----------------|
| Paramètres vidéo..... | 141 |
| Paysage (Réglage le Picture Control). | 132 |
| Peinture..... | 248 |
| Perspective | 238 |
| Petite (Taille d'image) | 86 |
| Photo de correction poussière | 209 |
| Photo si carte absente ? | 226 |
| PictBridge | 181, 303 |
| Picture Control | 132, 134 |
| Point AF..... | 34, 74, 76, 82 |
| Portée du flash..... | 92 |
| Portrait (Réglage le Picture Control) .. | 132 |
| Pose T..... | 107 |
| Pré-réglage manuel (Balance des blancs) | 121, 126 |
| Protecteur de l'oculaire du viseur..... | 68 |

Protection des photos..... 168

Q

Quadrillage8

Qualité d'image84

Qualité des vidéos 141

R

Rafale.....63

Recadrage (PictBridge) 182

Recadrer166, 232

Récepteur infrarouge96

Redimensionner 233

Redresser 237

Réduction de vibration 17, 198, 309,
314, 318

Réduction du bruit 195

Réduction du bruit du vent..... 142

Réduction du scintillement.....140, 213

Réglage manuel des vidéos 142

Réglage précis de la balance des blancs
124

Réglages disponibles 281

Réglages récents..... 251

Régler le Picture Control 134

Réinitialiser 192, 201, 226

Réinitialiser les options (menu

Configuration)..... 201

Réinitialiser menu Prise de vue..... 192

Réinitialiser tous les réglages 226

Repère de montage 15, 306, 312, 317

Repère du plan focal.....82

Résolution de sortie (HDMI)..... 185

Retardateur 62, 66, 208

Retouche rapide.....236

Rognage des vidéos..... 146

Rotation auto. des images..... 188

Rotation des images 189

RVB.....158, 194

S

Saturé (Régler le Picture Control) 132

Sélect. pour le périphérique mobile189

Sélecteur auto.....37

Sélecteur de mode..... 5

Sensibilité (ISO) 93, 192

Sensibilité maximale 193

Sépia..... 240

Séquence numérique images 218

Signal sonore 213

Skylight (Effets de filtres) 239

SnapBridgei, 18

sRVB..... 194

Standard (Régler le Picture Control)132

Superposition des images..... 241

Synchro lente.....88, 90

Synchro sur le premier rideau.....90

Synchro sur le second rideau90

Synchro. avec périphérique mobile 205

Système d'éclairage créatif..... 262

Système de mesure de l'exposition...37

T

Taille 86, 141

Taille d'image.....86

Taille d'image/cadence 141

Télécom. instantanée (ML-L3)62, 95

Télécom. temporisée (ML-L3)62, 95

Télécommande 95, 269

Téléporteur 82, 216

Téléporteur électronique..... 82, 216

Téléviseur 184

Témoin de disponibilité du flash .. 4, 38,
265

Température de couleur 123

Temporisation du mode veille... 37, 207

Timbre dateur 202

Traitement NEF (RAW) 230

Transfert Eye-Fi..... 224

Type d'image (Diaporama) 176

U

Uniforme (Régler le Picture Control)
132

V

Verre de visée..... 296

Verrouiller miroir/nettoyage 273

| | |
|---|------------|
| Version du firmware | 226 |
| Vidéos | 138 |
| ViewNX-i..... | 177 |
| Virage | 135, 137 |
| Visée écran | 32, 138 |
| Viseur..... | 4, 26, 296 |
| Visualisation..... | 40, 152 |
| Visualisation par calendrier..... | 154 |
| Visualisation par planche d'imagettes.. | |
| 153 | |
| Visualisation plein écran | 152 |
| Vitesse d'obturation minimale..... | 193 |
| Vitesse de synchro. flash | 91, 296 |
| Volume | 145, 174 |
| Voyant d'accès | 36 |
| VR optique..... | 198 |
| Vue par vue (Mode de déclenchement) | |
| 62 | |

W

| | |
|----------|-----|
| WB | 121 |
|----------|-----|

Z

| | |
|---------------------------|-----|
| Zoom sur les visages..... | 167 |
|---------------------------|-----|

Il est interdit de reproduire une partie ou l'intégralité de ce manuel sous quelque forme que ce soit (à l'exception d'une brève citation dans un article ou un essai), sans autorisation écrite de NIKON CORPORATION.

NIKON CORPORATION

© 2016 Nikon Corporation



SB6D01(13)
6MB35413-01