

# Inhaltsverzeichnis

---

Sicherheitshinweise	2-3	Wartung	7
Auspacken	4	Reinigung des Geräts	7
Produktübersicht	4	Tipps und Hinweise	7
Vorderansicht	4	Spezifikationen	8
Unteransicht	4	Sonstiges	8
Anschlüsse	5	Entsorgung	9
Verwendung des AUX-Anschlusses	6		
Netzanschluss	6		
Allgemeiner Betrieb	6		
Ein-/Ausschalten	6		
Regelung der Lautstärke	6		
Bluetooth®-Betrieb	6		
NFC-Betrieb	6		
AUX-Betrieb	7		

# Sicherheitshinweise

Diese Anlage wurde im Sinne der internationalen Sicherheitsstandards entwickelt und hergestellt, aber wie bei jedem elektrischen Gerät müssen Sie selbst dafür Sorge tragen, dass die grösstmögliche Sicherheit gewährleistet ist.

D  
2



*Vorsicht: Um die Gefahr eines Stromschlags zu vermeiden, das Produkt nicht auseinander nehmen und das Gerät niemals Regen oder Feuchtigkeit aussetzen.*

*Im Inneren befinden sich keine Teile, die vom Benutzer gewartet werden können. Reparaturen müssen von qualifiziertem Fachpersonal durchgeführt werden.*



## Gefährliche Spannung

Die hohe Spannung im Inneren des Gehäuses könnte einen Stromschlag verursachen.



## Achtung

Das Benutzerhandbuch enthält wichtige Betriebs- und Wartungsanweisungen. Im Sinne Ihrer Sicherheit müssen Sie sich unbedingt an das Handbuch halten.

## Wichtige Hinweise

- Lesen Sie vor Inbetriebnahme des Geräts alle Sicherheits- und Betriebsanweisungen.
- Die Sicherheitshinweise und die Gebrauchsanleitung sollten zur späteren Einsichtnahme aufbewahrt werden.
- Beachten Sie alle Warnhinweise am Gerät und in der Bedienungsanleitung.
- Befolgen Sie alle Anweisungen zum Betrieb und Gebrauch.
- Installieren Sie das Gerät gemäss den Herstelleranweisungen.
- Dieses Produkt darf nur an Netzspannungsquellen angeschlossen werden, die den Angaben neben dem Netzkabeingang entsprechen. Bei Unklarheiten über die örtliche Netzspannung wenden Sie sich bitte an Ihren Händler oder das zuständige Elektrizitätswerk.
- Das Produkt muss nicht geerdet werden. Stellen Sie sicher, dass der Stecker vollständig in die Wand- oder Verlängerungssteckdose eingesteckt ist, um das Freiliegen von Steckerstiften zu vermeiden. Einige Produktversionen sind mit einem gepolten Wechselstromstecker ausgestattet (ein Stecker, bei dem ein Stift breiter ist als der andere). Dieser Stecker passt nur in einer bestimmten Richtung in die Steckdose. Dies ist eine Sicherheitsvorrichtung. Wenn Sie den Stecker nicht ganz in die Steckdose stecken können, drehen Sie ihn bitte um. Sollte der Stecker trotzdem nicht passen, wenden Sie sich zwecks Austauschs der veralteten Steckdose an Ihren Elektriker. Versuchen Sie nicht, die Schutzvorrichtung des polarisierten Steckers zu umgehen. Wenn Sie ein anderes als das mit dem Gerät mitgelieferte Verlängerungs- oder Netzkabel verwenden, sollte es mit den entsprechenden angegossenen Steckern ausgestattet sein und das Sicherheitskennzeichendes jeweiligen Landes aufweisen.
- Das Netzkabel sollte so verlegt werden, dass niemand darauf tritt und es nicht geknickt oder gequetscht wird, vor allem nicht an Steckern, Mehrfachsteckdosen und der Stelle, an der das Kabel aus dem Gerät austritt.
- Steckdosen, Verlängerungskabel oder Mehrfachsteckdosen nicht überlasten, da dies zu Brand- oder Stromschlaggefahr führen könnte.
- Das Produkt muss ordnungsgemäss belüftet werden. Das Produkt nicht auf ein Bett, Sofa oder ähnliche Oberflächen stellen. Das Produkt nicht mit Gegenständen wie Tischdecken, Zeitungen, etc. abdecken.
- Das Gerät sollte nicht in der Nähe von Wärmequellen wie Heizkörpern, Heizstrahlern, Öfen oder anderen

- Geräten, die Hitze abstrahlen, betrieben werden.  
Kein offenes Feuer wie z.B. brennende Kerzen auf das Gerät stellen.
- Um die Brand- oder Stromschlaggefahr möglichst gering zu halten, das Produkt keinem Regen, tropfenden oder spritzenden Flüssigkeiten oder übermässiger Feuchtigkeit (z.B. in Sauna oder Badezimmer) aussetzen. Das Gerät nicht in der Nähe von Wasser
    - z.B. Badewanne, Waschbecken, Spüle, Badewanne, in einem feuchten Keller oder in der Nähe eines Swimmingpools oder dergleichen betreiben.
  - Stecken Sie keinerlei Fremdkörper in die Öffnungen des Geräts. Diese könnten spannungsführende Teile berühren oder Teile kurzschliessen und als Folge davon einen Brand oder Stromschlag auslösen. Schütten Sie niemals Flüssigkeiten auf das Gerät. Stellen Sie keine mit Flüssigkeit gefüllten Gegenstände auf das Produkt.
  - Ziehen Sie vor der Reinigung des Geräts den Netzstecker. Das Gehäuse des Subwoofers kann mit einem trockenen Tuch abgestaubt werden. Wenn Sie einen Reinigungsspray verwenden, diesen nicht direkt auf das Gehäuse, sondern auf ein Tuch sprühen. Geben Sie Acht, die Lautsprecher-Chassis nicht zu beschädigen.
  - Verwenden Sie ausschliesslich vom Hersteller empfohlene Zusatzgeräte, um Gefahren und Produktschäden zu vermeiden.
  - Bei Verwendung eines Wagens diesen bitte vorsichtig bewegen. Durch abruptes Anhalten, übermäßige Beschleunigung und unebene Oberflächen kann das Gerät mit dem Wagen umkippen.
  - Bitte den Netzstecker des Geräts ziehen, wenn ein Gewitter aufzieht oder das Gerät längere Zeit nicht genutzt wird.
  - Versuchen Sie nicht, das Gerät selbst zu warten: Beim Öffnen oder Entfernen von Abdeckungen setzen Sie sich möglicherweise einer gefährlichen Spannung oder anderen Gefahren aus. Alle Wartungs- und Reparaturarbeiten nur von qualifiziertem Fachpersonal durchführen lassen.
  - Bitte ziehen Sie den Netzstecker, wenn das Gerät nicht benutzt wird.  
Wenn das Gerät eingesteckt ist, befindet sich das System im Standby-Modus und die Stromversorgung ist nicht getrennt.
- Sollten Ersatzteile erforderlich sein, bitte sicherstellen, dass der Servicetechniker die vom Hersteller empfohlenen Ersatzteile oder zumindest Teile mit denselben Eigenschaften wie jene der Originalteile verwendet hat. Nicht zugelassene Ersatzteile können Feuer, Stromschlag oder andere Gefahren verursachen.
  - Für einen kontinuierlichen Brandschutz bitte nur Sicherungen des richtigen Typs und mit der gleichen Nennspannung verwenden. Der richtige Sicherungstyp für jeden Spannungsbereich ist auf dem Produkt angegeben.
  - Drehen Sie die Lautstärke nicht höher, während Sie eine Passage mit sehr niedrigem Eingangspegel oder ohne Audiosignale anhören. Andernfalls besteht die Gefahr einer Beschädigung des Lautsprechers, wenn plötzlich eine Passage mit Höchstpegel abgespielt wird.
  - Die einzige Möglichkeit, das Produkt von der Stromversorgung zu trennen, besteht darin, das Netzkabel aus der Steckdose oder dem Gerät zu ziehen. Die Wandsteckdose bzw. der Netzkabeleingang am Produkt müssen während des Gebrauchs jederzeit frei zugänglich sein.
  - Installieren Sie das Produkt möglichst in der Nähe einer frei zugänglichen Wandsteckdose bzw. eines frei zugänglichen Verlängerungskabels.
  - Das Gerät sollte bei einer Umgebungstemperatur von max. 40° C betrieben werden.

## Auspacken

Nehmen Sie alle Einzelteile aus der Verpackung. Bewahren Sie die Verpackung auf. Bei einer etwaigen Entsorgung bitte die lokalen Vorschriften beachten.

### Verpackungsinhalt:

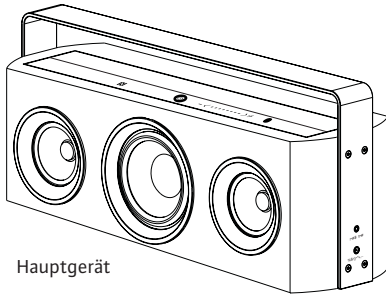

Hauptgerät

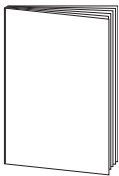

Bedienungsanleitung

Stereo-Audiokabel  
3,5 mm auf 3,5 mm



Netzkabel

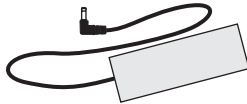
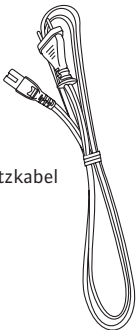

Netzadapter

## Produktübersicht

### Vorderansicht

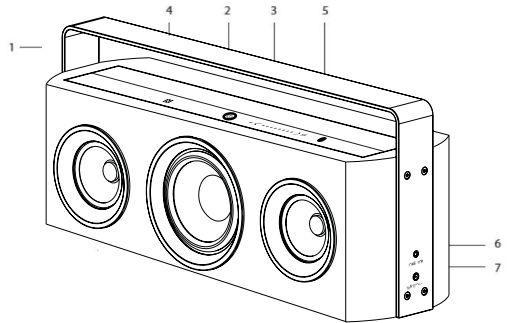

#### 2. Standby -Taste

Für die Umschaltung zwischen On- und Standby-Modus.

#### 3. Volume +/- Taste

Von - auf + schieben, um die Lautstärke zu erhöhen.

Von + auf - schieben, um die Lautstärke zu verringern.

#### 4. NFC-Bereich

#### 5. Bluetooth -Anzeige

#### 6. AUX LINE IN-Buchse (AUX/Line-Eingang)

Für den Anschluss an ein externes Audiogerät.

#### 7. POWER INPUT (NETZEINGANG)

18 V  3,6 A -  Buchse

### Untersicht

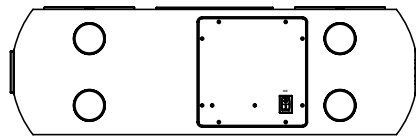

#### 11. POWER ON/OFF-SCHALTER (EIN/AUS)

# Anschlüsse

## Verwendung des AUX-Anschlusses

Verwenden Sie ein 3,5 mm-auf-RCA-Stereo-Audiokabel für den Anschluss der Audio-Ausgangsbuchsen des Audiogeräts an die AUX LINE IN-Buchse des Geräts.

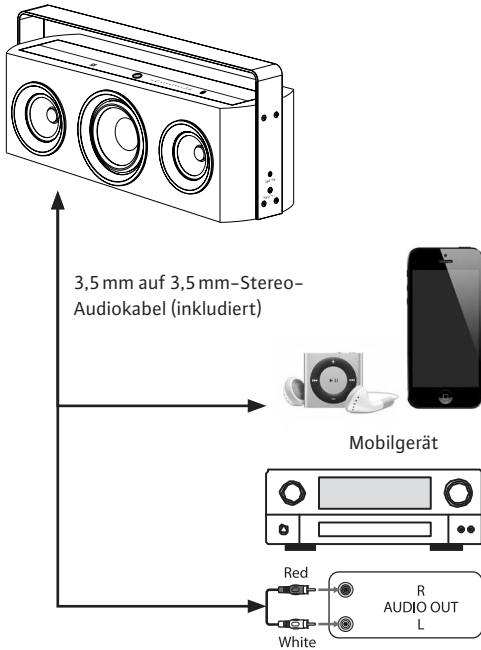

Verwenden Sie ein 3,5 mm-auf-3,5 mm Stereo-Audiokabel für den Anschluss des Kopfhörersteckers an die AUX LINE IN-Buchse des Geräts.

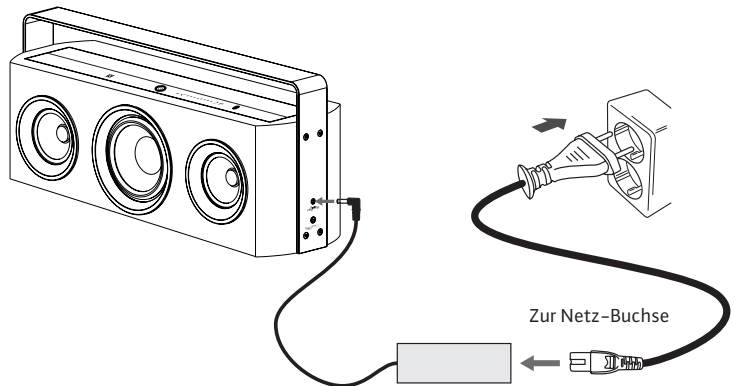

- Bitte sicherstellen, dass alle Audioanschlüsse des Geräts verbunden sind, bevor der Netzanschluss erfolgt.
- Wenn es längere Zeit bei maximaler Lautstärke betrieben wird, könnte das Gerät an der Oberfläche heiss werden. Vermeiden Sie den Körperkontakt mit der Geräteunterseite, solange das Gerät in Betrieb ist.





## Netzanschluss

- Dieses Gerät wurde für den Betrieb mit einer AC-Stromversorgung entwickelt.
- Ein Anschluss des Geräts an andere Stromquellen könnte das Gerät beschädigen. Das Netzkabel vollständig abwickeln. Das Netzkabel an den Netzadapter anschliessen und danach das andere Ende des Netzadapters mit dem **POWER INPUT 18 V ~ 3,6 A** des Geräts verbinden. Den Netzstecker in die Netzbuchse mit Stromversorgung einstecken.
- Wenn das Gerät länger als 72 Stunden nicht benützt wird, den POWER ON/OFF-SCHALTER auf OFF stellen.
- Um das Gerät vollständig auszuschalten, den POWER ON/OFF-SCHALTER auf OFF stellen und den Netzstecker ziehen.

# Allgemeiner Betrieb

## Ein-/Ausschalten

Wenn Sie das Gerät das erste Mal einstecken, läuft es im Standby-Modus.

- Drücken Sie  ca. drei Sekunden lang, um das Gerät auf den On-Modus umzuschalten. Die -Taste leuchtet auf.
- Drücken Sie  ca. drei Sekunden lang, um auf den Standby-Modus zurückzuschalten. Die -Taste schaltet sich aus.
- Um das Gerät vollständig auszuschalten, den **POWER ON/OFF-SCHALTER** auf **OFF** stellen und den Netzstecker ziehen.

D  
6



Wenn das Gerät länger als 20 Minuten nicht benützt wird, schaltet es automatisch auf den Standby-Modus.



**NICHT** in der Nähe von offenem Feuer, Hitzequellen oder im direkten Sonnenlicht **VERWENDEN**.

## Regelung der Lautstärke

- Drücken Sie + am Gerät oder schieben Sie den Regler von – auf +, um die Lautstärke zu erhöhen.
- Drücken Sie – am Gerät oder schieben Sie den Regler von + auf –, um die Lautstärke zu verringern.

## Bluetooth®-Betrieb

Das Gerät hat eine Bluetooth-Funktion, die innerhalb von 8 Metern ein Signal empfangen kann.

Koppeln des Geräts mit einem Bluetooth-Gerät, um Musik anzuhören:

- Wenn es im ON-Modus ist, schaltet das Gerät auf Bluetooth-Kopplung.
- Aktivieren Sie Ihr Bluetooth-Gerät und wählen Sie den Suchmodus.
- Es erscheint «D.03.012» auf Ihrer Bluetooth-Geräteleiste.
- Wählen Sie «D.03.012» und tippen Sie «0000» ein, falls ein Passwort nötig ist.

- Die Bluetooth -Taste leuchtet auf, wenn die Kopplung erfolgreich war.
- Um die Bluetooth-Funktion auszuschalten, die Funktion an Ihrem Bluetooth-Gerät deaktivieren.



Wenn die Signalstärke schwach ist, könnte die Bluetooth-Verbindung unterbrochen werden, aber das Gerät schaltet sofort wieder in den Kopplungs-Modus.

- Für einen besseren Signalempfang etwaige Hindernisse zwischen dem Lautsprecher und dem Bluetooth-Gerät entfernen.
- Es kann keine Kompatibilität mit allen Geräten und Medienarten garantiert werden.
- Bei einigen Mobiltelefonen mit Bluetooth-Funktion könnte die Verbindung schwanken bzw. unterbrochen werden, während Sie telefonieren. Das weist nicht auf ein Problem mit Ihrem Gerät hin.

## NFC-Betrieb

NFC ist eine Möglichkeit, Ihr NFC-fähiges Gerät per Knopfdruck über Bluetooth mit Ihrem Lautsprecher zu verbinden.

1. Aktivieren Sie NFC auf Ihrem Mobilgerät.
2. Bringen Sie den NFC-Sensorbereich am Mobilgerät in die Nähe des NFC-Sensorbereichs des Lautsprechers (innerhalb von 10 mm funktioniert es am besten), um Ihr Mobilgerät mit dem Lautsprecher zu verbinden.
3. Bringen Sie den NFC-Sensorbereich am Mobilgerät nochmals in die Nähe des NFC-Sensorbereichs des Lautsprechers, um die Bluetooth-Verbindung zu trennen.



- Wenn Sie das externe Audiogerät anschliessen, konsultieren Sie bitte das Benutzerhandbuch des externen Geräts sowie das Handbuch.
- Beispiele von externen Audiogeräten, die am Lautsprecher angeschlossen werden können, sind: tragbare MP3-Player, Kassettenrecorder, Mini-Disc-Player, DVD-Player, usw.

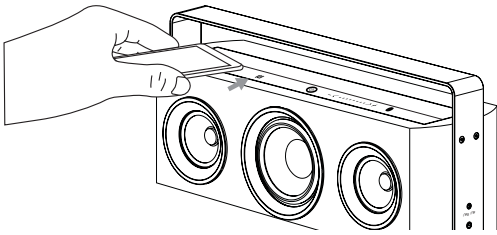

## AUX-Betrieb

1. An der Seite des Geräts befindet sich eine AUX LINE IN-Buchse. Analoge Audioton-Signale von anderen Quellen können über diese Buchse in das Gerät gespeist werden.
2. Schliessen Sie den Eingang über ein AUX-Kabel mit der AUX LINE IN-Buchse an ein anderes Audiogerät an.
3. Drücken Sie VOL +/-, um die Lautstärke auf das gewünschte Niveau einzustellen.
4. Im AUX-Modus betreiben Sie Ihr Audiogerät direkt für Wiedergabefunktionen.

**i** Wenn Sie das externe Audiogerät anschliessen, konsultieren Sie bitte das Benutzerhandbuch des externen Geräts sowie das Handbuch.

– Beispiele von externen Audiogeräten, die am Lautsprecher angeschlossen werden können, sind: tragbare MP3-Player, Kassettenrecorder, Mini-Disc-Player, DVD-Player, usw.

## Wartung

### Reinigung des Geräts

**!** Bitte vor der Reinigung sicherstellen, dass das Gerät vollständig vom Netz getrennt ist.

- Das Gerät mit einem nebelfeuchten, fusselfreien Tuch abwischen.
- Keine Reinigungsflüssigkeiten mit Alkohol oder Ammoniak oder Scheuermittel verwenden.
- Keine Sprays auf oder neben das Gerät sprühen.

D  
7

## Tipps und Hinweise

Die meisten Probleme mit dem Gerät lassen sich schnell beheben. In der folgenden Tabelle finden Sie verschiedene Tipps:

Problem	Lösung
Keine Stromzufuhr	<ul style="list-style-type: none"> <li>– Bitte sicherstellen, dass das Netzkabel sicher an beiden Enden angeschlossen ist.</li> <li>– Bitte sicherstellen, dass der ON-Modus ausgewählt ist.</li> <li>– Bitte sicherstellen, dass der POWER ON/OFF-SCHALTER auf ON steht</li> </ul>
Das Gerät reagiert nicht, egal welche Taste gedrückt wird	Das Gerät kann während der Verwendung «einfrieren». Schalten Sie das Gerät an der Netzsteckdose aus und wieder ein, um es zurückzusetzen.
<b>Bluetooth</b>	
Ich kann «Daymond D.03.012» auf meinem Bluetooth-Gerät nicht finden	Bitte sicherstellen, dass bei Ihrem Bluetooth-Gerät die Bluetooth-Funktion aktiviert ist.

## Spezifikationen

Modell	Daymond D.03.012
<b>Leistung</b>	
Stromversorgung	AC 100V–240 V ~50/60 Hz, 1,5A MAX
Stromverbrauch	75 W
ECO Standby Power-Verbrauch	< 0,5 W
Ausgangsleistung	22 W+6 Wx2
<b>Produktmerkmal</b>	
Anschlussmöglichkeit	LINE IN-Buchse x 1
<b>Abmessungen</b>	
Gerät	490mm (B) x 153mm (T) x 230mm (H) mit Griff
<b>Nettogewicht</b>	
Gerät	ca. 7 kg

D  
8

Produktmerkmale und Spezifikationen können ohne Vorankündigung geändert werden.

## Sonstiges

 **Bluetooth** ist Eigentum von Bluetooth SIG, Inc.

 das N Symbol ist ein (eingetragenes) Warenzeichen von NFC Forum, Inc. in den Vereinigten Staaten und in anderen Ländern.



## Entsorgung

Dieses Produkt muss in Einklang mit der lokalen Gesetzgebung entsorgt werden. Wenn Sie diesbezüglich Fragen haben, wenden Sie sich bitte an die zuständige Behörde.

- Ausgediente Geräte bei einer Verkaufsstelle zur kostenlosen, fachgerechten Entsorgung abgeben.
- Geräte mit gefährlichem Defekt sofort entsorgen und sicherstellen, dass sie nicht mehr verwendet werden können.
- Geräte nicht mit dem Hausmüll entsorgen (Umweltschutz!).



### Altgeräte

Dieses Symbol gibt an, dass das jeweilige elektrische Produkt bzw. die Batterie in Europa nicht im Hausmüll entsorgt werden darf. Um eine ordnungsgemäße Wiederverwertung des Produkts bzw. der Batterie zu garantieren, bitte in Einklang mit den anwendbaren lokalen Gesetzen für die Entsorgung von Elektrogeräten oder Batterien entsorgen. Dadurch tragen Sie zur Wahrung natürlicher Ressourcen und zur Verbesserung der Umweltstandards für die Aufbereitung und Entsorgung von Elektromüll bei (Elektroschrottverordnung) bei.



Produkte mit einer EG-Kennzeichnung entsprechen der EMV-Richtlinie (2004/180/EG) und der Niederspannungsrichtlinie (2006/95/EG) der Europäischen Kommission der Europäischen Gemeinschaft.

Hiermit erklärt Chi Yu Electronics(SZ)Co.,Ltd dass das Modell D.03.012 den wesentlichen Anforderungen und weiteren Vorschriften der Richtlinie 1999 / 5 / EG entspricht.

# Sommaire

---

F  
10

Consignes de sécurité	11-12	Entretien	16
Déballage	13	Nettoyage de l'appareil	16
Présentation du produit	13	Trucs et astuces	16
Avant	13	Spécifications	17
Dessous	13	Informations complémentaires	17
Connectique	14	Élimination	18
Utilisation de la prise AUX	14		
Branchement au secteur	14		
Fonctionnement général	15		
Marche/Arrêt	15		
Réglage du volume	15		
Fonction Bluetooth®	15		
Fonction NFC	15		
Fonction AUX	16		

# Consignes de sécurité

Diese Anlage wurde im Sinne der internationalen Sicherheitsstandards entwickelt und hergestellt, aber wie bei jedem elektrischen Gerät müssen Sie selbst dafür Sorge tragen, dass die grösstmögliche Sicherheit gewährleistet ist.



*Danger: Pour réduire le risque de choc électrique, ne démontez pas l'appareil et ne l'exposez pas à la pluie ou à l'humidité.*

*Il ne contient aucune pièce réparable par l'utilisateur. Confiez tous les travaux de réparation à un technicien qualifié.*



## Gefährliche Spannung

L'éclair fléché dans un triangle équilatéral vise à alerter l'utilisateur d'une tension dangereuse, non isolée, à l'intérieur du produit, suffisamment importante pour présenter un risque de choc électrique.



## Achtung

Le point d'exclamation dans un triangle équilatéral avertit l'utilisateur de la présence d'instructions importantes de fonctionnement et de maintenance (entretien) dans les documents fournis avec le produit.

## AVERTISSEMENTS:

- Lisez attentivement toutes les consignes de sécurité et de fonctionnement avant d'utiliser l'appareil.
- Conservez les consignes de sécurité et de fonctionnement afin de pouvoir les consulter ultérieurement.
- Respectez tous les avertissements figurant sur le produit et dans les consignes de fonctionnement.
- Respectez toutes les consignes de fonctionnement et d'utilisation.
- Installez l'appareil conformément aux instructions du fabricant.

- Ce produit doit uniquement fonctionner sur le type de source d'alimentation signalé à côté de la prise du câble d'alimentation. En cas de doute quant à l'alimentation électrique de votre domicile, contactez le revendeur de votre produit ou votre fournisseur d'électricité.
- Le produit ne nécessite pas de mise à la terre. Assurez-vous que la fiche est correctement branchée dans la prise murale ou la rallonge afin d'éviter toute exposition des lames de contact ou des broches. Certaines versions du produit sont équipées d'un câble d'alimentation pourvu d'une fiche de courant alternatif polarisée (une fiche dont une broche est plus large que l'autre). Cette fiche se branche dans la prise dans un seul sens. Il s'agit d'une sécurité. Si la fiche ne s'insère pas complètement dans la prise, retournez-la. Si vous n'arrivez toujours pas à la brancher correctement, contactez votre électricien afin de remplacer la prise obsolète. Ne neutralisez pas la fonction de sécurité de la fiche polarisée. En cas d'utilisation d'une rallonge ou d'un câble d'alimentation autre que celui fourni avec l'appareil, veillez à ce qu'il soit équipé de fiches moulées appropriées et qu'il respecte les normes de sécurité du pays concerné.
- Protégez les câbles de sorte à ne pas les piétiner, les entortiller ou les coincer avec des objets placés dessus ou contre lui, en portant une attention toute particulière aux fiches, aux prises et à la sortie de l'appareil.
- Ne surchargez pas les prises murales, les rallonges ou les blocs multiprises: risque d'incendie ou de choc électrique.
- Le produit doit être correctement ventilé. Ne le placez pas sur un lit, un canapé ou une surface similaire. Ne le recouvrez pas d'éléments tels qu'un napperon, un journal, etc.
- N'installez pas l'appareil à proximité d'une source de chaleur telle qu'un radiateur, un dispositif de chauffage, une cuisinière (ou tout autre appareil), y compris un amplificateur produisant de la chaleur. Ne posez aucun élément incandescent sur l'appareil, par exemple des bougies allumées.

– Pour réduire le risque d'incendie ou de choc électrique, n'exposez pas l'appareil à la pluie, des gouttes, des écloaboussures ou une humidité excessive, comme dans un sauna ou une salle de bain. N'utilisez jamais cet appareil à proximité d'eau, par exemple près d'une baignoire, d'un lavabo, d'un évier, d'un bac à lessive, dans un sous-sol humide ou près d'une piscine ou similaire.

– N'insérez jamais d'objets quels qu'ils soient dans les ouvertures de ce produit. Ils risquent d'entrer en contact avec des composants de tension dangereuse ou de court-circuiter certains éléments, provoquant un incendie ou un choc électrique. Ne versez jamais de liquide quel qu'il soit sur le produit. Ne placez aucun objet contenant un liquide sur le dessus.

– Débranchez l'appareil de la prise murale avant de le nettoyer. Dépoussiérez le caisson avec un chiffon sec. En cas d'utilisation d'une bombe aérosol, ne pulvérisez pas directement sur le caisson mais sur le chiffon. Veillez à ne pas endommager les boutons de commande.

– N'utilisez pas d'accessoires non recommandés par le fabricant du produit, car ils pourraient constituer un danger.

16. Transport du produit – Déplacez l'appareil avec précaution, sur un chariot. Les arrêts nets, une pression excessive et un sol irrégulier peuvent renverser le chariot et le produit.

– Débranchez l'appareil en cas d'orage ou d'inutilisation prolongée.

– Ne tentez pas de réparer ce produit vous-même. Le démonter ou retirer le caisson risque de vous exposer à une tension dangereuse ou d'autres dangers. Confiez tous les travaux de réparation à du personnel qualifié.

– Débranchez l'appareil de la source d'alimentation ou de la prise murale quand vous ne l'utilisez pas. Lorsque l'appareil est branché, le système est en veille mais l'appareil est sous tension.

– Pièces de rechange – En cas de nécessité de pièces de rechange, assurez-vous que le technicien utilise des pièces de rechange spécifiées par le fabricant ou présentant les mêmes caractéristiques que les pièces d'origine. Les remplacements non autorisés sont susceptibles de provoquer un incendie, un choc électrique ou de constituer d'autres dangers.

– Fusibles secteur – Pour garantir une protection continue contre le risque d'incendie, utilisez exclusivement des fusibles de type et de calibre adaptés. Les spécifications relatives aux fusibles pour chaque tension figurent sur le produit.

– N'augmentez pas le volume lorsque vous écoutez un morceau à très faible volume ou en cas d'absence de signal audio. Sinon le haut-parleur risque d'être endommagé si le volume du prochain morceau lu est soudain très élevé.

– Le seul moyen de déconnecter complètement l'appareil consiste à débrancher le câble d'alimentation de la prise murale ou de l'appareil. La prise murale ou l'entrée du câble dans l'appareil doit être facilement accessible à tout moment pendant l'utilisation du produit.

– Si possible, installez le produit à proximité d'une prise murale ou d'une rallonge facile d'accès.

– Pour ce produit, la température ambiante maximale est de 40°C.

## Déballage

Déballer tous les éléments et conserver l'emballage. Si vous souhaitez le jeter, veuillez respecter les réglementations en vigueur.

L'emballage contient les éléments suivants::

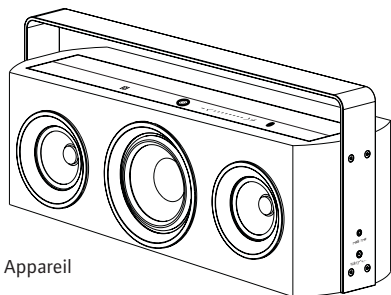

Appareil

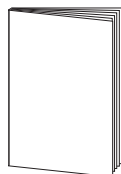

Manuel utilisateur

Câble audio stéréo  
secteur  
3,5 mm - 3,5 mm



Câble  
d'alimentation

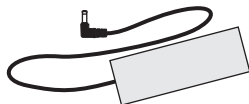
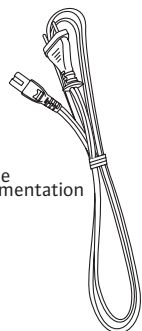



Adaptateur

## Présentation du produit

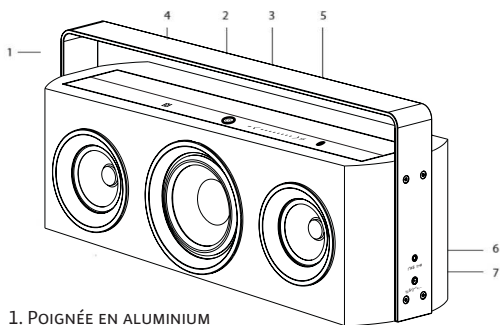
Avant



F  
13

1. POIGNÉE EN ALUMINIUM
2. BOUTON VEILLE  PERMET DE BASCULER ENTRE LES MODES MARCHÉ ET VEILLE.
3. BOUTON VOLUME +/- GLISSEZ DE - VERS + POUR AUGMENTER LE VOLUME. GLISSEZ DE + VERS - POUR BAISSER LE VOLUME.
4. ZONE NFC
5. TÉMOIN BLUETOOTH 
6. ENTRÉE AUX LINE IN (ENTRÉE AUXILIAIRE) PERMET LA CONNEXION AVEC UN PÉRIPHÉRIQUE AUDIO.
7. PRISE POWER INPUT 18 V 3,6 A  (ALIMENTATION ÉLECTRIQUE)

Dessous

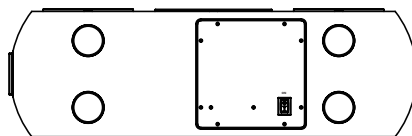

11. INTERRUPTEUR POWER ON/OFF (MARCHÉ/ARRÊT)

# Connectique

## Utilisation de la prise AUX

Utilisez un câble audio stéréo 3,5 mm – RCA pour relier les sorties audio du périphérique audio à l'entrée AUX LINE IN de l'appareil.

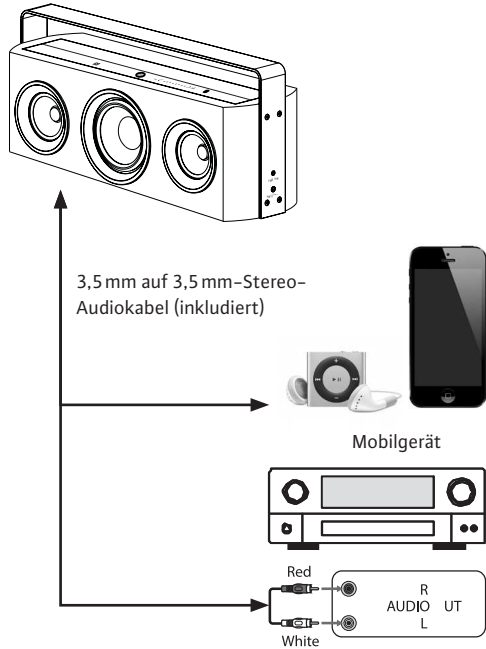

Utilisez un câble audio stéréo 3,5 mm – 3,5 mm pour relier les écouteurs ou le casque du périphérique mobile à l'entrée AUX LINE IN de l'appareil.

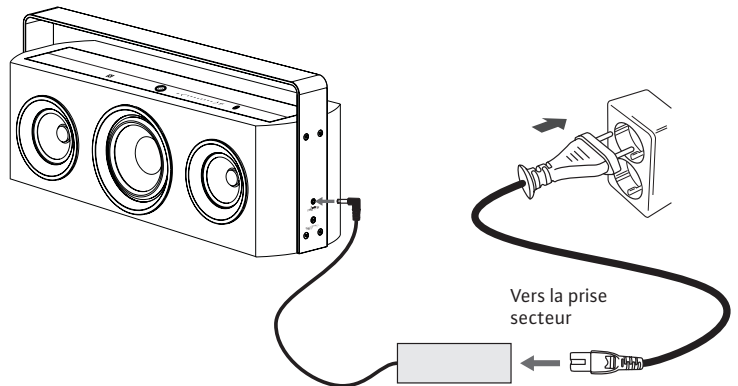

– Assurez-vous que toutes les connexions audio sont en place avant de brancher l'appareil au secteur. • La surface de l'appareil peut chauffer s'il est utilisé à plein volume pendant une période prolongée. Évitez tout contact avec la base de l'appareil pendant son utilisation.





## Branchement au secteur

- Cet appareil est conçu pour fonctionner sur une alimentation secteur en courant alternatif.
- Brancher l'appareil sur toute autre source d'alimentation risque de l'endommager. Déroulez complètement le câble d'alimentation. Branchez-le sur l'adaptateur secteur puis reliez l'autre extrémité de l'adaptateur à l'entrée POWER INPUT 18 V 3,6 A  de l'appareil. Branchez le câble d'alimentation dans la prise électrique.
- En cas d'inutilisation prolongée de l'appareil durant plus de 72 heures, placez l'interrupteur POWER ON/OFF sur OFF.
- Pour éteindre complètement l'appareil, placez l'interrupteur POWER ON/OFF sur OFF et débranchez-le de la prise secteur.

## Fonctionnement général

### Marche/Arrêt



Lors du premier branchement de l'appareil au secteur, il est en mode Veille.

- Appuyez sur  pendant 3 secondes pour basculer en mode Marche. Le bouton  s'allume.
- Appuyez sur  pendant 3 secondes pour rebasculer en mode Veille. Le bouton  s'éteint.
- Pour éteindre complètement l'appareil, placez l'interrupteur POWER ON/OFF sur OFF et débranchez-le de la prise secteur.



Quand l'appareil est inactif durant environ 20 minutes, il se met automatiquement en veille.



Appuyez sur  pendant 3 secondes pour rebasculer en mode Veille. Le bouton  s'éteint. Pour éteindre complètement l'appareil, placez l'interrupteur POWER ON/OFF sur OFF et débranchez-le de la prise secteur.

### Réglage du volume

- Appuyez sur le bouton + de l'appareil ou glissez de - vers + pour augmenter le volume.
- Appuyez sur le bouton - de l'appareil ou glissez de + vers - pour baisser le volume.

## Fonction Bluetooth®

L'appareil dispose d'une fonction Bluetooth permettant la réception d'un signal dans un rayon de 8 mètres.

Pour appairer l'appareil avec un périphérique Bluetooth en vue d'écouter de la musique:

1. Quand l'appareil est en mode Marche, il bascule en mode d'appairage Bluetooth.
2. Activez votre périphérique Bluetooth et sélectionnez le mode de recherche.
3. «D.03.012» apparaît alors dans la liste de votre périphérique Bluetooth.
4. Sélectionnez «D.03.012» et entrez "0000" si un mot de passe est requis.
5. Le bouton Bluetooth  s'allume dès que la connexion

est établie.

6. Pour déconnecter le Bluetooth, désactivez la fonction sur votre périphérique Bluetooth.



Si le signal est faible, il se peut que votre récepteur Bluetooth se déconnecte avant de rebasculer automatiquement en mode d'appairage.

- Pour optimiser la réception du signal, écartez tout obstacle entre l'appareil et le périphérique Bluetooth.

- La compatibilité avec tous types de périphériques et de supports n'est pas garantie.

Certains téléphones mobiles dotés de la fonction Bluetooth risquent de se connecter et de se déconnecter lorsque vous décrochez et raccrochez. Cette réaction n'indique en aucun cas un problème avec votre appareil.

## Fonction NFC

Le NFC est une solution one touch pour appairer en Bluetooth votre périphérique NFC au haut-parleur.

1. Activez le NFC sur votre périphérique mobile.
2. Placez la zone NFC du périphérique près de la zone de détection NFC de l'appareil (résultat optimal à moins de 10 mm) pour connecter votre périphérique à l'appareil.
3. Placez une nouvelle fois la zone NFC du périphérique près de la zone de détection NFC de l'appareil pour désactiver la connexion Bluetooth.

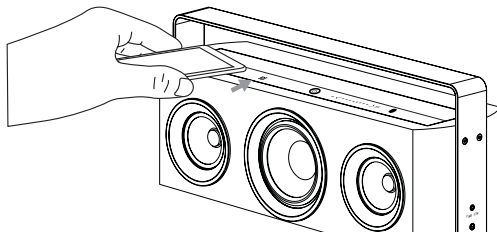



– Si votre périphérique mobile affiche le message *'failed to connect and password is incorrect'* lors d'une tentative d'appairage avec l'appareil, éteignez l'appareil en plaçant l'interrupteur sur OFF, patientez 1 minute et rallumez-le. Renouvelez l'appairage en utilisant la fonction Bluetooth ou NFC.

## Fonction AUX

F  
16

1. Sur le côté, l'appareil dispose d'une entrée AUX LINE IN. Elle permet l'entrée de signaux audio analogiques de sources externes.
2. Pour connecter un périphérique audio à l'appareil, branchez un câble AUX dans l'entrée AUX LINE IN.
3. Appuyez sur VOL +/- pour régler le volume.
4. En mode AUX, utilisez directement votre périphérique audio pour gérer les paramètres de lecture.



– Lors du branchement du périphérique audio externe, consultez le guide d'utilisation du périphérique ainsi que le présent manuel.  
– Exemples de périphériques audio externes à connecter à l'appareil: baladeurs MP3, lecteurs de cassettes, lecteurs de MiniDiscs, lecteurs DVD, etc.

## Entretien

### Nettoyage de l'appareil



Assurez-vous que l'appareil est débranché avant de le nettoyer.

- Pour nettoyer l'appareil, essayez le caisson à l'aide d'un chiffon non pelucheux, légèrement humidifié.
- N'utilisez aucun liquide de nettoyage contenant de l'alcool, de l'ammoniaque ou des abrasifs.
- Ne pulvérisez pas d'aérosol sur ou près de l'appareil.

## Trucs et astuces

Les éventuels problèmes rencontrés ont souvent des causes mineures. Le tableau suivant propose diverses solutions:

Problème	Solution
L'appareil ne semble pas alimenté	<ul style="list-style-type: none"><li>– Assurez-vous que les deux extrémités du câble d'alimentation sont correctement branchées.</li><li>– Assurez-vous que le mode Marche est sélectionné.</li><li>– Assurez-vous que l'interrupteur POWER ON/OFF est sur ON.</li></ul>
L'appareil ne réagit pas quand j'appuie sur les boutons	<ul style="list-style-type: none"><li>– L'appareil peut «se figer» en cours d'utilisation. Débranchez-le puis rebranchez-le pour le réinitialiser.</li></ul>
<b>Bluetooth</b>	
“Daymond D.03.012” introuvable sur mon périphérique Bluetooth	<ul style="list-style-type: none"><li>– Assurez-vous que la fonction Bluetooth est activée sur votre périphérique Bluetooth.</li></ul>



# Spécifications

Modèle	Daymond D.03.012
<b>Alimentation</b>	
Alimentation électrique	AC 100V–240 V ~50/60 Hz, 1,5A MAX
Consommation électrique	75 W
Consommation électrique ECO en veille	< 0,5 W
Puissance de sortie	22 W+6 Wx2
<b>Caractéristique</b>	
Connectique	1 entrée LINE IN1
<b>Dimensions</b>	
Appareil	490 mm (L) x 153 mm (P) x 230 mm (H), avec poignée
<b>Poids net</b>	
Appareil	env. 7 kg

F  
17

Caractéristiques et spécifications susceptibles d'être modifiées sans avis préalable..

## Informations complémentaires

 **Bluetooth**™ est la propriété de Bluetooth SIG, Inc.

 La marque N est une marque commerciale ou une marque déposée de NFC Forum, Inc. aux États-Unis et dans d'autres pays.

Toutes les autres marques commerciales, marques de service ou appellations commerciales sont la propriété de leurs détenteurs respectifs.

## Élimination

Ce produit doit être éliminé conformément aux réglementations en vigueur. En cas de doute, renseignez-vous auprès des autorités locales.

- Tout appareil hors d'usage peut être déposé gratuitement dans un point de vente pour une élimination conforme.
- Éliminez tout appareil défectueux et assurez-vous qu'il ne puisse plus être utilisé.
- Ne jetez pas dans les ordures ménagères (protection de l'environnement!).

F  
18



### Élimination des déchets

Ce symbole indique que l'appareil électrique ou la batterie ne doit en aucun cas être jeté dans les ordures ménagères en Europe. Pour garantir un traitement adapté du produit et de la batterie, veuillez respecter les réglementations en vigueur concernant l'élimination des équipements électriques ou des batteries. Ce faisant, vous contribuez à préserver les ressources naturelles et à améliorer les normes de protection de l'environnement en matière de traitement et d'élimination des déchets électriques (directive sur les déchets d'équipements électriques et électroniques).



Les produits marqués CE sont conformes à la directive CEM (2004/180/CE) et la directive basse tension (2006/95/CE) publiées par la Commission de la Communauté européenne.

Par la présente, Chi Yu Electronics(SZ)Co.,Ltd, déclare que le mod.le D.03.012 respecte les principales exigences et autres spécifications de la directive 1999/5 / CE.

# Indice

---

Avvertenze sulla sicurezza	20-21	Modalità AUX	25
Apertura della confezione	22	Manutenzione	25
Panoramica prodotto	22	Pulizia dell'apparecchio	25
Vista frontale	22	Consigli e suggerimenti	25
Vista della base	22	Scheda tecnica	26
Collegamenti	23	Vario	26
Utilizzo della presa AUX	23	Smaltimento	27
Collegamento alla rete elettrica	23		
Funzionamento generale	24		
Accensione e spegnimento (ON/OFF)	24		
Regolazione del volume	24		
Funzione Bluetooth®	24		
Modalità NFC	25		

# Avvertenze sulla sicurezza

Diese Anlage wurde im Sinne der internationalen Sicherheitsstandards entwickelt und hergestellt, aber wie bei jedem elektrischen Gerät müssen Sie selbst dafür Sorge tragen, dass die grösstmögliche Sicherheit gewährleistet ist.



*Attenzione: Al fine di ridurre i rischi di scosse elettriche, non smontare il prodotto e non esporre l'apparecchio a condizioni di pioggia e umidità. All'interno non sono presenti parti riparabili. Per le riparazioni, rivolgersi esclusivamente a personale qualificato*

I  
20



## Gefährliche Spannung

Il simbolo del fulmine inserito in un triangolo equilatero intende avvisare l'utente della presenza di tensione pericolosa non isolata all'interno della custodia del prodotto, che può essere di grandezza sufficiente a provocare il rischio di scosse elettriche alle persone.



## Achtung

Il punto esclamativo inserito in un triangolo equilatero intende indicare all'utente la presenza di importanti istruzioni sul funzionamento o sulla manutenzione nei documenti che accompagnano il prodotto.

## AVVERTENZE:

1. Leggere le istruzioni: leggere attentamente tutte le istruzioni d'uso prima di mettere in funzione il prodotto.
2. Conservare le istruzioni: conservare le istruzioni sulla sicurezza e sul funzionamento per poterle consultare in futuro.
3. Prestare attenzione alle avvertenze: rispettare tutte le avvertenze riportate sul prodotto e nelle istruzioni d'uso.
4. Seguire le istruzioni: seguire tutte le istruzioni operative e relative al funzionamento.

5. Installazione: installare l'apparecchio secondo le istruzioni fornite dal produttore.

6. Fonti di energia: questo prodotto deve funzionare esclusivamente con la fonte di energia indicata dal contrassegno adiacente all'ingresso del cavo di alimentazione. In caso di dubbi sul tipo di alimentazione disponibile localmente, rivolgersi al rivenditore del prodotto o alla società di gestione della rete elettrica.

7. Messa a terra o polarizzazione: non è necessaria la messa a terra del prodotto. Assicurarsi che la spina sia completamente inserita nella presa a muro o in quella dell'eventuale prolunga evitando l'esposizione delle lamelle o degli spinotti. Alcune versioni del prodotto sono dotate di un cavo di alimentazione con spina di linea polarizzata a corrente alternata (che presenta una lamella di dimensioni maggiori). Questa spina può essere inserita nella presa a muro soltanto in un senso. Si tratta di una misura di sicurezza. Qualora risultasse impossibile inserire la spina fino in fondo nella presa, provare a inserirla nell'altro senso. Se continua a non inserirsi, contattare un elettricista: la presa a muro potrebbe essere obsoleta e dovrà essere sostituita. Non manomettere la dotazione di sicurezza della spina polarizzata.

Se si utilizza una prolunga di alimentazione o un cavo non fornito in dotazione con l'apparecchio, questo deve essere dotato di connettori appositi omologati secondo le norme di sicurezza vigenti nel Paese di destinazione dell'apparecchio.

8. Protezione del cavo di alimentazione: i cavi di alimentazione devono coprire un percorso tale da non essere possibilmente calpestati, attorcigliati o schiacciati da oggetti posti nelle vicinanze o al di sopra degli stessi. Prestare particolare attenzione in corrispondenza di spine e prese, nonché in prossimità del punto di uscita dall'apparecchio.

9. Sovraccarico: non sovraccaricare le prese a muro, le prolunghie o le prese multiple in quanto ciò potrebbe comportare rischi di elettrocuzione.

10. Ventilazione: il prodotto deve essere sottoposto a

ventilazione adeguata. Non posizionare il prodotto su letti, divani o altre superfici analoghe. Non coprire il prodotto con oggetti quali tovaglie, giornali, ecc.

11. Fonti di calore: il prodotto deve essere posizionato lontano da fonti di calore quali radiatori, dispositivi di termoregolazione, stufe o altro, compresi amplificatori che producono calore. Sull'apparecchio non vanno posizionate fiamme libere, come ad esempio candele accese.

12. Acqua e umidità: al fine di ridurre il rischio di incendi e di elettrocuzione, non esporre il prodotto alla pioggia, a gocciolamenti, schizzi o umidità eccessiva, come ad esempio saune o stanze da bagno. Non utilizzare il prodotto in prossimità dell'acqua e in particolare nelle vicinanze di vasche da bagno, lavelli da cucina, vasche di lavanderia, in cantine umide o in prossimità di piscine o simili.

13. Corpi estranei e liquidi: non introdurre corpi estranei di alcun tipo nel prodotto attraverso le aperture, in quanto potrebbero venire a contatto con componenti pericolosi ad alta tensione o soggetti a cortocircuito, provocando scosse elettriche.

Non versare liquidi di alcun tipo sul prodotto. Non posizionare alcunché al di sopra del prodotto.

14. Pulizia: scollegare il prodotto dalla presa a muro prima della pulizia. Usare solo un panno asciutto per spolverare l'involucro del subwoofer. Qualora fosse necessario ricorrere ad un prodotto spray, spruzzare sul panno e non direttamente sull'involucro. Fare attenzione a non danneggiare i coni.

15. Apparecchi ausiliari: non utilizzare apparecchi ausiliari non raccomandati dal produttore, in quanto potrebbero costituire un rischio.

16. Spostamento del prodotto: fare attenzione nel trasportare il prodotto con l'ausilio di un carrello. Evitare frenate brusche, l'esercizio di una forza eccessiva e superfici non omogenee perché carrello e prodotto potrebbero rovesciarsi.

17. Inutilizzo prolungato: il cavo di alimentazione dell'apparecchio va scollegato dalla rete in presenza di temporali e quando l'apparecchio resta inutilizzato per lunghi periodi di tempo.

18. Riparazioni: non tentare di riparare il prodotto autonomamente. L'apertura o rimozione degli involucri potrebbe esporre l'interessato a tensioni pericolose o altri pericoli.

Per le riparazioni, rivolgersi sempre a personale qualificato.

19. Rimuovere la spina di alimentazione dall'alimentatore

principale o dalla presa a muro quando l'apparecchio non è in uso.

Se la spina resta innestata e il sistema si trova in modalità standby, l'alimentazione resta comunque in parte attiva.

20. Parti di ricambio: se è necessario sostituire dei componenti, assicurarsi che il tecnico riparatore abbia utilizzato parti di ricambio indicate dal produttore o aventi le stesse caratteristiche dei componenti originali.

L'uso di parti di ricambio non autorizzate può essere causa di elettrocuzione o di altri rischi.

21. Fusibili di protezione: per garantire la protezione costante contro il pericolo di incendi, utilizzare esclusivamente fusibili del tipo e del voltaggio corretti. Sul prodotto sono specificate le indicazioni tecniche corrette per ogni intervallo di tensione.

22. Non aumentare il volume mentre è in riproduzione un brano con segnali audio molto scarsi o assenti in quanto ciò potrebbe danneggiare l'altoparlante se l'audio raggiunge improvvisamente il livello massimo.

23. L'unico modo per scollegare completamente il prodotto dalla rete di alimentazione è quello di rimuovere il cavo dalla presa o dal prodotto. La presa a muro e il punto di ingresso del cavo di alimentazione al prodotto devono restare sempre liberi durante l'utilizzo del prodotto.

24. Per quanto possibile, posizionare il prodotto nelle vicinanze di una presa a muro o di una prolunga che siano facilmente accessibili.

25. La massima temperatura ambiente indicata per il prodotto è 40°C.

## Apertura della confezione

Rimuovere tutto il contenuto dalla confezione. Conservare l'imballo. Per lo smaltimento, osservare le norme locali vigenti in materia..

La confezione contiene:

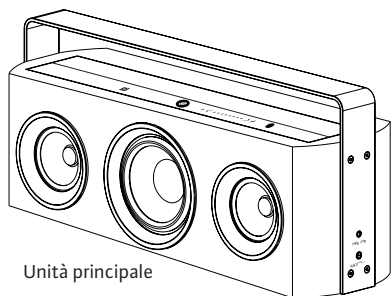

Unità principale

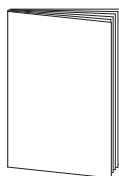

Manuale istruzioni



Cavo audio stereo  
3,5 mm - 3,5 mm



Cavo di alimentazione principale

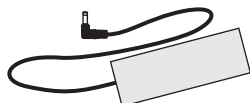

Adattatore

## Panoramica prodotto

Vista frontale

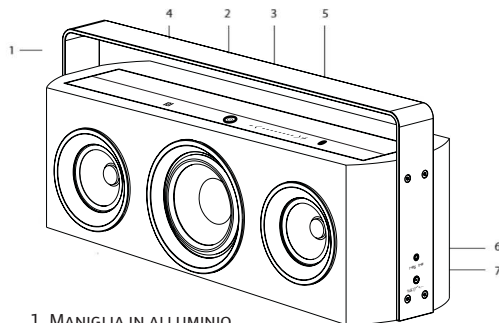

1. MANIGLIA IN ALLUMINIO

2. TASTO STANDBY 

COMMUTA L'APPARECCHIO DALLA MODALITÀ ON (ACCESO) ALLA MODALITÀ STANDBY E VICEVERSA.

3. REGOLAZIONE VOLUME +/-

SCORRENDO DA - A + SI AUMENTA IL VOLUME.

SCORRENDO DA + A - SI DIMINUISCE IL VOLUME.

4. SENSORE NFC

5. INDICATORE BLUETOOTH 

6. PRESA AUX LINE IN

CONSENTE DI COLLEGARE L'APPARECCHIO A UN DISPOSITIVO AUDIO ESTERNO.

7. PRESA INGRESSO 18V 3,6A 

Vista della base

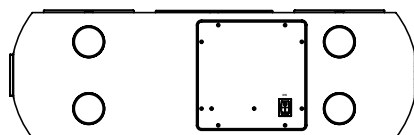

11. INTERRUTTORE ON/OFF

## Collegamenti

### Utilizzo della presa AUX

Verwenden Sie ein 3,5 mm-auf-RCA-Stereo-Audiokabel für den Anschluss der Audio-Ausgangsbuchsen des Audiogeräts an die AUX LINE IN-Buchse des Geräts.

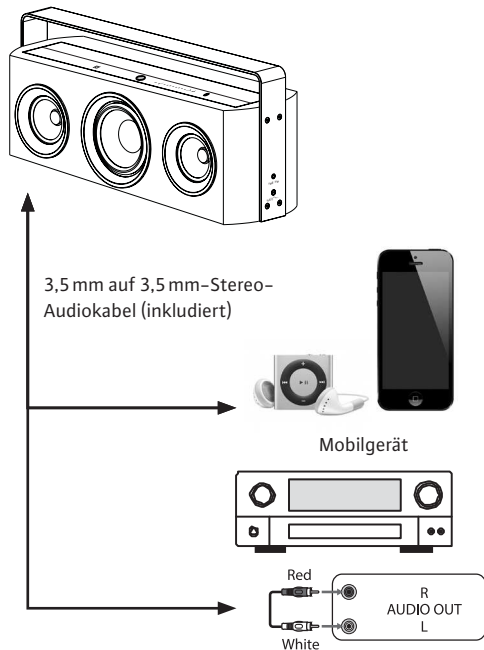

Utilizzare un cavo audio stereo 3,5 mm - 3,5 mm per collegare la presa delle cuffie di un dispositivo mobile con la presa AUX LINE IN del prodotto.

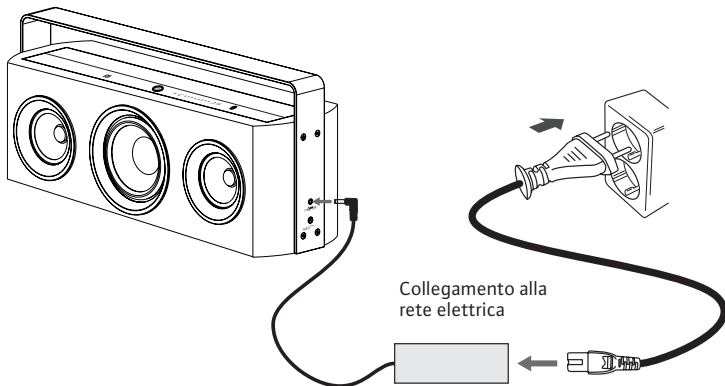

–Assicurarsi che tutti i collegamenti audio dell'apparecchio siano approntati prima di ricollegarlo alla presa di alimentazione della rete. La superficie dell'apparecchio potrebbe riscaldarsi se utilizzato al massimo volume per un periodo di tempo prolungato. Evitare di toccare la base dell'apparecchio con parti del corpo durante il funzionamento.

### Collegamento alla rete elettrica

- L'apparecchio è progettato per essere alimentato a corrente alternata (AC).
- Collegarlo ad un'altra fonte di alimentazione potrebbe danneggiarlo. Svolgere completamente il cavo di alimentazione. Collegare il cavo di alimentazione all'adattatore in dotazione, quindi collegare l'estremità opposta dell'adattatore con la presa di INGRESSO 18V 3,6A dell'apparecchio. Collegare la spina del cavo di alimentazione con la rete elettrica.
- Se l'apparecchio non viene utilizzato per più di 72 ore, premere il PULSANTE ON/OFF per portarlo in posizione OFF.
- Per spegnere l'apparecchio completamente, portare il PULSANTE ON/OFF su OFF e staccare la spina dalla presa di alimentazione della rete.

## Funzionamento generale

### Accensione/Spegnimento (ON/OFF)

Al primo collegamento dell'apparecchio alla presa di alimentazione della rete, questo si imposta in modalità standby.

- Premere il tasto per circa 3 secondi per commutare l'apparecchio in modalità ON. Il tasto si illumina.
- Premere il tasto per circa 3 secondi per commutare nuovamente l'apparecchio in modalità standby. Il tasto si spegne.
- Per spegnere l'apparecchio completamente, portare il PULSANTE ON/OFF su OFF e staccare la spina dalla presa di alimentazione della rete.



Dopo circa 20 minuti di inattività, l'apparecchio si commuta automaticamente in modalità standby.



**NON UTILIZZARE L'APPARECCHIO** in prossimità di fuochi, fonti di calore o alla luce diretta del sole.

### Regolazione del volume

- Premere + sull'apparecchio oppure scorrere il cursore da - a + per aumentare il volume.
- Premere - sull'apparecchio oppure scorrere il cursore da + a - per diminuire il volume.

## Funzione Bluetooth®

L'apparecchio è dotato di funzione Bluetooth con ricezione del segnale entro un raggio di 8 metri.

Accoppiare l'apparecchio con un dispositivo Bluetooth per ascoltare musica:

1. In modalità ON, l'apparecchio entra in modalità di accoppiamento Bluetooth.
2. Attivare il dispositivo Bluetooth e selezionare la modalità di ricerca.
3. Nell'elenco dei dispositivi Bluetooth comparirà la voce «D.03.012».
4. Selezionare «D.03.012» e digitare la password "0000" se richiesto.
5. Il tasto Bluetooth si illumina una volta stabilita la

connessione.

6. Per disconnettere la funzione Bluetooth, disabilitare la relativa funzionalità nel dispositivo Bluetooth.



*Se la potenza del segnale è debole, il ricevitore Bluetooth potrebbe disconnettersi, ma rientrerà automaticamente in modalità di accoppiamento.*

- Per ottenere una migliore ricezione del segnale, rimuovere eventuali ostacoli presenti tra l'apparecchio e il dispositivo Bluetooth.
- Non si garantisce la compatibilità degli apparecchi con tutte le tipologie di dispositivi.
- Alcuni telefoni cellulari dotati di funzionalità Bluetooth potrebbero collegarsi e scollegarsi quando si effettuano e si chiudono le chiamate. Ciò non è indice dell'esistenza di problemi nel prodotto.

## Modalità NFC

La modalità NFC consente di accoppiare immediatamente all'altoparlante un dispositivo NFC tramite la funzione Bluetooth.

1. Attivare la modalità NFC sul dispositivo mobile.
2. Posizionare la zona del sensore NFC del dispositivo in prossimità della zona del sensore NFC dell'apparecchio (funzionamento ideale entro una distanza massima di 10 mm) per collegare il dispositivo mobile all'apparecchio.
3. Posizionare la zona del sensore NFC del dispositivo in prossimità della zona del sensore NFC dell'apparecchio per collegare la connessione Bluetooth.

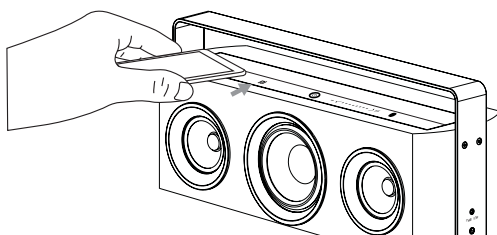





– Se durante l'operazione di accoppiamento dell'altoparlante al dispositivo mobile compare il messaggio „failed to connect and password is incorrect” [connessione non riuscita e password errata], spegnere l'interruttore generale dell'apparecchio, attendere 1 minuto, quindi riaccenderlo. Procedere nuovamente all'accoppiamento tramite le funzioni Bluetooth o NFC.

## Modalità AUX

1. A lato dell'apparecchio è presente una presa AUX LINE IN, che consente il passaggio di segnali audio analogici da altre fonti all'apparecchio.
2. Collegare la presa a un dispositivo audio terzo tramite un cavo AUX con presa AUX LINE IN.
3. Premere il tasto VOL +/- per regolare il volume al livello desiderato.
4. In modalità AUX, azionare i comandi di riproduzione direttamente dal dispositivo audio.

## Manutenzione

### Pulizia dell'apparecchio



Assicurarsi che l'apparecchio sia completamente staccato dalla presa di alimentazione prima di procedere alla sua pulizia.

- Per pulire l'apparecchio, strofinare l'involucro con l'aiuto di un panno leggermente umido e senza pelucchi.
- Non utilizzare liquidi detergenti contenenti alcool, ammoniaca o abrasivi.
- Non spruzzare liquidi né sull'apparecchio né in prossimità dello stesso.

## Consigli e suggerimenti

Se si verifica un problema, la causa è spesso molto banale. Consultare i consigli e suggerimenti forniti nella seguente tabella::

Problema	Soluzione
Assenza di alimentazione	<ul style="list-style-type: none"> <li>– Assicurarsi che entrambe le estremità del cavo di alimentazione siano ben collegate.</li> <li>– Assicurarsi che sia selezionata la modalità ON.</li> <li>– Assicurarsi che l'INTERRUTTORE ON/OFF sia posizionato su ON.</li> </ul>
L'apparecchio non risponde alla pressione di un tasto qualsiasi	<ul style="list-style-type: none"> <li>– L'apparecchio potrebbe bloccarsi durante il funzionamento. Spegnerlo e riaccenderlo per resettarlo.</li> </ul>
<b>Bluetooth</b>	
Non trovo la voce "Daymond D.03.012" nel dispositivo Bluetooth	<ul style="list-style-type: none"> <li>– Assicurarsi che nel dispositivo Bluetooth sia attivata la funzione Bluetooth.</li> </ul>

## Scheda tecnica

Modello	Daymond D.03.012
<b>Potenza</b>	
Alimentazione	AC 100V–240 V ~50/60 Hz, 1,5A MAX
Consumo:	75 W
Consumo in modalità ECO standby	< 0,5 W
Potenza in uscita	22 W+6 Wx2
<b>Caratteristiche</b>	
Connettività y	Presse LINE IN x 1
<b>Dimensioni</b>	
Apparecchio	482 mm (L) x 150 mm (P) x 176 mm (H), con maniglia
<b>Peso netto</b>	
Apparecchio	ca. 7 kg

I  
26

Le caratteristiche e i dati tecnici del prodotto sono soggetti a modifiche senza preavviso..

## Varie

 **Bluetooth**® è un marchio di proprietà di Bluetooth SIG, Inc.

 Il Marchio N è un marchio commerciale o depositato negli Stati Uniti e in altri Paesi appartenente a NFC Forum, Inc..

Tutti gli altri marchi commerciali, marchi di servizio e denominazioni commerciali sono di proprietà dei rispettivi intestatari.

## Smaltimento

Questo prodotto deve essere smaltito in conformità con le norme locali in materia. Qualora non si sia certi su come procedere, contattare le autorità locali competenti.

- Gli apparecchi fuori uso possono essere riportati ad un punto vendita e venire smaltiti gratuitamente e in modo consono.
- Smaltire immediatamente gli apparecchi con guasti pericolosi e accertarsi che non possano più essere utilizzati.
- Non gettare gli apparecchi tra i rifiuti domestici (protezione dell'ambiente!).



### Smaltimento

Questo simbolo indica che in Europa il prodotto elettrico in questione o la batteria non devono essere smaltiti come rifiuti domestici comuni. Al fine di garantire il trattamento corretto del prodotto e della batteria una volta dismessi, smaltirli in conformità con le leggi locali in materia di smaltimento delle apparecchiature elettriche e delle batterie. In questo modo contribuirete a preservare le risorse naturali e a migliorare gli standard di tutela ambientale nel trattamento e smaltimento dei rifiuti elettrici (Direttiva sullo smaltimento delle Apparecchiature elettriche ed elettroniche).



I prodotti che riportano il marchio CE sono conformi alla direttiva sulla compatibilità elettromagnetica EMC (2004/180/CE) e alla direttiva sulle basse tensioni (2006/95/CE) pubblicate dalla Commissione incaricata della Comunità Europea.

Chi Yu Electronics(SZ)Co.,Ltd dichiara che il modello D.03.012 . conforme ai requisiti fondamentali e ad altre disposizioni di cui alla Direttiva 1999/5/CE in materia.