

TUNDRA I RT/ TUNDRA II / III RT



TUNDRA I / II / III RT sind sturmstabile Allround-Tunnelzelte mit viel Komfort für den anspruchsvollen Einsatz. Die JACK WOLFSKIN REAL TUNNEL Konstruktion ermöglicht eine enorme Windstabilität, erhöht den nutzbaren Innenraum und vereinfacht das Handling.

Durch die außen liegenden Gestängekanäle und die REAL TUNNEL Abspannungen ist das komplette Zelt in einem Vorgang leicht und schnell aufzubauen – bei normalen Windverhältnissen sind keine Abspannleinen mehr nötig.

Die große Apsis (Seiteneingang mit extra Moskitoschutz beim TUNDRA II / III RT) und 2 Belüftungen erhöhen die Lebensqualität. Zusätzlichen Nutzen bieten der variable Kompressions-Packsack, die Netztaschen und Wäscheleinschlaufen im Innenzelt.

TUNDRA I / II / III RT are wind stable all round tents designed for demanding use. The tents are constructed in accordance with the JACK WOLFSKIN REAL TUNNEL design principle, which improves the wind stability enormously, increases the usable space within the tent and simplifies the pitching procedure. External pole channels and the REAL TUNNEL guying system make the tent extremely easy to pitch in one simple procedure. In normal wind conditions you can even do without the guy lines.

A huge vestibule, (TUNDRA II / III RT both have a side entrance with a mosquito mesh protective screen) and 2 ventilation ducts improve the quality of tent-bound life immeasurably!

Additional useful features include a volume-adjustable pack sack, and mesh storage pouches and drying line loops inside the tent.



TUNDRA I RT



TUNDRA II RT / TUNDRA III RT

Gebrauchsanleitung · Tent Manual

TUNDRA I RT/ TUNDRA II / III RT

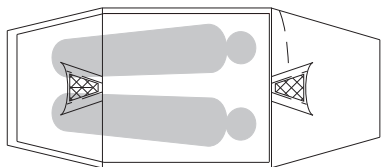

TUNDRA I RT

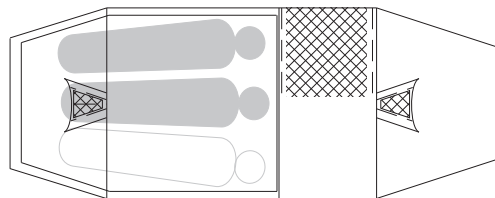

TUNDRA II / III RT

ZELTPACKSACKINHALT

- 1 Innenzelt/Außenzelt-Kombination
- 12 (16/16)* Heringe, Reparaturmaterialien & Nahtabdichter im Heringspackbeutel
- 1 Stangenpackbeutel
- 2 (3/3)* vorgebogene Alustangen
- 1 Reparaturhülse

* Die Angaben für TUNDRA II RT / TUNDRA III RT stehen in Klammern.

CONTENTS OF TENT PACK SACK

- 1 inner tent/flysheet combination
- 12 (16/16)* pegs, repair materials & seam sealant in peg bag
- 1 pole bag
- 2 (3/3)* preshaped aluminium poles
- 1 repair sleeve

* Details for the TUNDRA I RT are shown first, with details for the TUNDRA II RT and TUNDRA III RT in brackets.

JACK WOLFSKIN entwickelt seine Produkte ständig weiter. Wir behalten uns vor, einzelne Komponenten zu verändern. Abbildungen der Aufbauanleitung können vom aktuellen Produkt abweichen.

At JACK WOLFSKIN we are continually improving and upgrading our products. We therefore reserve the right to make changes to individual components. Diagrams used for the pitching instructions differ slightly from the actual product.

BELÜFTUNG

Ihr Zelt ist mit ausreichenden Belüftungsmöglichkeiten ausgestattet. Sorgen Sie immer für eine gute Luftzirkulation um die Gefahr der Kondenswasserbildung zu vermindern. Dennoch ist Kondenswasserbildung unvermeidbar. Verwechseln Sie Kondenswasser bitte nicht mit eindringender Feuchtigkeit.

PFLEGE

Reinigen Sie Ihr Zelt in aufgebautem Zustand ausschließlich mit Wasser und wenig Seife. Befreien Sie vor allem die Reißverschlüsse regel-mäßig von Schmutz und Sand. Auf keinen Fall in die Waschmaschine oder Reinigung geben, da hier die Beschichtung irreversibel zerstört werden kann. Geeignete Silikonschmiermittel schützen Stangen vor Korrosion und Reißver-schlüsse vor dem Einfrieren.

FEUER

Offenes Feuer und Flammen sind eine Gefahr für Zeltgewebe. Vermeiden Sie offenes Feuer in unmittelbarer Nähe des Zeltes.

VENTILATION

Your tent is equipped with sufficient ventilation options. Try to ensure that there is always a good flow of air through the tent to reduce the risk of condensation build-up. However, condensation cannot completely be avoided. Please do not confuse condensation with actual water penetration through the fabric of the tent.

CARE AND MAINTENANCE

Clean your tent when pitched, using only a little soap and water. Zips in particular should be cleaned regularly to remove dirt and grit. On no account should the tent be machine washed or dry cleaned, since this could cause irreversible damage to the protective coating on the tent fabric. Suitable silicone-based lubricants protect poles from corrosion and prevent zips freezing.

FIRE PREVENTION

Open fires and flames are a hazard for tent materials. Avoid naked flames in the immediate vicinity of the tent.

PHASE 1

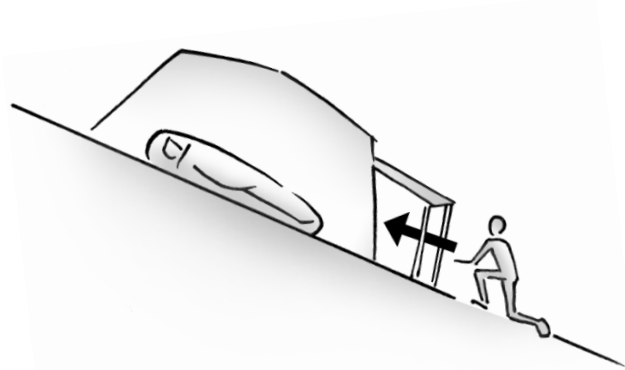
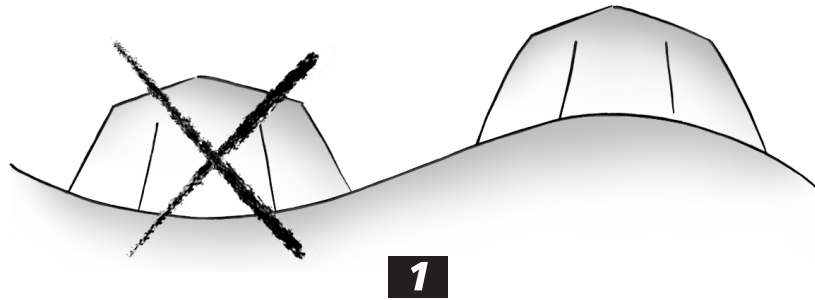

Beim ersten Aufbau: Sie sollten Ihr neues Zelt erst einmal probeweise aufbauen, und sich vor Antritt der ersten Reise mit allen Aufbausritten vertraut machen.

Wählen Sie zunächst einen geeigneten Standort für Ihr Zelt aus (1) und entfernen Sie dort alle spitzen Gegenstände, die den Zeltboden beschädigen könnten. Breiten Sie Ihr Zelt flach auf dem Boden aus und fügen Sie die Segmente der Alustangen sorgfältig zusammen, so dass diese fest ineinander sitzen (2).

Achten Sie darauf, dass während des Aufbaus alle Reißverschlüsse geschlossen sind.

4

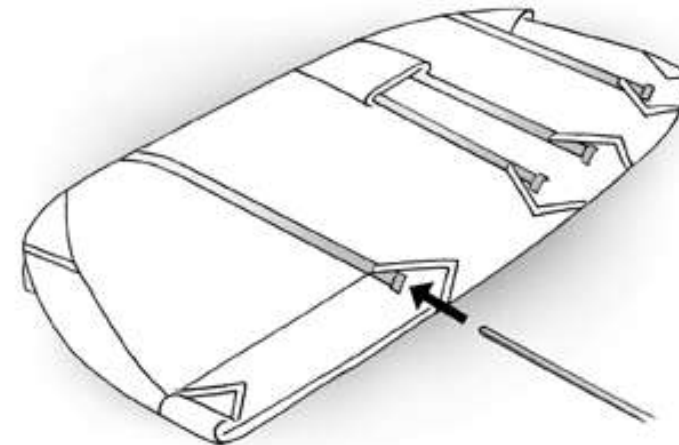
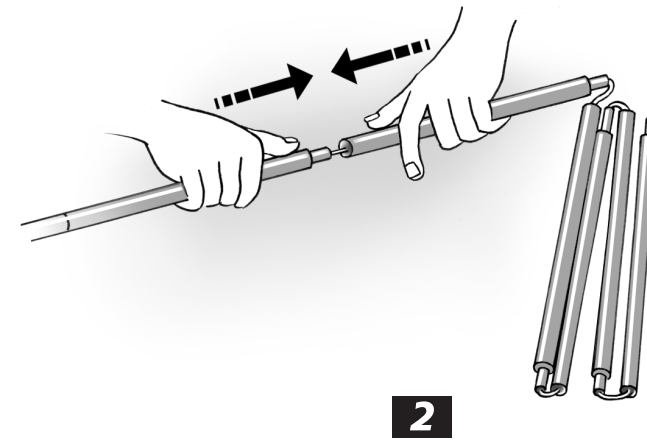

Pitching your tent for the first time: We recommend you to do a dry run pitching your new tent, in order to become familiar with all the pitching instructions before your first trip.

Choose a suitable pitching site, removing all sharp objects which may damage the groundsheet. Spread out the tent on the ground and carefully connect all pole sections, ensuring a tight fit.

Ensure that all zips are closed when pitching the tent.

5



PHASE 2



1

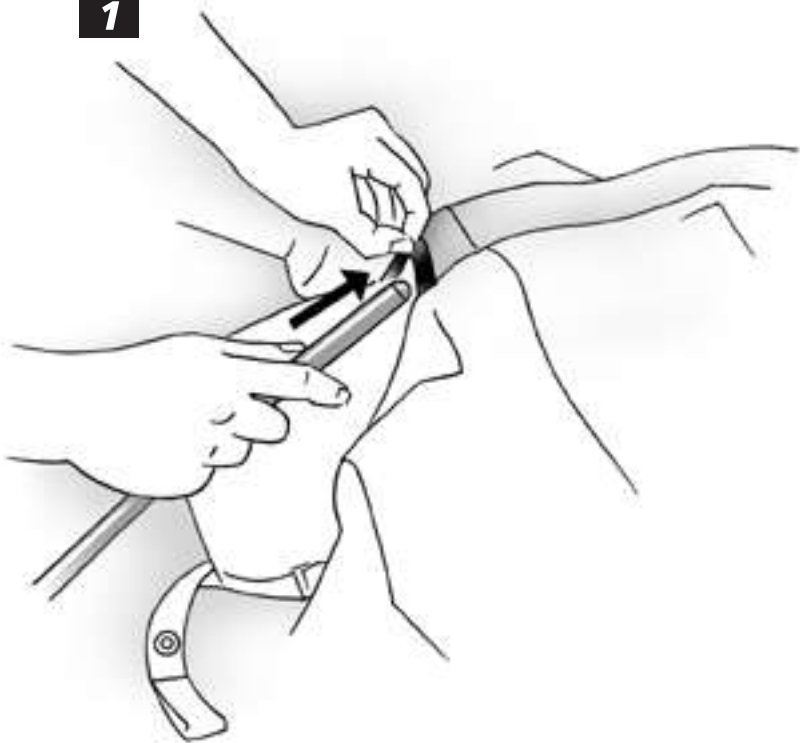

Führen Sie die Stangen nun vorsichtig in die entsprechenden außen liegenden Stangenkanäle ein (1). Wenden Sie keine Gewalt an. Wenn Sie auf Widerstand stoßen während Sie die Stangen einführen oder spannen, machen Sie das Problem ausfindig und beheben Sie es.

Setzen Sie die Stangen unter Spannung, indem Sie die spitzen Stangenenden jeweils in die dafür vorgesehenen Ösen am offenen Stangenkanalende einstecken (2A oder 2B).

2A

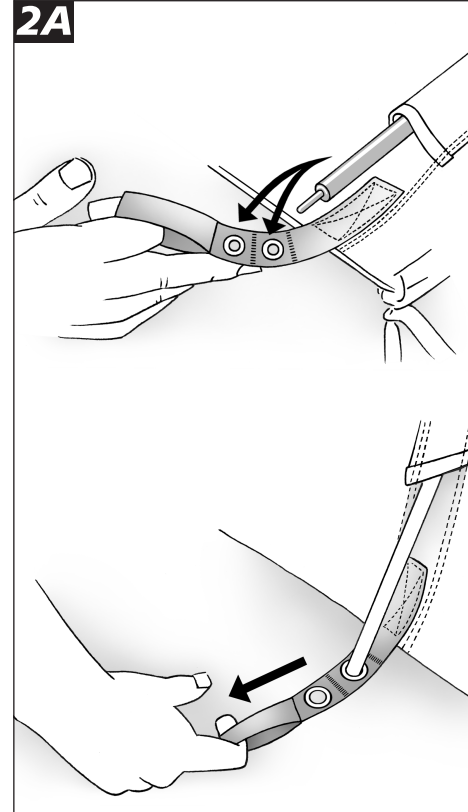

2B

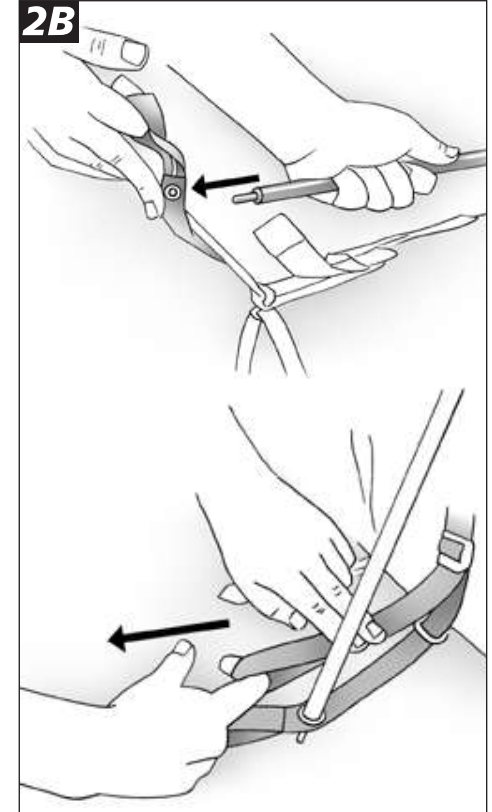

Carefully insert the poles into their respective external pole channels (1). Do not use force. If resistance is met when the poles are inserted or tensioned, check and remedy the problem.

Tension the poles by inserting the pole ends into their respective eyelets at the open ends of the pole channels (2A or 2B).

PHASE 3



1

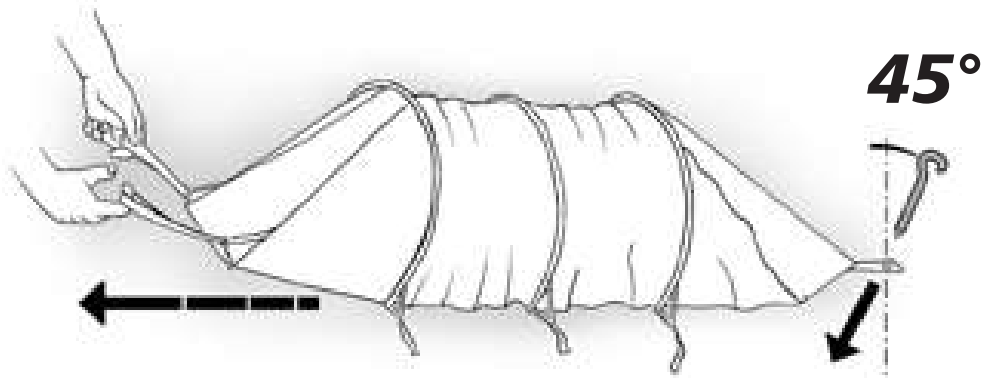

Stellen Sie sicher, dass alle Reißverschlüsse geschlossen sind und fixieren Sie Ihr Zelt am Fußende (1).

Nehmen Sie dann die beiden vorderen Apsidenbefestigungen in die Hand und ziehen das Zelt nach vorne hin wie eine Ziehharmonika auseinander. Richten Sie das Zelt gerade aus und spannen Sie die vordere und hintere Apsis an den Abspannpunkten mit Heringen.

Achten Sie darauf, dass die Bodenspannbänder des Außenzeltes gleichmäßig gespannt sind und das Zelt in einer Linie steht (2).

8

2

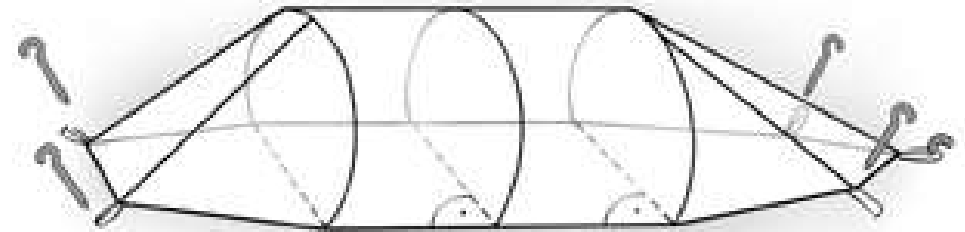

Making sure all zips are closed, anchor your tent at the rear end (1).

Next, take hold of the two front porch anchor points and pull the tent forward, opening it up like a concertina.

Straighten the tent and peg out the front and rear porches. Make sure that the flysheet guying tapes at ground level are equally tensioned and that the tent is positioned in a straight line (2).

9

PHASE 4

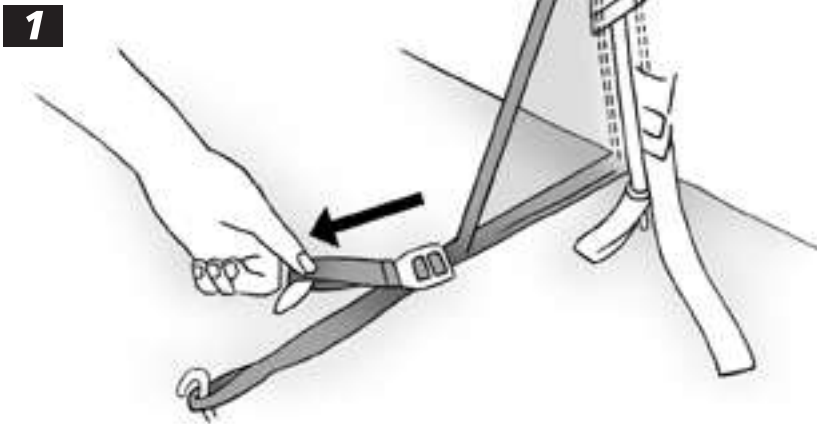

Fixieren und straffen Sie nachfolgend alle übrigen Befestigungsschlaufen und REAL TUNNEL Abspanndreiecke (1). Spannen Sie Ihr Zelt anschließend mit Hilfe der dafür vorgesehenen Abspann-leinen und der restlichen Heringe sturm-stabil aus (2).

Die Abspannleinen an den in Längsrichtung hinteren und vorderen Gestängekanälen sollen schräg nach außen gespannt werden, so dass auch in Längsrichtung des Zeltes Spannung entsteht (3).

Bei Nässe kann sich das Zeltmaterial dehnen. Es muss dann etwas nachgespannt werden (1).

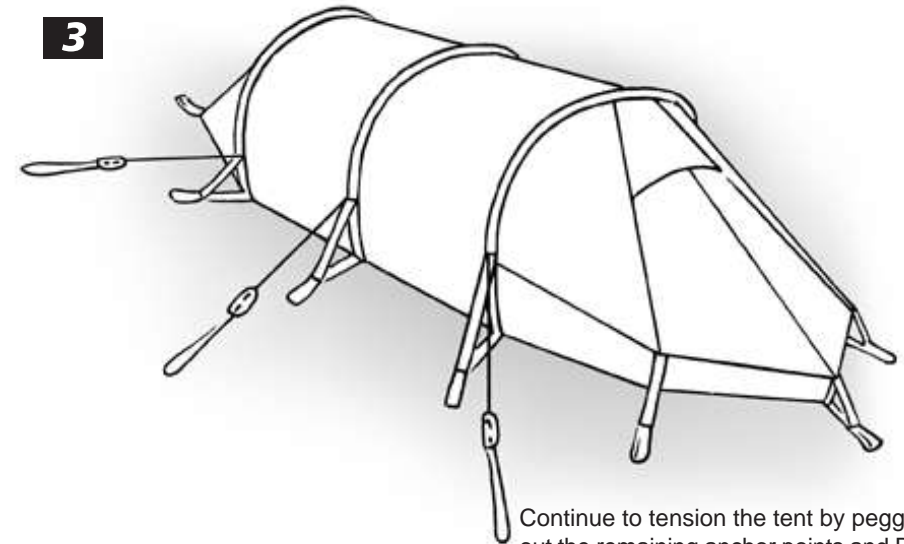
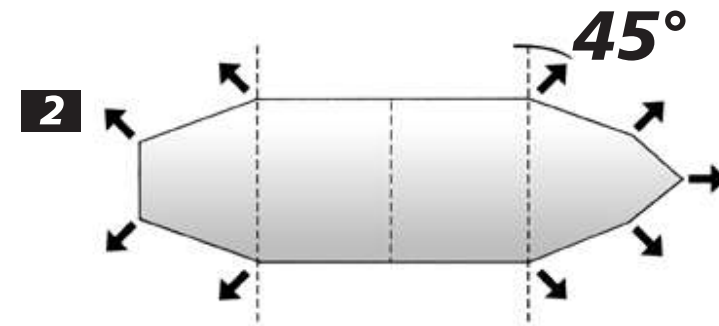

Continue to tension the tent by pegging out the remaining anchor points and REAL TUNNEL tensioning triangles (1). Peg out the remaining guy lines to make the tent wind stable (2/3).

When wet, the polyester flysheet material may stretch slightly. Retension if necessary (1).



FALTANLEITUNG

Achten Sie beim Einfalten des Zeltes darauf, dass die REAL TUNNEL Stabilisatoren immer parallel zur Rollrichtung liegen.

Legen Sie das Zelt längs halbiert auf die Seite (1) und schlagen Sie die Apsiden ein (2).

Dritteln Sie das Zelt erst längs (3) und dann quer (4).

Schließlich wird das Zelt mit Hilfe des Gestängesacks eingerollt (5/6).

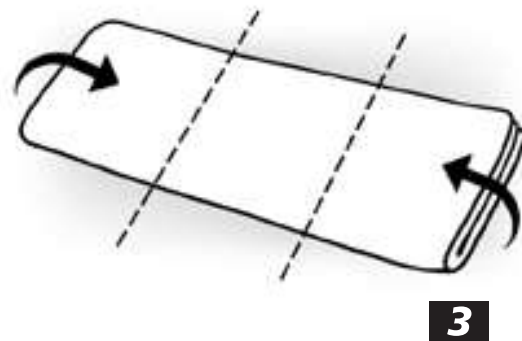
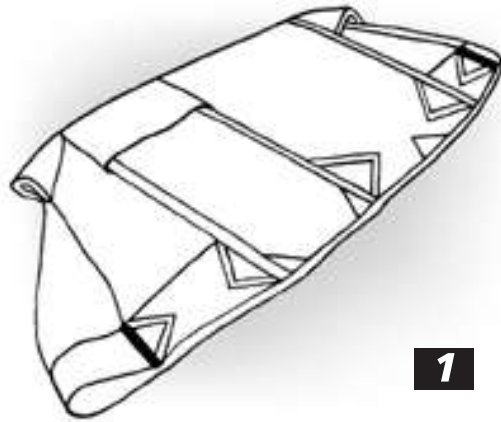

FOLDING INSTRUCTION



FOLDING THE TENT:

When folding the tent, make sure that the REAL TUNNEL stabilisers always lie at right angles to the direction in which the tent is rolled up.

Fold the tent in two, lay it on its side (1) and fold in the vestibule sections (2).

Fold the tent lengthways into three (3) and then crossways (4).

Finally, roll the tent up around the pole bag (5/6).

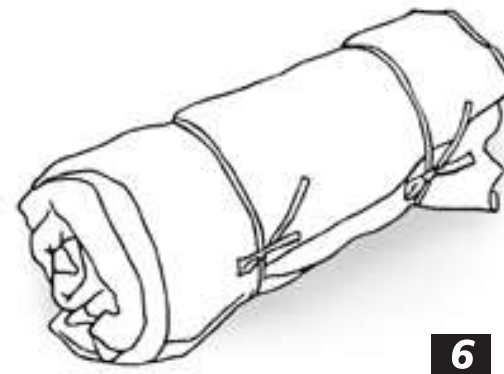
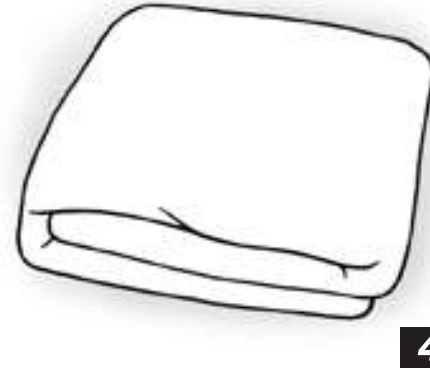

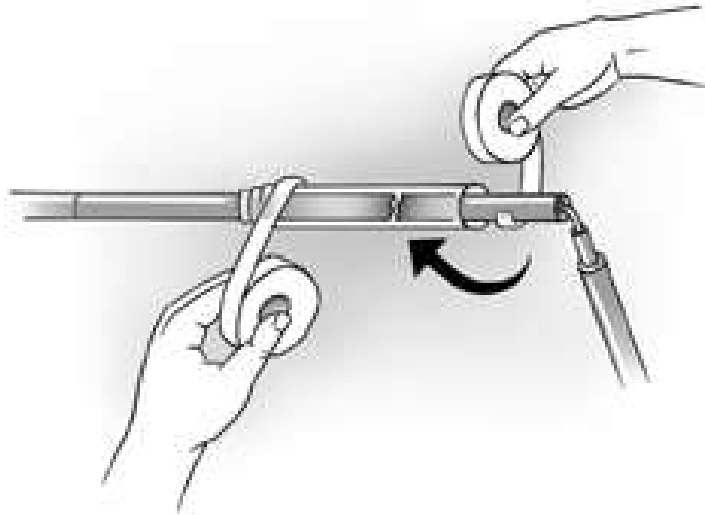

REPARATUREN

Reparaturmaterialien für kleine Reparaturen unterwegs liegen bei. Produktionsfehler werden im Rahmen der Garantieleistungen repariert. Andere Reparaturen führen wir gegen eine Gebühr gerne aus. Schicken Sie das gereinigte Zelt mit klarer Reparaturkennzeichnung/-anweisung und Ihrem Kaufbeleg über Ihren Fachhändler ein.

LAGERUNG

Bevor Sie Ihr Zelt längere Zeit lagern, muss es vollkommen durchgetrocknet sein, sonst besteht Gefahr von Schimmel- und Stockfleckenbildung.

UV STRAHLUNG

Ultraviolette (UV) Strahlung zerstört mit der Zeit alle modernen Zeltmaterialien. Das spezielle Polyester-Zeltmaterial erhöht die Lebensdauer gegenüber herkömmlichen Nylon-Zeltmaterialien, kann aber auch auf Dauer der Natur nicht trotzen. Bitte vermeiden Sie deshalb dauerhafte intensive Sonneneinwirkung. Jack Wolfskin übernimmt keine Garantie für Schäden durch UV Strahlung.

REPAIRS

Repair materials for minor repairs during usage are provided. Production faults will be repaired under the terms of our guarantee. Our service department will be pleased to perform other repairs for a small charge. Please send in your cleaned tent via your nearest dealer, enclosing clear repair instructions and proof of purchase.

STORAGE

Allow your tent to dry thoroughly while still assembled before storing it for any longer period. This will prevent mildew and damp stains forming.

UV LIGHT

Ultraviolet (UV) radiation reduces the tearstrength of all tent materials in the course of time. The special polyester tent material increases the service life in comparison with conventional nylon materials. Tent materials, however, cannot permanently defy the effects of nature. Therefore, please avoid subjecting the tent to intensive sunlight for extended periods of time.

JACK WOLFSKIN will not assume any liability for damage caused by ultraviolet light.

WEITERE TIPPS

Überprüfen Sie den Sitz der Stangen in den Stangenkanälen. Auf den geschlossenen Seiten sollen die abgerundeten Stangenenden sauber in den Bandtaschen einrasten. Ziehen Sie die spitzen Stangenenden über die Bandösen-Verstellung an den offenen Stangenkanal-Enden fest an.

Auch die REAL TUNNEL Abspannungen müssen straff gespannt sein: Nur die stramme Grundspannung der Stangen ist die Voraussetzung für besten Stand und Sturmstabilität Ihres Zeltes.

NAHTDICHTER

Die wichtigsten Nähte sind mit einer speziellen Nahtbandversiegelung versehen. Es empfiehlt sich Nahtstellen, in die Bänder oder Gummilitzen mit eingefasst sind und die so die Bandabklebung unterbrechen von innen und außen zusätzlich mit beiliegendem PU Nahtdichter abzudichten. Eine Garantie für die Verklebung ist ausgeschlossen.

ADDITIONAL TIPS

Check to ensure that the poles are positioned correctly inside the pole channels. The rounded end of the pole section should snugly slot into the tape pouch at the closed end of the pole channel. Vary the position of the pointed pole tips in the tape eyelets at the open end of the pole channels to ensure that the poles and the REAL TUNNEL guying system are correctly tensioned. This is the prerequisite for a secure, wind stable pitch.

SEAM SEALANT

A siliconised coating on the ultra-lightweight flysheet fabric increases the tearstrength and UV resistance several fold, compared to conventional PU coatings. However, conventional tape seals will not adhere to this coating. We recommend additional sealing with the SILICONE seam sealant provided, particularly at those points of the seam where integrated tapes or tensioning loops interrupt the continuity of the tape seal.