

Nikon

FOTOCAMERA DIGITALE

COOLPIX A300

Manuale di riferimento



Ricerca rapida argomenti

-
- Leggere attentamente il manuale prima di utilizzare la fotocamera.
 - Per assicurare un uso corretto della fotocamera, assicurarsi di leggere attentamente le "Informazioni di sicurezza" (pagina viii).
 - Dopo aver letto il presente manuale, conservarlo in un luogo facilmente accessibile per riferimento futuro.

It

Ricerca rapida argomenti

Questa pagina può essere richiamata in qualsiasi momento toccando o facendo clic su  nell'angolo in basso a destra di qualsiasi pagina.

Argomenti principali

Per gli utenti di smart device.....	iii
Introduzione.....	v
Sommario.....	xi
Componenti della fotocamera.....	1
Come iniziare.....	7
Operazioni base per la ripresa e la riproduzione.....	19
Funzioni di ripresa.....	26
Funzioni di riproduzione.....	60
Filmati.....	71
Collegamento della fotocamera a un televisore, una stampante o un computer.....	76
Uso dei menu.....	86
Note tecniche.....	131

Argomenti comuni



Informazioni per la sicurezza dell'utente



Che cosa può fare SnapBridge



Selezione di un modo di ripresa



Modo effetti speciali



Modo ritratto intelligente



Modifica delle immagini (immagini fisse)



Risoluzione dei problemi



Indice analitico



SnapBridge

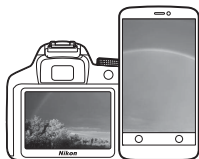

Your images. The world. Connected

Benvenuti a SnapBridge — La nuova famiglia Nikon di servizi per arricchire la vostra esperienza delle immagini. SnapBridge elimina la barriera tra la fotocamera e uno smart device compatibile, grazie alla combinazione della tecnologia *Bluetooth*® a bassa energia (BLE) con una app dedicata. Le storie catturate con la fotocamera e gli obiettivi Nikon sono trasferite automaticamente al dispositivo al momento dello scatto. Possono persino essere caricate senza sforzo nei servizi di archiviazione cloud, invitando l'accesso su tutti i dispositivi posseduti. Le emozioni possono essere condivise ovunque e in qualsiasi momento.

Scaricate l'app SnapBridge per iniziare!

Sfruttate l'ampia gamma di funzioni scaricando adesso l'app SnapBridge sul vostro smart device. Attraverso pochi e semplici passi, questa app collega le fotocamere Nikon con un iPhone®, iPad® e/ o iPod touch® compatibile o uno smart device che esegue il sistema operativo Android™. L'app è disponibile gratuitamente dal sito web (<http://snapbridge.nikon.com>), dall'App Store® Apple e da Google Play™.

Per le informazioni più recenti su SnapBridge, visitare il sito web Nikon della propria zona (📖vi).



Download on the
App Store



ANDROID APP ON

Google Play



L'entusiasmante esperienza delle immagini offerta da SnapBridge...



Trasferimento automatico delle immagini dalla fotocamera allo smart device grazie alla connessione costante tra i due dispositivi — la condivisione online di foto è più facile che mai

NIKON IMAGE SPACE



Caricamento di foto e miniature sul servizio cloud NIKON IMAGE SPACE

Una gamma di servizi che arricchiscono la vostra elaborazione delle immagini, tra cui:

- Telecomando della fotocamera
- Stampigliatura di informazioni di due crediti al massimo (per es. copyright, commenti, testo e loghi) sulle foto
- Aggiornamento automatico di info data e ora e info sulla posizione della fotocamera
- Ricevere aggiornamenti firmware della fotocamera







Introduzione

Leggere prima di cominciare

Grazie per avere acquistato la fotocamera digitale Nikon COOLPIX A300.

Simboli e convenzioni utilizzati nel presente manuale

- Toccare o fare clic su  nell'angolo in basso a destra di qualsiasi pagina per visualizzare "Ricerca rapida argomenti" (ii).
- Simboli

Simbolo	Descrizione
	Questa icona segnala avvertenze e informazioni che devono essere lette prima di utilizzare la fotocamera.
	Questa icona segnala note e informazioni che devono essere lette prima di utilizzare la fotocamera.
	Questa icona indica altre pagine contenenti informazioni pertinenti.

- Nel presente manuale, le schede di memoria SD, SDHC e SDXC sono indicate con il termine "card di memoria".
- Le impostazioni attive al momento dell'acquisto sono dette "impostazioni predefinite".
- I nomi delle opzioni di menu visualizzate sullo schermo della fotocamera e i nomi dei pulsanti o messaggi visualizzati sul monitor del computer sono riportati in grassetto.
- Talvolta le immagini sono state omesse dalle schermate di esempio riprodotte nel presente manuale allo scopo di rendere più visibili gli indicatori su schermo.



Informazioni e precauzioni

Aggiornamento costante

Nell'ambito dei propri servizi di formazione e di assistenza sui prodotti, Nikon si impegna a favorire un "aggiornamento costante" della sua clientela, mettendo a disposizione informazioni in costante aggiornamento sui seguenti siti Web:

- Per gli utenti negli Stati Uniti: <http://www.nikonusa.com/>
- Per gli utenti in Europa: <http://www.europe-nikon.com/support/>
- Per gli utenti in Asia, Oceania, Medio Oriente e Africa: <http://www.nikon-asia.com/>

Visitando questi siti Web è possibile reperire informazioni aggiornate, risposte a domande frequenti (FAQ), suggerimenti e consigli generali sulle tecniche fotografiche e di imaging digitale. Per ulteriori informazioni è anche possibile rivolgersi al rivenditore Nikon locale. Per i recapiti visitare il seguente sito Web:

<http://imaging.nikon.com/>

Utilizzare esclusivamente accessori elettronici di marca Nikon

Le fotocamere Nikon COOLPIX sono progettate secondo i più elevati standard qualitativi e contengono circuiti elettronici molto sofisticati. Solo gli accessori elettronici a marchio Nikon (ivi compresi caricabatterie, batterie ricaricabili, adattatori CA e cavi USB) certificati da Nikon per l'uso con questa fotocamera digitale Nikon sono progettati e collaudati per garantire un funzionamento conforme ai requisiti funzionali e di sicurezza dei circuiti elettronici di questo prodotto.

L'UTILIZZO DI ACCESSORI ELETTRONICI DI MARCA DIVERSA DA NIKON POTREBBE DANNEGGIARE LA FOTOCAMERA E RENDERE NULLA LA GARANZIA NIKON.

L'uso di batterie ricaricabili Li-ion di altri produttori, prive del sigillo con ologramma Nikon, potrebbe impedire il normale funzionamento della fotocamera o provocare surriscaldamento, incendi, rotture o perdite di liquidi.

Sigillo con ologramma: garantisce l'originalità del prodotto Nikon.



Per ulteriori informazioni sugli accessori di marca Nikon, rivolgersi a un rivenditore autorizzato Nikon di zona.

Prima di un'occasione importante

Prima di utilizzare la fotocamera per occasioni importanti, ad esempio per un matrimonio o un viaggio, scattare alcune foto di prova per verificare che la fotocamera funzioni correttamente. Nikon declina ogni responsabilità per eventuali danni o perdite di profitto derivanti dal malfunzionamento del prodotto.

vi



Informazioni sui manuali

- La riproduzione, la trasmissione, la trascrizione, l'inserimento in un sistema di archiviazione, la traduzione in qualsiasi lingua, in qualsiasi forma e con qualsiasi mezzo dei manuali acclusi a questo prodotto o di parti di essi senza previa autorizzazione scritta di Nikon sono severamente vietati.
- Il prodotto e le schermate effettivamente visualizzate sullo schermo potrebbero differire dalle illustrazioni riprodotte in questo manuale.
- Nikon si riserva il diritto di modificare le specifiche hardware e software riportate nei presenti manuali in qualsiasi momento e senza preavviso.
- Nikon declina ogni responsabilità in caso di danni derivanti dall'utilizzo del presente prodotto.
- Sebbene le informazioni contenute nei presenti manuali siano per quanto possibile complete e accurate, gli utenti sono invitati a segnalare eventuali errori e omissioni al rivenditore Nikon più vicino (gli indirizzi dei rivenditori sono forniti separatamente).

Conformità con gli avvisi di copyright

In base alla legge sui diritti d'autore, le foto o le registrazioni di opere protette da diritti d'autore effettuate con la fotocamera non possono essere utilizzate senza l'autorizzazione del detentore del copyright. Le eccezioni si applicano all'uso personale, ma si noti che anche l'uso personale potrebbe essere limitato nel caso in cui si tratti di foto o registrazioni di mostre o rappresentazioni dal vivo.

Smaltimento di dispositivi di archiviazione dati

Si prega di notare che la cancellazione di immagini o la formattazione di dispositivi di archiviazione dati come le card di memoria o la memoria interna della fotocamera non comporta l'eliminazione totale dei dati delle immagini. Talvolta i file cancellati possono essere recuperati dai dispositivi di archiviazione dati smaltiti utilizzando software reperibili in commercio, pertanto tali dispositivi potenzialmente potrebbero essere utilizzati per un uso illecito di immagini personali. La tutela della privacy di tali dati è responsabilità dell'utente.

Prima di smaltire un dispositivo di archiviazione dati o di cederlo a terzi, si raccomanda di eseguire **Ripristina tutto** nel menu impostazioni (📖87) per ripristinare le impostazioni della fotocamera. Quindi, cancellare tutti i dati utilizzando un software reperibile in commercio oppure eseguire **Formatta card/Formatta memoria** nel menu impostazioni per formattare il dispositivo, e riempire completamente la memoria con immagini prive di informazioni personali (ad esempio, immagini del cielo senza altri contenuti).

Durante la distruzione fisica delle card di memoria, prestare particolare attenzione a evitare lesioni personali o danni alle cose.

Marchio di conformità

Seguire la procedura riportata di seguito per visualizzare alcuni dei marchi di conformità della fotocamera.

Premere il pulsante **MENU** → Icona del menu **Y** → Marchio di conformità → Pulsante **OK**



Informazioni di sicurezza

Per evitare danni alla proprietà o lesioni a se stessi o ad altri, leggere interamente la sezione "Informazioni di sicurezza" prima di utilizzare il prodotto.

Conservare queste istruzioni di sicurezza dove possano essere lette da chiunque utilizzi il prodotto.



PERICOLO

La mancata osservanza delle precauzioni contrassegnate con questa icona comporta un alto rischio di morte o gravi lesioni.



AVVERTENZA

La mancata osservanza delle precauzioni contrassegnate con questa icona potrebbe provocare morte o gravi lesioni.



ATTENZIONE

La mancata osservanza delle precauzioni contrassegnate con questa icona potrebbe provocare lesioni o danni alla proprietà.



AVVERTENZA

- Non utilizzare mentre si cammina o si aziona un veicolo a motore. La mancata osservanza di questa precauzione potrebbe provocare incidenti o altre lesioni.
- Non smontare né modificare il prodotto. Non toccare le parti interne che diventano esposte come risultato di caduta o altro incidente. La mancata osservanza di queste precauzioni potrebbe provocare scosse elettriche o altre lesioni.
- Se si dovessero notare anomalie, per esempio la produzione di fumo, calore o odori insoliti da parte del prodotto, scollegare immediatamente la batteria ricaricabile o la fonte di alimentazione. Continuare a utilizzarlo potrebbe provocare incendi, ustioni o altre lesioni.
- Mantenere asciutto. Non maneggiare con le mani bagnate. Non maneggiare la spina con le mani bagnate. La mancata osservanza di queste precauzioni potrebbe provocare incendi o scosse elettriche.
- Non lasciare la pelle a contatto per molto tempo con il prodotto mentre è acceso o collegato alla presa di corrente. La mancata osservanza di questa precauzione potrebbe provocare ustioni a bassa temperatura.
- Non utilizzare questo prodotto in presenza di polveri o gas infiammabili, quali propano, benzina o aerosol. La mancata osservanza di questa precauzione potrebbe provocare esplosioni o incendi.
- Non dirigere il flash verso l'operatore di un veicolo a motore. La mancata osservanza di questa precauzione potrebbe provocare incidenti.



- Mantenere il prodotto fuori dalla portata dei bambini. La mancata osservanza di questa precauzione potrebbe provocare lesioni o malfunzionamenti del prodotto. Inoltre, si noti che i piccoli componenti costituiscono un rischio di soffocamento. Se un bambino ingerisce un componente del prodotto, rivolgersi immediatamente a un medico.
- Non impigliare, avvolgere o attorcigliare le cinghie a tracolla intorno al collo. La mancata osservanza di questa precauzione potrebbe provocare incidenti.
- Non utilizzare batterie ricaricabili, caricatori o adattatori CA non specificamente progettati per l'uso con questo prodotto. Quando si usano batterie ricaricabili, caricatori e adattatori CA progettati per l'uso con questo prodotto non fare ciò che segue:
 - Danneggiare, modificare, tirare con forza o piegare i fili o i cavi, porli sotto oggetti pesanti o esporli a calore o fiamme.
 - Utilizzare convertitori da viaggio o adattatori progettati per convertire da un voltaggio all'altro o con invertitori da CC a CA.La mancata osservanza di queste precauzioni potrebbe provocare incendi o scosse elettriche.
- Non maneggiare la spina durante la carica del prodotto né utilizzare l'adattatore CA durante i temporali. La mancata osservanza di questa precauzione potrebbe provocare scosse elettriche.
- Non maneggiare a mani nude in luoghi esposti a temperature estremamente alte o basse. La mancata osservanza di questa precauzione potrebbe provocare ustioni o congelamento.



ATTENZIONE

- Spegnerne questo prodotto quando il suo uso è vietato. Disattivare le funzioni wireless quando l'uso di apparecchi wireless è vietato. Le emissioni di radiofrequenze prodotte dal prodotto potrebbero interferire con le attrezzature a bordo di un aeroplano oppure in ospedali o altre strutture mediche.
- Rimuovere la batteria ricaricabile e disconnettere l'adattatore CA se il prodotto non verrà usato per un periodo prolungato. La mancata osservanza di questa precauzione potrebbe provocare incendi o malfunzionamenti del prodotto.
- Non toccare le parti in movimento dell'obiettivo o altre parti in movimento. La mancata osservanza di questa precauzione potrebbe provocare lesioni.
- Non attivare il flash a contatto con la pelle o con oggetti o in stretta prossimità con questi. La mancata osservanza di questa precauzione potrebbe provocare ustioni o incendi.
- Non lasciare il prodotto dove sarà esposto a temperature estremamente alte per un periodo prolungato, per esempio in un'automobile chiusa o sotto la luce diretta del sole. La mancata osservanza di questa precauzione potrebbe provocare incendi o malfunzionamenti del prodotto.





Nota di PERICOLO relativa alle batterie ricaricabili

- Non maneggiare in modo scorretto le batterie ricaricabili. La mancata osservanza delle seguenti precauzioni potrebbe provocare perdite, surriscaldamento, rotture o incendi delle batterie ricaricabili:
 - Utilizzare solo batterie ricaricabili approvate per l'uso in questo prodotto.
 - Non esporre le batterie ricaricabili a fiamme o calore eccessivo.
 - Non smontare.
 - Non cortocircuitare i terminali mettendoli a contatto con collane, forcine per capelli o altri oggetti metallici.
 - Non esporre le batterie ricaricabili o i prodotti nei quali sono inserite a forti shock fisici.

- Non cercare di ricaricare le batterie ricaricabili EN-EL19 utilizzando una fotocamera o caricabatteria non specificamente progettati per ricaricare le batterie EN-EL19. La mancata osservanza di questa precauzione potrebbe provocare perdite, surriscaldamento, rotture o incendi delle batterie ricaricabili.

- Se il liquido della batteria ricaricabile viene a contatto con gli occhi, sciacquare con abbondante acqua pulita e rivolgersi immediatamente a un medico. Ritardare l'azione potrebbe provocare lesioni oculari.



AVVERTENZA relativa alle batterie ricaricabili

- Mantenere le batterie ricaricabili fuori dalla portata dei bambini. Se un bambino dovesse ingerire una batteria ricaricabile, rivolgersi immediatamente a un medico.

- Non immergere le batterie ricaricabili nell'acqua né esporle alla pioggia. La mancata osservanza di questa precauzione potrebbe provocare incendi o malfunzionamenti del prodotto. Asciugare il prodotto immediatamente con un asciugamano o simili se dovesse bagnarsi.

- Interrompere immediatamente l'uso se si dovessero notare cambiamenti nelle batterie ricaricabili, quali scolorimento o deformazione. Interrompere la carica delle batterie ricaricabili se non si caricano nel periodo di tempo specificato. La mancata osservanza di questa precauzione potrebbe provocare perdite, surriscaldamento, rotture o incendi delle batterie ricaricabili.

- Prima dello smaltimento, isolare i terminali della batteria ricaricabile con nastro isolante. Surriscaldamento, rottura o incendi potrebbero essere provocati dal contatto di oggetti di metallo con i terminali. Riciclare o smaltire le batterie ricaricabili in base alle normative locali.

- Se il liquido della batteria ricaricabile viene a contatto con la pelle o gli abiti di una persona, sciacquare immediatamente l'area interessata con abbondante acqua pulita. La mancata osservanza di questa precauzione potrebbe provocare irritazione della pelle.



Sommario

Ricerca rapida argomenti	ii
Argomenti principali	ii
Argomenti comuni.....	ii
Per gli utenti di smart device	iii
Introduzione.....	v
Leggere prima di cominciare	v
Simboli e convenzioni utilizzati nel presente manuale.....	v
Informazioni e precauzioni.....	vi
Informazioni di sicurezza	viii
Componenti della fotocamera	1
Corpo macchina	2
Monitor.....	4
Per la ripresa	4
Per la riproduzione	6
Come iniziare	7
Come agganciare il laccio della fotocamera.....	8
Inserimento della batteria ricaricabile e della card di memoria	9
Rimozione della batteria ricaricabile e della card di memoria	9
Card di memoria e memoria interna	9
Ricarica della batteria ricaricabile	10
Impostazione della fotocamera.....	12
Impostazione da uno smartphone o un tablet	12
Impostazione dai menu della fotocamera	14
Che cosa può fare SnapBridge.....	16
Operazioni base per la ripresa e la riproduzione	19
Scatto di foto.....	20
Registrazione di filmati.....	22
Riproduzione di immagini.....	23
Eliminazione di immagini	24
Schermata di selezione delle immagini da eliminare.....	25
Funzioni di ripresa.....	26
Selezione di un modo di ripresa.....	27



Modo  (auto)	28
Uso del cursore creativo	28
Modo  (Selezione scene auto).....	30
Modo scena (riprese basate sulle condizioni di ripresa).....	31
Suggerimenti e note relativi al modo scena	32
Uso della funzione Effetto pelle soft	34
Riprese con Panorama assistito.....	35
Riproduzione con Panorama assistito.....	37
Modo effetti speciali (applicazione di effetti speciali durante la ripresa).....	38
Modo ritratto intelligente (valorizzazione dei volti umani durante la ripresa)	40
Uso di Timer sorriso	42
Uso di Collage automatico.....	43
Impostazione delle funzioni di ripresa con il multi-selettore	45
Modo flash	46
Autoscatto.....	48
Modo macro (foto a distanza ravvicinata/primi piani).....	50
Compensazione esposizione (regolazione della luminosità)	51
Uso dello zoom.....	52
Messa a fuoco.....	53
Pulsante di scatto	53
Uso della funzione Scelta soggetto AF	53
Uso del sistema di rilevamento dei volti.....	54
Soggetti non adatti all'autofocus	55
Blocco della messa a fuoco.....	56
Impostazioni predefinite (flash, autoscatto, ecc.).....	57
Funzioni non utilizzabili contemporaneamente durante la ripresa.....	59
<hr/>	
Funzioni di riproduzione	60
Zoom in riproduzione.....	61
Riproduzione miniature/visualizzazione calendario	62
Modo elenca per data.....	63
Modifica delle immagini (immagini fisse).....	64
Prima di modificare le immagini.....	64
Selezione rapida effetti: modifica della tinta o del mood	64
Ritocco rapido: ottimizzazione del contrasto e della saturazione	65
D-Lighting: ottimizzazione della luminosità e del contrasto	65
Correzione occhi rossi: correzione occhi rossi per le riprese con il flash	66
Ritocco glamour: valorizzazione dei volti umani.....	67
Mini-foto: riduzione delle dimensioni di un'immagine.....	69
Ritaglio: creazione di una copia ritagliata	70



Filmati	71
Operazioni base per la registrazione e la riproduzione di filmati	72
Operazioni eseguibili durante la riproduzione di filmati	75
Collegamento della fotocamera a un televisore, una stampante o un computer	76
Uso delle immagini	77
Visualizzazione di immagini su un televisore.....	78
Stampa di immagini senza computer	79
Collegamento della fotocamera a una stampante	79
Stampa di un'immagine alla volta.....	80
Stampa di più immagini	81
Trasferimento di immagini a un computer (ViewNX-i)	83
Installazione di ViewNX-i	83
Trasferimento di immagini a un computer.....	83
Uso dei menu	86
Operazioni eseguibili tramite i menu	87
Schermata di selezione delle immagini	89
Elenchi di menu	90
Menu di ripresa.....	90
Menu ritratto intelligente.....	91
Menu filmato.....	91
Menu play	92
Menu reti	92
Menu impostazioni	93
Menu di ripresa (opzioni comuni per la ripresa)	94
Formato immagine (qualità e dimensione dell'immagine).....	94
Menu di ripresa (modo  (auto))	96
Bilanciamento bianco (regolazione della tinta)	96
Ripresa in sequenza	98
Sensibilità ISO	99
Modo area AF	100
Modo autofocus.....	103
Menu ritratto intelligente	104
Collage automatico	104
Verifica occhi aperti.....	105
Menu play	106
Seleziona per upload	106
Slide show.....	107
Proteggi.....	108



Ruota immagine	108
Copia (copia dalla card di memoria alla memoria interna e viceversa).....	109
Menu filmato.....	110
Opzioni filmato.....	110
Modo autofocus.....	111
Filmato VR.....	112
Riduz. rumore del vento.....	112
Menu reti.....	113
Ripetizione dell'accoppiamento.....	114
Dispositivi iOS e Android che non supportano NFC.....	115
Uso della tastiera per l'immissione di testo	116
Menu impostazioni.....	117
Fuso orario e data	117
Impostazioni monitor.....	119
Timbro data	121
Foto VR.....	122
Illuminatore AF	123
Zoom digitale	123
Impostazioni audio.....	124
Autospegnimento.....	124
Formatta card/Formatta memoria	125
Lingua/Language.....	126
Commento foto	126
Informazioni copyright	127
Dati posizione.....	128
Standard video.....	128
Ricarica via computer	129
Ripristina tutto.....	130
Marchio di conformità.....	130
Versione firmware	130
Note tecniche.....	131
Avvisi	132
Note sulle funzioni basate sulle comunicazioni wireless	133
Cura e manutenzione della fotocamera.....	135
Fotocamera.....	135
Batteria ricaricabile	136
Adattatore CA/caricabatteria.....	137
Card di memoria.....	138
Pulizia e conservazione	139
Pulizia.....	139
Conservazione del prodotto	139



Messaggi di errore.....	140
Risoluzione dei problemi.....	144
Nomi dei file	151
Accessori opzionali	152
Caratteristiche tecniche	153
Card di memoria compatibili.....	157
Indice analitico	159



Componenti della fotocamera

Corpo macchina..... 2

Monitor..... 4



Corpo macchina

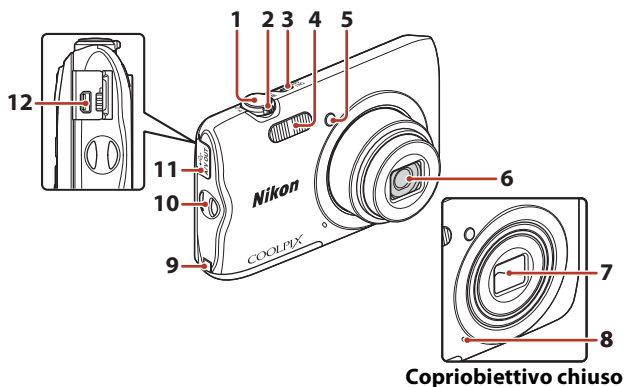

Copriobiettivo chiuso

1	Pulsante di scatto.....	21	6	Obiettivo
	Controllo zoom.....	52	7	Copriobiettivo
	W : grandangolo	52	8	Microfono incorporato
2	T : teleobiettivo.....	52		Copriconnettore di alimentazione (per il collegamento dell'adattatore CA opzionale)
	riproduzione miniature.....	62	9	Copriconnettore di alimentazione (per il collegamento dell'adattatore CA opzionale)
	Q : zoom in riproduzione	61	10	Occhiello per cinghia della fotocamera
3	Interruttore di alimentazione/spia di accensione	12		8
4	Flash.....	46	11	Coperchio di protezione connettori.....
5	Spia autoscatto.....	49		77
	Illuminatore ausiliario AF		12	Connettore di uscita USB/audio/video
				77



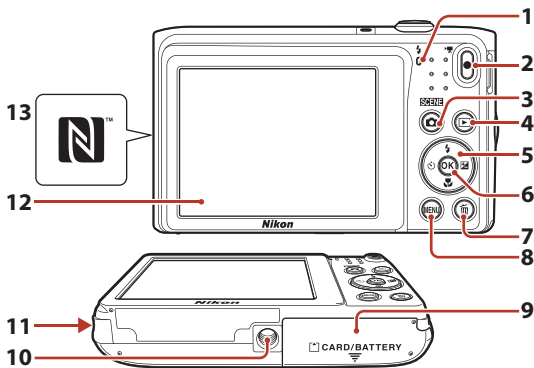

1	Spia di carica.....10	8	Pulsante MENU (menu).....87
	Spia flash.....46	9	Coperchio vano batteria/ alloggiamento card di memoria..... 9
2	Pulsante (registrazione filmato)22	10	Attacco per treppiedi..... 155
3	Pulsante (modo di ripresa)27, 28, 31, 38, 40	11	Diffusore acustico
4	Pulsante (riproduzione).....23	12	Monitor 4
5	Multi-selettore.....87	13	N-Mark (antenna NFC).....13
6	Pulsante (applicazione della selezione).....87		
7	Pulsante (cancella).....24		



Monitor

Le informazioni visualizzate nelle schermate di ripresa e riproduzione cambiano in base alle impostazioni della fotocamera e delle condizioni di utilizzo.

Per impostazione predefinita, le informazioni vengono visualizzate all'accensione e durante l'uso della fotocamera, e scompaiono dopo alcuni secondi (se **Info foto** è impostato su **Info automatiche** in **Impostazioni monitor** (📖119)).

Per la ripresa

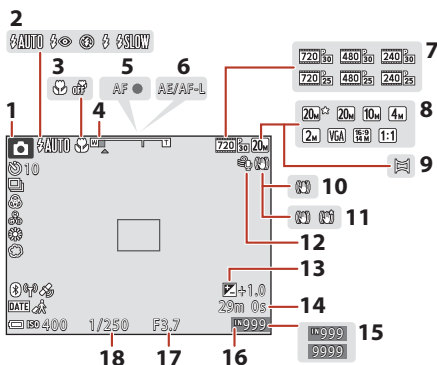

1	Modo di ripresa	27, 28, 31, 38, 40	11	Icona Filmato VR.....	112
2	Modo flash.....	46	12	Riduz. rumore del vento	112
3	Modo macro.....	50	13	Valore di compensazione dell'esposizione	51
4	Indicatore zoom.....	50, 52	14	Tempo di registrazione rimanente per filmato.....	72, 73
5	Indicatore di messa a fuoco.....	21	15	Numero di esposizioni rimanenti (immagini fisse).....	21
6	Indicatore AE/AF-L.....	36	16	Indicatore memoria interna	21
7	Opzioni filmato.....	110	17	Numero f/	53
8	Formato immagine	94	18	Tempo di posa.....	53
9	Panorama assistito.....	35			
10	Icona Foto VR.....	122			



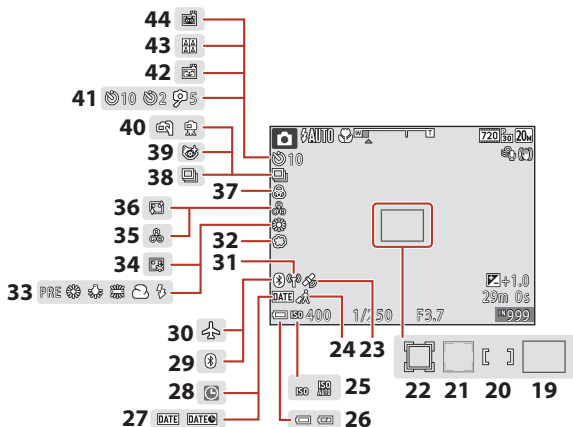

19	Area di messa a fuoco (scelta soggetto AF).....	53, 101	30	Modalità aereo	113
20	Area di messa a fuoco (manuale o area centrale)	56, 100	31	Indicatore di comunicazione Wi-Fi	12
21	Area di messa a fuoco (rilevamento volti, rilevamento animali domestici)	34, 40, 54, 100	32	Soft.....	40
22	Area di messa a fuoco (inseguimento soggetto).....	101, 102	33	Bilanciamento bianco	96
23	Dati posizione.....	14, 128	34	Fondotinta	40
24	Icona Destinazione.....	117	35	Tinta	28
25	Sensibilità ISO	99	36	Effetto pelle soft	40
26	Indicatore di livello batteria	21	37	Saturazione.....	28, 40
27	Timbro data	121	38	Modo di ripresa in sequenza	98
28	Indicatore "data non impostata"	145	39	Icona Verifica occhi aperti	105
29	Indicatore di comunicazione Bluetooth	13	40	Mano libera/treppiedi.....	32
30	Modalità aereo	113	41	Indicatore autoscatto	48
31	Indicatore di comunicazione Wi-Fi	12	42	Timer sorriso	42
32	Soft.....	40	43	Collage automatico.....	43
33	Bilanciamento bianco	96	44	Autoscatto animali dom.....	33
34	Fondotinta	40			
35	Tinta	28			
36	Effetto pelle soft	40			
37	Saturazione.....	28, 40			
38	Modo di ripresa in sequenza	98			
39	Icona Verifica occhi aperti	105			
40	Mano libera/treppiedi.....	32			
41	Indicatore autoscatto	48			
42	Timer sorriso	42			
43	Collage automatico.....	43			
44	Autoscatto animali dom.....	33			



Per la riproduzione

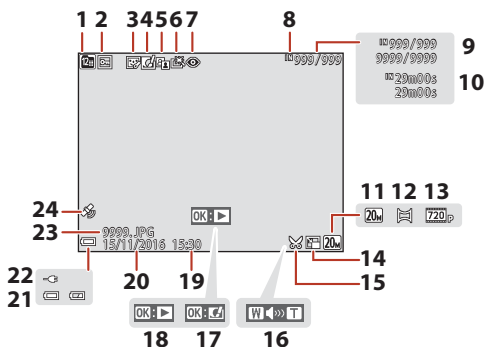

1	Icona Elenca per data	63	13	Opzioni filmato	110
2	Icona Proteggi	108	14	Icona Mini-foto	69
3	Icona Ritocco glamour	67	15	Icona Ritaglio	61, 70
4	Icona Selezione rapida effetti	64	16	Indicatore del volume	75
5	Icona D-Lighting	65	17	Guida per Selezione rapida effetti	
6	Icona Ritocco rapido	65		Guida per riproduzione Panorama	
7	Icona Correzione occhi rossi	66	18	assistito	
8	Indicatore memoria interna	21		Guida per riproduzione filmati	
9	Numero immagine corrente/ numero totale immagini		19	Ora di registrazione	
10	Durata del filmato o tempo di riproduzione trascorso		20	Data di registrazione	
11	Formato immagine	94	21	Indicatore di livello batteria	21
12	Panorama assistito	35	22	Indicatore di collegamento adattatore CA/caricabatteria	
			23	Numero e tipo di file	151
			24	Indicatore dati posizione registrati	
				14, 128



Come iniziare

Come agganciare il laccio della fotocamera.....	8
Inserimento della batteria ricaricabile e della card di memoria	9
Ricarica della batteria ricaricabile.....	10
Impostazione della fotocamera	12



Come agganciare il laccio della fotocamera

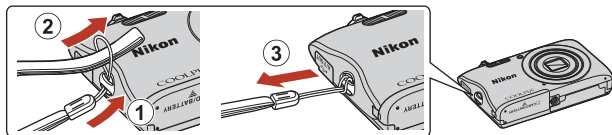

Inserimento della batteria ricaricabile e della card di memoria

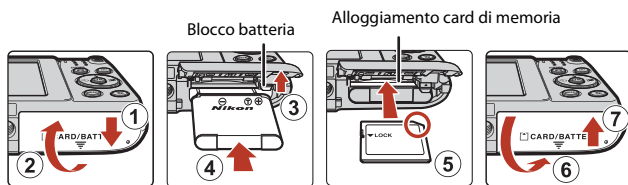

- Dopo aver verificato che i poli negativo e positivo della batteria ricaricabile siano orientati correttamente, spostare il blocco batteria arancione (③) e inserire a fondo la batteria ricaricabile (④).
- Spingere la card di memoria all'interno finché non scatta in posizione (⑤).
- Prestare attenzione a non inserire la batteria ricaricabile o la card di memoria in posizione capovolta o in senso inverso, poiché ciò potrebbe causare anomalie di funzionamento.

✓ Formattazione di una card di memoria

La prima volta che si inserisce nella fotocamera una card di memoria precedentemente utilizzata su un altro dispositivo, si raccomanda di formattarla con questa fotocamera.

- **Si noti che la formattazione della card di memoria determina l'eliminazione definitiva di tutte le immagini e di eventuali altri dati presenti su di essa.** Prima di formattare la card di memoria, accertarsi di aver eseguito una copia delle immagini che si desidera conservare.
- Inserire la card di memoria nella fotocamera, premere il pulsante **MENU** e selezionare **Formatta card** nel menu impostazioni (📖87).

Rimozione della batteria ricaricabile e della card di memoria

Spegnere la fotocamera e verificare che la spia di accensione e lo schermo si siano spenti, quindi aprire il coperchio del vano batteria/alloggiamento card di memoria.

- Spostare il blocco batteria per espellere la batteria ricaricabile.
- Spingere delicatamente la card di memoria nella fotocamera per farla fuoriuscire parzialmente.
- Prestare attenzione durante la manipolazione, poiché la fotocamera, la batteria ricaricabile e la card di memoria possono essere molto calde subito dopo l'uso della fotocamera.

Card di memoria e memoria interna

I dati della fotocamera, come le immagini e i filmati, possono essere salvati su una card di memoria o nella memoria interna della fotocamera. Per utilizzare la memoria interna della fotocamera è necessario rimuovere la card di memoria.



Ricarica della batteria ricaricabile

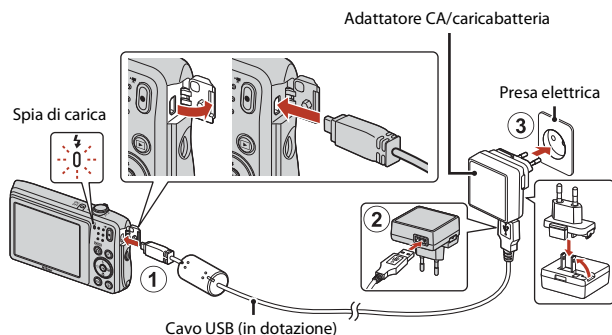

Se le dotazioni della fotocamera comprende un adattatore per spina*, innestarlo saldamente sull'adattatore CA/caricabatteria. Se si tenta di rimuovere con forza l'adattatore per spina una volta che i due componenti sono collegati, si potrebbe danneggiare il prodotto.

* La forma dell'adattatore per spina varia a seconda del Paese o area geografica di acquisto della fotocamera. Questa operazione può essere saltata se l'adattatore CA/caricabatteria è stato fornito con l'adattatore montato in modo permanente.

- Il processo di carica ha inizio quando si collega la fotocamera a una presa elettrica con la batteria ricaricabile inserita, come mostrato nell'illustrazione. La spia di carica lampeggia lentamente mentre la batteria ricaricabile è in carica.
- Al termine del processo di carica, la spia di carica si spegne. Scollegare l'adattatore CA/caricabatteria dalla presa elettrica e scollegare il cavo USB.
Per caricare una batteria ricaricabile completamente scarica sono necessari circa 2 ore e 40 minuti.
- Se la spia di carica lampeggia rapidamente, la batteria ricaricabile non può essere caricata. Ciò può essere dovuto a una delle cause elencate di seguito.
 - La temperatura ambiente non è adatta al processo di carica.
 - Il cavo USB o l'adattatore CA/caricabatteria non sono collegati correttamente.
 - La batteria ricaricabile è danneggiata.



Note sul cavo USB

Controllare la forma e la direzione dei connettori e non inclinare i connettori durante l'inserimento o la rimozione.

Accensione della fotocamera durante il processo di carica

Se si preme l'interruttore di alimentazione durante il processo di carica con l'adattatore CA/ caricabatteria, la fotocamera si accende nel modo di riproduzione ed è possibile riprodurre le immagini acquisite. Non è possibile effettuare riprese.

Ricarica tramite computer o caricabatteria

- La batteria ricaricabile può anche essere ricaricata collegando la fotocamera a un computer.
- Utilizzando il caricabatteria MH-66 (in vendita separatamente), è possibile caricare la batteria ricaricabile senza utilizzare la fotocamera.



Impostazione della fotocamera

Impostazione da uno smartphone o un tablet

- Prima di procedere, installare l'app SnapBridge (📖iii) e attivare Bluetooth e il Wi-Fi sullo smartphone o sul tablet (d'ora in poi, "smart device").
- Le schermate della fotocamera e degli smart device riprodotte nel presente manuale potrebbero differire da quelle effettivamente visualizzate sui prodotti.



1 Accendere la fotocamera.

- Utilizzare il multi-selettore per selezionare e regolare le impostazioni.

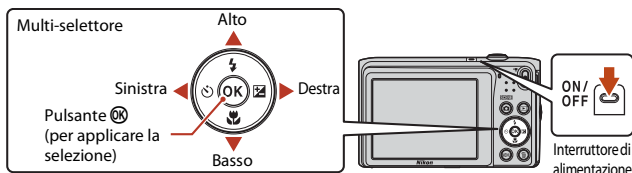

- Viene visualizzata una finestra di dialogo per la selezione della lingua. Premere ▲ o ▼ sul multi-selettore per selezionare una lingua e premere OK per confermare la selezione.
- La lingua può essere modificata in qualsiasi momento utilizzando l'opzione **Lingua/Language** nel menu impostazioni (📖87).

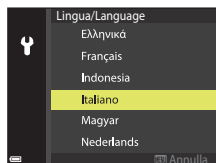

2 Premere OK quando è visualizzata la finestra di dialogo a destra.

- Se non si desidera utilizzare uno smart device per configurare la fotocamera, premere MENU (📖14).



3 Accoppiare (cioè, stabilire un collegamento Bluetooth tra) la fotocamera e lo smart device.

• Dispositivi Android con supporto NFC

Dopo aver controllato che NFC sia attivato sullo smart device, mettere a contatto il segno  (N-Mark) della fotocamera con l'antenna NFC sullo smart device per avviare l'app SnapBridge.

- Se è visualizzato il sito di scaricamento di SnapBridge, scaricare e installare l'app prima di ripetere gli step riportati sopra.

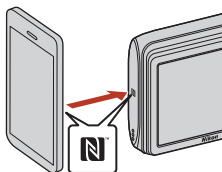

• Dispositivi iOS e dispositivi Android senza supporto NFC

Premere il pulsante  della fotocamera. La fotocamera attenderà una connessione; avviare l'app SnapBridge sullo smart device e seguire le istruzioni sullo schermo per toccare il nome della fotocamera che si desidera accoppiare.

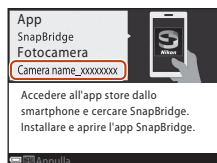

4 Controllare il codice di autenticazione.

- Dopo aver confermato che la fotocamera e lo smart device visualizzino lo stesso codice di autenticazione a sei cifre, seguire gli step riportati di seguito per completare l'accoppiamento (si noti che il codice potrebbe non essere visualizzato in alcune versioni di iOS, ma è necessario seguire gli step di seguito, anche se il codice non è visualizzato).

- Sulla fotocamera, premere .
- Sullo smart device, toccare **Pairing (Accoppiamento)** (il nome del pulsante varia a seconda dello smart device).

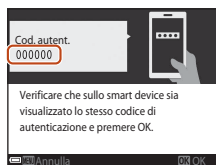

Fotocamera



5 Premere **OK** quando è visualizzata la finestra di dialogo a destra.

- Una volta stabilita una connessione costante tra la fotocamera e lo smart device, viene visualizzata la finestra di dialogo riprodotta a destra.
- Se sulla fotocamera viene visualizzato **Impossibile stabilire una connessione.**, premere **OK** per ritornare al punto 3. Per annullare le impostazioni di associazione, premere **MENU**.



6 Seguire le istruzioni sullo schermo per completare la procedura di impostazione.

- Per registrare i dati posizione con le foto, selezionare **Sì** quando richiesto e abilitare le funzioni dati posizione sia nell'app SnapBridge sia sullo smart device stesso (per ulteriori informazioni, consultare la documentazione fornita con lo smart device).
- È anche possibile sincronizzare l'orologio della fotocamera con l'ora riportata dallo smart device selezionando **Sì** quando richiesto e attivando la sincronizzazione nell'app SnapBridge. Se si seleziona **No**, impostare l'orologio della fotocamera dai menu, come descritto allo step 2 a pagina 15.
- L'impostazione è completa quando la fotocamera torna alla visualizzazione di ripresa.
- Vedere pagina 16 per ulteriori informazioni sull'uso di SnapBridge.

✓ Dove l'uso di dispositivi wireless è vietato

Dove l'uso di dispositivi wireless è vietato, disattivare le funzioni wireless nel menu di rete della fotocamera selezionando **Sì** per **Modalità aereo**. Ciò interromperà temporaneamente il collegamento costante con lo smart device, ma la connessione verrà automaticamente ristabilita quando la modalità aereo viene disattivata.

Impostazione dai menu della fotocamera

L'orologio della fotocamera può essere impostato manualmente.

1 Accendere la fotocamera (📖12).

- Viene visualizzata una finestra di dialogo per la selezione della lingua. Premere **▲** o **▼** sul multi-selettore per selezionare una lingua e premere **OK** per confermare la selezione.
- La lingua può essere modificata in qualsiasi momento utilizzando l'opzione **Lingua/Language** nel menu impostazioni (📖87).

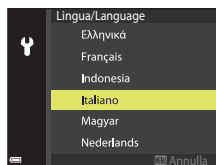

2 Premere MENU quando è visualizzata la finestra di dialogo a destra.

- Selezionare **Sì** quando viene richiesto di impostare l'orologio della fotocamera.

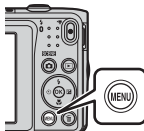

3 Selezionare il proprio fuso orario e premere OK.

- Per attivare l'ora legale premere ▲; ☀️ verrà visualizzato nella parte superiore della mappa. Premere ▼ per disattivare l'ora legale.

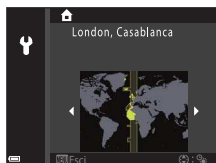

4 Premere ▲ o ▼ per scegliere un formato data e premere OK.

5 Immettere la data e l'ora attuali e premere OK.

- Premere ◀ o ▶ per selezionare le voci e premere ▲ o ▼ per cambiare.
- Premere OK per impostare l'orologio.

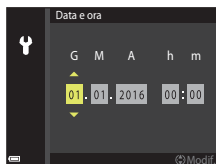

6 Quando viene richiesto, premere ▲ o ▼ per selezionare Sì e premere OK.

- La fotocamera torna alla visualizzazione di ripresa quando l'impostazione è completa.

Reimpostazione dell'orologio

L'opzione **Fuso orario e data** nel menu impostazioni può essere usata per scegliere il fuso orario e impostare l'orologio della fotocamera.

L'ora legale può essere attivata o disattivata nel menu **Fuso orario**.



Che cosa può fare SnapBridge

L'app SnapBridge può essere usata per una varietà di compiti quando la fotocamera è stata accoppiata con lo smart device.



Caricamento automatico

Con le impostazioni predefinite, le foto saranno caricate automaticamente sullo smart device appena vengono scattate.

- Posizionare lo smart device vicino alla fotocamera e avviare l'app SnapBridge.
- Questa funzione non è disponibile per i filmati.

Opzione	Descrizione
Disattivazione caricamento automatico	La funzione di caricamento automatico può essere disattivata selezionando Opzioni invio automatico > Immagini fisse nel menu reti della fotocamera (☰87).
Opzioni di caricamento	Utilizzare la voce Opzioni invio automatico nel menu di rete della fotocamera per scegliere i tipi di immagini caricati automaticamente.
Selezione di immagini per il caricamento	È possibile utilizzare questa opzione per caricare automaticamente immagini selezionate che non erano state caricate durante la ripresa. <ul style="list-style-type: none">• Utilizzare l'opzione Selezione per upload nel menu di riproduzione della fotocamera (☰87) per selezionare le foto.• Il collegamento costante garantisce che il caricamento continuerà anche quando la fotocamera è spenta.
Ridimensionamento delle immagini per il caricamento	Utilizzare l'app SnapBridge per scegliere la dimensione alla quale le immagini vengono copiate sullo smart device. La dimensione predefinita è 2 megapixel.
Incorporazione delle info foto	Utilizzare l'app SnapBridge per scegliere le informazioni stampigliate sulle foto copiate sullo smart device. Commenti e informazioni copyright possono essere inseriti in anticipo dal menu impostazioni della fotocamera. Inoltre, è possibile stampigliare testo immesso nell'app SnapBridge.

☑ Note sul caricamento delle immagini e la fotografia in remoto

A seconda delle impostazioni della fotocamera, potrebbe non essere possibile caricare le immagini o utilizzare la fotografia in remoto (☰17). Inoltre, il caricamento potrebbe subire interruzioni.

Modificare le impostazioni o passare al modo di riproduzione (☰18).



Reti wireless

Opzione	Descrizione
Accoppiamento dopo l'impostazione della fotocamera	Selezionare Conness. smart device nel menu reti della fotocamera e seguire le istruzioni riportate in "Impostazione da uno smartphone o un tablet" a partire dal punto 2 (📖12).
Annullamento dell'accoppiamento	Nell'app SnapBridge, toccare ➡ in Connettere , quindi toccare Terminare accoppiamento nella schermata che appare.
Caricamento di immagini tramite Wi-Fi	Per caricare grandi quantità di dati, si consiglia di utilizzare una connessione Wi-Fi. Seguire le istruzioni sullo schermo nell'app SnapBridge per passare a una connessione Wi-Fi. <ul style="list-style-type: none">• La voce Wi-Fi > Tipo di connessione Wi-Fi nel menu di rete della fotocamera contiene le opzioni Autenticaz./crittografia e Password. L'opzione predefinita per Autenticaz./crittografia è WPA2-PSK-AES.
Numero di smart device accoppiabili	È possibile accoppiare la fotocamera a un massimo di cinque smart device. Tuttavia, la fotocamera può connettersi a un solo dispositivo per volta.

Ripetizione dell'accoppiamento

Utilizzare questa funzione in caso di ripetizione dell'accoppiamento dopo averlo annullato.

Selezionare **Conness. smart device** nel menu reti della fotocamera e seguire le istruzioni sullo schermo della fotocamera e dello smart device. Quando viene visualizzato **Dispositivi non abilitati NFC: premere "OK"**, premere il pulsante  e avviare l'app SnapBridge sullo smart device. Toccare ➡ in **Connettere**, quindi toccare il nome della fotocamera da accoppiare nella schermata che appare. Quando sullo schermo della fotocamera viene visualizzato il codice di autenticazione, seguire le istruzioni riportate in "Impostazione da uno smartphone o un tablet" a partire dal punto 4 (📖13).

Altre opzioni per l'app SnapBridge

Opzione	Descrizione
Fotografia in remoto	Utilizzare lo smart device per rilasciare l'otturatore della fotocamera. Prima di utilizzare lo scatto remoto, accendere la fotocamera.
Visualizzazione delle immagini sulla fotocamera (scaricare le immagini selezionate)	Utilizzare lo smart device per visualizzare e scaricare le foto sulla fotocamera. Questa opzione è disponibile anche quando la fotocamera è spenta.

- Vedere la guida in linea dell'app SnapBridge per ulteriori informazioni.





Caricamento delle immagini e fotografia in remoto

Quando la fotocamera è impostata nelle modalità seguenti, potrebbe non essere possibile caricare le immagini* e utilizzare **Fotografia in remoto**. Inoltre, il caricamento potrebbe subire interruzioni.

Modificare le impostazioni o passare al modo di riproduzione.

Quando **Invia quando è spenta** in **Bluetooth** nel menu reti è impostato su **Sì**, è possibile riprendere il caricamento delle immagini anche dopo aver spento la fotocamera.

* Caricamento delle immagini effettuato con **Opzioni invio automatico, Seleziona per upload** e **Scaricare le immagini selezionate** impostati.

- **Sequenza** nel modo  (auto)
- Modi scena
 - **Sport**
 - **Panorama assistito**
 - **Animali domestici** (quando impostato su  **Sequenza**)
- Modo Ritratto intelligente
 - **Collage automatico**
 - Quando **Verifica occhi aperti** è impostato su **Sì**



Operazioni base per la ripresa e la riproduzione

Scatto di foto.....	20
Registrazione di filmati.....	22
Riproduzione di immagini.....	23
Eliminazione di immagini.....	24



Scatto di foto

A titolo di esempio, di seguito si farà riferimento al modo **SCN** (selezione scene auto). Durante l'inquadratura nel modo **SCN** (selezione scene auto) la fotocamera riconosce automaticamente il tipo di scena e applica le impostazioni più adatte per semplificare la ripresa.

1 Impugnare saldamente la fotocamera mantenendola ferma.

- Tenere le dita e altri oggetti lontano dall'obiettivo, dal flash, dall'illuminatore ausiliario AF, dal microfono e dal diffusore acustico.
- Per scattare foto con orientamento verticale ("ritratto"), ruotare la fotocamera in modo che il flash si trovi sopra l'obiettivo.

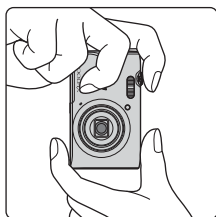
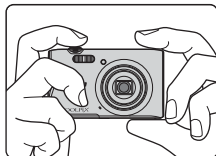



2 Inquadrare.

- Muovere il controllo zoom per cambiare la posizione dell'obiettivo zoom.

Ridurre l'immagine Ingrandire l'immagine



- Quando la fotocamera rileva il tipo di scena, l'icona del modo di ripresa cambia di conseguenza.
- Indicatore di livello batteria
 - : il livello di carica della batteria ricaricabile è alto.
 - : il livello di carica della batteria ricaricabile è basso.
- Numero di esposizioni rimanenti
Se non è inserita una card di memoria nella fotocamera, viene visualizzato **IN** e le immagini vengono salvate nella memoria interna.

Icona del modo di ripresa

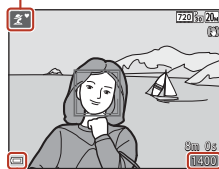

Indicatore di livello batteria

Numero di esposizioni rimanenti

3 Premere il pulsante di scatto a metà corsa.

- Premere il pulsante di scatto "a metà corsa" significa tenere premuto il pulsante di scatto fino a quando non si avverte una leggera resistenza.
- Quando il soggetto è a fuoco, l'area di messa a fuoco o l'indicatore di messa a fuoco vengono visualizzati in verde.
- Quando si utilizza lo zoom digitale, la fotocamera mette a fuoco il centro dell'inquadratura e l'area di messa a fuoco non viene visualizzata.
- Se l'area di messa a fuoco o l'indicatore di messa a fuoco lampeggia, la fotocamera non è in grado di mettere a fuoco. Modificare la composizione e provare a premere di nuovo il pulsante di scatto a metà corsa.

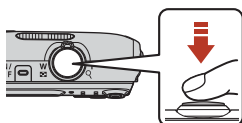

4 Senza alzare il dito, premere il pulsante di scatto a fondo corsa.



Note sul salvataggio di immagini o filmati



Durante il salvataggio di immagini o filmati, l'indicatore del numero di esposizioni rimanenti o l'indicatore del tempo di registrazione rimanente lampeggia. **Non aprire il coperchio del vano batteria/alloggiamento card di memoria e non rimuovere la batteria ricaricabile o la card di memoria** mentre un indicatore lampeggia. L'inosservanza di questa indicazione potrebbe causare perdite di dati oppure danni alla fotocamera o alla card di memoria.



Funzione Autospegnimento



- Se non si eseguono operazioni per circa un minuto, lo schermo si spegne, la fotocamera passa al modo stand-by, quindi la spia di accensione lampeggia. Dopo altri tre minuti circa nel modo stand-by, la fotocamera si spegne.
- Per riaccendere lo schermo mentre la fotocamera è in stand-by, eseguire un'operazione, ad esempio premere l'interruttore di alimentazione o il pulsante di scatto.

Uso di un treppiedi

- Si consiglia di utilizzare un treppiedi per stabilizzare la fotocamera durante le riprese nelle seguenti condizioni:
 - Durante le riprese in condizioni di scarsa illuminazione con il modo flash (45) impostato su  (disattivato)
 - Quando lo zoom è in posizione teleobiettivo
- Se si utilizza un treppiedi per stabilizzare la fotocamera durante le riprese, impostare **Foto VR su No** nel menu impostazioni (87) per evitare potenziali errori dovuti a questa funzione.

Registrazione di filmati

Visualizzare la schermata di ripresa e premere il pulsante

- ( registrazione filmato) per avviare la registrazione di un filmato. Premere nuovamente il pulsante ● () per terminare la registrazione.
- Per riprodurre un filmato, selezionarlo nel modo di riproduzione a pieno formato, quindi premere il pulsante .

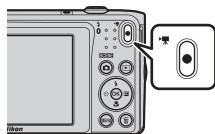



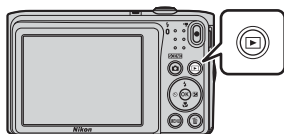

Riproduzione di immagini

1 Premere il pulsante  (riproduzione) per accedere al modo di riproduzione.

- Se si tiene premuto il pulsante  con la fotocamera spenta, quest'ultima si attiva nel modo di riproduzione.





2 Utilizzare il multi-selettore per selezionare un'immagine da visualizzare.

- Per scorrere velocemente le immagini tenere premuto   .
- Per ritornare al modo di ripresa, premere il pulsante  o il pulsante di scatto.

Visualizzazione dell'immagine precedente



Visualizzazione dell'immagine successiva

- Quando è visualizzata l'icona   nel modo di riproduzione a pieno formato, è possibile premere il pulsante  per applicare un effetto all'immagine.



- Muovere il controllo zoom verso **T**  nel modo di riproduzione a pieno formato per ingrandire l'immagine.





- Nel modo di riproduzione a pieno formato, muovere il controllo zoom verso **W**  per passare in riproduzione miniature e visualizzare più immagini sullo schermo.



Eliminazione di immagini

- 1** Premere il pulsante  (cancella) per eliminare l'immagine attualmente visualizzata sullo schermo.



- 2** Utilizzare il multi-selettore   per selezionare il metodo di eliminazione desiderato, quindi premere il pulsante .

- Per uscire senza eliminare alcuna immagine, premere il pulsante **MENU**.

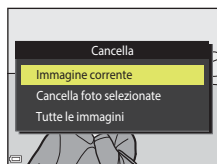

- 3** Selezionare **Sì**, quindi premere il pulsante .

- Una volta eliminate, le immagini non possono essere recuperate.

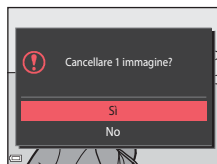

Eliminazione dell'immagine acquisita nel modo di ripresa

Nel modo di ripresa è possibile premere il pulsante  per eliminare l'ultima immagine salvata.



Schermata di selezione delle immagini da eliminare

1 Utilizzare il multi-selettore ◀▶ per selezionare l'immagine da eliminare.

- Muovere il controllo zoom (📖) verso **T** (🔍) per passare in riproduzione a pieno formato e muoverlo verso **W** (📐) per ritornare in riproduzione miniatura.



2 Utilizzare ▲▼ per selezionare **ON** o **OFF**.

- Quando si seleziona **ON**, viene visualizzata un'icona sotto l'immagine selezionata. Ripetere le operazioni descritte ai punti 1 e 2 per selezionare altre immagini.





3 Premere il pulsante Ⓞ per confermare la selezione delle immagini.

- Viene visualizzata una finestra di dialogo di conferma. Seguire le istruzioni visualizzate sullo schermo per eseguire l'operazione.



Funzioni di ripresa

Selezione di un modo di ripresa.....	27
Modo  (auto)	28
Modo  (Selezione scene auto)	30
Modo scena (riprese basate sulle condizioni di ripresa)	31
Modo effetti speciali (applicazione di effetti speciali durante la ripresa)	38
Modo ritratto intelligente (valorizzazione dei volti umani durante la ripresa)	40
Impostazione delle funzioni di ripresa con il multi-selettore	45
Modo flash	46
Autoscatto.....	48
Modo macro (foto a distanza ravvicinata/primi piani).....	50
Compensazione esposizione (regolazione della luminosità).....	51
Uso dello zoom.....	52
Messa a fuoco	53
Impostazioni predefinite (flash, autoscatto, ecc.).....	57
Funzioni non utilizzabili contemporaneamente durante la ripresa	59



Selezione di un modo di ripresa

Sono disponibili i seguenti modi di ripresa.

- **SCN Selezione scene auto**

Durante l'inquadratura, la fotocamera riconosce automaticamente il tipo di scena e applica le impostazioni più adatte per semplificare la ripresa.

- **S0 Modo scena**

Le impostazioni della fotocamera vengono ottimizzate in base alla scena selezionata dall'utente.

- **S0 Effetti speciali**

Sono disponibili vari effetti speciali, applicabili alle immagini durante la ripresa.

- **☺ Ritratto intelligente**



Utilizzare ritocco glamour per valorizzare i volti umani durante la ripresa e utilizzare la funzione timer sorriso o collage automatico per scattare le foto.



- **📷 Modo Auto**

Utilizzato per riprese di tipo generico. È possibile modificare varie impostazioni in base alle condizioni di ripresa e al tipo di foto che si desidera ottenere.

- 1 Quando è visualizzata la schermata di ripresa, premere il pulsante  (modo di ripresa).



- 2 Utilizzare il multi-selettore   per selezionare un modo di ripresa, quindi premere il pulsante .

- Dopo aver selezionato il modo scena o il modo effetti speciali, premere  per selezionare un tipo di scena o di effetto premendo il pulsante .

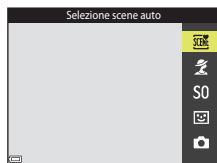

Visualizzazione Guida

Quando si cambia modo di ripresa o mentre è visualizzata la schermata di impostazione vengono visualizzate le descrizioni delle funzioni.



Le descrizioni possono essere visualizzate o nascoste con **Visualizzazione Guida** in **Impostazioni monitor** nel menu impostazioni.







Modo (auto)

Utilizzato per riprese di tipo generico. È possibile eseguire varie impostazioni in base alle condizioni di ripresa e al tipo di foto che si desidera ottenere.

Accedere al modo di ripresa → Pulsante  (modo di ripresa) → Modo  (auto) → Pulsante 



- Modificando l'impostazione di **Modo area AF** è possibile cambiare il criterio di selezione dell'area dell'inquadratura che viene messa a fuoco dalla fotocamera (100). L'impostazione predefinita è **Scelta soggetto AF** (53).

Funzioni disponibili nel modo (auto)

- cursore creativo (28)
- Modo flash (46)
- Autoscatto (48)
- Modo macro (50)
- Menu di ripresa (94)

Uso del cursore creativo

È possibile regolare la luminosità (compensazione dell'esposizione), la saturazione e la tinta durante la ripresa.

Accedere al modo di ripresa → Pulsante  (modo di ripresa) → Modo  (auto) → Pulsante 

- 1 Premere il multi-selettore .



2 Utilizzare ◀▶ per selezionare un'opzione.

- **Tinta**: regolare la tinta (rossastra/bluastro) dell'intera immagine.
- **Saturazione**: regolare la saturazione dell'intera immagine.
- **Luminosità (Esp. +/-)**: regolare la luminosità dell'intera immagine.

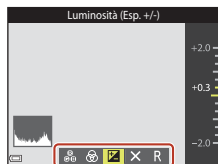

3 Utilizzare ▲▼ per regolare il livello.

- I risultati possono essere visualizzati in anteprima sullo schermo.
- Per impostare un'altra opzione, ritornare al punto 2.
- Selezionare **Esci** per nascondere il cursore.
- Per annullare tutte le impostazioni, selezionare **Ripristina**, quindi premere il pulsante **OK**. Ritornare al punto 2 e regolare nuovamente le impostazioni.

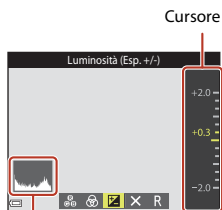

Istogramma

4 Al termine dell'impostazione, premere il pulsante **OK**.

- Le impostazioni vengono applicate e la fotocamera ritorna alla schermata di ripresa.

Impostazioni del cursore creativo

- Questa funzione potrebbe non essere compatibile con alcune altre funzioni (📖59).
- Le impostazioni relative alla luminosità (compensazione dell'esposizione), alla saturazione e alla tinta rimangono salvate nella memoria della fotocamera anche dopo lo spegnimento.
- Vedere "Uso dell'istogramma" (📖51) per ulteriori informazioni.













Modo (Selezione scene auto)



Durante l'inquadratura, la fotocamera riconosce automaticamente il tipo di scena e applica le impostazioni più adatte per semplificare la ripresa.

Accedere al modo di ripresa → Pulsante  (modo di ripresa) → Modo  (selezione scene auto) → Pulsante 





Quando la fotocamera rileva automaticamente la scena, l'icona del modo di ripresa visualizzata nella schermata di ripresa cambia di conseguenza.

	Ritratto (per primi piani di una o due persone)
	Ritratto (per ritratti di gruppo o immagini con uno sfondo ampio che occupa gran parte dell'inquadratura)
	Paesaggio
	Ritratto notturno (per primi piani di una o due persone)
	Ritratto notturno (per ritratti di gruppo o immagini con uno sfondo ampio che occupa gran parte dell'inquadratura)
	Paesaggio notturno
	Macro/primo piano
	Controluce (per foto con soggetti non umani)
	Controluce (per ritratti)
	Altre scene

Note sul modo (Selezione scene auto)

- In alcune condizioni di ripresa, la fotocamera potrebbe non selezionare le impostazioni desiderate. In tal caso, selezionare un altro modo di ripresa ( 27).
- Quando è attivo lo zoom digitale, come icona del modo di ripresa viene visualizzato .



Funzioni disponibili nel modo (Selezione scene auto)

- Modo flash ( 46)
- Autoscatto ( 48)
- Compensazione esposizione ( 51)
- Formato immagine ( 94)















Modo scena (riprese basate sulle condizioni di ripresa)

Quando si seleziona un modo scena, la fotocamera ottimizza automaticamente le impostazioni in base al tipo di scena selezionato.

Accedere al modo di ripresa → Pulsante  (modo di ripresa) →  (seconda icona dall'alto*) →  →  →  → Selezionare una scena → Pulsante 

* Viene visualizzata l'icona dell'ultima scena selezionata.

 Ritratto (impostazione predefinita)	 Aurora/crepuscolo ^{1, 2, 3}
 Paesaggio ^{1, 2}	 Paesaggio notturno ^{1, 2, 3} (📖32)
 Sport ² (📖32)	 Macro/primo piano (📖32)
 Ritratto notturno ³	 Alimenti (📖32)
 Feste/interni ² (📖32)	 Fuochi artificiali ^{1, 3} (📖33)
 Spiaggia ²	 Controluce ² (📖33)
 Neve ²	 Panorama assistito (📖35)
 Tramonto ^{2, 3}	 Animali domestici (📖33)

¹ La fotocamera mette a fuoco all'infinito.

² La fotocamera mette a fuoco l'area al centro dell'inquadratura.

³ È consigliabile utilizzare un treppiedi poiché il tempo di posa è lungo. Se si utilizza un treppiedi per stabilizzare la fotocamera durante la ripresa, impostare **Foto VR** (📖122) su **No** nel menu impostazioni.



Suggerimenti e note relativi al modo scena







Sport

- Mantenendo premuto il pulsante di scatto a fondo corsa, la fotocamera acquisisce fino a circa 6 immagini in sequenza con una frequenza di scatto di circa 1,1 fps (formato immagine impostato su **20m**).
- La frequenza di scatto durante le riprese in sequenza può variare a seconda del formato immagine impostato, della card di memoria utilizzata o delle condizioni di ripresa.
- La messa a fuoco, l'esposizione e la tinta rimangono fissi sui valori impostati per la prima immagine della serie.





Feste/interni

- Per evitare gli effetti del movimento della fotocamera, impugnarla saldamente e mantenerla ferma. Se si utilizza un treppiedi per stabilizzare la fotocamera durante la ripresa, impostare **Foto VR** () su **No** nel menu impostazioni.





Paesaggio notturno

- Nella schermata visualizzata in seguito alla selezione di  **Paesaggio notturno**, selezionare  **Mano libera** o  **Treppiedi**.
-  **Mano libera** (impostazione predefinita): selezionare questa opzione per ottenere scatti meno sfocati e con meno disturbi durante le riprese a mano libera.
-  **Treppiedi**: selezionare questa opzione se si utilizza un treppiedi o altro metodo per stabilizzare la fotocamera durante la ripresa.
 - La funzione di riduzione delle vibrazioni viene disattivata anche quando **Foto VR** () nel menu impostazioni è impostato su **Si**.

Macro/primo piano

- Viene attivato il modo macro () e la fotocamera regola automaticamente lo zoom avvicinando il soggetto fin dove è possibile eseguire la messa a fuoco.
- L'area di messa a fuoco può essere spostata. Premere il pulsante , utilizzare il multi-selettore  per spostare l'area di messa a fuoco, quindi premere il pulsante  per applicare l'impostazione.

Alimenti

- Viene attivato il modo macro () e la fotocamera regola automaticamente lo zoom avvicinando il soggetto fin dove è possibile eseguire la messa a fuoco.
- È possibile regolare la tinta utilizzando il multi-selettore . L'impostazione della tinta rimane salvata nella memoria della fotocamera anche dopo lo spegnimento.
- L'area di messa a fuoco può essere spostata. Premere il pulsante , utilizzare il multi-selettore  per spostare l'area di messa a fuoco, quindi premere il pulsante  per applicare l'impostazione.

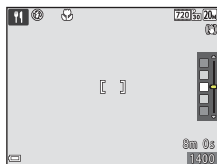





Fuochi artificiali

- Il tempo di posa è fisso a quattro secondi.
- Lo zoom è limitato a quattro posizioni fisse.





Controluce

- Il flash viene sempre attivato.

Animali domestici

- Quando si inquadra un cane o un gatto, la fotocamera ne rileva il muso e lo mette a fuoco. Per impostazione predefinita, la fotocamera scatta automaticamente quando viene rilevato il muso di un cane o gatto (autoscatto animali dom.).
- Nella schermata visualizzata in seguito alla selezione di  **Animali domestici**, selezionare  **Singolo** o  **Sequenza**.
 -  **Singolo**: la fotocamera acquisisce un'immagine ogni volta che viene rilevato il muso di un cane o gatto.
 -  **Sequenza**: la fotocamera acquisisce tre immagini in sequenza ogni volta che viene rilevato il muso di un cane o gatto.

Autoscatto animali dom. e Timer autoritratto

- Premere il multi-selettore  per cambiare l'impostazione di **Autoscatto animali dom.** e **Timer autoritratto**.
 - : la fotocamera rileva il muso di un cane o gatto e scatta automaticamente.
 -  **5s**: la fotocamera rileva il muso di un cane o gatto o un volto umano. La fotocamera scatta automaticamente 5 secondi dopo la pressione del pulsante di scatto.
 - **OFF**: La fotocamera non scatta automaticamente, anche se viene rilevato il muso di un cane o gatto o un volto umano. Premere il pulsante di scatto.
- **Autoscatto animali dom.** viene impostato su **OFF** dopo avere acquisito di cinque sequenze.
- Per scattare è anche possibile premere il pulsante di scatto, indipendentemente dall'impostazione di **Autoscatto animali dom.**. Quando è selezionato  **Sequenza** è possibile scattare foto in sequenza tenendo premuto il pulsante di scatto a fondo corsa.



✓ Area di messa a fuoco

- Quando la fotocamera rileva un muso di animale, quest'ultimo viene evidenziato da un bordo giallo. Quando la fotocamera mette a fuoco il muso di animale evidenziato da un doppio bordo giallo (area di messa a fuoco), il doppio bordo diventa verde. Se non viene rilevato un muso, la fotocamera mette a fuoco il soggetto posto al centro dell'inquadratura.
- In determinate condizioni di ripresa, il muso dell'animale potrebbe non essere rilevato e potrebbero essere evidenziati con un bordo altri soggetti.

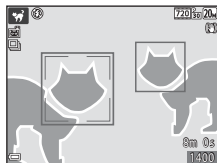

Uso della funzione Effetto pelle soft

Se l'otturatore viene attivato in uno dei modi di ripresa elencati di seguito, la fotocamera rileva i volti umani ed elabora l'immagine per ammorbidire i toni dell'incarnato dei visi (fino a tre volti).

- Modo ritratto intelligente (📖40)
 - L'entità dell'effetto **Effetto pelle soft** può essere regolata.
- Modo **Auto** (selezione scene auto) (📖30)
- **Ritratto** o modo scena **Ritratto notturno** (📖31)

Le immagini salvate possono essere ritoccate con **Ritocco glamour** (📖67) anche dopo la ripresa, utilizzando funzioni di modifica come **Effetto pelle soft**.

✓ Note sulla funzione Effetto pelle soft

- Il salvataggio delle immagini dopo la ripresa potrebbe richiedere più tempo del normale.
- In alcune condizioni di ripresa potrebbe non essere possibile ottenere i risultati desiderati e l'Effetto pelle soft potrebbe essere applicato ad aree dell'immagine che non contengono volti.



Riprese con Panorama assistito

Utilizzando un treppiedi è più facile inquadrare un'immagine. Se si utilizza un treppiedi per stabilizzare la fotocamera durante la ripresa, impostare **Foto VR** (📖122) su **No** nel menu impostazioni.

Accedere al modo di ripresa → Pulsante 📷 (modo di ripresa) → 📷 (seconda icona dall'alto*) → ▶▶▶ ▲▼ → 📷 (Panorama assistito) → Pulsante OK

* Viene visualizzata l'icona dell'ultima scena selezionata.

1 Utilizzare il multi-selettore ◀▶ per selezionare la direzione in cui verranno unite le immagini, quindi premere il pulsante OK.

- Se necessario, è possibile utilizzare il modo flash (📖46), l'autoscatto (📖48), il modo macro (📖50) e la compensazione dell'esposizione (📖51), eseguendo le relative impostazioni in questo passaggio.
- Premere il pulsante OK per selezionare nuovamente la direzione.



2 Inquadrare la prima porzione del panorama e scattare la prima foto.

- La fotocamera mette a fuoco il soggetto posto al centro dell'inquadratura.
- Circa un terzo dell'immagine visualizzata apparirà semitrasparente.
- Per annullare la ripresa, premere il pulsante OK.

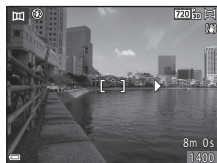

3 Scattare la foto successiva.

- Inquadrare l'immagine successiva facendo combaciare i bordi dei soggetti in modo che un terzo del fotogramma vada a sovrapporsi all'immagine precedente, quindi premere il pulsante di scatto.



4 Al termine della ripresa, premere il pulsante **OK**.

- La fotocamera ritorna nella condizione descritta al passaggio 1.



✓ Note su Panorama assistito

- Per comporre un panorama è possibile scattare fino a tre foto. La ripresa termina automaticamente dopo avere acquisito la terza immagine.
- Se la porzione semitrasparente di un'immagine non viene allineata correttamente al soggetto durante lo scatto dell'immagine successiva, l'immagine panoramica potrebbe non essere salvata.
- L'angolo di campo dell'immagine salvata è inferiore all'immagine visibile nello schermo durante la ripresa.
- Se si termina la ripresa dopo avere acquisito una sola immagine, la fotocamera non può farla scorrere in riproduzione (📖37).
- Se durante la ripresa la fotocamera passa in standby per effetto della funzione di autospegnimento (📖124), la serie di scatti per la creazione del panorama verrà interrotta. Si consiglia di impostare un valore più alto per il tempo che deve trascorrere prima che venga attivata la funzione di autospegnimento.
- Durante le riprese nel modo panorama assistito non è possibile eliminare le immagini. Per riprendere una nuova immagine, ritornare al passaggio 1 e ricominciare da capo.

📝 Indicatore AE/AF-L

Nel modo scena Panorama assistito l'esposizione, il bilanciamento del bianco e la messa a fuoco del panorama rimangono fissi sui valori impostati per la prima immagine della serie.

Dopo avere acquisito la prima immagine viene visualizzato **AE/AF-L** per indicare che le impostazioni di esposizione, bilanciamento del bianco e messa a fuoco sono bloccate.



Riproduzione con Panorama assistito

Accedere al modo di riproduzione (📖23), visualizzare in riproduzione a pieno formato un'immagine acquisita con la funzione Panorama assistito, quindi premere il pulsante **OK** per scorrere l'immagine nella direzione del movimento effettuato durante la ripresa.

Durante la riproduzione sullo schermo sono visualizzati i comandi di riproduzione.

Utilizzare il multi-selettore **◀▶** per selezionare un comando, quindi premere il pulsante **OK** per eseguire le operazioni descritte di seguito.

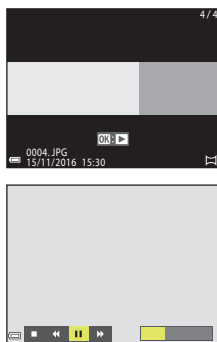

Funzione	Icona	Descrizione
Mandare indietro		Per scorrere velocemente indietro tenere premuto il pulsante OK .
Mandare avanti		Per scorrere velocemente in avanti tenere premuto il pulsante OK .
Mettere in pausa		Per mettere in pausa la riproduzione. Mentre la riproduzione è in pausa è possibile eseguire le seguenti operazioni.
		Tenere premuto il pulsante OK per mandare indietro.
		Tenere premuto il pulsante OK per scorrere.
		Per riprendere lo scorrimento automatico.
Terminare		Per accedere al modo di riproduzione a pieno formato.

✔ Note sulle immagini acquisite con Panorama assistito

- Le immagini non possono essere modificate su questa fotocamera.
- La fotocamera potrebbe non essere in grado di scorrere o ingrandire le immagini acquisite con la funzione Panorama assistito di fotocamere digitali di altre marche o modelli.



✔ Note sulla stampa di immagini panoramiche

Potrebbe non essere possibile stampare l'immagine intera a causa delle impostazioni della stampante. Inoltre, potrebbe non essere possibile stampare a causa delle caratteristiche della stampante.











Modo effetti speciali (applicazione di effetti speciali durante la ripresa)

Sono disponibili vari effetti speciali, applicabili alle immagini durante la ripresa.

Accedere al modo di ripresa → Pulsante  (modo di ripresa) → S0 (terza icona dall'alto*) → ► ► ▲ ▼ → Selezionare un effetto → Pulsante 

* Viene visualizzata l'icona dell'ultimo effetto selezionato.

Tipo	Descrizione
S0 Soft (impostazione predefinita)	Per ammorbidire l'immagine sfocando leggermente tutta l'inquadratura.
SE Soft seppia	Per salvare l'immagine con tonalità seppia e ridurre il contrasto per ottenere l'aspetto tipico delle vecchie foto.
 Monocrom. alto contrasto	Per salvare l'immagine in bianco e nero accentuando il contrasto.
 Selezione colore	Per creare un'immagine in bianco e nero mantenendo solo il colore specificato.
POP Pop	Per aumentare la saturazione dei colori di tutta l'immagine conferendole maggiore luminosità.
 Cross processing	Per creare un effetto di mistero selezionando un colore specifico.
 Effetto toy camera 1	Per conferire una tinta giallastra a tutta l'immagine e scurire i bordi.
 Effetto toy camera 2	Per ridurre la saturazione dei colori di tutta l'immagine e scurire i bordi.
 Speculare	Per ottenere un'immagine simmetrica, in cui la metà di destra è un'immagine speculare della metà di sinistra.

- La fotocamera mette a fuoco l'area al centro dell'inquadratura.
- Mentre è selezionato **Selezione colore** o **Cross processing**, utilizzare il multi-selettore ▲ ▼ per selezionare il colore desiderato, quindi premere il pulsante  per applicare il colore. Per modificare la selezione del colore, premere nuovamente il pulsante .





Funzioni disponibili nel modo effetti speciali

- Modo flash (📖46)
- Autoscatto (📖48)
- Modo macro (📖50)
- Compensazione esposizione (📖51)
- Formato immagine (📖94)



Modo ritratto intelligente (valorizzazione dei volti umani durante la ripresa)







Scattando una foto con la funzione ritocco glamour è possibile valorizzare i volti umani.

Accedere al modo di ripresa → Pulsante  (modo di ripresa) → Modo  Ritratto intelligente → Pulsante 

1 Premere il multi-selettore ►.



2 Applicare un effetto.

- Utilizzare ◀▶ per selezionare l'effetto desiderato.
- Utilizzare ▲▼ per selezionare l'entità dell'effetto.
- È possibile utilizzare più effetti contemporaneamente.
 **Effetto pelle soft**,  **Fondotinta**,  **Soft**,
 **Saturazione**,  **Luminosità (Esp. +/-)**
- Selezionare  **Esci** per nascondere il cursore.
- Dopo aver configurato gli effetti desiderati, premere il pulsante  per applicarli.

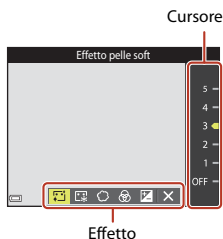

3 Inquadrare e premere il pulsante di scatto.

Note sul modo ritratto intelligente

L'entità dell'effetto può differire tra l'immagine visualizzata nella schermata di ripresa e l'immagine salvata.





Funzioni disponibili nel modo ritratto intelligente

- Ritocco glamour (📖40)
- Timer sorriso (📖42)
- Collage automatico (📖43)
- Modo flash (📖46)
- Autoscatto (📖48)
- Menu ritratto intelligente (📖104)



Uso di Timer sorriso

Accedere al modo di ripresa → Pulsante  (modo di ripresa) → Modo  Ritratto intelligente → Pulsante 

Premendo il multi-selettore  per selezionare  **Timer sorriso** e quindi premendo il pulsante , la fotocamera scatta automaticamente ogni volta che rileva un volto sorridente.

- Impostare la funzione ritocco glamour prima di selezionare timer sorriso (40).
- Quando si preme il pulsante di scatto per scattare una foto, la funzione timer sorriso viene disattivata.

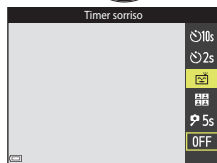

Note sulla funzione Timer sorriso

In alcune condizioni di ripresa, la fotocamera potrebbe non essere in grado di rilevare i volti o sorrisi (54). Per la ripresa è anche possibile utilizzare il pulsante di scatto.

Quando la spia autoscatto lampeggia

Durante l'uso del timer sorriso, la spia autoscatto lampeggia quando la fotocamera rileva un volto e lampeggia velocemente subito dopo lo scatto.









Uso di Collage automatico

La fotocamera può acquisire una serie di quattro o nove immagini a intervalli di tempo predefiniti e salvarle in un fotogramma unico (collage).



Accedere al modo di ripresa → Pulsante  (modo di ripresa) → Modo  Ritratto intelligente → Pulsante 

1 Premere il multi-selettore  per selezionare  **Collage automatico**, quindi premere il pulsante .

- Viene visualizzata una finestra di dialogo di conferma.
- Premendo il pulsante **MENU** e selezionando **Collage automatico** prima di premere , è possibile configurare le impostazioni per **Numero di scatti**, **Intervallo** e **Suono scatto** (104).
- Se si desidera utilizzare ritocco glamour durante la ripresa, impostare l'effetto prima di selezionare collage automatico (40).

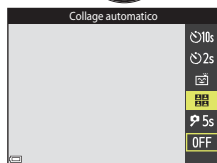

2 Scattare una foto.

- Quando si preme il pulsante di scatto, viene avviato un conto alla rovescia (di circa cinque secondi), al termine del quale la fotocamera scatta automaticamente.
- La fotocamera attiva automaticamente l'otturatore per scattare le foto rimanenti. Circa tre secondi prima della ripresa inizia un conto alla rovescia.
- Il numero di scatti è indicato da  sullo schermo. Viene visualizzato in verde durante la ripresa e successivamente diventa bianco.

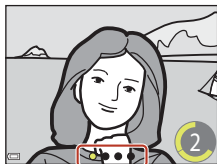

3 Selezionare **Sì**, quindi premere il pulsante .

- Il collage viene salvato.
- La fotocamera salva ogni singola immagine, separatamente dal collage.

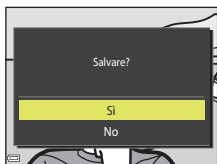

Note sulla funzione Collage automatico

- Se si preme il pulsante di scatto prima che la fotocamera abbia eseguito il numero di scatti specificati, la ripresa viene annullata e l'immagine del collage non viene salvata. Le foto scattate prima dell'annullamento della ripresa vengono salvate come immagini singole.
- Questa funzione potrebbe non essere compatibile con alcune altre funzioni (59).



Impostazione delle funzioni di ripresa con il multi-selettore

Mentre è visualizzata la schermata di ripresa, è possibile premere il multi-selettore ▲ (⚡) ◀ (🕒) ▼ (👉) ▶ (👈) (📷) per impostare le funzioni descritte di seguito.



- **⚡ Modo flash**
La fotocamera consente di selezionare un modo flash in base alle condizioni di ripresa.
- **🕒 Autoscatto**
La fotocamera è dotata di una funzione di autoscatto che determina l'apertura dell'otturatore 10, 2 o 5 secondi dopo la pressione del pulsante di scatto.
- **👉 Modo macro**
Utilizzare il modo macro per scattare foto a distanza ravvicinata (macro/primi piani).
- **📷 Compensazione esposizione**
È possibile regolare la luminosità complessiva dell'immagine.

Le funzioni impostabili variano a seconda del modo di ripresa.



Modo flash

La fotocamera consente di selezionare un modo flash in base alle condizioni di ripresa.

1 Premere il multi-selettore ▲ (⚡).



2 Selezionare il modo flash desiderato (☰47) e premere il pulsante OK.

- Se non si preme il pulsante OK, la selezione viene annullata.

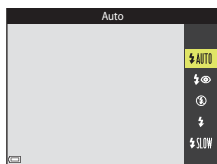

📌 Segnalazioni della spia flash

- Lo stato del flash può essere verificato premendo il pulsante di scatto a metà corsa.
 - Accesa: il flash si attiva quando si preme il pulsante di scatto a fondo corsa.
 - Lampeggiante: il flash è in carica. La fotocamera non può scattare foto.
 - Spenta: le foto vengono scattate senza flash.
- Se la batteria è in esaurimento, lo schermo si spegne mentre il flash è in carica.

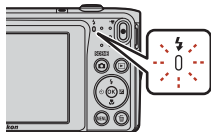

Modi flash disponibili



Auto

Il flash si attiva secondo necessità, per esempio in condizioni di scarsa illuminazione.

- L'indicatore del modo flash viene visualizzato solo immediatamente dopo l'impostazione nella schermata di ripresa.



Auto con riduzione occhi rossi

Riduce l'effetto occhi rossi causato dal flash nei ritratti.



No

Il flash non si attiva.

- Durante le riprese in condizioni di scarsa illuminazione, si consiglia di utilizzare un treppiedi per stabilizzare la fotocamera.



Fill flash

Il flash si attiva ogni volta che viene scattata una foto. Utilizzare per schiarire le aree in ombra o i soggetti in controluce (effetto "fill-in").



Sincro su tempi lenti

Adatto a ritratti serali o notturni con uno scenario di sfondo. Il fill flash si attiva per illuminare il soggetto principale e vengono impostati tempi di posa lunghi per cogliere i dettagli dello sfondo in immagini notturne o con scarsa illuminazione.



Note sull'uso del flash

Se si utilizza il flash mentre lo zoom è in posizione grandangolare, l'area periferica dell'immagine potrebbe apparire scura, in base alla distanza dal soggetto.

Provare a regolare leggermente lo zoom in direzione teleobiettivo per correggere il problema.



Impostazione del modo flash

- Questa impostazione potrebbe non essere disponibile in alcuni modi di ripresa (📖57).
- L'impostazione effettuata nel modo 📷 (auto) rimane memorizzata anche dopo lo spegnimento della fotocamera.



Riduzione occhi rossi

Se la fotocamera rileva l'effetto occhi rossi durante il salvataggio di un'immagine, la parte interessata viene elaborata per ridurre tale effetto prima del salvataggio.

Durante le riprese, tenere presente quanto segue.

- Il salvataggio delle immagini richiede più tempo del normale.
- In alcune situazioni la funzione di riduzione occhi rossi potrebbe non produrre i risultati previsti.
- In alcuni rari casi, la riduzione occhi rossi potrebbe essere eseguita in aree dell'immagine che non la richiedono. Se ciò si verifica, selezionare un altro modo flash e ripetere lo scatto.



Autoscatto

La fotocamera è dotata di una funzione autoscatto che determina l'apertura dell'otturatore 10, 2 o 5 secondi dopo la pressione del pulsante di scatto.

Se si utilizza un treppiedi per stabilizzare la fotocamera durante la ripresa, impostare **Foto VR** (📖122) su **No** nel menu impostazioni.

1 Premere il multi-selettore ◀ (🕒).



2 Selezionare 🕒10s, 🕒2s, o 🕒5s, quindi premere il pulsante OK.

- 🕒10s (10 secondi): utilizzare per occasioni importanti come i matrimoni.
- 🕒2s (2 secondi): utilizzare per prevenire il movimento della fotocamera.
- 🕒5s (5 secondi): utilizzare per gli autoritratti (timer autoritratto).
- Se non si preme il pulsante OK, la selezione viene annullata.
- Se come modo di ripresa è selezionato il modo scena **Animali domestici**, vengono visualizzate le icone 🕒 (autoscatto animali dom.) e 🕒5s (timer autoritratto) (📖33). Le impostazioni 🕒10s e 🕒2s non possono essere utilizzate.
- Se come modo di ripresa è impostato il modo ritratto intelligente, è anche possibile utilizzare 🕒 Timer sorriso (📖42), 📖 Collage automatico (📖43) o 🕒5s Timer autoritratto oltre a 🕒10s e 🕒2s.



3 Inquadrare e premere il pulsante di scatto a metà corsa.

- La fotocamera imposta la messa a fuoco e l'esposizione.



4 Premere il pulsante di scatto a fondo corsa.

- Il conto alla rovescia ha inizio. La spia dell'autoscatto inizia a lampeggiare e circa un secondo prima dello scatto la luce diventa fissa.
- Dopo lo scatto l'autoscatto viene impostato su **OFF**.
- Per interrompere il conto alla rovescia, premere nuovamente il pulsante di scatto.

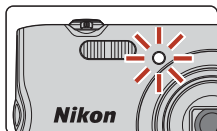

Modo macro (foto a distanza ravvicinata/primi piani)

Il modo macro è adatto per scattare foto a distanza ravvicinata o primi piani.

- 1 Premere il multi-selettore ▼ (🌸).



- 2 Selezionare **ON**, quindi premere il pulsante **OK**.

- Se non si preme il pulsante **OK**, la selezione viene annullata.



- 3 Muovere il controllo zoom per impostare il rapporto di zoom in modo che 🌸 e l'indicatore zoom diventino verdi.



- Quando il rapporto di zoom è impostato in modo che l'indicatore zoom diventi verde, la fotocamera può mettere a fuoco soggetti posti a circa 9 cm dall'obiettivo.
Quando lo zoom è in una posizione in cui è visualizzato 📏, la fotocamera può mettere a fuoco soggetti posti a circa 2 cm dall'obiettivo.

Impostazione del modo macro

- Questa impostazione potrebbe non essere disponibile in alcuni modi di ripresa (📖57).
- Se l'impostazione viene effettuata nel modo  (auto), rimane memorizzata anche dopo lo spegnimento della fotocamera.



Compensazione esposizione (regolazione della luminosità)

È possibile regolare la luminosità complessiva dell'immagine.

1 Premere il multi-selettore ► (Z).



2 Selezionare un valore di compensazione dell'esposizione e premere il pulsante OK.

- Per schiarire l'immagine, impostare un valore positivo (+).
- Per scurire l'immagine, impostare un valore negativo (-).
- L'impostazione di compensazione viene applicata anche senza premere il pulsante OK.
- Se come modo di ripresa è impostato il modo ritratto intelligente, viene visualizzata la schermata ritocco glamour anziché la schermata di compensazione dell'esposizione (📖40).
- Se come modo di ripresa è impostato il modo 📷 (auto), viene visualizzato il cursore creativo anziché la schermata di compensazione dell'esposizione (📖28).

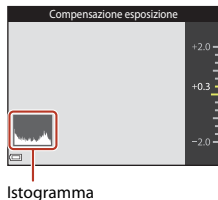

Valore di compensazione dell'esposizione

- Questa impostazione potrebbe non essere disponibile in alcuni modi di ripresa (📖57).
- Se l'impostazione viene effettuata nel modo 📷 (auto), rimane memorizzata anche dopo lo spegnimento della fotocamera.

Uso dell'istogramma

Un istogramma è una rappresentazione grafica della distribuzione del contrasto nell'immagine. L'istogramma è un utile riferimento quando si utilizza la compensazione dell'esposizione e si effettua la ripresa senza flash.

- L'asse orizzontale corrisponde alla luminosità dei pixel, con i toni scuri a sinistra e i toni chiari a destra; l'asse verticale indica il numero di pixel.
- Se si aumenta il valore di compensazione dell'esposizione, si ha uno spostamento della distribuzione del contrasto verso destra; se si diminuisce il valore, si ha uno spostamento della distribuzione verso sinistra.



Uso dello zoom

Muovendo il controllo zoom si cambia la posizione dell'obiettivo zoom.

- Per avvicinare il soggetto e aumentare l'ingrandimento: muovere verso **T**
 - Per ridurre l'ingrandimento: muovere verso **W**
- All'accensione della fotocamera, lo zoom si porta in posizione grandangolare massima.
- Quando si muove il controllo zoom, nella schermata di ripresa viene visualizzato l'indicatore zoom.
 - Lo zoom digitale, che consente di ingrandire ulteriormente il soggetto di circa 4x rispetto all'ingrandimento massimo dello zoom ottico, si attiva muovendo e mantenendo premuto il controllo zoom verso **T** quando la fotocamera ha raggiunto la posizione di ingrandimento massimo dello zoom ottico.

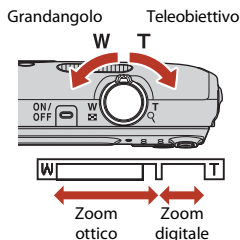

Zoom digitale

L'indicatore zoom diventa blu quando si attiva lo zoom digitale e giallo quando l'ingrandimento viene aumentato ulteriormente.



- Indicatore zoom blu: la qualità dell'immagine non viene ridotta in modo sensibile utilizzando lo zoom dinamico di precisione.
- Indicatore zoom giallo: in certi casi la qualità dell'immagine potrebbe subire un degrado evidente.
- L'indicatore rimane blu in un'area più ampia quando la dimensione dell'immagine è minore.
- L'indicatore zoom potrebbe non diventare blu con alcune impostazioni di ripresa in sequenza o altre impostazioni.



Messa a fuoco

L'area di messa a fuoco varia a seconda del modo di ripresa.

Pulsante di scatto

<p>Pressione a metà corsa</p>		<p>Per impostare la messa a fuoco e l'esposizione (tempo di posa e numero $f/$), premere delicatamente il pulsante di scatto a metà corsa finché non si avverte una leggera resistenza. La messa a fuoco e l'esposizione rimangono bloccate fintanto che il pulsante di scatto è premuto a metà corsa.</p>
<p>Pressione a fondo corsa</p>		<p>Premere a fondo il pulsante di scatto per attivare l'otturatore e scattare una foto. Non esercitare una pressione eccessiva sul pulsante di scatto, per evitare movimenti della fotocamera che potrebbero produrre immagini sfocate. Premere il pulsante delicatamente.</p>

Uso della funzione Scelta soggetto AF

Quando **Modo area AF** (📖100) è impostato su **Scelta soggetto AF** nel modo 📷 (auto), se si preme il pulsante di scatto a metà corsa, la fotocamera esegue la messa a fuoco con le modalità descritte di seguito.

- La fotocamera rileva il soggetto principale e lo mette a fuoco. Quando il soggetto è a fuoco, l'area di messa a fuoco viene visualizzata in verde. Se viene rilevato un volto umano, la fotocamera gli attribuisce automaticamente la priorità per la messa a fuoco.

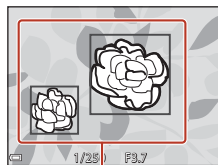

Aree di messa a fuoco

- Se non viene rilevato alcun soggetto principale, la fotocamera seleziona automaticamente una o più delle nove aree di messa a fuoco contenenti il soggetto più vicino a essa. Quando il soggetto è a fuoco, le aree di messa a fuoco che risultano a fuoco sono visualizzate in verde.

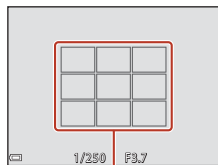

Aree di messa a fuoco



✓ Note sulla Scelta soggetto AF

- Il soggetto che la fotocamera seleziona come principale può variare in base alle condizioni di ripresa.
- Con determinate impostazioni di **Bilanciamento bianco**, il soggetto principale potrebbe non essere rilevato.
- La fotocamera potrebbe non rilevare correttamente il soggetto principale nelle situazioni seguenti:
 - Se il soggetto è molto scuro o molto chiaro
 - Se il soggetto principale non presenta colori ben definiti
 - Se il soggetto principale è inquadrato vicino ai bordi dello schermo
 - Se il soggetto principale presenta un motivo ripetitivo



Uso del sistema di rilevamento dei volti

Nei seguenti modi di ripresa, la fotocamera utilizza il sistema di rilevamento dei volti per mettere a fuoco automaticamente i volti umani.

-  **Ritratto**,  **Ritratto notturno** o  **Controluce** nel modo  (selezione scene auto) (📖30)
- Modo scena **Ritratto** o **Ritratto notturno** (📖31)
- Modo Ritratto intelligente (📖40)
- Quando **Modo area AF** (📖100) nel modo  (auto) (📖28) è impostato su **Priorità al volto**.

Se la fotocamera rileva più di un volto, quello che verrà messo a fuoco dalla fotocamera viene evidenziato con un doppio bordo, mentre gli altri vengono evidenziati con bordi singoli.

Se non vengono rilevati volti quando si preme il pulsante di scatto a metà corsa:

- Nel modo scena  (selezione scene auto) l'area di messa a fuoco varia a seconda della scena selezionata.
- Nei modi scena **Ritratto** e **Ritratto notturno** o nel modo ritratto intelligente la fotocamera mette a fuoco il centro dell'inquadratura.
- Nel modo  (auto) la fotocamera seleziona automaticamente l'area di messa a fuoco contenente il soggetto più vicino a essa.

✓ Note sul sistema di rilevamento dei volti

- La capacità della fotocamera di rilevare i volti dipende da vari fattori, inclusa la direzione in cui guarda il soggetto.
- Nelle situazioni indicate di seguito la fotocamera non è in grado di rilevare volti:
 - Se i volti sono parzialmente nascosti da occhiali da sole o altri ostacoli
 - Se i volti occupano un'area troppo estesa o troppo limitata dell'inquadratura

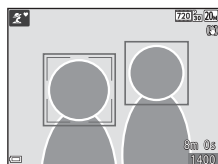

Soggetti non adatti all'autofocus

La messa a fuoco potrebbe non dare i risultati previsti nelle situazioni elencate di seguito. In rari casi il soggetto potrebbe non risultare a fuoco, nonostante l'area di messa a fuoco o l'indicatore di messa a fuoco siano visualizzati in verde:

- Soggetto molto scuro
- Condizioni di ripresa con livelli di luminosità molto diversi (ad es. soggetto molto scuro con il sole alle spalle)
- Assenza di contrasto tra il soggetto e lo sfondo (es. ritratto con soggetto che indossa una camicia bianca davanti a una parete bianca)
- Presenza di più oggetti a distanze diverse dalla fotocamera (es. soggetto in una gabbia)
- Soggetti con motivi ripetitivi (persiane di finestre, edifici con più file di finestre di forma simile, ecc.)
- Soggetto in rapido movimento

Nei casi sopra citati, provare a premere il pulsante di scatto a metà corsa per ripetere più volte la messa a fuoco, oppure mettere a fuoco un altro soggetto posto alla stessa distanza dalla fotocamera del soggetto desiderato e utilizzare il blocco della messa a fuoco (📖56).



Blocco della messa a fuoco

Se la fotocamera non attiva l'area di messa a fuoco contenente il soggetto desiderato, si consiglia di utilizzare il blocco della messa a fuoco.

1 Impostare **Modo area AF** su **Area centrale** nel modo  (auto) (📖100).

2 Porre il soggetto al centro dell'inquadratura e premere il pulsante di scatto a metà corsa.

- La fotocamera mette a fuoco il soggetto e l'area di messa a fuoco viene visualizzata in verde.
- Anche l'esposizione viene bloccata.

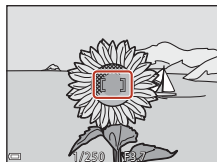

3 Ricomporre l'immagine senza alzare il dito.

- Si raccomanda di mantenere invariata la distanza tra la fotocamera e il soggetto.

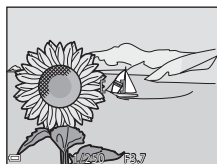











































4 Premere il pulsante di scatto a fondo corsa per scattare la foto.



Impostazioni predefinite (flash, autoscatto, ecc.)

Di seguito sono elencate le impostazioni predefinite dei vari modi di ripresa.

	Flash ()46)	Autoscatto ()48)	Macro ()50)	Compensazione esposizione ()51)
 (selezione scene auto)	 AUTO ¹	No	No ²	0,0
 (scena)				
 (ritratto)	 	No	No ³	0,0
 (paesaggio)	 ³	No	No ³	0,0
 (sport)	 ³	No ³	No ³	0,0
 (ritratto notturno)	  ⁴	No	No ³	0,0
 (feste/interni)	  ⁵	No	No ³	0,0
 (spiaggia)	 AUTO	No	No ³	0,0
 (neve)	 AUTO	No	No ³	0,0
 (tramonto)	 ³	No	No ³	0,0
 (aurora/crepuscolo)	 ³	No	No ³	0,0
 (paesaggio notturno)	 ³	No	No ³	0,0
 (macro/primo piano)	 ³	No	SI ³	0,0
 (alimenti)	 ³	No	SI ³	0,0
 (fuochi artificiali)	 ³	No ³	No ³	0,0 ³
 (controluce)	 ³	No	No ³	0,0
 (panorama assistito)	 ³	No	No	0,0
 (animali domestici)	 ³	 ⁶	No	0,0



	Flash (📖46)	Autoscatto (📖48)	Macro (📖50)	Compensazione esposizione (📖51)
👁️ (effetti speciali)	🔇	No	No	0,0
😊 (ritratto intelligente)	⚡AUTO	No ⁷	No ³	- ⁸
📷 (auto)	⚡AUTO	No	No	- ⁹

- ¹ La fotocamera imposta automaticamente il modo flash più indicato per la scena che ha selezionato. 🔇 (disattivato) può essere selezionato manualmente.
- ² Non può essere modificato. La fotocamera passa al modo macro quando si seleziona 📷.
- ³ Non può essere modificato.
- ⁴ Non può essere modificato. L'impostazione del modo flash è fissa su Fill flash con riduzione occhi rossi.
- ⁵ Potrebbe essere attivato il modo flash sincro su tempi lenti con riduzione occhi rossi.
- ⁶ Non è possibile utilizzare l'autoscatto 🕒10s e 🕒2s. L'autoscatto animali domestici (📖33) e il timer autoritratto (📖33) possono essere attivati o disattivati.
- ⁷ È possibile utilizzare 🕒 Timer sorriso (📖42), 📷 Collage automatico (📖43) o 🕒5s Timer autoritratto insieme all'autoscatto 🕒10s e 🕒2s.
- ⁸ Viene visualizzata la schermata Ritocco glamour (📖40).
- ⁹ Viene visualizzato il cursore creativo (📖28).



Funzioni non utilizzabili contemporaneamente durante la ripresa

Alcune funzioni non possono essere utilizzate insieme a determinate opzioni di menu.

Funzione con limitazioni	Opzione	Descrizione
Modo flash	Sequenza (📖98)	Quando è selezionato Sequenza , non è possibile utilizzare il flash.
	Verifica occhi aperti (📖105)	Quando Verifica occhi aperti è impostato su SI , non è possibile utilizzare il flash.
Autoscatto	Modo area AF (📖100)	Quando è selezionato Inseguimento soggetto , non è possibile utilizzare l'autoscatto.
Modo macro	Modo area AF (📖100)	Quando è selezionato Inseguimento soggetto , non è possibile utilizzare il modo macro.
Formato immagine	Sensibilità ISO (📖99)	Quando è selezionato 3200 , è possibile selezionare solo le seguenti impostazioni di formato immagine: 4M 2272x1704 , 2M 1600x1200 o VGA 640x480 . Se è selezionata un'impostazione di formato immagine diversa da quelle sopra indicate, quando si imposta Sensibilità ISO su 3200 , il formato immagine viene automaticamente impostato su 4M 2272x1704 .
Bilanciamento bianco	Tinta (con il cursore creativo) (📖28)	Quando la Tinta viene regolata con il cursore creativo, l'impostazione Bilanciamento bianco non è disponibile nel menu di ripresa.
Modo area AF	Zoom digitale (📖123)	Quando si utilizza lo zoom digitale, la fotocamera mette a fuoco il centro dell'inquadratura, indipendentemente dall'impostazione di Modo area AF .
Verifica occhi aperti	Collage automatico (📖43)	Quando è impostato Collage automatico , Verifica occhi aperti è disabilitato.
Zoom digitale	Modo area AF (📖100)	Quando è selezionato Inseguimento soggetto , non è possibile utilizzare lo zoom digitale.

🗒 Note sullo zoom digitale

- Lo zoom digitale potrebbe non essere disponibile (📖123) in base al modo di ripresa o alle impostazioni effettuate.
- Quando lo zoom digitale è attivo, la fotocamera esegue la messa a fuoco al centro dell'inquadratura.



Funzioni di riproduzione

Zoom in riproduzione	61
Riproduzione miniature/visualizzazione calendario	62
Modo elenca per data	63
Modifica delle immagini (immagini fisse).....	64



Zoom in riproduzione

Muovendo il controllo zoom verso **T** (Q zoom in riproduzione) nel modo di riproduzione a pieno formato è possibile ingrandire l'immagine (📖23).

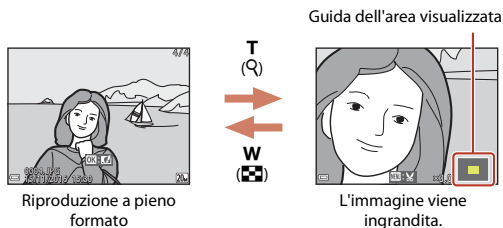

- Il rapporto di ingrandimento può essere modificato muovendo il controllo zoom verso **W** (📐) o **T** (Q).
- Per visualizzare un'altra area dell'immagine, premere il multi-selettore ▲▼◀▶.
- Mentre è visualizzata un'immagine ingrandita, è possibile premere il pulsante **OK** per ritornare al modo di riproduzione a pieno formato.

Ritaglio delle immagini

Mentre è visualizzata un'immagine ingrandita, è possibile premere il pulsante **MENU** per ritagliare l'immagine in modo da mantenere solo la porzione visibile e salvarla in un file separato (📖70).



Riproduzione miniature/visualizzazione calendario

Muovendo il controllo zoom verso **W** (📷 riproduzione miniature) nel modo di riproduzione a pieno formato (📖23), le immagini vengono visualizzate come miniature.







- Il numero di miniature visualizzate può essere variato muovendo il controllo zoom verso **W** (📷) o **T** (🔍).
- Mentre si utilizza il modo di riproduzione miniature, premere il multi-selettore ▲▼◀▶ per selezionare un'immagine e quindi premere il pulsante ⓧ per visualizzare tale immagine nel modo di riproduzione a pieno formato.
- Nel modo di visualizzazione calendario, premere ▲▼◀▶ per selezionare una data, quindi premere il pulsante ⓧ per visualizzare le immagini acquisite in tale data.

📌 Note sulla visualizzazione calendario



Le immagini acquisite con la data della fotocamera non impostata vengono gestite come se fossero state acquisite il 1° gennaio 2016.







Modo elenca per data

Premere il pulsante  (modo riproduzione) → Pulsante  →  Elenca per data → Pulsante 

Utilizzare il multi-selettore ▲▼ per selezionare una data, quindi premere il pulsante  per riprodurre le immagini acquisite nella data selezionata.

- È possibile utilizzare le funzioni del menu play ( 106) per le immagini acquisite nella data di ripresa selezionata (tranne **Copia**).
- Dalla schermata di selezione della data di ripresa è possibile eseguire le seguenti operazioni.
 - Pulsante **MENU**: sono disponibili le funzioni elencate di seguito.
 - Slide show
 - Proteggi*
 - * È possibile applicare le stesse impostazioni a tutte le immagini acquisite nella data selezionata.
 - Pulsante : consente di eliminare tutte le immagini acquisite nella data selezionata.

Elenca per data		
	18/11/2016	[3]
	13/11/2016	[2]
	08/11/2016	[1]
	03/11/2016	[10]

Note sul modo elenca per data

- È possibile selezionare fino a 29 date più recenti. Se sono presenti immagini acquisite in più di 29 date diverse, tutte le immagini salvate prima delle 29 date più recenti vengono raggruppate sotto la dicitura **Altri**.
- È possibile visualizzare le 9.000 immagini più recenti.
- Le immagini acquisite con la data della fotocamera non impostata vengono gestite come se fossero state acquisite il 1° gennaio 2016.



Modifica delle immagini (immagini fisse)

Prima di modificare le immagini

Questa fotocamera permette di modificare le immagini in modo semplice. Le copie modificate vengono salvate come file separati.

Le copie modificate vengono salvate con la data e l'ora di ripresa dell'immagine originale.

Limitazioni relative alla modifica delle immagini

- Un'immagine può essere modificata fino a 10 volte.
- Potrebbe non essere possibile modificare immagini con determinati formati o elaborate in determinate funzioni di modifica.





Selezione rapida effetti: modifica della tinta o del mood



Questa opzione consente di elaborare le immagini utilizzando vari effetti.

Dipinto, Foto disegno, Ritratto soft, Ritratto (colore + B/N), Fisheye, Cross-screen o Effetto miniatura.

- 1 Visualizzare nel modo di riproduzione a pieno formato l'immagine a cui si desidera applicare l'effetto, quindi premere il pulsante .



- 2 Utilizzare il multi-selettore     per selezionare l'effetto desiderato, quindi premere il pulsante .

- Muovere il controllo zoom  verso **T**  per passare alla riproduzione a pieno formato oppure verso **W**  per passare alla riproduzione miniatura.
- Per uscire senza salvare l'immagine modificata, premere il pulsante **MENU**.





- 3 Selezionare **Si**, quindi premere il pulsante .

- Viene creata una copia modificata.



Ritocco rapido: ottimizzazione del contrasto e della saturazione



Premere il pulsante  (modo di riproduzione) → Selezionare un'immagine → Pulsante **MENU** → Ritocco rapido → Pulsante 

Utilizzare il multi-selettore ▲▼ per selezionare il livello dell'effetto applicato, quindi premere il pulsante .

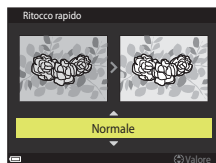
- La versione modificata viene visualizzata sulla destra.
- Per uscire senza salvare la copia, premere ◀.



D-Lighting: ottimizzazione della luminosità e del contrasto



Premere il pulsante  (modo di riproduzione) → Selezionare un'immagine → Pulsante **MENU** → D-Lighting → Pulsante 

Utilizzare il multi-selettore ▲▼ per selezionare **Ok**, quindi premere il pulsante .

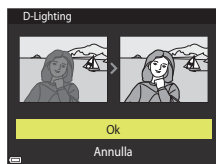
- La versione modificata viene visualizzata sulla destra.
- Per uscire senza salvare la copia, selezionare **Annulla**, quindi premere il pulsante .



Correzione occhi rossi: correzione occhi rossi per le riprese con il flash

Premere il pulsante  (modo di riproduzione) → Selezionare un'immagine → Pulsante MENU → Correzione occhi rossi → Pulsante 

Controllare il risultato nell'anteprima e premere il pulsante .

- Per uscire senza salvare la copia, premere il multi-selettore .









Note sulla Correzione occhi rossi

- La funzione Correzione occhi rossi può essere utilizzata solo sulle immagini in cui viene rilevato l'effetto occhi rossi.
- La Correzione occhi rossi può essere applicata agli animali (cani o gatti) anche se non hanno gli occhi rossi.
- In alcune immagini, la Correzione occhi rossi potrebbe non dare i risultati previsti.
- In rari casi la Correzione occhi rossi potrebbe essere eseguita in aree dell'immagine che non la richiedono.







Ritocco glamour: valorizzazione dei volti umani

Premere il pulsante  (modo di riproduzione) → Selezionare un'immagine → Pulsante MENU → Ritocco glamour → Pulsante 



1 Utilizzare il multi-selettore     per selezionare il volto da ritoccare, quindi premere il pulsante .





- Se è stato rilevato un solo volto, passare al punto 2.



2 Utilizzare il multi-selettore   per selezionare l'effetto, quindi utilizzare   per selezionare il livello dell'effetto e infine premere il pulsante .

- È possibile utilizzare più effetti contemporaneamente. Regolare o controllare le impostazioni di tutti gli effetti prima di premere il pulsante .

 (Modella lineamenti),  (Effetto pelle soft),

 (Fondotinta),  (Riduzione riflesso),  (Ammorbidisci occhiaie),  (Enfatizza occhi),

 (Schiarisci occhi),  (Ombretto),  (Mascara),  (Sorriso brillante),  (Rossetto),

 (Guance rosse)

- Per ritornare alla schermata di selezione della persona, premere il pulsante MENU.

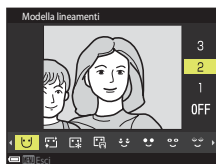

3 Controllare il risultato nell'anteprima e premere il pulsante .

- Per modificare le impostazioni, premere  per ritornare al punto 2.
- Per uscire senza salvare l'immagine modificata, premere il pulsante MENU.

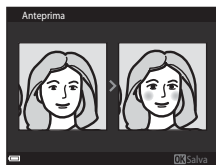

4 Selezionare **Sì**, quindi premere il pulsante **OK**.

- Viene creata una copia modificata.

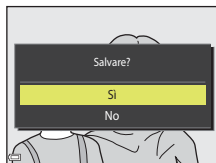



✓ Note su Ritocco glamour



- È possibile ritoccare un solo viso alla volta. Per ritoccare un altro volto nella stessa immagine, selezionare la copia modificata dell'immagine e apportare le modifiche successive.
- La fotocamera potrebbe non rilevare correttamente i volti, oppure la funzione Ritocco glamour potrebbe non dare i risultati previsti, in base alla direzione in cui stanno guardando i visi o alla loro luminosità.
- Se non vengono rilevati volti, viene visualizzato un avviso, dopodiché viene nuovamente visualizzato il menu play.
- La funzione Ritocco glamour è disponibile solo per immagini acquisite con valori di sensibilità ISO pari a 1600 o inferiori e con dimensioni delle immagini pari a 640 × 480 o superiori.





Mini-foto: riduzione delle dimensioni di un'immagine

Premere il pulsante  (modo di riproduzione) → Selezionare un'immagine → Pulsante MENU → Mini-foto → Pulsante 

1 Utilizzare il multi-selettore ▲▼ per selezionare le dimensioni desiderate per la copia, quindi premere il pulsante .

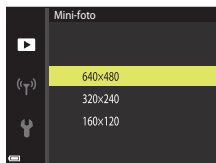
- Le immagini acquisite con formato immagine impostato su  **5120x2880** vengono salvate con dimensioni di 640 x 360, mentre le immagini acquisite con formato immagine impostato su  **3864x3864** vengono salvate con dimensioni di 480 x 480. Premere il pulsante  per passare al punto 2.



2 Selezionare **Si**, quindi premere il pulsante .

- Viene creata una copia modificata (rapporto di compressione di 1:8 circa).



Ritaglio: creazione di una copia ritagliata

1 Muovere il controllo zoom per ingrandire l'immagine (📖61).

2 Regolare l'immagine in modo che sia visualizzata solo la porzione da mantenere, quindi premere il pulsante **MENU** (menu).

- Muovere il controllo zoom verso **T** (🔍) o **W** (📐) per regolare il rapporto di ingrandimento. Impostare un rapporto di ingrandimento con cui venga visualizzato **MENU**: ✂️.
- Utilizzare il multi-selettore ▲▼◀▶ per scorrere fino alla porzione dell'immagine da visualizzare.



3 Controllare che sia visualizzata l'area desiderata per il ritaglio, quindi premere il pulsante **OK**.

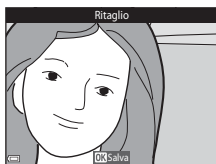

4 Selezionare **Sì**, quindi premere il pulsante **OK**.

- Viene creata una copia modificata.



Dimensione dell'immagine

- L'immagine ritagliata ha le stesse proporzioni (rapporto orizzontale/verticale) dell'immagine originale.
- Se un'immagine ritagliata ha dimensioni pari a 320 x 240 o inferiori, appare molto piccola nella schermata di riproduzione.



Filmati

Operazioni base per la registrazione e la riproduzione di filmati	72
Operazioni eseguibili durante la riproduzione di filmati	75



Operazioni base per la registrazione e la riproduzione di filmati

1 Visualizzare la schermata di ripresa.

- Controllare il tempo rimanente per la registrazione del filmato.



Tempo di registrazione rimanente per filmato

2 Premere il pulsante ● (☑ registrazione filmato) per avviare la registrazione di un filmato.

- La fotocamera mette a fuoco il soggetto posto al centro dell'inquadratura.

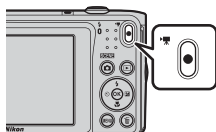

3 Premere nuovamente il pulsante ● (☑ registrazione filmato) per terminare la registrazione.

4 Selezionare un filmato nel modo di riproduzione a pieno formato e premere il pulsante OK per riprodurlo.

- I filmati si riconoscono per la presenza dell'icona delle opzioni filmato.



Opzioni filmato



Limiti dell'area di acquisizione filmati

- L'area che apparirà nel filmato varia in base alle impostazioni delle **Opzioni filmato** effettuate nel menu filmato.
- Se **Info foto** in **Impostazioni monitor** (📖119) nel menu impostazioni è impostato su **Bordo video+info auto**, è possibile controllare l'area che apparirà nel filmato prima di avviare la registrazione.

Tempo di registrazione massimo del filmato

I singoli file dei filmati non possono avere dimensioni superiori a 2 GB o durare più di 29 minuti, anche se sulla card di memoria vi sarebbe spazio per registrazioni più lunghe.

- Il tempo di registrazione rimanente per un singolo filmato è visualizzato nella schermata di ripresa.
- Il tempo di registrazione rimanente effettivo può variare in base ai contenuti del filmato, ai movimenti del soggetto o al tipo di card di memoria utilizzata.
- Si consiglia di utilizzare card di memoria SD con classe di velocità 6 o superiore per la registrazione dei filmati (📖157). Se si utilizza una card di memoria con classe di velocità inferiore, la registrazione dei filmati potrebbe interrompersi improvvisamente.

✔ Temperatura della fotocamera

- Durante le riprese di filmati lunghi o quando viene utilizzata in ambienti molto caldi, la fotocamera potrebbe surriscaldarsi.
- Se i componenti interni della fotocamera si surriscaldano durante la registrazione dei filmati, la registrazione viene interrotta automaticamente.

Viene visualizzato il tempo rimanente prima dell'interruzione della registrazione (🕒10s).

Dopo l'interruzione della registrazione, la fotocamera si spegne.

Lasciarla spenta fino a quando non si sarà raffreddata.



Note sulla registrazione dei filmati

✔ Note sul salvataggio di immagini o filmati

Durante il salvataggio di immagini o filmati, l'indicatore del numero di esposizioni rimanenti o l'indicatore del tempo di registrazione rimanente lampeggia. **Non aprire il coperchio del vano batteria/alloggiamento card di memoria e non rimuovere la batteria ricaricabile o la card di memoria** mentre un indicatore lampeggia. L'inosservanza di questa indicazione potrebbe causare perdite di dati oppure danni alla fotocamera o alla card di memoria.

✔ Note sui filmati registrati

- L'uso dello zoom digitale può comportare un deterioramento della qualità dell'immagine.
- È possibile che vengano registrati anche i suoni del controllo zoom, dello zoom, dello spostamento dell'obiettivo durante le operazioni di autofocus, della funzione di riduzione vibrazioni per i filmati o del comando del diaframma in caso di variazione della luminosità.
- L'effetto smear (📖136) visibile sullo schermo durante le riprese rimane registrato nei filmati. Durante la registrazione dei filmati, evitare di puntare la fotocamera verso elementi molto luminosi, come il sole, oggetti che riflettono la luce solare o luci elettriche.
- Durante la registrazione e la riproduzione di filmati, i soggetti con motivi ripetitivi (tessuti, finestre con grate, ecc.) possono presentare delle striature colorate, a seconda della distanza dal soggetto o dell'ingrandimento dello zoom applicato. Ciò si verifica quando il motivo del soggetto e la disposizione del sensore di immagine interferiscono l'uno con l'altra; non si tratta di un malfunzionamento.

✔ Note sulla funzione di riduzione vibrazioni durante la registrazione di filmati

- Quando **Filmato VR** (📖112) nel menu filmato è impostato su **Si (ibrida)**, l'angolo di campo (ossia l'area visibile nel fotogramma) si riduce durante la registrazione dei filmati.
- Se si utilizza un treppiedi per stabilizzare la fotocamera durante la ripresa, impostare **Filmato VR** su **No** per evitare potenziali errori causati da questa funzione.

✔ Note sull'autofocus per la registrazione di filmati

L'autofocus potrebbe non dare i risultati previsti (📖55). In tal caso, provare uno dei seguenti rimedi:

1. Impostare **Modo autofocus** nel menu filmato su **AF singolo** (impostazione predefinita) prima di avviare la registrazione del filmato.
2. Inquadrare un altro soggetto (posto alla stessa distanza dalla fotocamera del soggetto desiderato) in modo che risulti al centro dell'inquadratura, premere il pulsante  (registrazione filmato) per avviare la registrazione e modificare la composizione.



Operazioni eseguibili durante la riproduzione di filmati

Per regolare il volume, muovere il controllo zoom durante la riproduzione di un filmato (📖2).

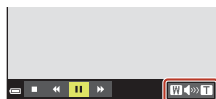

Indicatore del volume

I comandi di riproduzione sono visualizzati sullo schermo. Le operazioni descritte di seguito possono essere eseguite utilizzando il multi-selettore ◀▶ per selezionare un comando e quindi premendo il pulsante OK.



In pausa

Funzione	Icona	Descrizione
Mandare indietro	◀	Tenere premuto il pulsante OK per mandare indietro il filmato.
Mandare avanti velocemente	▶▶	Tenere premuto il pulsante OK per mandare avanti velocemente il filmato.
Mettere in pausa	⏸	Per mettere in pausa la riproduzione. Mentre la riproduzione è in pausa è possibile eseguire le seguenti operazioni.
		◀◀ Per mandare indietro il filmato di un fotogramma. Per mandare indietro il filmato in continuo, tenere premuto il pulsante OK.
		▶▶ Per mandare avanti il filmato di un fotogramma. Tenere premuto il pulsante OK per mandare avanti il filmato in continuo.
	▶	Per riprendere la riproduzione.
Terminare	■	Per ritornare al modo di riproduzione a pieno formato.



Collegamento della fotocamera a un televisore, una stampante o un computer

Uso delle immagini	77
Visualizzazione di immagini su un televisore.....	78
Stampa di immagini senza computer	79
Trasferimento di immagini a un computer (ViewNX-i)	83



Uso delle immagini

Le immagini registrate possono essere gestite in vari modi per una fruizione ottimale. Oltre a utilizzare l'app SnapBridge (📷iii) è anche possibile collegare la fotocamera ai dispositivi descritti di seguito.

Visualizzazione di immagini su un televisore



Le immagini e i filmati acquisiti con la fotocamera possono essere visualizzati su un televisore.

Metodo di collegamento: inserire i connettori audio e video di un cavo audio/video opzionale nelle prese jack di ingresso del televisore.

Stampa di immagini senza computer



Collegando la fotocamera a una stampante compatibile con PictBridge, è possibile stampare le immagini senza utilizzare un computer.

Metodo di collegamento: collegare direttamente la fotocamera alla porta USB della stampante mediante il cavo USB.

Trasferimento di immagini a un computer (ViewNX-i)



Le immagini e i filmati possono essere trasferiti su un computer per la visualizzazione e l'editing.

Metodo di collegamento: collegare la fotocamera alla porta USB del computer mediante il cavo USB.

- Prima di eseguire il collegamento a un computer, installare ViewNX-i sul computer.

👍 Note sul collegamento dei cavi alla fotocamera



Aprire il coperchio di protezione connettori.



Inserire il connettore.

Connettore di uscita USB/
audio/video

- Prima di collegare o scollegare i cavi, assicurarsi che la fotocamera sia spenta. Controllare la forma e la direzione dei connettori e non inclinare i connettori durante l'inserimento o la rimozione.
- Assicurarsi che la batteria ricaricabile della fotocamera sia sufficientemente carica. Utilizzando l'adattatore CA EH-62G (in vendita separatamente), è possibile alimentare la fotocamera tramite una normale presa elettrica. Si raccomanda di evitare assolutamente di utilizzare adattatori CA di marchi e/o modelli diversi dall'adattatore CA EH-62G. La mancata osservanza di questa precauzione può provocare surriscaldamento o danni alla fotocamera.
- Per informazioni sui metodi di collegamento e sul funzionamento, oltre al presente documento consultare anche la documentazione in dotazione con il dispositivo.



Visualizzazione di immagini su un televisore

1 Spegnere la fotocamera e collegarla al televisore.

- Collegare la spina gialla all'ingresso video e la spina bianca all'ingresso audio del televisore.
- Controllare la forma e la direzione dei connettori e non inclinare i connettori durante l'inserimento o la rimozione.

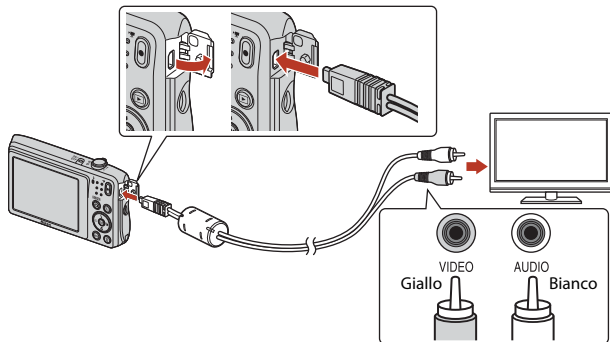

2 Impostare l'ingresso video esterno sul televisore.

- Per ulteriori informazioni, consultare la documentazione fornita con il televisore.

3 Tenere premuto il pulsante (riproduzione) per accendere la fotocamera.

- Le immagini vengono visualizzate sul televisore.
- Lo schermo della fotocamera non si accende.

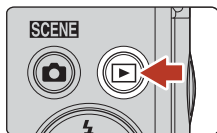

Stampa di immagini senza computer

Le stampanti compatibili con PictBridge possono essere collegate direttamente alla fotocamera per stampare le immagini senza utilizzare un computer.

Collegamento della fotocamera a una stampante

- 1 Accendere la stampante.
- 2 Spegner la fotocamera e collegarla alla stampante mediante il cavo USB.
 - Controllare la forma e la direzione dei connettori e non inclinare i connettori durante l'inserimento o la rimozione.

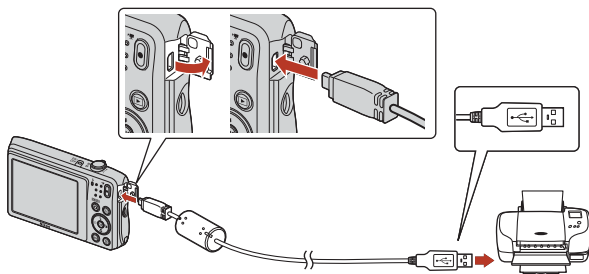

3 La fotocamera si accende automaticamente.

- Sullo schermo della fotocamera viene visualizzata la schermata di avvio di **PictBridge** (1) seguita dalla schermata **Selezione stampa** (2).

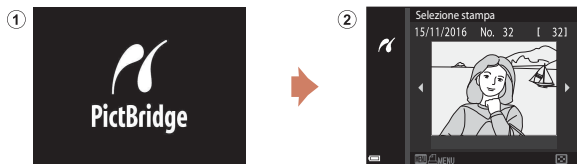

✓ Se la schermata di avvio di PictBridge non viene visualizzata

Quando è selezionato **Auto** in corrispondenza di **Ricarica via computer** (📖 129), alcune stampanti potrebbero non consentire la stampa delle immagini tramite collegamento diretto alla fotocamera. Se la schermata di avvio di PictBridge non viene visualizzata dopo avere accesso la fotocamera, spegnere la fotocamera e scollegare il cavo USB. Impostare **Ricarica via computer** su **No** e ricollegare la fotocamera alla stampante.

Stampa di un'immagine alla volta

1 Utilizzare il multi-selettore ◀▶ per selezionare l'immagine desiderata, quindi premere il pulsante OK.

- Muovere il controllo zoom verso **W** (📐) per passare alla riproduzione miniature oppure verso **T** (📄) per passare alla riproduzione a pieno formato.



2 Utilizzare ▲▼ per selezionare **Copie**, quindi premere il pulsante OK.

- Utilizzare ▲▼ per impostare il numero di copie desiderato (massimo nove), quindi premere il pulsante OK.

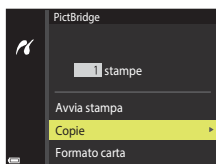

3 Selezionare **Formato carta**, quindi premere il pulsante OK.

- Selezionare il formato carta desiderato, quindi premere il pulsante OK.
- Per stampare con il formato carta configurato sulla stampante, selezionare **Predefinito**.
- Le opzioni di formato carta disponibili sulla fotocamera variano in base alla stampante utilizzata.

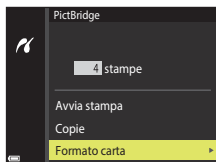

4 Selezionare **Avvia stampa**, quindi premere il pulsante OK.

- La stampa viene avviata.

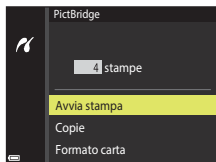

Stampa di più immagini

- 1 Quando viene visualizzata la schermata **Selezione stampa**, premere il pulsante **MENU** (menu).



- 2 Utilizzare il multi-selettore ▲▼ per selezionare **Formato carta**, quindi premere il pulsante **OK**.

- Selezionare il formato carta desiderato, quindi premere il pulsante **OK**.
- Per stampare con il formato carta configurato sulla stampante, selezionare **Predefinito**.
- Le opzioni di formato carta disponibili sulla fotocamera variano in base alla stampante utilizzata.
- Per chiudere il menu stampa, premere il pulsante **MENU**.

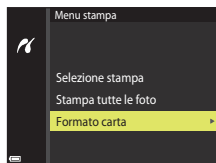

- 3 Selezionare **Selezione stampa** o **Stampa tutte le foto**, quindi premere il pulsante **OK**.

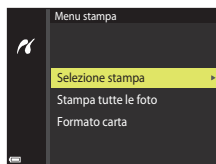

Selezione stampa

Selezionare le immagini (massimo 99) e il numero di copie da stampare per ciascuna di esse (massimo 9).

- Utilizzare il multi-selettore ◀▶ per selezionare le immagini e utilizzare ▲▼ per specificare il numero di copie da stampare.
- Le immagini selezionate per la stampa sono contrassegnate da ☑ e dall'indicazione del numero di copie da stampare. Per annullare la selezione di stampa, impostare il numero di copie a 0.
- Muovere il controllo zoom verso **T** (🔍) per passare alla riproduzione a pieno formato e muoverlo verso **W** (🖼️) per ritornare alla riproduzione miniature.
- Al termine dell'impostazione, premere il pulsante **OK**. Quando viene visualizzata la schermata di conferma del numero di copie da stampare, selezionare **Avvia stampa** e premere il pulsante **OK** per avviare la stampa.



Stampa tutte le foto

Questa opzione consente di stampare una copia di tutte le immagini salvate nella memoria interna o sulla card di memoria.

- Quando viene visualizzata la schermata di conferma del numero di copie da stampare, selezionare **Avvia stampa** e premere il pulsante **OK** per avviare la stampa.



Trasferimento di immagini a un computer (ViewNX-i)

Installazione di ViewNX-i

ViewNX-i è un software gratuito che consente di trasferire le immagini e i filmati a un computer per la visualizzazione e la modifica.

Per installare ViewNX-i, scaricare l'ultima versione del relativo programma di installazione dal sito Web seguente e seguire le istruzioni visualizzate sullo schermo per completare l'installazione.

ViewNX-i: <http://downloadcenter.nikonimglib.com>

Per i requisiti di sistema e altre informazioni, visitare il sito Web di Nikon della propria area geografica.

Trasferimento di immagini a un computer

1 Preparare una card di memoria contenente delle immagini.

Per trasferire le immagini dalla card di memoria a un computer si può procedere con uno qualsiasi dei metodi sotto descritti.

- **Alloggiamento card di memoria/lettore di card SD:** inserire la card di memoria nell'apposito alloggiamento del computer o del lettore di card (reperibile in commercio) collegato al computer.
- **Collegamento USB diretto:** spegnere la fotocamera e verificare che la card di memoria sia inserita nella fotocamera. Collegare la fotocamera al computer utilizzando il cavo USB. La fotocamera si accende automaticamente.

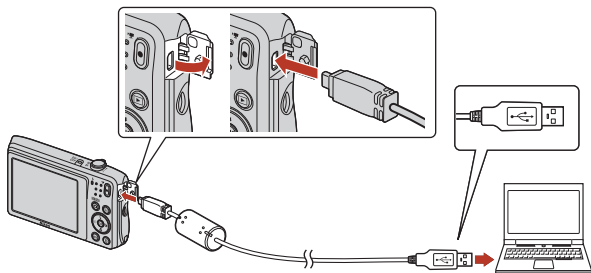

✔ Note sul collegamento della fotocamera a un computer

Scollegare tutte le altre periferiche alimentate tramite USB dal computer. Collegando la fotocamera al computer in contemporanea ad altre periferiche alimentate tramite USB si potrebbero determinare anomalie di funzionamento della fotocamera, oppure il computer potrebbe erogare una quantità eccessiva di energia, con conseguente rischio di danni alla fotocamera o alla card di memoria.



Se viene visualizzato un messaggio in cui si chiede di scegliere un programma, selezionare Nikon Transfer 2.

- **Se si utilizza Windows 7**

Se viene visualizzata la finestra di dialogo riprodotta a destra, eseguire le seguenti operazioni per selezionare Nikon Transfer 2.

- 1 Sotto **Importa immagini e video**, fare clic su **Cambia programma**.

Viene visualizzata una finestra di dialogo per la selezione del programma; selezionare Nikon Transfer 2 e fare clic su **OK**.

- 2 Fare doppio clic sull'icona Nikon Transfer 2.

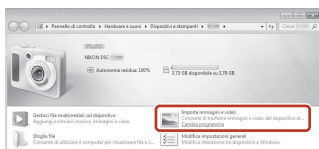

- **Se si utilizza Windows 10 o Windows 8.1**

Se viene visualizzata la finestra di dialogo riprodotta a destra, fare clic sulla finestra di dialogo e quindi su **Importa file/Nikon Transfer 2**.

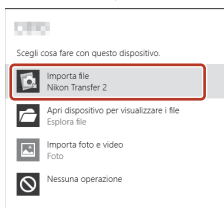

- **Se si utilizza Mac OS X**

Se Nikon Transfer 2 non viene avviato automaticamente, avviare l'applicazione **Acquisizione Immagine**, fornita insieme al Mac, dopo aver collegato la fotocamera al computer e selezionare Nikon Transfer 2 come applicazione predefinita che si aprirà quando la fotocamera viene collegata al computer.

Se la card di memoria contiene molte immagini, l'avvio di Nikon Transfer 2 potrebbe richiedere qualche secondo. Attendere che Nikon Transfer 2 venga avviato.

✔ **Note sul collegamento del cavo USB**

Le operazioni potrebbero non essere eseguite correttamente se la fotocamera è collegata al computer mediante un hub USB.

📎 **Per ulteriori informazioni sull'uso di ViewNX-i**

Consultare la guida in linea di ViewNX-i.



2 Dopo l'avvio di Nikon Transfer 2, fare clic su **Avvia trasferimento**.

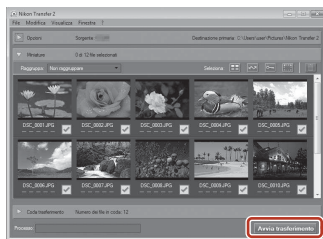

- Il trasferimento delle immagini ha inizio. Al termine del trasferimento delle immagini, ViewNX-i viene avviato automaticamente e vengono visualizzate le immagini trasferite.

3 Terminare la connessione.

- Se si utilizza un lettore di card o un alloggiamento per card, scegliere l'opzione appropriata nel sistema operativo del computer per rimuovere il disco rimovibile che corrisponde alla card di memoria, quindi rimuovere la card di memoria dal lettore di card o dall'alloggiamento.
- Se la fotocamera è collegata al computer, spegnerla e scollegare il cavo USB.







Uso dei menu

Operazioni eseguibili tramite i menu.....	87
Elenchi di menu.....	90
Menu di ripresa (opzioni comuni per la ripresa)	94
Menu di ripresa (modo  (auto))	96
Menu ritratto intelligente.....	104
Menu play.....	106
Menu filmato.....	110
Menu reti	113
Menu impostazioni.....	117



Operazioni eseguibili tramite i menu

I menu elencati di seguito possono essere impostati premendo il pulsante **MENU** (menu).

-  **Menu di ripresa**^{1,2}
-  **Menu filmato**¹
-  **Menu play**³
-  **Menu reti**
-  **Menu impostazioni**

¹ Premere il pulsante **MENU** mentre è visualizzata la schermata di ripresa.

² Le icone dei menu e le opzioni di impostazione disponibili variano in base al modo di ripresa selezionato.

³ Premere il pulsante **MENU** mentre è visualizzata la schermata di riproduzione.

1 Premere il pulsante **MENU** (menu).

- Il menu viene visualizzato.

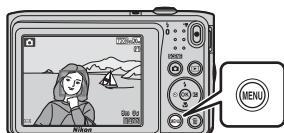

2 Premere il multi-selettore .

- L'icona del menu corrente viene visualizzata in giallo.

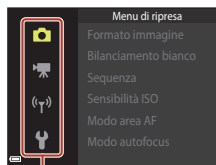

Icone dei menu

3 Selezionare un'icona del menu e premere il pulsante .

- Le opzioni del menu diventano selezionabili.

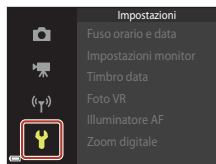

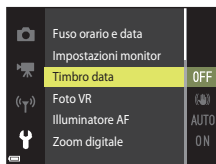

4 Selezionare un'opzione del menu e premere il pulsante **OK**.

- A seconda del modo di ripresa selezionato o dello stato della fotocamera, alcune opzioni del menu potrebbero non essere impostabili.



5 Selezionare un'impostazione e premere il pulsante **OK**.

- L'impostazione selezionata viene applicata.
- Una volta terminate le operazioni relative al menu, premere il pulsante **MENU**.
- Mentre è visualizzato un menu, è possibile accedere al modo di ripresa premendo il pulsante di scatto, il pulsante  o il pulsante .

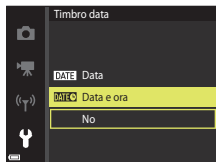

Schermata di selezione delle immagini

Se durante l'uso della fotocamera viene visualizzata una schermata di selezione delle immagini come quella riprodotta a destra, seguire le procedure descritte di seguito per selezionare le immagini.



1 Utilizzare il multi-selettore ◀▶ per selezionare l'immagine desiderata.

- Muovere il controllo zoom (📖) verso **T** (🔍) per passare in riproduzione a pieno formato e muoverlo verso **W** (📐) per ritornare in riproduzione miniatura.
- È possibile selezionare una sola immagine per **Ruota immagine**. Passare al punto 3.



2 Utilizzare ▲▼ per selezionare ON o OFF.

- Quando è selezionato **ON**, viene visualizzata un'icona sotto l'immagine. Ripetere le operazioni descritte ai punti 1 e 2 per selezionare altre immagini.



3 Premere il pulsante OK per confermare la selezione.

- Quando viene visualizzata una finestra di dialogo di conferma, seguire le istruzioni visualizzate sullo schermo per procedere.



Elenchi di menu

Menu di ripresa

Accedere al modo di ripresa → Pulsante **MENU**

Opzioni comuni per la ripresa

Opzione	Impostazione predefinita	
Formato immagine	 5152x3864	94

Modo auto

Opzione	Impostazione predefinita	
Bilanciamento bianco	Auto	96
Sequenza	Singolo	98
Sensibilità ISO	Auto	99
Modo area AF	Scelta soggetto AF	100
Modo autofocus	AF singolo	103





Menu ritratto intelligente

Accedere al modo di ripresa → Pulsante MENU → Icona del menu  → Pulsante 

Opzione		Impostazione predefinita	
Collage automatico	Numero di scatti	4	104
	Intervallo	Medio	104
	Suono scatto	Magia	104
Verifica occhi aperti		No	105

Menu filmato

Accedere al modo di ripresa → Pulsante MENU → Icona del menu  → Pulsante 

Opzione	Impostazione predefinita	
Opzioni filmato	 720/30p o  720/25p	110
Modo autofocus	AF singolo	111
Filmato VR	Sì (ibrida)	112
Riduz. rumore del vento	No	112



Menu play

Premere il pulsante  (modo di riproduzione) → Pulsante MENU

Opzione	
Seleziona per upload ¹	106
Ritocco rapido ²	65
D-Lighting ²	65
Correzione occhi rossi	66
Ritocco glamour ²	67
Slide show	107
Proteggi ¹	108
Ruota immagine ¹	108
Mini-foto ²	69
Copia ¹	109

¹ Selezionare un'immagine nella schermata di selezione immagini. Vedere "Schermata di selezione delle immagini" (89) per ulteriori informazioni.

² Le immagini modificate vengono salvate in file separati. Potrebbe non essere possibile modificare alcune immagini.

Menu reti

Premere il pulsante MENU → Icona del menu  → Pulsante 

Opzione	
Modalità aereo	113
Conness. smart device	113
Opzioni invio automatico	113
Wi-Fi	113
Bluetooth	113
Riprist. impost. predef.	113



Menu impostazioni

Premere il pulsante MENU → Icona del menu  → Pulsante 

Opzione	
Fuso orario e data	117
Impostazioni monitor	119
Timbro data	121
Foto VR	122
Illuminatore AF	123
Zoom digitale	123
Impostazioni audio	124
Autospegnimento	124
Formatta card/Formatta memoria	125
Lingua/Language	126
Commento foto	126
Informazioni copyright	127
Dati posizione	128
Standard video	128
Ricarica via computer	129
Ripristina tutto	130
Marchio di conformità	130
Versione firmware	130



Menu di ripresa (opzioni comuni per la ripresa)









Formato immagine (qualità e dimensione dell'immagine)

Accedere al modo di ripresa* → Pulsante MENU → Formato immagine → Pulsante 

* Questa impostazione può anche essere modificata in modi di ripresa diversi da auto. La nuova impostazione viene applicata anche ad altri modi di ripresa.

Selezionare la combinazione di dimensione dell'immagine e rapporto di compressione da utilizzare per il salvataggio delle immagini.

Aumentando il formato immagine impostato è possibile stampare con formati maggiori; più il rapporto di compressione è basso, maggiore sarà la qualità delle immagini, tuttavia il numero di immagini salvabili si riduce.

Opzione*	Rapporto di compressione	Proporzioni (orizzontale/verticale)
 20 _M * 5152×3864★	Circa 1:4	4:3
 20 _M 5152×3864 (impostazione predefinita)	Circa 1:8	4:3
 10 _M 3648×2736	Circa 1:8	4:3
 4 _M 2272×1704	Circa 1:8	4:3
 2 _M 1600×1200	Circa 1:8	4:3
 VGA 640×480	Circa 1:8	4:3
  16:9 5120×2880	Circa 1:8	16:9
 1:1 3864×3864	Circa 1:8	1:1

* I valori numerici indicano il numero di pixel acquisiti.

Esempio:  20_M 5152×3864 = circa 20 megapixel, 5152 × 3864 pixel



Note sulla stampa di immagini con proporzioni di 1:1

Per stampare immagini con proporzioni di 1:1, cambiare l'impostazione di stampa selezionando "Bordo". Alcune stampanti potrebbero non consentire la stampa con proporzioni di 1:1.

Note sul formato immagine

Questa funzione potrebbe non essere compatibile con alcune altre funzioni (📖59).

Numero di immagini salvabili

- Il numero approssimativo di immagini salvabili può essere verificato sullo schermo durante la ripresa (📖21).
- Si noti che, a causa della compressione JPEG, il numero di immagini salvabili può variare notevolmente a seconda dei contenuti dell'immagine, anche utilizzando card di memoria di pari capacità e la stessa impostazione di formato immagine. Inoltre, il numero di immagini salvabili può variare notevolmente in base alla marca della card di memoria.
- Se il numero di esposizioni rimanenti è pari a 10.000 o più, come numero di esposizioni rimanenti viene visualizzato "9999".







Menu di ripresa (modo (auto))

Bilanciamento bianco (regolazione della tinta)

Accedere al modo di ripresa → Pulsante  (modo di ripresa) → Modo  (auto) → Pulsante  → Pulsante MENU → Bilanciamento bianco → Pulsante 

Regolare il bilanciamento del bianco in base alla sorgente luminosa o alle condizioni atmosferiche, in modo che i colori delle immagini corrispondano a ciò che vedono gli occhi.

Opzione	Descrizione
AUTO Auto (impostazione predefinita)	Il bilanciamento del bianco viene regolato automaticamente.
PRE Premisuraz. manuale	Utilizzare quando non si ottiene il risultato desiderato con Auto , Incandescenza , ecc. (📖97).
 Luce diurna	Utilizzare in presenza di luce solare diretta.
 Incandescenza	Utilizzare in presenza di illuminazione a incandescenza.
 Fluorescenza	Utilizzare in presenza di illuminazione a fluorescenza.
 Nuvoloso	Utilizzare in condizioni di cielo nuvoloso.
 Flash	Utilizzare con il flash.

Note sul bilanciamento del bianco

- Impostare il flash su  (disattivato) quando l'impostazione di bilanciamento del bianco è diversa da **Auto** o **Flash** (📖46).
- Questa funzione potrebbe non essere compatibile con alcune altre funzioni (📖59).



Uso di Premisuraz. manuale

Seguire le procedure descritte di seguito per misurare il valore di bilanciamento del bianco con l'illuminazione utilizzata durante la ripresa.

1 Posizionare un oggetto di riferimento bianco o grigio sotto la luce che verrà utilizzata durante la ripresa.

2 Utilizzare il multi-selettore ▲▼ per selezionare **Premisuraz. manuale** nel menu **Bilanciamento bianco**, quindi premere il pulsante **OK**.

- L'obiettivo si porta in posizione zoom per la misurazione.



3 Selezionare **Misura**.

- Per applicare l'ultimo valore misurato, selezionare **Annulla**, quindi premere il pulsante **OK**.



4 Inquadrare l'oggetto di riferimento bianco o grigio nella finestra di misurazione, quindi premere il pulsante **OK** per misurare il valore.

- La fotocamera scatta e la misurazione viene completata (non vengono salvate immagini).

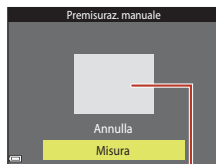





Finestra di misurazione



✓ Note su Premisuraz. manuale

Premisuraz. manuale non consente di misurare un valore per un soggetto illuminato dalla luce del flash. Per le riprese con il flash, impostare **Bilanciamento bianco** su **Auto** o **Flash**.



Ripresa in sequenza

Accedere al modo di ripresa → Pulsante  (modo di ripresa) → Modo  (auto) → Pulsante  → Pulsante MENU → Sequenza → Pulsante 

Opzione	Descrizione
 Singolo (impostazione predefinita)	La fotocamera acquisisce un'immagine ogni volta che si preme il pulsante di scatto.
 Sequenza	Tenendo premuto il pulsante di scatto a fondo corsa, vengono acquisite più immagini in sequenza. <ul style="list-style-type: none">La frequenza di scatto delle riprese in sequenza è di circa 1,1 fps, mentre il numero massimo di immagini acquisibili in sequenza è pari a 6 (con formato immagine impostato su  5152x3864).

Note sulla ripresa in sequenza

- La messa a fuoco, l'esposizione e il bilanciamento del bianco rimangono fissi sui valori della prima immagine della serie.
- Il salvataggio delle immagini dopo la ripresa può richiedere alcuni istanti.
- Questa funzione potrebbe non essere compatibile con alcune altre funzioni ( 59).



Sensibilità ISO

Accedere al modo di ripresa → Pulsante  (modo di ripresa) → Modo  (auto) → Pulsante  → Pulsante MENU → Sensibilità ISO → Pulsante 

Impostando valori di sensibilità ISO elevati è possibile fotografare soggetti più scuri. Inoltre, a parità di luminosità dei soggetti, è possibile scattare foto con tempi di posa più brevi, riducendo l'effetto mosso provocato dal movimento della fotocamera e del soggetto.

- Impostando valori di sensibilità ISO elevati, nelle immagini potrebbero apparire disturbi (il cosiddetto "rumore" elettronico).

Opzione	Descrizione
AUTO Auto (impostazione predefinita)	La sensibilità ISO viene impostata automaticamente nella gamma da ISO 80 a 1600.
ISO AUTO Intervallo definito auto	È possibile selezionare l'intervallo di regolazione automatica della sensibilità ISO, scegliendo tra ISO 80 - 400 e ISO 80 - 800 .
80, 100, 200, 400, 800, 1600, 3200	La sensibilità ISO è fissa sul valore specificato.

Note sulla sensibilità ISO

Questa funzione potrebbe non essere compatibile con alcune altre funzioni ( 59).

Note sulla sensibilità ISO 3200

Quando **Sensibilità ISO** è impostato su **3200**, in corrispondenza di **Formato immagine** è possibile impostare solo **4M 2272x1704**, **2M 1600x1200** e **VGA 640x480**. Accanto all'indicatore della sensibilità ISO sullo schermo viene visualizzato .







Visualizzazione della sensibilità ISO nella schermata di ripresa



- Quando è selezionato **Auto**, viene visualizzato  quando la sensibilità ISO viene aumentata automaticamente.
- Quando è selezionato **Intervallo definito auto**, viene visualizzato il valore massimo della sensibilità ISO.





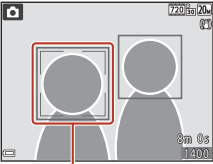
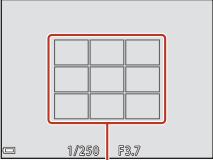
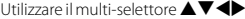

Modo area AF

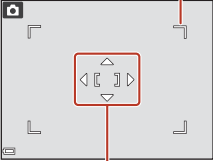
Accedere al modo di ripresa → Pulsante  (modo di ripresa) → Modo  (auto) → Pulsante  → Pulsante MENU → Modo area AF → Pulsante 

Impostare il criterio di selezione dell'area di messa a fuoco per l'autofocus.

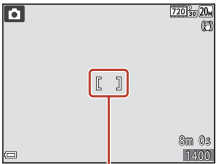
Opzione	Descrizione
<p> Priorità al volto</p>	<p>Quando rileva un volto umano, la fotocamera lo mette a fuoco. Vedere "Uso del sistema di rilevamento dei volti" (📖54) per ulteriori informazioni.</p>  <p>Area di messa a fuoco</p> <p>Se l'immagine inquadrata non contiene soggetti umani o volti rilevati, quando si preme il pulsante di scatto a metà corsa la fotocamera seleziona automaticamente una o più delle nove aree di messa a fuoco contenenti il soggetto più vicino a essa.</p>  <p>Aree di messa a fuoco</p>
<p>[] Manuale</p>	<p>Utilizzare il multi-selettore  per portare l'area di messa a fuoco nella posizione in cui si desidera che venga eseguita la messa a fuoco.</p> <ul style="list-style-type: none"> Per utilizzare il multi-selettore per configurare il modo flash o altre impostazioni, premere il pulsante . Per ritornare alla schermata di spostamento dell'area di messa a fuoco, premere nuovamente il pulsante . <p>Campo in cui è possibile spostare l'area di messa a fuoco</p>  <p>Area di messa a fuoco</p>

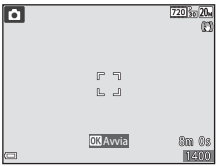

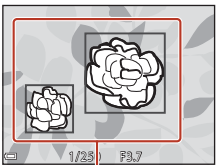
Opzione	Descrizione	
<p>[▪] Area centrale</p>	<p>La fotocamera mette a fuoco il soggetto posto al centro dell'inquadratura.</p>	 <p style="text-align: center;">Area di messa a fuoco</p>
<p> Inseguimento soggetto</p>	<p>Utilizzare questa funzione per scattare foto di soggetti in movimento. Selezionare il soggetto che deve essere messo a fuoco dalla fotocamera. L'area di messa a fuoco si sposta automaticamente per "inseguire" il soggetto. Vedere "Uso della funzione di inseguimento soggetto" (📖102) per ulteriori informazioni.</p>	 <p style="text-align: center;">Area di messa a fuoco</p>
<p> Scelta soggetto AF (impostazione predefinita)</p>	<p>Quando rileva il soggetto principale, la fotocamera lo mette a fuoco. Vedere "Uso della funzione Scelta soggetto AF" (📖53) per ulteriori informazioni.</p>	 <p style="text-align: center;">Aree di messa a fuoco</p>

Note sul modo area AF



- Quando si utilizza lo zoom digitale, la fotocamera mette a fuoco il centro dell'inquadratura, indipendentemente dall'impostazione di **Modo area AF**.
- Questa funzione potrebbe non essere compatibile con alcune altre funzioni (📖59).



Uso della funzione di inseguimento soggetto

Accedere al modo di ripresa → Pulsante  (modo di ripresa) → Modo  (auto) → Pulsante  → Pulsante MENU → Modo area AF → Pulsante  →  Inseguimento soggetto → Pulsante  → Pulsante MENU

1 Selezionare un soggetto.

- Allineare il soggetto che si desidera inseguire al bordo al centro dell'inquadratura e premere il pulsante .
- Dopo avere selezionato il soggetto, quest'ultimo viene evidenziato con un bordo giallo (area di messa a fuoco) e la fotocamera inizia a inseguirlo.
- Se non è possibile selezionare il soggetto, il bordo viene visualizzato in rosso. Modificare la composizione e provare a selezionare nuovamente il soggetto.
- Per annullare la selezione del soggetto, premere il pulsante .
- Se la fotocamera non è più in grado di inseguire il soggetto selezionato, l'area di messa a fuoco scompare. Selezionare nuovamente il soggetto.

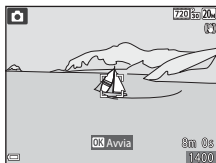

2 Premere il pulsante di scatto a fondo corsa per scattare la foto.

- Se si preme il pulsante di scatto mentre l'area di messa a fuoco non è visualizzata, la fotocamera mette a fuoco il soggetto posto al centro dell'inquadratura.

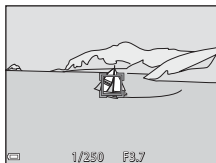





Note sull'Inseguimento soggetto

- Se si eseguono operazioni come l'impostazione dello zoom mentre la fotocamera sta inseguendo il soggetto, la selezione viene annullata.
- In determinate condizioni di ripresa potrebbe non essere possibile utilizzare la funzione Inseguimento soggetto.



Modo autofocus

Accedere al modo di ripresa → Pulsante  (modo di ripresa) → Modo  (auto) → Pulsante  → Pulsante MENU → Modo autofocus → Pulsante 

Impostare la modalità di messa a fuoco della fotocamera per le riprese di immagini fisse.

Opzione	Descrizione
AF-S AF singolo (impostazione predefinita)	La fotocamera mette a fuoco solo quando si preme il pulsante di scatto a metà corsa.
AF-F AF permanente	La fotocamera continua a eseguire la messa a fuoco anche se non si preme il pulsante di scatto a metà corsa. Mentre la fotocamera mette a fuoco si potrebbe sentire il rumore dell'azionamento dell'obiettivo.

Modo autofocus per la registrazione di filmati

Il modo autofocus per la registrazione di filmati può essere impostato con **Modo autofocus** ( 111) nel menu filmato.



Menu ritratto intelligente

- Vedere "Formato immagine (qualità e dimensione dell'immagine)" (📖94) per informazioni su **Formato immagine**.

Collage automatico

Accedere al modo di ripresa → Pulsante  (modo di ripresa) → Modo  Ritratto intelligente → Pulsante  → Pulsante MENU → Collage automatico → Pulsante 

Opzione	Descrizione
Numero di scatti	Impostare il numero di scatti che la fotocamera deve eseguire automaticamente (numero di immagini acquisite per una singola immagine composita). <ul style="list-style-type: none">• 4 (impostazione predefinita) oppure 9.
Intervallo	Impostare il tempo che deve intercorrere tra uno scatto e l'altro. <ul style="list-style-type: none">• Breve, Medio (impostazione predefinita) e Lungo.
Suono scatto	Specificare se il suono di scatto deve essere attivato o meno durante le riprese con la funzione Collage automatico. <ul style="list-style-type: none">• Standard, SLR, Magia (impostazione predefinita) o No.• L'impostazione effettuata per Suono scatto in Impostazioni audio nel menu impostazioni non viene applicata a questa impostazione.



Verifica occhi aperti

Accedere al modo di ripresa → Pulsante  (modo di ripresa) → Modo  Ritratto intelligente → Pulsante  → Pulsante MENU → Verifica occhi aperti → Pulsante 

Opzione	Descrizione
 Sì	<p>La fotocamera attiva automaticamente due volte l'otturatore e salva l'immagine in cui il soggetto ha gli occhi aperti.</p> <ul style="list-style-type: none">• Se la fotocamera salva un'immagine in cui il soggetto potrebbe avere gli occhi chiusi, per alcuni secondi viene visualizzata la finestra di dialogo riprodotta a destra.• Il flash non può essere utilizzato.
No (impostazione predefinita)	La verifica occhi aperti viene disattivata.

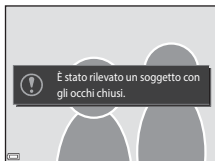

Note sulla verifica occhi aperti



Questa funzione potrebbe non essere compatibile con alcune altre funzioni ( 59).



Menu play

- Vedere "Modifica delle immagini (immagini fisse)" (📖64) per informazioni sulle funzioni di modifica delle immagini.

Selezione per upload

Premere il pulsante  (modo di riproduzione) → Pulsante MENU → Selezione per upload → Pulsante 



Selezionare preventivamente sulla fotocamera le immagini da trasferire a uno smart device. Non è possibile effettuare la preselezione di filmati per il trasferimento.

Nella schermata di selezione delle immagini (📖89), selezionare o deselezionare le immagini per la funzione **Selezione per upload**.

Si noti che, quando si seleziona **Ripristina tutto** (📖130) nel menu impostazioni oppure **Riprist. impost. predef.** (📖113) nel menu reti, le impostazioni di Selezione per upload effettuate vengono annullate.





Slide show

Premere il pulsante  (modo di riproduzione) → Pulsante MENU → Slide show → Pulsante 



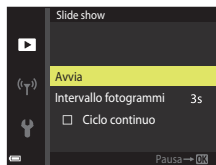

Creare uno slide show, durante il quale le immagini verranno riprodotte automaticamente una dopo l'altra. Se lo slide show contiene filmati, viene riprodotto solo il primo fotogramma di ciascuno di essi.

1 Utilizzare il multi-selettore ▲▼ per selezionare **Avvia**, quindi premere il pulsante .

- Lo slide show ha inizio.
- Per modificare il tempo di transizione tra un'immagine e l'altra, selezionare **Intervallo fotogrammi**, premere il pulsante  e impostare l'intervallo di tempo desiderato prima di selezionare **Avvia**.
- Se si desidera che lo slide show venga ripetuto automaticamente, selezionare **Ciclo continuo** e premere il pulsante  prima di selezionare **Avvia**.
- Il tempo di riproduzione massimo è di circa 30 minuti anche se si attiva la funzione **Ciclo continuo**.





2 Terminare o riavviare la riproduzione dello slide show.

- Quando lo slide show termina oppure viene messo in pausa, viene visualizzata la schermata riprodotta a destra. Per chiudere lo slide show, selezionare , quindi premere il pulsante . Per riprendere lo slide show, selezionare , quindi premere il pulsante .





Operazioni eseguibili durante la riproduzione

- Utilizzare il multi-selettore  per visualizzare l'immagine precedente/successiva. Per mandare avanti/indietro velocemente tenere premuto.
- Per mettere in pausa o terminare lo slide show premere il pulsante .





Proteggi

Premere il pulsante  (modo di riproduzione) → Pulsante MENU → Proteggi → Pulsante 



La fotocamera protegge le immagini selezionate per evitare l'eliminazione accidentale. Selezionare le immagini da proteggere oppure disattivare la protezione dalla schermata di selezione delle immagini (89).

Tenere presente che durante la formattazione della card di memoria o della memoria interna della fotocamera vengono eliminati tutti i dati, compresi i file protetti (125).

Ruota immagine

Premere il pulsante  (modo di riproduzione) → Pulsante MENU → Ruota immagine → Pulsante 

Specificare l'orientamento di visualizzazione delle immagini salvate durante la riproduzione. Le immagini fisse possono essere ruotate di 90 gradi in senso orario e 90 gradi in senso antiorario.

Selezionare un'immagine nella schermata di selezione (89). Quando viene visualizzata la schermata Ruota immagine, premere il multi-selettore  per ruotare l'immagine di 90 gradi.



Rotazione di 90 gradi
in senso antiorario

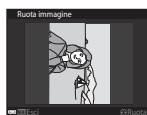



Rotazione di 90 gradi
in senso orario

Premere il pulsante  per confermare l'orientamento di visualizzazione e salvare i dati relativi all'orientamento insieme all'immagine.



Copia (copia dalla card di memoria alla memoria interna e viceversa)

Premere il pulsante  (modo di riproduzione) → Pulsante MENU → Copia → Pulsante 

Le immagini possono essere copiate dalla card di memoria alla memoria interna e viceversa.

- Se si inserisce una card di memoria non contenente immagini nella fotocamera, quando si passa al modo di riproduzione viene visualizzato il messaggio **La memoria non contiene immagini**. In tal caso, premere il pulsante MENU per selezionare **Copia**.

- 1 Utilizzare il multi-selettore ▲▼ per selezionare la destinazione in cui devono essere copiate le immagini, quindi premere il pulsante .

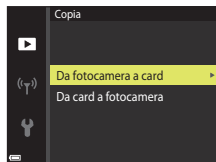

- 2 Selezionare un'opzione di copia e premere il pulsante .

- Se è stato selezionato **Immagini selezionate**, utilizzare la schermata di selezione delle immagini per specificare le immagini (89).

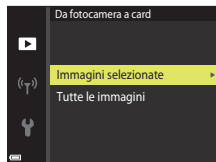



Note sulla copia delle immagini

- È possibile copiare solo file in formati registrabili con questa fotocamera.
- La corretta esecuzione della copia non è garantita per le immagini acquisite con fotocamere di altre marche o modificate a computer.









Menu filmato





Opzioni filmato

Accedere al modo di ripresa → Pulsante MENU → Icona del menu  → Opzioni filmato
→ Pulsante 

Selezionare l'opzione desiderata per la registrazione di filmati. Le opzioni filmato selezionabili variano in base all'impostazione di **Standard video** (128).



- Si consiglia di utilizzare card di memoria SD con classe di velocità 6 o superiore per la registrazione dei filmati (157).

Opzione (Formato immagine/ frequenza fotogrammi)	Dimensione dell'immagine	Proporzioni (orizzontale/verticale)
 720/30p  720/25p (impostazione predefinita*)	1280 × 720	16:9
 480/30p  480/25p	640 × 480	4:3
 240/30p  240/25p	320 × 240	4:3

* Durante la registrazione nella memoria interna, l'impostazione predefinita è  **480/30p** o  **480/25p**; non è possibile selezionare  **720/30p** o  **720/25p**.



Modo autofocus

Accedere al modo di ripresa → Pulsante MENU → Icona del menu  → Modo autofocus → Pulsante 

Impostare la modalità di messa a fuoco utilizzata dalla fotocamera nel modo filmato.



Opzione	Descrizione
AF-S AF singolo (impostazione predefinita)	La messa a fuoco viene bloccata all'inizio della registrazione del filmato. Selezionare questa opzione se la distanza tra la fotocamera e il soggetto rimarrà abbastanza costante durante la registrazione del filmato.
AF-F AF permanente	Durante la registrazione di un filmato la fotocamera mette a fuoco in continuo. Selezionare questa opzione se la distanza tra la fotocamera e il soggetto varierà notevolmente durante la registrazione. Nel filmato potrebbe rimanere registrato il suono del meccanismo di messa a fuoco della fotocamera. Si consiglia di selezionare AF singolo per impedire che i suoni prodotti dalla fotocamera durante la messa a fuoco interferiscano con la registrazione.



Filmato VR

Accedere al modo di ripresa → Pulsante MENU → Icona del menu  → Filmato VR → Pulsante 

Selezionare l'opzione di riduzione vibrazioni da utilizzare durante la registrazione dei filmati. Selezionare **No** se si utilizza un treppiedi per stabilizzare la fotocamera durante la ripresa.

Opzione	Descrizione
 * Sì (ibrida) (impostazione predefinita)	Viene eseguita una compensazione ottica del movimento della fotocamera utilizzando il VR a decentramento ottico contemporaneamente al VR elettronico basato sull'elaborazione dell'immagine. L'angolo di campo (ossia l'area visibile nel fotogramma) si riduce.
 Sì	Attiva la compensazione del movimento della fotocamera con la funzione VR a decentramento ottico.
No	La compensazione non viene eseguita.

Note su Filmato VR

- In alcune situazioni gli effetti del movimento della fotocamera potrebbero non essere eliminati completamente.

Riduz. rumore del vento

Accedere al modo di ripresa → Pulsante MENU → Icona del menu  → Riduz. rumore del vento → Pulsante 

Opzione	Descrizione
 Sì	Riduce il suono prodotto dal passaggio del vento sul microfono durante la registrazione dei filmati. Gli altri suoni potrebbero risultare difficilmente distinguibili durante la riproduzione.
No (impostazione predefinita)	Riduz. rumore del vento è disattivato.



Menu reti

Premere il pulsante **MENU** → Icona del menu (☰) → Pulsante **OK**

Configurare le impostazioni della rete wireless per la connessione della fotocamera a uno smart device.

Opzione	Descrizione
Modalità aereo	Selezionare Si per disattivare tutte le connessioni wireless.
Connex. smart device	Scegliere quando associare uno smart device alla fotocamera. Questa impostazione non può essere selezionata mentre viene stabilita una connessione wireless. Per ulteriori informazioni, vedere il punto 2 del paragrafo "Impostazione da uno smartphone o un tablet" (☰12). <ul style="list-style-type: none">• Ripetere l'accoppiamento dopo che è stato annullato (☰114).
Opzioni invio automatico	Impostare le condizioni di invio automatico delle immagini a uno smart device.
Wi-Fi	SSID* : cambiare il SSID. Impostare un SSID composto da 1 a 32 caratteri alfanumerici.
	Autenticaz./crittografia : selezionare per attivare o disattivare la crittografia per le comunicazioni tra la fotocamera e lo smart device connesso. Quando è selezionato Aperta le comunicazioni non vengono crittografate.
	Password* : impostare la password. Impostare una password composta da 8 a 36 caratteri alfanumerici.
	Canale : selezionare il canale utilizzato per le connessioni wireless.
Impostazioni attuali	Per visualizzare le impostazioni attuali.
Bluetooth	Connessione alla rete : Selezionare Disattiva per disattivare la comunicazione Bluetooth.
	Dispositivi accoppiati : Cambiare lo smart device da associare o eliminare l'associazione con lo smart device.
	Invia quando è spenta : Abilitare o disabilitare la comunicazione con lo smart device quando la fotocamera è spenta o in modo standby (☰22).
Riprist. impost. predef.	Riportare tutte le impostazioni del menu reti ai valori predefiniti. Questa impostazione non può essere selezionata mentre viene stabilita una connessione wireless.

* Per informazioni sull'immissione di caratteri alfanumerici, vedere "Uso della tastiera per l'immissione di testo" (☰116).



Ripetizione dell'accoppiamento

Utilizzare questa funzione in caso di ripetizione dell'accoppiamento con lo stesso smart device dopo averlo annullato tramite **Terminare accoppiamento** nell'app SnapBridge.

Dispositivi Android che supportano NFC

- 1 Selezionare **Conness. smart device** nel menu reti, premere il pulsante **OK** e successivamente il pulsante **OK** quando appare la finestra di dialogo mostrata sulla destra.

- Viene visualizzata una finestra di dialogo di conferma di NFC.



- 2 Dopo aver verificato che NFC è abilitato sullo smart device, avvicinare il simbolo **N** (N-Mark) sulla fotocamera all'antenna NFC dello smart device.

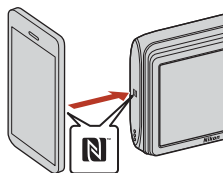

- Avviare l'app SnapBridge. Quando viene visualizzata la finestra di dialogo di conferma della connessione, toccare **OK**.
- Se viene visualizzato il sito di download di SnapBridge, scaricare e installare l'app prima di ripetere le operazioni sopra riportate.



- 3 Seguire le istruzioni di pagina 13, a partire dal punto 4.



Dispositivi iOS e Android che non supportano NFC



- 1 Selezionare **Connessione smart device** nel menu reti, premere il pulsante  e successivamente il pulsante  quando appare la finestra di dialogo mostrata sulla destra.

- Viene visualizzata una finestra di dialogo di conferma di NFC.



- 2 Premere il pulsante  sulla fotocamera e avviare l'app SnapBridge sullo smart device quando appare la finestra di dialogo mostrata a destra.



- 3 Toccare  in  **Connettere**, quindi toccare il nome della fotocamera da accoppiare.

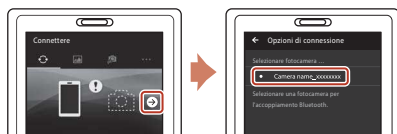

- 4 Seguire le istruzioni di pagina 13, a partire dal punto 4.



Uso della tastiera per l'immissione di testo

- Utilizzare il multi-selettore ▲▼◀▶ per selezionare i caratteri alfanumerici. Premere il pulsante **OK** per immettere il carattere selezionato nel campo di testo e spostare il cursore nello spazio successivo.
- Per spostare il cursore nel campo di testo, selezionare **←** o **→** sulla tastiera e premere il pulsante **OK**.
- Per eliminare un carattere, premere il pulsante **🗑**.
- Per applicare l'impostazione, selezionare **↵** sulla tastiera e premere il pulsante **OK**.



Menu impostazioni

Fuso orario e data

Premere il pulsante **MENU** → Icona del menu  → Fuso orario e data → Pulsante **OK**

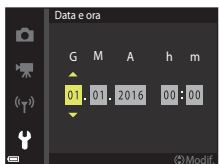

Impostare l'orologio della fotocamera.

Opzione	Descrizione
Sincron. con smart device	Attivare o disattivare la sincronizzazione dell'impostazione di data e ora con uno smart device.
Data e ora*	<ul style="list-style-type: none">Selezionare un campo: premere il multi-selettore .Modificare la data e l'ora: premere  .Confermare l'impostazione: selezionare l'impostazione dei minuti e premere il pulsante OK.
Formato data	Selezionare Anno/mese/giorno , Mese/giorno/anno o Giorno/mese/anno .
Fuso orario*	Impostare il fuso orario e l'ora legale. <ul style="list-style-type: none">Impostando Destinazione  dopo l'impostazione dell'ora locale , la fotocamera calcola automaticamente la differenza di orario tra destinazione di viaggio e ora locale e salva la data e l'ora dell'area geografica selezionata.



* Può essere impostato solo quando **Sincron. con smart device** è impostato su **No**.

Impostazione del fuso orario

- 1 Utilizzare il multi-selettore   per selezionare **Fuso orario**, quindi premere il pulsante **OK**.

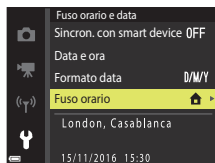

2 Selezionare Ora locale o Destinazione, quindi premere il pulsante .



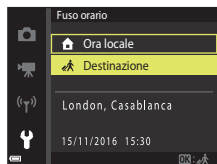

- La data e l'ora visualizzate sullo schermo variano a seconda che si selezioni l'ora locale o l'ora della destinazione di viaggio.

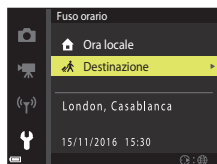

3 Premere .



4 Utilizzare per selezionare il fuso orario.

- Premere  per attivare la funzione Ora legale, dopodiché viene visualizzato . Per disattivare la funzione Ora legale, premere .
- Per confermare il fuso orario, premere il pulsante .
- Se non viene visualizzata l'ora corretta per il fuso orario locale o il fuso orario della destinazione di viaggio, impostare l'ora corretta in **Data e ora**.

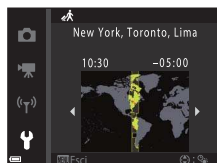





Impostazioni monitor





Premere il pulsante **MENU** → Icona del menu  → Impostazioni monitor → Pulsante **OK**

Opzione	Descrizione
Info foto	Attivare o disattivare la visualizzazione di informazioni sullo schermo.
Visualizzazione Guida	Quando si cambia modo di ripresa o mentre è visualizzata la schermata di impostazione vengono visualizzate le descrizioni delle funzioni. <ul style="list-style-type: none"> • Impostazione predefinita: Si
Mostra foto scattata	Attivare o disattivare la visualizzazione dell'immagine acquisita subito dopo la ripresa. <ul style="list-style-type: none"> • Impostazione predefinita: Si
Luminosità	Regolare la luminosità. <ul style="list-style-type: none"> • Impostazione predefinita: 3

Info foto

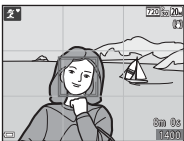

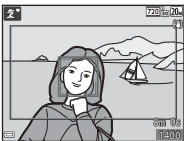
	Modo di ripresa	Modo di riproduzione
Mostra info		
Info automatiche (impostazione predefinita)	Vengono visualizzate le stesse informazioni di Mostra info . Se non si eseguono operazioni per alcuni secondi, la visualizzazione delle informazioni viene disattivata come per Nascondi info . Le informazioni vengono nuovamente visualizzate quando si esegue un'operazione.	
Nascondi info		



	Modo di ripresa	Modo di riproduzione
Reticolo+info auto	 <p>Oltre alle informazioni visualizzate con Info automatiche, viene visualizzato un reticolo che facilita l'inquadratura. Il reticolo non viene visualizzato durante la registrazione dei filmati.</p>	 <p>Analogo a Info automatiche.</p>
Bordo video+info auto	 <p>Oltre alle informazioni visualizzate con Info automatiche, prima dell'inizio della registrazione di un filmato viene visualizzata una cornice che indica l'area che verrà registrata nel filmato. La cornice non viene visualizzata durante la registrazione dei filmati.</p>	 <p>Analogo a Info automatiche.</p>





Timbro data

Premere il pulsante **MENU** → Icona del menu  → Timbro data → Pulsante 

La fotocamera consente di imprimere la data e l'ora di scatto sulle immagini durante la ripresa. Queste informazioni possono essere stampate anche con una stampante non dotata della funzione di sovrimpressione della data.



Opzione	Descrizione
 Data	La data viene impressa sulle immagini.
 Data e ora	La data e l'ora vengono impresse sulle immagini.
No (impostazione predefinita)	La data e l'ora non vengono impresse sulle immagini.

Note sul Timbro data



- La data e l'ora impresse sono parte integrante dei dati dell'immagine e non possono essere eliminate. Non è possibile imprimere la data e l'ora successivamente all'acquisizione delle immagini.
- Nei casi seguenti non è possibile imprimere data e l'ora sulle immagini:
 - Durante l'uso del modo scena **Panorama assistito**
 - Durante le riprese di filmati
- Se l'immagine è di piccole dimensioni, la data e l'ora impresse sulle immagini potrebbero risultare di difficile lettura.

Stampa della data e dell'ora di ripresa sulle immagini senza un timbro data

È possibile trasferire le immagini a un computer e utilizzare il software ViewNX-i ( 83) per imprimere la data e l'ora di ripresa sulle immagini al momento della stampa.



Foto VR

Premere il pulsante **MENU** → Icona del menu  → Foto VR → Pulsante 

Selezionare l'impostazione di riduzione vibrazioni da utilizzare durante le riprese di immagini fisse.

Selezionare **No** se si utilizza un treppiedi per stabilizzare la fotocamera durante la ripresa.

Opzione	Descrizione
 Sì (impostazione predefinita)	La compensazione del movimento della fotocamera viene eseguita con la funzione VR a decentramento ottico.
No	La compensazione non viene eseguita.

Note sull'opzione Foto VR

- All'accensione della fotocamera o dopo il passaggio dal modo di riproduzione al modo di ripresa, attendere che la schermata del modo di ripresa sia pronta prima di scattare le foto.
- Le immagini visualizzate sullo schermo della fotocamera subito dopo la ripresa potrebbero apparire sfocate.
- In alcune situazioni gli effetti del movimento della fotocamera potrebbero non essere eliminati completamente.



Illuminatore AF

Premere il pulsante MENU → Icona del menu  → Illuminatore AF → Pulsante 

Opzione	Descrizione
AUTO Auto (impostazione predefinita)	Quando si preme il pulsante di scatto in condizioni di scarsa illuminazione, l'illuminatore ausiliario AF si attiva automaticamente. L'illuminatore ha una portata di circa 2,0 m in posizione grandangolare massima e di circa 1,5 m in posizione teleobiettivo massima. <ul style="list-style-type: none">• Tenere presente che con alcuni modi scena o aree di messa a fuoco l'illuminatore ausiliario AF potrebbe non essere attivato.
No	L'illuminatore ausiliario AF non si attiva.

Zoom digitale

Premere il pulsante MENU → Icona del menu  → Zoom digitale → Pulsante 



Opzione	Descrizione
Sì (impostazione predefinita)	Lo zoom digitale è attivato.
No	Lo zoom digitale è disattivato.

Note sullo zoom digitale

- Lo zoom digitale non può essere utilizzato nei seguenti modi di ripresa:
 - Modo scena **Ritratto**, **Ritratto notturno** o **Animali domestici**
 - Modo ritratto intelligente
- Lo zoom digitale non può essere utilizzato in altri modi di ripresa quando si utilizzano determinate impostazioni ( 59).





Impostazioni audio

Premere il pulsante MENU → Icona del menu  → Impostazioni audio → Pulsante 

Opzione	Descrizione
Suono pulsante	Quando è selezionato Si (impostazione predefinita), la fotocamera emette un segnale acustico quando viene eseguita un'operazione, due segnali acustici quando il soggetto viene messo a fuoco e tre segnali acustici se si verifica un errore. Viene attivato anche il suono di avvio. <ul style="list-style-type: none">I suoni vengono disattivati durante l'uso del modo scena Animali domestici.
Suono scatto	Quando è selezionato Si (impostazione predefinita), viene emesso il suono di scatto quando si attiva l'otturatore. <ul style="list-style-type: none">Il suono di scatto non viene emesso durante la registrazione di filmati o quando si utilizza il modo scena Animali domestici.

Autospegnimento

Premere il pulsante MENU → Icona del menu  → Autospegnimento → Pulsante 

Impostare il tempo che deve trascorrere prima che la fotocamera passi al modo standby (22).

È possibile selezionare **30 sec.**, **1 min** (impostazione predefinita), **5 min** o **30 min**.



Impostazione della funzione di autospegnimento

L'intervallo di tempo che precede il passaggio al modo standby è fisso nelle seguenti situazioni:

- Durante la visualizzazione di un menu: 3 minuti (quando Autospegnimento è impostato su **30 sec.** o **1 min**)
- Durante le riprese con **Autoscatto animali dom.**: 5 minuti (quando Autospegnimento è impostato su **30 sec.** o **1 min**)
- Durante le riprese con **Timer sorriso**: 5 minuti (quando Autospegnimento è impostato su **30 sec.** o **1 min**)
- Quando è collegato l'adattatore CA EH-62G: 30 minuti
- Quando è collegato un cavo audio/video: 30 minuti
- Quando è selezionato **Connex. smart device** nel menu reti: 30 minuti
- Quando viene stabilita una connessione wireless in seguito alla prima accensione della fotocamera: 30 minuti



Formatta card/Formatta memoria

Premere il pulsante **MENU** → Icona del menu  → Formatta card/Formatta memoria → Pulsante 

Utilizzare questa opzione per formattare la card di memoria o la memoria interna.

La procedura di formattazione delle card di memoria o della memoria interna determina l'eliminazione definitiva di tutti i dati. I dati eliminati non possono essere recuperati. Prima della formattazione assicurarsi di aver trasferito le immagini importanti su un computer.

Formattazione di una card di memoria

- Inserire una card di memoria nella fotocamera.
- Selezionare **Formatta card** nel menu di impostazione, quindi premere il pulsante .

Formattazione della memoria interna



- Rimuovere la card di memoria dalla fotocamera.
- Selezionare **Formatta memoria** nel menu di impostazione, quindi premere il pulsante .

Per avviare la formattazione, selezionare **Formatta** nella schermata visualizzata, quindi premere il pulsante .

- Durante la formattazione non spegnere la fotocamera e non aprire il coperchio del vano batteria/alloggiamento card di memoria.
- Questa impostazione non può essere selezionata mentre viene stabilita una connessione wireless.



Lingua/Language

Premere il pulsante MENU → Icona del menu  → Lingua/Language → Pulsante 

Selezionare una lingua per la visualizzazione dei menu e dei messaggi sulla fotocamera.





Commento foto

Premere il pulsante MENU → Icona del menu  → Commento foto → Pulsante 

Associare un commento preregistrato alle immagini che verranno acquisite.

Il commento può essere impresso sulle immagini che verranno inviate a uno smart device tramite un'applicazione ( 16).

Il commento può essere visualizzato anche sotto forma di metadati in ViewNX-i.



Opzione	Descrizione
Allega commento	<p>Un commento registrato con Scrivi commento viene associato alle immagini.</p> <ul style="list-style-type: none">Selezionare Allega commento, premere , e spuntare la casella di controllo (). Premendo il pulsante , l'impostazione viene attivata e il commento verrà quindi associato alle immagini acquisite successivamente.
Scrivi commento	<p>È possibile registrare un commento composto da un massimo di 36 caratteri alfanumerici.</p> <ul style="list-style-type: none">Selezionare Scrivi commento, premere , dopodiché verrà visualizzata la schermata di immissione. Per informazioni sul metodo di immissione del testo, vedere "Uso della tastiera per l'immissione di testo" ( 16).

Visualizzazione dei commenti associati alle immagini

I commenti associati alle immagini non vengono visualizzati nemmeno quando le immagini vengono riprodotte sulla fotocamera.









Informazioni copyright

Premere il pulsante MENU → Icona del menu  → Informazioni copyright → Pulsante 

Associare informazioni sul copyright salvate preventivamente alle immagini che verranno acquisite.

Le informazioni sul copyright salvate possono essere impresse sulle immagini che verranno inviate a uno smart device tramite un'applicazione (16).

Il commento può essere visualizzato anche sotto forma di metadati in ViewNX-i.

Opzione	Descrizione
Allega info copyright	<p>Le informazioni sul copyright salvate con Autore e Copyright vengono associate alle immagini.</p> <ul style="list-style-type: none">Selezionare Allega info copyright, premere , e spuntare la casella di controllo (). Premendo il pulsante , l'impostazione viene attivata e le informazioni sul copyright verranno quindi associate alle immagini acquisite successivamente.
Autore	<p>È possibile registrare il nome dell'autore, composto da un massimo di 36 caratteri alfanumerici.</p> <ul style="list-style-type: none">Selezionare Autore, premere , dopodiché verrà visualizzata la schermata di immissione. Per informazioni sul metodo di immissione del testo, vedere "Uso della tastiera per l'immissione di testo" (16).
Copyright	<p>È possibile registrare il nome del titolare dei diritti d'autore, composto da un massimo di 54 caratteri alfanumerici.</p> <ul style="list-style-type: none">Selezionare Copyright, premere , dopodiché verrà visualizzata la schermata di immissione. Per informazioni sul metodo di immissione del testo, vedere "Uso della tastiera per l'immissione di testo" (16).

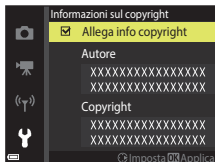

Note sulle informazioni sul copyright



- Onde evitare usi illeciti dei nomi degli autori e dei titolari dei diritti d'autore, si raccomanda di disattivare l'impostazione **Allega info copyright** prima di prestare o di cedere a terzi la fotocamera. Inoltre, assicurarsi che il campo di impostazione del nome dell'autore e del titolare dei diritti d'autore sia vuoto.
- Nikon declina ogni responsabilità in caso di problemi o danni derivanti dall'utilizzo dell'opzione **Informazioni copyright**.

Visualizzazione delle informazioni sul copyright

Le informazioni sul copyright non vengono visualizzate nemmeno quando le immagini vengono riprodotte sulla fotocamera.



Dati posizione

Premere il pulsante **MENU** → Icona del menu  → Dati posizione → Pulsante 

Abilitare o disabilitare l'inserimento di informazioni relative al luogo di ripresa nelle immagini scattate.

Opzione	Descrizione
Acquisisci da smart device	Selezionare SI per inserire i dati di posizione trasmessi dallo smart device nelle immagini acquisite. Attivare la funzione di rilevamento dei dati di posizione dell'app SnapBridge.
Posizione	Visualizzare i dati di posizione acquisiti. <ul style="list-style-type: none">Le informazioni non vengono aggiornate durante la visualizzazione. Per aggiornarle, selezionare nuovamente Posizione.

Standard video

Premere il pulsante **MENU** → Icona del menu  → Standard video → Pulsante 

Effettuare le impostazioni necessarie per il collegamento a un televisore.



Selezionare **NTSC** o **PAL**.

NTSC e **PAL** sono standard analogici di codifica delle informazioni utilizzati per le trasmissioni televisive.

- Le frequenze dei fotogrammi disponibili in **Opzioni filmato** ( 110) variano a seconda dell'impostazione dello standard video effettuata.



Ricarica via computer

Premere il pulsante MENU → Icona del menu  → Ricarica via computer → Pulsante 

Opzione	Descrizione
AUTO Auto (impostazione predefinita)	Quando la fotocamera è collegata a un computer acceso ()77), la batteria ricaricabile inserita nella fotocamera viene caricata automaticamente sfruttando l'energia erogata dal computer.
No	La batteria ricaricabile inserita nella fotocamera non viene caricata quando la fotocamera è collegata a un computer.

Note sulla ricarica via computer

- Quando viene collegata a un computer, la fotocamera si accende e avvia il processo di ricarica. Se si spegne la fotocamera, la ricarica si interrompe.
- Per ricaricare una batteria ricaricabile completamente scarica sono necessarie circa 3 ore. Il tempo di ricarica aumenta se si trasferiscono delle immagini mentre la batteria ricaricabile è in carica.
- La fotocamera si spegne automaticamente se non vi sono comunicazioni con il computer per 30 minuti dopo la conclusione del processo di carica della batteria ricaricabile.



Se la spia di carica lampeggia rapidamente in verde

Il processo di carica non può essere eseguito, probabilmente a causa di una delle condizioni descritte di seguito.

- La temperatura ambiente non è adatta al processo di carica. La batteria ricaricabile deve essere caricata in locali chiusi a temperature ambiente comprese tra 5 °C e 35 °C.
- Il cavo USB non è collegato correttamente, oppure la batteria ricaricabile è difettosa. Verificare che il cavo USB sia collegato correttamente o, se necessario, sostituire la batteria ricaricabile.
- Il computer è in modalità di sospensione e non eroga energia. Riattivare il computer.
- Non è possibile caricare la batteria ricaricabile poiché le specifiche o le impostazioni del computer non sono compatibili con l'alimentazione della fotocamera.



Ripristina tutto

Premere il pulsante MENU → Icona del menu  → Ripristina tutto → Pulsante 



Selezionando **Ripristina**, le impostazioni della fotocamera vengono riportate ai valori predefiniti.

- Anche le impostazioni del menu reti vengono riportate ai valori predefiniti.
- Alcune impostazioni, come **Fuso orario e data** e **Lingua/Language**, non vengono ripristinate.
- Questa impostazione non può essere selezionata mentre viene stabilita una connessione wireless.

Ripristino della numerazione dei file

Per riportare la numerazione dei file a "0001", è necessario eliminare tutte le immagini salvate sulla card di memoria o nella memoria interna (24) prima di selezionare **Ripristina tutto**.

Marchio di conformità

Premere il pulsante MENU → Icona del menu  → Marchio di conformità → Pulsante 

Questa opzione consente di visualizzare alcuni dei certificati di conformità della fotocamera.

Versione firmware

Premere il pulsante MENU → Icona del menu  → Versione firmware → Pulsante 

Consente di visualizzare la versione corrente del firmware della fotocamera.

- Questa impostazione non può essere selezionata mentre viene stabilita una connessione wireless.



Note tecniche

Avvisi.....	132
Note sulle funzioni basate sulle comunicazioni wireless.....	133
Cura e manutenzione della fotocamera.....	135
Fotocamera.....	135
Batteria ricaricabile.....	136
Adattatore CA/caricabatteria.....	137
Card di memoria.....	138
Pulizia e conservazione.....	139
Pulizia.....	139
Conservazione del prodotto.....	139
Messaggi di errore.....	140
Risoluzione dei problemi.....	144
Nomi dei file.....	151
Accessori opzionali.....	152
Caratteristiche tecniche.....	153
Card di memoria compatibili.....	157
Indice analitico.....	159



Avviso per gli utenti europei

PERICOLO

RISCHIO DI ESPLOSIONE IN CASO DI SOSTITUZIONE DELLA BATTERIA RICARICABILE CON UN MODELLO DI TIPO NON CORRETTO.

PER LO SMALTIMENTO DELLE BATTERIE RICARICABILI USATE ATTENERSI ALLE ISTRUZIONI.

Questo simbolo indica che gli apparecchi elettrici ed elettronici devono essere smaltiti negli appositi contenitori di rifiuti.

Le seguenti istruzioni sono rivolte esclusivamente agli utenti di paesi europei:

- Il presente prodotto deve essere smaltito nell'apposito contenitore di rifiuti. Non smaltire insieme ai rifiuti domestici.
- La raccolta differenziata e il riciclaggio aiutano a preservare le risorse naturali e a prevenire le conseguenze negative per la salute umana e per l'ambiente che potrebbero essere provocate dallo smaltimento scorretto.
- Per ulteriori informazioni, vi preghiamo di contattare le autorità locali responsabili dello smaltimento dei rifiuti.



Questo simbolo sulla batteria ricaricabile indica che la batteria ricaricabile deve essere conferita negli appositi contenitori di rifiuti e smaltita separatamente.

Le seguenti istruzioni sono rivolte esclusivamente agli utenti dei Paesi europei:

- Tutte le batterie ricaricabili, dotate di questo simbolo o meno, devono essere conferite presso un punto di raccolta apposito per la raccolta differenziata. Non smaltire insieme ai rifiuti domestici.
- Per ulteriori informazioni contattare il rivenditore o le autorità locali responsabili dello smaltimento dei rifiuti.



Note sulle funzioni basate sulle comunicazioni wireless

Limitazioni relative alle periferiche wireless

Il ricetrasmittitore wireless integrato in questo prodotto è conforme alle normative che regolano l'utilizzo dei dispositivi wireless in vigore nel Paese di acquisto e non è destinato a essere impiegato in altri Paesi (i prodotti acquistati nell'UE o EFTA possono essere utilizzati in tutti i Paesi dell'UE ed EFTA). Nikon non si assume alcuna responsabilità in merito all'utilizzo in altri Paesi. Qualora non si sia certi del Paese di acquisto iniziale del prodotto, rivolgersi al centro servizi Nikon o a un centro di assistenza autorizzato Nikon. Questa restrizione riguarda esclusivamente l'uso della funzione wireless e non si applica ad altre funzionalità del prodotto.

Sicurezza

Nonostante uno dei vantaggi di questo prodotto sia quello di permettere ad altri di connettersi liberamente per lo scambio di dati wireless da qualsiasi luogo rientrante nella sua area di copertura, se non si attiva la funzione di sicurezza potrebbe verificarsi quanto segue:

- Furto di dati: le trasmissioni wireless potrebbero essere intercettate da malintenzionati, che potrebbero rubare ID utente, password e altri dati personali.
- Accessi non autorizzati: utenti non autorizzati potrebbero accedere alla rete e modificare dati o svolgere altre attività illecite. Si noti che, a causa della loro struttura, le reti wireless potrebbero essere comunque soggette ad accessi non autorizzati da parte di hacker, anche se la funzione di sicurezza è attivata. Nikon declina ogni responsabilità in caso di fughe di dati o informazioni che dovessero verificarsi durante il trasferimento dei dati.
- Non accedere a reti che non si è autorizzati a utilizzare, anche se figurano come disponibili sullo smartphone o tablet. In caso contrario, l'accesso potrebbe essere considerato non autorizzato. Accedere solo alle reti per le quali si ha esplicitamente ottenuto un'autorizzazione.

Tutela dei dati personali ed esclusione di responsabilità

- I dati dell'utente salvati nel prodotto o nella sua configurazione, ivi comprese le impostazioni di connessione LAN wireless e altre informazioni personali, potrebbero subire alterazioni o andare persi a causa di errori di funzionamento, elettricità statica, incidenti, malfunzionamenti, riparazioni o altri interventi. Si raccomanda di fare delle copie delle informazioni importanti e di conservarle in altri luoghi. Nikon declina ogni responsabilità in caso di danni diretti o indiretti o perdite di profitto derivanti da alterazioni o perdite di contenuti non imputabili a Nikon.
- Prima di smaltire il prodotto o di cederlo a terzi, eseguire **Ripristina tutto** nel menu impostazioni (📖87) per eliminare tutti i dati dell'utente salvati e configurati con il prodotto, incluse le impostazioni di connessione wireless LAN e altre informazioni personali.
- Nikon declina ogni responsabilità in caso di danni derivanti dall'utilizzo non autorizzato del prodotto da parte di terzi in seguito a furto o smarrimento del prodotto medesimo.



Precauzioni per l'esportazione o l'utilizzo del prodotto all'estero

Questo prodotto è soggetto al controllo della normativa statunitense sull'esportazione EAR (United States Export Administration Regulation). L'autorizzazione del governo degli Stati Uniti non è necessaria per l'esportazione in paesi diversi da quelli riportati di seguito, i quali al momento della redazione sono soggetti a embargo o a controlli speciali: Cuba, Iran, Corea del Nord, Sudan e Siria (elenco soggetto a modifiche).

Avviso per gli utenti europei

Dichiarazione di conformità (Europa)

Con la presente Nikon Corporation dichiara che la COOLPIX A300 è conforme ai requisiti essenziali e alle altre disposizioni pertinenti della Direttiva 1999/5/CE. La dichiarazione di conformità è consultabile sul sito http://imaging.nikon.com/support/pdf/DoC_A300.pdf.



Cura e manutenzione della fotocamera

Per l'utilizzo e la conservazione del prodotto, si raccomanda di osservare le istruzioni di sicurezza sotto riportate e le avvertenze riportate in "Informazioni di sicurezza" (📖viii-x).

Fotocamera

Non sottoporre la fotocamera a urti violenti

Se sottoposto a urti violenti o vibrazioni forti, il prodotto potrebbe non funzionare correttamente. Inoltre, non toccare l'obiettivo o il copriobiettivo e non esercitare una forza eccessiva su di essi.

Mantenere asciutto

L'apparecchio può danneggiarsi se immerso in acqua o esposto a un elevato tasso di umidità.

Evitare sbalzi di temperatura

Gli sbalzi di temperatura improvvisi, ad esempio quando si entra o esce da un ambiente riscaldato durante una giornata fredda, possono causare la formazione di condensa all'interno della fotocamera. Per prevenire la formazione di condensa, inserire il prodotto in una custodia da trasporto o busta di plastica prima di sottoporlo a sbalzi di temperatura improvvisi.

Tenere lontano da forti campi magnetici

Non utilizzare o conservare il presente apparecchio in prossimità di apparecchiature che generano forti radiazioni elettromagnetiche o campi magnetici. In caso contrario si potrebbero verificare perdite di dati o anomalie di funzionamento della fotocamera.

Non tenere l'obiettivo puntato verso fonti di luce intensa per periodi prolungati

Evitare di lasciare l'obiettivo puntato verso il sole o altre fonti di luce intense per periodi prolungati durante l'uso o la conservazione della fotocamera. La luce intensa può danneggiare il sensore di immagine o determinare la comparsa di sfocature bianche nelle foto.

Spegnere il prodotto prima di rimuovere o scollegare la fonte di alimentazione o la card di memoria

Non rimuovere la batteria ricaricabile mentre la fotocamera è in funzione o durante il salvataggio o l'eliminazione di immagini. Nelle suddette circostanze, l'interruzione improvvisa dell'alimentazione potrebbe provocare la perdita di dati oppure danneggiare la card di memoria o i circuiti interni del prodotto.



Note sul monitor

- I monitor (inclusi i mirini elettronici) sono fabbricati con estrema precisione; il numero di pixel funzionanti è pari ad almeno il 99,99% e il numero di pixel mancanti o difettosi è inferiore allo 0,01%. Pertanto, sebbene questi display possano presentare pixel sempre accesi (bianchi, rossi, blu o verdi) o sempre spenti (neri), ciò non costituisce un'anomalia di funzionamento e non influisce sulle immagini registrate con il dispositivo.
- La visualizzazione delle immagini sul monitor può risultare difficoltosa in presenza di luci intense.
- Non esercitare pressioni sul monitor poiché, così facendo, si potrebbero provocare danni o anomalie di funzionamento. In caso di rottura del monitor, prestare molta attenzione a non ferirsi con i frammenti di vetro ed evitare qualsiasi contatto dei cristalli liquidi del display con la pelle, gli occhi e la bocca.

Note sull'effetto smear

Quando si inquadrano soggetti particolarmente luminosi, nel monitor potrebbero apparire striature bianche o colorate. Questo fenomeno, noto come "effetto smear", si verifica quando il sensore di immagine viene colpito da una luce molto intensa; è una caratteristica tipica dei sensori di immagine e non rappresenta un malfunzionamento. L'effetto smear può presentarsi anche come scolorimento parziale del monitor durante le riprese. Non compare nelle immagini salvate con la fotocamera, tranne nel caso dei filmati. Durante la registrazione di filmati, si consiglia di evitare soggetti molto luminosi, come il sole, la luce solare riflessa e le luci elettriche.

Batteria ricaricabile

Precauzioni per l'uso

- Tenere presente che la batteria ricaricabile può diventare molto calda dopo l'uso.
- Non utilizzare la batteria ricaricabile a temperature ambiente inferiori a 0 °C o superiori a 40 °C, poiché si potrebbero verificare danni o anomalie di funzionamento.
- In caso di anomalie come calore eccessivo, fumo o odore insolito dalla batteria ricaricabile, sospendere immediatamente l'uso del prodotto e rivolgersi al rivenditore o a un centro di assistenza autorizzato Nikon.
- Dopo avere rimosso la batteria ricaricabile dalla fotocamera o dal caricabatteria opzionale, riporre la batteria ricaricabile in una busta di plastica o simili per proteggerla.

Ricarica della batteria ricaricabile

Verificare il livello della batteria ricaricabile prima di utilizzare la fotocamera e, se necessario, sostituirla o ricaricarla.

- Caricare la batteria ricaricabile in locali chiusi, a temperature ambiente comprese tra 5 °C e 35 °C prima dell'uso.
- Se la temperatura della batteria ricaricabile è molto elevata, quest'ultima potrebbe non ricaricarsi correttamente o completamente e le sue prestazioni potrebbero risultare inferiori. Si noti che la batteria ricaricabile può diventare molto calda dopo l'uso. Attendere che la batteria ricaricabile si raffreddi prima di ricaricarla.
Se si esegue la ricarica con la batteria ricaricabile inserita in questa fotocamera utilizzando l'adattatore CA/caricabatteria o un computer a temperature inferiori a 0 °C o superiori a 45 °C, la batteria ricaricabile non viene ricaricata.
- Quando la batteria ricaricabile è completamente carica, non continuare a ricaricare poiché ciò determina una riduzione delle prestazioni.
- La temperatura della batteria ricaricabile può aumentare durante la ricarica. Tuttavia, ciò non costituisce un'anomalia di funzionamento.



Batterie ricaricabili di riserva sempre con sé

Se si intende utilizzare la fotocamera per occasioni importanti, si consiglia di tenere sempre a portata di mano alcune batterie ricaricabili di riserva completamente cariche.

Uso della batteria ricaricabile a basse temperature

Nelle giornate fredde, le batterie ricaricabili tendono ad avere una minore autonomia. Se si utilizza una batteria ricaricabile scarica a bassa temperatura ambiente, la fotocamera potrebbe non accendersi. Conservare le batterie ricaricabili di riserva in un luogo caldo ed effettuare la sostituzione secondo necessità. Una volta riscaldate, le batterie ricaricabili fredde possono recuperare una parte della carica perduta.

Contatti delle batterie ricaricabili

Se i contatti della batteria ricaricabile sono sporchi, la fotocamera potrebbe non funzionare. Se i contatti della batteria ricaricabile dovessero sporcarsi, pulirli con un panno asciutto e pulito prima dell'uso.

Ricarica di una batteria ricaricabile scarica

Accendendo o spegnendo la fotocamera con all'interno una batteria ricaricabile scarica, si può ridurre la durata della batteria ricaricabile. Caricare la batteria ricaricabile scarica prima dell'uso.

Conservazione della batteria ricaricabile

- Rimuovere sempre la batteria ricaricabile dalla fotocamera o dal caricabatteria opzionale quando non è in uso. Se si lascia la batteria ricaricabile nella fotocamera, quest'ultima consuma una piccola quantità di corrente anche quando è spenta. La batteria ricaricabile pertanto potrebbe scaricarsi eccessivamente, al punto da risultare inutilizzabile.
- Caricare la batteria ricaricabile almeno una volta ogni sei mesi e scaricarla completamente prima di riporla nel luogo di conservazione.
- Inserire la batteria ricaricabile in una busta di plastica o simili per proteggerla e riporla in un luogo fresco. La batteria ricaricabile deve essere conservata in un luogo asciutto, a una temperatura ambiente compresa tra 15 °C e 25 °C. Non riporre la batteria ricaricabile in locali caldi o molto freddi.

Durata della batteria

Se l'autonomia di una batteria ricaricabile completamente carica si riduce drasticamente durante l'uso a temperatura ambiente, significa che è giunto il momento di sostituirla. Acquistare una nuova batteria ricaricabile.

Riciclo delle batterie ricaricabili usate

Quando la batteria ricaricabile non mantiene più la carica, sostituirla. Le batterie ricaricabili usate sono una risorsa preziosa. Si prega di riciclare le batterie ricaricabili usate in conformità alle normative locali.

Adattatore CA/caricabatteria

- L'adattatore CA/caricabatteria EH-72P può essere utilizzato solo con dispositivi compatibili. Non utilizzarlo con un dispositivo di marca o modello diverso.
- Non utilizzare in alcun caso un adattatore CA di marca o modello diversi dall'adattatore CA/caricabatteria EH-72P o adattatore CA USB. La mancata osservanza di questa precauzione può provocare surriscaldamento o danni alla fotocamera.
- L'EH-72P è compatibile con le prese elettriche CA da 100V-240 V, 50/60 Hz. Per l'uso in altri paesi, impiegare un adattatore spina idoneo (reperibile in commercio). Per ulteriori informazioni sugli adattatori spina, rivolgersi all'agenzia di viaggi.



Card di memoria

Precauzioni per l'uso

- Utilizzare esclusivamente card di memoria Secure Digital (📖157).
- Si raccomanda di rispettare le avvertenze riportate nella documentazione fornita insieme alla card di memoria.
- Non applicare etichette o adesivi sulle card di memoria.

Formattazione

- Non formattare la card di memoria utilizzando un computer.
- La prima volta che si inserisce nella fotocamera una card di memoria precedentemente utilizzata su un altro dispositivo, si raccomanda di formattarla con questa fotocamera. Si raccomanda di formattare le card di memoria nuove con questa fotocamera prima dell'uso.
- **Si noti che la formattazione della card di memoria determina l'eliminazione definitiva di tutte le immagini e di eventuali altri dati presenti su di essa.** Prima di formattare la card di memoria, accertarsi di aver eseguito una copia delle immagini che si desidera conservare.
- Se all'accensione della fotocamera viene visualizzato il messaggio **Card non formattata. Formattare?**, significa che la card di memoria deve essere formattata. Se contiene dati che non devono essere eliminati, selezionare **No**. Copiare i dati necessari su un computer o simili. Se si desidera formattare la card di memoria, selezionare **Si**. Viene visualizzata la finestra di dialogo di conferma. Per avviare la formattazione, premere il pulsante .
- Non eseguire le operazioni sotto indicate durante la scrittura o l'eliminazione di dati dalla card di memoria o durante la copia di dati su un computer. La mancata osservanza di questa precauzione potrebbe causare la perdita di dati o danni alla fotocamera o alla card di memoria:
 - Aprire il coperchio del vano batteria/alloggiamento card di memoria per rimuovere/inserire la batteria ricaricabile o card di memoria.
 - Spegner la fotocamera.
 - Scollegare l'adattatore CA.



Pulizia e conservazione

Pulizia

Non utilizzare alcol, solventi o altri prodotti chimici volatili.

Obiettivo	Evitare di toccare le parti in vetro con le dita. Togliere la polvere o le particelle estranee con una pompetta (strumento specifico per obiettivi con una parte in gomma che, pompando, soffia aria da un'estremità). Per eliminare impronte digitali o altre macchie non rimosibili con una pompetta, pulire l'obiettivo con un panno morbido, procedendo con movimenti a spirale dal centro dell'obiettivo verso i bordi. Se anche dopo questa operazione l'obiettivo non dovesse risultare pulito, ripetere con un panno leggermente inumidito con un detergente apposito, reperibile in commercio.
Monitor	Rimuovere la polvere o le particelle estranee con una pompetta. Per rimuovere impronte digitali o altre macchie dal monitor, utilizzare un panno morbido e asciutto facendo attenzione a non esercitare pressioni.
Corpo macchina	Utilizzare una pompetta per togliere la polvere, la sporcizia o la sabbia, quindi pulire delicatamente con un panno morbido e asciutto. Dopo avere utilizzato la fotocamera in spiaggia o in altro ambiente caratterizzato dalla presenza di sabbia o polvere, eliminare ogni residuo di sabbia, polvere o sale con un panno asciutto leggermente inumidito con acqua dolce e asciugare accuratamente. Si noti che la presenza di corpi estranei all'interno della fotocamera potrebbe causare danni non coperti dalla garanzia.

Conservazione del prodotto

Rimuovere la batteria ricaricabile se si prevede di non utilizzare la fotocamera per periodi prolungati. Per prevenire la formazione di condensa o muffe, estrarre la fotocamera dal luogo in cui è riposta almeno una volta al mese. Prima di riporre nuovamente la fotocamera, accenderla e premere alcune volte il pulsante di scatto. Non riporre la fotocamera in luoghi aventi le seguenti caratteristiche:



- Luoghi con scarsa ventilazione o con livelli di umidità superiori al 60%
- Luoghi con temperature superiori a 50 °C o inferiori a -10 °C
- In prossimità di apparecchiature che possono produrre forti campi elettromagnetici, quali televisori o radio

Per conservare la batteria ricaricabile, adottare le precauzioni riportate al paragrafo "Batteria ricaricabile" (📖136) in "Cura e manutenzione della fotocamera" (📖135).



Messaggi di errore





Se viene visualizzato un messaggio di errore, consultare la tabella sotto riportata.

Visualizzazione	Causa/soluzione	
Alta temperatura della batteria. La fotocamera si sta per spegnere.	La fotocamera si spegne automaticamente. Attendere che la temperatura della fotocamera o della batteria ricaricabile scenda prima di riprendere a utilizzarla.	-
La fotocamera si sta per spegnere per evitare il surriscaldamento.		
Card di memoria protetta in scrittura	L'interruttore di protezione scrittura è in posizione di "blocco". Portare l'interruttore di protezione scrittura in posizione di "scrittura".	-
Card non utilizzabile	Si è verificato un errore durante l'accesso alla card di memoria. <ul style="list-style-type: none">• Utilizzare una card di memoria approvata.• Verificare che i contatti siano puliti.• Controllare che la card di memoria sia inserita correttamente.	9, 157
Card non leggibile		
Card non formattata. Formattare?	La card di memoria non è stata formattata per essere utilizzata con la fotocamera. Durante la formattazione vengono eliminati tutti i dati salvati sulla card di memoria. Se si desidera conservare delle immagini, prima di formattare la card di memoria selezionare No e salvare delle copie su un computer o altro supporto. Selezionare Si e premere il pulsante  per formattare la card di memoria.	138
Memoria insufficiente	Eliminare alcune immagini oppure inserire una nuova card di memoria.	9, 24







Visualizzazione	Causa/soluzione	
Immagine non salvabile.	Si è verificato un errore durante il salvataggio dell'immagine. Inserire una nuova card di memoria oppure formattare la card di memoria o la memoria interna.	125
	È stato raggiunto il numero massimo di file previsto dalla fotocamera. Inserire una nuova card di memoria oppure formattare la card di memoria o la memoria interna.	125
	Non vi è spazio sufficiente per il salvataggio della copia. Eliminare alcune immagini dalla destinazione.	24
L'immagine non può essere modificata.	Controllare che le immagini possano essere modificate.	64, 150
Filmato non registrabile	Si è verificato un errore di time-out durante il salvataggio del filmato sulla card di memoria. Selezionare una card di memoria con una velocità in scrittura superiore.	74, 157
La memoria non contiene immagini	Non sono presenti immagini nella memoria interna o sulla card di memoria. <ul style="list-style-type: none"> • Rimuovere la card di memoria per riprodurre le immagini contenute nella memoria interna. • Per copiare nella card di memoria le immagini salvate nella memoria interna della fotocamera, premere il pulsante MENU per selezionare Copia dal menu play. 	9 109
File senza dati immagine	Il file non è stato creato o modificato con questa fotocamera. Il file non può essere visualizzato su questa fotocamera. Visualizzare il file su un computer o sul dispositivo utilizzato per crearlo o modificarlo.	-
File non riproducibile		
Tutte le foto sono nascoste	Non sono disponibili immagini per uno slide show, ecc.	107
Immagine non cancellabile	L'immagine è protetta. Disattivare la protezione.	108



Visualizzazione	Causa/soluzione	
Nessun accesso.	La fotocamera non riceve il segnale dallo smart device. Connettere la fotocamera allo smart device mediante una connessione wireless. <ul style="list-style-type: none"> • Sfiurare la fotocamera con uno smart device compatibile con NFC. • Selezionare Conness. smart device nel menu reti. 	13, 113
Connessione Wi-Fi terminata.	La connessione Wi-Fi viene disattivata nei seguenti casi: <ul style="list-style-type: none"> • Scarsa qualità della connessione. • Livello di carica basso della batteria ricaricabile. • Inserimento o rimozione di un cavo o card di memoria. Utilizzare una batteria ricaricabile sufficientemente carica, scollegare il televisore, il computer o la stampante dalla fotocamera e ristabilire la connessione wireless.	12, 113
Spegnere e riaccendere la fotocamera.	Se il problema persiste, contattare il rivenditore o un centro di assistenza autorizzato Nikon.	144
Errore di comunicazione	Si è verificato un errore durante la comunicazione con la stampante. Spegnere la fotocamera e ricollegare il cavo USB.	79
Errore di sistema	Si è verificato un errore nel circuito interno della fotocamera. Spegnere la fotocamera, rimuovere e reinserire la batteria ricaricabile, quindi riaccendere la fotocamera. Se il problema persiste, contattare il rivenditore o un centro di assistenza autorizzato Nikon.	144
Errore stampante: verificare stato stampante.	Dopo avere risolto il problema, selezionare Riprendi e premere il pulsante  per riprendere a stampare.*	-
Errore stampante: verificare carta.	Caricare la carta del formato specificato, selezionare Riprendi e premere il pulsante  per riprendere a stampare.*	-
Errore stampante: inceppamento carta.	Rimuovere il foglio di carta che ha provocato l'inceppamento, selezionare Riprendi e premere il pulsante  per riprendere a stampare.*	-



Visualizzazione	Causa/soluzione	
Errore stampante: carta esaurita.	Caricare la carta del formato specificato, selezionare Riprendi e premere il pulsante  per riprendere a stampare.*	-
Errore stampante: verificare inchiostro.	Si è verificato un problema relativo all'inchiostro della stampante. Controllare l'inchiostro, selezionare Riprendi e premere il pulsante  per riprendere a stampare.*	-
Errore stampante: inchiostro esaurito.	Sostituire la cartuccia d'inchiostro, selezionare Riprendi e premere il pulsante  per riprendere a stampare.*	-
Errore stampante: file alterato.	Si è verificato un problema relativo al file dell'immagine da stampare. Selezionare Annulla , quindi premere il pulsante  per annullare la stampa.	-

* Per ulteriori informazioni, consultare la documentazione fornita con la stampante.



Risoluzione dei problemi

Se la fotocamera non funziona come previsto, consultare l'elenco dei problemi più frequenti riportato di seguito prima di rivolgersi al rivenditore di fiducia o a un centro di assistenza autorizzato Nikon.



Problemi relativi ad alimentazione, monitor e impostazioni

Problema	Causa/soluzione	
La fotocamera è accesa ma non risponde.	<ul style="list-style-type: none">• Attendere la fine della registrazione.• Se il problema persiste, spegnere la fotocamera. Se la fotocamera non si spegne, rimuovere e reinserire la batteria o le batterie oppure, se si sta utilizzando un adattatore CA, scollegare e ricollegare l'adattatore CA. Si noti che, sebbene i dati attualmente in corso di registrazione verranno persi, i dati già registrati non verranno influenzati dalla rimozione o disconnessione della fonte di alimentazione.	–
Non è possibile accendere la fotocamera.	La batteria ricaricabile è scarica.	9, 10, 137
La fotocamera si spegne senza preavviso.	<ul style="list-style-type: none">• La fotocamera si spegne automaticamente per risparmiare energia (funzione di autospegnimento).• La fotocamera e la batteria ricaricabile potrebbero non funzionare correttamente alle basse temperature.• L'interno della fotocamera si è surriscaldato. Lasciare la fotocamera spenta finché i componenti interni non si raffreddano, quindi provare a riaccenderla.	22 136 –
Sul monitor non appare nulla.	<ul style="list-style-type: none">• La fotocamera è spenta.• La fotocamera si spegne automaticamente per risparmiare energia (funzione di autospegnimento).• La spia del flash lampeggia mentre il flash è in fase di carica. Attendere che il processo di carica si concluda.• La fotocamera è collegata a un televisore o a un computer.• La fotocamera e lo smart device sono connessi mediante una connessione Wi-Fi e la fotocamera viene comandata a distanza.	12 22 – – –
La fotocamera si surriscalda.	La fotocamera può diventare molto calda se rimane in funzione a lungo durante la registrazione di filmati, o se viene utilizzata in ambienti molto caldi. Non si tratta di un'anomalia di funzionamento.	–



Problema	Causa/soluzione	
La batteria ricaricabile inserita nella fotocamera non può essere caricata.	<ul style="list-style-type: none"> • Verificare che tutti i collegamenti siano stati eseguiti correttamente. • La mancata attivazione del processo di carica dopo avere collegato la fotocamera al computer potrebbe essere dovuta a una delle cause descritte di seguito. <ul style="list-style-type: none"> - No in corrispondenza di Ricarica via computer nel menu impostazioni. - Il processo di carica della batteria ricaricabile si interrompe se si spegne la fotocamera. - La batteria ricaricabile non può essere ricaricata se non è stata eseguita l'impostazione della lingua di visualizzazione e della data e dell'ora sulla fotocamera, o se la data e l'ora sono state reimpostate in seguito allo scaricamento della batteria ricaricabile dell'orologio della fotocamera. Utilizzare l'adattatore CA/caricabatteria per caricare la batteria ricaricabile. - Il processo di carica della batteria ricaricabile potrebbe interrompersi se il computer passa in modalità di sospensione. - Potrebbe non essere possibile caricare la batteria ricaricabile per ragioni legate alle caratteristiche, alle impostazioni o allo stato del computer. 	10 87, 129 - 12 - -
Scarsa visibilità dei contenuti visualizzati nel monitor.	<ul style="list-style-type: none"> • Troppa luce nell'area circostante. <ul style="list-style-type: none"> - Spostarsi in un luogo meno illuminato. • Regolare la luminosità dello schermo. 	119
 lampeggia sullo schermo.	<ul style="list-style-type: none"> • Se l'orologio della fotocamera non è stato impostato,  lampeggia nella schermata di ripresa e le immagini e i filmati salvati prima dell'impostazione dell'orologio saranno datati rispettivamente "00/00/0000 00:00" e "01/01/2016 00:00". Impostare la data e l'ora corrette in Fuso orario e data nel menu impostazioni. • L'orologio della fotocamera non è preciso come gli orologi normali. Confrontare periodicamente l'ora indicata dall'orologio della fotocamera con quella di un orologio più preciso e, se necessario, reimpostarla. 	5, 117
La data e l'ora di registrazione non sono corrette.		
Non vengono visualizzati indicatori sullo schermo.	Nascondi info è selezionato per Info foto in Impostazioni monitor nel menu impostazioni.	119
Timbro data non è disponibile.	Fuso orario e data non è stato impostato nel menu impostazioni.	117
La data non viene impressa sulle immagini nonostante sia stata attivata l'opzione Timbro data .	<ul style="list-style-type: none"> • Il modo di ripresa selezionato non è compatibile con Timbro data. • La data non può essere impressa sui filmati. 	121





Problema	Causa/soluzione	
All'accensione della fotocamera viene visualizzata la schermata di impostazione del fuso orario e della data.	<p>La batteria dell'orologio è scarica; tutte le impostazioni sono state riportate ai valori predefiniti. Ripetere la configurazione delle impostazioni della fotocamera.</p> <ul style="list-style-type: none"> • La batteria interna dell'orologio serve ad alimentare l'orologio della fotocamera e a mantenere alcune impostazioni in memoria. Per ricaricare la batteria dell'orologio sono necessarie circa 10 ore quando si inseriscono le batterie ricaricabili nella fotocamera o si collega l'adattatore CA (in vendita separatamente) alla fotocamera. Successivamente, l'orologio della batteria può rimanere in funzione per vari giorni, anche dopo la rimozione della batteria ricaricabile della fotocamera. 	-
Le impostazioni della fotocamera sono state ripristinate.		
La fotocamera produce un suono.	Quando Modo autofocus è impostato su AF permanente o in alcuni modi di ripresa, la fotocamera potrebbe produrre un suono udibile durante la messa a fuoco.	27, 103, 111
Le immagini non vengono caricate nello smart device.	<ul style="list-style-type: none"> • Durante il caricamento automatico, eseguire le operazioni descritte di seguito. <ul style="list-style-type: none"> - In Opzioni invio automatico del menu reti, impostare Immagini fisse su Sì. - Attivare Scaricamento automatico in  Connettere nell'app SnapBridge. • A seconda delle impostazioni della fotocamera, potrebbe non essere possibile caricare le immagini. <ul style="list-style-type: none"> - Modificare le impostazioni. - Passare al modo di riproduzione. - Quando Invia quando è spenta in Bluetooth nel menu reti è impostato su Sì, spegnere la fotocamera. 	113 - 18
Impossibile utilizzare la fotografia in remoto dallo smart device.	<p>A seconda delle impostazioni della fotocamera potrebbe non essere possibile utilizzare la fotografia in remoto.</p> <ul style="list-style-type: none"> • Modificare le impostazioni. • Passare al modo di riproduzione. 	18







Problemi relativi alla ripresa

Problema	Causa/soluzione	
Non è possibile accedere al modo di ripresa.	La fotocamera non passa al modo di ripresa quando è collegata a una presa di corrente mediante l'adattatore CA/caricabatteria.	77
Non è possibile scattare foto o registrare filmati.	<ul style="list-style-type: none"> • Se la fotocamera è nel modo di riproduzione, premere il pulsante , il pulsante di scatto o il pulsante  (). • Se sono visualizzati i menu, premere il pulsante MENU. • Se la spia del flash lampeggia, significa che il flash è in carica. • La batteria ricaricabile è scarica. 	2, 23 87 46 9, 10, 137
La fotocamera non mette a fuoco.	<ul style="list-style-type: none"> • Il soggetto è troppo vicino. Provare a eseguire la ripresa nel modo selezione scene auto, modo scena Macro/primo piano o modo macro. • Il soggetto è difficile da mettere a fuoco. • Impostare Illuminatore AF nel menu impostazioni su Auto. • Spegnere e riaccendere la fotocamera. 	27, 30, 32, 45, 50 55 123 –
Le immagini sono mosse.	<ul style="list-style-type: none"> • Utilizzare il flash. • Aumentare il valore della sensibilità ISO. • Utilizzare Foto VR durante le riprese fotografiche e Filmato VR durante la registrazione di filmati. • Utilizzare un treppiedi per stabilizzare la fotocamera (utilizzando l'autoscatto insieme al treppiedi è possibile ottenere risultati migliori). 	46 99 112, 122 48
Sullo schermo compaiono striature di luce o aree parzialmente scolorite.	Quando il sensore di immagine viene colpito da una luce molto intensa, può verificarsi l'effetto smear. Durante la registrazione di filmati, evitare di inquadrare oggetti molto luminosi, come il sole, riflessi di luce e luci elettriche.	74, 136
Nelle immagini acquisite con il flash sono presenti dei punti luminosi.	Il flash riflette le particelle presenti nell'aria. Selezionare  (disattivato) come modo flash.	46
Il flash non si attiva.	<ul style="list-style-type: none"> • È stato impostato  (disattivato) come modo flash. • È stato selezionato un modo scena che prevede delle limitazioni relative al flash. • È stata attivata una funzione che prevede delle limitazioni relative all'attivazione del flash. 	46 57 59
Non è possibile utilizzare lo zoom ottico.	Lo zoom ottico non può essere utilizzato durante la registrazione di filmati.	74



Problema	Causa/soluzione	
Non è possibile utilizzare lo zoom digitale.	<ul style="list-style-type: none"> • Zoom digitale è stato impostato su No nel menu impostazioni. • Lo zoom digitale non può essere utilizzato in alcuni modi di ripresa o durante l'uso di determinate impostazioni di altre funzioni. 	123 59, 123
Formato immagine non è disponibile.	È stata attivata una funzione che prevede delle limitazioni relative a Formato immagine .	59
Quando si preme il pulsante di scatto non viene emesso alcun suono.	È stato selezionato No per Suono scatto in Impostazioni audio nel menu impostazioni. In alcuni modi di ripresa o con determinate impostazioni non viene emesso alcun suono, anche se è selezionato Sì .	124
L'illuminatore ausiliario AF non viene attivato.	È stato selezionato No per Illuminatore AF nel menu impostazioni. L'illuminatore ausiliario AF potrebbe non attivarsi a causa della posizione dell'area di messa a fuoco o in base al modo scena corrente, anche se è selezionato Auto .	123
Nelle immagini appare l'effetto smear.	L'obiettivo è sporco. Pulire l'obiettivo.	139
I colori sono innaturali.	Il bilanciamento del bianco o la tinta non sono regolati correttamente.	32, 96
L'immagine presenta pixel luminosi distribuiti in modo casuale ("disturbo").	Il soggetto è scuro e il tempo di posa è troppo lungo, oppure il valore di sensibilità ISO è troppo alto. Per ridurre il disturbo è possibile: <ul style="list-style-type: none"> • Utilizzare il flash • Impostare un valore di sensibilità ISO più basso 	46 99
Nei filmati sono presenti pixel luminosi distribuiti in modo casuale ("rumore").	Quando si registrano filmati in condizioni di scarsa illuminazione, nelle immagini potrebbero apparire disturbi (il cosiddetto "rumore" elettronico). Ciò è dovuto all'aumento della sensibilità ISO e non rappresenta un malfunzionamento.	-
Le immagini sono troppo scure (sottoesposte).	<ul style="list-style-type: none"> • È stato impostato  (disattivato) come modo flash. • Sono presenti ostacoli davanti alla finestra del flash. • Il soggetto è al di fuori della portata del flash. • Regolare la compensazione dell'esposizione. • Aumentare la sensibilità ISO. • Il soggetto è in controluce. Selezionare il modo scena Controluce oppure selezionare  (fill flash) come modo flash. 	46 20 154 51 99 33, 46
Le immagini sono troppo chiare (sovragesposte).	Regolare la compensazione dell'esposizione.	51



Problema	Causa/soluzione	
Si ottengono risultati indesiderati con il flash impostato su  (auto con riduzione occhi rossi).	Utilizzare un modo di ripresa diverso da Ritratto notturno e un'impostazione del flash diversa da  (auto con riduzione occhi rossi), quindi riprovare a scattare la foto.	46, 57
Le tonalità della pelle non sono state ammorbidite.	<ul style="list-style-type: none"> In alcune condizioni di ripresa, i toni della pelle dei visi potrebbero non essere ammorbiditi. Nel caso di immagini contenenti quattro o più volti, provare a utilizzare l'effetto Effetto pelle soft di Ritocco glamour nel menu play. 	34 67
Il salvataggio delle immagini richiede tempo.	<p>Nelle seguenti situazioni, il salvataggio richiede un tempo maggiore:</p> <ul style="list-style-type: none"> Se è attiva la funzione di riduzione disturbo, ad esempio in caso di ripresa in ambienti bui Se come modo flash è impostato  (auto con riduzione occhi rossi) Se si utilizza la funzione Effetto pelle soft durante le riprese Se si utilizza il modo di ripresa in sequenza 	– 47 34, 104 98
Sullo schermo o nelle immagini appaiono cerchi colorati o striature luminose.	Durante le riprese in controluce o quando si inquadrano fonti di luce molto forti (ad esempio il sole) potrebbero apparire cerchi colorati o striature luminose (immagine fantasma). Cambiare la posizione della fonte di luce oppure escluderla dall'inquadratura e riprovare a scattare.	–

Problemi relativi alla riproduzione

Problema	Causa/soluzione	
Non è possibile riprodurre il file.	<ul style="list-style-type: none"> Questa fotocamera potrebbe non essere in grado di riprodurre immagini acquisite con fotocamere digitali di altre marche o modelli. Questa fotocamera non consente di riprodurre filmati registrati con fotocamere digitali di altre marche o modelli. Questa fotocamera potrebbe non consentire la riproduzione di dati modificati a computer. 	–
Non è possibile ingrandire l'immagine con lo zoom.	<ul style="list-style-type: none"> Lo zoom in riproduzione non può essere utilizzato con i filmati. Nel caso di immagini di piccole dimensioni, il rapporto di ingrandimento visualizzato sullo schermo potrebbe non corrispondere al rapporto di ingrandimento effettivo. Questa fotocamera potrebbe non essere in grado di ingrandire immagini acquisite con fotocamere digitali di altre marche o modelli. 	–



Problema	Causa/soluzione	
Non è possibile modificare un'immagine.	<ul style="list-style-type: none"> • Alcune immagini non possono essere modificate. Le immagini modificate in precedenza potrebbero non essere più modificabili. • Non vi è spazio libero sufficiente sulla card di memoria o nella memoria interna. • Questa fotocamera non è in grado di modificare le immagini acquisite con altre fotocamere. • Le funzioni di modifica utilizzate per le immagini non sono disponibili per i filmati. 	37, 64 – – –
Non è possibile visualizzare le immagini sul televisore.	<ul style="list-style-type: none"> • Standard video non è stato impostato correttamente nel menu impostazioni. • La card di memoria non contiene immagini. • Rimuovere la card di memoria per riprodurre le immagini contenute nella memoria interna. 	87, 128 – 9
Nikon Transfer 2 non viene avviato quando si collega la fotocamera a un computer.	<ul style="list-style-type: none"> • La fotocamera è spenta. • La batteria ricaricabile è scarica. • Il cavo USB non è collegato correttamente. • Il computer non riconosce la fotocamera. • Il computer non è impostato per l'avvio automatico di Nikon Transfer 2. Per ulteriori informazioni su Nikon Transfer 2, consultare la guida di ViewNX-i. 	– 77, 129 77, 83 – –
La schermata di avvio di PictBridge non viene visualizzata quando la fotocamera è collegata a una stampante.	Su alcune stampanti compatibili con PictBridge, la schermata di avvio di PictBridge potrebbe non essere visualizzata e potrebbe non essere possibile stampare le immagini se è selezionato Auto in corrispondenza di Ricarica via computer nel menu impostazioni. Impostare Ricarica via computer su No e ricollegare la fotocamera alla stampante.	87, 129
Le immagini da stampare non vengono visualizzate.	<ul style="list-style-type: none"> • La card di memoria non contiene immagini. • Rimuovere la card di memoria per stampare le immagini contenute nella memoria interna. 	– 9
Non è possibile selezionare il formato carta con la fotocamera.	<p>Nei seguenti casi non è possibile utilizzare la fotocamera per selezionare il formato carta, anche se si utilizza una stampante compatibile con PictBridge. Utilizzare la stampante per selezionare il formato carta.</p> <ul style="list-style-type: none"> • La stampante non supporta i formati carta specificati dalla fotocamera. • La stampante seleziona automaticamente il formato carta. 	–



Nomi dei file

Di seguito sono indicati i criteri di denominazione delle immagini e dei filmati.

Nome del file: DSCN 0001 .JPG

(1) (2) (3)

(1) Identificativo	Non visualizzato sullo schermo della fotocamera. <ul style="list-style-type: none">• DSCN: immagini fisse originali, filmati• SSCN: copie create con Mini-foto• RSCN: copie ritagliate• FSCN: immagini create utilizzando funzioni di modifica diverse da ritaglio e mini-foto
(2) Numero file	Assegnato in ordine crescente e compreso tra "0001" e "9999".
(3) Estensione	Indica il formato del file. <ul style="list-style-type: none">• .JPG: immagini fisse• .AVI: filmati

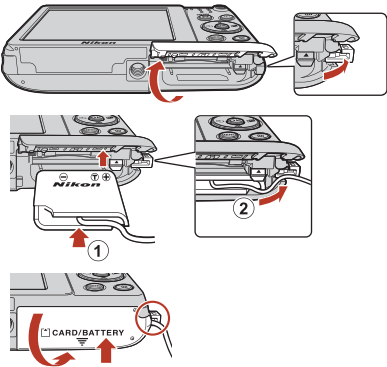

Accessori opzionali

Caricabatteria	Caricabatteria MH-66 Per caricare una batteria ricaricabile completamente scarica sono necessari circa 1 ora e 50 minuti.
Adattatore CA	Adattatore CA EH-62G (collegare come mostrato di seguito)  <p>Assicurarsi che il connettore di alimentazione sia inserito completamente nell'apposito alloggiamento prima di inserire l'adattatore CA nel vano batteria. Inoltre, verificare che il cavo del connettore di alimentazione sia inserito completamente nell'alloggiamento del vano batteria prima di chiudere il coperchio del vano batteria/alloggiamento card di memoria. Se una parte del cavo fuoriesce dagli alloggiamenti, quando si chiude il coperchio si potrebbe danneggiare il coperchio o il cavo.</p>
Cavo audio/video	Cavo audio/video EG-CP14

La disponibilità può variare a seconda del Paese o dell'area geografica.
Per informazioni aggiornate consultare il nostro sito Web o le brochure.



Caratteristiche tecniche

Fotocamera digitale Nikon COOLPIX A300

Tipo	Fotocamera digitale compatta
Pixel effettivi	20,1 milioni (l'elaborazione dell'immagine può ridurre il numero di pixel effettivi)
Sensore di immagine	CCD da 1/2,3 pollici; circa 20,48 milioni di pixel totali
Obiettivo	Obiettivo NIKKOR con zoom ottico 8x
Lunghezza focale	Da 4,5 a 36,0 mm (angolo di campo equivalente a quello di un obiettivo 25–200 mm nel formato 35mm [135])
Numero f/	Da f/3,7 a 6,6
Struttura	8 elementi in 7 gruppi
Ingrandimento zoom digitale	Fino a 4x (angolo di campo equivalente a quello di un obiettivo circa 800 mm nel formato 35mm [135])
Riduzione vibrazioni	Decentramento ottico (immagini fisse) Decentramento ottico e VR elettronico (filmati)
Autofocus (AF)	AF con rilevazione del contrasto
Range di messa a fuoco	<ul style="list-style-type: none">• [W]: da circa 50 cm a ∞, [T]: da circa 1,5 m a ∞• Modo macro: da circa 2 cm a ∞ (posizione grandangolo) (tutte le distanze sono misurate dal centro della parte anteriore dell'obiettivo)
Selezione dell'area di messa a fuoco	Priorità al volto, area centrale, manuale con 99 aree di messa a fuoco, inseguimento soggetto, scelta soggetto AF
Monitor	6,7 cm (2,7 pollici), circa 230k punti, LCD TFT con rivestimento antiriflesso e 5 livelli di regolazione della luminosità
Copertura dell'inquadratura (modo di ripresa)	Circa 99% in orizzontale e verticale (rispetto all'immagine effettiva)
Copertura dell'inquadratura (modo di riproduzione)	Circa 99% in orizzontale e verticale (rispetto all'immagine effettiva)
Archiviazione	
Supporti	Memoria interna (circa 19 MB), card di memoria SD/SDHC/SDXC
File system	Conforme DCF e Exif 2.3
Formati file	Immagine fisse: JPEG Filmati: AVI (compatibili Motion-JPEG)



Dimensione immagine (pixel)	<ul style="list-style-type: none"> • 20M (alta qualità) [5152 × 3864★] • 20M [5152 × 3864] • 10M [3648 × 2736] • 4M [2272 × 1704] • 2M [1600 × 1200] • VGA [640 × 480] • 16:9 (14M) [5120 × 2880] • 1:1 [3864 × 3864]
Sensibilità ISO (sensibilità standard in uscita)	<ul style="list-style-type: none"> • Da ISO 80 a 1600 • ISO 3200 (disponibile quando si utilizza il Modo Auto)
Esposizione	
Misurazione esposimetrica	Matrix, ponderata centrale (zoom digitale inferiore a 2x), spot (zoom digitale 2x o superiore)
Controllo esposizione	Esposizione automatica programmata con compensazione dell'esposizione (da -2,0 a +2,0 EV in incrementi di 1/3 EV)
Otturatore	Otturatore meccanico ed elettronico CCD
Tempo di posa	<ul style="list-style-type: none"> • Da 1/1500 a 1 sec. • 4 sec. (modo scena Fuochi artificiali)
Apertura	Selezione filtro ND elettromagnetico (-3 AV)
Campo	2 incrementi (f/3,7 e f/10,5 [W])
Autoscatto	<ul style="list-style-type: none"> • 10 sec., 2 sec. • 5 sec. (Timer autoritratto)
Flash	
Campo (circa) (Sensibilità ISO: Auto)	[W]: da 0,5 a 2,8 m [T]: 1,5 m
Controllo flash	Flash auto TTL con pre-lampi di monitoraggio
Interfaccia	
Connettore USB	<p>Hi-Speed USB</p> <ul style="list-style-type: none"> • Supporta la stampa diretta (PictBridge) • Utilizzato anche come connettore di uscita audio/video (possibilità di selezionare NTSC o PAL come uscita video)



Wi-Fi (LAN wireless)	
Standard	IEEE 802.11b/g (protocollo standard LAN wireless)
Frequenza	Da 2412 a 2462 MHz (1-11 canali)
Autenticazione	Sistema aperto, WPA2-PSK
Bluetooth	
Protocolli di comunicazione	Specifica Bluetooth Versione 4.1
Lingue supportate	Arabo, bengalese, bulgaro, cinese (semplificato e tradizionale), ceco, danese, olandese, inglese, finlandese, francese, tedesco, greco, hindi, ungherese, indonesiano, italiano, giapponese, coreano, marathi, norvegese, persiano, polacco, portoghese (europeo e brasiliano), rumeno, russo, serbo, spagnolo, svedese, tamil, telugu, thailandese, turco, ucraino, vietnamita
Alimentazione	Una batteria ricaricabile Li-ion EN-EL19 (in dotazione) Adattatore CA EH-62G (in vendita separatamente)
Tempo di ricarica	Circa 2 h e 40 min (quando si utilizza l'adattatore CA/ caricabatteria EH-72P e con batteria ricaricabile completamente scarica)
Durata della batteria¹	
Immagini fisse	Circa 240 scatti quando si utilizza EN-EL19
Filmati (durata effettiva della batteria ricaricabile per la registrazione) ²	Circa 45 min quando si utilizza EN-EL19
Attacco per treppiedi	1/4 (ISO 1222)
Dimensioni (L x A x P)	Circa 95,9 x 58,0 x 20,1 mm (escluse sporgenze)
Peso	Circa 119 g (includere batteria ricaricabile e card di memoria)
Ambiente operativo	
Temperatura	Da 0 °C a 40 °C
Umidità	85% o meno (senza condensa)

- Tutte le misure sono eseguite in conformità con gli standard o le linee guida della Camera and Imaging Products Association (CIPA).

¹ La durata della batteria non riflette l'uso di SnapBridge e potrebbe variare in base alle condizioni di utilizzo, inclusi la temperatura, l'intervallo tra scatti e la lunghezza del tempo di visualizzazione dei menu e delle immagini.

² I file dei singoli filmati non possono avere dimensioni superiori a 2 GB o durare più di 29 minuti. Se la fotocamera si surriscalda, la registrazione potrebbe essere interrotta prima del raggiungimento di tali limiti.



Batteria ricaricabile Li-ion EN-EL19

Tipo	Batteria ricaricabile agli ioni di litio
Capacità nominale	3,7 V CC, 700 mAh
Temperatura di funzionamento	Da 0 °C a 40 °C
Dimensioni (L × A × P)	Circa 31,5 × 39,5 × 6 mm
Peso	Circa 14,5 g

Adattatore CA/caricabatteria EH-72P

Potenza nominale in entrata	100–240 V CA, 50/60 Hz, 0,07–0,04 A
Potenza nominale in uscita	5,0 V CC, 550 mA
Temperatura di funzionamento	Da 0 °C a 40 °C
Dimensioni (L × A × P)	Circa 55 × 22 × 54 mm (escluso adattatore spina)
Peso	Circa 46 g (escluso adattatore spina)

I simboli su questo prodotto rappresentano quanto segue:

~ CA, --- CC,  Apparecchio di classe II (la struttura del prodotto è a doppio isolamento.)

- Nikon declina ogni responsabilità per eventuali errori contenuti nel presente manuale.
- L'aspetto del prodotto e le caratteristiche tecniche sono soggetti a modifica senza preavviso.



Card di memoria compatibili

La fotocamera è compatibile con card di memoria SD, SDHC e SDXC.

- Per la registrazione di filmati, si consiglia di utilizzare card di memoria SD con classe di velocità 6 o superiore. Se si utilizzano card di memoria con classi di velocità inferiori, la registrazione dei filmati potrebbe interrompersi improvvisamente.
- Se si utilizza un lettore di card, assicurarsi che sia compatibile con la card di memoria in uso.
- Per informazioni sulle caratteristiche, il funzionamento e i limiti di utilizzo, contattare il produttore della card.

Informazioni sui marchi

- Windows è un marchio commerciale o marchio registrato di Microsoft Corporation negli Stati Uniti e/o in altri paesi.
- Il marchio denominativo e i loghi *Bluetooth*[®] sono marchi di fabbrica registrati di proprietà di Bluetooth SIG, Inc. e qualsiasi utilizzo di questi marchi da parte di Nikon Corporation avviene sotto licenza.
- Apple[®], App Store[®], i loghi Apple, Mac, OS X, iPhone[®], iPad[®], iPod touch[®] e iBooks sono marchi commerciali o marchi registrati di Apple Inc. negli Stati Uniti e in altri paesi.
- Android e Google Play sono marchi commerciali o marchi registrati di proprietà di Google Inc. Il robot Android è riprodotto o modificato dal lavoro creato e condiviso da Google e utilizzato secondo i termini descritti nella licenza di attribuzione Creative Commons 3.0.
- iOS è un marchio commerciale o marchio registrato di Cisco Systems, Inc. negli Stati Uniti e/o in altri paesi ed è utilizzato su licenza.
- Adobe, il logo Adobe e Reader sono marchi commerciali o marchi registrati di Adobe Systems negli Stati Uniti e/o in altri paesi.
- I loghi SDXC, SDHC e SD sono marchi commerciali di SD-3C, LLC.



- PictBridge è un marchio commerciale.
- Wi-Fi e il logo Wi-Fi sono marchi commerciali o marchi registrati di Wi-Fi Alliance.
- N-Mark è un marchio commerciale o marchio registrato di NFC Forum, Inc. negli Stati Uniti e in altri Paesi.



- Tutti gli altri nomi commerciali citati in questo manuale o in altra documentazione eventualmente fornita con il prodotto Nikon acquistato sono marchi commerciali o marchi registrati di proprietà delle rispettive aziende.

"Made for iPod," "Made for iPhone," and "Made for iPad" mean that an electronic accessory has been designed to connect specifically to iPod, iPhone, or iPad, respectively, and has been certified by the developer to meet Apple performance standards. Apple is not responsible for the operation of this device or its compliance with safety and regulatory standards. Please note that the use of this accessory with iPod, iPhone, or iPad may affect wireless performance.

AVC Patent Portfolio License

Questo prodotto viene concesso in licenza ai sensi della AVC Patent Portfolio License per uso personale e non commerciale da parte del cliente per i seguenti usi: (i) codifica video conforme allo standard AVC ("video AVC") e/o (ii) decodifica di video AVC codificati da un cliente nell'ambito di attività personali e non commerciali e/o decodifica di video forniti da un provider di video provvisto di licenza per la fornitura di video AVC. Non viene concessa nessuna licenza implicita o esplicita per qualsiasi altro utilizzo diverso da quelli sopra elencati. Per ulteriori informazioni rivolgersi a MPEG LA, L.L.C.

Vedere <http://www.mpegla.com>.

Licenza FreeType (FreeType2)

- Alcune parti di questo software sono coperte da copyright © 2012 di The FreeType Project (<http://www.freetype.org>). Tutti i diritti riservati.

Licenza MIT (HarfBuzz)



- Alcune parti di questo software sono coperte da copyright © 2016 di The HarfBuzz Project (<http://www.freedesktop.org/wiki/Software/HarfBuzz>). Tutti i diritti riservati.



Indice analitico

Simboli

 Modo selezione scene auto	27, 30
 Modo scena	27, 31
 Modo effetti speciali	27, 38
 Modo ritratto intelligente	27, 40
 Modo auto	27, 28
 Modo di riproduzione	23
 Modo elenca per data	63
 Menu impostazioni	87, 117
 Menu reti	87, 113
T (teleobiettivo)	23, 52
W (grandangolo)	23, 52
Q Zoom in riproduzione	23, 61
 Riproduzione miniature	23, 62
 Pulsante (modo di ripresa)	3, 27
 Pulsante di riproduzione	3, 23
 Pulsante (registrazione filmato)	3, 22
 Pulsante applicazione della selezione	3
MENU Pulsante menu	3, 87
 Pulsante (cancella)	3, 24
 N-Mark	3, 13
 Modo flash	45, 46
 Autoscatto	45, 48
 Modo macro	45, 50
 Compensazione esposizione	45, 51
AE/AF-L	36
A	
Accessori opzionali	152
Adattatore CA	77, 152
Adattatore CA/caricabatteria	10, 156
AF permanente	103, 111

AF singolo	103, 111
Alimenti 	31, 32
Alloggiamento card di memoria	9
Animali domestici 	31, 33
Area di messa a fuoco	53
Attacco per treppiedi	3, 155
Aurora/crepuscolo 	31
Auto con riduzione occhi rossi	47
Autofocus	74, 103, 111
Autoscatto	48
Autoscatto animali dom.	33
Autospegnimento	22, 124







B

Batteria ricaricabile	9, 10, 156
Batteria ricaricabile Li-ion	156
Bilanciamento bianco	96
Blocco batteria	9
Blocco della messa a fuoco	56
Bluetooth	13, 113





C

Cancella	24
Card di memoria	138, 157
Card di memoria SD	138, 157
Caricabatteria	11, 152
Cavo audio/video	77, 78, 152
Cavo USB	10, 77, 79, 83
Cinghia da polso	8
Collage automatico	43
Commento foto	126
Compensazione esposizione	51
Computer	77, 83
Connessione smart device	113
Connettore di uscita USB/audio/video	2
Controllo zoom	2, 52



Controluce 	31, 33	Formattazione delle card di memoria	9, 125
Coperchio di protezione connettori	2, 77	Formattazione memoria interna.....	125
Coperchio vano batteria/ alloggiamento card di memoria.....	3	Foto VR.....	122
Copia di immagini.....	109	Funzioni non utilizzabili contemporaneamente.....	59
Copriobiettivo.....	2	Fuochi artificiali 	31, 33
Correzione occhi rossi.....	66	Fuso orario.....	117
Cross processing 	38	Fuso orario e data.....	117
Cursore creativo.....	28	G	
D		Grandangolo.....	52
Data e ora.....	12, 117	I	
Dati di posizione.....	14, 128	Illuminatore AF.....	2, 123
Differenza di fuso orario.....	117	Impostazioni attuali.....	113
Diffusore acustico.....	3	Impostazioni audio.....	124
Dimensione dell'immagine.....	94	Impostazioni monitor.....	119
D-Lighting.....	65	In carica.....	10, 129
Dynamic Fine Zoom.....	52	Incandescenza.....	96
E		Indicatore dati posizione registrati	6, 128
Effetto pelle soft.....	34	Indicatore di livello batteria.....	21
Effetto toy camera 1 	38	Indicatore di messa a fuoco.....	4, 21
Effetto toy camera 2 	38	Indicatore memoria interna.....	4, 6
EH-72P.....	156	Info foto.....	119
EN-EL19.....	156	Informazioni sul copyright.....	127
E		Inseguimento soggetto.....	101, 102
Feste/interni 	31, 32	Interruttore di alimentazione.....	2, 12
Fill flash.....	47	Intervallo.....	104
Filmato VR.....	112	Intervallo definito auto.....	99
Flash.....	2, 46	L	
Flash automatico.....	47	Lingua/Language.....	126
Flash disattivato.....	47	Luce diurna.....	96
Fluorescenza.....	96	Luminosità.....	119
Formato carta.....	80, 81	M	
Formato data.....	117	Macro/primo piano 	31, 32
Formato immagine.....	94	Marchio di conformità.....	130
Formattazione.....	9, 125	Memoria interna.....	9



Menu di ripresa.....	87, 94	Opzioni invio automatico.....	113
Menu filmato	87, 110	Ora legale	117
Menu impostazioni.....	87, 117	P	
Menu play.....	87, 106	Paesaggio 	31
Menu reti.....	87, 113	Paesaggio notturno 	31, 32
Menu ritratto intelligente.....	87, 104	Panorama assistito 	31, 35
Messa a fuoco.....	100	PictBridge.....	77, 79
Microfono incorporato	2	Pop POP	38
Mini-foto	69	Premisuraz. manuale	97
Modalità aereo.....	113	Pressione a metà corsa	53
Modifica delle immagini.....	64	Priorità al volto	100
Modo area AF.....	100	Proteggi.....	108
Modo auto.....	27, 28	Pulsante di scatto	2
Modo autofocus	103, 111	Q	
Modo di ripresa	27	Qualità dell'immagine	94
Modo di riproduzione	23	R	
Modo effetti speciali.....	38	Rapporto di compressione.....	94
Modo elenca per data.....	63	Registrazione di filmati.....	22, 72
Modo flash.....	46, 47	Ricarica via computer	129
Modo macro.....	50	Riduz. rumore del vento.....	112
Modo ritratto intelligente	40	Rilevamento volti.....	54
Modo scena.....	31	Ripresa.....	20, 27
Monitor.....	3, 4, 139	Riprist. impost. predef.....	113
Monocrom. alto contrasto 	38	Ripristina tutto.....	130
Mostra foto scattata.....	119	Riproduzione.....	23
Multi-selettore.....	3, 87	Riproduzione a pieno formato.....	61
N		Riproduzione con Panorama assistito	37
Neve 	31	Riproduzione di filmati.....	22, 75
Nomi dei file	151	Riproduzione miniature	23, 62
Numero di esposizioni rimanenti	21, 95	Ritaglio	70
Numero di scatti	104	Ritocco glamour.....	40, 67
Numero f/	53	Ritocco rapido	65
Nuvoloso	96	Ritratto 	31
O		Ritratto notturno 	31
Obiettivo.....	2, 153	Ruota immagine	108
Occhiello per cinghia fotocamera.....	2		
Opzioni filmato	110		



S		Versione firmware	130
Scelta soggetto AF	53, 101	ViewNX-i.....	83
Seleziona per upload	106	Visualizzazione calendario	62
Selezione colore 	38	Visualizzazione della guida.....	27, 119
Selezione rapida effetti	64	Volume	75
Sensibilità ISO	99	W	
Sequenza.....	98	Wi-Fi.....	113
Sincro su tempi lenti	47	Z	
Singolo.....	98	Zoom avanti/indietro	52
Slide show.....	107	Zoom digitale	52, 123
SnapBridge.....	iii, 12, 16	Zoom in riproduzione	23, 61
Soft SO	38	Zoom ottico.....	52
Soft seppia SE	38		
Spia autoscatto.....	2, 49		
Spia di accensione.....	2		
Spia di carica	3		
Spia flash.....	3, 46		
Spiaggia 	31		
Sport 	31, 32		
Stampa.....	77, 80, 81		
Stampa diretta	79		
Stampante	77, 79		
Standard video.....	128		
Suono pulsante	124		
Suono scatto	104, 124		
I			
Teleobiettivo	52		
Televisori	77, 78		
Tempo di posa	53		
Tempo di registrazione rimanente per filmato	72, 73		
Timbro data	121		
Timer autoritratto.....	33, 48		
Timer sorriso.....	42		
Tramonto 	31		
V			
Vano batteria.....	152		
Verifica occhi aperti.....	105		



È severamente vietata la riproduzione parziale o totale di questo manuale (tranne la breve citazione negli articoli o nelle rassegne critiche) senza autorizzazione scritta da NIKON CORPORATION.

NIKON CORPORATION

© 2016 Nikon Corporation



YP6K02(1H)
6MN6771H-02