



**Lettore CD MP3 portatile
con radio incorporata e USB
P 42**

Istruzioni d'uso

Premessa

Questo manuale aiuta a usare
in modo sicuro e conforme
a quanto prescritto
la radio/lettore CD, di seguito chiamato "apparecchio".

Destinatari di queste istruzioni d'uso

Le istruzioni d'uso sono rivolte a coloro che
installi,
utilizzano,
puliscono
o smaltiscono l'apparecchio.

Caratteristiche grafiche di queste istruzioni d'uso

Diversi elementi del manuale sono contrassegnati con
simboli particolari. In questo modo risulta facile capire se
si tratta di

testo normale,
elenchi o

→ istruzioni operative.

Indice

Sicurezza e installazione dell'apparecchio	4
Sicurezza	4
Uso delle batterie	5
Installazione dell'apparecchio	6
Descrizione dell'apparecchio	8
Confezione	8
Le particolari caratteristiche dell'apparecchio	8
Elementi di comando	9
Come predisporre l'apparecchio per il funzionamento .	11
Come migliorare la ricezione dell'antenna	11
Come inserire le batterie	11
Come collegare il cavo di rete	12
Come utilizzare le cuffie	12
Come utilizzare le diverse funzioni dell'apparecchio	13
Come accendere e spegnere l'apparecchio	13
Come regolare il volume	13
Come potenziare i bassi	13
Come impostare la fonte	13
Come impostare la modalità USB	13
Avvertenza per la modalità USB:	13
Come utilizzare il CD-Player	14
Avvertenze generali sui CD/CD MP3	14
Quali dischi si possono utilizzare	15
Come maneggiare i dischi	15
Come inserire il disco	16

Come togliere il disco	16
Come riprodurre un disco	17
Per scegliere un brano	17
Come utilizzare la funzione Ripeti	19
Come utilizzare il generatore casuale	19
Breve ascolto dei brani (INTRO)	20
Come utilizzare la funzione Programma	20
Come utilizzare la funzione USB	22
Collegare un supporto di memoria	22
Rimuovere il supporto di memoria	22
Riproduzione dell'USB	22
Come utilizzare la radio	23
Come impostare una stazione	23
Come spegnere l'apparecchio	23
Come pulire l'apparecchio	24
Avvertenze per i CD	24
Come eliminare le anomalie	25
Problemi con l'apparecchio	25
Problemi con il CD-Player	26
Problemi con la presa USB	26
Problemi con la radio	27
Dati tecnici	28
Direttive e norme	28
Come contattare il produttore	29
Indicazioni per lo smaltimento	29
Smaltimento dell'apparecchio	29

Sicurezza e installazione dell'apparecchio

Leggere attentamente le norme di sicurezza e conservarle per eventuali consultazioni successive. Seguire sempre tutte le avvertenze e istruzioni di questo manuale e riportare sul retro dell'apparecchio.



Attenzione!

L'apparecchio può solo essere collegato ad una tensione di rete di 230 V~, 50 Hz. Non cercate mai di far funzionare l'apparecchio con un'altra tensione.

La spina di alimentazione deve essere collegata solo dopo aver terminato l'installazione a norma.

Se la spina è difettosa o se l'apparecchio presenta altri danni, non deve essere messo in funzione.

Quando si stacca il cavo di rete dalla presa, tirare afferrando la spina e non il cavo.

Evitare il contatto dell'apparecchio con acqua o umidità.

Non mettere in funzione l'apparecchio nelle vicinanze di vasche da bagno, piscine o dove si formano spruzzi d'acqua.

Non posare mai oggetti contenenti liquidi, ad es. vasi di fiori, sull'apparecchio. Potrebbero rovesciarsi e il liquido fuoriuscito potrebbe provocare danni considerevoli o il rischio di scossa elettrica.

Qualora corpi estranei o liquidi penetrassero nell'apparecchio, scollegare immediatamente la spina dalla presa di corrente. Fare controllare l'apparecchio da personale specializzato qualificato, prima di rimetterlo in funzione. In caso contrario, c'è il rischio di subire una scossa elettrica.

Non aprire il contenitore. In caso contrario, c'è il rischio di subire una scossa elettrica.

Non cercare mai di riparare da soli un apparecchio difettoso. Rivolgersi sempre ad uno dei nostri centri di assistenza clienti.

Non aprite l'apparecchio in nessun caso - è consentito solo a un tecnico esperto.

Corpi estranei, ad es. aghi, monete, ecc., non devono cadere all'interno dell'apparecchio.

Non toccare i contatti di collegamento con oggetti metallici o con le dita. Si possono verificare cortocircuiti.

Non si devono posare fonti di combustione libere, come ad es. candele accese sull'apparecchio.

Non permettete mai che i bambini utilizzino da soli l'apparecchio.

Fare eseguire i lavori di manutenzione sempre da personale specializzato qualificato. Altrimenti si mette in pericolo se stessi e gli altri.

Anche se spento in modalità standby, l'apparecchio rimane collegato alla rete elettrica. Staccare la spina dalla presa elettrica, nel caso non doveste usare l'apparecchio per lungo tempo. Tirare tenendo soltanto la spina.

Non ascoltare la radio o i dischi a un volume troppo alto. Può danneggiare l'udito in modo permanente.

Il lettore CD utilizza un raggio laser invisibile. In caso d'uso errato, può procurare lesioni agli occhi. Non guardare mai all'interno del vano portadischi aperto.

Questo apparecchio è stato classificato come apparecchio laser di classe 1 (CLASS 1 LASER). L'adesivo (CLASS 1 LASER PRODUCT) si trova sul retro dell'apparecchio.



Uso delle batterie

Tenere le batterie fuori dalla portata dei bambini che potrebbero metterle in bocca e inghiottirle. Questo può provocare seri danni alla salute. In tal caso consultare subito un medico!

Le batterie normali non devono essere ricaricate, riscaldate o gettate nel fuoco (pericolo di esplosione!).

Sostituire a tempo debito le batterie che si stanno esaurendo.

Sostituire sempre tutte le batterie insieme; utilizzare sempre batterie dello stesso tipo.

L'eventuale fuoriuscita di liquido dalle batterie potrebbe danneggiare l'apparecchio. Se non si usa l'apparecchio per lungo tempo, rimuovere le batterie dal relativo scomparto.

Attenzione!

Le batterie danneggiate o da cui sia fuoriuscito del liquido possono provocare ustioni chimiche al contatto con la pelle. In questo caso usare guanti protettivi adeguati. Pulire lo scomparto batterie con un panno asciutto.

Le batterie normali non devono essere ricaricate, riscaldate o gettate nel fuoco (**pericolo di esplosione!**)

Informazioni importanti per lo smaltimento:

Le batterie possono contenere sostanze nocive, che danneggiano la salute e l'ambiente.

Perciò è tassativo smaltire le batterie come prescritto dalle norme di legge vigenti. Non gettare mai le batterie nei normali rifiuti domestici.

Installazione dell'apparecchio

Collocare l'apparecchio su un fondo stabile, sicuro ed orizzontale. Provvedere ad una buona aerazione.

Non posare mai l'apparecchio su superfici morbide, come tappeti, coperte o in prossimità di tende e addobbi da parete. Le aperture di aerazione potrebbero rimanere coperte. Si rischia di interrompere la circolazione d'aria necessaria. Questo potrebbe provocare l'incendio dell'apparecchio.

Le fessure di ventilazione, situate sul retro e sui lati, devono sempre rimanere libere. Non devono venire occluse da tende, coperte o giornali.

Non collocare l'apparecchio vicino a fonti di calore come radiatori. Evitare i raggi solari diretti e i luoghi con polvere eccessiva.

Il posto ove collocare l'apparecchio non deve essere scelto in ambienti ad umidità elevata, ad es. cucine o saune, perché la formazione di acqua di condensa può provocare danni all'apparecchio. L'apparecchio è destinato all'uso in ambiente asciutto e con clima mite e non deve essere esposto a gocciolamenti o spruzzi d'acqua.

Durante l'utilizzo, l'apparecchio deve essere sempre in posizione orizzontale.

Non posare oggetti pesanti sull'apparecchio.

Quando si sposta l'apparecchio da un ambiente freddo a uno caldo, è possibile che al suo interno si formi della condensa. In questo caso attendere circa un'ora, prima di mettere in funzione l'apparecchio.

Posare il cavo di alimentazione in modo da evitare che qualcuno si inciampi.

Collegare l'apparecchio solo ad una presa di rete con collegamento a terra! La presa deve trovarsi il più possibile vicino all'apparecchio.

Per il collegamento alla rete, inserire completamente la spina nella presa.

Usare un allacciamento alla rete adatto e facilmente accessibile e non usare prese multiple!

Non afferrare la spina di rete con le mani bagnate: pericolo di scossa elettrica!

In caso di anomalie o formazione di fumo e odori nell'involucro, staccare subito la spina dalla presa!

Estrarre la spina prima di un temporale.

Se l'apparecchio non viene usato per lungo tempo, ad esempio nel caso di un lungo viaggio, estrarre la spina.

Un volume troppo alto, in particolare se si usano le cuffie, può provocare danni all'udito.

Non collocare l'apparecchio vicino ad apparecchi che creano forti campi magnetici (ad es. motori, altoparlanti, trasformatori).

Non lasciare l'apparecchio in un'auto parcheggiata al sole, perché si può deformare l'involucro esterno.

Descrizione dell'apparecchio

Confezione

Accertarsi che siano presenti tutti gli accessori di seguito elencati:

radio/lettore CD con presa USB,
queste istruzioni d'uso.

Le particolari caratteristiche dell'apparecchio

L'impianto stereo consiste di un lettore CD e di una radio ed è inoltre adatto a riprodurre pen drive e altri supporti USB.

Con questo apparecchio è possibile: riprodurre CD, CD-R/RW e CD MP3. I CD masterizzati in proprio devono essere "finalizzati". Leggere le note al riguardo nel manuale del masterizzatore di CD.

Il CD-Player può riprodurre singoli brani o l'intero CD automaticamente.

Il lettore CD può riprodurre fino a 20 brani di un CD oppure 60 brani di un CD MP3 o di una pen drive USB in una sequenza programmata o utilizzando la riproduzione casuale.

La radio riceve sulle frequenze FM 87,5–108 MHz e OM 522–1620 KHz.

Nella gamma FM (VHF) si può scegliere tra mono e stereo.

Con l'apparecchio è possibile riprodurre file MP3 da pen drive USB.

Nota:

Quando si collega un supporto USB è possibile che l'apparecchio o il supporto "si blocchi" per la carica statica. Eseguire un reset.

Elementi di comando

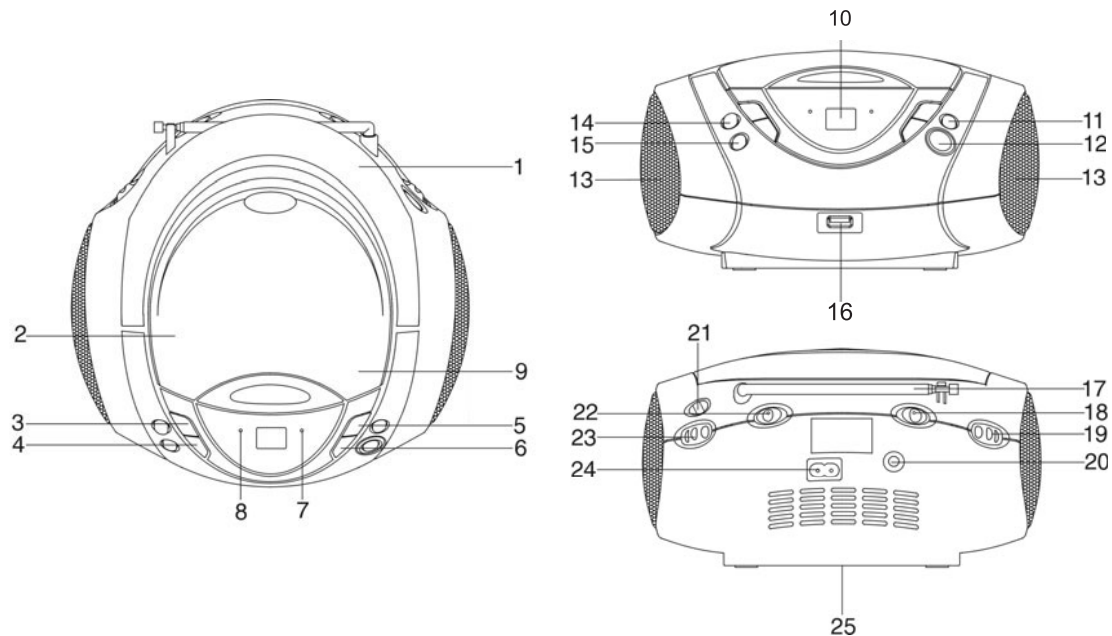

Descrizione dell'apparecchio

1		Maniglia
2		Vano portadischi
3	◀◀ PREV	Selezione di brani CD/USB, ricerca automatica indietro
4	P-MODE	Modalità di riproduzione CD/USB
5	▶▶ NEXT	Selezione di brani CD/USB, ricerca automatica avanti
6	■ STOP	Arresto della riproduzione CD/USB
7	LED	Indicazione FM (VHF) stereo
8	LED	Indicazione POWER
9	OPEN/CLOSE	Aprire, chiudere il vano portadischi
10		Display della riproduzione CD/USB
11	REPEAT/PROG.	Funzione Ripeti, riproduzione programmata CD/USB
12	▶ PLAY/PAUSE	CD: inizio della riproduzione, pausa
13		Altoparlanti
14	BBS	Interruttore bass boost (esaltazione delle basse frequenze)
15	+10 MP3	Selezione brani MP3/USB

16	USB	Presa USB
17		Antenna telescopica FM
18	FUNCTION	Interruttore modalità TUNER, OFF, CD
19	VOLUME	Regolatore del volume MAX: più alto, MIN: più basso
20	PHONES	Attacco per cuffie, spinotto da 3,5 mm
21	Scala: FM MHz, AM kHz	Indicatore della frequenza
22	BAND FM.ST FM AM	Regolazione FM stereo, FM mono, OM
23	TUNING	Regolatore frequenza FM/OM
24	AC ~	Presa di rete per 230 V ~ / 50 Hz
25		Vano batterie

Come predisporre l'apparecchio per il funzionamento

L'apparecchio può essere collegato alla normale rete elettrica (230 V ~ / 50 Hz).

Il calore provocato dal funzionamento dell'apparecchio deve essere compensato da una sufficiente circolazione dell'aria. Perciò l'apparecchio non deve essere coperto né collocato in un armadio chiuso. Lasciare uno spazio libero di almeno 10 cm intorno all'apparecchio.

Come migliorare la ricezione dell'antenna

Il numero e la qualità delle stazioni che si ricevono dipende dalle condizioni di ricezione del luogo in cui si trova l'apparecchio. Con l'antenna telescopica FM 17 è possibile ottenere una buona ricezione. L'antenna deve essere estratta completamente e orientata al meglio.

L'antenna OM integrata è sufficiente per la ricezione di stazioni nella gamma OM. Girare l'apparecchio per migliorare la ricezione.

Come inserire le batterie

- Girare l'apparecchio, in modo da poter aprire il vano batterie sul fondo.
- Per utilizzare l'apparecchio indipendentemente dalla rete elettrica sono necessarie 6 pile alcaline, tipo MEZZE TORCE, 1,5 V, LR14/C (non in dotazione). Durante l'inserimento verificare che la polarità sia corretta! Vedere il disegno nel vano batterie.
- Richiudere accuratamente il coperchio del vano portabatterie, in modo che le linguette di arresto scattino.

Nota:

Devono essere utilizzate solo pile o accumulatori dello stesso tipo. Non utilizzare mai pile vecchie e nuove insieme.

Utilizzare pile sigillate contro la perdita di liquido.

Informazioni importanti per lo smaltimento

Le pile possono contenere sostanze nocive che danneggiano la salute e l'ambiente.

- Perciò è tassativo smaltire le pile come prescritto dalle norme di legge vigenti. Non gettare mai le batterie nei normali rifiuti domestici.

Come collegare il cavo di rete

Collegare la spina nella presa AC~ 25 e nella presa elettrica.

Nota:

In caso di non utilizzo, estrarre la spina dalla presa. Tirare tenendo la spina e non il cavo. Estrarre la spina prima di un temporale. Se l'apparecchio non viene usato per lungo tempo, ad esempio nel caso di un lungo viaggio, estrarre la spina.

Come utilizzare le cuffie



Danni all'udito!

Non ascoltare la radio o i dischi con le cuffie a un volume troppo alto. Può danneggiare l'udito in modo permanente. Prima di utilizzare le cuffie, regolare il volume al minimo.

Quando si collegano le cuffie (non in dotazione), il volume degli altoparlanti è azzerato.

- ➔ Utilizzare solo cuffie con spinotto da 3,5 mm.
- ➔ Infilare il connettore delle cuffie nell'apposita presa PHONES 20 dell'apparecchio.

La riproduzione audio avviene esclusivamente tramite le cuffie.

- ➔ Quando si desidera ascoltare nuovamente attraverso gli altoparlanti, sfilare il connettore delle cuffie dalla presa per le cuffie dell'apparecchio.

Come utilizzare le diverse funzioni dell'apparecchio

Come accendere e spegnere l'apparecchio

Con l'interruttore FUNCTION 18 è possibile commutare tra radio e lettore CD; il POWER LED 8 si accende. Nella posizione OFF l'apparecchio è spento, ma collegato alla rete elettrica, il POWER LED 8 si spegne.

Come regolare il volume

Girare il regolatore VOLUME 19, per regolare il volume desiderato.

- Verso MAX – volume più alto,
- verso MIN – volume più basso.

Come potenziare i bassi

Premere l'interruttore BBS 14 verso il basso. La riproduzione dei bassi viene potenziata.

Come impostare la fonte

➔ Posizionare l'interruttore FUNCTION 18 su Radio o CD/MP3/USB.

Nella posizione Radio inizia immediatamente la trasmissione di una stazione radio. Nella posizione CD sul display compare "CD" oppure "MP3" (con i CD MP3), il CD inizia a girare e legge i brani musicali. Se è stato collegato un supporto USB, la riproduzione del CD si arresta e inizia la riproduzione del supporto USB.

Come impostare la modalità USB

- ➔ Portare l'interruttore FUNCTION 18 nella posizione CD/MP3/USB, con l'apparecchio acceso
- ➔ Collegare il supporto USB alla presa USB 16. Sul display compare "USB", inizia la lettura dei dati sul supporto di memoria. Non è necessario attivare il supporto USB.
- ➔ La riproduzione inizia automaticamente dal primo brano.
- ➔ Fermare la riproduzione: premere il pulsante ■ STOP 6, sul display 10 compare il numero totale dei brani.

Gli altri comandi e le funzioni di riproduzione sono descritte in "Come riprodurre un disco", vedi pag. 17.

Avvertenza per la modalità USB:

I cavi di prolunga dell'USB possono, in alcune circostanze, causare interferenze, così che il supporto di memoria non viene riconosciuto.

In caso di un difetto di funzionamento, ad es. causato da una scarica elettrostatica, scollegare l'apparecchio dalla rete elettrica. Lasciare l'apparecchio scollegato dalla rete elettrica per un certo periodo, quindi ricollegarlo.

Se si utilizza un supporto di memoria può essere necessario anche eseguire un reset. Quando si scollega il supporto USB durante il funzionamento e nel vano portadischi c'è un CD, inizia la lettura del CD.

Come utilizzare il CD-Player

Avvertenze generali sui CD/CD MP3

L'apparecchio è adatto a CD musicali registrati con dati audio (CD-DA o MP3 per CD-R e CD-RW). I formati MP3 devono essere realizzati con ISO 9660 Level 1 o Level 2. I CD multisessione non vengono letti.

Nella modalità MP3 sono determinati i termini "Folder = album" e "Brano". "Album" corrisponde alla cartella del PC, "Brano" al file del PC o a un brano del CD-DA.

L'apparecchio cataloga gli album o i brani dell'album per titolo, in ordine alfabetico. Qualora si preferisse un altro ordine, occorre modificare il titolo del brano o dell'album e premettere un numero al titolo.

Quando si masterizzano CD-R e CD-RW con dati audio possono verificarsi diversi problemi, che talora impediscono una riproduzione perfetta. Le cause di ciò possono essere errori di impostazione del software e dell'hardware oppure il CD vergine utilizzato. Qualora si verificassero tali errori, sarebbe opportuno contattare l'assistenza tecnica del produttore del masterizzatore CD o del software di masterizzazione, oppure cercare le informazioni necessarie, ad es. in internet.

Nota:

Quando si producono CD audio, occorre rispettare le prescrizioni di legge e non violare i diritti d'autore.

Tenere il vano portadischi sempre chiuso, in modo che la polvere non si accumuli sull'ottica del laser.

L'apparecchio può riprodurre CD con dati MP3 e normali CD audio (CD-DA). Non devono essere utilizzate altre estensioni, come ad esempio *.doc, *.txt, *.pdf ecc., quando si trasformano file audio in MP3. Non possono essere riprodotti, tra gli altri, file musicali con l'estensione *.AAC, *.DLF, *.M3U, *.PLS e *.WMA.

Nota: a causa del gran numero di differenti software encoder esistenti, non è possibile garantire che qualsiasi file MP3 possa essere riprodotto senza disturbi.

Un brano o file "difettoso" viene saltato e la riproduzione prosegue con il brano successivo.

Quando si masterizzano CD è meglio masterizzare a bassa velocità, realizzare e finalizzare i CD come sessioni singole.

Quali dischi si possono utilizzare

Il lettore CD è compatibile con CD, CD-R/RW e CD MP3. Con questo apparecchio è possibile riprodurre tutti i dischi citati, senza adattatore.

Non utilizzare dischi diversi, come DVD ecc.



Dimensioni disco 12 cm/8cm CD
Tempo di esecuzione 74 min. o 24
min. max.

→ Quando si trasporta l'apparecchio, estrarre il disco dal drive. Così si eviteranno danni al CD-Player e al disco.

Nota:

La qualità della riproduzione dei CD MP3 dipende dall'impostazione del bit rate e dal software di masterizzazione utilizzato.

Come maneggiare i dischi

Tenere il disco sempre dai bordi.

Evitare di lasciare impronte digitali, sporcizia o graffi. Possono provocare disturbi e salti nella riproduzione.

Non scrivere sui dischi.

Non usare spray detergenti o solventi. Non lasciar cadere il disco né piegarlo. Non riprodurre dischi

danneggiati. Non cercare mai di riparare dischi danneggiati.

Non conservare mai i dischi sotto la luce diretta del sole, in condizioni di elevata umidità o alte temperature.

Chiudere il vano portadischi 2 solo dopo che il disco è stato inserito correttamente nel vano. Il CD deve essere saldamente inserito nell'arresto del supporto.

Conservare sempre i dischi singolarmente nelle proprie custodie.

Durante la riproduzione di CD non muovere l'apparecchio.

Come pulire i dischi

- Pulire il disco con un panno morbido inumidito d'acqua.
- Pulire procedendo dal centro verso il bordo del disco.



Pulire il disco con movimenti circolari può causare graffi. Essi possono provocare errori nella riproduzione.

Come inserire il disco

- ➔ Prima del primo utilizzo: rimuovere la protezione da trasporto dal vano portadischi 2.
- ➔ Per iniziare la riproduzione CD, spostare l'interruttore della modalità FUNCTION 18 su CD/MP3/USB.
- ➔ Per inserire un CD, premere PUSH TO OPEN 9 sul vano portadischi 2, sul display compare "OP". Il coperchio del vano portadischi si apre verso l'alto. Non ostacolare il movimento del coperchio.

Nota:

Quando il vano portadischi 2 è aperto, evitare che corpi estranei penetrino nell'apparecchio. In nessun caso toccare la lente del lettore laser.

- ➔ Aprire il vano portadischi 2 solo quando il CD si è fermato.
- ➔ Con cautela introdurre il CD con il lato stampato rivolto verso l'alto e premere sull'arresto del supporto. Accertare che il CD non sia inclinato.

- ➔ Chiudere il vano portadischi 2. Inizia la lettura del CD e sul display 10 compare "- - -". Al termine della lettura sul display compare "CD" oppure "MP3" e il numero di brani.

Nota:

Se non è inserito alcun CD, dopo qualche istante sul display 10 compare "NO".

Attendere finché il contenuto del CD non sia stato letto completamente per accertarsi che tutte le informazioni necessarie del CD siano state acquisite. Questa operazione può richiedere un po' di tempo, in particolare con i CD MP3.

Come togliere il disco

- ➔ Per togliere il CD per prima cosa terminare la riproduzione con il pulsante STOP ■ 6, aprire il vano portadischi 2 e prendere il CD dai bordi.

Come riprodurre un disco

Se il CD non è stato inserito correttamente oppure è difettoso, sul display compare "NO".

Nota:

Se è inserito un CD MP3, sul display 10 compare l'indicazione "MP3".

→ Per iniziare nuovamente la riproduzione, premere una volta il pulsante ► II 12.

L'apparecchio inizia a riprodurre il primo brano. Il numero del brano e il simbolo ► del brano corrente compaiono sul display. Nei CD MP3 con numerosi album il display presenta alternativamente il numero del brano e il numero dell'album.

→ Per interrompere la riproduzione, premere una volta il pulsante ► II 12.

L'apparecchio interrompe la riproduzione. Sul display lampeggia il numero del brano, il simbolo ► scompare.

→ Premere di nuovo brevemente il pulsante ► II 12, per riprendere la riproduzione.

→ Per terminare la riproduzione, premere il pulsante ■ 6. Sul display compare il numero totale dei brani.

Nota:

Premere sempre il pulsante ■6 prima di togliere il CD.

Per scegliere un brano

→ Per passare al brano successivo, premere una volta il pulsante ►► I 5.

→ Per tornare all'inizio del brano premere una volta il pulsante I◀◀ 3.

→ Per passare al brano precedente, premere due volte il pulsante I◀◀ 3.

Il display indica il numero del brano corrente.

→ Premere il pulsante più volte, finché compaia il numero del brano desiderato.

Impostare i brani > 10

→ Per impostare brani di un CD MP3 premere il pulsante +10 MP3 15. L'apparecchio salta 10 brani.

Per impostare ad esempio il brano 45:

→ premere quattro volte il pulsante +10 MP3 e cinque volte il pulsante ►► I 5.

Impostare un album MP3

La scelta dell'album da riprodurre può essere eseguita sia nella modalità Stop che nella modalità Play. Si consiglia di effettuare l'impostazione nella modalità Play, poiché il display alterna il numero del brano e il numero dell'album.

- ➔ Premere tre volte il pulsante "P-MODE". Sul display compare "DIR" e il numero del brano alternato al numero dell'album del CD MP3, ad es. "F04".
- ➔ Per passare all'album successivo premere il pulsante ►►I 5 mentre sul display è visualizzato "DIR".
- ➔ Per passare all'album precedente, premere il pulsante I◄◄ 3.
- ➔ Premere ripetutamente i pulsanti 5 o 3 finché non compare il numero dell'album desiderato.
- ➔ Premere nuovamente il pulsante P-MODE, per terminare l'impostazione dell'album; dal display scompare l'indicazione "DIR".

Ricerca rapida avanti o indietro

Per cercare un determinato punto all'interno del brano, è possibile effettuare una ricerca rapida avanti o indietro. La riproduzione della musica avviene attraverso gli altoparlanti.

- ➔ Per andare avanti rapidamente premere il pulsante ►►I 5 e tenerlo premuto fino a raggiungere il punto desiderato.
- ➔ Per andare indietro rapidamente premere il pulsante I◄◄ 3 e tenerlo premuto fino a raggiungere il punto desiderato.
- ➔ Rilasciare il pulsante. La riproduzione riprende da questo punto.

Come utilizzare la funzione Ripeti

Ripetere un brano, un CD

→ Scegliere il brano sull'apparecchio.

Sul display compare il numero del brano scelto.

→ Premere il pulsante ► II 12.

→ Premere una volta il pulsante REPEAT/PROG. 11.

Sul display lampeggia l'indicazione Repeat.

→ Premere due volte il pulsante REPEAT/PROG. 11.

Sul display compare l'indicazione Repeat, che smette di lampeggiare.

Nota:

La funzione Ripeti può essere impostata anche quando la funzione Programma è attivata.

Terminare la funzione Ripeti

→ Premere ripetutamente il pulsante REPEAT/PROG. 11 dell'apparecchio finché l'indicazione Repeat non scompare.

Se non si arresta la riproduzione, il disco viene riprodotto fino alla conclusione, senza ripetizioni.

Come utilizzare il generatore casuale

Con il generatore casuale è possibile riprodurre i brani di un CD o di un supporto di memoria USB in ordine casuale.

Nota:

Il generatore casuale può essere impostato solo quando c'è un CD nel vano portadischi chiuso 2 o quando è collegato un supporto di memoria.

→ Inserire un disco nel vano portadischi 2 e chiuderlo, oppure collegare un supporto di memoria.

→ Impostare la FUNCTION 18 su CD/MP3/USB.

→ Nella modalità Stop premere il pulsante P-MODE 4 due volte: sul display compare "RDM".

→ Per iniziare la riproduzione casuale dei brani premere il pulsante ► II 12.

→ Per arrestare la riproduzione casuale dei brani, premere ripetutamente il pulsante PLAY MODE 6, finché non scompare l'indicazione dal display.

Nota:

Se è stata effettuata una programmazione, non è possibile utilizzare il generatore casuale.

Breve ascolto dei brani (INTRO)

Nella modalità Stop premere il pulsante P-MODE 4 una volta. Sul display compare INTRO. La funzione INTRO riproduce ogni brano per 10 secondi. Dopo il breve ascolto dell'ultimo brano, la funzione si arresta automaticamente.

Per terminare la funzione, premere ripetutamente il pulsante PLAY MODE 6, finché non scompare l'indicazione INTRO dal display.

Come utilizzare la funzione Programma

Con la funzione Programma è possibile riprodurre fino a 20 brani di un CD audio oppure fino a 60 brani di un CD MP3 o di un supporto di memoria USB in un ordine da definire.

Nota:

La programmazione può essere effettuata solo quando è presente un disco nel vano portadischi chiuso oppure quando è collegato un supporto di memoria e l'apparecchio si trova nella modalità Stop.

- ➔ Inserire un disco nel vano portadischi 2 e chiuderlo.
- ➔ Premere il pulsante ■ 18.

- ➔ Premere il pulsante REPEAT/PROG. 11.

Sul display compaiono il numero del posto di memoria P 01 e CD oppure MP3, "PRG" lampeggia.

- ➔ Con i pulsanti I◀◀, ▶▶I 5, 3 selezionare il primo dei brani da programmare. Con i CD MP3/USB è possibile "saltare", con +10 MP3, 15 o 10 brani.
- ➔ Salvare il numero del brano desiderato con il pulsante REPEAT/PROG. 11. Il brano adesso è programmato sul posto di programma 01.
- ➔ Sul display vedere il numero del posto di programma successivo. Programmare in questo modo l'ordine di riproduzione dei brani. Quando si raggiunge il limite della memoria, "PRG" e "---" lampeggiano sul display.
- ➔ Premere il pulsante ▶ II 12, per iniziare la riproduzione della selezione programmata. Sul display compaiono PRG e il numero del brano corrente. Con i CD MP3/USB il display alterna il numero del brano e il numero dell'album.
- ➔ Per interrompere la riproduzione della selezione programmata, premere una volta il pulsante ▶ II 12.
- ➔ Per iniziare nuovamente la riproduzione, premere una volta il pulsante ▶/ II 12.
- ➔ Per terminare la riproduzione programmata, premere una volta il pulsante ■ 6.

Nota:

Quando si apre il vano portadischi 2 oppure si rimuove il supporto di memoria USB oppure si preme il pulsante FUNCTION 18, la memoria del programma viene cancellata. Premendo due volte il pulsante ■ 6 la programmazione si conclude.

Come utilizzare la funzione USB

Nota:

Le dimensioni della memoria del supporto USB non ha limiti.

A causa del gran numero di modelli diversi di Flash Player MP3, pen drive USB e lettori USB HDD, non è possibile garantire che ogni modello sia supportato.

Sono supportati apparecchi della versione USB 1.0 e 2.0.

Quando si collega un supporto USB è possibile che l'apparecchio o il supporto "si blocchi" per la carica statica. Eseguire un reset.

Collegare un supporto di memoria

- ➔ Attivare la modalità USB: impostare l'interruttore FUNCTION 18 su CD/MP3/USB.
- ➔ Accendere l'apparecchio.
- ➔ Collegare il supporto di memoria nella presa USB 16. Non è necessario attivare il supporto USB.
- ➔ Sul display compare "USB".

I file MP3 vengono letti e sul display compare il numero totale dei brani. La riproduzione inizia automaticamente dal primo brano.

Attendere finché il contenuto del CD non sia stato letto completamente, per accertare che tutte le informazioni necessarie del supporto di memoria siano state acquisite.

Se non è collegato alcun supporto di memoria oppure non può essere letto e nel vano portadischi non c'è alcun CD, sul display compare l'indicazione "NO".

Rimuovere il supporto di memoria

Pen drive USB, lettore MP3

- ➔ Rimuovere il pen drive USB oppure il Flash Player MP3 semplicemente sfilandoli. Se c'è un CD nel vano portadischi, inizia la lettura del CD.

Riproduzione dell'USB

La riproduzione dei file MP3 avviene sostanzialmente come descritto per la modalità CD.

Come utilizzare la radio

Nota:

L'apparecchio riceve sulle frequenze FM 87,5–108 MHz e OM 522–1620 KHz.

- ➔ Per accendere la radio, spostare l'interruttore FUNCTION 18 sulla posizione RADIO.
- ➔ Per selezionare la gamma di frequenze desiderata FM o OM, spostare l'interruttore BAND 22 su FM ST. (stereo), FM (mono) oppure AM.
- ➔ Quando si imposta FM, è possibile migliorare la ricezione orientando l'antenna 17.

Nota:

Di solito le stazioni FM si ricevono in stereo e il LED 7 si accende. Quando la ricezione FM in qualità stereo è disturbata, spostare il selettore "BAND" su "FM (mono)" 22. In questo modo la ricezione è meno disturbata. Il LED 7 si spegne.

- ➔ Quando si imposta FM, girando l'apparecchio si può migliorare la ricezione.

Come impostare una stazione

Selezione manuale della stazione emittente

Girare la manopola TUNING 23 sulla frequenza desiderata.

L'indicatore di frequenze Scala 21 offre un orientamento approssimativo nella gamma di frequenze.

Come spegnere l'apparecchio

- ➔ Per spegnere la radio, spostare l'interruttore FUNCTION 18 su OFF.

Come pulire l'apparecchio

Scossa elettrica!

Per evitare il pericolo di una scossa elettrica, non pulire l'apparecchio con un panno umido o con l'acqua corrente. Prima di pulire l'apparecchio scollegare la spina di rete.

Attenzione!

Non usare spugne abrasive, polvere abrasiva e solventi come alcol o benzina.

➔ Pulire la custodia con un panno morbido, inumidito con acqua.

Avvertenze per i CD

Conservare il CD sempre nella custodia e afferrarlo solo dai bordi. Non toccare la superficie dai riflessi arcobaleno, che dovrebbe sempre essere pulita. Non incollare carta o nastro adesivo sul lato dell'etichetta del disco. Non esporre il CD ai raggi diretti del sole e a fonti di calore, come caloriferi.

Analogamente un CD non dovrebbe rimanere in un'auto parcheggiata al sole, perché la temperatura interna

dell'auto può salire notevolmente. Pulire impronte di dita e polvere dal lato della riproduzione con un panno asciutto e pulito.

Per pulire i CD non utilizzare prodotti per la cura dei dischi, come spray, detergenti, spray antistatici o solventi come benzina, diluente o altri prodotti chimici disponibili in commercio. Eventuali macchie ostinate possono essere eliminate con un panno di pelle scamosciata umida.

➔ Pulire procedendo dal centro verso il bordo del disco.



Pulire il disco con movimenti circolari può causare graffi. Essi possono provocare errori nella riproduzione.

Come eliminare le anomalie

Se l'apparecchio non funziona come previsto, effettuare una verifica utilizzando le seguenti tabelle.

Se non si riesce ad eliminare l'anomalia come sopra indicato, contattare la casa produttrice.

Problemi con l'apparecchio

Sintomo	Possibile causa/rimedio
Non si riesce ad accendere l'apparecchio.	L'apparecchio non è alimentato di corrente. Collegare correttamente il cavo di rete alla presa elettrica. Inserire le batterie nuove
Non si sente alcun suono.	Aumentare il volume. Estrarre il connettore delle cuffie dall'apparecchio, per sentire attraverso gli altoparlanti. Forse è stata scelta la fonte sbagliata.

Sintomo	Possibile causa/rimedio
Si sente un fruscio.	Nei pressi dell'apparecchio c'è un cellulare o un altro apparecchio che emette onde radio di disturbo. Allontanare il cellulare o l'apparecchio dalle vicinanze della radio/lettore CD.
Ci sono altri disturbi di funzionamento, forti rumori oppure sul display compare un'indicazione non corretta.	I componenti elettronici dell'apparecchio sono disturbati. Estrarre la spina. Lasciare l'apparecchio staccato dalla fonte di energia per ca. 10 secondi. Collegare nuovamente l'apparecchio oppure inserire le batterie.
Il display non si disattiva.	Accendere l'apparecchio. Estrarre la spina, inserirla nuovamente e accendere l'apparecchio.

Problemi con il CD-Player

Sintomo	Possibile causa/rimedio
Il CD non viene riprodotto oppure "salda" durante la riproduzione.	L'apparecchio non è nella modalità CD.
	Il CD inserito non è idoneo.
	Il vano portadischi non è chiuso. Chiudere il vano portadischi.
	Il CD inserito non è corretto. Inserire il CD con il lato scritto rivolto verso l'alto. Il CD deve essere ben centrato nel vano portadischi.
	Il CD è sporco o danneggiato. Pulire il CD, utilizzare un altro CD.
	Nel vano portadischi c'è della condensa. Togliere il CD e lasciare il vano portadischi aperto per ca. 1 ora, in modo che asciughi.
	La durata di riproduzione del CD è superiore ai 74 minuti.

Sintomo	Possibile causa/rimedio
Il suono è irregolare.	Il volume è regolato troppo alto. Abbassare il volume.
	Il CD è danneggiato o sporco. Pulire il CD o sostituirlo.
	L'apparecchio è esposto a vibrazioni. Collocare l'apparecchio in un luogo non esposto alle vibrazioni.

Problemi con la presa USB

Sintomo	Possibile causa/rimedio
Il supporto USB non viene riprodotto.	L'apparecchio non è nella modalità USB. Prima rimuovere il CD. Impostare FUNCTION su CD, quindi collegare l'apparecchio USB e accenderlo, per attivare la modalità USB.
	Supporto USB non collegato o vuoto. Collegare il supporto USB correttamente o trasferirvi dei file musicali.

Problemi con la radio

Sintomo	Possibile causa/rimedio
Non si riceve nessuna stazione radio.	L'apparecchio non è nella modalità Radio. Spingere l'interruttore "FUNCTION" su RADIO
Il suono è debole o di cattiva qualità.	Altri apparecchi, ad es. il televisore, disturbano la ricezione. Collocare il Radio/CD-Player lontano da questi apparecchi.
	Le batterie sono esaurite. Sostituire le batterie con batterie nuove.
	L'antenna non è estratta o orientata correttamente. Estrarre l'antenna. Girare l'antenna o l'apparecchio, per migliorare la ricezione.



Dati tecnici

Dimensioni dell'apparecchio (larghezza x altezza x profondità)	240 mm x 130 mm x 220 mm
Peso:	ca. 1,5 kg
Tensione:	230 V corrente alternata, 50 Hz
Potenza in uscita:	2 x 1,2 W RMS
Condizioni ambientali:	da +5°C a +35°C 5% - 90% di umidità dell'aria relativa (che non condensa)
Radio: Gamme di frequenze:	FM 87,5–108 MHz OM 522–1620 kHz
Antenna:	Antenna telescopica FM Antenna OM integrata
CD Laser: Convertitore: Gamma di frequenze:	lunghezza d'onda 655 nm, classe 1 1 bit D/A, oversampling: 8 volte da 100 Hz a 16 kHz

USB USB Flash Versione disco trasmissione: sistema dati ricerca automatica:	1.1 / 2.0 12 Mb/s, V. 1.1 FAT12, FAT16, FAT 32 disco totale (dati MP3)
Funzionamento a batteria	DC 9V, 6 x 1,5 V, LR14/C (BABY)
Attacco per le cuffie:	3,5 mm

Con riserva di modifiche tecniche ed errori.

Le dimensioni sono approssimative.

Direttive e norme

Questo prodotto è conforme alla direttiva per la bassa tensione (73/23/CEE), alla direttiva sulla compatibilità elettromagnetica (89/336/CEE) e alla direttiva sul marchio CE (93/68/CEE).

Come contattare il produttore

DGC GmbH
Spöttingerstraße 2b
D-86899 Landsberg

Indicazioni per lo smaltimento

Smaltimento dell'imballaggio

Durante il trasporto, il vostro nuovo apparecchio è stato protetto dall'imballaggio. Tutti i materiali usati sono ecologicamente compatibili e riutilizzabili. Contribuite anche voi smaltendo l'imballaggio nel rispetto dell'ambiente. Potete reperire informazioni sui sistemi di smaltimento presso il vostro rivenditore o il vostro centro di smaltimento comunale. Prima dello smaltimento dell'apparecchio rimuovere le batterie.



Pericolo di soffocamento!

Non lasciare l'imballaggio e relativi componenti ai bambini.

Esiste il pericolo di soffocamento a causa delle pellicole e di altri materiali di imballaggio.

Smaltimento dell'apparecchio

I vecchi apparecchi non sono rifiuti privi di valore. Grazie allo smaltimento nel rispetto dell'ambiente, è possibile recuperare materie prime utili. Informarsi presso la propria amministrazione cittadina o comunale circa le opportunità di smaltimento adeguato ed ecologico dell'apparecchio.



Questo apparecchio è contrassegnato in conformità alla direttiva 2002/96/CE relativa ai vecchi apparecchi elettrici ed elettronici (WEEE).

Una volta terminato il suo ciclo di vita, questo prodotto non deve essere smaltito tra i normali rifiuti domestici, ma deve essere consegnato presso un punto di raccolta per il riciclaggio di apparecchi elettrici ed elettronici. Il simbolo sul prodotto, sul manuale d'uso o sull'imballaggio richiama a tale aspetto. I materiali vanno riciclati in base al proprio simbolo. Con il riutilizzo, il recupero dei materiali od altre forme di riciclaggio di vecchi apparecchi si contribuisce in modo decisivo alla protezione del nostro ambiente.



Pericolo di morte!

Una volta che l'apparecchio è fuori servizio, estrarre la spina della corrente elettrica. Tagliare il cavo di rete e rimuoverlo insieme alla spina.