



De'Longhi Appliances  
via Seitz, 47  
31100 Treviso Italia

**KAFFEE-/CAPPUCCINO-VOLLAUTOMAT**

DE

**COFFEE AND CAPPUCCINO MAKER**

GB



**ESAM 03.1100**

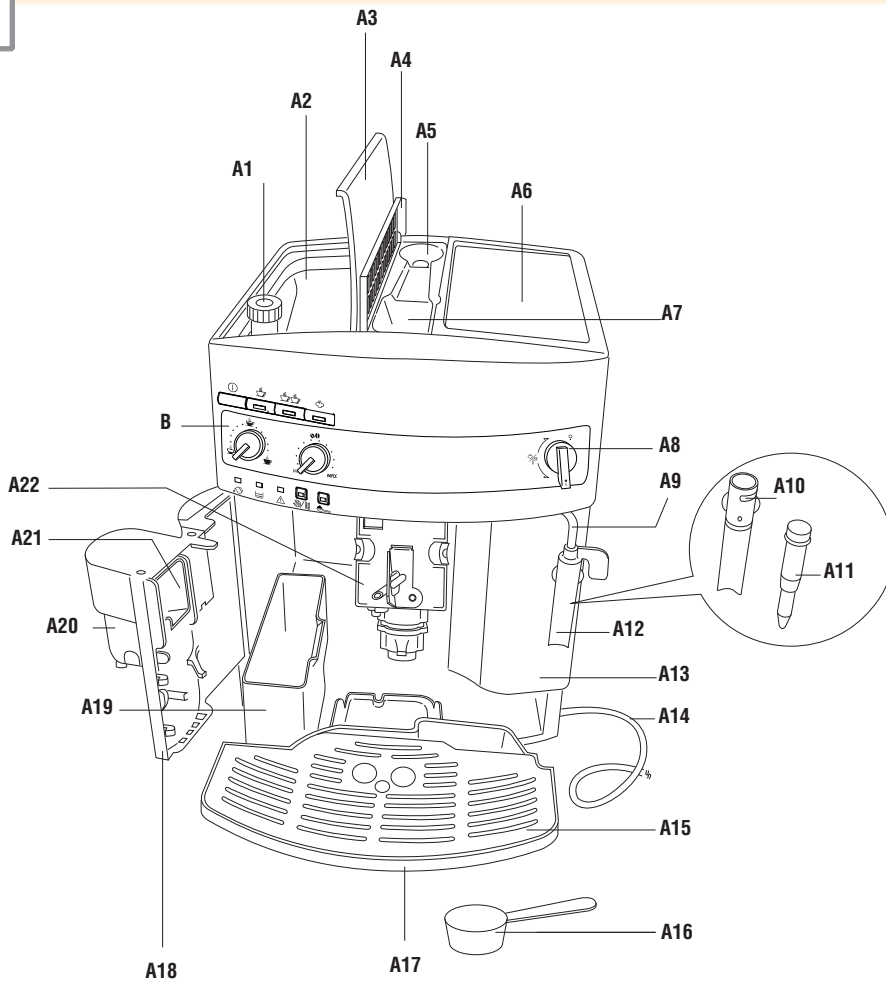
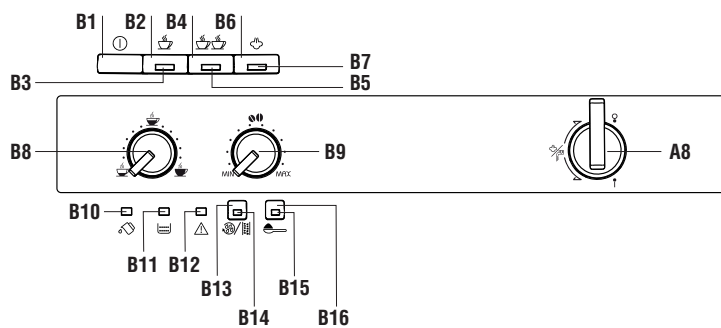

**A****B**

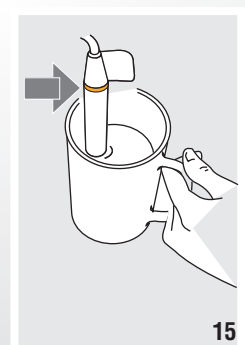
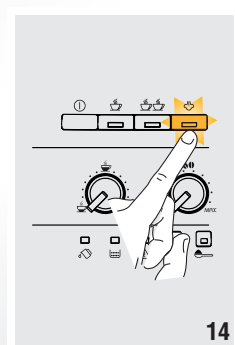
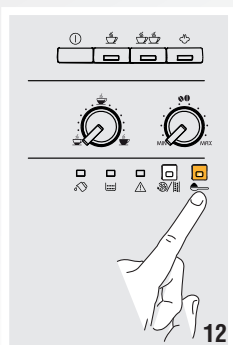
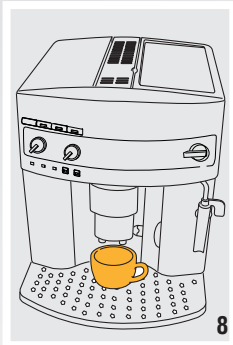
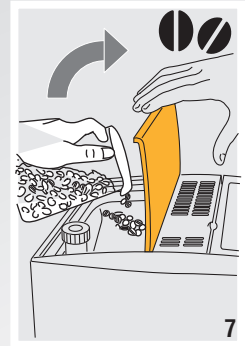
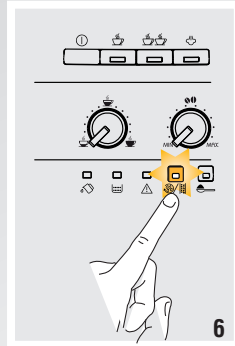
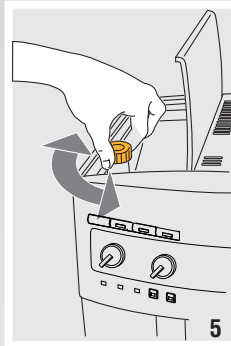
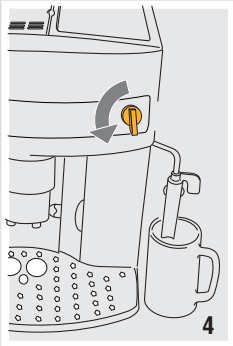
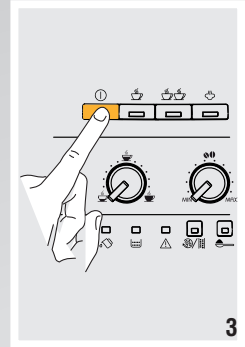
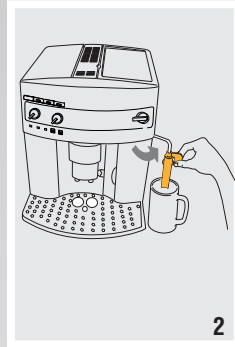
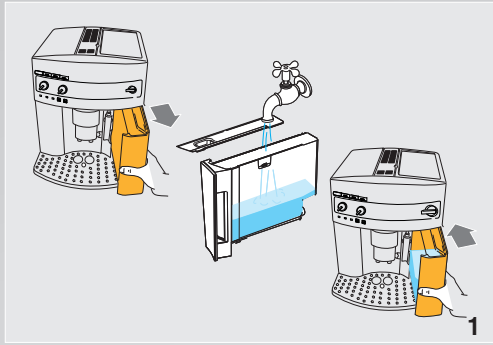

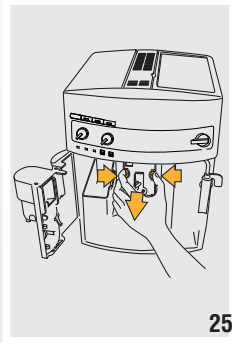
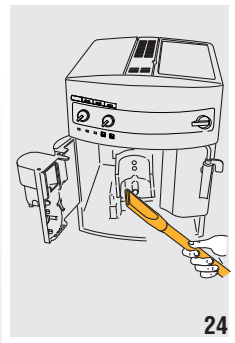
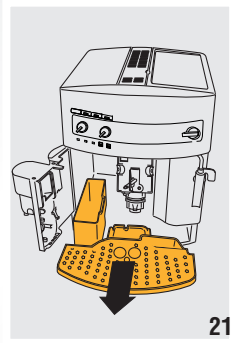
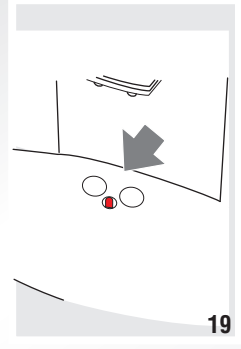
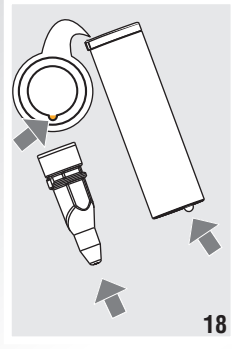
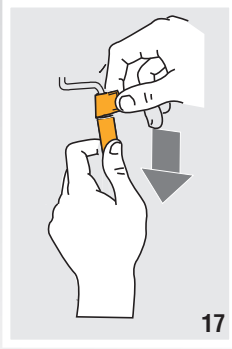
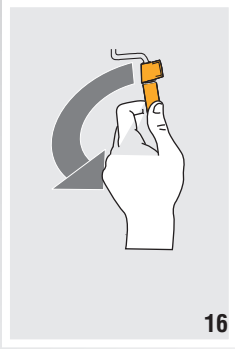

# INHALTSVERZEICHNIS

---

<b>EINFÜHRUNG</b> .....	7
Symbole in dieser Bedienungsanleitung .....	7
Buchstaben in Klammern .....	7
Probleme und Reparaturen .....	7
<b>SICHERHEIT</b> .....	7
Grundlegende Sicherheitshinweise .....	7
Bestimmungsgemäßer Gebrauch .....	8
Bedienungsanleitung .....	8
<b>BESCHREIBUNG DES GERÄTES</b> .....	8
Beschreibung des Gerätes .....	8
Beschreibung der Bedienblende .....	8
<b>ERSTE SCHRITTE</b> .....	9
Kontrolle des Transports .....	9
Installation des Gerätes .....	9
Anschluss des Gerätes .....	9
Erste Inbetriebnahme des Gerätes .....	9
<b>EINSCHALTUNG DES GERÄTES</b> .....	10
<b>AUSSCHALTUNG DES GERÄTES</b> .....	10
<b>ZUBEREITUNG VON KAFFEE</b> .....	10
Auswahl des Kaffeearomas .....	10
Auswahl der Kaffeemenge in der Tasse .....	10
Einstellung des Mahlwerks .....	10
Start Manueller Spülvorgang .....	11
Zubereitung von Kaffee mit Kaffeebohnen .....	11
Zubereitung von Kaffee mit vorgemahlenem Kaffeepulver .....	12
<b>AUFSCÄUMEN DER MILCH FÜR CAPPUCCINO (UND ERWÄRMEN VON FLÜSSIGKEITEN)</b> .....	12
Reinigung des Milchaufschäumers nach dem Gebrauch .....	13
<b>ZUBEREITUNG VON HEISSWASSER</b> .....	13
<b>REINIGUNG</b> .....	14
Reinigung der Kaffeemaschine .....	14
Reinigung des Kaffeesatzbehälters .....	14
Reinigung der Abtropfschale .....	14
Reinigung des Wassertanks .....	14
Reinigung der Ausgüsse des Kaffeeauslaufs .....	14
Reinigung des Kaffeepulver- einfüllschachts .....	15
Reinigung des Maschineninnenraums .....	15
Reinigung der Brüheinheit .....	15
<b>ENTKALKUNG</b> .....	16
<b>PROGRAMMIERUNG DER WASSERHÄRTE</b> .....	16
Messung der Wasserhärte .....	16
Programmierung der Wasserhärte .....	17
<b>TECHNISCHE DATEN</b> .....	17
<b>ENTSORGUNG</b> .....	17
<b>BEDEUTUNG DER BETRIEBSKONTROLLAMPEN</b> .....	18
<b>BEDEUTUNG DER ALARMLAMPEN UND ABHILFE</b> .....	19
<b>LÖSUNG DER PROBLEME</b> .....	21

## EINFÜHRUNG

Wir danken Ihnen für die Wahl des Kaffee-/Cappuccino-Vollautomaten „ESAM 03.1100“.

Wir wünschen Ihnen viel Vergnügen mit Ihrem neuen Gerät.

Nehmen Sie sich ein paar Minuten Zeit, um diese Bedienungsanleitung durchzulesen.

Sie vermeiden so Gefahren oder Beschädigungen an der Kaffeemaschine.

### Symbole in dieser Bedienungsanleitung

Wichtige Hinweise werden mit folgenden Symbolen gekennzeichnet. Diese Hinweise müssen unbedingt beachtet werden.



**Gefahr!**

Die Nichtbeachtung kann Ursache von lebensgefährlichen Verletzungen durch Stromschlag sein.



**Achtung!**

Die Nichtbeachtung kann Ursache von Verletzungen oder Geräteschäden sein.



**Verbrennungsgefahr!**

Die Nichtbeachtung kann Ursache von Verbrühungen oder Verbrennungen sein.



**Merke!**

Ratschläge und wichtige Informationen für den Benutzer werden durch dieses Symbol gekennzeichnet.

### Buchstaben in Klammern

Die Buchstaben in Klammern entsprechen der in der Beschreibung des Gerätes (S. 3) aufgeführten Legende.

### Probleme und Reparaturen

Bei Auftreten von Betriebsstörungen versuchen Sie bitte zuerst, diese durch Befolgen der Anweisungen in den Abschnitten „Bedeutung der Kontrolllampen“ auf S. 18-19 und „Lösung der Probleme“ auf S.21 zu beheben. 21.

Wenn diese keine Abhilfe schaffen sollten oder Sie weitere Abklärungen wünschen, wenden Sie sich bitte an den technischen Kundendienst unter der im Blatt „Kundenservice“ angegebenen Rufnummer.

Sollte Ihr Land nicht in dem Länderverzeichnis aufgeführt sind, so rufen Sie bitte die in der

Garantie angegebene Rufnummer an.

Für eventuelle Reparaturen wenden Sie sich bitte ausschließlich an den technischen Kundendienst De'Longhi.

Die Adresse finden Sie in dem der Kaffeemaschine beigelegten Garantieschein.

## SICHERHEIT

### Grundlegende Sicherheitshinweise



**Gefahr!** Da das Gerät über Strom in Betrieb gesetzt wird, kann nicht ausgeschlossen werden, dass es Stromschläge erzeugt.

Halten Sie sich daher bitte an die folgenden Sicherheitshinweise:

- Das Gerät nicht mit feuchten Händen berühren.
- Den Netzstecker nicht mit feuchten Händen berühren.
- Sicherstellen, dass die verwendete Steckdose stets einwandfrei zugänglich ist, da Sie nur so im Bedarfsfall den Netzstecker trennen können.
- Zum Trennen des Netzsteckers aus der Steckdose direkt am Stecker selbst ziehen. Niemals am Kabel ziehen, weil es sonst beschädigt werden könnte.
- Um das Gerät vollkommen außer Spannung zu setzen, den Netzstecker aus der Steckdose ziehen.
- Bei Defekten des Gerätes versuchen Sie bitte nicht, es selbst zu reparieren. Schalten Sie das Gerät aus, ziehen Sie den Netzstecker aus der Steckdose und wenden Sie sich an den technischen Kundendienst.
- Bei Schäden am Netzstecker oder am Netzkabel lassen Sie diese ausschließlich vom technischen Kundendienst De'Longhi ersetzen, um jedes Risiko auszuschließen.



**Gefahr!** Das Verpackungsmaterial (Plastiktüten, Schaumpolystyrol) ist außer Reichweite von Kindern aufzubewahren.



**Gefahr!** Das Gerät darf nicht von Personen (einschließlich Kindern) mit körperlichen, geistigen oder sensorischen Behinderungen, oder von Personen, die nicht mit dem Betrieb des Gerätes vertraut sind, gebraucht werden, es sei denn, dass sie von einer für sie und ihre Sicherheit verantwortlichen Person beaufsichtigt und in den Gebrauch



des Gerätes eingewiesen werden. Dafür sorgen, dass die Kinder nicht mit dem Gerät spielen.



**Achtung: Verbrennungsgefahr!** Dieses Gerät erzeugt Heißwasser, sodass sich beim Maschinenbetrieb Wasserdampf bilden kann.

Achten Sie darauf, dass Sie nicht mit Wasserspritzern oder heißem Dampf in Berührung kommen.

Wenn das Gerät in Betrieb ist, berühren Sie bitte nicht die heiße Warmhalteplatte (A6).

## Bestimmungsgemäßer Gebrauch

Dieses Gerät ist für die „Kaffeezubereitung“ und zum „Erwärmen von Getränken“ ausgelegt.

Jeder andere, zweckentfremdete Gebrauch kann gefährlich sein.

Dieses Gerät ist nicht für den gewerblichen Gebrauch geeignet.

Der Hersteller haftet nicht für Schäden, die durch einen zweckentfremdeten Gebrauch verursacht werden.

## Bedienungsanleitung

Bitte lesen Sie diese Bedienungsanweisung vor dem Gebrauch des Gerätes aufmerksam durch.

- Die Nichtbeachtung dieser Anweisungen kann zu Verletzungen oder Geräteschäden führen.

Der Hersteller haftet nicht für Schäden, die durch die Nichtbeachtung dieser Bedienungsanleitung verursacht werden.



**Merke!** Bewahren Sie diese Bedienungsanleitung sorgfältig auf. Falls Sie dieses Gerät an andere Personen abtreten sollten, übergeben Sie ihnen bitte auch diese Bedienungsanleitung.

# BESCHREIBUNG DES GERÄTES

## Beschreibung des Gerätes

(S. 3 - **A**)



- A1. Drehknopf zur Einstellung des Mahlgrads
- A2. Kaffeebohnenbehälter.
- A3. Deckel des Kaffeebohnenbehälters
- A4. Mittlerer kleiner Deckel für den Kaffeepulverbehälter
- A5. Fach für den Messlöffel
- A6. Warmhalteplatte für die Tassen
- A7. Einfüllschacht für das vorgemahlene Kaffeepulver
- A8. Dampfdruckknopf
- A9. Dampfrohr
- A10. Milchaufschäumer (abnehmbar)
- A11. Milchaufschäumdüse (abnehmbar)
- A12. Milchaufschäumeinheit
- A13. Wassertank
- A14. Netzkabel
- A15. Tassenrost
- A16. Mess- und Dosierlöffel
- A17. Abtropfschale
- A18. Serviceklappe
- A19. Kaffeesatzbehälter
- A20. Brüheinheit
- A21. Kaffeekanal
- A22. Kaffeeauslauf (höhenverstellbar)

## Beschreibung der Bedienblende

(S. 3- **B**)

- B1. Taste  : Zum Ein- oder Ausschalten der Kaffeemaschine
- B2. Taste  : Ausgabe 1 Tasse Kaffee
- B3. Kontrolllampe 1 Tasse und Kaffeetemperatur OK
- B4. Taste  : Ausgabe 2 Tassen Kaffee
- B5. Kontrolllampe 2 Tassen und Kaffeetemperatur OK
- B6. Taste  Wahl Dampffunktion
- B7. Kontrolllampe Dampf und Dampftemperatur OK
- B8. Wahlschalter Kaffeemenge (wenig, normal oder viel)
- B9. Wahlschalter Kaffeepulvermenge (für einen schwachen - MIN, normalen oder starken Kaffee - MAX)
- B10.  Kontrolllampe „Wasser fehlt“ oder „Wassertank nicht eingesetzt“
- B11.  Kontrolllampe „Kaffeesatzbehälter“

voll" oder „Kaffeersatzbehälter nicht eingesetzt“

- B12.  Kontrolllampe „Allgemeiner Alarm“
- B13.  Taste „Spülen“ und „Entkalken“
- B14. Kontrolllampe „Alarm Kalk“
- B15. Kontrolllampe vorgemahlener Kaffee (Mahlwerk ausgeschaltet)
- B16.  Taste vorgemahlener Kaffee (Mahlwerk ausgeschaltet)

## ERSTE SCHRITTE

### Kontrolle des Transports

Überzeugen Sie sich nach dem Auspacken, dass das Gerät unversehrt ist und keine Zubehörteile fehlen.

Bei sichtbaren Schäden das Gerät auf keinen Fall verwenden. Wenden Sie sich an den technischen Kundendienst De'Longhi.

### Installation des Gerätes



#### **Achtung!**

Bei der Installation des Gerätes sind die folgenden Sicherheitshinweise zu beachten:

- Das Gerät gibt Wärme an die umliegende Umgebung ab.  
Nach Aufstellung des Gerätes auf einer Arbeitsfläche ist zu überprüfen, dass zwischen den seitlichen Oberflächen und der Rückseite des Gerätes ein Freiraum von mindestens 3 cm und über der Kaffeemaschine ein Freiraum von mindestens 15 cm gewährleistet ist.  
Andernfalls könnte die Wärme sich stauen und die Kaffeemaschine beschädigen.
- Das eventuelle Eindringen von Wasser könnte das Gerät beschädigen. Stellen Sie das Gerät nicht in der Nähe von Wasserhähnen oder Spülbecken auf.
- Das Gerät könnte beschädigt werden, wenn das sich in seinem Innern befindliche Wasser gefriert. Installieren Sie das Gerät nicht in einem Raum, in dem die Temperatur unter den Gefrierpunkt abfallen könnte.
- Achten Sie beim Verlegen des Netzkabels darauf, dass es nicht durch scharfe Kanten oder durch den Kontakt mit heißen Oberflächen (z.B. elektrische Kochplatten) beschädigt werden kann.

### Anschluss des Gerätes



**Achtung!** Vergewissern Sie sich, dass die Netzspannung mit der auf dem Typenschild angegebenen Spannung übereinstimmt. Das Typenschild befindet sich am Geräteboden.

Schließen Sie das Gerät nur an eine vorschriftsmäßig installierte und geerdete Steckdose mit einer Mindestleistung von 10A an. Sollte die Steckdose nicht für den Netzstecker Ihres Gerätes geeignet sein, lassen Sie diese bitte durch eine geeignete Steckdose von einer Fachkraft ersetzen.

### Erste Inbetriebnahme des Gerätes



#### **Merke!**

- Die Kaffeemaschine wurde werkseitig unter Verwendung von Kaffee geprüft, sodass es vollkommen normal ist, wenn einige Spuren von Kaffeepulver im Mahlwerk verblieben sind.  
Es wird auf jeden Fall garantiert, dass diese Kaffeemaschine neu ist.
- Wir empfehlen Ihnen, die Wasserhärte so bald wie möglich nach Ihrem individuellen Bedarf einzustellen, indem Sie, wie im Abschnitt "Programmierung der Wasserhärte" (S. 16) beschrieben, vorgehen (16).

Unter Beachtung der folgenden Anleitungen vorgehen:

1. Den Wassertank herausnehmen, bis zur Markierungslinie MAX mit frischem Wasser füllen und dann wieder einsetzen (Abb. 1).
2. Den Milchaufschäumer nach außen drehen und ein Gefäß darunter stellen (Abb. 2).
3. Das Gerät an das Stromnetz anschließen.
4. Die Taste  drücken (Abb. 3); **SOFORT DANACH, INNERHALB VON 30 SEKUNDEN**, den Dampfdruckknopf nach links bis zum Anschlag drehen (Abb. 4) (es ist vollkommen normal, wenn hierbei die Maschine laut wird).
5. Abwarten, bis die grünen Kontrolllampen  und  nicht mehr blinken und fest aufleuchten. (Mit dem Aufblinken der grünen Kontrolllampen wird darauf hingewiesen, dass die Maschine sich in der Vorheizphase befindet, während das ständige Aufleuchten anzeigt, dass die ideale Temperatur zur Kaffe Zubereitung erreicht worden ist).

Kurz bevor die Kontrolllampen ständig aufleuchten, führt die Kaffeemaschine automatisch einen Spülvorgang durch: Aus den

Ausgüssen tritt etwas heißes Wasser, welches in der darunter liegenden Abtropfschale aufgefangen wird.

Nun ist die Maschine für den normalen Gebrauch betriebsbereit.



**i** **Merke!** Beim ersten Gebrauch müssen 4-5 Kaffees und 4-5 Cappuccinos zubereitet werden, bevor die Kaffeemaschine zufriedenstellende Ergebnisse liefert.



## EINSCHALTUNG DES GERÄTES

Bei jeder Einschaltung des Gerätes wird ein automatischer Vorheiz- und Spülvorgang durchgeführt, der nicht unterbrochen werden kann.

Das Gerät ist erst nach erfolgter Durchführung dieses Zyklus betriebsbereit.

**⚠** **Verbrühungsgefahr!** Während des Spülvorgangs tritt aus den Kaffeeausläufen ein bisschen Heißwasser heraus, das in der darunter liegenden Abtropfschale gesammelt wird. Achten Sie darauf, dass Sie nicht mit Wasserspritzern in Berührung kommen.

- Zum Einschalten des Gerätes die Taste **ⓘ** drücken (Abb. 3): Die Kontrolllampen  und  blinken solange auf, bis das Gerät den Aufheizvorgang und den automatischen Spülvorgang abgeschlossen hat: Auf diese Weise wird nicht nur der Kessel aufgeheizt, sondern das Gerät lässt heißes Wasser durch die internen Leitungen fließen, damit sie sich erwärmen: Während dieser Phase blinkt die Kontrolllampe  auf.

Das Gerät ist auf Temperatur, wenn die Kontrolllampen   fest aufleuchten.

## AUSSCHALTUNG DES GERÄTES

Bei jeder Ausschaltung des Gerätes wird ein automatischer Spülvorgang durchgeführt, der nicht unterbrochen werden kann.

**⚠** **Verbrühungsgefahr!** Während des Spülvorgangs tritt aus den Kaffeeausläufen ein bisschen Heißwasser heraus. *Achten Sie darauf, dass Sie nicht mit Wasserspritzern in Berührung kommen.*

Zum Ausschalten des Gerätes die Taste **ⓘ** drücken (Abb. 3) Das Gerät führt den Spülvorgang durch und schaltet sich dann aus.

## ZUBEREITUNG VON KAFFEE

### Auswahl des Kaffeearomas

Zur Auswahl des gewünschten Aromas den Wahlschalter drehen: Je weiter Sie nach rechts drehen, desto höher ist die Kaffeebohnenmenge, die die Kaffeemaschine mahlen wird; demzufolge wird auch das Kaffeearoma stärker ausfallen.



Beim ersten Gebrauch der Kaffeemaschine bereiten Sie versuchsweise mehrere verschiedene Kaffees zu, um die für Sie richtige Position des Wahlschalters herauszufinden.

Achten Sie darauf, nicht zu weit nach rechts zu drehen, da sonst das Risiko besteht, dass die Kaffeeausgabe zu langsam erfolgt (tröpfchenweise), vor allem bei dem Bezug von zwei Tassen Kaffee.

### Auswahl der Kaffeemenge in der Tasse

Zur Auswahl der Kaffeemenge den Wahlschalter bis zur Einstellung der gewünschten Kaffeemenge drehen.



Je weiter Sie nach rechts drehen, desto länger ist der Kaffee. Beim ersten Gebrauch der Kaffeemaschine bereiten Sie versuchsweise mehrere verschiedene Kaffees zu, um die für Sie richtige Position des Wahlschalters herauszufinden.

### Einstellung des Mahlwerks

Da das Mahlwerk bereits werkseitig für eine korrekte Kaffeeabgabe voreingestellt wurde, brauchen Sie dieses, zumindest anfangs, nicht einzustellen.

Falls die Kaffeeabgabe nach den ersten Kaffeezubereitungen dennoch zu schnell oder zu langsam (tröpfchenweise) erfolgen sollte, muss dies mit dem Drehknopf zur Einstellung des Mahlgrads korrigiert werden (Abb. 5).



**Merke!** Der Drehknopf zur Einstellung des Mahlgrads darf nur bei laufendem Mahlwerk verstellt werden

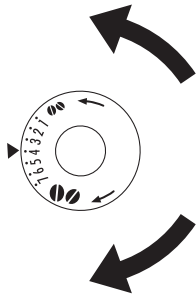

Um eine langsamere Kaffeeabgabe und eine bessere Crema zu erzielen, den Drehknopf um eine Position zur Nummer 1 hin drehen (=der Kaffee wird feiner gemahlen).

Um eine schnellere Kaffeeabgabe (nicht tröpfchenweise), den Drehknopf um eine Position zur Nummer 7 hin drehen (=der Kaffee wird grober gemahlen).

Die Wirkung dieser Korrektur bemerken Sie erst nach der Ausgabe von mindestens 2 darauf folgenden Kaffees.

## Start Manueller Spülvorgang



**Verbrühungsgefahr!** Während des Spülvorgangs tritt aus den Kaffeeausläufen ein bisschen Heißwasser heraus, das in der darunter liegenden Abtropfschale gesammelt wird.

Wenn nach der letzten Kaffeezubereitung mehr als 2-3 Minuten vergangen sind, empfehlen wir, vor einem erneuten Kaffeebezug einen Spülvorgang durchzuführen, um die Brüheinheit vorzuheizen.

- Zum Starten des Spülvorgangs einfach die Taste drücken (Abb. 6); die Kontrolllampe auf der Taste blinkt auf und das Wasser tritt aus den Ausläufen heraus.
- Lassen Sie dann das Wasser in die darunter stehende Abtropfschale laufen. Sie können dieses Wasser auch zum Vorwärmen der Tasse, die Sie für den Kaffee benutzen, verwenden. In diesem Fall einfach das heiße Wasser in die Tasse geben (und dann entleeren). (Dieser Vorgang wird besonders für den Fall empfohlen, wenn ein kleiner Kaffee direkt nach Einschalten der Kaffeemaschine zubereitet werden soll).

## Zubereitung von Kaffee mit Kaffeebohnen



**Achtung!** Verwenden Sie keine karamellisierten oder kandierten Kaffeebohnen, da sie am Mahlwerk ankleben und es beschädigen können.

1. Geben Sie die Kaffeebohnen in den entsprechenden Behälter (Abb. 7).
2. Stellen Sie unter die Ausgüsse des Kaffeeauslaufs:
  - 1 Tasse, wenn Sie 1 Kaffee möchten (Abb. 8);
  - 2 Tassen, wenn Sie 2 Kaffees möchten.
3. Senken Sie den Kaffeeauslauf, damit er so nah wie möglich an der Tasse positioniert ist: Sie erhalten so eine bessere Crema (Abb. 9)
4. Drücken Sie die gewünschte Bezugstaste (1 Tasse oder 2 Tassen ) (Abb. 10 und 11).
5. Die Zubereitung beginnt und die Kontrolllampen blinken.

Nach erfolgter Zubereitung ist das Gerät für einen neuen Gebrauch bereit.



**Merke!**

Für einen wärmeren Kaffee empfehlen wir, außer der Durchführung eines manuellen Spülvorgangs, auch die Tassen mit heißem Wasser auszuspülen.

- Während der Kaffeezubereitung kann die Kaffeeabgabe jederzeit abgebrochen werden, indem Sie eine der Kaffeebezugstasten ( oder ) drücken.
- Wenn Sie nach abgeschlossener Kaffeeabgabe mehr Kaffee in der Tasse haben möchten, einfach eine der Kaffeebezugstasten ( oder ) gedrückt halten, bis die gewünschte Menge erreicht wird (dieser Vorgang muss innerhalb von 3 Sekunden nach abgeschlossener Kaffeeabgabe durchgeführt werden).
- Wenn der Kaffee tröpfchenweise, zu schnell mit wenig Crema oder zu kalt herausläuft, lesen Sie bitte die im Kapitel "Lösung der Probleme" (S. 21) aufgeführten Ratschläge.

## Zubereitung von Kaffee mit vorge- mahlenem Kaffeepulver



**Merke!** Bei der Verwendung von vorge-  
mahlenem Kaffeepulver kann jeweils nur eine  
Tasse Kaffee zubereitet werden.



### **Achtung!**

- Das vorgemahlene Kaffeepulver niemals in die ausgeschaltete Kaffeemaschine füllen, um zu vermeiden, dass es sich im Innern der Maschine ausbreitet und die Maschine verschmutzt. In diesem Fall könnte die Kaffeemaschine beschädigt werden.
  - Niemals mehr als 1 gestrichenen Messlöffel einfüllen, da das Maschineninnere sonst verschmutzen oder der Einfüllschacht verstopfen könnte.
1. Die Taste ☞ drücken (Abb. 12) Die Kontrolllampe in der Taste leuchtet auf, um anzuzeigen, dass die Funktion angewählt wurde und der Betrieb des Mahlwerks ausgeschaltet worden ist.
  2. Geben Sie einen gestrichenen Messlöffel vorgemahlene Kaffeepulver in den Einfüllschacht (Abb. 13).
  3. Stellen Sie eine Tasse unter die Ausgüsse des Kaffeerauslaufs.
  4. Wenn Sie nach erfolgter Kaffeezubereitung mit vorgemahlenem Kaffeepulver einen Kaffee mit Kaffeebohnen zubereiten möchten, muss die Funktion „vorgemahlener Kaffee“ durch Drücken der Taste ☞ deaktiviert werden (die Kontrolllampe erlischt und das Mahlwerk ist nun wieder betriebsbereit).

## AUFSCÄUMEN DER MILCH FÜR CAPPUCCINO (UND ERWÄRMEN VON FLÜSSIGKEITEN)

Der Dampf kann sowohl zum Aufschäumen der Milch als auch zum Erwärmen von Flüssigkeiten verwendet werden.



**Merke!** Für einen Cappuccino den Kaffee in einer großen Tasse zubereiten und dann die aufgeschäumte Milch hinzugeben.



**Achtung! Verbrühungsgefahr!** Während der Verwendung der Funktion Dampf tritt aus dem Milchaufschäumer Dampf heraus: Passen Sie auf, dass Sie sich nicht verbrühen.

1. Drehen Sie den Milchaufschäumer nach außen, und stellen Sie ein leeres Gefäß darunter (Abb. 3).
2. Die Taste ☞ drücken. Die Kontrolllampe (Abb. 14) beginnt zu blinken, womit angezeigt wird, dass die Maschine sich vorheizt.
3. Das Gefäß entleeren und mit etwa 100 Gramm Milch pro Cappuccino, den Sie zubereiten möchten, füllen. Bei der Wahl der Gefäßgröße ist zu berücksichtigen, dass das Milchvolumen sich verdoppelt oder gar verdreifacht. Vorzugsweise sollte vollentrahmte bzw. teilentrahmte Milch mit Kühlschranktemperatur (etwa 5°C) verwendet werden.



**Merke!** Um zu vermeiden, dass während des Aufschäumens der Milch Restwasser beige-  
mengt wird, das Wasser am Besten vorab heraus-  
laufen lassen. Deshalb ist es empfehlenswert,  
einige Sekunden lang das mit Dampf gemischte  
Wasser herauslaufen lassen, bis nur noch Dampf  
entweicht.

4. Wenn die Kontrolllampe ☞ nicht mehr blinkt, sondern fest aufleuchtet, hat die Maschine die optimale Temperatur zur Dampferzeugung erreicht.  
Sofort danach, innerhalb maximal 2 Minuten (andernfalls stellt sich die Kaffeemaschine wieder automatisch auf die Funktion Kaffee), den Milchaufschäumer in den Milchbehälter eintauchen (Abb. 15). Hierbei darauf achten, dass die auf dem Milchaufschäumer eingeprägte Linie nicht eingetaucht wird (durch den Pfeil auf Abb. 15 angezeigt).  
Drehen Sie dann den Dampfrehknopf nach links bis zum Anschlag (Abb. 4). (Passen Sie auf, dass Sie sich nicht verbrühen).  
Aus dem Milchaufschäumer entweicht Dampf, der der Milch ein cremiges Aussehen verleiht und ihr Volumen erhöht.



**Merke!** Um einen cremigeren Milchschaum zu erzielen, tauchen Sie den Milchaufschäumer in die Milch und drehen dann den Behälter mit langsamen Bewegungen von unten nach oben.

7. Sobald der gewünschte Milchschaum erreicht worden ist, die Dampfabgabe durch Drehen des Dampfdruckknopfs nach rechts bis zum Anschlag unterbrechen und zur Deaktivierung der Funktion Dampf die Dampftaste ☞ drücken.



**Achtung! Verbrühungsgefahr!**

Schalten Sie den Dampf ab, bevor Sie das Gefäß mit der aufgeschäumten Milch herausnehmen, um zu vermeiden, dass Sie sich mit den heißen Milchspritzern verbrühen.

8. Geben Sie dem vorab zubereiteten Kaffee die Milchcrema hinzu. Der Cappuccino ist jetzt fertig: Nach Belieben zuckern, und wenn Sie wünschen, den Schaum mit etwas Kakaopulver bestreuen.



**Achtung!**

- Es wird empfohlen, nicht länger als 3 Minuten am Stück Dampf abzugeben.
- Sofort nach der Cappuccino-Zubereitung und erfolgter Deaktivierung der Funktion Dampf durch Drücken der Dampftaste ☞, hat die Kaffeemaschine, falls Sie für eine erneute Kaffeezubereitung die Taste ☞ oder ☞☞ drücken, eine zu hohe Temperatur, um den Kaffee zuzubereiten (die Kontrolllampen ☞ und ☞☞ blinken auf, was bedeutet, dass die Temperatur nicht geeignet ist): Warten Sie etwa 10 Minuten ab, damit die Kaffeemaschine etwas abkühlt.

Um die Kaffeemaschine schneller abzukühlen, nach Deaktivierung der Funktion Dampf den Dampfdruckknopf öffnen und so lange Wasser aus dem Milchaufschäumer in einen Behälter laufen lassen, bis die Kontrolllampen ☞ und ☞☞ nicht mehr blinken.

## Reinigung des Milchaufschäumers nach dem Gebrauch

Den Milchaufschäumer nach jeder Verwendung reinigen, um zu verhindern, dass sich Milchreste ablagern oder er verstopft.



**Achtung! Verbrühungsgefahr!** Während der Reinigung tritt etwas heißes Wasser aus dem Milchaufschäumer. Achten Sie darauf, dass Sie nicht mit Wasserspritzern in Berührung kommen.

1. Einige Sekunden lang etwas Wasser oder Dampf austreten lassen, indem Sie den Dampfdruckknopf bis zum Anschlag nach links drehen. Zur Unterbrechung der Dampf-/Heißwasserabgabe den Drehknopf nach rechts bis zum Anschlag drehen.
2. Warten Sie einige Minuten ab, damit der Milchaufschäumer etwas abkühlt. Dann mit einer Hand den kleinen Griff des Milchaufschäumerrohrs festhalten, mit der anderen nach links drehen (Abb. 16) und den Milchaufschäumer nach unten abziehen, um ihn zu entfernen (Abb. 17).
3. Reinigen Sie die Teile des Milchaufschäumers sorgfältig mit einem Schwamm und lauwarmem Wasser.
4. Kontrollieren Sie, dass die durch die Pfeile in Abb. 18 angezeigten Löcher nicht verstopft sind. Gegebenenfalls die Löcher mit einer Stecknadel durchstechen.
5. Den internen Teil wieder zusammenbauen und vorsichtig auf das schwenkbare Rohr ziehen, danach die Dampfdüse montieren und nach links drehen, um sie zu blockieren.

## ZUBEREITUNG VON HEISSWASSER



**Achtung! Verbrühungsgefahr!** Lassen Sie die Kaffeemaschine bei der Heißwasserabgabe nicht unüberwacht. Wie unten beschrieben die Heißwasserabgabe abbrechen, wenn die Tasse voll ist. Das Rohr des Heißwasserauslaufs erhitzt sich während der Abgabe. Fassen Sie den Auslauf daher nur am Griff.

1. Kontrollieren Sie, dass das Milchaufschäumerrohr korrekt eingesetzt ist.
2. Stellen Sie ein Gefäß unter den Auslauf (so nah wie möglich, um Spritzer zu vermeiden).
3. Stets kontrollieren, dass die Kontrolllampen ☞ und ☞☞ fest aufleuchten.
4. Drehen Sie dann den Dampfdruckknopf um eine halbe Umdrehung nach links bis zum Anschlag.
5. Zur Unterbrechung der Heißwasserabgabe den Drehknopf nach rechts bis zum Anschlag drehen.



**Achtung:** Nicht länger als 3 Minuten am Stück heißes Wasser beziehen.



# REINIGUNG

## Reinigung der Kaffeemaschine

Folgende Teile der Kaffeemaschine müssen regelmäßig gereinigt werden:

- Kaffeesatzbehälter (A9),
- Abtropfschale (A11),
- Wassertank (A7),
- Ausläufe des Kaffeeauslaufs (A14) und der Heißwasserdüse/Milchaufschäumer (A15),
- Einfüllschacht für das vorgemahlene Kaffeepulver (A4),
- das Maschineninnere, das nach Öffnen der Serviceklappe (A12) zugänglich ist, - die Brüheinheit (A8).



### **Achtung!**

- Verwenden Sie zur Reinigung der Maschine keine Lösungs- und Scheuermittel oder Alkohol.  
Mit den Vollautomaten von De'Longhi brauchen für die Reinigung der Maschine keine chemischen Zusatzstoffe verwendet werden. Das von De'Longhi empfohlene Entkalkungsmittel ist auf natürlicher Basis und vollkommen biologisch abbaubar.
- Keines der Bauteile der Kaffeemaschine darf im Geschirrspüler gereinigt werden.
- Verwenden Sie zum Entfernen der Verkrustungen oder der Kaffeeablagerungen keine Metallgegenstände, weil sie Oberflächen aus Metall oder Kunststoff verkratzen könnten.

## Reinigung des Kaffeesatzbehälters

Bei Blinken der Kontrolllampe  muss der Kaffeesatzbehälter entleert werden.

Solange der Kaffeesatzbehälter nicht gereinigt wird, blinkt die Kontrolllampe  weiterhin auf, und die Kaffeemaschine kann keinen Kaffee zubereiten.

Zur Durchführung der Reinigung:

- Die Serviceklappe (A 18) auf der Vorderseite öffnen, dann die Abtropfschale herausnehmen, entleeren und reinigen.
- Den Kaffeesatzbehälter entleeren und sorgfältig reinigen, wobei sicherzustellen ist, dass alle am Boden sich angesammelten Rückstände entfernt werden.



**Achtung!** Beim Herausnehmen der Abtropfschale MUSS der Kaffeesatzbehälter stets

entfernt werden, auch wenn er nur wenig gefüllt ist. Wird dieser Vorgang nicht durchgeführt, kann es vorkommen, dass bei aufeinander folgenden Kaffeezubereitungen der Kaffeesatzbehälter sich zu sehr füllt und die Kaffeemaschine verstopft.

- Versuchen Sie, hartnäckigere Kaffeeverkrustungen mit einem Zahnstocher zu entfernen. Wenn dies nicht gelingen sollte, die Verkrustungen aufweichen, indem Sie den Kaffeesatzbehälter einige Minuten lang in Wasser lassen.

## Reinigung der Abtropfschale



**Achtung!** Wenn die Abtropfschale nicht regelmäßig entleert wird, kann das Wasser über ihren Rand heraustreten und in das Innere oder an der Seite der Kaffeemaschine eindringen. Dadurch können die Kaffeemaschine, die Abstellfläche oder der umliegende Bereich beschädigt werden.

Die Abtropfschale ist mit einem Schwimmer (rot gefärbt) zur Anzeige des Wasserstandes ausgestattet (Abb. 19). Die Abtropfschale entleeren und reinigen, bevor diese Anzeige aus dem Tassenrost hervortritt.

Zum Entfernen der Abtropfschale:

1. Die Serviceklappe öffnen (Abb. 20);
2. Die Abtropfschale und den Kaffeesatzbehälter herausnehmen (Abb. 21);
3. Die Abtropfschale und den Kaffeesatzbehälter entleeren und reinigen;
4. Die Abtropfschale, zusammen mit dem Kaffeesatzbehälter, wieder einsetzen;
5. Die Serviceklappe schließen.

## Reinigung des Wassertanks

1. Den Wassertank (A13) regelmäßig (etwa ein Mal im Monat) mit einem weichen Tuch und etwas mildem Reinigungsmittel reinigen.
2. Den Wassertank nach der erfolgten Reinigung sorgfältig nachspülen, um alle Reinigungsmittelreste zu entfernen.

## Reinigung der Ausgüsse des Kaffeeauslaufs

1. Die Düse (A20) mit einem Schwamm oder einem Tuch reinigen (Abb. 22).
2. Kontrollieren Sie regelmäßig, dass die Löcher des Kaffeeauslaufs (A20) nicht verstopft sind. Gegebenfalls die Kaffeeablagerungen mit einem Zahnstocher entfernen (Abb. 23).

## Reinigung des Kaffeepulvereinfüllschachts

- Kontrollieren Sie regelmäßig (etwa ein Mal im Monat), dass der Kaffeepulvereinfüllschacht nicht verstopft ist. Gegebenfalls die Kaffeablagerungen mit einem Küchenmesser entfernen (achten Sie hierbei darauf, dass die Oberflächen des Gerätes nicht verkratzt werden).



**Gefahr von Stromschlägen!** Vor jedem Reinigungseingriff muss die Kaffeemaschine ausgeschaltet und vom Stromnetz getrennt sein. Das Gerät niemals ins Wasser tauchen.

## Reinigung des Maschineninnenraums

1. Kontrollieren Sie regelmäßig (etwa ein Mal im Monat), dass das Maschineninnere nicht verschmutzt ist. Gegebenfalls die Kaffeablagerungen mit einem Küchenmesser oder einem Schwamm entfernen.
2. Alle Reste mit einem Staubsauger absaugen (Abb. 24).

## Reinigung der Brühereinheit

Die Brühereinheit muss mindestens ein Mal im Monat gereinigt werden.



**Achtung!** Die Brühereinheit (A22) darf nicht bei eingeschalteter Kaffeemaschine herausgenommen werden. Versuchen Sie nicht, die Brühereinheit mit Gewalt zu entfernen, da die Kaffeemaschine beschädigt werden könnte.

1. Stellen Sie sicher, dass die Maschine sich korrekt ausgeschaltet hat (siehe Abschnitt „Ausschaltung“).
2. Die Serviceklappe öffnen (Abb. 20);
3. Die Abtropfschale und den Kaffeesatzbehälter herausnehmen (Abb. 21);
4. Die beiden roten Entriegelungstasten drücken und gleichzeitig die Brühereinheit nach außen herausziehen (Abb. 25).



**Achtung!** Die Brühereinheit ohne die Verwendung von Reinigungsmitteln reinigen, weil das Innere des Kolbens mit einem Schmiermittel behandelt ist. Dieses Schmiermittel würde durch das Reinigungsmittel entfernt werden, woraufhin die Brühereinheit ankleben und nicht mehr gebraucht werden könnte.

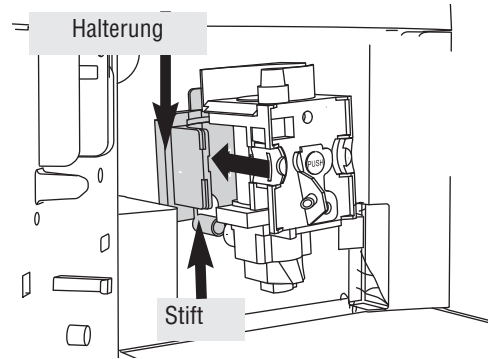

DE

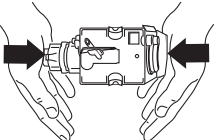
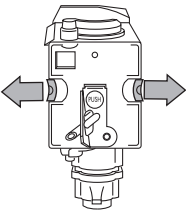
5. Die Brühereinheit etwa 5 Minuten lang in Wasser eintauchen und sie danach unter dem Wasserhahn abspülen. 
6. Die Brühereinheit (A22) nach der Reinigung wieder einsetzen, indem Sie sie an der Halterung und auf dem unten angebrachten Stift einsetzen; dann fest auf die Schrift PUSH drücken, bis das Klicken des Einrastens zu vernehmen ist. 



**Merke!** Wenn die Brühereinheit sich nur schwer einsetzen lässt, muss diese (vor dem Einsetzen) auf die richtige Größe gebracht werden, und zwar indem Sie die Brühereinheit gleichzeitig von unten und von oben, wie in der Abbildung dargestellt, fest andrücken.

7. Nach erfolgtem Einsetzen der Brühereinheit ist sicherzustellen, dass die beiden roten Tasten herausgeschnappt sind.
8. Die Abtropfschale und den Kaffeesatzbehälter wieder einsetzen.
9. Die Serviceklappe schließen.



## ENTKALKUNG

Die Kaffeemaschine muss entkalkt werden, wenn auf dem Display die Kontrolllampe  aufblinkt.



**Achtung!** Das Entkalkungsmittel enthält Säuren, die Haut und Augen reizen können. Die auf der Packung des Entkalkers aufgeführten Sicherheitshinweise des Herstellers sowie die Anweisungen bezüglich des Verhaltens bei Kontakt mit Augen und Haut sind unbedingt zu befolgen.







**Merke!** Verwenden Sie ausschließlich De'Longhi Entkalker. Verwenden Sie auf keinen Fall Entkalkungsmittel auf Sulfamin- oder Essigsäurebasis, andernfalls erlischt jeder Garantieanspruch. Die Garantie hat zudem keine Gültigkeit, wenn die Entkalkung nicht regelmäßig durchgeführt wird.



1. Den Wassertank (A13) entleeren.
2. Geben Sie den mit Wasser verdünnten Entkalker in den Wassertank (die auf der Flasche des Entkalkers angegebenen Mengenanteile sind zu befolgen): Verwenden Sie stets den von De'Longhi empfohlenen Entkalker (wenden Sie sich an die autorisierten Kundendienststellen).
3. Stellen Sie unter den Milchaufschäumer (A12) ein Gefäß mit einem Mindestfassungsvermögen von 1,5 l (Abb. 2).



**Achtung! Verbrühungsgefahr!** Aus dem Heißwasserauslauf tritt heißes, säurehaltiges Wasser heraus. Achten Sie darauf, dass Sie nicht mit Wasserspritzern in Berührung kommen.

4. Abwarten, dass die Kontrolllampen  und  fest aufleuchten.
5. Zur Bestätigung des Einfüllens der Lösung die Taste  drücken und mindestens 5 Sekunden gedrückt halten, danach den Entkalkungsvorgang starten.  
Die Kontrolllampe in der Taste leuchtet fest auf, was bedeutet, dass das Entkalkungsprogramm gestartet wurde (die Kontrolllampen  und  schalten sich aus, weil kein Kaffee zubereitet werden kann).
6. Den Dampfdrehknopf um eine halbe Umdrehung nach links drehen: Die Entkalkungslösung tritt aus dem Milchaufschäumer heraus und füllt das darunter stehende Gefäß.

Das Entkalkungsprogramm führt automatisch eine Reihe von Spülvorgängen und Pausen durch, um die Kalkverkrustungen in der Kaffeemaschine zu beseitigen.

7. Nach etwa 30 Minuten ist der Wassertank leer und die Kontrolllampe  schaltet sich ein. Drehen Sie dann den Dampfdrehknopf um eine halbe Umdrehung nach rechts bis zum Anschlag.
8. Das Gerät ist nun für einen Spülvorgang mit frischem Wasser bereit.  
Den Wassertank herausziehen, entleeren, mit fließendem Wasser ausspülen, mit sauberem Wasser füllen und wieder einsetzen.
9. Das zur Aufnahme der Entkalkungslösung benutzte Gefäß entleeren und wieder unter dem Milchaufschäumer positionieren.
10. Den Dampfdrehknopf um eine halbe Umdrehung nach links drehen. L'acqua calda esce dall'erogatore. Das heiße Wasser tritt aus dem Wasserauslauf heraus. Auf dem Display schalten sich die Kontrolllampen ein.
11. Sobald der Wassertank ganz leer ist, schaltet sich die Kontrolllampe  aus und die Kontrolllampe  leuchtet auf.
12. Den Dampfdrehknopf nach rechts bis zum Anschlag drehen und den Wassertank erneut mit sauberem Wasser füllen.
13. Das Entkalkungsprogramm ist damit abgeschlossen und die Kaffeemaschine ist erneut zur Kaffeezubereitung bereit.

## PROGRAMMIERUNG DER WASSERHÄRTE

Die Kontrolllampe  wird nach einer voreingestellten Betriebszeit, die von der Wasserhärte abhängt, angezeigt.

Die Kaffeemaschine ist werkseitig auf Härtegrad 4 (sehr hartes Wasser) voreingestellt.

Es ist möglich, die Kaffeemaschine je nach der in den verschiedenen Wohnregionen vorhandenen Wasserhärte zu programmieren, sodass die Häufigkeit der Anzeige der Kontrolllampe geändert wird.

### Messung der Wasserhärte

1. Den mitgelieferten Reaktionsstreifen "TOTAL HARDNESS TEST" aus seiner Packung nehmen.
2. Den Streifen etwa eine Sekunde lang vollständig in ein Glas Wasser eintauchen.
3. Den Streifen aus dem Wasser nehmen und

leicht schütteln. Nach etwa einer Minute bilden sich je nach der Wasserhärte 1, 2, 3 oder 4 kleine rote Quadrate; jedes Quadrat entspricht 1 Härtegrad.



## Programmierung der Wasserhärte

1. Vergewissern Sie sich, dass die Kaffeemaschine ausgeschaltet ist (alle Kontrolllampen sind ausgeschaltet);
2. Die Taste mindestens 5 Sekunden lang gedrückt halten. Die Kontrolllampen leuchten auf;
3. Die Taste wiederholt drücken, bis die Anzahl von eingeschalteten Kontrolllampen jener der sich auf dem Reaktionsstreifen gebildeten kleinen roten Quadrate entspricht:  
 HÄRTEGRAD 1: ;  
 HÄRTEGRAD 2: ;  
 HÄRTEGRAD 3: ;  
 HÄRTEGRAD 4:
5. Zur Bestätigung der Einstellung die Taste drücken.

Nun ist die Kaffeemaschine gemäß der neuen Einstellung der Wasserhärte programmiert.

## TECHNISCHE DATEN

Spannung: 220-240 V~ 50/60 Hz max. 10A

Leistungsaufnahme: 1350W

Druck: 15 bar

Fassungsvermögen des Wassertanks: 1,8 Liter

Maße LxHxT: 280x405x360 mm

Gewicht: 10 Kg



Das Gerät entspricht den folgenden EG-Richtlinien:

- Niederspannungsrichtlinie 2006/95/EG;
- EMV-Richtlinie 89/336/EWG und folgenden Änderungen 92/31/EWG und 93/68/EWG.

Die mit Lebensmitteln in Berührung kommenden Materialien und Gegenstände entsprechen den Vorschriften der Europäischen Verordnung 1935/2004

## ENTSORGUNG



Die Elektrogeräte dürfen nicht zusammen mit dem Hausmüll entsorgt werden.







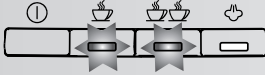

Die mit diesem Symbol gekennzeichneten Geräte unterliegen der Europäischen Richtlinie 2002/96/EG.

Alle elektrischen und elektronischen Altgeräte müssen separat vom Hausmüll entsorgt und zu den eigens vom Staat eingerichteten Sammelstellen gebracht werden.





Durch die korrekte Entsorgung des Gerätes werden die Umwelt geschützt und Risiken für die Gesundheit der Personen vermieden.





Für weitere Informationen zur Entsorgung des Altgerätes wenden Sie sich bitte an die Stadtverwaltung, das Entsorgungsamt oder an das Fachgeschäft, in dem Sie das Gerät gekauft haben.

# BEDEUTUNG DER BETRIEBSKONTROLLAMPEN

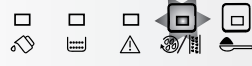
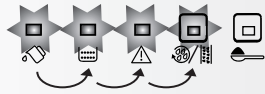
ANGEZEIGTE KONTROLLLAMPE	BESCHREIBUNG	BEDEUTUNG
	<ul style="list-style-type: none"> <li>Die Kontrolllampen ☕ ☕ blinken auf</li> </ul>	<ul style="list-style-type: none"> <li>Die Kaffeemaschine ist nicht zur Kaffeezubereitung bereit (die Wassertemperatur hat noch nicht die ideale Temperatur erreicht). Bitte abwarten, bis die Kontrolllampen fest aufleuchten, bevor Sie mit der Kaffeezubereitung starten.</li> </ul>
	<ul style="list-style-type: none"> <li>Die Kontrolllampen ☕ ☕ leuchten fest auf.</li> </ul>	<ul style="list-style-type: none"> <li>Die Kaffeemaschine hat die ideale Temperatur zur Kaffeezubereitung erreicht.</li> </ul>
	<ul style="list-style-type: none"> <li>Die Kontrolllampe ☕ leuchtet fest auf.</li> </ul>	<ul style="list-style-type: none"> <li>Die Kaffeemaschine gibt gerade eine Tasse Kaffee aus.</li> </ul>
	<ul style="list-style-type: none"> <li>Die Kontrolllampe ☕☕ leuchtet fest auf.</li> </ul>	<ul style="list-style-type: none"> <li>Die Kaffeemaschine gibt gerade zwei Tassen Kaffee aus.</li> </ul>
	<ul style="list-style-type: none"> <li>Die Kontrolllampe ☁ blinkt auf.</li> </ul>	<ul style="list-style-type: none"> <li>Die Kaffeemaschine heizt sich gerade auf die ideale Temperatur zur Dampferzeugung auf. Abwarten, dass die Kontrolllampe fest aufleuchtet, bevor Sie den Dampfdrehknopf drehen.</li> </ul>
	<ul style="list-style-type: none"> <li>Die Kontrolllampe ☁ leuchtet fest auf.</li> </ul>	<ul style="list-style-type: none"> <li>Die Kaffeemaschine ist zur Dampfabgabe bereit, und Sie können den Dampfdrehknopf drehen.</li> </ul>
	<ul style="list-style-type: none"> <li>Die Kontrolllampe ☕ leuchtet fest auf.</li> </ul>	<ul style="list-style-type: none"> <li>Die Kaffeemaschine ist für die Abgabe von Pulverkaffee voreingestellt.</li> </ul>
	<ul style="list-style-type: none"> <li>Die Kontrolllampe ☁ leuchtet fest auf.</li> </ul>	<ul style="list-style-type: none"> <li>Das automatische Entkalkungsprogramm läuft.</li> </ul>

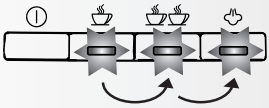
# BEDEUTUNG DER ALARMLAMPEN UND ABHILFE

ANGEZEIGTE KONTROLLLAMPE	BEDEUTUNG	ABHILFE
 <p>Die Kontrolllampe leuchtet fest auf.</p>	<ul style="list-style-type: none"> <li>• Der Wassertank ist leer oder nicht korrekt eingesetzt.</li> <li>• Der Wassertank ist schmutzig oder weist Kalkverkrustungen auf.</li> </ul>	<ul style="list-style-type: none"> <li>• Den Wassertank füllen und fest in die Kaffeemaschine einsetzen.</li> <li>• Den Wassertank ausspülen oder entkalken.</li> </ul>
 <p>Die Kontrolllampe blinkt auf</p>	<ul style="list-style-type: none"> <li>• Die Kaffeemaschine kann keinen Kaffee zubereiten.</li> <li>• Der Kaffee tritt zu langsam heraus.</li> </ul>	<ul style="list-style-type: none"> <li>• Den Dampfdruckknopf um eine halbe Umdrehung nach links drehen (siehe „Erste Inbetriebnahme“)</li> <li>• Den Drehknopf zur Einstellung des Mahlgrads um eine Position nach rechts drehen.</li> </ul>
 <p>Die Kontrolllampe leuchtet fest auf.</p>	<ul style="list-style-type: none"> <li>• Der Kaffeesatzbehälter ist voll oder wurde nicht eingesetzt.</li> <li>• Der Kaffeesatzbehälter wurde nach der Reinigung nicht mehr eingesetzt.</li> </ul>	<ul style="list-style-type: none"> <li>• Den Kaffeesatzbehälter entleeren und entsprechend den Beschreibungen im Abschnitt „Reinigung“ reinigen.</li> <li>• Die Serviceklappe öffnen und den Kaffeesatzbehälter einsetzen.</li> </ul>
 <p>Die Kontrolllampe blinkt auf</p>	<ul style="list-style-type: none"> <li>• Das Kaffeepulver wurde nicht mit der gewählten Funktion „Vorgemahlener Kaffee“ in den Einfüllschacht gegeben.</li> <li>• Es sind keine Kaffeebohnen mehr im Behälter.</li> <li>• Wenn das Mahlwerk sehr geräuschvoll ist, bedeutet dies, dass ein kleines Steinchen in den Kaffeebohnen das Mahlwerk blockiert.</li> </ul>	<ul style="list-style-type: none"> <li>• Einen Messlöffel vorgemahlene Kaffee einfüllen.</li> <li>• Den Kaffeebohnenbehälter füllen.</li> <li>• Wenden Sie sich bitte an eine technische Kundendienststelle De’Longhi.</li> </ul>
 <p>Die Kontrolllampe blinkt auf</p>	<ul style="list-style-type: none"> <li>• Zeigt an, dass die Kaffeemaschine mit Kalk verkrustet ist.</li> </ul>	<ul style="list-style-type: none"> <li>• Das Entkalkungsprogramm muss so schnell wie möglich durchgeführt werden.</li> </ul>
 <p>Die Maschine gibt ein anomales Geräusch von sich, und die vier Kontrollanzeigen blinken abwechselnd auf.</p>	<ul style="list-style-type: none"> <li>• Wahrscheinlich wurde vergessen, die Brüheinheit nach erfolgter Reinigung wieder in die Kaffeemaschine einzusetzen.</li> </ul>	<ul style="list-style-type: none"> <li>• Die Serviceklappe geschlossen lassen, und die Brüheinheit nicht einsetzen. Drücken Sie gleichzeitig die Taste 1 TASSE und 2 TASSEN, und zwar so lange, bis die 4 Kontrolllampen erlöschen. Erst nach Erlöschen aller 4 Kontrolllampen können die Serviceklappe geöffnet und die Brüheinheit eingesetzt werden.</li> </ul>

ANGEZEIGTE KONTROLLLAMPE	BEDEUTUNG	ABHILFE
 <p>Die Kontrolllampen blinken abwechselnd auf.</p>	<ul style="list-style-type: none"> <li>Die Kaffeemaschine ist gerade eingeschaltet worden, und die Brüheinheit ist nicht korrekt eingesetzt, sodass sich die Serviceklappe nicht korrekt schließen lässt.</li> </ul>	<ul style="list-style-type: none"> <li>An der Brüheinheit fest auf die Schrift PUSH drücken, bis das Klicken des Einrastens zu vernehmen ist. Sicherstellen, dass die beiden roten Tasten herausgeschnappt sind. Die Serviceklappe schließen und die Taste ① drücken.</li> </ul>
 <p>Die Kontrolllampen blinken abwechselnd auf.</p>	<ul style="list-style-type: none"> <li>Die Kaffeemaschine wurde mit geöffnetem Dampfdruckknopf eingeschaltet.</li> </ul>	<ul style="list-style-type: none"> <li>Den Dampfdruckknopf nach rechts bis zum Anschlag drehen.</li> </ul>
 <p>Die Kontrolllampe blinkt auf</p>	<ul style="list-style-type: none"> <li>Die Serviceklappe ist offen.</li> </ul>	<ul style="list-style-type: none"> <li>Sollte sich die Serviceklappe nicht schließen lassen, so vergewissern Sie sich, dass die Brüheinheit korrekt eingesetzt ist.</li> </ul>
 <p>Die Kontrolllampe leuchtet fest auf.</p>	<ul style="list-style-type: none"> <li>Wahrscheinlich wurde vergessen, die Brüheinheit nach erfolgter Reinigung wieder in die Kaffeemaschine einzusetzen.</li> <li>Das Maschineninnere ist sehr verschmutzt.</li> </ul>	<ul style="list-style-type: none"> <li>Brüheinheit einsetzen.</li> <li>Die Kaffeemaschine sorgfältig reinigen.</li> </ul>
 <p>Die Kontrolllampe blinkt auf</p>	<ul style="list-style-type: none"> <li>Der Einfüllschacht für das Kaffeepulver ist verstopft.</li> </ul>	<ul style="list-style-type: none"> <li>Gegebenenfalls die Löcher mit einem Messer säubern.</li> </ul>

## LÖSUNG DER PROBLEME

Nachstehend werden einige mögliche Betriebsstörungen aufgelistet. Wenn das Problem nicht entsprechend den Anweisungen behoben werden sollte, wenden Sie sich bitte an den technischen Kundendienst.

PROBLEM	MÖGLICHE URSACHE	ABHILFE
Der Kaffee ist nicht heiß.	<ul style="list-style-type: none"> <li>Die Tassen wurden nicht vorgewärmt.</li> <li>Die Brüheinheit hat sich abgekühlt, weil nach der letzten Kaffeezubereitung 2/3 Minuten vergangen sind.</li> </ul>	<ul style="list-style-type: none"> <li>Stets vorgewärmte Tassen verwenden, indem Sie diese mit warmem Wasser ausspülen.</li> <li>Vor der Zubereitung des Kaffees die Brüheinheit mit der manuellen Spülfunktion vorheizen (Abschnitt "Start Manueller Spülvorgang").</li> </ul>
Der Kaffee hat wenig Crema.	<ul style="list-style-type: none"> <li>Der Kaffee ist zu grob gemahlen.</li> <li>Die Kaffeemischung ist nicht geeignet.</li> </ul>	<ul style="list-style-type: none"> <li>Den Drehkopf zur Einstellung des Mahlgrads um eine Position zur Nummer 1 hin nach links drehen, während das Mahlwerk in Betrieb ist (Abb. 5). Jeweils um eine Position vorgehen, bis die Abgabe zufriedenstellend ist. Die Wirkung ist erst nach 2 Kaffeeausgaben sichtbar</li> <li>Eine für Espressomaschinen geeignete Kaffeemischung verwenden.</li> </ul>
Der Kaffee tritt zu langsam oder tröpfchenweise heraus.	<ul style="list-style-type: none"> <li>Der Kaffee ist zu fein gemahlen.</li> </ul>	<ul style="list-style-type: none"> <li>Den Drehkopf zur Einstellung des Mahlgrads um eine Position zur Nummer 7 hin nach rechts drehen, während das Mahlwerk in Betrieb ist (Abb. 5). Jeweils um eine Position vorgehen, bis die Abgabe zufriedenstellend ist. Die Wirkung ist erst nach 2 Kaffeeabgaben sichtbar.</li> </ul>
Der Kaffee tritt zu schnell heraus.	<ul style="list-style-type: none"> <li>Der Kaffee ist zu grob gemahlen.</li> </ul>	<ul style="list-style-type: none"> <li>Den Drehkopf zur Einstellung des Mahlgrads um eine Position zur Nummer 1 hin nach links drehen, während das Mahlwerk in Betrieb ist (Abb. 5). Darauf achten, den Drehknopf zur Einstellung des Mahlgrads nicht zu weit zu drehen, andernfalls kann die Abgabe beim Bezug von zwei Kaffees tröpfchenweise erfolgen. Die Wirkung ist erst nach 2 Kaffeeabgaben sichtbar.</li> </ul>

PROBLEM	MÖGLICHE URSACHE	ABHILFE
Der Kaffee fließt nicht aus einem oder beiden Ausgüssen des Kaffeeauslaufs.	<ul style="list-style-type: none"> <li>Die Ausgüsse sind verstopft.</li> </ul>	<ul style="list-style-type: none"> <li>Die Ausgüsse mit einem Zahnstocher durchstechen und reinigen.</li> </ul>
Der Kaffee tritt nicht aus den Ausgüssen des Kaffeeauslaufs, sondern seitlich aus der Serviceklappe (A18) heraus.	<ul style="list-style-type: none"> <li>Die Löcher der Ausgüsse sind durch angetrocknetes Kaffeepulver verstopft.</li> <li>Der Kaffeekanal (A21) innerhalb der Serviceklappe ist blockiert.</li> </ul>	<ul style="list-style-type: none"> <li>Die Ausgüsse mit einem Zahnstocher, einem Schwamm oder einer Küchenbürste mit harten Borsten reinigen (Abb. 22-23).</li> <li>Den Kaffeekanal (A21) sorgfältig reinigen, insbesondere an den Scharnieren.</li> </ul>
Aus dem Auslauf tritt kein Kaffee, sondern Wasser heraus.	<ul style="list-style-type: none"> <li>Das Kaffeepulver ist im Einfüllschacht (A7) stecken geblieben.</li> </ul>	<ul style="list-style-type: none"> <li>Den Einfüllschacht (A7), wie im Abschnitt „Reinigung des Kaffeepulvereinfüllschachts“ beschrieben, reinigen.</li> </ul>
Die Milch hat große Blasen	<ul style="list-style-type: none"> <li>Die Milch ist nicht kalt genug oder nicht teilentrahmt.</li> </ul>	<ul style="list-style-type: none"> <li>Vorzugsweise sollte vollentrahmte bzw. teilentrahmte Milch mit Kühlschranktemperatur (etwa 5°C) verwendet werden. Sollte das Resultat dennoch nicht zufrieden stellend sein, versuchen Sie es mit einer anderen Milchmarke.</li> </ul>
Die Milch ist nicht aufgeschäumt.	<ul style="list-style-type: none"> <li>Der Milchaufschäumer ist verschmutzt.</li> </ul>	<ul style="list-style-type: none"> <li>Wie im Abschnitt „Reinigung des Milchaufschäumers nach dem Gebrauch“ beschrieben vorgehen und den Milchaufschäumer reinigen.</li> </ul>
Das Gerät schaltet sich nicht ein.	<ul style="list-style-type: none"> <li>Der Stecker ist nicht an die Steckdose angeschlossen.</li> </ul>	<ul style="list-style-type: none"> <li>Den Stecker an die Steckdose anschließen.</li> </ul>