

FRANÇAIS

Canon

PowerShot G10

Guide d'utilisation de l'appareil photo



Guide de mise en route

p. 9

Assurez-vous de lire les Précautions de sécurité (p. 248 – 257).

Vérification du contenu du coffret

Les éléments suivants sont inclus dans le coffret. Si un élément est manquant, veuillez contacter le magasin où vous avez acheté le produit.

1 Appareil photo



**2 Batterie NB-7L
(avec couvre-bornes)**

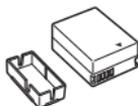

**3 Chargeur de batterie
CB-2LZ/CB-2LZE**



**4 Câble d'interface
IFC-400PCU**

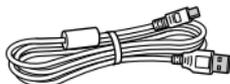

**5 Câble AV
AVC-DC300**



**6 Collier
NS-DC8**



**7 CD-ROM Canon
Digital Camera
Solution Disk**



**8 Brochure sur le système
de garantie de Canon**



9 Guides d'utilisation



• Guide de mise
en route



• CD-ROM Canon Digital
Camera Manuals Disk

Le coffret ne comprend pas de carte mémoire.

- Adobe Reader est nécessaire pour visualiser les manuels PDF. Microsoft Word Viewer 2003 peut être installé pour consulter les manuels Word (Moyen-Orient uniquement). Si ce logiciel n'est pas installé sur votre ordinateur, vous pouvez le télécharger à partir du site Web indiqué ci-dessous :

<http://www.adobe.com> (pour les PDF)

<http://www.microsoft.com/downloads/> (pour les fichiers au format Word)

Guide de mise en route

Ce guide est divisé en deux sections.

D'abord...

Guide de mise en route

p. 9

Cette section indique comment préparer l'appareil photo en vue de son utilisation et présente les notions fondamentales de prise de vue, de visualisation et d'impression d'images. Il convient d'abord de vous familiariser avec l'appareil photo et de maîtriser les notions fondamentales.

Ensuite...

En savoir plus

p. 39

Une fois que vous maîtrisez les notions fondamentales, utilisez les nombreuses fonctions de l'appareil photo pour prendre des photos plus complexes. Des informations détaillées sur chaque fonction sont présentées dans cette section, notamment sur la connexion de l'appareil photo à un téléviseur pour visualiser des images.

- Les manuels électroniques sont inclus sur le CD-ROM fourni.

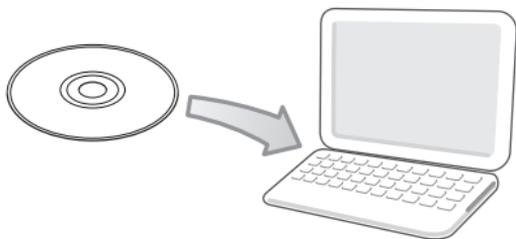

Table des matières

Les éléments marqués du symbole ☆ sont des listes ou des tableaux qui résument les fonctions ou procédures de l'appareil photo.

Veuillez lire ce qui suit 7

Guide de mise en route 9

Préparatifs	10
Prise d'images fixes (Mode AUTO)	17
Affichage des images fixes	19
Effacement	20
Impression	21
Réalisation de vidéos (Mode Standard )	24
Lecture de vidéos	26
Téléchargement d'images sur un ordinateur	27
Carte du système	34

En savoir plus 39

Guide des composants 40

Utilisation du sélecteur de commande	43
Utilisation de la touche 	44
Témoins	45

Opérations de base 47

☆ Menus et paramètres	47
☆ Menus et informations affichées sur l'écran LCD	49
Affichage de l'écran LCD	63
Personnalisation des informations affichées	66

Fonctions de prise de vue courantes 68

  Utilisation du zoom optique	68
Utilisation du zoom numérique/ Téléconvertisseur numérique	69
 Utilisation du flash	73

 Prise de vue en gros plan (Macro)	74
 Utilisation du retardateur	75
Modification des pixels d'enregistrement (Photos)	80
Modification de la compression (photos)	81
Modification du type d'image	82
Définition de la fonction Stabilisateur d'image	85
Réglage de la vitesse ISO	87
Réduction du bougé de l'appareil photo lors de la prise de vue (Décal. ISO auto)	88
Prise de vue à l'aide de la molette modes	90
<hr/>	
Molette modes	90
SCN Modes de prise de vue pour des scènes spécifiques.	91
P Programme d'exposition automatique	95
Tv Réglage de la vitesse d'obturation	96
Av Réglage de l'ouverture	98
M Réglage manuel de la vitesse d'obturation et de l'ouverture	100
 Prise d'images panoramiques (Assemblage)	102
 Réalisation de vidéos	104
Configuration des fonctions d'enregistrement	108
C Enregistrement des paramètres personnalisés	109
Diverses méthodes de prise de vue	111
<hr/>	
 Prise de vue continue	111
Réglage du flash	113
Vérification de la mise au point et de l'expression	116
Permutation entre les paramètres de mise au point	120
 Sélection d'un mode Zone AF	121
Sélection d'un sujet sur lequel effectuer la mise au point (Sélection de visage et suivi)	125
Prise de vue avec AF servo	127
Prise de vue de sujets avec mise au point difficile (Verrouillage de la mise au point, mémorisation AF, mise au point manuelle, mise au point manuelle sécurisée)	128
Bracketing de la mise au point (mode Focus-BKT)	133
 Mémorisation du paramètre d'exposition (Mem. Expo)	134

✱ Mémorisation du paramètre d'exposition au flash (mémorisation d'exposition au flash)	136
Réglage de la correction d'exposition	137
Prise de vue avec éclairage des zones sombres (i-contraste)	138
Bracketing (Mode Bracketing)	139
Utilisation du filtre ND	140
📷 Passage d'un mode de mesure à un autre	141
Réglage du ton (Balance Blancs)	143
Prise de vue dans un mode Mes couleurs	146
Modification des couleurs et prise de vue	148
Catégorisation automatique d'images [Catégorie auto]	154
Enregistrement de fonctions à l'aide de la touche 	155
Réglages Mon menu	157
Lecture/effacement	159
<hr/>	
🔍 Agrandissement des images	159
🔲 Affichage des images par séries de neuf (Lecture d'index)	160
Vérification de la mise au point et de l'expression (Affichage de la vérification de la mise au point)	161
🏠 Saut d'images	163
Classement des images par catégorie (Ma catégorie)	165
Rogner une partie d'une image	168
Lecture de vidéos	171
Édition des vidéos	173
Rotation des images à l'écran	175
Lecture avec des effets de transition	176
Lecture automatique (Diaporama)	177
Correction des yeux rouges	182
Éclaircissement de zones sombres (i-contraste)	187
Ajout d'effets avec la fonction Mes couleurs	189
Recadrage d'images	192
🎤 Ajout de mém. vocaux à des images	194
Enregistrement sonore uniquement (Enregistr. son)	195
Protection des images	197
Effacement d'images	202

Réglages d'impression/paramètres de transfert	207
Configuration des réglages d'impression DPOF	207
Réglage des paramètres de transfert DPOF	214
Configuration de l'appareil photo	216
Fonction Mode éco	216
Réglage de l'horloge universelle	217
Formatage simple de cartes mémoire	220
Réinitialisation du numéro des fichiers	221
Création d'une destination d'image (dossier).	223
Configuration de la fonction Rotation auto.	225
Rétablissement des valeurs par défaut des paramètres .	227
Connexion à un téléviseur	228
Prise de vue/Lecture à l'aide d'un téléviseur	228
Personnalisation de l'appareil photo (Paramètres Mon profil)	230
Modification des paramètres Mon profil	230
Enregistrement des paramètres Mon profil	231
Dépannage	233
Liste des messages	244
Annexe	248
Précautions de sécurité	248
Prévention des dysfonctionnements	254
Utilisation du kit adaptateur secteur (vendu séparément) .	258
Utilisation des objectifs (vendus séparément)	260
Utilisation d'un flash externe (vendu séparément).	265
Utilisation d'un flash supplémentaire (vendu séparément) .	273
Utilisation du déclencheur à distance (vendu séparément) .	275
Soins et entretien de l'appareil photo.	276
Caractéristiques	277
Index	287
 Fonctions disponibles dans chaque mode de prise de vue	292

À propos de ce guide

Conventions des symboles utilisés dans ce guide

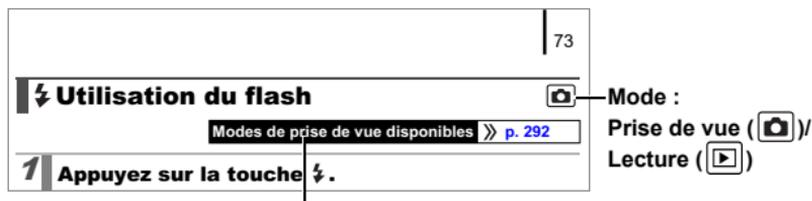

Certaines fonctions peuvent ne pas être disponibles dans certains modes de prise de vue.



: Ce symbole indique des problèmes pouvant affecter le fonctionnement de l'appareil photo.



: Ce symbole désigne des rubriques supplémentaires complétant les procédures de fonctionnement de base.

Les explications dans ce guide sont basées sur les paramètres par défaut de l'appareil photo au moment de l'achat.

Les illustrations et les copies d'écran utilisées dans ce guide peuvent ne pas correspondre parfaitement à l'appareil photo utilisé.



Vous pouvez utiliser des cartes mémoire SD, des cartes mémoire SDHC (SD High Capacity), des cartes MultimediaCards, des cartes MMCplus et des cartes HC MMCplus avec cet appareil photo. Elles sont collectivement qualifiées de cartes mémoire dans ce guide.

Veillez lire ce qui suit

Prises de vue test

Avant d'envisager de prendre en photo des sujets importants, nous vous recommandons vivement de faire plusieurs essais de prise de vue pour vous assurer que l'appareil photo fonctionne et que vous l'utilisez correctement.

Veillez noter que Canon Inc., ses filiales et revendeurs ne peuvent être tenus responsables de dommages consécutifs au dysfonctionnement d'un appareil photo ou d'un accessoire, y compris les cartes mémoire SD, entraînant l'échec de l'enregistrement d'une image ou son enregistrement de manière illisible par le système.

Avertissement contre l'atteinte aux droits d'auteur

Veillez noter que les appareils photo numériques Canon sont destinés à un usage privé. Ils ne pourront en aucun cas être utilisés d'une façon susceptible d'enfreindre ou de contrevenir aux lois et règlements internationaux ou nationaux en matière de droits d'auteur. Il convient de signaler que, dans certains cas, la copie d'images provenant de spectacles, d'expositions ou de biens à usage commercial au moyen d'un appareil photo ou de tout autre dispositif peut contrevenir à des lois en matière de droits d'auteur ou autres droits légaux, même si lesdites prises de vue ont été effectuées à des fins privées.

Limites de garantie

Pour plus d'informations sur la garantie de votre appareil photo, veuillez consulter la brochure sur le système de garantie de Canon qui accompagne votre appareil photo.

Pour obtenir la liste des centres d'assistance Canon, veuillez vous reporter à la brochure sur le système de garantie de Canon.

Température du boîtier de l'appareil photo

Si vous utilisez l'appareil photo pendant une durée prolongée, son boîtier risque de chauffer. Gardez cela à l'esprit et prenez les précautions nécessaires lorsque vous utilisez l'appareil photo de façon prolongée. Il ne s'agit pas d'un dysfonctionnement.

À propos de l'écran LCD

L'écran LCD fait appel à des techniques de fabrication de très haute précision. Plus de 99,99 % des pixels répondent aux spécifications. Moins de 0,01 % des pixels peuvent parfois ne pas fonctionner ou s'afficher sous la forme de points noirs ou rouges. Cela n'a aucune incidence sur l'image prise et ne constitue nullement un dysfonctionnement.

Format vidéo

Définissez le format du signal vidéo de l'appareil photo en fonction de la norme utilisée dans votre pays avant toute utilisation avec un écran de télévision (p. 228).

Paramètre de langue

Pour modifier le paramètre de langue, reportez-vous à la section *Paramétrage de la langue d'affichage* (p. 15).

Guide de mise en route

- **Préparatifs**
- **Prise d'images fixes**
- **Affichage des images fixes**
- **Effacement**
- **Impression**
- **Réalisation de vidéos**
- **Lecture de vidéos**
- **Téléchargement d'images sur un ordinateur**
- **Carte du système**

Préparatifs

Charge de la batterie

1. Insérez la batterie dans le chargeur de batteries jusqu'à ce qu'elle s'enclenche.

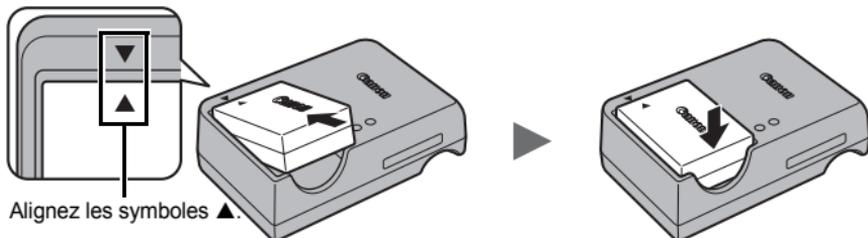

2. Branchez le chargeur de batteries (CB-2LW) dans une prise de courant ou reliez le cordon d'alimentation secteur au chargeur de batteries (CB-2LWE) et branchez-le à une prise de courant.

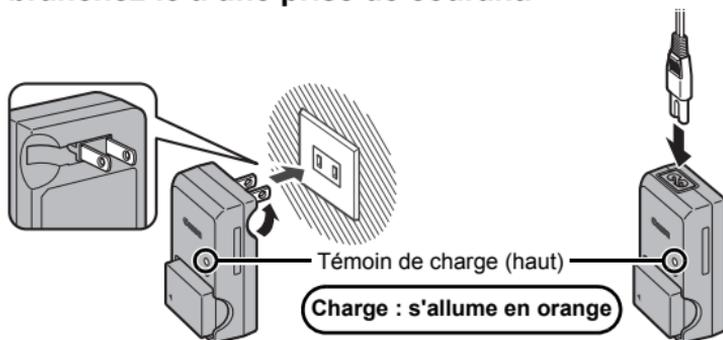

3. Retirez la batterie une fois la charge terminée.

La charge dure environ 2 heures 20 minutes.

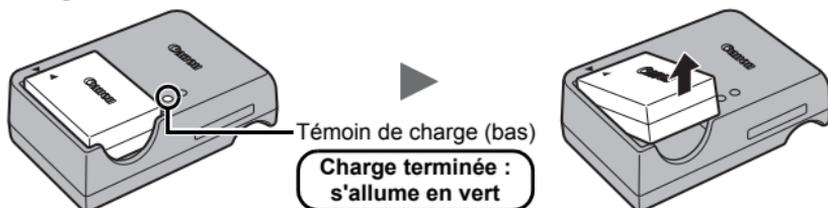

Afin de protéger la batterie et de prolonger sa durée de vie, ne la laissez pas en charge pendant plus de 24 heures en continu.

Installation de la batterie et de la carte mémoire

1. Faites glisser le couvercle (①) et ouvrez-le (②).

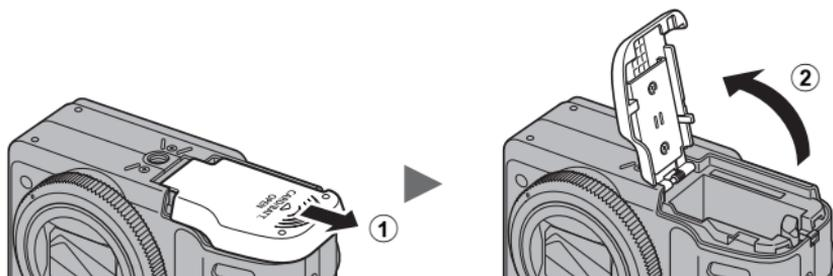

2. Poussez le verrou de la batterie dans le sens de la flèche (③) et insérez la batterie jusqu'à ce qu'elle s'enclenche.

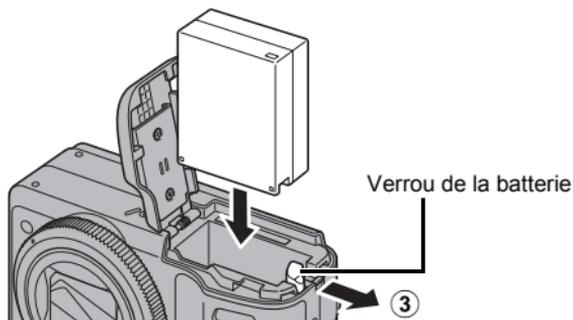

3. Insérez la carte mémoire jusqu'à ce qu'elle s'enclenche correctement.

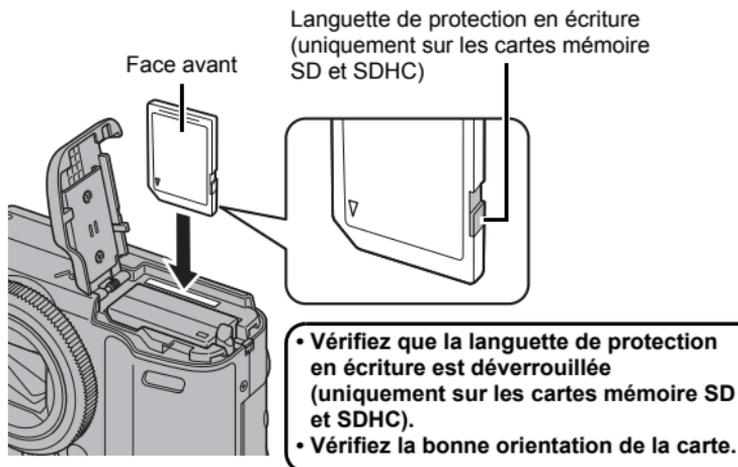

4. Fermez le couvercle (④) et faites-le glisser jusqu'à ce qu'il s'enclenche (⑤).

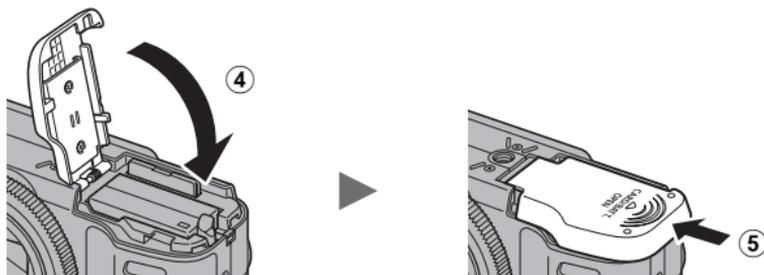

Vérifiez que la carte mémoire est correctement orientée avant de l'insérer dans l'appareil photo. Si vous l'insérez à l'envers, l'appareil photo pourrait ne pas reconnaître la carte mémoire ou présenter un dysfonctionnement.

Retirez la batterie

Poussez le verrou de la batterie dans le sens de la flèche et maintenez-le tout en tirant la batterie pour l'extraire.

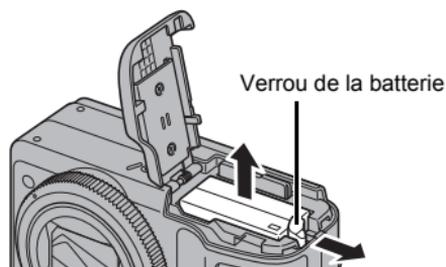

Retirez la carte mémoire

Appuyez avec votre doigt sur la carte mémoire jusqu'à ce qu'elle s'enclenche, puis relâchez-la pour la sortir.

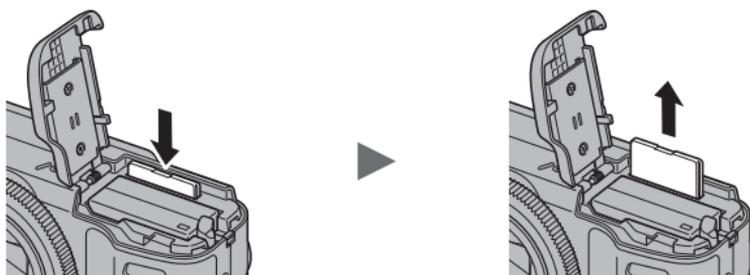

Fixation du collier



Serrez bien la courroie dans la boucle de manière à ce qu'elle ne glisse pas. Procédez de la même manière de l'autre côté de l'appareil.



Pour éviter de laisser tomber l'appareil photo, nous vous conseillons de fixer le collier avant de l'utiliser.

Réglage de la date et de l'heure

Le menu de réglage Date/Heure apparaît lors de la première mise sous tension.

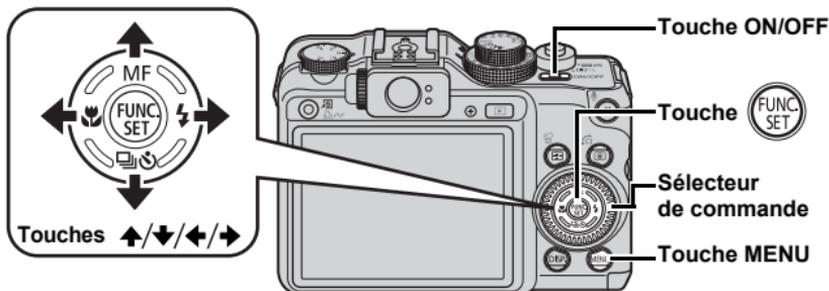

1. Appuyez sur la touche ON/OFF.

2. Sélectionnez le mois, le jour, l'année et l'heure, puis l'ordre d'affichage.

1. Utilisez la touche ou pour sélectionner une option.
2. Utilisez la touche ou pour définir la valeur.

• Vous pouvez également définir la valeur à l'aide du sélecteur de commande.



3. Appuyez sur la touche .

Modifiez un réglage Date/Heure antérieur

Utilisez les procédures suivantes pour afficher le menu des paramètres Date/Heure, puis effectuez les étapes 2 et 3 ci-dessus.

1. Appuyez sur la touche MENU.

2. Utilisez la touche ou pour sélectionner le menu (Configurer).

3. Utilisez la touche ou pour sélectionner [Date/Heure].

4. Appuyez sur la touche .





- L'appareil photo est doté d'une pile lithium intégrée rechargeable qui enregistre les paramètres tels que la date et l'heure. Si vous insérez une batterie chargée dans l'appareil photo ou utilisez le kit adaptateur secteur ACK-DC50, la batterie se chargera en quatre heures environ. La charge s'effectuera même si l'appareil photo est hors tension.
- Il est possible que les réglages de la date et de l'heure soient effacés si vous retirez la batterie principale pendant environ trois semaines. Dans ce cas, réglez à nouveau la date et l'heure.

Paramétrage de la langue d'affichage

Vous pouvez modifier la langue affichée dans les menus et les messages de l'écran LCD.

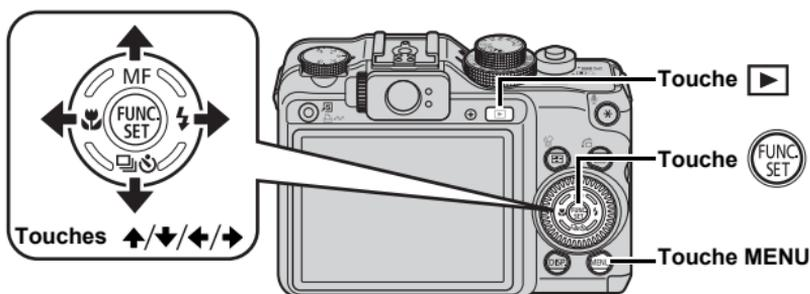

1. Appuyez sur la touche (Lecture).
2. Maintenez la touche enfoncée tout en appuyant sur la touche MENU.
3. Utilisez la touche , , ou pour sélectionner une langue.
4. Appuyez sur la touche .

Formatage de cartes mémoire

Vous devez formater toute nouvelle carte mémoire, de même que les cartes dont vous voulez effacer toutes les images et autres données.

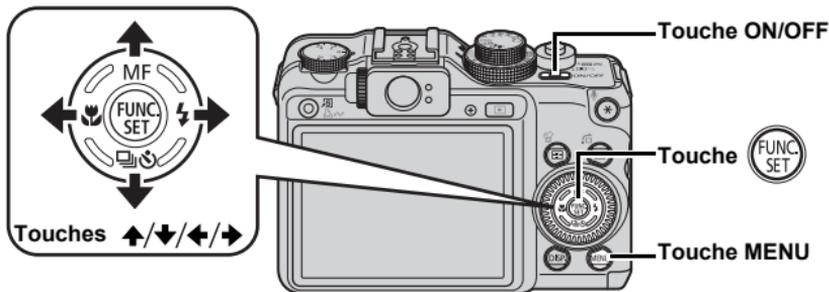

Notez que le formatage (l'initialisation) d'une carte mémoire efface toutes les données, y compris les images protégées (p. 197) et les données audio enregistrées avec l'enregistreur de son (p. 195).

1. Appuyez sur la touche ON/OFF.

2. Sélectionnez [Formater].

1. Appuyez sur la touche MENU.
2. Utilisez la touche **←** ou **→** pour sélectionner le menu **⌂**.
3. Utilisez la touche **↑** ou **↓** pour sélectionner [Formater].
4. Appuyez sur la touche **FUNC. SET**.



3. Formatez la carte mémoire.

1. Utilisez la touche **←** ou **→** pour sélectionner [OK].
2. Appuyez sur la touche **FUNC. SET**.

S'affiche pour indiquer la présence de données audio enregistrées à l'aide de l'enregistreur de son.



Prise d'images fixes (Mode **AUTO**)

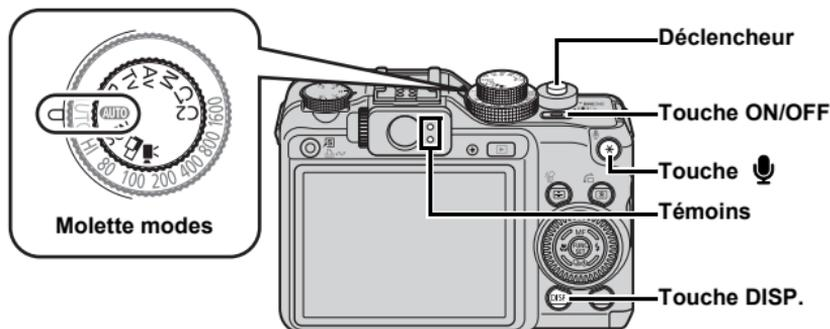

1. Appuyez sur la touche ON/OFF.

- Le son de départ est émis et l'image d'accueil s'affiche sur l'écran LCD.
- Si vous appuyez une nouvelle fois sur la touche ON/OFF, l'appareil photo est mis hors tension.

2. Sélectionnez un mode de prise de vue.

1. Positionnez la molette modes sur **AUTO**.



3. Visez le sujet avec l'appareil photo.

Pour éviter le bougé de l'appareil photo

Maintenez vos bras contre le corps tout en tenant fermement l'appareil photo par les côtés. L'utilisation d'un trépied est également efficace.



4. Appuyez légèrement sur le déclencheur (à mi-course) pour effectuer la mise au point.

Une fois la mise au point effectuée, l'appareil photo émet deux signaux sonores et le témoin s'allume en vert (en orange lorsque le flash se déclenche).

5. Appuyez à fond sur le déclencheur pour prendre la photo.

- Vous entendez le son du déclencheur et l'image est enregistrée.
- Tout mouvement de l'appareil photo ou du sujet lors de l'émission du son du déclencheur peut donner des images floues.
- Les images enregistrées s'affichent sur l'écran LCD pendant environ 2 secondes immédiatement après la prise de vue (Enreg. affichage). Vous pouvez photographier en appuyant sur le déclencheur même lorsqu'une image est affichée.
- Si vous maintenez le déclencheur enfoncé après une prise de vue, l'image continue à s'afficher.
- Le témoin clignote en vert et le fichier s'enregistre sur la carte mémoire.

Pour prendre des photos avec mise au point

L'appareil photo règle automatiquement la mise au point lorsque vous appuyez sur le déclencheur à mi-course*.

* Le déclencheur s'utilise en deux temps. Son activation au cours de la première étape consiste à « l'enfoncer à mi-course ».

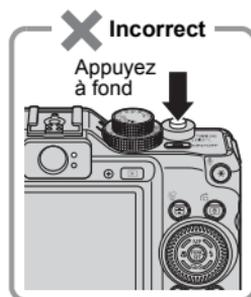
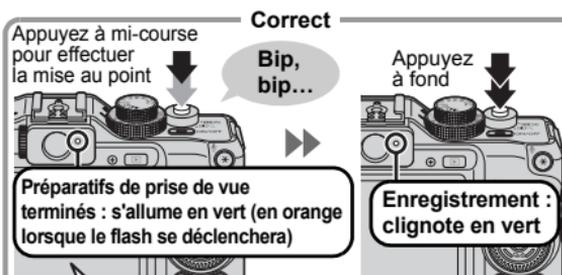

Zone AF

Une zone AF s'affiche en vert sur l'écran LCD dans la zone de mise au point.



Désactivation des sons

Une pression sur la touche  lors de la mise sous tension de l'appareil photo désactive tous les sons de l'appareil photo. Vous pouvez changer le réglage sur [Muet] dans le menu Configurer (p. 59).

Affichage des images fixes

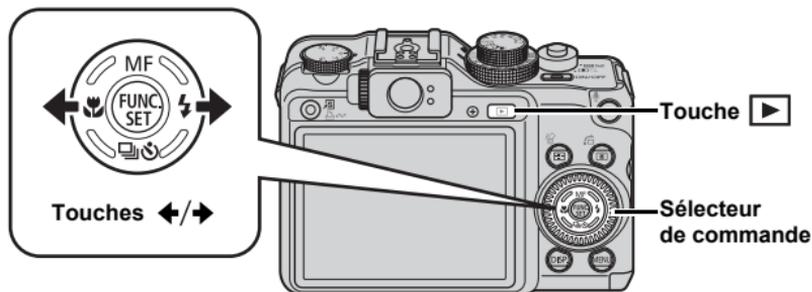

1. Appuyez sur la touche > (Lecture).

2. Utilisez la touche < ou > pour afficher l'image que vous souhaitez visualiser.

- Utilisez la touche < pour afficher la photo précédente, et la touche > pour afficher la suivante.
- Les images avancent plus rapidement si vous maintenez la touche enfoncée, mais elles perdent en finesse.
- Vous pouvez également sélectionner des images à l'aide du sélecteur de commande, en la tournant dans le sens contraire des aiguilles d'une montre pour afficher l'image précédente et dans l'autre sens pour afficher l'image suivante.



- Dans le menu Lecture, vous pouvez régler [Poursuivre] sur [Dern. visu]* ou [Dern. enr.]. (* Paramètre par défaut)
- Si vous sélectionnez [Dern. visu], la dernière image visualisée s'affiche (Reprise de la lecture).
- Les actions suivantes affichent l'image la plus récente quels que soient les réglages [Poursuivre] : prise de vue, changement de carte mémoire ou modification d'une image sur la carte mémoire à l'aide d'un ordinateur.

Effacement

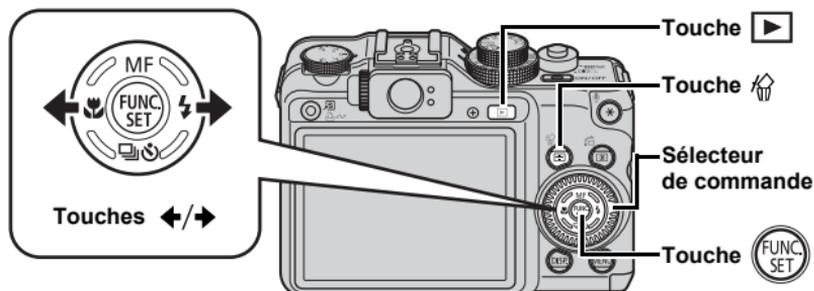

1. Appuyez sur la touche  (Lecture).
2. Utilisez la touche  ou  pour sélectionner une image à effacer, puis appuyez sur la touche .
Vous pouvez également sélectionner des images à l'aide du sélecteur de commande.
3. Assurez-vous que l'option [Effacer] est bien sélectionnée, puis appuyez sur la touche .
Pour annuler l'effacement, sélectionnez [Annuler].



Veillez noter qu'il est impossible de récupérer des images effacées. Avant d'effacer une image, assurez-vous que vous souhaitez vraiment la supprimer.

Impression

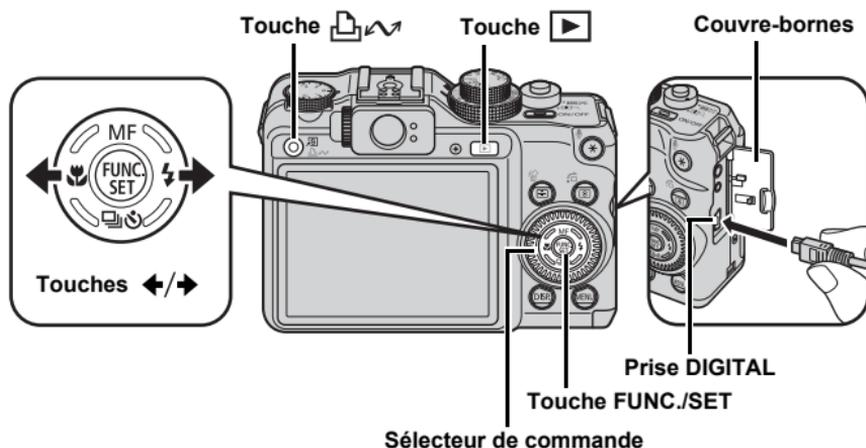

1. Connectez l'appareil photo à une imprimante compatible avec la fonction d'impression directe.

- Ouvrez le couvercle de l'appareil photo, puis insérez le câble d'interface à fond dans la prise.
- Pour consulter les instructions de connexion, reportez-vous au guide d'utilisation de l'imprimante.
- Cet appareil utilisant un protocole standard (PictBridge), vous pouvez l'utiliser avec d'autres imprimantes compatibles PictBridge en plus des imprimantes de marque Canon.

Pour plus de détails, reportez-vous au *Guide d'utilisation de l'impression directe*.

2. Mettez l'imprimante sous tension.

3. Appuyez sur la touche (Lecture) de l'appareil photo pour le mettre sous tension.

- La touche  s'allume en bleu.

4. Utilisez la touche ← ou → pour sélectionner une photo à imprimer, puis appuyez sur la touche .

- La touche  clignote en bleu et l'impression démarre.
- Vous pouvez également sélectionner des images à l'aide du sélecteur de commande.
- Une fois l'impression terminée, mettez l'appareil photo et l'imprimante hors tension, puis débranchez le câble d'interface.



Cet appareil photo ne permet pas d'insérer la date de prise de vue au moment où vous prenez la photo (cachet date). Vous pouvez toutefois utiliser la méthode suivante pour insérer la date lors de l'impression.

- Paramétrez la fonction DPOF (Digital Print Order Format) (p. 207) de l'appareil photo.

Réglez l'option [Date] sur [Marche] sous [Réglages impression] dans le menu  (Imprimer).

- Connectez l'appareil photo à une imprimante et imprimez la date.

Reportez-vous au *Guide d'utilisation de l'impression directe*.

- Insérez la carte mémoire dans l'imprimante et imprimez la date.

Reportez-vous au guide d'utilisation de l'imprimante.

- Utilisez le logiciel fourni.

Reportez-vous au *Guide de démarrage des logiciels*.

Impression à partir d'une liste d'impression

Vous pouvez ajouter des images directement à une liste d'impression en appuyant simplement sur la touche  immédiatement après la prise de vue ou la lecture d'une image. Vous pouvez alors facilement imprimer les images à partir de la liste d'impression en connectant l'appareil photo à une imprimante.

Ajout à la liste d'impression

1. Appuyez sur la touche  (photos uniquement).

2. Ajoutez à la liste d'impression.

1. Utilisez la touche  ou  pour sélectionner le nombre d'exemplaires imprimés.

2. Utilisez la touche  ou  pour sélectionner [Ajouter].

3. Appuyez sur la touche .

- Pour supprimer une image de la liste d'impression, appuyez de nouveau sur la touche , utilisez la touche  ou  pour sélectionner [Supprimer], puis appuyez sur la touche **FUNC./SET**.



Impression d'images d'une liste d'impression

Cette explication s'appuie sur l'utilisation d'une imprimante Canon SELPHY série ES ou SELPHY série CP.

1. Connectez l'appareil photo à l'imprimante.

2. Imprimez l'image.

1. Utilisez la touche  ou  pour sélectionner [Imprimer].

- Vous pouvez utiliser la touche  ou  pour confirmer l'ajout de ces images à la liste d'impression.

2. Appuyez sur la touche .

- L'impression démarre.
- Si l'impression est suspendue et reprise, elle redémarre à partir de l'image suivante dans la file d'attente.

Nombre d'exemplaires à imprimer



Réalisation de vidéos (mode Standard)

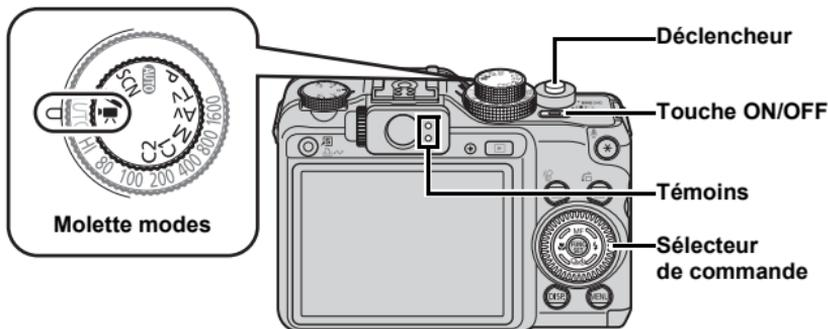

1. Appuyez sur la touche ON/OFF.
2. Sélectionnez un mode de prise de vue.
 1. Positionnez la molette modes sur  (Vidéo).
 2. Utilisez le sélecteur de commande pour sélectionner  (Standard).
3. Visez le sujet avec l'appareil photo.



- Ne touchez pas le microphone pendant l'enregistrement.
- Le son émis par les touches et autres commandes activées sera enregistré dans la séquence vidéo.

Microphone

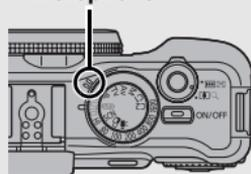

Vue du dessus

4. Appuyez sur le déclencheur jusqu'à mi-course pour effectuer la mise au point.

- Une fois la mise au point effectuée, l'appareil photo émet deux signaux sonores et le témoin s'allume en vert.
- L'exposition, la mise au point et la balance des blancs sont réglés automatiquement.



5. Appuyez à fond sur le déclencheur.

- L'enregistrement commence.
- Pendant l'enregistrement, le temps d'enregistrement écoulé et [●ENR] s'affichent sur l'écran LCD.

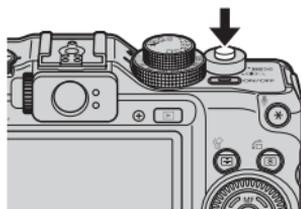

6. Appuyez à nouveau à fond sur le déclencheur pour arrêter l'enregistrement.

- Le témoin clignote en vert et les données sont enregistrées sur la carte mémoire.
- Taille maximale de la séquence : 4 Go*.
- L'enregistrement s'arrête automatiquement lorsque le temps d'enregistrement maximal est écoulé ou que la mémoire intégrée ou la carte mémoire est saturée.

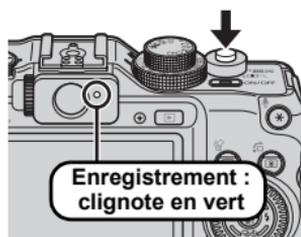

* Même si la taille de la séquence n'atteint pas 4 Go, l'enregistrement s'arrête dès lors que la durée de la séquence affiche 1 heure. En fonction de la capacité de la carte mémoire et de la vitesse d'écriture des données, l'enregistrement peut s'interrompre avant que la taille du fichier n'atteigne 4 Go ou que la durée d'enregistrement n'atteigne 1 heure.

Lecture de vidéos

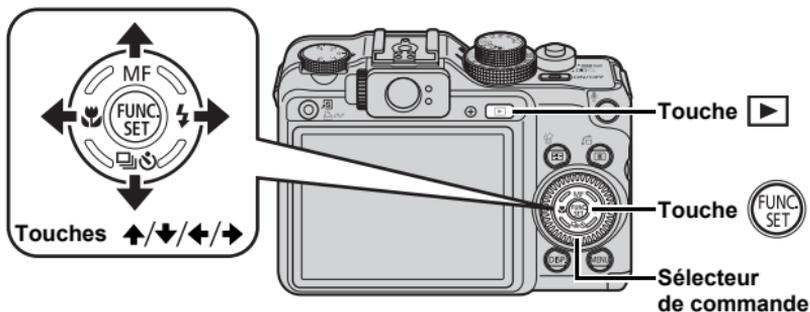

1. Appuyez sur la touche  (Lecture).

2. Utilisez la touche  ou  pour afficher une vidéo et appuyez sur la touche .

- Les images accompagnées de l'icône  sont des vidéos.
- Vous pouvez également sélectionner des images à l'aide du sélecteur de commande.



3. Utilisez la touche  ou  pour sélectionner  (Lire) et appuyez sur la touche .

- La lecture de la vidéo commence.
- Si vous appuyez sur la touche **FUNC./SET** pendant la lecture, vous pouvez suspendre et redémarrer la vidéo.
- Vous pouvez régler le volume de lecture à l'aide de la touche  ou .



Téléchargement d'images sur un ordinateur

Nous vous conseillons d'utiliser le logiciel fourni.

Éléments à préparer

- Appareil photo et ordinateur
- CD-ROM Canon Digital Camera Solution Disk fourni avec l'appareil photo
- Câble d'interface fourni avec l'appareil photo

Configuration système requise

Veuillez installer le logiciel sur un ordinateur disposant de la configuration minimale suivante.

Windows

Système d'exploitation		Windows Vista (y compris Service Pack 1) Windows XP Service Pack 2
Modèle d'ordinateur		Les systèmes d'exploitation mentionnés ci-dessus doivent être pré-installés sur des ordinateurs avec ports USB intégrés.
Proces- seur	Photo	Pentium 1,3 GHz ou supérieur
	Vidéo	Core2 Duo 1,66 GHz ou supérieur
RAM	Photo	1 Go minimum
	Vidéo	1 Go minimum
Interface		USB
Espace libre sur le disque dur		<ul style="list-style-type: none"> • Canon Utilities - ZoomBrowser EX : 200 Mo minimum - PhotoStitch : 40 Mo minimum - Digital Photo Professional : 200 Mo minimum
Affichage		1024 × 768 pixels/High Color (16 bits) minimum

Macintosh

Système d'exploitation		Mac OS X (v.10.4 – v.10.5)
Modèle d'ordinateur		Les systèmes d'exploitation mentionnés ci-dessus doivent être pré-installés sur des ordinateurs avec ports USB intégrés.
Proces- seur	Photo	Processeur PowerPC G4/G5 ou Intel
	Vidéo	Core Duo 1,66 GHz ou supérieur
RAM	Photo	1 Go minimum
	Vidéo	1 Go minimum
Interface		USB
Espace disponible sur le disque dur		<ul style="list-style-type: none"> • Canon Utilities - ImageBrowser : 300 Mo minimum - PhotoStitch : 50 Mo minimum - Digital Photo Professional : 200 Mo minimum
Affichage		1024 × 768 pixels/32 000 couleurs minimum

Préparation au téléchargement d'images

1. Installation du logiciel

Windows

1. Placez le CD-ROM Canon Digital Camera Solution Disk dans le lecteur de CD-ROM de l'ordinateur.

2. Cliquez sur [Installation rapide].

Suivez les messages affichés pour procéder à l'installation.



3. Cliquez sur [Redémarrer] ou [Fin] une fois l'installation terminée.

Lorsque l'installation est terminée, [Redémarrer] ou [Fin] s'affiche. Cliquez sur le bouton qui apparaît.



4. Retirez le CD-ROM du lecteur lorsque votre écran de bureau habituel apparaît.

Macintosh

Double-cliquez sur l'icône  dans la fenêtre du CD-ROM. Lorsque l'écran du programme d'installation s'affiche, cliquez sur [Installer]. Suivez les instructions à l'écran.



2. Connexion de l'appareil photo à un ordinateur.

1. Branchez le câble d'interface fourni au port USB de l'ordinateur et à la prise DIGITAL de l'appareil photo.

Ouvrez le couvre-bornes de l'appareil photo, puis insérez le câble d'interface à fond dans la prise.

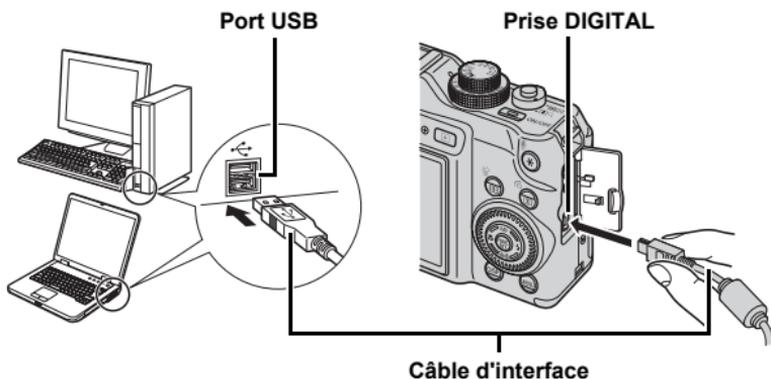

3. Préparatifs du téléchargement d'images.

1. Appuyez sur la touche  (Lecture) pour mettre l'appareil photo sous tension.

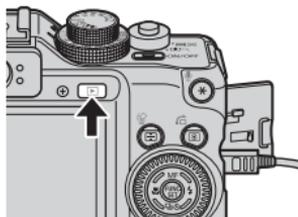

4. Ouvrez CameraWindow.

Windows

Sélectionnez [Canon CameraWindow], puis cliquez sur [OK].



Si la fenêtre ci-dessus ne s'affiche pas, cliquez sur le menu [Démarrer] et sélectionnez [Tous les programmes] ou [Programmes], puis [Canon Utilities], [CameraWindow], [CameraWindow] et [CameraWindow].

CameraWindow apparaît.



Macintosh

CameraWindow apparaît lorsque vous établissez une connexion entre l'appareil photo et l'ordinateur. Dans le cas contraire, cliquez sur l'icône [CameraWindow] du Dock (la barre qui apparaît dans la partie inférieure du bureau).

Les préparatifs du téléchargement d'images sont maintenant terminés. Passez maintenant à la section *Téléchargement d'images à l'aide de l'appareil photo (Transfert direct)* (p. 31).



Reportez-vous au *Guide de démarrage des logiciels* pour plus de détails sur le téléchargement d'images via l'ordinateur.

Téléchargement d'images à l'aide de l'appareil photo (Transfert direct)

Utilisez cette méthode pour télécharger des images à l'aide de l'appareil photo.

Installez le logiciel avant de télécharger des images pour la première fois avec la méthode de transfert direct (p. 28).

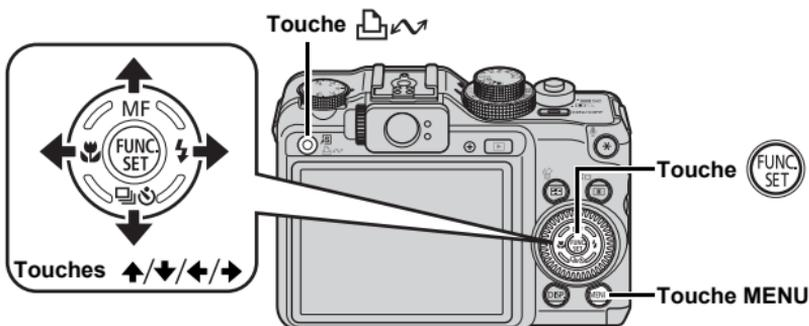

1. Vérifiez que le menu Transfert direct est affiché sur l'écran LCD de l'appareil photo.

- La touche  s'allume en bleu.
- Appuyez sur la touche **MENU** si le menu Transfert direct ne s'affiche pas.



Menu Transfert direct

2. Appuyez sur la touche .

- Les images qui n'ont pas été téléchargées préalablement se chargent sur l'ordinateur.

Vous pouvez également utiliser les options suivantes dans le menu Transfert direct pour définir la méthode de téléchargement des images.

	Toutes images	Transfère et enregistre toutes les images sur l'ordinateur.
	Nouvelles images	Transfère et enregistre sur l'ordinateur uniquement les images qui n'ont pas été transférées précédemment.
	Transf images DPOF	Transfère et enregistre sur l'ordinateur uniquement les images dotées de paramètres d'ordre de transfert DPOF.
	Sélec. et transf.	Transfère et enregistre sur l'ordinateur des images isolées à mesure que vous les affichez et que vous les sélectionnez.
	Papier point	Transfère et enregistre sur l'ordinateur des images à mesure que vous les affichez et que vous les sélectionnez. Les images transférées s'affichent en arrière-plan sur le Bureau de l'ordinateur.

Toutes images/Nouvelles images/Transf images DPOF

1. Utilisez la touche **↑** ou **↓** pour sélectionner ,  ou  et appuyez sur la touche .

- Les images sont téléchargées.
La touche  clignote en bleu durant le processus de téléchargement.
- Une fois le téléchargement terminé, le menu Transfert direct s'affiche à nouveau.
- Une pression sur la touche **FUNC./SET** annule le téléchargement en cours.



Sélec. et transf./Papier point

1. Utilisez la touche **↑** ou **↓** pour sélectionner  ou  et appuyez sur la touche  (ou la touche .

2. Utilisez la touche ← ou → pour sélectionner les images à télécharger et appuyez sur la touche .

- Les images sont téléchargées.
La touche  clignote en bleu durant le processus de téléchargement.



3. Appuyez sur la touche MENU une fois le téléchargement terminé.

- Vous reviendrez au menu Transfert direct.



Seules les images JPEG peuvent être téléchargées en tant que papier peint sur un ordinateur.



L'option sélectionnée à l'aide de la touche  est conservée même lorsque l'appareil photo est mis hors tension. Le paramètre précédent sera appliqué lors du prochain affichage du menu Transfert direct. L'écran de sélection d'images apparaîtra directement si la dernière option sélectionnée était [Sélec. et transf.] ou [Papier peint].

Cliquez sur  dans le coin supérieur droit de CameraWindow, puis sélectionnez une application dans la fenêtre qui s'affiche.

Windows



Macintosh



Quand vous cliquez sur [x] dans le coin inférieur droit de CameraWindow, l'application sélectionnée démarre.

Par défaut, les images téléchargées sont enregistrées dans des dossiers en fonction de leur date de prise de vue.

Carte du système

Speedlite
220EXSpeedlite
430EX II*4Speedlite
580EX II *4Speedlite
Transmitter
ST-E2Flash haute
puissance
HF-DC1

Accessoires fournis avec l'appareil photo

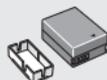
Collier
NS-DC8Batterie
NB-7L*1

(avec couvre-bornes)

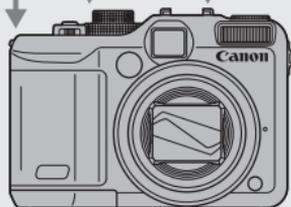
Chargeur de batteries
CB-2LZ/CB-2LZE*1Câble d'interface
IFC-400PCU *1Câble AV
AVC-DC300*1CD-ROM Canon Digital
Camera Solution Disk

Kit adaptateur secteur ACK-DC50

Adaptateur secteur compact
CA-PS700Connecteur DC
DR-50Cordon
d'alimentation
secteurÉtui souple
série
SC-DC60Déclencheur
à distance
RS60-E3Boîtier étanche
WP-DC28Poids du boîtier étanche
WW-DC1

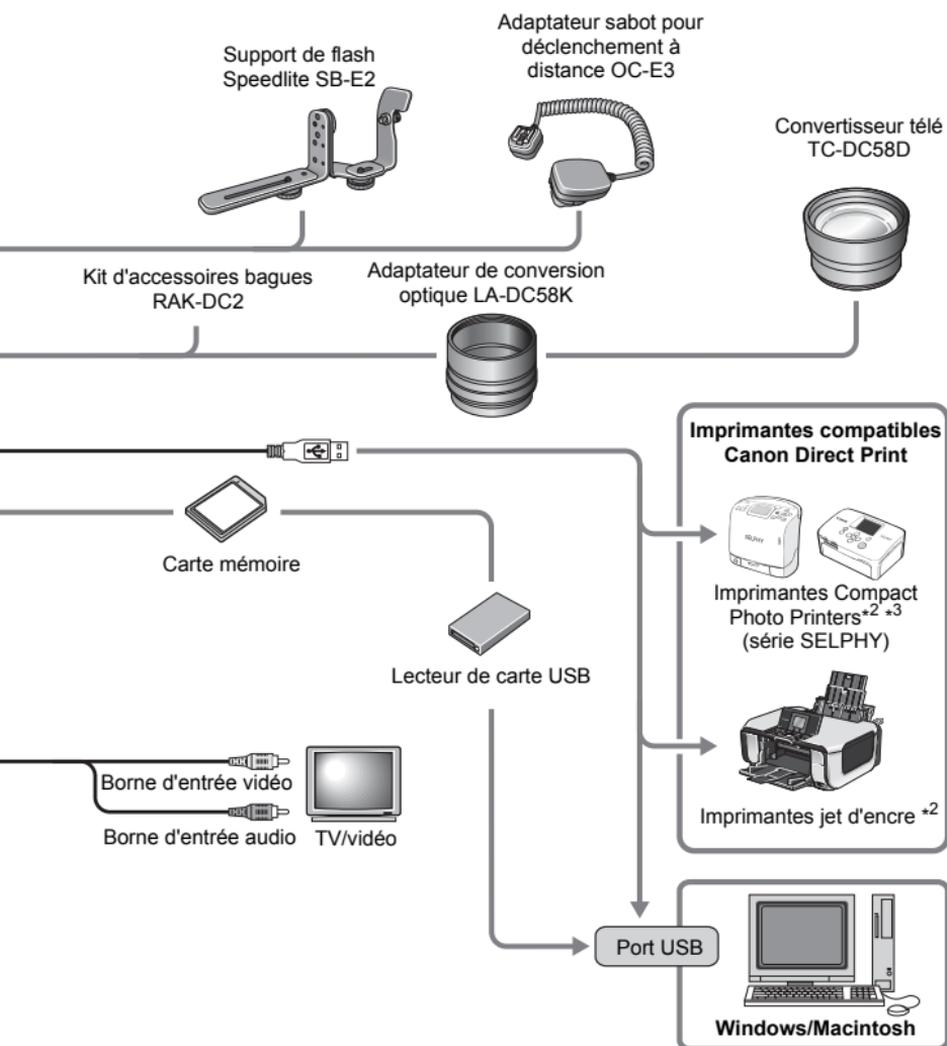

*1 Également disponible à la vente séparément.

*2 Pour plus d'informations sur l'imprimante et sur les câbles d'interface, reportez-vous au guide d'utilisation fourni avec l'imprimante.

*3 Cet appareil photo peut également être connecté aux CP-10/CP-100/CP-200/CP-300.

*4 Les flashes Speedlite 430EX et 580EX peuvent également être utilisés.

Accessoires (vendus séparément)

Les accessoires suivants sont vendus séparément.

Certains accessoires ne sont pas commercialisés dans certaines régions, ou peuvent ne plus être disponibles.

Objectifs, bague d'adaptation

- **Adaptateur de conversion optique LA-DC58K**

Cet adaptateur est indispensable pour monter le convertisseur télé sur l'appareil photo.

- **Convertisseur télé TC-DC58D**

Convertit la distance focale de l'objectif selon un facteur d'environ 1.4x lorsqu'il est fixé.

Flash

- **Speedlite série EX**

Speedlite pour modèles Canon EOS. L'éclairage des sujets est optimisé pour des photos naturelles d'une très grande netteté.

- Speedlite 220EX/430EX II/580EX II*

* Speedlite 430EX et 580EX peuvent également être utilisés.

- **Speedlite Transmitter ST-E2**

Ce dispositif permet le contrôle sans fil de flashes Speedlite asservis (distants) (à l'exception du flash Speedlite 220EX).

- **Flash haute puissance HF-DC1**

Ce flash supplémentaire amovible peut être utilisé pour photographier des sujets trop éloignés pour être éclairés par le flash intégré.

- **Support de flash Speedlite SB-E2**

Ce support contribue à éviter les ombres artificielles sur les côtés des objets lors d'une prise de vue à la verticale, et se révèle très utile pour la réalisation de portraits. L'adaptateur sabot pour déclenchement à distance OC-E3 est fourni avec ce support.

- **Adaptateur sabot pour déclenchement à distance OC-E3**

Ce cordon vous permet d'utiliser un flash Speedlite jusqu'à une distance de 60 cm (2,0 pieds) de l'appareil photo.

Alimentation

• Batterie NB-7L

Pile lithium-ion rechargeable.

• Chargeur de batteries CB-2LZ/CB-2LZE

Chargeur destiné à la batterie NB-7L.

• Kit adaptateur secteur ACK-DC50

Cet adaptateur vous permet de brancher l'appareil sur une prise secteur domestique. Il est notamment recommandé pour alimenter l'appareil photo en cas d'utilisation prolongée ou lors de la connexion à un ordinateur (ne peut pas être utilisé pour charger la batterie de l'appareil photo).

Autres accessoires

• Câble d'interface IFC-400PCU

Utilisez ce câble pour connecter l'appareil photo à un ordinateur, à une imprimante Compact Photo Printer (série SELPHY) ou à une imprimante jet d'encre*.

* Consultez le guide d'utilisation de votre imprimante jet d'encre.

• Câble AV AVC-DC300

Ce câble vous permet de connecter l'appareil photo à un téléviseur.

• Boîtier étanche WP-DC28

Vous pouvez utiliser ce boîtier pour des prises de vue sous l'eau jusqu'à 40 mètres de profondeur (130 pieds). Il est également idéal pour photographier sous la pluie, à la plage ou au ski.

• Étui souple série SC-DC60

Cet étui protège l'appareil photo de la poussière et des rayures. Manipulez-le avec précaution car les éléments en cuir de l'étui peuvent se décolorer.

• Kit d'accessoires bagues RAK-DC2

Jeu de bagues d'objectifs en trois couleurs.

• Déclencheur à distance RS60-E3

Connecter le déclencheur à distance vous permet d'activer le déclencheur sans toucher l'appareil photo, réduisant dès lors le risque de bougé. Nous vous recommandons de prendre des photos avec l'appareil photo fixé sur un trépied ou un autre dispositif.

Imprimantes compatibles avec la fonction d'impression directe

Canon propose les imprimantes décrites ci-après pour une utilisation avec l'appareil photo. Elles sont vendues séparément. Vous pouvez réaliser des impression de qualité photographique rapidement et facilement en connectant ces imprimantes à l'appareil photo à l'aide d'un câble unique et en utilisant les commandes de l'appareil photo.

- **Imprimantes Compact Photo Printers (série SELPHY)**
- **Imprimantes jet d'encre**

Pour davantage d'informations, contactez votre revendeur Canon le plus proche.

L'utilisation d'accessoires d'origine Canon est recommandée.

Cet appareil photo numérique est conçu pour offrir des performances optimales avec des accessoires d'origine Canon. Canon décline toute responsabilité en cas de dommage subi par ce produit et/ou d'accidents (incendie, etc.) causés par le dysfonctionnement d'un accessoire d'une marque autre que Canon (fuite et/ou explosion d'une batterie, par exemple). Veuillez noter que cette garantie ne s'applique pas aux réparations découlant du dysfonctionnement d'un accessoire d'une marque autre que Canon, même si vous demandez que ces réparations soient effectuées à votre charge.

En savoir plus

Guide des composants

■ Vue de face

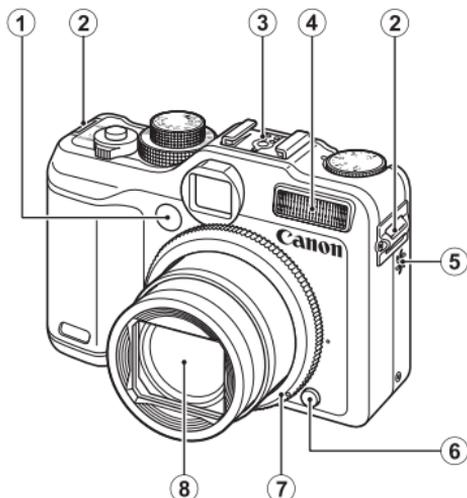

- ① Témoin (Faisceau AF : p. 56, Lampe d'atténuation des yeux rouges : p. 114, Témoin retardateur : p. 75)
- ② Dispositif de fixation de la dragonne (p. 13)
- ③ Griffe porte-accessoires (p. 265)
- ④ Flash (p. 73)
- ⑤ Haut-parleur
- ⑥ Bouton de libération de la bague (pp. 261, 264)
- ⑦ Bague (p. 264)
- ⑧ Objectif



L'écran LCD peut être recouvert d'un fin film de plastique de protection pour éviter les rayures pendant le transport. Le cas échéant, retirez le film avant d'utiliser l'appareil photo.

■ Vue arrière

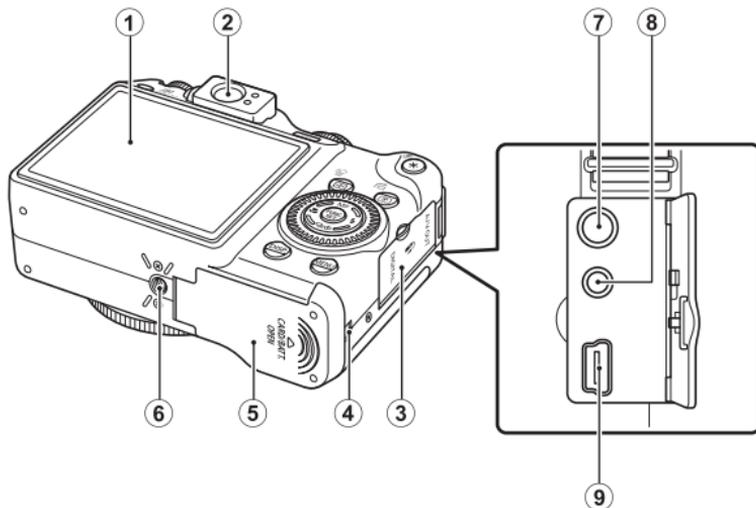

- ① Écran (écran LCD) (p. 63)
- ② Viseur
- ③ Couvre-bornes
- ④ Couvre-bornes du connecteur DC (p. 259)
- ⑤ Couvercle du logement de la batterie et de la carte mémoire (p. 11)
- ⑥ Filetage pour trépied
- ⑦ Prise A/V OUT (sortie audio/vidéo) (p. 228)
- ⑧ Prise pour déclencheur à distance (p. 275)
- ⑨ Prise DIGITAL (pp. 21, 29)

Utilisation du viseur optique pour réaliser des prises de vue

Désactiver l'écran LCD (p. 63) et utiliser le viseur optique pour prendre des photos permet d'économiser la batterie.

- La molette de réglage dioptrique permet d'adapter le viseur à votre vue afin d'obtenir une grande netteté du sujet (p. 42). Vous pouvez choisir une dioptrie comprise entre $-3,0$ et $+1,0$ m⁻¹ (dpt).
- Il est possible qu'une partie de l'objectif soit visible par le viseur en fonction du réglage du zoom.
- Le viseur offre un champ de vision permettant de voir environ 77 % de l'image réelle.

■ Commandes

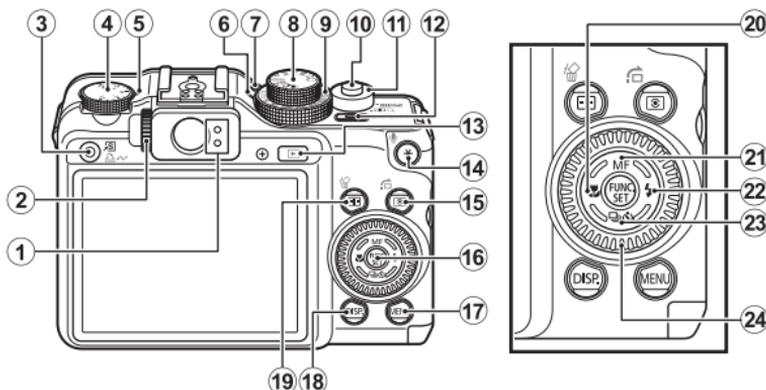

- ① Témoins (p. 45)
- ② Molette de réglage dioptrique
- ③ Touche (Raccourci)/
 (Impression/Partage)
(pp. 21, 31, 155)
- ④ Molette de correction d'exposition (p. 137)
- ⑤ Témoin de correction d'exposition
- ⑥ Témoin ISO
- ⑦ Microphone (pp. 194, 195)
- ⑧ Molette modes (pp. 17, 24, 90)
- ⑨ Sélecteur ISO (p. 87)
- ⑩ Déclencheur (pp. 17, 24)
- ⑪ Commande de zoom (pp. 68, 159)
Prise de vue : (Grand angle)/
 (Téléobjectif)
Lecture : (Index)/
 (Agrandissement)
- ⑫ Touche ON/OFF/Témoin d'alimentation (pp. 17, 24)
- ⑬ Touche (Lecture) (p. 19)
- ⑭ Touche (Mémorisation d'exposition/Mémorisation d'exposition au flash)/
 (Microphone) (pp. 134, 136, 194, 195)
- ⑮ Touche (Mesure lumière)/
 (Saut) (pp. 141, 163)
- ⑯ Touche **FUNC./SET** (Fonction/Définir) (p. 47)
- ⑰ Touche **MENU** (p. 48)
- ⑱ Touche **DISP.** (Affichage) (p. 63)
- ⑲ Touche (Sélecteur de zone AF)/
 (Effacer une seule image)
(pp. 121, 20)
- ⑳ Touche (Macro)/ (p. 74)
- ㉑ Touche **MF** (Mise au point manuelle)/ (p. 128)
- ㉒ Touche (Flash)/ (p. 73)
- ㉓ Touche (Prise de vue en continu)/
 (Retardateur)/
 (pp. 111, 75)
- ㉔ Sélecteur de commande (p. 43)

Utilisation du sélecteur de commande

Faire tourner le sélecteur de commande dans le sens contraire des aiguilles d'une montre revient à appuyer sur la touche ◀, et dans le sens inverse à appuyer sur la touche ▶ (revient à une pression sur la touche ▲ ou ▼ avec certaines fonctions).

Le sélecteur de commande permet d'effectuer les opérations suivantes.



L'opération est réalisée à l'aide du sélecteur de commande.

■ Fonctions de prise de vue

- Sélection des modes de prise de vue (pp. 24, 91, 104)
- Sélection des options dans les modes ⚡/🌸/📄/🕒 (pp. 73, 74, 111, 75)
- Sélection des éléments du menu FUNC. (p. 47)
- Sélection de la direction de prise de vue en mode Assemblage (p. 102)
- Sélection de la vitesse d'obturation et de la valeur d'ouverture (pp. 96, 98)
- Déplacement de la zone AF (p. 123)
- Réglage de la mise au point en mode manuel (p. 130)
- Décalage de programme (p. 135)
- Mode mesure (p. 141)

■ Fonctions de lecture

- Sélection d'une image (pp. 19, 159, 160, 163)
- Fonctionnement lors de la définition/édition (pp. 177, 187, 194, 195, 207, 214)
- Fonctionnement lors de la visualisation/l'édition de vidéos (pp. 26, 171, 173)

■ Fonctions de prise de vue et de lecture

- Sélection d'un élément de menu et paramétrages (pp. 47, 48, 230)
- Modification de la couleur de l'affichage de l'heure (p. 46)
- Réglage des paramètres Mon profil (p. 230)

Utilisation de la touche

La touche  permet de mettre l'appareil photo sous ou hors tension et d'alternier entre les modes de prise de vue et de lecture.

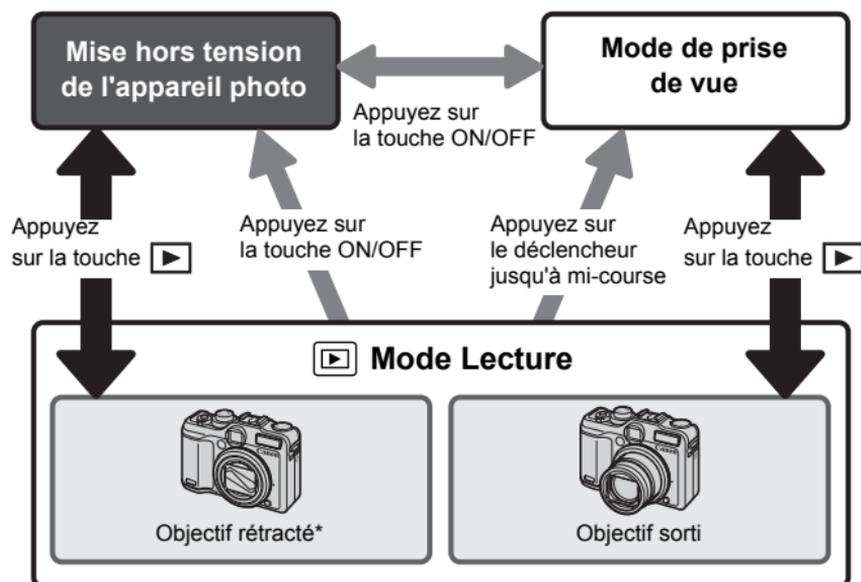
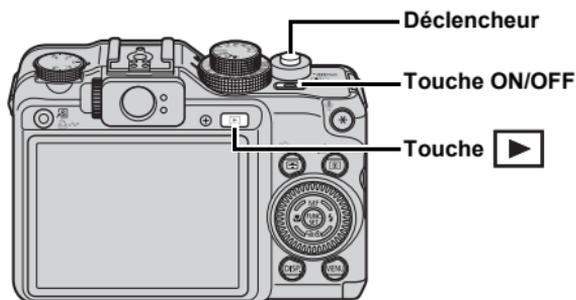

* La durée avant la rétraction automatique de l'objectif peut être définie dans [Rétract. obj.] dans le menu  (Configurer) (p. 61).

Témoins

Les témoins à l'arrière de l'appareil photo s'allument ou clignotent dans les cas suivants.

• Témoin supérieur

- Vert : Prêt à prendre la photo (l'appareil photo émet deux signaux sonores)/lorsque l'affichage est éteint
- Vert clignotant : Enregistrement/lecture/effacement/transfert (en cas de connexion à un ordinateur/une imprimante) de l'image
- Orange : Prêt à prendre la photo (flash allumé)
- Orange clignotant : Prêt à prendre la photo (avertissement de bougé de l'appareil photo)

• Témoin inférieur

- Jaune : Mode macro/mode de mise au point manuelle/mode de mémorisation AF
- Jaune clignotant : Mise au point problématique (l'appareil photo émet un signal sonore)



Lorsque le témoin à l'arrière clignote en vert, ne jamais effectuer les actions suivantes, au risque de corrompre les données de l'image.

- Agiter ou secouer l'appareil photo
- Mettre l'appareil photo hors tension ou ouvrir le couvercle de la carte mémoire ou du compartiment de la batterie/des piles

Affichage de l'horloge

Vous pouvez afficher la date et l'heure actuelles pendant une durée de 5 secondes* à l'aide des deux méthodes suivantes.

* Paramètre par défaut.

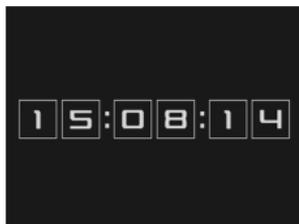

- ① Maintenez la touche **FUNC./SET** enfoncée en mettant l'appareil sous tension.
- ② En mode de prise de vue/lecture, maintenez la touche **FUNC./SET** enfoncée pendant plus d'une seconde.

Si vous tenez l'appareil photo horizontalement, l'heure s'affiche.

Si vous le tenez verticalement, la date et l'heure s'affichent.

Toutefois, si vous appliquez la méthode ① pour afficher l'heure tout en tenant l'appareil photo à la verticale, l'heure s'affiche en premier, comme si vous teniez l'appareil à l'horizontale.

- Vous pouvez changer la couleur de l'affichage en appuyant sur la touche ◀ ou ▶ ou en activant le sélecteur de commande.
- L'horloge disparaît une fois le délai d'affichage écoulé ou si vous appuyez sur une touche.
- Le délai d'affichage de l'heure peut être modifié dans le menu  (p. 60).
- L'horloge ne s'affiche ni en mode d'affichage agrandi, ni en mode de lecture d'index.

Opérations de base

Menus et paramètres

Les menus FUNC., Enreg., Lecture, Impression, Configurer, Mon profil ou Mon menu permettent de régler les paramètres des modes de prise de vue ou de lecture, ainsi que d'autres paramètres tels que les réglages d'impression, la date, l'heure et les sons.

Menu FUNC. (touche)

Ce menu règle de nombreuses fonctions de prise de vue courantes.

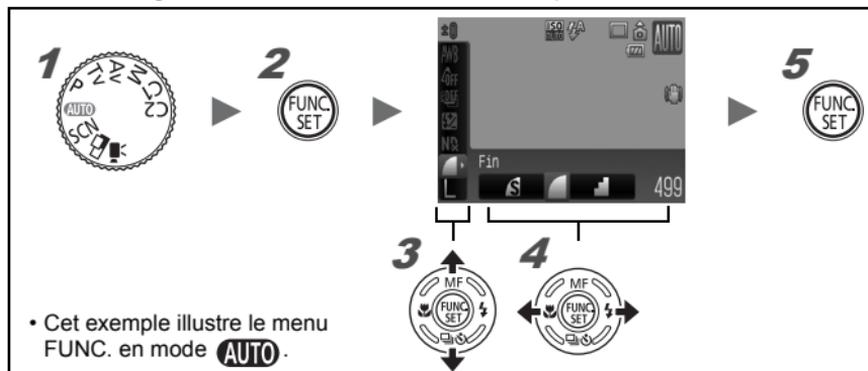

1 Positionnez la molette modes sur le mode de prise de vue souhaité.

2 Appuyez sur la touche .

3 Utilisez la touche **↑** ou **↓** pour sélectionner un élément de menu.

Il peut arriver que des éléments ne soient pas disponibles dans certains modes de prise de vue.

4 Utilisez la touche **←** ou **→** pour sélectionner une option pour l'élément de menu.

- Les éléments qui présentent l'icône **DISP.** peuvent être modifiés à l'aide de la touche **DISP.**.
- Après avoir sélectionné une option, vous pouvez appuyer sur le déclencheur pour prendre une photo immédiatement. Après la prise de vue, le menu réapparaît pour vous permettre de modifier les paramètres en toute facilité.
- Vous pouvez également utiliser le sélecteur de commande pour sélectionner une option pour l'élément de menu actif.

5 Appuyez sur la touche .

Menus Enreg., Lecture, Impression, Configurer, Mon profil et Mon menu (touche MENU)

Ces menus permettent de régler des paramètres pratiques pour la prise de vue, la lecture et l'impression.

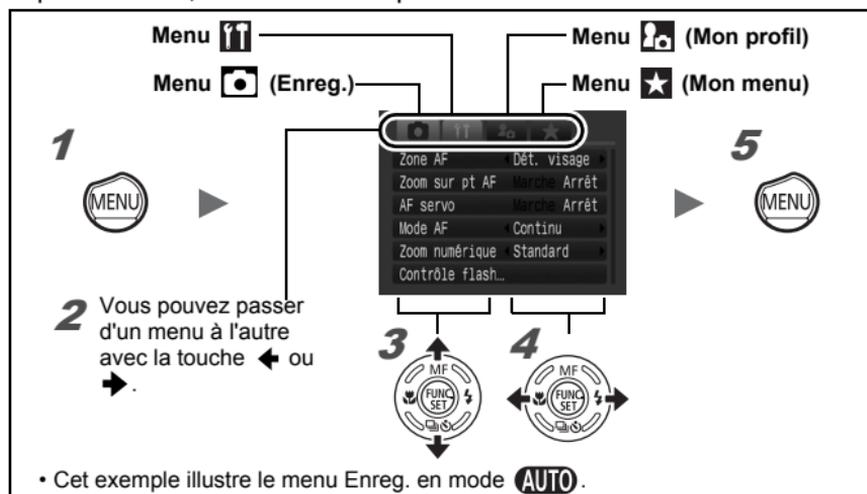

1 Appuyez sur la touche MENU.

2 Utilisez la touche ← ou → pour passer d'un menu à l'autre.

- Vous pouvez également utiliser la commande de zoom pour naviguer entre les menus.
- Les menus suivants sont affichés.

Prise de vue : Enreg. / Configurer / Mon profil / Mon menu

Lecture : Lecture / Impression / Configurer / Mon profil

3 Utilisez la touche ↑ ou ↓ pour sélectionner un élément de menu.

- Il peut arriver que des éléments ne soient pas disponibles dans certains modes de prise de vue.
- Vous pouvez également utiliser le sélecteur de commande pour sélectionner un élément de menu.

4 Utilisez la touche ← ou → pour sélectionner une option.

Les éléments de menu suivis de points de suspension (...) ne peuvent être activés qu'après avoir appuyé sur la touche **FUNC./SET** pour afficher le menu suivant. Appuyez de nouveau sur la touche **FUNC./SET** pour confirmer le réglage, puis appuyez sur la touche **MENU** pour revenir à l'écran du menu.

5 Appuyez sur la touche MENU.

Menus et informations affichées sur l'écran LCD

Modes de prise de vue disponibles >> p. 292

Mode de prise de vue

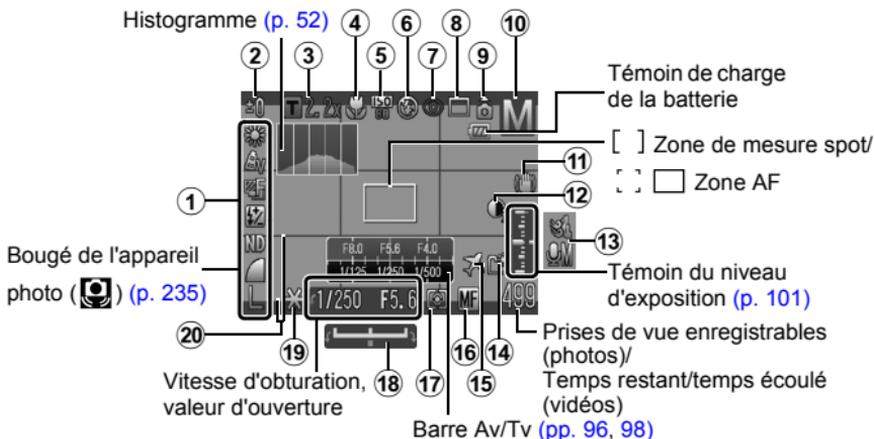

	Informations affichées	Méthode de réglage
①	Balance des blancs ou Pixels d'enregistrement, etc.	Touche FUNC./SET (menu FUNC.)
②	Correction d'exposition (-2...+2)	Molette de correction d'exposition
③	Téléconvertisseur numérique (T 1.7x/2.2x)/ Facteur de zoom numérique/ Zoom de sécurité (MF)	Touche MENU (menu Enreg.), commande de zoom
④	Macro (M)	Touche
⑤	Vitesse ISO (ISO AUTO HI 80 100 200 400 800 1600 3200)	Molette ISO (ISO 3200 en mode SCN)
⑥	Flash (A, B, C)	Touche
⑦	Cor. yeux rges (E)	Touche MENU (menu [Contrôle flash] dans le menu Enreg.)
⑧	Mode drive (M, S, AF, LV, C, G, R, C)	Touche

	Informations affichées	Méthode de réglage
⑨	Rotation auto (  )	Touche MENU (menu Configurer)
⑩	Mode de prise de vue	Molette modes, sélecteur de commande
⑪	Stabilisation de l'image (        )	Touche MENU (menu Enreg.)
⑫	i-contraste ()	Touche MENU (menu Enreg.)
⑬	Audio ( )	Touche MENU (menu Configurer)
⑭	Créer dossier ()	Touche MENU (menu Configurer)
⑮	Fuseau horaire ()	Touche MENU (menu Configurer)
⑯	Mise au point manuelle (MF)	Touche MF
⑰	Mode mesure (  )	Touche 
⑱	Barre de changement d'exposition ()	Touche *
⑲	Mémorisation d'exposition/ Mémorisation d'exposition au flash	Touche *
⑳	Superpositions d'affichages	Touche MENU (menu Enreg.)

À propos du témoin de charge de la batterie

- Les icônes et le message suivants s'affichent.

Affichage sur l'écran LCD	Résumé
	Charge suffisante de la batterie.
	Rechargez la batterie dès que possible si vous envisagez d'utiliser l'appareil photo pendant une période prolongée.
 (rouge clignotant)	Charge de la batterie faible. Rechargez la batterie.
Changez la batterie.	La batterie est complètement déchargée et l'appareil photo ne peut plus fonctionner. Remplacez-la sans attendre.



Si le témoin clignote en orange et que l'icône d'avertissement de bougé de l'appareil photo () apparaît, cela signifie qu'une vitesse d'obturation lente a peut-être été sélectionnée en raison d'un éclairage insuffisant. Pour effectuer vos prises de vue, procédez comme suit :

- Réglez le Mode Stabilisé sur un paramètre autre que [Arrêt] (p. 85)
- Augmentez la vitesse ISO (p. 87)
- Utilisez la fonction Décal. ISO auto (p. 88)
- Sélectionnez un paramètre de flash autre que  (p. 73)
- Fixez l'appareil photo sur un trépied ou un autre dispositif

Mode Lecture (Détailé)

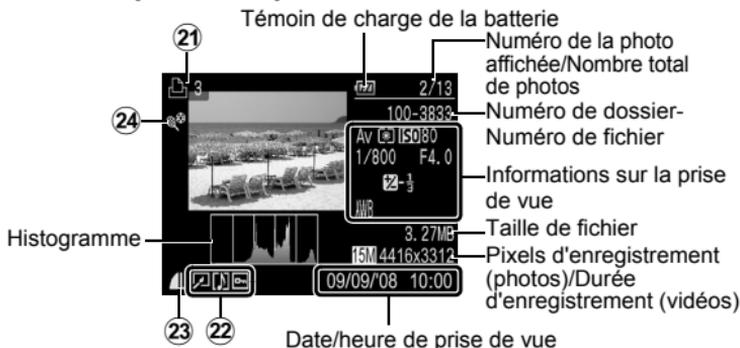

	Informations affichées	Méthode de réglage
21	Liste d'impression	Touche  , touche MENU (menu Impression)
22	(Lecture) i-contraste/Fonction correction des yeux rouges/Rogner/Image recadrée/Mes couleurs () État de protection ()	Touche MENU (menu Lecture)
	Image avec Mém. vocal ()	Touche 
23	Compression (photos)/pixels d'enregistrement (photos), vidéo ()	Touche FUNC./SET (menu FUNC.)
24	Catégorie auto (  )	Touche MENU (menu Enreg.)
	Ma catégorie (      )	Touche MENU (menu Lecture)

Les informations suivantes peuvent également être affichées avec certaines images.

	Un fichier son d'un format autre que WAVE est joint ou le format de fichier n'est pas reconnu.
	Image JPEG non conforme à la norme de conception pour les systèmes de fichiers d'appareils photo numériques (p. 279).
	Type de données AVI
	Type de données non reconnu



- Il est possible que les informations relatives aux images prises sur d'autres appareils photo ne s'affichent pas correctement.
- Avertissement de surexposition
Les parties surexposées de l'image clignotent dans les cas suivants.
 - Lors de l'affichage d'une image sur l'écran LCD directement après sa prise (affichage des informations).
 - Lors de l'utilisation de l'affichage détaillé pendant la lecture.

Fonction Histogramme

L'histogramme est un graphique qui vous permet d'évaluer la luminosité d'une image. Vous pouvez également afficher l'histogramme dans les modes **P**, **Tv**, **Av** et **M** afin de vérifier la luminosité de l'image pendant la prise de vue. Plus la polarisation se concentre à gauche et plus l'image est sombre. Plus la polarisation se concentre à droite et plus l'image est claire. À l'aide de la fonction de correction d'exposition, vous pouvez corriger la luminosité de l'image avant la prise de vue (p. 137).

Exemples d'histogrammes



Image sombre



Image équilibrée

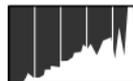

Image claire



Vous pouvez modifier la vitesse d'obturation, l'ouverture et la vitesse ISO afin de régler la luminosité d'une image en mode **M**.

Mode de prise de vue

Élément de menu	Options	Page de référence
Photo		p. 17, 90
Vidéo		p. 24, 104

Réglages à l'aide de la touche , , MF, ou /

Élément de menu	Options	Page de référence
Mode Mesure		p. 141
Macro		p. 74
Mise au point manuelle	MF	p. 130
Flash		p. 73
Mode drive	 (s'affiche également en mode vidéo.)	p. 111, 75

Réglages à l'aide du sélecteur ISO ou de la molette de correction d'exposition

Élément de menu	Options	Page de référence
Vitesse ISO		p. 87
Correction d'exposition		p. 137

Menu FUNC.

Élément de menu	Options	Page de référence
Balance Blancs	AWB          	p. 143
Mes couleurs	           	p. 146
Bracketing	  	p. 133, 139
Correction flash/Puiss flash		p. 113
Filtre ND	 ND	p. 140
Compression	  	p. 81
Pixels d'enregistrement (photo)	      RAW	p. 80
Pixels d'enregistrement (vidéo)	 	p. 107

Menu Enreg.

* Paramètre par défaut

Élément de menu	Options	Résumé/ Page de référence
Zone AF (autofocus)		
AUTO/SCN	Dét. Visage*/AiAF/Centre	p. 121
P/Tv/Av/M	FlexiZone*/Dét. visage/AiAF	
Zoom sur pt AF	Marche/Arrêt*	p. 116
AF servo	Marche/Arrêt*	p. 127
Mode AF	Continu*/Vue par vue	p. 120
Zoom numérique		
(photo)	Standard*/Arrêt/1.7x/2.2x	p. 69
(Vidéo)	Standard*/Arrêt (en mode vidéo Standard uniquement)	
Contrôle flash		
Mode flash	Auto*/Manuel	
Corr expo flash	-2 à 0* à +2	
Puiss flash	Minimale*/Moyenne/Maximale	
Synchro	1er rideau*/2nd rideau	p. 113
Synchro lente	Marche/Arrêt*	
Cor. yeux rges	Marche/Arrêt*	
Par lampe	Marche*/Arrêt	
Sécurité Flash	Marche*/Arrêt	
i-contraste	Arrêt*/Auto	p. 138
Cadence moteur	Retar det visage : 1 – 10 (Le paramètre par défaut est 3 prises) Retardateur : 10 s*, 2 s, Au choix Intervalle : 0 – 10*, 15, 20, 30 s Nb de vues : 1 – 10 (Le paramètre par défaut est 3 prises)	p. 75

Élément de menu	Options	Résumé/ Page de référence
Mesure spot	Centre*/Zone AF	p. 142
Décalage auto	Marche/Arrêt*	p. 97
Décal. ISO auto	Marche/Arrêt*	p. 88
Point Zoom MF	Marche*/Arrêt	p. 130
Map man. sécur.	Marche*/Arrêt	p. 131
Faisceau AF	Marche*/Arrêt	p. 40
Affichage (Enreg. affichage)	Arrêt/2* – 10 s/Maintien	Vous pouvez définir la durée d'affichage des images après la prise de vue (p. 18).
Lire info	Arrêt*/Détailé/Vérif. map.	p. 118
Enreg. +	Marche/Arrêt*	p. 84
Enreg. Origin.	Marche/Arrêt*	p. 153
Catégorie auto	Marche*/Arrêt	p. 154
Mode Stabilisé		
(photo)	Continu*/Prise de vue/ Panoramique/Arrêt	p. 85
(vidéo)	Continue*/Arrêt	
Convertisseur	Aucun*/TC-DC58D	p. 263
Affichage perso		
Écran LCD/ Viseur	/ /	
Info photo.	Arrêt** ¹ /Marche* ²	p. 66
Quadrillage	Arrêt** ¹ /Marche* ²	
Guides 3:2	Arrêt** ¹ * ² /Marche	
Histogramme	Arrêt** ¹ /Marche* ²	
Fixer raccourci	*	p. 155
Enr. Réglage	C1 / C2	p. 109

*1 Paramètre par défaut pour l'écran LCD 1.

*2 Paramètre par défaut pour l'écran LCD 2.

Menu Lecture 

Élément de menu	Page de référence
Diaporama	p. 177
Ma catégorie	p. 165
Effacer	p. 202
Protéger	p. 197
i-contraste	p. 187
Correc yeux rouges	p. 182
Rogner	p. 168
Recadrer	p. 192
Mes couleurs	p. 189
Enregistr. son	p. 195
Rotation	p. 175
Ordre transfer	p. 214
Poursuivre	p. 19
Transition	p. 176

Menu Impression

Élément de menu	Options	Page de référence
Imprimer	Affiche le menu impression.	–
Sél. vues & quantité	Configure les paramètres d'impression des images individuelles lors de leur visualisation.	p. 207
Sélectionner série	Sélectionne une série d'images séquentielles et effectue des réglages d'impression pour toutes les images de cette série.	
Sélection par date	Configure les paramètres d'impression d'images correspondant à la date sélectionnée.	
Sélec. par catégorie	Configure les paramètres d'impression des images de la catégorie sélectionnée.	
Sélect. par dossier	Configure les paramètres d'impression des images du dossier sélectionné.	
Sél. toutes vues	Configure les paramètres d'impression de toutes les images.	
Annuler tout	Supprime tous les paramètres d'impression des images.	
Réglages impression	Définit le style d'impression.	

Menu Configurer

* Paramètre par défaut

Élément de menu	Options	Résumé/Page de référence
Muet	Marche/Arrêt*	Réglez ce paramètre sur [Marche] pour désactiver tous les sons (sauf lorsque le couvercle du compartiment de carte mémoire/batterie/pile est ouvert pendant l'enregistrement).
Volume	Arrêt/1/2*/3/4/5	Permet de régler le volume du son départ, du signal sonore, du son du retardateur, du déclencheur et de lecture. Le volume ne peut pas être réglé lorsque l'option [Muet] est réglée sur [Marche].
Vol. Démarrage		Permet de régler le volume du son de départ lorsque l'appareil photo est mis sous tension.
Vol. Opération		Permet de régler le volume du signal sonore émis lorsque vous appuyez sur une touche autre que le déclencheur.
Vol. Retard.		Permet de régler le volume du son du retardateur émis 2 secondes avant l'activation du déclencheur.
Son déclenc.		Permet de régler le volume du son émis par l'activation du déclencheur. Ce son n'est pas émis lors de l'enregistrement d'une vidéo.
Vol. Lecture		Permet de régler le volume sonore pour les vidéos, les mém. vocaux et l'enregistreur de sons.
Audio		p. 108
Niveau micro	Auto*/Manuel	
Niveau	-40 à 0 dB	
Filtre A. vent	Marche/Arrêt*	

Élément de menu	Options	Résumé/Page de référence
Luminosité	-7 à 0* à +7	Utilisez la touche ◀ ou ▶ pour régler la luminosité. Vous pouvez vérifier la luminosité sur l'écran LCD lorsque vous réglez ce paramètre.
Mode éco		
Extinction auto	Marche*/Arrêt	p. 216
Affichage OFF	10 s/20 s/30 s/ 1 min./2 min./3 min.	
Fuseau horaire	Pays*/monde	p. 217
Date/Heure		p. 14
Afficher heure	0 – 5* – 10 s/20 s/ 30 s/1 min./2 min./ 3 min.	p. 46
Format		p. 16 (Vous pouvez également opter pour un formatage simple (p. 220).)
N° fichiers	Continue*/ Réinit. Auto	p. 221
Créer dossier		
Créer nouveau dossier	Coche (activé)/ Pas de coche (Arrêt)	
Création auto	Arrêt*/TLJ/Lundi- Dimanche/Mensuel (l'heure de création peut également être définie)	p. 223
Rotation auto	Marche*/Arrêt	p. 225
Unité distance	m/cm*/ pied/pouce	Permet de définir les unités de la barre de zoom (p. 68) et de la distance de l'indicateur de mise au point manuelle (p. 130).

Élément de menu	Options	Résumé/Page de référence
Rétract. Obj.	1 minute*/ 0 seconde	Permet de régler le délai de rétraction de l'objectif lors du passage du mode de prise de vue au mode de lecture.
Langue		p. 15
Système vidéo	NTSC/PAL	p. 228
Méthode impr.	Auto*/ 	Voir ci-dessous.
Réinit. tout		p. 227

Méthode impr.

La méthode de connexion à l'imprimante peut varier pour l'impression. Bien qu'il soit, en principe, inutile de modifier ce paramètre, sélectionnez  pour l'impression sans bords d'une image prise en mode  (Écran large) sur du papier grand format à l'aide de l'imprimante Canon compact photo printer SELPHY CP750/CP740/CP730/CP720/CP710/CP510/CP520/CP530. Ce réglage sera conservé en mémoire même après la mise hors tension. Dès lors, pour imprimer dans un format autre que , revenez au mode [Auto] (attention : il est impossible de modifier la méthode de connexion lorsque l'appareil photo est connecté à une imprimante).

Menu Mon profil

* Paramètre par défaut

Élément de menu	Options	Page de référence
Thème	Permet de sélectionner un thème commun pour chacun des paramètres Mon profil.	p. 230
Première image	Permet de définir l'image qui s'affiche à la mise sous tension de l'appareil photo.	
Son départ	Permet de définir le son émis à la mise sous tension de l'appareil photo.	
Signal sonore	Permet de définir le son émis lorsque vous appuyez sur une touche autre que le déclencheur.	
Son retardateur	Permet de définir le son émis 2 secondes avant l'activation du déclencheur en mode Retardateur.	
Son déclenc.	Permet de définir le son émis lorsque vous appuyez sur le déclencheur. (Il n'y a pas de son de déclencheur pour les vidéos.)	
Contenu du menu Mon profil	 (Arrêt) / 1 * / 2 / 	

Mon menu

Élément de menu	Page de référence
Réglages Mon menu	p. 157

Affichage de l'écran LCD

Changement de modes d'affichage de l'écran LCD

Chaque pression sur la touche **DISP.** modifie le mode d'affichage de l'écran LCD. Pour plus d'informations, reportez-vous à la section *Menus et informations affichées sur l'écran LCD* (p. 49).

(Les écrans suivants sont affichés lors d'une prise de vue en mode **AUTO**.)

■ **Mode de prise de vue** (Les écrans qui s'affichent sont fonction des réglages effectués dans [Affichage perso] (p. 66).)

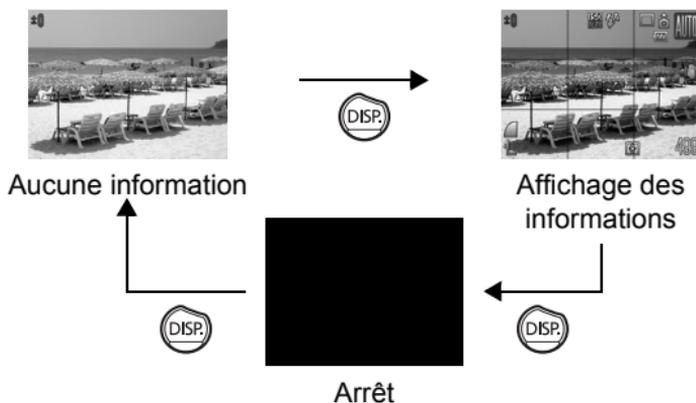

■ Mode Lecture ou Enreg. affichage (immédiatement après la prise de vue)

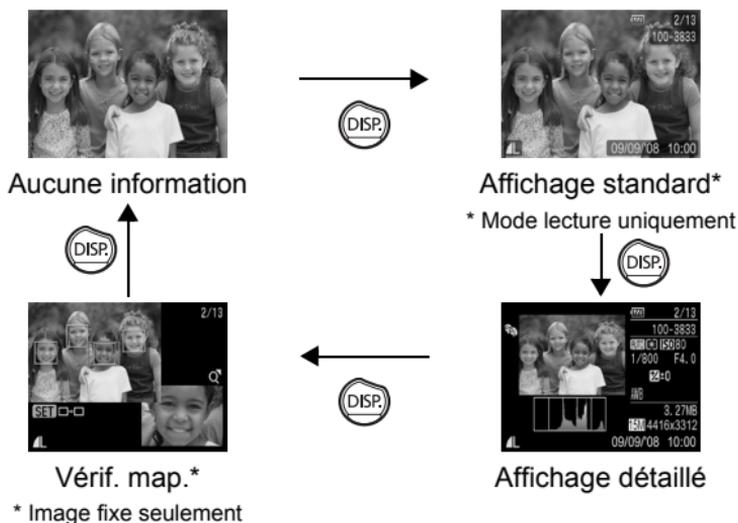

- L'écran LCD ne s'éteint pas en mode **SCN** (👉, ⚡, 📷),
📄 ou 🗨️.
- L'écran LCD ne bascule pas en affichage détaillé ou de vérification de la mise au point en affichage agrandi (p. 159), ou en mode de lecture d'index (p. 160).

Luminosité de l'écran LCD

La luminosité de l'écran LCD peut être modifiée des deux façons suivantes.

- **Modification des paramètres à l'aide du menu Configurer (p. 59)**
- **Modification des paramètres à l'aide de la touche DISP. (réglage rapide de la luminosité de l'écran LCD)**

Vous pouvez régler l'écran LCD sur la luminosité la plus élevée indépendamment de l'option sélectionnée dans le menu Configurer en appuyant sur la touche **DISP.** pendant plus d'une seconde*.

- Pour restaurer la valeur initiale, appuyez une nouvelle fois sur la touche **DISP.** pendant plus d'une seconde.
 - La prochaine fois que vous allumerez l'appareil photo, la luminosité de l'écran LCD sera celle sélectionnée dans le menu Configurer.
- * Vous ne pouvez pas changer la luminosité de l'écran LCD avec cette fonction si vous l'avez déjà réglée sur la valeur la plus élevée dans le menu Configurer.

Affichage nocturne

Lors d'une prise de vue à la tombée de la nuit ou dans la soirée lorsque l'obscurité complique la visualisation de l'écran LCD, l'option « affichage nocturne » de l'appareil photo affiche le sujet avec une plus grande luminosité sur l'écran LCD. Cela vous permet de composer une photo dans l'obscurité (ce réglage ne peut pas être désactivé).

* Il se peut que des parasites apparaissent et que les mouvements du sujet semblent irréguliers sur l'écran LCD. Toutefois, cela n'a aucune incidence sur l'image prise. La luminosité de l'image affichée sur l'écran et celle de l'image réellement enregistrée sont différentes.

Personnalisation des informations affichées



Modes de prise de vue disponibles >> p. 292

Vous pouvez sélectionner les modes d'affichage de l'écran LCD qui seront activés lorsque la touche **DISP.** est activée. De la même façon, vous pouvez sélectionner quelle information parmi les suivantes sera affichée dans chaque mode.

Écran LCD/Viseur ()	Choisissez d'activer ou de désactiver chacun des modes d'affichage pour l'écran LCD (Affichage 1/ Affichage 2/Aucun affichage). L'affichage bascule entre chaque mode d'affichage activé à chaque pression sur la touche DISP. (p. 63). Les modes d'affichage désactivés n'apparaissent pas lorsque vous appuyez sur la touche DISP. .
Info photo	Affiche les informations de prise de vue (p. 49).
Quadrillage	Affiche un quadrillage qui divise l'écran en 9 cases. Permet de vérifier la position verticale et horizontale du sujet (p. 49).
Guides 3:2	Permet de vérifier la zone d'impression d'une image 3:2.* Les parties de l'image qui se trouvent en dehors de la zone d'impression sont grisées (p. 49). * Photos enregistrées avec un rapport largeur-hauteur standard de 4:3.
Histogramme	Mode de prise de vue : P/Tv/Av/M Affiche l'histogramme (pp. 49, 52).

1 Sélectionnez [Affichage perso].

1. Appuyez sur la touche **MENU**.
2. Dans le menu , activez la touche ou pour sélectionner [Affichage perso].
3. Appuyez sur la touche .



2 Sélectionnez [ÉcranLCD/Visueur].

1. Utilisez la touche **↑**, **↓**, **←** ou **→** pour sélectionner ,  ou .

- Permet de régler le mode d'affichage de l'écran après avoir appuyé sur la touche **DISP.**.
- Si vous ne souhaitez pas changer le mode d'affichage, utilisez la touche **DISP.** pour afficher  (//).
- Vous ne pouvez pas ajouter  à l'icône ÉcranLCD/Visueur actuellement active.

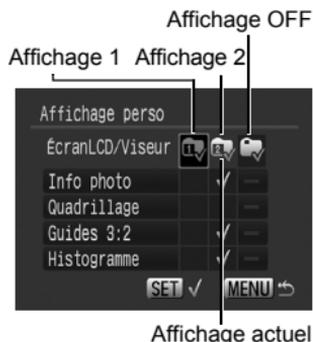

3 Effectuez les réglages.

1. Utilisez les touches **↑**, **↓**, **←** ou **→** pour sélectionner les éléments que vous souhaitez afficher sur l'écran LCD.

2. Appuyez sur la touche  pour afficher une coche ✓.

3. Appuyez sur la touche **MENU**.



Les éléments marqués d'une coche ✓ sont affichés.

- Il est possible de cocher les éléments grisés, mais ceux-ci n'apparaissent pas dans certains modes de prise de vue.
- Aucune information n'apparaît pour les emplacements d'affichage qui ne comportent pas de marque ✓.



Si vous appuyez sur le déclencheur jusqu'à mi-course et retournez à l'écran de prise de vue en quittant l'écran de personnalisation de l'affichage, les paramètres ne seront pas enregistrés.

Fonctions de prise de vue courantes

Vous pouvez également utiliser le sélecteur de commande pour choisir un mode de prise de vue ou une option du menu FUNC. Reportez-vous à la section [p. 43](#).

Utilisation du zoom optique

Le zoom peut être réglé sur une distance focale comprise entre 28 et 140 mm (équivalent en format 24 x 36 mm).

1 **Actionnez la commande de zoom vers ou .**

-  Téléobjectif : effectue un zoom avant.
-  Grand angle : effectue un zoom arrière.

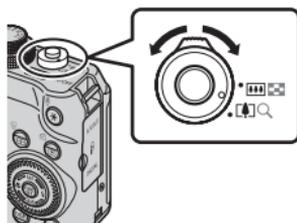

Plage de mise au point
(approx.)
Barre de zoom



Utilisation du zoom numérique/ Téléconvertisseur numérique



Modes de prise de vue disponibles » p. 292

Vous pouvez prendre des photos en combinant le zoom numérique et le zoom optique.

Les caractéristiques de prise de vue et distances focales (équivalent en format 24 x 36 mm) disponibles sont les suivantes.

Réglage	Distance focale	Caractéristiques de prise de vue
Standard	28 – 560 mm	Permet de réaliser des prises de vue avec un facteur d'agrandissement jusqu'à 20x en utilisant simultanément le zoom numérique et le zoom optique.
Arrêt	28 – 140 mm	Permet de réaliser des prises de vue sans zoom numérique.
1.7x	47,6 – 238 mm	Le zoom numérique reste fixe par rapport au coefficient de zoom sélectionné, tandis que la distance focale varie jusqu'au téléobjectif maximal.
2.2x	61,6 – 308 mm	Ce réglage vous permet de sélectionner une vitesse d'obturation plus rapide et de réduire les risques de bougé de l'appareil photo par rapport à une prise de vue réalisée avec le même angle et le paramètre [Standard] ou [Arrêt].

À propos du zoom de sécurité

Selon le nombre de pixels d'enregistrement choisi, vous pouvez passer du zoom optique au zoom numérique sans vous soucier de vous arrêter à un facteur de début de détérioration de la qualité de l'image (Zoom de sécurité).  s'affiche lorsque vous atteignez le facteur de zoom maximal sans détérioration de la qualité de l'image. Une nouvelle pression sur la commande de zoom vers l'avant  vous permet de poursuivre le zoom (non disponible en mode ). Suivant le nombre de pixels d'enregistrement défini, la zone Zoom de sécurité (facteur) varie de la façon suivante ( : le nombre correspond au facteur de zoom auquel le zoom marque une pause).

Pixels d'enregistrement	Zoom optique	Zoom numérique	
		Zone sans détérioration	Zone avec détérioration
L			
M1			
M2			
M3			
S			
Couleur de la barre de zoom	Blanc ()	Jaune ()	Bleu ()
		Zone sans détérioration	Zone avec détérioration



- Le zoom numérique ne peut pas être utilisé lorsque l'écran LCD est éteint.
- Vous ne pouvez pas utiliser le zoom numérique en mode  ou .

Prise de vue avec le zoom numérique

1 Sélectionnez [Zoom numérique].

1. Appuyez sur la touche **MENU**.
2. Dans le menu , utilisez la touche **↑** ou **↓** pour sélectionner [Zoom numérique].



2 Effectuez les réglages.

1. Utilisez la touche **←** ou **→** pour sélectionner [Standard].
2. Appuyez sur la touche **MENU**.



3 Déplacez la commande de zoom vers et prenez une photo.

- Le facteur des zooms numérique et optique combinés s'affiche sur l'écran LCD.
- L'image peut perdre en finesse selon le nombre de pixels d'enregistrement choisi. Dans ce cas, le facteur de zoom apparaît en bleu.
- Actionnez la commande de zoom vers  pour effectuer un zoom arrière.

Plage de mise au point (approx.)

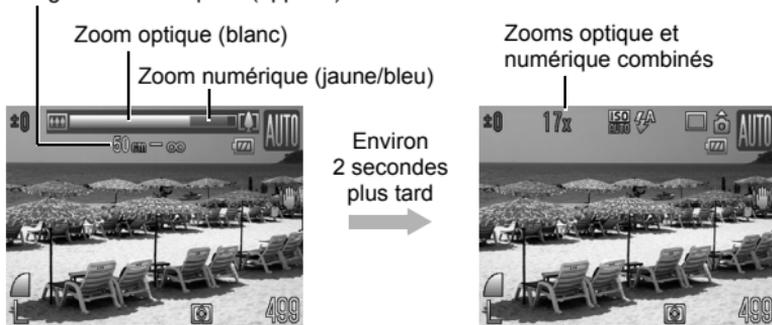

Prise de vue avec le téléconvertisseur numérique

Le téléconvertisseur numérique s'appuie sur le zoom numérique pour obtenir des effets d'un convertisseur télé (objectif utilisé en photographie au téléobjectif).

1 Sélectionnez [Zoom numérique].

1. Appuyez sur la touche **MENU**.
2. Dans le menu , utilisez la touche **↑** ou **↓** pour sélectionner [Zoom numérique].



2 Effectuez les réglages.

1. Utilisez la touche **←** ou **→** pour sélectionner [1.7x] ou [2.2x].
2. Appuyez sur la touche **MENU**.



3 Modifiez le niveau de zoom à l'aide de la commande de zoom, puis prenez la photo.

- **T** et le facteur de zoom apparaissent sur l'écran LCD.
- L'image peut afficher du grain selon le nombre de pixels d'enregistrement sélectionné (l'icône **T** et le facteur de zoom apparaissent en bleu).



⚡ Utilisation du flash



Modes de prise de vue disponibles >> p. 292

1 Appuyez sur la touche ⚡.

1. Utilisez la touche ◀ ou ▶ pour modifier le mode de flash.

⚡A : [Auto]

⚡ : [Marche]

⊞ : [Arrêt]



- Vous pouvez configurer des paramètres détaillés pour le flash en appuyant sur la touche **MENU** lorsque cet écran s'affiche (p. 113).



Si l'icône d'avertissement de bougé de l'appareil photo  s'affiche, il est conseillé de fixer l'appareil photo sur un trépied ou un autre dispositif avant de prendre la photo.

Prise de vue en gros plan (Macro)

Modes de prise de vue disponibles » p. 292

Utilisez ce mode pour réaliser des gros plans de fleurs ou de petits objets. La zone d'image à la distance de prise de vue minimale entre l'extrémité de l'objectif et le sujet (1 cm (0,39 pouce)) est de 32 × 23 mm (1,26 × 0,91 pouce).

1 Appuyez sur la touche .

1. Utilisez la touche ◀ ou ▶ pour sélectionner .
- La barre de zoom s'affiche pendant que vous réglez le zoom. La barre de zoom disparaît après environ 2 secondes.

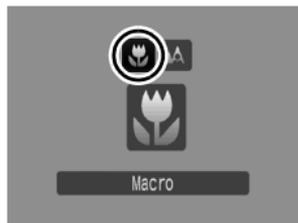

Plage de mise au point



Pour annuler le mode Macro :

Appuyez sur la touche  et utilisez la touche ◀ ou ▶ pour sélectionner  (Normal).



Vous pouvez réduire la taille de la zone AF pour effectuer plus facilement un zoom sur des parties spécifiques d'un objet (p. 124).



- Utilisez l'écran LCD pour composer des gros plans en mode macro, car les images composées à l'aide du viseur peuvent être mal centrées.
- L'utilisation du flash en mode macro peut provoquer l'assombrissement des bords de l'image.

Utilisation du retardateur



Modes de prise de vue disponibles » p. 292

Vous pouvez définir à l'avance l'intervalle et le nombre de prises de vue souhaitées.

 Retardateur 10 sec.	<p>Effectue la prise de vue 10 secondes après l'activation du déclencheur.</p> <ul style="list-style-type: none"> • 2 secondes avant l'activation du déclencheur, le témoin et le son du retardateur s'accélèrent.
 Retardateur 2 sec.	<p>Effectue la prise de vue 2 secondes après l'activation du déclencheur.</p> <ul style="list-style-type: none"> • Lorsque vous appuyez sur le déclencheur, le retardateur émet un signal sonore rapide, le témoin clignote et l'obturateur se déclenche 2 secondes plus tard.
 Retardat. person- nalisé	<p>Vous pouvez modifier l'intervalle (0 – 10, 15, 20, 30 s) et le nombre de prises de vue (1 – 10).</p> <ul style="list-style-type: none"> • Lorsque l'intervalle défini est supérieur à 2 secondes pour l'option [Intervalle], le son du retardateur s'accélère 2 secondes avant l'activation de l'obturateur. Si vous avez défini plusieurs prises de vue sous l'option [Nb de vues], le son n'est émis que pour la première.
 Retar det visage	<p>Lorsque vous appuyez sur le déclencheur, l'appareil photo prend la photo 2 secondes après la détection d'un nouveau visage au sein de la composition. Vous pouvez modifier le nombre de prises de vue (1 – 10).</p> <ul style="list-style-type: none"> • Le retardateur émet un signal sonore rapide et le témoin clignote lorsqu'un nouveau visage est détecté. L'obturateur se déclenche 2 secondes plus tard.



1 Sélectionnez [Cadence moteur].

1. Appuyez sur la touche **MENU**.
2. Dans le menu , utilisez la touche **↑** ou **↓** pour sélectionner [Cadence moteur].
3. Appuyez sur la touche .

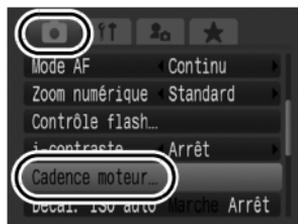

2 Effectuez les réglages.

1. Utilisez la touche **↑** ou **↓** pour sélectionner [Retardateur].
2. Utilisez la touche **←** ou **→** pour effectuer le réglage.
3. Appuyez sur la touche .
4. Appuyez sur la touche **MENU**.



3 Appuyez sur la touche .

1. Utilisez la touche **↑** ou **↓** pour sélectionner le mode du retardateur.
- Appuyez sur la touche **MENU** lorsque cet écran est affiché pour afficher l'écran [Cadence moteur] à l'étape 2.



4 Prenez une photo.

- Lorsque vous appuyez à fond sur le déclencheur, le témoin du retardateur clignote.*
- * Lorsque [Par lampe] est réglé sur [Marche] dans [Contrôle flash] (p. 113), la lampe s'allume pendant 2 secondes avant le déclenchement du flash.

Pour annuler le retardateur :

Suivez l'étape 3 pour sélectionner .

Modification de l'intervalle et du nombre de prises de vue

1 Sélectionnez [Cadence moteur].

1. Appuyez sur la touche **MENU**.
2. Dans le menu , utilisez la touche **↑** ou **↓** pour sélectionner [Cadence moteur].
3. Appuyez sur la touche .



2 Effectuez les réglages.

1. Appuyez sur \uparrow ou \downarrow pour sélectionner [Retardateur], et sur la touche \leftarrow ou \rightarrow pour sélectionner .
2. Utilisez la touche \uparrow ou \downarrow pour sélectionner [Intervalle] ou [Nb de vues], et la touche \leftarrow ou \rightarrow pour modifier les réglages.
3. Appuyez sur la touche .
4. Appuyez sur la touche **MENU**.



Si l'option [Nb de vues] est définie sur 2 prises ou plus, les événements suivants se produisent.

- L'exposition et la balance des blancs conservent les paramètres sélectionnés pour la première prise.
- Si vous utilisez le flash, l'intervalle entre les prises de vue s'allonge.
- L'intervalle entre les prises de vue peut s'allonger à mesure que la mémoire intégrée de l'appareil photo se remplit.
- La prise de vue s'interrompt automatiquement lorsque la carte mémoire est pleine.

(Utilisation de la fonction Retardateur det visage)

1 Sélectionnez .

1. Appuyez sur la touche .
2. Utilisez la touche \uparrow ou \downarrow pour sélectionner .



2 Définissez le nombre de prises de vue.

1. Appuyez sur la touche **MENU**.
2. Dans le menu , utilisez la touche  ou  pour sélectionner [Cadence moteur].
3. Appuyez sur la touche .
4. Utilisez la touche  ou  pour sélectionner [Retard visage].
5. Utilisez la touche  ou  pour définir une valeur.
6. Appuyez sur la touche .
7. Appuyez sur la touche **MENU**.



- Vous pouvez définir le nombre de prises de vue en appuyant sur la touche **MENU** lorsque l'écran de l'étape 1 est affiché.

3 Cadrez, puis appuyez sur le déclencheur jusqu'à mi-course.

- Une zone verte apparaît autour du visage du sujet principal, tandis que des zones blanches s'affichent autour des autres visages.

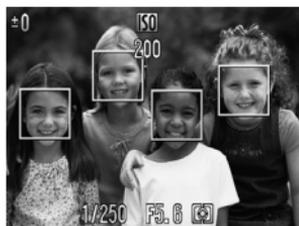

4 Appuyez à fond sur le déclencheur.

- L'appareil photo se prépare à effectuer la prise de vue et le message « Regardez l'appareil photo pour commencer le décompte » s'affiche.
- Le témoin du retardateur clignote et le son du retardateur est émis.

5 **Demandez à l'autre sujet de se mettre en place pour la prise de vue et de faire face à l'appareil photo.**

- Lorsque le nouveau visage est détecté, le clignotement du témoin du retardateur et le son du retardateur s'accroissent, et l'obturateur se déclenche environ 2 secondes plus tard.
- Si le nombre de prises de vue est réglé sur 2 ou plus, l'appareil continue de prendre les photos à un intervalle d'environ 2 secondes.
- Si le sujet se positionne pour la photo mais que l'appareil ne détecte pas le nouveau visage, l'obturateur se déclenche environ 30 secondes plus tard.



Reportez-vous à la section *Fonction de détection des visages* (p. 122) pour davantage d'informations sur la détection du visage.



Reportez-vous à la section *Cartes mémoire, performances et tailles des données d'images (estimation)* (p. 283).

Modification de la compression (photos)

Modes de prise de vue disponibles >> p. 292

1 Sélectionnez un réglage de compression.

1. Appuyez sur la touche .
2. Utilisez la touche  ou  pour sélectionner  et la touche  ou  pour changer l'option.
3. Appuyez sur la touche .



Valeurs approximatives des paramètres de compression

Compression		But
 Super-Fin	Haute qualité ↑ ↓	Prendre des photos de qualité supérieure.
 Fin		Prendre des photos de qualité normale.
 Normal	Normal	Prendre davantage de photos.



Reportez-vous à la section *Cartes mémoire, performances et tailles des données d'images (estimation)* (p. 283).

Modification du type d'image



Modes de prise de vue disponibles » p. 292

Cet appareil photo enregistre les images au format JPEG ou RAW.

Image JPEG (L / M1 / M2 / M3 / S / W)

Lorsque des images sont prises au format JPEG, elles sont traitées dans l'appareil photo pour produire une qualité d'image optimale, et sont également compressées pour permettre le stockage d'un grand nombre de clichés sur la carte mémoire. Cependant, le processus de compression est irréversible, ce qui signifie que les données de l'image d'origine ne peuvent pas être récupérées une fois qu'elles ont été compressées. Reportez-vous à la section *Modification des pixels d'enregistrement (photos)* et *Modification de la compression (photos)* (pp. 80, 81).

Image RAW (RAW)

Les données RAW correspondent aux données produites par le dispositif d'imagerie et converties en données numériques enregistrées telles quelles. Cela produit des images quasiment sans détérioration de qualité, et de qualité supérieure à celle des images JPEG. Le logiciel fourni (Digital Photo Professional) vous permet d'effectuer un large éventail de retouches sans compromettre la qualité de l'image. À l'aide des fonctions de traitement d'image du logiciel, vous pouvez convertir les données d'images modifiées en images JPEG, TIFF ou autre type d'image correspondant à vos besoins. Vous ne pouvez toutefois pas utiliser l'impression directe ou effectuer des réglages d'impression (DPOF) pour des images prises avec RAW.



Lors du téléchargement d'images RAW et d'images JPEG enregistrées simultanément, veuillez à utiliser le logiciel fourni.

1 Sélectionnez RAW.

1. Appuyez sur la touche .
2. Utilisez la touche  ou  pour sélectionner , et  ou  pour sélectionner .

3. Appuyez sur la touche .



Enregistrement simultané d'images RAW et JPEG

Deux images, une image RAW (RAW) et une image JPEG (Haute, Fine), seront enregistrées à chaque prise de vue. Comme une image est également enregistrée, vous pouvez l'imprimer ou l'afficher sur un ordinateur, sans utiliser le logiciel fourni. Les deux images sont enregistrées avec le même numéro de fichier, dans le même dossier, et peuvent être différenciées par leur extension de fichiers. Les images RAW se terminent par « .CR2 », tandis que les images se terminent par « .JPG ».

1 Sélectionnez [Enreg. RAW + JPEG].

1. Appuyez sur la touche **MENU**.
2. Dans le menu, utilisez la touche **↑** ou **↓** pour sélectionner [Enreg. RAW + JPEG].



2 Effectuez les réglages.

1. Utilisez la touche **←** ou **→** pour sélectionner [Marche] ou [Arrêt].
2. Appuyez sur la touche **MENU**.



Définition de la fonction Stabilisateur d'image

Modes de prise de vue disponibles » p. 292

La fonction de stabilisateur d'image par décentrement de l'objectif vous permet de limiter l'effet de bougé de l'appareil photo (images floues) lorsque vous prenez en photo des sujets distants qui ont été agrandis ou que vous réalisez des prises de vue dans l'obscurité sans flash.

Options	Affichage sur l'écran LCD*	Résumé
Arrêt		–
Continu		Le mode Stabilisé étant un mode continu, son effet sur le flou de l'image est directement visible sur l'écran LCD. Il devient dès lors plus facile de composer des images et d'effectuer la mise au point sur des sujets.
Prise de vue		Ce mode ne s'active que lorsque vous appuyez sur le déclencheur. Lorsque le paramètre [Continu] est activé, un certain flou peut apparaître en fonction des sujets. Toutefois, en mode Prise de vue, les sujets peuvent être photographiés sans tenir compte des mouvements peu naturels susceptibles d'apparaître sur l'écran LCD.
Panoramique		Cette option stabilise uniquement l'effet de bougé de l'appareil photo vers le haut et le bas sur l'image. Il est conseillé de l'utiliser pour prendre en photo des objets qui se déplacent horizontalement.

* Si vous utilisez un convertisseur (vendu séparément) et que le réglage [Convertisseur] est activé, les icônes qui s'affichent sont différentes (p. 263).

1 Sélectionnez [Mode Stabilisé].

- Appuyez sur la touche **MENU**.
- Dans le menu , utilisez la touche **↑** ou **↓** pour sélectionner [Mode Stabilisé].



2 Effectuez les réglages.

1. Utilisez la touche ← ou → pour sélectionner les réglages du stabilisateur d'images.
2. Appuyez sur la touche **MENU**.

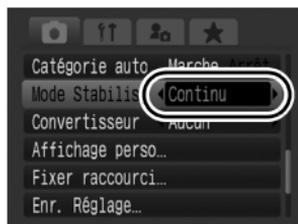

- L'effet de bougé de l'appareil photo risque de ne pas être entièrement corrigé si vous réglez des vitesses d'obturation lentes, notamment pour les prises de vue nocturnes. Utilisez la fonction Décal. ISO auto (p. 88) ou fixez l'appareil photo sur un trépied pour prendre les photos. Lorsque vous prenez des photos avec l'appareil photo sur un trépied, nous recommandons de régler [Mode Stabilisé] sur [Arrêt].
- Si l'effet de bougé de l'appareil photo est trop important, il ne sera pas entièrement corrigé.
- Pour réaliser un [Panoramique], tenez l'appareil photo à l'horizontale (la stabilisation ne fonctionne pas lorsque l'appareil photo est en position verticale).
- Si vous enregistrez une vidéo après avoir réglé [Mode Stabilisé] sur [Prise de vue] ou [Panoramique], le paramètre bascule automatiquement sur l'option [Continu].

Réglage de la vitesse ISO



Modes de prise de vue disponibles » p. 292

Augmentez la vitesse ISO pour utiliser une vitesse d'obturation en mode rapide lorsque vous souhaitez réduire l'impact des mouvements de l'appareil photo ou éviter d'obtenir des sujets flous, ou pour désactiver le flash lors de prises de vue dans des endroits sombres.

1 Sélectionnez une vitesse ISO.

- Sélectionnez une vitesse ISO à l'aide du sélecteur ISO.
- Lorsque vous sélectionnez une vitesse ISO disponible, le témoin correspondant s'allume en orange.
- Si vous sélectionnez une vitesse ISO non disponible, le témoin de vitesse ISO s'éteint et la vitesse ISO est automatiquement réglée sur  (en mode **M**).
- Lorsque vous sélectionnez  (Auto) ou  (Sens. ISO élevée auto), l'appareil photo définit la vitesse ISO optimale pour le niveau de luminosité lors de la prise de vue. Comme la vitesse ISO augmente automatiquement dans les lieux obscurs, la vitesse d'obturation augmente, réduisant ainsi le bougé de l'appareil photo et le flou du sujet.
- Sélectionnez  pour placer la priorité sur la qualité de l'image.
- Lorsque vous sélectionnez  , l'appareil photo détecte également le mouvement et définit la vitesse ISO optimale. À mesure que la vitesse d'obturation augmente*, les risques de bougé de l'appareil photo ou de photos floues dus au mouvement du sujet sont davantage réduits que lors de la prise de vue de la même scène en mode .

* Cela étant, il est possible qu'il y ait davantage de parasites dans l'image prise qu'avec le paramètre ISO AUTO.



- Vous pouvez définir la vitesse ISO sur  (p. 94).
- L'appareil photo applique automatiquement un traitement de réduction du bruit lors d'une prise de vue à une vitesse ISO élevée.
- Si l'appareil photo est réglé sur  ou  , la vitesse ISO automatiquement réglée par l'appareil photo s'affiche si vous appuyez à mi-course sur le déclencheur ou dans les informations de lecture.

Réduction du bougé de l'appareil photo lors de la prise de vue (Décal. ISO auto)



Modes de prise de vue disponibles >> p. 292

Lorsque l'icône d'avertissement de bougé de l'appareil photo () s'affiche pendant la prise de vue, cette fonction vous permet d'augmenter la vitesse ISO et de prendre des photos à une vitesse d'obturation qui minimise les effets de bougé de l'appareil photo en appuyant sur la touche .



- Ne fonctionne pas lorsque le flash se déclenche en mode ,  ou .
- Selon les conditions de prise de vue, l'icône d'avertissement de bougé de l'appareil photo () peut rester affichée même si vous augmentez la vitesse ISO.

1 Sélectionnez [Décal. ISO auto].

1. Appuyez sur la touche **MENU**.
2. Dans le menu , appuyez sur la touche  ou  pour sélectionner [Décal. ISO auto].

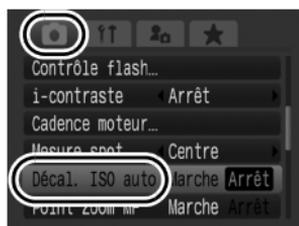

2 Effectuez les réglages.

1. Utilisez la touche  ou  pour sélectionner [Marche].
2. Appuyez sur la touche **MENU**.



3 Appuyez sur le déclencheur jusqu'à mi-course.

- Lorsque  apparaît, la touche  s'allume en bleu.



4 Appuyez sur le déclencheur jusqu'à mi-course, maintenez-le enfoncé et appuyez sur la touche .

- La vitesse ISO après réglage est affichée.
- Avec le déclencheur enfoncé jusqu'à mi-course, appuyez de nouveau sur la touche  pour rétablir la vitesse ISO d'origine.
- Lorsque la mémorisation d'exposition (p. 134) est activée après augmentation de la vitesse ISO, cette dernière ne revient pas à son réglage d'origine, même si vous relâchez le déclencheur (à ce moment, la touche  s'éteint.)

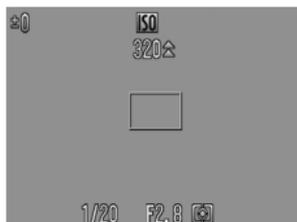

5 Appuyez à fond sur le déclencheur pour effectuer la prise de vue.

Prise de vue à l'aide de la molette modes

Molette modes



Zone de création

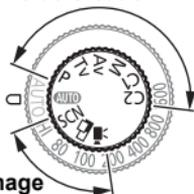

Zone dédiée à l'image

L'appareil photo sélectionne les paramètres automatiquement.

AUTO : Auto (p. 17)

■ Zone dédiée à l'image

Lorsque le mode Prise de vue adapté aux conditions est sélectionné, l'appareil photo règle automatiquement les paramètres pour une prise de vue optimale (p. 91).

SCN : Scène (p. 91)

- : Portrait
- : Nocturne
- : Mode Nuit
- : Intérieur
- : Feuillages
- : Plage
- : Aquarium
- : ISO 3200
- : Permuter couleur

- : Paysage
- : Sport
- : Enfants & animaux
- : Coucher de soleil
- : Neige
- : Feu d'artifice
- : Sous-marin
- : Couleur contrastée

: Assemblage (p. 102)

: Vidéo (pp. 24, 104)

■ Zone de création

Vous pouvez sélectionner librement les paramètres de l'appareil photo, tels que la vitesse d'obturation ou l'ouverture, en fonction du but recherché.

P : Programme d'exposition automatique (p. 95)

Tv : Réglage de la vitesse d'obturation (p. 96)

Av : Réglage de l'ouverture (p. 98)

M : Réglage manuel de la vitesse d'obturation et de l'ouverture (p. 100)

C1, C2 : Enregistrement des réglages personnalisés (p. 109)

SCN Modes de prise de vue pour des scènes spécifiques



Modes de prise de vue disponibles >>> p. 292

Lorsque le mode Prise de vue sélectionné est adapté aux conditions, l'appareil photo règle automatiquement les paramètres pour une prise de vue optimale.

1 Positionnez la molette modes sur SCN.



2 Sélectionnez le mode Scène.

1. Utilisez le sélecteur de commande pour sélectionner le mode Scène.



Portrait

Adoucit l'image pour les portraits.



Paysage

Mode optimisé pour photographier de grands paysages contenant des sujets proches et éloignés.



Nocturne

Utilisez ce mode pour prendre des personnes en photo avec en toile de fond un ciel du soir ou une scène nocturne. Le flash est dirigé sur la personne et la vitesse d'obturation est lente, ce qui permet de réaliser une magnifique prise de vue tant de la personne que du cadre. Veillez à régler le flash sur  avant de prendre la photo.



Sport

Ce mode permet de prendre des prises de vue en continu, avec autofocus. Idéal pour réaliser des photos de sujets en mouvement.



Mode Nuit

Permet d'effectuer des prises de vue lorsque les sujets sont dans la pénombre ou contre un arrière-plan nocturne, afin de réduire l'impact des mouvements de l'appareil photo en tenant fermement l'appareil sans utiliser de trépied.



Enfants & animaux

Permet de profiter de toutes les occasions de photographier des sujets en mouvement, comme des enfants ou des animaux.



Intérieur

Permet d'éviter les « bougés » et conserve les teintes réelles du sujet lors des prises de vue dans des conditions d'éclairage fluorescent ou au tungstène.



Coucher de soleil

Permet de photographier des couchers de soleil avec des couleurs vives.



Feuillages

Prend des photos d'arbres et de feuilles, par exemple de nouvelles pousses, des feuilles mortes ou d'une nouvelle floraison, dans des couleurs éclatantes.



Neige

Prend des photos sans teinte bleue et sans que les sujets n'apparaissent sombres par rapport à un arrière-plan neigeux.



Plage

Prend des photos sans que les sujets n'apparaissent sombres à proximité de l'eau ou du sable où la réverbération du soleil est forte.



Feu d'artifice

Capture le feu d'artifice dans le ciel avec une netteté et une exposition optimales.



Aquarium

Sélectionne les valeurs optimales pour la vitesse ISO et la balance des blancs pour photographier des poissons et d'autres éléments dans un aquarium en intérieur.



Sous-marin

Ce mode convient aux prises de vue effectuées avec le boîtier étanche WP-DC28 (vendu séparément). Ce mode utilise un paramètre de balance des blancs optimal afin de réduire la présence de tons bleutés et d'enregistrer des images aux teintes naturelles. Le flash est également réduit au minimum en fonction des conditions de prise de vue.



ISO 3200

Sélectionne la vitesse ISO la plus élevée possible (3200, deux fois la vitesse ISO 1600) et augmente la vitesse d'obturation pour minimiser les flous des sujets en mouvement et liés au bougé de l'appareil photo, même en cas de faible luminosité. Pixels d'enregistrement fixés à **M3** (1600 × 1200).



Couleur contrastée

Utilisez cette option pour conserver uniquement la couleur spécifiée sur l'écran LCD et transformer toutes les autres en noir et blanc (p. 149).



Permuter couleur

Utilisez cette option pour remplacer une couleur donnée sur l'écran LCD par une autre (p. 151).



- La vitesse d'obturation est lente en mode  ou .
- Utilisez toujours un trépied pour éviter que l'appareil photo ne bouge.
- En mode , , , , , ,  ou , la vitesse ISO est susceptible d'augmenter et de générer des parasites sur la photo selon la scène prise.
- Avec , les parasites sur l'image peuvent être importants.



Pour effectuer des prises de vue sous-marines, placez l'appareil photo dans le boîtier étanche WP-DC28 (vendu séparément). Nous recommandons son utilisation sous la pluie, lors de prises de vue au ski ou à la plage.

P Programme d'exposition automatique

Modes de prise de vue disponibles » p. 292

L'appareil photo règle automatiquement la vitesse d'obturation et l'ouverture en fonction de la luminosité de la scène. Vous pouvez régler la sensibilité ISO, la correction d'exposition et la balance des blancs.

1 Positionnez la molette modes sur P.

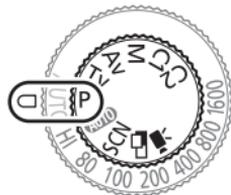

2 Prenez une photo.



- Lorsqu'une exposition adéquate ne peut être obtenue, la vitesse d'obturation et les valeurs d'ouverture apparaissent en rouge sur l'écran LCD lorsque vous appuyez sur le déclencheur jusqu'à mi-course. Utilisez les méthodes de prise de vue suivantes pour régler l'exposition appropriée et faire apparaître les valeurs en blanc.
 - Utilisez le flash (p. 73)
 - Réglez la vitesse ISO (p. 87)
 - Utilisez la fonction Décal. ISO auto (p. 88)
 - Modifiez la méthode de mesure (p. 141)
 - Réglez le filtre ND sur [Marche] (p. 140)
- Vous pouvez modifier les combinaisons de vitesses d'obturation et de valeurs d'ouverture sans altérer l'exposition (p. 135).

Tv Réglage de la vitesse d'obturation

Modes de prise de vue disponibles » p. 292

Lorsque vous réglez la vitesse d'obturation, l'appareil photo sélectionne automatiquement une valeur d'ouverture adaptée à la luminosité.

Des vitesses d'obturation plus rapides vous permettent de prendre une image instantanée d'un sujet en mouvement tandis que des vitesses plus lentes permettent de créer un effet de flou ou d'effectuer des prises de vue sans flash dans des endroits sombres.

1 Positionnez la molette modes sur Tv.



2 Configurez la vitesse d'obturation.

1. Utilisez le sélecteur de commande pour changer la vitesse d'obturation.

- Lorsque vous utilisez le sélecteur de commande, la barre **Tv** apparaît et la vitesse d'obturation peut être modifiée.



Vitesse d'obturation

3 Prenez une photo.

- Si la valeur d'ouverture est affichée en rouge, l'image est soit sous-exposée (lumière insuffisante), soit surexposée (trop de lumière). Utilisez le sélecteur de commande pour ajuster la vitesse d'obturation jusqu'à ce que la valeur d'ouverture apparaisse en blanc (vous pouvez également utiliser la fonction Décalage auto (p. 97)).



La nature des capteurs d'image CCD est telle que les parasites présents dans l'image enregistrée augmentent à des vitesses d'obturation lentes. Toutefois, cet appareil photo applique un traitement spécial aux images prises à des vitesses d'obturation inférieures à 1,3 seconde afin d'éliminer les parasites et de produire des images de haute qualité. (Un certain laps de temps peut néanmoins être nécessaire avant de pouvoir prendre l'image suivante.)



- La vitesse d'obturation, le zoom et la valeur d'ouverture présentent la relation suivante.

	Valeur d'ouverture	Vitesse d'obturation (en secondes)
Grand angle maximum	f/2.8 – 3.5	15 – 1/2000
	f/4.0 – 5.0	15 – 1/2500
	f/5.6 – 8.0	15 – 1/4000
Téléobjectif maximum	f/4.5 – 5.6	15 – 1/2000
	f/6.3 – 8.0	15 – 1/2500

- La vitesse d'obturation la plus rapide pour la synchronisation du flash est de 1/500e de seconde*. Ainsi, même si la vitesse d'obturation est prédéfinie sur une vitesse supérieure à 1/500e de seconde, l'appareil photo la redéfinit automatiquement sur 1/500e de seconde pendant la prise de vue.

* Si vous utilisez un flash monté en externe, reportez-vous à la section pp. 266, 267.

Affichage de la vitesse d'obturation

- Il est possible de régler les vitesses d'obturation suivantes. 1/160 correspond à 1/160e de seconde. Par ailleurs, 0"3 correspond à 0,3 seconde et 2" à 2 secondes.

15" 13" 10" 8" 6" 5" 4" 3" 2" 2" 5" 2" 1" 6" 1" 3" 1" 0" 8" 0" 6" 0" 5" 0" 4" 0" 3"
 1/4 1/5 1/6 1/8 1/10 1/13 1/15 1/20 1/25 1/30 1/40 1/50 1/60
 1/80 1/100 1/125 1/160 1/200 1/250 1/320 1/400 1/500 1/640
 1/800 1/1000 1/1250 1/1600 1/2000 1/2500 1/3200 1/4000

- Vous pouvez modifier les combinaisons de vitesses d'obturation et de valeurs d'ouverture sans altérer l'exposition (p. 135).

Décalage auto

Dans les modes **Tv** et **Av**, si [Décalage auto] est réglé sur [Marche] (p. 56) dans le menu , la vitesse d'obturation ou l'ouverture sont automatiquement réglées pour une exposition adaptée lorsqu'elles ne peuvent pas être obtenues autrement. Décalage auto est désactivé lorsque le flash est activé.

Av Réglage de l'ouverture



Modes de prise de vue disponibles » p. 292

L'ouverture détermine la quantité de lumière pénétrant par l'objectif. Lorsque vous réglez la valeur de l'ouverture, l'appareil photo sélectionne automatiquement une vitesse d'obturation adaptée à la luminosité. La sélection d'une valeur d'ouverture inférieure (ouvrant l'obturateur) vous permet de créer un flou en arrière-plan et d'obtenir ainsi un magnifique portrait.

Une valeur d'ouverture supérieure (fermant l'obturateur) permet de faire la mise au point sur l'ensemble de la plage, de l'avant-plan à l'arrière-plan. Plus la valeur d'ouverture est grande, plus la plage de l'image bénéficie d'une mise au point nette.

1 Positionnez la molette modes sur Av.



2 Configurez le paramètre d'ouverture.

- Utilisez le sélecteur de commande pour changer la valeur d'ouverture.
- Lorsque vous utilisez le sélecteur de commande, la barre **Av** apparaît et la valeur d'ouverture peut être modifiée.



3 Prenez une photo.

- Si la vitesse d'obturation est affichée en rouge lorsque vous appuyez à mi-course sur déclencheur, l'image est soit sous-exposée (lumière insuffisante), soit surexposée (trop de lumière). Utilisez le sélecteur de commande pour ajuster la valeur d'ouverture jusqu'à ce que la vitesse d'obturation apparaisse en blanc (vous pouvez également utiliser la fonction Décalage auto (p. 97)).



Il est possible que certaines valeurs d'ouverture ne soient pas disponibles avec certaines positions de zoom (p. 97).



- La vitesse d'obturation maximale avec le flash synchronisé est de 1/500e de seconde*. Ainsi, même si une valeur d'ouverture est prédéfinie, elle peut être réinitialisée automatiquement pour correspondre à la vitesse synchronisée du flash.

* Si vous utilisez un flash monté en externe, reportez-vous à la section pp. 266, 267.

Affichage de la valeur d'ouverture

- Plus l'ouverture est grande, moins l'objectif s'ouvre, réduisant ainsi la quantité de lumière qui pénètre dans l'appareil.

F2.8 F3.2 F3.5 F4.0 F4.5 F5.0 F5.6 F6.3 F7.1 F8.0

- Vous pouvez modifier les combinaisons de vitesses d'obturation et de valeurs d'ouverture sans altérer l'exposition (p. 135).

M Réglage manuel de la vitesse d'obturation et de l'ouverture



Modes de prise de vue disponibles >> p. 292

Vous pouvez régler manuellement la vitesse d'obturation et l'ouverture.

1 Positionnez la molette modes sur M.

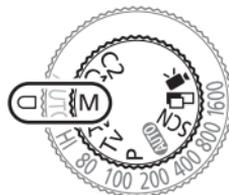

2 Configurez la vitesse d'obturation et le paramètre d'ouverture.

1. Utilisez la touche  pour sélectionner la vitesse d'obturation ou la valeur d'ouverture.
 2. Utilisez le sélecteur de commande pour changer la vitesse d'obturation ou la valeur d'ouverture.
- Lorsque vous utilisez le sélecteur de commande, la barre **Tv** ou **Av** apparaît et la valeur d'ouverture peut être modifiée.

3 Prenez une photo.

- Le niveau d'exposition sélectionné apparaît à droite de l'indice de niveau d'exposition, tandis que le niveau d'exposition correct apparaît au centre du côté gauche de l'indice (si la différence est supérieure à ± 2 arrêts, le niveau d'exposition actuel apparaît en rouge sur l'écran LCD).

Niveau d'exposition sélectionné



Niveau d'exposition correct
Témoin du niveau d'exposition
Valeur de correction
d'exposition (ligne verte)

- Lorsque vous enfoncez le déclencheur à mi-course, la différence entre l'exposition adéquate* et celle sélectionnée apparaît sur l'écran LCD. Si la différence est supérieure à ± 2 arrêts, « -2 » ou « +2 » s'affiche en rouge.
- * L'appareil photo calcule l'exposition adéquate en mesurant la lumière en fonction du mode de mesure sélectionné.
- Lorsque vous appuyez sur la touche *****, la vitesse d'obturation ou la valeur d'ouverture se décale automatiquement pour obtenir l'exposition appropriée (sauf lorsque les icônes **MF** et **☉** sont sélectionnées). Lorsque la vitesse d'obturation est sélectionnée, la valeur d'ouverture change. Lorsque l'ouverture est sélectionnée, la vitesse d'obturation change. En outre, si vous appuyez sur la touche ***** après avoir réglé la correction d'exposition (p. 137), l'exposition se décale sur la valeur ajustée. La valeur de correction d'exposition apparaît sous la forme d'une ligne verte sur l'indice de niveau d'exposition.



- Si le zoom est ajusté après le réglage de ces valeurs, il est possible que la valeur d'ouverture ou la vitesse d'obturation change en fonction de la position du zoom (p. 97).
- La luminosité de l'écran LCD correspond à la vitesse d'obturation et à la valeur d'ouverture sélectionnées. Lorsque vous choisissez une vitesse d'obturation rapide ou prenez un sujet en photo dans un endroit sombre, réglez le flash sur **⚡** (Flash activé) ou fixez un flash externe, l'image sera toujours claire.

Prise d'images panoramiques (Assemblage)



Modes de prise de vue disponibles >> **p. 292**

Le mode Assemblage permet de prendre des images qui se chevauchent, puis de les fusionner (assembler) afin de créer une image panoramique sur un ordinateur.



Les bordures de plusieurs images adjacentes qui se chevauchent peuvent être assemblées afin de produire une seule image panoramique.



1 **Positionnez la molette modes sur .**

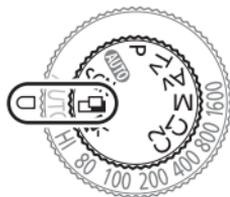

2 Sélectionnez la direction de prise de vue.

- Utilisez le sélecteur de commande pour sélectionner une direction de prise de vue.

Vous pouvez choisir parmi les cinq directions de prise de vue suivantes.

- Horizontalement, de gauche à droite
- ← Horizontalement, de droite à gauche
- ↑ Verticalement, de bas en haut
- ↓ Verticalement, de haut en bas
- Dans le sens des aiguilles d'une montre, en partant du coin supérieur gauche, 4 images.



3 Prenez la première image de la séquence.

- Les paramètres d'exposition et de balance des blancs sont réglés et mémorisés avec la première image.



4 Agencez la deuxième image de telle sorte qu'elle chevauche une partie de la première et effectuez la prise de vue.

- Vous pouvez appuyer sur la touche ↑, ↓, ← ou → pour revenir à la précédente image enregistrée et reprendre la photo (en cas de prise de vue dans le sens des aiguilles d'une montre, vous pouvez reprendre toutes les photos).
- Des différences mineures dans les parties qui se chevauchent peuvent être corrigées au moment de l'assemblage des images.

5 Répétez la procédure pour les autres images.

- Une séquence peut comporter jusqu'à 26 images (sauf prise de vue dans le sens des aiguilles d'une montre).

6 Appuyez sur la touche après la dernière prise de vue.



- Vous ne pouvez pas afficher les images sur un téléviseur lorsque vous effectuez des prises de vue en mode Assemblage.
- Les paramètres de la première image sont appliqués à la deuxième et aux suivantes.



Utilisez le logiciel PhotoStitch fourni avec l'appareil photo pour fusionner les images sur un ordinateur.

Réalisation de vidéos



Modes de prise de vue disponibles » p. 292

La taille maximale d'une vidéo simple est de 4 Go*, et l'enregistrement peut continuer jusqu'à ce que la carte mémoire soit saturée.

Les durées maximales d'enregistrement effectives peuvent varier en fonction de la carte mémoire utilisée (p. 284).

Les modes vidéo suivants sont disponibles.

	Standard Le zoom numérique peut être utilisé pour les prises de vue effectuées dans ce mode (p. 71).	p. 24
	Couleur contrastée Vous pouvez conserver uniquement la couleur spécifiée et changer toutes les autres en noir et blanc.	p. 149
	Permuter couleur Vous pouvez remplacer la couleur spécifiée par une autre.	p. 151

* L'enregistrement s'arrête après une durée d'enregistrement d'une heure, même si la taille du fichier n'atteint pas 4 Go. En fonction de la capacité de la carte mémoire et de la vitesse d'écriture des données, l'enregistrement peut s'interrompre avant que la taille du fichier atteigne 4 Go ou que la durée d'enregistrement atteigne une heure.

1 Positionnez la molette modes sur .



2 Sélectionnez un mode vidéo.

1. Utilisez le sélecteur de commande pour sélectionner un mode de vidéo.

- Reportez-vous à la section *Modification des couleurs et prise de vue* (p. 148) pour les procédures d'utilisation de  et .



3 Prenez une photo.

- Si vous appuyez sur le déclencheur à mi-course, les paramètres d'exposition, de mise au point et de balance des blancs sont automatiquement réglés.
- Si vous enfoncez entièrement le déclencheur, l'enregistrement simultané de la vidéo et du son démarre.
- Lors de la prise de vue, la durée d'enregistrement et [●ENR] s'affichent sur l'écran LCD.
- Appuyez à nouveau à fond sur le déclencheur pour arrêter l'enregistrement. L'enregistrement s'interrompt automatiquement dans les cas suivants.
 - Lorsque la durée d'enregistrement maximale ou la capacité d'enregistrement maximale est atteinte
 - Lorsque la mémoire intégrée ou la carte mémoire est pleine



- Pour enregistrer des vidéos, il est conseillé d'utiliser une carte mémoire qui a été formatée dans votre appareil photo (pp. 16, 220).
- Veillez à respecter les points suivants lors de l'enregistrement.
 - Essayez de ne pas toucher le microphone (p. 42).
 - Si vous appuyez sur une touche, le son produit par la touche sera également enregistré.
 - L'appareil photo règle automatiquement l'exposition et la balance des blancs en fonction des conditions de prise de vue pendant l'enregistrement. Notez cependant que les sons émis lors du réglage de l'exposition par l'appareil photo risquent également d'être enregistrés.
- Les réglages de la mise au point et du zoom optique conservent, pour les images suivantes, les valeurs sélectionnées pour la première image.



- Réglez le zoom avant la prise de vue. Le facteur combiné du zoom optique et du zoom numérique s'affiche sur l'écran LCD. Lorsque le facteur de zoom s'affiche en bleu, l'image se détériore.
- Vous pouvez effectuer les opérations suivantes avant de réaliser la vidéo.
 - Mem. AF : si vous appuyez sur la touche **MF**, la mise au point automatique est paramétrée selon les valeurs actuelles. L'icône **MF** et l'indicateur de mise au point manuelle s'affichent sur l'écran LCD et vous pouvez confirmer la distance entre le sujet et l'objectif. Vous pouvez annuler en appuyant une nouvelle fois sur la touche **MF**.
 - Mise au point manuelle (p. 130)
 - Mémorisation d'exposition et décalage d'exposition : ces fonctions sont utiles au ski et à la plage, lorsque le contraste entre le sujet et l'arrière-plan est trop important ou lorsque la scène comporte à la fois des zones lumineuses et sombres et qu'il est souhaitable de modifier l'exposition.
 - 1 Appuyez sur la touche *****.
L'exposition est mémorisée (Mem. Expo) et la barre de décalage d'exposition apparaît sur l'écran LCD.
 2. Utilisez le sélecteur de commande pour régler l'exposition.
Appuyez à nouveau sur la touche ***** pour valider le réglage. Le paramètre sera annulé si vous appuyez sur la touche **MENU** ou si modifiez la balance des blancs, les paramètres Mes couleurs ou le mode de prise de vue.

Changement des pixels d'enregistrement d'une vidéo

	Pixels d'enregistrement	Nombre d'images par seconde (cadence)
	640 × 480	30 images/s
	320 × 240	30 images/s

1 Sélectionnez les pixels d'enregistrement.

1. Appuyez sur la touche .
2. Utilisez la touche  ou  pour sélectionner  et la touche  ou  pour changer l'option.
3. Appuyez sur la touche .

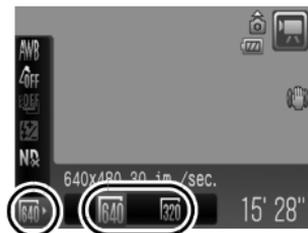

- Reportez-vous à la section *Cartes mémoire, performances et tailles des données d'images (estimation)* (p. 283).
- La cadence indique le nombre d'images enregistrées ou lues chaque seconde.

Configuration des fonctions d'enregistrement



Modes de prise de vue disponibles >> p. 292

Le niveau du micro (niveau d'enregistrement audio) de la vidéo, les mém. vocaux (p. 194) et l'enregistreur de son (p. 195) ainsi que le filtre à vent (p. 195) peuvent être modifiés.

1 Sélectionnez [Audio].

1. Appuyez sur la touche **MENU**.
2. Utilisez la touche **←** ou **→** pour sélectionner le menu .
3. Utilisez la touche **↑** ou **↓** pour sélectionner [Audio].
4. Appuyez sur la touche .



2 Réglez le niveau du microphone.

1. Utilisez la touche **↑** ou **↓** pour sélectionner [Niveau micro].
2. Utilisez la touche **←** ou **→** pour sélectionner [Auto] ou [Manuel].



- En mode [Manuel], appuyez sur la touche **↓**, puis réglez le niveau d'enregistrement du son (volume d'enregistrement) à l'aide de la touche **←** ou **→**.  s'affiche sur l'écran LCD.

3 Réglez le filtre à vent.

1. Utilisez la touche **↑** ou **↓** pour sélectionner [Filtre A. vent].
2. Utilisez la touche **←** ou **→** pour sélectionner [Marche] ou [Arrêt].
3. Appuyez sur la touche **MENU**.



- Réglage sur [Marche] recommandé lorsque le vent souffle fort.
- Lorsque cette fonction est réglée sur [Marche],  s'affiche sur l'écran LCD.



- En mode [Auto], si le volume d'enregistrement devient trop élevé, ce filtre empêche automatiquement la déformation des sons.
- Le filtre A. vent élimine les bruits parasites lorsque le vent souffle fort. Cependant, un son artificiel peut se faire entendre si vous utilisez cette fonction sur un site non venteux.

C Enregistrement des paramètres personnalisés



Modes de prise de vue disponibles » p. 292

Vous pouvez enregistrer les modes et les différents paramètres de prise de vue que vous utilisez fréquemment dans le mode **C** (Personnalisé). Au moment voulu, vous pouvez alors prendre des photos en utilisant des paramètres enregistrés auparavant en positionnant simplement la molette modes sur **C1** ou **C2**. Les paramètres qui ne sont pas mémorisés lors du changement du mode de prise de vue ou à la mise hors tension de l'appareil (comme la prise de vue en continu et le retardateur) sont également conservés.

1 Sélectionnez le mode de prise de vue que vous souhaitez enregistrer et effectuez les réglages.

- Fonctions pouvant être enregistrées dans **C1** ou **C2**.
 - Mode de prise de vue (**P**, **Tv**, **Av**, **M**)
 - Éléments pouvant être définis dans les modes **P**, **Tv**, **Av** et **M** (pp. 95 – 101)
 - Réglages du menu Enreg.
 - Position du zoom
 - Position de la mise au point manuelle
 - Réglages Mon menu
- Pour modifier certains réglages enregistrés dans **C1** ou **C2** (autres que le mode de prise de vue), sélectionnez **C1** ou **C2** et procédez à vos nouveaux réglages.

2 Sélectionner [Enr. Réglage].

1. Appuyez sur la touche **MENU**.
2. Dans le menu , utilisez la touche **↑** ou **↓** pour sélectionner [Enr. Réglage].
3. Appuyez sur la touche .



3 Enregistrez.

1. Utilisez la touche ← ou → pour sélectionner [C1] ou [C2].
2. Appuyez sur la touche .
3. Appuyez sur la touche **MENU**.



- Le paramétrage de la vitesse ISO et de la correction d'exposition ne peuvent être enregistrés. Lorsque vous effectuez vos prises de vue avec **C1/C2**, réglez la vitesse ISO avec le sélecteur ISO et la correction d'exposition avec la molette de correction d'exposition.
- Le contenu des paramètres n'a aucune influence sur les autres modes de prise de vue.
- Les réglages enregistrés peuvent être réinitialisés ([p. 227](#)).

Diverses méthodes de prise de vue

Vous pouvez également utiliser le sélecteur de commande pour choisir un mode de prise de vue ou une option du menu FUNC. Reportez-vous à la section [p. 43](#).

Prise de vue continue

Modes de prise de vue disponibles >> [p. 292](#)

L'appareil photo prend des clichés en continu lorsque le déclencheur est maintenu enfoncé.

			Mise au point pendant prise de vue	Affichage sur l'écran LCD
	Continu Environ 1,3 image/s.	Vous pouvez effectuer des prises de vue en continu à un intervalle très bref.	Fixe*	Image enregistrée
	AF en continu Environ 0,7 image/s.	L'appareil photo continue d'enregistrer des images successives et de réaliser la mise au point tant que vous maintenez le déclencheur enfoncé (excepté en mode de mise au point manuelle).	Mise au point automatique	Sujet juste avant la prise de vue
	Pdv affichée en direct Environ 0,7 image/s.	Vous pouvez effectuer une prise de vue en rafale avec mise au point réglée manuellement tout en vérifiant le sujet.	Fixe*	Sujet juste avant la prise de vue

* La mise au point de la première image est fixe.

1 Appuyez sur la touche .

1. Utilisez la touche  ou  pour sélectionner ,  ou .



2 Prenez une photo.

- L'appareil photo continue d'enregistrer des images successives tant que vous maintenez le déclencheur enfoncé. L'enregistrement s'interrompt lorsque vous relâchez le déclencheur.

Pour annuler la prise de vue en rafale :

Suivez la procédure 1 pour sélectionner .



- En mode ,  est le paramètre par défaut. Vous ne pouvez pas sélectionner .
- Dans les modes  et de mise au point manuelle,  n'apparaît pas (vous pouvez sélectionner ).
- La zone AF est définie sur [Centre] en mode  (p. 121).
- L'affichage de l'enregistrement (p. 18) n'apparaît pas dans les modes  et .
- Cette option n'est pas disponible en mode de bracketing de la mise au point ou de bracketing.



- L'intervalle entre les prises de vue s'allonge à mesure que la mémoire intégrée de l'appareil photo se remplit.
- Si vous utilisez le flash intégré, l'intervalle entre les prises de vue s'allonge pour permettre au flash de se charger.

Réglage du flash



Modes de prise de vue disponibles » p. 292

Vous pouvez effectuer des réglages détaillés du flash intégré et du flash externe* en fonction des conditions de prise de vue.

* Reportez-vous à la section *Installation du flash externe* (p. 268).

Réglages du flash intégré

Élément de menu	Résumé	Note
Mode flash	Avec le réglage [Manuel], vous pouvez contrôler la puissance du flash dans les modes de prise de vue Tv ou Av .	–
Corr expo flash	La correction d'exposition au flash peut être réglée dans une plage comprise entre -2 et +2 arrêts par incréments de 1/3 d'arrêt. Vous pouvez combiner la correction d'exposition au flash à la fonction de correction d'exposition de l'appareil photo pour garantir une exposition équilibrée de l'arrière-plan lors d'une photographie au flash.	Dans les modes de prise de vue Tv ou Av , réglez préalablement [Mode flash] sur [Auto].
Puiss flash	La puissance du flash peut être contrôlée à trois niveaux, jusqu'à plein, lors de la prise de vue.	Dans les modes de prise de vue Tv ou Av , réglez [Mode flash] sur [Manuel].
Synchro	Vous pouvez définir le moment du déclenchement du flash.	–
1er rideau	Le flash se déclenche juste après l'ouverture de l'obturateur, quelle que soit la vitesse d'obturation. Le paramètre 1er rideau est généralement utilisé lors des prises de vue.	
2nd rideau	Le flash se déclenche juste avant la fermeture de l'obturateur. Par rapport au 1er rideau, le flash se déclenche plus tard ; vous pouvez ainsi prendre des photos dans lesquelles, par exemple, les feux arrière d'une voiture semblent émettre une traînée.	

Élément de menu	Résumé	Note
Synchro lente	Le moment de déclenchement du flash est réglé de manière à ralentir les vitesses d'obturation. Cela réduit le risque que seul l'arrière-plan apparaisse sombre lors d'une prise de vue nocturne ou en intérieur.	L'utilisation de Synchro lente augmente les risques de bougé de l'appareil photo. Il est conseillé d'utiliser un trépied.
Cor. yeux rges	Recherche et corrige automatiquement les yeux rouges dans l'image lors du déclenchement du flash.	–
Par lampe	Cette fonction permet d'atténuer la lumière du flash qui se reflète dans les yeux des sujets et qui les fait apparaître rouges.	La lampe de réduction des yeux rouges s'allume en orange avant le déclenchement du flash.
Sécurité Flash	L'appareil photo modifie automatiquement la vitesse d'obturation ou la valeur d'ouverture lors du déclenchement du flash pour éviter toute surexposition et atténuer les points très lumineux de la scène.	Dans les modes de prise de vue Tv ou Av , réglez préalablement le [Mode flash] sur [Auto].



À propos de la correction des yeux rouges

- Lorsque [Cor. yeux rges] est réglé sur [Marche], seule l'image corrigée est enregistrée sur la carte mémoire.
- Si la zone autour des yeux est rouge, par exemple lors de l'utilisation d'ombre à paupières rouge, cette zone risque également d'être corrigée. Dans ce cas, réglez [Cor. yeux rges] sur [Arrêt].
- Les yeux rouges peuvent ne pas être automatiquement détectés ou risquent de ne pas être entièrement corrigés sur certaines images. Le cas échéant, vous pouvez corriger les images avec [Correc yeux rouges] dans le menu (p. 182).

Affichage et réglage de [Contrôle flash]

1 Sélectionnez [Contrôle flash].

1. Appuyez sur la touche **MENU**.
2. Dans le menu , utilisez la touche  ou  pour sélectionner [Contrôle flash].
3. Appuyez sur la touche .



- [Contrôle flash] peut également être affiché via les méthodes suivantes.
 - Maintenez la touche  enfoncée pendant plus d'une seconde.
 - Lors de la modification du mode flash, appuyez sur la touche **MENU** (p. 73).

2 Effectuez les réglages.

1. Utilisez la touche  ou  pour sélectionner l'option.
2. Utilisez la touche  ou  pour effectuer le réglage.
3. Appuyez sur la touche **MENU**.

Exemple en mode Av



3 Appuyez sur la touche MENU.



Vous pouvez également régler [Corr expo flash] et [Puiss flash] dans le menu FUNC. (p. 54).

Vérification de la mise au point et de l'expression

Modes de prise de vue disponibles >> p. 292

Vous pouvez effectuer un zoom sur l'affichage de la zone AF pour vérifier la mise au point lors de la prise de vues ou immédiatement après la prise d'une photo.

Zoom sur la zone AF et prise de vue

Lorsque [Zone AF] est défini sur un autre paramètre que [AiAF], il est possible d'effectuer un zoom sur la zone AF pour vérifier la mise au point lors de la prise de vue. Lorsque vous souhaitez capturer des expressions de visage, réglez [Zone AF] sur [Dét. visage]. Lorsque vous souhaitez vérifier la mise au point tout en effectuant une prise de vue en mode macro, réglez [Zone AF] sur [Centre].

1 Sélectionnez [Zoom sur pt AF].

1. Appuyez sur la touche **MENU**.
2. Dans le menu , utilisez la touche **↑** ou **↓** pour sélectionner [Zoom sur pt AF].



2 Effectuez les réglages.

1. Utilisez la touche **←** ou **→** pour sélectionner [Marche].
2. Appuyez sur la touche **MENU**.



3 Appuyez sur le déclencheur jusqu'à mi-course.

- Une pression à mi-course sur le déclencheur agrandit une section de l'affichage selon les paramètres du mode Zone AF suivants (p. 121).

[Dét. visage] : le visage détecté comme sujet principal apparaît agrandi.

[Centre] : le centre de l'image apparaît agrandi sur l'écran LCD.

[FlexiZone] : la zone à l'intérieur de la zone AF apparaît agrandie.

4 Appuyez à fond sur le déclencheur pour effectuer la prise de vue.



La zone AF ne peut pas être agrandie dans les cas suivants :

- Lorsque [Zone AF] est réglé sur [Dét. visage] et qu'un visage n'est pas détecté, ou lorsque le visage est extrêmement grand par rapport à la composition globale.
- Lorsque l'appareil photo ne peut pas effectuer de mise au point.
- Lorsque le zoom numérique est utilisé.
- Lorsqu'un téléviseur est utilisé comme affichage.
- Lorsque [AF servo] (p. 127) est réglé sur [Marche].

Vérification de la mise au point immédiatement après la prise de vue (Vérif. map.)

Vous permet de vérifier la mise au point d'une image prise. Il est également facile de vérifier l'expression des visages et de vérifier l'absence d'yeux fermés lors d'une prise de vue car une zone de la taille du visage s'affiche lorsque Sélection visage est suivi (p. 121) ou que le mode Zone AF est réglé sur [Dét. visage] (p. 121).

Il est recommandé de définir préalablement [Affichage] sur [Maintien] dans le menu .

1 Sélectionnez [Lire info].

1. Appuyez sur la touche **MENU**.
2. Dans le menu , utilisez la touche **↑** ou **↓** pour sélectionner [Lire info].



2 Effectuez les réglages.

1. Utilisez la touche **←** ou **→** pour sélectionner [Vérif. map.].
2. Appuyez sur la touche **MENU**.



3 Prenez une photo.

- L'image enregistrée s'affiche.



Contenu du cadre orange

- Des zones sont affichées comme suit.

Couleur de la zone	Contenu
Orange	Affiche la zone de l'image présentée dans l'angle inférieur droit.
Blanc	Indique les zones AF ou les positions des visages utilisées pour la mise au point lors de la prise de vue.

- La zone orange peut être affichée à différents degrés d'agrandissement, déplacée ou changée en une autre zone (p. 162).

Pour annuler la vérification de la mise au point :

Appuyez sur le déclencheur à mi-course.



- Une pression sur la touche  pendant que l'image est affichée efface l'image (p. 20).
- Vous pouvez vérifier la mise au point même en mode de lecture (p. 161).

Permutation entre les paramètres de mise au point



Modes de prise de vue disponibles >> p. 292

Vous pouvez définir le mode AF.

Continu	L'appareil photo effectue une mise au point en continu sur l'objet visé, même lorsque vous n'appuyez pas sur le déclencheur. Cette option vous permet de prendre des photos impeccables au pied levé.
Vue simple	L'appareil photo n'effectue la mise au point que lorsque vous appuyez sur le déclencheur jusqu'à mi-course. Cette option permet d'économiser la batterie.

1 Sélectionnez [Mode AF].

1. Appuyez sur la touche **MENU**.
2. Dans le menu , utilisez la touche **↑** ou **↓** pour sélectionner [Mode AF].



2 Effectuez les réglages.

1. Utilisez la touche **←** ou **→** pour sélectionner le mode AF.
2. Appuyez sur la touche **MENU**.



Ce paramètre sera défini lorsque le mode Zone AF est réglé sur [Dét. visage], [FlexiZone] ou [Centre]. Il sera défini sur [Simple] lorsque le mode Zone AF est réglé sur [AiAF] (p. 121).

Sélection d'un mode Zone AF

Modes de prise de vue disponibles » p. 292

La Zone AF désigne la zone de la composition sur laquelle l'appareil photo effectue la mise au point.

	Dét. visage	L'appareil photo détecte un visage et règle la mise au point, l'exposition*1 et la balance des blancs*2. L'appareil photo mesure en outre le sujet de manière à ce que le visage soit correctement éclairé en cas de déclenchement du flash. *1 Uniquement dans le mode de mesure évaluative (p. 141) *2 Uniquement en mode  (p. 143)
	AiAF	L'appareil photo sélectionne automatiquement parmi 9 zones AF, celle sur laquelle il effectue la mise au point en fonction des conditions de prise de vue. Vous pouvez modifier la taille de la zone AF (p. 124).
	Centre	La zone AF sera fixée sur Centre. Cela est recommandé lorsque le sujet cible se trouve au centre de la composition.
	FlexiZone	La Zone AF peut être déplacée manuellement à l'emplacement souhaité (FlexiZone). Cette option est idéale pour s'assurer que la mise au point est exactement là où vous le souhaitez. Vous pouvez modifier la taille de la zone AF (p. 124).

1 Sélectionnez un mode Zone AF.

1. Appuyez sur la touche .
2. Appuyez sur la touche  pour sélectionner un mode Zone AF.
 - Le mode Zone AF change à chaque fois que vous appuyez sur la touche.
3. Appuyez sur la touche .

Exemple lorsque [AiAF] est sélectionné



- Vous pouvez également sélectionner le mode Zone AF sous [Zone AF] dans le menu  (p. 55).
- Reportez-vous à la section *Modification de la taille de la zone AF* (p. 124).
- Reportez-vous à la section *Déplacement de la zone AF* (p. 123).



- Si l'écran LCD est désactivé, le paramètre de mise au point change comme suit (seuls [AiAF] et [Centre] sont disponibles).
 - [Dét. visage] devient [AiAF].
 - [FlexiZone] devient [Centre].
- Lorsque vous appuyez sur le déclencheur à mi-course, la zone AF apparaît comme suit.
 - Vert : mise au point
 - Jaune : mise au point problématique (option [Centre] ou [FlexiZone])
 - Pas de zone AF : mise au point problématique (option [Dét. visage] ou [AiAF])

Fonction de détection des visages

- Lorsque l'appareil photo détecte des visages, des zones AF s'affichent sur un maximum de trois visages. À ce stade, la zone que l'appareil photo estime constituer le sujet principal apparaît en blanc, les autres en gris. Lorsque vous enfoncez le déclencheur à mi-course et que l'appareil effectue une mise au point, jusqu'à 9 zones AF vertes peuvent apparaître. Vous pouvez aussi sélectionner la personne sur laquelle vous souhaitez effectuer la mise au point (p. 125).
- Si la zone blanche n'apparaît pas et que seules les zones grises apparaissent, ou si un visage n'est pas détecté, la méthode de mise au point évolue de la manière suivante.
 - Lorsque [Simple] est sélectionné, les photos sont prises en mode [AiAF]. (Lorsque [AF servo] est réglé sur [Marche], les photos sont prises en mode [Centre].)
 - Lorsque [Continu] est sélectionné, les photos sont prises en mode [Centre].
- Il peut arriver que l'appareil photo identifie par erreur des sujets non humains comme étant des visages.
- Dans certains cas, les visages ne sont pas détectés.
Exemples :
 - Si des visages se trouvent au bord de l'écran ou sont extrêmement petits, grands, sombres ou lumineux par rapport à la composition globale.
 - Les visages de profil ou en diagonale ou les visages partiellement cachés.

Déplacement de la zone AF ([AiAF] ou [FlexiZone] sélectionné)

La zone AF peut être déplacée manuellement pour vous permettre de choisir avec précision la zone du sujet à mettre au point. Vous pouvez déplacer la zone AF lorsque [AiAF] est sélectionné comme mode de mesure et que la zone AF est réglée sur Petit.

1 Appuyez sur la touche .

- La zone AF s'affiche en vert.

2 Déplacez la zone AF à l'aide du sélecteur de commande et appuyez sur la touche .

- Vous pouvez placer la zone AF à la position souhaitée à l'aide de la touche , ,  ou .
- Pour ramener la zone AF à sa position initiale (au centre), maintenez la touche  enfoncée.
- Lorsque l'appareil photo détecte le mode de sélection de visage [AiAF], chaque pression sur la touche **MENU** déplace la zone AF sur un nouveau visage.



- Lorsque [Mesure spot] est sélectionné comme mode de mesure, vous pouvez utiliser la mesure spot sélectionnée en guise de zone AF (p. 141).
- Cette option n'est pas disponible en mode de mise au point manuelle (p. 130).
- La position de la zone AF revient au centre après la mise hors tension ou après que l'objectif s'est rétracté en mode Lecture (p. 44).

Modification de la taille de la zone AF ([AiAF] ou [FlexiZone] sélectionné)

Vous pouvez modifier la taille de la zone AF pour la faire correspondre à la taille d'un sujet. Lorsque le sujet visé est petit, ou lorsque vous souhaitez effectuer la mise au point sur une zone particulière du sujet, vous pouvez restreindre la zone mise au point en diminuant la taille de la zone AF.

1 Appuyez sur la touche .

- La zone AF s'affiche en vert.

2 Appuyez sur la touche **DISP.**

- À chaque pression sur la touche **DISP.**, les paramètres de la zone AF alternent entre Normal et Petit.
- Lorsque la mise au point sur le sujet est problématique quand le déclencheur est enfoncé à mi-course, la zone AF s'affiche en jaune.
- Appuyez à nouveau sur la touche  (ou la touche **FUNC./SET**) pour finaliser le réglage.
- Lorsque vous réglez la zone AF sur Petit en mode AiAF, l'écran LCD se présente comme illustré ci-contre à droite.

Exemples :
Lorsque [AiAF] est
sélectionné

Normal

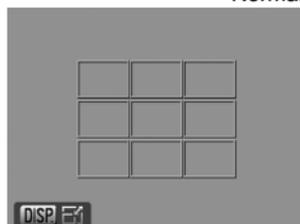

Petit

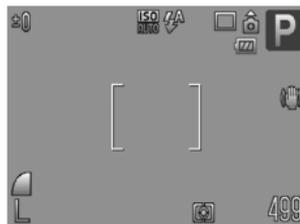
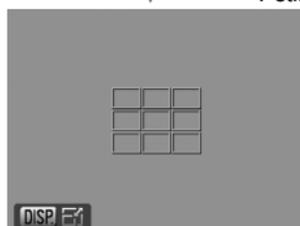

La taille de la zone AF est réglée sur Normal lorsque le zoom numérique, le convertisseur télé numérique ou le mode de mise au point manuel est utilisé.

Sélection d'un sujet sur lequel effectuer la mise au point (Sélection de visage et suivi)



Modes de prise de vue disponibles >> p. 292

Une fois que la mise au point est effectuée sur le visage d'un sujet, la zone peut être définie pour suivre le sujet dans une plage spécifique. Le mode Zone AF est préalablement réglé sur [Dét. visage] (p. 121).

1 Sélectionnez un visage sur lequel vous souhaitez effectuer la mise au point.

1. Lorsque l'appareil photo détecte des visages, appuyez sur la touche .

- L'appareil photo passe en mode de sélection de visage, et la zone visage () du sujet principal s'affiche en blanc. Même si le sujet bouge, la zone suit le sujet dans des limites spécifiques.
- La zone visage ne s'affiche pas lorsqu'un visage n'est pas détecté.

2. Sélectionnez la personne sur laquelle vous souhaitez effectuer la mise au point.

- Lorsque plusieurs visages sont détectés, une pression sur la touche ou ou l'activation du sélecteur de commande permet de déplacer la zone visage sur un autre sujet.
- Si vous maintenez la touche **DISP.** enfoncée pendant plus d'une seconde, des zones visage (jusqu'à 35) de tous les visages détectés s'affichent (vert : figure du sujet principal, blanc : visages détectés).

3. Appuyez de nouveau sur la touche .

- L'appareil photo quitte le mode de sélection de visage et la zone visage () du sujet principal s'affiche alors en blanc (la zone continue de suivre le sujet dans une plage spécifique).
- Appuyez sur la touche pour quitter le mode de sélection de visage.



2 Appuyez sur le déclencheur jusqu'à mi-course.

- La zone visage () du sujet principal devient .
- Si l'appareil photo peine à effectuer la mise au point, la zone visage apparaît en jaune.

3 Appuyez à fond sur le déclencheur pour prendre la photo.



Dans les cas suivants, le mode de sélection de visage est annulé.

- Lors de la remise sous tension
- Lors du passage à un autre mode de prise de vue
- Lors de l'utilisation du zoom numérique ou du convertisseur télé numérique
- Lorsque la touche **MENU** est enfoncée pour afficher le menu
- Lorsqu'un visage sélectionné ne peut pas être suivi pendant plusieurs secondes
- Lorsque l'affichage est désactivé

Prise de vue avec AF servo



Modes de prise de vue disponibles » p. 292

Avec l'AF servo, la mise au point reste sur un sujet tant que le déclencheur est enfoncé à mi-course, vous permettant ainsi de photographier un sujet en mouvement à tout moment.

1 Sélectionnez [AF servo].

1. Appuyez sur la touche **MENU**.
2. Dans le menu , utilisez la touche **↑** ou **↓** pour sélectionner [AF servo].



2 Effectuez les réglages.

1. Utilisez la touche **←** ou **→** pour sélectionner [Marche].
2. Appuyez sur la touche **MENU**.



3 Appuyez sur le déclencheur jusqu'à mi-course.

- [Dét. visage] : la mise au point reste sur le sujet principal repéré par la zone AF bleue tant que le déclencheur est enfoncé à mi-course.
- [Centre], [FlexiZone] : la mise au point reste sur la zone AF bleue tant que le déclencheur est enfoncé à mi-course.

4 Appuyez à fond sur le déclencheur pour prendre la photo.



Cette option n'est pas disponible dans les cas suivants.

- Lorsque le mode Zone AF est réglé sur [AiAF]
- Lorsque  est sélectionné
- En mode de mise au point manuelle

Prise de vue de sujets avec mise au point difficile **(Verrouillage de la mise au point, mémorisation AF, mise au point manuelle, mise au point manuelle sécurisée)**



Modes de prise de vue disponibles » p. 292

La mise au point peut se révéler problématique sur les types de sujets suivants.

- Sujets dans un environnement à faible contraste
- Scènes comprenant à la fois des sujets proches et éloignés
- Sujets avec des objets très lumineux au centre de la composition
- Sujets se déplaçant rapidement
- Sujets photographiés à travers une vitre

Prise de vue avec verrouillage de la mise au point

- 1** Visez avec l'appareil photo de telle sorte qu'un objet situé à la même distance focale que le sujet principal soit centré dans le viseur ou dans la zone AF affichée sur l'écran LCD.
- 2** Maintenez le déclencheur enfoncé à mi-course pendant que vous recomposez l'image.
- 3** Appuyez à fond sur le déclencheur pour prendre l'image.

Prise de vue avec mémorisation d'autofocus (Mem. AF)

- 1** Activez l'écran LCD.
- 2** Visez avec l'appareil photo de telle sorte qu'un objet situé à la même distance focale que le sujet principal apparaisse au centre de la zone AF.

3 Appuyez sur le déclencheur jusqu'à mi-course et appuyez sur la touche MF.

-  et l'indicateur de mise au point manuelle s'affichent pour vérifier la distance du sujet.

4 Visez à nouveau avec l'appareil photo afin de composer la vue souhaitée et effectuez la prise de vue.

Pour désactiver la mémorisation AF :

Appuyez sur la touche MF.



Lorsque [AF servo] (p. 127) est réglé sur [Marche], vous ne pouvez pas utiliser la mémorisation AF.



- En mode , vous ne pouvez pas activer la mémorisation AF à l'aide de la méthode indiquée p. 128. En lieu et place, vous pouvez utiliser la mémorisation AF en choisissant  dans [Fixer raccourci] (p. 155).
- La zone AF n'apparaît pas dans les modes  et , aussi assurez-vous de bien viser le sujet sur lequel vous souhaitez effectuer la mise au point.
- Lorsque vous réalisez des prises de vue avec la mémorisation de la mise au point ou la mémorisation AF en utilisant l'écran LCD, vous pouvez simplifier la prise de vue en réglant [Zone AF] sur [FlexiZone] ou [Centre] (p. 121) de sorte qu'une seule zone AF est active.
- La mémorisation AF est très pratique car vous pouvez composer l'image sans toucher au déclencheur. En outre, la mémorisation AF est conservée une fois l'image prise, ce qui vous permet de prendre une deuxième photo avec la même mise au point.
- Lorsque vous photographiez un sujet à travers une vitre, prenez la photo le plus près possible de la vitre pour minimiser le risque de réflexion de la lumière.

Prise de vue en mode de mise au point manuelle

La mise au point peut être réglée manuellement.

1 Activez l'écran LCD.

2 Appuyez sur la touche MF pour afficher MF.

- L'indicateur de mise au point manuelle s'affiche.
- Lorsque [Point Zoom MF] dans le menu  est réglé sur [Marche], la partie de l'image située dans la zone AF apparaît agrandie*.

Lorsque le mode AF (p. 120) est réglé sur [Continu], la rotation du sélecteur de commande affiche la partie agrandie.

La position agrandie diffère selon le réglage de mode de zone AF (p. 121).

- Avec le réglage [FlexiZone], l'emplacement de la zone AF affichée immédiatement avant le réglage de la mise au point manuelle sera agrandi.
- Lorsqu'un paramétrage autre que [AiAF] a été défini, le centre de l'écran LCD est agrandi.

* Peut également être réglé pour que l'image affichée ne soit pas agrandie (p. 56). Lorsque vous utilisez le mode , le zoom numérique, le téléconvertisseur numérique ou l'affichage sur un téléviseur, la fonction d'agrandissement n'est pas disponible.

- À chaque pression de la touche , les réglages pouvant être paramétrés dans chaque mode avec le sélecteur de commande défilent comme suit.

SCN	Mode SCN/MF
	Mode  /MF
P	Mode mesure/MF
Tv	Vitesse d'obturation/Mode mesure/MF
Av	Valeur d'ouverture/Mode mesure/MF
M	Vitesse d'obturation/Valeur d'ouverture/Mode mesure/MF

Indicateur de mise au point



3 Utilisez le sélecteur de commande et ajustez la mise au point.

- Les chiffres donnés par l'indicateur de mise au point manuelle sont approximatifs. Ils n'ont qu'une valeur indicative.

Pour annuler la mise au point manuelle :

Appuyez sur la touche **MF**.



Vous ne pouvez pas modifier le paramétrage de la zone AF lorsque vous effectuez une mise au point manuelle. Annulez la mise au point manuelle, puis modifiez le paramétrage de la zone AF.

Utilisation de la mise au point manuelle combinée à l'autofocus (Map man. sécur.)

La mise au point manuelle est tout d'abord utilisée pour effectuer une mise au point approximative, après quoi l'appareil photo procède à une mise au point automatique plus précise sur cette base. Vous disposez des deux méthodes suivantes.

■ Réglage avec la touche

1 Effectuez la mise au point manuellement, puis appuyez sur la touche .

- L'appareil photo émet un signal sonore et effectue automatiquement une mise au point plus précise.

■ Réglage de la fonction Map man. sécur.

1 Sélectionnez [Map man. sécur.].

1. Appuyez sur la touche **MENU**.
2. Dans le menu , utilisez la touche **↑** ou **↓** pour sélectionner [Map man. sécur.].



2 Effectuez les réglages.

1. Utilisez la touche ← ou → pour sélectionner [Marche].
2. Appuyez sur la touche **MENU**.



3 Effectuez une mise au point manuelle avec l'appareil photo, puis appuyez sur le déclencheur jusqu'à mi-course.

- L'appareil photo effectue automatiquement une mise au point plus précise.

4 Pour photographier, appuyez à fond sur le déclencheur.

Bracketing de la mise au point (mode Focus-BKT)



Modes de prise de vue disponibles >> p. 292

L'appareil photo prend automatiquement trois clichés : un en mode de mise au point manuelle et deux dans des positions de mise au point prédéfinies, l'une proche et l'autre éloignée. Ces trois prises sont réalisées avec le même intervalle qu'une prise de vue en continu (p. 111).

Les positions de mise au point proche et éloignée peuvent être définies en trois incréments : grand, moyen et petit.



Le mode Focus-BKT n'est pas disponible lorsque le flash est activé. Dans ce cas, seule une image en mode de mise au point manuelle sera enregistrée.

1 Sélectionnez la fonction Focus-BKT.

1. Appuyez sur la touche .
2. Utilisez la touche  ou  pour sélectionner , et  ou  pour sélectionner .
3. Appuyez sur la touche **DISP.**



2 Effectuez les réglages.

1. Définissez le décalage de la mise au point à l'aide de la touche  ou .
2. Appuyez sur la touche .
 - Appuyez sur la touche  pour élargir et sur  pour réduire la distance de mise au point par rapport au centre.



3 Prenez la photo en mise au point manuelle (p. 130).

Pour annuler le mode Focus-BKT :
Sélectionnez  (BKT-Off) à l'étape 1.

* Mémorisation du paramètre d'exposition (Mem. Expo)



Modes de prise de vue disponibles >> p. 292

Vous pouvez régler l'exposition et la mise au point séparément, ce qui se révèle utile lorsque le contraste entre le sujet et l'arrière-plan est trop important ou lorsqu'un sujet est à contre-jour.



Veillez à régler le flash sur  pour qu'il ne se déclenche pas. Lorsque le flash se déclenche, la mémorisation d'exposition au flash est utilisée (p. 136).

- 1 Activez l'écran LCD.**
- 2 Dirigez l'appareil photo vers le sujet sur lequel vous voulez verrouiller l'exposition.**
- 3 Enfoncez le déclencheur à mi-course et appuyez sur la touche *.**
 - Le paramètre d'exposition est mémorisé et  s'affiche.
- 4 Visez à nouveau avec l'appareil photo afin de composer la vue souhaitée et effectuez la prise de vue.**

Pour désactiver la mémorisation d'exposition :

Appuyez sur une touche autre que * ou activez le sélecteur de commande.



- Il est également possible d'activer/désactiver la mémorisation d'exposition en mode vidéo (p. 106).
- Après avoir mémorisé l'exposition, vous pouvez modifier la vitesse ISO avec une exposition fixe.

Modification de la combinaison vitesse d'obturation/valeur d'ouverture

Les combinaisons automatiques de vitesses d'obturation et de valeurs d'ouverture peuvent être modifiées librement sans que cela altère l'exposition de la prise de vue (Changement de programme).

1 Dirigez l'appareil photo vers le sujet sur lequel vous voulez verrouiller l'exposition.

2 Enfoncez le déclencheur à mi-course et appuyez sur la touche *.

- Le paramètre d'exposition est mémorisé et * s'affiche sur l'écran LCD.



Barre Tv Barre Av

3 Utilisez le sélecteur de commande pour modifier les combinaisons vitesse d'obturation/valeur d'ouverture.

4 Recomposez l'image et prenez la photo.

- Ce paramètre est annulé dès que la photo est prise.

* Mémorisation du paramètre d'exposition au flash (mémorisation d'exposition au flash)



Modes de prise de vue disponibles >> p. 292

Vous pouvez mémoriser l'exposition au flash de sorte que les paramètres d'exposition soient réglés correctement quelle que soit la composition de votre sujet.

1 Activez l'écran LCD.

2 Appuyez sur la touche  et sélectionnez  (flash activé).

- Si vous utilisez un flash externe, veuillez vous reporter à son manuel pour savoir comment le régler.

3 Dirigez l'appareil photo vers le sujet sur lequel vous voulez verrouiller l'exposition.

4 Appuyez sur le déclencheur jusqu'à mi-course et appuyez sur la touche *.

- Le flash préchauffe et le paramètre d'exposition est mémorisé (verrouillé).
-  s'affiche sur l'écran LCD.

5 Visez à nouveau avec l'appareil photo afin de composer la vue souhaitée et effectuez la prise de vue.

Pour désactiver la mémorisation d'exposition au flash :

Appuyez sur une touche autre que * ou activez le sélecteur de commande.



La mémorisation d'exposition au flash n'est pas disponible lorsque le paramètre [Mode flash] du menu [Contrôle flash] est réglé sur [Manuel].

Réglage de la correction d'exposition

Modes de prise de vue disponibles » p. 292

Ajustez le paramètre de correction d'exposition sur une valeur positive pour éviter de réaliser un sujet trop foncé lorsqu'il est à contre-jour ou de prendre une photo avec un arrière-plan lumineux. Ajustez le paramètre de correction d'exposition sur une valeur négative pour éviter de réaliser un sujet trop clair dans les photos de nuit ou avec un arrière-plan sombre.

1 Réglez la correction d'exposition.

1. Utilisez la molette de correction pour régler la correction d'exposition.

- Si la correction d'exposition est disponible dans un mode de prise de vue, le témoin de correction d'exposition s'allume en orange.
- La barre de correction d'exposition et les résultats de correction apparaissent sur l'écran LCD.
- Lorsque vous effectuez une prise de vue en mode Bracketing (p. 139), la plage de correction pour la prise de vue en bracketing s'affiche.

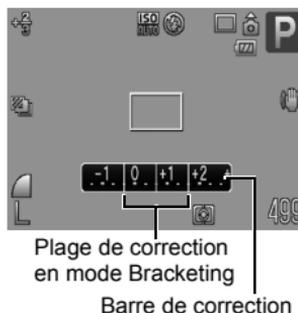

Pour annuler la correction d'exposition :

Appliquez l'étape 1 pour restaurer la valeur de correction sur [0].



Il est également possible d'activer/de désactiver la correction d'exposition en mode vidéo (p. 106).

Prise de vue avec éclairage des zones sombres (i-contraste)

Modes de prise de vue disponibles >> p. 292

Lorsque vous photographiez des scènes dans lesquelles les visages ou les sujets apparaissent obscurcis, vous pouvez régler l'appareil photo de façon à détecter automatiquement les visages et les zones sombres, puis à corriger les niveaux de luminosité lors de la prise de vue.

1 Sélectionnez [i-contraste].

1. Appuyez sur la touche **MENU**.
2. Dans le menu , utilisez la touche **↑** ou **↓** pour sélectionner [i-contraste].



2 Effectuez les réglages.

1. Utilisez la touche **←** ou **→** pour sélectionner [Auto].
2. Appuyez sur la touche **MENU**.



Lorsque **RAW** est sélectionné, [i-contraste] ne peut pas être paramétré.



- Suivant la scène photographiée, les effets de la correction peuvent différer du résultat escompté.
- Vous pouvez utiliser le réglage [i-contraste] du menu Lecture pour appliquer une correction de la luminosité à des photos déjà prises (p. 187).

Bracketing (Mode Bracketing)



Modes de prise de vue disponibles >> p. 292

Dans ce mode, l'appareil photo modifie automatiquement l'exposition dans une plage prédéfinie afin de réaliser trois prises de vue avec le même intervalle que la prise de vue en continu (p. 111). Les photos sont prises dans l'ordre suivant : exposition standard, sous-exposition et surexposition.

1 Sélectionnez Bracketing.

1. Appuyez sur la touche .
2. Utilisez la touche ou pour sélectionner , et ou pour sélectionner .
3. Appuyez sur la touche **DISP.**



2 Réglez la plage de correction.

1. Réglez la plage de correction à l'aide de la touche ou .
2. Appuyez sur la touche .

- La plage de correction peut être réglée jusqu'à 2 niveaux plus haut ou plus bas, par incréments d'1/3, par rapport à la valeur d'exposition standard (la valeur d'exposition corrigée si le réglage de l'exposition a été réalisé) au point central. Si vous avez déjà ajusté l'exposition (p. 137), vous pouvez utiliser cette valeur comme point central.



Pour annuler le mode Bracketing :

Sélectionnez à l'étape 1.



Le mode Bracketing n'est pas disponible lorsque le flash est activé. Dans ce cas, seule une image avec une exposition standard est enregistrée.

Utilisation du filtre ND



Modes de prise de vue disponibles >> p. 292

Le filtre ND réduit l'intensité lumineuse à 1/8 (3 arrêts) du niveau réel, ce qui permet de sélectionner des vitesses d'obturation plus lentes et des valeurs d'ouverture plus petites.



Utilisez toujours un trépied pour éviter que l'appareil photo ne bouge.

1 Sélectionnez ND.

1. Appuyez sur la touche .
2. Utilisez la touche  ou  pour sélectionner , et  ou  pour sélectionner .
3. Appuyez sur la touche .



Pour annuler le filtre ND :

Sélectionnez .

Passage d'un mode de mesure à un autre

Modes de prise de vue disponibles >> p. 292

	Évaluative	Ce mode est adapté aux conditions de prise de vue standard, y compris les scènes éclairées à contre-jour. L'appareil photo divise les images en plusieurs zones afin d'effectuer la mesure. Il évalue les conditions d'éclairage complexes, telles que la position du sujet, la luminosité, la lumière directe et le contre-jour, puis ajuste les paramètres pour une exposition correcte du sujet principal.
	Prédominance centrale	Avec ce mode, la luminosité moyenne de l'ensemble de l'image est calculée, mais l'accent est placé sur le sujet au centre.
	Mesure spot	Mesure la zone située à l'intérieur du cadre de mesure spot. Utilisez ce mode en cas d'une grande différence de luminosité entre le sujet et son environnement.
	Centre	Verrouille le cadre de mesure spot au centre de l'écran LCD.
	Zone AF	Positionne le point de la mesure spot au même endroit que la zone AF sélectionnée. Peut être défini uniquement dans [FlexiZone] (p. 121).

1 Changez le mode de mesure.

1. Appuyez sur la touche .
2. Activez le sélecteur de commande pour sélectionner le mode de mesure.



- À chaque pression de la touche , les réglages pouvant être paramétrés avec le sélecteur de commande défilent comme suit.

Tv	Vitesse d'obturation/Mode mesure
Av	Valeur d'ouverture/Mode mesure
M	Vitesse d'obturation/Valeur d'ouverture/Mode mesure

Déplacement de la mesure spot vers la zone AF/ Recentrage de la mesure spot

1 Sélectionnez [FlexiZone].

1. Appuyez sur la touche **MENU**.
2. Dans le menu , utilisez la touche **↑** ou **↓** pour sélectionner [Zone AF].
3. Utilisez la touche **←** ou **→** pour sélectionner [FlexiZone].



2 Sélectionnez [Mesure spot].

1. Utilisez la touche **↑** ou **↓** pour sélectionner [Mesure spot].



3 Effectuez les réglages.

1. Utilisez la touche **←** ou **→** pour sélectionner [Centre] ou [Zone AF].
2. Appuyez sur la touche **MENU**.

- Lorsque [Mesure spot] est réglé sur [Centre], le cadre de mesure spot apparaît au centre de l'écran LCD.
- Lorsque [Zone AF] est réglé, il apparaît à l'intérieur de la zone AF sélectionnée.



Réglage du ton (Balance Blancs)



Modes de prise de vue disponibles » p. 292

En principe, le paramètre de balance des blancs **AWB** (Auto) sélectionne la balance optimale. Si le paramètre **AWB** ne permet pas de produire des couleurs naturelles, modifiez la balance des blancs en utilisant un paramètre adapté à la source de lumière.

	Auto	L'appareil photo définit automatiquement les paramètres.
	Lum.Naturel.	Pour des prises de vue en extérieur par beau temps.
	Ombragé	Pour des prises de vue par temps couvert, dans un environnement ombragé ou dans la pénombre.
	Lum.Tungsten	Pour des prises de vue sous un éclairage par lampes à incandescence ou par ampoules fluorescentes de longueur d'onde 3.
	Lum.Flouo	Pour des prises de vue sous un éclairage fluorescent blanc-chaud, blanc-froid ou blanc-chaud (longueur d'onde 3).
	Lum.Flouo H	Pour des prises de vue sous un éclairage fluorescent de type lumière du jour ou de type lumière du jour de longueur d'onde 3.
	Flash	Lorsque vous utilisez un flash (non disponible en mode).
	Sous-marin	Convient aux prises de vue effectuées avec le boîtier étanche WP-DC28 (vendu séparément). Ce mode propose des données d'image dans la balance de blancs optimale afin d'enregistrer des images dans des teintes naturelles en réduisant les tons bleutés.
	Personnalisé	Pour des prises de vue avec les données de balance des blancs optimales mémorisées dans l'appareil pour un objet de couleur blanche, tel qu'une feuille de papier ou un tissu blanc.

1 Sélectionnez un paramètre de balance des blancs.

- Appuyez sur la touche
- Utilisez la touche ou pour sélectionner **AWB** et la touche ou pour changer l'option.
- Appuyez sur la touche .





Le paramètre de balance des blancs ne peut pas être réglé lorsque  ou  est sélectionné pour Mes couleurs.

Utilisation de la balance des blancs personnalisée

Effectuez une mesure de balance des blancs  (Personnalisé 1) ou  (Personnalisé 2) dans les cas suivants, difficilement détectables par le paramètre  (Auto).

- Prise de vue de sujets de couleur monotone (tels que le ciel, la mer ou une forêt)
- Prise de vue avec une source lumineuse spéciale (telle qu'une lampe à vapeur de mercure)
- Prise de vue en gros plan (Macro)

1 Sélectionnez .

1. Appuyez sur la touche .
2. Utilisez la touche  ou  pour sélectionner , et la touche  ou  pour sélectionner  ou .



2 Visez un tissu ou une feuille de papier blanc avec l'appareil photo, puis appuyez sur la touche **DISP.**.

- Vérifiez que l'écran LCD est entièrement rempli de l'image blanche. Notez toutefois que la zone centrale ne s'affiche pas lorsque le zoom numérique est utilisé ou lorsque  s'affiche.
- Vous pouvez également utiliser le viseur optique pour effectuer une mesure de balance des blancs personnalisée.



3 Appuyez sur la touche .



- Il est recommandé de régler le mode de prise de vue sur **P** et le paramètre de correction d'exposition sur $[\pm 0]$ avant de définir une balance des blancs personnalisée. Vous risquez de ne pas obtenir la balance des blancs adéquate si le paramètre d'exposition est incorrect (les images apparaissent entièrement noires ou blanches).
- Si vous effectuez une mesure de balance des blancs à très faible distance en utilisant le flash, il est possible que vous n'obteniez pas une bonne exposition. Une fois la balance des blancs effectuée, assurez-vous que les données obtenues sont correctes. Dans le cas contraire, augmentez la distance entre l'appareil photo et le papier blanc ou le tissu de référence et procédez à une nouvelle mesure de la balance des blancs.
- Effectuez la prise de vue avec le même paramètre que lors de la lecture des données de balance des blancs. Si les paramètres diffèrent, il se peut que la balance des blancs optimale ne soit pas définie. Veillez plus particulièrement à ne pas modifier les éléments suivants.
 - Vitesse ISO
 - Flash :
 - Il est recommandé de régler le flash sur  ou . Si le flash se déclenche au moment de la lecture de la valeur de balance des blancs alors qu'il est en position , vérifiez que vous l'utilisez également lors de la prise de vue.
- Dans la mesure où les données de balance des blancs ne peuvent pas être lues en mode Assemblage, définissez préalablement la balance des blancs dans un autre mode de prise de vue.
- Les données de balance des blancs sont conservées même après la mise hors tension de l'appareil photo.

Prise de vue dans un mode Mes couleurs



Modes de prise de vue disponibles >> p. 292

Vous pouvez modifier l'aspect d'une photo lors de sa prise.

	Sans Mes coul.	Effectue un enregistrement normal avec ses paramètres.
	Vivid	Accentue le contraste et la saturation des couleurs pour des prises de vue en couleurs vives.
	Neutre	Atténue le contraste et la saturation des couleurs pour des prises de vue en nuances neutres.
	Sepia	Enregistre des images avec des tons sépia.
	Noir et blanc	Enregistre des photos en noir et blanc.
	Diapositive	Cette option vous permet de rendre les couleurs bleu, vert ou rouge plus intenses comme les effets Bleu vif, Vert vif ou Rouge vif. Elle permet de produire des couleurs naturelles et intenses comme celles obtenues sur un film positif.
	Ton chair + clair*	Cette option permet d'éclaircir les tons chair.
	Ton chair + sombre*	Cette option permet d'assombrir les tons chair.
	Bleu vif	Accentue les teintes bleues. Permet de rendre les sujets de couleur bleue, tels que le ciel ou l'océan, plus éclatants.
	Vert vif	Accentue les teintes vertes. Permet de rendre les sujets de couleur verte, tels que les montagnes, les nouvelles pousses, les fleurs et les pelouses, plus éclatants.
	Rouge vif	Accentue les teintes rouges. Permet de rendre les sujets de couleur rouge, tels que les fleurs ou les voitures, plus éclatants.
	Couleur perso.	Utilisez cette option pour régler le contraste, la netteté, la saturation ou la balance des couleurs entre les tons rouge, vert, bleu et chair*. Elle permet d'effectuer des ajustements subtils, par exemple en rendant les couleurs bleues plus vives ou celles des visages plus lumineuses.

* Si l'image contient des couleurs identiques à celles de la peau humaine, ces couleurs sont également modifiées. Il est possible que vous n'obteniez pas les résultats attendus en fonction de la couleur de la peau.



Lorsque les pixels d'enregistrement sont réglés sur **RAW**, le mode Mes couleurs n'est pas disponible.

COFF / AV / AN / ASe / ABW / AP / AL / AD / AB / AG / AR

1 Sélectionnez un réglage Mes couleurs.

1. Appuyez sur la touche .
2. Utilisez la touche  ou  pour sélectionner  et la touche  ou  pour changer l'option.
3. Appuyez sur la touche .



AG (Réglage du mode Couleur perso)

1 Sélectionnez .

1. Appuyez sur la touche .
2. Utilisez la touche  ou  pour sélectionner  et choisissez  à l'aide de la touche  ou .



2 Réglez le paramètre.

1. Appuyez sur la touche **DISP.**.
2. Utilisez la touche  ou  pour sélectionner [Contraste], [Netteté], [Saturation], [Rouge], [Vert], [Bleu] ou [Ton chair].
3. Utilisez la touche  ou  pour régler le paramètre.
 - Les résultats du réglage apparaissent dans l'écran LCD.
 - Si vous appuyez sur la touche **DISP.**, vous revenez à l'écran qui vous permet de sélectionner un mode Mes couleurs.
4. Appuyez sur la touche .
 - Revenez à l'écran de prise de vue pour prendre la photo.



Sélectionnez un élément

Réglez

Modification des couleurs et prise de vue



Modes de prise de vue disponibles >> p. 292

Vous pouvez facilement modifier les couleurs d'une image ou d'une vidéo, vous permettant ainsi de produire différents effets. Toutefois, selon les conditions de prise de vue, les images peuvent avoir l'air de manquer de netteté ou ne pas présenter la couleur attendue. Avant d'immortaliser des sujets importants, nous vous conseillons d'effectuer des essais et d'en vérifier les résultats. En réglant la fonction [Enreg. Origin.] (p. 153) sur [Marche] pour les images fixes, vous pouvez enregistrer à la fois l'image modifiée et sa version d'origine, non modifiée.

	Couleur contrastée	Utilisez cette option pour conserver uniquement la couleur spécifiée sur l'écran LCD et transformer toutes les autres en noir et blanc.
	Permuter couleur	Utilisez cette option pour remplacer une couleur donnée de l'écran LCD par une autre. La couleur spécifiée peut uniquement être permutée en une autre couleur ; vous ne pouvez pas choisir plusieurs couleurs.



Selon la scène photographiée, la vitesse ISO peut augmenter, ce qui augmente également la quantité de parasites dans l'image.

Prise de vue en mode Couleur contrastée

1 Sélectionnez ou .

Image fixe :

1. Positionnez la molette modes sur **SCN**.
2. Utilisez le sélecteur de commande pour sélectionner .

Vidéo :

1. Positionnez la molette modes sur .
2. Utilisez le sélecteur de commande pour sélectionner .

Image fixe :



Vidéo :



2 Appuyez sur la touche **DISP.**

- L'appareil photo passe en mode d'entrée couleur et l'écran alterne entre l'image d'origine et l'image en mode Couleur contrastée (en utilisant la couleur définie auparavant).



3 Visez le sujet avec l'appareil photo de façon à ce que la couleur que vous souhaitez conserver s'affiche au centre de l'écran LCD, puis appuyez sur la touche **←**.

- Vous ne pouvez spécifier qu'une seule couleur.
- Vous pouvez utiliser la touche **↑** ou **↓** ou le sélecteur de commande pour spécifier la gamme de couleurs à conserver.
 - 5 : prend uniquement la couleur que vous souhaitez conserver.
 - +5 : prend également les couleurs proches de celle que vous voulez conserver.

4 Appuyez sur la touche **DISP.** pour valider le réglage, puis prenez la photo.



- La couleur contrastée par défaut est la couleur verte.
- Il est possible que vous n'obteniez pas les résultats attendus si, après avoir sélectionné le mode d'entrée couleur, vous utilisez le flash.
- L'option Couleur contrastée et la gamme de couleurs choisies sont conservées même si l'appareil photo est mis hors tension.

Prise de vue en mode Permuter couleur

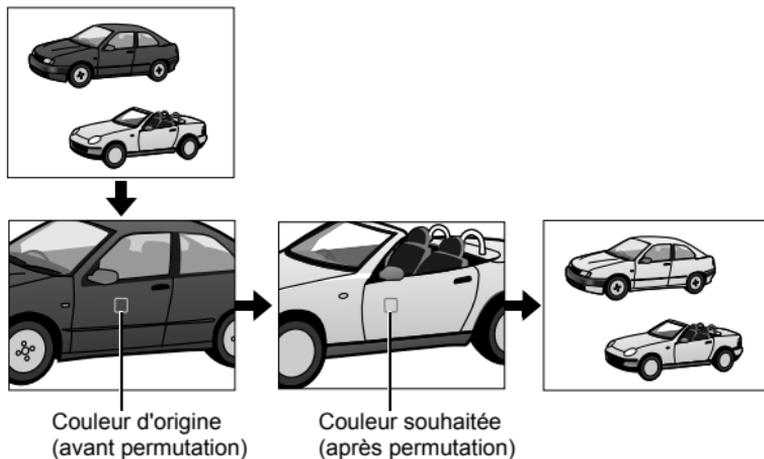

1 Sélectionnez ou .

Image fixe :

1. Positionnez la molette modes sur **SCN**.
2. Utilisez le sélecteur de commande pour sélectionner .

Vidéo :

1. Positionnez la molette modes sur .
2. Utilisez le sélecteur de commande pour sélectionner .

Image fixe :



Vidéo :



2 Appuyez sur la touche **DISP.**

- L'appareil photo passe en mode d'entrée couleur et l'écran alterne entre l'image d'origine et l'image en mode Permuter couleur (en utilisant la couleur définie auparavant).



3 Visez le sujet avec l'appareil photo de façon à ce que la couleur d'origine s'affiche au centre de l'écran LCD, puis appuyez sur la touche ←.

- Vous ne pouvez spécifier qu'une seule couleur.
- Vous pouvez utiliser la touche ↑ ou ↓ ou le sélecteur de commande pour spécifier la gamme de couleurs à conserver.
 - 5 : prend uniquement la couleur que vous voulez permuter.
 - +5 : prend également les couleurs proches de celle que vous voulez permuter.

4 Visez le sujet avec l'appareil photo de façon à ce que la couleur souhaitée s'affiche au centre de l'écran LCD, puis appuyez sur la touche →.

- Vous ne pouvez spécifier qu'une seule couleur.

5 Appuyez sur la touche **DISP.** pour valider le réglage, puis prenez la photo.



- Le paramètre par défaut du mode Permuter couleur transforme le vert en blanc.
- Il est possible que vous n'obteniez pas les résultats attendus si vous utilisez le flash.
- Les couleurs et la gamme de couleurs spécifiées en mode Permuter couleur sont conservées même si l'appareil photo est mis hors tension.

Enregistrement des images d'origine

Lors de la prise de vue en mode Couleur contrastée ou Permuter couleur, non seulement vous pouvez enregistrer vos images avec les couleurs modifiées, mais vous pouvez également choisir de conserver les images d'origine (avant la modification des couleurs).

1 Sélectionner [Enreg. Origin].

1. Appuyez sur la touche **MENU**.
2. Dans le menu , utilisez la touche **↑** ou **↓** pour sélectionner [Enreg. Origin.].

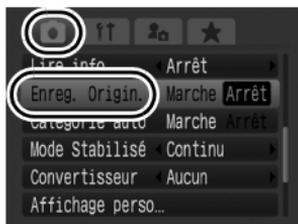

2 Effectuez les réglages.

1. Utilisez la touche **←** ou **→** pour sélectionner [Marche] ou [Arrêt].
2. Appuyez sur la touche **MENU**.



Si [Enreg. Origin.] est réglé sur [Marche]

- L'image transformée est affichée sur l'écran LCD une fois que vous avez pris une photo en mode Couleur contrastée ou Permuter couleur. Si, à ce stade, vous effacez l'image, l'image d'origine ainsi que celle transformée sont effacées. Avant d'effacer un fichier, assurez-vous que vous souhaitez vraiment le supprimer.
- Dans la mesure où deux images sont enregistrées à chaque prise, le nombre de prises restant est à peu près égal à la moitié du nombre affiché lorsque cette fonction est réglée sur [Arrêt].
- Les images sont numérotés de façon consécutive. Les images d'origine se voient attribuer le nombre le plus petit et les images prises en mode Couleur contrastée ou Permuter couleur prennent le nombre suivant.

Catégorisation automatique d'images [Catégorie auto]



Modes de prise de vue disponibles >> p. 292

Si vous réglez [Catégorie auto] sur [Marche], les images sont automatiquement triées en catégories prédéfinies au moment de leur enregistrement.

	Personnes	Pour des images prises en mode , ou , ou les images avec des visages détectés en mode de détection des visages lorsque [Zone AF] est réglé sur [Dét. visage].
	Ambiances	Pour les images prises en mode , , ou .
	Événements	Pour les images prises en mode , , , , , ou .

1 Sélectionnez [Catégorie auto].

1. Appuyez sur la touche **MENU**.
2. Dans le menu , utilisez la touche ou pour sélectionner [Catégorie auto].



2 Effectuez les réglages.

1. Utilisez la touche ou pour sélectionner [Marche] ou [Arrêt].
2. Appuyez sur la touche **MENU**.

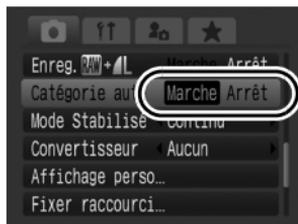

Les vidéos ne sont pas automatiquement catégorisées, mais elles peuvent l'être à l'aide de la fonction Ma catégorie (p. 165).

Enregistrement de fonctions à l'aide de la touche



Modes de prise de vue disponibles >> p. 292

Vous pouvez enregistrer une fonction souvent utilisée lors d'une prise de vue via la touche .

Élément de menu	Page	Élément de menu	Page
 Non affecté	–	 Cor. yeux rges	p. 113
 Filtre ND	p. 140	 Téléconvertisseur numérique	p. 72
 Balance Blancs	p. 143	 i-contraste	p. 138
 Bal. blancs perso. 1, 2 (Balance Blancs)	p. 144	 Mem. AF	p. 128
		 Affichage OFF	p. 156

1 Sélectionnez [Fixer raccourci].

- Appuyez sur la touche **MENU**.
- Dans le menu , utilisez la touche  ou  pour sélectionner [Fixer raccourci].
- Appuyez sur la touche .



2 Effectuez les réglages.

- Utilisez la touche , ,  ou  pour sélectionner la fonction à enregistrer.
- Appuyez sur la touche .
- Appuyez sur la touche **MENU**.



- Si  s'affiche en bas à droite de l'icône, vous pouvez attribuer la fonction, mais vous ne pouvez pas l'utiliser avec certains modes ou paramètres de prise de vue même si vous appuyez sur la touche .

Pour annuler la touche de raccourci :

Sélectionnez  à l'étape 2.

Utilisation de la touche

1 Appuyez sur la touche .

- , ,  : à chaque pression de la touche , les réglages des fonctions attribuées sont permutés.
- ,  : l'écran de configuration correspondant s'affiche.
- ,  : chaque pression de la touche  enregistre les données de balance des blancs. Vérifiez que le papier blanc ou le tissu est positionné de façon qu'il apparaisse au centre de l'écran LCD, puis appuyez sur la touche . Après une première utilisation de cette fonction, le réglage de balance des blancs devient  ou .
-  : chaque pression de la touche  active la mémorisation d'autofocus.
-  : une pression de la touche  éteint l'écran LCD. L'écran se rallume si vous appuyez sur une touche autre que ON/OFF ou changez l'orientation de l'appareil photo.

Réglages Mon menu



Modes de prise de vue disponibles » p. 292

Vous pouvez accéder rapidement aux éléments de menus que vous utilisez fréquemment dans un seul écran en les enregistrant dans Mon menu. Vous pouvez également configurer Mon menu pour qu'il s'affiche dès que vous appuyez sur la touche **MENU** en mode de prise de vue.

1 Sélectionnez [Réglages Mon menu].

1. Appuyez sur la touche **MENU**.
2. Utilisez la touche **←** ou **→** pour sélectionner le menu .
3. Utilisez la touche **↑** ou **↓** pour sélectionner [Réglages Mon menu].
4. Appuyez sur la touche .



2 Sélectionnez les éléments de menu à enregistrer.

1. Utilisez la touche **↑** ou **↓** pour sélectionner [Sélec param.].
2. Appuyez sur la touche .
3. Utilisez la touche **↑** or **↓** pour sélectionner l'élément de menu à enregistrer.
4. Appuyez sur la touche .
 - Vous pouvez enregistrer jusqu'à cinq éléments de menu.
 - Pour annuler l'enregistrement, appuyez à nouveau sur **FUNC./SET** pour désactiver la coche ✓.
 - Vous pouvez enregistrer un élément de menu même s'il apparaît en grisé. Il se peut toutefois que vous ne puissiez pas utiliser cet élément en fonction du mode de prise de vue utilisé.
5. Appuyez sur la touche **MENU**.

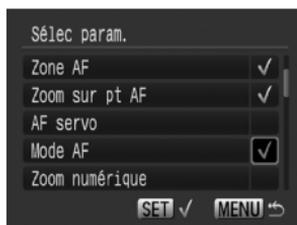
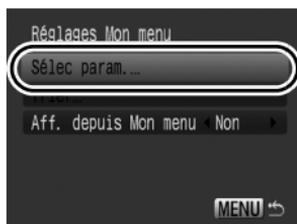

3 Modification de l'ordre d'affichage des éléments de menu.

1. Utilisez la touche **↑** ou **↓** pour sélectionner [Trier].
2. Appuyez sur la touche .
3. Utilisez la touche **↑** ou **↓** pour sélectionner un élément de menu à déplacer.
4. Appuyez sur la touche .
5. Utilisez la touche **↑** ou **↓** pour déplacer l'élément de menu.
6. Appuyez sur la touche **FUNC./SET**.
7. Appuyez sur la touche **MENU**.

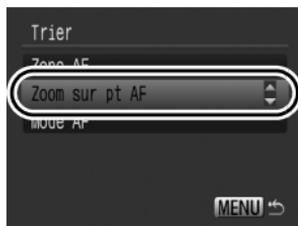
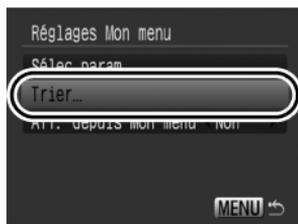

4 Réglage d'un affichage par défaut.

1. Utilisez la touche **↑** ou **↓** pour sélectionner [Aff. depuis Mon menu].
2. Utilisez la touche **←** ou **→** pour sélectionner [Oui].
 - [Oui] : lorsque vous appuyez sur la touche **MENU**, Mon menu s'affiche.
 - [Non] : lorsque vous appuyez sur la touche **MENU**, Menu Enreg. s'affiche.

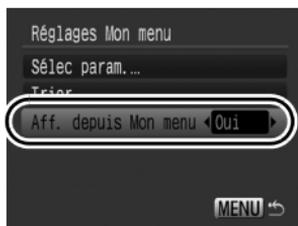

Lecture/effacement

En mode de lecture, vous pouvez sélectionner des images à l'aide du sélecteur de commande. Faites-la tourner dans le sens contraire des aiguilles d'une montre pour afficher l'image précédente et dans l'autre sens pour afficher l'image suivante. Veuillez vous reporter également à la section *Affichage des images fixes* (p. 19).

Q Agrandissement des images



1 Déplacez la commande de zoom vers Q.

- Une partie agrandie de l'image s'affiche.
- Les images peuvent être agrandies jusqu'à 10x environ.



Emplacement
approximatif de
la zone affichée

2 Utilisez la touche ↑, ↓, ← ou → pour vous déplacer dans l'image.

- Si vous utilisez le sélecteur de commande alors que vous êtes en mode d'affichage agrandi, l'appareil photo passe à l'image suivante ou précédente en conservant le même facteur d'agrandissement.
- Vous pouvez modifier le facteur d'agrandissement à l'aide de la commande de zoom.

Pour annuler l'affichage agrandi :

Actionnez la commande de zoom vers . (Vous pouvez également l'annuler immédiatement en appuyant sur la touche **MENU**.)



Les  et les images en mode de lecture d'index ne peuvent pas être agrandies.

Affichage des images par séries de neuf (Lecture d'index)



1 Déplacez la commande de zoom vers .

- Il est possible d'afficher jusqu'à neuf images à la fois en mode de lecture d'index.
- Utilisez les touches , ,  ou  ou le sélecteur de commande pour changer la sélection d'images.



Pour revenir au mode de lecture image par image :

Actionnez la commande de zoom vers .

Passage d'une série de neuf images à une autre

La barre de saut s'affiche lorsque vous appuyez sur la touche  dans le mode de lecture d'index et vous permet de passer d'une série de neuf images à une autre.

- Déplacer la commande de zoom vers  permet également de changer d'affichage.
- Utilisez la touche  ou  ou le sélecteur de commande pour afficher la série de 9 images précédente ou suivante.
- Maintenez la touche **FUNC./SET** enfoncée et appuyez sur la touche  ou  pour passer à la première ou à la dernière série.



Pour revenir au mode de lecture image par image :

Appuyez sur la touche .

Vérification de la mise au point et de l'expression (Affichage de la vérification de la mise au point)



La vérification de la mise au point permet de contrôler la mise au point des images prises. En outre, grâce à la modification de la taille de l'affichage et la permutation des images, vous pouvez facilement vérifier les expressions des visages et détecter si les yeux d'un sujet sont fermés.

Affichage de la vérification de la mise au point

1

Appuyer sur la touche DISP. plusieurs fois jusqu'à ce que la vérification de la mise au point s'affiche.



- Des zones sont affichées sur l'image de la manière suivante.

Couleur de la zone	Description
Orange	Affiche une zone de l'image présentée dans l'angle inférieur droit de l'écran LCD.
Blanc	S'affiche sur les visages détectés ou sur l'élément sur lequel l'appareil effectue sa mise au point.
Grise	Affiche des zones aux endroits où des visages ont été détectés durant la lecture.

- Les zones oranges vous permettent de modifier l'agrandissement de l'affichage, de déplacer la position d'affichage et de permuter les zones d'affichage (p. 162).

Modification de l'agrandissement d'affichage et de la position de l'affichage

2 Actionnez la commande de zoom vers

- Le coin inférieur droit de l'écran est mis en évidence, puis la taille et la position de l'affichage peuvent être modifiées.

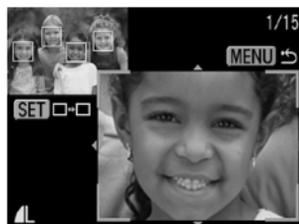

3 Modifiez le réglage.

- Vous pouvez modifier la taille de l'affichage en appuyant sur la commande de zoom.
- Vous pouvez modifier la position de l'affichage à l'aide de la touche , ,  ou .
- Si le nombre de zones AF mises au point ou de visages détectés est 1 ou 0, la zone orange revient à sa position initiale lorsque vous appuyez sur la touche **FUNC./SET**. (Si vous avez effectué un zoom avant ou arrière sur un visage détecté, la taille de la zone reviendra à la taille initiale du visage.)



Pour annuler la modification de la taille et de la position d'affichage :

Appuyez sur la touche **MENU**.

Basculement entre les zones

2 Appuyez sur la touche

- S'il y a plusieurs zones AF mises au point ou visages détectés, la zone orange change de position lorsque vous appuyez sur la touche **FUNC./SET**. (Si vous avez effectué un zoom avant ou arrière sur un visage détecté, la taille de la zone reviendra à la taille initiale du visage.)



Saut d'images

Lorsque de nombreuses images sont enregistrées sur la carte mémoire, l'utilisation des touches de recherche ci-dessous est pratique pour avancer de plusieurs images et trouver plus rapidement l'objet recherché.

	Saut par date	Passes à la première image de chaque date de prise de vue.
	Aller à Ma catégorie	Passes à la première image de chaque dossier trié selon les fonctions Catégorie auto (p. 154) ou Ma catégorie (p. 165).
	Aller à Dossier	Affiche la première image de chaque dossier.
	Aller à Vidéo	Passes à une vidéo.
	Saut 10 images	Avance de 10 images à la fois.
	Saut 100 images	Avance de 100 images à la fois.

1 En mode de lecture image par image, appuyez sur la touche .

- L'appareil photo passe en mode de recherche par saut.

2 Utilisez la touche **↑** ou **↓** pour sélectionner une touche de recherche.

- L'exemple affiché à l'écran varie légèrement en fonction de la touche de recherche.
- Vous pouvez afficher/masquer les informations sur l'image à l'aide de la touche **DISP.**



Informations sur les images

3 Affichez les images.

   sélectionné

- Utilisez la touche  ou  pour sélectionner une date, une catégorie, un dossier à lire.
 - Vous pouvez également vérifier l'image cible à l'aide du sélecteur de commande.
 - Si vous sélectionnez  lorsqu'une image n'a été attribuée à aucune catégorie, vous ne pourrez sélectionner que  (aucune) comme touche de recherche.



Sélectionnez la touche de recherche

- Appuyez sur la touche .

- L'appareil photo passe au mode de lecture défini et affiche un cadre bleu. Vous pouvez limiter la lecture aux images correspondant à la touche de recherche.
- Appuyez sur la touche  pour annuler le mode de lecture défini.

   sélectionné

- Appuyez sur la touche  ou .
- Une pression sur la touche **MENU** annule ce paramètre.
 - Appuyez sur la touche **FUNC./SET** pour faire basculer l'appareil photo sur le mode de lecture défini lorsque  est sélectionné.



Le mode de lecture défini est annulé dans les cas suivants :

- Changement de catégories (lors de l'utilisation de Ma catégorie pour définir des images)
- Lorsque vous appuyez sur la touche **FUNC./SET** en spécifiant une série d'images et que la première ou la dernière image est affichée
- Lorsque vous affichez des images non prises en charge dans le mode de lecture défini (sauf si vous sélectionnez des images d'une série)
- Lorsque vous affichez des images nouvellement enregistrées et dont les effets ont été ajoutés ou modifiés
- Lorsque des images sont supprimées via la touche [Effacer] dans le menu 

Classement des images par catégorie (Ma catégorie)



Vous pouvez également classer des images dans des catégories préparées. Les informations sur les catégories enregistrées avec la fonction [Catégorie auto] (p. 154) peuvent être modifiées. Vous pouvez également classer une image dans plusieurs catégories. Vous pouvez effectuer les opérations suivantes si les images ont été classées dans des catégories.

- Recherches d'images (p. 163) • Diaporama (p. 177) • Protéger (p. 197)
- Effacer (p. 202) • Configurer les paramètres d'impression (p. 207)

	Personnes		Ma catégorie 1 – 3
	Ambiances		À suivre
	Événements		

Catégorie : méthodes de sélection

Choisir	Pour visualiser et sélectionner les images individuellement.
Sélectionner série	Pour sélectionner la première et la dernière image d'une série et simultanément l'intégralité de la série.

1 Sélectionnez [Ma catégorie].

1. Appuyez sur la touche **MENU**.
2. Dans le menu , utilisez la touche **↑** ou **↓** pour sélectionner .
3. Appuyez sur la touche .

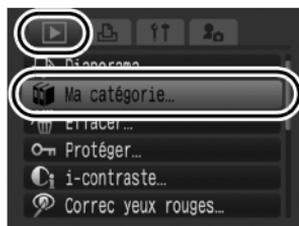

2 Choisissez une méthode de sélection.

1. Utilisez la touche **↑** ou **↓** pour choisir une méthode de sélection.
2. Appuyez sur la touche .

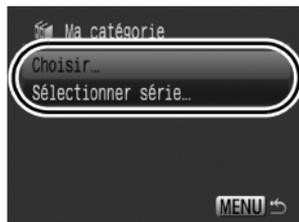

[Choisir]

3 Classez les images.

1. Utilisez la touche **←** ou **→** pour sélectionner les images à classer.
2. Utilisez la touche **↑** ou **↓** pour sélectionner une catégorie.
3. Appuyez sur la touche .



- En appuyant à nouveau sur la touche **FUNC./SET**, vous annulez ce réglage.
- Cette fonction peut également être définie dans le mode de lecture d'index.
- Appuyez sur la touche **MENU** pour terminer le réglage.

[Sélectionner série]

3 Sélectionnez la première image.

- Vous pouvez également utiliser le sélecteur de commande pour sélectionner la première ou la dernière image.

1. Appuyez sur la touche .
2. Utilisez la touche **←** ou **→** pour sélectionner la première image de la série à classer.
3. Appuyez sur la touche .



4 Sélectionnez la dernière image.

1. Utilisez la touche **➔** pour sélectionner [Dernière image].
2. Appuyez sur la touche .
3. Utilisez la touche **◀** ou **➔** pour sélectionner la dernière image de la série à classer.
4. Appuyez sur la touche .
 - Une image affichant un numéro inférieur à celui de la première image ne peut être sélectionnée en tant que dernière image.
 - Vous pouvez sélectionner jusqu'à 500 images.



5 Sélectionnez une catégorie.

1. Appuyez sur la touche **↓**.
2. Utilisez la touche **◀** ou **➔** pour sélectionner une catégorie.



6 Effectuez les réglages.

1. Appuyez sur la touche **↓** pour sélectionner [Sélectionner].
2. Appuyez sur la touche .
 - L'affichage revient à l'écran de méthode de sélection.
 - La sélection de [Désélectionner] annule la catégorisation de la série sélectionnée.



Rogner une partie d'une image



Vous pouvez rogner une partie d'une image enregistrée et enregistrer celle-ci en tant que nouveau fichier image.

1 Sélectionnez [Rogner].

1. Appuyez sur la touche **MENU**.
2. Dans le menu , utilisez la touche  ou  pour sélectionner .
3. Appuyez sur la touche .



2 Sélectionnez une image.

1. Utilisez la touche  ou  pour sélectionner une image à rogner.
2. Appuyez sur la touche .

- La zone de rognage (la zone de l'image pouvant être rognée) est affichée en vert.

Zone de rognage



Image après rognage

3 Régler la zone de rognage

- Vous pouvez modifier la taille de la zone de rognage à l'aide de la commande de zoom. Toutefois, la résolution de l'image sauvegardée sera différente en fonction de la taille de l'image rognée.
- Vous pouvez modifier la position de la zone de rognage à l'aide de la touche **↑**, **↓**, **←** ou **→**.
- Appuyez sur la touche **DISP.** pour modifier l'orientation verticale/horizontale de la zone de rognage.
- Si un visage est détecté, une zone grise s'affiche autour du visage affiché dans l'angle supérieur gauche de l'écran. Le rognage peut être réalisé autour de cette zone grise. Si plusieurs zones sont affichées, vous pouvez basculer entre les différentes zones en activant le sélecteur de commande.

Résolution après rognage



4 Enregistrez l'image.

1. Appuyez sur la touche **FUNC. SET**.
 2. Utilisez la touche **←** ou **→** pour sélectionner [OK].
 3. Appuyez sur la touche **FUNC. SET**.
- L'image rognée sera enregistrée dans un nouveau fichier.
 - Si vous souhaitez continuer le rognage d'une autre image, recommencez les opérations à partir de l'étape 2.



5 Affichez l'image enregistrée.

1. Appuyez sur la touche **MENU**.
 2. Utilisez la touche **←** ou **→** pour sélectionner [Oui].
 3. Appuyez sur la touche **FUNC. SET**.
- La sélection de [Non] vous fait revenir au menu Lecture.





- Les images **S**, **XS**, **M** ou **RAW** et les images enregistrées en **P** ne peuvent être rognées.
- Certaines images prises avec un autre appareil photo ne peuvent pas être rognées.
- Le rapport largeur-hauteur des images pouvant être rognées est fixé à 4:3 (ou 3:4 si l'image est orientée verticalement).
- La résolution d'une image rognée sera inférieure à celle de l'image avant rognage.

Lecture de vidéos



1 Lire une vidéo.

1. Utilisez la touche ◀ ou ▶ pour sélectionner une vidéo.

2. Appuyez sur la touche .

- Les images accompagnées de l'icône  sont des vidéos.



2 Lisez la vidéo.

1. Utilisez la touche ◀ ou ▶ pour sélectionner .

2. Appuyez sur la touche .

- La vidéo est interrompue si vous appuyez sur la touche **FUNC./SET** pendant la lecture. Elle reprend dès que vous appuyez à nouveau sur cette touche.
- Lorsque la lecture est terminée, la vidéo s'arrête sur la dernière image affichée. Appuyez sur la touche **FUNC./SET** pour afficher le panneau de commandes vidéo.
- Vous pouvez choisir d'afficher ou de masquer la barre de progression de la lecture en appuyant sur la touche **DISP.** pendant la lecture de la vidéo.
- Si la lecture a été interrompue au cours de la précédente session de visualisation, la lecture reprendra à la dernière image affichée.

Panneau de commandes vidéo



Barre de progression de la lecture

Heure à laquelle la vidéo a été filmée

Volume
(Réglez-le avec la touche
↑ ou ↓)

Utilisation du panneau de commandes vidéo

	Sortir	Arrête la lecture et revient au mode de lecture image par image.
	Imprimer	Une icône s'affiche lorsqu'une imprimante est connectée*. Reportez-vous au <i>Guide d'utilisation de l'impression directe</i> pour plus d'informations.
	Lire	Lance la lecture.
	Mouvement lent	Vous pouvez utiliser la touche ◀ pour ralentir la lecture ou la touche ▶ pour l'accélérer.
	Première image	Affiche la première image.
	Image précédente	Déclenchement du retour rapide si la touche FUNC./SET est maintenue enfoncée.
	Image suivante	Déclenchement de l'avance rapide si la touche FUNC./SET est maintenue enfoncée.
	Dernière image	Affiche la dernière image.
	Editer	Bascule en mode d'édition vidéo (p. 173).

* L'impression n'est possible qu'avec des imprimantes prenant en charge les connexions  (PictBridge). Pour davantage d'informations, reportez-vous au guide d'utilisation de votre imprimante.



- Il est impossible de lire des vidéos en mode de lecture d'index.
- Vous risquez de constater des défauts d'image et de son si vous lisez une vidéo sur un ordinateur qui n'est pas assez puissant.



- Lorsque vous lisez une vidéo sur un écran de télévision, utilisez les commandes du téléviseur pour régler le volume (p. 228).
- Le son ne peut pas être lu pendant la lecture au ralenti.

Édition des vidéos



Vous pouvez supprimer des parties de vidéos enregistrées.



Les vidéos d'1 seconde ou plus avant l'édition peuvent être éditées par incréments d'1 seconde. En revanche, les vidéos protégées ou d'une durée inférieure à 1 seconde ne peuvent pas être éditées.

1 Sélectionnez [Editer].

1. Dans le panneau de commandes vidéo, utilisez la touche ◀ ou ▶ pour sélectionner .
2. Appuyez sur la touche .
 - Le panneau d'édition vidéo ainsi que la barre correspondante s'affichent.



2 Éditez la vidéo.

1. Utilisez la touche ▲ ou ▼ pour sélectionner (Couper le début) ou (Couper la fin).
2. Utilisez la touche ◀ ou ▶ pour spécifier le point de coupe (↓).
 - Tout en déplaçant le point de coupe à l'aide de la touche ◀ ou ▶, s'affiche à 1 seconde d'intervalle, vous permettant de couper le film au point indiqué.
 - Même si vous spécifiez le point de coupe à une position autre que , sélectionner effacera le début du film jusqu'au point juste avant le point de coupe que vous aurez spécifié, et sélectionner effacera la fin de la vidéo à partir du point juste après le point de coupe que vous aurez spécifié. La vidéo éditée sera enregistrée.
 - Pour vérifier une vidéo temporairement modifiée, sélectionnez (Lire) et appuyez sur la touche **FUNC./SET**.
 - Pour poursuivre l'édition, réitérez l'étape 2.
 - Si vous sélectionnez (Sortir), la modification est annulée et le panneau de commandes vidéo réapparaît.

Panneau d'édition vidéo



Barre d'édition vidéo

3 Sélectionnez [Sauvegarder]

1. Utilisez la touche  ou  pour sélectionner .
2. Appuyez sur la touche .

4 Enregistrez le fichier.

1. Utilisez la touche , ,  ou  pour sélectionner [Nouv.Fichier] ou [Ecraser].
2. Appuyez sur la touche .



- [Nouv.Fichier] enregistre la vidéo éditée sous un nouveau nom de fichier. Les données d'origine demeurent inchangées. Notez que si vous appuyez sur la touche **FUNC./SET** pendant la sauvegarde de la vidéo, l'enregistrement est annulé.
- [Ecraser] enregistre la vidéo éditée sous son nom d'origine. Les données d'origine sont supprimées.
- S'il n'y a pas suffisamment d'espace libre sur la carte mémoire, seule l'option [Ecraser] peut être sélectionnée.



Selon la taille du fichier de la vidéo, l'enregistrement d'une vidéo éditée peut prendre un certain temps. Si la batterie se décharge au cours de l'opération, les séquences vidéo éditées ne peuvent pas être enregistrées. Lorsque vous éditez des vidéos, il est conseillé d'utiliser une batterie complètement chargée ou le Kit adaptateur secteur ACK-DC50 (p. 258), vendu séparément.

Rotation des images à l'écran



Vous pouvez faire pivoter les images à l'écran dans le sens des aiguilles d'une montre de 90° ou de 270°.



Original

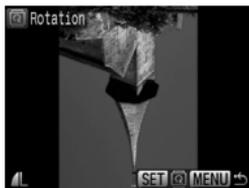

90°



270°

1 Sélectionnez [Rotation].

1. Appuyez sur la touche **MENU**.
2. Dans le menu , utilisez la touche  ou  pour sélectionner .
3. Appuyez sur la touche .



2 Faites pivoter l'image.

1. Utilisez la touche  ou  pour sélectionner une image à faire pivoter.
2. Appuyez sur la touche .

- Faites défiler les orientations 90°/270°/original en appuyant à chaque fois sur la touche **FUNC./SET**.
- Cette fonction peut également être définie dans le mode de lecture d'index.



Lorsque des images sont téléchargées sur un ordinateur, l'orientation des images pivotées par l'appareil photo dépend du logiciel utilisé pour le téléchargement.



L'orientation est enregistrée dans l'image.

Lecture avec des effets de transition

Vous pouvez sélectionner l'effet de transition affiché lors d'une permutation entre images.



Aucun effet de transition.



L'image affichée s'assombrit et la luminosité de l'image suivante s'accroît progressivement jusqu'à ce qu'elle soit normalement affichée.



Appuyez sur la touche **←** pour afficher l'image précédente depuis la gauche et sur la touche **→** pour afficher l'image suivante depuis la droite.

1

Sélectionnez [Transition].

1. Appuyez sur la touche **MENU**.
2. Dans le menu , utilisez la touche **↑** ou **↓** pour sélectionner .



2

Effectuez les réglages.

1. Utilisez la touche **←** ou **→** pour sélectionner un effet de transition.
2. Appuyez sur la touche **MENU**.



Lecture automatique (Diaporama)

Lecture automatique d'images de cartes mémoire.

Les paramètres des images des diaporamas reposent sur la norme DPOF (Digital Print Order Format) (p. 207).

	Toutes images	Lit toutes les images de la carte mémoire, dans l'ordre.
	Date	Lit les images portant une date spécifique, dans l'ordre.
	Ma catégorie	Lit les images dans la catégorie sélectionnée, dans l'ordre.
	Dossier	Lit les images d'un dossier spécifique, dans l'ordre.
	Vidéos	Lit uniquement les fichiers vidéo, dans l'ordre.
	Photos	Lit uniquement les photos, dans l'ordre.
 -  - 	Personnalisé 1 - 3	Lit les images sélectionnées pour chaque diaporama, Personnalisé 1, Personnalisé 2 ou Personnalisé 3, dans l'ordre (p. 180).

1 Sélectionnez [Diaporama].

1. Appuyez sur la touche **MENU**.
2. Dans le menu , utilisez la touche **↑** ou **↓** pour sélectionner .
3. Appuyez sur la touche .



2 Sélectionnez une méthode de lecture.

1. Appuyez sur la touche **↑**.
2. Utilisez la touche **←** ou **→** pour sélectionner le type de diaporama.



- , ,  : appuyez sur la touche **FUNC./SET** pour sélectionner une date, une catégorie ou un dossier à lire (p. 179).
-  -  -  : appuyez sur la touche **FUNC./SET** pour sélectionner les images à lire (p. 180).
- Si vous souhaitez ajouter un effet de transition aux images à lire, utilisez la touche **↑** pour sélectionner [Effet] et choisissez le type d'effet à l'aide de la touche **←** ou **→** (p. 178).

3 Lancez le diaporama.

1. Appuyez sur la touche .
2. Utilisez la touche  ou  pour sélectionner [Débuter].
3. Appuyez sur la touche .



- Les fonctions suivantes sont disponibles pendant les diaporamas.
 - Interruption/reprise : appuyez sur la touche **FUNC./SET**.
 - Avance/retour rapide : appuyez sur la touche  ou  (maintenez la touche enfoncée pour passer plus rapidement d'une image à l'autre).

Arrêter le diaporama :

Appuyez sur la touche **MENU**.

Effets de transition

Vous pouvez sélectionner l'effet de transition utilisé lors du remplacement d'une image par une autre.

	Aucun effet de transition.
	La nouvelle image s'éclaircit progressivement et se déplace de bas en haut.
	La nouvelle image apparaît d'abord sous la forme d'une croix, puis s'élargit progressivement pour s'afficher entièrement.
	Des parties de l'image se déplacent horizontalement, puis l'image s'élargit pour s'afficher entièrement.



En mode de lecture image par image, vous pouvez démarrer un diaporama à partir de l'image affichée en maintenant la touche **FUNC./SET** enfoncée tout en appuyant sur la touche .

Sélectionnez une date/une catégorie/un dossier à lire (📅, 📁, 📂)

1 Sélectionnez une méthode de lecture.

1. Utilisez la touche ◀ ou ▶ pour sélectionner 📅, 📁 ou 📂.
2. Appuyez sur la touche .



2 Sélectionnez les images à lire.

1. Utilisez la touche ▲ ou ▼ pour sélectionner une date/une catégorie/un dossier à lire.
2. Appuyez sur la touche .



- Un ✓ s'affiche sur les images sélectionnées.
- Pour annuler la sélection : appuyez de nouveau sur la touche **FUNC./SET**.
- Vous pouvez effectuer des sélections multiples pour la date/la catégorie/le dossier.
- Les images seront lues dans l'ordre de sélection (sauf lors de la sélection de catégorie).
- Vous pouvez vérifier les images pour chaque date/catégorie/dossier à l'aide de la touche ◀ ou ▶.
- Une pression sur la touche **MENU** finalise le réglage.

Sélection d'images à lire (1-3)

Sélectionnez uniquement les images que vous souhaitez lire et enregistrez-les sous la forme d'un diaporama (Perso 1, 2 ou 3). Vous pouvez sélectionner jusqu'à 998 images. Celles-ci seront lues dans l'ordre de sélection.

1 Sélectionnez une méthode de lecture.

1. Utilisez la touche ◀ ou ▶ pour sélectionner *1, *2 ou *3.

- Au départ, seule l'icône *1 s'affiche.

2. Appuyez sur la touche .

- Lorsque vous activez *1, l'icône devient *1✓, et *2 s'affiche. *2 et *3 changent de la même manière lorsqu'elles sont activées.



2 Sélectionnez les images à lire.

1. Utilisez la touche ◀ ou ▶ pour sélectionner les images à lire.

2. Appuyez sur la touche .

- Un ✓ s'affiche sur les images sélectionnées.
- Pour annuler la sélection : appuyez de nouveau sur la touche **FUNC./SET**.
- Vous pouvez également sélectionner des images dans le mode de lecture d'index.
- Une pression sur la touche **MENU** finalise le réglage.





Sélection Toutes vues

1. Après avoir sélectionné ***1** – ***3** à l'étape 1, utilisez la touche **▲** pour sélectionner [Marquer] et appuyez sur la touche **FUNC./SET**.
 2. Utilisez la touche **▲** pour sélectionner [Marquer], puis appuyez sur la touche **FUNC./SET**.
 3. Utilisez la touche **▶** pour sélectionner [OK], puis appuyez sur **FUNC./SET**.
- Pour désélectionner toutes les images, sélectionnez [Reinit.].

Ajustement des paramètres de durée de lecture et de répétition

• Durée lecture

Permet de définir la durée d'affichage de chaque image. Vous avez le choix entre 3 -10 secondes, 15 secondes et 30 secondes. La durée d'affichage peut varier légèrement en fonction de l'image.

• Répéter

Permet de définir si le diaporama s'arrête une fois que toutes les images ont été affichées ou continue jusqu'à ce que vous l'arrêtiez.

1 Sélectionnez [Régler].

1. Utilisez la touche **◀** ou **▶** pour sélectionner [Régler].
2. Appuyez sur la touche .



2 Configurez le paramètre.

1. Utilisez la touche **▲** ou **▼** pour sélectionner [Durée lecture] ou [Répéter].
2. Utilisez la touche **◀** ou **▶** pour sélectionner un réglage.
3. Appuyez sur la touche **MENU**.

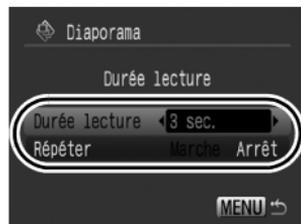

Correction des yeux rouges



Vous pouvez corriger les yeux rouges dans les images enregistrées.



Il se peut que les yeux rouges ne soient pas automatiquement détectés dans certaines images ou que vous n'obteniez pas les résultats escomptés. Nous recommandons l'utilisation de [Nouv. Fichier] pour enregistrer les images corrigées.

Exemples :

- Les visages sur les bords de l'écran ou relativement petits, grands, sombres ou clairs par rapport à l'ensemble de l'image.
- Les visages de profil ou en diagonale ou les visages partiellement cachés.

1 Sélectionnez [Correc yeux rouges].

1. Appuyez sur la touche **MENU**.
2. Dans le menu , utilisez la touche **↑** ou **↓** pour sélectionner .
3. Appuyez sur la touche .



2 Sélectionnez une image.

1. Utilisez la touche **←** ou **→** pour sélectionner l'image dont vous souhaitez corriger les yeux rouges.
2. Appuyez sur la touche .



- Une zone s'affiche automatiquement à l'endroit où l'œil rouge est détecté.
- Si l'œil rouge n'est pas automatiquement détecté, sélectionnez [Ajouter zone] à l'aide de la touche **↑**, **↓**, **←** ou **→** et appuyez sur la touche **FUNC./SET** (p. 185).
- Pour annuler la zone de correction, sélectionnez [Supp image] et appuyez sur la touche **FUNC./SET** (p. 186).

3 Corrigez l'image.

1. Utilisez la touche \uparrow , \downarrow , \leftarrow ou \rightarrow pour sélectionner [Démarrer].
2. Appuyez sur la touche .



4 Enregistrez l'image.

1. Utilisez la touche \uparrow , \downarrow , \leftarrow ou \rightarrow pour sélectionner [Nouv.Fichier] ou [Ecraser].
2. Appuyez sur la touche .

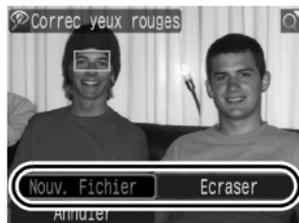

- [Nouv. Fichier] : enregistrée sous un nouveau fichier avec un nouveau nom. L'image non corrigée est stockée. La nouvelle image est stockée comme dernier fichier.
- [Ecraser] : enregistrée sous le même nom de fichier que l'image non corrigée. L'image non corrigée est effacée.
- Lorsque [Nouv. Fichier] est sélectionné, passez à l'étape 5.
- Si vous souhaitez continuer à corriger une autre image, recommencez les opérations à partir de l'étape 2.

5 Affichez l'image enregistrée.

1. Appuyez sur la touche **MENU**.
2. Utilisez la touche \leftarrow ou \rightarrow pour sélectionner [Oui].
3. Appuyez sur la touche .



- La sélection de [Non] vous ramène au menu Lecture.



- Il est impossible de corriger les yeux rouges sur des  et des images RAW. Lors d'une prise de vue dans [Enregistrer  + ], la correction des yeux rouges peut être effectuée sur l'image JPEG, mais l'image d'origine ne peut pas être remplacée.
- Les images protégées ne peuvent pas être écrasées.
- Si l'espace disponible sur la carte mémoire est insuffisant, la correction des yeux rouges ne pourra pas être effectuée.



- Vous pouvez corriger les yeux rouges d'une image autant de fois que vous le souhaitez. La qualité de l'image se détériorera toutefois progressivement à chaque exécution.
- Étant donné que le cadre de correction n'apparaît pas automatiquement sur les images qui ont déjà été corrigées une fois à l'aide de la fonction Correc. yeux rouges, utilisez l'option [Ajouter zone] pour les corriger.

Ajout d'une zone de correction

1 Sélectionnez [Ajouter zone].

1. Utilisez la touche \uparrow , \downarrow , \leftarrow ou \rightarrow pour sélectionner [Ajouter zone].
2. Appuyez sur la touche .

- Une zone verte s'affiche.



2 Réglez la position de la zone de correction.

1. Utilisez la touche \uparrow , \downarrow , \leftarrow ou \rightarrow pour déplacer la zone.

- La taille de la zone peut être modifiée avec la commande de zoom.



3 Ajoutez des zones de correction supplémentaires.

1. Appuyez sur la touche .

- Une zone de correction est ajoutée et la couleur de la zone passe au blanc.
- Si vous souhaitez ajouter des zones supplémentaires, réglez la position et appuyez sur la touche **FUNC./SET**.
- Jusqu'à 35 zones supplémentaires peuvent être ajoutées.
- Pour terminer l'ajout de zones de correction, appuyez sur la touche **MENU**.



Pour bien effectuer la correction des yeux rouges, notez les recommandations suivantes (reportez-vous à l'image de l'étape 2) :

- Réglez la taille de la zone de correction afin qu'elle corresponde à la partie de l'image à corriger.
- En présence de plusieurs sujets ayant les yeux rouges, veillez à ajouter une zone de correction par sujet.

Suppression de zones de correction

1 Sélectionnez [Supp image].

1. Utilisez la touche \uparrow , \downarrow , \leftarrow ou \rightarrow pour sélectionner [Supp image].
2. Appuyez sur la touche .



2 Sélectionnez une zone que vous souhaitez supprimer.

1. Utilisez la touche \leftarrow ou \rightarrow pour sélectionner une zone à supprimer.
- La zone sélectionnée apparaît en vert.



3 Supprimez la zone.

1. Appuyez sur la touche .
- La zone sélectionnée disparaît.
 - Pour continuer la suppression de zones, recommencez les opérations à partir de l'étape 2.
 - Une fois de que vous avez terminé la suppression de zones, appuyez sur la touche **MENU**.

Éclaircissement de zones sombres (i-contraste)



Vous pouvez détecter et éclaircir automatiquement les zones sombres d'une image, puis l'enregistrer comme nouvelle image.

1 Sélectionnez [i-contraste].

1. Appuyez sur la touche **MENU**.
2. Dans le menu , utilisez la touche **↑** ou **↓** pour sélectionner .
3. Appuyez sur la touche .



2 Sélectionnez l'image à éclaircir.

1. Utilisez la touche **←** ou **→** pour sélectionner une image.
2. Appuyez sur la touche .



3 Sélectionnez le niveau de correction de la luminosité.

1. Utilisez la touche **←** ou **→** pour sélectionner l'option.
2. Appuyez sur la touche .

- Si les résultats obtenus via [Auto] ne vous conviennent pas, sélectionnez [Faible], [Moyen] ou [Élevé].



4 Enregistrez l'image.

1. Utilisez la touche ◀ ou ▶ pour sélectionner [OK].
2. Appuyez sur la touche .

- Si vous souhaitez continuer la correction de la luminosité sur une autre image, recommencez les opérations à partir de l'étape 2.



5 Affichez l'image enregistrée.

1. Appuyez sur la touche MENU.
2. Utilisez la touche ◀ ou ▶ pour sélectionner [Oui].
3. Appuyez sur la touche .

- La sélection de [Non] vous ramène au menu Lecture.



- Selon l'image, la qualité de la photo peut être altérée et les résultats de la correction peuvent différer du résultat escompté.
- Vous pouvez corriger la luminosité autant de fois que vous le souhaitez, mais la qualité de la photo est susceptible d'être affectée.
- Vous ne pouvez pas corriger la luminosité sur des images RAW.

Ajout d'effets avec la fonction Mes couleurs



Vous pouvez ajouter des effets aux images enregistrées (photos uniquement) à l'aide de la fonction Mes couleurs. Il est possible de sélectionner les effets Mes couleurs ci-dessous. Pour davantage d'informations, reportez-vous à la section [p. 146](#).

	Vivid		Ton chair + clair
	Neutre		Ton chair + sombre
	Sepia		Bleu vif
	Noir et blanc		Vert vif
	Diapositive		Rouge vif

1 Sélectionnez [Mes couleurs].

1. Appuyez sur la touche **MENU**.
2. Dans le menu , utilisez la touche  ou  pour sélectionner .
3. Appuyez sur la touche .



2 Sélectionnez une image.

1. Utilisez la touche  ou  pour sélectionner une image.
2. Appuyez sur la touche .



3 Sélectionnez un type Mes couleurs.

- Utilisez la touche ◀ ou ▶ pour sélectionner le type Mes couleurs.
 - L'image affichée prend en compte l'effet Mes couleurs.
 - Vous pouvez déplacer la commande de zoom vers 🔍 pour afficher l'image agrandie. Tandis que l'image est agrandie, vous pouvez appuyer sur la touche **FUNC./SET** pour basculer entre l'image à laquelle l'effet Mes couleurs est appliqué et l'image d'origine non modifiée.
- Appuyez sur la touche .



4 Enregistrez l'image.

- Utilisez la touche ◀ ou ▶ pour sélectionner [OK].
- Appuyez sur la touche .
 - La nouvelle image enregistrée, transformée avec l'effet Mes couleurs, sera la dernière de la liste.
 - Pour continuer d'ajouter des effets à d'autres images, répétez les procédures à partir de l'étape 2.



5 Affichez l'image enregistrée.

- Appuyez sur la touche **MENU**.
- Utilisez la touche ◀ ou ▶ pour sélectionner [Oui].
- Appuyez sur la touche .
 - La sélection de [Non] vous ramène au menu Lecture.





- Vous ne pouvez pas ajouter d'effets à des images RAW au moyen de la fonction Mes couleurs.
- Lorsque l'espace disponible sur la carte mémoire n'est pas suffisant, il est impossible d'ajouter des effets Mes couleurs.



- Vous pouvez ajouter à une image autant d'effets Mes couleurs que vous le souhaitez. Cependant, la qualité de celle-ci se détériorera progressivement à chaque application d'un effet et les couleurs risquent en outre ne pas donner le résultat escompté.
- Les couleurs des images prises avec la fonction Mes couleurs (p. 146) en mode Prise de vue et les images modifiées avec la fonction Mes couleurs en mode Lecture peuvent présenter de légères différences à l'affichage.

Recadrage d'images



Vous pouvez enregistrer une nouvelle fois avec des paramètres inférieurs des images qui ont été enregistrées avec des paramètres de nombre de pixels d'enregistrement élevés.

M3	1600 × 1200 pixels
S	640 × 480 pixels
XS	320 × 240 pixels

1 Sélectionnez [Recadrer].

1. Appuyez sur la touche **MENU**.
2. Dans le menu , utilisez la touche **↑** ou **↓** pour sélectionner .
3. Appuyez sur la touche .



2 Sélectionnez une image.

1. Utilisez la touche **←** ou **→** pour sélectionner une image à recadrer.
 2. Appuyez sur la touche .
- Vous ne pouvez pas sélectionner les images qui ne peuvent pas être recadrées à l'aide de la touche **FUNC./SET**.



3 Sélectionnez une résolution.

1. Utilisez la touche **←** ou **→** pour sélectionner une résolution.
 2. Appuyez sur la touche .
- Si une résolution ne peut pas être sélectionnée en raison d'un manque d'espace libre sur la carte mémoire,  s'affiche.



4 Enregistrez l'image.

1. Utilisez la touche ◀ ou ▶ pour sélectionner [OK].
2. Appuyez sur la touche .

- L'image recadrée sera enregistrée dans un nouveau fichier. L'image d'origine est conservée.
- Si vous souhaitez continuer le recadrage d'une autre image, recommencez les opérations à partir de l'étape 2.



5 Affichez l'image enregistrée.

1. Appuyez sur la touche **MENU**.
2. Utilisez la touche ◀ ou ▶ pour sélectionner [Oui].
3. Appuyez sur la touche .

- La sélection de [Non] vous ramène au menu Lecture.



 et les images prises en mode **WV** ou **RAW** ne peuvent pas être recadrées.

🎤 Ajout de mém. vocaux à des images



En mode Lecture, vous pouvez joindre des Mém. Vocaux (d'une durée maximale d'une minute) à une image. Les données audio sont enregistrées au format WAVE.

1 Appuyez sur la touche 🎤 lors de la lecture des images.

- Le panneau de commandes des mém. vocaux s'affiche.

2 Enregistrez.

1. Utilisez la touche ◀ ou ▶ pour sélectionner □.

2. Appuyez sur la touche .

- Le temps écoulé et le temps restant s'affichent.
- Appuyez sur la touche **FUNC./SET** pour interrompre l'enregistrement. Appuyez à nouveau dessus pour le reprendre.
- Il est possible d'ajouter jusqu'à 1 minute d'enregistrement à chaque image.
- Le mode son peut être modifié (p. 108).
- Appuyez sur la touche 🎤 pour arrêter l'enregistrement.



Panneau de commandes des Mém. vocaux

Temps écoulé/
Temps restant

Volume _____
(Réglez-le avec la touche
▲ ou ▼)

Panneau de commandes des Mém. Vocaux

Utilisez la touche ◀ ou ▶ pour sélectionner, puis appuyez sur la touche **FUNC./SET**.

	Sortir	Revient à l'écran de lecture.
	Enregistrer	L'enregistrement commence.
	Pause	Suspend l'enregistrement ou la lecture.
	Lire	Commence la lecture.
	Effacer	Efface des mém. vocaux. (Sélectionnez [Effacer], et dans l'écran de confirmation, appuyez sur la touche FUNC./SET .)



- Vous ne pouvez pas joindre de Mém. vocaux à des .
- Les Mém. vocaux des images protégées ne peuvent pas être effacés.

Enregistrement sonore uniquement (Enregistr. son)



Vous pouvez enregistrer du son sans image, avec une durée maximale de deux heures à chaque fois.

1 Sélectionnez [Enregistr. son].

1. Appuyez sur la touche **MENU**.
2. Dans le menu , utilisez la touche  ou  pour sélectionner .
3. Appuyez sur la touche .



2 Enregistrez un son.

1. Utilisez la touche  ou  pour sélectionner .
2. Appuyez sur la touche .

- La durée d'enregistrement s'affiche.
- Utilisez la touche  ou  pour modifier la fréquence d'échantillonnage. La qualité sonore s'améliore pour passer, respectivement, à [11.025 kHz], [22.050 kHz] et [44.100 kHz], mais la taille du fichier enregistré augmente en conséquence.
- Lorsque vous appuyez sur la touche **FUNC./SET**, l'enregistrement s'interrompt. Appuyez à nouveau sur cette touche pour reprendre l'enregistrement.
- Appuyez sur le déclencheur jusqu'à mi-course pour interrompre l'enregistrement sonore et passer en mode Prise de vue.
- Le mode son peut être modifié (p. 108).

Fréq. échant



Panneau de commandes Son

Temps d'enregistrement disponible

Panneau Enregistr. son

Utilisez la touche **←** ou **→** pour sélectionner une option, puis appuyez sur la touche **FUNC./SET**.

	Sortir	Revient à l'écran de menu.
	Enregistrer	Commence l'enregistrement.
	Pause	Suspend l'enregistrement ou la lecture.
	Lire	Utilisez la touche ↑ ou ↓ pour sélectionner un son à lire et appuyez sur la touche FUNC./SET .
	Retour rapide	Maintenez la touche FUNC./SET enfoncée pour effectuer un retour rapide. Il est impossible d'écouter le son pendant cette opération.
	Avance rapide	Maintenez la touche FUNC./SET enfoncée pour effectuer une avance rapide. Il est impossible d'écouter le son pendant cette opération.
	Effacer	Utilisez la touche ↑ , ↓ , ← ou → pour sélectionner [Effacer] ou [Effacer tout] dans l'écran de confirmation, puis appuyez sur la touche FUNC./SET .
	Protéger	Protège contre les suppressions accidentelles. Utilisez la touche ↑ ou ↓ pour sélectionner un son et la touche FUNC./SET pour sélectionner/désélectionner la protection.
	Volume	La touche ↑ ou ↓ vous permet de régler le volume.



Assurez-vous que les paramètres [Audio] sont corrects (p. 108) avant de procéder à l'enregistrement.



- Reportez-vous à la section *Estimation de la taille des fichiers audio et des durées d'enregistrement* (p. 284).
- Lorsque la carte mémoire est pleine, l'enregistrement s'arrête automatiquement.
- Si vous maintenez la touche  enfoncée durant la lecture, l'écran à l'étape 2 s'affiche (une brève pression sur la touche ouvre le panneau de commande des Mém. vocaux (p. 194)).

Protection des images



Vous pouvez protéger les images et les vidéos importantes contre une suppression accidentelle.

Choisir	Vous pouvez configurer les paramètres de protection individuellement pour chaque image lors de leur affichage.
Sélectionner série	Vous pouvez sélectionner la première et la dernière image d'une série et protéger l'intégralité de la série.
Sélection par date	Vous pouvez protéger les images à partir d'une date spécifiée.
Sélection par catégorie	Vous pouvez protéger les images dans une catégorie spécifiée.
Sélection par dossier	Vous pouvez protéger les images contenues dans un dossier spécifié.
Toutes images	Vous pouvez protéger toutes les images contenues sur une carte mémoire.

1 Sélectionnez [Protéger].

1. Appuyez sur la touche **MENU**.
2. Dans le menu , utilisez la touche **↑** ou **↓** pour sélectionner .
3. Appuyez sur la touche .



2 Choisissez une méthode de sélection.

1. Utilisez la touche **↑** ou **↓** pour choisir une méthode de sélection.
 - Appuyez sur la touche **MENU** pour revenir à l'écran précédent.
2. Appuyez sur la touche .



[Choisir]

3 Protégez l'image.

1. Utilisez la touche ◀ ou ▶ pour sélectionner une image à protéger.

2. Appuyez sur la touche .

- En appuyant à nouveau sur la touche **FUNC./SET**, vous annulez ce réglage.
- Répétez la procédure pour continuer à protéger d'autres images.
- Vous pouvez également protéger des images dans le mode de lecture d'index.
- Appuyez sur la touche **MENU** pour terminer le réglage.



icône de protection

[Sélectionner série]

3 Sélectionnez la première image.

- Vous pouvez également utiliser le sélecteur de commande pour sélectionner la première ou la dernière image.

1. Appuyez sur la touche .

2. Utilisez la touche ◀ ou ▶ pour sélectionner la première image de la série à protéger.

3. Appuyez sur la touche .



4 Sélectionnez la dernière image.

1. Utilisez la touche **▶** pour basculer sur la sélection de la dernière image.

2. Appuyez sur la touche .

3. Utilisez la touche **◀** ou **▶** pour sélectionner la dernière image de la série.

4. Appuyez sur la touche .

- Une image affichant un numéro inférieur à celui de la première image ne peut être sélectionnée en tant que dernière image.
- Vous pouvez sélectionner jusqu'à 500 images.



5 Protégez les images.

1. Appuyez sur la touche **▼** pour sélectionner [Protéger.]

2. Appuyez sur la touche .

- L'affichage revient à l'écran de méthode de sélection.
- La sélection de [Déverrouiller] annule la sélection de l'image protégée.



[Sélection par date]/[Sélec. par catégorie]/[Sélect. par dossier]

3 Sélectionnez les images.

- Utilisez la touche **↑** ou **↓** pour sélectionner une date/une catégorie/ un dossier à protéger.
- Appuyez sur la touche .
 - Un **✓** s'affiche sur les images sélectionnées.
 - En appuyant à nouveau sur la touche **FUNC./SET**, vous annulez ce réglage.
 - Si une partie des images est déjà protégée,  apparaît grisé.
 - Vous pouvez sélectionner plusieurs dates, catégories ou dossiers.
 - Utilisez la touche **←** ou **→** pour valider chaque image de la date, de la catégorie ou du dossier.
- Appuyez sur la touche **MENU**.



4 Protégez les images.

- Utilisez la touche **↑** ou **↓** pour sélectionner [Protéger].
- Appuyez sur la touche .
 - Revient à l'écran de la méthode de sélection.
 - La sélection de [Déverrouiller] annule la protection des images sélectionnées.
 - La sélection de [Stop] annule les paramètres de protection pour la sélection actuelle.



[Toutes images]

3 Protégez les images.

1. Utilisez la touche \uparrow ou \downarrow pour sélectionner [Protéger].
2. Appuyez sur la touche .

- Revient à l'écran de la méthode de sélection.
- La sélection de [Déverrouiller] annule la protection de toutes les images.
- La sélection de [Stop] annule les paramètres de protection pour la sélection actuelle.



Vous pouvez annuler l'opération en appuyant sur la touche **FUNC./SET** en mode [Protéger].

Effacement d'images



Vous pouvez effacer des images sur une carte mémoire.



- Notez qu'il est impossible de récupérer des images effacées. Avant d'effacer une image, assurez-vous que vous souhaitez vraiment la supprimer.
- Cette fonction ne permet pas d'effacer les images protégées.

Choisir	Efface les images après leur sélection une par une.
Sélectionner série	Pour sélectionner la première et la dernière image d'une série et effacer l'intégralité de la série.
Sélection par date	Efface les images correspondant à la date sélectionnée.
Sélec. par catégorie	Effacer les images dans la catégorie sélectionnée.
Sélect. par dossier	Efface les images dans le dossier sélectionné.
Toutes images	Efface toutes les images contenues sur une carte mémoire.

1 Sélectionnez [Effacer].

1. Appuyez sur la touche **MENU**.
2. Dans le menu , utilisez la touche  ou  pour sélectionner .
3. Appuyez sur la touche .



2 Sélectionnez une méthode d'effacement.

1. Utilisez la touche  ou  pour sélectionner une méthode d'effacement.
 - Appuyez sur la touche **MENU** pour revenir à l'écran précédent.
2. Appuyez sur la touche .

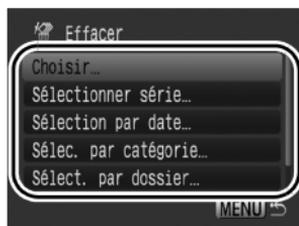

[Choisir]

3 Sélectionnez l'image.

1. Utilisez la touche ◀ ou ▶ pour sélectionner une image à effacer.
2. Appuyez sur la touche .
 - Appuyez à nouveau sur la touche **FUNC./SET** pour désélectionner le paramètre.
 - Cette fonction peut également être définie dans le mode de lecture d'index.
3. Appuyez sur la touche **MENU**.



4 Effacez l'image.

1. Utilisez la touche ◀ ou ▶ pour sélectionner [OK].
2. Appuyez sur la touche .
 - Sélectionner [Stop] annule la sélection de l'image que vous êtes sur le point d'effacer et fait revenir à l'étape 2.

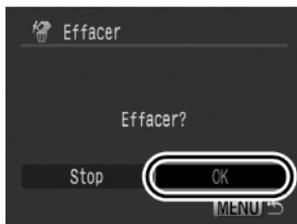

[Sélectionner série]

3 Sélectionnez la première image.

- Vous pouvez également utiliser le sélecteur de commande pour sélectionner la première ou la dernière image.

1. Appuyez sur la touche .
2. Utilisez la touche  ou  pour sélectionner la première image de la série à effacer.
3. Appuyez sur la touche .



4 Sélectionnez la dernière image.

1. Utilisez la touche  pour basculer sur la sélection de la dernière image.
2. Appuyez sur la touche .
3. Utilisez la touche  ou  pour sélectionner la dernière image de la série.
4. Appuyez sur la touche .

- Une image affichant un numéro inférieur à celui de la première image ne peut être sélectionnée en tant que dernière image.
- Vous pouvez sélectionner jusqu'à 500 images.



5 Effacez les images.

1. Appuyez sur la touche  pour sélectionner [Effacer.]
2. Appuyez sur la touche .

- Appuyer sur la touche **MENU** annule la sélection de l'image que vous êtes sur le point d'effacer et fait revenir à l'étape 2.



[Sélection par date]/[Sélec. par catégorie]/[Sélect. par dossier]

3 Sélectionnez les images.

1. Utilisez la touche  ou  pour sélectionner une date/une catégorie/ un dossier à effacer.
2. Appuyez sur la touche .

- Un  s'affiche sur les images sélectionnées.
- En appuyant à nouveau sur la touche **FUNC./SET**, vous annulez ce réglage.
- Vous pouvez sélectionner plusieurs dates, catégories ou dossiers.
- Utilisez la touche  ou  pour valider chaque image de la date, de la catégorie ou du dossier.

3. Appuyez sur la touche **MENU**.



4 Effacez les images.

1. Utilisez la touche  ou  pour sélectionner [OK].
2. Appuyez sur la touche .

- Sélectionner [Stop] annule la sélection de l'image que vous êtes sur le point d'effacer et fait revenir à l'étape 2.

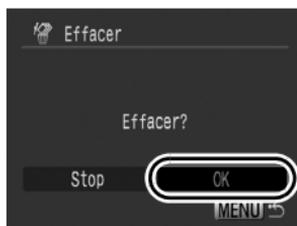

[Toutes images]

3 Effacez les images.

1. Utilisez la touche ← ou → pour sélectionner [OK].
 2. Appuyez sur la touche .
- Sélectionner [Annuler] annule la sélection de l'image que vous êtes sur le point d'effacer et fait revenir à l'étape 2.



- Si vous appuyez sur la touche **FUNC./SET** pendant l'effacement, la procédure est annulée.
- Veuillez formater la carte mémoire si vous souhaitez effacer non seulement les données d'image, mais également toutes les données contenues sur la carte mémoire (pp. 16, 220).

Réglages d'impression/paramètres de transfert

Vous pouvez également utiliser le sélecteur de commande pour choisir vos images et effectuer différentes opérations. Reportez-vous à la section [p. 43](#).

Configuration des réglages d'impression DPOF

Vous pouvez sélectionner les images à imprimer sur une carte mémoire et spécifier préalablement le nombre d'exemplaires à imprimer à l'aide de l'appareil photo. Les paramètres utilisés sur l'appareil photo sont compatibles avec les normes DPOF (Digital Print Order Format). Cette spécificité est extrêmement pratique pour imprimer sur une imprimante compatible avec la fonction d'impression directe ou pour envoyer des photos à un laboratoire de développement prenant en charge la norme DPOF.



- Les paramètres d'impression spécifiés sont également appliqués à la liste d'impression ([p. 23](#)).
- Il est possible que les tirages obtenus avec certaines imprimantes ou effectués par certains laboratoires photo ne reflètent pas les réglages d'impression spécifiés.
- Il est impossible de définir des réglages d'impression pour  et .
- L'icône  peut s'afficher pour une carte mémoire dont les réglages d'impression ont été définis par un autre appareil photo compatible DPOF. Ces paramètres seront remplacés par ceux de votre appareil photo.

Réglage du style d'impression

Une fois le style d'impression défini, sélectionnez les images à imprimer. Vous pouvez sélectionner les paramètres suivants.

* Paramètre par défaut

Type d'impres.	 Standard*	Imprime une image par page.
	 Index	Imprime les images sélectionnées ensemble à taille réduite sous la forme d'un index.
	  Toutes	Imprime les images dans les deux formats, Standard et Index.
 Date (Marche/Arrêt*)		Ajoute la date à l'impression.
 Fichier No (Marche/Arrêt*)		Ajoute le numéro du fichier à l'impression.
Réinit. DPOF (Marche*/Arrêt)		Réinitialise tous les réglages d'impression après l'impression des images.

1 Sélectionnez [Réglages impression].

1. Appuyez sur la touche .
2. Appuyez sur la touche **MENU**.
3. Utilisez la touche  ou  pour sélectionner le menu .
4. Utilisez la touche  ou  pour sélectionner [Réglages impression].
5. Appuyez sur la touche .



2 Effectuez les réglages.

1. Utilisez la touche  ou  pour sélectionner une option.
2. Utilisez la touche  ou  pour spécifier les paramètres.
3. Appuyez sur la touche **MENU**.



- Les paramètres Date et Fichier No. varient en fonction du type d'impression comme suit.
 - [Index] :
Les paramètres [Date] et [Fichier No.] ne peuvent pas être définis sur [Marche] en même temps.
 - [Standard] ou [Toutes] :
Les paramètres [Date] et [Fichier No.] peuvent être réglés sur [Marche] en même temps. Les informations imprimables peuvent toutefois varier d'une imprimante à l'autre.
- Les dates s'impriment dans le style spécifié dans [Date/Heure] dans le menu  (p. 60).

Images individuelles

Sél. vues & quantité	Configure les réglages d'impression d'images individuelles lors de leur visualisation.
Sélectionner série	Pour sélectionner la première et la dernière image d'une série et imprimer l'intégralité de la série.
Sélection par date	Configure les réglages d'impression d'images correspondant à la date sélectionnée.
Sélec. par catégorie	Configure les réglages d'impression des images de la catégorie sélectionnée.
Sélect. par dossier	Configure les réglages d'impression des images du dossier sélectionné.
Sél. toutes vues	Configure les réglages d'impression de toutes les images.
Annuler tout	Supprime tous les réglages d'impression des images.



Une seule copie sera imprimée pour chaque image sélectionnée. L'option [Sél. vues & quantité] ne vous permet de régler le nombre d'exemplaires à imprimer que lorsque l'option [Type d'impres.] est réglée sur [Standard] ou [Toutes] (p. 207).

1

Choisissez une méthode de sélection.

1. Appuyez sur la touche .
2. Appuyez sur la touche **MENU**.
3. Utilisez la touche  ou  pour sélectionner le menu .
4. Utilisez la touche  ou  pour choisir une méthode de sélection.
5. Appuyez sur la touche .



[Sél. vues & quantité]

2 Sélectionnez les images.

Les méthodes de sélection varient en fonction des réglages Type d'impres. (p. 207).

Standard ()/Toutes ()

1. Utilisez la touche  ou  pour sélectionner les images.
2. Appuyez sur la touche .
3. Utilisez la touche  ou  pour sélectionner le nombre d'exemplaires à imprimer (jusqu'à 99).
4. Appuyez sur la touche **MENU**.

Nombre d'exemplaires à imprimer



Index ()

1. Utilisez la touche  ou  pour sélectionner les images.
 2. Sélectionnez et désélectionnez via la touche .
 3. Appuyez sur la touche **MENU**.
- Cette fonction peut également être définie dans le mode de lecture d'index.

Sélection de l'impression de l'index



[Sélectionner série]

2 Sélectionnez la première image.

- Vous pouvez également utiliser le sélecteur de commande pour sélectionner la première ou la dernière image.

1. Appuyez sur la touche .
2. Utilisez la touche  ou  pour sélectionner la première image de la série à imprimer.
3. Appuyez sur la touche .



3 Sélectionnez la dernière image.

1. Utilisez la touche  pour basculer sur la sélection de la dernière image.
2. Appuyez sur la touche .
3. Utilisez la touche  ou  pour sélectionner la dernière image de la série.
4. Appuyez sur la touche .

- Une image affichant un numéro inférieur à celui de la première image ne peut être sélectionnée en tant que dernière image.
- Vous pouvez sélectionner jusqu'à 500 images.



4 Configurez les réglages d'impression.

1. Appuyez sur la touche **↓** pour sélectionner [demande].
2. Appuyez sur la touche .

- L'affichage revient à l'écran de la méthode de sélection.
- Appuyer sur la touche **MENU** annule les réglages d'impression de la série d'images sélectionnée.



[Sélection par date]/[Sélec. par catégorie]/[Sélect. par dossier]

2 Sélectionnez les images.

1. Utilisez la touche **↑** ou **↓** pour sélectionner une date/une catégorie/ un dossier à imprimer.
2. Appuyez sur la touche .

- Un **✓** s'affiche sur les images sélectionnées.
- Appuyez à nouveau sur la touche **FUNC./SET** pour annuler le réglage.
- Vous pouvez sélectionner plusieurs dates, catégories ou dossiers.
- Utilisez la touche **←** ou **→** pour valider chaque image de la date, de la catégorie ou du dossier.

3. Appuyez sur la touche **MENU**.



3 Configurez les réglages d'impression.

1. Utilisez la touche **←** ou **→** pour sélectionner [OK].
2. Appuyez sur la touche .

- L'affichage revient à l'écran de la méthode de sélection.
- Sélectionner [Stop] annule les réglages d'impression de l'image sélectionnée.



[Sél. toutes vues]

2 Configurez les réglages d'impression.

1. Utilisez la touche ◀ ou ▶ pour sélectionner [OK].
2. Appuyez sur la touche .

- L'affichage revient à l'écran de la méthode de sélection.
- Sélectionner [Annuler] annule les réglages d'impression de l'image sélectionnée.

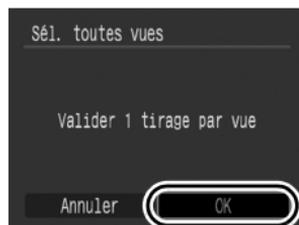

[Annuler tout]

2 Désélectionnez les images.

1. Utilisez la touche ◀ ou ▶ pour sélectionner [OK].
2. Appuyez sur la touche .

- L'affichage revient à l'écran de la méthode de sélection.
- Pour annuler l'opération, sélectionnez [Annuler].

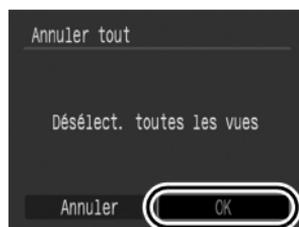

- Les images sont imprimées dans l'ordre en fonction du numéro de fichier.
- Il est possible de sélectionner jusqu'à 998 images.
- Lorsque l'appareil photo est connecté à une imprimante, la touche  s'allume en bleu. À ce stade, l'impression débute après avoir procédé aux étapes suivantes.
 1. Appuyez sur la touche .
 2. Assurez-vous que l'option [Imprimer] est bien sélectionnée, puis appuyez sur la touche **FUNC./SET**.

Réglage des paramètres de transfert DPOF



Vous pouvez utiliser l'appareil photo pour définir les paramètres des images avant de les télécharger sur un ordinateur. Pour obtenir des instructions sur le transfert d'images sur votre ordinateur, reportez-vous au *Guide de démarrage des logiciels*. Les paramètres utilisés sur l'appareil photo sont conformes aux standards DPOF.



L'icône  peut s'afficher pour une carte mémoire dont les paramètres de transfert ont été définis par un autre appareil photo compatible DPOF. Ces paramètres seront remplacés par ceux de votre appareil photo.

1

Sélectionnez [Ordre transfert].

1. Appuyez sur la touche .
2. Appuyez sur la touche **MENU**.
3. Dans le menu , utilisez la touche  ou  pour sélectionner .
4. Appuyez sur la touche .



2

Sélectionnez une méthode de demande.

1. Utilisez la touche  ou  pour sélectionner une méthode de demande.
 - demande : sélectionne des images individuelles.
 - Marquer : sélectionne toutes les images contenues sur une carte mémoire.
2. Appuyez sur la touche .
 - Sélectionnez [Réinit.] pour annuler tous les paramètres de l'ordre de transfert.



Images individuelles

3 Sélectionnez une image à transférer.

1. Utilisez la touche ◀ ou ▶ pour sélectionner une image à transférer.
2. Appuyez sur la touche .
 - Appuyez à nouveau sur la touche **FUNC./SET** pour désélectionner le paramètre.
 - Cette fonction peut également être définie dans le mode de lecture d'index.
3. Appuyez plusieurs fois sur la touche **MENU**.

Sélection du transfert



Marquer

3 Transférez les images.

1. Utilisez la touche ◀ ou ▶ pour sélectionner [OK].
2. Appuyez sur la touche .
3. Appuyez plusieurs fois sur la touche **MENU**.



- Les images sont transférées dans l'ordre en fonction du numéro de fichier.
- Il est possible de sélectionner jusqu'à 998 images.

Configuration de l'appareil photo

Fonction Mode éco



Cet appareil photo est équipé d'une fonction d'économie d'énergie pouvant automatiquement couper l'alimentation ou mettre l'écran LCD hors tension.

Extinction auto	Lorsque cette option est réglée sur [Marche], l'alimentation est coupée dans les cas suivants. Appuyez à nouveau sur la touche ON/OFF pour restaurer l'alimentation. Mode de prise de vue : Environ 3 minutes après le dernier accès à une commande sur l'appareil photo. Mode de lecture ou lors d'une connexion à une imprimante : Environ 5 minutes après le dernier accès à une commande sur l'appareil photo.
Affichage OFF	En mode de prise de vue, l'écran LCD s'éteint automatiquement si aucune commande n'est utilisée au terme du délai d'attente sélectionné, quel que soit le réglage [Extinction auto]. Appuyez sur une touche autre que ON/OFF ou changez l'orientation de l'appareil photo pour rallumer l'écran LCD.

1 Sélectionnez [Mode éco].

1. Appuyez sur la touche **MENU**.
2. Utilisez la touche **←** ou **→** pour sélectionner le menu **⏏**.
3. Utilisez la touche **↑** ou **↓** pour sélectionner [Mode éco].
4. Appuyez sur la touche **FUNC. SET**.



2 Effectuez les réglages.

1. Utilisez la touche **↑** ou **↓** pour sélectionner une option.
2. Utilisez la touche **←** ou **→** pour effectuer des réglages.
3. Appuyez sur la touche **MENU**.



3 Appuyez sur la touche MENU.



La fonction Mode éco ne s'active pas pendant un diaporama ou lorsque l'appareil photo est connecté à un ordinateur.

Réglage de l'horloge universelle

Lorsque vous voyagez à l'étranger, vous pouvez enregistrer des images en utilisant la date et l'heure locales simplement en modifiant le paramètre de fuseau horaire si vous avez pré-enregistré les fuseaux horaires de destination. L'avantage de cette fonction est que vous ne devez pas modifier les paramètres Date/Heure.

Réglage des fuseaux horaires nationaux/mondiaux

1 Sélectionnez [Fuseau horaire].

1. Appuyez sur la touche **MENU**.
2. Utilisez la touche **←** ou **→** pour sélectionner le menu .
3. Utilisez la touche **↑** ou **↓** pour sélectionner [Fuseau horaire].
4. Appuyez sur la touche .



2 Sélectionnez (Pays).

1. Utilisez la touche **↑** ou **↓** pour sélectionner .
 2. Appuyez sur la touche .
- Lors de la première utilisation, vérifiez que l'écran à droite apparaît, puis appuyez sur la touche **FUNC./SET**.

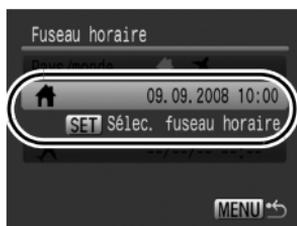

3 Sélectionnez une zone de résidence.

1. Utilisez la touche ◀ ou ▶ pour sélectionner le fuseau horaire de votre pays.
2. Appuyez sur la touche .



- Pour paramétrer l'option Heure avancée, utilisez la touche ▲ ou ▼ pour afficher . L'horloge avancera d'1 heure.

4 Sélectionnez (Monde).

1. Utilisez la touche ▼ pour sélectionner .
2. Appuyez sur la touche .



5 Sélectionnez une zone de destination.

1. Utilisez la touche ◀ ou ▶ pour sélectionner le fuseau horaire de votre destination.
2. Appuyez sur la touche .

Différence d'heure par rapport au fuseau horaire de votre pays



Passage au fuseau horaire de destination

1 Sélectionnez [Fuseau horaire].

1. Appuyez sur la touche **MENU**.
2. Utilisez la touche **←** ou **→** pour sélectionner le menu .
3. Utilisez la touche **↑** ou **↓** pour sélectionner [Fuseau horaire].
4. Appuyez sur la touche .

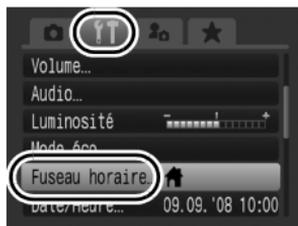

2 Sélectionnez (Monde).

1. Utilisez la touche **←** ou **→** pour sélectionner .
2. Appuyez sur la touche **MENU** deux fois.



- Pour modifier le fuseau horaire de votre destination, utilisez la touche **FUNC./SET**.
- Lorsque vous passez au fuseau horaire de destination,  s'affiche sur l'écran LCD.



Si vous ne sélectionnez pas un fuseau horaire de résidence au préalable, vous ne pourrez pas configurer le fuseau de destination.



Si vous modifiez la date et l'heure alors que l'option Monde est sélectionnée, la date et l'heure du pays sont également changées automatiquement.

Formatage simple de cartes mémoire

Nous vous conseillons d'utiliser l'option [Formatage simple] lorsque vous pensez que la vitesse d'enregistrement/de lecture d'une carte mémoire a diminué.



Notez que le formatage (l'initialisation) d'une carte mémoire efface toutes les données, y compris les images protégées (p. 197) et les données audio enregistrées avec l'enregistreur de son (p. 195).

1 Sélectionnez [Formater].

1. Appuyez sur la touche **MENU**.
2. Utilisez la touche **←** ou **→** pour sélectionner le menu .
3. Utilisez la touche **↑** ou **↓** pour sélectionner [Formater].
4. Appuyez sur la touche .



2 Effectuez les réglages.

1. Utilisez la touche **↑** pour sélectionner [Formatage simple].
2. Utilisez la touche **←** ou **→** pour ajouter une coche.
3. Utilisez la touche **↑**, **↓**, **←** ou **→** pour sélectionner [OK].
4. Appuyez sur la touche .

S'affiche lorsque des données audio enregistrées à l'aide de l'enregistreur de son sont présentes.

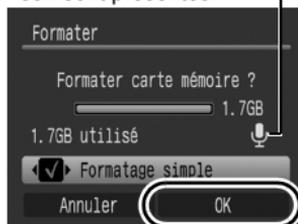

- Vous pouvez interrompre le formatage d'une carte en appuyant sur la touche **FUNC./SET**. Vous pouvez continuer à utiliser une carte mémoire sans problème lorsque le formatage est interrompu, mais les données qu'elle contient seront effacées.
- Un formatage simple peut prendre 2 à 3 minutes avec certaines cartes mémoire.

Réinitialisation du numéro des fichiers



Un numéro de fichier est automatiquement attribué à chaque image enregistrée. Vous pouvez sélectionner la façon dont les numéros de fichiers sont attribués.

Continu	<p>La prochaine image enregistrée reçoit un numéro incrémenté de 1 par rapport à la précédente. Cette option est pratique pour gérer toutes les images ensemble sur un ordinateur car vous évitez toute duplication de nom du fichier lorsque vous changez de dossier ou de carte mémoire.*</p> <p>* En cas d'utilisation d'une carte mémoire vide. Lorsqu'une carte mémoire contenant des données enregistrées est utilisée, le numéro à 7 chiffres du dernier dossier et de la dernière image enregistrés est comparé au dernier numéro de la carte mémoire, et le plus grand des deux sert de base à la numérotation des nouvelles images.</p>
Réinit. Auto	<p>Le numéro de l'image et du dossier sont réinitialisés à la valeur de départ (100-0001).* Cette spécificité est pratique pour la gestion des images dans chaque dossier individuel.</p> <p>* En cas d'utilisation d'une carte mémoire vide. Lorsqu'une carte mémoire contenant des données enregistrées est utilisée, le numéro à 7 chiffres du dernier dossier et de la dernière image enregistrés sur la carte mémoire sert de base à la numérotation des nouvelles images.</p>

1 Sélectionnez [N° fichiers].

1. Appuyez sur la touche **MENU**.
2. Utilisez la touche **←** ou **→** pour sélectionner le menu **☰**.
3. Utilisez la touche **↑** ou **↓** pour sélectionner [N° fichiers].



2 Effectuez les réglages.

1. Utilisez la touche **←** ou **→** pour sélectionner un paramètre de numérotation de fichiers.
2. Appuyez sur la touche **MENU**.

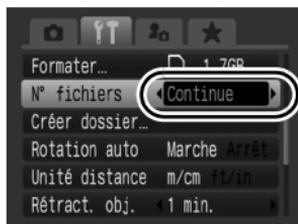

Numéros de fichiers et de dossiers

Les images enregistrées se voient attribuer des numéros de fichiers consécutifs, de 0001 à 9999, et les dossiers des numéros compris entre 100 et 999. Il est possible d'enregistrer jusqu'à 2000 images dans un même dossier.

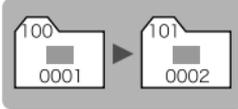
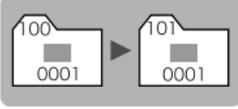
	Nouveau dossier créé	Carte mémoire remplacée par une autre
Continu	Carte mémoire 1 	Carte mémoire 1 Carte mémoire 2 
Réinit. Auto	Carte mémoire 1 	Carte mémoire 1 Carte mémoire 2 

- Il est possible que les images soient enregistrées dans un nouveau dossier lorsque l'espace disponible est insuffisant et ce, même si le nombre total d'images dans le dossier est inférieur à 2000 car les types d'images suivants sont toujours enregistrés ensemble dans le même dossier.
 - Images prises en mode de prise de vue continue
 - Images prises avec utilisation du retardateur (Personnalisé et Retardateur det visage)
 - Vidéos
 - Images prises en mode Assemblage
 - Bracketing de la mise au point
 - Prise de vue en mode Bracketing
 - Photos prises en mode Couleur contrastée/Permuter couleur avec la catégorie [Enreg. Origin.] réglée sur [Marche]
- Les images ne peuvent pas être lues lorsque les numéros des dossiers sont dupliqués ou que ou des images sont dupliqués dans un dossier.
- Veuillez vous reporter au *Guide de démarrage des logiciels* pour obtenir des informations sur la structure des dossiers ou les types d'images.

Création d'une destination d'image (dossier)



Vous pouvez à tout moment créer un nouveau dossier dans lequel les images enregistrées seront automatiquement sauvegardées.

Créer nouveau dossier	Crée un nouveau dossier la prochaine fois que vous prenez des photos. Pour créer un dossier supplémentaire, cochez à nouveau cette option.
Création auto	Vous pouvez également spécifier une date et une heure si vous souhaitez créer un nouveau dossier avec une heure de prise de vue après la date et l'heure spécifiées.

Création d'un dossier la prochaine fois que vous prenez une photo

1 Sélectionnez [Créer dossier].

1. Appuyez sur la touche **MENU**.
2. Utilisez la touche **←** ou **→** pour sélectionner le menu .
3. Utilisez la touche **↑** ou **↓** pour sélectionner [Créer dossier].
4. Appuyez sur la touche .

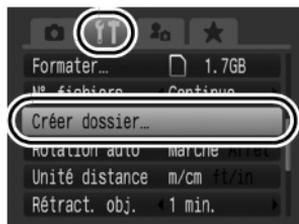

2 Effectuez les réglages.

1. Utilisez la touche **←** ou **→** pour cocher l'option [Créer nouveau dossier].
2. Appuyez sur la touche **MENU**.



-  sera affiché sur l'écran LCD lors de la prise de vue. Le symbole disparaît de l'écran lors de la création d'un nouveau dossier.

Réglage de la date ou de l'heure pour la création automatique d'un dossier

1 Sélectionnez [Créer dossier].

1. Appuyez sur la touche **MENU**.
2. Utilisez la touche **←** ou **→** pour sélectionner le menu **⏏**.
3. Utilisez la touche **↑** ou **↓** pour sélectionner [Créer dossier].
4. Appuyez sur la touche **FUNC SET**.

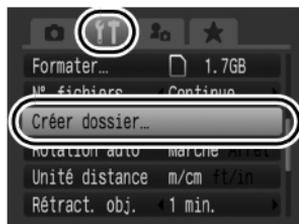

2 Effectuez les réglages.

1. Utilisez la touche **↑** ou **↓** pour sélectionner [Création auto] et la touche **←** ou **→** pour sélectionner une date de création.
 2. Utilisez la touche **↑** ou **↓** pour sélectionner [Heure] et la touche **←** ou **→** pour sélectionner une heure.
 3. Appuyez sur la touche **MENU**.
-  s'affiche à l'heure spécifiée. Le symbole disparaît après la création du nouveau dossier.



Un dossier peut contenir un maximum de 2000 images. Un nouveau dossier est automatiquement créé lorsque le nombre maximal d'images autorisé est dépassé, même si vous ne créez pas de nouveaux dossiers.

Configuration de la fonction Rotation auto



Votre appareil photo est équipé d'un détecteur d'inclinaison qui détecte l'orientation d'une vue prise avec l'appareil photo en position verticale et la fait pivoter automatiquement afin de rétablir l'orientation correcte sur l'écran LCD.

1 Sélectionnez [Rotation auto].

1. Appuyez sur la touche **MENU**.
2. Utilisez la touche **←** ou **→** pour sélectionner le menu .
3. Utilisez la touche **↑** ou **↓** pour sélectionner [Rotation auto].

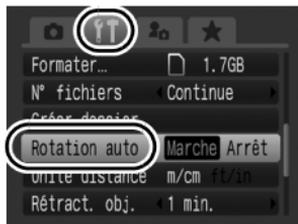

2 Effectuez les réglages.

1. Utilisez la touche **←** ou **→** pour sélectionner [Marche] ou [Arrêt].
2. Appuyez sur la touche **MENU**.

- Lorsque la fonction Rotation auto est réglée sur [Marche] et que l'écran LCD est en mode d'affichage détaillé en mode de prise de vue, l'icône  (normal),  (l'extrémité droite est en bas) ou  (l'extrémité gauche est en bas) apparaît à l'écran.

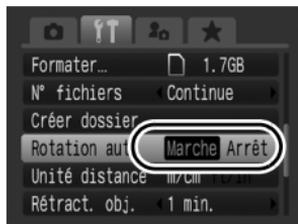

- Elle peut ne pas fonctionner correctement lorsque vous pointez l'appareil photo directement vers le haut ou le bas. Vérifiez que la flèche  pointe dans la bonne direction ; dans le cas contraire, réglez la fonction Rotation auto sur [Arrêt].
- Même si la fonction Rotation auto est réglée sur [Marche], l'orientation des images téléchargées sur un ordinateur dépendra du logiciel utilisé pour le téléchargement.



Lorsque vous tenez l'appareil photo en position verticale lors de la prise de vue, le détecteur d'inclinaison considère que le bord supérieur de l'appareil photo est « en haut » et le bord inférieur « en bas ». Il règle ensuite les paramètres optimaux de balance des blancs, d'exposition et de mise au point pour la photographie verticale. Cette fonction est active quel que soit le réglage (Marche/Arrêt) de la fonction Rotation auto.

Rétablissement des valeurs par défaut des paramètres



1 Sélectionnez [Réinit. tout].

1. Appuyez sur la touche **MENU**.
2. Utilisez la touche **←** ou **→** pour sélectionner le menu .
3. Utilisez la touche **↑** ou **↓** pour sélectionner [Réinit. tout].
4. Appuyez sur la touche .



2 Effectuez les réglages.

1. Utilisez la touche **←** ou **→** pour sélectionner [OK].
2. Appuyez sur la touche .



- Lorsque vous réinitialisez la valeur par défaut de **C1/C2**, placez la molette modes sur **C1** ou **C2**.
- Les paramètres ne peuvent pas être réinitialisés lorsque l'appareil photo est connecté à un ordinateur ou à une imprimante.
- Il est impossible de réinitialiser les paramètres suivants :
 - Le mode de prise de vue
 - Les options [Fuseau horaire], [Date/Heure], [Langue] et [Système vidéo] du menu  (p. 60)
 - Vitesse ISO
 - Correction d'exposition
 - Données de balance des blancs enregistrées avec la fonction de balance des blancs personnalisée (p. 144)
 - Les couleurs spécifiées dans le mode Couleur contrastée (p. 149) ou Permuter couleur (p. 151)
 - Paramètres Mon profil récemment ajoutés (p. 231)

Connexion à un téléviseur

Prise de vue/Lecture à l'aide d'un téléviseur



Vous pouvez utiliser le câble AV fourni pour prendre ou lire des images à l'aide d'un téléviseur.

1 Mettez l'appareil photo et le téléviseur hors tension.

2 Connectez le câble AV à la borne A/V OUT de l'appareil photo.

- Ouvrez le couvre-bornes et branchez le câble AV à fond.

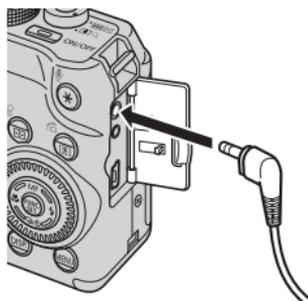

3 Branchez les autres extrémités du câble AV dans les prises d'entrée vidéo et audio du téléviseur.

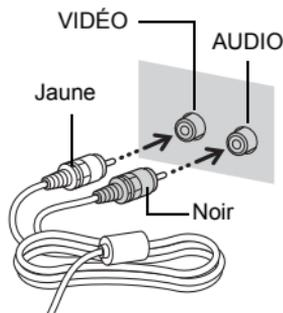

4 Allumez le téléviseur et passez en mode Vidéo.

5 Mettez l'appareil photo sous tension.



- Le signal de sortie vidéo peut être modifié (NTSC ou PAL) en fonction des normes des différents pays (p. 61).
Le réglage par défaut varie selon les pays.
 - NTSC : Japon, États-Unis, Canada, Taïwan et autres
 - PAL : Europe, Asie (sauf Taïwan), Océanie et autres
- Si le système vidéo est mal réglé, il est possible que la sortie de l'appareil photo ne s'affiche pas correctement.

Personnalisation de l'appareil photo (Paramètres Mon profil)

Vous pouvez également utiliser le sélecteur de commande pour choisir vos images et effectuer différentes opérations. Reportez-vous à la section p. 43.

Le menu Mon profil vous permet de personnaliser la première image et le son de départ, le son du déclencheur, le signal sonore et le son du retardateur. Vous pouvez modifier et enregistrer ces réglages de manière à personnaliser l'appareil photo en fonction de vos goûts personnels.

Modification des paramètres Mon profil



1 Sélectionnez un élément de menu.

1. Appuyez sur la touche **MENU**.
2. Utilisez la touche **←** ou **→** pour sélectionner le menu .
3. Utilisez la touche **↑** ou **↓** pour sélectionner un élément de menu.



2 Effectuez les réglages.

1. Utilisez la touche **←** ou **→** pour sélectionner les contenus à paramétrer.
2. Appuyez sur la touche **MENU**.
 - Sélectionnez [Thème] dans le point 3 de l'étape 1 pour régler les mêmes paramètres pour tous.



Lorsque [Son déclenc.] est réglé sur **1** ou **2**, un son de déclencheur correspondant à la vitesse d'obturation est produit.

Enregistrement des paramètres Mon profil



Il est possible d'ajouter les images enregistrées sur la carte mémoire et les nouveaux sons enregistrés en tant que paramètres Mon profil aux éléments de menu . Vous pouvez également utiliser le logiciel fourni pour transférer sur votre appareil photo des images et des sons stockés sur votre ordinateur.



La restauration des paramètres Mon profil par défaut nécessite l'utilisation d'un ordinateur. Utilisez les logiciels fournis (ZoomBrowser EX/ImageBrowser) pour restaurer les paramètres par défaut de l'appareil photo.

1 Sélectionnez l'élément de menu.

1. Appuyez sur la touche .
2. Appuyez sur la touche **MENU**.
3. Utilisez la touche ou pour sélectionner le menu .
4. Utilisez la touche ou pour sélectionner l'élément de menu à enregistrer.



2 Sélectionnez .

1. Utilisez la touche ou pour sélectionner .
2. Appuyez sur la touche **DISP.**



3 Effectuez les réglages.

[Première image]

1. Utilisez la touche ou pour sélectionner une image à enregistrer.
2. Appuyez sur la touche .



**[Son départ]/[Signal sonore]/
[Son retardateur]/[Son déclench.]**

1. Utilisez la touche ◀ ou ▶ pour sélectionner  (Enregistrer).
2. Appuyez sur la touche .
3. Après l'enregistrement, utilisez la touche ◀ ou ▶ pour sélectionner  (Enregistrer).
4. Appuyez sur la touche .
 - L'enregistrement s'arrête automatiquement lorsque la durée d'enregistrement est écoulée.
 - Pour le lire, sélectionnez  (Lecture).
 - Pour quitter sans enregistrer, sélectionnez  (Sortir).



4 Enregistrez les paramètres.

1. Utilisez la touche ◀ ou ▶ pour sélectionner [OK].
2. Appuyez sur la touche .
- Pour annuler l'enregistrement, sélectionnez [Annuler].



- Les éléments suivants ne peuvent pas être enregistrés en tant que paramètres Mon profil.
 - Vidéos
 - Sons enregistrés avec la fonction de mém. vocal (p. 194)
 - Sons enregistrés avec l'Enregistr. son (p. 195)
- Lorsqu'un nouveau paramètre Mon profil est ajouté, il écrase le paramètre précédent.



Pour plus d'informations sur la création de données et leur ajout aux données Mon profil, consultez le *Guide de démarrage des logiciels* fourni.

Dépannage

- Appareil photo (p. 233)
- Lors de la mise sous tension (p. 234)
- Écran LCD/Visueur (p. 234)
- Prise de vue (p. 236)
- Réalisation de vidéos (p. 241)
- Lecture (p. 241)
- Batterie/Chargeur de batterie (p. 242)
- Sortie sur le téléviseur (p. 243)
- Impression avec une imprimante compatible avec la fonction d'impression directe (p. 243)

Appareil photo

L'appareil photo ne fonctionne pas.

L'appareil photo est hors tension.	● Appuyez sur la touche ON/OFF (p. 42).
Le couvercle des piles/batteries et de la carte mémoire est ouvert.	● Assurez-vous que le couvercle de la carte mémoire/compartiment piles/batteries est bien fermé (p. 12).
Charge de la batterie/pile insuffisante pour utiliser l'appareil photo (le message « Changer la batterie » s'affiche).	● Insérez une batterie complètement chargée dans l'appareil photo (p. 11). ● Utilisez le Kit adaptateur secteur ACK-DC50 (vendu séparément) (p. 37, 258).
Mauvais contact entre l'appareil photo et les bornes des piles/batteries.	● Essayez les bornes avec un chiffon doux avant de charger ou d'utiliser la batterie (p. 254).

Des sons proviennent de l'intérieur de l'appareil photo.

L'orientation horizontale/verticale de l'appareil photo a été modifiée.	● Le mécanisme d'orientation de l'appareil photo est en cours de fonctionnement. Il ne s'agit pas d'un dysfonctionnement.
---	---

Lors de la mise sous tension

Le message « Carte protégée » s'affiche.

La languette de protection en écriture de la carte mémoire SD ou SDHC est en position « Protection en écriture ».

- Lorsque vous procédez à un enregistrement ou à un effacement sur la carte mémoire ou que vous la formatez, faites glisser la languette de protection en écriture vers le haut (p. 256).

Le menu Date/Heure s'affiche.

La charge de la batterie lithium rechargeable intégrée est faible.

- Rechargez immédiatement la batterie intégrée (p. 10).

Écran LCD/Viseur

Rien ne s'affiche.

L'écran LCD est désactivé.

- Appuyez sur la touche **DISP.** pour activer l'écran LCD (p. 63).

[Mode éco] est réglé sur [Affichage OFF].

- Appuyez sur n'importe quelle autre touche que ON/OFF ou changez l'orientation de l'appareil photo pour rallumer l'écran LCD (p. 216).

L'écran de l'appareil photo est noir au démarrage.

Une image incompatible a été sélectionnée comme première image dans les paramètres Mon profil.

- Changez la première image dans les paramètres Mon profil (p. 230) ou utilisez le programme ZoomBrowser EX ou ImageBrowser fourni pour rétablir les paramètres par défaut.

L'écran s'assombrit.

L'image affichée sur l'écran LCD s'obscurcit lorsque le soleil ou une lumière vive donne directement dessus.

- Ce phénomène est normal sur les appareils de technologie CCD et ne constitue pas un dysfonctionnement. Cette image n'est pas enregistrée lors de la prise d'images fixes, mais bien pour l'enregistrement de vidéos.

L'affichage scintille.

L'affichage scintille lors d'une prise de vue sous un éclairage fluorescent.

- Il ne s'agit pas d'un dysfonctionnement de l'appareil photo (le tremblement est enregistré dans les vidéos, mais pas dans les photos).

Une barre de lumière (rouge violacé) s'affiche sur l'écran LCD.

Cela se produit parfois lors de la prise de vue d'un sujet clair, comme le soleil ou une autre source de lumière.

- Ce phénomène est normal sur les appareils de technologie CCD et ne constitue pas un dysfonctionnement. Cette barre de lumière n'est pas enregistrée lors de la prise d'images fixes, mais bien pour l'enregistrement de vidéos.
- L'activation du filtre ND peut réduire ce phénomène (p. 140).

s'affiche.

Une vitesse d'obturation lente a probablement été sélectionnée en raison d'un éclairage insuffisant.

- Réglez le Mode Stabilisé sur un paramètre autre que [Arrêt] (p. 85).
- Augmentez la vitesse ISO (p. 87).
- Utilisez la fonction Décal. ISO auto (p. 88).
- Réglez le flash sur n'importe quel paramètre autre que  (flash désactivé) (p. 73).
- Réglez le retardateur et fixez l'appareil photo sur un support, un trépied par exemple (p. 75).
- Si vous disposez d'un flash externe, fixez-le (p. 265).

▲ s'affiche.

Cette icône s'affiche en cas d'utilisation d'une carte mémoire dont les réglages d'impression ou de transfert ont été réglés par d'autres appareils photo compatibles DPOF.

- Ces paramètres seront remplacés par ceux de votre appareil photo (p. 177, 207, 214).

Des parasites apparaissent./Les mouvements du sujet sont irréguliers.

L'appareil photo éclaircit automatiquement l'image affichée sur l'écran LCD pour la rendre plus visible lors de prises de vue dans des endroits sombres (p. 65).

- Cela n'a aucune incidence sur l'image prise.

Prise de vue**L'appareil photo n'enregistre pas.**

L'appareil photo est en mode de lecture.

- Basculez vers le mode de prise de vue (p. 44).

L'appareil photo est en cours de connexion à un ordinateur ou une imprimante.

- Passez en mode de prise de vue après avoir déconnecté le câble d'interface reliant l'appareil à un ordinateur ou une imprimante.

Le flash est en cours de chargement.

- Lorsque le flash est chargé, le témoin s'allume en orange. La prise de vue est alors possible (p. 45).

La carte mémoire est pleine.

- Insérez une nouvelle carte mémoire (p. 11).
- Si nécessaire, téléchargez les photos sur un ordinateur et effacez-les de la carte mémoire pour libérer de l'espace.

<p>La carte mémoire n'est pas formatée correctement.</p>	<ul style="list-style-type: none"> ● Formatez la carte mémoire (p. 16, 220). ● Si le reformatage ne résout pas le problème, il est possible que les circuits logiques de la carte mémoire soient endommagés. Dans ce cas, veuillez vous adresser au centre d'assistance Canon le plus proche.
<p>La carte mémoire SD ou la carte mémoire SDHC est protégée en écriture.</p>	<ul style="list-style-type: none"> ● Faites glisser la languette de protection en écriture vers le haut (p. 256).
<p>Image affichée dans le viseur et image enregistrée.</p>	
<p>En règle générale, l'image enregistrée est plus large que celle visible dans le viseur.</p>	<ul style="list-style-type: none"> ● Vérifiez la taille réelle de l'image avec l'écran LCD. Lorsque vous réalisez des prises de vue en gros plan, utilisez l'écran LCD (p. 74).
<p>L'image est floue ou la mise au point est mauvaise.</p>	
<p>L'appareil photo bouge lorsque vous appuyez sur le déclencheur.</p>	<ul style="list-style-type: none"> ● Vérifiez les procédures à suivre dans «  s'affiche » (p. 235).
<p>Le paramètre Faisceau AF est réglé sur [Arrêt].</p>	<ul style="list-style-type: none"> ● Dans les endroits sombres où il est difficile pour l'appareil photo d'effectuer la mise au point, le paramètre Faisceau AF se déclenche pour vous aider à le faire. Dans la mesure où le faisceau AF ne se déclenche pas lorsqu'il est désactivé, réglez-le sur [Marche] (p. 56). Veillez à ne pas mettre la main devant le faisceau AF lorsque vous utilisez ce dernier.
<p>Le sujet est en dehors de la plage de mise au point.</p>	<ul style="list-style-type: none"> ● Prenez le sujet en photo avec une distance de prise de vue adéquate (p. 277). ● L'appareil photo peut être configuré pour une fonction non prévue (par exemple une macro ou une mise au point manuelle). Annulez le réglage.
<p>La mise au point sur le sujet est problématique.</p>	<ul style="list-style-type: none"> ● Utilisez la mémorisation de la mise au point, la mémorisation d'autofocus ou la mise au point manuelle pour effectuer la prise de vue (p. 128).

Le sujet de l'image enregistrée est trop sombre.

La lumière est insuffisante pour la prise de vue.

- Réglez le flash intégré sur  (flash activé) (p. 73).
- Utilisez un flash externe haute puissance.
- Réglez [Filtre ND] sur [Arrêt] (p. 140).

Le sujet est sous-exposé car les éléments environnants sont trop clairs.

- Réglez la correction d'exposition sur une valeur positive (+) (p. 137).
- Utilisez la fonction de mémorisation d'exposition automatique ou de mesure spot (p. 141).

Le flash n'atteint pas le sujet, qui est trop éloigné.

- Lorsque vous utilisez le flash intégré, prenez le sujet en photo à une portée de flash adaptée (p. 278).
- Augmentez la vitesse ISO, puis prenez la photo (p. 87).

Le sujet de l'image enregistrée est trop clair ou l'image est blanche.

Le sujet est trop près, ce qui rend le flash trop puissant.

- Lorsque vous utilisez le flash intégré, prenez le sujet en photo à une portée de flash adaptée (p. 278).
- Réglez [Corr expo flash] ou [Puiss flash] dans le menu [Contrôle flash] menu (p. 113).
- Réglez la Sécurité Flash sur [Marche] (p. 114).

Le sujet est surexposé car les éléments environnants sont trop foncés.

- Réglez la correction d'exposition sur une valeur négative (-) (p. 137).
- Utilisez la fonction de mémorisation d'exposition automatique ou de mesure spot (p. 141).
- Réglez [Filtre ND] sur [Marche] (p. 140).

La lumière donnant directement sur l'appareil photo ou réfléchi par le sujet est trop forte.

- Modifiez l'angle de prise de vue.

Le flash est réglé sur  (Flash activé).

- Abaissez le flash sur  (Flash désactivé) (p. 73).

L'image contient des parasites.

La vitesse ISO est trop élevée.

- Des vitesses ISO supérieures et le réglage  (Sens. ISO élevée auto) peuvent augmenter les parasites sur l'image. Pour une meilleure qualité d'image, utilisez la vitesse ISO la plus faible possible (p. 87).
- Dans les modes , , , , , , ,  et  dans le mode **SCN**, ou lors de l'utilisation du Décal. ISO auto, la vitesse ISO augmente, ce qui peut provoquer l'apparition de parasites.

Des points blancs apparaissent sur l'image.

La lumière du flash a été réfléchiée par des particules de poussière ou des insectes en suspension dans l'air. Cela est particulièrement flagrant en cas de prise de vue avec le grand angle ou lorsque vous augmentez la valeur d'ouverture dans le mode d'exposition automatique (**Av**) avec priorité à l'ouverture.

- Ce phénomène se produit avec les appareils photo numériques et ne constitue pas un dysfonctionnement.

Les yeux sont rouges.

La lumière est réfléchiée par les yeux lorsque le flash est utilisé dans des endroits sombres.

- Prise avec [Par lampe] dans le menu [Contrôle flash] réglé sur [Marche] (p. 113). Pour que ce mode soit efficace, les sujets doivent directement faire face à la lampe atténuateur d'yeux rouges. Demandez-leur de regarder la lampe bien en face. Les résultats seront encore meilleurs en augmentant l'éclairage intérieur ou en vous rapprochant des sujets.
- Réglez [Cor. yeux rges] dans le menu [Contrôle flash] sur [Marche] (p. 113) puis prenez un cliché. L'appareil photo corrige automatiquement les yeux rouges lors de la prise de vue et enregistre l'image sur la carte.
- Vous pouvez corriger les yeux rouges dans des images enregistrées à l'aide de l'option [Correc yeux rouges] dans le menu Lecture (p. 182).

La prise de vue en continu ralentit.

Les performances de la carte mémoire ont diminué.

- Pour améliorer les performances de la prise de vue en continu, il est conseillé d'effectuer un formatage simple de la carte mémoire dans l'appareil photo après avoir enregistré toutes les images sur un ordinateur (p. 220).

L'enregistrement des images sur la carte mémoire prend du temps.

La carte mémoire a été formatée dans un autre appareil photo.

- Utilisez une carte mémoire formatée dans votre appareil photo (p. 16, 220).

L'objectif ne se rétracte pas.

Le couvercle des piles/batteries et de la carte mémoire a été ouvert alors que l'appareil photo était sous tension.

- Fermez le couvercle de la batterie et de la carte mémoire, puis mettez l'appareil photo sous tension, puis hors tension.

Réalisation de vidéos

Il arrive que la durée d'enregistrement ne s'affiche pas correctement ou que la prise de vidéo s'interrompe de manière inopinée.

Les types de cartes mémoire suivants sont utilisés.

- Cartes à enregistrement lent.
- Cartes formatées sur un ordinateur ou sur un autre appareil photo.
- Cartes sur lesquelles des images ont été enregistrées et effacées à de nombreuses reprises.

- Même si la durée d'enregistrement ne s'affiche pas correctement pendant la prise de vue, la vidéo sera bien enregistrée sur la carte mémoire. La durée d'enregistrement s'affichera correctement si vous formatez la carte mémoire dans cet appareil photo (sauf s'il s'agit d'une carte mémoire à enregistrement lent) (p. 16, 220).

« ! » s'affiche en rouge sur l'écran LCD et la prise de vue est automatiquement interrompue.

L'espace disponible sur la carte mémoire intégrée de l'appareil photo est insuffisant.

- Essayez les procédures suivantes.
 - Effectuez un formatage simple de la carte avant de filmer (p. 220).
 - Diminuez le nombre de pixels d'enregistrement (p. 107).

Le zoom ne fonctionne pas.

La commande de zoom a été actionnée pendant une prise de vue en mode Vidéo.

- Actionnez le zoom avant la prise de vue en mode Vidéo (p. 69). Notez que le zoom numérique est disponible pendant la prise de vue (uniquement en mode vidéo Standard).

Lecture

Lecture impossible.

Vous avez tenté de lire des photos prises avec un autre appareil photo ou des images modifiées avec un ordinateur.

- Les images en provenance d'un ordinateur ne peuvent être lues si elles sont introduites dans l'appareil photo à l'aide du logiciel ZoomBrowser EX ou ImageBrowser fourni.

Le nom de fichier a été modifié avec un ordinateur ou l'emplacement du fichier a été changé.

- Définissez le nom ou l'emplacement du fichier conformément au format/à la structure des fichiers de l'appareil photo (consultez le *Guide de démarrage des logiciels* pour plus de détails).

Les images ne peuvent pas être éditées.

Certaines images prises avec un autre appareil photo ne peuvent pas être éditées.

Les vidéos ne sont pas lues correctement.

Les vidéos enregistrées avec un nombre élevé de pixels d'enregistrement peuvent s'interrompre momentanément lorsqu'elles sont lues sur des cartes mémoire à lecture lente.

Les images prises avec cet appareil photo peuvent ne pas être lues correctement sur d'autres modèles.

La lecture des images de la carte mémoire est lente.

La carte mémoire a été formatée dans un autre appareil photo.

- Utilisez une carte mémoire formatée dans votre appareil photo (p. 16, 220).

Batterie/Chargeur de batteries

La batterie se décharge rapidement.

La pile/batterie n'est pas utilisée à pleine capacité.

- Voir *Piles/Batteries* (p. 254).

La durée de vie de la batterie est dépassée si celle-ci se décharge rapidement à température normale (23 °C/73 °F).

- Remplacez la batterie par une nouvelle (p. 11).

La batterie ne se charge pas.

La durée de vie de la batterie est dépassée.

- Remplacez la batterie par une nouvelle (p. 11).

Sortie sur le téléviseur

L'image est déformée ou ne s'affiche pas sur l'écran du téléviseur.

Le paramètre du système vidéo est incorrect.

- Réglez le système vidéo de votre téléviseur sur le paramètre approprié, NTSC ou PAL (p. 61).

Prise de vue en mode Assemblage.

- La sortie ne s'affiche pas sur un téléviseur en mode Assemblage. Prenez la photo dans un mode de prise de vue différent (p. 102).

Impression avec une imprimante compatible avec la fonction d'impression directe

Impossible d'imprimer.

L'appareil photo et l'imprimante ne sont pas correctement connectés.

- Connectez l'appareil photo et l'imprimante correctement à l'aide du câble spécifié.

L'imprimante est hors tension.

- Mettez l'imprimante sous tension.

La méthode de connexion de l'imprimante n'est pas correcte.

- Sélectionnez [Méthode impr.], puis [Auto] (p. 61).

Liste des messages

Les messages suivants peuvent s'afficher sur l'écran LCD lors de la prise de vue ou de la lecture.

Pour consulter les messages qui s'affichent lors de la connexion d'une imprimante, reportez-vous au *Guide d'utilisation de l'impression directe*.

Occupé...

L'image est enregistrée sur la carte mémoire, la correction des yeux rouges est en cours de traitement.

Restauration de tous les paramètres par défaut de l'appareil photo et des menus.

Carte mémoire absente

Vous avez mis l'appareil photo sous tension sans avoir installé de carte mémoire ou la carte mémoire est installée dans le mauvais sens (p. 11).

Carte protégée

La carte mémoire SD ou SDHC est protégée en écriture (p. 256).

Enregistrement impossible

Vous avez tenté de prendre une photo sans avoir installé de carte mémoire ou avec une carte mémoire insérée dans le mauvais sens ou bien vous avez essayé de joindre un mém. vocal à une vidéo.

Erreur carte mémoire

La carte mémoire peut présenter un dysfonctionnement. Si vous la formatez, il se peut que vous puissiez continuer à l'utiliser (p. 16, 220). Toutefois, si ce message continue de s'afficher avec la carte mémoire fournie, contactez le centre d'assistance Canon le plus proche. Il est possible que l'appareil photo soit défectueux.

Carte mémoire pleine

La carte mémoire est saturée et aucune image supplémentaire ne peut être enregistrée. Il est également impossible d'enregistrer d'autres paramètres d'image, ni sons ou mém. vocaux.

Nom incorrect!

Le nom de fichier n'a pas pu être créé car le dossier contient déjà une image du même nom ou le nombre maximal de fichiers a été atteint. Dans le menu Configurer, paramétrez [N° fichiers] sur [Réinit. Auto]. Vous pouvez également enregistrer toutes les images à conserver sur un ordinateur, puis reformater la carte mémoire. Veuillez noter que le formatage efface toutes les images existantes et autres données.

Changez la batterie.

La charge de la batterie est insuffisante pour pouvoir utiliser l'appareil photo. Remplacez-la immédiatement par une batterie chargée ou rechargez-la. Reportez-vous également à la section *Piles/Batteries* (p. 254).

Aucune image.

Aucune image n'est enregistrée sur la carte mémoire.

Image trop grande.

Vous avez essayé de lire une image d'une taille supérieure à 5616 × 3744 pixels ou contenant un important volume de données.

Incompatible JPEG

Vous avez essayé de lire une image JPEG non compatible (modifiée avec un ordinateur, etc.).

RAW

Vous avez tenté de lire un type différent d'image RAW.

Image inconnue

L'image que vous avez essayé de lire contient des données corrompues, est d'un type d'enregistrement spécifique à l'appareil photo d'un autre fabricant ou a été téléchargée sur un ordinateur et modifiée.

Agrandissement impossible

Vous avez tenté d'agrandir une image enregistrée dans un appareil photo ou un type de données différent, une image modifiée avec un ordinateur ou une vidéo.

Rotation Impossible

Vous avez tenté de faire pivoter l'image prise avec un autre appareil photo ou un type de données différent, ou une image modifiée avec un ordinateur ou une vidéo.

Incompatible WAVE

Un mém. vocal ne peut pas être ajouté à cette image car le type de données du mém.vocal est incorrect. En outre, le son ne peut pas être lu.

Enreg. image impossible

Vous avez tenté de définir comme première image une image enregistrée sur un autre appareil photo, une image RAW ou une vidéo.

Impossible modifier image

Vous avez tenté d'ajouter des effets Mes couleurs, d'appliquer la correction des yeux rouge, d'effectuer un recadrage ou d'appliquer une correction de la luminosité à une vidéo ou une photo prise avec un autre appareil. Ou vous avez tenté de recadrer une image déjà recadrée à **[XS]** ou une image prise en **[W]**. Ou vous avez tenté de rogner une image enregistrée à l'aide de **[W]**, ou une image **[S]** ou **[XS]**.

Imposs assigner catégorie

Vous avez tenté de classer une image enregistrée dans un autre appareil photo.

Opération impossible

Il est impossible d'appliquer la correction des yeux rouges dans la mesure où l'appareil ne détecte pas les yeux rouges.

Transfert impossible!

Lors du transfert d'images vers votre ordinateur à l'aide du menu Transfert direct, vous avez tenté de sélectionner une image comportant des données corrompues ou une image prise avec un autre appareil photo ou un type de données différent. Vous avez peut-être également tenté de sélectionner une vidéo ou une image RAW lorsque [Papier peint] était sélectionné dans le menu Transfert direct.

Protégée!

Vous avez tenté d'effacer ou d'éditer une image, une vidéo ou un mém. vocal protégé.

Trop d'annotation

Trop d'images ont été marquées avec des paramètres d'impression, de transfert ou de diaporama. Plus aucun traitement n'est possible.

Clôture impossible

Impossible d'enregistrer les paramètres d'impression, de transfert ou de diaporama.

Image indisponible

Vous avez essayé de définir des paramètres d'impression pour une image non JPEG.

Sélection impossible

Lors de la sélection de la série d'images pour une catégorisation via la fonction Ma catégorie, protection d'images, effacement d'images ou spécification des paramètres d'impression, vous avez sélectionné une image de départ portant un numéro de fichier supérieur à celui de la dernière image ou une dernière image avec un numéro de fichier inférieur à celui de l'image de départ. Ou, vous avez spécifié plus de 500 images.

Erreur communication

L'ordinateur n'est pas parvenu à télécharger l'image en raison du grand nombre d'images (environ 1000) stockées sur la carte mémoire. Utilisez un lecteur de carte USB ou un adaptateur de cartes mémoire PCMCIA pour télécharger les images.

Erreur objectif, redémarrer

Une erreur a été détectée alors que l'objectif était en mouvement et la mise hors tension s'est déclenchée automatiquement. Cette erreur peut se produire si vous tenez l'objectif alors qu'il est en mouvement ou si vous l'utilisez dans un environnement où l'air contient trop de poussières ou de sable. Essayez de remettre l'appareil photo sous tension et de poursuivre la prise de vue ou la lecture. Si ce message continue de s'afficher, contactez le centre d'assistance Canon le plus proche car l'objectif peut être défectueux.

Exx

(xx : nombre) L'appareil photo a détecté une erreur. Mettez l'appareil photo hors tension, puis de nouveau sous tension et prenez ou lisez une photo. Si le code d'erreur s'affiche à nouveau, un problème a été détecté. Notez le numéro et contactez le centre d'assistance Canon. Si un code d'erreur s'affiche immédiatement après une prise de vue, il est possible que l'image n'ait pas été enregistrée. Vérifiez l'image en mode Lecture.

Annexe

Précautions de sécurité

- Avant d'utiliser l'appareil photo, assurez-vous que vous avez lu les précautions de sécurité présentées ci-dessous et dans la section « Précautions de sécurité ». Veillez à toujours utiliser l'appareil photo de manière appropriée.
- Les précautions de sécurité figurant aux pages suivantes ont pour but de vous présenter l'utilisation adéquate de l'appareil photo et de ses accessoires afin d'éviter tout risque de dommages corporels et matériels.
- Le terme « équipement » fait référence à l'appareil photo, au chargeur de batteries ou à l'adaptateur secteur compact (vendu séparément).
- Le terme « batterie » fait référence à la batterie.



Avertissements

Équipement

- **Ne dirigez pas l'appareil photo vers des sources de lumière intenses (le soleil dans un ciel dégagé, etc.).**
- Vous risqueriez d'endommager le capteur d'image CCD de l'appareil photo.
- Vous pourriez subir des lésions oculaires.

- **Rangez cet équipement hors de portée des enfants.**
- Collier : placée autour du cou de l'enfant, la dragonne présente un risque de strangulation.
- Carte mémoire : elle peut être avalée accidentellement. En cas d'ingestion, consultez immédiatement un médecin.

- **N'essayez pas de démonter ou de modifier une pièce de l'équipement qui n'est pas expressément décrite dans ce guide.**
- **Pour éviter tout risque de décharge électrique haute tension, ne touchez pas le flash de l'appareil photo s'il a été endommagé.**
- **Arrêtez immédiatement d'utiliser l'équipement si de la fumée ou des émanations toxiques s'en dégagent.**
- **Évitez tout contact entre l'équipement et de l'eau ou un autre liquide, que ce soit par simple éclaboussure ou immersion.**
Si le boîtier entre en contact avec des liquides ou de l'air salin, essuyez-le avec un chiffon doux et absorbant.

En continuant à utiliser l'équipement, vous vous exposez à un risque d'incendie ou de décharge électrique.

Mettez immédiatement l'appareil photo hors tension, retirez la batterie ou débranchez le chargeur de batterie ou l'adaptateur secteur compact de la prise de courant. Veuillez contacter votre revendeur ou le centre d'assistance Canon le plus proche.

- **N'utilisez pas de substances contenant de l'alcool, de la benzine, des diluants ou autres substances inflammables pour nettoyer l'équipement ou assurer son entretien.**
- **Veillez à ne pas couper, endommager et modifier le cordon d'alimentation ou déposer des objets lourds dessus.**
- **Utilisez uniquement des accessoires d'alimentation recommandés.**
- **Débranchez régulièrement le cordon d'alimentation et éliminez la poussière et la saleté qui s'accumulent sur la prise, l'extérieur de la prise de courant et les zones environnantes.**
- **Ne manipulez pas le cordon d'alimentation lorsque vos mains sont humides.**

En continuant à utiliser l'équipement, vous vous exposez à un risque d'incendie ou de décharge électrique.

Piles/Batteries

- **Ne placez pas la batterie près d'une source de chaleur. Ne l'exposez pas à une flamme, ni à une source de chaleur directes.**
- **La batterie ne doit en aucun cas être immergée dans de l'eau claire ou de l'eau de mer.**
- **N'essayez pas de démonter, transformer ou chauffer la batterie.**
- **Évitez de faire tomber la batterie ou de lui faire subir des chocs violents susceptibles d'endommager le boîtier.**
- **Utilisez uniquement la batterie et les accessoires recommandés.**

Le non-respect de ces précautions peut entraîner des explosions ou des fuites et dès lors présenter des risques d'incendie, de blessure et de détérioration de l'environnement. En cas de fuite du liquide de la batterie et de contact entre ce liquide et les yeux, la bouche, la peau ou les vêtements, rincez immédiatement avec de l'eau et consultez un médecin.

- **Débranchez le chargeur de batteries et l'adaptateur secteur compact de l'appareil photo et de la prise de courant après la recharge et lorsqu'ils ne sont pas utilisés afin d'éviter tout risque d'incendie ou tout autre danger.**
- **Ne placez aucun objet tel que des nappes, des tapis, des oreillers ou des coussins sur le chargeur de batterie pendant la charge.**

Le branchement des unités pendant une durée prolongée peut provoquer une surchauffe, une déformation des unités et, de fait, un risque d'incendie.

- **Utilisez uniquement le chargeur spécifié pour recharger la batterie.**
- **Le chargeur de batteries et l'adaptateur secteur compact sont conçus exclusivement pour cet appareil photo. Ne les utilisez pas avec d'autres produits ou batteries.**

Cela pourrait provoquer une surchauffe et une déformation pouvant entraîner un incendie ou une décharge électrique.

- **Avant de jeter une pile/batterie, recouvrez les bornes avec de l'adhésif ou un autre type d'isolant afin d'éviter tout contact direct avec d'autres objets.**

Tout contact avec les composants métalliques d'autres objets présents dans le conteneur à déchets peut entraîner un incendie ou une explosion.

Divers

- **Ne déclenchez pas le flash à proximité des yeux d'une personne ou d'un animal. La lumière intense générée par le flash pourrait en effet provoquer des lésions oculaires.**

Si le sujet est un enfant en bas âge, respectez une distance d'au moins un mètre (39 pouces) lors de l'utilisation du flash.

- **Les objets sensibles aux champs magnétiques (par exemple, les cartes de crédit) doivent être tenus à distance du haut-parleur de l'appareil photo.**

Ces objets risquent en effet de perdre des données ou de cesser de fonctionner.

- **Lorsque vous utilisez le téléconvertisseur ou l'adaptateur de conversion optique, veillez à fixer fermement ces accessoires.**

Si l'objectif se dévisse et tombe, celui-ci peut se fissurer. Les éclats de verre constituent alors un risque de blessures potentiel.

Précautions

Équipement

- **Prenez soin de ne pas cogner l'appareil photo, ni de l'exposer à des chocs violents lorsque vous le portez ou le tenez par le collier.**
- **Veillez à ne pas entrechoquer l'extrémité de l'objectif avec un objet, quel qu'il soit, ni à appuyer sur celle-ci.**

Vous pourriez vous blesser ou endommager l'appareil photo.

- **Veillez à ne pas laisser de la poussière ou du sable pénétrer dans l'appareil photo lors d'une utilisation à la plage ou dans des lieux exposés à des vents violents.**

De telles conditions risquent d'endommager l'appareil photo.

- **Ne placez pas l'équipement dans un endroit humide ou poussiéreux.**
- **Pendant la prise de vue, évitez tout contact avec des objets métalliques (aiguilles ou clés par exemple) ou de saleté avec les bornes ou la prise du chargeur.**

Un tel contact risque de provoquer un incendie, une décharge électrique ou d'autres dégâts.

- **Évitez d'utiliser, de placer ou d'entreposer l'équipement dans des endroits exposés directement aux rayons solaires ou à des températures élevées, tels que le tableau de bord ou le coffre d'une voiture.**
- **Veillez, lors de l'utilisation de l'équipement, à respecter la capacité nominale de la prise de courant ou des accessoires de câblage. En outre, n'utilisez pas l'équipement si le cordon d'alimentation ou la fiche sont endommagés ou si cette dernière n'est pas bien insérée dans la prise de courant.**
- **Ne l'utilisez pas dans des endroits mal aérés.**

Les conditions précitées peuvent provoquer une fuite, une surchauffe ou une explosion, entraînant un risque d'incendie, de brûlures ou d'autres blessures. Des températures élevées risquent également de déformer le boîtier.

- **Si vous ne comptez pas utiliser l'appareil photo pendant une période prolongée, retirez la batterie de l'appareil photo ou du chargeur de batteries, puis rangez l'équipement dans un endroit sûr.**

Si vous laissez les piles/batteries dans l'appareil photo, il risque d'être endommagé en cas de fuite.

- **Ne raccordez pas un adaptateur secteur compact ou un chargeur de batteries à des périphériques tels que des transformateurs électriques utilisés lors de voyages à l'étranger. En effet, cela risque de provoquer des dysfonctionnements, un dégagement de chaleur excessive, un incendie, une décharge électrique ou des blessures.**

Flash

- **Ne déclenchez pas le flash lorsque sa surface n'est pas propre (présence de poussières, de saletés ou de corps étrangers).**
- **Prenez soin de ne pas placer vos doigts ou un vêtement devant le flash lorsque vous prenez une photo.**

Ce dernier pourrait être endommagé et émettre de la fumée ou des bruits. L'accumulation de chaleur qui résulterait d'une telle utilisation pourrait l'endommager.

- **Évitez de toucher le flash après avoir pris plusieurs photos successives.**

Vous risqueriez de vous brûler.

Prévention des dysfonctionnements

Appareil photo

Évitez les champs magnétiques puissants

- Ne placez jamais l'appareil photo à proximité de moteurs électriques ou de tout autre équipement générant des champs électromagnétiques puissants.

L'exposition à des champs magnétiques puissants risque d'entraîner des dysfonctionnements ou d'altérer des données d'image.

Évitez les problèmes liés à la condensation

- Lorsque l'équipement est transféré rapidement d'un endroit chaud à un endroit froid, pour éviter la formation de condensation, placez-le dans un sac plastique hermétique refermable et laissez-le s'adapter progressivement aux variations de température avant de le sortir du sac.

Si de la condensation se forme sur l'appareil photo, retirez la carte mémoire et les piles/batteries, puis laissez l'appareil photo à la température de la pièce pour permettre à la condensation de s'évaporer naturellement avant de réutiliser l'appareil photo.

Piles/Batteries

- Veillez à ce que les bornes de la batterie soient propres en permanence.

Des bornes sales risquent de provoquer un mauvais contact entre la batterie et l'appareil photo. Essuyez les bornes avec un chiffon doux avant de charger ou d'utiliser la batterie.

- À basses températures, les performances de la batterie peuvent diminuer et l'icône de batterie faible  (clignote en rouge) peut s'afficher plus tôt que d'habitude.

Dans ces conditions, pour rétablir leurs performances, réchauffez-les en les plaçant dans une poche juste avant de les utiliser.

- Veillez à ne pas les mettre dans une poche avec des objets métalliques tels qu'un porte-clés.

La batterie peut être court-circuitée.

- **Ne laissez aucun objet métallique, tel qu'un porte-clés, entrer en contact avec les bornes (⊕) et (⊖) (Fig. A). Veillez à toujours placer le couvre-bornes sur la batterie avant de la transporter ou de la ranger lorsqu'elle n'est pas utilisée (Fig.B).**

De telles conditions peuvent endommager la batterie. Le positionnement du couvre-bornes peut vous permettre de vérifier la charge de la batterie utilisée (illustrations C et D).

Fig. A



Fig. B

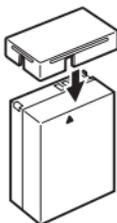
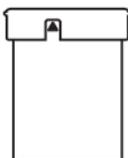

Fig. C

Batterie entièrement chargée



Positionnez-le de façon à ce que ▲ soit visible.

Fig. D

Batterie vide

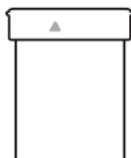

Fixez le couvre-bornes dans le sens inverse de la Fig. C.

- **Il est conseillé d'utiliser la batterie dans l'appareil photo jusqu'à ce qu'elle soit totalement déchargée et de la conserver à l'intérieur, dans un endroit présentant une humidité relative faible et à des températures comprises entre 0 et 30 °C (32 et 86 °F).**

Le stockage d'une batterie entièrement chargée pendant des périodes prolongées (environ un an) peut raccourcir sa durée de vie ou affecter ses performances. Si vous n'utilisez pas la batterie pendant une période prolongée, chargez-la, puis déchargez-la entièrement dans l'appareil photo environ une fois par an avant de la stocker de nouveau.

- **Dans la mesure où il s'agit d'une batterie lithium-ion, il n'est pas nécessaire de la décharger complètement avant de la recharger.**

- **Il est conseillé de charger la batterie le jour où vous souhaitez l'utiliser, ou la veille, pour bénéficier d'une charge complète.** Même les batteries chargées continuent de se décharger de façon naturelle.

- Il faut environ 2 heures 20 pour ramener la batterie à pleine charge lorsqu'elle est complètement vide (selon les normes de test de Canon).
 - Il est conseillé d'effectuer la charge à une température comprise entre 5 et 40 °C (41 et 104 °F).
 - Le temps de charge peut varier en fonction de la température ambiante et de l'état de charge des batteries.
-
- Si les performances de la batterie diminuent considérablement même lorsqu'elle est chargée entièrement, sa durée de vie est dépassée et elle doit être remplacée.
-

Carte mémoire

- Langette de protection en écriture de la carte mémoire SD ou SDHC

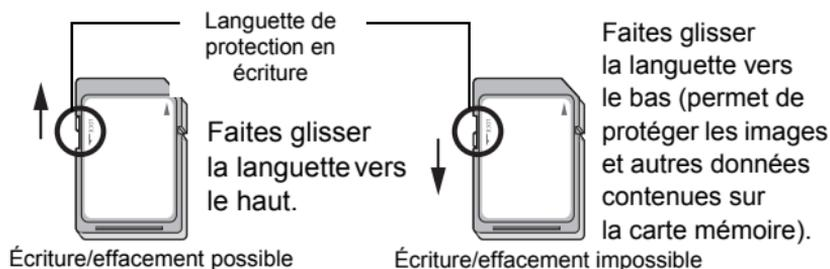

- Les cartes mémoire sont des dispositifs électroniques de haute précision. Ne les pliez pas, n'exercez aucune pression sur elles et évitez de les soumettre à des chocs ou des vibrations.
 - N'essayez pas de démonter, ni de modifier la carte mémoire.
 - Ne laissez pas de la poussière, de l'eau ou des corps étrangers entrer en contact avec les bornes situées à l'arrière de la carte mémoire. Ne touchez pas les bornes avec les mains ou des objets métalliques.
 - N'enlevez pas l'étiquette d'origine de la carte mémoire et ne la recouvrez pas avec une autre étiquette ou un autocollant.
 - Lorsque vous écrivez sur la carte mémoire, n'utilisez pas un crayon ou un stylo à bille. Utilisez uniquement un stylo à pointe souple (un feutre, par exemple).
-

- **N'utilisez pas et n'entreposez pas les cartes mémoire dans les endroits mentionnés ci-dessous :**
 - Endroits exposés à de la poussière ou du sable
 - Endroits exposés à une humidité et des températures élevées
- **Dans la mesure où les données enregistrées sur la carte mémoire peuvent être endommagées ou effacées, intégralement ou partiellement, du fait de parasites électriques, de l'électricité statique ou d'un dysfonctionnement de la carte mémoire ou de l'appareil photo, il est conseillé d'effectuer une copie de sauvegarde des données importantes.**
- **Veillez noter que le formatage (l'initialisation) d'une carte mémoire efface toutes les données, y compris les images protégées.**
- **Il est conseillé d'utiliser des cartes mémoire qui ont été formatées dans votre appareil photo.**
 - Une carte mémoire défectueuse peut être à l'origine d'un mauvais fonctionnement de l'appareil photo. Un reformatage de la carte mémoire peut résoudre le problème.
 - Les cartes mémoire formatées sur d'autres appareils photo, ordinateurs ou périphériques risquent de ne pas fonctionner correctement dans cet appareil photo. Dans ce cas, reformatez la carte mémoire avec le présent appareil.
- **Si l'appareil photo n'effectue pas le formatage correctement, mettez l'appareil hors tension et réinsérez la carte mémoire. Remettez ensuite l'appareil photo sous tension et formatez à nouveau la carte.**
- **Soyez prudent lorsque vous déplacez ou éliminez une carte mémoire. Le formatage ou l'effacement des données d'une carte mémoire modifie simplement les informations de gestion des fichiers de la carte mémoire et ne garantit pas la suppression totale de son contenu. Lorsque vous vous débarrassez d'une carte mémoire, prenez toutes les précautions qui s'imposent, par exemple en détruisant la carte mémoire, pour éviter une fuite de vos données personnelles.**

Écran LCD

- **Ne vous asseyez pas avec l'appareil photo dans votre poche.**
Cela risque de provoquer un dysfonctionnement ou d'endommager l'écran LCD.
- **Lorsque vous placez l'appareil photo dans votre sac, assurez-vous que des objets durs n'entrent pas en contact avec l'écran LCD.**
Cela risque de provoquer un dysfonctionnement ou d'endommager l'écran LCD.
- **Ne fixez pas d'accessoire à la dragonne.**
Vous risqueriez de provoquer un dysfonctionnement ou d'endommager l'écran LCD.

Utilisation du kit adaptateur secteur (vendu séparément)

Il est préférable d'alimenter l'appareil photo avec le kit adaptateur secteur ACK-DC50 (vendu séparément) lorsque vous l'utilisez pendant des périodes prolongées ou que vous le connectez à un ordinateur.



Mettez l'appareil photo hors tension avant de brancher ou de débrancher l'adaptateur secteur.

- 1** Raccordez d'abord le cordon d'alimentation à l'adaptateur secteur compact avant de brancher l'autre extrémité sur la prise de courant.

Adaptateur secteur compact
CA-PS700

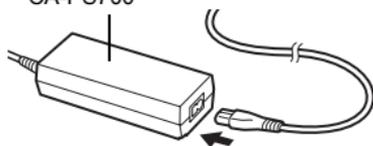

- 2** Branchez la prise DC du cordon de l'adaptateur secteur compact à la borne DC du connecteur DC.

Connecteur
DC DR-50

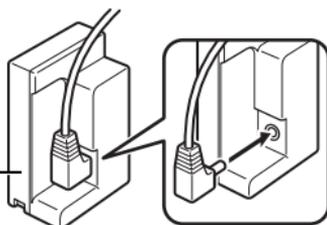

- 3** Ouvrez le couvercle du logement de la carte mémoire/compartiment piles, puis insérez le connecteur DC jusqu'à ce qu'il s'enclenche correctement.

Verrou de la batterie

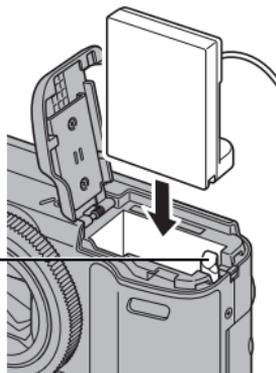

- 4** **Maintenez le couver-
bornes du
connecteur DC
enfoncé à l'aide du
câble, puis fermez le
couvercle du
logement de la carte
mémoire/
compartiment
batteries.**

- Déconnectez toujours
l'adaptateur secteur compact de la prise secteur après utilisation.

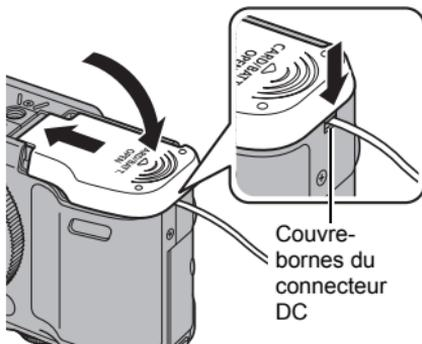

Utilisation des objectifs (vendus séparément)

Lors de l'adaptation du téléconvertisseur TC-DC58D (vendu séparément), vous aurez également besoin de l'adaptateur de conversion optique LA-DC58K.



- Lors de l'adaptation du téléconvertisseur, veillez à le fixer correctement. S'il se desserre, il risque de tomber de l'adaptateur et de blesser quelqu'un avec les éclats de verre.
- Ne regardez jamais vers le soleil ou une lumière intense avec le téléconvertisseur au risque d'être aveuglé ou de souffrir de troubles oculaires.



- Si vous utilisez le flash intégré alors que le pare-soleil est en place, les bords extérieurs de vos images (en particulier leur partie inférieure droite) peuvent apparaître sombres.
- Lorsque vous utilisez le téléconvertisseur, réglez l'appareil sur le téléobjectif maximum. Avec les autres paramètres de zoom, l'image apparaît comme si ses coins avaient été coupés.
- Si vous utilisez le viseur pour prendre des photos, une partie de la vue sera gênée par les accessoires. Utilisez l'écran LCD.

■ Téléconvertisseur TC-DC58D

Cet objectif sert à prendre des photos au téléobjectif. L'objectif change la focale de l'objectif de l'appareil photo d'un facteur de 1.4x (le diamètre du filetage est 58 mm).



Il n'est pas possible de fixer un pare-soleil ou un filtre au téléconvertisseur.

■ Adaptateur de conversion optique LA-DC58K

Cet adaptateur optique est indispensable pour fixer le téléconvertisseur. L'adaptateur peut être démonté en un composant avant et arrière, mais assurez-vous qu'il soit bien remonté lorsque vous le fixez au téléconvertisseur.

Fixation d'un objectif

1 Assurez-vous que l'appareil photo est hors tension.

2 Appuyez sur le bouton de libération de la bague (①) et maintenez-le enfoncé, puis faites tourner la bague dans le sens de la flèche (②).

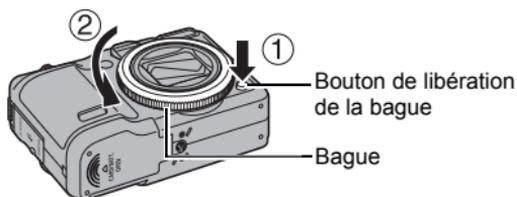

3 Lorsque le repère ○ de la bague et celui ● de l'appareil photo sont alignés, retirez la bague en la soulevant.

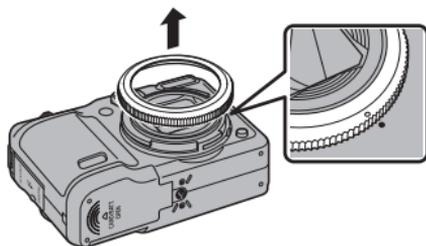

- 4** Alignez le repère ● de l'adaptateur de conversion optique sur le repère ● de l'appareil photo, puis faites tourner l'adaptateur dans le sens des flèches jusqu'à ce qu'il soit verrouillé.

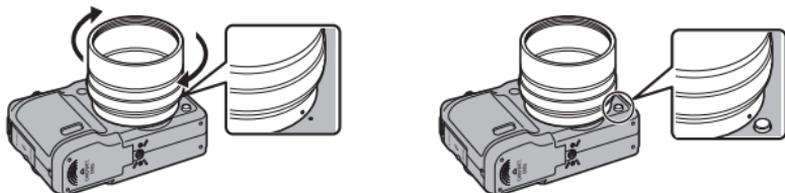

- L'adaptateur de conversion optique peut être démonté en un composant avant et arrière, mais assurez-vous qu'il soit bien remonté lorsque vous l'utilisez. Vérifiez que les composants avant et arrière sont fermement fixés l'un à l'autre avant de monter l'adaptateur sur l'appareil.
- Pour retirer l'adaptateur de conversion optique, faites-le tourner dans le sens contraire tout en maintenant le bouton de libération de la bague enfoncé.

- 5** Placez l'objectif sur l'adaptateur et faites-le tourner dans le sens indiqué jusqu'à ce qu'il soit correctement fixé.



- Éliminez toute poussière ou saleté pouvant se trouver sur les objectifs de conversion avec un soufflet pour objectif avant de les utiliser. L'appareil photo risque en effet de faire la mise au point sur la poussière résiduelle.
- Manipulez les objectifs avec précaution pour éviter d'y laisser des traces de doigts.
- Veillez à ne pas laisser tomber l'appareil photo ou l'adaptateur lorsque vous retirez la bague.
- Lorsque vous utilisez ces accessoires, vous ne pouvez pas prendre de photos en mode . Il sera en outre impossible d'utiliser le logiciel PhotoStitch de l'ordinateur pour assembler les images avec précision.

Paramètres du convertisseur

Configuré pour la prise de vue en [Mode Stabilisé] (p. 85) avec le téléconvertisseur TC-DC58D, vendu séparément.

1 Sélectionnez [Convertisseur].

1. Appuyez sur la touche **MENU**.
2. Dans le menu , utilisez la touche  ou  pour sélectionner [Convertisseur].



2 Effectuez les réglages.

1. Utilisez la touche  ou  pour sélectionner [TC-DC58D].
2. Appuyez sur la touche **MENU**.



Les icônes sur l'écran LCD

Paramètre [Convertisseur]	Paramètre [Mode Stabilisé]			
	[Continu]	[Prise de vue]	[Panoramique]	[Arrêt]
Aucun				
TC-DC58D				



Lorsque vous retirez le convertisseur de l'appareil photo, redéfinissez le paramètre du convertisseur sur [Aucun].

Changement de la couleur de la bague

Vous pouvez changer la couleur de la bague en utilisant le kit d'accessoires de bague RAK-DC2 vendu séparément.

1 Assurez-vous que l'appareil photo est hors tension.

2 Appuyez sur le bouton de libération de la bague (1) et maintenez-le enfoncé, puis faites tourner la bague dans le sens de la flèche (2).

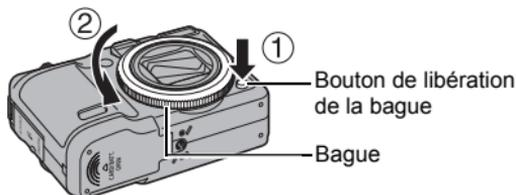

3 Lorsque le repère ○ de la bague et celui ● de l'appareil photo sont alignés, retirez la bague en la soulevant.

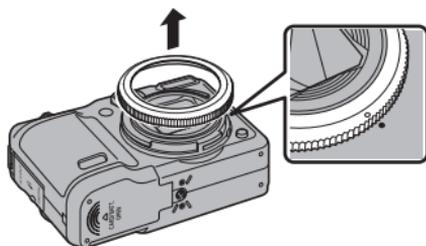

4 Alignez le repère ○ de la bague sur le repère ● de l'appareil, puis faites tourner la bague dans le sens de la flèche.

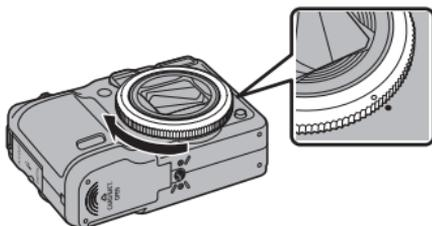

Utilisation d'un flash externe (vendu séparément)

Modes de prise de vue disponibles >> [page 292](#)

Vous pouvez rendre vos photographies au flash encore plus lumineuses et plus réalistes grâce à un flash externe (vendu séparément).

La fonction d'exposition automatique de l'appareil photo est utilisable avec un flash Canon Speedlite 220EX, 430EX II ou 580EX II (sauf avec le mode **M** ou lorsque [Mode Flash] est réglé sur [Manuel]).

Les autres flashes peuvent être déclenchés manuellement ou ne pas se déclencher du tout.

Veuillez consulter le guide d'utilisation de votre flash.

Il est recommandé de régler la balance des blancs sur .

* Certaines fonctions figurant dans les guides des flashes Canon Speedlite 220EX, 430EX II et 580EX II ne peuvent pas être utilisées lorsqu'ils sont montés sur cet appareil photo. Veuillez consulter ces guides avant d'utiliser l'un de ces flashes sur l'appareil photo.



- Comme la fonction d'exposition automatique de l'appareil photo déclenche un flash externe lors d'une prise de vue en mode **AUTO** ou **SCN**, les réglages ne peuvent pas être modifiés.
- Lorsque vous utilisez des flashes CANON externes autres que la série Speedlite EX, la fonction de correction automatique des yeux rouges n'est pas disponible.

Installation du flash externe

- 1 **Fixez le flash sur la griffe porte-accessoires de l'appareil photo.**

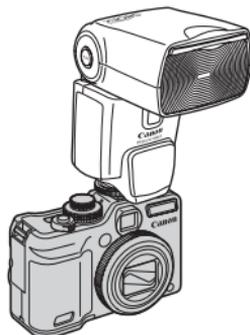

2 Mettez le flash externe, puis l'appareil photo sous tension.

-  (rouge) apparaît sur l'écran LCD.

3 Positionnez la molette modes sur le mode souhaité.

● Speedlite 220EX*

- La vitesse d'obturation maximale pour la synchronisation du flash est de 1/250e de seconde.
- Le flash adapte automatiquement sa puissance lorsque le paramètre [Mode Flash] est réglé sur [Auto].
- Lorsque [Mode Flash] est réglé sur [Auto], la correction d'exposition au flash peut être ajustée. Lorsque [Mode Flash] est réglé sur [Manuel], la puissance du flash peut être réglée (p. 113).
- En mode **M** ou quand [Mode Flash] est réglé sur [Manuel], la puissance du flash externe peut être ajustée dans l'écran de réglage de la puissance du flash (p. 113). Pour les valeurs d'ouverture et les vitesses ISO optimisées par rapport à la distance du sujet, reportez-vous aux valeurs indiquées dans le guide d'utilisation du flash (les réglages peuvent être effectués uniquement sur l'appareil photo).

Vous pouvez également régler la puissance du flash, même si l'appareil photo est en mode de correction automatique d'exposition au flash E-TTL, en modifiant le paramètre de correction d'exposition au flash.

* Vous pouvez également utiliser les modèles 380EX, 420EX, 430EX, 550EX et 580EX.

● Flashes Speedlite 430EX II et 580EX II

- La vitesse d'obturation maximale pour la synchronisation du flash est de 1/250^e de seconde.
- Le flash adapte automatiquement sa puissance lorsque le paramètre [Mode Flash] est réglé sur [Auto].
- Lorsque [Mode Flash] est réglé sur [Auto], la correction d'exposition au flash peut être ajustée. Lorsque [Mode Flash] est réglé sur [Manuel], la puissance du flash peut être réglée (p. 113).
- En mode **M** ou quand [Mode Flash] est réglé sur [Manuel], la puissance du flash externe peut être ajustée dans l'écran de réglage de la puissance du flash (p. 113). Vous pouvez également régler la puissance du flash sur le flash (les réglages du flash prennent la main sur les paramètres de l'appareil photo si les deux ont été réglés). Pour les valeurs d'ouverture et les vitesses ISO optimisées par rapport à la distance du sujet, reportez-vous aux valeurs indiquées dans le guide d'utilisation du flash.
Vous pouvez également régler la puissance du flash, même si l'appareil photo est en mode de correction automatique d'exposition au flash E-TTL, en modifiant le paramètre de correction d'exposition au flash.
- En mode **M**, vous pouvez régler la puissance du flash sur l'appareil photo même si le flash est réglé sur correction d'exposition au flash automatique E-TTL. [E-TTL] s'affichera sur le flash, mais le flash se déclenchera manuellement.

● Autres flashes Canon (autres que la série Speedlite EX)

- Les autres flashes se déclenchant à puissance maximale, réglez la vitesse d'obturation et l'ouverture en conséquence.

4 Appuyez sur le déclencheur jusqu'à mi-course.

- Le flash est chargé lorsque son témoin pilote s'allume.

5 Appuyez à fond sur le déclencheur pour prendre la photo.

Installation du flash externe

1 Affichez l'écran des paramètres de flash.

1. Maintenez la touche  enfoncée pendant plus d'une seconde.

- Avant de procéder au paramétrage du flash, fixez le flash externe et mettez-le sous tension.
- Vous pouvez également définir [Contrôle flash] dans le menu .



2 Effectuez les réglages.

1. Utilisez la touche **↑** ou **↓** pour sélectionner les éléments à paramétrer.
2. Utilisez la touche **←** ou **→** pour définir l'élément.
3. Appuyez sur la touche **MENU**.
 - Les paramètres disponibles varient selon le flash utilisé. Pour plus de détails sur les paramètres, reportez-vous au guide d'utilisation accompagnant votre flash ou le Speedlite Transmitter.

Paramètres du flash Speedlite 220EX

* : Paramètre par défaut.

Élément	Options	Mode de prise de vue			
		P	Tv	Av	M
Mode flash	Auto	○*	○*	○*	—
	Manuel	○	○	○	○*
Corr expo flash ¹⁾	-3 à +3	○	○	○	—
Puiss flash ²⁾	1/64 à 1/1 (par incréments de 1/3)	○	○	○	○
Synchro	1er rideau	○*	○*	○*	○*
	2nd rideau	○	○	○	○
Synchro lente	Marche	○	○*	○	○*
	Arrêt	○*	—	○*	—
Cor. yeux rges	Marche	○	○	○	○
	Arrêt	○*	○*	○*	○*
Par lampe	Marche	○*	○*	○*	○*
	Arrêt	○	○	○	○
Sécurité Flash ¹⁾	Marche	○*	○*	○*	—
	Arrêt	○	○	○	○*

■ : Les réglages sont conservés même lorsque l'appareil photo est éteint.

1) Ceci peut être paramétré lorsque [Mode flash] est réglé sur [Auto].

2) Ceci peut être paramétré lorsque [Mode flash] est réglé sur [Manuel].

Paramètres des flashes Speedlite 430EX II/580EX II* : Paramètre par défaut.

Élément	Options	Mode de prise de vue			
		P	Tv	Av	M
Mode flash ¹⁾	Auto	<input type="radio"/> *	<input type="radio"/> *	<input type="radio"/> *	–
	Manuel	<input type="radio"/>	<input type="radio"/>	<input type="radio"/>	<input type="radio"/> *
Corr expo flash ^{1) 2)}	–3 à +3	<input type="radio"/>	<input type="radio"/>	<input type="radio"/>	–
Puiss flash ^{1) 3)}	1/128 ⁴⁾ à 1/1 (par incréments de 1/3)	<input type="radio"/>	<input type="radio"/>	<input type="radio"/>	<input type="radio"/>
Synchro ¹⁾	1er rideau	<input type="radio"/> *	<input type="radio"/> *	<input type="radio"/> *	<input type="radio"/> *
	2nd rideau	<input type="radio"/>	<input type="radio"/>	<input type="radio"/>	<input type="radio"/>
	Hte-vitesse	<input type="radio"/>	<input type="radio"/>	<input type="radio"/>	<input type="radio"/>
Synchro lente	Marche	<input type="radio"/>	<input type="radio"/> *	<input type="radio"/>	<input type="radio"/> *
	Arrêt	<input type="radio"/> *	–	<input type="radio"/> *	–
Fonc. sans fil ^{1) 5)}	Marche	<input type="radio"/>	<input type="radio"/>	<input type="radio"/>	<input type="radio"/>
	Arrêt	<input type="radio"/> *	<input type="radio"/> *	<input type="radio"/> *	<input type="radio"/> *
Cor. yeux rges	Marche	<input type="radio"/>	<input type="radio"/>	<input type="radio"/>	<input type="radio"/>
	Arrêt	<input type="radio"/> *	<input type="radio"/> *	<input type="radio"/> *	<input type="radio"/> *
Par lampe	Marche	<input type="radio"/> *	<input type="radio"/> *	<input type="radio"/> *	<input type="radio"/> *
	Arrêt	<input type="radio"/>	<input type="radio"/>	<input type="radio"/>	<input type="radio"/>
Sécurité Flash ²⁾	Marche	<input type="radio"/> *	<input type="radio"/> *	<input type="radio"/> *	–
	Arrêt	<input type="radio"/>	<input type="radio"/>	<input type="radio"/>	<input type="radio"/> *
Réinit. réglages flash ⁶⁾	Réinitialise les réglages à leurs valeurs par défaut.	<input type="radio"/>	<input type="radio"/>	<input type="radio"/>	<input type="radio"/>

 : Les réglages sont conservés même lorsque l'appareil photo est éteint.

1) Les réglages du flash s'appliquent lorsque vous allumez l'appareil photo.

2) Ceci peut être paramétré lorsque [Mode flash] est réglé sur [Auto].

3) Ceci peut être paramétré lorsque [Mode flash] est réglé sur [Manuel].

4) Si vous utilisez le flash Speedlite 430EX II, le paramètre 1/64 sera appliqué.

5) Seuls [Marche] et [Arrêt] peuvent être utilisés sur l'appareil photo, d'autres réglages sont possibles sur le flash (ne peuvent être effectués avec le flash Speedlite 430EX II).

6) Il est également possible de rétablir les valeurs par défaut de [Synchro lente], [Sécurité Flash], [Cor. Yeux rges] et [Par lampe] à l'aide de [Réinit. tout] dans le menu  de l'appareil photo (p. 227).



- [Contrôle flash] ne s'affiche pas lorsque le flash est éteint. Avant d'effectuer des réglages sur le flash, allumez le flash.
- Lorsqu'un flash externe est monté, vous ne pouvez pas effectuer de réglages sur le flash intégré.
- Lors du réglage de la correction d'exposition au flash avec l'appareil photo, réglez la correction d'exposition du flash externe sur [+0].
- Si le flash externe est réglé en mode stroboscopique, le menu de configuration du flash ne peut pas être sélectionné (580EX II uniquement).
- Lorsque [Fonc. sans fil] est réglé sur [Marche], [Synchro] ne peut pas être réglé sur [2nd rideau]. Même si vous réglez [Synchro] sur [2nd rideau] sur l'appareil photo, [1er rideau] est rétabli.
- Pour effectuer des prises de vue en continu, réglez le flash en mode rapide (le témoin pilote est vert). Dans ce cas, l'émission de lumière peut être moins forte qu'en pleine puissance (le témoin pilote est rouge).
- Le mode de bracketing de la mise au point et le mode de bracketing automatique ne peuvent pas être utilisés si le flash est activé. Si le flash se déclenche, une seule image est enregistrée.
- Les flashes (et plus particulièrement les flashes haute tension) ou les accessoires pour flash d'autres fabricants peuvent désactiver certaines fonctions de l'appareil photo ou provoquer des dysfonctionnements de l'appareil photo.



- Les fonctions suivantes peuvent être utilisées avec un flash Speedlite 220EX, 430EX II ou 580EX II*.
 - Exposition auto (utilisez le mode E-TTL avec le flash 430EX II ou 580EX II)
 - Mémorisation d'exposition du flash (n'est pas disponible en mode **M** ou quand le paramètre [Mode flash] est réglé sur [Manuel])
 - Synchro (1er rideau/2nd rideau) (priorité au 2nd rideau avec le flash Speedlite 430EX II)
 - Synchro lente
 - Corr expo flash
 - Zoom auto (non disponible avec le flash 220EX)
 - Flash manuel
 - Synchro rapide

* Vous pouvez également utiliser les modèles 380EX, 420EX, 430EX, 550EX et 580EX.

Utilisation d'un flash supplémentaire (vendu séparément)

Flash haute puissance HF-DC1

Ce flash vient en complément du flash intégré de l'appareil photo lorsque le sujet est trop éloigné pour être correctement éclairé.

Procédez comme suit pour fixer l'appareil photo et le flash haute puissance au support.

Veuillez lire les instructions fournies avec le flash ainsi que l'explication suivante.

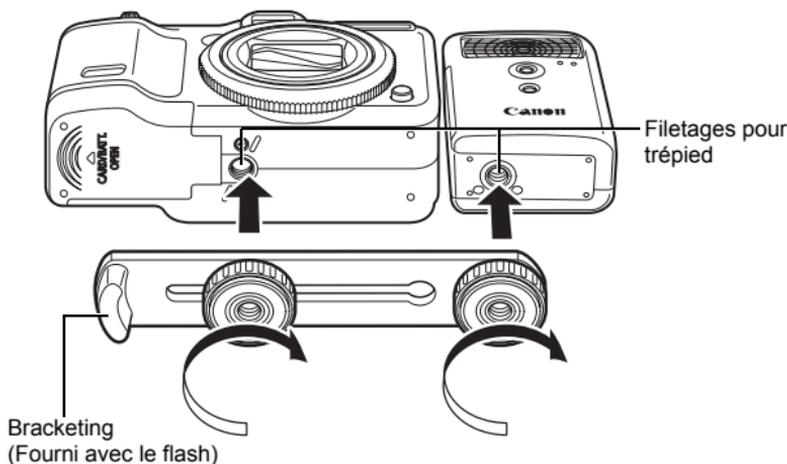

- Le flash haute puissance ne se déclenche pas dans les situations suivantes :
 - Prise de vue en mode **M**
 - Lorsque [Synchro] est sur [2nd rideau]
 - Lorsque [Mode flash] est sur [Manuel] (p. 113)
- Le temps de charge du flash augmente à mesure que la charge des piles/batteries diminue. Réglez toujours le commutateur d'alimentation/sélecteur de mode sur la position d'arrêt lorsque vous n'utilisez plus le flash.
- Veillez à ne pas toucher les fenêtres du flash ou du capteur avec les doigts pendant que vous utilisez le flash.

- Le flash peut se déclencher si un autre flash est utilisé à proximité.
- Il arrive que le flash haute puissance ne se déclenche pas à l'extérieur lorsqu'il fait plein jour ou lorsqu'il n'y a pas d'éléments réfléchissant la lumière.
- Lors de prises de vue en continu, même si le flash se déclenche pour la première prise, il ne se déclenchera pas pour les suivantes.
- Serrez les vis de fixation de façon à ce qu'elles ne se desserrent pas, sans quoi l'appareil photo et le flash risquent de tomber et s'abîmer.



- Avant de fixer le support au flash, vérifiez que la pile lithium (CR123A ou DL123) est installée.
- Pour éclairer correctement les sujets, installez le flash de façon à ce qu'il soit à la verticale sur le côté de l'appareil photo et parallèle au panneau avant de celui-ci.
- Vous pouvez utiliser un trépied même lorsque le flash est fixé.

Batteries

- La charge est considérablement réduite

Si la durée d'utilisation de la batterie a considérablement diminué, essayez les bornes avec un chiffon sec. Des traces de doigts ont peut-être sali les bornes.

- Utilisation à des températures basses

Achetez une pile lithium générique de rechange (CR123A ou DL123). Il est conseillé de mettre la pile de rechange en poche afin de la réchauffer avant de remplacer celle du flash.

- Inutilisation pour une période prolongée

Le fait de laisser les piles/batteries dans le flash haute puissance risque de provoquer une fuite du liquide et d'endommager le produit. Retirez-les du flash haute puissance et rangez-les dans un endroit frais et sec.

Utilisation du déclencheur à distance (vendu séparément)

En utilisant le déclencheur à distance RS60-E3 (vendu séparément), vous pouvez éviter tout bougé de l'appareil, susceptible de se produire lorsque vous appuyez sur le déclencheur. La télécommande est également très utile lorsque vous travaillez avec des vitesses d'obturation lentes.

Assurez-vous de la stabilisation de l'appareil à l'aide d'un trépied, par exemple, lorsque vous utilisez la télécommande. Consultez également les instructions d'utilisation fournies avec la télécommande avant de l'utiliser.

1 Assurez-vous que l'appareil photo est hors tension.

2 Connectez la télécommande.

1. Ouvrez le couvercle-bornes.
2. Insérez la fiche de la télécommande.

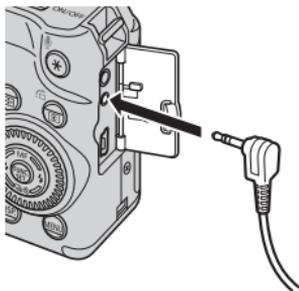

3 Appuyez sur la touche de déclenchement pour activer la télécommande.



Cet appareil ne permet pas de prendre des photos d'ampoule.

Soins et entretien de l'appareil photo



N'utilisez jamais de solvants, de la benzine, de détergents ou d'eau pour nettoyer l'appareil photo. Ces substances risquent de le déformer ou de l'endommager.

Boîtier de l'appareil photo

Essayez doucement le boîtier de l'appareil photo pour enlever les saletés à l'aide d'un chiffon doux ou d'un essuie-lunettes.

Objectif

Éliminez tout d'abord la poussière et la saleté à l'aide d'un soufflet, puis essayez doucement l'objectif avec un chiffon doux pour enlever toute poussière résiduelle.



N'utilisez jamais de solvants organiques sur le boîtier ou l'objectif de l'appareil photo. S'il reste de la poussière, contactez le centre d'assistance Canon le plus proche répertorié dans la brochure sur le système de garantie de Canon.

Viseur et écran LCD

Utilisez un soufflet pour objectif pour éliminer la poussière et la saleté. Si nécessaire, essayez-le doucement à l'aide d'un chiffon doux ou d'un essuie-lunettes pour éliminer la saleté tenace.



Veillez à ne pas frotter ni appuyer trop fort sur l'écran LCD, car vous risqueriez de l'endommager ou de provoquer d'autres problèmes.

Caractéristiques

Toutes les données sont basées sur les méthodes de test standard de Canon. Les spécifications et l'aspect des produits peuvent être modifiés sans préavis, à notre discrétion.

PowerShot G10 (GA) : grand angle maximum (T) : Téléobjectif max.

Pixels effectifs de l'appareil photo	: Environ. 14,7 millions
Capteur d'images	: CCD type 1/1,7 pouce (nombre total de pixels : environ 15,0 millions)
Objectif	: 6,1 (GA) – 30,5 (T) mm (équivalent en format 24x36 mm: 28 (GA) – 140 (T) mm) f/2,8 (GA) – f/4,5 (T)
Zoom numérique	: Environ 4.0x (jusqu'à environ 20x en combinaison avec le zoom optique)
Viseur optique	: Viseur zoom à image réelle Couverture d'image d'env. 77 % (valeur représentative) Distance oculaire : 15 mm (0,59 pouce) Réglage dioptrique : –3,0 à +1,0 m ⁻¹ (dpt)
Écran LCD	: 3,0 pouces, affichage LCD couleur TFT (Pure Color LCD II), 461 000 pixels, couverture d'image 100 %
Système autofocus (AF)	: Autofocus TTL (continu/vue par vue) La mémorisation de la mise au point automatique et la mise au point manuelle sont disponibles Mode de zone AF : Dét. visage*1*2 / AiAF (9 collimateurs)*3/Centre/FlexiZone*3 *1 Une zone AF peut être déplacée et fixée sur un visage spécifique. *2 Si aucun visage n'est détecté, AiAF (9 collimateurs) est utilisé. *3 La taille de la zone AF peut être sélectionnée.
Plage de mise au point (depuis l'objectif)	: Normal : 50 cm (1,6 pied) – infini Macro : 1 – 50 cm (GA) (0,39 pouce – 1,6 pied (GA))/ 30 – 50 cm (T) (12 pouces – 1,6 pied (T)) Mise au point manuelle : 1 cm (0,39 pouce) – infini (GA)/ 30 cm (12 pouces) – infini (T) Mode sport : 1 m (3,3 pieds) – infini (GA)/ 2 m (6,6 pieds) – infini (T) Enfants & animaux : 1 m (3,3 pieds) – infini

Déclencheur	: Obturateur mécanique + obturateur électronique
Vitesses d'obturation	: 1/60 – 1/4000 s. 15 – 1/4000 s. (plage de vitesse d'obturation totale) • Traitement de réduction des parasites pour les vitesses d'obturation lentes de 1,3 s ou inférieures.
Stabilisation de l'image	: Objectif à décentrement Continu/Prise de vue*/Panoramique*/Arrêt * Photos uniquement.
Système de mesure	: Evaluative*, Prédominance centrale ou Spot** * La luminosité du visage est également évaluée dans AF détec visage. ** Fixé sur le centre/Zone AF
Correction d'exposition	: ± 2 arrêts par incréments de 1/3 d'arrêt
Vitesse ISO (Sensibilité de puissance standard, indice d'exposition recommandé)	: Auto*, Sens. ISO élevée auto* et équivalent ISO 80/100/200/400/800/1600 * L'appareil photo définit automatiquement la vitesse optimale.
Filtre ND (intégré)	: Réduction de l'intensité lumineuse : 3 arrêts (l'intensité atteint 1/8 de son niveau réel)
Balance Blancs	: Auto*, Lum.Naturel., Ombragé, Lum.Tungsten, Lum.Fluo, Lum.Fluo H, Flash, Sous-marin, Personnalisé 1 ou Personnalisé 2 * Les couleurs des visages sont évaluées dans AF détec visage.
Flash intégré	: Auto, activé, désactivé Correction de la puissance du flash (±2,0 arrêts par incréments de 1/3 d'arrêt), correction yeux rouges, réduction yeux rouges, réglage de la puissance du flash (3 incréments), mémorisation d'exposition au flash, synchro lente, synchro 2nd rideau et sécurité Flash sont disponibles. • La luminosité du visage est également évaluée dans AF détec visage.
Portée du flash intégré	: 30 cm – 4,6 m (12 pouces – 15 pieds) (GA)/50 cm – 2,8 m (1,6 – 9,2 pieds) (T) • La luminosité de la périphérie de l'image peut diminuer selon la distance de prise de vue.

Flash externe	: Correction de la puissance du flash ($\pm 3,0$ arrêts par incrément de 1/3 d'arrêt), correction yeux rouges, réduction yeux rouges, réglage de la puissance du flash (19 incréments*), mémorisation d'exposition au flash, synchro lente, synchro 2nd rideau, synchro Hte-vitesse, sécurité Flash et flash sans fil (marche/arrêt uniquement) sont disponibles. * 22 niveaux avec le modèle 580EX II
Connecteurs pour flash externe	: Contacts de synchronisation du flash sur griffe porte-accessoires L'utilisation des flashes externes suivants est recommandée : Canon Speedlite 220EX, 430EX II et 580EX II.
Modes de prise de vue	: Auto Zone de création : P Programme, Tv Priorité à la vitesse, Av Priorité à l'ouverture, M Manuel, C1 Personnalisé 1, C2 Personnalisé 2 Zone dédiée à l'image : Scène*, Assemblage, Vidéo** * Portrait, Paysage, Nocturne, Sport, Mode Nuit, Enfants & animaux, Intérieur, Coucher de soleil, Feuillages, Neige, Plage, Feu d'artifice, Aquarium, Sous-marin, ISO 3200, Couleur contrastée et Permuter couleur. ** Standard, Couleur contrastée et Permuter couleur.
Prise de vue en continu	: Environ 1,3 image/s. Environ 0,7 image/s. (AF en continu) Environ 0,7 image/s. (Pdv affichée en direct) • Dans des conditions où le flash ne se déclenche pas automatiquement.
Retardateur	: Retardateur : délai d'environ 10 s/environ 2 s, personnalisé ou retardateur de visage
Prise de vue à distance (PC)	: Possibilité de prendre des photos en étant connecté à un ordinateur grâce au logiciel fourni.
Déclencheur à distance	: Connexion possible (RS60-E3)
Support d'enregistrement	: Carte mémoire SD/carte mémoire SDHC/MultiMediaCard/carte MMCplus/carte HC MMCplus
Format de fichier	: Compatible DPOF et avec la norme de conception pour les systèmes de fichiers d'appareils photo numériques

Type de données	: Images fixes : Exif 2.2 (JPEG)*/RAW (CR2)** : Vidéos : MOV (données d'image : H.264 ; données audio : PCM linéaire (mono)) : Mém. vocaux et Enregistr. son : WAVE (mono) * Cet appareil photo numérique prend en charge Exif 2.2 (également appelé « Exif Print »). Exif Print est une norme permettant d'améliorer la communication entre les appareils photo numériques et les imprimantes. Si l'appareil photo est connecté à une imprimante compatible Exif Print, les données d'image des prises de vue d'origine sont utilisées et optimisées, ce qui permet de générer des tirages d'une qualité extrêmement élevée. ** Utilisez Digital Photo Professional pour traiter ces fichiers.
Compression	: Super-Fin, Fin, Normal
Nombre de (Photos) pixels d'enregist- rement	: Élevée : 4416 × 3312 pixels Moyenne 1 : 3456 × 2592 pixels Moyenne 2 : 2592 × 1944 pixels Moyenne 3 : 1600 × 1200 pixels Basse : 640 × 480 pixels Écran large : 4416 × 2480 pixels RAW : 4416 × 3312 pixels
(Vidéos)	: Standard, Couleur contrastée et Permuter couleur : 640 × 480 pixels (30 images/s) : 320 × 240 pixels (30 images/s) L'enregistrement peut continuer jusqu'à ce que la carte mémoire soit saturée* (peut enregistrer jusqu'à 4 Go* à la fois) * Même si la taille du fichier n'a pas atteint 4 Go, l'enregistrement s'arrête lorsque la durée d'enregistrement atteint une heure. En fonction de la capacité de la carte mémoire et de la vitesse d'écriture des données, l'enregistrement peut s'interrompre avant que la taille du fichier atteigne 4 Go ou que la durée d'enregistrement atteigne une heure.
Audio	: Cadence de quantification : 16 bits Fréq. échant Mém. vocaux : 11,025 kHz Vidéos : 44,100 kHz Enregistr. Son : 11,025 kHz/22,050 kHz/ 44,100 kHz

Modes de lecture	: Vue par vue (histogramme affichable), Index (9 images), Agrandi (environ 2x à 10x max.), Reprise de la lecture, Outil d'inspection des images, Saut, Ma catégorie, Rogner, Lecture de vidéo (édition/lecture lente possibles), Rotation, Diaporama, Correction des yeux rouges, i-contraste, Mes couleurs, Recadrer, Mém. vocaux (enregistrement/lecture jusqu'à 1 min.), Enregistr. son (jusqu'à 2 heures d'enregistrement/lecture audio possible) ou Protéger.
Impression directe	: Compatible PictBridge, Bubble Jet Direct et Canon Direct Print.
Paramètres Mon profil	: Première image, Son départ, Signal sonore, Son retardateur et Son déclenc.
Interface	: Hi-Speed USB (mini-B) Sortie audio/vidéo (NTSC ou PAL, audio mono)
Paramètres de communication	: MTP, PTP
Source d'alimentation	: Batterie NB-7L (batterie lithium-ion rechargeable) Kit adaptateur secteur ACK-DC50
Températures de fonctionnement	: 0 – 40 °C (32 – 104 °F)
Taux d'humidité en fonctionnement	: 10 – 90 %
Dimensions (avec objectif rétracté)	: 109,1 × 77,7 × 45,9 mm (4,30 × 3,06 × 1,81 pouces)
Poids (boîtier de l'appareil photo uniquement)	: Environ 350 g (12,3 onces)

Capacité de la batterie (Batterie NB-7L (complètement chargée))

Nombre de prises de vue		Durée de lecture
Durée de lecture sur l'écran LCD (Données basées sur la norme CIPA)	Écran LCD éteint	
Environ 400 images	Environ 1 000 images	Environ 10 heures

- Les chiffres réels varient en fonction des paramètres et des conditions de prise de vue.
- Les données vidéo ne sont pas comprises.
- À basses températures, les performances de la batterie peuvent diminuer et l'icône de batterie faible peut apparaître très rapidement. Dans ces cas-là, vous pouvez améliorer les performances de la batterie en la réchauffant dans votre poche avant de l'utiliser.

Conditions de test

Prise de vue : température normale ($23^{\circ}\text{C} \pm 2^{\circ}\text{C}/73^{\circ}\text{F} \pm 3,6^{\circ}\text{F}$), humidité relative normale ($50\% \pm 20\%$), en alternant les prises de vue en grand angle et au téléobjectif à des intervalles de 30 secondes avec déclenchement du flash toutes les deux prises de vue et mise hors tension de l'appareil photo toutes les dix prises. L'appareil photo est laissé hors tension pendant un laps de temps suffisant*, puis est rallumé et la procédure de test répétée.

* Jusqu'à ce que la batterie retrouve une température normale

Lecture : température normale ($23^{\circ}\text{C} \pm 2^{\circ}\text{C}/73^{\circ}\text{F} \pm 3,6^{\circ}\text{F}$), humidité relative normale ($50\% \pm 20\%$), lecture en continu à raison de 3 secondes par image.



Voir *Piles/Batteries* (p. 254).

Cartes mémoire, performances et tailles des données d'images (estimation)

Photo

Pixels d'enregistrement	Compression	Capacité (Ko)	2 Go	8 Go
L (Élevée) 4416 × 3312 pixels		6348	306	1227
		3759	516	2063
		1797	1059	4234
M1 (Moyenne 1) 3456 × 2592 pixels		3888	499	1996
		2302	841	3364
		1100	1707	6822
M2 (Moyenne 2) 2592 × 1944 pixels		2503	767	3069
		1395	1365	5457
		695	2672	10679
M3 (Moyenne 3) 1600 × 1200 pixels		1002	1862	7442
		558	3235	12927
		278	6146	24562
S (Basse) 640 × 480 pixels		249	6830	27291
		150	10245	40937
		84	15368	61406
W (Écran large) 4416 × 2480 pixels		4753	409	1637
		2814	690	2759
		1345	1396	5581
RAW (RAW) 4416 × 3312 pixels	–	18793	94	378
RAW + 4416 × 3312 pixels	–	22552	79	318

Ce réglage reflète les critères de prise de vue standard établis par Canon. Les résultats réels peuvent varier en fonction du sujet et des conditions de prise de vue.

Vidéo (📺 (Standard), 📺 (Couleur contrastée), 📺 (Permuter couleur))

	Pixels d'enregistrement/ Nb im./sec.	Capacité (Ko)	2 Go	8 GB
📺	640 × 480 pixels 30 images/s	1316 Ko	23 min. 49 s	1 h 35 min 11 s
📺	320 × 240 pixels 30 images/s	394 Ko	1 h 13 min 10 s	4 h 52 min 24 s

Les chiffres indiquent la durée d'enregistrement maximale en continu. Selon le volume de la carte mémoire, l'enregistrement s'arrête même si la durée maximale du clip n'a pas été atteinte. Il est recommandé d'utiliser des cartes mémoire de classe SD Speed Class 4 ou supérieure.

Estimation de la taille des fichiers audio et des durées d'enregistrement

	Taille son	2 Go	8 Go
11.025 kHz	22 Ko/s	25 h 22 min. 35 s	101 h 23 min. 47 s
22.050 kHz	44 Ko/s	12 h 41 min. 18 s	50 h 41 min. 53 s
44.100 kHz	88 Ko/s	6 h 20 min. 39 s	25 h 20 min. 57 s

Batterie NB-7L

Type	Batterie ion-lithium rechargeable
Tension nominale	7,4 V CC
Capacité habituelle	1050 mAh (min.)
Durée de vie de la batterie (Cycles de charge)	Environ 300 cycles
Températures de fonctionnement	0 – 40 °C (32 – 104 °F)
Dimensions	32,5 × 45,4 × 17,7 mm (1,28 × 1,79 × 0,70 pouce)
Poids	Environ 47 g (1,7 once)

Chargeur de batterie CB-2LZ/CB-2LZE

Puissance nominale en entrée	100 – 240 V CA (50/60 Hz) 0,14 A (100 V) – 0,08 A (240 V) 14 VA (100 V) – 19,2 VA (240 V)
Puissance nominale en sortie	8,4 V CC, 0,70 A
Durée de charge	Environ 2 h 20 min. (pour la batterie NB-7L)
Températures de fonctionnement	0 – 40 °C (32 – 104 °F)
Dimensions	92,5 × 27,0 × 62,0 mm (3,64 × 1,06 × 2,44 pouces)
Poids	Environ 92 g (3,2 onces) (CB-2LZ) Environ 85 g (3,0 onces) (CB-2LZE) (sans le cordon d'alimentation)

Adaptateur secteur compact CA-PS700

(Inclus dans le Kit adaptateur secteur ACK-DC50, vendu séparément)

Puissance nominale en entrée	100 – 240 V CA (50/ 60 Hz)
Puissance nominale en sortie	7,4 V CC, 2,0 A
Températures de fonctionnement	0 – 40 °C (32 – 104 °F)
Dimensions	112,0 x 29,0 x 45,0 mm (4,41 x 1,14 x 1,77 pouces) (boîtier uniquement)
Poids	Env. 185 g (6,53 onces) (sans le cordon d'alimentation)

Téléconvertisseur TC-DC58D (vendu séparément)

Agrandissement	1.4x
Distance focale* ¹	196 mm (équivalent en format 24x36 mm)
Plage de mise au point* ¹	55 cm (1,8 pied) – infini (T)* ²
Diamètre du filetage	58 mm pour un filetage standard
Dimensions Diamètre × Longueur	69,0 x 41,2 mm (2,72 x 1,62 pouces)
Poids	Environ 140 g (4,94 onces)

Adaptateur de conversion optique LA-DC58K (vendu séparément)

Diamètre du filetage	58 mm pour un filetage standard de filtre
Dimensions Diamètre × Longueur	63,8 x 51,6 mm (2,51 x 2,03 pouces)
Poids	Environ 30 g (1,06 once)

(T) : téléobjectif maximum

*1 Si monté sur PowerShot G10 (télé max.)

*2 Depuis l'objectif de conversion monté en mode de prise de vue normal.

*3 Adaptateur de conversion optique LA-DC58K requis en cas de montage sur le PowerShot G10

Index

A

Accessoire en option.....	36
AF servo.....	127
Affichage.....	56
Affichage de l'écran LCD.....	63
Affichage de l'horloge.....	46
Affichage de la vérification de la mise au point.....	161
Affichage nocturne.....	65
Affichage perso.....	66
Appuyez à fond.....	18
Appuyez à mi-course.....	17, 25
Aquarium.....	93
Assemblage.....	102
Audio.....	108
Av.....	98
Avertissement de bougé de l'appareil photo.....	49, 235
Avertissement de surexposition.....	52

B

Balance Blancs.....	143
Batterie	
Capacité de la batterie.....	282
Charge.....	10
Installation.....	11
Témoin de charge de la batterie.....	50
Bracketing.....	139

C

C1.....	109
C2.....	109
Carte du système.....	34

Carte mémoire	
Formatage.....	16, 220
Performances estimées.....	283
Catégorie	
Catégorie auto.....	154
Ma catégorie.....	165
Collier.....	13
Compression.....	81
Cor. yeux rges (prise de vue).....	114
Correc. yeux-rouges (lecture).....	182
Coucher de soleil.....	92
Couleur contrastée.....	94, 149
Créer dossier.....	223

D

Date/Heure.....	14
Décal. ISO auto.....	88
Décalage auto.....	97
Déclencheur.....	17, 24
Dét. visage.....	121
Diaporama.....	177
Digital Photo Professional.....	82, 280

E

Écran de télévision.....	228
Effacement.....	20
Effacer.....	202
Enfants & animaux.....	92
Enreg. affichage.....	18
Enregistr. son.....	195
Enregistrement des paramètres.....	155

F

Faisceau AF.....	40, 56
Feu d'artifice.....	93
Feuillages.....	93
Filtre A. vent.....	108
Filtre ND.....	140
Flash	
Corr expo flash.....	113
Prise de vue.....	73
Réglages.....	113
Flash externe.....	265
Flash haute puissance.....	273
Fonction Histogramme.....	52
Fonctions d'enregistrement.....	108
Fonctions disponibles dans chaque mode de prise de vue.....	292
FUNC., menu.....	54
Fuseau horaire.....	217

G

Grand angle.....	68
Guide des composants.....	40
Guides 3:2.....	66

H

Heure et Date	
Affichage de l'horloge.....	46
Horloge universelle.....	217

I

i-contraste.....	138, 187
Impression.....	21
Imprimante compatible avec la fonction d'impression directe....	38
Intérieur.....	92
ISO 3200.....	94

L

Langue d'affichage.....	15
Lecture d'index.....	160
Lire info.....	118
Liste d'impression.....	23
Liste des messages.....	244
Luminosité de l'écran LCD.....	65

M

M.....	100
Ma catégorie.....	165
Macro.....	74
Map man. sécur.....	131
Mem. AF.....	128
Mem. Expo.....	134
Mém. vocal.....	194
Mémorisation d'exposition au flash.....	136
Menu	
Configurer, menu.....	59
Enreg., menu.....	55
Impression, menu.....	58
Lecture, menu.....	57
Réglage.....	47
Mes couleurs.....	146
Mes couleurs (Lecture).....	189
Méthode impr.....	61
Microphone.....	24
Mise au point.....	118, 121, 161
Mise au point manuelle.....	130
Mode AF.....	120
Mode automatique.....	17
Mode de prise de vue.....	90
Mode éco.....	60, 216
Mode Focus-BKT.....	133
Mode Mesure.....	141
Mode Nuit.....	92
Molette modes.....	90
Mon menu.....	157
Muet.....	59

N

N° fichiers.....	221
Neige.....	93
Niveau du micro.....	108
Nocturne.....	92
Nombre d'images par seconde (cadence).....	107

O

Objectif.....	260
Adaptateur de conversion optique.....	261
Téléconvertisseur.....	260
Ordinateur	
Configuration système requis.....	27
Connexion.....	29
Téléchargement d'images.....	28

P

P.....	95
Par lampe.....	114
Paramètres de mise au point..	120
Paramètres de transfert	
DPOF.....	214
Paramètres Mon profil.....	230
Enregistrement.....	231
Modification.....	230
Paramètres personnalisés.....	109
Paysage.....	91
Permuter couleur.....	94, 151
Pixels d'enregistrement.....	80, 107
Plage.....	93
Point Zoom MF.....	56, 130
Portrait.....	91
Poursuivre.....	19, 57
Prise de vue continue.....	111
Programme d'exposition	
automatique.....	95
Protéger.....	197

Q

Quadrillage.....	66
------------------	----

R

RAW.....	82
Recadrer.....	192
Réglages d'impression	
DPOF.....	207
Réinit. tout.....	227
Reprise de la lecture.....	19
Retardateur.....	75
Rétract. obj.....	61
Rogner.....	168
Rotation.....	175
Rotation auto.....	225

S

Saut.....	163
Sécurité Flash.....	114
Sélecteur de commande.....	43
Sélection de visage et suivi....	125
Source d'alimentation	
Kit adaptateur secteur.....	258
Sous-marin.....	93
Sport.....	92
Stabilisateur d'image.....	85
Système vidéo.....	61

T

Téléconvertisseur numérique... ..	69
Téléobjectif.....	68, 69
Témoin.....	42, 45
Touche de raccourci.....	155
Touche Impression/Partage.....	42
Touche Lecture.....	44
Transfert direct.....	31
Transition.....	176
Tv.....	96
Type d'image.....	82

U

Unité distance 60

V

Valeur d'ouverture..... 97, 98, 100

Vérification de la mise
au point 64, 118

Verrouillage de la mise
au point 128

Vidéo
Édition 173
Lecture 26, 171
Réalisation 24, 104

Vitesse d'obturation 96

Vitesse ISO 87

Volume 59

Z

Zone AF 49, 121

Zoom de sécurité 70

Zoom numérique..... 69

Zoom sur pt AF 116

Limitation de la responsabilité

- Canon s'est efforcé de garantir au maximum l'exactitude et l'exhaustivité des informations contenues dans ce guide, mais ne peut être tenu pour responsable des éventuelles erreurs ou omissions.
- Canon se réserve le droit de modifier à tout moment les caractéristiques du matériel et des logiciels décrits, sans avis préalable.
- Ce guide ne peut être reproduit, transmis, transcrit, enregistré sur un système de stockage ou traduit dans toute autre langue, sous quelque forme et par quelque moyen que ce soit, en totalité ou en partie, sans l'autorisation écrite préalable de Canon.
- Canon n'offre aucune garantie pour les dommages résultant de la perte ou de l'altération de données par suite d'une erreur d'utilisation ou d'un dysfonctionnement de l'appareil photo, du logiciel, des cartes mémoire SD (cartes SD), des ordinateurs personnels, des périphériques ou de l'utilisation de cartes SD d'une marque autre que Canon.

Marques déposées

- Le logo SDHC est une marque commerciale.

SCN																			
○	○	○	○	○	○	○	○	○	○	○	○	○	○	○	○	○	○	○	
○	○	○	○	○	○	○	○	○	○	○	○	○	○	○ ²	○	○	○	○	
-	-	-	-	-	-	-	-	-	-	-	-	-	-	-	-	-	-		
-	-	-	-	-	-	-	-	-	-	-	-	-	-	-	-	-	-		
○	○	○	○	○	○	○	○	○	○	○	○	○	○	○	○	○	○	○	
-	-	-	-	-	-	-	-	-	-	-	-	-	-	-	○	-	-		
-	-	-	-	-	-	-	-	-	-	-	-	-	-	-	○	○	-		
○	○	○	○	○	○	○	○	○	○	○	○	○	○	○	○	○	○	○	
○	○	-	○	○	○	○	○	○	○	○	○	○	○	-	-	-	-		
○	○	○	○	○	○	○	○	○	○	○	○	○	○	-	-	-	-		
○	○	-	○	○	○	○	○	○	○	○	-	○	○	-	-	-	-		
○	○	-	○	○	○	○	○	○	○	○	○	○	○	-	-	○	○		
-	-	-	-	-	-	-	-	-	-	-	-	-	-	-	○	○	-		
-	-	-	-	-	-	-	-	-	-	-	-	-	-	-	-	-	-		
-	-	-	-	-	-	-	-	-	-	-	-	-	-	-	-	-	-		
-	-	-	-	-	-	-	-	-	-	-	-	-	-	-	-	-	-		
-	-	-	-	-	-	-	-	-	-	-	-	-	-	-	-	-	-		
○	○	○	○	○	○	○	○	○	○	○	○	○	○	○	○	○	○	○	
-	-	-	-	-	-	-	-	-	-	-	-	-	-	-	-	-	-		
-	-	-	-	-	-	-	-	-	-	-	-	-	-	-	-	-	-		
-	-	-	-	-	-	-	-	-	-	-	-	-	-	-	-	-	-		
○	○	○	○	○	○	○	○	○	○	○	○	○	○	○ ⁴	○	○ ⁵	-	-	
-	-	-	-	-	-	-	-	-	-	-	-	-	-	-	-	-	-		
○	○	○	○	○	○	○	○	○	○	○	○	○	○	○	○	○	-	-	
-	-	-	-	-	-	-	-	-	-	-	-	-	-	-	-	○	○		
-	-	-	-	-	-	-	-	-	-	-	-	-	-	-	-	○	○		
-	-	-	-	-	-	-	-	-	-	-	-	-	-	-	-	-	-		
-	-	-	-	-	-	-	-	-	-	-	-	-	-	-	-	-	-		
-	-	-	-	-	-	-	-	-	-	-	-	-	-	-	-	-	-		
-	-	-	-	-	-	-	-	-	-	-	-	-	-	-	-	-	-		
-	-	-	-	-	-	-	-	-	-	-	-	-	-	-	-	-	-		
-	-	-	-	-	-	-	-	-	-	-	-	-	-	-	-	-	-		
○	○	○	○	○	○	○	○	○	○	○	○	○	○	○	○	○	○	○	
○	-	-	○	-	○	○	-	○	○	-	○	○	○	○	○	○	○	○	
○	○	-	○	○	○	○	○	○	○	-	○	○	○	○	-	○	○	○	

Mode de prise de vue		C1	C2	M	Av	Tv	P	AUTO
Fonction								
Taille zone AF (page 124)	Standard	<input type="checkbox"/>	<input type="checkbox"/>	<input type="radio"/>	<input type="radio"/>	<input type="radio"/>	<input type="radio"/>	<input type="radio"/>
	Petit	<input type="checkbox"/>	<input type="checkbox"/>	<input type="radio"/>	<input type="radio"/>	<input type="radio"/>	<input type="radio"/>	<input type="checkbox"/>
Sélection de visage et suivi (page 125)	Arrêt	<input type="checkbox"/>	<input type="checkbox"/>	<input type="radio"/>	<input type="radio"/>	<input type="radio"/>	<input type="radio"/>	<input type="radio"/>
	Marche	<input type="checkbox"/>	<input type="checkbox"/>	<input type="radio"/>	<input type="radio"/>	<input type="radio"/>	<input type="radio"/>	<input type="radio"/>
Flash (page 73)	Auto	<input type="checkbox"/>	<input type="checkbox"/>	<input type="checkbox"/>	<input type="checkbox"/>	<input type="checkbox"/>	<input type="radio"/>	<input type="radio"/>
	Marche	<input type="checkbox"/>	<input type="checkbox"/>	<input type="radio"/>	<input type="radio"/>	<input type="radio"/>	<input type="radio"/>	<input type="checkbox"/>
	Arrêt	<input type="checkbox"/>	<input type="checkbox"/>	<input type="radio"/>	<input type="radio"/>	<input type="radio"/>	<input type="radio"/>	<input type="radio"/>
	Externe	<input type="checkbox"/>	<input type="checkbox"/>	<input type="radio"/>	<input type="radio"/>	<input type="radio"/>	<input type="radio"/>	<input type="radio"/>
Réglage de l'écran LCD (page 63)	Arrêt	<input type="checkbox"/>	<input type="checkbox"/>	<input type="radio"/>	<input type="radio"/>	<input type="radio"/>	<input type="radio"/>	<input type="radio"/>
	Aucune information	<input type="checkbox"/>	<input type="checkbox"/>	<input type="radio"/>	<input type="radio"/>	<input type="radio"/>	<input type="radio"/>	<input type="radio"/>
	Affichage des informations	<input type="checkbox"/>	<input type="checkbox"/>	<input type="radio"/>	<input type="radio"/>	<input type="radio"/>	<input type="radio"/>	<input type="radio"/>
Sélection du sens d'assemblage (droite, gauche, bas, haut, 2 × 2) (page 102)		<input type="checkbox"/>	<input type="checkbox"/>	<input type="checkbox"/>	<input type="checkbox"/>	<input type="checkbox"/>	<input type="checkbox"/>	<input type="checkbox"/>
Zone AF (page 121)	Dét. visage	<input type="checkbox"/>	<input type="checkbox"/>	<input type="radio"/>	<input type="radio"/>	<input type="radio"/>	<input type="radio"/>	<input type="radio"/>
	AiAF (9 collimateurs)	<input type="checkbox"/>	<input type="checkbox"/>	<input type="radio"/>	<input type="radio"/>	<input type="radio"/>	<input type="radio"/>	<input type="radio"/>
	Centre	<input type="checkbox"/>	<input type="checkbox"/>	<input type="checkbox"/>	<input type="checkbox"/>	<input type="checkbox"/>	<input type="checkbox"/>	<input type="radio"/>
	FlexiZone	<input type="checkbox"/>	<input type="checkbox"/>	<input type="radio"/>	<input type="radio"/>	<input type="radio"/>	<input type="radio"/>	<input type="checkbox"/>
Zoom sur pt AF (page 116)		<input type="checkbox"/>	<input type="checkbox"/>	<input type="radio"/>	<input type="radio"/>	<input type="radio"/>	<input type="radio"/>	<input type="radio"/>
AF servo (page 127)		<input type="checkbox"/>	<input type="checkbox"/>	<input type="radio"/>	<input type="radio"/>	<input type="radio"/>	<input type="radio"/>	<input type="radio"/>
Mode AF ⁸⁾ (page 120)	Continu	<input type="checkbox"/>	<input type="checkbox"/>	<input type="radio"/>	<input type="radio"/>	<input type="radio"/>	<input type="radio"/>	<input type="radio"/>
	Vue simple	<input type="checkbox"/>	<input type="checkbox"/>	<input type="radio"/>	<input type="radio"/>	<input type="radio"/>	<input type="radio"/>	<input type="radio"/>
Zoom numérique ⁹⁾ (page 69)	Standard	<input type="checkbox"/>	<input type="checkbox"/>	<input type="radio"/>	<input type="radio"/>	<input type="radio"/>	<input type="radio"/>	<input type="radio"/>
	Téléconvertisseur numérique	<input type="checkbox"/>	<input type="checkbox"/>	<input type="radio"/>	<input type="radio"/>	<input type="radio"/>	<input type="radio"/>	<input type="radio"/>
Contrôle du flash intégré (page 113)	Puiss. Flash	Auto	<input type="checkbox"/>	<input type="checkbox"/>	<input type="checkbox"/>	<input type="radio"/>	<input type="radio"/>	<input type="radio"/>
		Manuel	<input type="checkbox"/>	<input type="checkbox"/>	<input type="radio"/>	<input type="radio"/>	<input type="radio"/>	<input type="checkbox"/>
	Correc yeux rouges		<input type="checkbox"/>	<input type="checkbox"/>	<input type="radio"/>	<input type="radio"/>	<input type="radio"/>	<input type="radio"/>
	Par lampe		<input type="checkbox"/>	<input type="checkbox"/>	<input type="radio"/>	<input type="radio"/>	<input type="radio"/>	<input type="radio"/>
	Corr expo flash		<input type="checkbox"/>	<input type="checkbox"/>	<input type="checkbox"/>	<input type="radio"/>	<input type="radio"/>	<input type="checkbox"/>
	Puiss. Flash		<input type="checkbox"/>	<input type="checkbox"/>	<input type="radio"/>	<input type="radio"/>	<input type="radio"/>	<input type="checkbox"/>
	Synchro (1er rideau, 2nd rideau)		<input type="checkbox"/>	<input type="checkbox"/>	<input type="radio"/>	<input type="radio"/>	<input type="radio"/>	<input type="checkbox"/>
	Synchro lente		<input type="checkbox"/>	<input type="checkbox"/>	<input type="radio"/>	<input type="radio"/>	<input type="radio"/>	<input type="checkbox"/>
	Sécurité Flash		<input type="checkbox"/>	<input type="checkbox"/>	<input type="checkbox"/>	<input type="radio"/>	<input type="radio"/>	<input type="checkbox"/>
I-contraste (page 138)		<input type="checkbox"/>	<input type="checkbox"/>	<input type="radio"/>	<input type="radio"/>	<input type="radio"/>	<input type="radio"/>	
Cadence moteur (page 75)	Retardateur det visage		<input type="checkbox"/>	<input type="checkbox"/>	<input type="radio"/>	<input type="radio"/>	<input type="radio"/>	<input type="radio"/>
	Retardateur		<input type="checkbox"/>	<input type="checkbox"/>	<input type="radio"/>	<input type="radio"/>	<input type="radio"/>	<input type="radio"/>
	Retardat. personnalisé		<input type="checkbox"/>	<input type="checkbox"/>	<input type="radio"/>	<input type="radio"/>	<input type="radio"/>	<input type="radio"/>
Mesure spot (page 142)	Centre		<input type="checkbox"/>	<input type="checkbox"/>	<input type="radio"/>	<input type="radio"/>	<input type="radio"/>	<input type="checkbox"/>
	Zone AF		<input type="checkbox"/>	<input type="checkbox"/>	<input type="radio"/>	<input type="radio"/>	<input type="radio"/>	<input type="checkbox"/>
Décalage auto (page 97)		<input type="checkbox"/>	<input type="checkbox"/>	<input type="checkbox"/>	<input type="radio"/>	<input type="radio"/>	<input type="checkbox"/>	<input type="checkbox"/>
Décal. ISO auto (page 88)		<input type="checkbox"/>	<input type="checkbox"/>	<input type="checkbox"/>	<input type="radio"/>	<input type="radio"/>	<input type="radio"/>	<input type="radio"/>
Point Zoom MF (page 130)		<input type="checkbox"/>	<input type="checkbox"/>	<input type="radio"/>	<input type="radio"/>	<input type="radio"/>	<input type="radio"/>	<input type="checkbox"/>
Map man. sécur. (page 131)		<input type="checkbox"/>	<input type="checkbox"/>	<input type="radio"/>	<input type="radio"/>	<input type="radio"/>	<input type="radio"/>	<input type="checkbox"/>

SCN																			
○	○	○	○	○	○	○	○	○	○	○	○	○	○	○	○	○	○	○	
-	-	-	-	-	-	-	-	-	-	-	-	-	-	-	-	-	-	-	
○	○	-	○	○	○	○	○	○	○	○	-	○	○	○	○	-	○	○	
○	○	-	○	○	○	○	○	○	○	○	-	○	○	○	○	-	-	-	
○	○	-	○	○	○	○	○	○	○	○	-	○	○	-	○	○	-	-	
○	○	○	○	○	○	○	○	○	○	○	○	○	○	○	○	○	-	-	
○	○	-	○	○	○	○	○	○	○	○	-	○	○	-	○	-	-	-	
○	○	○	○	○	○	○	○	○	○	○	○	○	○	○	○	○	○	○	
○	○	○	○	○	○	○	○	○	○	○	○	○	○	○	-	○	○	-	
-	-	-	-	-	-	-	-	-	-	-	-	-	-	-	○	-	-	-	
○	○	-	○	○	○	○	○	○	○	○	-	○	○	○	○	-	-	-	
○	○	-	○	○	○	○	○	○	○	○	-	○	○	○	○	-	○	○	
○	○	○	○	○	○	○	○	○	○	○	○	○	○	○	○	○	-	-	
-	-	-	-	-	-	-	-	-	-	-	-	-	-	-	-	-	-	-	
○	○	-	○	○	○	○	○	○	○	○	○	○	○	○	○	-	-	-	
○	○	○	○	○	○	○	○	○	○	○	-	○	○	○	○	○	-	-	
○	○	-	○	○	○	○	○	○	○	○	○	○	○	○	○	○	○	○	
○	○	○	○	○	○	○	○	○	○	○	○	○	○	-	-	-	○	-	
○	○	○	○	○	○	○	○	○	○	○	○	○	○	-	-	-	-	-	
○	○	-	○	○	○	○	○	○	○	○	-	○	○	-	○	○	-	-	
-	-	-	-	-	-	-	-	-	-	-	-	-	-	-	-	-	-	-	
○	○	-	○	○	○	○	○	○	○	○	-	○	○	-	○	○	-	-	
○	○	-	○	○	○	○	○	○	○	○	-	○	○	-	○	○	-	-	
-	-	-	-	-	-	-	-	-	-	-	-	-	-	-	-	-	-	-	
-	-	-	-	-	-	-	-	-	-	-	-	-	-	-	-	-	-	-	
-	○ ¹⁰	-	○ ¹⁰	-	-	○ ¹⁰	○ ¹⁰	-	-	-	-	-	-	-	-	○	-	-	
-	-	-	-	-	-	-	-	-	-	-	-	-	-	-	-	-	-	-	
-	-	-	-	-	-	-	-	-	-	-	-	-	-	-	-	-	-	-	
-	-	-	-	-	-	-	-	-	-	-	-	-	-	-	-	-	-	-	
-	-	-	-	-	-	-	-	-	-	-	-	-	-	-	-	-	-	-	
○	○	-	○	○	○	○	○	○	○	○	-	○	○	○	○	-	-	-	
○	○	-	○	○	○	○	○	○	○	○	○	○	○	○	○	○	○	○	
○	○	-	○	○	○	○	○	○	○	○	-	○	○	○	○	-	-	-	
-	-	-	-	-	-	-	-	-	-	-	-	-	-	-	-	-	-	-	
-	-	-	-	-	-	-	-	-	-	-	-	-	-	-	-	-	-	-	
○	○	-	○	○	○	○	○	○	○	○	-	○	○	○	○	-	-	-	
○	○	-	○	○	○	○	○	○	○	○	-	○	○	○	○	-	○	○	

Mode de prise de vue		C1	C2	M	Av	Tv	P	AUTO
Faisceau AF (page 56)		<input type="checkbox"/>	<input type="checkbox"/>	<input type="radio"/>	<input type="radio"/>	<input type="radio"/>	<input type="radio"/>	<input type="radio"/>
Affichage (Enreg. affichage) (page 56)		<input type="checkbox"/>	<input type="checkbox"/>	<input type="radio"/>	<input type="radio"/>	<input type="radio"/>	<input type="radio"/>	<input type="radio"/>
Lire info (page 56)	Arrêt	<input type="checkbox"/>	<input type="checkbox"/>	<input type="radio"/>	<input type="radio"/>	<input type="radio"/>	<input type="radio"/>	<input type="radio"/>
	Détaillé / Vérif. map.	<input type="checkbox"/>	<input type="checkbox"/>	<input type="radio"/>	<input type="radio"/>	<input type="radio"/>	<input type="radio"/>	<input type="radio"/>
Enreg. Origin (page 153)		-	-	-	-	-	-	-
Catégorie auto (page 154)		<input type="checkbox"/>	<input type="checkbox"/>	<input type="radio"/>	<input type="radio"/>	<input type="radio"/>	<input type="radio"/>	<input type="radio"/>
Mode Stabilisé (page 85)	Continu	<input type="checkbox"/>	<input type="checkbox"/>	<input type="radio"/>	<input type="radio"/>	<input type="radio"/>	<input type="radio"/>	<input type="radio"/>
	Prise de vue/Panoramique	<input type="checkbox"/>	<input type="checkbox"/>	<input type="radio"/>	<input type="radio"/>	<input type="radio"/>	<input type="radio"/>	<input type="radio"/>
Convertisseur (page 263)		<input type="checkbox"/>	<input type="checkbox"/>	<input type="radio"/>	<input type="radio"/>	<input type="radio"/>	<input type="radio"/>	<input type="radio"/>
Enregistrement RAW+L, Fin (JPEG) (page 84)		<input type="checkbox"/>	<input type="checkbox"/>	<input type="radio"/>	<input type="radio"/>	<input type="radio"/>	<input type="radio"/>	-
Affichage perso (page 66)	Info photo	<input type="checkbox"/>	<input type="checkbox"/>	<input type="radio"/>	<input type="radio"/>	<input type="radio"/>	<input type="radio"/>	<input type="radio"/>
	Quadrillage	<input type="checkbox"/>	<input type="checkbox"/>	<input type="radio"/>	<input type="radio"/>	<input type="radio"/>	<input type="radio"/>	<input type="radio"/>
	Guides 3:2	<input type="checkbox"/>	<input type="checkbox"/>	<input type="radio"/>	<input type="radio"/>	<input type="radio"/>	<input type="radio"/>	<input type="radio"/>
	Histogramme	<input type="checkbox"/>	<input type="checkbox"/>	<input type="radio"/>	<input type="radio"/>	<input type="radio"/>	<input type="radio"/>	<input type="checkbox"/>
Attribution de fonctions à la touche Raccourci (page 155)		<input type="checkbox"/>	<input type="checkbox"/>	<input type="radio"/>	<input type="radio"/>	<input type="radio"/>	<input type="radio"/>	<input type="radio"/>
Réglages personnalisés (enregistrés dans C1/C2) (page 109)		<input type="radio"/>	<input type="radio"/>	<input type="radio"/>	<input type="radio"/>	<input type="radio"/>	<input type="radio"/>	-

○ : Réglage disponible ou la valeur optimale est automatiquement réglée par l'appareil photo. En principe, avec l'Assemblage, seule la première image est disponible.

□ : Réglage disponible (selon le mode de prise de vue enregistré dans le mode Personnalisé)

△ : Uniquement sélectionnable, aucun réglage disponible.

- : Non disponible.

- Réglé à une valeur optimale selon chaque mode de prise de vue.
- Fixe à ISO 3200.
- Réglé à Pdv affichée en direct lorsque Mise au point manuelle ou Feu d'artifice est sélectionné.
- Fixe à M3 (1600 × 1200)
- W** n'est pas disponible.
- Vous ne pouvez activer que le paramètre Av (Valeur d'ouverture).
- Vous ne pouvez activer que le paramètre Tv (Vitesse d'obturation).
- Vue par vue est uniquement disponible lorsque AiAF (9 collimateurs) est sélectionné.
- RAW** et **W** ne sont pas disponibles.
- Toujours réglé sur Marche.
- Disponible lorsque le flash se déclenche.



Canon